

Instructions pour l'utilisation et l'installation

VEDETTTE 

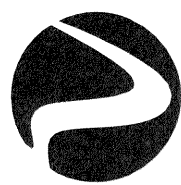
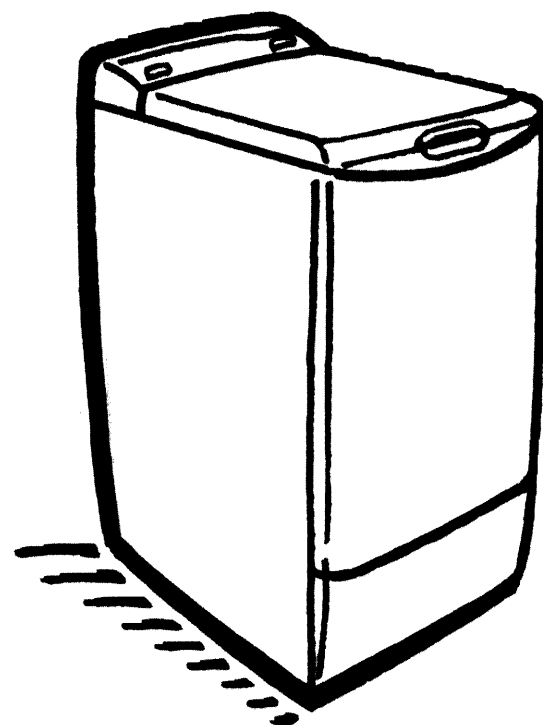

SÈCHE-LINGE

Chère Cliente, Cher Client,

Vous venez de faire l'acquisition d'un appareil VEDETTE et nous vous remercions de votre confiance. Cet appareil a été conçu et fabriqué avec le souci de vous apporter les meilleurs résultats de lavage et de séchage. Cette efficacité reconnue sur le marché est le fruit de près de 50 ans d'expérience de VEDETTE dans le domaine de l'Electro-ménager.

Grâce à un travail de recherche permanent, VEDETTE développe des produits d'une très grande fiabilité, mais aussi d'une utilisation très simple.

Notre engagement quotidien sur la qualité fait que tous les appareils VEDETTE répondent aujourd'hui aux normes les plus exigeantes du marché.

Afin de faire la meilleure utilisation de cet appareil, nous vous remercions, par avance, de bien vouloir lire attentivement cette notice d'utilisation.

Nous sommes confiants que vous resterez longtemps fidèle à VEDETTE tant sur ses appareils de Lavage, que sur ses appareils de Froid ou de Cuisson.

Le Directeur de la Marque

	pages
1 - INSTALLEZ-MOI EN TOUTE SECURITÉ	
• Me mettre à niveau - Où m'installer - Me raccorder à l'électricité	3
2 - A SAVOIR AVANT DE M'UTILISER	
• Chargement du linge - Tri du linge - Vérifiez le linge avant le séchage	4
3 - VOTRE SÈCHE-LINGE	
• Installation	5
4 - DECOUVREZ-MOI	6 - 7
5 - QUELQUES CONSEILS	8
• Un incident, comment réagir	9
• Pour vous y retrouver dans les étiquettes - Pour maîtriser votre séchage	10
• Pour m'entretenir et me garder en état longtemps - Pour changer mon cordon	10
• Certificat de garantie - Service après-vente - Relations consommateurs	12

Me mettre à niveau

Veillez à ce que je sois horizontal, afin d'assurer mon bon fonctionnement.

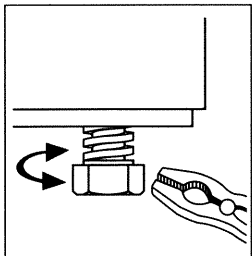

Réglez les pieds avec une clé ou avec une pince pour obtenir une mise à niveau correcte toute en contrôlant à l'aide d'un niveau ou d'un verre d'eau (inclinaison maxi 1,5° soit moins de 1 cm.

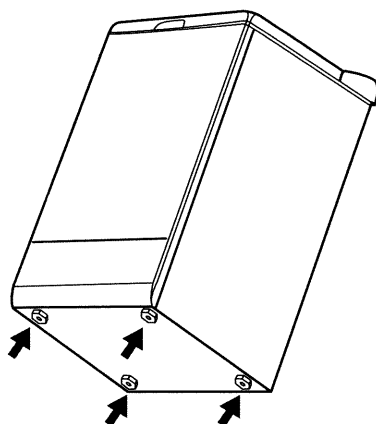

Pieds réglables

Où m'installer ?

Je dégage de la chaleur, si vous me placez à côté d'un autre appareil ou d'un meuble, laissez de l'espace entre nous pour faciliter la circulation de l'air.

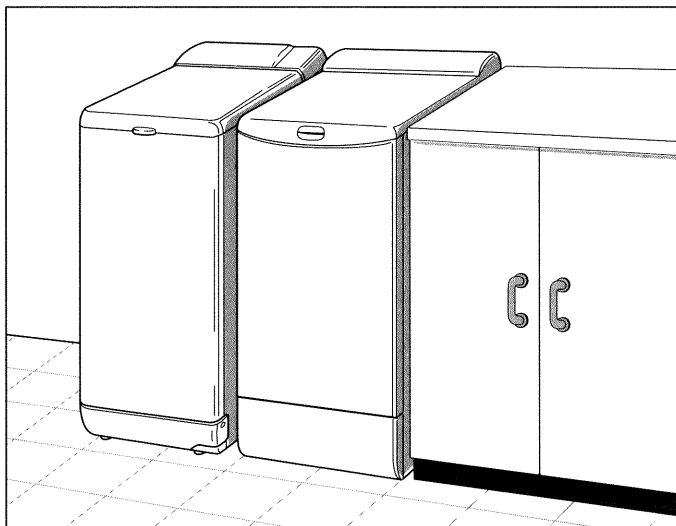

Ne m'installez pas sur un sol en moquette ! Si vous ne pouvez pas l'éviter, veillez à ne pas gêner la circulation de l'air à ma base.

Me raccorder à l'électricité

Pour votre sécurité et la mienne, l'installation doit être conforme à la NFC 15100 et aux prescriptions de l'EDF. L'installation doit être telle que la prise de courant doit rester accessible.

Il ne doit pas être fait usage de rallonge électrique pour le raccordement à la prise de courant.

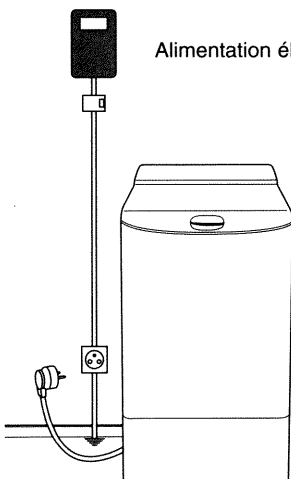

Alimentation électrique : 230 V - Prise normalisée 16 A avec terre

Pour remplacer éventuellement le cordon d'alimentation, reportez-vous au § conseils.

Je suis conforme aux directives européennes 73/23/CEE (Directive basse tension), 89/336/CEE (compatibilité électromagnétique) modifiées par la directive 93/68/CEE.

Notre responsabilité ne saurait être engagée pour tout incident et ses conséquences éventuelles qui pourraient survenir à l'usage d'un appareil non relié à la terre ou d'une prise de terre défectueuse.

Cordon d'alimentation longueur 1,70 m environ

2 - A savoir avant de m'utiliser

Chargement du linge

Après lavage et essorage, introduisez le linge dans le tambour du sèche-linge, **sans le tasser ni le plier.**

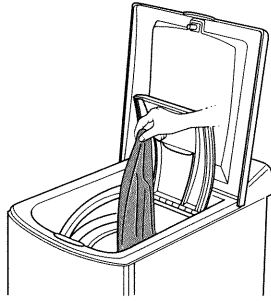

Tout traitement préalable par solvant, détachant, aérosol est interdit, ces produits étant très inflammables. Si le linge nécessite ce type de traitement, le réaliser impérativement avant lavage.

Tri du linge

Pour éviter les mauvaises surprises, ne m'utilisez jamais pour sécher :

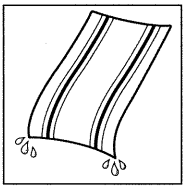

Le linge non essoré.

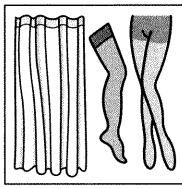

Les laines, les soies, les voilages. Les collants ou les bas nylon.

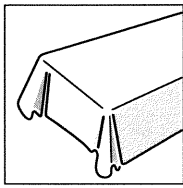

Les tissus plastifiés.

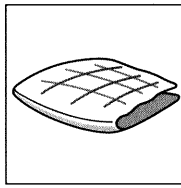

Les articles volumineux : couettes, édretons, etc...

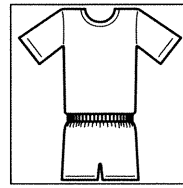

Les chlorofibres (les thermolactylis* par exemple)
* Marque déposée

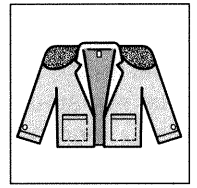

Les pièces de linge dotées de mousse plastique, de caoutchouc ou d'armatures risquant de se détacher.

Le linge ayant subi des nettoyages avec des produits chimiques.

Les fibres qui composent votre linge sont de nature et d'origine diverses, leur comportement ou séchage est donc très variable.

D'une manière générale, vous pouvez sécher en même temps les articles lavés ensemble sauf ceux non autorisés (voir ci-dessus).

Il faut toutefois éviter :

- de sécher en même temps les textiles légers et ceux qui sont en coton épais, car le poids de ces derniers froisse les textiles plus légers
- de surcharger le tambour, ce qui augmente le temps de séchage (maximum une lessive)
- de "sur-sécher" votre linge, cela augmente le froissage car le coton est "cassé"

Il est préférable de sécher séparément les textiles non garantis grand teint.

Vérifiez le linge avant le séchage

Videz les poches

Fermez les fermetures à glissière et à pression

Retirez les boutons mal cousus, les épingles, les agrafes

Nouez les ceintures, les rubans de tablier, ...

pour éviter de déchirer votre linge.

Installation

Installez de préférence votre sèche-linge dans une pièce suffisamment aérée et ayant une température restant inférieure à 30° C pendant le séchage.

N'installez pas votre appareil dans une pièce fermée trop petite (en dessous de 8 m² de surface au sol : ouvrir la porte ou la fenêtre).

Une température trop élevée ainsi qu'une pièce trop petite augmente le temps de séchage et la consommation d'électricité.

La grille d'aération située à l'avant doit être dégagée de tout obstacle et maintenue propre.

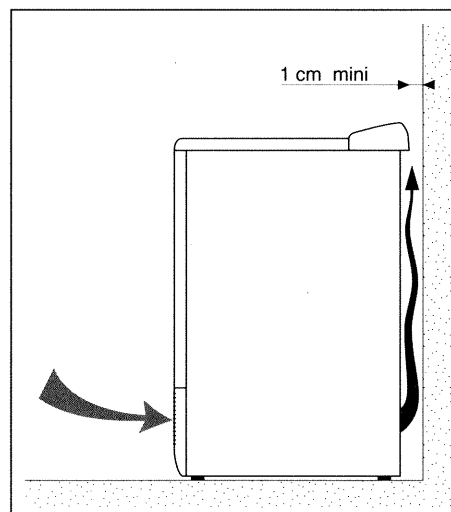
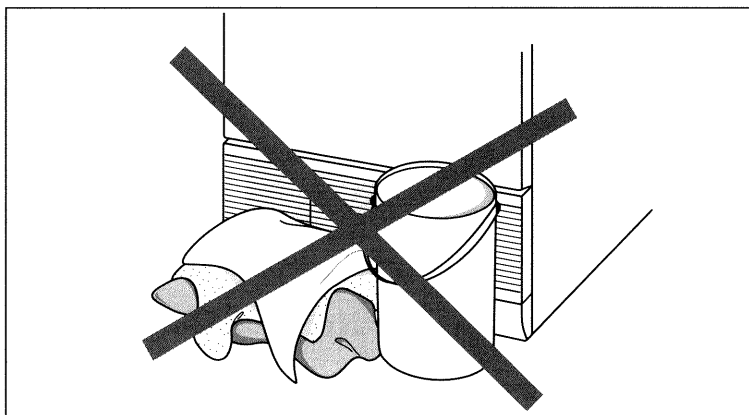

Mise en marche de l'appareil

- Vérifiez que le cordon électrique est branché.
- Enfoncez la touche "**marche - arrêt**". Cette opération met le sèche-linge sous tension.

La mise en marche n'est possible que si la porte est bien fermée.

Choisissez vos programmes (voir pages suivantes)

- séchage
- options

Arrêt de l'appareil

En fin de programme, mettez la machine hors tension en relâchant la touche "**marche - arrêt**".

Par mesure de sécurité, il est conseillé de débrancher le cordon électrique.

Entretien du filtre

ATTENTION : il est nécessaire après chaque séchage, d'enlever les peluches déposées sur le filtre.

Il ne faut en aucun cas le passer sous l'eau (voir page 8).

En fin de cycle, un voyant **(B)** (voir figure page suivante) clignotant vous rappelle que vous devez effectuer cet entretien.

4 - Découvrez-moi

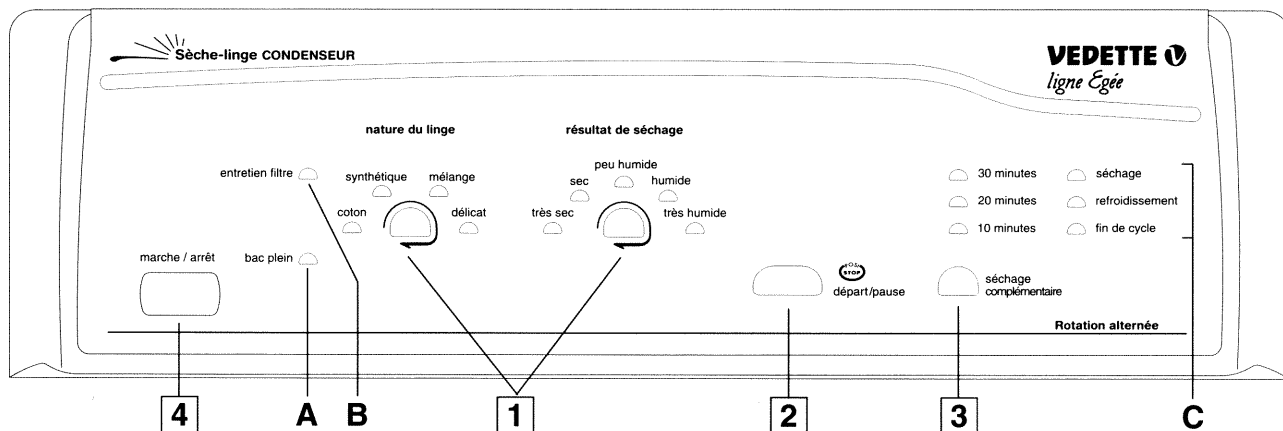

1 - Programmation

En fonction de la composition de la charge de linge et du résultat de séchage désiré, sélectionnez votre programme en appuyant successivement sur les 2 touches (1) (voir exemples de programmes ci-dessous).

2 - Départ du cycle

Après avoir sélectionné votre programme, appuyez sur la touche "départ" (2).

Le voyant "séchage" (C) s'allume et le cycle démarre immédiatement.

Déroulement du programme : les voyants (C) s'allument successivement au cours des différentes étapes du cycle.

- **séchage** : signale la période de chauffage.
- **refroidissement** : pendant 12 minutes, votre linge est refroidi progressivement par l'air ambiant pour éviter le froissage.
- **fin de cycle** : ce voyant s'allume dès la fin du cycle et pendant le défoulage.

Il est recommandé d'attendre que ce voyant soit allumé avant de retirer votre linge.

Exemples de programmes

COMPOSITION DE LA CHARGE DE LINGE

PROGRAMMATION DU SECHAGE

TEXTILES SECS : CHOISIR

REPASSAGE : CHOISIR

synthétique délicat	LAINAGE SYNTHETIQUE D'ENFANT LINGERIE DELICATE - CHEMISIER LEGER
synthétique résistant	LINGERIE RESISTANTE - CHAUSSETTES PYJAMA ADULTE - NAPPE EN SYNTHETIQUE
grandes pièces de textile	CHARGE COMPOSEE DE DRAPS UNIQUEMENT HOUSSE DE COUETTE - NAPPE EN COTON
textile épais	EPONGE - PYJAMA EPONGE BLUE JEAN - COTON TRES EPAIS
textiles peu épais	ROBE - PANTALON LEGER - CHEMISE - TAIE D'OREILLER TORCHON LEGER - JUPE - SOUS-VETEMENT EN COTON
mélange de textiles (épaisseurs diverses, sans drap)	EPONGE - BLUE JEAN - COTON TRES EPAIS - ROBE - JUPE PANTALON LEGER - CHEMISE - TORCHON - LEGER - POLO CHAUSSETTES - SOUS-VETEMENT

délicat	sec ou très sec	délicat	peu humide ou humide ou très humide
synthétique	sec ou très sec	synthétique	peu humide ou humide ou très humide
mixte	peu humide ou sec	mixte	humide ou très humide
coton	très sec	coton	sec ou peu humide
coton	sec	coton	peu humide ou humide ou très humide
mixte	très sec	mixte	sec ou peu humide ou humide

Programmes en option

2 - Pause en cours de cycle

Au cours du cycle, si vous désirez ajouter ou retirer du linge, avant d'ouvrir la porte, appuyez sur la touche "pause" (2). Une sonnerie intermittente retentit et le voyant "FIN" clignote. Lorsque la sonnerie s'arrête et que le voyant devient fixe, vous pouvez ouvrir la porte.

Le tambour se trouvera positionné portillon en haut. 

Pour reprendre le cours du cycle, il suffit d'appuyer une nouvelle fois sur la touche "départ / pause" (2).

b) Vous pouvez aussi utiliser cette fonction comme cycle court, pour sécher une très petite quantité de linge. Dans ce cas :

- appuyez sur la touche "marche arrêt" (4)
- choisissez la nature du linge : coton, synthétique...
- choisissez une durée en appuyant sur la touche "séchage complémentaire" (3) de 1 à 3 fois suivant le temps souhaité.

Le séchage court commence immédiatement.

3 - "Séchage complémentaire"

a) Cette fonction vous permet de compléter le séchage si, à la fin d'un cycle, vous jugez que certaines pièces de linge sont insuffisamment sèches. Pour cela, si vous n'aviez pas relâché la touche "marche arrêt" (4), il vous suffit de sélectionner une des trois durées : 10, 20 ou 30 minutes en appuyant une, deux, ou 3 fois sur la touche (3). Le séchage complémentaire commence immédiatement.

Modifications

- Après avoir appuyé sur la touche "départ" (2), ou si vous désirez modifier une des touches de programmation (1), il est nécessaire de tout reprendre depuis le début en commençant par la touche "marche arrêt" (4).
- Si vous avez sélectionné l'option "séchage complémentaire" (3), vous pouvez en modifier les valeurs en cours de cycle.
- **IMPORTANT** : après une coupure de courant, il est obligatoire de recommencer toutes les opérations de programmation.

Programmes comparatifs

Programmes préconisés pour les tests comparatifs selon Norme CEI 1121

• Charge I	"coton sec"	4,5 kg	choisir	"coton"	"très sec"
• Charge II	"coton prêt à repasser"	4,5 kg	choisir	"coton"	"peu humide"
• Charge III	"textile d'entretien facile"	2 kg	choisir	"synthétique"	"très sec"

Temps de séchage

Les temps de séchages ci-dessous comprennent la période de 12 minutes de refroidissement en fin de cycle et vous sont donnés à titre indicatif, car ils sont fonction :

- du résultat souhaité : sec, humide...
- de la température ambiante (ces valeurs correspondent à une ambiance de 20° C).
- de la qualité de l'essorage.

coton	mélange	synthétique	délicat
4,5 kg - de 1 h 40 à 1 h 55	3,5 kg - de 1 h 30 à 1 h 40	2 kg - de 45 à 70 min.	1 kg - de 50 à 60 min.
pour un essorage à 850 tours/minute		pour un essorage à 500 tours/minute	

Pour des vitesses d'essorage plus faibles, les temps seront relativement plus longs.

5 - Quelques conseils

Entretien du filtre

Le filtre, situé à gauche dans le tambour, doit être nettoyé à **sec** après chaque cycle. Il ne doit pas être rincé car votre sèche-linge est équipé d'une sécurité qui limite la température de séchage : si l'eau bouche le filtre, ce dispositif de sécurité se déclenche et va prolonger notablement la durée du séchage.

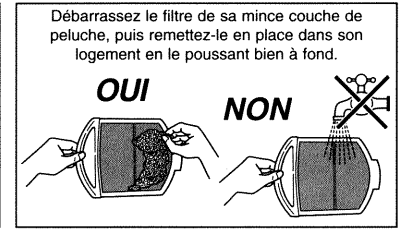
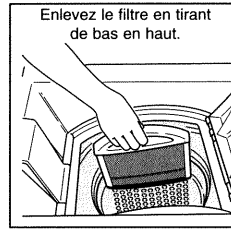

Bac plein

Une sonnerie retentit pendant environ 10 secondes et le voyant **(A)** clignote lorsque vous avez omis de vider le bac de récupération d'eau et qu'il est plein. Quelques secondes après que vous ayez remis en place le bac vidé, le voyant s'éteint, puis le sèche-linge continue automatiquement son cycle.

Vidange du bac récupérateur d'eau : VIDEZ LE BAC APRES CHAQUE CYCLE DE SECHAGE.

Le bac est situé en bas de votre appareil. Il permet de récupérer l'eau extraite du linge.

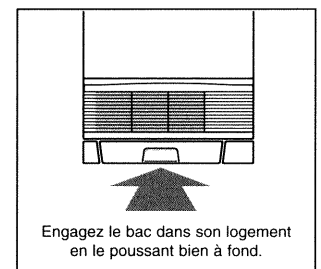
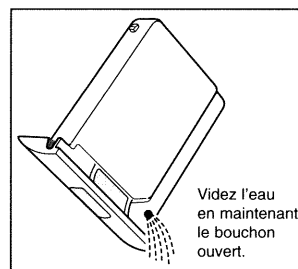
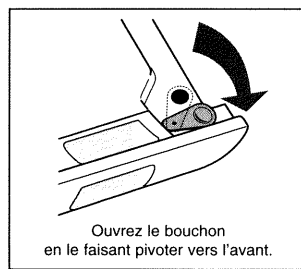
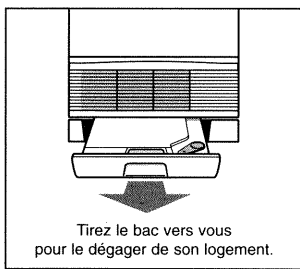

AVANT TOUTE INTERVENTION SUR VOTRE APPAREIL, IL EST CONSEILLE DE DEBRANCHER LA PRISE DE COURANT

Nettoyage du condenseur : Nettoyez le condenseur une fois par mois

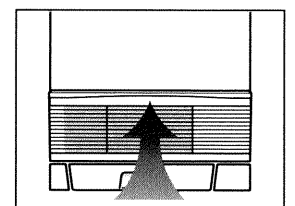
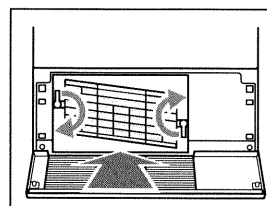
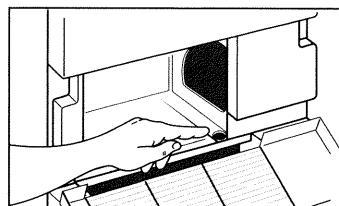
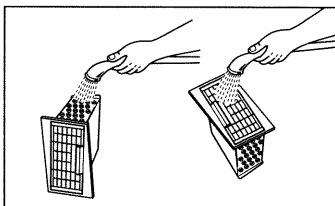
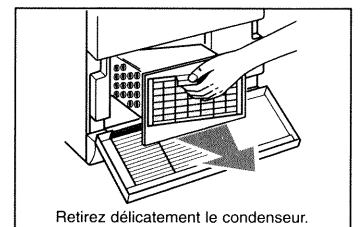
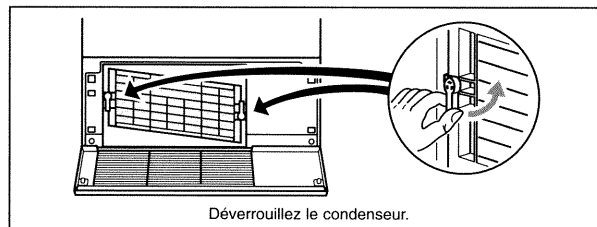
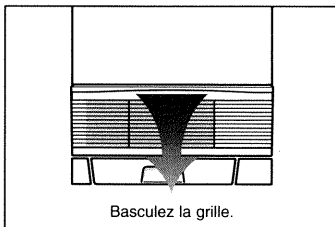

IMPORTANT : lors du remontage du condenseur, bien maintenir **ce dernier plaqué au fond de son logement** pendant toute l'opération verrouillage.

Un incident, comment réagir (1) : appareil à condenseur - (2) : appareil à évacuation

Je ne démarre pas

Vérifiez si :

- la prise est branchée
- la touche marche/arrêt est enfoncée
- la porte est bien fermée
- le condenseur est bien verrouillé (1)
- le bac de récupération d'eau est bien encliqueté (1)

Les temps de séchage sont trop longs

Vérifiez si :

- le filtre dans le tambour est chargé de peluches
- le condenseur est encrassé (1)
- la charge de linge est assez essorée (500 tours/min minimum, mais un essorage à 850 tours/min donne de meilleurs temps de séchage)
- la température dans la pièce n'est pas trop élevée, surtout si cette dernière est petite : au besoin, ouvrir la porte ou la fenêtre
- les entrées et les sorties d'air ne sont pas assez dégagées pour assurer une circulation correcte (1) ou la gaine d'évacuation comporte trop de coudes (2).

Le linge est trop humide

Vérifiez si :

- le filtre dans le tambour est chargé de peluches
- la sélection du type de séchage est correcte (trop faible) : passez au programme supérieur ou augmentez le temps de séchage
- la charge de linge n'est pas trop petite (0,5 kg mini pour les synthétiques, 1,5 kg mini pour le coton).

Le linge est trop sec, trop froissé

Vérifiez si :

- le temps de séchage sélectionné n'est pas trop long : mieux vaut choisir une durée de séchage trop courte que trop longue, vous éviterez ainsi d'obtenir un linge trop sec et trop difficile à repasser.

Le séchage n'est pas homogène

Vérifiez si :

- la charge de linge est composée de textiles dont la nature est trop différente (ex. : drap avec blue-jean)
- le linge a été mis non déplié dans le tambour.

Les pièces de linge synthétique sont chargées d'électricité statique

Vérifiez si :

- le linge n'est pas trop sec
- l'usage d'assouplissant lors du lavage peut réduire cet effet

Le témoin bac plein est allumé

Vérifiez si :

- le bac est plein ; après l'avoir vidé, remettez-le correctement en place en l'encliquetant à fond dans son logement (1)

Le témoin bac plein s'allume alors que le bac de récupération est vide

Vérifiez si :

- le bac est correctement encliqueté : le pousser bien à fond (1)

Le témoin bac plein s'allume en cours de cycle alors que le bac de récupération n'est que partiellement plein

Vérifiez si :

- la mise à niveau de l'appareil est bonne

5 - Quelques conseils

Pour vous y retrouver dans les étiquettes, Le code d'entretien des textiles

								Lavage à la main seulement Température 40°C maximum
LAVAGE	95°C	60°C	60°C	40°C	40°C	30°C		
LAVAGE À TEMPÉRATURE MAXIMALE DE :								
	Traitement à l'eau de javel		Chlorage dilué et à froid					
CHLORAGE								
		Séchage fort			Séchage doux			
SECHAGE EN TAMBOUR MENAGER								
		200 °C		150 °C		110 °C		
REPASSAGE		Réglage fort		Réglage moyen		Réglage doux		
		Tous solvants usuels			Perchloréthylène Essence minérale			
NETTOYAGE A SEC						Essence minérale et solvant fluoré F113		
TRAITEMENT INTERDIT	Pas de lavage	Pas de chlorage	Pas de repassage (pas de vapeur)	Pas de nettoyage à sec, ni de détachage aux solvants	Pas de séchage en tambour			

Pour m'entretenir et me garder en état longtemps

Pour nettoyer mon tableau de bord, mon entrée de tambour, ma carrosserie, utilisez uniquement une éponge, de l'eau et du savon liquide.

Proscrire dans tous les cas :

- les poudres abrasives
- les éponges métalliques ou plastiques
- les produits à base d'alcool (alcool, diluant etc...)

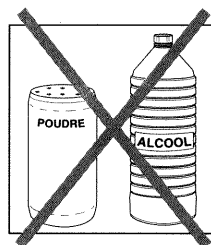

Risque de gel

(sèche-linge à condenseur) :

En cas de risque de gel, videz le bac de récupération d'eau.

Déplacement de l'appareil

(sèche-linge à condenseur) :

Videz le bac de récupération d'eau.

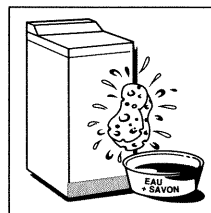

Pour maîtriser votre séchage Estimez le poids des pièces de linge

Poids moyen de quelques pièces de linge sec "peu épais" :

Drap 1 place	400/500 g
Drap 2 places	800 g
Taie d'oreiller	200 g
Chemise de nuit légère	150 g
Pantalon toile enfant	120 g
Pantalon toile adulte	500 g
Chemise homme	200 g
Tee-Shirt coton grande taille	150 g
Torchon vaisselle	130 g
Nappe	100 g
Lingerie délicate	50 g
Lainage synthétique enfant	50 g
Chaussette	20 g
Pyjama toile adulte	250 g

Poids moyen de quelques pièces de linge sec "épais" :

Blue-jean adulte	800 g/1 kg
Grande serviette éponge	700 g
Petite serviette éponge	300 g
Pantalon jogging adulte	350 g
Pyjama éponge enfant	100 g
Peignoir de bain	1200 g
Sweat-shirt	250 g
Housse de couette	1500 g

Les charges maximales conseillées, selon la nature du linge, sont :

COTON : 4,5 kg de linge sec

SYNTHETIQUE : 2 kg de linge sec

Les charges minimales conseillées sont :

COTON : 1,5 kg de linge sec

SYNTHETIQUE : 0,5 kg de linge sec

Pour changer mon cordon

Pour votre sécurité, cette opération doit impérativement être effectuée par le service après vente du fabricant ou une personne habilitée de qualification similaire afin d'éviter un danger.

Service après-vente

Les éventuelles interventions sur votre appareil doivent être effectuées :

- Soit par votre vendeur,
- Soit par un autre professionnel qualifié dépositaire de la marque **VEDETTE**.

Lors de votre appel, mentionnez la référence complète de votre appareil (modèle, type, numéro de série). Ces renseignements figurent sur votre certificat de garantie et sur la plaque signalétique.

PIÈCES D'ORIGINE : demandez à votre vendeur que, lors d'une intervention d'entretien, seules des **PIÈCES DÉTACHÉES CERTIFIÉES D'ORIGINE** soient utilisées.



Relations consommateurs

VEDETTE c'est aussi le minitel ...



... pour en savoir plus sur tous les produits de la marque :
informations, conseils, les points de vente, les spécialistes après-vente.

... pour communiquer :

nous sommes à l'écoute de toutes vos remarques, suggestions, propositions auxquelles nous vous répondrons personnellement.

et sur **INTERNET** : <http://www.vedette.com>

Vous pouvez aussi nous écrire : SERVICE CONSOMMATEURS VEDETTE, B.P. 9526 - 95069 CERGY-PONTOISE CÉDEX

Ou nous téléphoner au 01 34 30 45 30

CERTIFICAT DE GARANTIE D'UN SECHE-LINGE



TEM

capital 227 442 400 Francs
RCS NANTERRE B 393 306 857
Siège Social : 7, rue Henri Becquerel
92854 RUEIL-MALMAISON CEDEX

VEDETTE vous offre une garantie de 1 an , valable en France métropolitaine , sur les pièces d'origine constructeur de ses appareils électro-ménagers. Pour toute mise en œuvre de cette garantie, vous devez vous adresser à votre vendeur ou réparateur reconnu par VEDETTE.

Cette garantie nationale s'applique exclusivement :

- aux appareils neufs utilisés dans des conditions normales de fonctionnement conformes aux instructions de la notice d'emploi du constructeur, hors accident, défaut d'aspect, incidents de transports ou de manutention ou dommages naturels (foudre, dégâts des eaux, etc ...)

Cette garantie nationale ne s'applique pas :

- aux remplacements pouvant intervenir sur les éléments ou accessoires faisant partie de l'entretien habituel et courant (éléments de raccordement eau, électricité, etc ...)
- aux pièces d'esthétique ou aux pièces dont le vieillissement est considéré comme normal par le constructeur et qui n'entraînent pas une cause de non fonctionnement ou d'incapacité à l'usage initial.
- en cas de modifications des caractéristiques de l'appareil effectuées par l'utilisateur ; au matériel utilisé à titre professionnel, commercial ou collectif ; lorsqu'une cause étrangère à l'appareil ou ses composants est à l'origine de la défectuosité.
- en dehors des contrats et des conditions spécifiques du revendeur, cette garantie "pièces certifiées constructeur" ne couvre pas les frais de main d'œuvre et de déplacement.

Si votre appareil était immobilisé en raison d'un retard de disponibilité de pièces imputable à VEDETTE, notre Garantie 1 an , gratuite, pièces détachées serait automatiquement reportée d'une durée équivalente à l'immobilisation.

Votre revendeur devra être en possession du justificatif du retard de disponibilité.

Les dispositions stipulées ci-dessus n'excluent pas le bénéfice de la garantie légale concernant les vices cachés, conformément aux dispositions de l'article 1641 et suivants du Code Civil. Cette garantie s'applique sur tout achat effectué en France métropolitaine.

Nom et adresse de l'acheteur
NOM
N°..... Rue
.....
CP..... Ville
Date d'acquisition
CACHET DU VENDEUR
Document à conserver par l'acheteur

85 x 22 79



Depuis la création des sèche-linge, Soupline et VEDETTE mettent en commun leur expérience, leur savoir-faire et leur avance technologique dans un objectif de performance, de qualité mais aussi d'économie et de respect de l'environnement. Cette recherche permanente, cette collaboration étroite de 2 leaders, vous garantissent jour après jour, année après année, la meilleure efficacité de séchage.