

Mode d'emploi

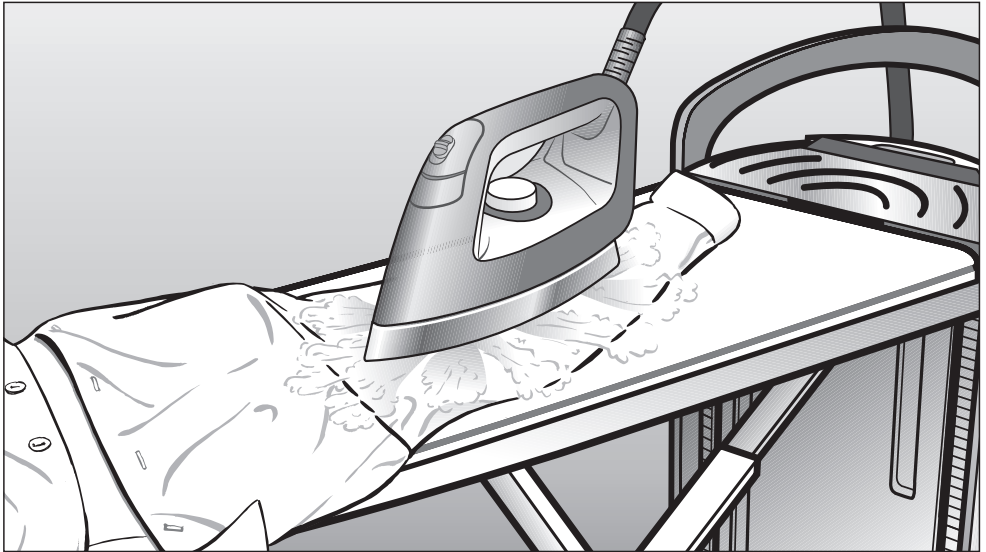

Centre de repassage vapeur

B 1312

B 1826

B 1847

fr - FR

Veuillez **impérativement** lire ce mode d'emploi avant d'installer et de mettre en service cet appareil. Vous vous protégerez ainsi et éviterez de détériorer votre appareil.

M.-Nr. 09 370 081

Votre contribution à la protection de l'environnement

Enlèvement de l'emballage

L'emballage protège l'appareil contre les avaries de transport. Les matériaux utilisés sont sélectionnés d'après des critères écologiques de façon à faciliter leur recyclage.

Le recyclage de l'emballage économise les matières premières et réduit le volume de déchets à éliminer.

En principe, votre revendeur reprend l'emballage.

Élimination de l'ancien appareil

Les appareils électriques et électroniques contiennent souvent encore des matériaux recyclables. Ils contiennent également des matériaux nocifs, nécessaires au bon fonctionnement et à la sécurité de l'appareil. Ces matériaux peuvent être dangereux pour les hommes et l'environnement s'ils restent dans la collecte de déchets ou s'ils sont mal manipulés. Ne jetez par conséquent en aucun cas votre appareil avec les déchets.

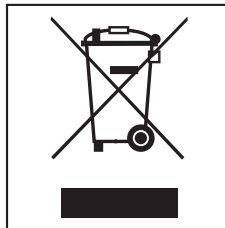

Faites appel au service d'enlèvement mis en place par votre commune ou rappez votre appareil dans un point de collecte spécialement adaptés à l'évacuation de ce type d'appareil. Informez-vous le cas échéant auprès de votre revendeur.

Gardez l'ancien appareil hors de portée des enfants jusqu'à son enlèvement, pour éviter tout accident.

Table des matières

Votre contribution à la protection de l'environnement	2
Élimination de l'ancien appareil	2
Prescriptions de sécurité et mises en garde	5
Description de l'appareil	12
Transport	14
Installation	15
Réglage en hauteur	17
Raccordement	19
Première mise en service	22
Dureté de l'eau	22
Réglage de la dureté de l'eau	24
Contrôler la dureté d'eau programmée	24
Mise en marche de l'appareil	25
Mise en marche du centre de repassage vapeur	25
Remplir le réservoir à eau	25
Qualités d'eau	27
Fonction CoolDown	28
Fonction arrêt automatique	28
Sélectionner la température de repassage	29
Repassage	31
Fer à repasser	31
Repassage à la vapeur	32
Repassage à sec	32
Repasser avec la semelle anti-adhésive	33
Pour enlever la semelle anti-adhésive	33
Ventilateur	34
Mode aspiration	34
Mode soufflerie	34
Enclenchement/arrêt automatiques	34
Fonction mémoire	34
Surface de repassage chauffée	35
Steamer	36
Steamer (uniquement sur B 1847)	36
Brosse amovible	38

Table des matières

Arrêt de l'appareil	39
Rangement	40
Nettoyage et entretien	43
Rinçage automatique	43
Nettoyage et entretien	54
Nettoyage de la tour	54
Nettoyage de la semelle du fer à repasser	54
Nettoyage de la housse de table de repassage	55
Remplacement de la housse de table de repassage	55
Nettoyage du filtre à eau	56
Accessoires en option	58
Accessoires	58
Semelle anti-adhésive	58
Housse de table de repassage	58
Steamer	58
Produits d'entretien	59
Pastilles de détartrage pour le centre de repassage vapeur	59
Chiffon microfibrés	59
En cas d'anomalie	60
Anomalies	60
Service Après Vente	71
Conditions de garantie	71
Branchement électrique	72
Caractéristiques techniques	73

Prescriptions de sécurité et mises en garde

Ce centre de repassage vapeur répond aux réglementations de sécurité en vigueur. Une utilisation non conforme comporte des risques pour les personnes et les biens matériels.

Lisez attentivement ce mode d'emploi avant d'utiliser le centre de repassage pour la première fois. Il vous fournit des informations importantes sur la sécurité, l'utilisation et l'entretien du centre de repassage vapeur. Vous vous protégerez ainsi et éviterez de détériorer votre centre de repassage vapeur.

Conservez soigneusement ce mode d'emploi pour pouvoir le transmettre à un éventuel futur propriétaire.

Utilisation conforme

- ▶ Ce centre de repassage vapeur est destiné à être utilisé dans le cadre domestique ou dans des conditions d'installation semblables au cadre domestique.
- ▶ Ce centre de repassage vapeur ne doit être utilisé que pour le repassage des textiles qui sont déclarés repassables sur leur étiquette d'entretien.
- ▶ Utilisez le centre de repassage vapeur exclusivement dans le cadre domestique pour les types d'applications prévues dans la notice et les conseils d'utilisation. Tout autre type d'utilisation est interdit. Miele n'est pas responsable des dommages causés par une utilisation incorrecte, non conforme aux prescriptions.
- ▶ Les personnes qui ne sont pas en mesure d'utiliser ce centre de repassage en toute sécurité en raison de déficiences physiques, sensorielles ou mentales, de leur manque d'expérience ou de connaissances ne doivent pas l'utiliser sans la surveillance ou les instructions d'une personne responsable.

Prescriptions de sécurité et mises en garde

▶ Ce centre de repassage vapeur ne convient pas à une utilisation en extérieur.

Précautions à prendre avec les enfants

▶ Les enfants de moins de quatorze ans doivent être tenus à l'écart du centre de repassage à moins d'être constamment surveillés.

▶ Les enfants à partir de 14 ans sont autorisés à utiliser le centre de repassage sans surveillance uniquement si vous leur avez expliqué comment le manipuler sans danger. Les enfants doivent être en mesure d'appréhender et de comprendre les risques encourus en cas de mauvaise manipulation.

▶ Les enfants ne doivent pas nettoyer ou entretenir le centre de repassage vapeur sans la surveillance d'un adulte.

▶ Surveillez les enfants lorsqu'ils se tiennent à proximité du centre de repassage vapeur. Les enfants ne doivent jamais jouer avec le centre de repassage vapeur.

▶ Risque de suffocation ! Les emballages (sachets, polystyrène, par ex.) peuvent être dangereux pour les enfants. Rangez les emballages hors de portée des enfants et jetez-les aussi vite que possible.

Sécurité technique

▶ Vérifiez que votre centre de repassage ne présente pas de dommages extérieurs avant de le monter. Ne mettez jamais un centre de repassage vapeur endommagé en service. Un centre de repassage vapeur endommagé peut mettre votre sécurité en péril.

▶ Vérifiez que le fer à repasser du centre de repassage vapeur ne présente pas de dommage. Le fer à repasser ne doit pas être utilisé s'il est tombé, s'il présente des dégâts visibles ou un défaut d'étanchéité.

Prescriptions de sécurité et mises en garde

► Avant de brancher le centre de repassage vapeur, comparez impérativement les données de raccordement (tension et fréquence) figurant sur la plaque signalétique avec celles du réseau électrique. Dans le doute, interrogez un électricien.

► Il faut toujours sortir complètement le câble d'alimentation électrique du centre de repassage vapeur de son compartiment de rangement (en bas) et le dérouler.

► Un câble d'alimentation électrique abîmé ne doit être remplacé que par un câble spécial du même type (disponible auprès du SAV Miele). Pour des raisons de sécurité, ce remplacement ne doit être effectué que par des techniciens qualifiés ou par le SAV Miele.

► Si la housse de la table de repassage est abîmée, il ne faut pas faire fonctionner le centre de repassage vapeur.

Une housse endommagée peut mettre votre sécurité en péril !

Il ne faut jamais faire fonctionner le centre de repassage vapeur sans housse.

La housse de table de repassage doit être remplacée par une housse Miele d'origine.

► La sécurité électrique de ce centre de repassage vapeur n'est garantie que s'il est raccordé à un système de mise à la terre homologué.

Il est très important que cette condition de sécurité élémentaire et en cas de doute toute l'installation domestique, soient contrôlées par un professionnel.

Miele ne peut être tenu responsable de dommages causés par une mise à la terre manquante ou défectueuse (décharge électrique par exemple).

► Ne branchez pas ce centre de repassage vapeur avec une rallonge ou une multiprise, car elles ne garantissent pas une sécurité suffisante (par ex. risque de surchauffe).

Prescriptions de sécurité et mises en garde

- ▶ Ce centre de repassage vapeur correspond aux réglementations de sécurité en vigueur. Les réparations incorrectes peuvent entraîner de graves dangers pour l'utilisateur pour lesquels le fabricant décline toute responsabilité. Faites effectuer les réparations exclusivement par des techniciens agréés Miele, sinon vous perdrez le bénéfice de la garantie en cas de pannes ultérieures.
- ▶ Remplacez les pièces défectueuses uniquement par des pièces détachées d'origine Miele. Ces pièces sont les seules dont le fabricant garantit qu'elles remplissent les conditions de sécurité.
- ▶ Lors de travaux d'installation ou d'entretien ou en cas de réparations, l'appareil doit être mis hors tension. Mettez le centre de repassage vapeur hors tension en :
 - débranchant la fiche ou en
 - déclenchant le fusible
- ▶ Ne pas abîmer, enlever ou désactiver les systèmes de sécurité et les éléments de commande du centre de repassage vapeur.
- ▶ Le centre de repassage vapeur ne peut être utilisé que lorsque toutes les pièces d'habillage externes sont montées et qu'il n'y a pas de risque de contact avec des pièces conductrices ou en mouvement.
- ▶ Ce centre de repassage vapeur ne doit pas être utilisé sur des unités mobiles (bateaux par exemple).

Prescriptions de sécurité et mises en garde

Utilisation et installation

 Attention ! Risque de brûlure ! La vapeur, la semelle du fer à repasser ainsi que les parties proches de la semelle du fer et les buses du steamer sont brûlantes.

- ▶ Ce centre de repassage vapeur est prévu pour une utilisation domestique et exclut tout usage professionnel.
- ▶ Ne pas utiliser de nettoyeur sous pression ni de jet pour nettoyer le centre de repassage vapeur.
- ▶ Nettoyer le centre de repassage vapeur uniquement lorsqu'il a refroidi.
- ▶ Risque de se pincer ou de se coincer les doigts ! Attention à ne pas mettre les doigts entre les parties mobiles lorsque vous dépliez ou repliez la table ou que vous l'ajustez en hauteur.
- ▶ Installer impérativement le centre de repassage vapeur sur une surface plane et stable et ne le faire fonctionner que lorsque la table est à l'horizontale.
- ▶ Pour le repassage, le centre de repassage vapeur doit être monté. Le steamer peut être utilisé démonté.
- ▶ En sortant le câble d'alimentation électrique, le disposer de manière à ce que personne ne puisse se prendre les pieds dedans.
- ▶ Lorsque le centre de repassage vapeur est chaud, le risque de brûlure est important si vous touchez la semelle du fer à repasser ou les buses du steamer.
- ▶ N'utilisez **jamais** d'eau déminéralisée (distillée, eau pour batterie) seule pour remplir le réservoir d'eau. Ceci pourrait entraîner un mauvais fonctionnement du centre de repassage.

Prescriptions de sécurité et mises en garde

- ▶ En reposant le fer avec la fonction vapeur désactivée, prenez garde en le reposant qu'il ne dépasse par aucun côté. Le déposer à un autre endroit peut présenter un risque d'incendie.
- ▶ Risque de brûlure ! Si le fer à repasser est déposé pendant un certain temps sur le repose-fer, celui-ci devient brûlant. Ne touchez surtout pas la semelle. Ne touchez le repose-fer qu'au niveau de la grande poignée.
- ▶ Risque de brûlure ! Ne jamais diriger le jet de vapeur ou les buses de vapeur du centre de repassage vers une personne, un animal ou un appareil électrique, quel qu'il soit.
- ▶ Risque de brûlure ! Ne pas passer le jet de vapeur sur des vêtements qui sont portés par une personne ! Les vêtements accentuent les brûlures cutanées.
- ▶ Ne jamais laisser le centre de repassage vapeur prêt à fonctionner sans surveillance. Débrancher la prise lorsque vous avez fini de vous servir de votre centre de repassage vapeur.
- ▶ Arrêtez le centre de repassage vapeur avant de retirer la prise.
- ▶ Ne pas tirer sur le câble d'alimentation électrique ! Prenez le câble par la prise.
- ▶ Ne pas toucher le câble d'alimentation électrique ni le tuyau de vapeur avec la semelle du fer à repasser chaud. Vous risquez de les abîmer.
- ▶ Pendant le détartrage, le fer à repasser ou le steamer ne doivent **pas** être raccordés au centre de repassage. Pendant ce processus, le centre de repassage peut être laissé sans surveillance.
- ▶ Le fer à repasser **raccordé** ne doit pas être rangé dans le compartiment de rangement supérieur. Ceci pourrait endommager le centre de repassage vapeur.

Prescriptions de sécurité et mises en garde

▶ Ne pas utiliser le bac d'eau résiduelle pour ranger des accessoires ou tout autre objet.

Ce bac ne doit servir qu'à recueillir l'eau.

▶ Ne pas accrocher d'objets dans les ouvertures du centre de repassage.

Si une ouverture est bloquée, le centre de repassage ne doit pas être mis en marche.

▶ Ne suspendez pas de pièce de linge au centre de repassage en position repliée.

Le centre de repassage pourrait basculer par effet de levier.

▶ Ne jamais installer le centre de repassage vapeur près de récipients contenant de l'essence, du pétrole ou autres substances facilement inflammables. Risque d'incendie et d'explosion !

▶ Utilisez le centre de repassage vapeur uniquement dans les bâtiments dont la température ambiante est comprise entre 10 °C et 40 °C.

Les températures proches du gel ou une grande chaleur ou humidité peuvent avoir un effet sur le fonctionnement du centre de repassage vapeur.

▶ N'installez pas votre centre de repassage vapeur dans une pièce exposée au gel. Si l'eau gèle dans le réservoir, le générateur ou le tuyau de vapeur, elle peut causer des dégâts.

Utilisation d'accessoires

▶ Les accessoires ne doivent être montés que s'ils sont agréés expressément par Miele. Le montage d'autres pièces exclut le bénéfice de la garantie.

Description de l'appareil

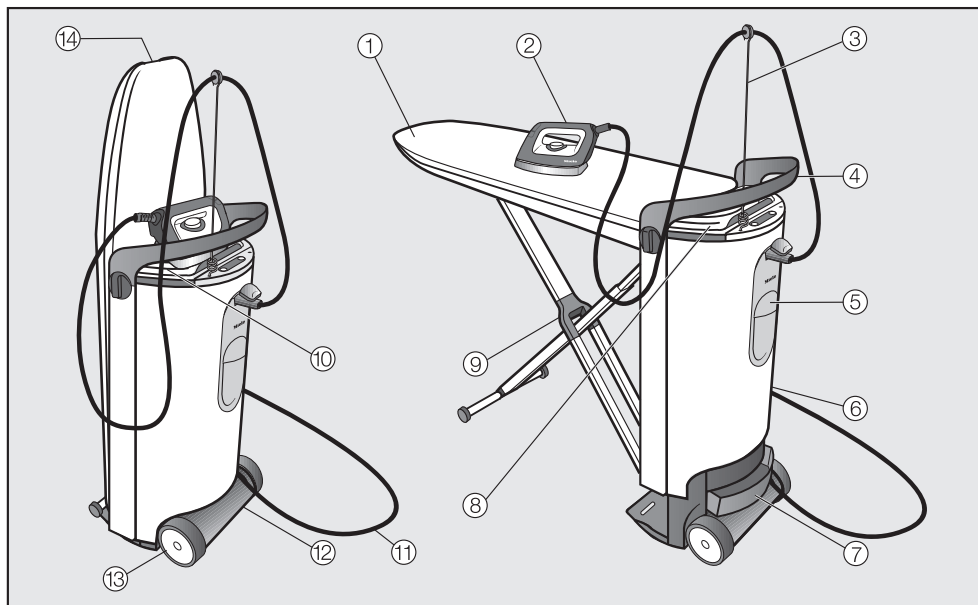

- ① Table de repassage
- ② Fer à repasser avec tuyau de vapeur
- ③ Tige guide-fil
- ④ Poignée
- ⑤ Réservoir à eau
- ⑥ Tour
- ⑦ Bac à eau résiduelle
- ⑧ Compartiment de rangement supérieur pour le fer à repasser et la tige guide-fil.
- ⑨ Pieds de la planche à repasser
- ⑩ Porte-fer
- ⑪ Câble d'alimentation
- ⑫ Compartiment de rangement inférieur pour le câble d'alimentation électrique, le steamer*, la semelle anti-adhésive et le support de câble d'alimentation.
- ⑬ Roulettes
- ⑭ Poignée de déverrouillage pour l'installation

* fourni de série avec le modèle B 1847.





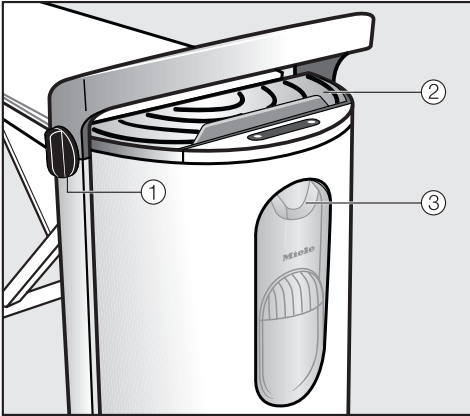

En option sur B 1312 et B 1826.

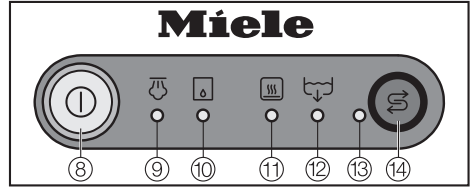
Description de l'appareil



- ① Bouton rotatif pour le réglage de hauteur et le rangement de la table
- ② Porte-fer
- ③ Raccordement à la vapeur



- ⑧ Touche Marche/Arrêt ① avec voyant
- ⑨ Voyant  vapeur prête
- ⑩ Voyant  réservoir d'eau vide
- ⑪ Voyant  générateur de vapeur trop chaud
- ⑫ Voyant  vider le bac d'eau résiduelle
- ⑬ Voyant  Détartrage
- ⑭ Touche détartrage 

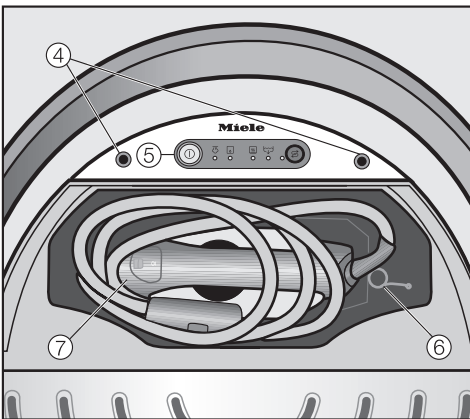

- ④ Fixations pour la tige guide-fil
- ⑤ Panneau de commande
- ⑥ Tige guide-fil
- ⑦ Fer à repasser avec tuyau de vapeur

Transport

Le centre de repassage vapeur est équipé de deux roulettes. Elles permettent de déplacer le centre de repassage vapeur replié sur des surfaces planes en le tirant ou en le poussant.

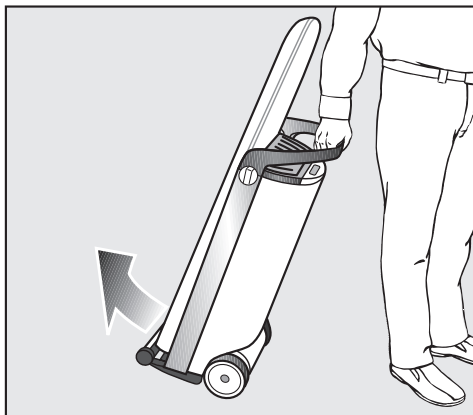

- Saisissez le centre de repassage vapeur par la poignée et basculez-le légèrement vers vous jusqu'à ce que les roulettes soient libres.

Vous pouvez ainsi passer les obstacles tels qu'un bord de tapis, un seuil de porte ou une marche.

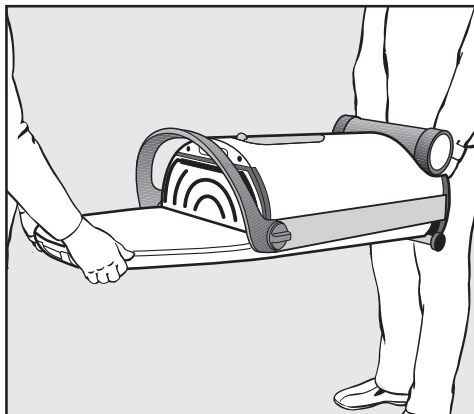

Toujours transporter le centre de repassage vapeur à deux pour franchir les escaliers. La table de repassage doit être en dessous.

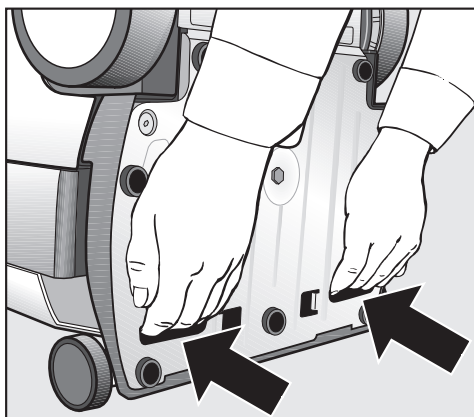

- Utilisez à cet effet les prises de main sous l'appareil.

⚠ Ne pas transporter le centre de repassage en le tenant suspendu par la planche. Le verrouillage de la table de repassage sur la tour pourrait se déverrouiller. Risque de blessure et de dommage en cas de déverrouillage de la table de repassage

- Déplacez le centre de repassage vapeur jusqu'au lieu où vous souhaitez repasser.

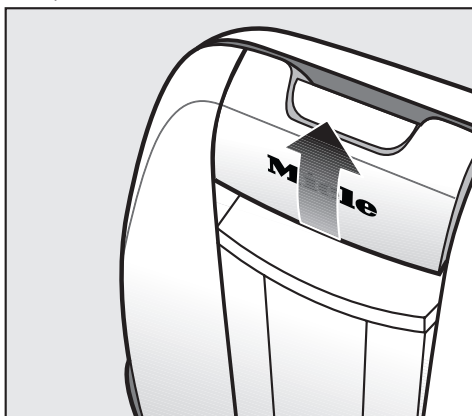

Sur cette position, la table tient toute seule.

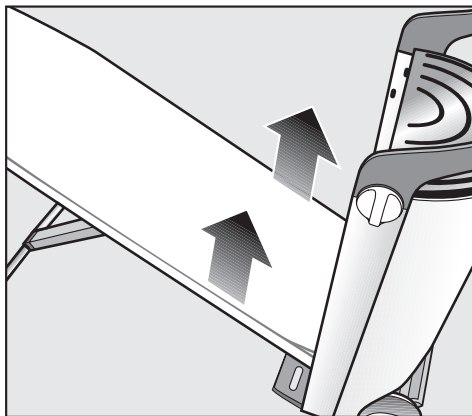

- Tirez la poignée de déverrouillage avec une main vers le haut. De l'autre main, maintenez la tour par la grande poignée.

Ceci permet de déclencher le verrouillage de la table de repassage sur la tour. En même temps, les pieds de la table sortent.

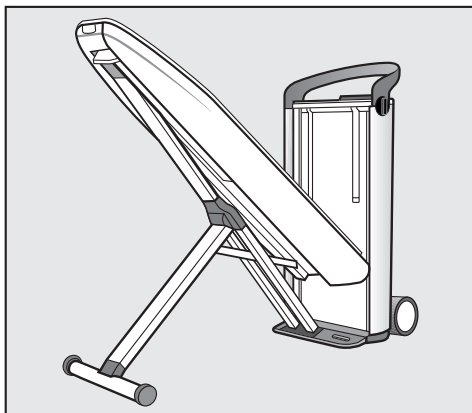

- Tirez la table vers le haut avec les deux mains jusqu'à ce qu'elle s'enclenche sur une position horizontale avec un déclic.

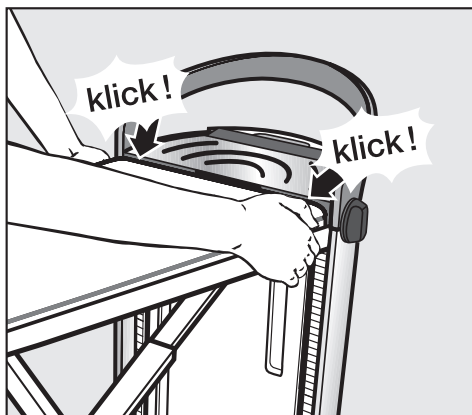

- Continuez à tirer sur la poignée de déverrouillage et amenez la table de repassage sur une position de 45° en tirant le plus possible.

- Assurez-vous que la table de repassage s'enclenche bien de chaque côté sur la tour. Sinon le réglage en hauteur ne fonctionnera pas.

Installation

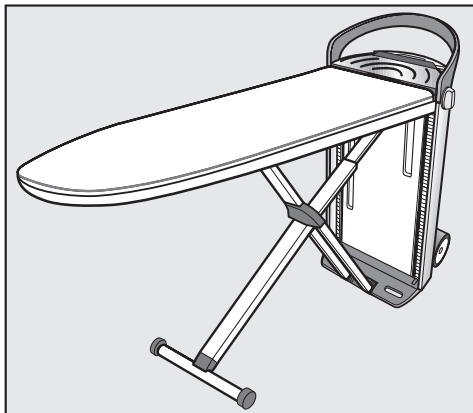

Le centre de repassage vapeur est monté.

Il est alors réglé sur la position de travail la plus basse, soit 83 cm environ.

Réglage en hauteur

Vous pouvez adapter votre centre de repassage vapeur à la hauteur de travail qui vous convient.

Vérifiez que le câble d'alimentation électrique n'est pas coincé.

Assurez-vous que la table de repassage est enclenchée des deux côtés sur la tour (voir chapitre : montage).

Sinon le réglage en hauteur ne fonctionne pas.

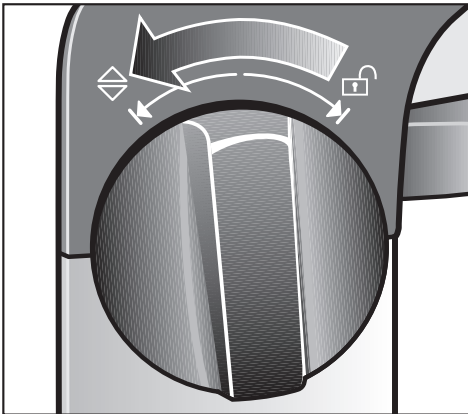

- Tournez un des boutons rotatifs situés sur les côtés de la grande poignée. Tournez le bouton rotatif **au maximum** dans le sens  et maintenez-le.

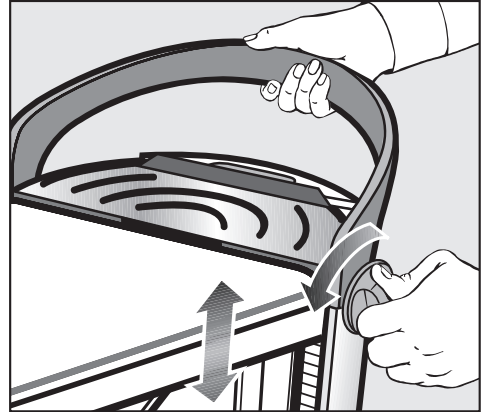

- pour monter la table : tirez simultanément la grande poignée de la tour vers le haut avec l'autre main.

ou :

- pour descendre la table : pressez simultanément la grande poignée de la tour vers le bas.

N'appuyez en aucun cas sur la table de repassage !

- Dès que vous avez atteint la hauteur qui vous convient, relâchez le bouton rotatif ; il retourne à la position intermédiaire.

Nous vous recommandons de régler la hauteur de la table à peu près à la hauteur de la hanche, de sorte à pouvoir travailler confortablement.

La table de repassage reste sur la position réglée.

Installation

Pour bien stabiliser la table de repassage, celle-ci s'enclenche avec un déclic dès qu'un poids pèse dessus. La hauteur de travail que vous choisissez est ainsi doublement fixée.

La position de travail la plus haute correspond à une hauteur d'env. 102 cm.

Le centre de repassage vapeur est équipé pour être raccordé à une prise avec contact de protection correctement installée pour AC 220-240 V 50-60 Hz.

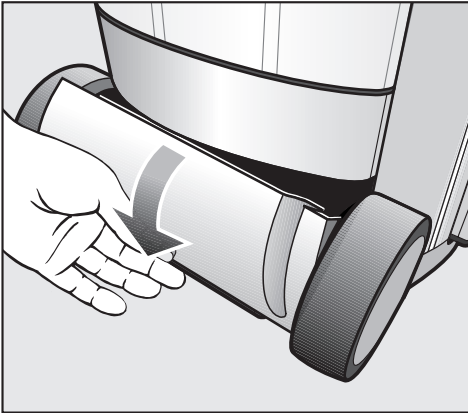

- Ouvrez le compartiment de rangement inférieur en abaissant le couvercle.

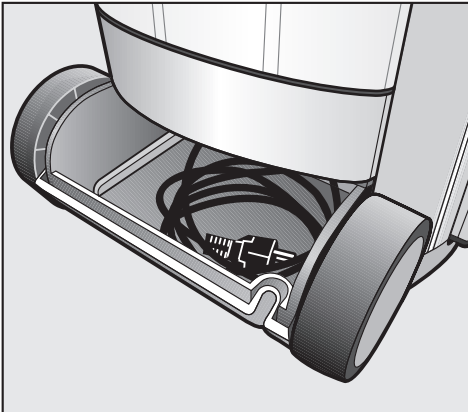

- Retirez complètement le câble d'alimentation du compartiment de rangement.
- Branchez la fiche de l'appareil dans une prise de courant.

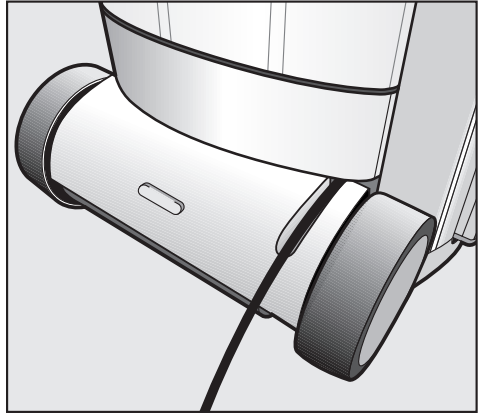

- Guidez le câble d'alimentation électrique dans la rainure et refermez le compartiment de rangement inférieur.

Vérifiez que le câble d'alimentation électrique ne se coince pas à la fermeture entre le couvercle et la carrosserie ou entre une roulette et la tour.

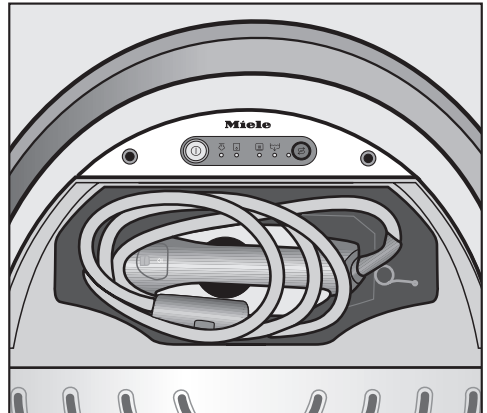

- Ouvrez le couvercle du compartiment de rangement supérieur.
- Sortez le fer à repasser et la tige guide-fil du tuyau de vapeur.

Raccordement

- Refermez le compartiment de rangement supérieur.

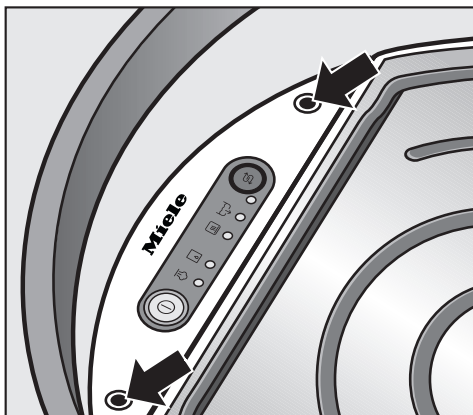

- Insérez la tige guide-fil dans une des fixations prévues à cet effet.

Remarque : utilisez la fixation qui se trouve du côté où vous repassez.

La manipulation du centre de repassage vapeur est prévue pour droitiers et gauchers. La manipulation est optimisée pour les deux côtés.

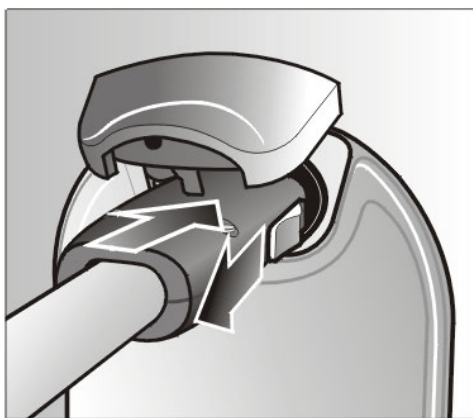

- Soulevez le couvercle du raccordement à la vapeur.

- Raccordez le fer à repasser en branchant le tuyau de vapeur dans le raccordement de vapeur. Tirez le curseur sur le côté du connecteur de vapeur puis relâchez-le une fois le connecteur enfoncé dans le raccordement de vapeur.

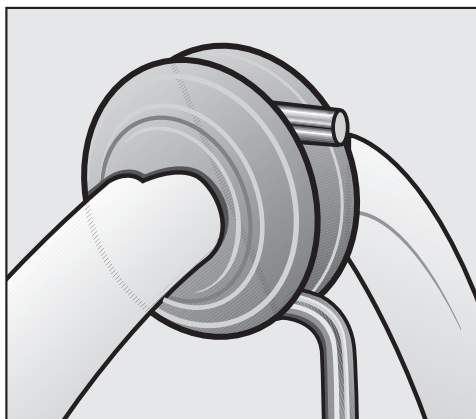

- Insérez la bague en caoutchouc du tuyau de vapeur dans la tige guide-fil.

Vérifiez que le tuyau de vapeur est bien fixé et qu'il n'est pas tordu.

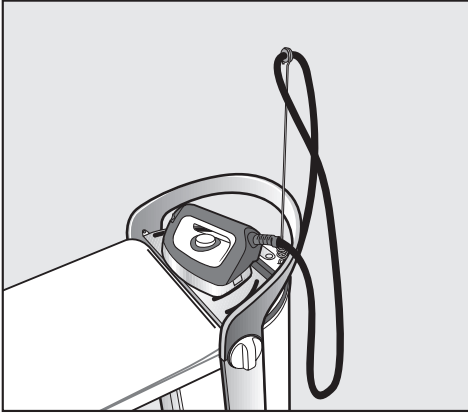

⚠ Risque de brûlure ! Si le fer à repasser est déposé pendant un certain temps sur le repose-fer, celui-ci devient brûlant. Ne touchez surtout pas la semelle. Ne touchez le repose-fer qu'au niveau de la grande poignée.

- Lorsque vous faites une pause de repassage, déposez toujours le fer à repasser sur le repose-fer pour éviter que la housse de la table de repassage ne soit abîmée ou décolorée.

Il peut y avoir un peu d'eau condensée sur le repose-fer. Ceci n'empêche pas le bon fonctionnement du centre de repassage vapeur.

Lorsque vous posez le fer à repasser sur le repose-fer, déverrouiller la touche vapeur .

⚠ Le fer à repasser ne doit pas être posé verticalement. Il pourrait basculer et tomber.
Toute la semelle du fer à repasser doit reposer sur le repose-fer.

Première mise en service

Avant de repasser avec votre centre de repassage vapeur, consacrez quelques minutes à vous familiariser avec les fonctions qu'il propose afin de les utiliser correctement !

- Enlevez les emballages de votre centre de repassage vapeur (par ex. le film de la tour, etc)

A la première mise en service, il est possible qu'une odeur se dégage pendant la phase de chauffe. Cette odeur disparaît après les premières utilisations.

Des bruits de pompage, d'ébullition et de martèlement léger sont audibles pendant le fonctionnement.

Ce sont des bruits normaux liés au fonctionnement de l'appareil.

Dureté de l'eau

Afin que le centre de repassage vapeur fonctionne parfaitement et que l'instruction de détartrage soit affichée au bon moment, il est important que le centre de repassage soit réglé sur la dureté d'eau de votre lieu d'habitation. La dureté d'eau indique la quantité de calcaire dissous dans l'eau. Plus la quantité de calcaire est importante, plus l'eau est dure. Si l'eau est dure, le centre de repassage vapeur doit être détartré plus souvent.

Demandez la dureté d'eau à la compagnie distributrice d'eau potable ou à votre commune.

Souvent ce type d'information est disponible sur Internet, sur le site de la compagnie distributrice d'eau potable / de la commune.

Réglez la dureté d'eau en fonction du tableau. La dureté d'eau réglée est reconnaissable au rythme de clignotement du voyant .

°dH	mmol/l	°f	Rythme de clignotement
1 - 4	0,2 - 0,7	2 - 7	1 clign. courts
5 - 7	0,9 - 1,3	9 - 13	2 clign. courts
8 - 11	1,4 - 2,0	14 - 20	3 clign. courts
12 - 15	2,2 - 2,7	22 - 27	4 clign. courts
16 - 20	2,9 - 3,6	29 - 36	5 clign. courts
21 - 25	3,8 - 4,5	38 - 45	6 clign. courts
26 - 30	4,7 - 5,4	47 - 54	7 clign. courts
31 - 36	5,6 - 6,5	56 - 65	8 clign. courts
37 - 45	6,7 - 8,1	67 - 81	9 clign. courts
46 - 70	8,3 - 12,6	83 - 126	10 clign. courts

Première mise en service

Si vous ne parvenez pas à connaître la dureté d'eau de votre lieu d'habitation, vous pouvez utiliser la bandelette fournie :

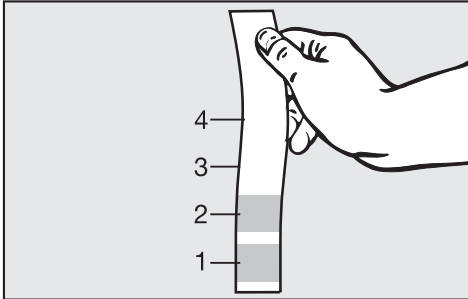

- Trempez la bandelette environ 1 seconde dans l'eau puis secouez-la pour enlever les gouttes. Vous pouvez consulter le résultat après env. 1 minute.

Réglez la dureté d'eau en fonction du tableau. La dureté d'eau réglée est reconnaissable au rythme de clignotement du voyant [a].

Gamme de dureté sur la bandelette de test		Rythme de clignotement
4 cases vertes	< 6°f	1 clign. courts
1 case rouge	> 7°f	2 clign. courts
2 cases rouges	> 13°f	3 clign. courts
3 cases rouges	> 25°f	5 clign. courts
4 cases rouges	> 38°f	10 clign. courts

Le centre de repassage vapeur est programmé en usine sur la dureté la plus élevée (70°dH-126°f).

Si ce réglage correspond à votre dureté d'eau, vous n'avez pas besoin de la changer.

Veuillez continuer à lire au chapitre : "Mise en marche de l'appareil"

Si une autre dureté d'eau est disponible, veuillez régler la valeur correspondante.

En cas de variation de la dureté de l'eau (entre 67 et 90 °f, par exemple) l'adoucisseur doit toujours être réglé sur la valeur la plus élevée (dans notre ex. 90°f) !

En cas d'intervention ultérieure du SAV, le travail du technicien sera facilité si vous lui indiquez la dureté de l'eau.

Veuillez indiquer ici le degré de dureté de l'eau :

_____°f

Première mise en service

Réglage de la dureté de l'eau

Pour programmer la dureté d'eau, utilisez les touches du panneau de commande sur la tour.

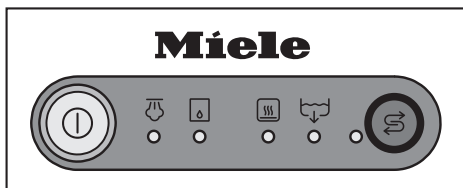

Vous pouvez interrompre la programmation à tout moment et reprendre depuis le début en arrêtant le lave-vaisselle avec la touche ①.

Pour régler la dureté d'eau, procédez comme suit :

- Si le centre de repassage vapeur est activé, arrêtez-le avec la touche ①.
- Maintenez la touche Ⓢ enfoncée et enclenchez **simultanément** le centre de repassage avec la touche ①. Maintenez la touche Ⓢ enfoncée jusqu'à ce que le voyant Ⓢ s'allume en jaune.

Si tel n'est pas le cas, répétez la procédure.

Le voyant □ clignote 10 fois brièvement par intervalle et le voyant Ⓢ clignote 1 fois longuement par intervalle (réglage usine).

La dureté d'eau réglée est reconnaissable au rythme de clignotement du voyant □ (voir tableau de dureté d'eau).

- Sélectionnez le rythme de clignotement correspondant à votre dureté d'eau par de courtes pressions sur la touche Ⓢ.

A chaque pression sur une touche, l'affichage passe au degré de dureté suivant. Après la valeur la plus élevée, le réglage reprend depuis le début.

Veillez régler la dureté d'eau correctement sans quoi la garantie ne s'appliquerait pas.

Exemple :

la dureté d'eau est de 40°f.

- Le voyant □ clignote 10 fois rapidement par intervalle (réglage usine).
- Presser la touche Ⓢ 6 fois.
- Le voyant □ clignote 6 fois brièvement par intervalle.
- Mettez le centre de repassage hors tension avec la touche ①.

Contrôler la dureté d'eau programmée.

- Si le centre de repassage vapeur est activé, arrêtez-le avec la touche ①
- Maintenez la touche Ⓢ enfoncée et enclenchez **simultanément** le centre de repassage avec la touche ①. Maintenez la touche Ⓢ enfoncée jusqu'à ce que le voyant Ⓢ s'allume en jaune.

Le voyant □ clignote dans le rythme correspondant à la dureté d'eau réglée (voir tableau).

- Mettez le centre de repassage vapeur hors tension avec la touche ①.

Mise en marche du centre de repassage vapeur

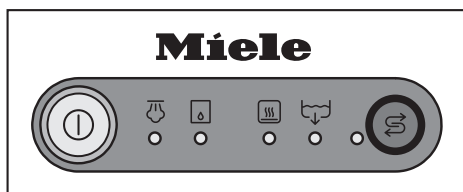

- Appuyez sur la touche Marche/Arrêt (1).

L'anneau autour de la touche (1) s'allume en jaune.

Le centre de repassage vapeur commence à chauffer. De la vapeur d'eau peut s'échapper du fer à repasser pendant la phase de chauffe.

Des bruits de pompage, d'ébullition et de martèlement léger sont audibles pendant le fonctionnement. Ce sont des bruits normaux liés au fonctionnement de l'appareil.

Dès que le centre de repassage vapeur est prêt à fonctionner et que la vapeur est disponible, le voyant (2) s'allume.

Suivant la durée de fonctionnement, lorsqu'il est mis en marche, le centre de repassage vapeur peut effectuer soit un rinçage automatique (voir chapitre : rinçage automatique) ou un détartrage automatique (voir chapitre : détartrage automatique).

Tant que le processus de rinçage ou de détartrage continue, le centre de repassage vapeur n'est pas disponible pour le repassage.

Remplir le réservoir à eau

Si le réservoir à eau est vide ou qu'il n'est pas mis en place dans la tour, le voyant (3) s'allume.

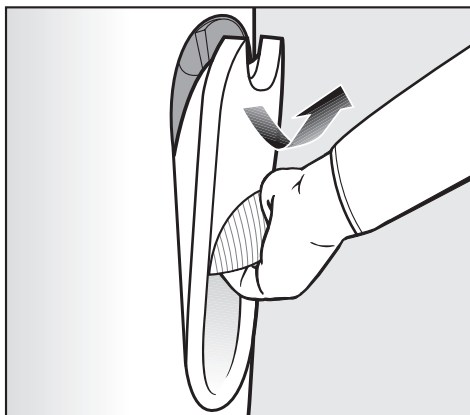

- Retirez le réservoir à eau. Prendre le réservoir à eau par la poignée, le dégager en haut et le retirer en le soulevant.

Lorsqu'il est retiré, le réservoir à eau peut goutter légèrement, pendant que les vannes du réservoir se ferment. Pour éviter que des gouttes ne tombent, retirer le réservoir à eau doucement.

Mise en marche de l'appareil

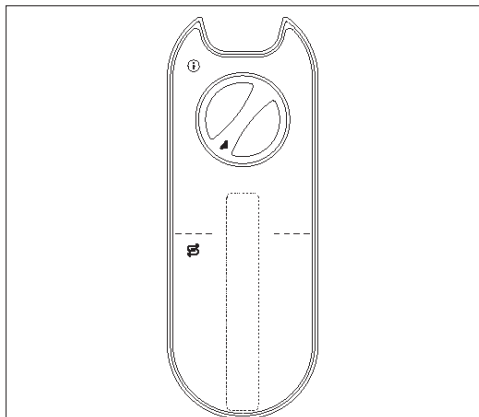

- Tournez le bouchon sur le côté du réservoir vers la gauche et retirez-le.
- Inclinez le réservoir à l'horizontale et remplissez-le d'eau courante fraîche (entre 15 °C et 35 °C).
Le réservoir à eau peut ainsi être rempli même s'il n'y a pas beaucoup de place sous le robinet.
Il est impossible de remplir excessivement le réservoir à eau.



Le réservoir à eau peut être enlevé et rempli à tout moment, même pendant le repassage.

La quantité d'eau nécessaire dépend de la quantité de repassage que vous avez à faire.

- Réinsérez le bouchon dans le logement du réservoir et tournez-le au maximum vers la droite.
- Remplacez le réservoir à eau.

Le voyant  s'éteint après peu de temps.

Le délai de disponibilité vapeur dépend de combien de temps vous avez mis à remplir le réservoir à eau.

Si vous remplissez et que vous remettez le réservoir à eau immédiatement après que le voyant  se soit allumé, il n'y aura pas d'attente. Le voyant  indique une disponibilité vapeur immédiate.

Tant que le voyant  est allumé, le système de vapeur du centre de repassage n'est pas activé.

Le fer à repasser fonctionne cependant.

Conseil écologique : vous pouvez repasser sans vapeur pour économiser l'énergie en retirant le réservoir à eau. Ceci évite que le générateur de vapeur soit chauffé.

Si vous ne pensez pas vous servir de votre centre de repassage pendant longtemps, videz complètement le réservoir à eau.

Qualités d'eau

Utilisez uniquement de l'eau courante fraîche

Vous pouvez également utiliser de l'eau traitée avec des filtres à eau du commerce.

A partir d'une dureté d'eau de 25°f, vous pouvez mélanger l'eau courante à parts égales avec de l'eau distillée du commerce.

Ceci permet de diviser la dureté d'eau par deux. Réglez dans ce cas la dureté d'eau adaptée à cette eau deux fois moins dure.

Exemple :

avec une eau courante à 60°d (107 °f) mélangée à parts égales (1:1) avec de l'eau distillée, on obtient une dureté d'eau de 30°d (53 °f)

Le rythme de clignotement de la diode  selon le tableau doit être de sept (voir chapitre Régler la dureté d'eau)

N'utilisez jamais d'eau déminéralisée (distillée, eau pour batterie) seule pour remplir le réservoir d'eau. Ceci pourrait entraîner un mauvais fonctionnement du centre de repassage vapeur.

N'utilisez pas d'eau traitée avec un adoucisseur. Ceci pourrait perturber le fonctionnement du centre de repassage vapeur.

N'utilisez pas d'eau condensée, par ex. provenant d'autres appareils tels que climatiseurs, sèche-linge, etc. ni d'eau de pluie.

N'ajoutez pas d'additifs à l'eau, ni parfum, ni eau de repassage, ni amidon, ni eau gazeuse, etc.

Mise en marche de l'appareil

Fonction CoolDown

Si le fer à repasser n'est pas déplacé pendant plus de 3 minutes, le chauffage du fer à repasser est coupé.

Après un certain temps, la vapeur n'est plus disponible et le voyant  s'éteint.

Dès que le fer à repasser est bougé, il se remet en marche et le chauffage est réactivé automatiquement.

Suivant la durée de la coupure, cela peut durer un certain temps jusqu'à ce que la vapeur soit de nouveau disponible.

Dès que le centre de repassage vapeur est prêt à fonctionner et que la vapeur est disponible, le voyant  s'allume.

Ne laissez jamais le centre de repassage vapeur avec le fer à repasser ou le steamer raccordé sans surveillance !

En quittant le centre de repassage, toujours débrancher la prise électrique.

Fonction arrêt automatique

Si le fer à repasser ou le steamer n'est pas utilisé pendant plus de 14 minutes, le centre de repassage s'arrête automatiquement.





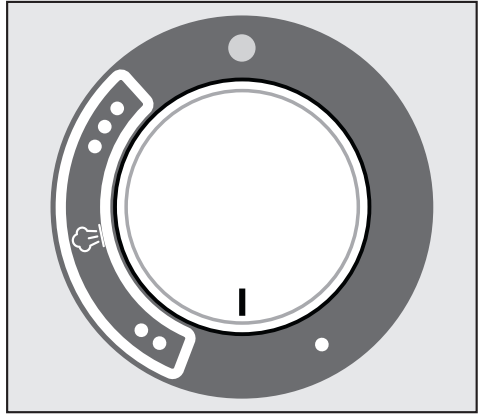
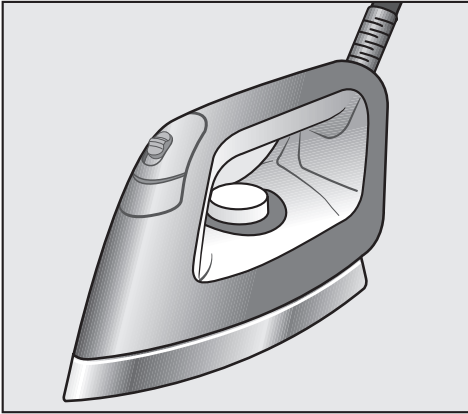

Lorsque la touche  est activée, le centre de repassage est réactivé.

Sélectionner la température de repassage

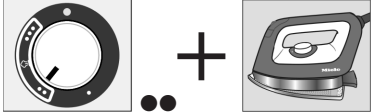

La température de repassage se règle avec le thermostat, sur le fer à repasser.

Les différents paliers de température sont indiqués par des points sur le thermostat, qui correspondent aux symboles d'entretien internationaux utilisés pour le repassage.

Symbole d'entretien (sur le textile)	Repassage avec vapeur pour un résultat de repassage optimal (type de fibres/réglage de la température)	Repassage à sec (type de fibres/réglage de la température)
 faible température	<p>Avec semelle anti-adhésive (voir chapitre : Repasser avec la semelle anti-adhésive) Textiles synthétiques, délicats, appliques, transferts, flocages, etc.</p> 	Synthétique / délicat 
 température intermédiaire	Laine, soie 	
 température élevée	Lin, coton 	
	ne pas repasser	

Mise en marche de l'appareil

- Réglez le palier de température souhaité avec le thermostat.

Le voyant du thermostat s'allume en jaune dès que le fer à repasser chauffe. Lorsque la température réglée est atteinte, le voyant s'éteint. Le fer à repasser est prêt à repasser.

Il est possible de repasser à la vapeur dans les gammes de température ●● et ●●●.

Notez que pour repasser à la vapeur, il faut que la vapeur ☁ soit disponible.

La vapeur est prête lorsque le voyant ☁ s'allume sur le panneau de commande.

Dans la gamme de température ●, la température de la semelle est trop faible pour repasser à la vapeur.

Ne pas utiliser la touche vapeur sur le fer à repasser.

Sinon les buses de vapeur pourraient "crachoter".

Après la montée de la température au niveau minimum ●● vous devez attendre que la phase de chauffage du fer à repasser soit terminée avant d'utiliser la touche vapeur.

Conseil : trier le linge

Triez votre linge par sensibilité à la chaleur, ainsi vous pourrez repasser rapidement.

Repassez d'abord les textiles sensibles à la chaleur tels que les synthétiques, puis la soie, la laine, le coton et le lin en augmentant la température.

Veillez également tenir compte des instructions et symboles sur les étiquettes d'entretien de vos textiles.

Fer à repasser

En fonction du modèle votre centre de repassage est équipé d'un des fers suivants :

B 1312

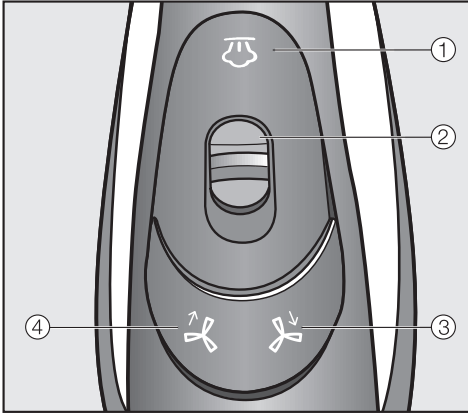

- ① Touche vapeur ☁
- ② Curseur pour la vapeur continue
- ③ Touche mode aspiration ⚡
- ④ Touche mode soufflerie ⚡

B 1826 et B 1847:

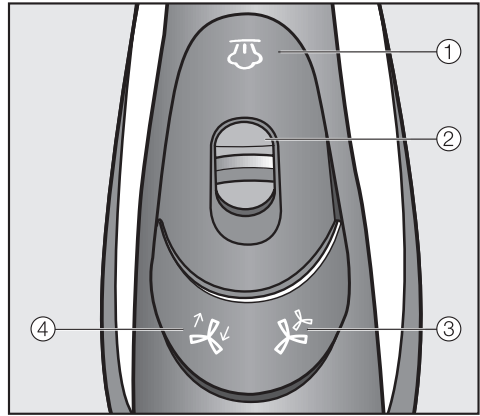

- ① Touche vapeur ☁
- ② Curseur pour la vapeur continue
- ③ Touche niveau de puissance ⚡
- ④ Touche mode soufflerie/aspiration ⚡

Repassage

Repassage à la vapeur

La touche  permet de gérer la diffusion de vapeur.



En cas d'actionnement de la touche  le ventilateur commence également à fonctionner.

Le ventilateur s'arrête dès que la vapeur n'est plus utilisée.



Pour les jets de vapeurs :

- appuyez sur la touche  puis relâchez-la.

Pour la vapeur continue :

- appuyez sur la touche  et tirez le curseur  sur la touche vers l'arrière.

Vous pouvez ensuite relâcher la touche . L'émission de vapeur est à présent permanente.

- Pour déverrouiller la touche  poussez de nouveau le petit curseur  vers l'avant. La sortie de vapeur est arrêtée.

Lorsque vous posez le fer à repasser sur le repose-fer, appuyer sur la touche vapeur  pour la déverrouiller.

- Lorsque le voyant  s'allume, remplissez le réservoir (voir chapitre : remplir le réservoir).

En cas d'utilisation prolongée de la fonction vapeur, bien aérer la pièce car l'humidité ambiante augmente énormément.

Pendant les pauses de repassage, de l'eau condensée peut se former dans le tuyau de vapeur. Elle est ensuite évacuée lorsque la touche vapeur est activée. Afin que les textiles à repasser ne soient pas mouillés par les gouttes, détourner le fer du textile à la première sortie de vapeur après la pause.

Repassage à sec

Si vous ne souhaitez repasser qu'à sec vous pouvez économiser l'énergie en retirant le réservoir à eau. Ceci évite que le générateur de vapeur soit chauffé.

Repasser avec la semelle anti-adhésive

Dans le compartiment de rangement inférieur il y a une semelle anti-adhésive qui peut être posée sur le fer par simple enclantage.

 Risque de brûlure ! La semelle du fer est brûlante pendant le fonctionnement ! Ne touchez surtout pas la semelle.

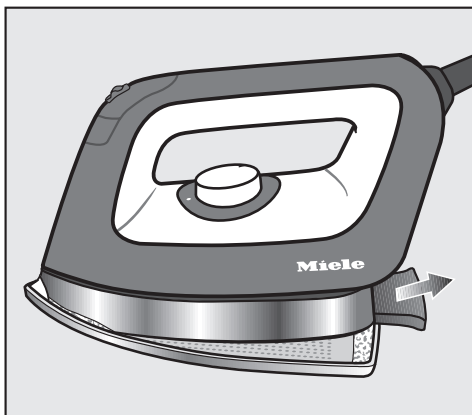

- Déposez le fer dans la semelle anti-adhésive en commençant par la pointe
- Pour insérer l'arrière, tirez sur la languette à l'arrière de la semelle, maintenez-la tirée et enfoncez le fer dans la semelle anti-adhésive.
- Lâchez la languette. Elle se remet en place contre le fer.
- Attendez environ 1 minute que le fer à repasser ait également atteint la température de repassage avant de continuer à repasser.

La semelle anti-adhésive permet de repasser les applications, les impres-

sions, les suédages, etc... sans retourner le vêtement.

En outre cette semelle réduit ou évite le lustrage des vêtements foncés.

Faites toujours un test à un endroit non visible de la pièce à repasser.

Pour enlever la semelle anti-adhésive

 Risque de brûlure ! La semelle du fer est brûlante pendant le fonctionnement ! Ne touchez surtout pas la semelle.

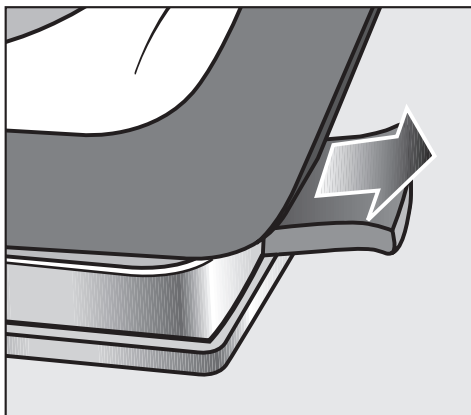





- Tirez sur la languette à l'arrière de la semelle anti-adhésive et retirez le fer à repasser.

 La semelle anti-adhésive est encore brûlante après utilisation. Ne la touchez surtout pas. Prenez-la uniquement par la poignée.

Rangez la semelle anti-adhésive dans le compartiment de rangement inférieur lorsqu'elle a refroidi.

Repassage

Ventilateur

Les touches ,  ou ,  permettent de commander le ventilateur de la table de repassage.

B 1312 uniquement :

La touche  permet d'activer le mode soufflerie.

La touche  permet d'activer le mode aspiration.

Uniquement sur B 1826 et B 1847 :

La touche  permet de basculer du mode soufflerie au mode aspiration. A chaque fois que la touche est actionnée, la fonction est inversée.

La touche  permet de sélectionner les deux niveaux de puissance du ventilateur.

A chaque fois que la touche est actionnée, la puissance passe à l'autre niveau de puissance.

Niveau de puissance 1 = 1 ventilateur actif

Niveau de puissance 2 = 2 ventilateurs actifs

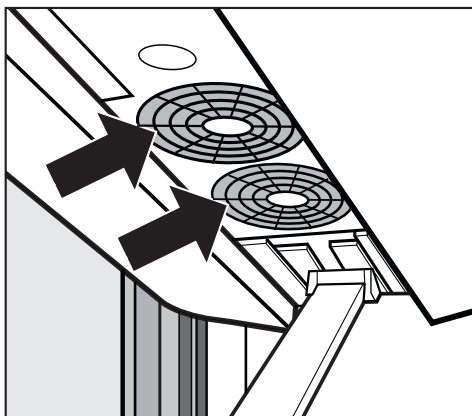

Le/les ventilateur(s) sont situés sous

la table.

Mode aspiration

Le mode aspiration permet à la vapeur de pénétrer dans le textile, évite la formation d'eau condensée sur la table et fixe le textile de sorte qu'il ne glisse pas de la table.

Mode soufflerie

Le mode soufflerie permet la formation d'un coussin d'air entre le textile et la table de repassage et permet ainsi d'éviter d'écraser les coutures.

Il est également bien utile pour repasser les volants, les paillettes, etc et permet de repasser sans aplatir le textile.

Enclenchement/arrêt automatiques

L'enclenchement/arrêt automatiques de la ventilation permet de démarrer le ventilateur au moment approprié en cas d'utilisation de vapeur.

Le ventilateur s'arrête également automatiquement après un certain délai car pendant les pauses de repassage, par ex. lors du pliage des textiles, le ventilateur n'est pas nécessaire.

Fonction mémoire

Grâce à la fonction mémoire, le centre de repassage vapeur retient automatiquement quelle fonction de ventilation que vous avez utilisée en dernier et à quelle puissance.

Surface de repassage chauffée

Lorsque le centre de repassage vapeur est en marche, la surface de repassage de la table de repassage est chauffée automatiquement et devient modérément chaude.

Cette fonction permet d'éviter la formation d'eau condensée à l'intérieur de la table.

Steamer

Steamer (uniquement sur B 1847)

Le centre de repassage vapeur B 1847 est équipé du steamer (également nommé steamjet) en plus du fer à repasser.

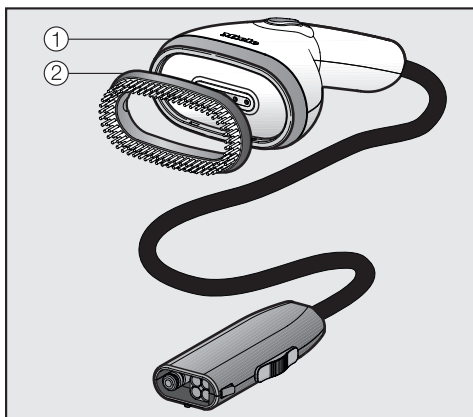

Le steamer* peut également être utilisé avec les centres de repassage vapeur B 1312 et B 1826.

(*accessoire en option)

Le steamer ① permet de défroisser plus facilement les vêtements suspendus sur cintre tels que les robes ou les vestes.

Il est équipé d'une brosse amovible ② et permet ainsi de redresser les fibres.

Le steamer est plus léger que le fer à repasser. Il n'est pas équipé d'une semelle de repassage brûlante et ne présente donc pas de risque de lustrage des vêtements en cas de contact involontaire.

Le steamer peut également être utilisé lorsque que le centre de repassage vapeur est replié.

Vous pouvez raccorder le steamer au raccordement vapeur du centre de repassage vapeur à la place du fer à repasser.

- Sortez le steamer du compartiment de rangement inférieur.
- Débranchez le tuyau de vapeur du fer à repasser du raccordement de vapeur sur la tour.
A cet effet, tirez le coulisseau sur le connecteur du tuyau de vapeur en arrière.
Ne tirez pas sur le tuyau. Prenez le tuyau par le connecteur.
- Branchez le tuyau de vapeur du steamer dans le raccordement de vapeur.
Tirez le curseur sur le côté du connecteur de tuyau de vapeur et relâchez-le une fois le tuyau inséré.

Vous pouvez remplacer le fer à repasser par le steamer et inversement autant de fois que vous le voulez pendant le repassage.
Il n'est **pas** nécessaire d'arrêter le centre de repassage vapeur.

Après un changement entre le fer à repasser et le steamer, il y a un temps d'attente jusqu'à ce que la vapeur soit disponible. Ceci permet de s'assurer que le fer à repasser ou le steamer sont chauffés.

Le steamer est prêt à fonctionner lorsque le voyant  s'allume sur le panneau de commande de la tour et signale que la vapeur est prête.

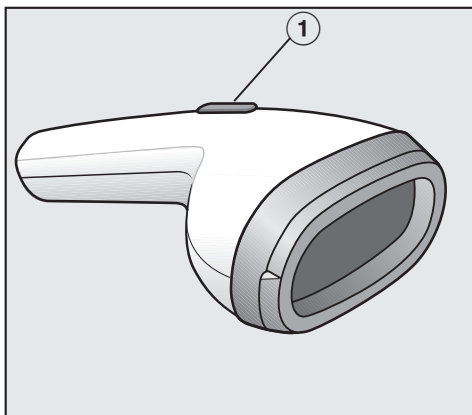

⚠ Risque de brûlure ! Ne jamais diriger le jet de vapeur ou les buses de vapeur du centre de repassage vers une personne, un animal ou un appareil électrique, quel qu'il soit.

⚠ Risque de brûlure ! Ne jamais passer le jet de vapeur sur des vêtements qui sont portés par une personne !
Les vêtements accentuent les brûlures cutanées.

La touche ① permet de commander le jet de vapeur.

Pour les jets de vapeurs :

- appuyez sur la touche brièvement puis relâchez-la.

Pour la vapeur continue :

- Laissez la touche enfoncée.

Le textile doit être imprégné de vapeur dans le sens de la fibre.

La distance entre le steamer et le textile dépend de la fragilité du textile et est donc variable. Commencez donc par tester à un endroit non visible de la pièce de linge.

Pendant les pauses de repassage, de l'eau condensée peut se former dans le tuyau de vapeur qui est ensuite évacuée lorsque la touche vapeur est activée. Afin que les textiles à repasser ne soient pas mouillés par les gouttes, détourner le fer du textile à la première sortie de vapeur après la pause.

Steamer

Brosse amovible

Le steamer est équipé d'une brosse qui peut être montée sur la tête.

Lorsque le steamer est équipé de la brosse, vous pouvez le tenir contre le textile.

Faites toujours un test à un endroit non visible de la pièce à repasser.

La brosse permet de mieux encore redresser les fibres du textile.

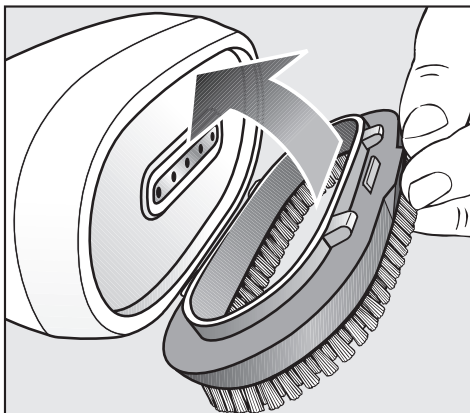

- Enclenchez ensuite les deux autres ergots dans les trous correspondants.

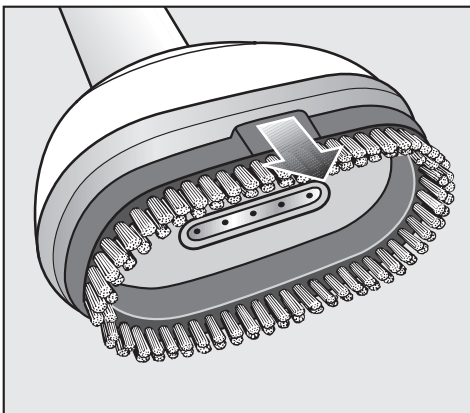

- Tenez la brosse devant le steamer de telle sorte que les ergots d'un côté soient en face des creux du steamer et insérez les.

- Pour enlever la brosse, tirez sur la sur-réparateur.

Arrêtez le centre de repassage vapeur.

- Appuyez sur la touche Marche/Arrêt ①.

L'anneau lumineux autour de la touche ① s'éteint.

Les réglages de ventilation sélectionnés en dernier restent enregistrés et sont de nouveau disponibles après le réenclenchement.

Pour ranger le centre de repassage vapeur :

- Débranchez la prise électrique.

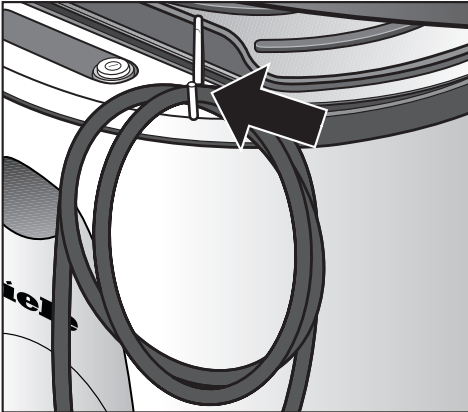

- Rangez le câble d'alimentation électrique dans le compartiment de rangement inférieur ou enroulez-le autour du support de câble d'alimentation électrique.

Le support de câble d'alimentation électrique est dans le compartiment de rangement inférieur et peut être inséré dans une des fixations de la tige guide-fil.

Rangement

- Déposez le fer à repasser sur le repose-fer pour le laisser refroidir.

Pendant ce temps vous pouvez démonter le centre de repassage vapeur.

Pour replier le centre de repassage vapeur, la table de repassage doit être positionnée au niveau le plus bas.

Vérifiez que le câble d'alimentation électrique n'est pas coincé et que le bac à eau résiduelle est bien enfoncé et enclenché.

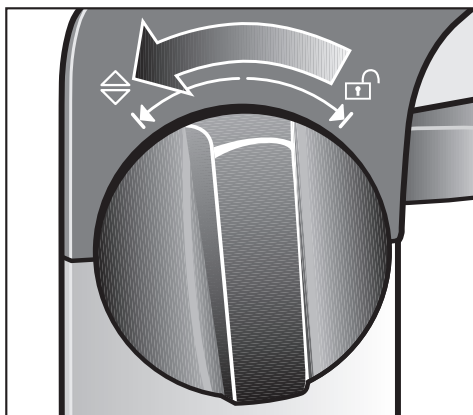

- Tournez un des boutons rotatifs situés sur les côtés de la grande poignée. Tournez le bouton rotatif **au maximum** dans le sens ↻ et maintenez-le.

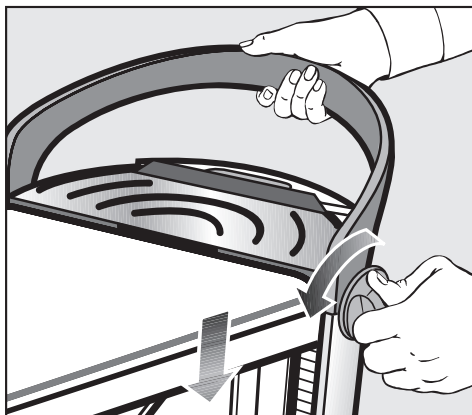

- Poussez la table de repassage vers le bas avec la grande poignée de la tour jusqu'au niveau de travail le plus bas.

N'appuyez en aucun cas sur la table de repassage !

- Lâchez le bouton rotatif ; il retourne en position médiane.

Avant de déverrouiller la table de repassage, vérifiez que celle-ci est sur la position de travail la plus basse. Il ne doit pas y avoir d'objet sur la table de repassage.

- Tournez un des boutons rotatifs à fond dans le sens .

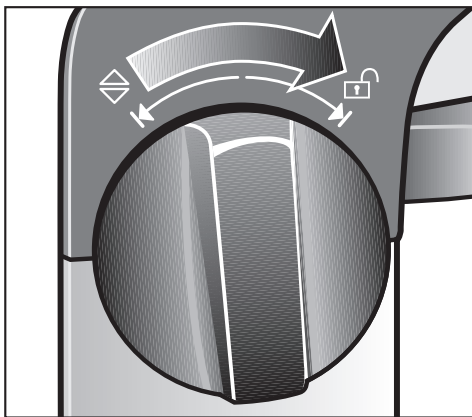

La table de repassage est à présent déverrouillée.

- Lâchez le bouton rotatif ; il retourne en position médiane.

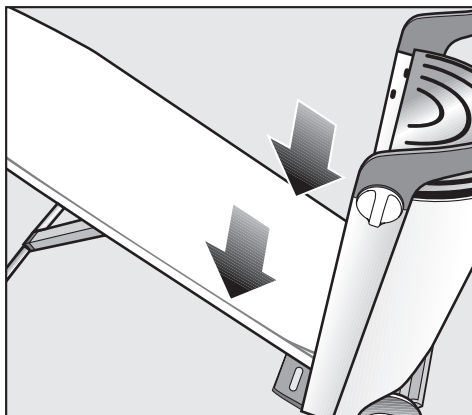

- Guidez la table de repassage vers le bas ou laissez-la descendre d'elle-même vers le bas.

Sur cette position, la table de repassage tient toute seule.

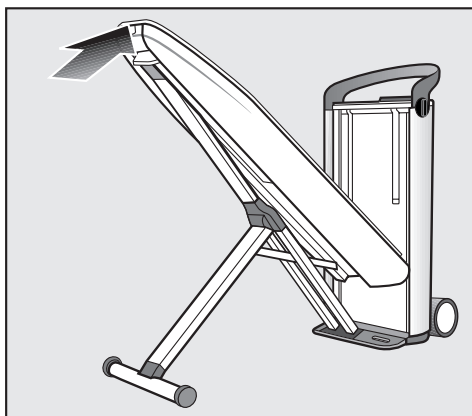

- Montez la pointe de la table à la verticale jusqu'à ce qu'elle s'enclenche dans la tour.

Rangement

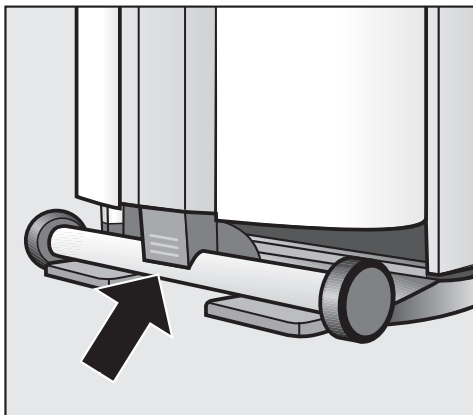

- Poussez le pied qui dépasse encore contre la planche à repasser jusqu'à ce qu'il s'enclante.

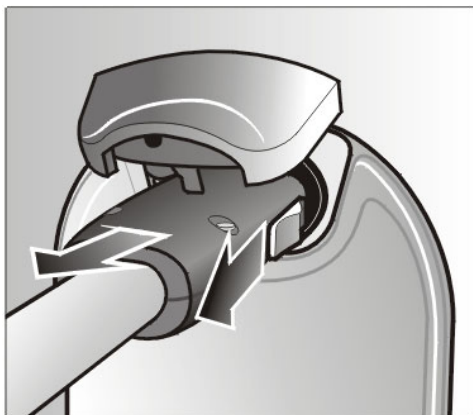

- Débranchez le tuyau de vapeur du fer à repasser ou du steamer sur la tour.
A cet effet, tirez le coulisseau sur le connecteur du tuyau de vapeur en arrière.
Ne tirez pas sur le tuyau. Prenez le tuyau par le connecteur.
Le connecteur peut être encore chaud si vous venez de finir de repasser.

Quelques gouttes d'eau peuvent s'écouler du tuyau.

- Une fois le fer à repasser refroidi, rangez-le ainsi que la tige guide-fil dans le compartiment de rangement supérieur
- Rangez le steamer (modèle B 1847) dans le compartiment de rangement inférieur.

Ne rangez jamais le fer à repasser ou le steamer encore raccordés à la vapeur.

Si vous ne pensez pas vous servir de votre centre de repassage pendant longtemps, videz complètement le réservoir à eau.

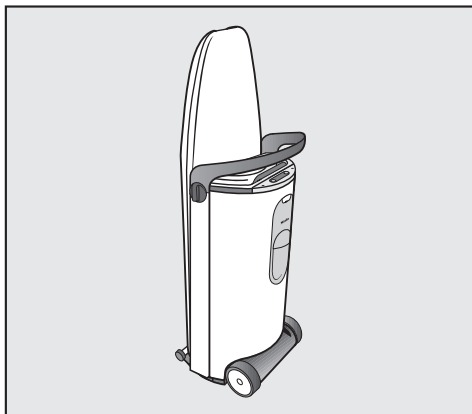

- Vous pouvez à présent faire rouler le centre de repassage jusqu'à son lieu de rangement.

N'installez pas votre centre de repassage vapeur dans une pièce exposée au gel. Si l'eau gèle dans le réservoir, le générateur ou le tuyau de vapeur, elle peut causer des dégâts.

Rinçage automatique

Le rinçage automatique nettoie le générateur de vapeur des restes de tartre provenant de l'eau évaporée.

Après qu'env. 3 litres aient été utilisés, à la mise en marche suivante, l'eau du générateur de vapeur est vidangée dans le bac d'eau résiduelle.

Le rinçage ne dure que quelques minutes.

Vous remarquez que le rinçage est en cours lorsqu'après la mise en marche du centre de repassage vapeur, le voyant sur le fer à repasser ne s'allume pas, le fer à repasser ne chauffe pas et la vapeur n'est pas disponible.

A l'intérieur de la tour, de l'eau est vidangée dans le bac à eau résiduelle, ce qui peut entraîner l'émission d'un peu de vapeur, de plus un bruit léger d'écoulement d'eau est audible.



Pendant le rinçage, le centre de repassage vapeur ne peut pas être utilisé.

Une fois le rinçage automatique terminé, le centre de repassage vapeur est de nouveau disponible pour le repassage.

Préparation du processus de rinçage

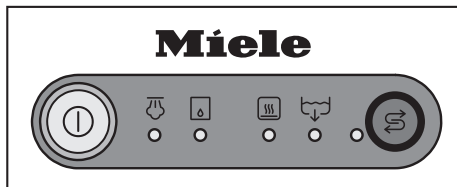
- Réglez le centre de repassage vapeur sur la position de travail la plus haute (voir chapitre : réglage en hauteur) pour pouvoir ensuite retirer le bac à eau résiduelle.



- Si à la mise en marche du centre de repassage vapeur le voyant  s'allume, remplissez le réservoir (voir chapitre : remplir le réservoir).
- Si à la mise en marche le voyant  s'allume, videz le bac d'eau résiduelle et remettez-le en l'encrantant.

Nettoyage et entretien

Processus de rinçage

Le contenu du générateur de vapeur est vidangé dans le bac d'eau résiduelle.

Un peu de vapeur d'eau s'échappe et un bruit d'écoulement d'eau est audible.

Le voyant  s'allume.

Vider le bac à eau résiduelle

Le bac d'eau résiduelle peut être chaud après le rinçage.

Enlevez le bac à eau résiduelle uniquement lorsque le voyant  vous le demande.

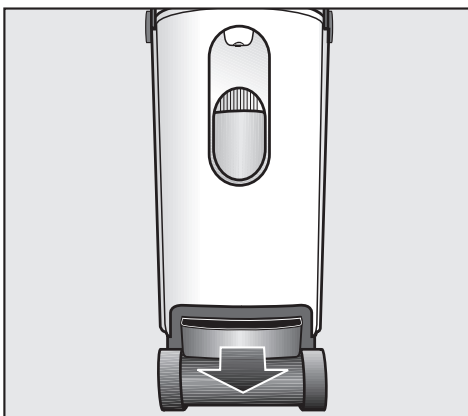

- Enlevez le bac à eau résiduelle, videz-le, nettoyez-le et séchez-le.

Vous pouvez nettoyer le bac à eau résiduelle au lave-vaisselle ou à la main, avec un produit détergent doux et de l'eau chaude.

Les petites plaques métalliques (contacts) à la tête du bac d'égouttage doivent être maintenues propres et sèches. Ce sont elles qui permettent à la machine de détecter si le bac est plein ou s'il est bien présent dans le centre de repassage vapeur. Si elles sont encrassées ou mouillées, les messages seront erronés.

Terminer le processus de rinçage

- Après un court délai (20 s) veuillez remettre le bac en l'enclenchant.

Le voyant  s'éteint.

Le centre de repassage vapeur chauffe puis prépare la disponibilité vapeur.

Tant que le bac à eau résiduelle vide n'est pas remis en place, la vapeur ne peut pas être disponible.

Dès que le voyant  s'allume, le centre de repassage vapeur est disponible pour le repassage à la vapeur.

Nettoyage et entretien

Détartrage automatique

Le centre de repassage vapeur doit être détartré régulièrement pour son parfait fonctionnement. Le centre de repassage vapeur est équipé d'une fonction de détartrage automatique pour que vous sachiez quand effectuer le détartrage.

La nécessité de détartrer dépend de la dureté d'eau réglée. En cas d'eau dure, les intervalles de détartrage sont plus courts qu'avec l'eau douce.

Utilisez exclusivement la pastille de détartrant fournie pour le détartrage. Elle a été spécialement mise au point pour le centre de repassage vapeur Miele, afin d'optimiser le détartrage.

Tout autre détartrant pourrait abîmer le centre de repassage vapeur.

Pour le détartrage, vous avez besoin d'une pastille de détartrage.



Vous pourrez vous procurer les pastilles de détartrage spéciales chez les revendeurs Miele, au SAV Miele ou sur la boutique Miele en ligne (voir "Accessoires en option").

Pour le détartrage, le fer à repasser ou le steamer doivent impérativement être débranchés.

Pendant le détartrage et puisque le fer à repasser ou le steamer ne sont pas raccordés vous pouvez laisser le détartrage se dérouler sans surveillance.

Annnonce du détartrage

Dès qu'il ne reste plus qu'environ 2 heures de fonctionnement avant le prochain détartrage, le voyant  clignote en rouge. Moins il reste de temps de fonctionnement avant détartrage, plus le voyant clignote rapidement et il finit par rester allumé en permanence.

Pendant la période où le voyant  commence à clignoter et ne reste pas encore allumé de façon continue, il est possible de démarrer manuellement le détartrage en appuyant sur la touche .

Dès que le voyant  est allumé de façon continue, les heures de fonctionnement résiduelles sont écoulées.

Vous pouvez encore continuer votre repassage tranquillement.

Au prochain démarrage du centre de repassage vapeur, vous devrez en revanche détartrer le centre avant de continuer à repasser.

Pendant le détartrage, le bac d'eau résiduelle peut chauffer. Ne retirez et ne videz le bac que lorsque vous êtes prié de le faire par le voyant .



Sinon de l'eau très chaude peut s'écouler et causer des blessures ou des dommages.

Pour éviter que le bac à eau résiduelle soit retiré par erreur, vous pouvez régler le centre de repassage vapeur sur la position la plus basse. Pour retirer le bac à eau résiduelle, vous devez régler le centre de repassage sur la position de travail la plus haute.

Vous pouvez interrompre le détartrage en arrêtant le centre de repassage avec la touche . A la prochaine mise en marche, le détartrage reprendra au moment où il avait été interrompu.

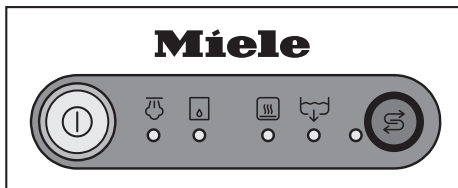
Nettoyage et entretien



Les voyants du panneau de commande du centre de repassage vapeur vous guident pendant toute l'opération de détartrage. Veuillez suivre les indications que vous donnent les voyants, comme par ex.  Vider le bac à eau résiduelle,  Remplir le réservoir à eau, etc.

L'opération de détartrage dure au total 90 minutes. N'effectuez les opérations nécessaires qu'à partir du moment où les voyants vous signalent de les faire. Une fois le détartrage démarré, votre présence est nécessaire après env. 20 minutes puis ensuite au bout d'env. 60 min. Pendant le reste du temps, il n'est pas nécessaire de surveiller le centre de repassage vapeur.

Commencez le processus de détartrage de préférence lorsque l'appareil est froid et juste après l'avoir mis en marche. Cela vous évitera d'attendre jusqu'à 3 heures que le centre de repassage vapeur refroidisse.

Préparation du détartrage



- Débranchez le tuyau de vapeur du fer à repasser ou du steamer du raccordement de vapeur.

Ne raccordez pas le fer à repasser ou le steamer pendant le détartrage. Ceci provoquerait l'interruption du détartrage, car le centre de repassage vapeur s'arrête. Si le centre de repassage est remis en marche sans fer ou steamer branché, le détartrage reprend.

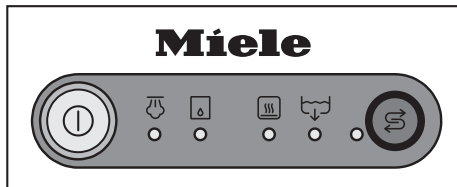

- Appuyez sur la touche Marche/Arrêt ① pour mettre le centre de repassage en marche.

L'anneau autour de la touche ① s'allume en jaune.

Nettoyage et entretien

Si le centre de repassage vapeur est encore chaud, le voyant  s'allume.

Le détartrage est automatiquement poursuivi une fois que le centre de repassage vapeur a refroidi et que le voyant  est éteint.

Le refroidissement de l'appareil peut durer jusqu'à 3 heures.

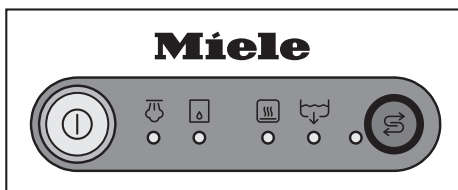

- Pour démarrer le détartrage, pressez la touche  quelques secondes.

Le voyant  s'allume à présent en jaune.

Si le bac à eau résiduelle n'est pas mis en place ou qu'il n'est pas vidé, le voyant  s'allume.

- Réglez le centre de repassage vapeur sur la position de travail la plus haute (voir chapitre : réglage en hauteur) pour retirer le bac à eau résiduelle.

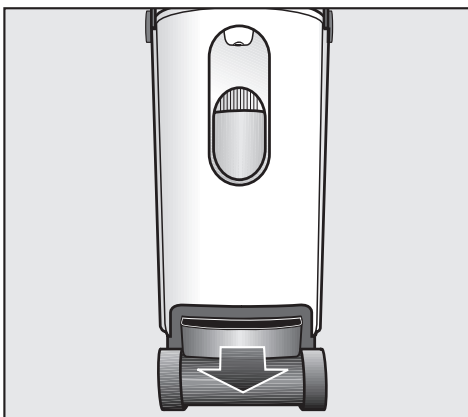

- Retirez le bac à eau résiduelle et videz-le.

- Après un court délai (20 s) veuillez remettre le bac en l'enclenchant.

Le voyant de contrôle  s'éteint.

Pendant la suite du processus de détartrage, le bac à eau résiduelle ne doit pas être retiré, sauf lorsque le voyant  s'allume.

Sinon de l'eau très chaude peut s'écouler et causer des blessures ou des dommages.

Le voyant  s'allume.

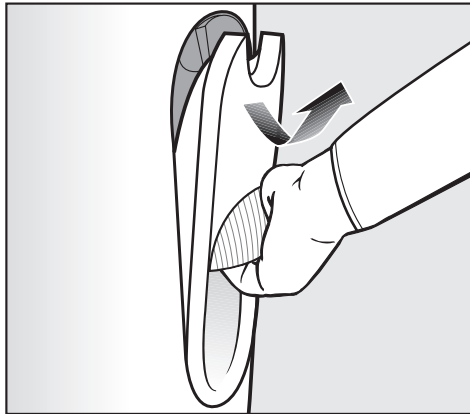

- Sortez le réservoir à eau. Remplissez le réservoir à eau jusqu'au repère  avec de l'eau courante fraîche (env. 25 °C à 35 °C) et mettez une pastille de détartrage Miele (voir "accessoires en option") dans le réservoir à eau.
- Remplacez le réservoir à eau.

Le voyant  s'éteint.

Nettoyage et entretien

Le détartrage démarre

Après env. 10 minutes (temps de dissolution de la pastille de détartrage) le détartrage commence automatiquement.

Pendant le détartrage, de l'eau est pompée à plusieurs reprises dans le générateur de vapeur puis évacuée dans le bac à eau résiduelle.

Un peu de vapeur d'eau s'échappe et un bruit d'écoulement d'eau est audible.

Lorsqu'il faut vider le bac d'eau résiduelle ou remplir le réservoir à eau, les voyants vous le signalent.

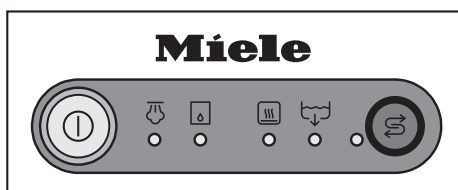

Les voyants  et  s'allument à présent.

- Retirez le réservoir à eau et rincez-le bien. (Il ne doit pas rester de traces de détartrage.)
- Remplissez le réservoir à eau jusqu'au repère  avec de l'eau du robinet puis remettez le réservoir à eau.
- Retirez le bac à eau résiduelle et videz-le.
- Remettez ensuite le bac à eau résiduelle en place et encrantez-le.

Les voyants  et  s'éteignent.

Après un temps d'action d'environ 1 heure, toute l'eau du générateur de vapeur est évacuée dans le bac à eau résiduelle.

De l'eau est à présent pompée vers le générateur de vapeur pour le rincer.

L'eau est ensuite entièrement évacuée dans le bac à eau résiduelle.

Le voyant  s'allume de nouveau.

Terminer le détartrage

Le bac d'eau résiduelle peut être chaud après le rinçage.

- Retirez le bac à eau résiduelle et videz-le.
- Rincez bien le bac à eau résiduelle et séchez-le.

Vous pouvez nettoyer le bac à eau résiduelle au lave-vaisselle ou à la main, avec un produit détergent doux et de l'eau chaude.

- Remettez ensuite le bac à eau résiduelle en place et encrantez-le.

Le voyant de contrôle  s'éteint.

Le voyant  s'éteint également et le centre de repassage vapeur s'arrête.



Vous pouvez à présent de nouveau brancher le fer à repasser ou le steamer sur le raccordement de vapeur du centre de repassage vapeur.

Après la mise en marche avec la touche  le centre de repassage vapeur sera prêt à repasser dès que la phase de chauffage sera terminée.

Nettoyage et entretien

Nettoyage de la tour

⚠ Pour nettoyer le centre de repassage vapeur, débranchez la prise de l'alimentation électrique.

N'utilisez pas de produits abrasifs !!

La tour peut être nettoyée avec un chiffon microfibras sec ou mouillé, en fonction de la salissure (voir "Accessoires en option").

Nettoyage de la semelle du fer à repasser

⚠ Attention ! Risque de brûlure !
Après le repassage, la semelle du fer à repasser est encore très chaude. Laissez la semelle du fer à repasser refroidir avant de commencer le nettoyage.

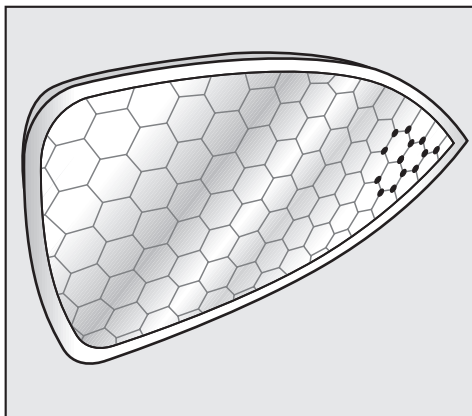

- Débranchez la prise avant de nettoyer la semelle du fer à repasser.

La semelle peut être nettoyée avec un chiffon microfibras sec ou mouillé, en fonction de la salissure (voir "Accessoires en option").

Pour éviter d'endommager la surface brillante de la semelle du fer à repasser en la nettoyant, n'utilisez pas

- de produits abrasifs tels que poudres et laits à récurer, produit de lustre chrome, pâte nettoyante,
- d'éponges avec tampon abrasif, de brosses ou d'éponges contenant des restes de produit détergent.
- d'objets pointus.

Nettoyage de la housse de table de repassage

Si la housse de table de repassage est sale, vous pouvez la laver et la sécher.

 Ne jamais faire fonctionner le centre de repassage vapeur sans housse de table de repassage.

 Avant de retirer la housse, arrêtez et débranchez impérativement le centre de repassage vapeur. Attendez que la table de repassage ait refroidi.

- Ouvrez la fermeture de la housse de table de repassage à la pointe de la table.
- Retirez la housse en direction de la tour.
Le support en feutre reste sur la table de repassage.
- Lavez et séchez la housse conformément aux instructions de l'étiquette d'entretien dans la housse de table de repassage.
- Passez la housse sur la table de repassage en commençant par la tour puis en continuant jusqu'à la pointe.
- Avec les cordons, tendez bien la housse et vérifiez qu'elle est bien fixée.
- Fermez la fermeture de la housse et glissez-la dans l'espace vide sous la pointe de la table de repassage.

Le centre de repassage vapeur est de nouveau prêt à être utilisé.

Remplacement de la housse de table de repassage

Si la housse de la table de repassage est abîmée, il ne faut pas faire fonctionner le centre de repassage vapeur.

 Ne jamais faire fonctionner le centre de repassage vapeur sans housse de table de repassage.

La housse de table de repassage doit être remplacée par une housse de rechange d'origine Miele.

 Avant de changer la housse, arrêtez et débranchez impérativement le centre de repassage vapeur. Attendez que la table de repassage ait refroidi.

- Ouvrez la fermeture de la housse de table de repassage à la pointe de la table.
- Retirez la housse en direction de la tour.
Le support en feutre reste sur la table de repassage.
- Passez la nouvelle housse sur la table de repassage en commençant par la tour puis en continuant jusqu'à la pointe.
- Avec les cordons, tendez bien la housse et vérifiez qu'elle est bien fixée.
- Fermez la fermeture de la housse et glissez-la dans l'espace vide sous la pointe de la table de repassage.

Le centre de repassage vapeur est de nouveau prêt à être utilisé.

Nettoyage et entretien

Nettoyage du filtre à eau

Le filtre à eau évite que les corps étrangers présents dans l'eau pénètrent dans le centre de repassage vapeur et l'abîme.

Si le filtre à eau est encrassé ou bouché, vous pouvez le nettoyer.

Lorsque le filtre à eau est bouché, cela est identifiable au bruit de pompage plus fréquent de la pompe à eau.

- Débranchez la prise avant de nettoyer le filtre à eau.

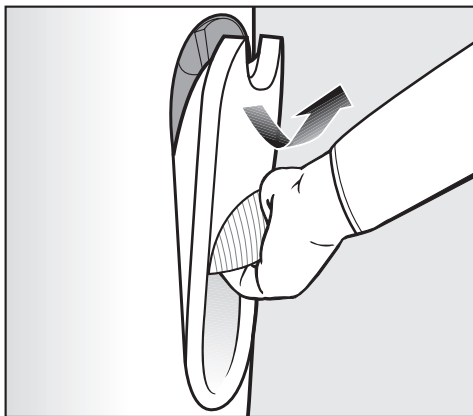

- Retirez le réservoir à eau. Prendre le réservoir à eau par la poignée, le dégager en haut et le retirer en le soulevant.

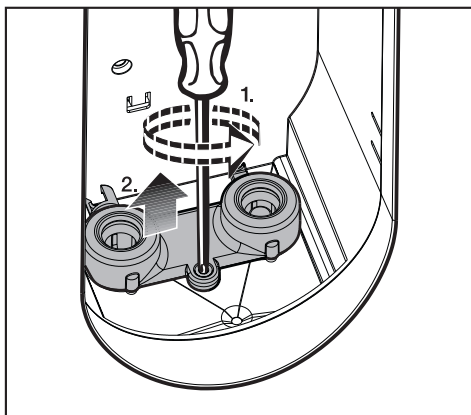

- Dévisser la vis de la protection du filtre à eau et enlevez celle-ci par le haut.

Sur la protection, il y a un outil d'extraction du joint et du filtre à eau.

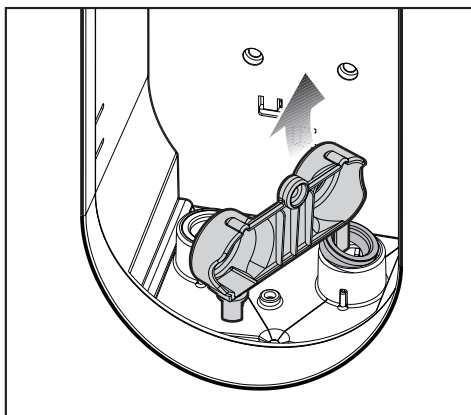

- Enlevez le joint sur le raccord de droit avec l'outil présent sur la protection.

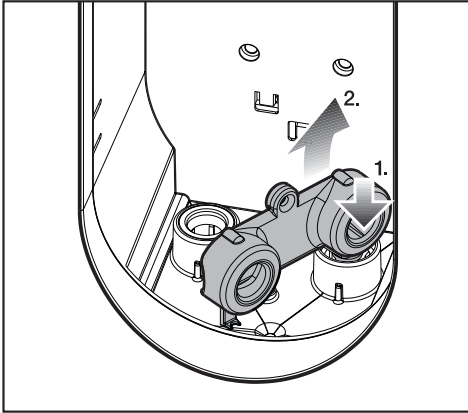

- Insérez l'outil approprié sur la protection du filtre à eau sur le filtre à eau dans le raccord de droite et sortez le filtre.

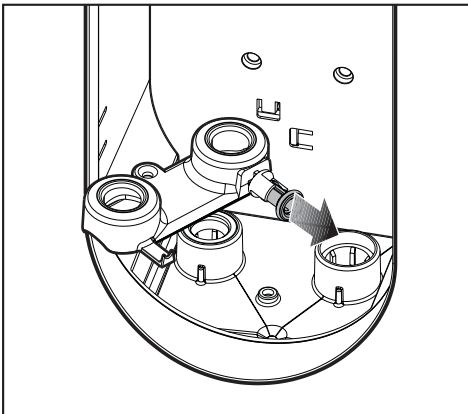

- Détachez le filtre à eau de l'outil.
- Nettoyez soigneusement le filtre à eau sous l'eau courante.

- Remontez le filtre à eau.

Vérifiez que le joint du filtre est bien en bas !

- Remettez le joint en place dans le raccord de droite.

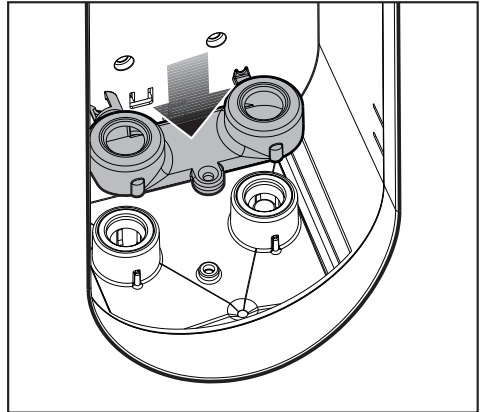

- Remettez la protection et revissez la vis.
- Remplacez le réservoir à eau.

Le centre de repassage vapeur est de nouveau prêt à être utilisé.

Si le filtre à eau n'est pas remis en place, il est impossible de faire fonctionner le centre de repassage vapeur.
Un défaut est signalé (voir chapitre : En cas d'anomalie)

En cas d'usure ou de dommage, remplacer le filtre à eau. Utilisez exclusivement une pièce de rechange d'origine Miele. Vous pouvez vous la procurer aux Pièces détachées et accessoires Miele et chez votre revendeur Miele.

Accessoires en option

Les appareils Miele sont développés dans le souci de satisfaire l'utilisateur le plus longtemps possible, avec des résultats de qualité. Pour parvenir à cet objectif, tous les facteurs doivent être réunis. Miele a donc élaboré une gamme d'accessoires qui conviennent parfaitement à nos appareils.

Vous trouverez dans ce qui suit un aperçu de notre gamme d'accessoires. Vous pouvez commander ces articles sur Internet dans la boutique Accessoires sur le site www.miele.fr



Vous pouvez également vous les procurer aux Pièces détachées et accessoires Miele (voir page arrière du mode d'emploi) ou chez votre revendeur Miele

Accessoires

Semelle anti-adhésive

La semelle anti-adhésive permet de repasser les applications, les impressions, les suédages, etc... sans retourner le vêtement. En outre elle permet de réduire, voire même d'éliminer l'effet de lustrage sur les textiles sombres. La semelle anti-adhésive peut être utilisée sur tous les fers à repasser des centres de repassage vapeur Miele, quel que soit le modèle.

Housse de table de repassage

Les housses pour table de repassage Miele sont très résistantes et se distinguent par une bonne faculté d'absorption de l'humidité.

Le support séparé en feutre aiguilleté laisse passer la vapeur et constitue un rembourrage supplémentaire agréable.

Les deux types de housse peuvent être utilisés sur tout centre de repassage vapeur Miele, quel que soit le modèle.

– Housse de table à repasser basic

Couleur : gris chiné

La housse de table de repassage est composée à 65% de polyester et à 35% de coton. Elle peut au besoin être lavée à 40°C.

– Housse de table à repasser aramide

Grâce aux fibres aramide, cette housse se caractérise par une résistance à la chaleur accrue et une durée de vie encore plus longue.

Couleur : anthracite

Cette housse est composée à 100% d'aramide. Elle peut au besoin être lavée à 40°C.

Steamer

Le steamer permet de défroisser plus facilement les vêtements suspendus sur cintre tels que les robes ou les vestes. Il est équipé d'une brosse amovible qui permet de redresser les fibres.

Le steamer peut être utilisé sur tout centre de repassage vapeur Miele, quel que soit le modèle.

Produits d'entretien

La gamme d'accessoires Miele propose des produits d'entretien qui conviennent parfaitement à votre appareil pour un nettoyage efficace et respectueux.

Pastilles de détartrage pour le centre de repassage vapeur



Les pastilles de détartrage Miele garantissent un détartrage parfait de votre centre de repassage vapeur Miele. Une seule pastille est nécessaire pour le détartrage du centre de repassage vapeur.

Chiffon microfibras



Elimine les traces de doigts et les légères salissures tout en préservant les surfaces.



En cas d'anomalie

Vous pouvez remédier vous-même à la plupart des anomalies ou pannes qui peuvent se produire en utilisation quotidienne. Vous économiserez du temps et des frais en n'appelant pas immédiatement le Service après-vente. Le tableau qui suit vous aidera à déceler les causes de l'anomalie ou de la panne et à trouver la solution. Attention :

 Les interventions techniques doivent être exécutées exclusivement par des professionnels. Les réparations incorrectes peuvent entraîner de graves dangers pour l'utilisateur.

Anomalies

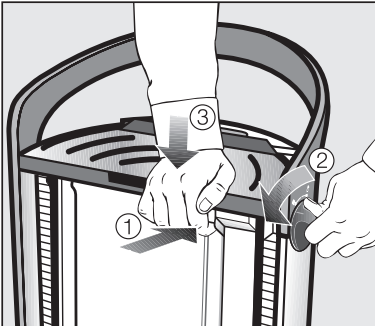
Problème	Cause possible	Solution
Impossible de mettre le centre de repassage en marche.	Le centre de repassage n'est pas sous tension.	Vérifiez si - la prise est branchée, - le fusible fonctionne.
Impossible de mettre le centre de repassage en marche après une panne de courant.	Le centre de repassage vapeur est arrêté.	Enclenchez le centre de repassage avec la touche Marche/Arrêt ①. Si la panne de secteur a eu lieu lors du rinçage automatique, le processus reprend une fois le centre de repassage remis en marche. Si la panne de courant a eu lieu pendant le détartrage automatique, le processus recommence après la remise en marche au moment où il a été arrêté.
Le réglage en hauteur de la table de repassage ne fonctionne pas.	La table de repassage n'est pas enclenchée des deux côtés sur la tour.	Enclenchez la table de repassage sur les deux côtés de la tour (voir chapitre : Installation)





Problème	Cause possible	Solution
Impossible de démonter le centre de repassage.	La table de repassage n'est pas sur la position de travail la plus basse.	Faites descendre la table de repassage sur la position de travail la plus basse (voir chapitre : Rangement)
	Le bac à eau résiduelle n'est pas entièrement inséré et enclenché.	Insérez complètement le bac à eau résiduelle dans la tour et enclenchez-le. Faites descendre la table de repassage sur la position de travail la plus basse (voir chapitre : Rangement)
Impossible de bloquer la table de repassage sur une position fixe, que ce soit pour l'installer ou la plier.	La table de repassage est dégagée car la tour n'était pas sur la position la plus basse.	
		<p> Pressez la touche de déverrouillage sur la tour de façon continue et tournez en même temps le bouton rotatif de réglage en haut jusqu'en butée dans la direction  et maintenez-le. </p> <p> Pressez la tour sur la position de travail la plus basse et relâchez ensuite d'abord le bouton rotatif puis la touche de déverrouillage. Vous pouvez à présent soit replier la table soit la mettre en position de repassage. </p> <p> S'il est toujours impossible de bloquer la table de cuisson sur une position fixe, contactez le service consommateurs. </p>





En cas d'anomalie

Problème	Cause possible	Solution
Pendant le transport, de l'eau s'échappe du centre de repassage vapeur au niveau du réservoir à eau.	Si le réservoir est enlevé et remis fréquemment, des gouttes d'eau peuvent s'accumuler dans la zone sous le réservoir d'eau.	Sécher la zone sous le réservoir à eau dans la tour avec un chiffon.
Le fer à repasser ou le steamer ne chauffent pas.	Le centre de repassage vapeur est arrêté.	Enclenchez le centre de repassage avec la touche Marche/Arrêt ①.
	Le tuyau de vapeur n'est pas bien branché.	Branchez de nouveau le tuyau de vapeur dans le raccordement de vapeur (voir chapitre : Raccordement).
	Le fer à repasser n'a pas été utilisé depuis un certain temps.	Bougez le fer à repasser ou activez la touche vapeur  .
	La température réglée sur le régulateur de température a été atteinte.	Attendez quelques instants que le fer à repasser chauffe de nouveau. Ou réglez le sélecteur de température sur une température plus élevée.
	Le centre de repassage vapeur est en cours de rinçage.	Attendez que le rinçage soit terminé (voir chapitre : Rinçage automatique).
	Une anomalie est signalée avec les voyants.	Résolvez l'anomalie affichée comme expliqué plus loin.
	Le centre de repassage vapeur est abîmé.	Contactez le service après-vente.





Problème	Cause possible	Solution
La table de repassage ne chauffe pas.	Aucune vapeur n'a été utilisée pendant un certain temps.	Appuyez sur la touche vapeur  pour activer le chauffage de la table de repassage.
	Le steamer est raccordé à la tour.	Lorsque le steamer est raccordé, la table n'est pas chauffée.
	Le centre de repassage vapeur est endommagé.	Contactez le service après-vente.
Le fer à repasser chauffe en permanence à haute température.	Il s'est produit un défaut au niveau du centre de repassage vapeur.	Contactez le service après-vente.
La housse de la table de repassage est imprégnée d'humidité.	Il s'est produit un défaut au niveau du centre de repassage vapeur.	Retirez la housse et laissez-la sécher. Remettez la housse sèche (voir chapitre : "remplacement de la housse").
		Si la housse de fer à repasser est de nouveau imprégnée d'humidité, appelez le SAV.









En cas d'anomalie

Problème	Cause possible	Solution
Le ventilateur ne fonctionne pas.	La vapeur n'a pas été utilisée.	Le ventilateur ne fonctionne que lorsque de la vapeur a été demandée via le fer à repasser.
	La vapeur n'est pas encore prête.	Attendez que le centre de repassage vapeur signale qu'il est prêt avec le voyant  .
	Le réservoir à eau est vide ou pas mis en place.	Remplissez le réservoir d'eau du robinet et remettez-le.
	Le steamer est raccordé.	Le ventilateur ne fonctionne que si le fer à repasser est branché. Raccordez le fer à repasser.
	Il s'est produit un défaut au niveau du centre de repassage vapeur.	Contactez le service après-vente.
Le détartrage ne peut pas être lancé alors que le voyant  clignote ou s'allume.	Le fer à repasser ou le steamer est branché.	Débranchez la prise du fer à repasser ou du steamer du raccordement de vapeur.
	La touche  a été pressée trop brièvement.	Presser la touche  plus longtemps.
	Il s'est produit un défaut au niveau du centre de repassage vapeur.	Contactez le service après-vente.





Problème	Cause possible	Solution
Le système de repassage vapeur s'arrête pendant le détartrage.	Le fer à repasser ou le steamer a été raccordé pendant le détartrage.	Débranchez la prise du fer à repasser ou du steamer du raccordement de vapeur. Remettre le centre de repassage vapeur en marche.
Le voyant  reste allumé sans clignoter.	Le réservoir à eau ou son contenu n'a pas été reconnu.	<p data-bbox="645 379 1044 443">Sortez le réservoir à eau et remettez-le.</p> <p data-bbox="645 459 1044 555">Le rinçage ou le détartrage peut encore être actif. Attendez la fin de ces processus.</p> <p data-bbox="645 571 1044 667">Le réglage de la dureté d'eau n'est pas encore terminé. Terminez le processus.</p> <p data-bbox="645 683 1044 746">Si le voyant reste allumé, appelez le SAV.</p>
Le voyant  reste allumé sans clignoter pendant le détartrage.	Le réservoir à eau ou son contenu n'a pas été reconnu.	<p data-bbox="645 767 1044 799">Remplacez le réservoir à eau.</p> <p data-bbox="645 815 1044 879">Complétez le niveau d'eau du réservoir à eau et remettez-le.</p> <p data-bbox="645 895 1044 959">Si le voyant reste allumé, appelez le SAV.</p>
Le voyant  reste allumé en continu.	Le générateur de vapeur a trop chauffé.	<p data-bbox="645 978 1044 1137">Laissez refroidir le centre de repassage vapeur. Une fois que le voyant  s'est éteint, le centre de repassage vapeur réactive le fonctionnement.</p> <p data-bbox="645 1153 1044 1217">Si le voyant reste allumé, appelez le SAV.</p>







En cas d'anomalie

Problème	Cause possible	Solution
Le voyant  reste allumé sans clignoter.	La commande ne détecte pas que le bac à eau résiduelle est vide.	Videz bien le bac à eau résiduelle et séchez-le. Après un court délai (20 s) veuillez remettre le bac en l'enclenchant.
		Nettoyez et séchez les contacts métalliques au niveau du bac à eau résiduelle et remettez le bac à eau résiduelle.
		Si le voyant reste allumé, appelez le SAV.
La fonction vapeur sur le fer à repasser ou le steamer ne fonctionne pas.	Le centre de repassage vapeur n'est pas raccordé.	Branchez la fiche à contact de protection dans la prise et/ou enclenchez le centre de repassage avec la touche Marche/Arrêt  .
	Le fer à repasser ou le steamer n'est pas branché.	Raccordez le tuyau de vapeur au raccordement de vapeur de la tour.
	Le réservoir à eau est vide ou pas mis en place.	Remplissez le réservoir d'eau fraîche, mettez-le en place et attendez que le centre de repassage vapeur signale qu'il est prêt avec le voyant  .
	La vapeur n'est pas encore prête.	Attendez que le centre de repassage vapeur signale qu'il est prêt avec le voyant  .
	Une anomalie est signalée avec les voyants.	Résolvez l'anomalie affichée comme expliqué plus loin.
		Si la vapeur n'est toujours pas disponible, appelez le SAV.





Problème	Cause possible	Solution
En cas d'actionnement de la touche vapeur  sur le fer à repasser, des gouttes d'eau ou des traces blanches coulent des buses de vapeur.	Le palier de température sélectionné sur le fer à repasser est trop faible.	Réglez le sélecteur de température au moins sur le palier de température ●● (voir chapitre : Sélectionner la température de repassage).
	La disponibilité vapeur n'est pas encore atteinte et le fer à repasser n'a pas encore atteint la température sélectionnée.	Attendez que le voyant  signale que la vapeur est prête et que la température de repassage réglée est obtenue (voir chapitre : Sélectionner la température de repassage).
	A cause d'une pause de repassage prolongée, de l'eau condensée s'est formée dans le tuyau de vapeur.	Afin que les textiles à repasser ne soient pas mouillés par les gouttes, détourner le fer du textile à la première sortie de vapeur après la pause.
Le voyant  clignote une fois et le voyant  s'allume également.	Pendant le détartrage, le centre de repassage vapeur a été arrêté ou il y a eu une panne de courant.	Une fois la tension revenue et le centre de repassage remis en marche, attendez un moment. Le centre de repassage vapeur reprend le détartrage à partir du moment où il a été interrompu du fait de la panne ou de la mise hors tension.
Le voyant  clignote deux fois et le voyant  s'allume également.	Le détartrage n'est pas réellement en cours.	Arrêtez le centre de repassage vapeur et remettez-le en marche.
		Si le voyant continue à clignoter, appelez le SAV.
Le voyant  clignote trois fois et le voyant  s'allume également.	Il s'est produit un défaut au niveau du centre de repassage vapeur.	Contactez le service après-vente.

En cas d'anomalie

Problème	Cause possible	Solution
<p>Le voyant  clignote quatre fois et le voyant  s'allume également.</p>	<p>Le réservoir à eau vide ou manquant n'est pas reconnu par le centre de repassage vapeur.</p>	<p>Arrêtez le centre de repassage vapeur. Remplissez le réservoir à eau avec de l'eau courante fraîche puis remettez-le en place.</p>
	<p>Le réservoir à eau n'est pas correctement remis, de sorte que de l'air est aspiré.</p>	<p>N'utilisez pas d'eau distillée ! Remettez le centre de repassage en marche. Le voyant  s'allume. Lorsque le générateur de vapeur a refroidi, une vidange automatique du générateur de vapeur est effectuée. Ensuite le générateur de vapeur est rempli automatiquement et la vapeur est de nouveau disponible.</p>
	<p>La pompe à eau est activée mais ne fonctionne pas.</p>	
	<p>Le filtre à eau est bouché ou absent.</p>	<p>Nettoyez le filtre à eau et remettez-le en place. (voir chapitre : Nettoyer le filtre à eau).</p>
	<p>Le filtre à eau est défectueux (il est tordu, par exemple)</p>	<p>Mettez en place un nouveau filtre à eau. (voir chapitre : nettoyer le filtre à eau).</p>
		<p>Si le voyant continue de nouveau, appelez le SAV.</p>
<p>Le voyant  clignote cinq fois et le voyant  s'allume également.</p>	<p>Il s'est produit un défaut au niveau du centre de repassage vapeur.</p>	<p>Arrêtez le centre de repassage vapeur et remettez-le en marche. Si le voyant continue à clignoter, appelez le SAV.</p>

Problème	Cause possible	Solution
Le voyant  clignote six fois et le voyant  s'allume également.	Le générateur de vapeur est sali avec de l'eau contenant trop de tartre ou de sel.	Démarrez le processus de détartrage en pressant la touche  . Le détartrage n'est pas commandé par le voyant  (voir chapitre : Nettoyage et entretien). Pour éviter ce problème à l'avenir, vous pouvez augmenter la dureté d'eau d'un palier minimum. Si vous avez par exemple réglé le palier 4, réglez à présent le palier 5 ou plus (voir chapitre : Réglage de la dureté d'eau)
	Il s'est produit un défaut au niveau du centre de repassage vapeur.	Arrêtez le centre de repassage vapeur et remettez-le en marche. Si le voyant continue à clignoter, appelez le SAV.
Le voyant  clignote sept fois et le voyant  s'allume également.	Il s'est produit un défaut au niveau du centre de repassage vapeur.	Arrêtez le centre de repassage vapeur et remettez-le en marche. Si le voyant continue à clignoter, appelez le SAV.

En cas d'anomalie

Problème	Cause possible	Solution
<p>Le voyant  clignote huit fois et le voyant  s'allume également.</p>	<p>La commande ne détecte pas le bac à eau résiduelle.</p>	<ul style="list-style-type: none"> – Arrêtez le centre de repassage vapeur. – Nettoyez et séchez les contacts métalliques sur le bac à eau résiduelle. – Arrêtez le centre de repassage vapeur et annulez l'anomalie comme suit : – Mettez en place le bac à eau résiduelle rempli d'eau pendant 20 sec. minimum. – Puis retirez le bac à eau résiduelle, videz-le et séchez-le. – Remettez le bac à eau résiduelle vide après 20 sec. minimum. <p>Le système de repassage vapeur est de nouveau prêt à fonctionner et continue le processus démarré avant le défaut.</p> <p>Arrêtez le centre de repassage vapeur et remettez-le en marche.</p>
	<p>Il s'est produit un défaut au niveau du centre de repassage vapeur.</p>	<p>Si le voyant continue à clignoter, appelez le SAV.</p>
<p>Le centre de repassage s'arrête sans cesse ou le voyant  clignote neuf fois et le voyant  s'allume également.</p>	<p>Le détartrage a été interrompu par une mise hors tension. A le remise en marche, le fer à repasser ou le steamer est raccordé.</p>	<p>Arrêtez le centre de repassage, débranchez le fer à repasser ou le steamer du raccordement de vapeur. Remettez l'appareil en marche. Le processus de détartrage est poursuivi.</p>

Si vous avez besoin du service après vente, contactez la ligne Consommateurs.

Vous trouverez le numéro de téléphone correspondant au dos de ce mode d'emploi.

Veillez indiquer le modèle et la référence de votre appareil.
Ces deux indications figurent sur la plaque signalétique.

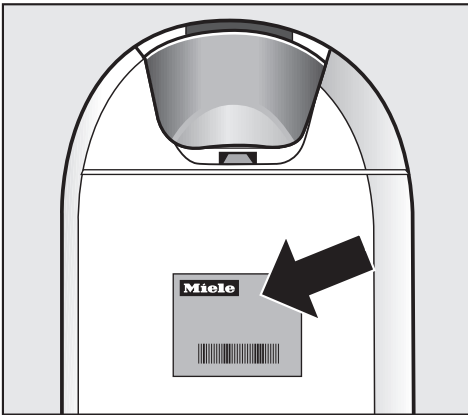

La plaque signalétique est située dans la tour, derrière le réservoir à eau.

Conditions de garantie

Ce centre de repassage bénéficie d'une garantie de 2 ans.

Pour plus d'informations reportez-vous aux conditions de garantie fournies.

Branchement électrique

Avant de brancher le centre de repassage vapeur, comparez impérativement les données de raccordement (tension et fréquence) figurant sur la plaque signalétique avec celles du réseau électrique.

Ces données doivent absolument concorder pour éviter toute détérioration du centre de repassage vapeur. Interrogez un électricien en cas de doute.

Vous trouverez les données de branchement nécessaires sur la plaque signalétique située dans la tour, derrière le réservoir à eau.

Cet appareil est livré prêt à être raccordé avec un câble et une prise en monophasé 50-60 Hz 220-240 V.

Ne raccordez le centre de repassage qu'à prise à contact de protection correctement posée. Le branchement doit être conforme aux normes EDF.

Prévoir un fusible d'au moins 10 A.

Pour renforcer la sécurité, il est recommandé de monter un disjoncteur différentiel avec courant de déclenchement à 30 mA en amont de l'appareil (norme DIN VDE 0664).

La prise devrait dans la mesure du possible se trouver à côté de l'appareil et être facilement accessible.

Ne raccordez pas le centre de repassage vapeur à l'alimentation électrique avec une multiprise ou une rallonge. Ce type de raccordement ne garantit pas une sécurité suffisante (risque de surchauffe par ex.) pour le centre de repassage vapeur.

Ne raccordez pas le centre de repassage vapeur à des filots d'onduleurs.

Les filots d'onduleurs sont utilisés sur les alimentations électriques autonomes comme par ex. une alimentation en énergie solaire. Dans le cas contraire, il peut y avoir une coupure de courant automatique en raison de pics de tension.

L'électronique pourrait être endommagée.

De même, l'appareil ne doit pas être utilisé avec des **fiches à économie d'énergie**. Cela risquerait de réduire l'alimentation en énergie qui résulterait dans un échauffement de l'appareil

Si le câble d'alimentation électrique est abîmé, celui-ci ne doit être remplacé que par un électricien qualifié, pour des raisons de sécurité.

Caractéristiques techniques

Dimensions de l'appareil replié (HxLxP)	1281x471x382mm
Dimensions de l'appareil déplié (HxLxP)	963x1460x471mm
Poids	29 kg pour B 1312 et B 1826 30 kg pour B 1847
Tension	voir plaque signalétique
Puissance de raccordement	voir plaque signalétique
Fusible	≥ 10A
Pression de vapeur	3,5 bar pour B 1312 4,0 bar pour B 1826 et B 1847
Quantité de vapeur	100 g/min
Capacité du réservoir à eau.	1,25 l
Longueur du câble d'alimentation	2,50 m
Longueur du tuyau de vapeur	1,80 m
Hauteur table de repassage	830 - 1020 mm
Longueur table de repassage	1200 mm
Largeur table de repassage	400 mm
Norme de sécurité produit	conforme à EN 60335-1, EN 60335-2-3, EN 60335-2-85
Labels de conformité	voir plaque signalétique

MIELE France

Siège social

93151 - Le Blanc-Mesnil CEDEX

9 av. Albert Einstein - Z. I. du Coudray

R.C.S. Bobigny B 708 203 088

Galerie Miele Paris

55, Boulevard Malesherbes

75008 Paris



Internet

www.miele.fr



La ligne Consommateurs

Conseils, SAV, accessoires
et pièces détachées

09 74 50 1000

Appel non surtaxé

Siège en Allemagne

Miele & Cie. KG

Carl-Miele-Straße 29, 33332 Gütersloh