

Miele

SOFTTRONIC 

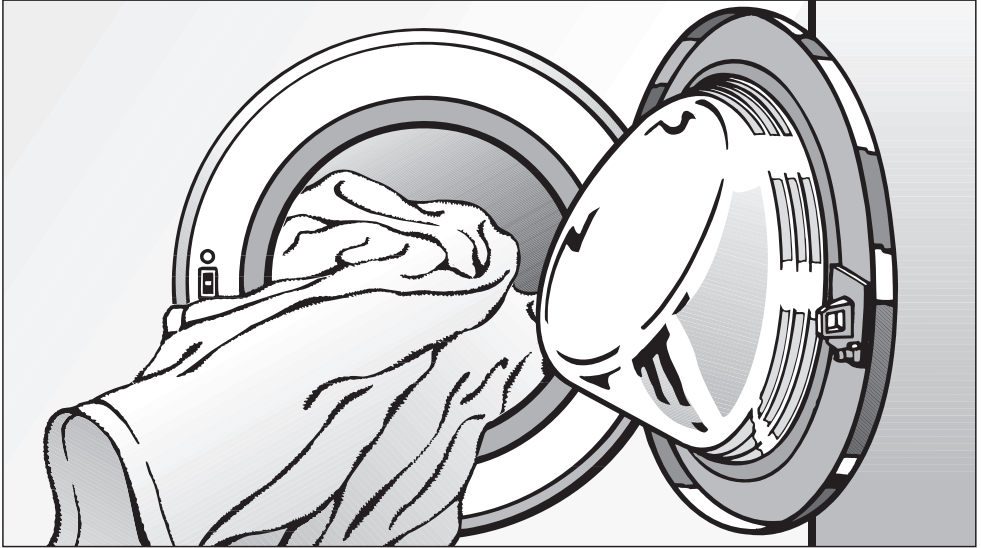

Mode d'emploi Lave-linge W 3622 WPS

Lisez **impérativement** ce mode d'emploi
avant d'installer et de mettre en service votre appareil.
Vous vous protégez ainsi
et éviterez de détériorer votre appareil.



M.-Nr. 06 485 520

Votre contribution à la protection de l'environnement

Élimination de l'emballage

L'emballage protège les lave-linge des avaries de transport. Les matériaux utilisés sont choisis en fonction de critères écologiques, de façon à en faciliter le recyclage.

Le recyclage de l'emballage économise les matières premières et réduit le volume des déchets à éliminer. En principe, le revendeur reprend l'emballage à sa mise en service.

Enlèvement de l'ancien appareil

Les anciens appareils électriques et électroniques contiennent souvent encore des matériaux recyclables. Ils contiennent également des matériaux nocifs, nécessaires au bon fonctionnement et à la sécurité de l'appareil. Ces matériaux peuvent être dangereux pour les hommes et l'environnement s'ils restent dans la collecte de déchets ou s'ils sont mal manipulés. Ne jetez par conséquent en aucun cas votre appareil avec les déchets.

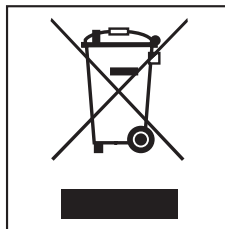

Faites appel au service d'enlèvement ou aux sites de dépôt mis en place par votre commune et spécialement adaptés à l'enlèvement de ce type d'appareils.













Gardez l'ancien appareil hors de portée des enfants jusqu'à son enlèvement, pour éviter tout accident. Le mode d'emploi vous fournit des indications à ce sujet sous la rubrique "Prescriptions de sécurité et mises en garde".

Table des matières

Votre contribution à la protection de l'environnement	2
Elimination de l'emballage	2
Enlèvement de l'ancien appareil	2
Prescriptions de sécurité et mises en garde	6
Utilisation du lave-linge	9
Bandeau de commande	9
Fonctionnement de l'afficheur	10
Première mise en service	11
Réglage de l'affichage de la langue	11
Régler l'heure	11
Rappel - sécurités de transport	11
Réglage du point zéro du capteur de charge	12
Lavage écologique	13
Consommation d'énergie et d'eau	13
Lessive	13
Comment choisir l'option (Trempage, Prélavage, Court)	13
Conseil en cas d'utilisation de sèche-linge	13
Bonne utilisation de votre lave-linge	14
Mode d'emploi rapide	14
Options	19
Prélavage	19
Trempage	19
Court	19
Hydro plus	19
Essorage	20
Vitesse d'essorage final	20
Essorage intermédiaire	20
Pas d'essorage final (Arrêt cuve pleine)	20
Désactiver l'essorage intermédiaire et l'essorage final (sans essorage)	20
Départ différé	21
Tableau des programmes	22
Déroulement de programme	25

Table des matières

Modification du déroulement de programme	27
Annulation du programme	27
Interruption de programme	27
Modification du programme.	27
Ajout/Déchargement de linge	28
Sécurité enfants	28
Lessive	29
Lessive appropriée	29
Anticalcaire	30
Utilisation de plusieurs produits de lavage	30
Assouplissant, produit de tenue ou amidon.	31
Adjonction automatique d'assouplissant, de produit de tenue ou d'amidon liquide	31
Utilisation d'un assouplissant ou de produits de tenue séparée	31
Amidonage séparé	31
Décolorer/Teinter	31
Nettoyage et entretien	32
Nettoyage de la machine.	32
Nettoyage de la boîte à produits	32
Nettoyage du filtre d'arrivée d'eau.	33
Recherche des anomalies	34
Que faire si...	34
Impossible de démarrer un programme de lavage.	34
Un message d'erreur est affiché.. . . .	35
Défaut lors de la détection de charge ou du réglage du point zéro	36
Problèmes d'ordre général	37
Résultat de lavage insatisfaisant	38
La touche Porte est actionnée mais la porte ne s'ouvre pas.	39
Déverrouillage de porte manuel en cas de vidange obstruée et/ ou de panne de courant	40
Vidange obstruée	40
Ouverture de la porte	41
Remplacement de l'ampoule d'éclairage du tambour.	42
Service Après Vente	43
Réparations.	43
Actualisation de la programmation (diode PC)	43
Conditions et période de garantie	43
Accessoires en option	43

Installation	44
Vue de face	44
Vue de l'arrière	45
Lieu d'installation	46
Installation de l'appareil	46
Démontage des sécurités de transport	46
Mise en place des sécurités de transport	48
Calage	49
Dévissage et blocage des pieds	49
Encastrement sous un plan de travail	50
Colonne lave-linge/sèche-linge	50
L'Aquasécurité Miele	51
Arrivée d'eau	52
Vidange	53
Branchement électrique	54
Consommations	55
Remarque sur les essais comparatifs :	55
Caractéristiques techniques	56
Menu réglages 	58
Langue 	58
Heure 	58
Hydro plus 	59
Délicat 	59
Refroidissement du bain lessiviel en programme Blanc/Couleurs 	59
Verrouillage 	60
Température 	61
Signal sonore 	61
Bip de validation 	61
Contraste	61
Luminosité	61
Veille (stand-by) 	62
Mémoire 	62

Prescriptions de sécurité et mises en garde

Lisez le mode d'emploi avant d'utiliser votre lave-linge pour la première fois. Il vous fournit des informations importantes sur la sécurité, l'utilisation et l'entretien de l'appareil. Vous vous protégerez ainsi et éviterez des détériorations sur votre appareil.

Conservez soigneusement ce mode d'emploi pour pouvoir le transmettre à un éventuel futur propriétaire.

Utilisation spécifique

Ce lave-linge est exclusivement conçu pour laver des textiles portant la mention "lavable en machine". Toute autre utilisation peut être dangereuse. Le fabricant n'est pas responsable de dommages causés par une utilisation incorrecte, non conforme aux prescriptions.

Sécurité technique

Contrôlez si l'appareil ne présente pas de détériorations visibles avant de l'installer.

N'installez pas et ne mettez pas en service un appareil endommagé.

Comparez impérativement les données de branchement (fusible, tension et fréquence) portées sur la plaque signalétique avec celles du réseau électrique. Ces données doivent absolument concorder. Dans le doute, interrogez un électricien.

La sécurité électrique de cet appareil n'est garantie que s'il est raccordé à un système de mise à la terre homologué.

Il est très important que cette condition de sécurité élémentaire et en cas de doute toute l'installation domestique, soient contrôlées par un professionnel. Le fabricant ne peut être tenu responsable de dommages causés par une mise à la terre manquante ou défectueuse.

Pour des raisons de sécurité, n'utilisez pas de rallonge (risque d'incendie dû à la surchauffe).

Cet appareil répond aux prescriptions de sécurité en vigueur. Les réparations incorrectes peuvent entraîner de graves dangers pour l'utilisateur pour lesquels le fabricant décline toute responsabilité. Les interventions techniques ne doivent être exécutées que par des spécialistes.

Pour réparer, nettoyer ou entretenir l'appareil, déconnectez-le en :

- débranchant la fiche ou en
- ôtant le fusible.

Prescriptions de sécurité et mises en garde

■ Le système Aquasécurité Miele assure une protection contre les dégâts des eaux dans les conditions suivantes :

- raccordement d'eau et branchement électrique conformes
- obligation de faire réparer immédiatement l'appareil en cas de détériorations identifiables.

■ Remplacez les pièces défectueuses uniquement par des pièces détachées d'origine Miele, que nous garantissons répondre totalement aux exigences de sécurité en vigueur.

■ Si le cordon d'alimentation électrique est endommagé, celui-ci doit impérativement être remplacé par un technicien SAV agréé par Miele afin d'éviter tout risque pour l'utilisateur.

Utilisation

■ Le montage et la mise en service de cet appareil sur des unités mobiles (des bateaux par exemple) ne doivent être effectués que par des entreprises spécialisées ou des professionnels, sous réserve qu'ils respectent les conditions de sécurité nécessaires au bon fonctionnement de l'appareil.

■ N'installez pas votre lave-linge dans une pièce exposée au gel. Les tuyaux gelés peuvent se fendre ou éclater. Des températures en dessous de 0°C peuvent diminuer la fiabilité de la platine électronique.

■ Enlevez la sécurité de transport à l'arrière de l'appareil avant la mise en service (voir chapitre "Installation", rubrique "Démontage des sécurités de transport"). Une sécurité de transport non enlevée peut provoquer à l'essorage des détériorations sur la machine et sur les meubles/appareils contigus.

■ Fermez le robinet d'eau en cas d'absence prolongée (vacances par ex.), surtout s'il n'existe pas de vidange au sol (regard) à proximité de l'appareil.

■ Contrôlez que l'eau s'écoule suffisamment vite avant d'accrocher le tuyau de vidange dans un évier ou un lavabo. Sinon risque d'inondation. Bloquez le tuyau de vidange pour qu'il ne glisse pas. Autrement la force de refoulement de l'eau vidangée peut pousser le tuyau hors du bac.

■ Assurez-vous que des corps étrangers (clous, aiguilles, pièces de monnaie, trombones, etc.) ne sont pas lavés avec le linge, car ils peuvent le détériorer.

Les corps étrangers peuvent également endommager certaines pièces de l'appareil (cuve, tambour par ex.), qui peuvent à leur tour détériorer le linge.

Prescriptions de sécurité et mises en garde

■ Il n'est pas nécessaire de détartrer l'appareil si vous dosez les lessives correctement. Si votre appareil était malgré tout entartré, utilisez un détartrant avec protection anticorrosion vendu chez votre revendeur ou par le SAV Miele. Suivez strictement les indications d'utilisation.

■ Rincez les textiles traités aux produits contenant des solvants à l'eau claire avant de les laver dans l'appareil.

■ N'utilisez en aucun cas de détergents contenant des solvants. Ils risquent de détériorer les pièces de l'appareil et de dégager des vapeurs nocives. Il y a en outre un danger d'incendie et d'explosion.

■ Les teintures que vous utilisez doivent être appropriées à une utilisation en machine. La fréquence des teintures doit correspondre à une utilisation domestique moyenne. Respectez impérativement les indications du fabricant de la teinture.

■ Les décolorants contiennent du soufre, qui peut provoquer une corrosion de la machine. N'utilisez pas de décolorants en machine.

Enfants

■ Surveillez les enfants qui se tiennent à proximité du lave-linge. Ne les laissez jamais jouer avec le lave-linge.

■ N'oubliez pas que le hublot est très chaud lorsque vous lavez à température élevée.

Empêchez les enfants d'y toucher pendant le fonctionnement du lave-linge.

Utilisation d'accessoires

■ Montez uniquement des accessoires autorisés par Miele.

Le montage d'autres pièces exclut le bénéfice de la garantie.

Élimination d'un ancien lave-linge

■ Débranchez l'appareil. Détruisez le cordon d'alimentation et la fiche pour éviter qu'il ne soit fait mauvais usage de cet appareil.

Bandeau de commande

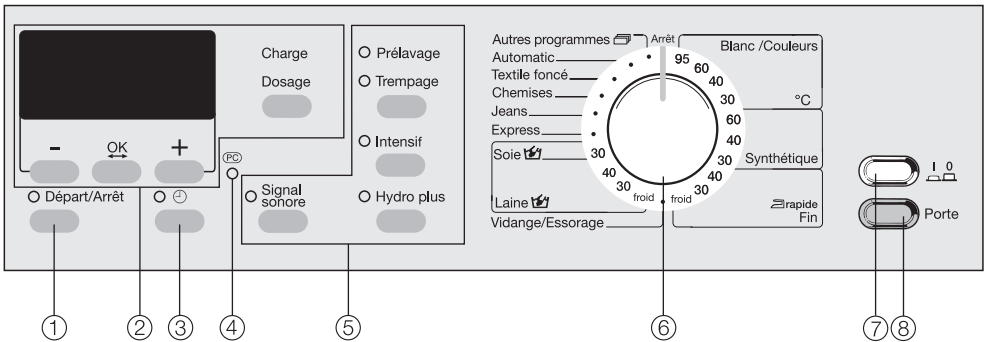

- ① **Touche *Départ/Arrêt***
pour démarrer le programme de lavage et interrompre un programme démarré.
- ② **Afficheur et touches - , OK, + et touche *Charge/Dosage***
vous trouverez davantage d'explications à la page suivante.
- ③ **Touche ⏸**
pour sélectionner le départ différé.
- ④ **Interface optique PC**
sert de point de contrôle et de transfert au SAV (notamment pour la mise à jour des programmes).
- ⑤ **Touche *Options*** avec diodes
Les programmes de lavage peuvent être complétés par plusieurs options.
- ⑥ **Sélecteur de programme monobouton**
pour sélectionner un programme standard et la température correspondante. Se tourne indifféremment dans les deux sens.
- ⑦ **Touche *Marche/Arrêt*** (⏸)
pour enclencher et arrêter le lave-linge.
- ⑧ **Touche *Porte***
pour ouvrir la porte

Utilisation du lave-linge

Fonctionnement de l'afficheur

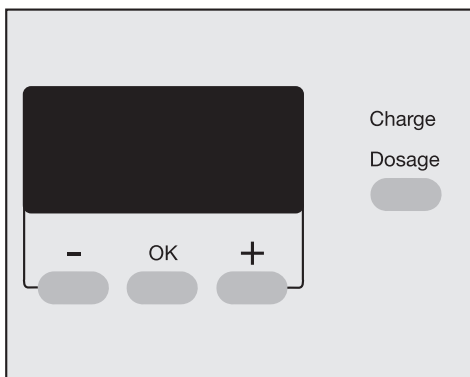

Touche - / +

Pour modifier les éléments de l'affichage :

- réduit la valeur ou déplace la sélection vers le haut.
- augmente la valeur ou déplace la sélection vers le bas.

Touche OK

pour confirmer la valeur sélectionnée et pour sélectionner l'élément suivant.

Touche *Charge/Dosage*

pour indiquer la charge et le dosage de lessive.

Sélection des programmes avec l'affichage

La position *Autres programmes* permet de sélectionner un des programmes suivants.

- Sport
- Textile moderne
- Voilages
- Oreillers
- Imperméabilisation
- Rinçage supplémentaire (séparé)
- Amidonnage

Sélection des réglages

Les réglages suivants doivent être effectués avec l'afficheur :

- sélection de la vitesse d'essorage
- sélection de la température de lavage en programmes : *Express, Jeans, Textile foncé, Automatic, Sport, Textile moderne, Voilages et Oreillers*
- réglage du temps de trempage
- départ différé

Autres informations affichées

- la durée du programme de lavage
- l'heure

Le menu *Réglages*  s'utilise également avec l'afficheur.

Installer et raccorder l'appareil correctement avant la première mise en service. Veuillez lire le chapitre "Installation".

Ce lave-linge est équipé d'un capteur qui pèse la quantité de linge dans le tambour. Vous pouvez ensuite doser la lessive en fonction de la quantité indiquée. Afin que le capteur de charge fonctionne parfaitement, un cycle de lavage sans linge et sans lessive doit être préalablement exécuté

- Ouvrez le robinet.
- Enfoncez la touche .

Si vous enclenchez le lave-linge pour la première fois, le masque de bienvenue apparaît.

Le masque de bienvenue n'est plus affiché dès qu'un lavage de plus d'une heure a été effectué complètement.

Après quelques secondes, l'affichage passe au réglage de la langue

Réglage de l'affichage de la langue

- Sélectionnez la langue souhaitée avec les touches + et – et confirmez avec la touche OK.

Régler l'heure

L'écran passe au réglage de l'heure.

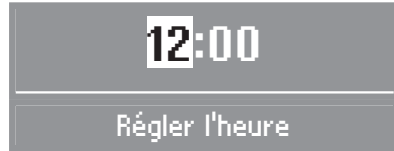

- Réglez l'heure avec les touches – et + et confirmez avec la touche OK. Vous pouvez à présent saisir les minutes. Une fois les minutes saisies, l'affichage vous rappelle que les sécurités de transport doivent être enlevées.

Rappel - sécurités de transport

Les sécurités de transport doivent être enlevées avant le premier programme de lavage afin d'éviter des dégâts sur le lave-linge.

- Confirmez que les sécurités de transport ont bien été démontées avec la touche OK.

Première mise en service

Démarrer le premier programme de lavage

Le lave-linge est prêt pour le premier programme de lavage.

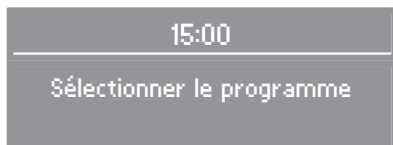

- Tournez le sélecteur sur le programme *Blanc/Couleurs 60°C*.
- Appuyez sur la touche *Départ/Arrêt*.
- Tournez le sélecteur de programme sur *Arrêt* et désactivez le lave-linge une fois le lavage terminé.

La première mise en service est terminée.

Après la première mise en service, le point zéro du capteur de charge doit être réglé comme pour un pèse-personne.

Réglage du point zéro du capteur de charge

- Mettez le lave-linge en marche.
- Ouvrez la porte.
- Tournez le sélecteur sur le programme *Blanc/Couleurs 95°C*.
- Appuyez sur la touche *Charge/Dosage* jusqu'à ce que le message suivant apparaisse :



- Tournez le sélecteur de programme sur *Arrêt* et désactivez le lave-linge.

Consommation d'énergie et d'eau

- Utilisez la charge maximale de chaque programme.
La consommation d'énergie et d'eau est plus avantageuse pour une charge pleine.
- Utilisez les programmes *Automatic* ou *Express* pour les petites quantités de linge.
- Si la quantité de linge est faible en programme *Blanc/Couleurs*, la capacité variable automatique du lave-linge réduit la consommation en eau et en énergie et raccourcit la durée. Ainsi, il peut se produire que le temps restant soit révisé à la baisse.
- Choisissez de préférence le programme *Blanc/Couleurs 60°C* plutôt que le programme *Blanc/Couleurs 95°C*. Vous économiserez entre 35% et 45% d'énergie. Pour la plupart des salissures, cela suffit largement. Pour les salissures incrustées, utilisez l'option *Trempage*.

Lessive

- Ne dépassez pas les dosages de lessive indiqués sur l'emballage.
- En cas de faible quantité de linge, réduisez le dosage de lessive. Utilisez à cet effet la touche *Charge/Dosage*.

Comment choisir l'option (Trempage, Prélavage, Court)

Sélectionnez pour :

- le linge peu sale sans taches visibles un programme avec l'option *Court*.
- le linge normalement ou très sale avec taches visibles un programme de lavage sans option.
- le linge très sale un programme de lavage avec l'option *Trempage*.
- Utilisez l'option *Trempage* plutôt que l'option *Prélavage*. Le même bain lessiviel est utilisé lors du trempage et du lavage.

Conseil en cas d'utilisation de sèche-linge

- Pour économiser de l'énergie lors du séchage, essorez le linge avec la vitesse d'essorage la plus élevée du programme de lavage.

Bonne utilisation de votre lave-linge

Mode d'emploi rapide

Pour apprendre rapidement comment vous servir de votre lave-linge, reportez-vous aux instructions précédées d'un chiffre (1, 2, 3 ...).

1 Préparez le linge

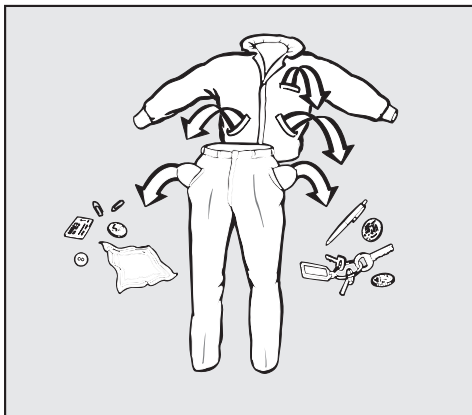

- Videz les poches.

⚠ Les corps étrangers (pièces de monnaie, vis, clous, trombones, etc.) peuvent endommager le linge et certaines pièces de l'appareil.

Traitez les taches

- Avant de laver les textiles, enlevez les taches de préférence tant qu'elles ne sont pas sèches. Tamponnez-les avec un chiffon blanc. Ne pas frotter !

Certaines taches (sang, oeuf, café, thé, etc.) peuvent parfois être enlevées avec des astuces. Si vous n'arrivez pas à vous débarrasser de certaines taches, posez la question à votre revendeur Miele.

⚠ N'utilisez en aucun cas des détergents chimiques contenant des solvants dans cet appareil !

Triez le linge

- Triez le linge par couleur, tout en prenant en compte le symbole figurant sur l'étiquette d'entretien (au col ou sur la couture latérale).

Les textiles foncés déteignent souvent aux premiers lavages. Afin que rien ne déteigne, lavez le linge clair et foncé séparément.

Conseils

- Pour les voilages : enlevez les crochets et petits plombs ou placez-les dans un sac.
- Soutien-gorge : recoudre les baleines ou les enlever.
- Pour les tricotés, jeans, pantalons et vêtements en maille : retournez-les lorsque le fabricant le recommande.
- Fermez les fermetures éclair, les boutons pression avant le lavage.
- Fermez les couettes et les oreillers afin que les petites pièces de linge ne se prennent pas dedans.

Ne lavez aucun textile marqué **non lavable** (symbole d'entretien .

Bonne utilisation de votre lave-linge

2 Enclenchez le lave-linge

L'éclairage de tambour s'allume.

3 Sélectionnez le programme

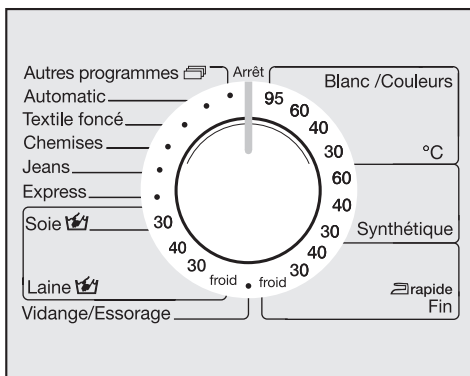

- Choisissez le programme de lavage et la température avec le sélecteur rotatif.

Le programme sélectionné est affiché.

BLANC/COULEURS

L'afficheur passe à la sélection de programme.

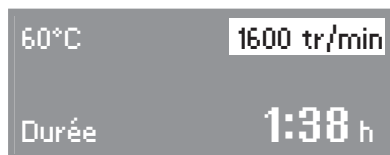

- Vous pouvez modifier la vitesse d'essorage, représentée en surbrillance, avec les touches + ou -.

Lorsque vous sélectionnez *Autres programmes* avec le sélecteur rotatif, leur liste est indiquée sur l'afficheur.

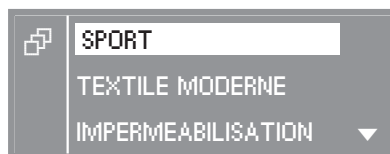

- Marquez le programme souhaité avec les touches - et + et confirmez avec la touche OK.

L'afficheur passe à la sélection de programme.



- Vous pouvez modifier la température, représentée en surbrillance, avec les touches + ou -. En confirmant avec OK, vous passez à la vitesse d'essorage que vous pouvez également régler.

Bonne utilisation de votre lave-linge

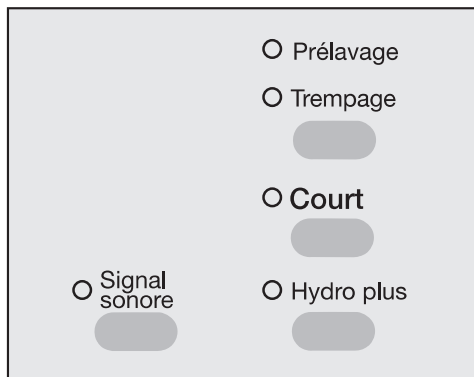

- Sélectionnez les options souhaitées avec les touches options.
- La touche supérieure permet de sélectionner les fonctions additionnelles dans l'ordre suivant : Prélavage ou Trempage ou pas de sélection.

Toutes les options ne peuvent pas être sélectionnées.

Si la sélection d'une option est impossible, c'est que celle-ci n'est pas compatible avec le programme de lavage standard.

4 Chargez le lave-linge

- Ouvrez la porte avec la touche *Porte*

L'afficheur passe en affichage de charge.

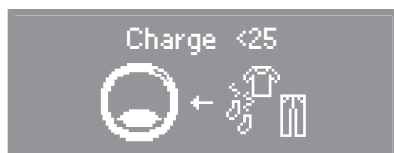

L'affichage vous indique par pas de 25% quel pourcentage de la charge maximale correspondant au programme choisi est chargé dans la machine.

- Chargez le linge déplié dans le tambour sans tasser. Mélanger les pièces de différentes tailles permet de renforcer l'efficacité du lavage et de mieux répartir le linge à l'essorage.

Lorsque la charge maximale est atteinte la consommation d'énergie et d'eau rapportée à la quantité de linge est la plus faible. Une surcharge altère le résultat de lavage et entraîne la formation de plis.

Veillez à ne rien bloquer entre la porte et le joint cuve-façade.

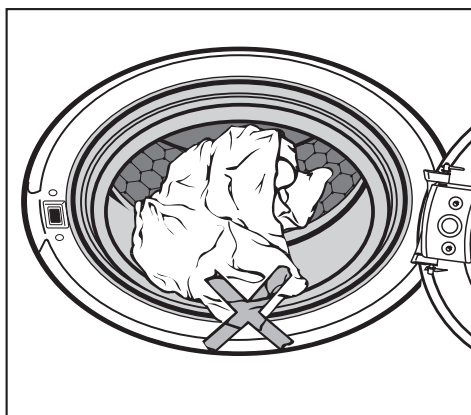

- Fermez la porte en la poussant un peu.

Bonne utilisation de votre lave-linge

5 Ajoutez la lessive

L'afficheur passe de l'affichage de la charge à l'affichage du dosage.

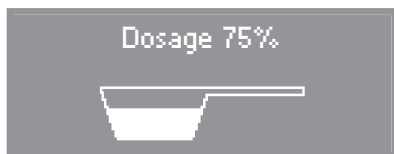

40%	Versez moins de la moitié de la dose . . .
50%	Versez la moitié de la dose . . .
60%	Versez un peu plus de la moitié de la dose . . .
75%	Versez trois-quarts de la dose . . .
100%	Versez toute la dose recommandée par le fabricant du produit lessiviel

Tenez compte du degré de salissure du linge et de la dureté d'eau.

Conséquences d'un dosage insuffisant :

- le linge n'est pas propre, il devient à la longue gris et rêche
- des boules de graisse se forment dans le linge.
- des dépôts de calcaire se forment sur les résistances.

Conséquences d'un dosage excessif :

- excès de mousse entraînant une baisse d'efficacité du lavage et un résultat de nettoyage, rinçage et essorage médiocre.

- la consommation d'eau est augmentée car un rinçage supplémentaire est ajouté automatiquement.
- davantage de pollution de l'environnement.

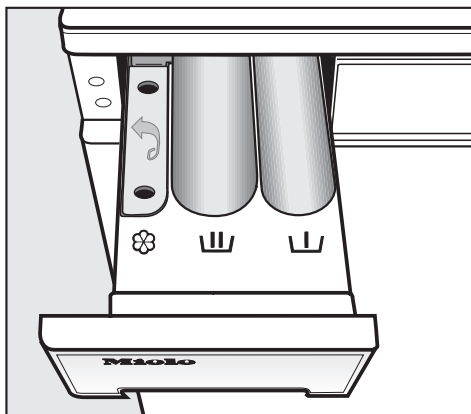

- Tirez la boîte à produits et versez la lessive dans les compartiments.



Lessive pour le pré-lavage ($\frac{1}{4}$ de la quantité totale de lessive recommandée)



Lessive pour le lavage trempage inclus



Assouplissant, produit de tenue, ou amidon.

- Fermez la boîte à produits.

Consultez le chapitre "Lessives" pour davantage d'informations sur les lessives et leur dosage.

Bonne utilisation de votre lave-linge

6 Démarrez le programme

- Appuyez sur la touche *Départ/Arrêt* qui clignote.

Le temps de programme prévisible est affiché. Il est décompté minute par minute. Pendant les dix premières minutes, le lave-linge calcule le taux d'absorption du linge. Ceci peut entraîner un rallongement ou un raccourcissement de la durée du programme.

Le déroulement du programme est affiché. Le lave-linge vous indique quelle phase de programme est en cours.

L'éclairage de tambour est arrêté après le démarrage du programme.

7 Fin du programme - retirez le linge

En fonction Infofroissable, l'affichage affiche alternativement :

INFROISSABLE

et



Fin programme.
Enlever le linge
et arrêter la machine.

- Tournez le sélecteur de programme sur *Arrêt*.
- Ouvrez la porte avec la touche *Porte*

- Sortez le linge sec.

N'oubliez pas de linge dans le tambour ! Il pourrait rétrécir ou déteindre à la lessive suivante.

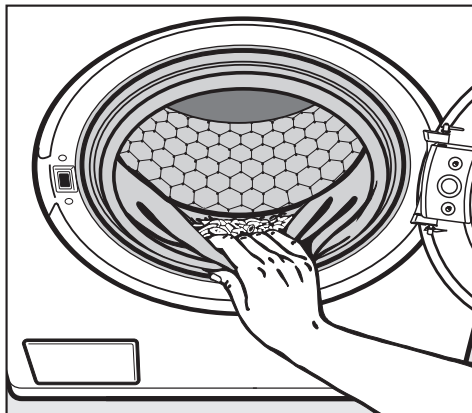

- Contrôlez que le joint cuve-façade ne présente pas de corps étrangers.

Important !

Toujours enlever le linge avant d'éteindre le lave-linge. Ceci pour le bon fonctionnement de la pesée électronique.

- Arrêtez le lave-linge avec la touche .
- Fermez la porte afin d'éviter que des objets ne tombent dans le linge par inadvertance et n'abîment le linge.

Vous pouvez compléter les programmes standard avec les options.

Pré lavage

Pour les textiles avec des salissures importantes (p. ex. poussière, sable).

Trempage

Pour les textiles particulièrement sales et tachés, (p. ex. sang, graisse, chocolat).

La durée du trempage peut être réglée par pas de 30 minutes entre 30 minutes et 6 heures.

Sélectionner le temps de trempage

- Pressez la touche options *Pré lavage*, *Trempage* jusqu'à ce que la diode correspondante s'allume.

Vous pouvez à présent sélectionner le temps de trempage à l'aide de l'affichage.

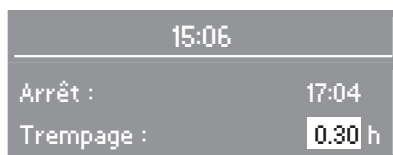

Avec les touches – et + vous pouvez à présent saisir le temps de trempage souhaité. L'heure de fin du lavage affichée tient compte du temps de trempage. Validez le temps de trempage avec la touche OK.

Désactiver le trempage

- Réglez le temps de trempage sur 0:00 h puis validez.

Court

Pour les textiles avec des salissures légères sans taches apparentes.

Le temps de programme principal est raccourci.

Hydro plus

Telle que la machine est livrée, l'option *Hydro plus* permet d'augmenter le niveau d'eau lors du lavage et du rinçage.

L'option *Hydro plus* offre cependant d'autres possibilités. Celles-ci sont décrites au chapitre "Réglages 

Signal sonore

Un signal acoustique retentit à la fin du programme ou à l'arrêt cuve pleine.

Il retentit tant que le lave-linge n'est pas arrêté avec la touche.

Le signal sonore reste actif sur tous les programmes jusqu'à sa désactivation.

Vous pouvez régler le volume du signal sonore. Reportez-vous au chapitre "Réglages 

Même si vous désactivez le signal sonore, il retentira en cas d'anomalie.

Essorage

Vitesse d'essorage final

Programme	tr/min
Blanc/Couleurs	1600
Synthétique	1200
Fin	600
Automatic	1200
Express	1600
Laine	1200
Soie	400
Textile foncé	1200
Jeans	900
Chemises	600
Sport	1200
Textile moderne	800
Voilages	600
Oreillers	1200
Imperméabilisation	1000
Vidange/Essorage	1600
Rinçage supplémentaire	1200
Amidonage	1500

Vous pouvez réduire la vitesse d'essorage finale. Il est en revanche impossible de sélectionner une vitesse d'essorage supérieure à celle citée plus haut.

Essorage intermédiaire

Le linge est essoré après le lavage et entre les différents rinçages. En cas de réduction de la vitesse d'essorage finale, la vitesse d'essorage intermédiaire est également réduite. Dans les programmes *Blanc/Couleurs*, un rinçage supplémentaire est ajouté lorsque la vitesse d'essorage est inférieure à 700 tr/mn.

Pas d'essorage final (Arrêt cuve pleine)

■ Sélectionnez l'*Arrêt cuve pleine*. Le linge reste à tremper dans l'eau du dernier rinçage. Ceci permet de réduire la formation de plis lorsque les textiles ne sont pas enlevés immédiatement du lave-linge.

– Démarrer l'essorage final:

Pour l'essorage final, le lave-linge vous propose la vitesse d'essorage maximale autorisée. Vous pouvez sélectionner une vitesse d'essorage plus faible. Vous pouvez lancer l'essorage final avec la touche *Départ/Arrêt*.

– Terminer le programme:

Appuyez sur la touche *Porte*. L'eau est vidangée. Pressez ensuite de nouveau la touche *Porte* pour ouvrir la porte.

Désactiver l'essorage intermédiaire et l'essorage final (sans essorage).

■ Sélectionnez l'option *sans essorage* (ss essor.). Après le dernier rinçage, l'eau est vidangée et *Infroissable* est activé. Ce réglage permet d'ajouter un rinçage dans les programmes *Blanc/Couleurs*, *Synthétique*, *Express* et *Automatic*.

Avec le départ différé vous pouvez programmer l'heure de fin de programme. Le départ du programme peut être différé de 30 minutes à 24 heures. Vous pouvez ainsi effectuer votre lessive lorsque le courant est moins cher.

Pour que le départ différé se déroule comme prévu, l'heure actuelle doit être réglée.

Activer le départ différé

- Après la sélection du programme, pressez la touche ⊖.



L'afficheur indique l'heure actuelle et l'heure de fin de programme.

- Sélectionnez l'heure à laquelle vous souhaitez que le programme finisse avec la touche +.

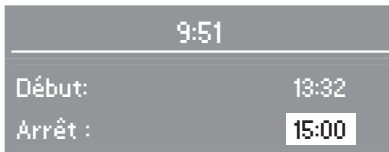

A la première pression, la fin du programme est décalée à l'heure ou à la demie-heure suivante. A chaque pression suivante, l'arrêt du programme est différé de 30 minutes supplémentaires.

Avec la touche – vous pouvez réduire le délai si vous l'estimez trop long.

- Confirmez l'heure de fin de programme réglée avec la touche OK.

Démarrer le départ différé

- Appuyez sur la touche *Départ/Arrêt*.



L'affichage indique dans combien d'heures et/ou de minutes le programme de lavage sera lancé.

Modifier le départ différé

- Appuyez sur la touche ⊕.
- Rectifiez l'heure d'arrêt du programme avec les touches – et +.
- Appuyez sur la touche OK pour confirmer.

Désactiver le départ différé

- Appuyez sur la touche *Départ/Arrêt*.

Le départ du programme se produit immédiatement.

La charge réelle ne peut être mesurée qu'après le démarrage du programme. La fin du programme peut donc être retardée ou avancée.

Tableau des programmes



Blanc/Couleurs 95°C - 30°C    		6,0 kg maximum
Type de textile	Linge en coton, lin ou tissu mélangé	
Options	Trempage ou Prélavage, Hydro plus, Court	
Remarque à l'intention des instituts de contrôle : Programme Court : charge de 3,0 kg et option <i>Court</i>		
Synthétique 60°C - 30°C   		3,0 kg maximum
Type de textile	Textiles en fibres synthétiques ou coton/polyester mélangé.	
Conseil	Réduire la vitesse d'essorage si le linge se froisse facilement.	
Options	Trempage ou Prélavage, Hydro plus, Court	
Fin 60°C - froid  		2,0 kg maximum
Type de textile	Pour les textiles délicats en fibres synthétiques, textiles mélangés, rayonne	
Options	Trempage ou Prélavage, Court	
Automatic 40°C - froid    		3,0 kg maximum
Type de textile	Mélange de linge adapté aux programmes <i>Blanc/Couleurs</i> et <i>Synthétique</i> .	
Options	Trempage ou Prélavage, Hydro plus, Court	
Express 40°C - froid  		3,0 kg maximum
Type de textile	Petite charge de linge à rafraîchir. Le type de textiles correspond à <i>Blanc/Couleurs</i> .	
Options	Hydro plus	
Laine  40°C - froid		2,0 kg maximum
Type de textile	Laine et laine mélangée	
Soie  30°C - froid		1,0 kg maximum
Type de textile	Soie et tous tissus lavables main qui ne contiennent pas de laine.	
Conseil	Laver les bas fins et les soutiens-gorges dans un filet de lavage.	
Options	Hydro plus	



























Tableau des programmes

Textile foncé 40°C - froid		3,0 kg maximum
Articles	Pièces de linge noir ou foncé en coton ou textile mélangé	
Conseil	Retourner le linge pour le laver.	
Jeans 40°C - froid		3,0 kg maximum
Conseil	<ul style="list-style-type: none"> – Retourner les vêtements en jean pour les laver. – Les vêtements en jean déteignent souvent un peu au premier lavage. Lavez les vêtements foncés et clairs séparément. 	
Chemises 60°C - froid		2,0 kg maximum
Conseil	<ul style="list-style-type: none"> – Vous pouvez préparer les cols et les manchettes s'ils sont très sales. – Utiliser le programme <i>Soie</i> pour les chemises en soie. 	
Sport 60°C - 30°C		2,0 kg maximum
Articles	Vêtements de sport devant être nettoyés ou rafraîchis.	
Textile moderne 40°C - froid		2,0 kg maximum
Articles	Vêtements d'extérieurs en microfibres comme le Gore-Tex®, SYMPATEX®, WINDSTOPPER®, etc.	
Conseil	<ul style="list-style-type: none"> – Fermez les fermetures à glissière. – N'utilisez pas d'adoucissant 	
Voilages 40°C - froid		2,0 kg maximum
Articles	Rideaux déclarés lavables en machine par le fabricant. Pour enlever la poussière, un pré lavage sans lessive est effectué.	
Tipp	Pour les voilages froissables, réduire la vitesse d'essorage ou désactiver l'essorage.	
Options	Hydro plus	

Tableau des programmes

Oreillers 60°C - 40°C		2 oreillers (40 x 80 cm) ou 1 oreiller (80 x 80 cm)
Articles	Oreillers lavables avec garniture plumes, duvet ou synthétique.	
Conseil	Tenir compte de l'étiquette !	
Imperméabilisation 40°C		2,0 kg maximum
Articles	Pour traiter les microfibres, les vêtements de ski, le coton dense et fin (popeline) ou les nappes, afin d'obtenir un effet hydrofuge et antisalissant.	
Conseil	<ul style="list-style-type: none"> – Ces articles doivent être fraîchement lavés et essorés ou séchés. – Afin que le résultat soit optimal, un traitement thermique postérieur doit être effectué. Ceci peut être effectué en séchant au sèche-linge ou dans une repasseuse. 	
Vidange/Essorage		6,0 kg maximum
Conseil	Vidange uniquement : régler la vitesse d'essorage sur <i>Sans essor. final</i> Choisissez bien la vitesse d'essorage.	
Rinçage supplémentaire		6,0 kg maximum
Options	Arrêt cuve pleine	
Amidonnage		6,0 kg maximum
Conseil	Le linge (nappe, serviette, vêtements de travail) doit être récemment lavé mais non traité à l'assouplissant.	

Déroulement de programme

	Lavage		Rinçage		Essorage	
	Niveau d'eau	Rythme de lavage	Niveau d'eau	Rinçages	Essorage intermédiaire	Essorage final
Blanc/Couleurs		Ⓐ		2-3 ³⁾	✓	✓
Synthétique		Ⓐ		2-3 ⁴⁾	✓	✓
Fin		Ⓑ		3	–	✓
Automatic		Ⓐ		2-3 ⁴⁾	✓	✓
Express		Ⓐ		2-3 ⁴⁾	✓	✓
Laine		Ⓒ		2	✓	✓
Soie		Ⓓ		2	–	✓
Textile foncé		Ⓐ		3	✓	✓
Jeans		Ⓐ		3	–	✓
Chemises		Ⓐ		2	–	✓
Sport		Ⓐ		2	✓	✓
Textile moderne		Ⓑ		3	✓ ⁵⁾	✓
Voilages ¹⁾		Ⓐ		3	–	✓
Oreillers ²⁾		Ⓐ		3	–	✓
Imperméabilisation	–	–		1	–	✓
Vidange/ Essorage	–	–	–	–	–	✓
Rinçage supplémentaire	–	–		2	–	✓
Amidonage	–	–		1	–	✓

 = Niveau d'eau faible

 = niveau d'eau intermédiaire

 = niveau d'eau élevé

Ⓐ = rythme de lavage normal

Ⓑ = Délicat

Ⓒ = Laine

Ⓓ = Soie

Particularités sur le déroulement du programme, voir page suivante.

Déroulement de programme

Le lave-linge dispose d'une commande entièrement électronique avec capacité variable automatique. Le lave-linge calcule lui-même la consommation d'eau nécessaire, en fonction de la quantité et de la capacité d'absorption du linge chargé. C'est pourquoi les programmes présentent des déroulements et des durées variables.

Les déroulements de programme mentionnés ici sont toujours basés sur le programme standard pour une charge maximale. Les options ne sont pas prises en compte.

L'affichage de déroulement de votre lave-linge vous indique à tout moment du programme de lavage quelle est la phase en cours.

Particularités du déroulement :

Infofroissable :

Le tambour tourne encore jusqu'à 30 minutes après la fin du programme afin d'éviter la formation de plis (exception : programme Laine). Le lave-linge peut être ouvert à tout instant. Exception : La fonction Infofroissable n'est pas proposée en programme *Laine*.

1) Prérinçage : Pour enlever la poussière, un prérinçage sans lessive est effectué.

2) Rotation d'essorage : avant le lavage, la tambour tourne brièvement à vive allure afin de chasser l'air de l'oreiller. L'eau entre ensuite par le compartiment  pour le lavage.

3) un troisième rinçage est effectué en cas de :

- formation excessive de mousse dans le tambour
- vitesse d'essorage final inférieure à 700 tr/mn
- Sélection de *Sans essorage*

4) un troisième rinçage est effectué en cas de :

Sélection de *Sans essorage*

5) En programme *Textile moderne* les textiles sont essorés uniquement après le lavage.

Modification du déroulement de programme

Annulation du programme

Vous pouvez interrompre votre programme de lavage à tout instant après le démarrage.

- Pressez sur la touche *Départ/Arrêt*.

Le lave-linge vidange le bain lessiviel, le programme est interrompu.

Si vous souhaitez enlever le linge :

- Appuyez sur la touche *Porte*.

Si vous souhaitez sélectionner un autre programme :

- Arrêtez le lave-linge avec la touche .

- Réenclenchez le lave-linge.

Interruption de programme

- Arrêtez le lave-linge avec la touche .

Pour poursuivre :

- Réenclenchez le lave-linge avec la touche .

Modification du programme

Modification du programme ou de la température

Une fois le programme démarré, il est impossible d'en changer.

Une modification de la température peut être effectuée jusqu'à cinq minutes après le démarrage.

Pour sélectionner un autre programme ou choisir une autre température cinq minutes après le départ du programme, vous devez annuler le programme lancé.

Modifier la vitesse d'essorage :

- Appuyez sur la touche OK.

La vitesse d'essorage est marquée. Vous pouvez modifier la vitesse d'essorage avec les touches – et + jusqu'au début de l'essorage final.

Modification des options

Le signal sonore peut être activé et désactivé à tout moment.

Jusqu'à cinq minutes après le démarrage du programme, il est possible de désélectionner les options *Court* et *Hydro plus*.

Si la sécurité enfants est activée, aucune modification ne peut être effectuée.

Modification du déroulement de programme

Ajout/Déchargement de linge

- Pressez la touche *Porte* jusqu'à ce que la porte s'ouvre.
- Ajoutez ou déchargez du linge.
- Fermez la porte

Le programme reprend automatiquement.

Attention :

Une fois le programme lancé, le lave-linge ne peut pas constater les variations de charge.

Lorsque du linge est ajouté ou enlevé, l'électronique considère donc toujours qu'une quantité maximum a été chargée.

Le déroulement du programme peut être allongé.

La porte ne s'ouvre pas lorsque:

- la température du bain est supérieure à **55°C**.
- le niveau d'eau dépasse une certaine valeur.
- la phase *Essorage* est atteinte.
- Le programme électronique est activé.

Si vous appuyez sur la touche *Porte* dans les cas précédemment cités, l'affichage suivant apparaît :

 **Utilisation verrouillée**

Sécurité enfants

La sécurité enfants empêche que la porte soit ouverte, le programme interrompu ou la température et la vitesse d'essorage modifiées pendant le déroulement du programme.

Activation de la sécurité enfants

- Une fois le programme lancé, pressez la touche *Départ/Arrêt* pendant 6 secondes minimum, jusqu'à ce que l'affichage suivant apparaisse :

 **Utilisation verrouillée**

Le lave-linge n'autorise plus aucune modification et poursuit le programme de lavage jusqu'à la fin.

Une fois le programme fini, la sécurité enfants est automatiquement levée.

Désactivation de la sécurité enfants

- Pressez la touche *Départ/Arrêt* pendant 6 secondes minimum, jusqu'à ce que l'affichage suivant apparaisse :

 **Utilisation autorisée**

Lessive appropriée

Vous pouvez utiliser toutes les lessives pour lave-linge. Les indications de dosage et d'utilisation figurent sur l'emballage des produits.

	Universelle	Couleurs	Délicat
Blanc/Couleurs	X	X	
Synthétique	X	X	
Fin			X
Automatic	X	X	
Express	X	X	
Laine	Produit spécial laine		
Soie			X
Textile foncé		X ¹⁾	
Jeans		X ¹⁾	
Chemises	X	X	
Sport	X	X	
Textile moderne			X
Voilages	X ²⁾	X ²⁾	
Oreillers	X ¹⁾	X ¹⁾	
Imperméabilisation	N'utiliser que les imperméabilisants portant la mention "approprié aux textiles à membrane", ceux-ci ont une base fluor. Ne pas utiliser de produits à base de parafine. Verser l'imperméabilisant dans le compartiment  .		
Amidonage	Amidon liquide ou en poudre		

1) lessive liquide uniquement

2) poudre uniquement ou lessive voilages

Lessive

Le dosage dépend :

- du degré de salissure du linge

Linge peu sale

Ne comporte pas de salissures ni de taches visibles. Les vêtements portent seulement l'odeur du corps.

Linge normalement sale

Les salissures sont visibles et/ou quelques petites taches sont reconnaissables.

Linge très sale

Traces de salissures et/ou de taches nettement reconnaissables.

- de la dureté de l'eau
Interrogez la Compagnie Distributrice d'eau si vous ne connaissez pas la zone de dureté de l'eau courante à votre lieu d'habitation.
- de la quantité d'eau (veuillez suivre les recommandations de dosage)

Duretés d'eau

Zone de dureté	Propriété de l'eau	Dureté totale en mmol/l	Dureté française °f
I	douce	0 - 1,3	0 - 7
II	moyenne	1,3 - 2,5	7 - 14
III	dure à très dure	plus de 2,5	plus de 14

Anticalcaire

Si votre eau appartient aux zones de dureté II-III, vous pouvez ajouter un anticalcaire pour économiser de la lessive. Le dosage exact est indiqué sur l'emballage. Versez tout d'abord la lessive, puis l'anticalcaire.

Dans ce cas versez la même dose de lessive qu'en zone de dureté I.

Utilisation de plusieurs produits de lavage

Si vous utilisez plusieurs produits, versez-les dans le compartiment  dans l'ordre suivant :

1. Lessives
2. Anticalcaire
3. Détachant

Cela assure un meilleur entraînement des produits.

Assouplissant, produit de tenue ou amidon.

L'utilisation d'un assouplissant rend au linge toute sa souplesse et diminue l'électricité statique sur les fibres synthétiques.

Les produits de tenue sont des amidons synthétiques qui donnent une meilleure tenue au linge.

L'amidon donne au linge de la tenue et un beau fini.

- Dosez en respectant les indications du fabricant.

Adjonction automatique d'assouplissant, de produit de tenue ou d'amidon liquide

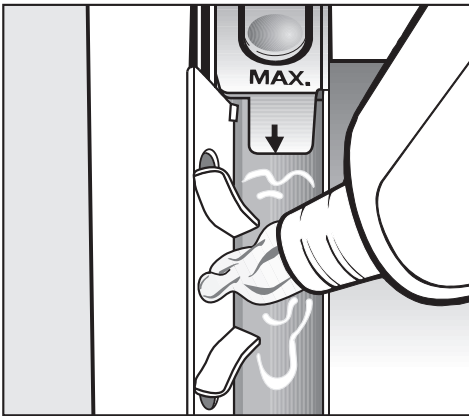

- Versez l'assouplissant, le produit de tenue ou l'amidon liquide dans le compartiment à assouplissant ☼. **Ne dépassez pas le repère maximum.**

L'assouplissant, le produit de tenue ou l'amidon liquide est entraîné automatiquement au dernier rinçage. Il reste un peu d'eau dans le compartiment assouplissant ☼ en fin de programme.

Après plusieurs amidonnages automatiques, nettoyez la boîte à produits, en particulier le tuyau d'aspiration.

Utilisation d'un assouplissant ou de produits de tenue séparée

- Versez l'assouplissant ou le produit de tenue dans le compartiment ☼.
- Tournez le sélecteur de programme sur *Autres programmes* et sélectionnez le programme *Amidonnage*.
- Appuyez sur la touche *Départ/Arrêt*.

Amidonnage séparé

- Dosez et préparez l'amidon comme indiqué sur l'emballage.
- Versez l'amidon dans le compartiment .
- Tournez le sélecteur de programme sur *Autres programmes* et sélectionnez le programme *Amidonnage*.
- Appuyez sur la touche *Départ/Arrêt*.

Décolorer/Teinter

- N'utilisez pas de décolorants dans le lave-linge.
- La fréquence des teintures effectuées doit correspondre à une utilisation domestique moyenne. En effet, le sel utilisé pour la teinture peut attaquer l'acier inoxydable en cas d'utilisation intensive. Veuillez strictement vous conformer aux instructions du fabricant de la teinture.

Nettoyage et entretien

 Débrancher le lave-linge avant tout nettoyage ou entretien.

Nettoyage de la machine

- Nettoyez le lave-linge avec un détergent doux ou de l'eau savonneuse et séchez avec un chiffon doux.
- Nettoyez le tambour avec un produit spécial inox.

Nettoyage de la boîte à produits

Enlevez régulièrement les éventuels résidus de détergent.

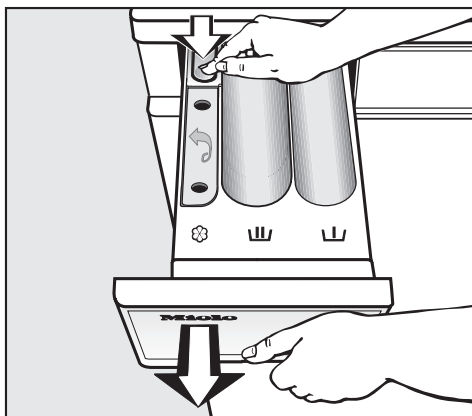

- Tirez la boîte à produits vers l'avant jusqu'à la butée, enfoncez le bouton de déverrouillage puis sortez complètement la boîte à produits.

- Nettoyez la boîte à produits avec de l'eau chaude.

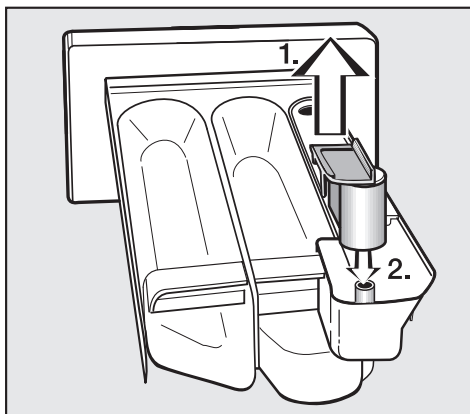

- Nettoyez le tube d'aspiration.
1. Sortez le tube d'aspiration du compartiment  et nettoyez-le à l'eau chaude. Nettoyez également le tuyau sur lequel le tube d'aspiration est fixé.
 2. Remplacez le tube d'aspiration.

 N'utilisez pas de produits abrasifs ni de produits à vitres ou multi-usages ! Ils peuvent abîmer les surfaces plastique et les autres pièces. Ne jamais nettoyer avec un jet d'eau.

Nettoyage du filtre d'arrivée d'eau

Ce lave-linge est équipé d'un filtre qui protège l'électrovanne d'arrivée d'eau.

Contrôlez le filtre logé dans le raccord fileté de l'électrovanne Aquasécurité tous les 6 mois. Il y a lieu de rapprocher le contrôle en cas de coupures fréquentes sur le réseau d'alimentation.

- Fermez le robinet d'eau.
- Dévissez le tuyau d'arrivée d'eau du robinet.

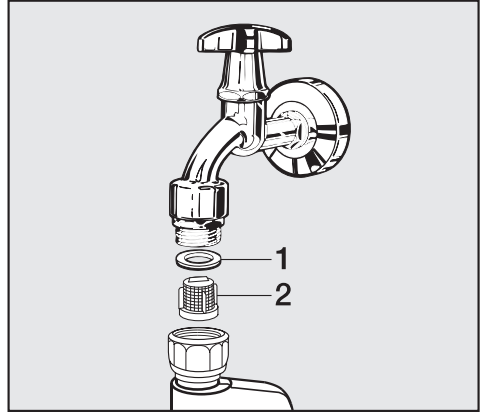

- Enlevez le joint de caoutchouc **1**.
- Saisissez la languette du filtre **2** à l'aide d'une pince à bec fin et sortez-le.
- Nettoyez le filtre.
- Remontez en sens inverse.

Vissez solidement le raccord fileté sur le robinet et ouvrez ce dernier. Resserrez le raccord fileté en cas de fuite.

Remontez **impérativement** le filtre après le nettoyage.

Recherche des anomalies

Que faire si... . . .

Vous pouvez remédier vous-même à la plupart des anomalies ou dysfonctionnements qui peuvent se produire en utilisation quotidienne. Vous économiserez du temps et des frais en n'appelant pas immédiatement le Service après-vente.





Les tableaux suivants vous aideront à déceler les causes de la panne et à trouver la solution. Néanmoins il faut savoir que :

 Les interventions techniques doivent être exécutées exclusivement par des professionnels. Les réparations incorrectes peuvent entraîner de graves dangers pour l'utilisateur.

Impossible de démarrer un programme de lavage

Problème	Cause possible	Solution
L'afficheur reste sombre et le sélecteur ne s'allume pas.	L'appareil n'est pas alimenté.	Vérifiez si – la fiche est branchée. – le fusible est enclenché.
A l'affichage apparaît : Verrouillé. Entrer code.	La fonction de verrouillage est enclenchée.	Entrez le code de verrouillage et validez-le. Désactivez la fonction Verrouillage si vous ne voulez pas que cette question vous soit posée la prochaine fois que vous enclenchez la machine.
L'afficheur est sombre.	L'affichage a été coupé automatiquement pour économiser l'énergie (veille).	Pressez une touche. La veille s'interrompt.

Recherche des anomalies

Un message d'erreur est affiché.		
Problème	Cause	Solution ❶
 ANOMALIE VIDANGE	<ul style="list-style-type: none"> – La vidange est bloquée ou obstruée. – Le tuyau de vidange est trop haut. 	<ul style="list-style-type: none"> – Nettoyez le filtre et la pompe. – Hauteur de refoulement max. : 1m
 ANOMALIE ARRIVEE D'EAU	<ul style="list-style-type: none"> – L'arrivée d'eau est bloquée ou obstruée. 	Vérifiez si <ul style="list-style-type: none"> – le robinet est suffisamment ouvert. – le tuyau d'arrivée est plié.
 ACTIVATION AQUASTOP	L'Aquasécurité s'est déclenchée.	Appeler le service après-vente.
 ANOMALIE ECLAIRAGE TAMBOUR	L'éclairage de tambour n'est pas désactivé.	Vérifiez que l'éclairage est correctement fixé.
 ANOMALIE TECHNIQUE Contacter SAV.	Ceci est une anomalie.	Relancez le programme. Si le message d'erreur apparaît de nouveau, appelez le S.A.V.
L'affichage suivant cli- gnote : INFROISSABLE alternativement avec VERIFIER DOSAGE	Pendant le lavage, une mousse excessive s'est formée.	A la prochaine lessive, mettez moins de produit et suivez les indications de dosage du fabricant sur le paquet.

❶ Pour éliminer le message d'erreur : arrêtez le lave-linge avec la touche .



Recherche des anomalies

Défaut lors de la détection de charge ou du réglage du point zéro		
Problème	Cause	Solution
Le tambour est plein mais l'afficheur indique une charge inférieure à 25% ou pas de valeur.	A l'enclenchement du lave-linge, il y avait du linge dans le tambour. Ceci a décalé le point zéro.	■ Procédez au réglage du point zéro : <ul style="list-style-type: none">– déchargez le linge.– Arrêtez le lave-linge et laissez la porte ouverte.– Enclenchez le lave-linge– Tournez le sélecteur sur le programme <i>Blanc/Couleurs 95°C</i>.– Appuyez sur la touche <i>Charge/Dosage</i> jusqu'à ce que le message suivant apparaisse : Réglage du point zéro effectué.
Le tambour est vide mais l'afficheur indique une charge supérieure à 25%.	Le point zéro du capteur de charge est décalé.	Faites décrire une rotation au tambour. Si la même anomalie se reproduit, réglez le point zéro de nouveau.
Le message d'anomalie Réglage du point zéro impossible. s'affiche.	La porte est fermée.	<ul style="list-style-type: none">– Ouvrez la porte.– Arrêtez le lave-linge et laissez la porte ouverte.– Enclenchez le lave-linge– Recommencez le réglage du point zéro.

Problèmes d'ordre général		
Problème	Cause	Solution
L'appareil vibre pendant l'essorage.	Les pieds de machine sont mal réglés et ne sont pas bloqués.	Ajustez l'appareil pour qu'il soit bien stable et bloquez les pieds.
On entend des bruits de pompe inhabituels.	Ce n'est pas un défaut. Les bruits d'aspiration en début et en fin de vidange sont normaux.	
Des résidus de lessive relativement gros restent dans la boîte à produits.	La pression d'eau n'est pas suffisante.	<ul style="list-style-type: none"> – Nettoyez le filtre dans le tuyau d'arrivée d'eau. – Sélectionnez éventuellement l'option <i>Hydro plus</i>.
	Les lessives en poudre utilisées avec un anticalcaire ont tendance à coller.	Nettoyez la boîte à produits et mettez à l'avenir d'abord la lessive puis l'anticalcaire.
L'assouplissant n'est pas entraîné complètement ou il reste encore trop d'eau dans le compartiment ☼.	Le tube d'aspiration n'est pas posé correctement ou est obstrué.	Nettoyez le tube d'aspiration, cf. chapitre "Nettoyage et Entretien", Paragraphe "Nettoyage de la boîte à produits".
Une langue étrangère s'affiche.	Une autre langue a été sélectionnée sous "Réglages" ☼ "Sélection langue" ☼.	Régalez la langue usuelle. Le drapeau vous aide à vous repérer.

Recherche des anomalies

Résultat de lavage insatisfaisant		
Problème	Cause	Solution
Le linge n'est pas propre malgré l'adjonction de lessive liquide.	Les lessives liquides ne contiennent pas d'agent de blanchiment. Les taches de fruit, café ou thé ne sont pas éliminées.	<ul style="list-style-type: none">– Utilisez de la lessive en poudre contenant des agents de blanchiment.– Versez du détachant dans le compartiment  et la lessive liquide dans une bouteille doseuse.– Ne mélangez jamais lessive liquide et détachant dans la boîte à produits.
Des résidus élastiques gris adhérent au linge lavé.	Vous avez versé trop peu de lessive. Le linge était taché de graisse (huiles, crèmes).	<ul style="list-style-type: none">– Versez davantage de lessive ou utilisez des lessives liquides pour le linge portant ce type de taches.– Faites fonctionner un programme 60 °C à vide avec de la lessive liquide avant le prochain lavage.
Des résidus blanchâtres ressemblant à de la lessive apparaissent sur le linge foncé.	La lessive contient des composants anticalcaires insolubles (zéolithes) qui se sont fixés sur le linge.	<ul style="list-style-type: none">– Essayez d'enlever les résidus de produit avec une brosse sur le linge sec.– Lavez le linge à l'avenir avec de la lessive liquide. Celle-ci ne contient pas de zéolithes.

La touche Porte est actionnée mais la porte ne s'ouvre pas.	
Cause	Solution
Le lave-linge n'est pas raccordé électriquement et/ou il n'est pas enclenché.	Branchez la fiche à contact de protection dans la prise et/ou enclenchez le lave-linge avec la touche  .
Le programme électronique est activé.	Désactivez le verrouillage comme décrit au chapitre correspondant.
La fonction de verrouillage est enclenchée.	Désactivez la fonction de verrouillage comme décrit au chapitre "Menu Réglages  .
Panne de courant	Ouvrez la porte comme décrit à la page suivante.
La porte n'était pas bien enclenchée.	Pressez avec force contre le verrou puis appuyez sur la touche <i>Porte</i> .
Il y a encore de l'eau dans le tambour et le lave-linge ne peut pas vidanger.	Nettoyez le filtre et la pompe de vidange comme décrit à la page suivante.
La porte est bloquée dès que le bain dépasse 55°C afin d'éviter toute brûlure.	

Recherche des anomalies

Déverrouillage de porte manuel en cas de vidange obstruée et/ou de panne de courant

- Arrêtez le lave-linge.

Le déverrouilleur de la trappe d'accès au filtre est situé derrière la face avant de la boîte à produits.

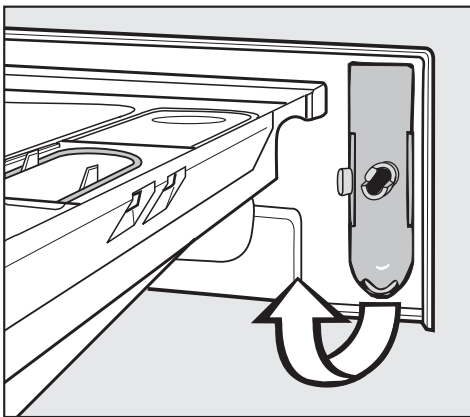

- Enlevez le déverrouilleur.

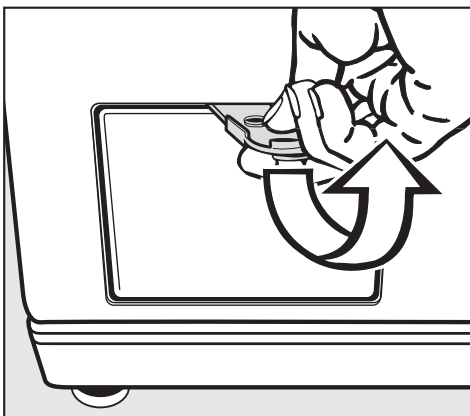

- Ouvrez la trappe d'accès au filtre.

Vidange obstruée

Si la vidange est obstruée, le lave-linge peut contenir une quantité d'eau assez importante (**max. 25 l**).

⚠ Attention : risque de brûlure si un programme haute température était en cours !

Vidange

- Placez une bassine sous la trappe.

Ne dévissez pas complètement le filtre.



- Dévissez le filtre jusqu'à ce que de l'eau s'écoule.

Pour interrompre la vidange :

- refermez le filtre.

Recherche des anomalies

Dès que l'écoulement d'eau est fini :

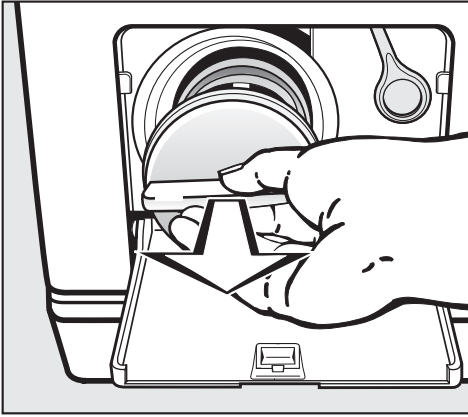

- Dévissez complètement le filtre.
- Nettoyez bien le filtre.

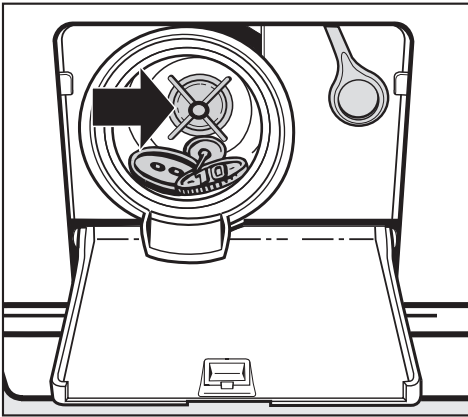

- Vérifiez si la turbine tourne facilement. Sinon, enlevez les corps étrangers (boutons, pièces etc.) et nettoyez l'intérieur.
- Remontez le filtre et verrouillez-le bien.

 De l'eau s'écoule du lave-linge si le filtre n'est pas bien remonté et vissé à fond.

Ouverture de la porte

 Assurez-vous que le tambour est à l'arrêt avant de décharger le linge. Ne mettez jamais les mains dans un tambour qui tourne encore, vous risquez de vous blesser.

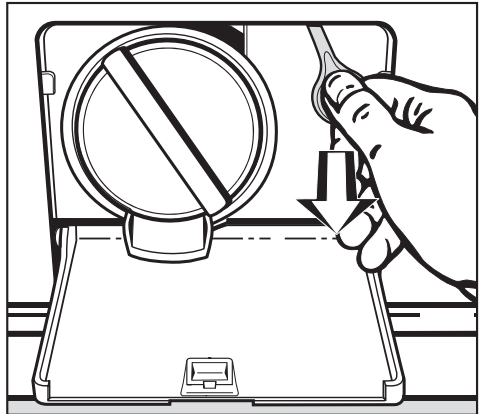

- Tirez la languette. La porte s'ouvre.

Recherche des anomalies

Remplacement de l'ampoule d'éclairage du tambour.

Le lave-linge peut fonctionner même avec une ampoule défectueuse.

- Prenez le déverrouilleur derrière la face avant de la boîte à produits comme décrit à la page précédente.
- Enclenchez le lave-linge et ouvrez la porte.
- Débranchez la fiche du lave-linge, voir chapitre "Prescriptions de sécurité et mises en garde".

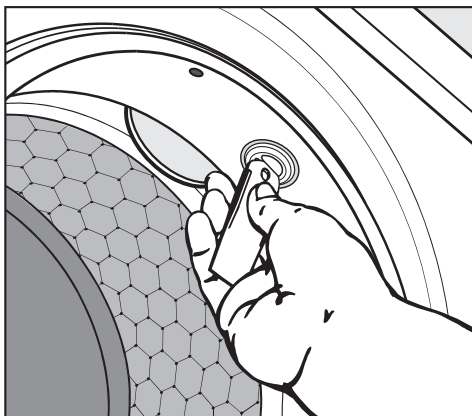

- Insérez le déverrouilleur dans la fente de l'éclairage de tambour et tournez-le vers la gauche (un quart de tour) jusqu'à ce que vous sentiez une résistance.
- Sortez l'éclairage de tambour avec les doigts.

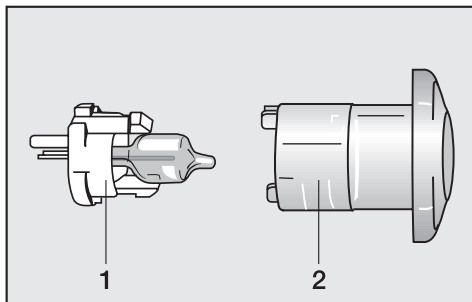

- Détachez le support plastique **1** en pressant les deux ergots du capuchon **2**.
- Retirez l'ampoule défectueuse du support plastique.

Prendre une ampoule neuve de type G4, puissance maximale 5 Watts/ 12 Volts.

Vous trouverez cette ampoule dans le commerce spécialisé, chez les revendeurs Miele ou le SAV Miele.

- Posez la nouvelle ampoule dans le support plastique.
- Assemblez le support plastique et le capuchon sans forcer.
- Remontez l'éclairage de tambour et bloquez-le en le tournant vers la droite.

Le bon fonctionnement du lave-linge dépend du montage correct de l'éclairage.

Réparations

En cas de pannes auxquelles vous ne pouvez remédier vous-même, contactez :

- le service après-vente de votre revendeur ou
- le service après-vente Miele.

Veuillez indiquer le modèle et la référence de votre lave-linge. Ces deux indications figurent sur la plaque signalétique placée au-dessus du hublot à l'intérieur de la porte.

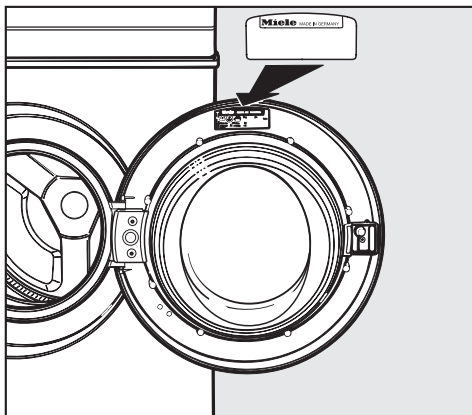

Actualisation de la programmation (diode PC)

La diode PC est prévue pour l'actualisation par un technicien des programmes de lavage en fonction des évolutions techniques prévisibles.

La programmation de votre lave-linge pourra ainsi être adaptée aux progrès en matière de lessive, textiles et procédés de lavage.

Miele vous signalera les possibilités d'actualiser votre lave-linge.

Conditions et période de garantie

Ce lave-linge bénéficie d'une garantie de 1 an.

Vous trouverez de plus amples informations sur les conditions de garantie dans le livret de garantie.

Accessoires en option

Les accessoires de ce lave-linge sont disponibles chez les revendeurs Miele ou au SAV Miele.

Installation

Vue de face

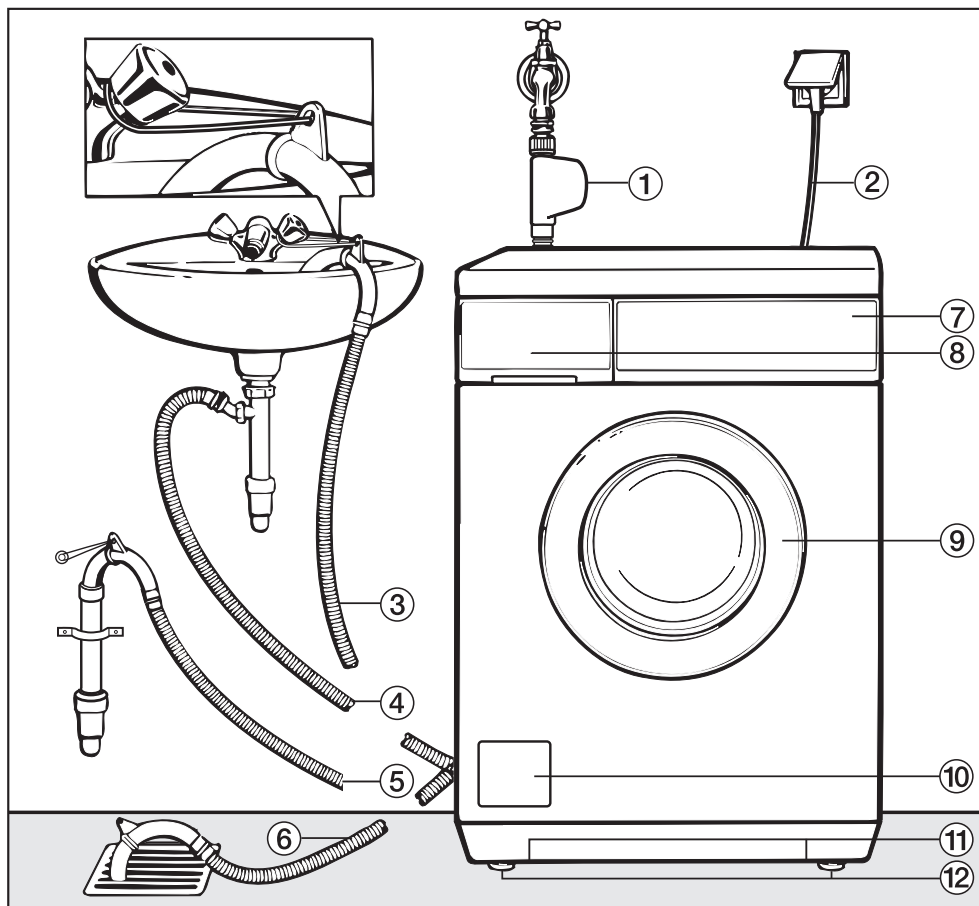

① Tuyau d'arrivée d'eau avec Aquasécurité

② Branchement électrique

③ - ⑥ Tuyau de vidange souple (avec crosse pivotante et amovible) et les différentes évacuations possibles

⑦ Bandeau de commande

⑧ Boîte à produits

⑨ Porte

⑩ Trappe d'accès au filtre, à la pompe et au déverrouillage manuel

⑪ Prises de main pour le transport

⑫ Quatre pieds à vis réglables en hauteur

Vue de l'arrière

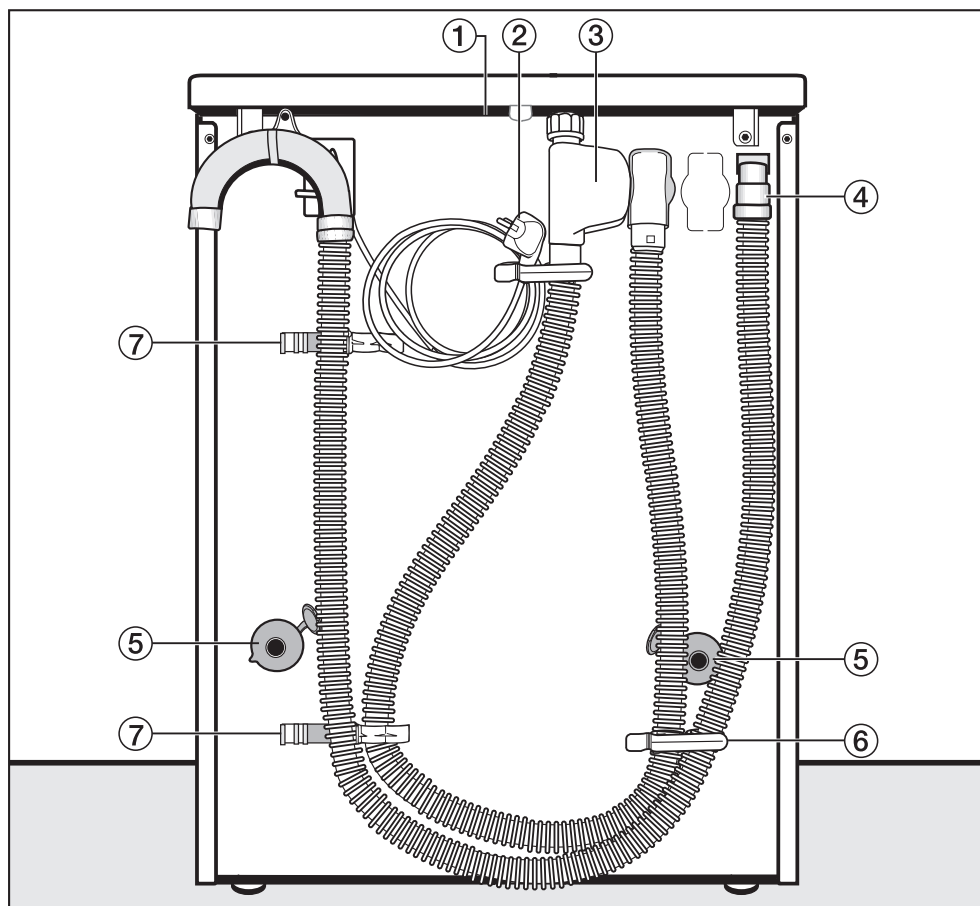

① Couvercle en saillie avec prises de main pour le transport

② Branchement électrique

③ Tuyau d'arrivée d'eau avec Aquasécurité

④ Tuyau de vidange

⑤ Sécurités avec tiges de transport

⑥ Support de tuyau d'arrivée d'eau et de vidange

⑦ Support pour les tiges de transport démontées

Installation

Lieu d'installation

Un plancher en béton est le mieux adapté. Il ne transmet pas de vibrations, contrairement à un plancher en bois ou un sol "mou".

Respectez les conseils ci-dessous :

- Installez toujours l'appareil d'aplomb et de façon stable.
- Evitez d'installer la machine sur des revêtements de sol mous, car elle peut vibrer pendant l'essorage.

Sur un plancher en bois :

- Placez l'appareil sur une planche de bois de 59 x 52 x 3 cm. Cette planche devra recouvrir le plus de solives possible ; vissez-la sur elles et non pas uniquement sur les lattes de plancher.

Installez la machine dans la mesure du possible dans un angle de la pièce. La stabilité du plancher y est meilleure.

⚠ En cas d'installation sur socle (en béton ou maçonnerie) **il faut** bloquer le lave-linge avec des attaches livrables chez les revendeurs agréés et au SAV Miele. Sinon l'appareil peut tomber du socle à l'essorage.

Installation de l'appareil

Pour le transport de l'appareil du socle d'emballage au lieu d'installation, utilisez les prises de main avant (en bas) et arrière (au niveau du couvercle).

Attention :

- Ne soulevez pas la machine par la porte de chargement.

⚠ Les pieds de machine et le sol doivent être secs, sinon l'appareil risque de déraiper lors de l'essorage.

Démontage des sécurités de transport

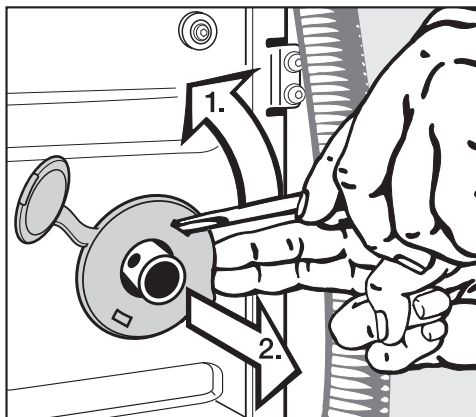

- Enlevez les sécurités gauche et droite.

1. Détachez la sécurité avec un tourne-vis.
2. Enlevez la sécurité.

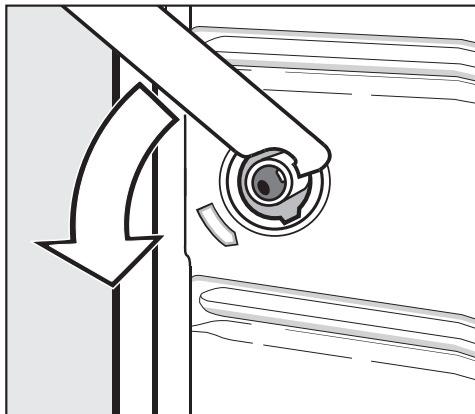

- Tournez la tige de transport gauche de 90° à l'aide de la clé multiple fournie

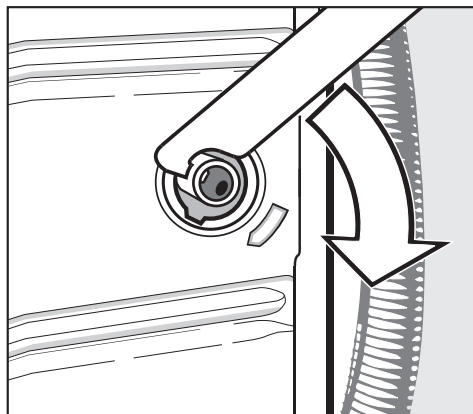

- Tournez la tige de transport droite de 90°,

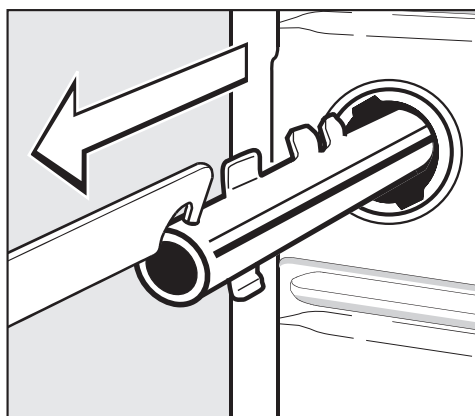

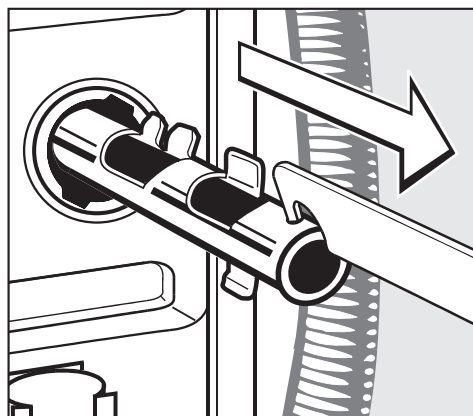

- puis sortez-la.

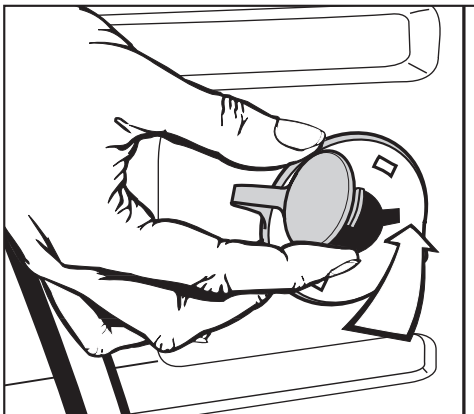

- puis sortez-la.

Installation



 Il est interdit de transporter le lave-linge sans sécurités de transport. Conservez par conséquent les sécurités de transport qu'il faut remonter avant de déplacer l'appareil (par ex. lors d'un déménagement).

Mise en place des sécurités de transport

Le remontage se fait en sens inverse du démontage.

- Fermez les orifices avec les bouchons attachés aux sécurités.

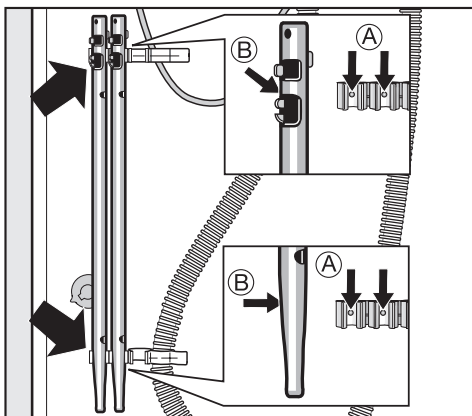

- Fixez les tiges de transport sur la paroi arrière. Vérifiez que les tenons **(A)** s'engrènent dans les trous **(B)**.

Calage

La machine doit être d'aplomb afin de garantir un fonctionnement parfait.

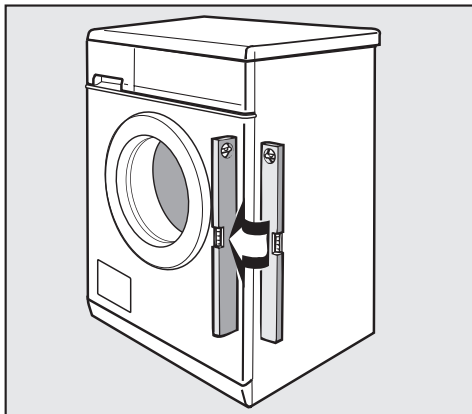

Une installation non conforme augmente la consommation d'eau et d'électricité et la machine peut se déplacer. L'affichage de charge avec dosage recommandé peut indiquer des valeurs erronées.

Dé vissage et blocage des pieds

Compensez les inégalités du sol avec les quatre pieds à vis. Les pieds sont livrés totalement vissés.

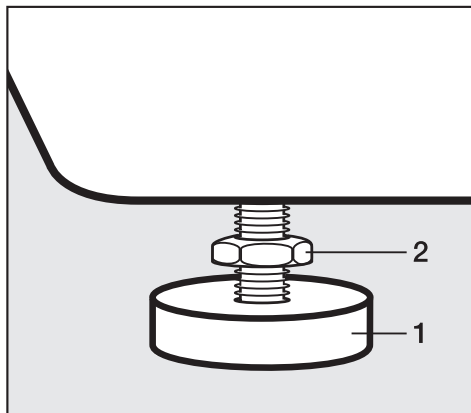

- Tournez le contre-écrou **2** dans le sens des aiguilles d'une montre avec la clé multiple fournie. Dévissez le contre-écrou **2** avec le pied **1**.
- Vérifiez avec un niveau à bulle que le lave-linge est d'aplomb.
- Maintenez le pied **1** avec une pince multiprises. Serrez le contre-écrou **2** à fond contre la carrosserie avec la clé multiple.

 Vissez les quatre contre-écrous contre la carrosserie. Vérifiez également les pieds qui n'ont pas été dévissés lors de l'ajustage de l'appareil. Sinon la machine risque de se déplacer.

Installation

Encastrement sous un plan de travail

Le montage du jeu d'encastrement* et du cadre de superposition* doit être exécuté par un professionnel.

- Un **jeu d'encastrement*** est nécessaire. La tôle de protection fournie avec le jeu d'encastrement* remplace le couvercle de l'appareil. Il est impératif de monter cette tôle de protection pour des raisons de sécurité électrique.
- Pour une hauteur de plan de travail de 900/910 mm, un cadre de surélévation* en option est indispensable.
- Installez l'arrivée d'eau, la vidange et le branchement électrique à proximité de l'appareil. Ils doivent être accessibles.

Une notice de montage est fournie avec le jeu d'encastrement.

Colonne lave-linge/sèche-linge

Il est possible de constituer une colonne en superposant un sèche-linge Miele sur votre lave-linge. A cet effet utilisez un cadre de superposition WTV* en option.

Les pièces marquées d'un * sont livrables contre supplément chez les revendeurs agréés ou au SAV Miele.

Dimensions :

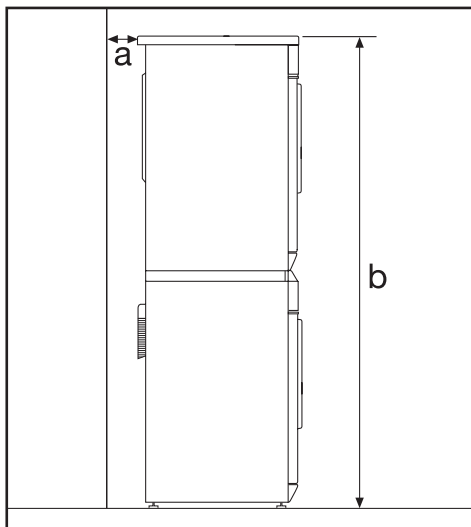

a Distance de sécurité mur/lave-linge : minimum 2 cm

b Hauteur :
cadre de superposition avec plan de travail : env. 169 cm
cadre de superposition sans plan de travail : env. 170 cm

Montage du couvercle

Si vous avez démonté le couvercle pour une colonne lave-linge/sèche-linge ou pour l'encastrement sous un plan de travail, vous devez vérifier que le couvercle remonté est bien fixé aux supports arrière. Ceci permet de transporter l'appareil en toute sécurité.

L'Aquasécurité Miele

Le système Aquasécurité Miele vous protège contre les risques de dégâts des eaux liés au lave-linge.

Ce système comporte trois éléments :

- 1) le tuyau d'arrivée d'eau
- 2) l'électronique et le carter
- 3) le tuyau de vidange

1) Le tuyau d'arrivée d'eau

- L'électrovanne de sécurité supplémentaire

Elle fonctionne comme un robinet automatique et est logée dans le boîtier de l'arrivée d'eau.

- La protection contre l'éclatement de l'électrovanne de sécurité du tuyau.

La pression d'éclatement du corps de vanne est comprise entre 7.000 et 10.000 kPa.

- La gaine de protection du tuyau d'arrivée d'eau

Le tuyau d'arrivée d'eau est protégé par une gaine qui récupère les fuites d'eau et les dirige vers la tôle de réception. Un interrupteur à flotteur coupe l'électrovanne. L'arrivée d'eau est coupée et l'eau se trouvant dans la cuve est vidangée.

2) L'électronique et le carter

- La tôle de fond

Les fuites d'eau liées à une mauvaise étanchéité du lave-linge sont recueillies dans la tôle de fond. Un interrupteur à flotteur coupe les vannes d'arrivée d'eau. L'arrivée d'eau est coupée et l'eau se trouvant dans la cuve est vidangée.

- La sécurité anti-débordement

Ceci évite que le lave-linge déborde suite à une arrivée d'eau incontrôlée. Si le niveau d'eau dépasse d'un certain niveau, la pompe de vidange est réactivée et l'eau est vidangée de façon contrôlée.

3) Le tuyau de vidange

Le tuyau de vidange est protégé par un système d'aération. Ceci permet d'éviter que le lave-linge soit vidé par siphonnage.

Installation

Arrivée d'eau

 Cette électrovanne contient des composants électriques. Elle ne doit donc pas être installée à un endroit où elle pourrait être aspergée, par exemple sur une douche ou une baignoire. Dans ce cas, utilisez un tuyau flexible métallique pour rallonger le tuyau d'eau. Disponible chez les revendeurs spécialisés Miele ou au SAV Miele.

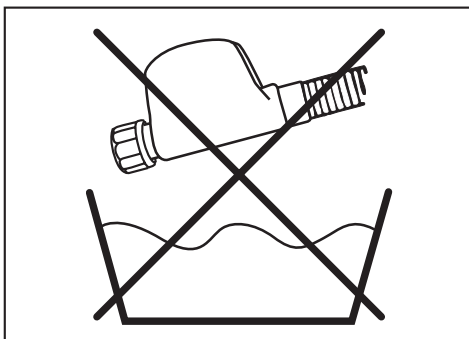

Ne la plongez pas dans l'eau !

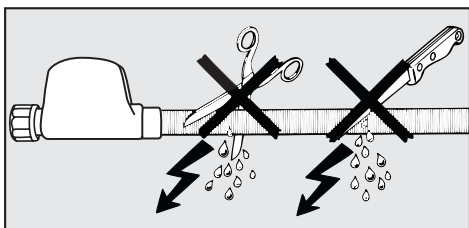

N'endommagez pas la gaine de protection du tuyau d'arrivée d'eau.

Le branchement du lave-linge à la conduite d'arrivée d'eau peut s'effectuer sans antiretour car il est construit suivant les normes DIN.

La pression doit impérativement être comprise entre 100 kPa et 1.000 kPa. En cas de pression supérieure à 1.000 kPa, l'installation d'un réducteur de pression est indispensable.

Pour le raccordement, l'utilisateur doit prévoir des robinets d'arrêt avec raccord fileté $\frac{3}{4}$ (20/27). Si vous ne disposez pas d'un robinet de ce type, faites-le monter par un installateur agréé.

 Le raccord fileté est sous pression. Contrôlez par conséquent si le raccordement est étanche en ouvrant lentement le robinet d'eau. Modifiez éventuellement la position du joint et du raccord fileté.

Ce flexible n'est **pas** conçu pour un raccordement en eau chaude.

Entretien

En cas de remplacement, n'utilisez que le **système Aquasécurité Miele**.

Le filtre logé dans l'écrou fileté de l'électrovanne de l'Aquasécurité ne doit pas être enlevé car il protège les électrovannes d'arrivée d'eau.

Accessoires : rallonge

Un tuyau flexible de 1,5 m de long est disponible en accessoire chez les revendeurs Miele ou au SAV Miele.

Ce flexible présente une pression d'éclatement supérieure à 14.000 kPa et peut être utilisé comme rallonge flexible du tuyau d'arrivée d'eau.

Vidange

Le bain est vidangé par une pompe de vidange d'une hauteur de refoulement de 1 m. Posez le tuyau sans coude, afin de ne pas gêner la vidange. La crosse aménagée à l'extrémité du tuyau est pivotante et amovible.

Possibilités de vidange :

1. Suspension dans un lavabo ou un évier :
Suivez les indications suivantes :
 - Bloquez le flexible pour éviter qu'il ne dérape.
 - Si le bain est vidangé dans un lavabo, il faut qu'il s'écoule suffisamment vite. Sinon l'eau risque de déborder ou une partie de l'eau vidangée risque d'être réaspirée dans le linge.
2. Raccordement à un tuyau d'évacuation plastique avec manchon caoutchouc (siphon non indispensable).
3. Raccordement à un lavabo avec raccord plastique.
4. Evacuation dans une vidange au sol (puits d'écoulement).

Le flexible peut être rallongé si nécessaire jusqu'à 5 m. Cet accessoire est livrable chez les revendeurs agréés ou au SAV Miele.

Pour les hauteurs d'évacuation supérieures à 1 m (hauteur de refoulement 1,80 m max.) vous pouvez vous procurer une deuxième pompe de vidange et le jeu d'adaptation correspondant auprès du Service Après Vente Miele ou des revendeurs agréés. Les deux pompes fonctionnent alors simultanément.

Installation

Branchement électrique

Ce lave-linge est livré avec un cordon d'alimentation de 2 m de long en monophasé 230 V 50 Hz.

Ne raccordez cet appareil qu'à une prise avec mise à la terre.

Le branchement doit être conforme aux normes EDF.

Il est interdit de brancher l'appareil en utilisant des rallonges, boîtiers multiprises, etc. pour éviter tout risque d'incendie potentiel.

Il est recommandé de monter en amont de l'appareil un disjoncteur différentiel avec courant de déclenchement à 30 mA.

La plaque signalétique vous indique la puissance de raccordement et le fusible. Comparez ces indications avec celles de votre réseau électrique.

Consommations

		Charge	Consommations			
			Energie en kWh	Eau en l	Durée	
					Court	Normal
Blanc/ Couleurs	95°C	6,0 kg	1,90	49		2 h 09 min
	60°C ¹⁾	6,0 kg	1,02	49		1 h 49 min
	60°C	3,0 kg	0,75	36	1 h 03 min	
	40°C ¹⁾	6,0 kg	0,62	49		1 h 49 min
	40°C ²⁾	3,0 kg	0,40	36	1 h 03 min	
Synthétique	40°C ¹⁾	3,0 kg	0,50	55	59 min	1 h 19 min
Fin	30°C	2,0 kg	0,35	69	49 min	59 min
Automatic	40°C	3,0 kg	0,40 - 0,50	40 - 55	1 h 03 min	1 h 18 min
Express	40°C	3,0 kg	0,30	30	–	30 min
Laine 🧶	30°C	2,0 kg	0,23	39	–	39 min
Soie 🧶	30°C	1,0 kg	0,25	39	–	36 min
Textile foncé	40°C	3,0 kg	0,60	60	–	1 h 10 min
Jeans	40°C	3,0 kg	0,50	52	–	1 h 00 min
Chemises	60°C	2,0 kg	1,00	60	–	1 h 12 min
Sport	40°C	2,0 kg	0,35	35	–	47 min
Textile moderne	40°C	2,0 kg	0,50	62	–	1 h 03 min
Voilages	40°C	2,0 kg	0,45	39	–	55 min
Oreillers	60°C	1 oreiller	0,50	35	–	59 min
Imperméabilisation	40°C	2,0 kg	0,30	12	–	29 min

Remarque sur les essais comparatifs :

¹⁾Essais suivant EN 60456

²⁾Programme court pour les instituts de contrôle ; l'option *Court* doit être sélectionnée.

Les consommations peuvent différer des valeurs annoncées en fonction de la pression, dureté et température d'entrée d'eau, de la température ambiante, du type et de la quantité du linge, des variations de tension sur le réseau et des fonctions additionnelles sélectionnées.

Caractéristiques techniques

Hauteur	85 cm
Largeur	59,5 cm
Profondeur	58 cm
Profondeur porte ouverte	97,5 cm
Poids	94 kg
Charge au sol max.	1.600 Newton (env. 160 kg)
Capacité	6 kg de linge sec
Tension	voir plaque signalétique
Puissance de raccordement	voir plaque signalétique
Fusible	voir plaque signalétique
Consommations	cf. chapitre Consommations
Pression d'eau min. au robinet	100 kPa (1 bar)
Pression d'eau max.	1.000 kPa (10 bars)
Longueur du tuyau d'arrivée	1,60 m
Longueur du tuyau de vidange	1,50 m
Longueur du cordon d'alimentation	1,60 m
Hauteur de refoulement max.	1 m
Longueur de refoulement max.	5 m
Ampoule pour éclairage du tambour	Type G4 (5 Watts/12 Volts)
Labels de conformité	CEM, VDE

Menu Réglages pour la modification des valeurs standard

Le menu Réglages vous permet d'adapter l'électronique du lave-linge à vos besoins.

Vous pouvez modifier ces réglages à tout moment.

Menu réglages 🏠

Ouvrir le menu Réglages 🏠

- 1 Enclenchez le machine. Le menu d'accueil apparaît.
- 2 Après cinq secondes, l'affichage est complété.



- 3 Actionnez la touche OK.
- 4 Vous êtes à présent dans le menu *Réglages*.
- 5 Sélectionnez le réglage que vous souhaitez modifier avec les touches + et - et confirmez avec la touche OK.

Si aucune sélection n'a été effectuée dans le menu Réglages et les sous-menus pendant 20 secondes, l'affichage retourne au menu d'accueil.

Langue 🏠

Vous pouvez choisir entre plusieurs langues pour l'affichage.

Le sous-menu Langue permet de modifier la langue affichée.

Le drapeau derrière le mot *Langue* sert de repère, au cas où une langue que vous ne comprenez pas aurait été programmée.

La langue réglée est suivi d'une coche ✓.

Heure 🕒

Vous pouvez afficher l'heure sur 12 h ou sur 24 h.

L'heure actuelle est affichée ensuite.

Réglage 12 h/24 h

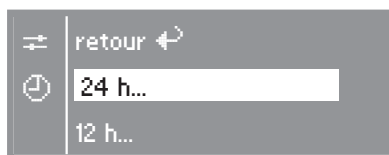

- Sélectionnez le rythme horaire qui vous convient avec les touches + ou - et confirmez avec la touche OK.

L'écran passe au réglage de l'heure.

Réglage de l'heure



- Réglez les heures avec les touches - et + et confirmez avec la touche OK. Vous pouvez à présent régler les minutes puis valider avec OK. L'affichage retourne au menu *Réglages*.

Vous pouvez également régler l'heure en pressant la touche 🕒 après l'enclenchement du lave-linge et avant la sélection du programme.

Menu réglages

Hydro plus

Avec le réglage Hydro plus, vous pouvez personnaliser l'option *Hydro plus*.

Vous avez le choix entre trois possibilités :

Hydro plus (réglage d'usine)

Augmentation du niveau d'eau (davantage d'eau) au lavage et au rinçage dans les programmes.

RINÇAGE +

Ce réglage permet d'ajouter un rinçage dans les programmes *Blanc/Couleurs* et *Synthétique +*.

Hydro +/rinçage +

- Augmentation du niveau d'eau (davantage d'eau) au lavage et au rinçage et un rinçage supplémentaire dans les programmes *Blanc/Couleurs* et *Synthétique*.

L'option réglée est suivie d'une coche.

Délicat

Lorsque la fonction délicat est activée, le rythme du tambour est plus lent, pour laver les textiles peu sales avec plus de douceur.

Vous pouvez activer le rythme Délicat en programmes *Blanc/Couleurs* et *Synthétique*.

Le réglage Délicat est désactivé en sortie usine.

L'option réglée est suivie d'une coche.

Refroidissement du bain lessiviel en programme Blanc/Couleurs

Une entrée d'eau supplémentaire intervient en fin de lavage pour refroidir le bain.

Le refroidissement du bain s'effectue à 95°C et 75°C.

Il est conseillé d'activer le refroidissement du bain dans les cas suivants :

- pour éviter tout risque d'ébullition si le tuyau d'évacuation est fixé dans un lavabo ou un évier.
- dans les bâtiments non pourvus d'un tuyau d'évacuation conforme à DIN 1986.

Le refroidissement du bain lessiviel est désactivé en sortie usine.

L'option réglée est suivie d'une coche.

Menu réglages

Verrouillage

La fonction verrouillage électronique protège votre lave-linge d'une utilisation par un tiers non autorisé dans le cadre d'une buanderie de collectivité.

Lorsque le verrou est activé, le code doit être entré afin de pouvoir utiliser le lave-linge.

Activation du verrou

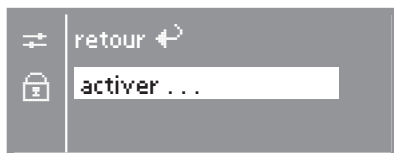

- Sélectionnez *activer* et validez.
- Le système vous demande d'entrer un code. Le code est **125** : il ne peut pas être modifié.

Saisissez le code.

Le code est : **125**



- Vous pouvez entrer le premier chiffre avec la touche **+**. Confirmez ce chiffre avec la touche OK. Vous pouvez à présent entrer le deuxième chiffre.
- Répétez l'opération jusqu'à ce que les trois chiffres soient saisis.

- Pressez la touche OK une fois tous les chiffres saisis.



- Validez le code avec la touche OK ou appuyez sur la touche – si vous souhaitez le rectifier.
- Le verrouillage sera activé dès que vous arrêterez votre lave-linge.

Ouvrir le verrou

Dès que vous mettez la machine en marche, celle-ci vous demande le code.

- Entrez le code de verrouillage **125** comme décrit précédemment et validez-le.

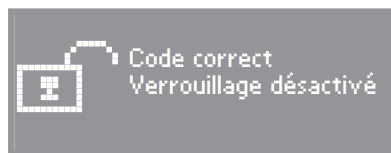

Le lave-linge est déverrouillé.

Désactiver le verrou

Procédez comme pour l'activation du verrou.

Température

Vous pouvez afficher la température en degrés °C/*Celsius* ou °F/*Fahrenheit*.

L'option réglée est suivie d'une coche.

Signal sonore

Lorsque le signal sonore est activé, il retentit à la fin du programme ou à l'arrêt cuve pleine.

Vous disposez de deux réglages du volume du signal sonore :

normal (réglage d'usine)

Le signal sonore retentit à la fin du programme et en arrêt cuve pleine au volume *normal*.

fort

Le signal sonore retentit à la fin du programme et en arrêt cuve pleine au volume *fort*.

Le volume réglé est suivi d'une coche.

Bip de validation

L'actionnement d'une touche est confirmé par un bip de validation.

Le bip de validation est désactivé au départ usine.

L'option réglée est suivie d'une coche.

Contraste

Vous disposez de 10 positions de réglage du contraste.

A la livraison, la position 5 est réglée.

Le contraste est modifié dès que vous sélectionnez une position différente.

Luminosité

Vous disposez de 10 positions de réglage de la luminosité.

A la livraison, la position 5 est réglée.

La luminosité est modifiée dès que vous sélectionnez une position différente.

Menu réglages 🏠

Veille (stand-by) ⏻

L'affichage s'assombrit après 10 minutes et la touche *Départ/Arrêt* clignote lentement pour économiser l'énergie.

Vous avez le choix entre 2 options :

activé

La veille est activée :

- si aucune sélection n'est effectuée après la mise en marche
- après le démarrage du programme.
- après la fin du programme.

désactivé pdt fonct. (réglage usine)

La veille est activée :

- si aucune sélection n'est effectuée après la mise en marche
- après la fin du programme.

Pour réactiver l'afficheur, appuyer sur n'importe quelle touche.

L'option réglée est suivie d'une coche ✓.

Mémoire 📄

Au lancement du programme, l'appareil mémorise les paramètres sélectionnés : option choisie ou vitesse d'essorage modifiée.

Lorsque le programme est de nouveau sélectionné, le lave-linge affiche les paramètres modifiés.

La fonction mémoire est désactivée au départ usine.

L'option réglée est suivie d'une coche ✓.

Quitter le menu Réglages

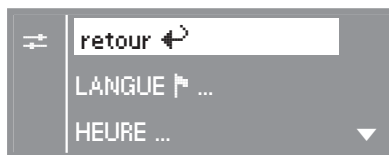

- Sélectionnez *retour* et validez.

MIELE S.A.S.

93151 - Le Blanc-Mesnil CEDEX

9 av. Albert Einstein - Z. I. du Coudray

Tél. : 01 49 39 44 00

Fax : 01 49 39 44 72

R.C.S. Bobigny B 708 203 088

Show room

Espace encastrables

55, Boulevard Maiesherbes

75008 Paris

Tél. : 01 44 90 90 00

Service consommateurs

Site Internet : <http://www.miele.fr>

 **N°Azur 0 810 233 600**

PRIX APPEL LOCAL

Service après-vente national du constructeur

 **N°Azur 0 810 06 1000**

PRIX APPEL LOCAL

Accessoires et pièces détachées

Tél. : 01 49 39 44 66