

## Mode d'emploi avec conditions de garantie

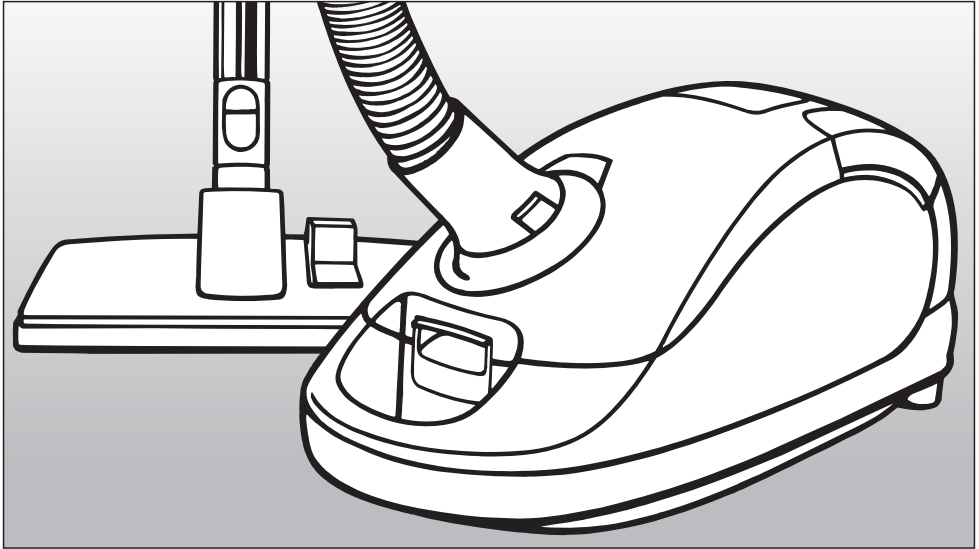

## Aspirateur traîneau

Ce mode d'emploi décrit les modèles de base S 4812 - S 4882 ainsi que les séries spéciales portant une désignation ou une référence propre.

fr - FR

M.-Nr. 07 717 090

# Table des matières

---

<b>Votre contribution à la protection de l'environnement</b> . . . . .	3
<b>Description de l'appareil</b> . . . . .	4
<b>Prescriptions de sécurité et mises en garde</b> . . . . .	6
<b>Avant utilisation</b> . . . . .	9
Déverrouillage de la sécurité de transport . . . . .	9
Premier chargement de la batterie . . . . .	9
<b>Accessoires en série</b> . . . . .	12
<b>Utilisation</b> . . . . .	13
Utilisation de l'aspirateur branché sur secteur . . . . .	13
Passage d'un fonctionnement sur secteur à un fonctionnement avec batterie . . . . .	14
Utilisation de l'aspirateur avec la batterie . . . . .	15
Sélection de la puissance d'aspiration . . . . .	16
Ouverture du curseur d'air additionnel . . . . .	17
<b>Chargement de la batterie</b> . . . . .	18
<b>Transport et rangement</b> . . . . .	19
<b>Entretien</b> . . . . .	20
Où se procurer les sacs et les filtres ? . . . . .	20
Quels sacs à poussière et quels filtres choisir ? . . . . .	20
Quand remplacer les sacs ? . . . . .	21
Comment remplacer le sac à poussière ? . . . . .	22
Quand remplacer le filtre d'évacuation ? . . . . .	23
Comment remplacer le filtre d'évacuation Air Clean ? . . . . .	23
Quand remplacer le filtre moteur ? . . . . .	24
Comment remplacer le filtre moteur ? . . . . .	24
Quand remplacer les ramasse-fils ? . . . . .	25
Comment remplacer les ramasse-fils ? . . . . .	25
<b>Maintenance</b> . . . . .	26
<b>Service Après Vente</b> . . . . .	27
<b>Dysfonctionnements</b> . . . . .	28
<b>Accessoires en option</b> . . . . .	30
<b>Garantie</b> . . . . .	32

# Votre contribution à la protection de l'environnement

## Élimination de l'emballage

L'emballage protège l'aspirateur des avaries de transport. Les matériaux utilisés sont choisis en fonction de critères écologiques de façon à en faciliter le recyclage.

Le recyclage de l'emballage économise les matières premières et réduit le volume des déchets à éliminer. En principe, votre revendeur reprend l'emballage.

## Élimination des sacs à poussière et des filtres usés.

Les sacs à poussière et les filtres sont composés de matériaux recyclables. Vous pouvez vous débarrasser des filtres par le biais de vos ordures ménagères. Cela s'applique également aux sacs à poussières dans la mesure où ils ne contiennent pas de salissures interdites.

## Enlèvement de l'ancien appareil

Positionnez le bouton de sécurité de la batterie sur la face inférieure de l'aspirateur sur 0. Vous vous assurez ainsi que l'aspirateur ne pourra pas fonctionner sur batterie.

Retirez le sac à poussière et les filtres de votre aspirateur et jetez ces éléments dans les ordures ménagères.

Les appareils électriques et électroniques contiennent souvent encore des matériaux recyclables. Ils contiennent également des matériaux nocifs, nécessaires au bon fonctionnement et à la sécurité de l'appareil. Ces matériaux peuvent être dangereux pour les hommes et l'environnement s'ils restent dans la collecte de déchets ou s'ils sont mal manipulés. Ne jetez par conséquent en aucun cas votre appareil avec les déchets.



Faites appel au service d'enlèvement mis en place par votre commune ou rapportez votre appareil dans un point de collecte spécialement adapté à l'évacuation de ce type d'appareil. Le cas échéant renseignez vous auprès de votre revendeur.

Lorsque vous souhaitez vous débarrasser de votre aspirateur, veuillez indiquer qu'il est équipé d'une batterie. Les batteries doivent être éliminées séparément.

Gardez l'ancien appareil hors de portée des enfants jusqu'à son enlèvement, pour éviter tout accident.

# Description de l'appareil



# Description de l'appareil

---

- ① Poignée
- ② Curseur de réglage
- ③ Touche de déverrouillage
- ④ Support pour accessoires (trois éléments)
- ⑤ Bouton de réglage pour tube télescopique
- ⑥ Touche de déverrouillage du couvercle compartiment à poussière
- ⑦ Tube d'aspiration télescopique
- ⑧ Sac à poussière HyClean
- ⑨ Poignée de transport
- ⑩ Brosse Bimatic double position
- ⑪ Fixation latérale deux points pour tube
- ⑫ Filtre moteur
- ⑬ Filtre d'évacuation
- ⑭ Voyant protection thermique ⚠
- ⑮ Témoin de chargement batterie
- ⑯ Sélecteur de puissance d'aspiration
- ⑰ Cordon d'alimentation
- ⑱ Pédale pour enrouleur de câble automatique
- ⑲ Système "Idéal Pause"
- ⑳ Pédale Marche / Arrêt Ⓜ
- ㉑ Jauge à poussière
- ㉒ Raccord d'aspiration
- ㉓ Flexible d'aspiration

Face inférieure de l'aspirateur (non représentée) :  
Sécurité de transport (verrouillage de sécurité de la batterie)

# Prescriptions de sécurité et mises en garde

---

Cet appareil répond aux réglementations de sécurité en vigueur. Une utilisation inappropriée peut néanmoins provoquer des dégâts sur les personnes et les objets.

Lisez le mode d'emploi avec attention avant de mettre votre aspirateur en service.

Vous vous protégez ainsi et évitez de détériorer votre appareil.

Conservez soigneusement ce mode d'emploi et donnez-le à un éventuel nouveau propriétaire !

## Utilisation conforme

► N'utilisez cet aspirateur que pour aspirer des poussières sèches dans votre environnement domestique. N'utilisez pas cet aspirateur sur les hommes et les animaux.

D'autres applications, adaptations ou modifications concernant cet appareil sont effectuées sous votre responsabilité et peuvent se révéler dangereuses.

Le fabricant ne peut être tenu pour responsable des dommages causés par une utilisation inappropriée.

► Les personnes qui ne sont pas en mesure d'utiliser l'aspirateur en toute sécurité en raison de déficiences physiques, sensorielles ou mentales ne doivent pas l'utiliser sans la surveillance d'une personne responsable.

## Précautions à prendre avec les enfants

► Surveillez les enfants lorsqu'ils jouent à proximité de l'aspirateur. Les enfants ne doivent pas jouer avec l'aspirateur.

► Les enfants sont autorisés à utiliser l'aspirateur sans surveillance uniquement si vous leur avez expliqué comment le manipuler sans danger. Ils doivent être conscients des risques encourus en cas de mauvaise manipulation.

## Sécurité technique

► Comparez les données de raccordement indiquées sur la plaque signalétique de l'appareil (tension et fréquence) avec celles du réseau. Ces données doivent absolument concorder pour éviter toute détérioration de l'appareil.

► La prise électrique doit être protégée par un fusible 16 A ou 10 A.

► Vérifiez avant utilisation que l'aspirateur n'est pas visiblement endommagé. Ne mettez jamais un aspirateur endommagé sous tension. Un appareil endommagé peut mettre votre sécurité en péril.

► Les réparations ne doivent être effectuées que par des techniciens Miele agréés. Les réparations incorrectes peuvent entraîner de graves dangers pour l'utilisateur.

# Prescriptions de sécurité et mises en garde

---

- ▶ La réparation de l'appareil pendant la période de garantie doit être effectuée exclusivement par un Service Après Vente agréé par le fabricant, sinon vous perdrez le bénéfice de la garantie en cas de pannes ultérieures.
- ▶ Sur la partie inférieure de la poignée de cet aspirateur se trouve une tige en métal qui permet d'éviter l'électricité statique. Veillez à ce que votre main soit en contact avec cette tige en métal lorsque vous passez l'aspirateur.
- ▶ N'utilisez en aucun cas le câble d'alimentation pour transporter l'aspirateur et ne tirez pas sur le câble pour débrancher la fiche de la prise. Ne tirez pas sur le câble en le faisant passer sur des rebords coupants et évitez de le coincer, sous les portes par exemple ! Evitez de passer trop souvent l'appareil sur le câble d'alimentation. Le câble d'alimentation, la fiche et la prise peuvent être endommagés et comporter des risques pour votre sécurité. Si une de ces pièces était abîmée, n'utilisez en aucun cas l'aspirateur !
- ▶ N'utilisez pas l'aspirateur lorsque le câble d'alimentation est endommagé. Un câble endommagé peut mettre votre sécurité en péril.
- ▶ Ne faites remplacer un câble endommagé que par un enrouleur de câble complet. Pour des raisons de sécurité, ce remplacement ne doit être effectué que par des techniciens qualifiés ou par le SAV Miele.
- ▶ Ne faites remplacer la batterie que par un technicien agréé Miele ou par le SAV Miele. N'ouvrez pas le compartiment de la batterie. Lorsque vous vous débarraserez de votre aspirateur, indiquez qu'il est équipé d'une batterie. Les batteries doivent être éliminées séparément.
- ▶ Mettez l'aspirateur hors tension lorsque vous remplacez des accessoires.
- ▶ Mettez l'aspirateur hors tension après chaque utilisation. Débranchez le câble d'alimentation lorsque vous rangez votre aspirateur.
- ▶ Mettez l'aspirateur hors tension avant chaque intervention de maintenance. Débranchez la fiche de la prise de courant et positionnez le bouton de sécurité de la batterie sur 0.
- ▶ Ne plongez jamais l'aspirateur dans l'eau. Nettoyez-le avec un chiffon sec ou légèrement humide. La présence d'humidité dans l'appareil peut provoquer des décharges électriques.

## Utilisation et installation

- ▶ N'utilisez pas l'aspirateur sans sac à poussière, sans filtre moteur et sans filtre d'évacuation ! Vous risquez de le détériorer.
- ▶ Vous ne pouvez pas fermer le couvercle de l'aspirateur si vous n'avez pas inséré de sac à poussière. N'utilisez pas trop de force.

# Prescriptions de sécurité et mises en garde

---

▶ N'aspirez pas de liquides ou d'éléments humides ! Vous pourriez provoquer des pannes graves et endommager la protection contre les décharges électriques. Laissez sécher complètement les tapis et moquettes shampooinés avant de les aspirer.

▶ N'aspirez pas d'objets incandescents comme par exemple les cendres, le charbon qui semblent éteints. L'aspirateur pourrait prendre feu.

▶ N'aspirez pas de produits ni de gaz inflammables ou explosifs. N'utilisez pas l'aspirateur dans des locaux dans lesquels sont stockés ces produits. L'aspirateur pourrait exploser.

▶ N'aspirez pas de toner ! Le toner utilisé pour les imprimantes et les photocopieurs peut être conducteur. Par ailleurs il risque de ne pas être totalement filtré par les filtres de l'aspirateur, de traverser le moteur et d'être ensuite refoulé dans la pièce.

▶ N'aspirez pas d'objets lourds, durs ou à arrêtes vives. L'aspirateur peut se bloquer et être détérioré.

▶ N'utilisez pas les tubes d'aspiration et le suceur plat à proximité de la tête. Vous pouvez vous blesser.

▶ Remplacez régulièrement le sac à poussière, le filtre moteur et le filtre d'évacuation afin de maintenir la puissance d'aspiration. Veuillez suivre les indications des chapitres Entretien et Anomalies.

## Accessoires

▶ Lorsque vous passez l'aspirateur avec le tube à poignée sans accessoire, veillez à ne pas abîmer ce dernier. Vous pouvez vous blesser.

▶ Les sacs à poussière sont à usage unique.

Jetez les sacs pleins. Ne les réutilisez jamais. L'obstruction des pores du sac réduit la puissance d'aspiration.

▶ N'utilisez que des sacs à poussière, des filtre et des accessoires portant le logo "Original Miele". Le fabricant ne peut garantir votre sécurité que dans ces conditions.

Le fabricant ne peut être tenu pour responsable des dégâts dus au non-respect des prescriptions de sécurité et des mises en garde.



## Déverrouillage de la sécurité de transport

Sur la partie inférieure de l'aspirateur se trouve le verrouillage de sécurité de la batterie.

- Tournez le bouton de sélection sur I.
- La batterie est prête à l'emploi.

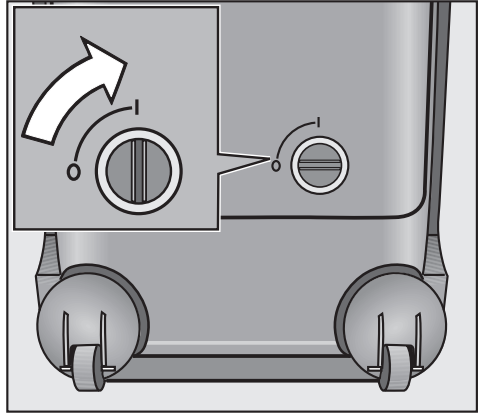

## Premier chargement de la batterie

La batterie n'est pas totalement chargée lors de la livraison de l'aspirateur.

Il est donc conseillé de charger la batterie avant la première utilisation en branchant l'aspirateur sans le mettre en marche.

- Pour ce faire, sortez le câble d'alimentation et branchez la fiche dans une prise de courant.

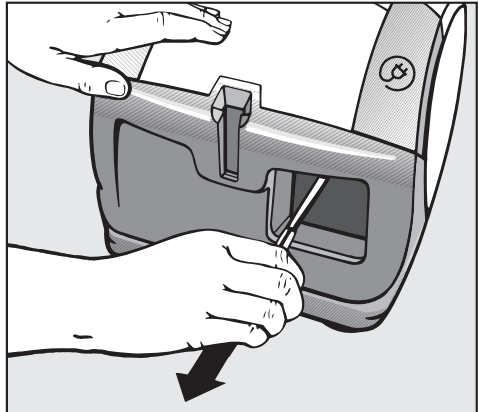

Le chargement de la batterie commence. Le témoin de chargement de la batterie clignote en jaune.

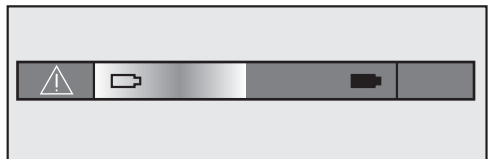

Après environ 4 heures, l'échelle de couleur remplit totalement le témoin de chargement de la batterie. La batterie est chargée.

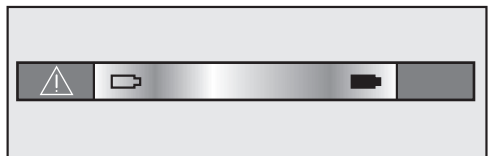

## Avant utilisation

### Raccordement du flexible

- Insérez le flexible dans l'ouverture d'aspiration jusqu'au déclic. Superposez les deux marques de guidage pour vous aider.

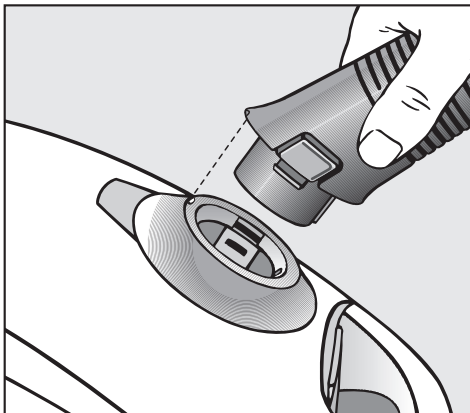

### Pour dégager le flexible de l'appareil

- Pressez les touches de déverrouillage aménagées sur les côtés du raccord et dégagez-le de l'orifice.

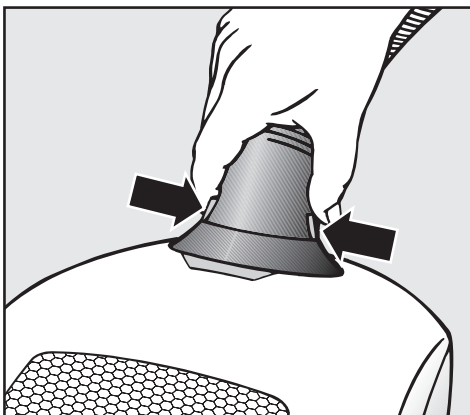

### Assemblage de la poignée et du tube télescopique

- Insérez la poignée jusqu'au déclic dans le tube télescopique. Superposez les deux marques de guidage pour vous aider.
- Appuyez sur la touche de déverrouillage pour séparer les deux éléments.

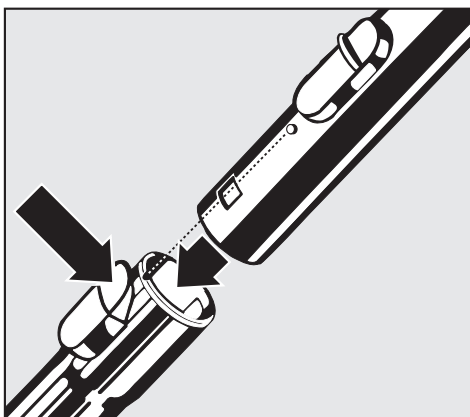

## Réglage du tube télescopique

Le tube télescopique se compose de deux parties emboîtées l'une dans l'autre qu'il faut adapter à la longueur la plus commode pour effectuer les travaux d'aspiration.

- Appuyez sur le bouton de réglage et ajustez le tube télescopique à la longueur souhaitée.

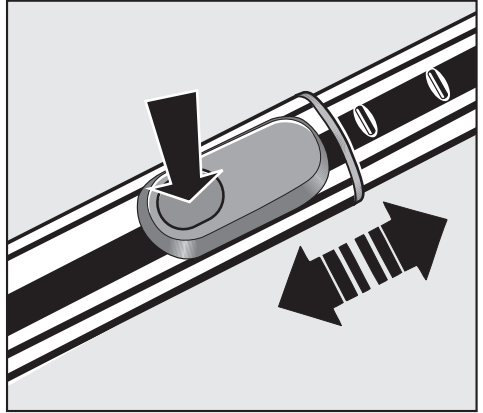

## Montage de la brosse Bimatic

- Enfoncez la brosse sur le tube télescopique en tournant légèrement dans les deux sens. Le verrouillage doit s'enclencher.
- Appuyez sur la touche de déverrouillage pour dégager la brosse du tube.

Pour le nettoyage quotidien des tapis, moquettes et sols durs peu fragiles.  
Pour les autres types de sols, nous vous conseillons d'utiliser les différentes brosses Miele adaptées (voir "Accessoires en option").

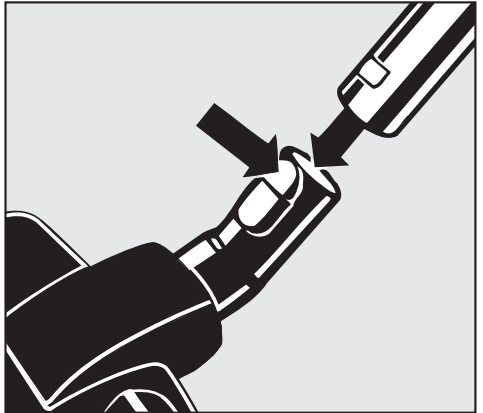

Veuillez vous conformer aux recommandations de nettoyage et d'entretien du fabricant du revêtement de sol.

Aspirez tapis et moquettes, brosse rentrée :

- Appuyez sur la pédale .

Aspirez les sols durs peu fragiles brosse sortie :

- Appuyez sur la pédale .

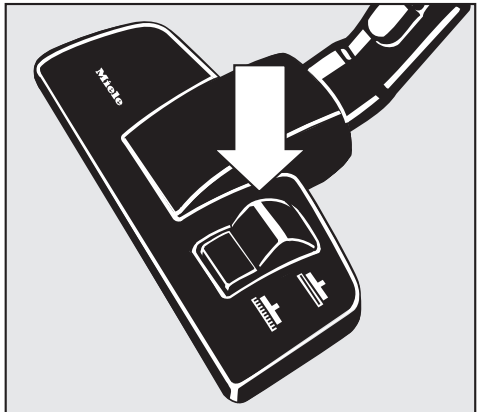

## Accessoires en série

Les accessoires suivants sont fournis :

- ① **Brosse à meubles**  
pour plinthes, moulures, encadrements, objets de décoration etc..  
La tête de la brosse pivote et s'adapte à la forme des objets.
- ② **Brosse à coussins**  
pour aspirer canapés, matelas, coussins, doubles rideaux, revêtements etc.
- ③ **Suceur plat**  
pour aspirer plis, plinthes et coins.
- ④ **Support** pour les trois accessoires

Le positionnement des accessoires est indiqué par des symboles sur le support des accessoires.

- Si besoin est, placez le support pour les accessoires sur la face supérieure ou inférieure du raccord d'aspiration.

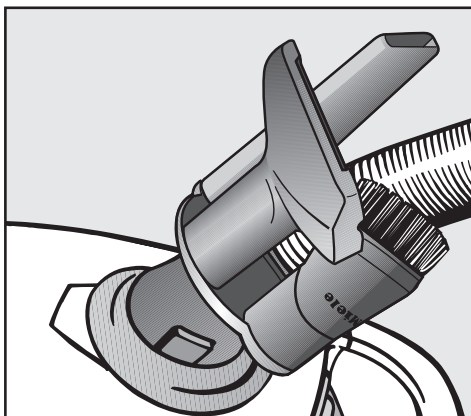
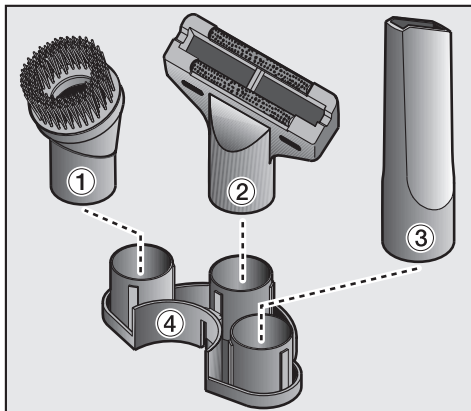

## Brosse Bimatic double position

Egalement adaptée pour aspirer les marches.

Pour des raisons de sécurité, aspirez les marches d'escalier du bas vers le haut.

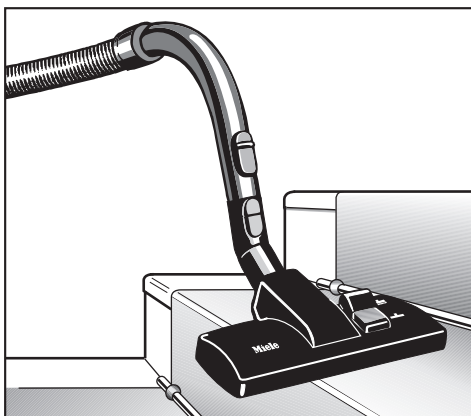

## Utilisation de l'aspirateur branché sur secteur

### Sortir le câble d'alimentation

- Tirer sur le câble d'alimentation jusqu'à la longueur désirée (max. env. 5,5m).

 En cas d'utilisation de l'aspirateur supérieure à 30 minutes, il faut tirer sur le câble d'alimentation jusqu'à ce qu'il soit complètement sorti. Risque de surchauffe et de dommages.

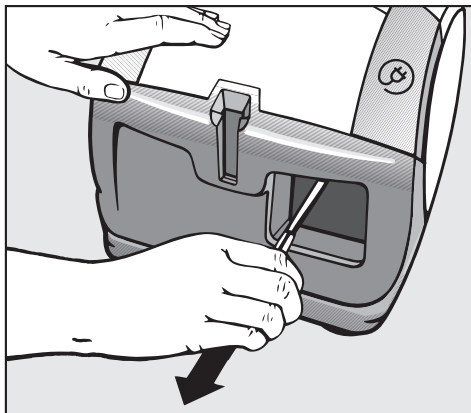

### Enrouler le câble d'alimentation

- Débranchez la fiche de la prise de courant.
- Appuyez sur la pédale d'enroulement automatique : le câble s'enroule automatiquement.

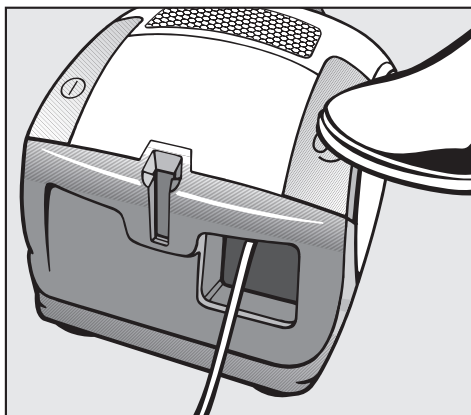

# Utilisation

## Mise en marche et arrêt

- Appuyez sur la pédale "Marche-Arrêt"  
①.

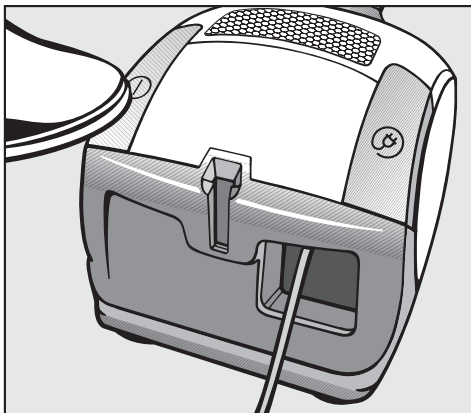

La batterie se charge automatiquement lorsque l'aspirateur fonctionne sur secteur. Le témoin de chargement de la batterie clignote en jaune.

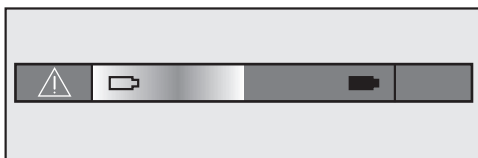

## Passage d'un fonctionnement sur secteur à un fonctionnement avec batterie

- Débranchez l'aspirateur et laissez le câble d'alimentation s'enrouler.

L'aspirateur continue à fonctionner avec une puissance plus faible.

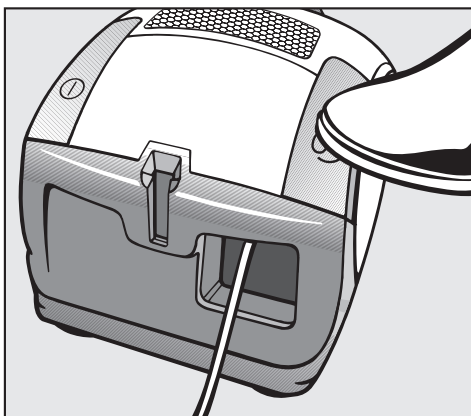

## Utilisation de l'aspirateur avec la batterie

- Appuyez sur la pédale "Marche-Arrêt" ①.

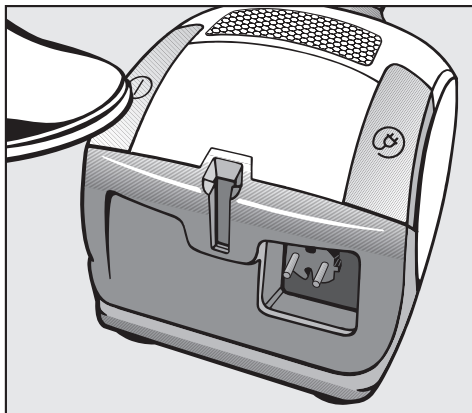

Si l'échelle de couleurs du témoin de chargement de la batterie remplit totalement la fenêtre, vous pouvez utiliser l'aspirateur pendant environ 10 minutes à puissance maximale.

Si vous aspirez avec une puissance plus faible, la durée d'utilisation de la batterie est rallongée proportionnellement.

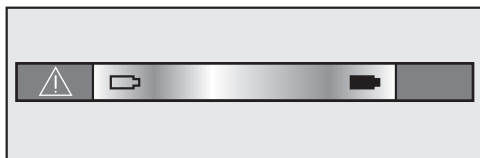

Vous avez deux possibilités pour charger la batterie (voir chapitre "Chargement de la batterie").

Pour un nettoyage en profondeur de l'appartement nous vous conseillons d'utiliser l'aspirateur branché sur secteur.

Vous pouvez aspirer avec batterie jusqu'à ce que le symbole de la batterie s'affiche en rouge dans la fenêtre du témoin de chargement. La puissance d'aspiration baisse en conséquence.

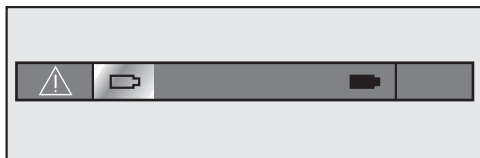

Afin d'éviter un déchargement complet de la batterie, l'aspirateur s'arrête automatiquement de fonctionner lorsqu'un seuil minimal de chargement est dépassé.

# Utilisation

## Sélection de la puissance d'aspiration

Vous pouvez adapter la puissance de l'aspirateur aux différentes conditions d'utilisation. En réduisant la puissance d'aspiration, vous diminuerez la force exercée sur la brosse.

Min. = puissance d'aspiration minimale

Max. = puissance d'aspiration maximale

- Positionnez le sélecteur de puissance sur la puissance souhaitée.

La puissance maximale de l'aspirateur en fonctionnement sur secteur est plus élevée qu'en fonctionnement avec batterie.

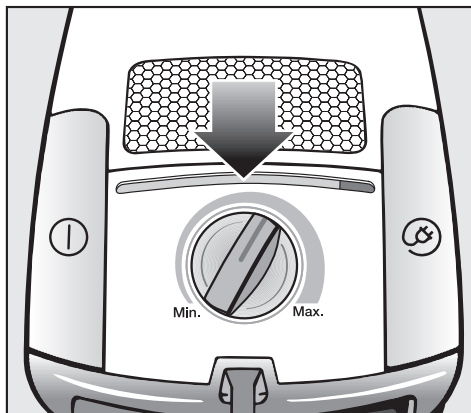

## En passant l'aspirateur

- Tirez l'aspirateur derrière vous comme s'il s'agissait d'un traîneau. Vous pouvez également utiliser l'aspirateur en position verticale, notamment pour aspirer dans des escaliers ou pour dépeussier des rideaux.

⚠ Lorsque vous passez l'aspirateur, en particulier sur des poussières fines telles que sciure, sable, farine, etc., des décharges électrostatiques peuvent se produire dans certaines situations. Pour éviter cela, la poignée est dotée d'une tige métallique antistatique sur la partie inférieure. Par conséquent, veillez à ce que votre main soit en contact permanent avec cette tige.



### Ouverture du curseur d'air additionnel

Ce curseur sert à réduire brièvement la puissance d'aspiration pour éviter que la brosse ne reste "collée" sur le revêtement du sol.

- Ouvrez le curseur jusqu'à ce que la brosse glisse facilement.

L'ouverture du curseur réduit la force qui s'exerce sur la brosse.

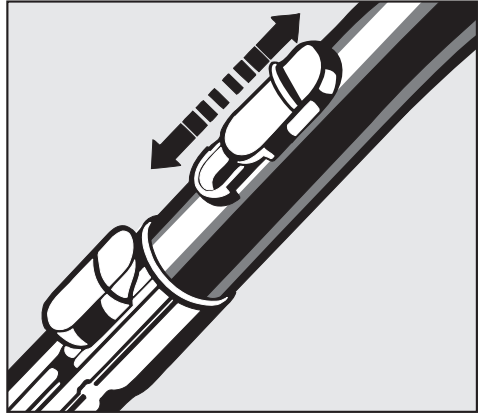

## Chargement de la batterie

Avant la première utilisation de l'aspirateur, il est conseillé de charger totalement la batterie en branchant l'aspirateur sans le mettre en marche (voir chapitre "Avant utilisation - Premier chargement de la batterie").

Vous avez deux possibilités pour charger la batterie.

- En fonctionnement avec branchement de l'aspirateur au secteur (voir chapitre "Utilisation - Utilisation de l'aspirateur branché sur secteur").

 En cas d'utilisation de l'aspirateur supérieure à 30 minutes, il faut tirer sur le câble d'alimentation jusqu'à ce qu'il soit complètement sorti. Risque de surchauffe et de dommages.

- En branchant la fiche dans une prise de courant, sans mettre l'aspirateur en marche.
- Pour ce faire, sortez le câble d'alimentation et branchez la fiche dans une prise de courant.

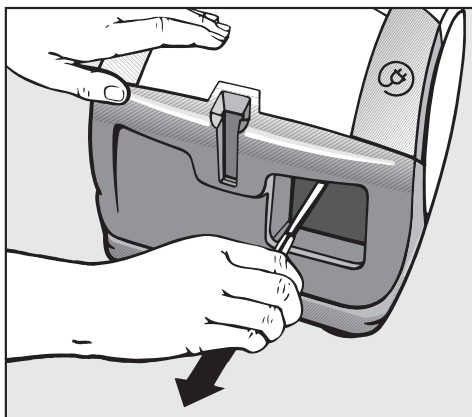

Le chargement de la batterie commence. Le témoin de chargement de la batterie clignote en jaune.

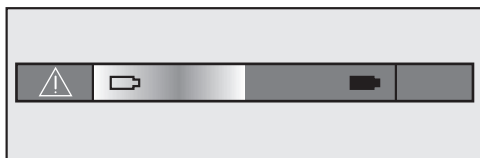

Lorsque l'échelle de couleurs remplit totalement la fenêtre du témoin de chargement de la batterie, cette dernière est chargée.

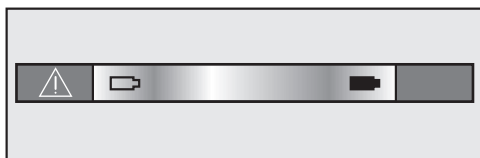

### Système "Idéal Pause"

Vous pouvez fixer le tube et la brosse sur l'aspirateur en cas d'interruption momentanée.

- Insérez la brosse grâce à l'ergot dans le support du système Idéal Pause.

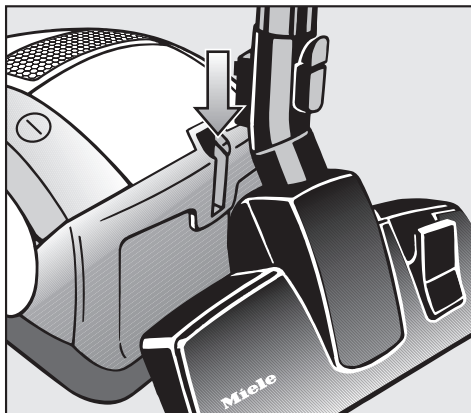

### Transport et rangement

- Posez l'aspirateur à la verticale.
- Insérez la brosse à l'aide de l'ergot dans le support du tube d'aspiration par le haut.

Vous pouvez ainsi transporter confortablement l'aspirateur ou le ranger. Il sera également pratique d'emboîter totalement les éléments du tube télescopique.

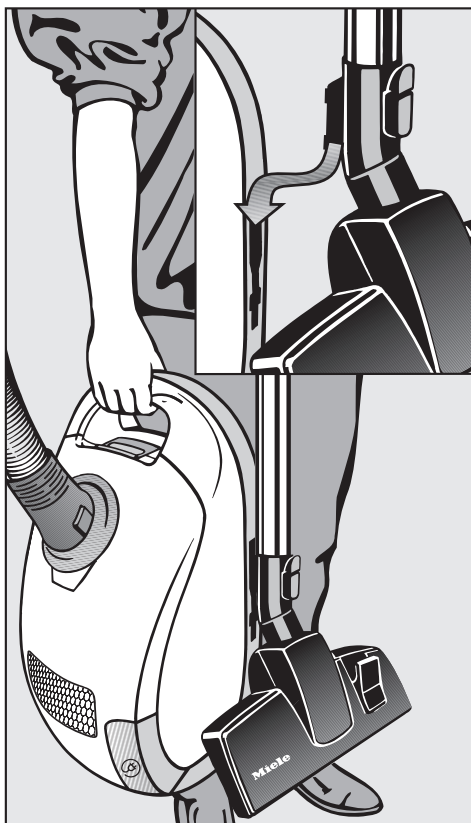

 Eteignez l'aspirateur avant chaque intervention de maintenance. Débranchez la fiche de la prise de courant et tournez le bouton de sécurité de la batterie sur 0.

L'aspirateur est équipé de trois filtres.

- Sac à poussière
- Filtre d'évacuation
- Filtre moteur

Pour que l'aspirateur fonctionne avec la puissance d'aspiration maximale, ces filtres doivent être remplacés régulièrement.

N'utilisez que des sacs à poussière, des filtres et des accessoires portant le logo "Original Miele". Ce n'est qu'à cette seule condition que l'efficacité de l'aspirateur peut être exploitée de manière optimale et que les meilleurs résultats d'aspiration seront atteints.

 Les sacs à poussière en papier ou en matériaux similaires ainsi que les sacs avec plaquette de support en carton ou les sacs à poussière ne portant pas le logo "Original Miele" peuvent rompre et gravement endommager votre appareil.

### Où se procurer les sacs et les filtres ?

Les sacs à poussière portant le logo "Original Miele" sont disponibles auprès de votre revendeur, auprès du SAV Miele ainsi que sur la boutique en ligne ([www.boutique.miele.fr](http://www.boutique.miele.fr)).

### Quels sacs à poussière et quels filtres choisir ?

Vous reconnaîtrez les sacs à poussière originaux Miele de type **F/J/M** et les filtres correspondants grâce au logo "Original Miele" sur l'emballage ou directement sur le sac à poussière.

**ORIGINAL**  
**Miele**



Chaque pochette de sacs à poussière Miele comporte en plus un filtre d'évacuation d'air Air Clean et un filtre moteur. Si vous souhaitez racheter des filtres d'évacuation ou des filtres moteur individuellement, indiquez la référence de votre aspirateur à votre revendeur ou au SAV Miele pour vous assurer d'acheter la pièce adéquate. Vous avez par ailleurs la possibilité d'acheter tous ces éléments sur notre boutique en ligne ([www.boutique.miele.fr](http://www.boutique.miele.fr)).

## Quand remplacer les sacs ?

Lorsque le voyant de la jauge à poussière est entièrement rempli de rouge, le sac à poussière doit être remplacé.

Les sacs à poussière sont à usage unique.

Jetez les sacs pleins. N'utilisez jamais plusieurs fois un sac à poussière. Les pores obstrués du sacs risquent de diminuer les capacités d'aspiration de l'aspirateur.

## Vérification

- Emboîtez la brosse Bimatic. Toutes les autres brosses ont tendance à perturber le fonctionnement de la jauge à poussière.
- Mettez l'aspirateur en marche et réglez le sélecteur de puissance sur la puissance maximum.
- Eloignez la brosse Bimatic du sol. Si la jauge indique toujours que le sac est plein, vous devez le remplacer.

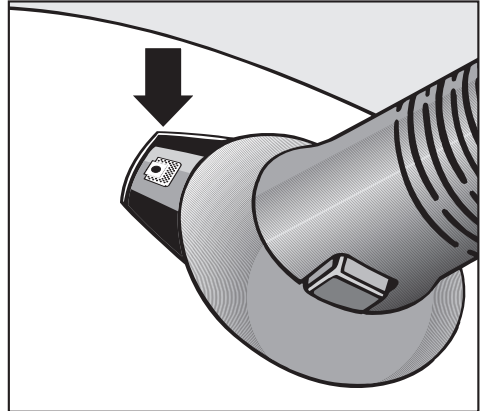

## Fonctionnement de la jauge de remplissage de sac à poussière

Le fonctionnement de la jauge est réglé sur le mélange de saletés de base présentes dans la maison : poussière, cheveux, peluches de tapis, fils, sable, etc.

Si vous aspirez beaucoup de poussière fine telle que des sciures, du sable et éventuellement du plâtre ou de la farine, les pores du sac se bouchent très rapidement. La jauge affiche que le sac est plein alors qu'il ne l'est pas. Il doit néanmoins être remplacé car les pores bouchés réduisent la puissance d'aspiration.

Si au contraire vous aspirez beaucoup de cheveux, de peluches de tapis ou de laine, la jauge de remplissage ne réagira que lorsque le sac sera plein à craquer.

## Entretien

### Comment remplacer le sac à poussière ?

- Pressez la touche de déverrouillage et relevez le couvercle du compartiment à poussière jusqu'au déclic.

La fermeture "hygiène" du sac à poussière se ferme automatiquement de façon à éviter toute émission de poussière.

- Retirez le sac de son logement par la poignée.

- Placez le nouveau sac à poussière et enfoncez-le jusqu'à la butée. Laissez-le plié tel que vous le sortez de son emballage.

- Dans le compartiment à poussière, dépliez-le autant que possible.

- Refermez le couvercle du compartiment à poussière jusqu'au déclic et veillez à ce que le sac ne reste pas coincé.

 Il n'est pas possible de fermer le compartiment à poussière si ce dernier ne contient pas de sac à poussière ou si ce dernier n'est pas inséré jusqu'à la butée. Ne forcez pas !

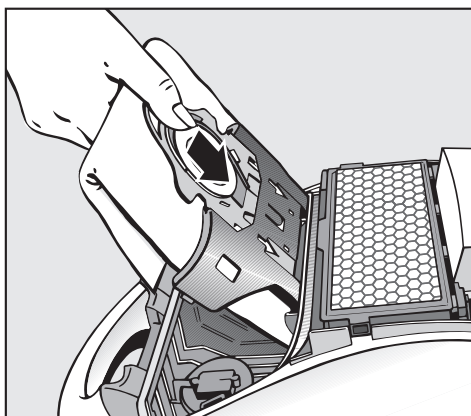
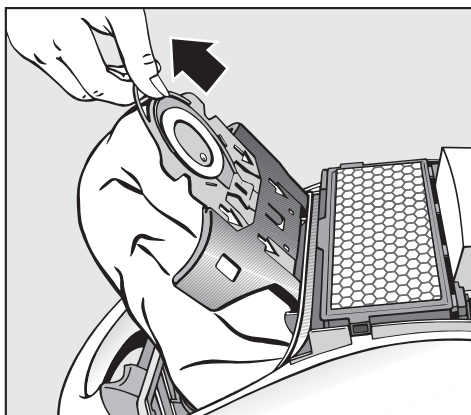
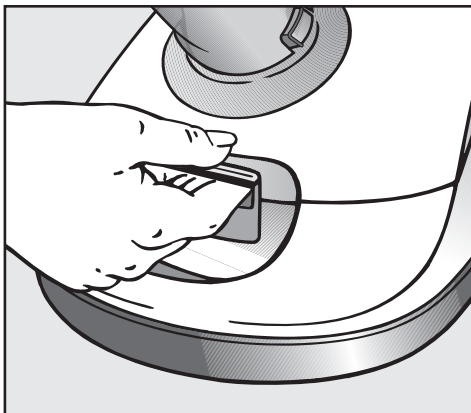

## Quand remplacer le filtre d'évacuation ?

Remplacez le filtre d'évacuation à chaque fois que vous ouvrez un nouveau paquet de sacs à poussière. Chaque pochette de sacs à poussière Miele comporte en plus un filtre d'évacuation Air Clean.

## Comment remplacer le filtre d'évacuation Air Clean ?

Attention à ne mettre qu'un filtre à évacuation.

- Ouvrez le compartiment à poussière.
- Déverrouillez la grille de de filtre et retirez le filtre Air Clean usagé par le coin carré "hygiène" (flèche).
- Reposez le nouveau filtre Air Clean.
- Fermez la grille du filtre.
- Refermez le couvercle du compartiment à poussière jusqu'au déclic.

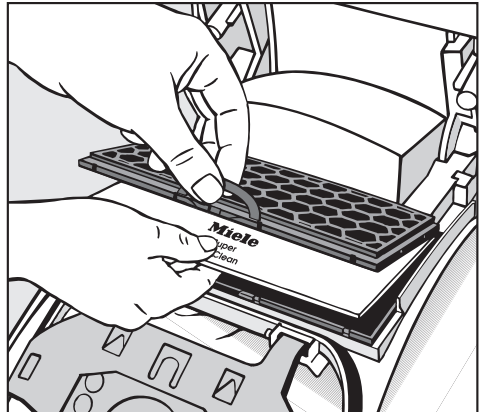
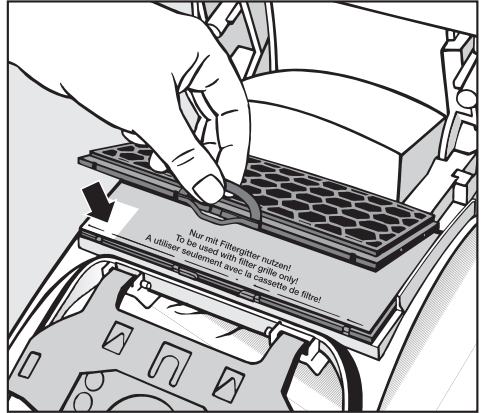

# Entretien

## Quand remplacer le filtre moteur ?

Dès que vous ouvrez une nouvelle pochette de sacs à poussière Miele. Dans chaque nouvelle pochette de sacs Miele, vous trouverez un filtre moteur.

## Comment remplacer le filtre moteur ?

- Ouvrez le compartiment à poussière.
- Retirez le sac de son logement par la poignée.
- Ouvrez la grille de filtre et retirez le filtre moteur usagé.
- Insérez le nouveau filtre.
- Refermez la grille.
- Placez le nouveau sac à poussière et enfoncez-le jusqu'à la butée.
- Refermez le couvercle du compartiment à poussière jusqu'au dé clic et veillez à ce que le sac ne reste pas coincé.

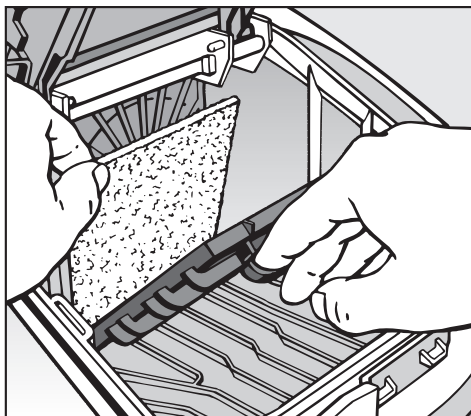

 Il n'est pas possible de fermer le compartiment à poussière si ce dernier ne contient pas de sac à poussière ou si ce dernier n'est pas inséré jusqu'à la butée. Ne forcez pas !



## Quand remplacer les ramasse-fils ?

Vérifiez régulièrement l'état des ramasse-fils sur la semelle d'aspiration de la brosse bimatic et de la brosse à coussins.

Remplacez-les lorsque les petits poils sont usés.

## Comment remplacer les ramasse-fils ?

- Dégagez les ramasse-fils des fentes avec un couteau ou autre objet pointu. Deux espaces sont prévus à cet effet.
- Remplacez-les par des nouveaux.

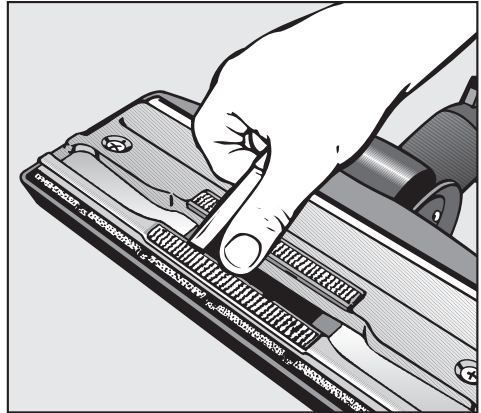

## Des fils ou des cheveux se sont pris dans le rouleau de la brosse.

- ① Déverrouillez l'axe de la roulette à l'aide d'une pièce de monnaie.
- ② Retirez l'axe de la roulette.
- ③ Retirez la roulette.

Retirez les fils et cheveux, remplacez la roulette et verrouillez l'axe à roulette.

Vous pouvez vous procurer les pièces de rechange chez votre revendeur ou au SAV Miele.

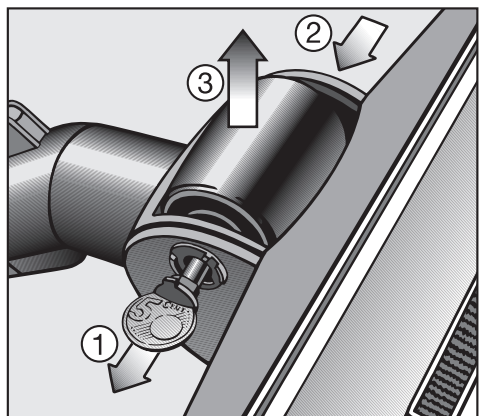

# Maintenance

---

 Mettez l'aspirateur hors tension avant chaque intervention de maintenance. Débranchez la fiche de la prise de courant et tournez le bouton de sécurité de la batterie sur 0.

## Aspirateur et accessoires

Vous pouvez nettoyer l'aspirateur et tous les accessoires en plastique avec un nettoyant pour plastique courant, vendu dans le commerce.

 N'utilisez pas de produits abrasifs, produits à vitres ou multi-usages. Leurs composants chimiques peuvent endommager sévèrement la surface plastique.

## Compartment à poussière

Si nécessaire et si vous disposez d'un deuxième aspirateur vous pouvez aspirer l'intérieur du compartiment à poussière ou simplement le nettoyer avec un chiffon **sec** ou un pinceau.

 Ne plongez jamais l'aspirateur dans l'eau. La présence d'humidité dans l'appareil peut provoquer des décharges électriques.

Si vous avez besoin du service après-vente, contactez

– votre revendeur Miele

ou

– la ligne Consommateurs Miele

Vous trouverez le numéro de téléphone correspondant au dos de ce mode d'emploi.

## Dysfonctionnements

- **L'aspirateur s'arrête automatiquement lorsqu'il est branché sur secteur. La diode de protection thermique  $\triangle$  clignote en plus.**
- **Lors du chargement de la batterie, le témoin de thermoprotection s'allume  $\triangle$ .**
- **L'aspirateur s'arrête automatiquement lorsqu'il fonctionne avec la batterie.**

Un limiteur de température arrête l'aspirateur lorsqu'un échauffement anormal du moteur se produit. La batterie arrête de fonctionner lorsqu'elle chauffe trop. Dans les deux cas, le témoin du thermoprotecteur s'allume.

Ceci peut se produire lorsque des objets relativement volumineux ont obstrué les conduits d'aspiration ou lorsque le sac à poussière est plein. Un filtre d'évacuation ou un filtre moteur très encrassé peut également en être la cause.

Mettez l'aspirateur hors tension en appuyant sur la pédale Marche / Arrêt ①. Débranchez la fiche de la prise de courant et tournez le bouton de sécurité de la batterie sur 0.

Après élimination de la cause du problème, attendez env. 20-30 minutes que l'appareil se soit suffisamment refroidi avant de le remettre en marche. Pour cela il faut que le bouton de sécurité de la batterie sur la face inférieure de l'aspirateur soit positionné sur I.

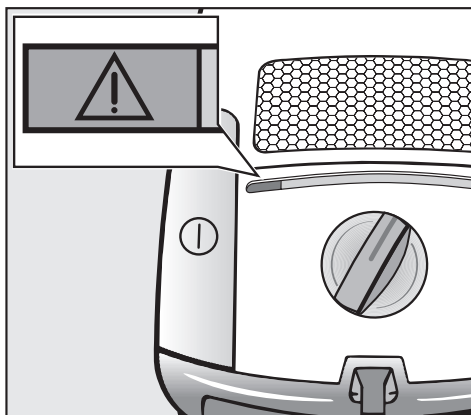

- **Vous avez branché la fiche et dans la fenêtre de témoin de chargement de la batterie le symbole de la batterie s'allume en rouge.**

La batterie n'est pas prête à l'emploi.

- Débranchez la fiche de la prise de courant.
- Tournez le bouton de sécurité de la batterie sur la face inférieure de l'aspirateur sur I.
- Branchez la fiche de l'appareil dans une prise de courant.

Vous pouvez passer l'aspirateur en toute liberté, même lorsque la batterie est désactivée.

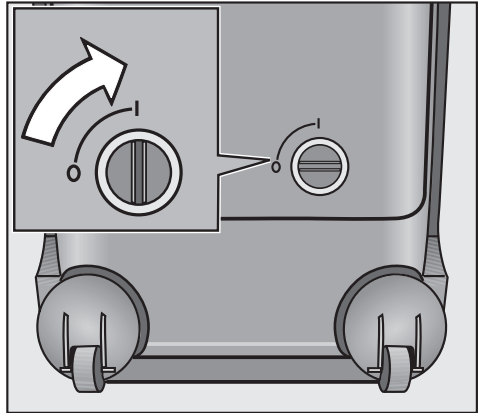
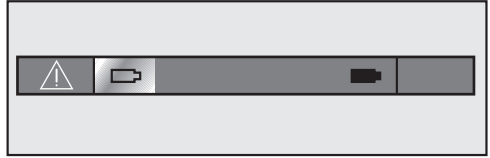

## Accessoires en option

---

Veillez vous conformer aux conseils de nettoyage et d'entretien du fabricant du revêtement de sol.

Vous pouvez commander ces articles sur Internet ([www.boutique.miele.fr](http://www.boutique.miele.fr)) mais également auprès de votre revendeur Miele et auprès du SAV Miele.

Certains modèles sont équipés en série avec l'un ou plusieurs des accessoires suivants :

### **Brosses / suceurs**

#### **Electrobrosse accu ACCU NOVA - 3**

Pour le nettoyage en profondeur des tapis et moquettes robustes.

#### **Brosse Allergotec**

(seulement lorsque l'aspirateur est branché sur secteur)

Pour le nettoyage quotidien et hygiénique de tous types de tapis et moquettes. Le degré de propreté est indiqué par un affichage chromatique (tricolore).

#### **Turbobrosse**

(seulement lorsque l'aspirateur est branché sur secteur)

Pour aspirer sur des revêtements de sol à poils courts.

#### **Brosse Sols durs**

Spécialement conçue pour aspirer sur les sols durs et peu fragiles comme les carrelages.

#### **Brosse Parkett-3**

Brosse équipée de poils naturels pour aspirer sur les sols durs fragiles, comme le parquet et le stratifié.

#### **Brosse Parkett Twister avec articulation**

Pour aspirer sur les sols durs de nature différente et dans les recoins plus difficiles d'accès.

#### **Brosse Parkett XXL**

Pour aspirer sur les sols durs de grande surface et dans les recoins plus difficiles d'accès.

## Autres accessoires

### Jeu de mini-accessoires SMC 10

Pour nettoyer les petits objets et les endroits difficiles d'accès (chaîne stéréo, claviers, maquettes etc.)

### CarClean Set Plus

Spécialement conçu pour nettoyer les habitacles de voitures.

### Mini Turbobrosse

(seulement lorsque l'aspirateur est branché sur secteur)

Pour aspirer les coussins, matelas ou les sièges de voiture.

### Brosse universelle

Pour aspirer livres, étagères etc.

### Brosse à meubles en poils naturels

Pour objets particulièrement fragiles.

### Brosse à radiateurs

Pour dépoussiérer les éléments de radiateurs, les étagères ou les plinthes.

### Suceur plat pour matelas

Idéal pour aspirer confortablement les interstices de matelas et de canapés.

### Suceur plat, 300mm

Pour aspirer dans les plis, les plinthes et les coins.

### Suceur plat, 560 mm

Pour aspirer dans les coins difficiles d'accès.

### Fermeture hygiénique avec charbon actif

Permet d'éviter l'émission de poussière et d'odeurs désagréables lorsque le tube d'aspiration est enlevé.

## CONDITIONS D'INTERVENTION APRES VENTE

La mise en service et les raccordements nécessaires doivent être conformes aux prescriptions figurant dans le mode d'emploi et aux normes et règles de sécurité en vigueur.

**Les clauses de garantie mentionnées ci-dessous sont valables uniquement en France**

### I. Conditions de garantie

**La garantie qui s'applique sur tout appareil Miele vendu en France est la garantie commerciale du distributeur ou du revendeur.**

Elle consiste au minimum en la fourniture gratuite des pièces reconnues défectueuses par les services techniques Miele pendant 1 an à compter de la date de livraison de l'appareil chez l'utilisateur.

Les pièces remplacées au titre de la garantie deviennent la propriété de la société Miele.

Les dispositions qui suivent ne sont pas exclusives du bénéfice de la garantie légale prévue par les articles 1641 et suivants du Code civil relatifs aux défauts cachés.

### II. Clauses d'exclusion de la garantie

- a) Utilisation inadéquate de l'aspirateur et non-respect des instructions du mode d'emploi.
- b) Ne seront pas couvertes par la garantie les réparations dues à des négligences ou des surcharges ainsi que celles dues à des variations au niveau de l'alimentation électrique, aux surtensions ou à une installation défectueuse.
- c) La garantie ne couvre pas les dégâts dus à des chocs ou des intempéries. Le matériel voyage aux risques et périls de l'utilisateur ; en cas de détériorations pendant le transport, le destinataire doit faire toutes réserves vis-à-vis du transporteur avant de prendre livraison de l'appareil.
- d) La garantie ne couvre pas les défauts ou les dommages résultant directement ou indirectement d'une utilisation incorrecte telle que :
  - l'usage de l'appareil sans sac à poussière.
  - l'usage de sacs à poussière en papier.
  - l'usage de sacs à poussière et de filtres non d'origine Miele  
Seuls les sacs avec le sigle de qualité Miele permettent d'obtenir un fonctionnement optimal de l'aspirateur.
  - l'usage de l'appareil pour aspirer de l'eau ou d'autres liquides ainsi que des poussières très fines telles que plâtre, farine, nettoyant moquette ou encore des gravats, objets pointus et tout autre matériau pouvant endommager le moteur ou colmater, voir percer le sac à poussière.
  - le non-respect de l'usage unique des sacs à poussière ou de l'indication de saturation des filtres.
  - toute chute ou dégradation accidentelle de l'aspirateur.
- e) La garantie ne s'applique pas en cas d'intervention, de réparation, de modification par des personnes non qualifiées ou en cas d'utilisation inappropriée.
- f) La garantie ne couvre pas les appareils électroménagers utilisés à des fins professionnelles, par exemple dans des hôtels ou des collectivités.



Le matériel MIELE désigné ci-dessus est de première qualité et de construction éprouvée. Nous nous engageons à garantir tout défaut de matériel ou de fabrication dans le cadre des CONDITIONS DE GARANTIE.

Livré/mis en service le : \_\_\_\_\_

Livré/mis en service par : \_\_\_\_\_  
Cachet de l'établissement

\_\_\_\_\_  
Signature du revendeur

Cet exemplaire du certificat de garantie est à conserver précieusement par l'utilisateur; il devra être présenté au revendeur ou à la société MIELE pour justifier de la garantie.

Vous avez la possibilité d'enregistrer la garantie de votre produit sur Internet. Pour ce faire, veuillez remplir notre formulaire d'enregistrement de produit en ligne dans la rubrique "Les Services" sur le site [www.miele.fr](http://www.miele.fr).





## **MIELE France**

### **Siège social**

#### **93151 - Le Blanc-Mesnil CEDEX**

9 av. Albert Einstein - Z. I. du Coudray

R.C.S. Bobigny B 708 203 088

### **Galerie Miele Paris**

55, Boulevard Malesherbes

75008 Paris



Internet

[www.miele.fr](http://www.miele.fr)



**La ligne Consommateurs**

Conseils, SAV, accessoires  
et pièces détachées

**09 74 50 1000**

Appel non surtaxé