

**DIGITAL CAMERA
APPAREIL PHOTO NUMÉRIQUE
DIGITALKAMERA
CÁMARA DIGITAL**

OLYMPUS

ENGLISH

FRANÇAIS

DEUTSCH

ESPAÑOL

E-1

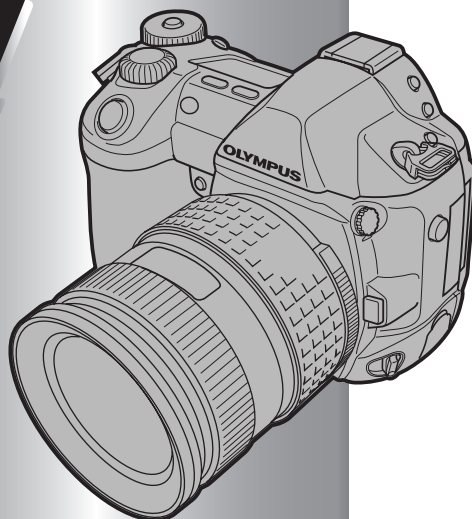

BASIC MANUAL 2 – 45

- For more details on connecting the camera to a PC and installing the provided software, refer to the camera "Reference Manual" on the CD-ROM enclosed in the camera package.

MANUEL DE BASE 46 – 89

- Pour plus de détails sur le raccordement de l'appareil photo à un ordinateur personnel et sur l'installation du logiciel fourni, se référer au "Guide d'installation de logiciel" (inclus dans l'emballage du CD-ROM).

EINFACHE ANLEITUNG 90 – 133

- Weitere Angaben zum Anschluss der Kamera an einen Personal Computer und zum Installieren der mitgelieferten Software siehe die „Software-Installationsanleitung“ (in der CD-ROM-Packung enthalten).

MANUAL BÁSICO 134 – 177

- Para más detalles sobre la conexión de la cámara a un PC e instalación del software suministrado, refiérase a la "Guía de instalación del software" (adjunto en el paquete del CD-ROM).

ENGLISH

En

- Before using your camera, read this manual carefully to ensure correct use.
- We recommend that you take test shots to get accustomed to your camera before taking important photographs.
- In the interest of continually improving products, Olympus reserves the right to update or modify information contained in this manual.

CONTENTS

Getting started	4
Buttons & menus	14
How to operate the buttons and dials	14
Types of buttons	5
How to use the menus	19
List of menu functions	21
Shooting	24
Auto focus (AF)	24
AF frame selection	24
Focus mode	25
Exposure mode	26
Preview function	28
Exposure compensation	28
Metering mode	28
AE lock	29
AE bracketing	29
Drive mode	29
Record mode	30
ISO sensitivity	30
Setting the white balance	30
Setting the one-touch white balance	31
Optional electronic flashes	31
Playback	32
Single-frame playback	32
Close-up playback/Index display	33
Protecting pictures	34
Single-frame erase	34
Erasing selected frames	34
All-frame erase	35
Formatting cards	35
Print reservation	36
Transferring images to a computer	37
Error codes	39
Maintenance	41
Specifications	42

These instructions are only for quick reference. For more details on the camera functions described in this manual, refer to the camera Reference Manual on the CD-ROM enclosed in the camera package.

For customers in North and South America

For customers in USA

Declaration of Conformity

Model Number : E-1

Trade Name : OLYMPUS

Responsible Party : Olympus America Inc.

Address : 2 Corporate Center Drive, Melville, New York
11747-3157 U.S.A.

Telephone Number : 631-844-5000

Tested To Comply With FCC Standards

FOR HOME OR OFFICE USE

This device complies with Part 15 of the FCC rules. Operation is subject to the following two conditions:

- (1) This device may not cause harmful interference.
- (2) This device must accept any interference received, including interference that may cause undesired operation.

For customers in Canada

This Class B digital apparatus meets all requirements of the Canadian Interference-Causing Equipment Regulations.

En

For customers in Europe



“CE” mark indicates that this product complies with the European requirements for safety, health, environment and customer protection.

“CE” mark cameras are intended for sales in Europe.

Trademarks

- IBM is a registered trademark of International Business Machines Corporation.
- Microsoft and Windows are registered trademarks of Microsoft Corporation.
- Macintosh is a trademark of Apple Computer Inc.
- CompactFlash and CF are trademark of San Disk Inc.
- All other company and product names are registered trademarks and/or trademarks of their respective owners.
- The standards for camera file systems referred to in this manual are the “Design Rule for Camera File System/DCF” standards stipulated by the Japan Electronics and Information Technology Industries Association (JEITA).

Getting Started

En

Names of parts

Camera

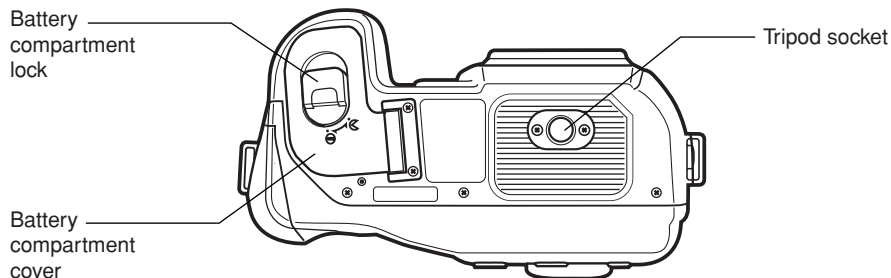
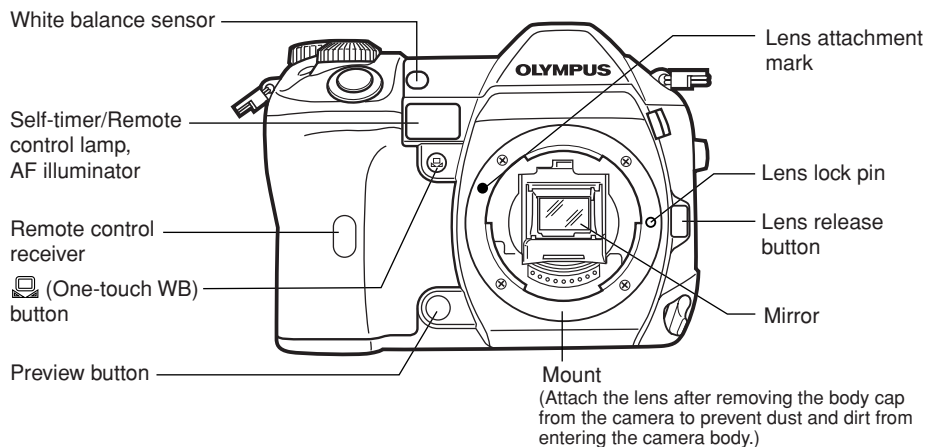
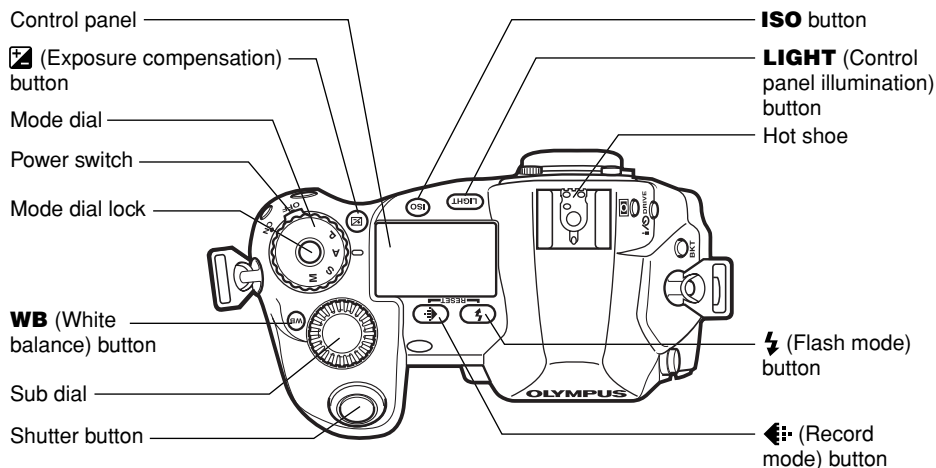

Getting Started

En

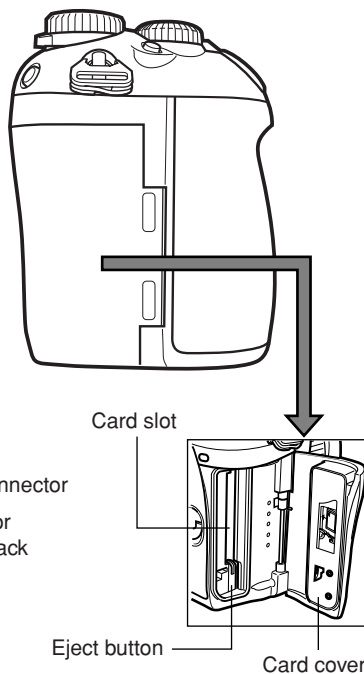
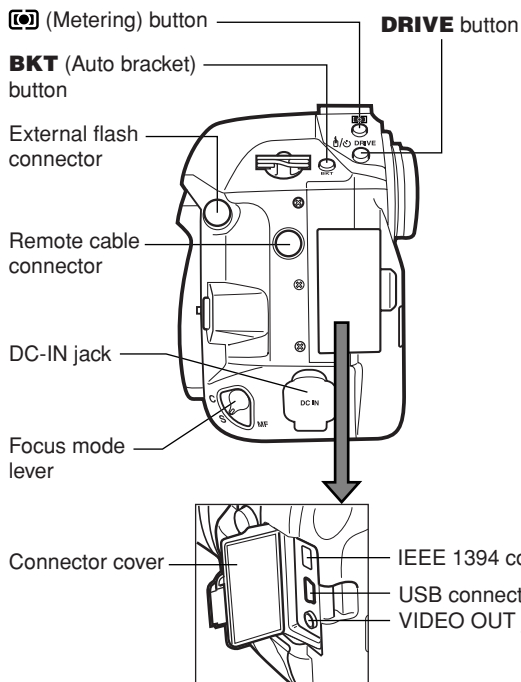
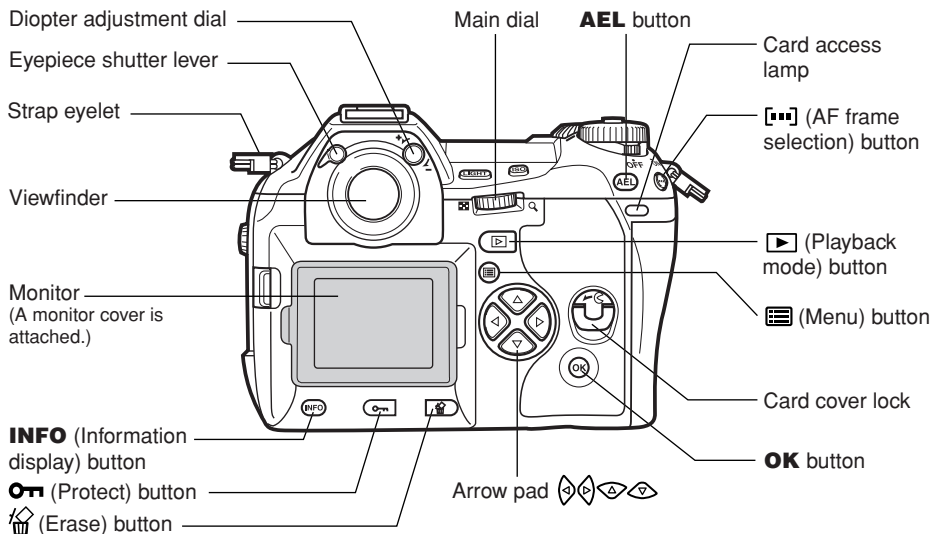

Getting Started

En

Control panel indications

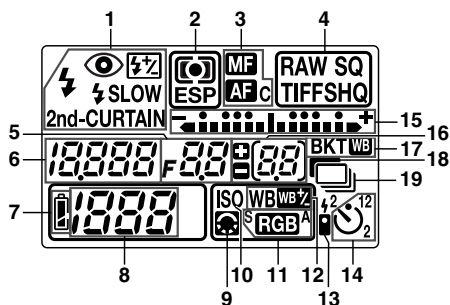

- 1 Flash mode
- 2 Metering mode
- 3 Focus mode
- 4 Record mode
- 5 Aperture value
- 6 Shutter speed

- 7 Battery check
- 8 Number of storage still pictures
- 9 Image quality adjustment
- 10 ISO
- 11 Color space
- 12 White balance
- 13 Remote control
- 14 Self-timer
- 15 Exposure level indicator
- Exposure compensation indicator
- AF frame
- 16 Number of storage sequential pictures
- Exposure compensation value indication [appears only when the (exposure compensation) button has been pressed]
- 17 Auto bracket
- 18 Noise reduction
- 19 Sequential shooting

Viewfinder indications

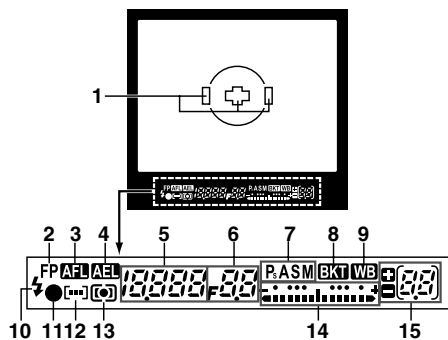

- 1 AF frame
- 2 Super FP flash
- 3 AF lock
- 4 AE lock
- 5 Shutter speed
- 6 Aperture value
- 7 Exposure mode
- 8 Auto bracket
- 9 White balance
- 10 Flash
- 11 AF confirmation mark
- 12 AF frame
- 13 Metering mode
- 14 Exposure level indicator
- Exposure compensation indicator
- 15 Number of storage sequential pictures
- Exposure compensation value indication [appears only when the (exposure compensation) button has been pressed]

Monitor indications (only for playback)

You can switch the monitor display using the **INFO** (information display) button and dials.



Single-frame playback information

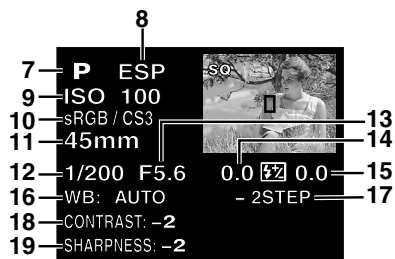

Shooting information

- 1 Battery check
- 2 Print reservation
Number of prints
- 3 Protect
- 4 Record mode
- 5 Date and time
- 6 File number
- 7 Exposure mode
- 8 Metering mode
- 9 ISO sensitivity
- 10 Color space/Saturation
- 11 Focal length
- 12 Shutter speed
- 13 Aperture value
- 14 Exposure compensation
- 15 Flash intensity control
- 16 White balance
- 17 White balance compensation
- 18 Contrast
- 19 Sharpness

Battery check indication

When the camera is turned on or if the battery runs out while the camera is being operated, the battery check indication changes on the monitor and control panel as follows:

Battery check	Control panel	Monitor	Viewfinder indications	Remaining power level*
	Lights	Lights (green)	—	High
	Blinks	Lights (red)	Number of storable sequential pictures blinks	Low. Re-charge the battery at once.
No indication	Turns off	Turns off	Turns off	Depleted. Replace the battery with a charged battery.

* The digital camera's power consumption varies greatly depending on usage and operating conditions. Under some operating conditions, the camera may turn off without warning that battery power is low. If this occurs, re-charge the battery.

Getting Started

En

Attaching the strap

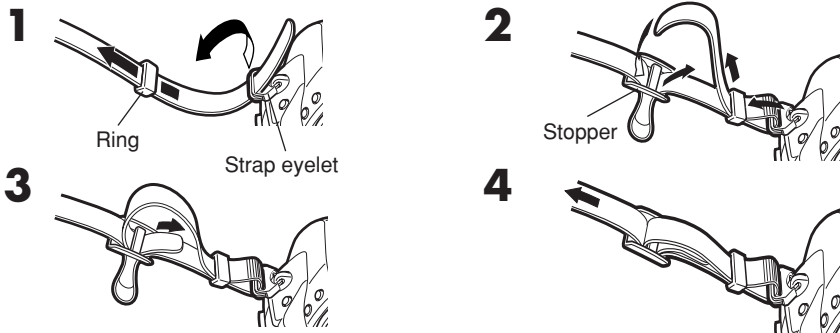

Charging the battery

This camera uses an Olympus lithium ion battery (BLM-1). Never use any other type of battery.

The battery is not fully charged when purchased. Before use, be sure to charge the battery with the specified provided charger (BCM-1).

Note

- Never use a charger other than the one specified. (For details, refer to the charger's manual.)

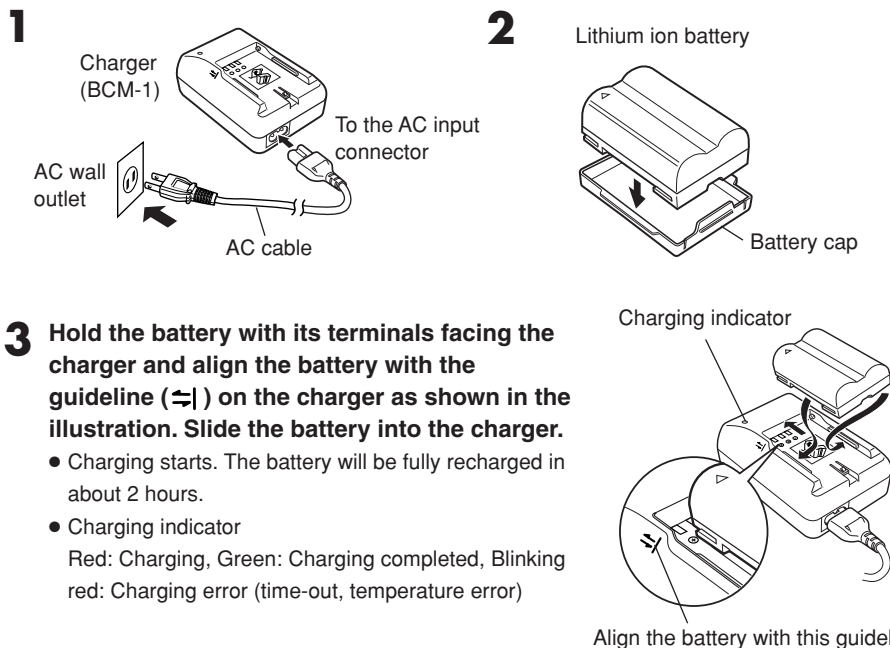

Loading the battery

En

- 1** Make sure that the camera's power switch is set to **OFF**.

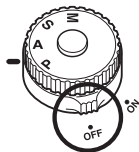

- 2** Turn the battery compartment lock to \supset and open the battery compartment cover.

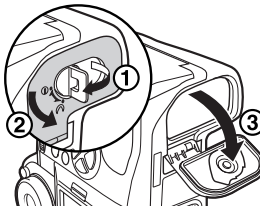

- 3** Load the battery as shown in the illustration.

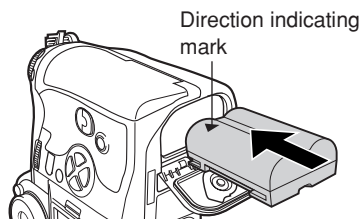

- 4** Close the battery compartment cover and turn the battery compartment lock to \ominus .

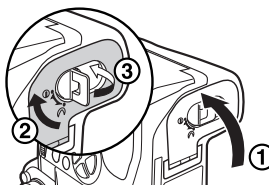

Battery compartment cover

When using the optional power battery holder, remove the battery compartment cover by sliding the pin in the direction of the arrow.

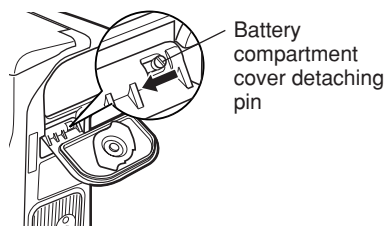

AC adapter

The optional AC adapter (AC-1) lets you use the camera without worrying about remaining battery power. The AC adapter is useful for time-consuming tasks such as shooting for a long period or downloading images to a personal computer.

Power Battery Holder Set

The optional Power Battery Holder Set (SHLD-2) allows you to use the camera for a long period. For details about attaching the battery holder to the camera, refer to the power battery holder manual.

Getting Started

En

Attaching a lens to the camera

Select the lens that you want to shoot with.

Use a specified Four Thirds lens. When a non-specified lens is used, AF (auto focus) and light metering will not function correctly. In some cases, other functions may not work either.

Note

- When you attach or remove the body cap and lens from the camera, keep the lens mount on the camera pointed downward. This helps prevent dust and other foreign matter from getting inside the camera.
- Do not point the lens attached to the camera toward the sun. This may cause the camera to malfunction or even ignite due to the magnifying effect of sunlight focusing through the lens.
- Do not remove the body cap or attach the lens in dusty places.
- Be careful not to lose the body cap and lens cap.
- Attach the body cap to the camera to prevent dust from getting inside when no lens is attached.

■ Attaching the lens to the camera

- 1** Make sure the power switch is set to **OFF**.

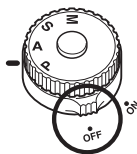

- 2** Remove the body cap from the camera.

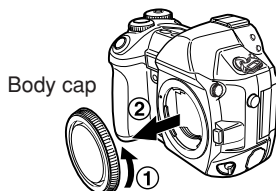

- 3** Remove the rear cap from the lens.

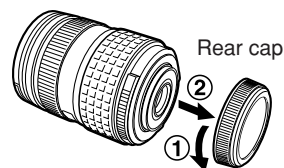

- 4** Align the lens attachment mark (red) on the camera with the alignment mark (red) on the lens, then insert the lens into the camera's body. Rotate the lens clockwise until you hear it click.

Lens attachment mark (Red)

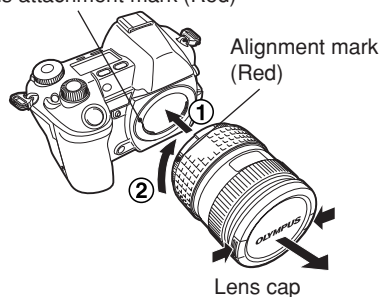

- 5** Remove the lens cap.

■ Removing the lens from the camera

- 1** Make sure the power switch is set to **OFF**.

- 2** While pressing the lens release button, remove the lens from the camera by rotating it counterclockwise.

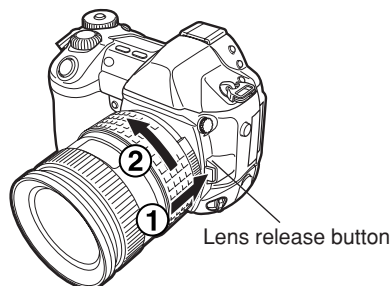

How to insert/remove the card

“Card” in this manual refers to a recording medium. This camera can use a Compact Flash or Microdrive (optional). You can also use xD-Picture Card with a card adapter (optional).

■ Compact Flash

A Compact Flash is a large-capacity solid state flash memory card. You can use commercially available cards.

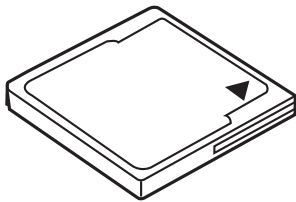

■ Microdrive

A Microdrive is a medium that uses a large-capacity compact hard disk drive. You can use a Microdrive that supports CF+Type II (Compact Flash extension standard).

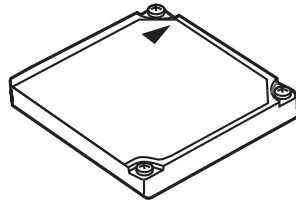

■ Inserting the card

- 1 Turn the card cover lock in the direction of the arrow and open the card cover.

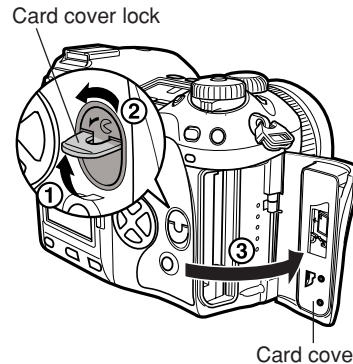

- 2 Insert the card fully with the ◀ mark side facing toward the monitor side (the camera's rear side) as illustrated.

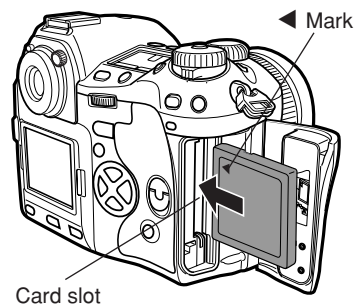

Getting Started

En

3 Close the card cover.

- When the eject button is projecting, push it back in.

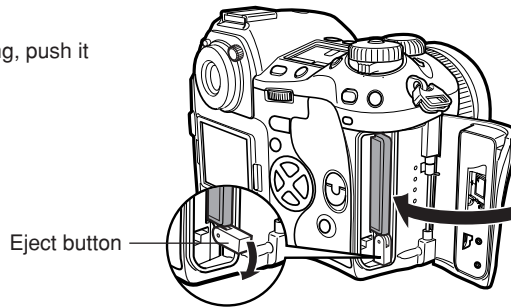

■ Removing the card

1 Make sure that the card access lamp is not illuminated.

2 Open the card cover.

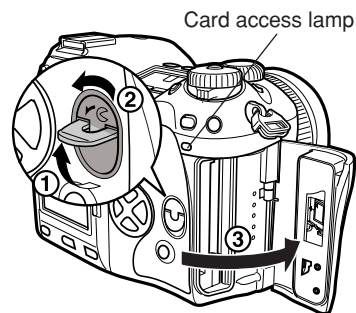

3 Raise the eject button.

4 Press the eject button gently.

- The card comes out.
- If you press the eject button too hard, the card may jump out of the camera.
- Pull out the card.

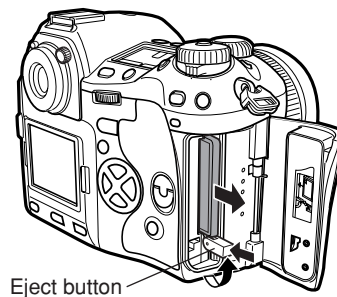

5 Place the eject button on its side.

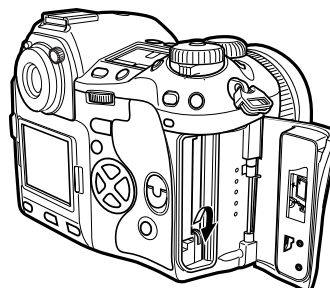

6 Close the card cover.

En

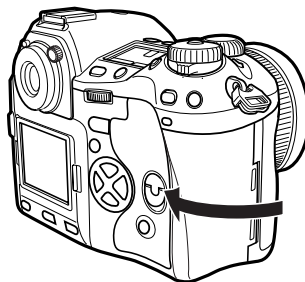

Power ON/OFF

Power ON : Set the power switch to **ON**.

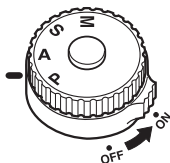

Power OFF : Set the power switch to **OFF**.

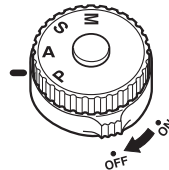

Date/time setting

Images will be stored with date/time data.  "Buttons and menus"

Selecting a language

You can select the language for on-screen displays. This reference manual shows the English on-screen displays in illustrations and explanations. Available languages vary depending on the area where you purchased the camera.  "Buttons and menus"

Adjusting the viewfinder's diopter

While looking through the viewfinder, rotate the diopter adjustment dial little by little to the right or the left.

When you can see the AF frame clearly, adjustment is complete.

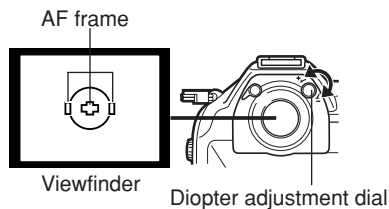

Eyecup

You can also use the optional eyecup to see the viewfinder clearly. The camera is equipped with a standard eyecup. Remove this eyecup from the camera to attach the optional eyecup. To remove the eyecup, turn it as illustrated.

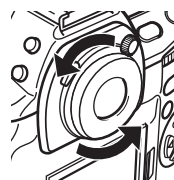

Removing the eyecup

Buttons and menus

En

This camera has a variety of functions to make optimal settings for various shooting conditions. You can set the function settings using the buttons, dials, or menu.

Functions available using the buttons : Change camera settings with the buttons and main dial or sub dial, while referring to the control panel. This allows for fast camera setting changes without having to use the monitor menus.

Functions available using the monitor menus : Change camera settings with the monitor menus while referring to the monitor.

These instructions are only for quick reference. For more details on the camera functions described in this manual, refer to the camera Reference Manual on the CD-ROM enclosed in the camera package.

How to operate the buttons and dials

1 Press the button for the function you want to set.

- The control panel indications vary depending on the function.

Control panel

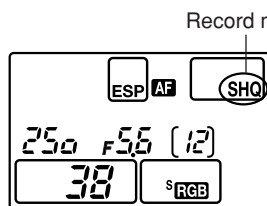

When pressing the  (record mode) button

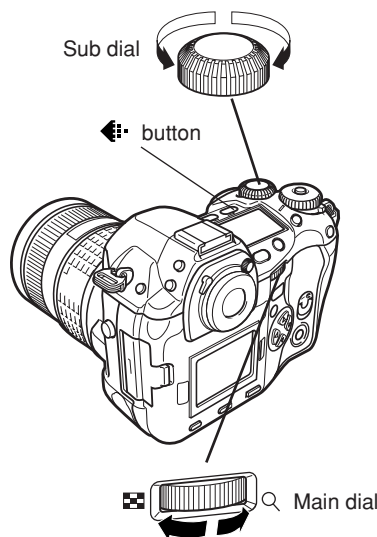

2 While holding down the button, turn the main dial or sub dial.

- The settings will change.

Control panel

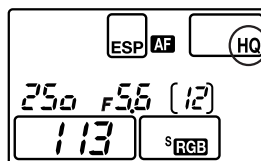

When changing image quality

Types of buttons

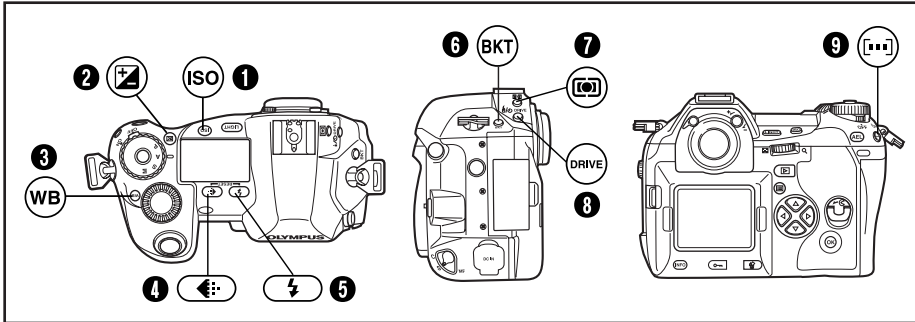

Make function settings by turning the main dial or sub dial while holding down the button.

1 ISO button

Sets the ISO sensitivity.

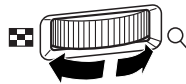

-A- (auto) ↔ 100 ↔ 200 ↔ 400 ↔ 800

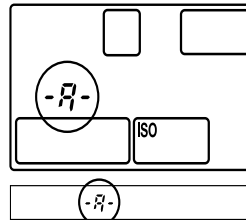

- Setting ISO BOOST allows you to add 1600 and 3200 to the ISO value options.

2 [+] (Exposure compensation) button

Sets the exposure compensation value.

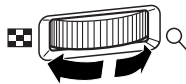

Exposure compensation value:

-1.0 ↔ -0.7 ↔ -0.3 ↔ 0.0 ↔ 0.3 ↔ 0.7 ↔ 1.0

- The exposure can be adjusted within a range of ±5.0 EV. Available EV steps are: 1/3EV, 1/2EV, 1EV. Changing the EV value changes the amount of exposure compensation.

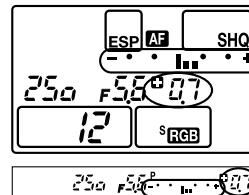

Buttons and menus

En

3 WB (White balance) button

Selects the white balance appropriate to the light source from the following options: Auto, preset white balance settings, registered white balance.

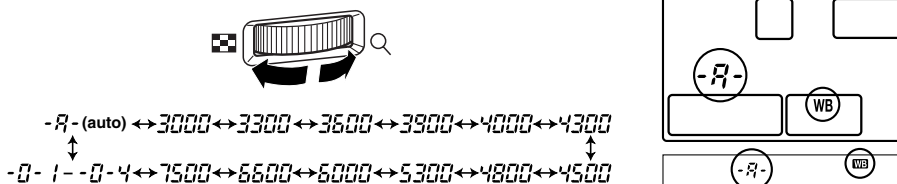

4 (Record mode) button

Selects image quality.

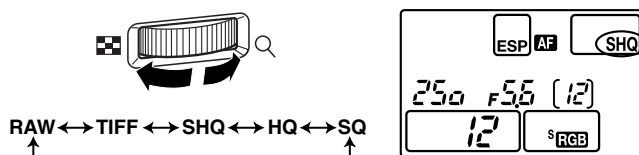

You can select the compression and number of pixels in the SQ mode.

5 (Flash mode) button

Selects a flash mode from auto-flash, red-eye reduction flash, slow synchronization, or fill-in flash.

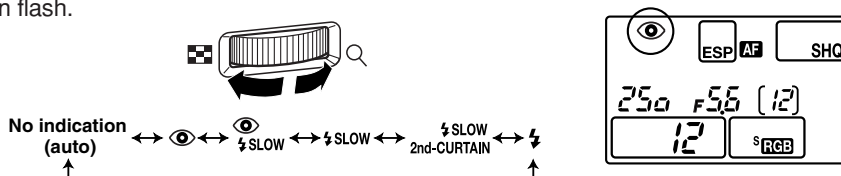

6 BKT (Auto bracket) button

Selects the number of sequential shooting frames and the exposure compensation value during auto bracketing.

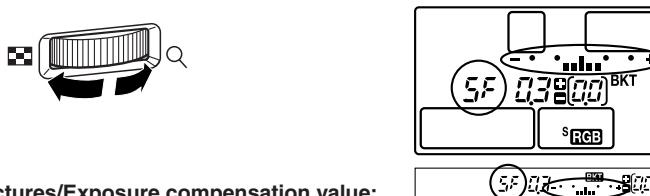

Number of storable pictures/Exposure compensation value:

OFF ↔ 3F/0.3 ↔ 3F/0.7 ↔ 3F/1.0 ↔ 5F/0.3 ↔ 5F/0.7 ↔ 5F/1.0

• Changing the EV step changes the compensation level.

7 [M] (Metering) button

Selects the metering mode.

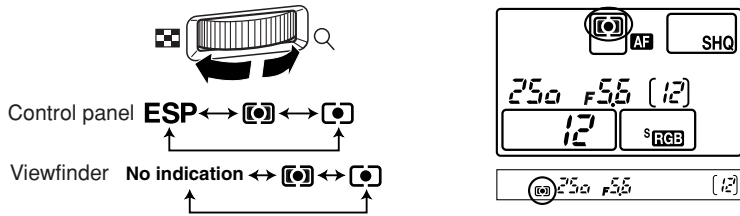

8 DRIVE button

Selects the drive mode.

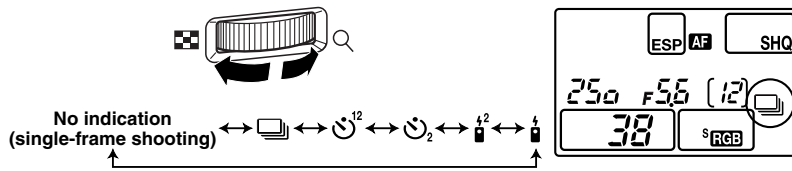

9 [AF] (AF frame selection) button

Selects the AF frame, allowing you to perform multiple AF or to perform AF using one of the 3 frames.

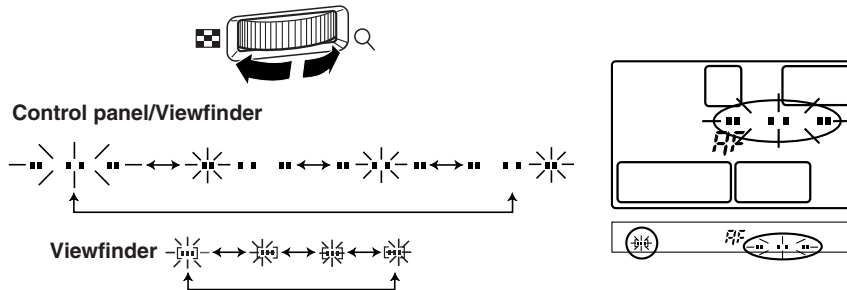

Buttons and menus

En

■ Other buttons



(One-touch WB) button

Used for registration of one-touch WB settings.

AEL button

Locks the exposure.

LIGHT (Control panel illumination) button

Sets the illumination on the control panel to ON/OFF.



(Playback mode) button

Plays back images on the monitor.



(Erase) button

Erases unwanted pictures. Pressing this button also allows you to playback pictures even while the camera is in the shooting mode.



(Protect) button

Protects important pictures from being accidentally erased.



INFO (Information display) button

Displays shooting information.

How to use the menus

While viewing the menu screen in the monitor, you can select the function to set using the arrow pad.

1 Press the  (menu) button to display the menu on the monitor.

2 Press  to select a tab, then press .

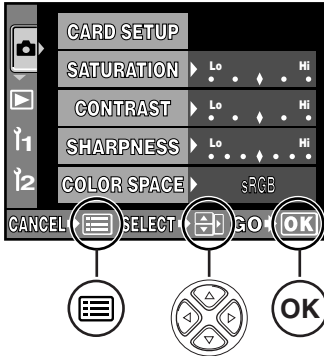

Buttons required for function settings are displayed in the menu screen.

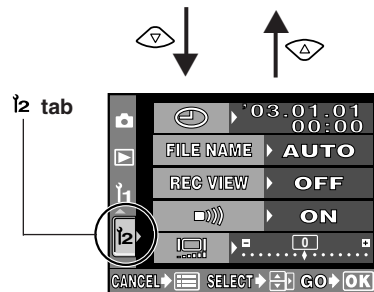
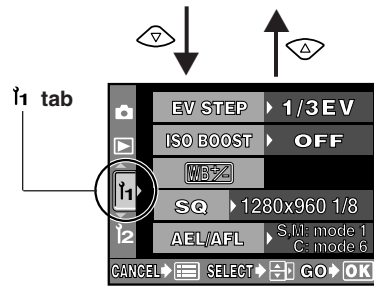
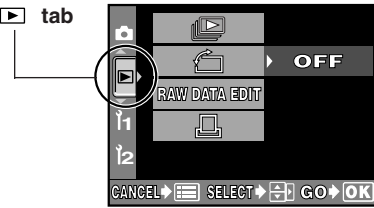
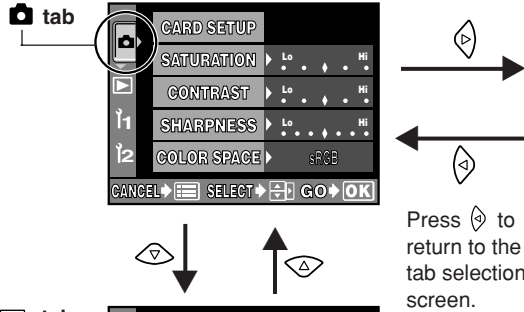
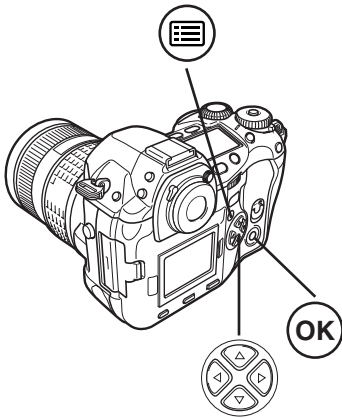

Buttons and menus

En

- 3** Press to select an item, then press .

The sliding bar is displayed when a menu continues on additional screens.

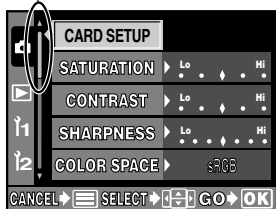

The green frame moves to the selected item.

Confirm with the **OK** button. Cancel with or the button.

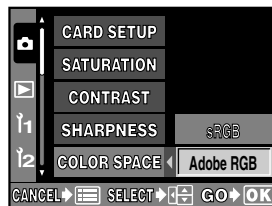

- 4** Press to change a setting. Press the **OK** button to complete your setting. Press **OK** again to exit the menu and return to shooting.

To cancel the selection, press .

- If you return to the previous screen by pressing or instead of **OK**, your setting is not saved.

Note

- Some settings may not be effective depending on the status of the camera and other current settings.
- Saved settings will be retained even after the camera is turned off.

List of menu functions

En



Shooting menu

CARD SETUP	Formats the card or erases all pictures.
SATURATION	Sets the color tint of images. CS0 - CS4 set the saturation level, while CM1 - CM4 emphasize certain colors. Saturation can be set to 5 levels. With the tint, CM1 stresses red, CM2 - green, CM3 - blue, and CM4 - softer red than CM1. The saturation level and tint cannot be set at the same time.
CONTRAST	Sets the contrast (distinction between light and dark) of images. The contrast can be set to 5 levels.
SHARPNESS	Sets the sharpness of images. The sharpness can be set to 7 levels.
COLOR SPACE	Sets the system that correctly reproduces the color of recorded images on the monitor or printer.
WB BKT	Performs WB bracketing. The compensation level can be selected from 3 levels.
RAW • JPEG	Records images in both the RAW data format and JPEG format when using the SHQ, HQ, or SQ mode.
NOISE FILTER	Eliminates the random noise that is generated during normal shooting. This process may take some time.
NOISE REDUCTION	Reduces the noise in images that is generated by long exposures when shooting under low-light conditions.
SHADING COMP.	Allows you to compensate for the dark areas at image edges caused by the lens's properties.
AF ILLUMINATOR	Emits a supplementary light to enable easy AF performance under low light conditions.
ANTI-SHOCK	Diminishes camera shake caused by vibrations when the mirror moves. You can select the interval from the time the mirror is raised until the shutter is released.
PIXEL MAPPING	Checks and adjusts the CCD and image processing functions. Dust and dirt are also blown off at the same time.
	Adjusts the amount of light emitted when using the flash unit specified for use with this camera. You can set the intensity within a range of ± 2.0 .

Buttons and menus

En

▶ Playback menu





	Displays still pictures stored in the card as a slideshow. Slideshow capability is also available using the index display.
	Changes picture orientation to portrait or landscape. You can rotate pictures with the sub dial.
RAW DATA EDIT	Performs image processing (such as white balance and sharpness adjustment) on images in the RAW data format, then converts the data to the TIFF or JPEG format for saving to the card.
	Stores print reservation data on the card. You can store print information such as the number of images, date/time data and index prints.

⌘ Custom menu

EV STEP	Sets the degree of change for one click of the dial when changing the shutter speed, aperture value, exposure compensation value, etc.
ISO BOOST	Allows the use of ISO 1600 and 3200.
	Compensates the auto and preset white balance (3000K - 7500K) respectively within a range of ± 7 .
SQ	Sets the number of pixels and compression for the SQ record mode.
AEL/AFL	Allows you to select the AE or AF function that you want performed when you press the AEL (AE lock) button.
DIAL	Allows you to select a combination of functions (Program shift (Ps), exposure compensation, aperture setting, or shutter speed setting) to be assigned to the main dial and/or sub dial for each mode (P, A, S).
FOCUS RING	You can choose the rotational direction of the focus ring to suit your preference of how the lens adjusts to the focusing point.
S-AF+MF	Allows you to finely adjust the focus using the focus ring, after the camera has already adjusted the focus in the S-AF mode.
RELEASE PRIORITY S	Allows you to release the shutter in the S-AF mode without waiting until focusing or flash charging finishes.
RELEASE PRIORITY C	Allows you to release the shutter in the C-AF mode by pressing the shutter button all the way, even while adjusting the focus.
RESET LENS	Resets the focus of the lens when the power is turned off.
PC MODE	Selects how the camera is to be operated when it is connected to a PC. You can choose whether to transfer images from the camera to the PC (STORAGE), or control the camera with the dedicated software (CONTROL).

ERASE SETTING	Selects the initial cursor position on the YES/NO selection screen for erasing pictures, canceling recording or formatting.
CLEANING MODE	When the shutter button is pressed all the way in the cleaning mode, the mirror rises and the shutter curtain opens.
CUSTOM RESET SETTING	Up to 4 reset settings can be saved for when the camera is turned off.

2 Setup menu

	Sets the date and time on the camera. The date/time data is stored together with the corresponding recorded image. File numbers are also assigned to recorded images using date/time information.
FILE NAME	Changes how image files are numbered. You can choose whether to retain the file number even if a new card is inserted, or reset it.
REC VIEW	Displays the picture you have just taken on the monitor while it is being recorded to the card.
	Turns off the beep used for warnings.
	Adjusts the brightness of the monitor.
SLEEP	Sets the time before the sleep mode (idle mode) begins. When OFF is selected, the camera does not enter the sleep mode.
	Selects the language for on-screen displays.
VIDEO OUT	Selects NTSC or PAL according to your TV's video signal. TV video signal types depending on the region.

Shooting

En Auto focus (AF)

The camera automatically focuses on the subject.

1 Position the AF target mark on the subject you want to focus on. Press the shutter button halfway.

- The focus is locked and the AF confirmation mark lights up (focus lock).
- A beep sound is output when the subject is in focus.

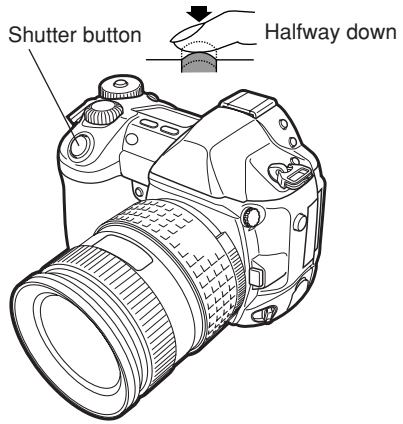
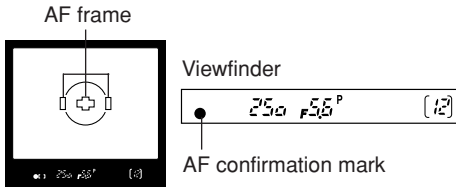

2 Press the shutter button all the way (fully).

- A picture is taken.
- The card access lamp blinks while the picture is being stored on the card.

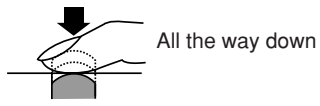

How to lock the focus
 When shooting a hard-to-focus subject, point the camera at an object about the same distance away as the subject. Press the shutter button halfway. Keeping the shutter button pressed halfway, recompose your shot. Press the shutter button fully.

AF frame selection [•••]



Normally, the camera measures the distance to the subject using the 3 AF frames in the viewfinder and selects the most appropriate point. This function allows you to select only one AF frame.

- No indication : Focuses using the 3 AF frames. (Factory default setting)
- [] : Focuses using the left AF frame.
- [•] : Focuses using the center AF frame.
- [] : Focuses using the right AF frame.

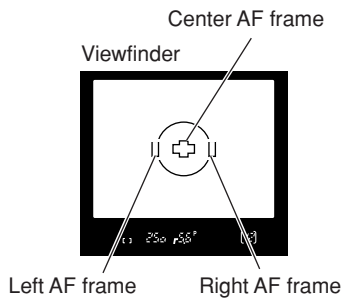

Focus mode

En

Three focus modes are available with this camera: S-AF (single AF), C-AF (continuous AF) and MF (manual focus). You can switch focus modes using the focus mode lever.

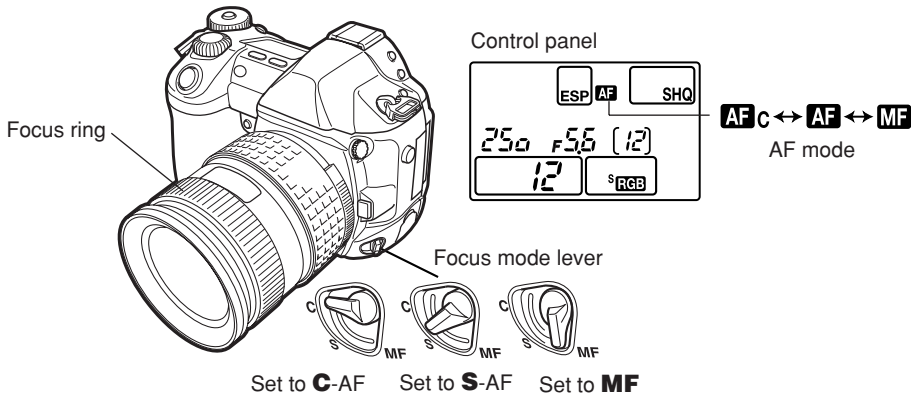

AF (single AF) shooting:

Focusing is performed one time when the shutter button is pressed halfway. If focusing fails, remove your finger from the shutter button and press it halfway again. This mode is suitable for taking pictures of non-moving subjects or subjects with limited movement.

C-AF (continuous AF) shooting:

The camera repeats focusing. Even if the subject moves or you change the composition of the picture, the camera continues trying to focus.

Manual focus (MF):

This function allows you to manually focus on any subject while looking through the viewfinder.

1 Adjust the focus using the focus ring.

2 Take a picture.

Shooting

En

Exposure mode

This camera has different exposure modes, which can be switched using the mode dial. Rotate the mode dial while holding down the mode dial lock to change the setting.

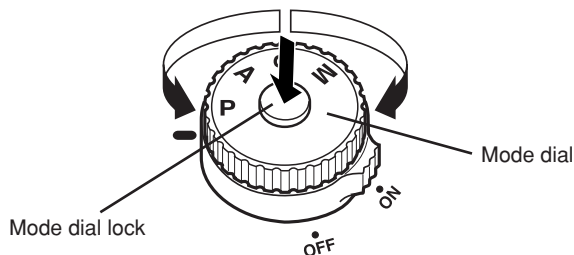

P : Program shooting

The camera sets the optimum aperture value and shutter speed automatically according to the subject brightness.

You can also perform program shift as needed to change the combination of aperture and shutter speed while keeping the correct EV (exposure value).

A : Aperture priority shooting

The camera sets the optimum shutter speed automatically for the aperture value you have selected. When you decrease the aperture value (F-number), the camera will focus within a shorter range (shallow depth of field) and produce a picture with a blurred background. Conversely, when you increase the aperture value, the camera will focus over a wider range in the forward and backward directions (more depth of field), producing a picture with clear focus throughout the image area. Before shooting, you can use the preview function to check how the background will look in your picture.

Rotate the main dial or sub dial to set the aperture value.

Large aperture (F-number is decreased)

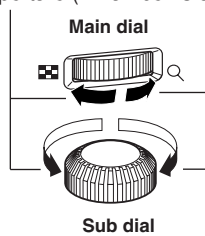

Small aperture (F-number is increased)

S : Shutter priority shooting

The camera sets the optimum aperture value automatically for the shutter speed you have selected. Set the shutter speed depending on the type of effect you want: a higher speed shutter allows you to capture a fast-moving subject without blur, and a slower shutter speed blurs a moving subject, creating a feeling of speed or motion.

Rotate the main dial or sub dial to set the shutter speed.

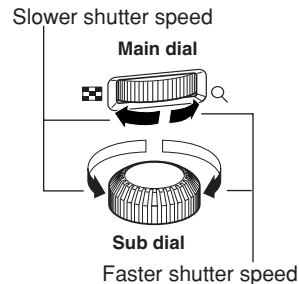
**M : Manual shooting**

You can set both aperture value and shutter speed manually, while referring to the exposure level indicator. This mode gives you more creative control, allowing you to make whatever settings you like, regardless of the correct exposure. Bulb shooting is also possible, allowing you to take astronomical or fireworks pictures.

Rotate the main dial to set the aperture value, and the sub dial to set the shutter speed (60 sec. – 1/4000 sec.).

- The aperture value and shutter speed change in 1/3 EV increments as the dial is rotated.
- The exposure level indicator appears on the control panel and viewfinder, showing the difference (ranging from -2 EV to +2 EV) between the exposure value calculated by the currently selected aperture and shutter speed compared to the exposure value considered optimum by the camera.

Decrease the aperture value (F-number)

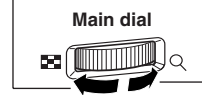

Increase the aperture value (F-number)

Slow shutter speed

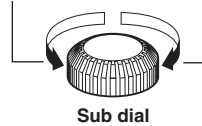

Fast shutter speed

Shooting



En

Preview function

When you press the preview button, the viewfinder shows the actual depth of field (the distance from the nearest to the furthest point of perceived “sharp” focus) in a picture, with the selected aperture value.

Exposure compensation



In some situations, you may get better results if you manually compensate (adjust) the exposure value set automatically by the camera. In many cases, bright subjects (such as snow) will turn out darker than their natural colors. Adjusting toward + makes these subjects closer to their real shades. For the same reason, adjust toward – when shooting dark subjects. The exposure can be adjusted in range of ± 5.0 EV. Center weighted averaging metering () or spot metering () is recommended for exposure compensation. The EV step interval can be selected from 1/3EV, 1/2EV or 1EV.

Metering mode ESP



There are 3 ways of measuring the subject brightness: Digital ESP metering, Center weighted averaging metering and spot metering. Select the most suitable mode depending on the shooting condition.

Digital ESP metering ESP: The camera meters and calculates the light levels or light level differences in the center and other areas of the image separately.

Recommended for shooting under conditions where there is high contrast between the center of the screen and the area around it, such as when shooting backlit subjects or under excessively bright light.

Center weighted averaging metering : This metering mode provides the average metering between the subject and the background lighting, placing more weight on the subject at the center. Use this mode when you do not want the light level of background to affect the exposure value.

Metering area

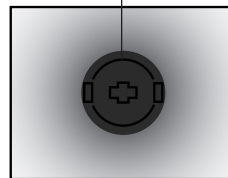

Spot metering : The camera meters a very small area around the center of the subject, defined by the spot metering area mark in the viewfinder. Use this mode for intensively backlit subjects, etc.

Metering area

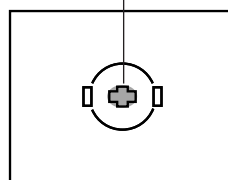

AE lock



En

The metered exposure value can be locked with the **AEL** button (AE lock). Use AE lock when you want a different exposure setting from the one that would normally apply under the current shooting conditions.

Normally, pressing the shutter button halfway locks both AF (auto focus) and AE (automatic exposure), but you can lock the exposure alone by pressing **AEL**. The AE and AF lock functions can be customized on this camera.

AE bracketing



The camera automatically shoots a number of pictures at different exposure values for each frame. Even in conditions where correct exposure is difficult to obtain (such as a backlit subject or a scene at dusk), you can pick the picture you prefer from a selected number of frames with a variety of different exposure settings (exposure and compensation values). The pictures are taken in the following order: Picture with optimum exposure, picture adjusted in – direction, and picture adjusted in + direction.

Compensation value : 0.3, 0.7 or 1.0





The exposure compensation values depend on the EV step interval setting that can be changed in the menu.

Number of frames : 3 or 5

Drive mode



The following drive modes are available with this camera.

- Single-frame shooting (no indication)**  : Shoots 1 frame at a time when the shutter button is pressed. (Normal shooting mode, single-frame shooting)
- Sequential shooting**  : Shoots 12 frames at 3 frames/sec. for as long as the shutter button pressed. Focus and exposure are locked at the first frame.
- Self-timer shooting**  : Triggers the shutter after a set time, either 12 sec. or 2 sec.
- Remote control shooting**  : Shoots using the optional remote control. The camera can be set to trigger the shutter either right away or 2 seconds after the shutter button on the remote control is pressed.

Shooting

En

Record mode



You can select a record mode in which to take pictures. Choose the record mode that's best for your purpose (printing, editing on a PC, website editing, etc.).

Record mode and the number of storable pictures

The approximate number of pictures that can be stored is determined by dividing the memory capacity of the card by the file size of the pictures. When a card is inserted into the camera, the number of storable pictures is displayed on the control panel. If the number of storable pictures exceeds 1999, 1999 is displayed on the control panel.

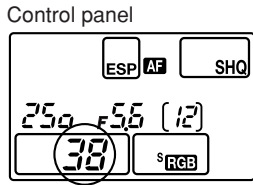

Number of storable still pictures

Record mode

Record mode	Number of pixels (PIXEL COUNT)	Compression	File format	File size (MB)
RAW	2560 x 1920	Uncompressed	ORF	10.2
TIFF	2560 x 1920	Uncompressed	TIFF	14.4
SHQ	2560 x 1920	1/2.7	JPEG	3.8
HQ	2560 x 1920	1/8		1.2
SQ	1600 x 1200	1/2.7		1.4
		1/8		0.5
	1280 x 960	1/2.7		0.9
		1/8		0.3
	1024 x 768	1/2.7		0.6
		1/8		0.2
	640 x 480	1/2.7		0.3
		1/8		0.1

The file size in the table is approximate.

ISO sensitivity



The higher the ISO value, the greater the camera's light sensitivity and the better its ability to shoot in low light conditions. However, higher values may give pictures a grainy appearance.

Setting the ISO sensitivity to ISO BOOST using the menu beforehand allows you to select the high ISO sensitivity (1600 or 3200).

Setting the white balance



En

You can adjust the white balance by selecting the appropriate color temperature for the light conditions.

Setting the one-touch white balance



This function is useful when you need a more precise white balance than preset WB can provide. Point the camera at a white object under the light source you want to use to determine the white balance. The optimum white balance for the current shooting conditions can be saved in the camera. Up to 4 settings can be registered as one-touch WB settings.

Optional electronic flashes









You can take advantage of a variety of flash shooting techniques to suit different shooting conditions with the flash units specified for use with this camera — the Olympus FL-50, FL-40, and FL-20 electronic flashes.

Flash mode :

The camera sets the flash mode according to various factors such as firing pattern and flash timing. Available flash modes depend on the exposure mode.

You can set the flash mode even when no flash is attached to the camera.

Flash modes available in the exposure mode

Exposure mode	Control panel indication	Flash mode	Flash timing	Conditions to fire the flash	Shutter speed restrictions
P • A	(No indication)	Auto-flash	1st curtain	Fires automatically in dark/backlit* conditions	1/30 - 1/180 with auto/ 
		Auto-flash (Red-eye reduction)			
		Slow synchronization (Red-eye reduction)			
		Slow synchronization	2nd curtain		Restricted to 2 - 1/180 sec.
		Slow synchronization (2nd curtain)			
S • M		Fill-in flash	1st curtain	Always fires	Restricted to 60 - 1/180 sec.
		Fill-in flash (Red-eye reduction)	1st curtain		
		Fill-in flash (2nd curtain)	2nd curtain		
		Fill-in flash (2nd curtain)	2nd curtain		

* When the flash is set to the Super FP mode, it detects backlight before emitting light.

Playback

En

Single-frame playback

One frame is displayed on the monitor.

1 Press the (playback mode) button.

- The monitor blinks and displays the last picture taken.

2 Use the arrow pad to select the picture you want to display.

- Detailed information about the picture and histogram can be displayed.

 : Displays the frame that is stored 10 frames back.

 : Displays the previous frame.



 : Displays the next frame.

 : Displays the frame that is stored 10 frames ahead.

Note





- The maximum number of pictures that can be played back on this camera is "2000".

Close-up playback /Index display

En

Index display :

Each time you rotate the main dial toward , the number of pictures shown changes from 4 to 9 to 16.

-  : Moves to the previous frame.
-  : Moves to the next frame.
-  : Displays the index previous to the top-left image in the currently displayed index.
-  : Displays the index proceeding the lower-right image in the currently displayed index.

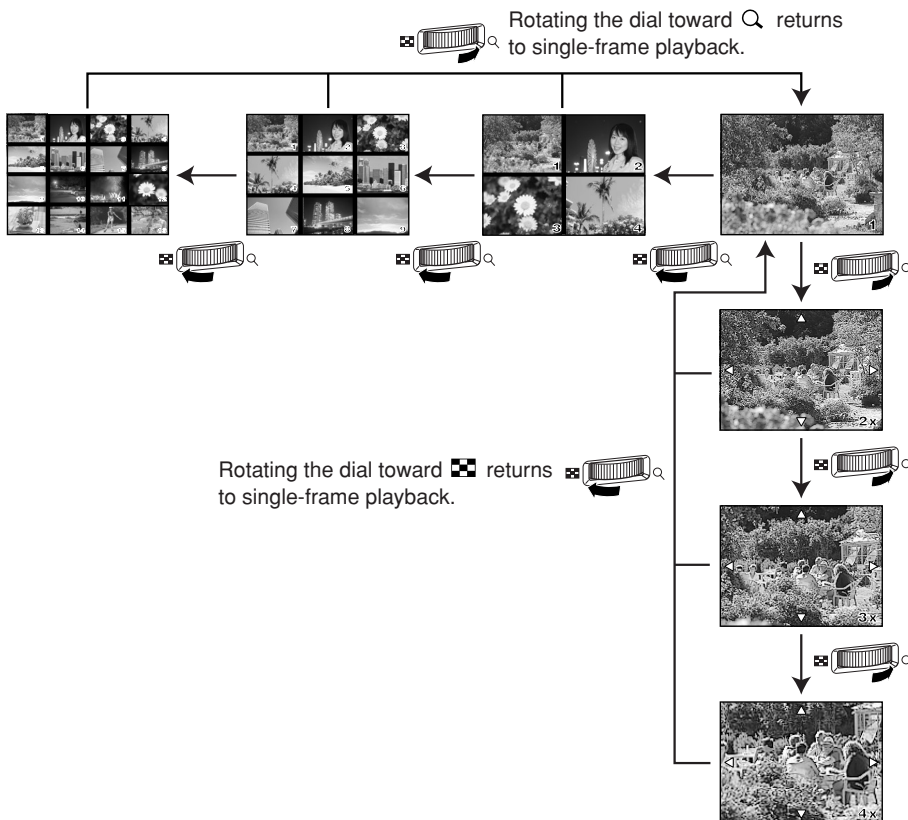

Close-up playback :

Each time you rotate the main dial toward , the picture is enlarged in steps of 2x, 3x, and 4x.

- When you press the arrow pad during close-up playback, the displayed picture will be displaced in the direction of the arrow.

Playback

En

Protecting pictures

This function protects pictures from being accidentally erased.

1 Display the picture you want to protect.

2 Press the  (protect) button.

-  is displayed on the screen.

To cancel the protection:

Display the pictures that are protected and press .

Single-frame erase

This function erases only the picture that is displayed on the monitor.

1 Display the picture you want to erase.

2 Press the  button.



- The ERASE screen is displayed.

3 Press   to select YES, then press the **OK** button.

Erasing selected frames

This function lets you erase selected pictures at one time. You can select and erase several pictures from the index display screen.

1 Bring up the index display.

2 Press   to select the pictures you want to erase, and then press the **OK** button.

- The selected pictures will be shown with red frames.
- Press **OK** again to cancel your selection.

3 After you have selected the frame to erase, press the  (erase) button.







- The ERASE SELECTED screen is displayed.

4 Press   to select YES, then press **OK**.

All-frame erase

En

This function erases all the pictures on the card.







- 1** In the menu, select  → **CARD SETUP**, then press .
 - The CARD SETUP screen is displayed.
- 2** Press   to select **ALL ERASE**, then press the **OK** button.
 - The ALL ERASE screen is displayed.
- 3** Press   to select **YES**, then press **OK**.
 - All frames will be erased.

Formatting cards

This function lets you format a card. Formatting prepares cards to receive data. Before using cards to be used for the first time with this camera or cards which have been formatted on a PC, you must format them with this camera.

Note

- All existing data, including protected pictures, are erased when the card is formatted. Make sure that you save or transfer important data to a PC before formatting a card.

- 1** In the menu, select  → **CARD SETUP**. Press .
 - The CARD SETUP screen is displayed.
- 2** Press   to select **FORMAT**. Press the **OK** button.
 - The FORMAT screen is displayed.
- 3** Press   to select **YES**. Press **OK**.
 - FORMAT is performed.

Print reservation

En

Print reservation means saving the desired printing data (number of prints, date/time information) with the pictures stored on the card. This enables printing pictures on a DPOF-compatible printer or at a photo lab that supports DPOF. Print reservation allows you to save printing data with the pictures.

DPOF refers to the print data recording standard used on digital cameras. This enables desired print settings (number of prints, etc.) to be saved along with the pictures to facilitate automatic printing of pictures at a photo lab or on a home printer. Pictures with print reservation data can be printed as follows:

■ Printing at a photo lab that supports DPOF

Pictures are printed according to the saved printing data.

■ Printing on a DPOF-compatible printer

Pictures are printed directly from the card without using a PC. For more details, refer to the printer's manual. A PC card adapter is required depending on the printer.

Single-frame reservation

Use this feature to print only the pictures you want. You can set the number of prints and whether or not to include the shooting date and time.

All-frame reservation

Use this feature to print all the pictures stored on the card. You can select whether or not to include the shooting date and time.

Index-printing reservation

You can select pictures stored on a card as index pictures and print them all on one sheet. The number of possible images per sheet varies depending on the printer.

Resetting print reservation data

This function allows you to reset the print reservation data for pictures stored on the card. There are three ways to reset print reservation: you can reset all print reservation data including index-printing reservation data or you can reset the print reservation data for only the frames you do not need, or you can reset only index-printing reservation data.

Transferring images to a computer

By connecting the camera to a computer with the specified USB cable or IEEE1394 cable, images stored on a card can be transferred to the computer.

If you have graphics applications that support the JPEG file format (such as the software provided or photo-retouching software), you can process images or print them from your computer. When you print images, be sure to check beforehand whether printing is possible with your software. For details on printing images with the software, refer to your software's manual.

Some operating systems (OS) may need to install a driver before connecting to the camera for the first time. Follow the procedure in the chart on next page. For details on the procedures in the chart, refer to the Reference Manual on the CD-ROM.

The camera's PC MODE should be set beforehand to STORAGE.

 "List of menu functions"

Images files downloaded to your computer

- You can view images using: the software provided; graphics applications that support the JPEG file format (Paint Shop Pro, Photoshop, etc.); Internet browsers (Netscape Communicator, Microsoft Internet Explorer, etc.). For details on using graphics applications, refer to their manuals.
- If you want to process images, be sure to download them to your computer first. Depending on the software, image files may be destroyed if the images are processed (rotated, etc.) while they are on the card.

En

Transferring images to a computer

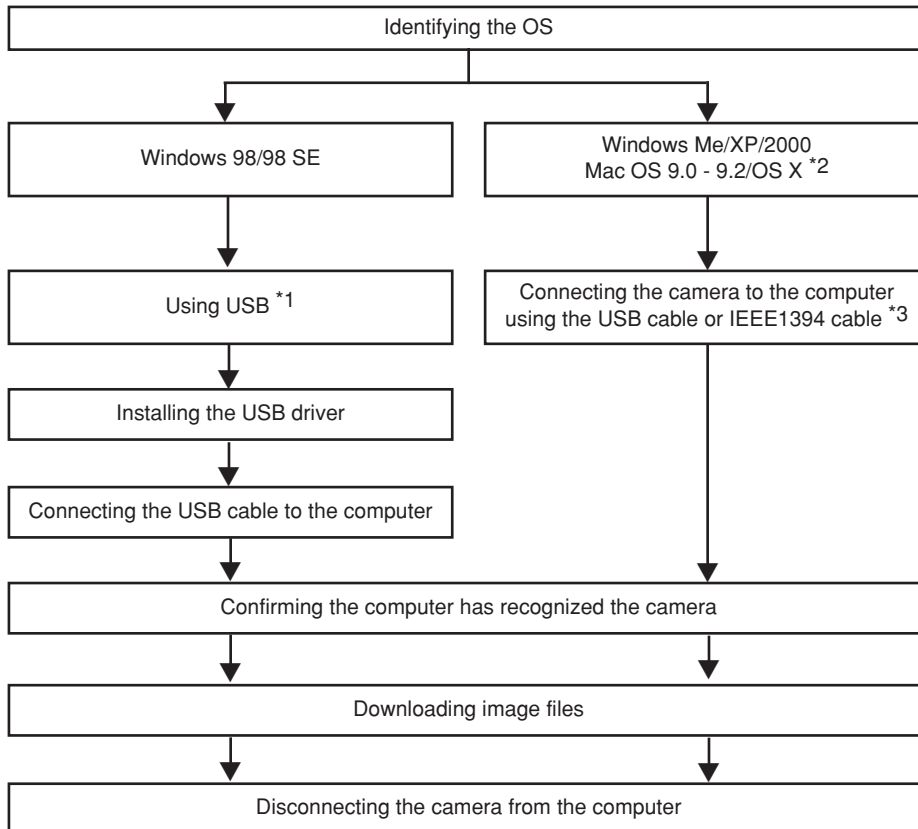
En

*1 Even if your computer has a USB connector or IEEE1394 connector, data transfer may not function correctly if you are using one of the operating systems listed below or if you have an add-on USB connector or IEEE1394 connector (extension card, etc.).









- Windows 95/NT 4.0
- Windows 98/98 SE upgrade from Windows 95
- Mac OS 8.6 or lower
- Data transfer is not guaranteed on a home-built PC system or PCs with no factory installed OS.

*2 IEEE1394 functionality is assured on Macintosh computers using Mac OS 9.1 - 9.2 or Mac OS X.

*3 The provided IEEE1394 cable has one end with 4 pins to be connected to the camera and the other end with 6 pins to be connected to the port on the computer.





Error codes

En

Viewfinder indications	Control panel indications (blinking)	Monitor indications	Possible cause	Corrective action
Normal indication	- - -	 NO CARD	The card is not inserted, or it cannot be recognized.	Insert a card or insert a different card.
	-E-	 CARD ERROR	There is a problem with the card.	Insert the card again. If the problem persists, format the card. If the card cannot be formatted, it cannot be used.
	-P-	 WRITE PROTECT	Writing to the card is prohibited.	The card has been set to read-only setting with the computer. Reset the card with the computer.
No indication		 CARD FULL	The card is full and you cannot continue shooting.	Replace the card or erase unwanted pictures. Before erasing, download important images to a PC.
No indication	No indication	 CARD FULL	The card is full. No more pictures can be taken or no more information such as print reservation can be recorded.	Replace the card or erase unwanted pictures. Before erasing, download important images to a PC.
No indication	No indication	 NO PICTURE	There are no pictures on the card.	The card contains no pictures. Record pictures.

Error codes

En

Viewfinder indications	Control panel indications (blinking)	Monitor indications	Possible cause	Corrective action
No indication	No indication	 PICTURE ERROR	The selected picture cannot be displayed for playback due to a problem with this picture. Or the picture cannot be used for playback on this camera.	Use image processing software to view the picture on a PC. If that cannot be done, the image file is damaged.
	-O-	 CARD-COVER OPEN	The card cover is open.	Close the card cover.
	-F-	 CARD ERROR	The card is not formatted.	Format the card.
No indication	-H-	No indication	Camera interior has overheated.	Switch the camera off and allow it to cool, and then switch the camera on again.

Maintenance

PIXEL MAPPING and dust reduction

En

The PIXEL MAPPING feature allows the camera to check and adjust the CCD and image processing functions. It is not necessary to operate this function frequently. Approximately once a year is recommended. After using the monitor or taking continuous shots, wait for at least one minute before using the PIXEL MAPPING function to ensure that it operates correctly. Dust reduction also works at the same time to remove dust on the CCD.

Cleaning and Checking the CCD

This camera incorporates a dust reduction function to keep dust from getting on the CCD and to remove any dust or dirt from the CCD surface with ultrasonic vibrations. Dust reduction works when the power switch is set to ON. This function also operates whenever PIXEL MAPPING is activated.

Since dust reduction is activated every time the camera's power is turned on, the camera should be held upright for the dust reduction function to be effective.

Note

- The following matter is not removed with the dust reduction function:
 - Sticky matter (solvent, etc.)
 - Lightweight particles such as cotton dust
 - Microscopic dust particles not visible to the naked eye

CLEANING MODE

The dust reduction function will remove most dirt or dust on the CCD. However, when dust or dirt is not removed completely, black dots may appear in the picture. If this happens, contact your Olympus Authorized Service Center to have the CCD physical cleaned. The CCD is a precision device and is easily damaged. When cleaning the CCD on your own, be sure to follow the instructions below.

When cleaning the CCD, the specified AC adapter should be used. If a battery is used and power runs out during cleaning, the shutter will close, which may cause the shutter curtain and mirror to break.

Note

- Be careful to not let the mechanical blower (commercially available) touch the CCD. If the blower touches the CCD, the CCD will be damaged.
- Never put the mechanical blower behind the lens mount. If the power turns off, the shutter closes, breaking the shutter curtain.
- Do not use anything other than the mechanical blower. If high-pressure gas is sprayed onto the CCD, it will freeze on the CCD's surface, damaging the CCD.

Specification

En

■ Product type

Product type	: Single-lens reflex digital camera with interchangeable lens system
Lens	: Zuiko Digital, Four Thirds System Lens
Lens mount	: Four Thirds Mount
Equivalent focal length on 35 mm film camera	: Approx. twice the focal length of the lens

■ Image pickup element

Product type	: 4/3 type full frame transfer primary color CCD
Total no. of pixels	: Approx. 5,500,000 pixels
No. of effective pixels	: Approx. 5,000,000 pixels
Screen size	: 17.3 mm (H) x 13.0 mm (V) (0.9" x 0.5")
Aspect ratio	: 1.33 (4 : 3)

■ Viewfinder

Product type	: Eye-level single-lens reflex viewfinder
Field of view	: Approx. 100% (for field of view on recorded images)
Viewfinder magnification	: 0.96x (-1 m^{-1} , 50mm lens, infinity)
Eye point	: 20 mm (0.8") (-1 m^{-1})
Diopter adjustment range	: $-3.0 - +1.0 \text{ m}^{-1}$
Optical path fraction	: Quick return half mirror
Depth of field	: To be checked with the preview button
Focusing screen	: Interchangeable
Eye cup	: Interchangeable

■ Monitor

Product type	: 1.8" TFT color LCD
Total no. of pixels	: Approx. 134,000 pixels

■ Shutter

Product type	: Computerized focal-plane shutter
Shutter	: 1/4000 - 60 sec. (1/3, 1/2, or 1 EV step) Manual mode: Bulb (Limit: 8 min.)

■ Autofocus

Product type	: TTL phase-contrast detection system
Focusing point	: 3-point multiple AF (left, center, right)
AF luminance range	: EV 0 - EV 19 (at ISO 100, 20°C)
Selection of focusing point	: Auto, Optional
AF illuminator	: Built-in Effective distance for AF illuminator: Approx. 0.7 - 6.0 m (2.3 - 19.7 ft.) (ED 50 mm F2.0 Macro)

■ Exposure control

- Metering system : TTL full-aperture metering system
 (1) Digital ESP metering
 (2) Center weighted average metering
 (3) Spot metering (approx. 2% for the viewfinder screen)
- Metering range : (1) EV 1 - 20 (Digital ESP metering, Center weighted average metering)
 (2) EV 3 - 17 (Spot metering)
 (At normal temperature, 50 mm F2, ISO 100)
- Exposure mode : (1) P: Program AE (Program shift can be performed)
 (2) A: Aperture priority AE
 (3) S: Shutter priority AE
 (4) M: Manual
- ISO sensitivity : 100 - 800 (High ISO values (1600 and 3200) are available)
- Exposure compensation : Exposure can be adjusted in 1/3, 1/2 or 1 EV step within a range of ± 5 EV.

■ White balance

- Product type : CCD and white balance sensor
- Mode setting : Auto, Preset WB (12 settings), One-touch WB
 (4 settings can be registered)

■ Recording

- Memory : CF card (Compatible with Type I and II)
 Microdrive compatible (Compatible with FAT 32)
- Recording format : DCF, DPOF compatible/Exif 2.2 compatible, PRINT Image Matching II compatible
- Recording mode : RAW (12 bits), TIFF (RGB), JPEG

■ Playback

- Playback mode : Single-frame playback, Close-up playback, Index display, Picture rotation
- Information display : Information display, Histogram display, Highlight display

■ Drive

- Drive mode : Single-frame shooting, Sequential shooting, Self-timer, Remote control
- Sequential shooting : 3 frames/sec. (Max. no. of storable sequential pictures: 12 frames)
 *Applied to all record modes.
- Self-timer : Operation time: 12 sec., 2 sec.
- Optical remote control : Operation time: 2 sec., 0 sec. (instantaneous shooting)

■ Flash

- Synchronization : Synchronized with the camera at 1/180 sec. or less
- Flash control mode : TTL-AUTO (TTL pre-flash mode), AUTO, MANUAL
- Flash attachment : Hot shoe, External flash connector (x attachment)

Specifications

En

■ External connector

USB connector (mini-B), IEEE1394 connector, DC-IN jack, VIDEO OUT jack, Remote cable connector

■ Dust/drip proof system

Dust/drip proof sealing use, Supersonic wave filter (dust reduction function included as standard)

■ Power supply

Battery : BLM-1 Lithium-ion Battery Pack

AC power supply : AC-1 AC adapter (optional)

Others : BLL-1 Lithium-ion Battery for Power Battery Holder Set (optional)

■ Dimensions/weight

Dimensions : 141 mm (W) x 104 mm (H) x 81 mm (D) (5.6" x 4.1" x 3.2")
(excluding protrusions)

Weight : Approx. 660 g (1.6 lb.)

■ Operating environment

Temperature : 0 - 40°C (operation)/-20 - 60°C (storage)

Humidity : 30 - 90 % (operation)/10 - 90 % (storage)



En

FRANÇAIS

Fr

- Avant d'utiliser votre appareil photo, veuillez lire attentivement ce mode d'emploi, de manière à obtenir les meilleurs résultats possibles.
- Avant d'effectuer des prises de vues importantes, nous vous conseillons par ailleurs de faire quelques essais afin de vous familiariser avec le maniement de l'appareil photo.
- Dans l'intérêt d'améliorer continuellement les produits, Olympus se réserve le droit d'actualiser ou de modifier les informations contenues dans ce manuel.

TABLE DES MATIÈRES

Préparatifs	48
Touches et menus	58
Comment utiliser les touches et les molettes	58
Types de touches	59
Comment utiliser les menus	63
Liste des fonctions de menu	65
Prise de vues	68
Mise au point automatique (AF)	68
Sélection de cadrage AF	68
Mode de mise au point	69
Mode d'exposition	70
Fonction de contrôle de profondeur de champ	72
Compensation d'exposition	72
Mode de mesure	72
Mémorisation AE	73
Exposition automatique différenciée	73
Mode Drive	73
Mode d'enregistrement	74
Sensibilité ISO	74
Réglage de la balance des blancs	75
Réglage de la balance des blancs de référence rapide	75
Flashes électroniques en option	75
Affichage	76
Affichage d'une seule vue	76
Affichage en gros plan/Affichage d'index	77
Protection de vues	78
Effacement d'une seule vue	78
Effacement de vues sélectionnées	78
Effacement de toutes les vues	79
Configuration de cartes	79
Réservation d'impression	80
Transfert d'image vers un ordinateur	81
Codes d'erreur	83
Entretien	85
Caractéristiques techniques	86

Ces instructions ne sont que pour une référence rapide. Pour plus de détails sur les fonctions de l'appareil décrites dans ce manuel, se référer au manuel de référence de l'appareil sur le CD-ROM inclus dans l'emballage de l'appareil.

Pour les consommateurs d'Amérique du Nord et du Sud

Pour les utilisateurs aux Etats-Unis

Déclaration de conformité

Modèle numéro : E-1
 Marque : OLYMPUS
 Organisme responsable : Olympus America Inc.
 Adresse : 2 Corporate Center Drive, Melville, New York
 11747-3157 U.S.A.
 Numéro de téléphone : 631-844-5000

Fr

Testé pour être en conformité avec la réglementation FCC
 POUR L'UTILISATION A LA MAISON OU AU BUREAU

Cet appareil est conforme aux normes de la Section 15 des directives FCC. Son utilisation est soumise aux deux conditions suivantes:

- (1) Cet appareil ne doit pas causer de brouillage radioélectrique.
- (2) Cet appareil doit pouvoir résister à toutes les interférences, y compris celles susceptibles d'entraver son bon fonctionnement.

Pour les utilisateurs au Canada

Cet appareil numérique de la catégorie B est conforme à la législation canadienne sur les appareils générateurs de parasites.

Pour les utilisateurs en Europe



La marque "CE" indique que ce produit est conforme aux normes européennes en matière de sécurité, de santé, d'environnement et de protection du consommateur. Les appareils photo marqués "CE" sont prévus pour la vente en Europe.

Marques déposées

- IBM est une marque déposée de la société International Business Machines Corporation.
- Microsoft et Windows sont des marques déposées de la société Microsoft Corporation.
- Macintosh est une marque de Apple Computer Inc.
- CompactFlash et CF sont des marques de Son Disk Inc.
- Tous les autres noms de sociétés et appellations de produits sont des marques, déposées ou non, des propriétaires respectifs.
- Les normes pour les systèmes de fichiers d'appareil photo indiquées dans ce manuel sont les normes "Design Rule for Camera File System/DCF" stipulées par l'association JEITA (Japan Electronics and Information Technology Industries Association).

Préparatifs

Nomenclature des pièces

Fr

Appareil photo

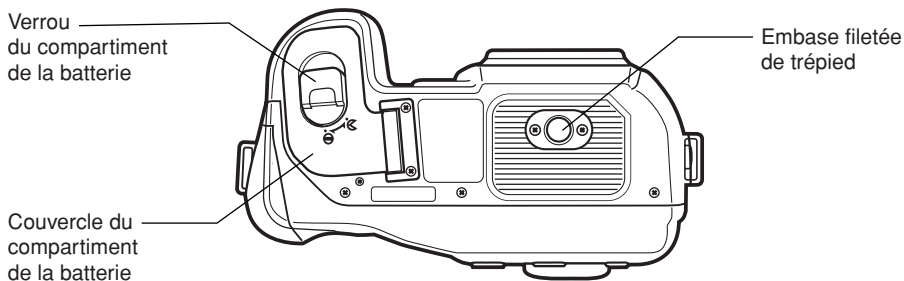
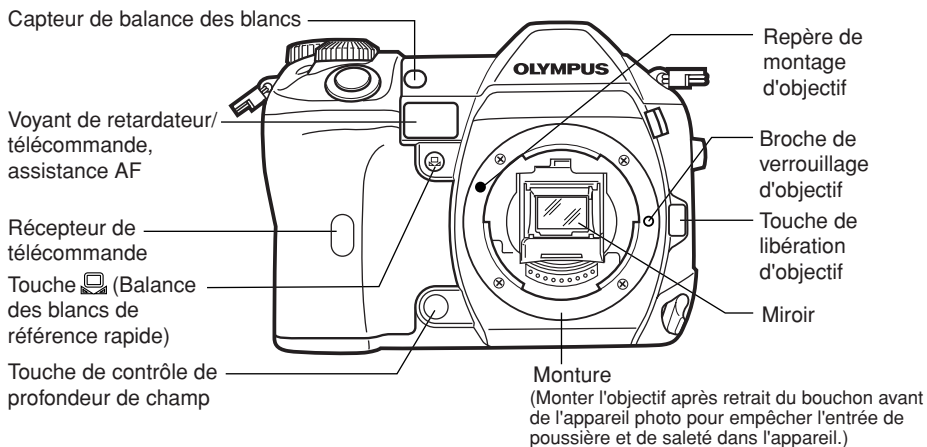
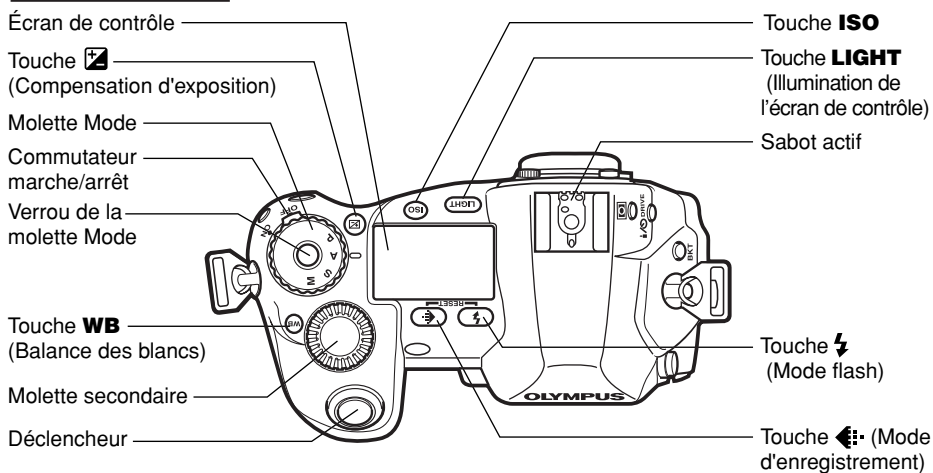

Préparatifs

Fr

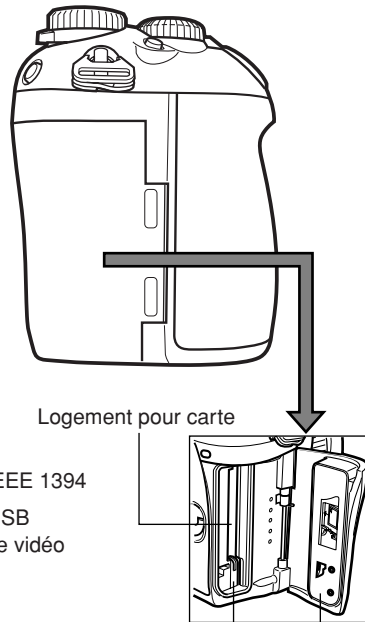
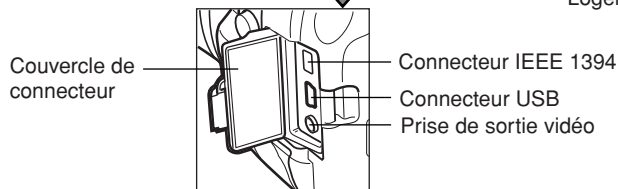
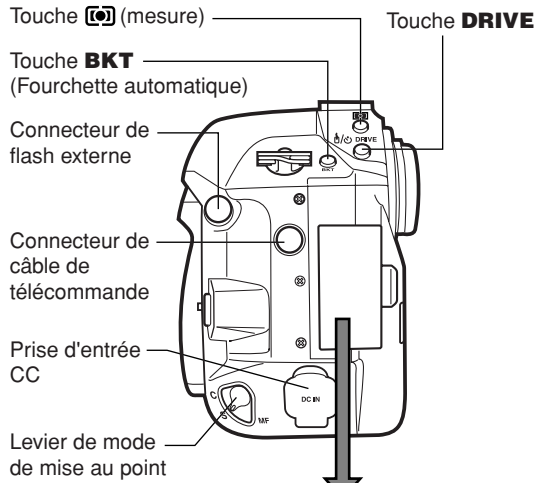
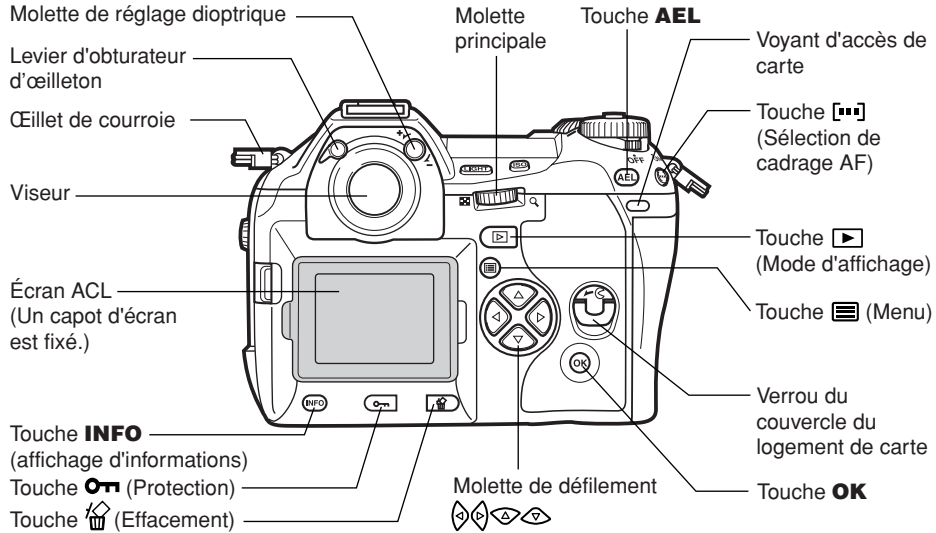

Préparatifs

Fr

Indications de l'écran de contrôle

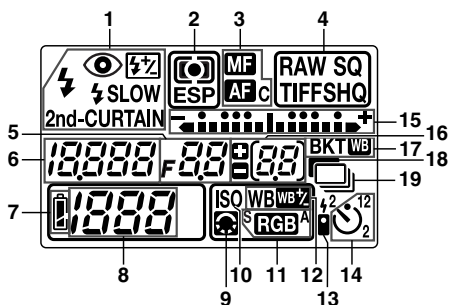

- 1 Mode de flash
- 2 Mode de mesure
- 3 Mode de mise au point
- 4 Mode d'enregistrement
- 5 Valeur d'ouverture
- 6 Vitesse d'obturation
- 7 Contrôle de la batterie

- 8 Nombre de vues fixes enregistrables
- 9 Ajustement de la qualité d'image
- 10 ISO
- 11 Spectre couleur
- 12 Balance des blancs
- 13 Télécommande
- 14 Retardateur
- 15 Indicateur de niveau d'exposition
- 16 Indicateur de compensation d'exposition
- 17 Fourchette automatique – bracketing
- 18 Réduction de bruit
- 19 Prise de vues en série

Indications dans le viseur

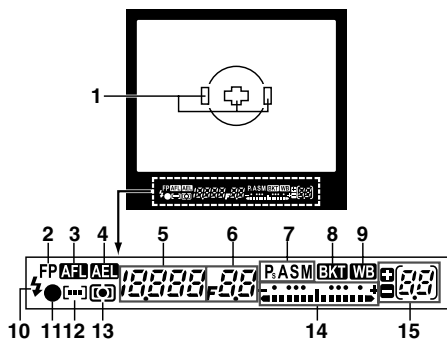

- 1 Cadre de mise au point automatique
- 2 Flash super FP
- 3 Mémorisation de la mise au point
- 4 Mémorisation de l'exposition
- 5 Vitesse d'obturation
- 6 Valeur d'ouverture
- 7 Mode d'exposition
- 8 Fourchette automatique – bracketing
- 9 Balance des blancs
- 10 Flash
- 11 Symbole de mise au point correcte
- 12 Cadrage AF
- 13 Mode de mesure
- 14 Indicateur de niveau d'exposition
- 15 Indicateur de compensation d'exposition

Indications sur l'écran ACL (uniquement pour l'affichage)

Vous pouvez commuter l'affichage de l'écran ACL en utilisant la touche **INFO** (affichage d'informations) et des molettes.

Fr



Informations d'affichage d'une seule vue

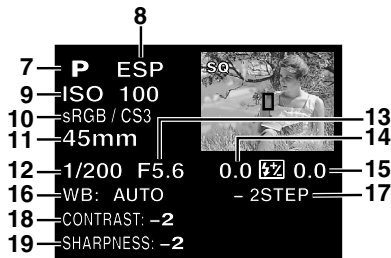

Informations de prise de vue

- 1 Contrôle de la batterie
- 2 Réservation d'impression
Nombre de tirages
- 3 Protection
- 4 Mode d'enregistrement
- 5 Date et heure
- 6 Numéro de fichier
- 7 Mode d'exposition
- 8 Mode de mesure
- 9 Sensibilité ISO
- 10 Spectre couleur/saturation
- 11 Longueur focale
- 12 Vitesse d'obturation
- 13 Valeur d'ouverture
- 14 Compensation d'exposition
- 15 Commande d'intensité du flash
- 16 Balance des blancs
- 17 Compensation de balance des blancs
- 18 Contraste
- 19 Netteté

Indication de contrôle de la batterie

Lorsque l'appareil photo est mis en marche ou si l'énergie de la batterie devient faible alors que l'appareil fonctionne, l'indication de contrôle de la batterie change sur l'écran ACL et sur l'écran de contrôle comme suit:

Contrôle de la batterie	Écran de contrôle	Écran ACL	Indications dans le viseur	Niveau d'énergie restant*
	S'allume	S'allume (vert)	—	Élevé
	Clignote	S'allume (rouge)	en série enregistrables clignote	Faible. Recharger tout de suite la batterie
Pas d'indication	Éteint	Éteint	Éteint	Énergie épuisée. Remplacer la batterie par une batterie rechargée.

* La consommation d'énergie de l'appareil photo numérique varie beaucoup selon les conditions d'utilisation et de fonctionnement. Sous certaines conditions de fonctionnement, l'alimentation de l'appareil peut être coupée sans avertir que l'énergie de la batterie est faible. Si ceci se produit, recharger la batterie.

Préparatifs

Fixation de la courroie

Fr

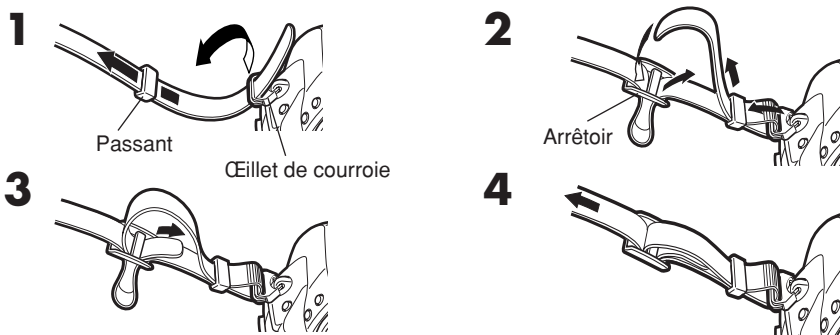

Recharge de la batterie

Cet appareil utilise une batterie lithium ion Olympus (BLM-1). Ne jamais utiliser un autre type de batterie.

La batterie n'est pas complètement chargée au moment de l'achat. Bien s'assurer de recharger la batterie avec le chargeur fourni indiqué (BCM-1) avant utilisation.

Remarque

- Ne jamais utiliser un chargeur autre que celui indiqué. (Pour des détails, se référer au mode d'emploi du chargeur.)

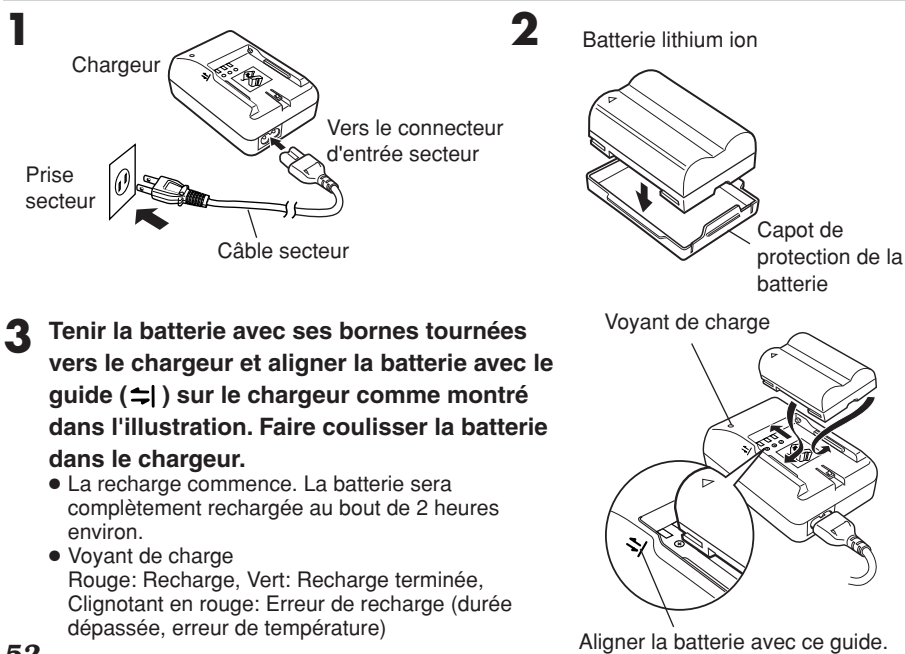

Mise en place de la batterie

- 1** S'assurer que le commutateur marche/arrêt de l'appareil est réglé sur **OFF**.

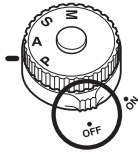

- 2** Tourner le verrou du compartiment de la batterie sur \supset et ouvrir le couvercle du compartiment de la batterie.

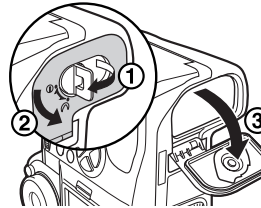

- 3** Mettre en place la batterie comme montré dans l'illustration.

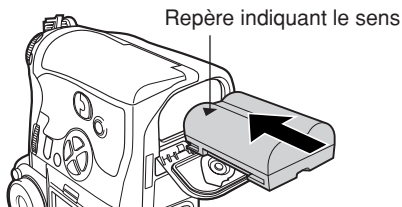

- 4** Pousser sur la batterie pour l'introduire complètement pour que le couvercle du compartiment de la batterie se ferme. Tourner le verrou du compartiment de la batterie vers \ominus .

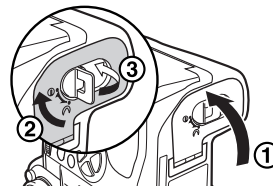

Couvercle du compartiment de la batterie

En utilisant le support de batterie en option, retirer le couvercle du compartiment de la batterie en faisant coulisser la broche dans le sens de la flèche.

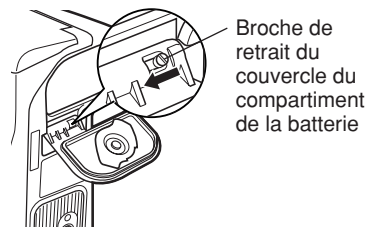

Broche de retrait du couvercle du compartiment de la batterie

Adaptateur secteur

L'adaptateur secteur (AC-1) en option vous permet d'utiliser l'appareil sans souci concernant l'énergie restant dans la batterie. L'adaptateur secteur est utile pour effectuer des tâches qui durent longtemps telles que la prise de vue pendant une longue durée ou le téléchargement d'images vers un ordinateur.

Ensemble support de batterie

L'ensemble support de batterie (SHLD-2) en option vous permet d'utiliser l'appareil photo pendant une longue durée.

Pour des détails concernant la fixation du support de batterie à l'appareil photo, se référer au mode d'emploi du support de batterie.

Préparatifs

Montage d'un objectif sur l'appareil photo

Fr

Sélectionner l'objectif que vous voulez pour la prise de vue. Utiliser un objectif Four Thirds (4/3) spécifié. Si un objectif non spécifié est utilisé, la mise au point automatique (AF) et la mesure de lumière ne fonctionneront pas correctement. Dans certains cas, d'autres fonctions risquent également de ne pas marcher.

Remarque

- Lorsque vous montez ou retirez le bouchon avant ou l'objectif de l'appareil photo, maintenir la monture d'objectif de l'appareil dirigée vers le bas. Ceci contribue à prévenir l'entrée de poussière et d'autres matières étrangères dans l'appareil.
- Ne pas retirer le bouchon avant ni monter l'objectif dans des endroits poussiéreux.
- Ne pas pointer l'objectif monté sur l'appareil sur le soleil. Ce qui pourrait causer un mauvais fonctionnement de l'appareil ou même déclencher un incendie à cause de l'effet de loupe de la lumière du soleil concentrée à travers l'objectif.
- Faire attention de ne pas perdre le bouchon avant ni le bouchon de l'objectif.
- Monter le bouchon avant sur l'appareil pour empêcher la poussière d'entrer à l'intérieur lorsqu'il n'y a pas d'objectif monté.

■ Montage de l'objectif sur l'appareil photo

- 1** S'assurer que le commutateur marche/arrêt est réglé sur **OFF**.

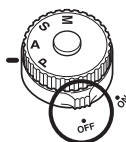

- 2** Retirer le bouchon avant de l'appareil photo.

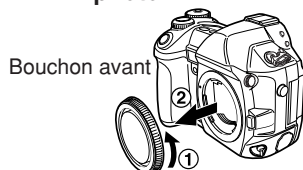

- 3** Retirer le bouchon arrière de l'objectif.

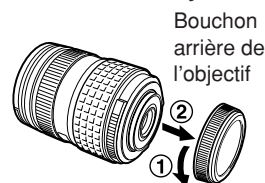

- 4** Aligner le repère (rouge) de montage d'objectif sur l'appareil avec le repère sur l'objectif, puis introduire l'objectif dans la monture sur le boîtier de l'appareil. Tourner l'objectif dans le sens des aiguilles d'une montre jusqu'à entendre un déclic.

Repère (rouge) de montage d'objectif

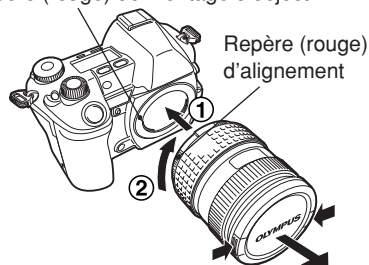

- 5** Retirer le bouchon d'objectif.

■ Retrait de l'objectif de l'appareil photo

- 1** S'assurer que le commutateur marche/arrêt est réglé sur **OFF**.

- 2** Tout en appuyant sur la touche de libération d'objectif, retirer l'objectif de l'appareil en le tournant dans le sens inverse des aiguilles d'une montre.

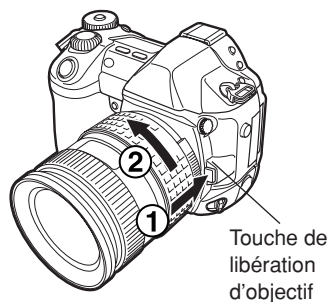

Comment insérer/retirer la carte

Le terme "carte" dans ce manuel se réfère à un support d'enregistrement. Cet appareil photo peut utiliser une carte Compact Flash ou Microdrive (en option). Vous pouvez également utiliser des cartes xD Picture Card avec un adaptateur de carte (en option).

Fr

■ Compact Flash

Une carte Compact Flash est une carte mémoire flash à semi-conducteurs de grande capacité. Vous pouvez utiliser des cartes disponibles du commerce.

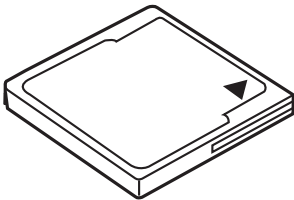

■ Microdrive

Une carte Microdrive est un support qui utilise un disque dur compact de grande capacité. Vous pouvez utiliser une carte Microdrive qui supporte CF + Type II (standard d'extension Compact Flash).

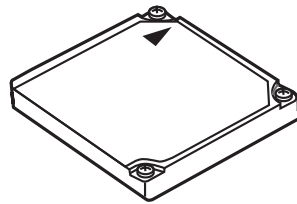

■ Insertion de la carte

- 1 Tourner le verrou du couvercle du logement de carte dans le sens de la flèche et ouvrir le couvercle du logement de carte.

Verrou du couvercle du logement de carte

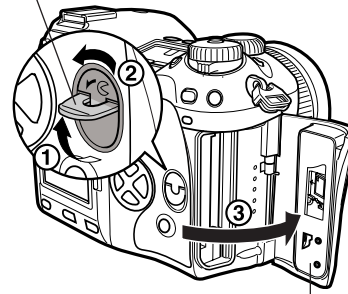

Couvercle du logement de carte

- 2 Insérer complètement la carte avec le côté du repère tourné du côté de l'écran ACL (le dos de l'appareil) comme illustré.

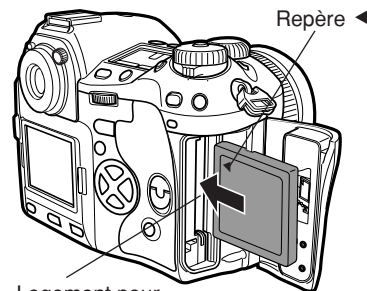

Logement pour carte

Préparatifs

Fr

3 Fermer le couvercle du logement de carte.

- Si la touche d'éjection est en saillie, la rentrer.

Touche d'éjection

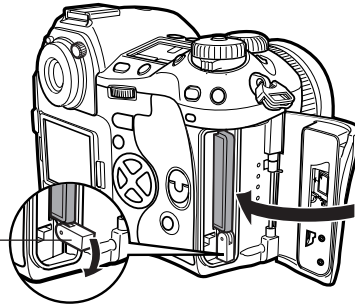
**■ Retrait de la carte****1 S'assurer que le voyant d'accès de carte n'est pas allumé.****2 Ouvrir le couvercle du logement de carte.**

Voyant d'accès de carte

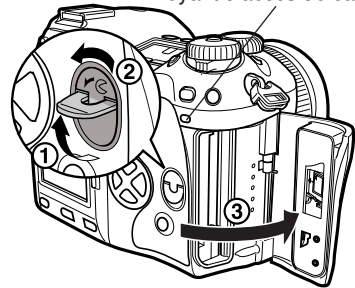
**3 Redresser la touche d'éjection.****4 Appuyer doucement sur la touche d'éjection**

- La carte sort.
- Si vous appuyez trop fort sur la touche d'éjection, la carte risque de sauter hors de l'appareil.
- Tirer la carte.

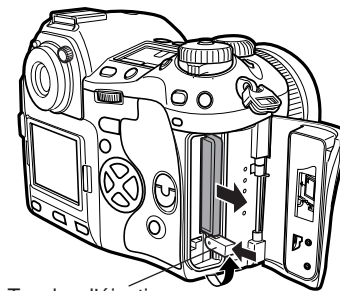

Touche d'éjection

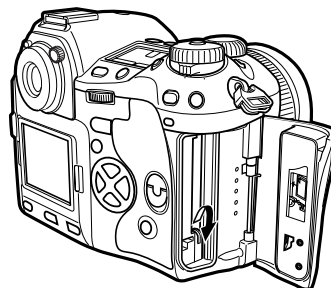
5 Mettre la touche d'éjection sur son côté.

6 Fermer le couvercle du logement de carte.

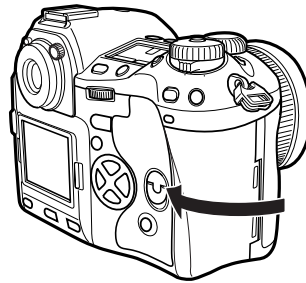

Fr

Mise en marche/arrêt

Mise en marche : Régler le commutateur marche/arrêt sur **ON**.

Mise à l'arrêt : Régler le commutateur marche/arrêt sur **OFF**.

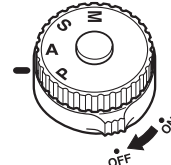
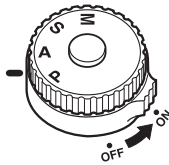

Réglage de la date et de l'heure

Les vues seront mémorisées avec des données de date et d'heure. "Touches et les menus"

Sélection d'une langue

Vous pouvez sélectionner la langue pour des affichages sur écran. Ce manuel de référence montre les affichages sur écran en anglais dans les illustrations et explications. Les langues disponibles varient selon la région où vous avez acheté l'appareil. "Touches et les menus"

Réglage dioptrique du viseur

Tout en regardant dans le viseur, tourner la molette de réglage dioptrique petit à petit sur la droite ou la gauche.

Lorsque vous pouvez voir clairement le cadre de mise au point automatique, le réglage est terminé.

Cadre de mise au point automatique

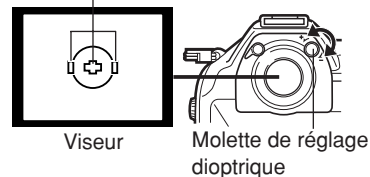

Œillère

Vous pouvez également utiliser l'œillère en option pour voir clairement le viseur. L'appareil photo est équipé d'une œillère standard. Retirer cette œillère de l'appareil photo pour monter l'œillère en option. Pour retirer l'œillère, la tourner comme illustré.

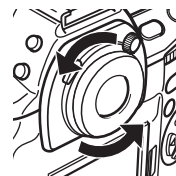

Retrait de l'œillère

Touches et menus

Fr

Cet appareil dispose de nombreuses fonctions pour faire des réglages optimaux pour diverses conditions de prise de vue. Vous pouvez faire les réglages de fonction en utilisant les touches et les molettes ou le menu.

Fonctions disponibles en utilisant les touches : Changer des réglages de l'appareil photo avec les touches et la molette principale ou secondaire tout en se référant à l'écran de contrôle. Ce qui permet des changements rapides de réglage de l'appareil sans avoir à utiliser les menus sur l'écran ACL.

Fonctions disponibles en utilisant les menus sur l'écran ACL : Changer des réglages de l'appareil photo avec les menus sur écran tout en se référant à l'écran ACL.

Ces instructions ne sont que pour une référence rapide. Pour plus de détails sur les fonctions de l'appareil décrites dans ce manuel, se référer au manuel de référence de l'appareil sur le CD-ROM inclus dans l'emballage de l'appareil.

Comment utiliser les touches et les molettes

1 Appuyer sur la touche directe pour la fonction que vous voulez régler.

- Les indications de l'écran de contrôle varient selon la fonction.

Écran de contrôle

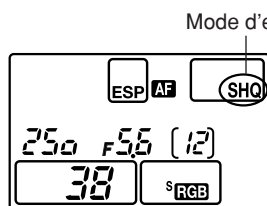

En appuyant sur la touche  (mode d'enregistrement)



Touche 

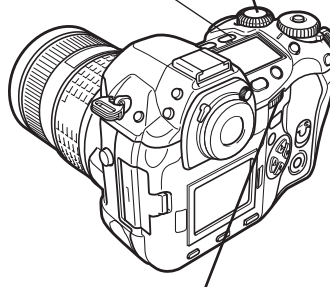

2 Tout en maintenant la touche pressée, tourner la molette principale ou secondaire.

- Les réglages changeront.

Écran de contrôle

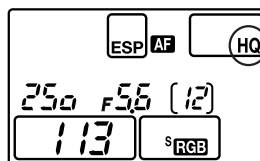

En changeant la qualité d'image

Types de touches

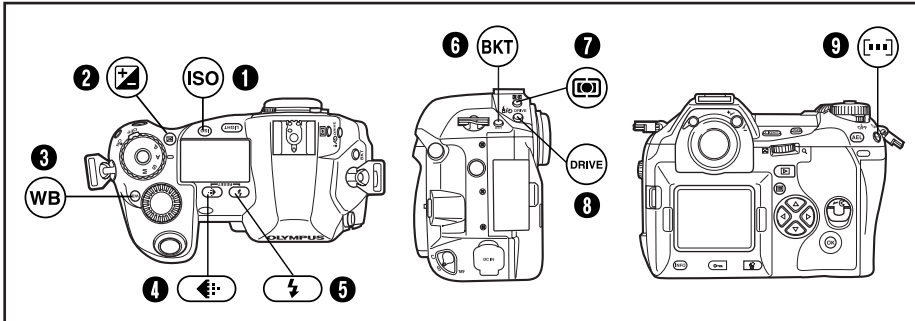

Fr

 Faire les réglages de fonction en tournant la molette principale ou secondaire tout en maintenant pressée la touche.

1 Touche ISO

Règle la sensibilité ISO.

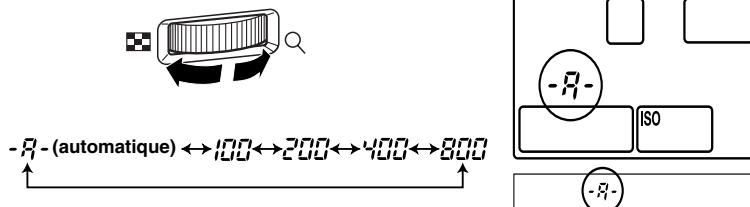

- Le réglage ISO BOOST vous permet d'ajouter 1600 et 3200 aux options de valeur ISO.

2 Touche (compensation d'exposition)

Règle la valeur de compensation d'exposition.

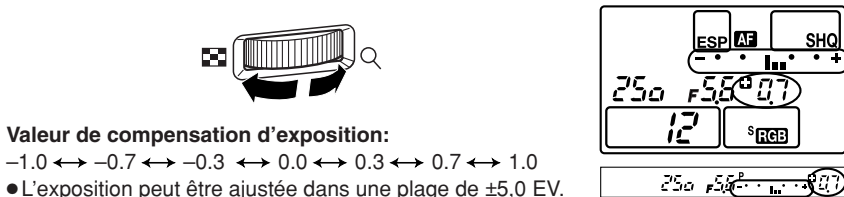

Valeur de compensation d'exposition:

-1.0 ↔ -0.7 ↔ -0.3 ↔ 0.0 ↔ 0.3 ↔ 0.7 ↔ 1.0

- L'exposition peut être ajustée dans une plage de ±5,0 EV. Les pas EV disponibles sont: 1/3EV, 1/2EV, 1EV. Changer la valeur EV change la quantité de compensation d'exposition.

Touches et menus

3 Touche WB (balance des blancs)

Fr

Sélectionne la balance des blancs appropriée à la source de lumière parmi les options suivantes: Automatique, réglages de balance des blancs de présélection, balance des blancs mémorisée.

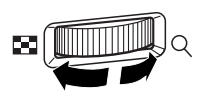

-R- (automatique) ↔ 3000 ↔ 3300 ↔ 3600 ↔ 3900 ↔ 4000 ↔ 4300
 ↓ ↑
 -0- 1- 0-4 ↔ 7500 ↔ 6600 ↔ 6000 ↔ 5300 ↔ 4800 ↔ 4500

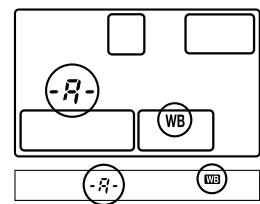

4 Touche (mode d'enregistrement)

Sélectionne la qualité d'image.

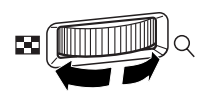

RAW ↔ TIFF ↔ SHQ ↔ HQ ↔ SQ

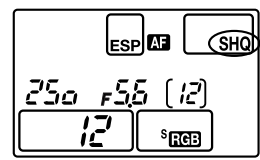

Vous pouvez sélectionner la compression et le nombre de pixels dans le mode SQ.

5 Touche (mode flash)

Sélectionne un mode de flash entre flash automatique, flash atténuant l'effet "yeux rouges", synchronisation lente ou flash d'appoint.

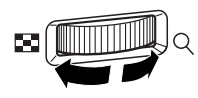

Pas d'indication (automatique) ↔ [Flash Off Icon] ↔ [Flash On Icon] SLOW ↔ [Flash On Icon] SLOW ↔ [Flash On Icon] 2nd-CURTAIN

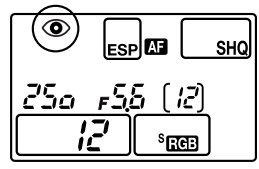

6 Touche BKT (fourchette automatique)

Sélectionne le nombre de vues prises en série et la valeur de compensation d'exposition pendant le bracketing automatique.

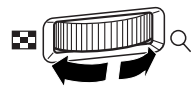

Nombre de vues enregistrables/valeur de compensation d'exposition:

OFF ↔ 3F/0.3 ↔ 3F/0.7 ↔ 3F/1.0 ↔ 5F/0.3 ↔ 5F/0.7 ↔ 5F/1.0

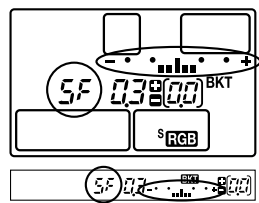

• Changer le pas EV change le niveau de compensation.

7 Touche (mesure)

Sélectionne le mode de mesure.

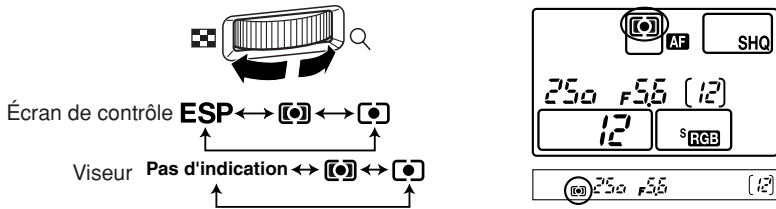

Fr

8 Touche **DRIVE**

Sélectionne le mode Drive.

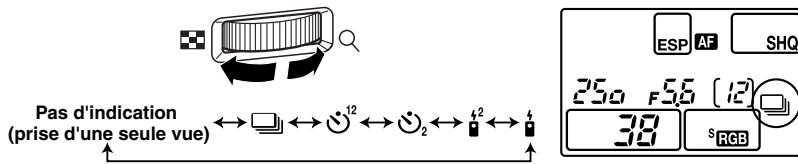

9 Touche (sélection de cadrage AF)

Sélectionne le cadre de mise au point automatique, vous permettant d'effectuer la mise au point multiple ou d'effectuer la mise au point en utilisant l'un des trois cadres.

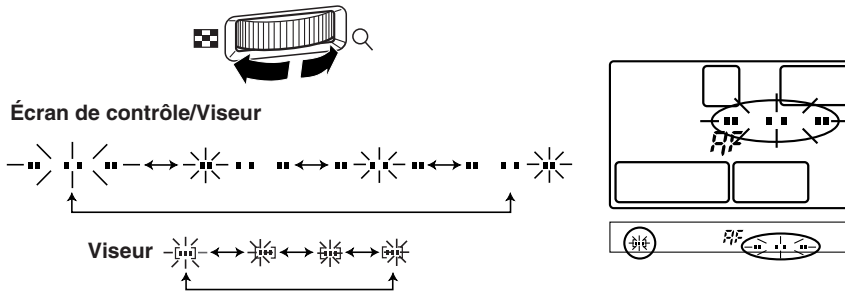

Touches et menus

■ Autres touches

Fr

Touche (balance des blancs de référence rapide)

Utilisée pour l'enregistrement des réglages de balance des blancs de référence rapide.

Touche **AEL**

Mémoire l'exposition.

Touche **LIGHT** (éclairage)

Règle l'illumination de l'écran de contrôle sur marche/arrêt.

Touche (mode d'affichage)

Affiche des images sur l'écran ACL.

Touche (effacement)

Efface des vues non voulues. Une pression sur cette touche vous permet également d'afficher des vues même alors que l'appareil est dans le mode de prise de vue.

Touche (protection)

Protège des vues importantes d'un effacement par inadvertance.

Touche **INFO** (affichage d'informations)



Affiche des informations de prise de vue.

Comment utiliser les menus

Tout en visualisant l'écran de menu sur l'écran ACL, vous pouvez sélectionner la fonction à régler en utilisant la molette de défilement.

Fr

1 Appuyer sur la touche  (menu) pour afficher le menu sur l'écran ACL.

2 Appuyer sur  pour sélectionner un onglet, puis appuyer sur .

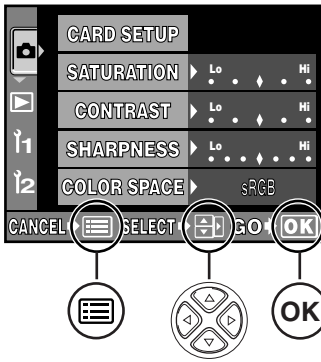

Les touches nécessaires pour les réglages de fonction sont affichées sur l'écran de menu.

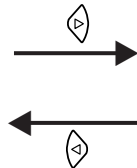
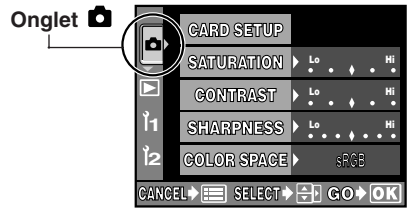
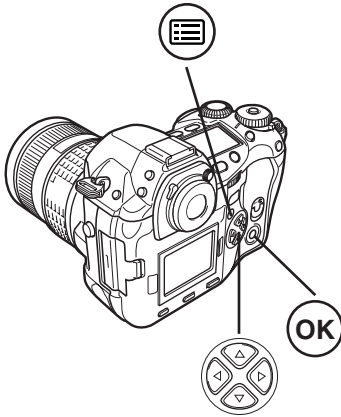

Appuyer sur  pour revenir à l'écran de sélection des onglets.

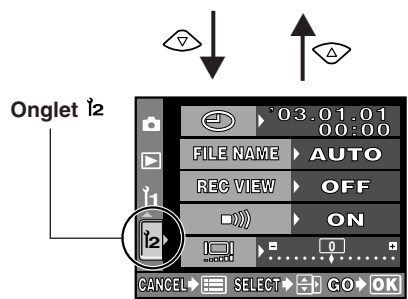
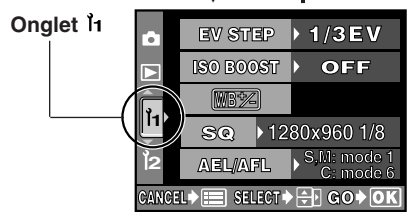
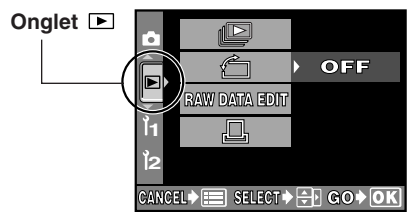

Touches et menus

Fr

3 Appuyer sur pour sélectionner un poste, puis appuyer sur .

La barre coulissante est affichée lorsqu'un menu continue sur des écrans complémentaires.

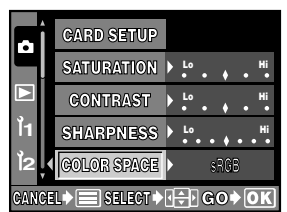
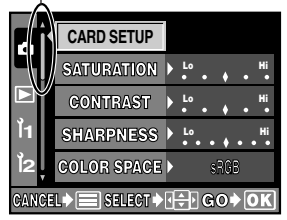

L'encadré vert passe sur l'élément sélectionné.

4 Appuyer sur pour changer un réglage.

Appuyer sur la touche **OK** pour terminer le réglage. Appuyer de nouveau sur **OK** pour quitter le menu et revenir à la prise de vue. Pour annuler la sélection, appuyer sur .

● Si vous revenez à l'écran précédent en appuyant sur ou au lieu de **OK**, votre réglage n'est pas sauvegardé.

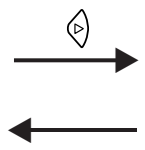

Valider avec la touche **OK**. Annuler avec ou la touche .

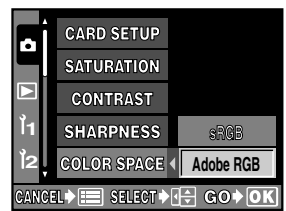
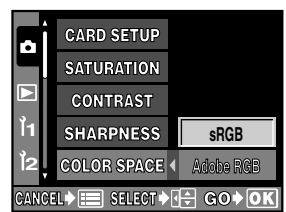

Remarque

- Certains réglages peuvent ne pas être disponibles selon l'état de l'appareil et d'autres réglages actuels.
- Les réglages sauvegardés seront maintenus même après la coupure de l'alimentation de l'appareil photo.

Liste des fonctions de menu () : Lorsque le français est sélectionné.



Menu de prise de vue

Fr

CARD SETUP (CONFIG CARTE)	Formate la carte ou efface toutes les vues.
SATURATION	Règle la teinte des images. CS0 à CS4 règlent le niveau de saturation, alors que CM1 à CM4 accentuent certaines couleurs. La saturation peut être réglée sur cinq niveaux. Avec la teinte, CM1 souligne le rouge, CM2, le vert, CM3, le bleu, et CM4, un rouge plus doux que CM1. Le niveau de saturation et la teinte ne peuvent pas être réglés en même temps.
CONTRAST (CONTRASTE)	Règle le contraste (distinction entre lumière et obscurité) des images. Le contraste peut être réglé sur cinq niveaux.
SHARPNESS (NETTETE)	Règle la netteté des images. La netteté peut être réglée sur sept niveaux.
COLOR SPACE (COULEUR)	Règle le système qui reproduit correctement sur l'écran ACL ou sur l'imprimante les couleurs des images enregistrées.
WB BKT	Effectue la balance des blancs différenciée de la fourchette automatique. Le niveau de compensation peut être sélectionné parmi 3 niveaux.
RAW • JPEG	Enregistre des images à la fois en format de données RAW et en format JPEG en utilisant le mode SHQ, HQ ou SQ.
NOISE FILTER (FILTRE BRUIT)	Élimine le bruit aléatoire qui est généré pendant la prise de vue normale. Ce traitement peut prendre un certain temps.
NOISE REDUCTION (REDUC. BRUIT)	Réduit le bruit dans les images qui est généré pendant de longues expositions en prenant dans des conditions de faible éclairage.
SHADING COMP. (COMP. VIGNETAGE)	Vous permet de compenser pour des zones sombres sur les bords de l'image causées par des caractéristiques de l'objectif.
AF ILLUMINATOR (LUMIERE AF)	Émet un éclairage complémentaire pour faciliter la mise au point automatique dans des conditions de faible éclairage.
ANTI-SHOCK (ANTI-VIBRATION)	Minimise le tremblement de l'appareil causé par des vibrations lorsque le miroir bouge. Vous pouvez sélectionner le retard entre le moment où le miroir est levé jusqu'au déclenchement de l'obturateur.
PIXEL MAPPING	Contrôle et ajuste le CCD et les fonctions de traitement d'image. La poussière et la saleté sur le CCD sont également supprimées en même temps.
	Ajuste la quantité de lumière émise en utilisant le flash spécifié pour l'utilisation avec cet appareil. Vous pouvez régler l'intensité dans une plage de $\pm 2,0$.

Touches et menus

► Menu d'affichage





	Affiche des images fixes enregistrées sur la carte comme un diaporama. La possibilité de diaporama est également disponible en utilisant l'affichage d'index.
	Change l'orientation de la vue en portrait ou en paysage. Vous pouvez tourner des vues avec la molette secondaire.
RAW DATA EDIT (EDITER RAW)	Effectue un traitement d'image (tel que le réglage de la balance des blancs ou de la netteté) sur des images dans le format de données RAW, puis convertit les données dans le format TIFF ou JPEG pour la sauvegarde sur la carte.
	Mémorise des données de réservation d'impression sur la carte. Vous pouvez mémoriser des informations d'impression telles que le numéro des images, des données de date/heure et des tirages d'index.

⌘ Menu personnalisé

EV STEP (ETAPE EV)	Règle le degré de changement de la molette en changeant la vitesse d'obturation, la valeur d'ouverture, la valeur de compensation d'exposition, etc.
ISO BOOST (EXTEND. ISO)	Permet l'utilisation de ISO 1600 et 3200.
	Compense la balance des blancs automatique et de présélection (3000K à 7500K) respectivement dans une plage de ± 7 .
SQ	Règle le nombre de pixels et la compression pour le mode d'enregistrement SQ.
AEL/AFL	Vous permet de sélectionner la fonction AE ou AF que vous voulez effectuer lorsque vous appuyez sur la touche AEL (Mémorisation AE).
DIAL (MOLETTE)	Vous permet de sélectionner une combinaison de fonctions (décalage de programme (Ps), compensation d'exposition, réglage d'ouverture ou réglage de vitesse d'obturation) à affecter aux molettes principale et secondaire pour chaque mode (P, A, S).
FOCUS RING (DIRECTION MF)	Vous pouvez choisir le sens de rotation de la bague de mise au point qui vous convient pour ajuster la mise au point de l'objectif.
S-AF+MF	Vous permet d'ajuster finement la mise au point en utilisant la bague de mise au point, après que l'appareil a déjà ajusté la mise au point dans le mode S-AF.
RELEASE PRIORITY S (PRIORITE DECLENCH S)	Vous permet de déclencher l'obturateur dans le mode S-AF sans avoir à attendre la fin de la mise au point ou de la recharge du flash.
RELEASE PRIORITY C (PRIORITE DECLENCH C)	Vous permet de déclencher l'obturateur dans le mode C-AF en appuyant complètement sur le déclencheur, même pendant l'ajustement de la mise au point.
RESET LENS (REINIT OBJ)	Réinitialise la mise au point de l'objectif lorsque l'alimentation est coupée.
PC MODE (MODE PC)	Sélectionne le fonctionnement de l'appareil photo lorsqu'il est raccordé à un ordinateur. Vous pouvez choisir de transférer des images à partir de l'appareil photo vers l'ordinateur (STORAGE), ou de commander l'appareil avec le logiciel approprié (CONTROL).

ERASE SETTING (CONFIG. EFFACER)	Sélectionne la position initiale du curseur sur l'écran de sélection YES/NO pour l'effacement de vues, l'annulation d'enregistrement ou le formatage.
CLEANING MODE (NETTOYAGE)	Lorsque le déclencheur est pressé complètement dans le mode de nettoyage, le miroir se lève et le rideau d'obturateur s'ouvre.
CUSTOM RESET SETTING (ENREGISTR CONFIG.)	Jusqu'à quatre réglages d'initialisation peuvent être sauvegardés au moment où l'alimentation de l'appareil est coupée.

⌚ Menu réglage

	Règle la date et l'heure sur l'appareil photo. Les données de date et d'heure sont mémorisées ensemble avec les images enregistrées correspondantes. Les numéros de fichier sont également affectés aux images enregistrées en utilisant l'information date/heure.
FILE NAME (NOM FICHER)	Change la façon de numéroter les fichiers images. Vous pouvez choisir de garder le numéro de fichier même si une nouvelle carte est introduite ou de le remettre à zéro.
REC VIEW (REC VUE)	Affiche sur l'écran ACL la vue que vous venez juste de prendre alors qu'elle est en cours d'enregistrement sur la carte.
	Coupe le signal sonore utilisé pour des avertissements.
	Règle la luminosité de l'écran ACL.
SLEEP (VEILLE)	Règle la durée avant le passage en mode de veille (mode d'attente). Lorsque OFF est sélectionné, l'appareil ne passe pas en mode de veille.
	Sélection de la langue des messages affichés.
VIDEO OUT (SORTIE VIDEO)	Sélectionne NTSC ou PAL suivant le type de signal vidéo de votre téléviseur. Le type de signal vidéo TV varie en fonction de la région.

Prise de vues

Mise au point automatique (AF)

Fr

L'appareil photo fait automatiquement la mise au point sur le sujet.

1 Placer les repères de mise au point automatique sur le sujet que vous voulez mettre au point. Appuyer sur le déclencheur à mi-course.

- La mise au point est mémorisée et le symbole de mise au point correcte s'allume. (Mémorisation de la mise au point)
- Un signal sonore retentit lorsque le sujet est au point.

Cadre de mise au point automatique

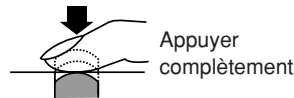
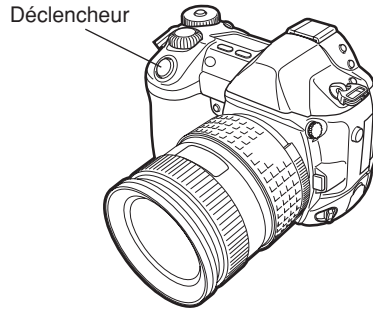
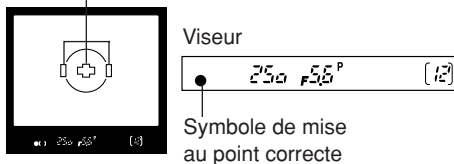

2 Appuyer complètement sur le déclencheur.

- Une vue est prise.
- Le voyant d'accès de carte clignote pendant que la vue est en cours d'enregistrement sur la carte.

Comment mémoriser la mise au point

Lorsque vous prenez en photo un sujet sur lequel il est difficile d'effectuer la mise au point, visez un sujet placé à peu près à la même distance. Appuyez sur le déclencheur à mi-course. Recadrez votre photo tout en maintenant le déclencheur enfoncé à mi-course. Enfoncez complètement le déclencheur.

Sélection de cadrage AF [•••]

Normalement, l'appareil mesure la distance au sujet en utilisant les trois cadres AF dans le viseur et sélectionne le point le plus approprié. Cette fonction vous permet de ne sélectionner qu'un cadre de mise au point automatique (AF).

Pas d'indication : Fait la mise au point en utilisant les trois cadres AF. (Réglage par défaut effectué en usine)

- [] : Fait la mise au point en utilisant le cadre AF gauche.
- [•] : Fait la mise au point en utilisant le cadre AF central.
- [] : Fait la mise au point en utilisant le cadre AF droit.

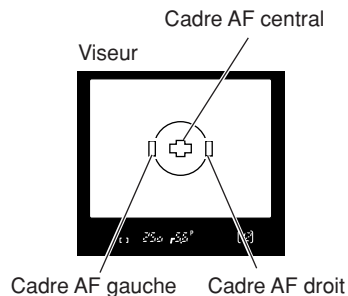

Mode de mise au point

Trois modes de mise au point sont disponibles avec cet appareil photo: S-AF (Mise au point automatique simple), C-AF (Mise au point automatique continue) et MF (Mise au point manuelle). Vous pouvez commuter les modes de mise au point en utilisant le levier de mode de mise au point.

Fr

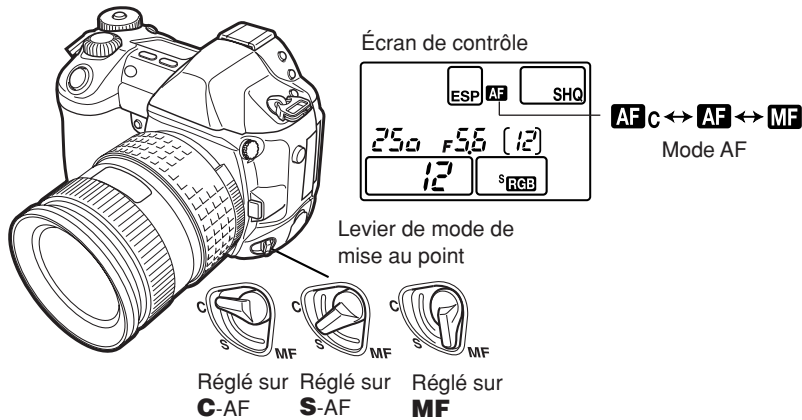

Prise de vue S-AF (Mise au point automatique simple):

La mise au point est effectuée une fois lorsque le déclencheur est pressé à mi-course. Si la mise au point ne réussit pas, retirer le doigt du déclencheur et le presser de nouveau à mi-course. Ce mode convient pour prendre des vues de sujets immobiles ou de sujets avec des mouvements limités.

Prise de vue C-AF (Mise au point automatique continue):

L'appareil photo répète la mise au point. Même si le sujet se déplace ou si vous changez la composition de la vue, l'appareil continue d'essayer de faire la mise au point.

Mise au point manuelle (MF):

Cette fonction vous permet de faire manuellement la mise au point sur n'importe quel sujet tout en regardant dans le viseur.

1 Ajuster la mise au point en tournant la bague de mise au point.

2 Prendre une vue.

Prise de vues

Mode d'exposition

Fr

Cet appareil photo a différents modes d'exposition, qui peuvent être commutés en utilisant la molette Mode. Tourner la molette Mode tout en maintenant pressé le verrou de la molette Mode pour changer le réglage.

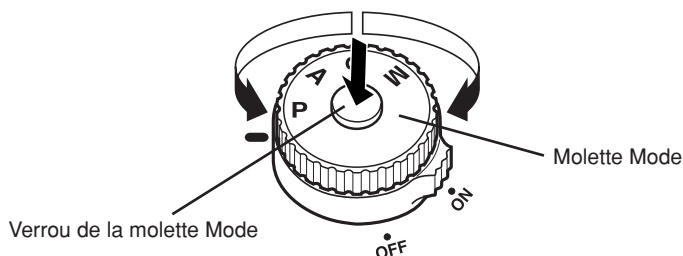

P : Prise de vue programmée

L'appareil règle automatiquement la valeur d'ouverture et la vitesse d'obturation optimales selon la luminosité du sujet.

Vous pouvez également effectuer un décalage du programme si nécessaire pour changer la combinaison ouverture et vitesse d'obturation tout en maintenant la valeur d'exposition correcte.

A : Prise de vue priorité ouverture

L'appareil photo règle automatiquement la vitesse d'obturation optimale pour l'ouverture que vous avez sélectionnée. Lorsque vous réduisez la valeur d'ouverture (valeur F), l'appareil fait la mise au point dans une plage plus courte (faible profondeur de champ) et produit une vue avec un arrière-plan flou. À l'inverse, si vous augmentez la valeur d'ouverture, l'appareil photo fait la mise au point sur une plage plus large en avant et en arrière (profondeur de champ plus étendue), produisant une vue avec une mise au point nette dans toute la vue. Avant la prise de vue, vous pouvez utiliser la fonction de contrôle de profondeur de champ pour voir comment l'arrière-plan apparaîtra dans votre vue.

Tourner la molette principale ou secondaire pour régler la valeur de l'ouverture.

Grande ouverture (la valeur F est réduite)

Molette principale

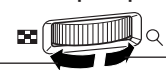

Molette secondaire

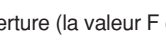

Petite ouverture (la valeur F est augmentée)

S : Prise de vue priorité vitesse:

L'appareil photo règle automatiquement l'ouverture optimale pour la vitesse d'obturation que vous avez sélectionnée. Régler la vitesse d'obturation en fonction du type d'effet que vous voulez: une vitesse d'obturation élevée vous permet de saisir un sujet se déplaçant rapidement sans flou, et une vitesse d'obturation lente rend flou un sujet en mouvement, exprimant la vitesse ou le mouvement.

Tourner la molette principale ou secondaire pour régler la vitesse d'obturation.

Vitesse d'obturation plus lente

Molette principale



Molette secondaire

Vitesse d'obturation plus rapide

M : Prise de vue manuelle:

Vous pouvez régler manuellement à la fois la valeur d'ouverture et la vitesse d'obturation, tout en vous référant à l'indicateur de niveau d'exposition. Ce mode vous donne plus de possibilités créatives, vous permettant de faire les réglages que vous aimez, sans vous soucier de l'exposition correcte. La prise de vue en pose est également possible, vous permettant de faire des vues de ciel et d'astre ou de feux d'artifice.

Tourner la molette principale pour régler la valeur d'ouverture, et la molette secondaire pour régler la vitesse d'obturation (60 s à 1/4000 s).

- La valeur d'ouverture et la vitesse d'obturation changent par échelons de 1/3 EV comme la molette est tournée.
- L'indicateur de niveau d'exposition apparaît sur l'écran de contrôle et dans le viseur, montrant la différence (plage de -2 EV à +2 EV) entre la valeur d'exposition calculée à partir de l'ouverture et de la vitesse d'obturation actuellement sélectionnées comparée à la valeur d'exposition considérée optimale par l'appareil.

Réduit la valeur d'ouverture (valeur F)

Molette principale



Augmente la valeur d'ouverture (valeur F)

Vitesse d'obturation plus lente



Molette secondaire

Vitesse d'obturation plus rapide



Fonction de contrôle de profondeur de champ

Fr

Lorsque vous appuyez sur la touche de contrôle de profondeur de champ, le viseur montre la profondeur de champ réelle (la distance du point le plus proche au point le plus éloigné pour laquelle la mise au point est perçue comme "nette") dans une vue, avec la valeur d'ouverture sélectionnée.

Compensation d'exposition



Dans certaines situations, vous pouvez obtenir de meilleurs résultats si vous compensez (ajustez) manuellement la valeur d'exposition déterminée automatiquement par l'appareil. Dans de nombreux cas, des sujets lumineux (telle la neige) apparaissent plus sombres que leurs couleurs naturelles. Ajuster vers + rend ces sujets plus près de leurs nuances réelles. Pour la même raison, ajuster vers - en prenant des sujets sombres. L'exposition peut être ajustée dans la plage de $\pm 5,0$ EV. La mesure moyenne pondérée au centre () ou la mesure ponctuelle () est recommandée pour la compensation d'exposition. Le pas EV peut être sélectionné sur 1/3EV, 1/2EV ou 1EV.

Mode de mesure ESP



Il y a trois méthodes de mesure de la luminosité du sujet: Mesure ESP numérique, mesure moyenne pondérée au centre et mesure ponctuelle. Sélectionner le mode le mieux adapté selon les conditions de prise de vue.

Mesure ESP numérique ESP: L'appareil photo mesure et calcule séparément les niveaux de luminosité ou les différences de niveau de luminosité au centre et aux autres parties de l'image. Recommandée pour des prises de vue sous des conditions où il y a un contraste élevé entre le centre de l'écran et la zone autour, tel en prenant des sujets en contre-jour ou sous un éclairage excessivement lumineux.

Mesure moyenne pondérée au centre  : Ce mode de mesure offre la mesure moyenne entre le sujet et la luminosité de l'arrière-plan, plaçant plus de poids sur le sujet au centre. Utiliser ce mode lorsque vous ne voulez pas que le niveau de luminosité de l'arrière-plan affecte la valeur d'exposition.

Mesure ponctuelle  : L'appareil photo mesure une zone très petite autour du centre du sujet, définie par le repère de la zone de mesure ponctuelle dans le viseur. Utiliser ce mode pour des sujets en contre-jour très marqué.

Zone de mesure

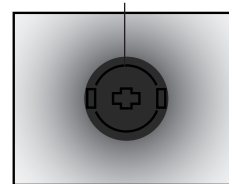

Zone de mesure

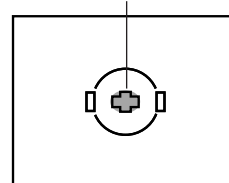

Mémorisation AE – Mémorisation de l'exposition **AEL**

AEL

La valeur d'exposition mesurée peut être mémorisée avec la touche **AEL** (mémorisation de l'exposition). Utiliser cette mémorisation lorsque vous voulez un réglage d'exposition différent de celui qui serait normalement appliqué sous les conditions de prise de vue actuelles.

Normalement, une pression sur le déclencheur à mi-course mémorise à la fois AF (la mise au point automatique) et AE (l'exposition automatique), mais vous pouvez mémoriser l'exposition seule en appuyant sur **AEL**. Les fonctions de mémorisation AE et AF peuvent être personnalisées avec cet appareil.

Fr

Exposition automatique différenciée **BKT**

BKT

L'appareil photo prend automatiquement plusieurs vues à des valeurs d'exposition différentes pour chaque vue. Même dans des conditions où une exposition correcte peut être difficile à obtenir (tel un sujet en contre-jour ou une scène dans l'obscurité), vous pouvez choisir la vue que vous préférez parmi un nombre sélectionné de vues avec une variété de réglages d'exposition différents (valeurs d'exposition et de compensation).

Les vues sont prises dans l'ordre suivant: Vue avec l'exposition optimale, vue compensée vers –, et vue compensée vers +.

Valeur de compensation : 0,3, 0,7 ou 1,0



Les valeurs de compensation d'exposition dépendent du réglage du pas EV qui peut être changé dans le menu.

Nombre de vues : 3 ou 5

Mode Drive **DRIVE**

DRIVE

Les modes Drive suivants sont disponibles avec cet appareil photo.

- Prise d'une seule vue (pas d'indication)** : Prend une vue à la fois lorsque le déclencheur est pressé complètement. (Mode de prise de vue normale, prise d'une seule vue)
- Prise de vues en série**  : Prend 12 vues à 3 images par seconde tant que le déclencheur est maintenu pressé. La mise au point et l'exposition sont mémorisées pour la première vue.
- Prise de vue avec le retardateur**  : Déclenche l'obturateur au bout d'une durée déterminée, soit 12 s ou 2 s.
- Prise de vue avec télécommande**  : Prend des vues en utilisant la télécommande en option. L'appareil peut être réglé pour déclencher l'obturateur soit immédiatement ou 2 secondes après avoir appuyé sur le déclencheur sur la télécommande.

Prise de vues

Mode d'enregistrement



Fr

Vous pouvez sélectionner un mode d'enregistrement pour prendre des vues. Choisissez le mode d'enregistrement correspondant le mieux à vos besoins (impression, montage sur ordinateur, montage sur site Web, etc.).

Nombre de vues fixes enregistrables

Le nombre maximal de vues fixes enregistrables qui peut être affiché sur l'écran de contrôle est "1999". Si le nombre de vues enregistrables excède 1999, 1999 est affiché.

Écran de contrôle

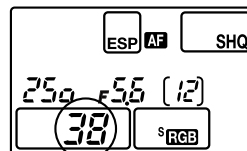

Nombre de vues fixes enregistrables

Mode d'enregistrement

Mode d'enregistrement	Nombre de pixels (TAILLE IMAGE)	Compression	Format de fichier	Taille de fichier (Mo)
RAW	2560 x 1920	Sans compression	ORF	10,2
TIFF	2560 x 1920	Sans compression	TIFF	14,4
SHQ	2560 x 1920	1/2,7	JPEG	3,8
HQ	2560 x 1920	1/8		1,2
SQ	1600 x 1200	1/2,7		1,4
		1/8		0,5
	1280 x 960	1/2,7		0,9
		1/8		0,3
	1024 x 768	1/2,7		0,6
		1/8		0,2
	640 x 480	1/2,7		0,3
		1/8		0,1

La taille de fichier dans le tableau est approximatif.

Sensibilité ISO



Plus la valeur ISO est élevée, plus la sensibilité à la lumière de l'appareil est grande et meilleure est sa capacité pour prendre des vues dans des conditions de faible éclairage. Cependant, des valeurs plus élevées risquent de donner aux vues une apparence de grain.

Régler la sensibilité ISO sur ISO BOOST en utilisant au préalable le menu vous permet de sélectionner la sensibilité ISO élevée (1600 ou 3200).

Réglage de la balance des blancs

Vous pouvez ajuster la balance des blancs en sélectionnant la température de couleur appropriée pour les conditions d'éclairage.

Fr

Réglage de la balance des blancs de référence rapide

Cette fonction est utile lorsque vous avez besoin d'une balance des blancs plus précise que ce que la balance des blancs de présélection peut fournir. Pointer l'appareil photo sur un objet blanc sous la source de lumière que vous voulez utiliser pour déterminer la balance des blancs. Jusqu'à quatre réglages peuvent être enregistrés comme réglages de référence rapide.

C'est utile pour prendre un sujet sous un éclairage naturel, aussi bien que sous diverses sources d'éclairage avec des températures de couleur différentes.

Flashes électroniques en option











Vous pouvez profiter d'une variété de techniques de prise de vue au flash pour répondre à des conditions de prise de vue différentes avec les flashes spécifiés pour l'utilisation avec cet appareil photo, les flashes électroniques FL-50, FL-40 et FL-20 Olympus.

Mode de flash

L'appareil règle le mode de flash selon divers facteurs tels que le type de déclenchement et le timing de l'éclair. Les modes de flash disponibles dépendent du mode d'exposition.

Vous pouvez régler le mode de flash même sans flash monté sur l'appareil.

Modes de flash disponibles dans le mode d'exposition

Mode d'exposition	Indication de l'écran de contrôle	Mode de flash	Timing du flash	Conditions de déclenchement du flash	Restrictions de vitesse d'obturation
P • A	(Pas d'indication)	Flash automatique	Premier rideau	Se déclenche automatiquement en situations sombres/ de contre-jour*	1/30 à 1/180 avec auto/ 
		Flash automatique (Atténuation de l'effet "yeux rouges")			
	 SLOW	Synchronisation lente (Atténuation de l'effet "yeux rouges")			
		Synchronisation lente	Second rideau		Limitée à 2 - 1/180 s
	 2nd-CURTAIN	Synchronisation lente (Second rideau)			
		Flash d'appoint	Premier rideau	Se déclenche toujours	
S • M		Flash d'appoint	Premier rideau	Se déclenche toujours	Limitée à 60 - 1/180 s
	 	Flash d'appoint (Atténuation de l'effet "yeux rouges")	Premier rideau		
	 2nd-CURTAIN	Flash d'appoint (Second rideau)	Second rideau		

* Lorsque le flash est réglé sur le mode flash super FP, il détecte le contre-jour avant d'émettre l'éclair.

Affichage

Affichage d'une seule vue

Fr

Une vue est affichée sur l'écran ACL.

1 Appuyer sur la touche (mode d'affichage).

- L'écran ACL s'allume et affiche la dernière vue prise.

2 Utiliser la molette de défilement pour sélectionner la vue que vous voulez afficher.

- Des informations détaillées concernant l'image et un histogramme peuvent être affichés.

 : Affiche la 10ème photo en arrière.

 : Affiche la vue précédente.

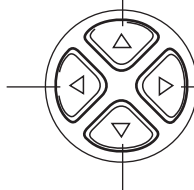

 : Affiche la vue suivante.

 : Affiche la 10ème photo en avant.





Remarque

- Le nombre maximal de vues qui peuvent être affichées sur cet appareil photo est "2000".

Affichage en gros plan /Affichage d'index

Affichage d'index :

Chaque fois que vous tournez la molette principale vers , le nombre de vues montrées change de 4 à 9 à 16.

-  : Passe à la vue précédente.
-  : Passe à la vue suivante.
-  : Affiche l'index précédant l'image du coin supérieur gauche dans l'index actuellement affiché.
-  : Affiche l'index suivant l'image du coin inférieur droit dans l'index actuellement affiché.

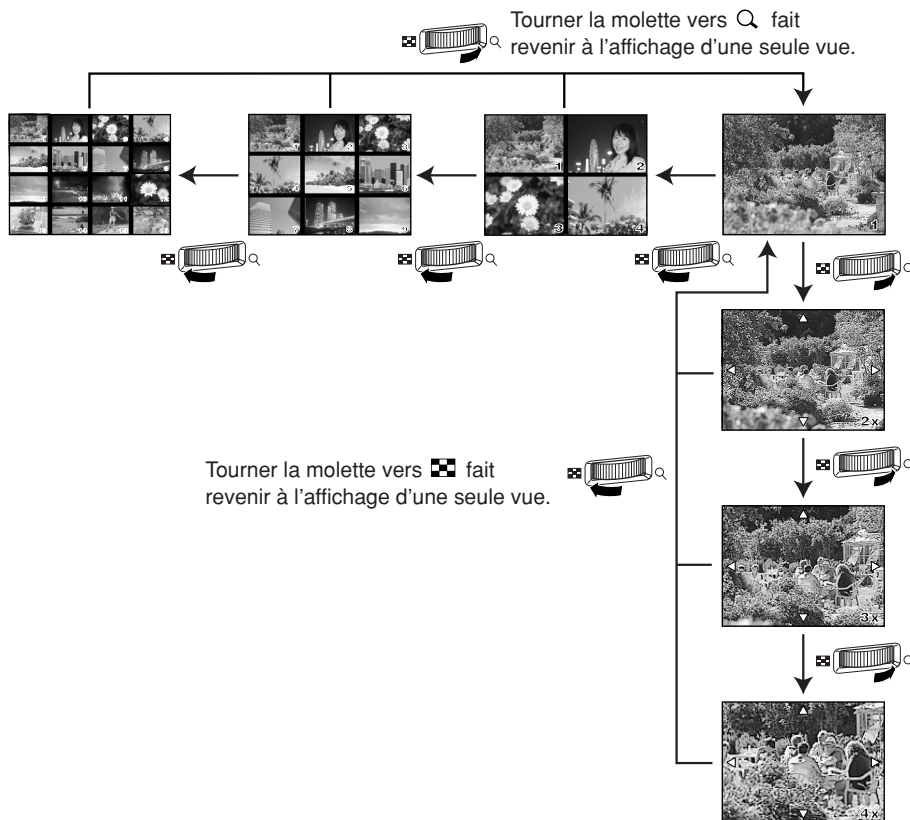

Affichage en gros plan :

Chaque fois que vous tournez la molette principale vers , la vue est agrandie par pas de 2x, 3x et 4x.

- Lorsque vous appuyez sur la molette de défilement pendant l'affichage en gros plan, la vue affichée est déplacée dans le sens de la flèche.

Affichage

Protection de vues

Fr

Cette fonction protège des vues d'un effacement par inadvertance.

1 Afficher la vue que vous voulez protéger.

2 Appuyer sur la touche (protection).

-  est affiché sur l'écran.

Pour annuler la protection:

Afficher les vues qui sont protégées et appuyer sur .

Effacement d'une seule vue

Cette fonction n'efface que la vue affichée sur l'écran ACL.

1 Afficher la vue que vous voulez effacer.

2 Appuyer sur la touche (effacement).

- L'écran ERASE est affiché.

3 Appuyer sur pour sélectionner YES, puis appuyer sur la touche **OK**.

Effacement de vues sélectionnées

En utilisant un affichage d'index, cette fonction vous permet d'effacer jusqu'à 128 vues sélectionnées à la fois.

1 Faire apparaître un affichage d'index.

2 Appuyer sur pour sélectionner les vues que vous voulez effacer, et appuyer sur la touche **OK**.

- Les vues sélectionnées seront montrées avec des cadres rouges.
- Appuyer de nouveau sur **OK** pour annuler la sélection.



3 Après avoir sélectionné les vues à effacer, appuyer sur la touche (effacement).

- L'écran ERASE SELECTED est affiché.

4 Appuyer sur pour sélectionner YES, puis appuyer sur **OK**.

Effacement de toutes les vues

Cette fonction efface toutes les vues sur la carte.

1 Dans le menu, sélectionner  → **CARD SETUP**, puis appuyer sur .

- L'écran CARD SETUP est affiché.

2 Appuyer sur   pour sélectionner **ALL ERASE**, puis appuyer sur la touche **OK**.

- L'écran ALL ERASE est affiché.

3 Appuyer sur   pour sélectionner **YES**, puis appuyer sur **OK**.

- Toutes les vues seront effacées.

Configuration de cartes

Cette fonction vous permet de formater une carte. le formatage prépare les cartes à recevoir des données. Avant d'utiliser des cartes pour la première fois avec cet appareil ou des cartes qui ont été formatées sur un ordinateur, vous devez les formater avec cet appareil.

Remarque

- Toutes les données existantes, comprenant les vues protégées, sont effacées lorsque la carte est formatée. Bien s'assurer d'avoir sauvegardé ou transféré des données importantes sur un ordinateur avant de formater la carte.

1 Dans le menu, sélectionner  → **CARD SETUP**. Appuyer sur .

- L'écran CARD SETUP est affiché.

2 Appuyer sur   pour sélectionner **FORMAT**. Appuyer sur la touche **OK**.

- L'écran FORMAT est affiché.

3 Appuyer sur   pour sélectionner **YES**. Appuyer sur **OK**.

- Le formatage est effectué.

Réserveation d'impression

Fr

La réserveation d'impression signifie sauvegarder les données d'impression désirées (nombre de tirages, information date/heure) avec les vues enregistrées sur la carte. Ce qui permet d'imprimer des vues sur une imprimante compatible DPOF ou dans un laboratoire photo qui prend en charge le système DPOF. La réserveation d'impression vous permet de sauvegarder des données d'impression avec les vues. DPOF se réfère au standard d'enregistrement des données d'impression utilisé sur des appareils photo numériques. Il permet de sauvegarder des réglages d'impression désirés (nombre de tirages, etc.) avec les vues pour faciliter le tirage automatique des vues dans un laboratoire photo ou sur une imprimante personnelle. Les vues avec des données de réserveation d'impression peuvent être imprimées comme suit:

■ Tirage dans un laboratoire photo qui prend en charge le système DPOF

Les vues sont imprimées en fonction des données d'impression sauvegardées.

■ Tirage sur une imprimante compatible DPOF

Les vues sont imprimées directement de la carte sans utiliser d'ordinateur. Pour plus de détails, se référer au mode d'emploi de l'imprimante. Un adaptateur de carte PC peut être nécessaire selon l'imprimante.

Réserveation d'une seule image

Utiliser cette fonction pour n'imprimer que les vues que vous voulez. Vous pouvez régler le nombre d'exemplaires et inclure ou non la date ou l'heure de prise de vue.

Réserveation de toutes les images

Utiliser cette fonction pour imprimer toutes les vues enregistrées sur la carte. Vous pouvez sélectionner d'inclure ou non la date ou l'heure de prise de vue.

Réserveation de tirage d'index

Vous pouvez sélectionner des vues enregistrées sur une carte comme des vues index et les imprimer toutes sur une feuille. Le nombre d'images possibles par feuille varie selon l'imprimante.

Annulation de données de réserveation d'impression

Cette fonction vous permet d'annuler les données de réserveation d'impression pour des vues enregistrées sur la carte. Il y a trois façons d'annuler la réserveation d'impression: vous pouvez annuler toutes les données de réserveation d'impression comprenant les données de réserveation de tirage d'index ou vous pouvez annuler les données de réserveation pour uniquement les images que vous n'avez pas besoin, ou vous pouvez annuler que les données de réserveation de tirage d'index.

Transfert d'images vers un ordinateur

En raccordant l'appareil photo à un ordinateur avec le câble USB spécifié ou un câble IEEE1394, des images enregistrées sur une carte peuvent être transférées vers l'ordinateur.

Si vous avez des applications graphiques qui prennent en charge le format de fichier JPEG (telles que le logiciel fourni ou du logiciels de retouche de photo), vous pouvez traiter des images ou les imprimer à partir de votre ordinateur. Lorsque vous imprimez des images, s'assurer d'abord que l'impression est possible avec votre logiciel. Pour des détails sur l'impression d'images avec le logiciel, se référer au manuel du logiciel.

Avec certains systèmes d'exploitation (OS), il peut être nécessaire d'installer un pilote avant de raccorder l'appareil photo pour la première fois. Suivre la procédure dans le diagramme de la page suivante.

Se référer au manuel de référence sur le CD-ROM pour des détails sur la procédure dans le diagramme.

Le PC MODE de l'appareil doit être réglé au préalable sur le mode STORAGE.

☞ "Liste des fonctions de menu"

Fichiers images téléchargés vers votre ordinateur

- Vous pouvez visualiser des images en utilisant: des applications graphiques qui prennent en charge le format de fichier JPEG (Paint Shop Pro, Photoshop, etc.); des navigateurs Internet (Netscape Communicator, Microsoft Internet Explorer, etc.). Pour des détails sur l'utilisation des applications graphiques, se référer à leurs manuels.
- Si vous voulez traiter des images, s'assurer de les télécharger d'abord sur votre ordinateur. Selon le logiciel, des fichiers images risquent être détruits si les images sont traitées (tournées, etc.) alors qu'ils sont sur la carte.

Fr

Transfert d'images vers un ordinateur

Fr

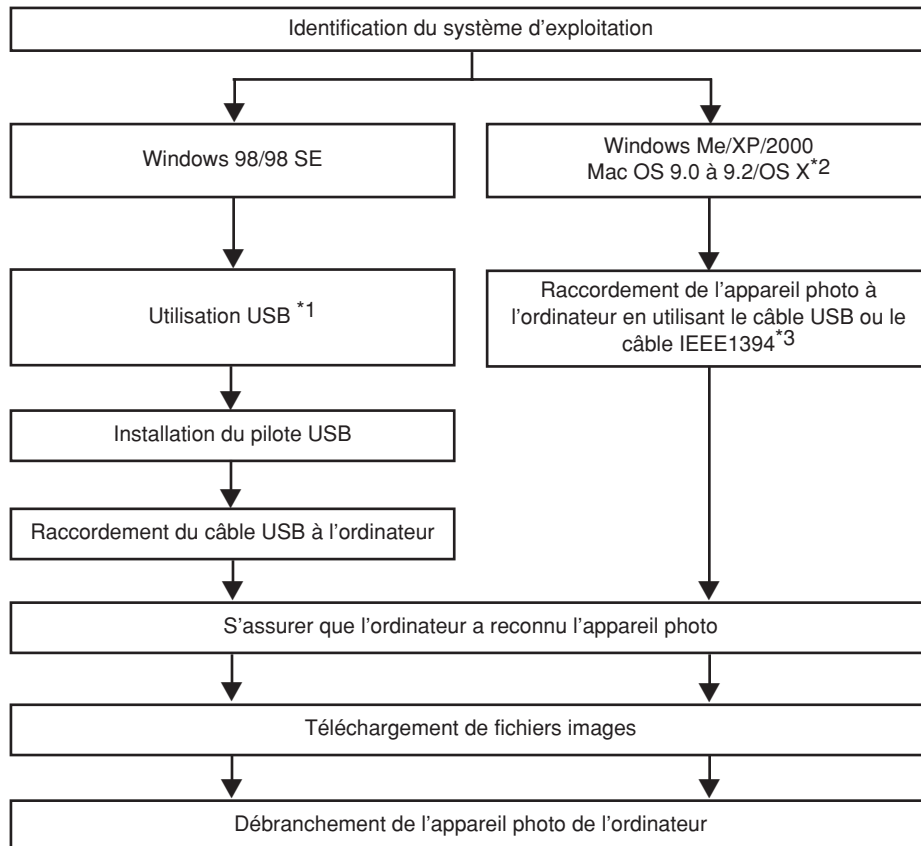









*1 Même si votre ordinateur dispose d'un connecteur USB ou d'un connecteur IEEE1394, le transfert de données peut ne pas fonctionner correctement si vous utilisez un des systèmes d'exploitation indiqués ci-dessous ou si vous avez un connecteur USB ou d'un connecteur IEEE1394 additionnel (carte d'extension, etc.).

- Windows 95/NT 4.0
- Windows 98/98 SE actualisé à partir de Windows 95
- Mac OS 8.6 ou antérieur
- Le transfert de données n'est pas garanti sur un système PC bricolé ou sur des ordinateurs sans système d'exploitation installé en usine.

*2 La fonctionnalité IEEE1394 est assurée sur les ordinateurs Macintosh utilisant Mac OS 9.1 à 9.2 ou Mac OS X.

*3 Le câble IEEE1394 fourni a une extrémité avec 4 broches à raccorder à l'appareil photo et l'autre extrémité avec 6 broches à raccorder au port sur l'ordinateur.







Codes d'erreur

Indications dans le viseur	Indications de l'écran de contrôle (clignotant)	Indications sur l'écran ACL	Cause possible	Solution
Indication normale	- - -	 NO CARD	[PAS DE CARTE] Aucune carte n'a été insérée ou vous avez inséré une carte qui n'est pas reconnue.	Insérez une carte ou insérez une autre carte.
	- E -	 CARD ERROR	[ERR. CARTE] Il y a un problème avec la carte.	Insérez de nouveau la carte. Si le problème persiste, formatez la carte. Si la carte ne peut pas être formatée, elle ne peut pas être utilisée.
	- P -	 WRITE PROTECT	[ECRIT PROTEGE] Il est impossible d'écrire sur la carte.	La carte a été réglée sur un ordinateur pour n'autoriser que la lecture. Initialisez la carte avec l'ordinateur.
Aucune indication		 CARD FULL	[CART PLEINE] La carte est pleine et vous ne pouvez plus prendre de photo.	Remplacez la carte ou supprimez des vues inutiles. Avant de les effacer, téléchargez les images importantes sur un ordinateur.
Aucune indication	Aucune indication	 CARD FULL	[CART PLEINE] La carte est pleine. Vous ne pouvez plus prendre de photo ni y enregistrer d'autres informations telles qu'une réservation d'impression.	Remplacez la carte ou supprimez des vues inutiles. Avant de les effacer, téléchargez les images importantes sur un ordinateur.
Aucune indication	Aucune indication	 NO PICTURE	[PAS IMAGE] Il n'y a aucune vue sur la carte.	La carte ne contient aucune vue. Enregistrez des vues.

Fr

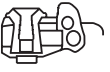
Codes d'erreur

Fr

Indications dans le viseur	Indications de l'écran de contrôle (clignotant)	Indications sur l'écran ACL	Cause possible	Solution
Aucune indication	Aucune indication	 PICTURE ERROR	[ERREUR D'IMAGE] La vue sélectionnée ne peut pas être affichée à cause d'un problème avec cette vue. Ou la vue ne peut pas être utilisée pour l'affichage sur cet appareil.	Utilisez un logiciel de traitement d'image pour visualiser la vue sur un ordinateur. Si ce n'est pas possible, le fichier image est endommagé.
		 CARD-COVER OPEN	[!COUVER CARTE] Le couvercle du logement de carte est ouvert.	Fermez le couvercle du logement de carte.
		 CARD ERROR	[ERR. CARTE] La carte n'est pas formatée.	Formatez la carte.
Aucune indication		Aucune indication	L'intérieur de l'appareil photo a surchauffé.	Couper l'alimentation de l'appareil et le laisser refroidir, puis remettre l'appareil en marche.

Entretien

PIXEL MAPPING et réduction de poussière

La fonction PIXEL MAPPING permet à l'appareil de vérifier et de régler le CCD et les fonctions de traitement d'image. Il n'est pas nécessaire de commander souvent cette fonction. Une fois par an environ est recommandé. Après l'utilisation de l'écran ACL ou une prise de vues en série, attendre au moins une minute avant d'utiliser la fonction PIXEL MAPPING pour lui permettre de fonctionner correctement. La réduction de poussière fonctionne également en même temps pour retirer toute poussière du CCD.

Fr

Nettoyage et contrôle du CCD

Cet appareil dispose d'une fonction de réduction de poussière pour empêcher la poussière d'aller sur le CCD et retirer toute poussière ou saleté de la surface du CCD par vibrations ultrasonores. La réduction de poussière fonctionne lorsque le commutateur marche/arrêt est réglé sur ON. Cette fonction est également opérationnelle lorsque PIXEL MAPPING est activé. Comme la réduction de poussière est activée chaque fois que l'alimentation de l'appareil photo est mise en marche, l'appareil doit être tenu droit pour permettre à la fonction de réduction de poussière d'être efficace.

Remarque

- Les matières suivantes ne sont pas retirées avec la fonction de réduction de poussière:
 - Matière gluante (solvant, etc.)
 - Particules légères telles que la poussière de coton
 - Particules de poussière microscopiques non visibles à l'oeil nu.

NETTOYAGE (CLEANING MODE)

La fonction de réduction de poussière retirera la plupart de la poussière et des saletés sur le CCD. Toutefois, si de la poussière ou des saletés ne sont pas retirées complètement, des points noirs risquent d'apparaître dans la vue. Si ceci se produit, contacter le centre de service Olympus agréé pour avoir le CCD nettoyé physiquement. Le CCD est un dispositif de précision et il est facilement endommagé. Pour nettoyer vous-même le CCD, assurez-vous de bien suivre les instructions ci-dessous.

Pour nettoyer le CCD, l'adaptateur secteur spécifié doit être utilisé. Si une batterie est utilisée et que l'énergie vient à manquer pendant le nettoyage, l'obturateur se fermera, pouvant entraîner le bris du rideau et du miroir.

Remarque

- Faire attention de ne pas toucher le CCD avec la soufflette mécanique. Si la soufflette mécanique touche le CCD, le CCD sera endommagé.
- Ne jamais mettre la soufflette mécanique derrière la monture d'objectif. Si l'alimentation est coupée, l'obturateur se ferme, cassant le rideau.
- Ne rien utiliser d'autre qu'une soufflette mécanique. Si du gaz haute pression est vaporisé sur le CCD, il gèlera sur la surface du CCD, endommageant le CCD.

Caractéristiques techniques

Fr

■ Type de produit

Type de produit	: Appareil photo numérique reflex mono-objectif avec système d'objectif interchangeable
Objectif	: Objectif système Four Thirds, Zuiko Digital
Monture d'objectif	: Monture Four Thirds
Longueur focale équivalente sur un appareil photo à film 35 mm	: Environ le double de la longueur focale de l'objectif

■ Capteur d'image

Type de produit	: CCD à transfert de couleur primaire d'image complète type 4/3
Nombre total de pixels	: 5.500.000 pixels environ
Nombre de pixels effectifs	: 5.000.000 pixels environ
Taille d'écran	: 17,3 mm (H) x 13,0 mm (V)
Rapport d'image	: 1,33 (4 : 3)

■ Viseur

Type de produit	: Viseur reflex mono-objectif au niveau de l'œil
Champ de vue	: 100% environ (du champ de vue des images enregistrées)
Grossissement du viseur	: 0,96x (-1 m^{-1} , objectif 50 mm, à l'infini)
Point d'œil	: 20 mm (-1 m^{-1})
Plage de réglage dioptrique	: $-3,0$ à $+1,0 \text{ m}^{-1}$
Fraction du chemin optique	: Demi miroir à retour rapide
Profondeur de champ	: À contrôler avec la touche de contrôle de profondeur de champ
Écran de focalisation	: Interchangeable
Œillère	: Interchangeable

■ Écran ACL

Type de produit	: Écran couleur à cristaux liquides TFT 1,8"
Nombre total de pixels	: 134.000 pixels environ

■ Obturateur

Type de produit	: Obturateur à plan focal informatisé
Obturateur	: 1/4000 à 60 s (pas de 1/3, 1/2 ou 1 EV) Mode manuel: Pose (limite: 8 mn.)

■ Mise au point automatique

Type de produit	: Système de détection de contraste/phase TTL
Point de mise au point	: Mise au point automatique multiple 3 points (gauche, centre, droite)
Plage de luminance AF	: EV 0 à EV 19 (à ISO 100, 20°C)
Sélection du point de mise au point	: Automatique, en option
Assistance AF	: Incorporée Portée effective pour l'assistance AF: 70 cm à 6 m environ (ED 50 mm F2.0 Macro)

■ Commande d'exposition

Système de mesure	: Système de mesure TTL pleine ouverture (1) Mesure ESP numérique (2) Mesure moyenne pondérée au centre (3) Mesure ponctuelle (2% environ pour l'écran du viseur)
Plage de mesure	: (1) EV 1 à 20 (Mesure ESP numérique, mesure moyenne pondérée au centre) (2) EV 3 à 17 (Mesure ponctuelle) (À température normale, 50 mm F2, ISO 100)
Mode d'exposition	: (1) P: Programme AE (un décalage de programme peut être effectué.) (2) A: Priorité ouverture AE (3) S: Priorité vitesse AE (4) M: Manuel
Sensibilité ISO	: 100 à 800 (des valeurs ISO élevées (1600 et 3200) sont disponibles.)
Compensation d'exposition	: L'exposition peut être ajustée par pas de 1/3, 1/2 ou 1 EV dans une gamme de ± 5 EV.

■ Balance des blancs

Type de produit	: CCD et le capteur de balance des blancs
Réglage de mode	: Automatique, Balance des blancs de présélection (12 réglages), Balance des blancs de référence rapide (4 réglages peuvent être enregistrés.)

■ Enregistrement

Mémoire	: Carte CF (compatible avec Type I et II) Microdrive compatible (Compatible avec FAT 32)
Format d'enregistrement	: DCF, DPOF compatible/Exif 2,2 compatible PRINT Image Matching II compatible
Mode d'enregistrement	: RAW (12 bits), TIFF (RGB), JPEG

■ Affichage

Mode d'affichage	: Affichage d'une seule vue, Affichage en gros plan, Affichage d'index, Rotation d'image
Affichage d'informations	: Affichage d'informations, Affichage d'histogramme, Affichage de surbrillance

■ Drive

Mode Drive	: Prise d'une seule vue, Prise de vues en série, Retardateur, Télécommande
Prise de vues en série	: 3 vues/s (Nombre maximal de vues en série enregistrables: 12 vues) *pour tous les modes d'enregistrement.
Retardateur	: Durée de fonctionnement (retard): 12 s, 2 s
Télécommande optique	: Durée de fonctionnement (retard): 2 s, 0 s (prise de vue immédiate)

Caractéristiques techniques

■ Flash

Synchronisation : Synchronisé avec l'appareil photo à 1/180 s ou plus lent.

Mode de commande de

flash : TTL-AUTO (mode pré-éclair TTL), AUTO, MANUAL

Fixation du flash : Sabot actif, Connecteur de flash externe (liaison x)

■ Connecteur externe

Connecteur USB (mni-B), Connecteur IEEE1394, Prise d'entrée CC, Prise de sortie vidéo ,
Connecteur de câble de télécommande

■ Système de protection contre la poussière et les projections d'eau

Utilisation étanche à la poussière et les projections d'eau, Filtre d'ondes ultrasonores (fonction de réduction de poussière en standard)

■ Source d'alimentation

Batterie : Batterie Lithium-ion BLM-1

Alimentation secteur : Adaptateur secteur AC-1 en option

Autres : Batterie lithium ion BLL-1 pour l'ensemble support de batterie en option

■ Dimensions/poids

Dimensions : 141 mm (L) x 104 mm (H) x 81 mm (P) (parties en saillie non comprises)

Poids : 660 g environ

■ Ambiance de fonctionnement

Température : 0 à 40°C (fonctionnement)/-20 à 60°C (stockage)

Humidité : 30 à 90% (fonctionnement)/10 à 90% (stockage)

Fr



Fr

DEUTSCH

- Bitte lesen Sie vor Gebrauch dieser Kamera sorgfältig diese Bedienungsanleitung, um optimale Ergebnisse beim Fotografieren zu erzielen.
- Wir empfehlen, vor wichtigen Aufnahmen Probeaufnahmen durchzuführen, um sich mit der Bedienung und den Funktionen der Kamera vertraut zu machen.
- Olympus behält sich das Recht vor, im Interesse einer kontinuierlichen Produktverbesserung die in diesem Handbuch enthaltenen Informationen zu aktualisieren und/oder zu ändern.

De**INHALT**

Vorbereitung	92
Bedienungselemente & Menüs	102
So verwenden Sie die Tasten und Regler	102
Verfügbare Tastenausführungen	103
So verwenden Sie die Menüs	107
Menüverzeichnis	109
Aufnahme	112
Autofokus (AF)	112
AF-Messfeld-Wahl	112
Fokussiermodus	113
Belichtungsmodi	114
Abblendfunktion	116
Belichtungskorrektur	116
Belichtungsmessmethode	116
AE-Speicher (Belichtungsspeicher).....	117
AE-Belichtungsreihe	117
Auslösermodus	117
Speichermodus	118
ISO-Empfindlichkeit	118
So stellen Sie den Weißabgleich ein	119
So verwenden Sie den Sofort-Weißabgleich	119
Geeignete optionale Blitzgeräte	119
Wiedergabe	120
Einzelbild-Wiedergabe	120
Ausschnittsvergrößerung /Indexwiedergabe	121
Schreibschutz	122
Löschen einzelner Bilder	122
Selektive Mehrfachlöschung	122
Löschen aller Bilder	123
Karte formatieren	123
Druckvorauswahl	124
Bildübertragung auf einen Computer	125
Fehlermeldungen	127
Wartung und Pflege	129
Technische Daten	130

Diese Einfache Anleitung dient dem ersten Kennenlernen Ihrer Kamera. Weitere und ausführliche Angaben zur Funktionsweise dieser Kamera finden Sie im Referenzhandbuch auf der CD-ROM, die zum Lieferumfang der Kamera gehört.

Für Kunden in Nord- und Südamerika

Für Kunden in den USA

Betriebserlaubnis

Modell-Nummer : E-1

Markenname : OLYMPUS

Verantwortlicher Hersteller : Olympus America Inc.

Anschrift : 2 Corporate Center Drive, Melville,
New York 11747- 3157 U. S. A.

Telefonnummer : 631-844-5000

De

Auf Übereinstimmung mit den FCC-Bestimmungen geprüft.

FÜR DEN HEIM- UND BÜROGEBRAUCH

Dieses Gerät erfüllt die Auflagen unter Abschnitt 15 der FCC-Bestimmungen. Das Betreiben dieses Geräts ist zulässig, wenn die nachfolgend genannten Auflagen erfüllt werden:

- (1) Von diesem Gerät dürfen keine schädlichen Störeinstreuungen ausgehen.
- (2) Dieses Gerät muss die Einwirkung von Störeinstreuungen zulassen. Dies schließt Störeinstreuungen ein, welche Beeinträchtigungen der Funktionsweise oder Betriebsstörungen verursachen können.

Für Kunden in Kanada

Dieses digitale Gerät der Klasse B erfüllt alle Anforderungen der kanadischen Vorschriften für Geräte, die Störeinstreuungen verursachen.

Für Kunden in Europa



Das (CE)-Zeichen bestätigt, dass dieses Produkt mit den europäischen Bestimmungen für Sicherheit, Gesundheit, Umweltschutz und Personenschutz übereinstimmt. Mit dem „CE“-Zeichen versehene Kameras sind für den europäischen Markt bestimmt.

Warenzeichen

- IBM ist ein eingetragenes Warenzeichen der International Business Machines Corporation.
- Microsoft und Windows sind eingetragene Warenzeichen der Microsoft Corporation.
- Macintosh ist ein Warenzeichen der Apple Computer Inc.
- CompactFlash und CF sind Warenzeichen der San Disk Inc.
- Alle weiteren Firmen- und Produkteigennamen sind eingetragene Warenzeichen/ Handelsmarken der jeweiligen Rechteinhaber.
- Die Bilddatenverwaltung dieser Kamera unterstützt die DCF-Norm „Design Rule for Camera File System“ der JEITA (Japan Electronics and Information Technology Industries Association)

Vorbereitung

Bezeichnung der Teile

Kamera

De

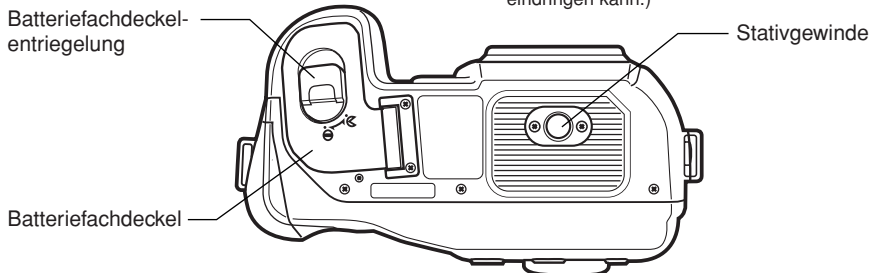
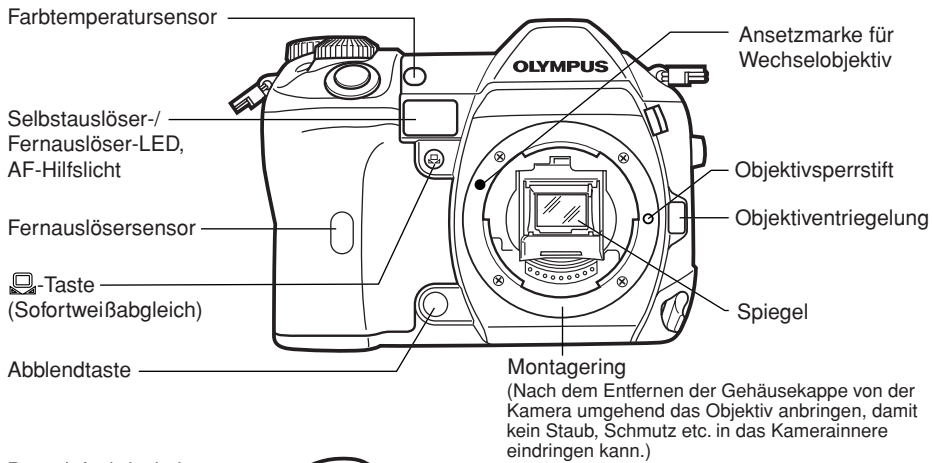
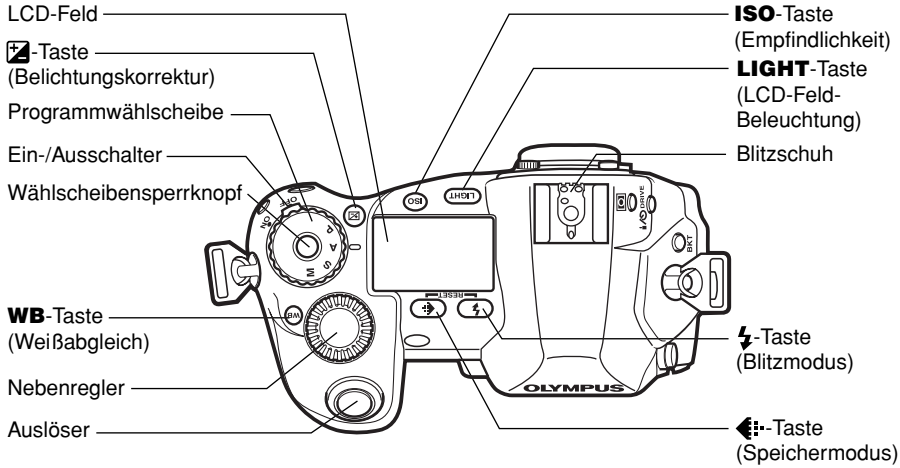

Vorbereitung

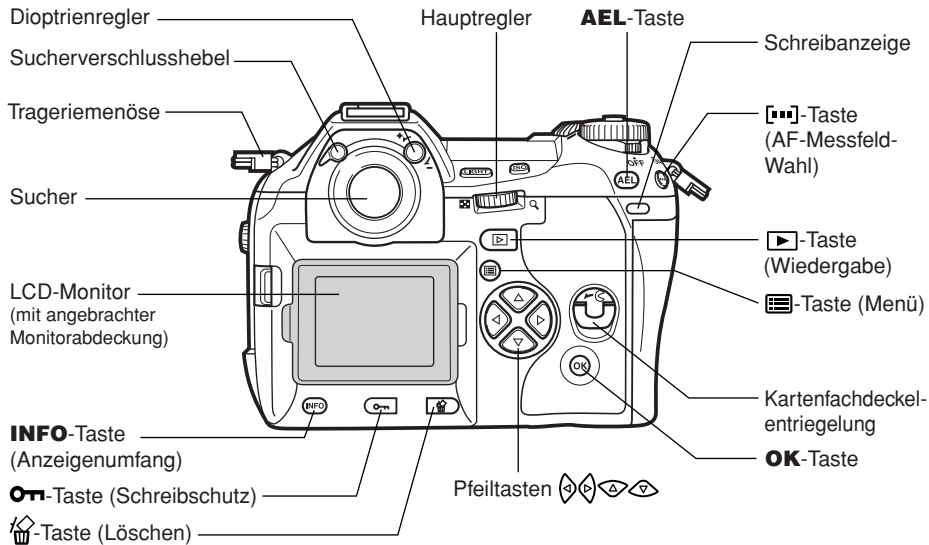

De

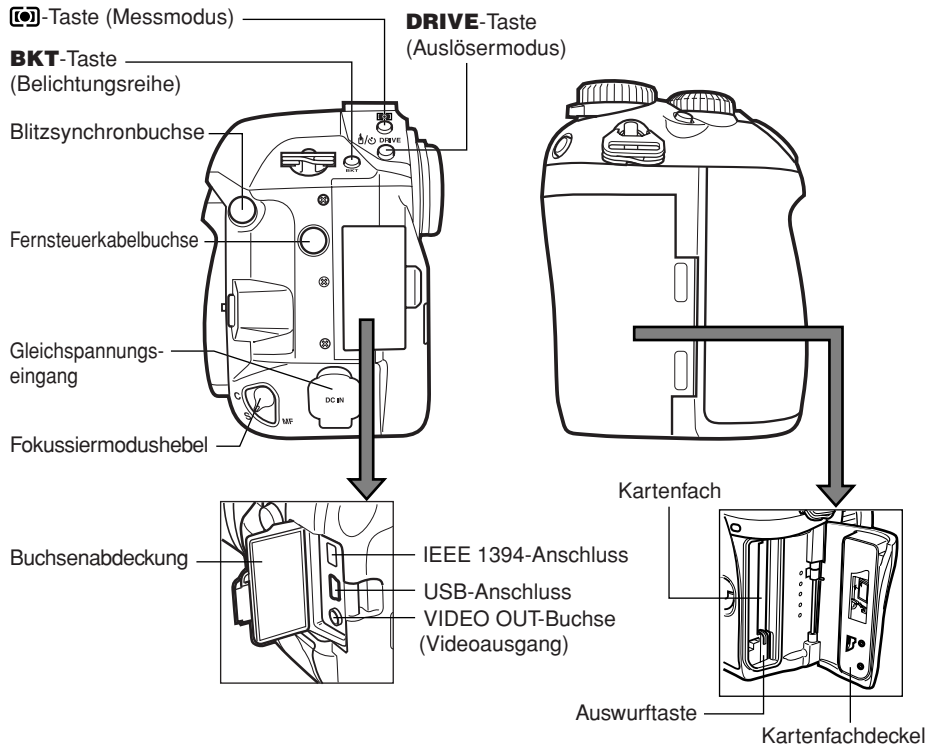

Vorbereitung

LCD-Feld-Anzeigen

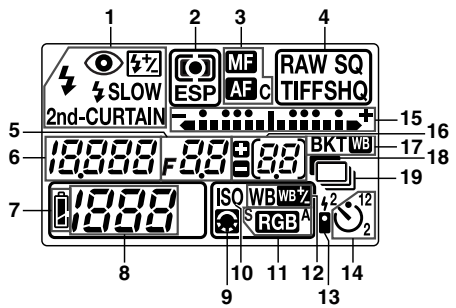

De

- 1 Blitzmodus
- 2 Messmodus
- 3 Fokussiermodus
- 4 Speichermodus
- 5 Blendenwert
- 6 Verschlusszeit

- 7 Batterieladezustand
- 8 Restaufnahmen
- 9 Bildqualitätseinstellung
- 10 ISO-Empfindlichkeit
- 11 Farbraum
- 12 Weißabgleich
- 13 Fernauslöser
- 14 Selbstauslöser
- 15 Belichtungspegelanzeige
- Belichtungskorrekturanzeige
- AF-Messfeld
- 16 Anzahl der speicherbaren Serienbilder
- Belichtungskorrekturwert (erscheint nur, wenn die -Taste [Belichtungskorrektur] gedrückt wird)
- 17 Automatische Belichtungsreihe
- 18 Rauschunterdrückung
- 19 Serienaufnahme

Sucheranzeigen

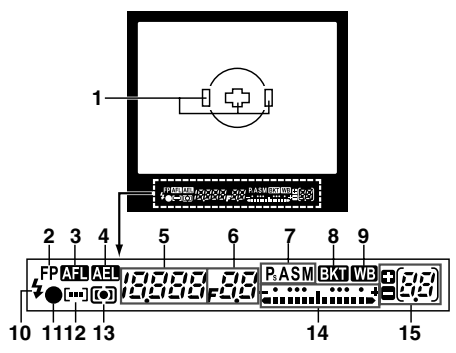

- 1 AF-Messfeld
- 2 Super FP-Blitzmodus
- 3 AF-Speicher
- 4 AE-Speicher
- 5 Verschlusszeit
- 6 Blendenwert
- 7 Belichtungsmodus
- 8 Automatische Belichtungsreihe
- 9 Weißabgleich
- 10 Blitz
- 11 AF-Bestätigung
- 12 AF-Messfeld-Wahl
- 13 Messmodus
- 14 Belichtungspegelanzeige
- Belichtungskorrekturanzeige
- 15 Anzahl der speicherbaren Serienbilder
- Belichtungskorrekturwert (erscheint nur, wenn die -Taste [Belichtungskorrektur] gedrückt wird)

LCD-Monitor-Anzeigen (nur bei Wiedergabe)

Sie können die LCD-Monitor-Anzeige mit der **INFO**-Taste (Informationsanzeige) und dem Haupt-/Nebenregler umschalten.



Dateibezogene Informationen



Aufnahmebezogene Informationen

- 1 Batterieladezustand
- 2 Druckvorauswahl
Anzahl der Ausdrücke
- 3 Schreibschutz
- 4 Speichermodus
- 5 Datum und Zeit
- 6 Dateinummer
- 7 Belichtungsmodus
- 8 Messmodus
- 9 ISO-Empfindlichkeit
- 10 Farbraum/Farbsättigung
- 11 Brennweite
- 12 Verschlusszeit
- 13 Blendenwert
- 14 Belichtungskorrektur
- 15 Blitzstärkekorrektur
- 16 Weißabgleich
- 17 Weißabgleichkorrektur
- 18 Kontrast
- 19 Bildschärfe

De

Batterieladezustandsanzeige

Bei der Einschaltung der Kamera sowie während des Kamerabetriebs erscheint die Batterieladezustandsanzeige wie nachfolgend beschrieben auf dem LCD-Feld, dem LCD-Monitor und dem Sucher.

Batterie-ladezustand	LCD-Feld	LCD-Monitor	Sucheranzeigen	Restleistung*
	Leuchtet	Leuchtet (grün)	—	Voll
	Blinkt	Leuchtet (rot)	Anzahl der speicherbaren Serienaufnahmebilder blinkt	Niedrig. Der Akku muss sofort geladen werden.
Keine Anzeige	Erlischt	Erlischt	Erlischt	Entladen. Den Akku gegen einen voll geladenen austauschen.

* Der Batterieverbrauch der Digitalkamera kann je nach Verwendung und Betriebsbedingungen schwanken. Unter bestimmten Anwendungsbedingungen kann sich die Kamera automatisch ausschalten, ohne dass ein unzureichender Batterieladezustand angezeigt wird. In diesem Fall muss der Akku geladen oder gegen einen voll geladenen ausgetauscht werden.

Vorbereitung

Anbringen des Trageriemens

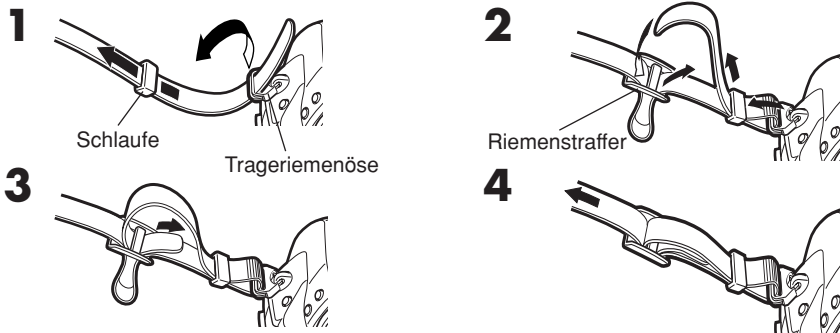

De

Laden des Akkus

Diese Kamera verwendet einen Olympus Lithiumionen-Akku (BLM-1). Eine andere Akkuausführung darf in keinem Fall verwendet werden. Ab Werk ist der Akku nicht vollständig geladen. Vor der Ingebrauchnahme der Kamera muss der Akku daher in dem mitgelieferten Ladegerät (BCM-1) geladen werden.

Hinweis

- Ausschließlich das speziell geeignete Ladegerät verwenden. (Weitere Angaben hierzu finden Sie in der zum Ladegerät gehörigen Bedienungsanleitung.)

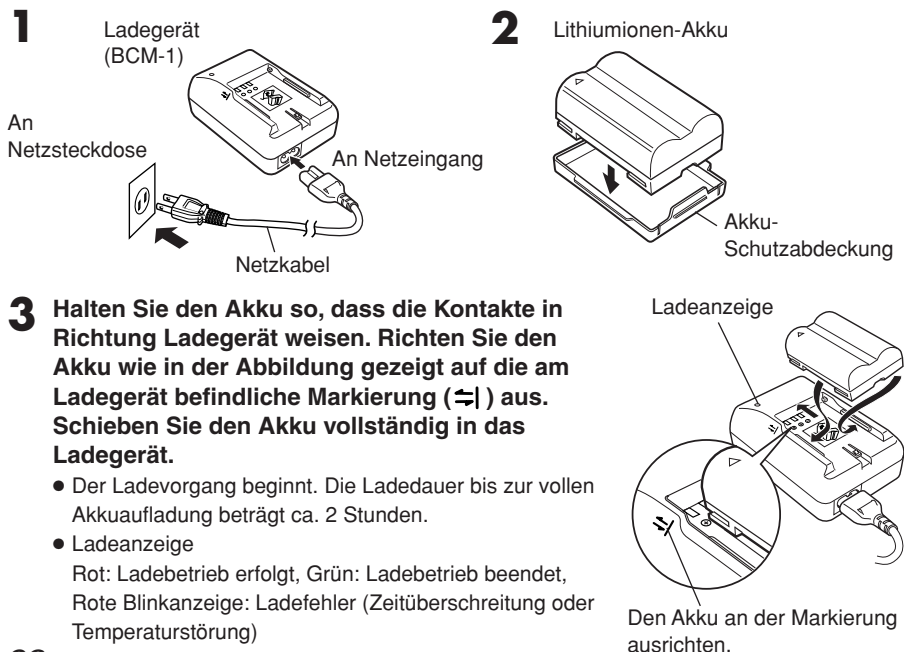

Einlegen des Akkus

- 1** Vergewissern Sie sich, dass die Kamera ausgeschaltet ist (Ein-/Ausschalter auf **OFF**).

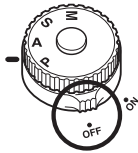

- 2** Drehen Sie die Batteriefachdeckelentriegelung in Richtung \curvearrowright und öffnen Sie den Batteriefachdeckel.

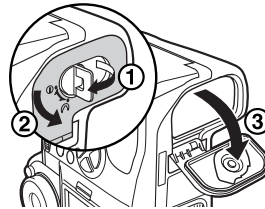

- 3** Legen Sie den Akku wie in der Abbildung gezeigt ein.

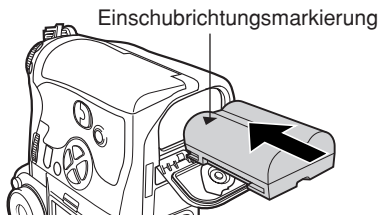

- 4** Schieben Sie den Akku vollständig ein, so dass sich der Batteriefachdeckel schließen lässt. Drehen Sie dann die Batteriefachdeckelentriegelung in Richtung \curvearrowleft .

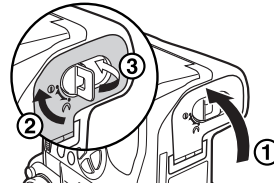

Abnehmen des Batteriefachdeckels

Bei Verwendung des optional erhältlichen Hochleistungsakku-Halter muss der Batteriefachdeckel abgenommen werden. Schieben Sie hierzu den Ausklinkstift des Batteriefachdeckels in Pfeilrichtung.

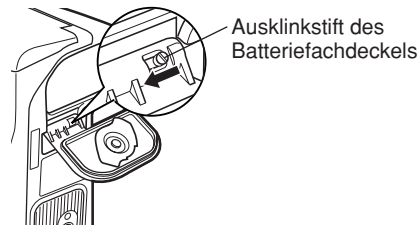

Netzteil

Bei Netzbetrieb mit dem Netzteil AC-1 können Sie die Kamera verwenden, ohne auf den Batterieladezustand achten zu müssen. Dies empfiehlt sich insbesondere für zeitaufwendige Arbeiten, wie z. B. längeren Fotoshootings oder beim Herunterladen von Bilddaten auf einen Computer.

Batteriehalter-Set

Das optionale Batteriehalter-Set (SHLD-2) ermöglicht Ihnen, die Kamera für einen längeren Zeitraum ohne Batteriewechsel zu nutzen. Angaben zum Anbringen des Batteriehalter-Sets an der Kamera finden Sie in der zum Batteriehalter-Set gehörigen Bedienungsanleitung.

De

Vorbereitung

Anschluss eines Wechselobjektivs

Wählen Sie das für Ihre Aufnahmezwecke am besten geeignete Wechselobjektiv. Verwenden Sie ein speziell geeignetes Four Thirds-Objektiv. Falls ein anderes Objektiv verwendet wird, arbeiten der Autofokus und die Belichtungsmessung nicht einwandfrei. In einigen Fällen treten weitere Funktionsbeeinträchtigungen auf.

De

Hinweis

- Beim Abnehmen des Objektivs oder der Gehäusekappe sollte die Kamera so gehalten werden, dass die Objektivöffnung nach unten weist, um dem Eindringen von Staub und Fremdkörpern etc. vorzubeugen.
- Niemals die Gehäusekappe abnehmen und/oder einen Objektivwechsel an einem Ort vornehmen, der starker Staubeinwirkung ausgesetzt ist.
- Richten Sie das an der Kamera montierte Objektiv nicht direkt auf die Sonne. Andernfalls kann es zu Fehlfunktionen an der Kamera kommen und es besteht Feuergefahr, da die im Objektiv gebündelten Sonnenstrahlen einen Brennglaseneffekt verursachen können.
- Gehäusekappe und Objektivdeckel sorgfältig aufbewahren.
- Wenn kein Objektiv an der Kamera angebracht ist, unbedingt die Gehäusekappe anbringen, um dem Eindringen von Staub und Fremdkörpern etc. vorzubeugen.

■ Anbringen eines Objektivs an der Kamera

- 1** Vergewissern Sie sich, dass die Kamera ausgeschaltet ist (Ein-/Ausschalter auf **OFF**).

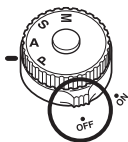

- 2** Nehmen Sie die Gehäusekappe von der Kamera ab.

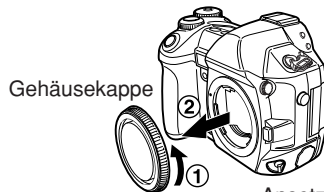

- 3** Entfernen Sie den hinteren Objektivdeckel.

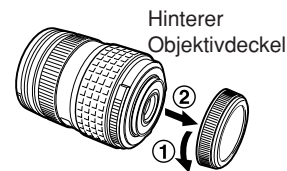

- 4** Richten Sie die Ansetzmarke (rot) des Kamera-Montagerings auf die Ausrichtmarke (rot) des Objektivs aus. Setzen Sie das Objektiv ein und drehen Sie es im Uhrzeigersinn, bis es hörbar einrastet.

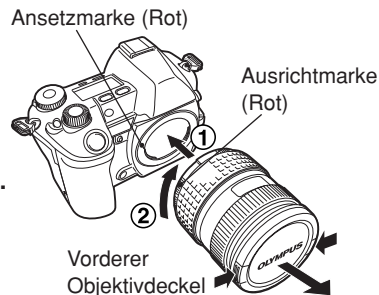

- 5** Entfernen Sie den vorderen Objektivdeckel.

■ Abnehmen des Objektivs von der Kamera

- 1** Vergewissern Sie sich, dass die Kamera ausgeschaltet ist (Ein-/Ausschalter auf **OFF**).

- 2** Halten Sie die Objektiventriegelung gedrückt und drehen Sie das Objektiv gegen den Uhrzeigersinn.

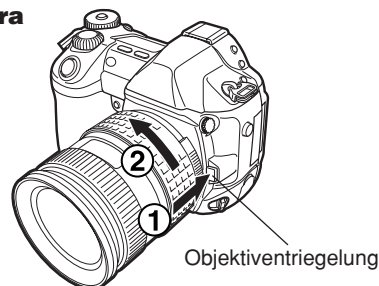

Einlegen und Entnehmen einer Karte

In diesem Handbuch verweist der Begriff „Karte“ auf das Speichermedium. Diese Kamera ist für Compact Flash oder Microdrive-Karten (optional) ausgelegt. Bei Verwendung eines Kartenadapters (optional) kann auch eine xD-Picture Card verwendet werden.

De

■ Compact Flash

Die Compact Flash-Karte ist ein Festkörperspeicher mit hoher Speicherkapazität. Verwenden Sie im Fachhandel angebotene Compact Flash-Karten.

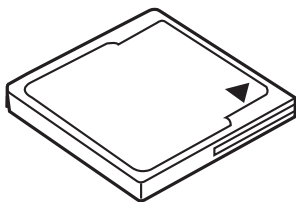

■ Microdrive

Das Microdrive ist ein kompakter Festplattenspeicher mit hoher Speicherkapazität. Sie können ein Microdrive, das den CF+Type II-Standard (Compact Flash Erweiterungsstandard) unterstützt, verwenden.

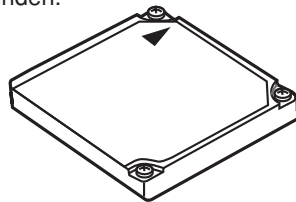

■ Einlegen einer Karte

- 1 Drehen Sie die Kartenfachdeckelentriegelung in Pfeilrichtung und öffnen Sie den Kartenfachdeckel.

Kartenfachdeckelentriegelung

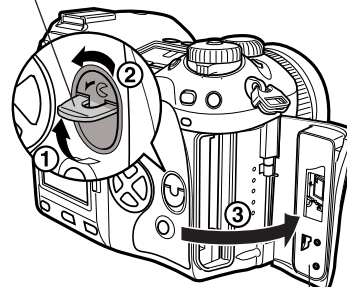

Kartenfachdeckel

- 2 Schieben Sie eine Karte wie gezeigt in das Kartenfach, wobei die ◀ Pfeilmarkierung zur Kamerarückseite weisen muss.

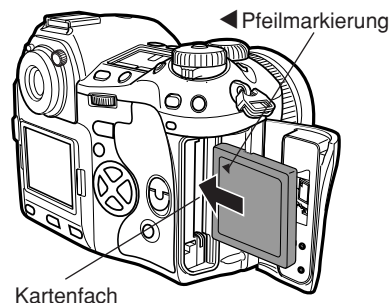

Kartenfach

Vorbereitung

3 Schließen Sie den Kartenfachdeckel.

- Wenn die Auswurfaste hervorsteht, muss diese nach innen gedrückt werden.

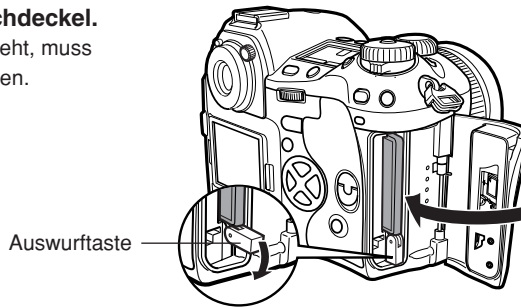

De

■ Entnehmen der Karte

1 Vergewissern Sie sich, dass die Schreibanzeige nicht leuchtet.

2 Öffnen Sie den Kartenfachdeckel.

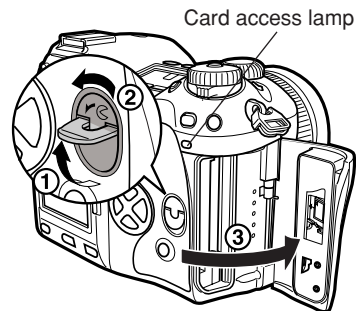

3 Heben Sie die Auswurfaste an.

4 Drücken Sie die Auswurfaste vorsichtig nach innen.

- Die Karte wird ausgeworfen.
- Falls Sie die Auswurfaste zu heftig drücken, kann die Karte ggf. zu weit ausgeschoben werden und hinunterfallen.
- Die Karte entnehmen.

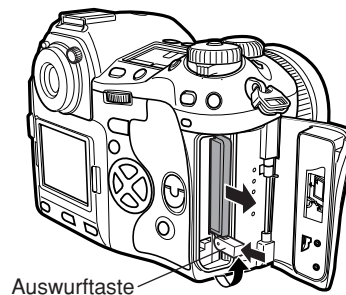

5 Klappen Sie die Auswurfaste nach unten.

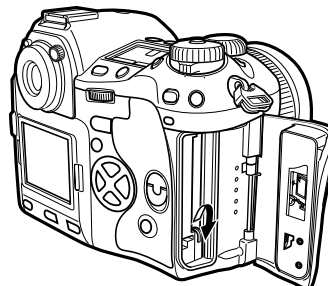

6 Schließen Sie den Kartenfachdeckel.

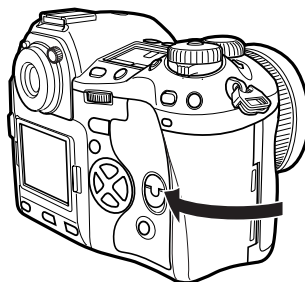

De

Einschalten/Ausschalten der Kamera

Einschalten: Stellen Sie den Ein-/Ausschalter auf **ON**.

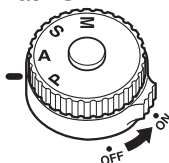

Ausschalten: Stellen Sie den Ein-/Ausschalter auf **OFF**.

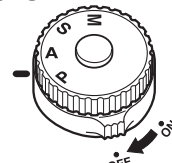

Einstellen von Datum und Zeit

Den Bilddaten werden Datum und Zeitpunkt der Aufnahme hinzugefügt.

☞ „Bedienungselemente & Menüs“

Sprachwahl

Sie können die Anzeigesprache der Bildschirmmenüs wählen. Die Beschreibungen und Abbildungen dieser Anleitung enthalten jeweils die englischsprachigen Menüs. Die verfügbaren Menüsprachen sind je nach Verkaufsgebiet der Kamera verschieden. ☞ „Bedienungselemente & Menüs“

Dioptrieneinstellung des Sucherokulars

Schauen Sie durch das Sucherokular und drehen Sie den Dioptrienregler wie erforderlich langsam nach links oder rechts.

Führen Sie die Dioptrienkorrektur durch, bis das AF-Messfeld klar abgebildet wird.

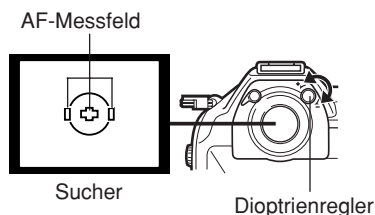

Okularmuschel

Sie können wahlweise die optionale Okularmuschel anbringen, um den Sucher besser einsehen zu können. Die Kamera ist mit einer Standard-Okularmuschel ausgestattet. Diese muss entfernt werden, bevor Sie die optionale Okularmuschel anbringen. Zum Entfernen drehen Sie die Okularmuschel wie in der Abbildung gezeigt.

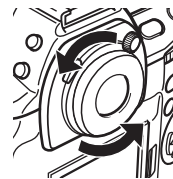

Entfernen des Sucherokulars

Bedienungselemente & Menüs

Diese Kamera bietet eine Vielzahl an Funktionen, um jeweils die optimale Einstellung für jedes Motiv zu ermöglichen. Zur Einstellung stehen Tasten, Wählscheiben, Regler und Menüs zur Verfügung.

De

Funktionseinstellungen mit den Bedienungselementen : Sie können Kameraeinstellungen mit den Tasten und dem Haupt- oder Nebenregler vornehmen und die Einstellung jeweils auf dem LCD-Feld überprüfen. Dies ermöglicht eine zügige Kamerahandhabung ohne Bezugnahme auf die LCD-Monitor-Menüs.

Funktionseinstellungen mit den LCD-Monitor-Menüs : Sie können Kameraeinstellungen unter Bezugnahme auf die Menüs, die auf dem LCD-Monitor angezeigt werden, vornehmen.

Diese Einfache Anleitung dient dem ersten Kennenlernen Ihrer Kamera. Weitere und ausführliche Angaben zur Funktionsweise dieser Kamera finden Sie im Referenzhandbuch auf der CD-ROM, die zum Lieferumfang der Kamera gehört.

So verwenden Sie die Tasten und Regler

1 Drücken Sie die Taste für die einzustellende Funktion.

- Die LCD-Feld-Anzeigen sind je nach Funktion verschieden.

LCD-Feld

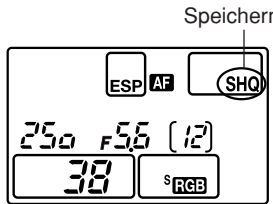

Bei Verwendung der -Taste (Speichermodus)

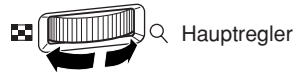
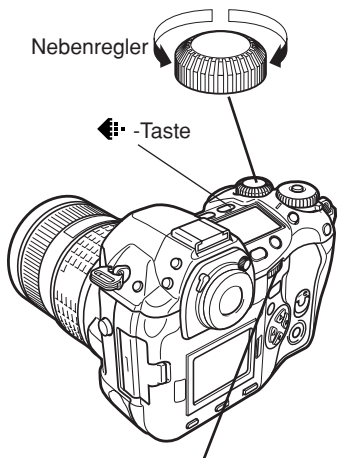

LCD-Feld

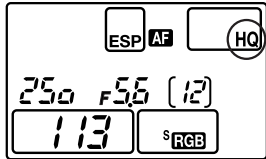

Wenn die Bildqualität geändert wird

Verfügbare Tastenausführungen

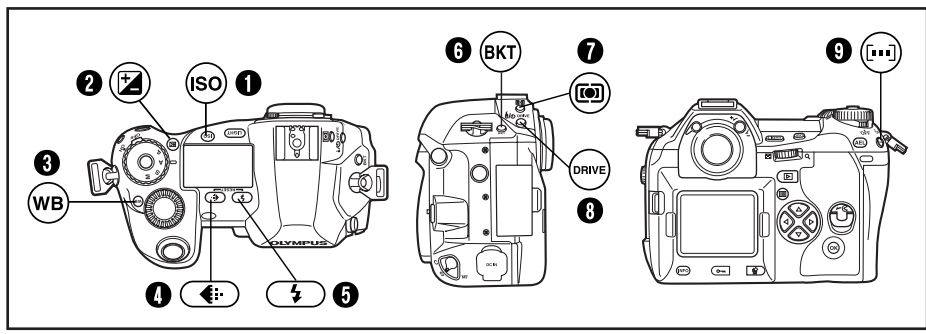

De

 Zur Einstellung muss der Hauptregler oder Nebenregler bei gleichzeitig gedrückter Taste gedreht werden.

1 ISO-Taste

Zur Einstellung der ISO-Empfindlichkeit.

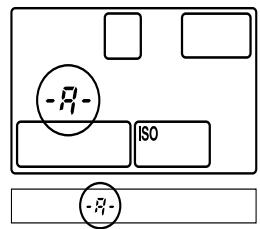
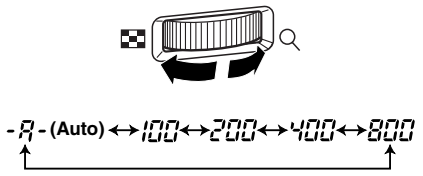

- Wird ISO BOOST aktiviert, werden die verfügbaren Einstelloptionen um ISO 1600 und 3200 erweitert.

2 +/−-Taste (Belichtungskorrektur)

Zur Einstellung der Belichtungskorrektur.



Belichtungskorrekturwert:
 -1.0 ↔ -0.7 ↔ -0.3 ↔ 0.0 ↔ 0.3 ↔ 0.7 ↔ 1.0

- Die Belichtungskorrektur kann im Bereich von ±5,0 EV eingestellt werden.
 Die Lichtwertabstufung kann in Schritten zu 1/3 EV, 1/2 EV und 1 EV vorgenommen werden. Je nach eingestellter Lichtwertabstufung erfolgt die Belichtungskorrektur in kleineren oder größeren Schritten.

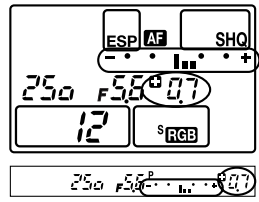

Bedienungselemente & Menüs

3 WB-Taste (Weißabgleich)

Wählt den für die vorherrschende Farbtemperatur am besten geeigneten Weißabgleich in dieser Reihenfolge: Automatisch, Weißabgleich-Festwerte, gespeicherter Weißabgleich.

De

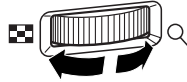

-A- (Auto) ↔ 3000 ↔ 3300 ↔ 3600 ↔ 3900 ↔ 4000 ↔ 4300
 -0- 1- -0- 4 ↔ 7500 ↔ 6600 ↔ 6000 ↔ 5300 ↔ 4800 ↔ 4500

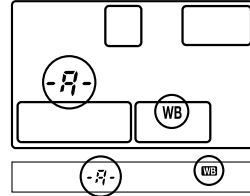

4 -Taste (Speichermodus)

Zur Einstellung der Bildqualität.

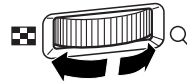

RAW ↔ TIFF ↔ SHQ ↔ HQ ↔ SQ

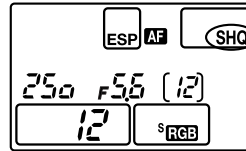

Im SQ-Modus können Datenkompression und Pixelzahl gewählt werden.

5 -Taste (Blitzmodus)

Zur Wahl des Blitzmodus (automatische Blitzabgabe, Blitz mit Vorblitz zur Unterdrückung des „Rote-Augen-Effektes“, Blitzsynchronisation mit langer Verschlusszeit, Aufhellblitz).

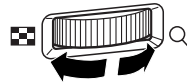

Keine Anzeige (Auto) ↔ [Eye Icon] ↔ [Eye Icon with SLOW] ↔ [Eye Icon with SLOW] ↔ [Eye Icon with SLOW] ↔ 2nd-CURTAIN

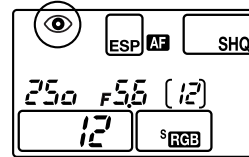

6 BKT-Taste (Automatische Belichtungsreihe)

Zur Einstellung der Anzahl der Bilder und der Belichtungskorrekturabstufung je Belichtungsreihe.

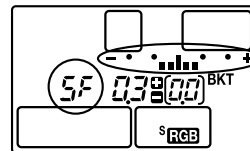

Anzahl der aufzunehmenden Bilder/Belichtungskorrekturwert:
 OFF ↔ 3F/0.3 ↔ 3F/0.7 ↔ 3F/1.0 ↔ 5F/0.3 ↔ 5F/0.7 ↔ 5F/1.0

- Eine Änderung der EV-Abstufung beeinflusst den Korrekturpegel.

7 [] -Taste (Messmodus)

Zur Wahl des Messmodus bei der Belichtungsmessung.

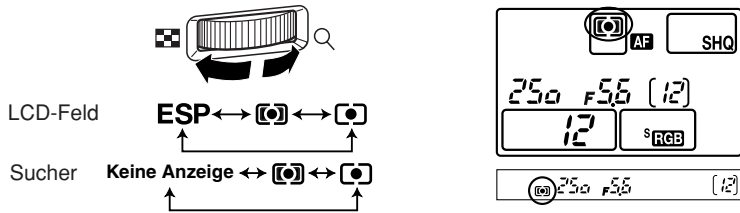

De

8 DRIVE-Taste (Auslösermodus)

Zur Wahl des Auslösermodus.

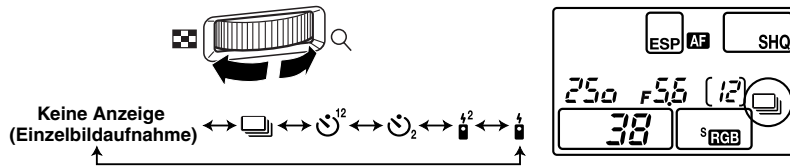

9 [] -Taste (AF-Messfeld-Wahl)

Zur Wahl des AF-Messfeldes, wobei die Messfelder zur Autofokusmessung einzeln oder kombiniert eingesetzt werden können.

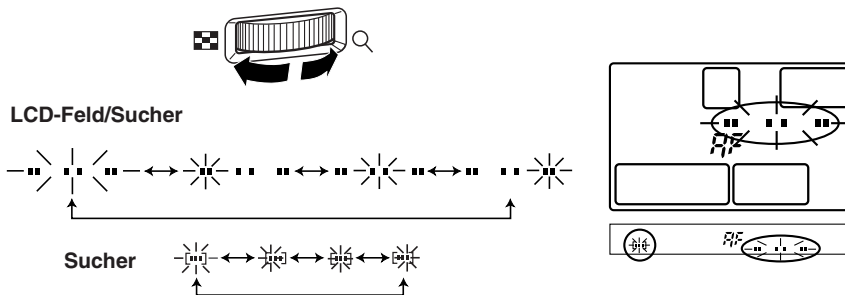

Bedienungselemente & Menüs

■ Weitere Tasten



-Taste (Sofortweißabgleich)

Zur Speicherung der im Sofort-Weißabgleich ermittelten Einstellung.

De

AEL-Taste (AE-Speicher)

Zur Speicherung der ermittelten Belichtung.

LIGHT-Taste (LCD-Feld-Beleuchtung)

Zur Beleuchtung des LCD-Felds.



-Taste (Wiedergabemodus)

Zur Bildwiedergabe auf dem LCD-Monitor.



-Taste (Löschen)

Zur Löschung von nicht benötigten Aufnahmen. Zudem kann mit dieser Taste im Aufnahmemodus auf Wiedergabe geschaltet werden.



-Taste (Schreibschutz)

Zum Schreibschutz wichtiger Aufnahmen.

INFO-Taste (Informationsanzeige)

Zur Wahl der Informationsanzeige.

Bedienungselemente & Menüs

So verwenden Sie die Menüs

Die menübezogenen Einstellungen werden mit den Pfeiltasten wie folgt vorgenommen.

De

1 Rufen Sie mit der -Taste (Menü) das Menü auf dem LCD-Monitor auf.

2 Drücken Sie , um einen Menüanzeiger auszuwählen, und anschließend .

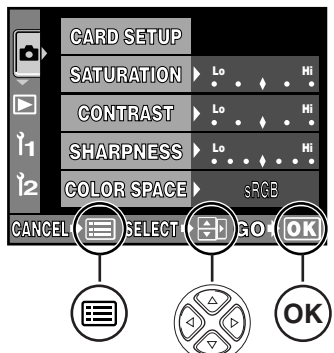

Die zur Funktionseinstellung erforderlichen Tasten werden im Menü angezeigt.

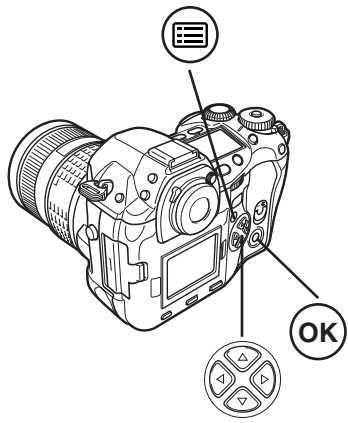

Menüanzeiger

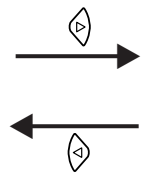
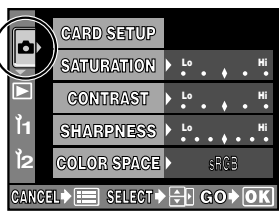

Drücken Sie , um erneut die Menüanzeigerleiste zu aktivieren.

Menüanzeiger



Menüanzeiger



Menüanzeiger

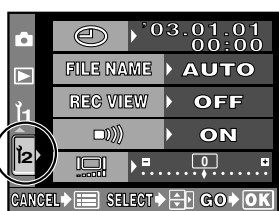

Bedienungselemente & Menüs

3 Drücken Sie und wählen Sie die gewünschte Funktion. Drücken Sie anschließend .

4 Nehmen Sie mit die Einstellung vor. Bestätigen Sie die Einstellung mit der **OK**-Taste. Drücken Sie hierauf nochmals **OK**, um das Menü zu schließen und erneut in den Aufnahmemodus zu wechseln. Soll die Einstellung annulliert werden, drücken Sie .

De

Die Laufleiste erscheint, wenn ein Menü auf einer weiteren Menütafel fortgesetzt wird.

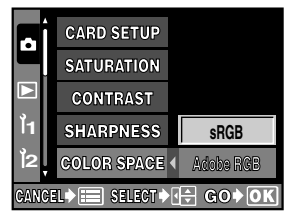
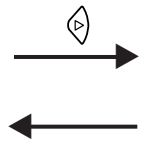
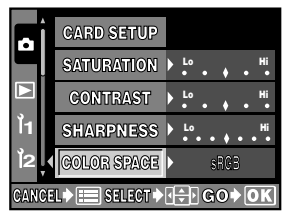
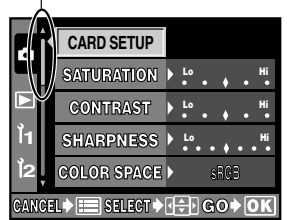

Der grüne Begrenzungsrahmen bewegt sich zur gewählten Funktion.

Mit der **OK**-Taste bestätigen. Mit oder der -Taste kann die Wahl annulliert werden.

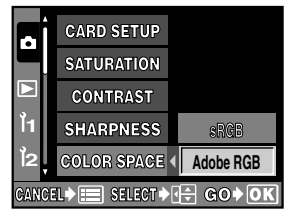

Hinweis

- Je nach Kamerastatus und sonstigen gültigen Einstellungen sind einige Einstellungen ggf. nicht verfügbar.
- Die gespeicherten Einstellungen werden beibehalten und auch beim Ausschalten der Kamera nicht gelöscht.

Menüverzeichnis

Aufnahmemenüs



CARD SETUP (KARTE EINR.)	Zur Kartenformatierung oder Löschung aller Bilder.
SATURATION (FARBSÄTTIGUNG)	Zur Einstellung des Farbtons. Mit CS0 bis CS4 kann der Sättigungspegel und mit CM1 bis CM4 kann ein bestimmter Farbton verstärkt werden. 5 Sättigungspegel sind wählbar. Zur Farbtonverschiebung verwenden Sie CM1 (Rot), CM2 (Grün), CM3 (Blau) und CM4 (schwächeres Rot als bei CM1). Sättigungspegel und Farbton können nicht gleichzeitig eingestellt werden.
CONTRAST (KONTRAST)	Zur Kontrasteinstellung (Hell/Dunkel-Abgrenzung). Es stehen 5 Pegel zur Verfügung.
SHARPNESS (SCHÄRFE)	Zur Bildschärfereinstellung. Es stehen 7 Pegel zur Verfügung.
COLOR SPACE (FARB RAUM)	Zur Wahl der Farbraumnorm, mit der die Farben der gespeicherten Bilder korrekt auf einem Bildschirm oder Drucker reproduziert werden.
WB BKT	Zur Einstellung der WB-Belichtungsreihe. Zur Wahl der Korrekturabstufung sind 3 Korrekturpegel verfügbar.
RAW • JPEG	Im Speichermodus SHQ, HQ oder SQ werden die Bilder sowohl im RAW-Datenformat als auch im JPEG-Format gespeichert.
NOISE FILTER (RAUSCHUNT.)	Zur Unterdrückung des Bildrauschens bei normaler Aufnahme auftreten kann. Dieser Vorgang kann zeitaufwändig sein.
NOISE REDUCTION (RAUSCH MIND.)	Zur Rauschminderung von Bildern, die mit Langzeitbelichtung bei dunklen Lichtverhältnissen aufgenommen werden.
SHADING COMP. (RANDLICHT KOMP.)	Kompensiert durch das Objektiv ggf. verursachte Randabschattungen.
AF ILLUMINATOR (AF HILFSLICHT)	Das AF-Hilfslicht wird aktiviert, um auch bei dunklen Lichtverhältnissen eine einwandfreie AF-Scharfstellung zu erzielen.
ANTI-SHOCK	Verringert die Einwirkung der durch das Hochklappen des Spiegels im Kameragehäuse verursachten Vibrationen. Sie können die Verzögerungszeit zwischen dem Hochklappen des Spiegels und der Auslösung wählen.
PIXEL MAPPING (PIXEL KORREKTUR)	Zur Überprüfung und Einstellung des CCD-Bildwandlers und zugehöriger Schaltkreise. Gleichzeitig wird am CCD-Bildwandler anhaftender Staub etc. entfernt.
	Zur Einstellung der Blitzstärke, wenn an der Kamera ein geeignetes Blitzgerät angeschlossen ist. Die Blitzstärke kann im Bereich von $\pm 2,0$ korrigiert werden.

De

(): Bei der Anzeige der deutschsprachigen Menüs.

Bedienungselemente & Menüs

► Wiedergabemenüs





	Zur Wiedergabe der auf der Karte gespeicherten Bilder wie bei einer Diashow. Auch Indextafeln können im Diashow-Modus dargestellt werden.
	Ändert die Bildausrichtung auf Porträt oder Landschaft.
RAW DATA EDIT	Zur Bearbeitung (wie z. B. Weißabgleich und Bildscharfe) von im RAW-Format gespeicherten Bildern. Die so bearbeiteten Bilder werden anschließend zur Speicherung in das TIFF- oder JPEG-Format umgewandelt.
	Zur Speicherung von Druckvorauswahldaten (wie Anzahl der Ausdrucke, Datum/Zeit-Daten und indexprint) auf der Karte.

¶ Benutzermenüs

EV STEP (EV-STUFEN)	Zur Wahl der Abstufung bei einer Einstellungsveränderung (wie Verschlusszeit, Blendenöffnung, Belichtungskorrekturwert etc.), die bei der Drehung um eine Einrastposition des Haupt- oder Nebenreglers vorgenommen wird.
ISO BOOST (ISO-ERWEIT.)	Ermöglicht die Verwendung von ISO 1600 und ISO 3200.
	Zur Weißabgleichkorrektur für den automatischen Weißabgleich und die Weißabgleich-Festwerte (3000 K bis 7500 K) im Bereich von ± 7 .
SQ	Zur Einstellung der Pixelzahl und Kompressionsrate für den SQ-Speichermodus.
AEL/AFL	Zur Zuweisung der AE- oder AF-Funktion, die bei Betätigen der AEL -Taste (AE-Speicher) ausgeführt werden soll.
DIAL (EINSTELLRAD)	Dem Haupt- und/oder Nebenregler können benutzerseitig kombinierte Einstellfunktionen (Program Shift (Ps), Belichtungskorrektur, Blende oder Verschlusszeit) für jeden Belichtungsmodus (P, A, S) zugewiesen werden.
FOCUS RING (MF RICHTUNG)	In diesem Menü kann die Drehrichtung des Schärferrings zur Verlagerung des Brennpunktes bestimmt werden.
S-AF+MF	Ermöglicht die Feineinstellung der Entfernung mit dem Schärferring, wenn die Kamera bereits im S-AF-Modus scharfgestellt hat.
RELEASE PRIORITY S (AUSL. PRIO. S)	Ermöglicht die Auslösung durch vollständiges Drücken des Auslösers im S-AF-Modus, ohne das Beenden der automatischen Scharfstellung und/oder des Blitzladevorgangs abwarten zu müssen.
RELEASE PRIORITY C (AUSL. PRIO. C)	Ermöglicht die Auslösung durch vollständiges Herunterdrücken des Auslösers im C-AF-Modus, selbst wenn die Kamera die Scharfstellung noch nicht abgeschlossen hat.
RESET LENS (OBJ. RÜCKS.)	Bei der Kameraausschaltung wird die Schärfereinstellung des Objektivs zurückgestellt.

PC MODE (PC-MODUS)	Bestimmt den Betriebsmodus der Kamera, wenn diese an einen Computer angeschlossen ist. Verfügbar sind Bildübertragungsmodus (STORAGE) von der Kamera auf den Computer oder Kamerasteuerung (CONTROL) mittels der geeigneten Computersoftware.
ERASE SETTING (LÖSCH-EINST.)	Bestimmt, ob bei der Wahl von Bildlöschung, Abbruch des Speichervorgangs oder Formatierung YES oder NO bei der Sicherheitsabfrage erscheint.
CLEANING MODE (REINIG. MOD.)	Durch vollständiges Drücken des Auslösers im Reinigungsmodus wird der Spiegel nach oben geklappt und der Verschlussvorhang vollständig geöffnet.
CUSTOM RESET SETTING (BENUTZER EINSTELLUNG)	Sie können die aktuellen Werte in einem von 4 benutzerdefinierten Profilen speichern.

⌚ Setup-Menü

	Zur Einstellung von Datum und Zeit in der Kamera. Die Datums- und Zeitdaten werden zusammen mit den zugehörigen Bilddaten gespeichert. Den gespeicherten Bilddaten werden zudem Dateinummern unter Bezugnahme auf die Datums-/Zeitinformation zugewiesen.
FILE NAME (DATEINAME)	Bestimmt die Zählweise für die Bilddateien. Im Falle eines Kartenwechsels können die Dateinummern fortlaufend weitergezählt oder zurückgesetzt werden.
REC VIEW (AUFNAHME ANSICHT)	Die zuletzt hergestellte Aufnahme wird auf dem LCD-Monitor angezeigt, während die Bilddaten auf die Karte geschrieben werden.
	Zur Deaktivierung des Signaltons.
	Zur LCD-Monitor-Helligkeitseinstellung.
SLEEP (RUHE MODUS)	Zur Eingabe der Wartezeit, bis die Kamera in den Sleep-Modus (Bereitschaft) schaltet. Im OFF-Status wird nicht auf den Sleep-Modus umgeschaltet.
	Dient zur Wahl der Menüsprache.
VIDEO OUT (VIDEOSIG. AUSW.)	Wählt je nach angeschlossenem Fernseher zwischen NTSC oder PAL als Videosignal. Das jeweilige Videosignal hängt von der Region ab, in der Sie Ihren Fernseher gekauft haben.

Aufnahme

Autofokus (AF)

Die Kamera stellt automatisch auf das Motiv scharf.

De

1 Richten Sie das AF-Messfeld auf das scharf zu stellende Motiv. Drücken Sie den Auslöser halb hinunter.

- Die Scharfstellung wird gespeichert und die AF-Bestätigung erscheint (Schärfespeicher).
- Bei einwandfreier Scharfstellung gibt die Kamera einen Signalton ab.

AF-Messfeld

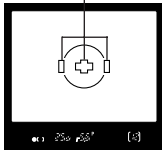

Sucher

250 F5.6 [12]

AF-Bestätigung

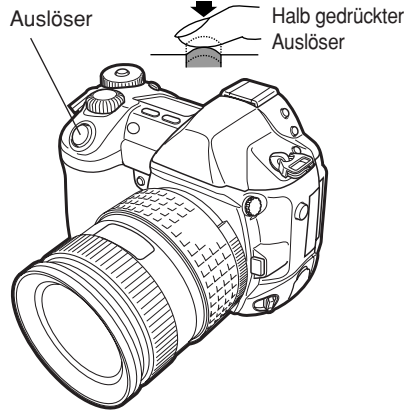

2 Drücken Sie den Auslöser vollständig hinunter.

- Die Aufnahme erfolgt.
- Die blinkende Schreibanzeige bestätigt, dass die Bilddaten auf die Karte geschrieben werden.

Vollständig gedrückter Auslöser

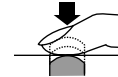

So verwenden Sie den Schärfespeicher
 Wenn Sie ein Motiv aufnehmen möchten, das sich schwer scharfstellen lässt oder das sich schnell bewegt, richten Sie die Kamera auf ein Motiv, das genauso weit von der Kamera entfernt ist. Drücken Sie den Auslöser halb nach unten. Richten Sie die Kamera nun bei halb gedrücktem Auslöser wieder auf das gewünschte Motiv. Drücken Sie den Auslöser vollständig nach unten.

AF-Messfeld-Wahl [MF]



In der Standardeinstellung setzt der Autofokus zur Entfernungsmessung alle 3 Sucher-AF-Messfelder ein und verwendet davon jeweils das am besten geeignete Messfeld zur Scharfstellung. Sie können wahlweise nur eines der AF-Messfelder verwenden.

- Keine Anzeige : Scharfstellung mit 3 AF-Messfeldern.
 (Grundeinstellung ab Werk)
- [] : Scharfstellung mit dem linken AF-Messfeld.
- [•] : Scharfstellung mit dem mittleren AF-Messfeld.
- [] : Scharfstellung mit dem rechten AF-Messfeld.

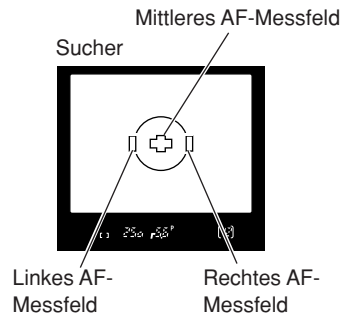

Fokussiermodus

Diese Kamera bietet drei Fokussiermodi: S-AF (Einzel-Autofokus), C-AF (Kontinuierlicher Autofokus) und MF (Manuelle Scharfstellung). Der Fokussiermodus kann mit dem Fokussiermodushebel eingestellt werden.

De

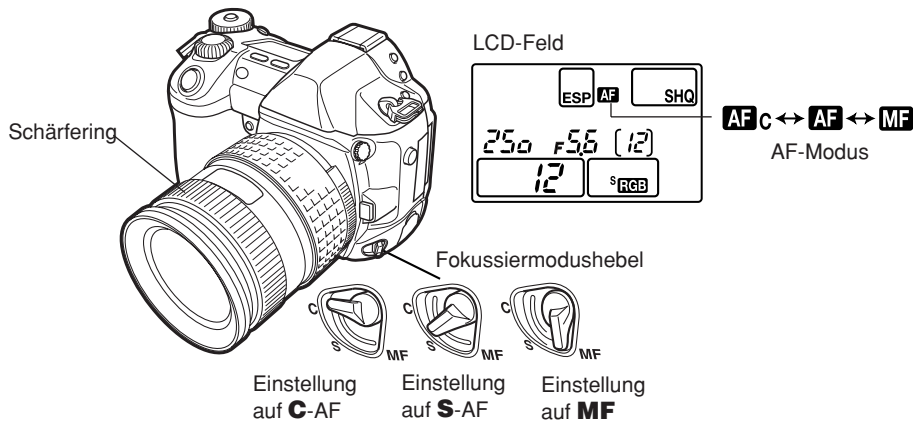

Fotografieren im S-AF-Modus (Einzel-Autofokus):

Die Autofokus-Scharfstellung erfolgt nur einmal zu dem Zeitpunkt, wenn der Auslöser in die halb gedrückte Stellung gebracht wird. Falls keine Scharfstellung erzielt werden kann, nehmen Sie den Finger vom Auslöser, ehe Sie diesen erneut halb hinunter drücken. Dieser Modus empfiehlt sich für unbewegte oder sich nur wenig bewegende Motive.

Fotografieren im C-AF-Modus (Kontinuierlicher Autofokus):

In diesem Modus arbeitet der Autofokus kontinuierlich, wobei die Kamera bei jeder Veränderung der Motivposition oder der Bildkomposition eine neue AF-Scharfstellung vornimmt.

Manuelle Scharfstellung (MF):

Sie können die Scharfstellung manuell durchführen, während Sie durch den Sucher schauen.

- 1** Stellen Sie mit dem Schärfering scharf.
- 2** Führen Sie die Aufnahme durch.

Aufnahme

Belichtungsmodi

Diese Kamera bietet verschiedene Belichtungsmodi, die Sie mit der Programmwählscheibe aufrufen. Zur Wahl eines Belichtungsmodus drehen Sie die Programmwählscheibe bei gleichzeitig gedrückt gehaltenem Sperrknopf.

De

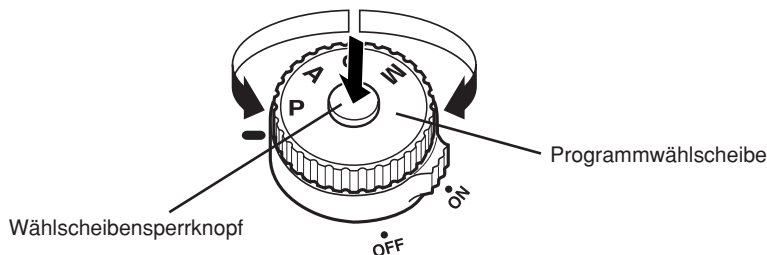

P : Programmautomatik

Die Kamera bestimmt automatisch Blendenöffnung und Verschlusszeit, um die korrekte Belichtung für das Motiv zu erzielen.

Wahlweise können Sie mittels der Program Shift-Funktion die Blenden-/Verschlusszeitkombination verändern, wobei die Kamera stets den korrekten Lichtwert (EV) beibehält.

A : Automatische Belichtung mit Blendenwahl

In diesem Modus stellen Sie die Blendenöffnung ein und die Kamera wählt automatisch die geeignete Verschlusszeit. Wenn Sie eine größere Blendenöffnung (kleinere Blendenzahl F) wählen, verringert sich die Schärfentiefe (der scharf abgebildete Entfernungsbereich), so dass Sie z. B. das bildwichtige Motiv vor einem unscharfen Hintergrund abbilden können. Entsprechend nimmt die Schärfentiefe zu, wenn Sie eine kleine Blendenöffnung (große Blendenzahl F) wählen, so dass Vorder- und Hintergrund scharf abgebildet werden. Sie können die Abblendtaste verwenden, um die Wirkung der Schärfentiefe zu überprüfen.

Stellen Sie mit dem Hauptregler oder Nebenregler die Blendenöffnung ein.

Größere Blendenöffnung (kleinere Blendenzahl F)

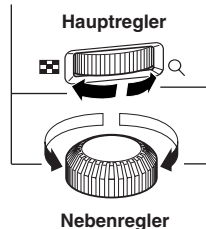

Kleinere Blendenöffnung (größere Blendenzahl F)

S : Automatische Belichtung mit Verschlusszeitvorwahl

In diesem Modus stellen Sie die Verschlusszeit ein und die Kamera wählt automatisch die geeignete Blendenöffnung. Dementsprechend können Sie bestimmen, ob ein sich bewegendes Motiv scharf und ohne Bewegungsunschärfe (kurze Verschlusszeit) oder verwischt, mit Bewegungsunschärfe (lange Verschlusszeit), in der Aufnahme abgebildet wird.

De

Stellen Sie mit dem Hauptregler oder Nebenregler die Verschlusszeit ein.

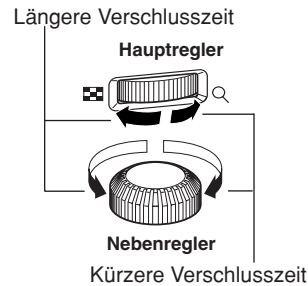
**M : Manuelle Belichtung**

Sie können Blende und Verschlusszeit manuell einstellen und sich dabei auf die angezeigte Belichtungsreferenz (Belichtungspegelanzeige) beziehen. In diesem Modus haben Sie die Möglichkeit, die Belichtung wie gewünscht, nach kreativen Gesichtspunkten etc., zu beeinflussen. Mit der manuellen Langzeitbelichtung (Bulb) können Sie den Nachthimmel, Feuerwerk etc. in der gewünschten Helligkeit aufnehmen.

Stellen Sie mit dem Hauptregler die Blendenöffnung und mit dem Nebenregler die Verschlusszeit (60 Sek. bis 1/4000 Sek.) ein.

- Der Einstellwert für Blendenöffnung und Verschlusszeit wechselt jeweils in 1/3-EV-Stufen.
- Die Belichtungspegelanzeige auf dem LCD-Feld und im Sucher zeigt die Abweichung (von -2 EV bis +2 EV) zwischen dem Lichtwert, der auf der manuellen Einstellung von Blende und Verschlusszeit basiert, und der Belichtung, die von der Kamera als optimal berechnet wird, an.

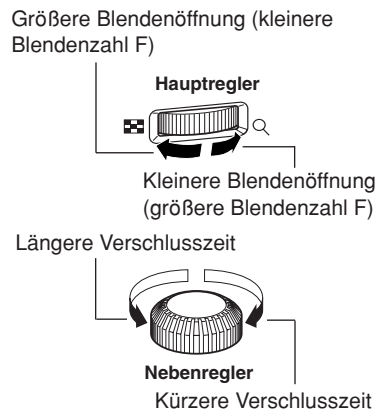

Aufnahme



Abblendfunktion

Zur Überprüfung der Schärfentiefe (dies ist der scharf abgebildete Entfernungsbereich für die gewählte Blende) im Sucher halten Sie die Abblendetaste gedrückt.

De

Belichtungskorrektur



Je nach Aufnahmesituation und Motivbeschaffenheit kann es sich empfehlen, den von der Kamera automatisch ermittelten Belichtungswert manuell zu korrigieren, um eine hellere oder dunklere Aufnahme zu erzielen. Insbesondere extrem helle Motive (z. B. sonnenbeschienene Schneelandschaft etc.) werden ohne Korrektur ggf. zu dunkel aufgenommen. Dies kann durch die Plus-Belichtungskorrektur vermieden werden. Entsprechend läßt sich die Minus-Belichtungskorrektur bei besonders dunklen Motiven einsetzen. Die Belichtungskorrektur kann im Bereich von $\pm 5,0$ EV vorgenommen werden. Bei der Verwendung der Belichtungskorrektur sollte die mittengewichtete Integralmessung () oder die Spotmessung () verwendet werden. Die EV-Abstufung kann in Schritten von 1/3 EV, 1/2 EV oder 1 EV eingestellt werden.

Belichtungsmessmethode **ESP**



Zur Belichtungsmessung können Sie je nach Aufnahmeerfordernissen unter drei verschiedenen Messmethoden wählen: Digitale ESP-Messung, mittengewichtete Integralmessung und Spotmessung.

Digitale ESP-Messung **ESP:** Zur Belichtungsmessung misst die Kamera den Helligkeitspegel oder die Helligkeitspegelunterschiede in der Bildmitte und anderen Bereichen separat. Empfohlen, wenn zwischen Bildmitte und Umgebung starke Helligkeitsunterschiede auftreten, wie z. B. bei starkem Gegenlicht und/oder extrem heller Beleuchtung.

Mittengewichtete Integralmessung  : Zur Belichtungsmessung misst die Kamera die Bildmitte und den Hintergrund und berechnet den Durchschnittswert, wobei die Bildmitte stärker gewichtet wird. Empfohlen, wenn die Hintergrundhelligkeit weniger berücksichtigt werden soll.

Spotmessung  : Zur Belichtungsmessung misst die Kamera ausschließlich den Bildmittelpunkt, der sich innerhalb des Messbereichs für die Spotmessung befindet. Empfohlen, wenn zwischen der Bildmitte und dem Hintergrund ein besonders starker Helligkeitsunterschied vorliegt.

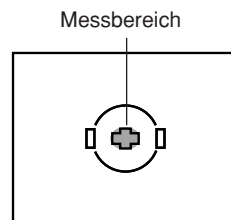
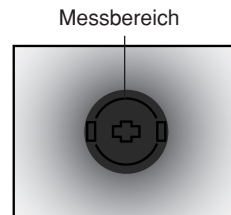

AE-Speicher (Belichtungsspeicher) **AEL**



Der gemessene Belichtungswert kann mit der **AEL**-Taste (AE-Speicher) gespeichert werden. Verwenden Sie den AE-Speicher, wenn Sie für die gewünschte Bildkomposition eine von der normalen Belichtung abweichende Belichtungseinstellung verwenden möchten.

Im Normalfall speichert die Kamera bei halb hinunter gedrücktem Auslöser die Entfernung (AF: Autofokus) und Belichtung (AE: Automatische Belichtung). Mittels **AEL** können Sie ausschließlich die Belichtung speichern. Zudem haben Sie die Möglichkeit, die AE- und AF-Speicherfunktionen nach Ihren Erfordernissen variabel einzustellen und einzusetzen.

De

AE-Belichtungsreihe **BKT**



Die Kamera nimmt mehrere Bilder in Folge auf, wobei für jede Aufnahme eine andere Belichtung gewählt wird. So haben Sie die Möglichkeit, beim Fotografieren unter schwierigen Lichtverhältnissen (Gegenlicht, Dämmerung etc.) unter den unterschiedlich belichteten Aufnahmen (mit und ohne Belichtungs Korrektur) die bevorzugte Aufnahme auszuwählen. Die Aufnahmen werden in der folgenden Reihenfolge hergestellt: Aufnahme mit korrekter Belichtung, Aufnahme mit Minus-Belichtungs Korrektur und Aufnahme mit Plus-Belichtungs Korrektur.

Belichtungskorrekturabstufung : 0,3, 0,7 oder 1,0

Diese Abstufung ist von der Menü-Einstellung für die Lichtwertabstufung abhängig.

Bildzahl : 3 oder 5

Auslösermodus **DRIVE**



Sie können einen der folgenden Auslösermodi wählen.

Einzelbildaufnahme (keine Anzeige) : Beim Auslösen (vollständig gedrückter Auslöser) wird eine Aufnahme hergestellt. (Standard-Auslösermodus)

Serienaufnahme  : Solange der Auslöser vollständig gedrückt gehalten wird, werden bis zu 12 Aufnahmen zu 3 Aufnahmen/Sekunde hergestellt. Schärfe und Belichtung werden bei der ersten Aufnahme gespeichert.

Selbstauslöser  : Die Aufnahme wird zeitverzögert (nach 12 oder 2 Sekunden) ausgelöst.

Fernauslöser  : Die Aufnahme kann mit dem optionalen Fernauslöser hergestellt werden. Die Fernauslösung kann bei Betätigen des Fernauslösers oder mit 2 Sekunden Verzögerung ausgeführt werden.

Aufnahme

Speichermodus



De

Sie können vor der Aufnahme den Speichermodus für Ihre Bilder wählen. Empfohlen wird ein Speichermodus, der für den späteren Verwendungszweck Ihrer Aufnahmen (Ausdruck, Bildbearbeitung am PC, Webseiten-Gestaltung etc.) am besten geeignet ist

Speichermodus und Anzahl der speicherbaren Bilder

Die verfügbare Circa-Anzahl der speicherbaren Bilder erhält man, indem die Kartenkapazität durch die Dateigröße der Bilder geteilt wird. Nach dem Einsetzen einer Karte in die Kamera wird auf dem LCD-Feld die Anzahl der speicherbaren Bilder angezeigt. Wenn die Anzahl der speicherbaren Bilder 1999 überschreitet, wird auf dem LCD-Feld 1999 angezeigt.

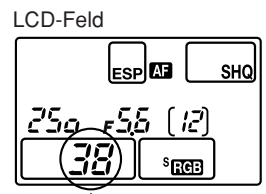

Anzahl der speicherbaren Bilder

Speichermodus

Speichermodus	Pixelzahl (BILDGRÖSSE)	Datenkompression	Dateiformat	Dateigröße (MB)
RAW	2560 x 1920	Nicht komprimiert	ORF	10,2
TIFF	2560 x 1920	Nicht komprimiert	TIFF	14,4
SHQ	2560 x 1920	1/2,7	JPEG	3,8
HQ	2560 x 1920	1/8		1,2
SQ	1600 x 1200	1/2,7		1,4
		1/8		0,5
	1280 x 960	1/2,7		0,9
		1/8		0,3
	1024 x 768	1/2,7		0,6
		1/8		0,2
	640 x 480	1/2,7		0,3
		1/8		0,1

Die Angaben zur Dateigröße stellen eine Näherungswert dar.

ISO-Empfindlichkeit



Die Lichtempfindlichkeit der Kamera kann bei Erhöhung der ISO-Empfindlichkeit verstärkt werden, so dass auch bei geringer Umgebungshelligkeit fotografiert werden kann. Bei hoher ISO-Empfindlichkeit kann ggf. Bildrauschen auftreten.

Mittels der ISO-Menüeinstellung auf ISO BOOST stehen Ihnen die höchsten ISO-Empfindlichkeitsstufen (1600 und 3200) zur Verfügung.

So stellen Sie den Weißabgleich ein



Sie können den für die vorherrschende Lichtquelle am besten geeigneten Farbtemperaturwert wählen.

So verwenden Sie den Sofort-Weißabgleich



Der Sofort-Weißabgleich empfiehlt sich, falls mit den Weißabgleich-Festwerten kein einwandfreier Weißabgleich erzielt wird. Richten Sie die Kamera unter Einwirkung der vorgesehenen Lichtquelle auf eine weiße Vorlage, um den Weißabgleich zu ermitteln. Der für die vorherrschenden Aufnahmebedingungen optimale Weißabgleich kann in der Kamera gespeichert werden. Sie können bis zu 4 verschiedene Sofort-Weißabgleichseinstellungen speichern.





Geeignete optionale Blitzgeräte

Beim Fotografieren mit Blitz bietet diese Kamera vielseitige Anwendungsmöglichkeiten, wenn Sie eines der für die Kamera empfohlenen Blitzgeräte von Olympus (FL-50, FL-40 oder FL-20) verwenden. So können Sie je nach Aufnahmebedingungen und -erfordernissen den optimal geeigneten Blitzmodus nutzen.

Blitzmodus :

Die Kamera ist für variable Blitzmodi, einschließlich Serienblitz und Blitzabgabe bei Langzeitbelichtung etc. ausgelegt. Die verfügbaren Blitzmodi sind je nach Belichtungsmodus verschieden. Sie können den Blitzmodus einstellen, auch wenn kein Blitzgerät an der Kamera angeschlossen ist.

Die in jedem Belichtungsmodus verfügbaren Blitzmodi

Belichtungsmodus	LCD-Feld-Anzeigen	Blitzmodus	Blitz-abgabezeitpunkt	Blitzabgabe-bedingung	Verfügbare Verschlusszeiten
P • A	(keine Anzeige)	Automatische Blitzabgabe	Auf ersten Verschlussvorhang	Automatische Blitzabgabe bei unzureichender Helligkeit/Gegenlicht*	1/30 - 1/180 mit automatischer Blitzabgabe/ 
		Automatische Blitzabgabe (Rote-Augen-Unterdrückung)			
		Langzeitsynchronisation (Rote-Augen-Unterdrückung)			
		Langzeitsynchronisation	Auf zweiten Verschlussvorhang		2 Sek. - 1/180 Sek.
		Langzeitsynchronisation (Blitz auf zweiten Verschlussvorhang)			
		Aufhellblitz	Auf ersten Verschlussvorhang	Blitzabgabe bei jeder Aufnahme	
S • M		Aufhellblitz	Auf ersten Verschlussvorhang	Blitzabgabe bei jeder Aufnahme	60 Sek. - 1/180 Sek.
		Aufhellblitz (Rote-Augen-Unterdrückung)	Auf ersten Verschlussvorhang		
		Aufhellblitz	Auf zweiten Verschlussvorhang		
		Aufhellblitz (Blitz auf zweiten Verschlussvorhang)	Auf zweiten Verschlussvorhang		

* Im Super FP-Blitzmodus misst der Blitz zunächst das Gegenlicht, bevor die Blitzabgabe erfolgt.

Wiedergabe

Einzelbild-Wiedergabe

Auf dem LCD-Monitor wird jeweils ein Bild wiedergegeben.

1 Drücken Sie die -Taste (Wiedergabe).

- Der LCD-Monitor blinkt auf und zeigt die zuletzt gespeicherte Aufnahme an.

2 Verwenden Sie die Pfeiltasten , um das gewünschte Bild aufzurufen.

- Die Anzeige detaillierter Bildinformationen und die Histogrammanzeige sind verfügbar.

 : Wiedergabesprung um 10 Bilder rückwärts.

 : Wiedergabe des vorherigen Bildes.

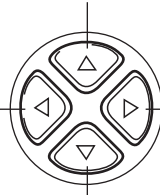

 : Wiedergabe des nächsten Bildes.

 : Wiedergabesprung um 10 Bilder vorwärts.





Hinweis

- Mit dieser Kamera können maximal bis zu 2000 Bilder wiedergegeben werden.

Ausschnittsvergrößerung /Indexwiedergabe

Indexwiedergabe :

Bei jedem Drehen des Hauptreglers in Richtung  wechselt die Anzahl der gleichzeitig angezeigten Bilder (4, 9 oder 16).

-  : Wechselt auf das vorherige Bild.
-  : Wechselt auf das nächste Bild.
-  : Wechselt vom oberen linken Indexbild auf die vorherige Indextafel.
-  : Wechselt vom unteren rechten Indexbild auf die nächste Indextafel.

Durch Drehen des Reglers in Richtung  wechselt die Bilddarstellung erneut auf die Einzelbildwiedergabe.

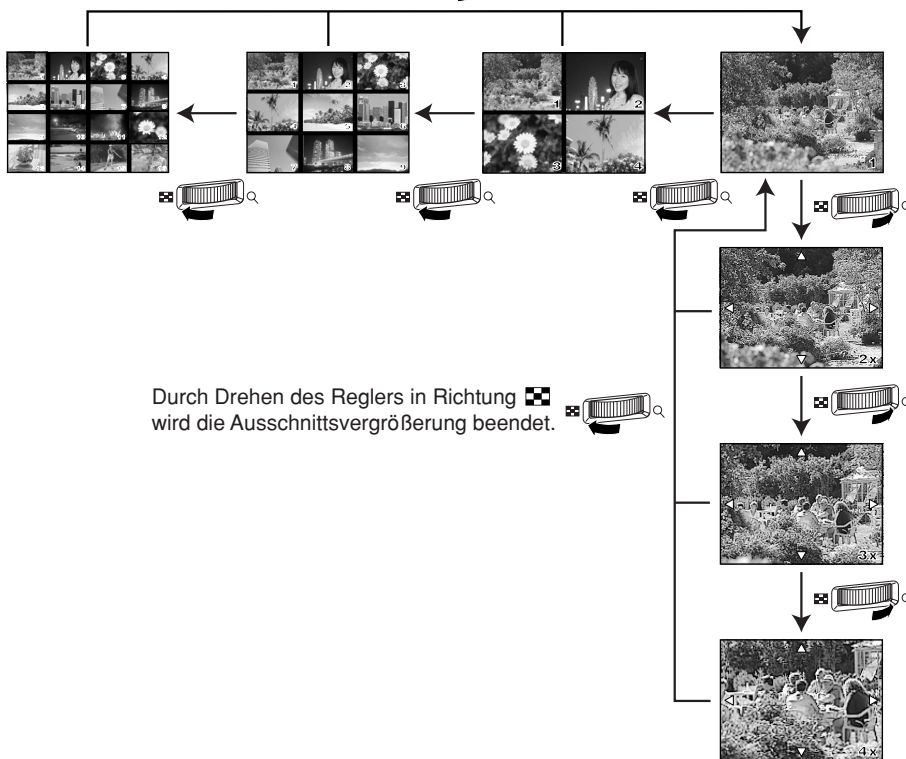

Durch Drehen des Reglers in Richtung  wird die Ausschnittsvergrößerung beendet.

Wiedergabe mit Ausschnittsvergrößerung :

Bei jedem Drehen des Hauptreglers in Richtung  wechselt die Bildvergrößerung auf die jeweils nächste (2x, 3x und 4x) Stufe.

- Bei angezeigter Ausschnittsvergrößerung kann der Bildbereich mit den Pfeiltasten in die entsprechende Richtung versetzt werden.

De

Wiedergabe

Schreibschutz

Sie können gespeicherte Bilder gegen versehentliches Löschen schützen.

1 Geben Sie das zu schützende Bild auf dem LCD-Monitor wieder.

2 Drücken Sie die -Taste (Schreibschutz).

- Auf dem LCD-Monitor wird das -Symbol angezeigt.

So annullieren Sie den Schreibschutz:

Geben Sie das schreibgeschützte Bild auf dem LCD-Monitor wieder und drücken Sie .

Löschen einzelner Bilder

Das jeweils auf dem LCD-Monitor wiedergegebene Bild kann gelöscht werden.

1 Geben Sie das zu löschende Bild auf dem LCD-Monitor wieder.

2 Drücken Sie die -Taste (Löschen).



- Das ERASE-Menü wird geöffnet.

3 Wählen Sie mit   YES und drücken Sie dann die **OK-Taste.**

Selektive Mehrfachlöschung

Sie können ausgewählte Bilder gleichzeitig löschen. Mehrere im Indexwiedergabemodus angezeigte Bilder können vorgemerkt und gelöscht werden.

1 Geben Sie Bilder im Indexwiedergabemodus wieder.

2 Wählen Sie mit   die zu löschenden Bilder aus und drücken Sie die **OK-Taste.**

- Vorgemerkte Bilder werden rot eingerahmt.
- Drücken Sie nochmals **OK**, um die Auswahl zu annullieren.







3 Wenn das zu löschende Bild ausgewählt wurde, drücken Sie die -Taste (Löschen).

- Das ERASE SELECTED-Menü öffnet sich.

4 Wählen Sie mit   YES und drücken Sie dann die **OK-Taste.**

Löschen aller Bilder

In diesem Modus werden alle auf der Karte gespeicherten Bilder gleichzeitig gelöscht.

- 1 Wählen Sie im Menü  → **CARD SETUP** und drücken Sie dann .**
 - Das CARD SETUP-Menü öffnet sich.
- 2 Wählen Sie mit   **ALL ERASE** und drücken Sie dann die **OK**-Taste.**
 - Das ALL ERASE-Menü öffnet sich.
- 3 Wählen Sie mit   **YES** und drücken Sie anschließend **OK**.**
 - Alle Bilder werden gelöscht.







De

Karte formatieren

Mit dieser Funktion können Sie eine Karte formatieren. Mittels der Formatierung werden Karten für die Datenspeicherung vorbereitet. Karten, die zum ersten Mal in dieser Kamera verwendet werden sollen und/oder die mit einem Computer formatiert wurden, müssen in dieser Kamera formatiert werden.

Hinweis

- Bei der Formatierung werden alle Kartendaten, einschließlich schreibgeschützter Bilder, unwiderruflich gelöscht. Stellen Sie vor der Formatierung daher sicher, dass wichtige Daten kopiert oder auf einen Computer heruntergeladen wurden.

- 1 Wählen Sie im Menü  → **CARD SETUP** und drücken Sie hierauf .**
 - Das CARD SETUP-Menü öffnet sich.
- 2 Wählen Sie mit   **FORMAT**. Drücken Sie hierauf die **OK**-Taste.**
 - Das FORMAT-Menü öffnet sich.
- 3 Wählen Sie mit   **YES**. Drücken Sie **OK**.**
 - Die Formatierung wird durchgeführt.

Druckvorauswahl

DPOF ist eine Speichernorm für die Druckvorauswahldaten. Mittels der Druckvorauswahl werden druckbezogene Daten (Anzahl der Ausdrücke, Datum/Zeit) zusammen mit den Bilddaten auf der Karte gespeichert. Hierauf können die Bilddaten auf einem DPOF-kompatiblen Drucker oder in einem Fotolabor mit DPOF-Unterstützung entsprechend der Druckvorauswahleingabe ausgedruckt werden. Bilder, die zusammen mit Druckvorauswahldaten gespeichert sind, können wie folgt ausgedruckt werden:

De

■ Ausdrucken in einem Fotolabor mit DPOF-Unterstützung

Die Bilder werden entsprechend den gespeicherten Druckvorauswahldaten ausgedruckt.

■ Ausdrucken mit einem DPOF-kompatiblen Drucker

Die Bilddaten werden direkt von der Karte gelesen. Ein Computer wird nicht benötigt. Weitere Angaben hierzu finden Sie in der zum Drucker gehörigen Bedienungsanleitung. Je nach Druckermodell kann ein PC-Kartenadapter erforderlich sein.

Druckvorauswahl für einzelne Bilder



In diesem Modus können Sie einzelnen Bildern selektiv Druckvorauswahldaten zuweisen. Sie können die Anzahl der Kopien und den Ausdruckstatus für den Datums- oder Zeitstempel eingeben.

Druckvorauswahl für alle Bilder



In diesem Modus werden alle auf der Karte gespeicherten Bilder zum Ausdrucken vorgemerkt. Sie können wahlweise die Datums-/Zeitanzeige hinzufügen.

Druckvorauswahl für Indexbilder



In diesem Modus können Bilder zu einer Indextafel zusammengestellt und ausgedruckt werden. Die Anzahl der Bilder pro Ausdruck ist je nach Drucker verschieden.

Zurückstellen der Druckvorauswahldaten

In diesem Modus können Sie die Druckvorauswahldaten für die auf der Karte gespeicherten Bilder zurückstellen. Hierfür sind drei Methoden verfügbar: Zurückstellen aller Druckvorauswahldaten einschließlich Indexbilder, Zurückstellen der Druckvorauswahldaten für ausgesuchte Einzelbilder oder Zurückstellen der Indexbild-Druckvorauswahldaten.

Bildübertragung auf einen Computer

Bei Anschluss der Kamera an einen Computer unter Verwendung des USB- oder IEEE 1394-Kabels können die auf einer Karte gespeicherten Bilder heruntergeladen werden. Wenn auf dem Computer Grafikprogramme mit JPEG/TIFF-Unterstützung installiert sind (wie die mitgelieferte Software oder sonstige Bildbearbeitungssoftware), können Bilddaten auf dem Computer bearbeitet und mittels des am Computer angeschlossenen Druckers ausgedruckt werden. Falls Sie Bilder ausdrucken möchten, sollten Sie zunächst überprüfen, ob die verwendete Grafiksoftware Druckfunktionen unterstützt. Einzelheiten hierzu finden Sie in der zur Software gehörigen Bedienungsanleitung.

De

Je nach Betriebssystem des Computers kann es erforderlich sein, vor dem Anschluss der Kamera die kameraspezifische Treibersoftware zu installieren. Befolgen Sie die Bedienschritte, wie sie in der Tabelle auf der nächsten Seite aufgelistet sind. Einzelheiten zu den aufgelisteten Bedienschritten finden Sie in dem Referenzhandbuch auf der mitgelieferten CD-ROM.

Wählen Sie im Kamera-Menü für PC MODE die Option STORAGE.

☞ „Menüverzeichnis“

Nach dem Herunterladen von Bildern auf einen Computer

- Verwendbar zur Bilddarstellung sind: die mitgelieferte Software; Grafiksoftware mit JPEG-Unterstützung (Paint Shop Pro, Photoshop etc.); Internetbrowser (Netscape Communicator, Microsoft Internet Explorer – nur für JPEG-Dateien). Weitere Angaben zur Grafiksoftware siehe die jeweils zugehörige Bedienungsanleitung.
- Bilder, die mittels einer geeigneten Anwendungssoftware dargestellt oder bearbeitet werden sollen, müssen zunächst vollständig auf den Personal Computer heruntergeladen werden. Bilder (Dateien), die noch in der Kamera gespeichert sind und mit einer solchen Anwendungssoftware bearbeitet (z. B. gedreht) werden, können dadurch beschädigt werden.

Bildübertragung auf einen Computer

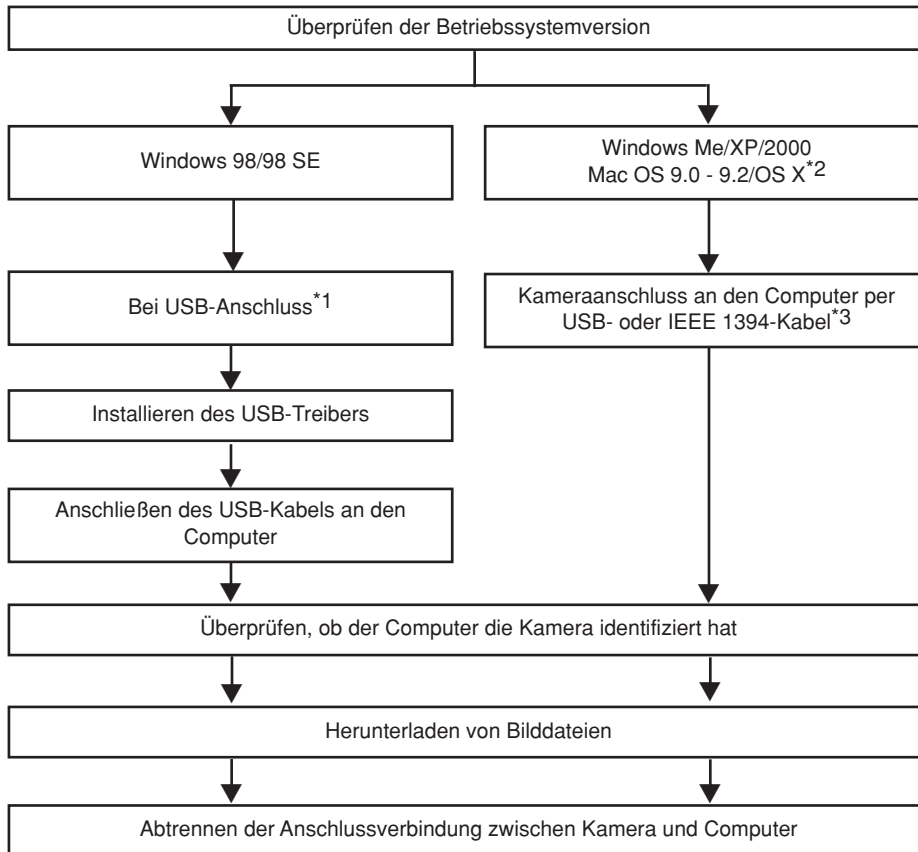









*1 Auch wenn der verwendete Computer eine USB- oder IEEE 1394-Schnittstelle hat, kann die Datenübertragung ggf. nicht ausgeführt werden, wenn der Computer unter einem der nachfolgend aufgelisteten Betriebssysteme arbeitet oder falls eine externe USB- oder IEEE 1394-Schnittstelle (Steckkarte etc.) verwendet wird.

- Windows 95/NT 4.0
- Windows 98 als Upgrade-Version von Windows 95
- Mac OS 8.6 oder darunter
- Die Datenübertragung kann nicht gewährleistet werden, wenn ein in Eigenfertigung montierter Computer und/oder ein Computer ohne ab Werk installiertes Betriebssystem verwendet wird.

*2 Die Eignung für IEEE 1394 wird für Macintosh Computer, die unter Mac OS 9.1-9.2 oder Mac OS X arbeiten, bestätigt.

*3 Das mitgelieferte IEEE 1394-Kabel ist mit einem 4-pol. (Anschluss an Kamera) und einem 6-pol. (Anschluss an Schnittstelle des Computers) Stecker ausgerüstet.







Fehlermeldungen

Suchanzeige	LCD-Feld-Anzeige (Blinkanzeige)	LCD-Monitoranzeige	Mögliche Ursache	Abhilfemaßnahme
Normale Anzeige	- - -	 NO CARD	[KEINE KARTE] Keine oder eine nicht identifizierbare Karte eingelegt.	Eine Karte bzw. eine andere Karte einlegen.
	- E -	 CARD ERROR	[KARTENFEHLER] Es liegt ein Kartenfehler vor.	Die Karte nochmals einsetzen. Falls hierdurch keine Abhilfe geschaffen wird, muss die Karte formatiert werden. Eine Karte, die sich nicht formatieren läßt, kann nicht verwendet werden.
	- P -	 WRITE PROTECT	[SCHREIBSCHUTZ] An der Karte ist ein Schreibschutzsiegel angebracht.	Die Karte wurde mittels eines Computers auf den „Nur Lesen“-Status eingestellt. Der Status kann nur am Computer geändert werden.
Keine Anzeige		 CARD FULL	[KARTE VOLL] Keine ausreichende Kartenspeicherkapazität für weitere Aufnahmen.	Eine neue Karte verwenden oder Bilder löschen. Vor dem Löschen wichtige Bilder auf einen Computer herunterladen.
Keine Anzeige	Keine Anzeige	 CARD FULL	[KARTE VOLL] Keine ausreichende Kartenspeicherkapazität für weitere Aufnahmen oder Druckvorauswahldaten.	Eine neue Karte verwenden oder Bilder löschen. Vor dem Löschen wichtige Bilder auf einen Computer herunterladen.
Keine Anzeige	Keine Anzeige	 NO PICTURE	[KEINE BILDER] Die Bildwiedergabe ist nicht möglich.	Die eingelegte Karte enthält keine Bilddaten. Stellen Sie einige Aufnahmen her.

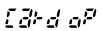
De

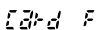
Fehlermeldungen

De

Suchanzeige	LCD-Feld-Anzeige (Blinkanzeige)	LCD-Monitoranzeige	Mögliche Ursache	Abhilfemaßnahme
Keine Anzeige	Keine Anzeige	 PICTURE ERROR	[BILDFEHLER] Die Wiedergabe des ausgesuchten Bildes ist infolge einer Kartenstörung nicht möglich oder das Bild-Speicherformat ist zur Wiedergabe mit dieser Kamera ungeeignet.	Versuchen Sie, solche Bilder auf einem Computermonitor mittels geeigneter Software wiederzugeben. Falls dies nicht möglich ist, ist die Bilddatei beschädigt.
		 CARD-COVER OPEN	[KARTENFACH OFFEN] Der Kartenfachdeckel ist geöffnet.	Den Kartenfachdeckel schließen.
		 CARD ERROR	[KARTENFEHLER] Die Karte ist nicht formatiert.	Die Karte formatieren.
Keine Anzeige		Keine Anzeige	Zu hohe Temperatur im Kamerainneren.	Die Kamera ausschalten und bis zur erneuten Einschaltung einige Zeit warten.

Wartung und Pflege

PIXEL KORREKTUR (PIXEL MAPPING) und Staubschutz

Im PIXEL MAPPING-Modus überprüft die Kamera den CCD-Bildwandler und zugehörige Schaltkreise. Es ist nicht erforderlich, diese Funktion häufig zu verwenden. Ca. eine Überprüfung pro Jahr ist ausreichend. Nach dem Gebrauch des LCD-Monitors und/oder der Serienaufnahmefunktion sollten Sie mindestens eine Minute warten, bevor Sie den PIXEL MAPPING-Modus aktivieren, um eine einwandfreie Arbeitsweise zu gewährleisten. Die Staubschutzfunktion wird gleichfalls ausgelöst, um Staubablagerungen am CCD-Bildwandler zu entfernen.

De

Reinigen und Überprüfen des CCD-Bildwandlers

Diese Kamera enthält eine Staubschutzfunktion, die mittels Ultraschallvibrationen Staubablagerungen am CCD-Bildwandler verhindert oder beseitigt. Die Staubschutzfunktion arbeitet nach dem Einschalten der Kamera und wenn PIXEL MAPPING aktiviert wird. Da die Staubschutzfunktion jedesmal nach dem Einschalten der Kamera aktiviert wird, sollte die Kamera zu diesem Zeitpunkt nicht geneigt gehalten werden, um eine effektive Reinigung zu erzielen.

Hinweis

- Die Staubschutzfunktion kann in den folgenden Fällen keine einwandfreie Reinigung erzielen:
 - Bei klebrig anhaftenden Stoffen (Lösungsmittel etc.)
 - Bei leichtgewichtigen Partikeln wie Baumwollfasern
 - Bei mikroskopisch kleinen Partikeln, die mit dem bloßen Auge nicht erkennbar sind

REINIG. MOD (CLEANING MODE)

Die Staubschutzfunktion dient zur Reinigung und Sauberhaltung des CCD-Bildwandlers. Bei einer nicht zu entfernenden Verunreinigung des CCD-Bildwandlers können schwarze Flecken in der Aufnahme auftreten. In diesem Fall sollten Sie den CCD-Bildwandler von einem autorisierten Olympus Kundendienst reinigen lassen. Der CCD-Bildwandler ist ein hochempfindliches Bauteil und muss mit äußerster Vorsicht gehandhabt werden. Falls Sie die Reinigung selber vornehmen möchten, achten Sie bitte unbedingt auf die nachfolgenden Angaben.

Bei der Reinigung des CCD-Bildwandlers muss die Kamera im Netzbetrieb (optionales Netzteil) mit Strom versorgt werden (S. 21). Falls bei Batteriebetrieb die Akkuleistung während des Reinigungsvorgangs stark abfällt, schließt sich der Verschlussvorhang. Hierbei können der Verschlussvorhang und der Klappspiegel schwer beschädigt werden.

Hinweis

- Achten Sie darauf, dass der Blasebalg nicht mit dem CCD-Bildwandler in Berührung kommt. Andernfalls kann der CCD-Bildwandler beschädigt werden!
- Den Blasebalg nicht in das Kameragehäuse einführen (hinter den Objektiv-Montagering). Beim Ausschalten schließt sich der Verschlussvorhang und kann bei Kontakt mit einem Fremdkörper schwer beschädigt werden.
- Ausschließlich einen im Fachhandel erhältlichen geeigneten Blasebalg verwenden. Niemals Druckluftreiniger mit zu hohem Gasdruck verwenden. Andernfalls kann der CCD-Bildwandler schwer beschädigt werden!

Technische Daten

■ Produktausführung

Typ	: Digital-Spiegelreflexkamera mit Wechselobjektivanschluss
Objektiv	: Zuiko Digital, Four Thirds System-Objektiv
Objektivanschluss	: Four Thirds-Fassung
Brennweite, die einer Kleinbildformatkamera entspricht	: Ca. die doppelte Objektivbrennweite

De

■ Bildwandler

Typ	: 4/3 Primärfarben-CCD-Chip mit Vollbildübertragung
Gesamtpixelzahl	: Ca. 5.500.000 Pixel
Effektive Pixel	: Ca. 5.000.000 Pixel
Bildschirmabmessungen	: 17,3 mm (H) x 13,0 (V) mm
Bildseitenverhältnis	: 1,33 (4:3)

■ Sucher

Typ	: SLR-Sucher auf Augenhöhe
Abbildung	: Ca. 100 % Abbildung (Übereinstimmung mit Aufnahmebereich)
Suchervergrößerung	: 0,96-fach (-1 m^{-1} , 50-mm-Objektiv, unendlich)
Augenabstand	: 20 mm (0,8") (-1 m^{-1})
Dioptrienkorrekturbereich	: $-3,0$ bis $+1,0 \text{ m}^{-1}$
Optischer Pfad	: Halbspiegel mit schneller Rückstellung
Schärfentiefe	: Überprüfung mit Abblendtaaste
Sucherscheibe	: Auswechselbar
Sucherokular	: Auswechselbar

■ LCD-Monitor

Typ	: 1,8" TFT LCD-Farbbildschirm
Effektive Pixel	: Ca. 134.000

■ Verschluss

Typ	: Computergesteuerter Schlitzverschluss
Verschlusszeiten	: 1/4000 - 60 Sek. (1/3, 1/2 oder 1 EV) Manuell: Bulb-Modus (Bis zu 8 m.)

■ Autofokus

Typ	: TTL Phasenkontrast-Messung
AF-Markierung	: 3 Messfelder (links, Mitte, rechts)
AF-Luminanzbereich	: EV 0 - EV 19 (bei ISO 100, 20° C)
Brennpunkteinstellung	: Auto, optional
AF-Hilfslicht	: Eingebaut Arbeitsentfernung für AF-Messlicht: 0,7 m bis 6,0 m (ED 50 mm F2,0 Macro)

■ Belichtungsmessung

Messsystem	: TTL-Messung bei voller Öffnung (1) Digitale ESP-Messung (2) Mittengewichtete Integralmessung (3) Spottmessung (ca. 2 % des Sucherbildes)
Messbereich	: (1) EV 1 - EV 20 (Digitale ESP-Messung, Mittengewichtete Integralmessung) (2) EV 3 - EV 17 (Spottmessung) (bei normaler Umgebungstemperatur), 50 mm F2, ISO 100)
Belichtungsmodus	: (1) P: Programmautomatik (einschl. Programm Shift) (2) A: Belichtungsautomatik mit Blendenvorwahl (3) S: Belichtungsautomatik mit Zeitvorwahl (4) M: Manuelle Belichtung
ISO-Empfindlichkeit	: 100 - 800 (zusätzlich hohe ISO-Empfindlichkeit: 1600 und 3200)
Belichtungskorrektur	: Mit Abstufung zu 1/3, 1/2 oder EV innerhalb von ± 5 EV

■ Weißabgleich

Typ	: CCD und Farbtemperatursensor
Weißabgleichmodi	: Auto, Weißabgleich-Festwerte (12), Sofort-Weißabgleich (4 Einstellungen speicherbar)

■ Bilddatenspeicherung

Speicher	: CF-Karte (Typ I/II-kompatibel) Microdrive-kompatibel (FAT 32-kompatibel)
Speicherformat	: DCF-, DPOF-kompatibel/Exif2,2-kompatibel, PRINT Image Matching II-kompatibel
Speichermodus	: RAW (12 Bit), TIFF (RGB), JPEG

■ Wiedergabe

Wiedergabemodus	: Einzelbildwiedergabe, Ausschnittsvergrößerung, Indexabbildung, Bildrotation
Informationsanzeigen	: Informationsanzeige, Histogramm, Spitzlichter

■ Auslösermodus

Auslösermodi	: Einzelbild, Serienaufnahme, Selbstauslöser, Fernauslöser
Serienaufnahme	: 3 Bilder/Sek. (Maximale Anzahl der speicherbaren Serienbilder: 12 Bilder) *Gültig für alle Speichermodi
Selbstauslöser	: Verzögerungszeit: 12 Sek., 2 Sek.
Optionaler Fernauslöser	: Verzögerungszeit: 2 Sek., 0 Sek. (sofortige Auslösung)

■ Blitz

Synchronisation	: Mit Kameraverschlusszeit bis zu 1/180 Sek.
Blitzsteuermodi	: TTL-AUTO (TTL Vorblitzmodus), AUTO, MANUAL
Blitzanschluss	: Blitzschuh, Synchronbuchse (X)

Technische Daten

■ Anschlüsse

USB-Anschluss (mini-B), IEEE 1394-Anschluss, Gleichspannungseingang, VIDEO OUT-Buchse (Videoausgang), Fernauslöserkabel

De

■ Staubschutz/Spritzwasserschutz

Staub-/spritzwasserfeste Abdichtung, Supersonic Wave Filter (Staubschutzfunktion als Standardausrüstung)

■ Stromversorgung

Akku : BLM-1 Lithiumionen-Akku
Netzbetrieb : Netzteil AC-1 (optional)
Sonstige : BLL-1 Lithiumionen-Akku für Batteriehalter-Set (optional)

■ Abmessungen/Gewicht

Abmessungen : 141 mm (B) x 104 mm (H) x 81 mm (T) (ohne hervorstehende Teile)
Gewicht : Ca. 660 g

■ Umgebungsbedingungen

Temperatur : 0 bis 40°C (Betrieb)/-20 bis 60°C (Lagerung)
Luftfeuchtigkeit : 30% bis 90% (Betrieb)/10% bis 90% (Lagerung)



De

ESPAÑOL

- Antes de usar su cámara lea este manual detalladamente para asegurar el uso correcto.
- Nosotros le recomendamos que tome fotografías de prueba para familiarizarse con su cámara antes de tomar fotografías importantes.
- En el propósito de continuar el mejoramiento de sus productos, Olympus se reserva el derecho de actualizar o modificar la información contenida de este manual.

Es**CONTENIDO**

Procedimientos iniciales	136
Botones y menús	146
Cómo operar los botones y discos.....	146
Tipos de botones	147
Cómo utilizar los menús	151
Lista de funciones del menú	153
Tomas	156
Enfoque automático (AF)	156
Selección del cuadro de enfoque automático (AF)	156
Modo de enfoque	157
Modo de exposición	158
Función de vista previa	160
Compensación de exposición	160
Modo de medición	160
Bloqueo de exposición automática	161
Soporte automático BKT	161
Modo de accionamiento DRIVE	161
Modo de grabación.....	162
Sensibilidad ISO	162
Ajuste del balance del blanco.....	163
Ajuste del balance del blanco de un toque.....	163
Flashes electrónicos opcionales.....	163
Reproducción	164
Reproducción de un solo cuadro.....	164
Reproducción en primer plano/ indicación de índice	165
Protección de fotografías	166
Borrado de un solo cuadro.....	166
Borrado de cuadros seleccionados.....	166
Borrado de todos los cuadros.....	167
Formateo de la tarjeta	167
Reserva de impresión	168
Transferencia de imágenes a un ordenador	169
Códigos de error	171
Mantenimiento	173
Especificaciones	174

Estas instrucciones son sólo de referencia rápida. Para más detalles de las funciones de la cámara descritas en este manual, refiérase al manual de consulta del CD-ROM adjunto en el paquete de la cámara.

Para clientes de Norte y Sudamérica

Para los clientes de Estados Unidos

Declaración de Conformidad

Número de modelo : E-1

Nombre comercial : OLYMPUS

Entidad responsable : Olympus America Inc.

Dirección : 2 Corporate Center Drive, Melville, New York
11747- 3157 U. S. A.

Número de teléfono : 631- 844- 5000

Es

Se ha probado su cumplimiento con las normas FCC

PARA USO DOMÉSTICO O COMERCIAL

Este dispositivo cumple con el Apartado 15 de las normas FCC. La operación se encuentra sujeta a las dos condiciones siguientes:

- (1) Este dispositivo podría no causar interferencia perjudicial.
- (2) Este dispositivo debe aceptar cualquier interferencia que se reciba, incluyendo aquellas interferencias que pueden provocar un funcionamiento no deseado.

Para los clientes de Canadá

Este aparato digital de Clase B cumple con todos los requerimientos de las reglamentaciones canadienses sobre equipos generadores de interferencia.

Para los clientes de Europa

La marca "CE" indica que este producto cumple con los requisitos



Europeos sobre protección al consumidor, seguridad, salud y protección del medio ambiente. Las cámaras con la marca "CE" están destinadas a la venta en Europa.

Marcas comerciales

- IBM es una marca registrada de International Business Machines Corporation.
- Microsoft y Windows son marcas registradas de Microsoft Corporation.
- Macintosh es una marca comercial de Apple Computer Inc.
- CompactFlash y CF son marcas registradas de San Disk Inc.
- Todos los demás nombres de compañías y productos son marcas registradas y/o marcas comerciales de sus respectivos propietarios.
- Las normas para sistemas de archivos de cámara referidas en este manual son las "Normas de Diseño para Sistema de Archivos de Cámara/DCF" estipuladas por la Asociación de Industrias Electrónicas y de Tecnología de Información de Japón (JEITA).

Procedimientos iniciales

Nombre de las partes

Cámara

Es

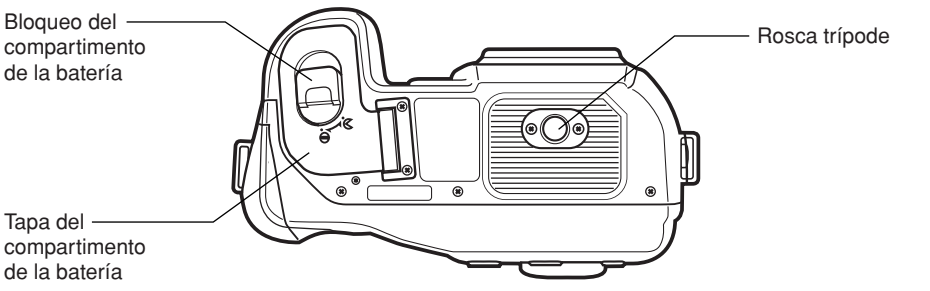
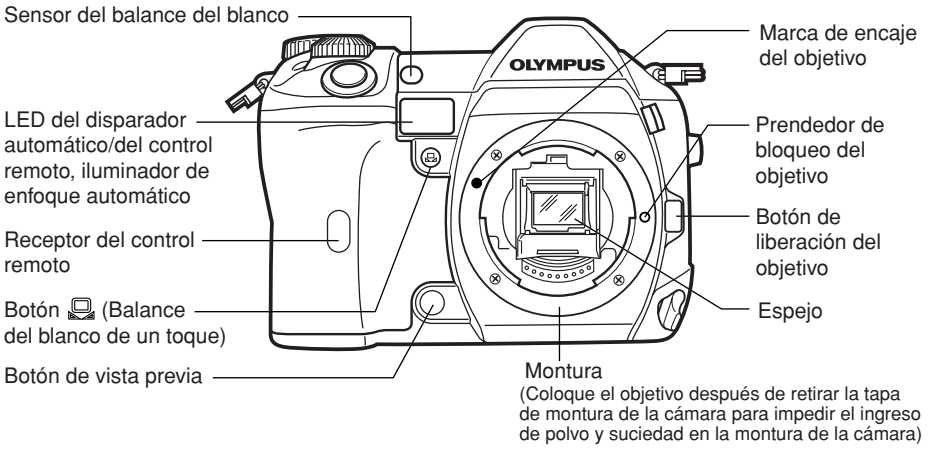
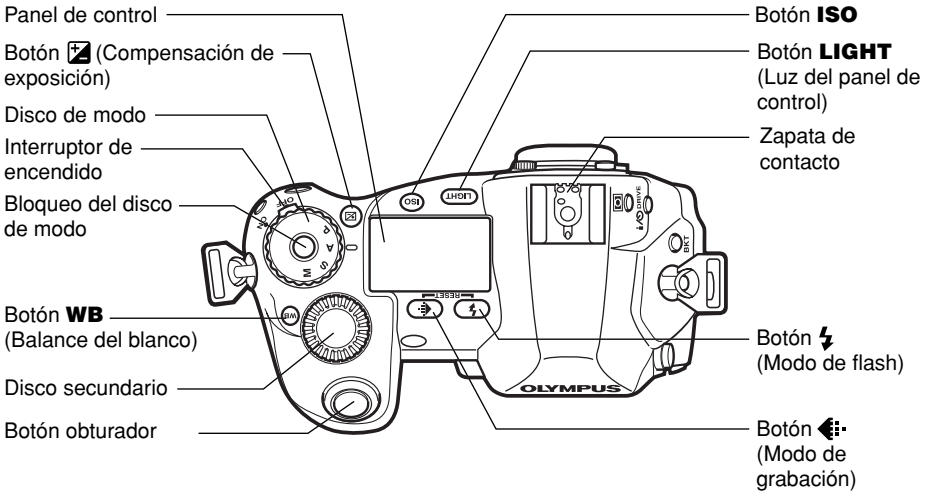

Procedimientos iniciales

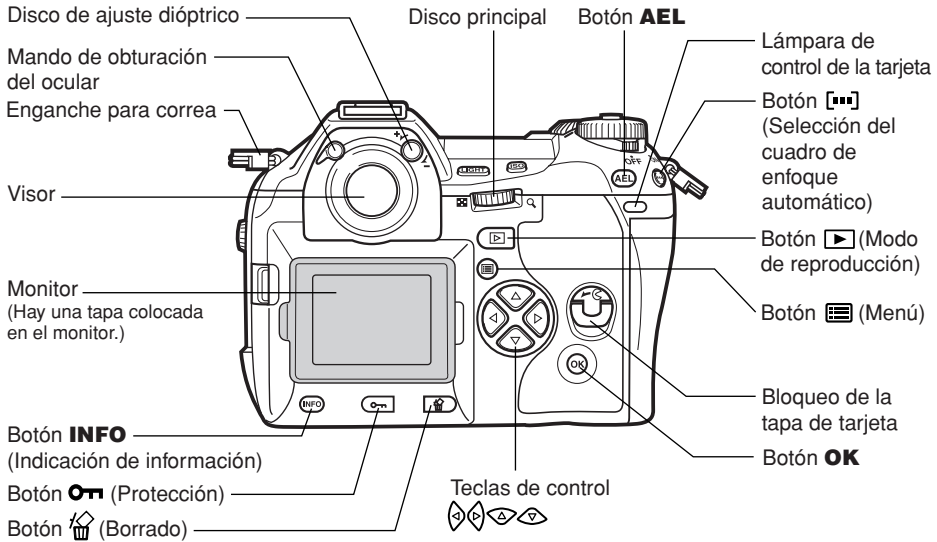

Es

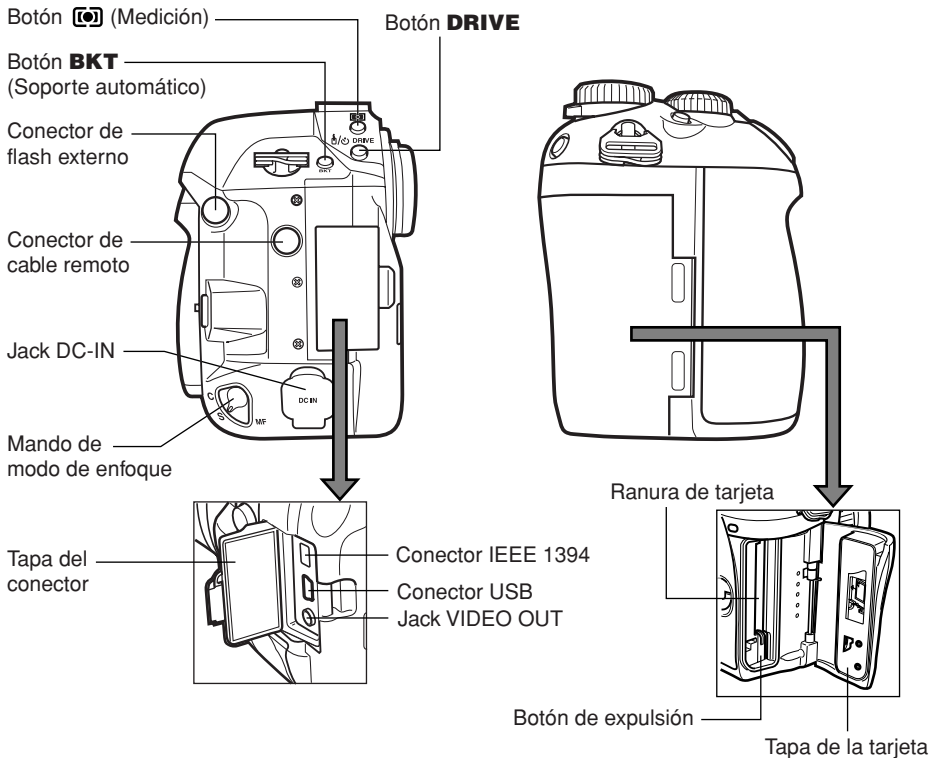

Procedimientos iniciales

Indicaciones del panel de control

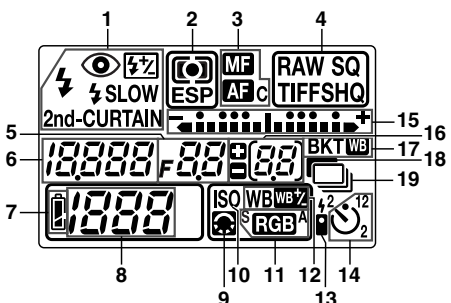

- 1 Modo de flash
- 2 Modo de medición
- 3 Modo de enfoque
- 4 Modo de grabación
- 5 Valor de apertura
- 6 Velocidad de obturación

- 7 Verificación de la batería
- 8 Número de fotografías almacenables
- 9 Ajuste de la calidad de imagen
- 10 ISO
- 11 Espacio de color
- 12 Compensación del balance del blanco
- 13 Control remoto
- 14 Disparador automático
- 15 Indicador de nivel de exposición
- Indicador de compensación de exposición
- Cuadro de enfoque automático
- 16 Número de fotografías secuenciales almacenables
- Indicación del valor de compensación de exposición [aparece sólo cuando se presiona el botón (compensación de exposición)]
- 17 Soporte automático
- 18 Reducción de ruidos
- 19 Toma secuencial

Indicaciones del visor

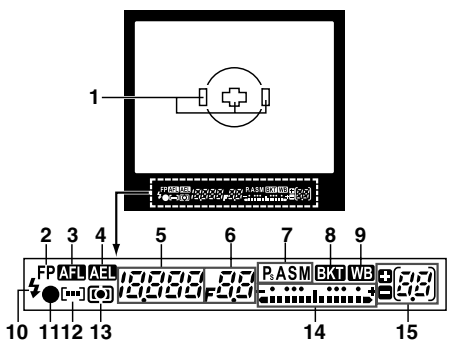

- 1 Cuadro de enfoque automático (AF)
- 2 Flash Súper FP
- 3 Bloqueo de enfoque automático (AF)
- 4 Bloqueo de exposición automática (AE)
- 5 Velocidad de obturación
- 6 Valor de apertura
- 7 Modo de exposición
- 8 Soporte automático
- 9 Balance del blanco
- 10 Flash
- 11 Marca de corrección de enfoque automático (AF)
- 12 Cuadro de enfoque automático (AF)
- 13 Modo de medición
- 14 Indicador de nivel de exposición
- Indicador de compensación de exposición
- 15 Número de fotografías secuenciales almacenables
- Indicación del valor de compensación de exposición [aparece sólo cuando se presiona el botón (compensación de exposición)]

Indicaciones del monitor (sólo para reproducción)

Se puede conmutar la indicación del monitor utilizándose el botón **INFO** (indicación de información) y los discos



Información de reproducción de un solo cuadro



Información de la toma

- 1 Verificación de la batería
- 2 Reserva de impresión
- 3 Número de impresiones
- 4 Protección
- 5 Modo de grabación
- 6 Fecha y hora
- 7 Número de archivo
- 8 Modo de exposición
- 9 Modo de medición
- 10 Sensibilidad ISO
- 11 Espacio de color/Saturación
- 12 Distancia focal
- 13 Velocidad de obturación
- 14 Valor de abertura
- 15 Compensación de exposición
- 16 Control de intensidad del flash
- 17 Balance del blanco
- 18 Compensación de balance del blanco
- 19 Contraste
- 20 Nitidez

Es

Indicación de verificación de la batería

Cuando se enciende la cámara o cuando la carga de la batería se agota durante la operación de la cámara, la indicación de verificación de la pila cambiará en el monitor y en el panel de control, como a continuación:

Verificación de la batería	Panel de control	Monitor	Indicaciones del visor	Nivel de la carga restante*
	Se enciende	Se enciende (verde)	—	Alto
	Parpadea	Se enciende (rojo)	El número de fotografías secuenciales almacenables parpadea	Bajo. Recargue la batería inmediatamente.
Sin indicación	Se apaga	Se apaga	Se apaga	Agotado. Reemplace la batería por una batería cargada.

* El consumo de alimentación de la cámara digital varía grandemente de acuerdo al uso y las condiciones de operación. Bajo algunas condiciones de operación, la cámara puede apagarse sin avisar que la carga de la batería está baja. Si esto ocurre, recargue la batería.

Procedimientos iniciales

Colocación de la correa

Es

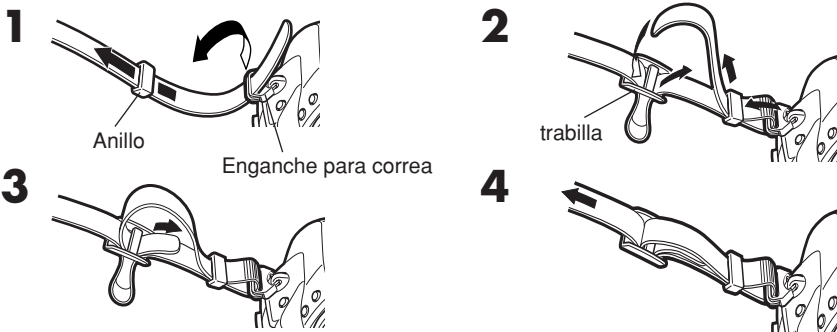

Carga de la batería

Esta cámara utiliza una batería de ion litio de Olympus (BLM-1). Nunca utilice otros tipos de la batería.

La batería no se encuentra completamente cargada cuando es adquirida. Antes del uso, asegúrese de cargar la batería con el cargador suministrado especificado (BCM-1).

Nota

- Nunca utilice un cargador que no sea el especificado. (Para detalles, consulte el manual del cargador.)

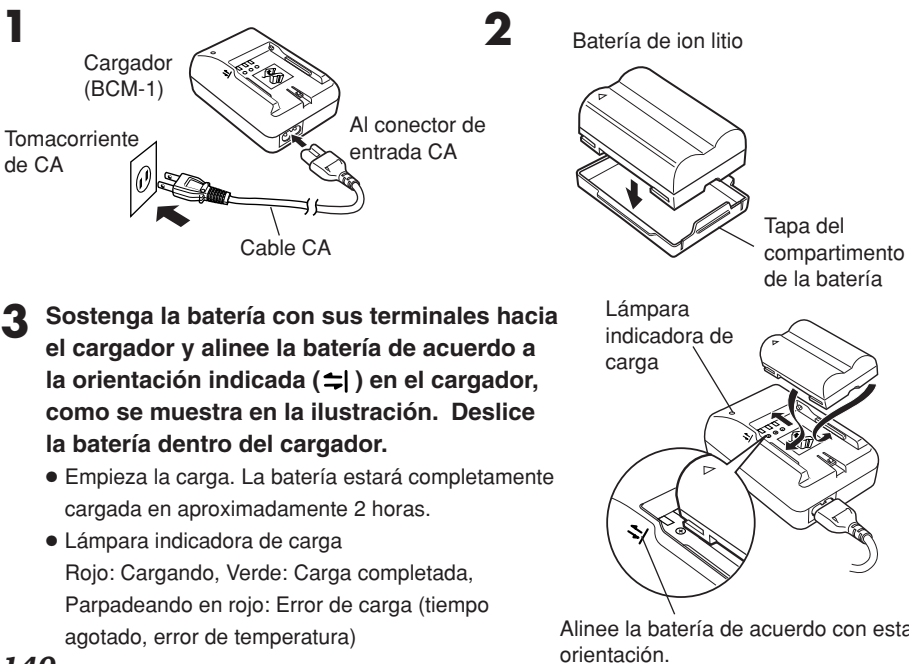

3 Sostenga la batería con sus terminales hacia el cargador y alinee la batería de acuerdo a la orientación indicada (⇔) en el cargador, como se muestra en la ilustración. Deslice la batería dentro del cargador.

- Empieza la carga. La batería estará completamente cargada en aproximadamente 2 horas.
- Lámpara indicadora de carga
 Rojo: Cargando, Verde: Carga completada,
 Parpadeando en rojo: Error de carga (tiempo agotado, error de temperatura)

Instalación de la batería

- 1** Asegúrese que el interruptor de encendido de la cámara esté ajustado en **OFF**.

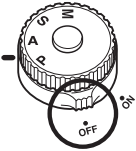

- 2** Gire el bloqueo del compartimento de la batería hacia \curvearrowright y abra la tapa del compartimento de la batería.

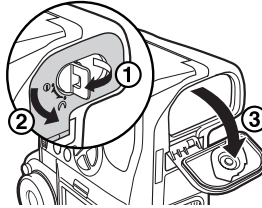

- 3** Cargue la batería como muestra la ilustración.

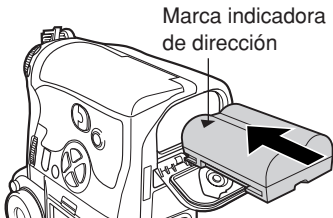

- 4** Cierre la tapa del compartimento de la batería y gire el bloqueo del compartimento de la batería hacia \ominus .

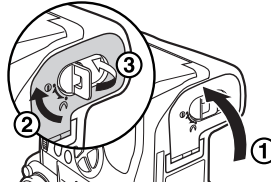

Tapa del compartimento de la batería

Cuando utilice un portabatería opcional, retire la tapa del compartimento de la batería deslizando el pin en dirección a la flecha.

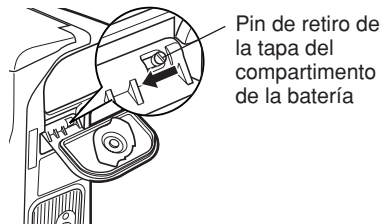

Adaptador de CA

El adaptador de CA opcional (AC-1) le permite utilizar la cámara sin necesidad de preocuparse por la carga restante de la batería. El adaptador CA es útil para tareas que requieren tiempo, como por ejemplo, tomas de fotografías durante un periodo prolongado o descarga de imágenes a un ordenador personal.

Juego de portabatería de alimentación

El juego de portabatería de alimentación opcional (SHLD-2) le permite utilizar la cámara durante un periodo más largo.

Para detalles acerca de cómo colocar el portabatería en la cámara, consulte el manual del portabatería de alimentación.

Es

Procedimientos iniciales

Colocación del objetivo en la cámara

Seleccione el objetivo con el cual desea fotografiar.

Utilice un objetivo Four Thirds especificado. Cuando se utiliza un objetivo no especificado, el enfoque automático (AF) y la medición de luz pueden no funcionar correctamente. En algunos casos, las demás funciones también pueden no funcionar.

Es

Nota

- Mantenga la montura del objetivo de la cámara apuntado hacia abajo durante la colocación o extracción de la tapa del cuerpo y del objetivo de la cámara. Esto ayuda a impedir la entrada de polvo y sustancias extrañas en el interior de la cámara.
- No extraiga la tapa del cuerpo ni acople el objetivo en lugares polvorientos.
- No apunte el objetivo acoplado en la cámara directamente al sol. Esto puede causar un mal funcionamiento a la cámara o incluso incendiarse debido al efecto ampliado del enfoque de la luz solar a través del objetivo.
- Tenga cuidado de no perder la tapa del cuerpo y la tapa del objetivo.
- Coloque la tapa del cuerpo en la cámara para impedir la entrada de polvo en el interior de la cámara cuando no hay ningún objetivo acoplado.

Colocación del objetivo en la cámara

- 1** Asegúrese de que el interruptor de encendido esté ajustado en **OFF**.

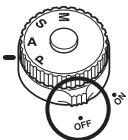

- 2** Retire la tapa de montura de la cámara.



- 3** Retire la tapa posterior del objetivo.

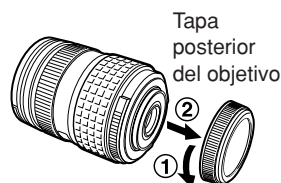

- 4** Alinee la marca de fijación de objetivo (roja) de la cámara con la marca de alineamiento del objetivo (roja), luego inserte el objetivo en el cuerpo de la cámara. Gire el objetivo hacia la derecha hasta que suene un clic.

Marca de encaje del objetivo (roja)

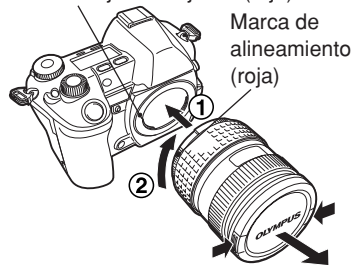

- 5** Retire la tapa del objetivo.

Retiro del objetivo de la cámara

- 1** Asegúrese de que el interruptor de encendido esté ajustado en **OFF**.

- 2** Mantenga presionado el botón de liberación del objetivo y retire el objetivo de la cámara girándolo hacia la izquierda.

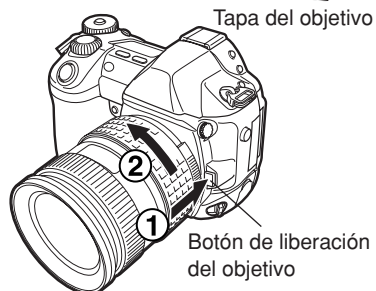

Cómo insertar/retirar la tarjeta

“Tarjeta” en este manual se refiere a un medio de grabación. En esta cámara se puede utilizar un Compact Flash o Microdrive (opcional). También se puede utilizar xD-Picture Card con un adaptador de tarjeta.

■ Compact Flash

Un CompactFlash compacto es una tarjeta de memoria de flash sólida de gran capacidad. Se pueden utilizar tarjetas disponibles comercialmente.

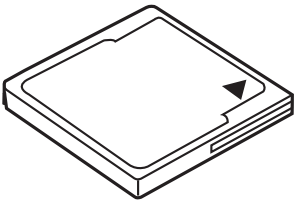

■ Microdrive

Un Microdrive es un medio que utiliza una unidad de disco duro compacto de gran capacidad. Se puede utilizar un microdrive que soporta CF+Tipo II (Estándar de extensión de flash compacto).

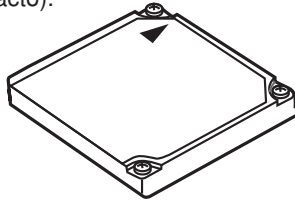

Es

■ Inserción de la tarjeta

- 1 Gire el bloqueo de la tapa de la tarjeta en dirección a la flecha y abra la tapa de la tarjeta de la cámara.

Bloqueo de la tapa de tarjeta

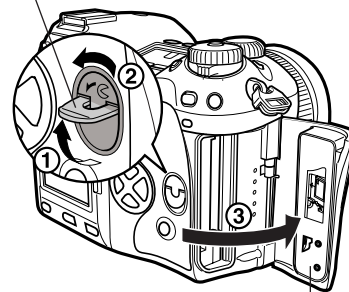

Tapa de la tarjeta

- 2 Inserte la tarjeta hasta el fondo con el lado de la marca ◀ hacia el lado del monitor (lado posterior de la cámara), conforme la ilustración.

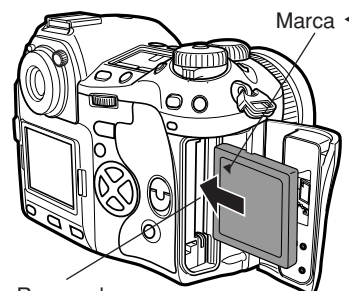

Ranura de tarjeta

Procedimientos iniciales

3 Cierre la tapa de la tarjeta de la cámara.

- Empuje el botón de expulsión en el caso que esté sobresalido.

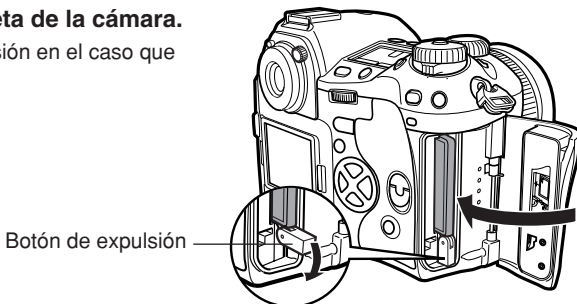

Es

Retiro de la tarjeta

1 Asegúrese que la lámpara de control de la tarjeta no esté encendida.

2 Abra la tapa de la tarjeta de la cámara.

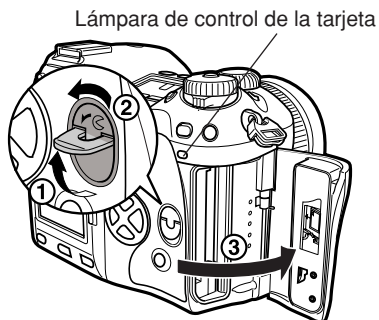

3 Levante el botón de expulsión.

4 Presione suavemente el botón de expulsión.

- La tarjeta es expulsada.
- Si se presiona demasiado el botón de expulsión, la tarjeta puede saltar de la cámara.
- Extraiga la tarjeta.

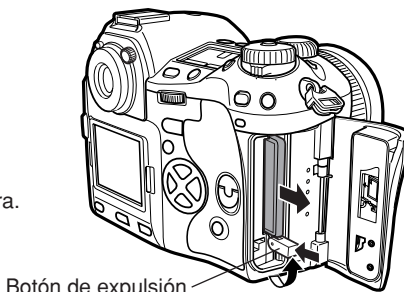

5 Coloque el botón de expulsión en su lugar.

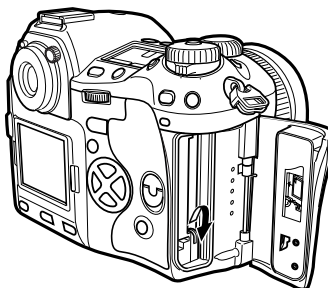

6 Cierre la tapa de la tarjeta de la cámara.

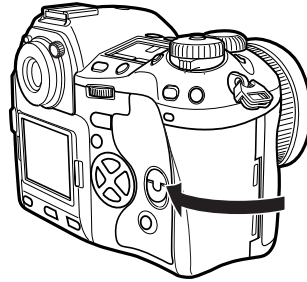

Es

Encendido/apagado de la cámara

Encendido ON: Ajuste el interruptor de encendido en **ON**.

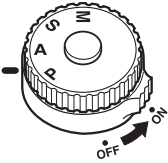

Apagado OFF: Ajuste el interruptor de encendido en **OFF**.

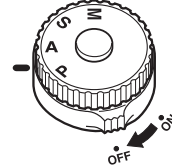

Ajuste de fecha/hora

Las imágenes serán almacenadas con los datos de fecha/hora. ☞ “Botones y menús”

Selección de un idioma

Se puede seleccionar el idioma de las indicaciones en pantalla. Este manual de consulta muestra las indicaciones en pantalla en inglés para ilustraciones y explicaciones. Los idiomas disponibles varían dependiendo del área donde ha adquirido la cámara. ☞ “Botones y menús”

Ajuste de dioptría del visor

Mientras observa a través del visor, gire el disco de ajuste dióptrico poco a poco hacia la derecha o izquierda.

Cuando sea posible visualizar nítidamente el cuadro de enfoque automático (AF), el ajuste habrá sido completado.

Cuadro de enfoque automático (AF)

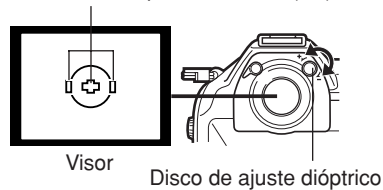

Visor

Disco de ajuste dióptrico

Ocular

También se puede utilizar el ocular opcional para visualizar la imagen nítidamente a través del visor. La cámara está equipada de un ocular estándar. Extraiga este ocular de la cámara para colocar el ocular opcional. Para extraer el ocular, gírelo como se muestra en la ilustración.

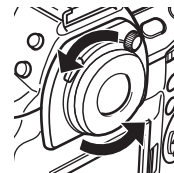

Retiro del ocular

Botones y menús

Esta cámara tiene una variedad de funciones para efectuar ajustes óptimos para varias condiciones de tomas. Es posible programar los ajustes de las funciones utilizando los botones, discos, o menús.

Funciones disponibles utilizando los botones : Cambie los ajustes de la cámara con los botones y el disco principal o disco secundario, mientras hace referencia al panel de control. Esto le permite cambiar rápidamente los ajustes de la cámara sin tener que utilizar los menús del monitor.

Funciones disponibles utilizando los menús del monitor : Cambie los ajustes de la cámara con los menús del monitor mientras hace referencia al monitor.

Estas instrucciones son sólo de referencia rápida. Para más detalles de las funciones de la cámara descritas en este manual, refiérase al manual de consulta del CD-ROM adjunto en el paquete de la cámara.

Cómo operar los botones y discos

1 Pulse el botón directo de la función que desea ajustar.

- Las indicaciones del panel de control varían dependiendo de la función.

Panel de control

Modo de grabación será indicado.

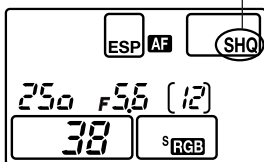

Cuando pulse el botón

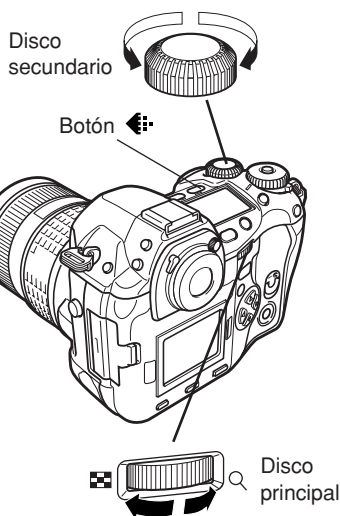

2 Mientras mantiene presionado el botón, gire el disco principal o el disco secundario.

- Los ajustes cambiarán.

Panel de control

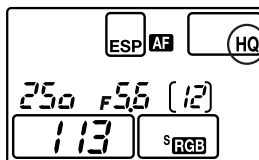

Cuando cambie la calidad de imagen

Es

Tipos de botones

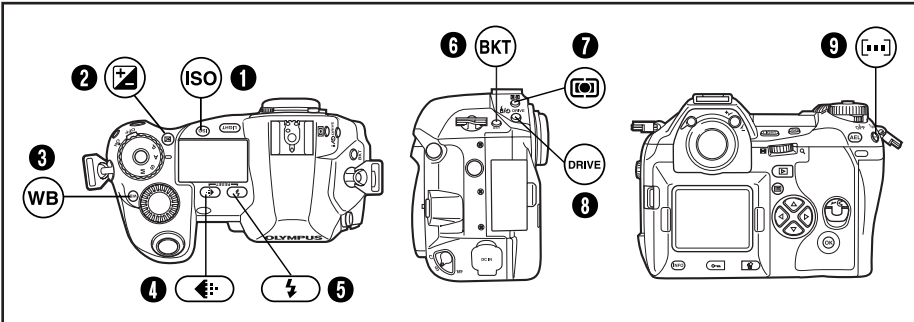

Es



Efectúe los ajustes de función girando el disco principal o el disco secundario mientras presiona el botón.

1 Botón ISO

Ajusta la sensibilidad ISO.



-A- (automático) ↔ 100 ↔ 200 ↔ 400 ↔ 800

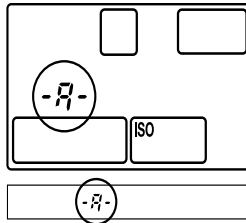

- El ajuste ISO BOOST le permite agregar los valores de 1600 y 3200 a las opciones del valor ISO.

2 Botón (Compensación de exposición)

Ajusta el valor de compensación de exposición.



Valor de compensación de exposición:

-1.0 ↔ -0.7 ↔ -0.3 ↔ 0.0 ↔ 0.3 ↔ 0.7 ↔ 1.0

- La exposición puede ser ajustada dentro de una gama de ±5,0 EV.

Los pasos EV disponibles son: 1/3EV, 1/2EV, 1EV. Al modificar los pasos EV, cambiará la cantidad de compensación de exposición.

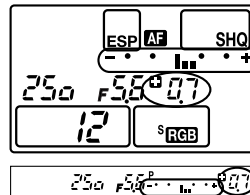

Botones y menús

3 Botón WB (Balance del blanco)

Selecciona el balance del blanco apropiado para la fuente de luz desde las siguientes opciones: Automático, ajustes del balance del blanco preajustados y balance del blanco registrado.

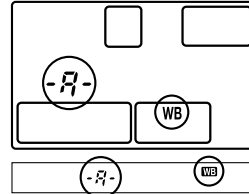
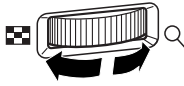

-R- (automático) ↔ 3000 ↔ 3300 ↔ 3600 ↔ 3900 ↔ 4000 ↔ 4300
 ↓ ↑
 -0- 1- -0-4 ↔ 7500 ↔ 6600 ↔ 6000 ↔ 5300 ↔ 4800 ↔ 4500

Es

4 Botón (Modo de grabación)

Selecciona la calidad de imagen.

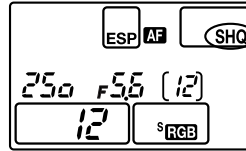
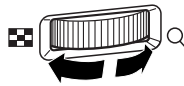

RAW ↔ TIFF ↔ SHQ ↔ HQ ↔ SQ

Es posible seleccionar la compresión y el número de píxeles en el modo SQ (Calidad estándar).

5 Botón (Modo de flash)

Selecciona un modo de flash desde el flash automático, flash con reducción del efecto de ojos rojos, sincronización lenta, o flash de relleno.

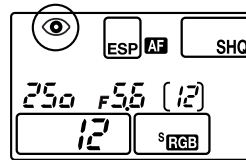
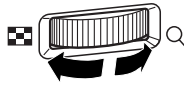

Sin indicación (automático) ↔  ↔  SLOW ↔  SLOW ↔  SLOW 2nd-CURTAIN ↔ 

6 Botón BKT (Soporte automático)

Selecciona el número de cuadros de tomas secuenciales y el valor de compensación de exposición durante el soporte automático.

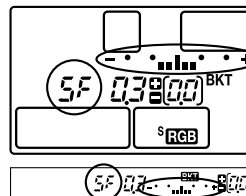
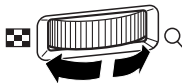

Número almacenable de fotografías/Valor de compensación de exposición:

OFF ↔ 3F/0.3 ↔ 3F/0.7 ↔ 3F/1.0 ↔ 5F/0.3 ↔ 5F/0.7 ↔ 5F/1.0

• Al cambiar el paso EV, cambiará el nivel de compensación.

7 Botón [M] (Medición)

Selecciona el modo de medición.

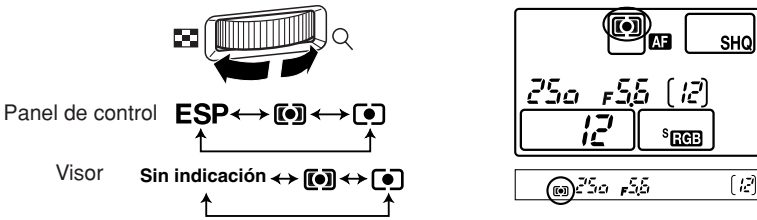

Es

8 Botón DRIVE

Selecciona el modo de accionamiento.

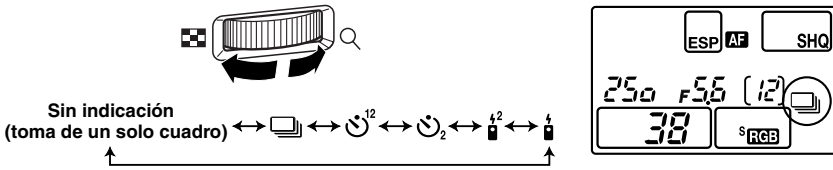

9 Botón [AF] (Selección de un cuadro de enfoque automático)

Selecciona el cuadro de enfoque automático, permitiéndole efectuar múltiples enfoques automáticos o efectuar el enfoque automático utilizándose uno de los 3 cuadros.

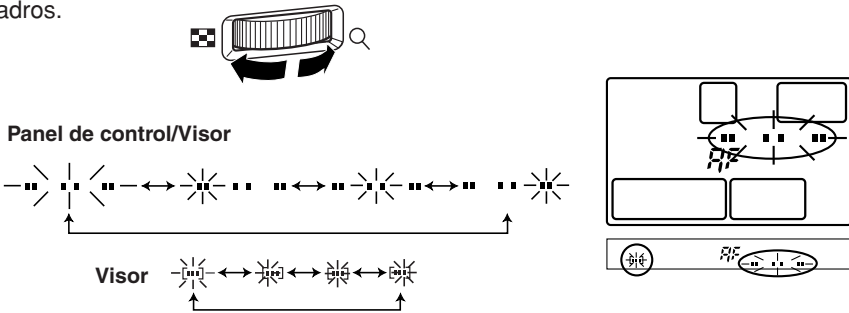

Botones y menús

■ Botones excepto botones directos

Botón (Balance del blanco (WB) de un toque)

Utilizado para el registro de ajustes de balance del blanco (WB) de un toque.

Botón **AEL**

Es

Bloquea la exposición.

Botón **LIGHT** (Luz del panel de control)

Ajusta la iluminación del panel de control en ON/OFF.

Botón (Modo de reproducción)

Reproduce imágenes en el monitor.

Botón (Borrado)

Borra las fotografías no deseadas. Si pulsa este botón le permitirá reproducir fotografías aunque la cámara esté en el modo de toma.

Botón (Protección)

Protege las fotografías importantes de ser borradas accidentalmente.

Botón **INFO** (Indicación de información)

Muestra la información de la toma.

Cómo utilizar los menús

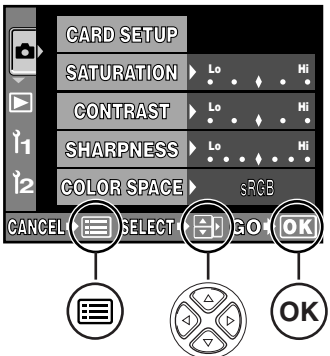

Mientras visualice la pantalla de menú en el monitor, es posible seleccionar la función para ajustar el uso de las teclas de control.

1 Pulse el botón  (menú) para mostrar el menú en el monitor.

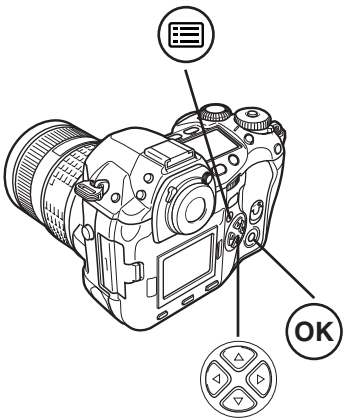

Los botones requeridos para los ajustes de función se muestran en la pantalla de menú.



2 Pulse  para seleccionar una pestaña, luego pulse .

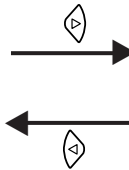
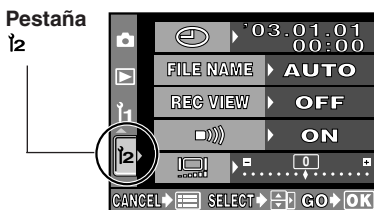
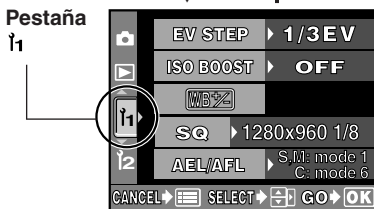
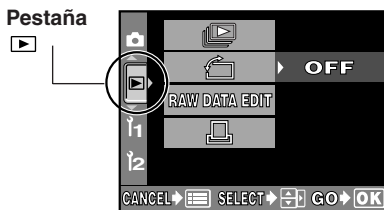
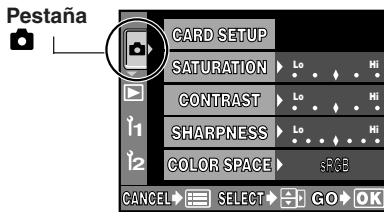

Pulse  para retornar a la pantalla de selección de pestaña.

Es

Botones y menús

3 Pulse para seleccionar un ítem, luego pulse .

La barra deslizante será indicada cuando hay una continuación del menú en las pantallas suplementarias.

Es

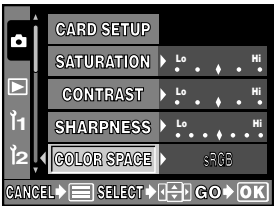
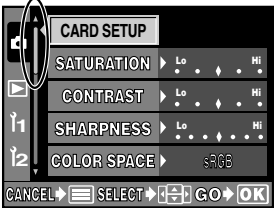



El marco verde se mueve a la opción seleccionada.



4 Pulse para modificar un ajuste.

Pulse el botón **OK** para completar el ajuste. Pulse **OK** nuevamente para salir del menú y retornar a la toma.

Para cancelar la selección, pulse .

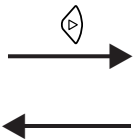
- Si usted vuelve a la pantalla anterior al pulsar el botón  o  en lugar de pulsar **OK**, su ajuste no será guardado.



Confirme con el botón **OK**. Cancele con  o con el botón .

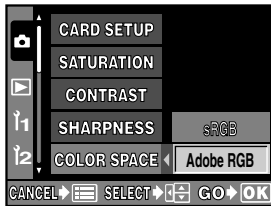
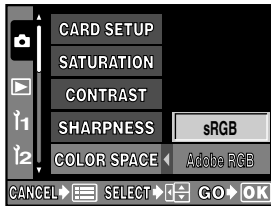

Nota

- Algunos ajustes pueden no estar disponibles dependiendo del estado de la cámara y de los demás ajustes actuales.
- Los ajustes guardados serán conservados incluso cuando se apague la cámara.

Lista de funciones del menú () : Cuando se seleccione Español.

Menú de toma

CARD SETUP (CONFIG. TARJ)	Formatea la tarjeta o borra todas las fotografías.
SATURATION (SATURACIÓN)	Ajusta el matiz de color de las imágenes. CS0 - CS4 ajusta el nivel de saturación, mientras que CM1 - CM4 enfatiza determinados colores. La saturación puede ser ajustada en 5 niveles. Con el matiz, CM1 destaca el rojo, CM2 - el verde, CM3 - azul, y CM4 - un rojo más suave que CM1. El nivel de saturación y el matiz no se pueden ajustar al mismo tiempo.
CONTRAST (CONTRASTE)	Ajusta el contraste (distinción entre la luminosidad y la oscuridad) de las imágenes. El contraste puede ser ajustado en 5 niveles.
SHARPNESS (NITIDEZ)	Ajusta la nitidez de las imágenes. La nitidez puede ser ajustada en 7 niveles.
COLOR SPACE (ESPAC. COLOR)	Ajusta el sistema que reproduce correctamente los colores de las imágenes grabadas en el monitor o en la impresora.
WB BKT	Ejecuta el soporte automático WB. El nivel de compensación puede ser seleccionado desde 3 niveles.
RAW • JPEG	Graba imágenes tanto en el formato de datos RAW como en el formato JPEG cuando utilice el modo SHQ, HQ, o SQ.
NOISE FILTER (FILTRO RUIDO)	Elimina el ruido aleatorio que se genera durante la toma normal. Este proceso puede tardar algún tiempo.
NOISE REDUCTION (REDUC. RUIDO)	Reduce el ruido en las imágenes que es generado por exposiciones prolongadas cuando se fotografía bajo condiciones de iluminación insuficiente.
SHADING COMP. (COMP. VIÑETead)	Le permite compensar las áreas oscuras producidas en los bordes de la imagen debido a las características del objetivo.
AF ILLUMINATOR (ILUMIN. AF)	Emite una luz suplementaria para permitir una fácil ejecución de enfoque automático (AF) bajo condiciones de luz baja.
ANTI-SHOCK (ELEVAC. ESPEJO)	Disminuye las vibraciones de la cámara causadas por el movimiento del espejo. Es posible seleccionar el intervalo de tiempo desde el momento en que el espejo se levanta hasta que el obturador sea disparado.
PIXEL MAPPING	Verifica y ajusta el CCD y las funciones de procesamiento de imagen. El polvo y la suciedad del CCD también serán quitados simultáneamente.
	Ajusta la cantidad de luz emitida cuando se utiliza el flash especificado con esta cámara. Es posible ajustar la intensidad dentro de una gama de $\pm 2,0$.

Es

Botones y menús

▶ Menú de reproducción

	Muestra de forma sucesiva las fotografías fijas almacenadas en la tarjeta. La exhibición de diapositivas también estará disponible al utilizarse la indicación de índice.
	Cambia la orientación de la fotografía a vertical u horizontal. Es posible girar las fotografías con el disco secundario.
RAW DATA EDIT (EDIC. RAW)	Ejecuta el procesamiento de imagen (tal como el balance del blanco y el ajuste de nitidez) de imágenes en el formato de datos RAW, luego guarda los datos en la tarjeta después de convertirlos en el formato TIFF o JPEG.
	Almacena los datos de reserva de impresión en la tarjeta. También es posible almacenar informaciones de impresión, tales como el número de imágenes, datos de fecha/hora e impresiones de índice

Es

¶ Menú personalizado





EV STEP (PASO EV)	Ajusta el grado de modificación con un clic del disco cuando se cambia la velocidad de obturación, el valor de abertura, el valor de compensación de exposición, etc.
ISO BOOST (EXTEND. ISO)	Le permite el uso de ISO 1600 y 3200.
	Compensa el balance del blanco automático y preajustado (3000K - 7500K) respectivamente dentro de una gama de ± 7 .
SQ	Ajusta el número de píxeles y la compresión del modo de grabación SQ (calidad estándar).
AEL/AFL	Le permite seleccionar la función de exposición automática o la función de enfoque automático que desea ejecutar al pulsar el botón AEL (bloqueo de exposición automática).
DIAL (MANDO CONTR.)	Le permite seleccionar una combinación de funciones (Conmutación de programas (Ps), compensación de exposición, ajuste de abertura, o ajuste de velocidad de obturación) para ser asignado al disco principal y/o al disco secundario de cada modo (P, A, S).
FOCUS RING (GIRO MF)	Es posible elegir la dirección de rotación del anillo de enfoque de acuerdo a cómo usted desea que el objetivo se ajuste en el punto de enfoque.
S-AF+MF	Le permite ajustar finamente el enfoque utilizando el anillo de enfoque, después de haber ajustado la cámara en el modo S-AF.
RELEASE PRIORITY S (PRIOR. DISP S)	Le permite disparar el obturador en el modo S-AF (Enfoque automático del obturador) sin esperar el enfoque o completar la carga del flash.
RELEASE PRIORITY C (PRIOR. DISP C)	Le permite disparar el obturador en el modo C-AF presionando el botón obturador a fondo, aunque ajuste el enfoque.

1 Menú personalizado

RESET LENS (REAJUS OBJT)	Reajusta el enfoque del objetivo cuando la alimentación es apagada.
PC MODE (MODO PC)	Selecciona cómo la cámara va a ser operada cuando sea conectada a un PC. Es posible elegir si transfiere las imágenes desde la cámara al PC (STORAGE) o si controla la cámara con el software dedicado (CONTROL).
ERASE SETTING (CONFIG. BORR)	Selecciona la posición inicial del cursor en la pantalla de selección YES/NO para borrar fotografías, cancelar la grabación o formatear.
CLEANING MODE (MODO LIMP.)	Al pulsar el botón obturador a fondo en el modo de limpieza, el espejo se levanta y la cortina del obturador se abrirá.
CUSTOM RESET SETTING (CONFIG. PERS.)	Hasta 4 ajustes de reposición pueden ser guardados para cuando la cámara sea apagada.

Es

2 Menú de ajuste

	Ajusta la fecha y hora en la cámara. Los datos de fecha/hora son almacenados juntos con las respectivas imágenes grabadas. Los números de archivo también serán asignados a las imágenes grabadas utilizándose la información de fecha/hora.
FILE NAME (NOM FICHERO)	Modifica la manera como los archivos de imagen están numerados. Es posible elegir si conserva el número de archivo aunque sea insertada una nueva tarjeta, o si lo reajusta.
REC VIEW (VISUAL IMAG)	Muestra la fotografía recién tomada en el monitor mientras está siendo grabada en la tarjeta.
	Apaga el sonido bip utilizado para las advertencias.
	Ajusta el brillo del monitor.
SLEEP (MODO ESPERA)	Ajusta el tiempo antes de ingresar al modo de reposo (modo inactivo). Cuando se selecciona OFF, la cámara no ingresará al modo de reposo.
	Se puede seleccionar un idioma para la indicación en pantalla.
VIDEO OUT	Selecciona NTSC o PAL, dependiendo del tipo de señal de vídeo del televisor. Los tipos de señal de vídeo de los televisores varían según la zona.

Tomas

Enfoque automático (AF)

La cámara enfoca automáticamente el sujeto.

1 Posicione la marca de objetivo de enfoque automático (AF) sobre el sujeto que desea enfocar. Pulse el botón obturador hasta la mitad del recorrido.

- El enfoque es bloqueado y la marca de objetivo del enfoque automático (AF) se enciende (bloqueo de enfoque).
- Un sonido bip será emitido cuando el sujeto esté enfocado.

Cuadro de enfoque automático (AF)

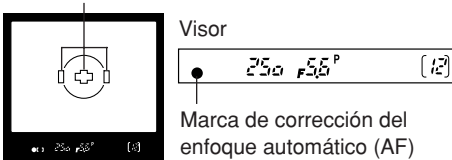

2 Pulse el botón obturador a fondo (completamente).

- Se toma una fotografía.
- La lámpara de control de tarjeta de la cámara parpadea mientras la fotografía está siendo almacenada en la tarjeta.

Pulsado completamente

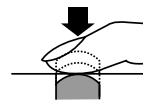

Cómo bloquear el enfoque

Para fotografiar un sujeto difícil de enfocar, dirija la cámara hacia un objeto que se encuentre aproximadamente a la misma distancia que su sujeto. Presione a medias el botón obturador. Vuelva a componer la toma en el visor manteniendo el botón obturador presionado a medias. Presione el botón obturador a fondo.

Selección del cuadro de enfoque automático (AF) [AF]



Normalmente, la cámara mide la distancia hasta el sujeto utilizando 3 cuadros de enfoque automático (AF) en el visor y selecciona el punto más apropiado. Esta función le permite seleccionar solo un cuadro de enfoque automático (AF).

Sin indicación: Enfoca utilizando 3 cuadros de enfoque automático (AF) (Ajuste por defecto de fábrica).

- [] : Enfoca utilizando el cuadro de enfoque automático (AF) izquierdo.
- [•] : Enfoca utilizando el cuadro de enfoque automático (AF) central.
- [] : Enfoca utilizando el cuadro de enfoque automático (AF) derecho.

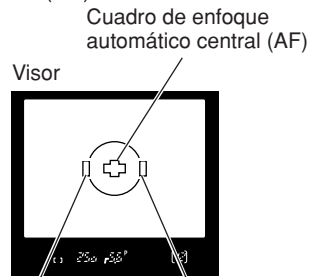

Modo de enfoque

Existen tres modos de enfoque disponibles en esta cámara: S-AF (enfoque automático simple), C-AF (enfoque automático continuo) y MF (enfoque manual). Es posible conmutar los modos de enfoque utilizando el mando de modo de enfoque.

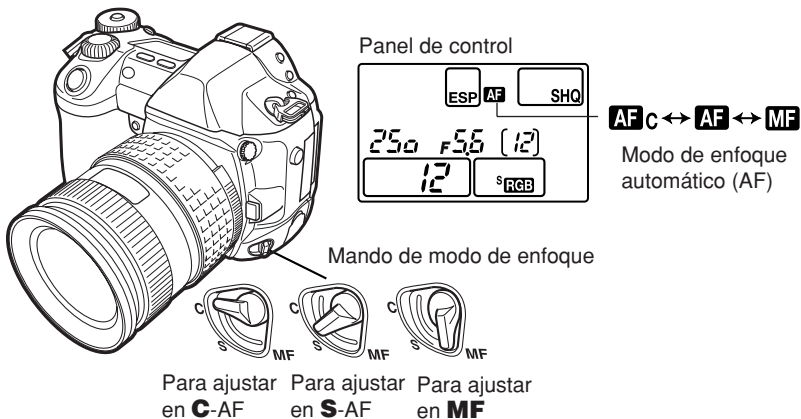

Es

Toma S-AF (enfoque automático simple):

El enfoque es ejecutado sólo una vez cuando se presiona el botón obturador hasta la mitad del recorrido. Si falla el enfoque, retire el dedo del botón obturador y presiónelo nuevamente hasta la mitad del recorrido. Este modo es conveniente para tomar fotografías de sujetos sin movimiento o sujetos con poco movimiento.

Toma C-AF (enfoque automático continuo):

La cámara repite el enfoque. Aunque el sujeto se mueva o usted cambie la composición de la fotografía, la cámara continuará intentando enfocar.

Enfoque manual (MF):

Esta función le permite enfocar manualmente a cualquier sujeto mientras observa a través del visor.

- 1** Ajuste el enfoque utilizando el anillo de enfoque.
- 2** Tome una fotografía.

Tomas

Modo de exposición

Esta cámara posee diferentes modos de exposición que pueden ser conmutados utilizándose el disco de modo. Gire el disco de modo mientras mantiene presionado el bloqueo del disco de modo para cambiar el ajuste.

Es

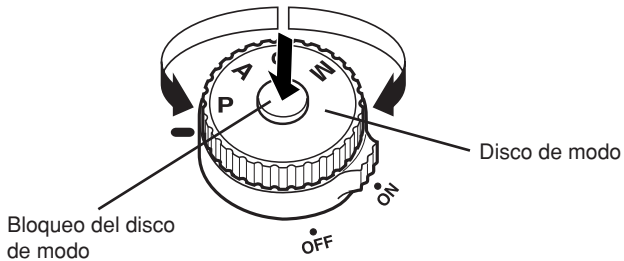

P : Toma programada

La cámara ajusta el valor óptimo de abertura y la velocidad de obturación automáticamente de acuerdo con la luminosidad del sujeto.

También se puede efectuar la conmutación de programas, conforme sea necesario, para cambiar la combinación de abertura y velocidad de obturación, mientras mantiene el EV correcto (Valor de exposición).

A : Toma con prioridad de abertura

La cámara ajusta automáticamente la velocidad de obturación óptima para el valor de abertura que usted ha seleccionado. Cuando usted disminuye el valor de abertura (número F), la cámara enfocará dentro de una gama menor (menor profundidad de campo) y producirá una fotografía con un fondo borroso. Al revés, cuando usted aumente el valor de abertura, la cámara enfocará sobre una gama más amplia hacia delante y hacia atrás (mayor profundidad de campo), produciendo una fotografía con enfoque nítido por todo el área de la imagen. Antes de la toma, se puede utilizar la función de vista previa para confirmar como el fondo saldrá en su fotografía.

Gire el disco principal o el disco secundario para ajustar el valor de abertura.

Gran abertura (El número F es disminuido)

Disco principal

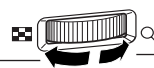

Disco secundario

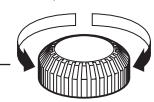

Pequeña abertura (El número F es aumentado)

S : Toma con prioridad del obturador

La cámara ajusta automáticamente el valor óptimo de abertura para la velocidad de obturación que usted ha seleccionado. Ajuste la velocidad de obturación conforme el tipo de efecto que usted desea lograr: una velocidad de obturación mayor le permite capturar sujetos en movimiento rápido sin borrones, y una velocidad de obturación menor desenfoca el sujeto en movimiento, produciendo una sensación de velocidad o movimiento.

Es

Gire el disco principal o el disco secundario para ajustar la velocidad de obturación.

**M : Toma manual**

Es posible ajustar manualmente tanto el valor de abertura como la velocidad de obturación, mientras consulta el indicador de nivel de exposición. Este modo le brinda mayor control creativo, permitiéndole efectuar el ajuste que usted desea, independientemente de la exposición correcta. También es posible efectuar la toma en bulbo, que le permite tomar fotografías astronómicas o de fuegos artificiales.

Gire el disco principal para ajustar el valor de abertura y el disco secundario para ajustar la velocidad de obturación (60 seg. - 1/4000 seg.)

- El valor de abertura y la velocidad de obturación cambian en incrementos de 1/3 EV a medida que se gira el disco.
- El indicador de nivel de exposición aparece en el panel de control y en el visor, mostrando una diferencia (que oscila de -2 EV hasta +2 EV) entre el valor de exposición calculado por la abertura y velocidad de obturación seleccionadas actualmente en comparación con el valor de exposición considerado óptimo por la cámara.

Disminuye el valor de abertura (Número F)

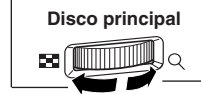

Aumenta el valor de abertura (Número F)

Velocidad de obturación lenta



Disco secundario
Velocidad de obturación rápida

Tomas



Función de vista previa

Cuando se presiona el botón de vista previa, el visor muestra la profundidad de campo actual (la distancia del punto más cercano hasta el punto más lejano del enfoque "nítido" perceptible) de una fotografía con el valor de abertura seleccionado.

Es

Compensación de exposición



En algunas situaciones, se puede lograr mejores resultados si se efectúa la compensación manual (ajuste) del valor de exposición que fuera ajustado automáticamente por la cámara. En muchos casos, los sujetos luminosos (tales como la nieve) quedarán más oscuros que sus colores naturales. Al ajustar hacia +, hará que el color de los sujetos queden más próximo al color de sus sombras reales. Debido a esta misma razón, ajuste hacia -, al fotografiar sujetos oscuros. La exposición puede ser ajustada en una gama de extensión de $\pm 5,0$ EV. Se recomienda la medición de la media ponderada del centro () o la medición de puntos () para compensar la exposición. EL intervalo de paso EV puede ser seleccionado desde 1/3EV, 1/2EV o 1EV.

Modo de medición ESP



Existen 3 maneras de medir la luminosidad del sujeto: Medición ESP digital, medición de la media ponderada del centro y medición de puntos. Seleccione el modo más adecuado de acuerdo con las condiciones de la toma.

■ Medición ESP digital **ESP**

La cámara mide y calcula los niveles de luz o las diferencias de nivel de luz en el centro y en otras áreas de la imagen separadamente. Se recomienda para las tomas bajo condiciones donde hay gran contraste entre el centro de la pantalla y el área que lo rodea, tal como cuando se toma fotografías de sujetos con iluminación de fondo o bajo iluminación excesivamente brillante.

■ Medición de la media ponderada del centro

Este modo de medición proporciona la medición del promedio entre la luminosidad del sujeto y del fondo, ejerciendo mayor ponderación sobre el sujeto en el centro. Utilice este modo cuando no desee que el nivel de luminosidad del fondo afecte el valor de exposición.

Metering area

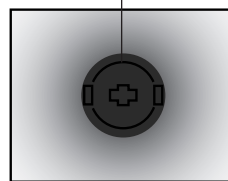

Metering area

■ Medición de puntos

La cámara mide un área muy pequeño alrededor del centro del sujeto, definido por la marca del área de medición de puntos del visor. Utilice este modo para sujetos con iluminación de fondo intensa.

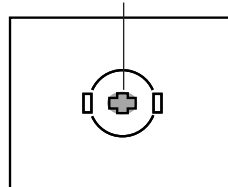

Bloqueo de exposición automática (AE)

El valor de exposición medido puede ser bloqueado con el botón **AEL** (bloqueo de exposición automática (AE)). Utilice el bloqueo de exposición automática (AE) cuando desea un ajuste de exposición diferente del que normalmente podría aplicar según las condiciones actuales de toma.

Normalmente al pulsar el botón obturador hasta la mitad del recorrido, bloqueará tanto el AF (enfoque automático) como el AE (exposición automática), pero es posible bloquear sólo la exposición al pulsar el **AEL**. Las funciones de bloqueo de exposición automática (AE) y bloqueo de enfoque automático (AF) pueden ser personalizadas en esta cámara.

Es

Soporte automático BKT

La cámara toma automáticamente un número de fotografías bajo diferentes valores de exposición para cada cuadro. Aun bajo condiciones donde sea difícil de lograr la exposición correcta (por ejemplo, un sujeto iluminado o a contraluz una escena al atardecer), podrá capturar la fotografía preferida desde un número seleccionado de cuadros con una variedad de diferentes ajustes de exposición (valores de exposición y de compensación). Las fotografías se toman en el siguiente orden: Fotografía con exposición óptima, fotografía compensada hacia -, y fotografía compensada hacia +.



Valor de compensación : 0,3 0,7 o 1,0

Los valores de compensación de exposición dependen del ajuste del intervalo de paso EV, que puede ser cambiado en el menú.

Número de cuadros : 3 o 5

Modo de accionamiento **DRIVE**

Los siguientes modos de accionamiento están disponibles con esta cámara.

- Toma de un solo cuadro (no indicación)** : Fotografía de 1 solo cuadro cada vez que se pulsa el botón obturador (Modo de toma normal, toma de un solo cuadro).
- Toma secuencial**  : Fotografía 12 cuadros a una razón de 3 cuadros/seg., mientras el botón obturador esté presionado. El enfoque y la exposición se bloquean en el primer cuadro.
- Toma con disparador automático**  : Dispara el obturador después de un tiempo ajustado, de 12 seg. o 2 seg.
- Toma con control remoto**  : Fotografía utilizando un control remoto opcional

Tomas

Modo de grabación



Es posible seleccionar un modo de grabación para tomar fotografías. Elija el modo de grabación que sea más conveniente para su propósito (impresión, edición en un PC, edición en un sitio web, etc.).

Modo de grabación y número de fotografías almacenables

Es

El número aproximado de fotografías que puede ser almacenado es determinado por la división de capacidad de memoria de la tarjeta debido al tamaño del archivo de las fotografías. Cuando se inserta una tarjeta en la cámara, el número de fotografías almacenables será mostrado en el panel de control. Si el número de fotografías almacenables excede 1999, 1999 es indicado en el panel de control.

Panel de control

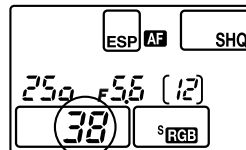

Número de fotografías almacenables

Modo de grabación

Modo de grabación	Número de píxeles (NUM. PIXELS)	Compresión	Formato de archivo	Tamaño de archivo (MB)
RAW	2560 x 1920	No comprimido	ORF	10,2
TIFF	2560 x 1920	No comprimido	TIFF	14,4
SHQ	2560 x 1920	1/2,7	JPEG	3,8
HQ	2560 x 1920	1/8		1,2
SQ	1600 x 1200	1/2,7		1,4
		1/8		0,5
	1280 x 960	1/2,7		0,9
		1/8		0,3
	1024 x 768	1/2,7		0,6
		1/8		0,2
	640 x 480	1/2,7		0,3
		1/8		0,1

El tamaño de archivo de la tabla es aproximado.

Sensibilidad ISO



Cuanto mayor sea el valor ISO, mayor será la sensibilidad de luz de la cámara y mejor será su capacidad de fotografiar bajo condiciones de poca iluminación. Sin embargo, los valores ISO mayores pueden dar una apariencia granulada a las fotografías.

Al ajustar la sensibilidad ISO en ISO BOOST utilizando el menú de antemano, podrá seleccionar un ISO de alta sensibilidad (1600 o 3200).

Ajuste del balance del blanco



Es posible ajustar el balance del blanco seleccionando la temperatura de color apropiada para las condiciones de luz.

Ajuste de balance del blanco de un toque



Esta función es útil cuando necesita de un balance del blanco más preciso que lo ofrecido por balance del blanco (WB) preajustado. Apunte la cámara hacia un objeto blanco bajo la fuente de luz que desea utilizar para determinar el balance del blanco. El balance del blanco óptimo para las condiciones actuales de fotografiado puede ser almacenado en la cámara. Pueden registrarse hasta 4 ajustes como ajustes de balance del blanco (WB) de un toque.

Es

Flashes electrónicos opcionales

Es posible beneficiarse de una variedad de técnicas de tomas efectuadas con flashes para satisfacer las diferentes condiciones de tomas utilizándose unidades de flash específicas con esta cámara – los flashes electrónicos FL-50, FL-40, y FL-20 de Olympus.

Modos de flash

La cámara ajusta el modo de flash de acuerdo con los diversos factores, tales como el patrón de disparo y el tiempo de destello del flash. Los modos disponibles de flash dependen del modo de exposición. Es posible ajustar el modo de flash incluso sin que el flash esté colocado en la cámara.

Modos de flash disponibles en el modo de exposición

Modo de exposición	Indicación de panel de control	Modo de flash	Duración del flash	Condiciones para disparar el flash	Restricciones de la velocidad de obturación
P • A	(Sin indicación)	Flash automático	Primera cortina	Dispara automáticamente en la oscuridad/ condiciones de contraluz	1/30 - 1/180 con automático/
		Flash automático (reducción del efecto de ojos rojos)			
	SLOW	Sincronización lenta (reducción del efecto de ojos rojos)			
	SLOW	Sincronización lenta	Segunda cortina		
	SLOW 2nd-CURTAIN	Sincronización lenta (cortina posterior)			
	Flash de relleno	Primera cortina	Siempre dispara	Limitada entre 2 - 1/180 seg.	
S • M		Flash de relleno	Primera cortina	Siempre dispara	Limitada entre 60 - 1/180 seg.
		Flash de relleno (reducción del efecto de ojos rojos)	Primera cortina		
	2nd-CURTAIN	Flash de relleno (cortina posterior)	Segunda cortina		

* Cuando el flash está ajustado en el modo de Flash Súper FP, la luz de fondo es detectado antes de emitir la luz.

Reproducción

Reproducción de un solo cuadro

En el monitor se muestra sólo un cuadro.

1 Pulse el botón (modo de reproducción).

- El monitor parpadea y muestra la última fotografía tomada.

Es

2 Utilice las teclas de control para seleccionar la fotografía que desea mostrar.

- Se puede indicar la información detallada acerca de la fotografía y del histograma.

 : Se retroceden 10 cuadros.

 : Se visualiza la imagen anterior.



 : Se visualiza la imagen siguiente.

 : Se avanzan 10 cuadros.

Nota





- El número máximo de fotografías que se puede reproducir con esta cámara es "2000".



Reproducción en primer plano /Indicación de índice

Indicación de índice :

Cada vez que se gira el disco principal hacia , el número de fotografías mostradas cambia de 4, 9 ó 16.

-  : Se mueve hacia el cuadro anterior.
-  : Se mueve hacia el cuadro siguiente.
-  : Muestra el índice anterior en la parte superior izquierda de la imagen, en el índice mostrado actualmente.
-  : Muestra el índice siguiente en la parte inferior derecha de la imagen, en el índice mostrado actualmente.

Es

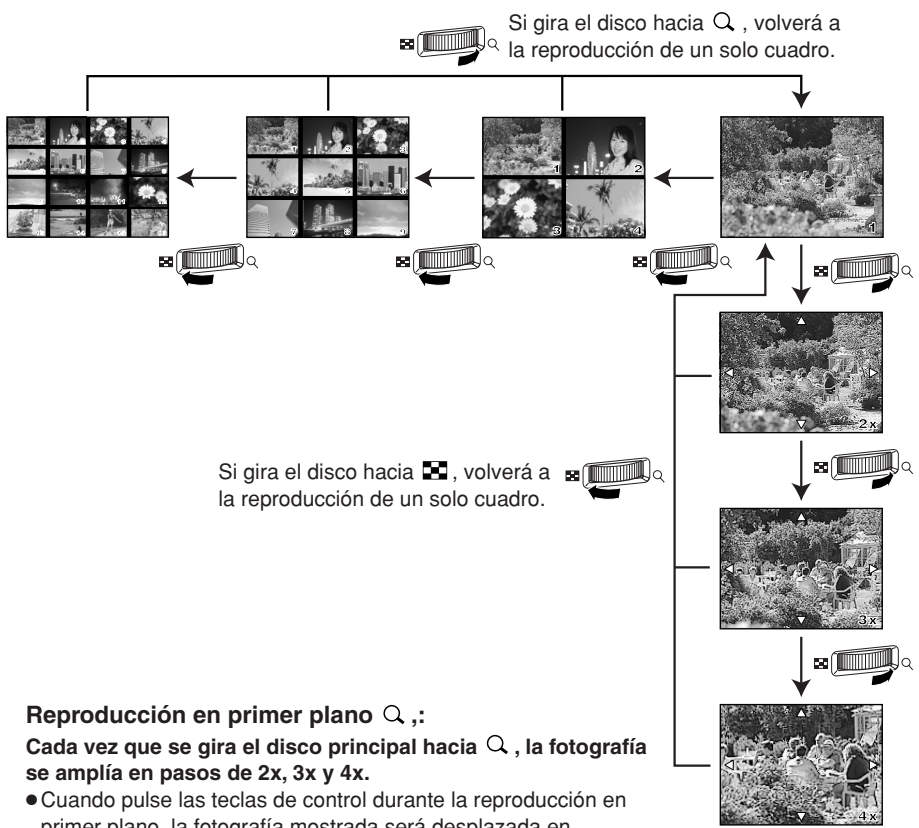

Reproducción en primer plano ,:

Cada vez que se gira el disco principal hacia , la fotografía se amplía en pasos de 2x, 3x y 4x.

- Cuando pulse las teclas de control durante la reproducción en primer plano, la fotografía mostrada será desplazada en dirección de la flecha.

Reproducción

Protección de fotografías

Esta función protege las fotografías de ser borradas accidentalmente.

1 Muestre la fotografía que desea proteger.

2 Pulse el botón (protección) .

-  se muestra en la pantalla.

Para cancelar la protección:

Muestre las fotografías que están protegidas y pulse .

Borrado de un solo cuadro

Esta función sólo borra la fotografía mostrada en el monitor.

1 Muestre la fotografía que desea borrar.

2 Pulse el botón  (borrado).



- La pantalla ERASE es mostrada.

3 Pulse  para seleccionar YES, luego pulse el botón **OK.**

Borrado de cuadros seleccionados

Esta función le permite borrar de una vez las fotografías seleccionadas. Es posible seleccionar y borrar varias fotografías desde la pantalla de indicación de índice.

1 Llame la indicación de índice.

2 Pulse   para seleccionar las fotografías que desea borrar, y luego pulse el botón **OK.**

- Las fotografías seleccionadas se mostrarán con cuadros rojos.
- Pulse nuevamente **OK** para cancelar su selección.

3 Después que haya seleccionado el cuadro que desea borrar, pulse el botón  (borrado).

- Se muestra la pantalla ERASE SELECTED.







4 Pulse  para seleccionar YES, luego pulse **OK.**

Es

Reproducción

Borrado de todos los cuadros

Esta función borra todas las fotografías de la tarjeta.

- 1** En el menú, seleccione  → **CARD SETUP**, luego pulse .
 - Se muestra la pantalla CARD SETUP.
- 2** Pulse   para seleccionar **ALL ERASE**, luego pulse el botón **OK**.
 - Se muestra la pantalla ALL ERASE.
- 3** Pulse   para seleccionar **YES**, luego pulse **OK**.
 - Todos los cuadros serán borrados.



Es

Formateo de la tarjeta

Esta función le permite formatear la tarjeta. El formateo prepara la tarjeta para recibir datos. Antes de utilizar las tarjetas, por primera vez, en esta cámara o tarjetas formateadas en un PC, usted debe formatearlas con esta cámara.

Nota

- Todos los datos existentes, incluyendo fotografías protegidas, serán borrados cuando la tarjeta sea formateada. Asegúrese de guardar o transferir los datos importantes a un PC, antes de formatear una tarjeta.

- 1** Seleccione  → **CARD SETUP** en el menú y pulse .
 - Se mostrará la pantalla CARD SETUP.
- 2** Pulse   para seleccionar **FORMAT** y pulse el botón **OK**.
 - Se mostrará la pantalla FORMAT.
- 3** Pulse   para seleccionar **YES**, luego pulse **OK**.
 - Se ejecutará FORMAT.

Reserva de impresión

La reserva de impresión le permite guardar datos de impresión deseados (número de impresiones, informaciones de fecha/hora) con las fotografías almacenadas en la tarjeta. Esto le permite imprimir fotografías en una impresora compatible con DPOF o en un laboratorio de fotografía que soporta DPOF. La reserva de impresión le permite guardar datos de impresión con las fotografías.

DPOF se refiere al estándar de grabación de datos de impresión utilizado en cámaras digitales. Esto permite que los ajustes de impresión deseados (número de impresiones, etc.) sean guardados junto con las fotografías para facilitar la impresión automática de fotografías en un laboratorio de fotografía o en una impresora doméstica. Las fotografías con datos de reserva de impresión pueden ser impresas como a continuación:

Es

■ Impresión en un laboratorio de fotografía que soporta DPOF

Las fotografías son impresas de acuerdo con los datos de impresión guardados.

■ Impresión en una impresora compatible con DPOF

Las fotografías son impresas directamente desde la tarjeta sin utilizar un PC. Para más detalles, consulte el manual de la impresora. Dependiendo de la impresora, se requiere de un adaptador de tarjeta para PC.

Reserva de impresión de un solo cuadro

Utilice esta función para imprimir sólo las fotografías que desea. Se puede ajustar el número de impresiones y si desea incluir o no la fecha y hora de la toma fotográfica.

Reserva de impresión de todos los cuadros

Utilice esta función para imprimir todas las fotografías almacenadas en la tarjeta. Se puede seleccionar si desea incluir o no la fecha y hora de la toma.

Reserva de impresión de índice

Se puede seleccionar las fotografías almacenadas en una tarjeta como fotografías de índice e imprimir todas ellas en una sola hoja. El número posible de imágenes por hoja varía de acuerdo con la impresora.

Reajuste de los datos de reserva de impresión

Esta función le permite reajustar los datos de reserva de impresión de las fotografías almacenadas en la tarjeta. Hay tres maneras de reajustar la reserva de impresión: se puede reajustar todos los datos de reserva de impresión, inclusive los datos de reserva de impresión de índice; reajustar sólo los datos de reserva de impresión de los cuadros no necesarios, o sólo los datos de reserva de impresión de índice.

Transferencia de imágenes a un ordenador

Las imágenes almacenadas en una tarjeta se pueden transferir a un ordenador al conectar la cámara a un ordenador a través del cable USB especificado o del cable IEEE1394.

Si usted tiene aplicaciones gráficas que soportan el formato de archivo JPEG (tales como el software suministrado u otro software de retoque de foto), podrá procesar las imágenes o imprimirlas desde su ordenador. Antes de imprimir, asegúrese de verificar de antemano si es posible imprimir las imágenes con su software. Para más detalles acerca de la impresión de imágenes con el software, consulte el manual del software.

Es

Algunos sistemas operativos (OS) pueden necesitar la instalación de un controlador antes de conectar la cámara por primera vez. Siga el procedimiento del gráfico de la página siguiente.

Refiérase al Manual de consulta del CD-ROM.

El PC MODE de la cámara deberá ser ajustado de antemano en STORAGE.

☞ “Lista de funciones del menú”

Archivos de imágenes descargados en su ordenador

- Es posible visualizar imágenes utilizándose: aplicaciones gráficas que soportan el formato de archivo JPEG (Paint Shop Pro, Photoshop, etc.); buscadores de Internet (Netscape Communicator, Microsoft Internet Explorer, etc.).
- Si desea procesar imágenes, asegúrese de descargarlas en su ordenador primero. Dependiendo del software, los archivos de imágenes se pueden destruir si se procesan las imágenes (giradas, etc.) mientras se encuentran en la tarjeta.

Transferencia de imágenes a un ordenador

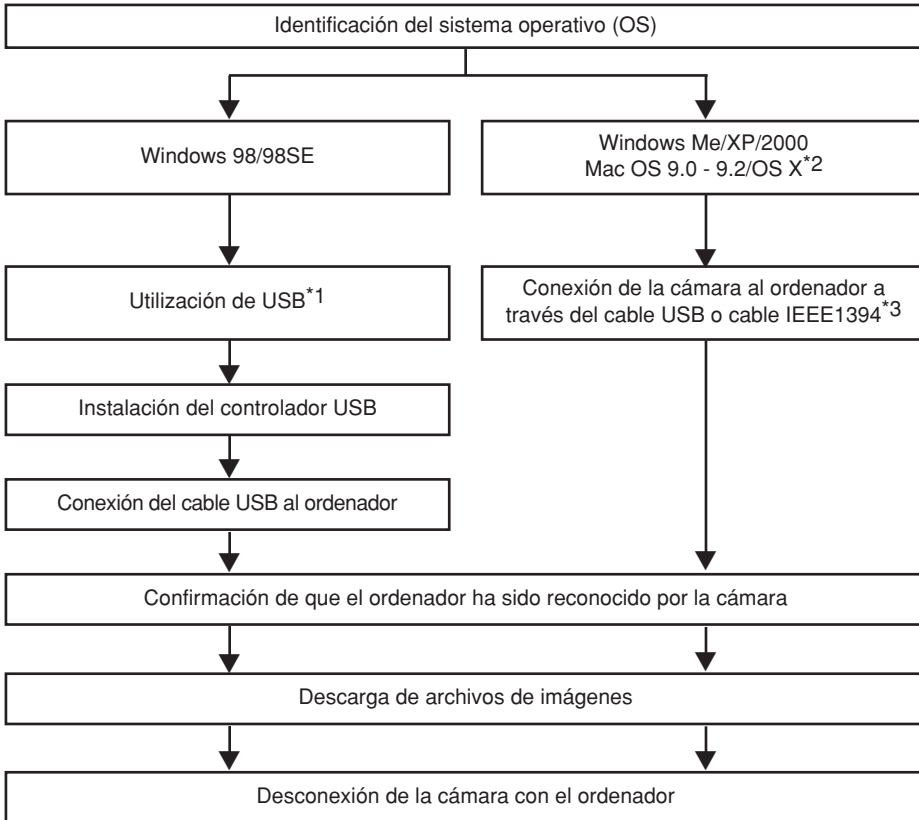

Es









*1 Aunque su ordenador esté equipado de un conector USB o conector IEEE1394, la transferencia de datos puede no funcionar correctamente si se está utilizando uno de los sistemas operativos listados abajo o si hay un conector USB o conector IEEE1394 agregado (tarjeta de extensión, etc.).

- Windows 95/NT4.0
- Windows 98/98 SE actualizado desde Windows 95
- Mac OS 8.6 o inferior
- No se garantiza la transferencia de datos en un sistema de PC armado caseramente o en PCs con sistemas operativos (OS) que no fueran instalados de fábrica.

*2 La funcionalidad de IEEE1394 está asegurada en los ordenadores Macintosh utilizando Mac OS 9.1 – 9.2 o Mac OS X.









*3 El cable IEEE1394 suministrado tiene un extremo con 4 espigas para que sea conectado en la cámara y el otro extremo con 6 espigas para que sea conectado en el puerto del ordenador.

Códigos de error

Indicación del Visor	Indicación (parpadee) del panel de control	Indicación del monitor	Causas posibles	Acciones correctivas
Indicación normal	- - -	 NO CARD	[SIN TARJETA] La tarjeta no está insertada, o no puede ser reconocida.	Inserte la tarjeta o una otra tarjeta.
	-E-	 CARD ERROR	[ERR. TARJ.] Hay un problema en la tarjeta.	Inserte nuevamente la tarjeta. Si el problema persiste, formatee la tarjeta. Si no se puede formatear la tarjeta, no se podrá utilizar.
	-P-	 WRITE PROTECT	[PROTEC. ESCRT.] Está prohibido escribir en la tarjeta.	La tarjeta ha sido ajustada en el ordenador sólo para leer. Reajuste la tarjeta en el ordenador.
Sin indicación		 CARD FULL	[TARJ. LLENA] La tarjeta está llena y no se puede continuar la toma.	Reemplace la tarjeta o borre las fotografías no deseadas. Antes de borrarlas, transfiera las imágenes importantes a un PC.
Sin indicación	Sin indicación	 CARD FULL	[TARJ. LLENA] La tarjeta está llena. No se puede tomar más fotografías o no se puede grabar más informaciones, como por ejemplo, reservas de impresión.	Reemplace la tarjeta o borre las fotografías no deseadas. Antes de borrarlas, transfiera las imágenes importantes a un PC.
Sin indicación	Sin indicación	 NO PICTURE	[SIN IMAGENES] No hay fotografías en la tarjeta.	La tarjeta no contiene fotografías. Grabe las fotografías.

Es

Códigos de error

Indicación del Visor	Indicación (parpadee) del panel de control	Indicación del monitor	Causas posibles	Acciones correctivas
Sin indicación	Sin indicación	 PICTURE ERROR	[ERR. EN ARCH.] La fotografía seleccionada no se puede mostrar para ser reproducida debido a un problema con esta fotografía. O la fotografía no puede ser reproducida en esta cámara.	Utilice el software de procesamiento de imágenes para visualizar la fotografía en un PC. Si no se puede efectuar eso, significa que el archivo de imágenes está dañado.
		 CARD-COVER OPEN	[!TAPA ABIERTA!] La tapa de tarjeta de la cámara está abierta.	Cierra la tapa de tarjeta de la cámara.
		 CARD ERROR	[ERR. TARJ.] La tarjeta no está formateada.	Formatee la tarjeta.
Sin indicación		Sin indicación	La parte interna de la cámara está recalentada.	Apague la cámara y deje que se enfríe, y luego encienda de nuevo la cámara.

Es

Mantenimiento

PIXEL MAPPING y reducción de polvo

La función PIXEL MAPPING permite que la cámara verifique y ajuste el CCD y las funciones de procesamiento de imágenes. No es necesario operar esta función frecuentemente. Se recomienda realizarla aproximadamente una vez al año. Después de utilizar el monitor o de efectuar tomas continuas, espere por lo menos un minuto hasta utilizar la función PIXEL MAPPING, para asegurarse que está funcionando correctamente. La reducción de polvo también funciona simultáneamente para retirar el polvo del CCD.

Es

Limpeza y verificación del CCD

Esta cámara incorpora una función de reducción de polvo para impedir la entrada de polvo en el CCD y retira cualquier polvo o suciedad de la superficie del CCD con vibraciones ultrasónicas. La función de reducción de polvo funciona cuando el interruptor de encendido está ajustado en ON. Esta función también opera siempre que PIXEL MAPPING está activado.

Una vez que la función de reducción de polvo se activa cada vez que se enciende la alimentación de la cámara, la cámara debe ser mantenida derecha para que la función de reducción de polvo sea efectiva.

Nota

- Las siguientes sustancias no son removidas con la función de reducción de polvo:
 - Sustancias viscosas (solvente, etc.)
 - Partículas livianas como restos de algodón
 - Partículas de suciedad microscópica no visibles a los ojos

MODO LIMP. (CLEANING MODE)

La función de reducción de polvo retira la mayor parte de la suciedad y del polvo del CCD. Sin embargo, si la suciedad y el polvo no son retirados completamente, datos negros podrán aparecer en la fotografía. En ese caso, contacte a su Centro de servicio autorizado Olympus para obtener la limpieza física del CCD. El CCD es un dispositivo de precisión y es fácilmente dañable. Cuando pretenda limpiar el CCD por sí mismo, asegúrese de seguir las instrucciones de abajo.

Para limpiar el CCD, deberá utilizar el adaptador CA especificado para alimentar la cámara. Si utilizar una batería y su carga se agota durante el proceso de limpieza, el obturador se cerrará, y eso podrá estropear la cortina del obturador y el espejo.

Nota

- Tenga cuidado de no dejar que el soplador mecánico (disponible comercialmente) toque el CCD. Si el soplador toca el CCD, el CCD se estropeará.
- Nunca coloque el soplador mecánico atrás de la montura del objetivo. Si se desactiva la alimentación, el obturador se cerrará y estropeará la cortina del obturador.
- No utilice nada excepto el soplador mecánico. Si se rocía gas de alta presión sobre el CCD, la superficie del CCD se congelará, estropeando el CCD.

Especificaciones

■ Tipo de producto

Tipo de producto	: Cámara digital reflex de objetivo único con sistema de objetivo intercambiable
Objetivo	: Objetivos de sistemas Zuiko Digital, Four Thirds
Montura del objetivo	: Montura Four Thirds
Distancia focal equivalente a una cámara de película de 35 mm.	: Aprox. dos veces mayor que la distancia focal del objetivo

Es

■ Elemento de captación de la imagen

Tipo de producto	: CCD color primario de transferencia de cuadro total del tipo 4/3
No. total de píxeles	: Aprox. 5.500.000 píxeles
No. de píxeles efectivos	: Aprox. 5.000.000 píxeles
Tamaño de la pantalla	: 17,3 mm (H) x 13,0 mm (V)
Razón de aspecto	: 1,33 (4 : 3)

■ Visor

Tipo de producto	: Visor reflex de objetivo simple con altura del ojo
Campo de visión	: Aprox. 100% (para campo de visión de imágenes grabadas)
Ampliación del visor	: 0,96x (-1 m ⁻¹ , objetivo de 50 mm, infinito)
Punto visual	: 20 mm (0,8") (-1 m ⁻¹)
Gama de ajuste dióptrico	: -3,0 - +1,0 m ⁻¹
Fracción de la trayectoria óptica	: Semiespejo de retorno rápido
Profundidad de campo	: A ser confirmada con el botón de vista previa
Pantalla de enfoque	: intercambiable
Ocular	: Intercambiable

■ Monitor

Tipo de producto	: LCD color TFT de 1,8"
No. total de píxeles	: Aprox. 134.000 píxeles

■ Obturador

Tipo de producto	: Obturador de plano focal computarizado
Obturador	: 1/4000 - 60 seg. (pasos de 1/3, 1/2, o 1 EV) Modo manual: Bulbo (Limite: 8 m.)

■ Enfoque automático

- Tipo de producto : Sistema de detección de contraste de fase TTL
- Punto de enfoque : Enfoque automático múltiple de 3 puntos (izquierdo, central, derecho)
- Gama de luminancia de enfoque automático : EV 0 - EV 19 (con ISO 100, 20°C)
- Selección del punto de enfoque : Automático, opcional
- Iluminador de enfoque automático : Incorporado
- Distancia efectiva del iluminador de enfoque automático: Aprox. 0,7 - 6,0 m (ED50 mm F2.0 Macro)

Es**■ Control de exposición**

- Sistema de medición : Sistema de medición de abertura total TTL
- (1) Medición ESP digital
- (2) Medición de la media ponderada del centro
- (3) Medición de puntos (aprox. 2% de la pantalla del visor)
- Gama de medición : (1) EV 1 - 20 (Medición ESP digital, Medición de la media ponderada del centro)
- (2) EV 3 - 17 (Medición de puntos)
- (Bajo temperatura normal, 50 mm F2, ISO 100)
- Modo de exposición : (1) P: Exposición automática programada (Es posible ejecutar la conmutación de programas)
- (2) A: Exposición automática con prioridad de abertura
- (3) S: Exposición automática con prioridad del obturador
- (4) M: Manual
- Sensibilidad ISO : 100 - 800 (Altos valores de ISO (1600 y 3200) están disponibles)
- Compensación de exposición : La exposición puede ser ajustada en pasos de 1/3, 1/2 o 1 EV dentro de la gama de ± 5 EV.

■ Balance del blanco

- Tipo de producto : CCD y sensor de balance del blanco
- Ajuste de modo : Automático, Balance del blanco preajustado (12 ajustes), Balance del blanco de un toque (4 ajustes pueden ser registrados)

■ Grabación

- Memoria : Tarjeta CF (Compatible con los tipos I y II)
- Compatible con Microdrive (Compatible con FAT 32)
- Formato de grabación : Compatible con DCF, DPOF/Compatible con Exif 2.2, Compatible con PRINT Image Matching II
- Modo de grabación : RAW (12 bits), TIFF (RGB), JPEG

Especificaciones

■ Reproducción

Modo de reproducción : Reproducción de un solo cuadro, reproducción en primer plano, Indicación de índice, Rotación de fotografías

Indicación de informaciones : Indicación de informaciones, Indicación de histograma, Indicación de partes destacadas

Es

■ Accionamiento

Modo de accionamiento: Toma de un solo cuadro, Toma secuencial, Toma con disparador automático, Toma con control remoto

Toma secuencial : 3 cuadros/seg. (No. máx. de fotografías secuenciales almacenables: 12 cuadros) *Aplicado a todos los modos de grabación.

Toma con disparador automático : Tiempo de operación: 12 seg., 2 seg.

Toma con control remoto óptico : Tiempo de operación: 2 seg., 0 seg. (tomas instantáneas)

■ Flash

Sincronización : Sincronizado con la cámara en 1/180 seg. o menos

Modo de control del flash : (1) TTL-AUTO (Modo de flash previo TTL), AUTO, MANUAL

Acoplamiento del flash : Zapata de contacto/conector de flash externo (x acoplamiento)

■ Conector externo

Conector USB (mini-B), Conector IEEE1394, Jack DC-IN, Jack VIDEO OUT. Conector de cable remoto

■ Sistema a prueba de polvo/goteo (Sistema resguardado)

Uso sellado a prueba de polvo/goteo, Filtro de ondas supersónicas (función de reducción de polvo incluido como estándar)

■ Fuente de alimentación

Batería : Batería de ion-litio BLM-1

Fuente de alimentación

CA : Adaptador CA (opcional)

Otros : Batería de ion-litio BLL-1 para el juego de portabatería de alimentación (opcional)

■ Dimensiones/peso

Dimensiones : 141 mm (Ancho) x 104 mm (Altura) x 81 mm (Profundidad)
(excluyendo las partes salientes)

Peso : Aprox. 660 g

■ Ambiente operacional

Temperatura : 0 - 40°C (operación)/-20 - 60°C (almacenamiento)

Humedad : 30 - 90% (operación)/10 - 90% (almacenamiento)



Es

MEMO

MEMO

OLYMPUS®

<http://www.olympus.com/>

OLYMPUS CORPORATION

Shinjuku Monolith, 3-1 Nishi-Shinjuku 2-chome, Shinjuku-ku, Tokyo 163-0914

OLYMPUS AMERICA INC.

Two Corporate Center Drive, Melville, NY 11747-3157, U.S.A. Tel. 1-631-844-5000

Soporte técnico (EE.UU.)

Ayuda en línea automatizada durante 24 horas/7 días a la semana:

<http://www.olympusamerica.com/E1>

Centro de atención telefónico al cliente: Tel. 1-800-260-1625 (Llamada gratuita)

Nuestro centro de atención telefónico al cliente se encuentra disponible desde las 8 am a 10 pm (de lunes a viernes) ET

E-mail: e-slrpro@olympusamerica.com

OLYMPUS OPTICAL CO. (EUROPA) GMBH.

Locales/entregas de mercancía: Wendenstrasse 14-18, 20097 Hamburgo, Alemania
Tel. +49 (0) 40-23 77 30/+49 (0) 40-23 77 33

Correspondencia: Postfach 10 49 08, 20034 Hamburgo, Alemania

Asistencia técnica al cliente en Europa:

Visite nuestro sitio web <http://www.olympus-europa.com>

o llame al nuestro TELÉFONO GRATUITO: **00800 - 67 10 83 00**

para Austria, Bélgica, Dinamarca, Finlandia, Francia, Alemania, Italia, Luxemburgo, Países Bajos, Noruega, Portugal, España, Suecia, Suiza, Reino Unido

- Por favor, tenga en cuenta que algunas compañías/proveedores de servicios de telefonía (telefonía móvil) no permiten al acceso o requieren el uso de un prefijo adicional para los números de llamada gratuita (+800).

Para los países europeos que no figuran en la relación anterior y en caso de no poder conectar con el número antes mencionado, utilice los siguientes

NÚMEROS DE PAGO: +49 (0) 1805-67 10 83 ó +49 (0) 40-23 77 38 99

El horario de nuestro servicio de Asistencia técnica al cliente es de 09:00 a 18:00 (CET, hora central europea), de lunes a viernes.