

OLYMPUS

CAMEDIA

DIGITAL CAMERA

C-740 Ultra Zoom

MANUEL DE RÉFÉRENCE

<Cliquez ici.>

MANUEL D'UTILISATION DE L'APPAREIL PHOTO

Explication des fonctions de l'appareil photo numérique et instructions d'utilisation.

**APPAREIL PHOTO NUMÉRIQUE — CONNEXION
À UN ORDINATEUR MANUEL D'UTILISATION**

Explication du transfert d'images entre l'appareil photo et l'ordinateur.

OLYMPUS

CAMEDIA

APPAREIL PHOTO NUMÉRIQUE

C-740 Ultra Zoom

MANUEL DE RÉFÉRENCE

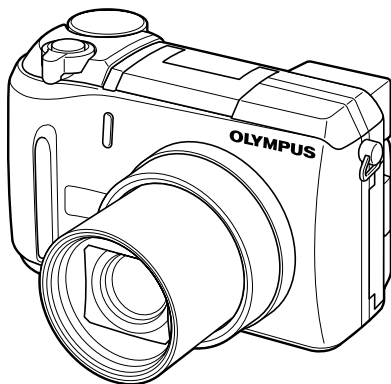

-
- Nous vous remercions d'avoir acheté un appareil photo numérique Olympus. Avant de commencer à utiliser votre nouvel appareil photo, veuillez lire attentivement ces instructions afin d'optimiser ses performances et sa durée de vie. Conservez ce manuel dans un endroit sûr pour pouvoir vous y référer ultérieurement.
 - Nous vous recommandons de prendre des photos-test pour vous habituer à votre appareil avant de commencer à prendre de vraies photos.
 - En vue de l'amélioration constante de nos produits, Olympus se réserve le droit d'actualiser ou de modifier les informations contenues dans ce manuel.

Pour les consommateurs d'Amérique du Nord et du Sud

Pour les utilisateurs aux Etats-Unis

Déclaration de conformité

Modèle numéro : C-740 Ultra Zoom

Marque : OLYMPUS

Organisme responsable : Olympus America Inc.

Adresse : 2 Corporate Center Drive, Melville, New York
11747-3157 U.S.A.

Numéro de téléphone : 631-844-5000

Testé pour être en conformité avec la réglementation FCC
POUR L'UTILISATION A LA MAISON OU AU BUREAU

Cet appareil est conforme aux normes de la Section 15 des directives FCC. Son utilisation est soumise aux deux conditions suivantes:

- (1) Cet appareil ne doit pas causer de brouillage radioélectrique.
- (2) Cet appareil doit pouvoir résister à toutes les interférences, y compris celles susceptibles d'entraver son bon fonctionnement.

Pour les utilisateurs au Canada

Cet appareil numérique de la catégorie B est conforme à la législation canadienne sur les appareils générateurs de parasites.

Pour les utilisateurs en Europe



La marque "CE" indique que ce produit est conforme aux normes européennes en matière de sécurité, de santé, d'environnement et de protection du consommateur. Les appareils photo marqués "CE" sont prévus pour la vente en Europe.

Marques déposées



- IBM est une marque déposée de la société International Business Machines Corporation.
- Microsoft et Windows sont des marques déposées de la société Microsoft Corporation.
- Macintosh est une marque de Apple Computer Inc.
- Tous les autres noms de sociétés et appellations de produits sont des marques, déposées ou non, des propriétaires respectifs.
- Les normes pour les systèmes de fichiers d'appareil photo indiquées dans ce manuel sont les normes "Design Rule for Camera File System/DCF" stipulées par l'association JEITA (Japan Electronics and Information Technology Industries Association).

	Table des matières	P.4	
	Désignation des pièces	P.10	
Introduction aux fonctions de l'appareil photo	Guide rapide de démarrage	P.17	1
	Utilisation des menus	P.32	2
Photographie de base	Prise de vues – Instructions de base	P.42	3
Photographie élaborée Pour obtenir cette image particulière en utilisant les différents effets spéciaux ou en affinant les réglages.	Flash	P.55	4
	Prise de vue élaborée	P.63	5
	Réglage de la qualité et de l'exposition de l'image	P.91	6
Pour l'affichage et la édition des photos.	Affichage	P.108	7
Des paramètres qui facilitent l'utilisation de l'appareil	Fonctions utiles	P.128	8
Impression des photos	Paramétrage de l'impression	P.152	9
Dépannage et autres informations	Divers	P.163	10
	Caractéristiques	P.184	
	Lexique	P.186	
	Index	P.190	

Table des matières

Table des matières	4
Désignation des pièces	10
Appareil photo	10
Indications sur le viseur et l'écran ACL	12
Comment utiliser ce manuel	16

1 Guide rapide de démarrage 17

Fixation de la courroie	17
Mise en place des piles	18
Choix des piles ou d'un adaptateur secteur en option	20
Insertion d'une carte	22
Description de la carte	22
Retrait de la carte	23
Mise en marche/arrêt	24
Écran de démarrage/d'arrêt	25
Si la carte n'est pas reconnue (contrôle de la carte)	25
Sélection de la langue 	26
Réglage de la date et de l'heure 	28
Réglage du viseur	30
Tenue de l'appareil	31

2 Utilisation des menus 32



À propos des menus	32
Comment utiliser les menus	33
Menus Raccourcis	35
Menus Mode	37

3 Prise de vues – Instructions de base 42

Mode prise de vue	42
Prise de vue fixe	46









Si une mise au point satisfaisante est impossible	49
Utilisation de la fonction de mémorisation	
de la mise au point	49
Sujets sur lesquels la mise au point est difficile	50
Enregistrement de films 	51
Zoom	53
Utilisation du zoom optique	53
ZOOM NUM (DIGITAL ZOOM)	
- Utilisation du Zoom numérique	54

4 Flash 55







Prise de vue au flash 	55
Utilisation du flash à synchronisation lente  SLOW	61
Commande d'intensité du flash 	62

5 Prise de vue élaborée 63

Mode A/S/M	63
Prise de vue avec priorité à l'ouverture A	64
Prise de vue avec priorité à la vitesse S	65
Prise de vue manuelle M	66
Utilisation de MY MODE 	67
Applications de la mise au point	68
MODE AF (AF MODE)	
- Modification de la plage de mise au point	68
AF CONTINU (FULLTIME AF)	
- Une procédure de mise au point	
fiable qui permet de gagner du temps	69
ZONE AF (AF AREA) – Changement de position des	
repères de mise au point automatique	70
AF LOCK – Mémorisation de la mise au point	71
Mise au point manuelle	73













Mesure 	75
Mesure ponctuelle	75
MULTI-MESUR (MULTI METERING) – Mesure multiple	76
AE LOCK – mémorisation de l'exposition AEL	78
Prise de vue en mode gros plan 	80
Prise de vue en mode Super gros plan 	81
Prise de vue avec le retardateur 	82
Prise de vue en série  HI  AF  BKT	83
Prise de vue en série, prise de vue en série à grande vitesse et prise de vue en série avec mise au point automatique  HI  AF	83
Bracketing automatique BKT	84
PANORAMIQUE (PANORAMA) - Prise de vue panoramique	86
2 EN 1 (2 IN 1) - Prise de vue deux en un 2 IN 1	88
FONCTION (FUNCTION)	
- Ajout d'effets spéciaux aux images	90

6 Réglage de la qualité et de l'exposition de l'image 91

Mode d'enregistrement 	91
Sélection d'un mode d'enregistrement	93
Résolution 3:2	95
AGRANDIR TAILLE (ENLARGE SIZE)	95
Sensibilité ISO	96
Compensation d'exposition 	97
Balance des blancs WB	98
Balance des blancs automatique	98
Balance des blancs pré-réglée	99
Balance des blancs de référence rapide 	99
Réglage de la balance des blancs 	101
NETTETE (SHARPNESS) 	102
CONTRASTE (CONTRAST) 	103
SATURATION 	104





REDUC BRUIT (NOISE REDUCTION)	
- Réduction des parasites	105
Affichage de l'histogramme 	106

7 Affichage 108

Affichage d'images fixes 	108
Contrôle rapide (QUICK VIEW)	109
Affichage en gros plan 	110
Affichage d'index 	111
Sélection du nombre de photos	112
Diaporama 	113
LECT MOVIE (MOVIE PLAYBACK)	
- Visualisation de vidéos 	114
Édition de vidéos	116
INDEX - Création d'un index	116
RETOUCHER (EDIT) - Édition d'une vidéo	118
Affichage sur un téléviseur	120
Rotation de l'image 	121
Édition de vues fixes	122
Redimensionnement 	122
Détourage 	123
Protection des photos 	125
Effacement de photos 	126
Effacement d'une seule photo 	126
Effacement de toutes les photos 	127

8 Fonctions utiles 128

TOUT REINIT (ALL RESET)	
- Sauvegarde des réglages de l'appareil photo	128

BOUT PERSO (CUSTOM BUTTON)	
- Touche personnalisée 	130
BOUT PERSO (CUSTOM BUTTON)	
- Paramétrage de la touche personnalisée	131
Utilisation de la touche personnalisée	132
RACCOURCI (SHORT CUT)	133
RACCOURCI (SHORT CUT)	
- Paramétrage d'un menu raccourci	134
Utilisation du menu raccourci	135
MY MODE (MY MODE SET UP)	
- Configuration de MY MODE 	136
CONFIG CARTE (CARD SETUP)	
- Formatage des cartes 	139
Affichage d'informations INFO	141
Réglage de la luminosité de l'écran ACL et du viseur 	142
VISUAL IMAGE (REC VIEW)	
- Vérification d'enregistrement	143
VEILLE (SLEEP) - Minuterie de mise en veille	144
Beep 	145
CONFIG ON/OFF (PW ON/OFF SETUP)	
- Paramétrage du signal sonore/ de l'affichage à la mise en marche/arrêt	146
DEF ECRAN (SCREEN SETUP) - Configuration de l'écran	147
NOM FICHIER (FILE NAME) - Nom de fichier	148
PIXEL MAPPING - Cadrage des pixels	149
Unités de mesure m/ft	150
SORTIE VIDEO (VIDEO OUT) - Sélection de la sortie vidéo	151



9 Paramétrage de l'impression 152

Comment imprimer des photos 	152
Réservation de toutes les images 	154
Réservation d'une seule image 	156
Détourage 	159
Réinitialisation des données de réservation d'impression 	161

10 Divers**163**

Codes d'erreur	163
En cas de difficultés	164
Liste des menus	171
Liste des réglages d'usine par défaut	177
Modes et fonctions de prise de vue	180
Entretien de l'appareil photo	183
Caractéristiques	184
Lexique	186
Index	190

Indications présentes dans ce manuel

 Rema	Informations importantes concernant des facteurs susceptibles de provoquer un dysfonctionnement. Signale également les actions qui doivent être absolument évitées.
	Astuces et informations utiles qui vous aideront à tirer le meilleur parti de votre appareil photo.
	Pages de références décrivant les détails ou les informations associées.

Désignation des pièces

Appareil photo

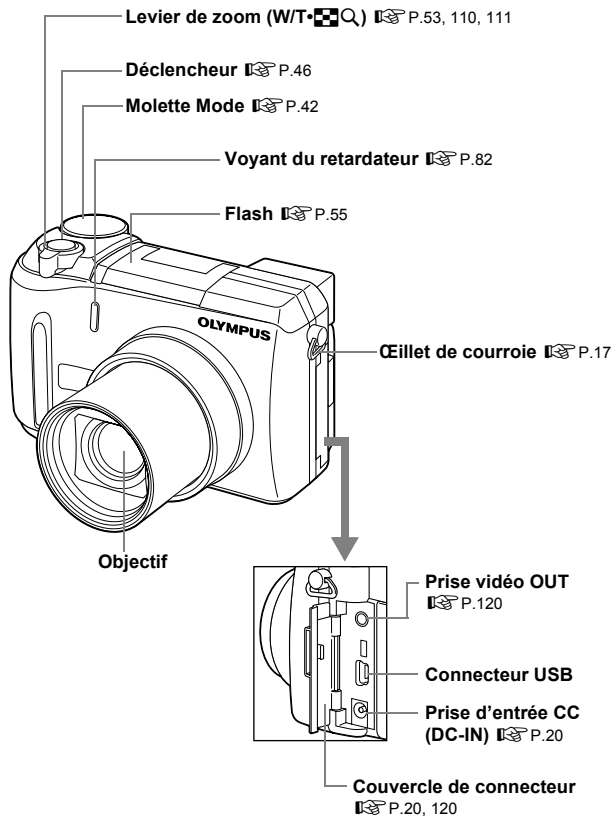

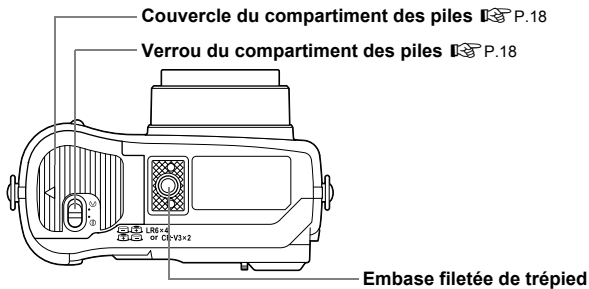
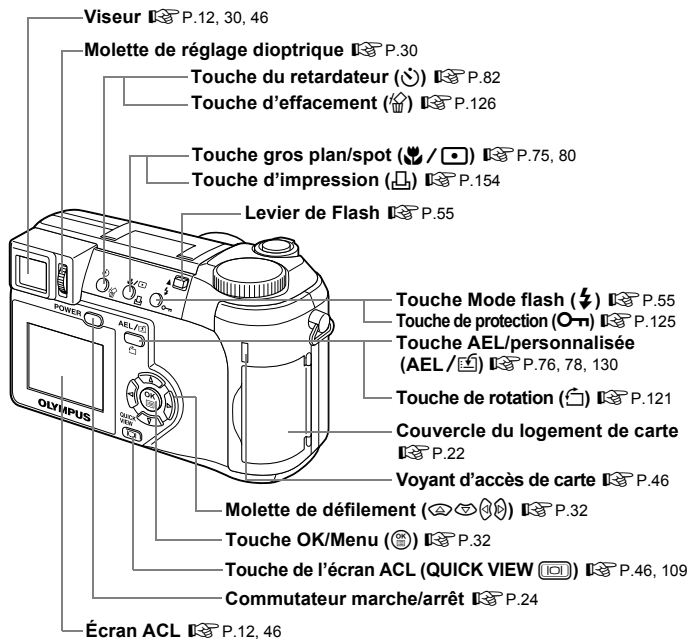







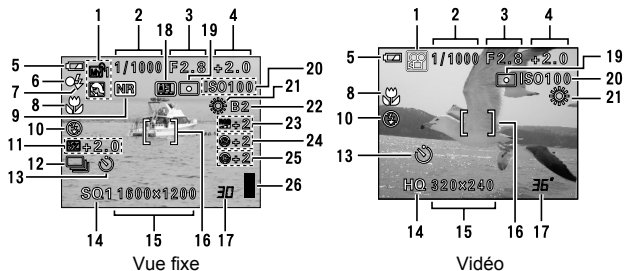











Indications sur le viseur et l'écran ACL

Le paramètre INFO vous permet de sélectionner la quantité d'informations à afficher. Ci-dessous l'aspect des écrans lorsque l'affichage d'informations est activé (ON).  "Affichage d'informations" (P.141)

● Mode prise de vue



	Éléments	Indications	Page de réf.
1	Mode prise de vue	P, A, S, M,     ,      	P.42
2	Vitesse d'obturation	16 – 1/1000	P.65
3	Valeur de l'ouverture	F2.8 – F8.0	P.64
4	Compensation d'exposition Différentiel d'exposition	-2.0 – +2.0 -3.0 – +3.0	P.97 P.66
5	Contrôle des piles	 	P.15
6	Voyant vert		P.46
7	Flash en attente Avertissement de bougé/ Chargement du flash	 (Allumé)  (Clignote)	P.57
8	Mode gros plan Mode Super gros plan Mise au point manuelle	  MF	P.80 P.81 P.73
9	Réduction des parasites	NR	P.105

	Éléments	Indications	Page de réf.
10	Mode de flash	SLOW1, SLOW2	P.55
11	Commande d'intensité du flash	-2,0 – +2,0	P.62
12	Mode d'entraînement	HI , AF , BKT	P.83
13	Retardateur		P.82
14	Mode d'enregistrement	TIFF, SHQ, HQ, SQ1, SQ2	P.91
15	Résolution	2048 × 1536, 1280 × 960, 640 × 480, 320 × 240 etc.	P.92
16	Repères de mise au point automatique	[]	P.46
17	Nombre de vues enregistrables	30	P.92
	Secondes restantes	36"	P.51
18	Mémorisation AE Mémoire AE		P.78
19	Mesure ponctuelle		P.75
20	Sensibilité ISO	ISO 100, ISO 200, ISO 400	P.96
21	Balance des blancs		P.98
22	Compensation de la balance des blancs	B1 – B7, R1 – R7	P.101
23	Saturation	RGB -5 – +5	P.104
24	Netteté	-5 – +5	P.102
25	Contraste	-5 – +5	P.103
26	Bloc mémoire		P.15

● Mode affichage

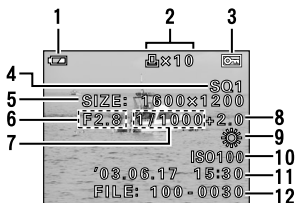

Vue fixe

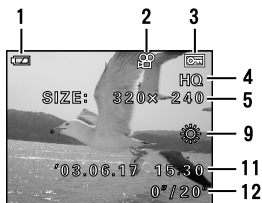

Vidéo

	Éléments	Indications	Page de réf.
1	Contrôle des piles		P.15
2	Réservation d'impression, Nombre de copies Image vidéo	x 10 	P.154 P.114
3	Protection		P.125
4	Mode d'enregistrement	TIFF, SHQ, HQ, SQ1, SQ2	P.91
5	Résolution	2048 x 1536, 1280 x 960, 640 x 480, 320 x 240 etc.	P.92
6	Valeur de l'ouverture	F2.8 – F8.0	P.64
7	Vitesse d'obturation	16 – 1/1000	P.65
8	Compensation d'exposition	-2.0 – +2.0	P.97
9	Balance des blancs	WB AUTO, , , , ,	P.98
10	Sensibilité ISO	ISO 100, ISO 200, ISO 400	P.96
11	Date et heure	'03.06.17 15:30	P.28
12	Numéro de fichier, Numéro de photo Durée de lecture / durée d'enregistrement totale	FILE : 100 – 0030, 30 0"/20"	P.148



Remarque

- Les indications qui apparaissent sur une image vidéo qui a été sélectionnée et affichée à partir de l'affichage d'index sont différentes de celles qui apparaissent quand l'image vidéo est affichée en utilisant la fonction de lecture vidéo.

● Bloc mémoire

Le bloc mémoire d'image s'allume lorsque vous effectuez une prise de vue fixe. L'appareil photo enregistre la photo sur la carte pendant que le bloc est allumé. L'indication du bloc mémoire change comme indiqué ci-dessous en fonction de la situation de prise de vue. L'indication ne s'affiche pas pendant l'enregistrement d'une vidéo.

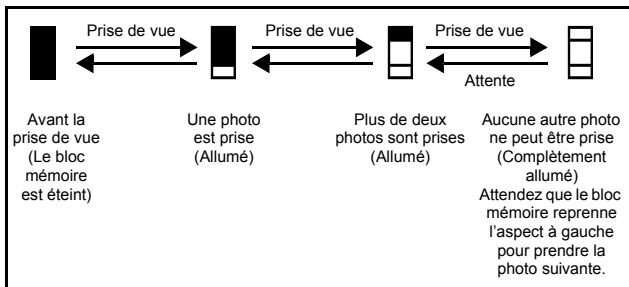

● Contrôle des piles

Si la pile est presque déchargée, l'indicateur de contrôle des piles prend l'aspect ci-dessous lorsque l'appareil est mis en marche ou pendant son utilisation.

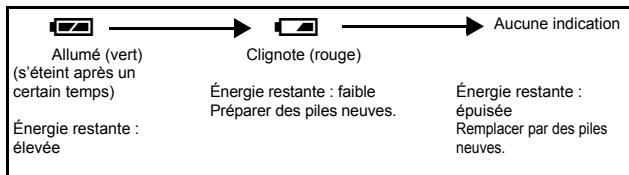

Comment utiliser ce manuel

Amenez la molette Mode sur l'un des repères illustrés ici.

Suivez les flèches pour exécuter les commandes des menus.

Reportez-vous à la section "Comment utiliser les menus" (P.33) pour plus d'informations sur les procédures de fonctionnement.

NETTETE (SHARPNESS)



Cette fonction règle la netteté de l'image.

Molette Mode



1 Dans le menu principal, sélectionnez **MODE MENU PICTURE SHARPNESS**, puis appuyez sur .

"Comment utiliser les menus" (P.33)



Molette de défilement
Touche OK

2 Appuyez sur pour régler la netteté entre +5 et -5.

• Pour augmenter la netteté (+) :

Appuyez sur . Les contours de l'image sont accentués, ce qui rend l'image plus nette et plus éclatante. Utilisez ce réglage si vous voulez imprimer les images.

• Pour diminuer la netteté (-) :

Appuyez sur . Les contours de l'image sont adoucis. Utilisez ce réglage pour retoucher des images sur un ordinateur.

• Appuyez sur lorsque vous avez terminé le réglage de la netteté. Appuyez de nouveau sur pour quitter le menu.

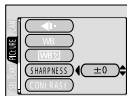

6

Réglage de la qualité et de l'exposition



Remarque

• Des parasites risquent d'apparaître dans l'image si vous réglez une netteté excessive (trop vers +).

Cela représente les molette de défilement. Seules les flèches qui concernent l'opération sont illustrées

* Cette page exemple est uniquement pour votre référence. Elle peut différer de la page réelle dans ce manuel.

1 Guide rapide de démarrage

Fixation de la courroie

1

Guide rapide de démarrage

- 1 Faire passer le cordon dans le trou du bouchon d'objectif, passer l'autre extrémité dans la boucle et serrer en tirant.

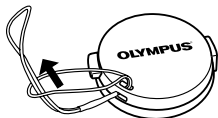

- 2 Sortir les extrémités de la courroie des arrêteurs et de la bague.

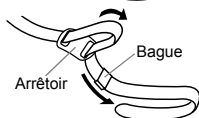

- 3 Passer une extrémité de la courroie (A) par la boucle du cordon (attachée au bouchon d'objectif dans l'étape 1). La faire ensuite passer par l'œillet de courroie sur l'appareil.

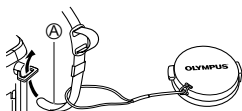

- 4 Refaire passer l'extrémité de la courroie par la bague et l'arrêteur comme indiqué par les flèches. Réglez la courroie à la longueur souhaitée.

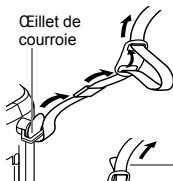

- 5 Tirer sur la courroie à travers l'arrêteur (B) pour s'assurer qu'elle est bien serrée.

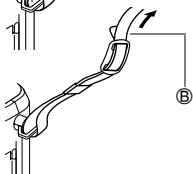

- 6 Fixer la courroie à l'autre œillet en répétant les étapes 3 à 5.



Remarque

- Prenez garde que la courroie de l'appareil ne s'accroche pas à des objets qui traînent, vous pourriez provoquer de sérieux dégâts.
- Fixez correctement la courroie de la manière indiquée pour empêcher l'appareil de tomber. En cas de chute de l'appareil provoquée par une courroie mal fixée, Olympus décline toute responsabilité pour les dommages occasionnés.

Mise en place des piles

Cet appareil utilise deux piles au lithium CR-V3 ou quatre piles AA (R6) alcalines, au nickel-hydrure, au nickel-cadmium ou au lithium.

Important

- Les piles au lithium CR-V3 ne sont pas rechargeables.
- Ne retirez pas l'étiquette d'un bloc de piles au lithium CR-V3.
- Les piles au manganèse (zinc-carbone) ne peuvent pas être utilisées.

1

Guide rapide de démarrage

1 Assurez-vous que l'appareil photo est éteint.

- L'écran ACL est éteint.
- Le viseur est éteint.
- L'objectif n'est pas sorti.

2 Faites glisser le verrou du compartiment des piles de la position à la position .

Couvercle du compartiment des piles

Verrou du compartiment des piles

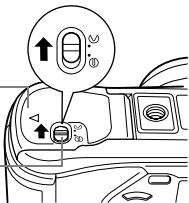

3 Faites glisser le couvercle du compartiment des piles en direction de et levez-le ensuite vers .

- Faites glisser le couvercle avec le bout du doigt. N'utilisez pas votre ongle, vous risqueriez de vous blesser.

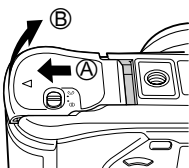

4 Introduisez les piles en prenant garde de les placer dans le bon sens, comme l'indique l'illustration.

Si vous utilisez des piles au lithium CR-V3

Si vous utilisez des piles AA (R6)

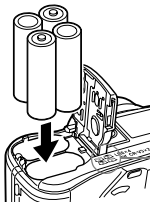
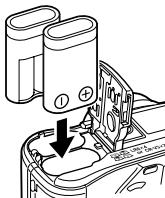

Orientation des piles

Une marque sur le dessous de l'appareil indique le sens d'insertion correct des piles AA. (R6)

- Si vous utilisez des batteries AA (R6), rechargez-les avant utilisation.

5 Refermez le couvercle du compartiment des piles en appuyant dessus **C** et faites-le glisser dans le sens indiqué **D**.

- Appuyez sur le centre du couvercle, il risque d'être mal fermé si vous appuyez sur le bord.
- Assurez-vous que le couvercle est bien fermé.

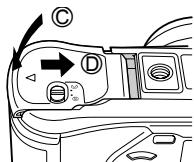

6 Faites glisser le verrou du compartiment des piles de la position **⊖** à la position **⊕**.

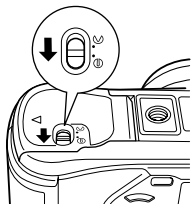

Remarque

- Si vous laissez l'appareil pendant 1 heure sans les piles, certains réglages internes peuvent être réinitialisés à leurs valeurs par défaut.

Précautions liées à l'utilisation des piles

La quantité d'énergie consommée varie considérablement en fonction des opérations effectuées sur l'appareil photo numérique. Si vous utilisez des accus déchargés ou des piles alcalines, l'appareil risque de s'éteindre sans afficher l'indicateur de niveau de charge (P.15).

Choix des piles ou d'un adaptateur secteur en option

En plus des piles fournies avec cet appareil, vous pouvez utiliser les types de piles indiqués ci-dessous ou un adaptateur secteur. Choisissez la source d'alimentation la mieux adaptée à la situation.

● Piles au lithium CR-V3 (non rechargeables)

Comme les piles au lithium CR-V3 ont une longue durée de vie, elles sont pratiques pour voyager.

● Batteries NiMH (rechargeables)

Les batteries NiMH de Olympus sont rechargeables et économiques, mais leur autonomie décroît progressivement si elles sont systématiquement rechargées avant d'être complètement vides.

● Piles alcalines AA (R6)

Si vous avez besoin de piles en urgence, vous pouvez utiliser des piles alcalines AA (R6) qui sont très faciles à trouver. Le nombre de photos que vous pouvez prendre peut toutefois varier considérablement selon le fabricant des piles, les conditions de prise de vue de l'appareil, etc. Pendant les prises de vue, utilisez le viseur et évitez dans la mesure du possible d'allumer l'écran ACL pour économiser de l'énergie.

● Adaptateur secteur

Un adaptateur secteur est utile pour les opérations qui prennent du temps comme le téléchargement des images.

Un adaptateur secteur en option de marque Olympus CAMEDIA vous permet d'alimenter votre appareil photo numérique à partir d'une prise secteur ordinaire. Utilisez exclusivement l'adaptateur secteur spécifié. Utilisez un adaptateur secteur conçu pour la tension secteur de la région dans laquelle vous utilisez l'appareil photo.

Contactez le fournisseur ou le service après-vente Olympus le plus proche pour plus d'informations.

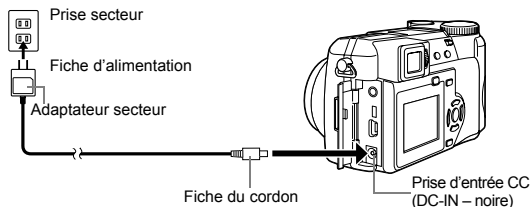



Remarque

- Si les piles s'épuisent pendant que l'appareil est raccordé à un ordinateur, les données des images risquent d'être perdues ou endommagées. Il est conseillé d'utiliser l'adaptateur secteur lors du transfert d'images vers un ordinateur. Ne branchez/débranchez jamais l'adaptateur secteur pendant que l'appareil communique avec l'ordinateur.
- Il ne faut jamais insérer ou retirer des piles connecter ou déconnecter l'adaptateur secteur pendant que l'appareil est allumé. Vous risqueriez d'endommager les fonctions et les réglages internes de l'appareil.
- La durée des piles varie en fonction du type de pile, du fabricant, des conditions de prise de vue, etc.
- De l'énergie est consommée en permanence dans les situations ci-après. La durée de vie des piles peut s'en trouver réduite.
 - Lorsque l'écran ACL est allumé.
 - Lorsque l'écran ACL est en mode affichage pour une durée prolongée.
 - Réglages répétés du zoom.
 - Lorsque la mise au point automatique est utilisée de manière répétée en appuyant sur le déclencheur jusqu'à mi-course.
 - Lorsque le mode FULL TIME AF est activé.
 - Lorsque l'appareil est connecté à un ordinateur.
- En utilisant un adaptateur secteur, l'appareil photo est alimenté par celui-ci même si des piles y sont installées. L'adaptateur secteur ne charge pas les batteries dans l'appareil photo.
- Lisez attentivement les instructions de l'adaptateur secteur avant de l'utiliser.

Insertion d'une carte

Le terme "carte" dans ce manuel désigne une xD-Picture Card. L'appareil utilise la carte pour enregistrer les images.

Description de la carte

La carte correspond à la pellicule d'un appareil photo normal et stocke ainsi les photos que vous prenez. Les photos enregistrées et mémorisées sur la carte peuvent facilement être effacées, remplacées et/ou retouchées sur un ordinateur.

1

Guide rapide de démarrage

- ① Zone index
Vous pouvez y inscrire le contenu de la carte.
- ② Zone de contact
Est en contact avec les dispositifs de lecture de signal de l'appareil photo.



Cartes compatibles

- xD-Picture Card (16 à 256 Mo)



Remarque

- Cet appareil photo risque de ne pas reconnaître une carte de marque autre que "Olympus" ou une carte qui a été formatée sur un autre système (tel un ordinateur, etc.). Formatez la carte pour cet appareil avant de l'utiliser. ➔ "CONFIG CARTE (CARD SETUP) - Formatage des cartes" (P.139)

1 Assurez-vous que l'appareil photo est éteint.

- L'écran ACL est éteint.
- Le viseur est éteint.
- L'objectif n'est pas sorti.

2 Ouvrez le couvercle du logement de carte.



3 Insérez la carte dans le bon sens.

- Tenez la carte droite pendant que vous l'insérez.
- Insérer la carte jusqu'à ce qu'elle émette un déclic.
- Si la carte est insérée à l'envers ou en biais, vous risquez d'endommager la zone de contact ou de coincer la carte.

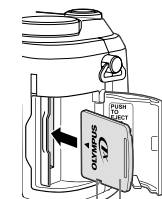

Encoche
Côté zone d'index

- Si la carte n'est pas entièrement insérée, les données ne pourront pas y être enregistrées.

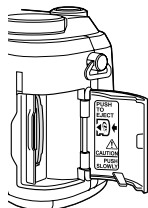

Insertion de la carte
correcte

1

Guide rapide de démarrage

4 Faites glisser le capot de protection jusqu'à ce qu'il se bloque avec un déclic.

Retrait de la carte

1 Poussez la carte à fond pour la déverrouiller puis laissez-la sortir lentement.

- La carte est éjectée sur une courte distance puis s'arrête. Tenez la carte droite et sortez-la.

Remarque

Si vous retirez votre doigt rapidement après avoir enfoncé la carte à fond, elle risque d'être propulsée brutalement hors de son logement.

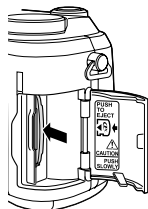

Remarque



- N'appuyez pas sur la carte avec des objets durs ou pointus tels que les stylos à bille.
- Il ne faut jamais ouvrir le couvercle du logement de carte ou retirer la carte ou les piles pendant que l'appareil est allumé. Toutes les données enregistrées sur la carte risqueraient alors d'être détruites sans possibilité de récupération.

Mise en marche/arrêt

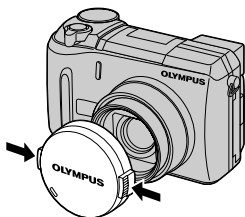
- 1 Appuyez sur les boutons du bouchon d'objectif comme indiqué par les flèches et retirez le bouchon d'objectif.



- 2 Appuyez sur le commutateur marche/arrêt.

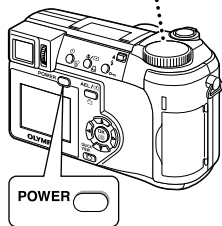
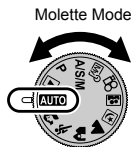

- L'appareil s'allume et l'objectif se déploie lorsque vous faites tourner la molette de sélection de mode dans toute position différente de . Le viseur s'allume.
- Lorsque la molette Mode se trouve en position , l'appareil photo s'allume en mode affichage et l'écran ACL s'allume.



- 3 Appuyez de nouveau sur le commutateur marche/arrêt pour éteindre l'appareil.



CONSEILS

- Pour économiser l'énergie des piles, l'appareil passe automatiquement en mode veille et cesse de fonctionner après 3 minutes d'inactivité. L'appareil se réactive dès que actionnez le déclencheur ou le levier du zoom. Vous pouvez régler le délai de mise en veille dans chaque mode de prise de vue (sauf ).
 "Minuterie de mise en veille" (P.144)

Écran de démarrage/d'arrêt

Vous pouvez enregistrer une image qui s'affichera sur l'écran ACL à la mise en marche ou à l'arrêt de l'appareil photo. (P.146)

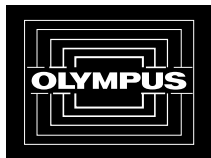

Écran de démarrage/d'arrêt
(Réglage d'usine)



Si la carte n'est pas reconnue (contrôle de la carte)

Lorsque vous allumez l'appareil photo, il contrôle automatiquement la carte. L'écran suivant apparaît en l'absence de carte ou si la carte insérée n'est pas prise en charge par cet appareil photo.



Remarque

- Toutes les données figurant sur la carte sont effacées lors du formatage.

Indication de l'écran ACL	Solution
	<p>Il n'y a pas de carte dans l'appareil ou la carte est mal insérée.</p> <p>→ Insérez une carte. Si une carte se trouve déjà dans l'appareil, retirez-la et insérez-la correctement.</p>
	<p>Impossible d'enregistrer, d'afficher ou de supprimer des photos sur cette carte. Formatez la carte ou remplacez-la par une neuve.</p> <p>→ Appuyez sur pour sélectionner POWER OFF, puis appuyez sur . Remplacez la carte par une neuve.</p> <p>→ Formatez la carte.</p> <p>Appuyez sur pour sélectionner FORMAT, puis appuyez sur pour afficher l'écran de confirmation. Sélectionnez YES et appuyez sur .</p> <p>Le formatage démarre. Si le formatage de la carte s'est effectué correctement, l'appareil est prêt à prendre des photos.</p>

Sélection de la langue



Vous pouvez choisir la langue des messages affichés. Ce manuel représente les messages en anglais dans les illustrations et les explications. Les langues disponibles dépendent de la région dans laquelle vous avez acheté cet appareil photo.

1

Guide rapide de démarrage

- 1 Amenez la molette Mode sur **P** et appuyez sur le commutateur marche/arrêt pour allumer l'appareil.

Commutateur marche/arrêt

Molette Mode

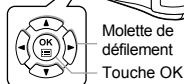

- 2 Appuyez sur .
 - Le menu principal s'affiche.

- 3 Appuyez sur la Molette de défilement pour sélectionner **MODE MENU**.

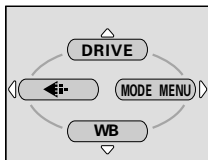





Menu principal

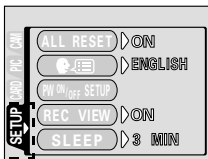

- 4 Appuyez sur pour sélectionner l'onglet **SETUP**, puis appuyez sur .

Onglet
SETUP



- 5 Appuyez sur   pour sélectionner  , puis appuyez sur .



- 6 Appuyez sur   pour sélectionner une langue, puis appuyez sur .



- 7 Appuyez de nouveau sur  pour quitter le menu.

- 8 Appuyez sur le commutateur marche/arrêt pour éteindre l'appareil.

Commutateur marche/arrêt

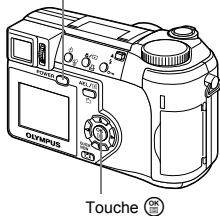

- Ce manuel de référence montre l'affichage sur écran en anglais dans les illustrations et les explications.

Réglage de la date et de l'heure

- 1 Amenez la molette Mode sur **P** et appuyez sur le commutateur marche/arrêt pour allumer l'appareil.



Commutateur marche/arrêt
Molette Mode

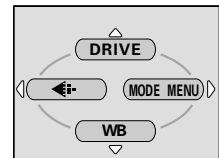

Molette de défilement
Touche OK







Menu principal

- 2 Appuyez sur .
• Le menu principal s'affiche.
- 3 Appuyez sur la molette de défilement  pour sélectionner **MODE MENU**.

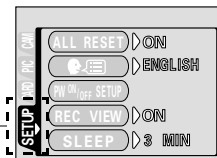
- 4 Appuyez sur  pour sélectionner l'onglet **SETUP**, puis appuyez sur .

Onglet
SETUP



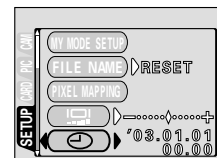

- 5 Appuyez sur  pour sélectionner , puis appuyez sur .
• L'encadré vert passe sur l'élément sélectionné.



1

Guide rapide de démarrage

- 6** Appuyez sur   pour sélectionner l'un des formats de date suivants : Y-M-D (Année/Mois/Jour), M-D-Y (Mois/Jour/Année), D-M-Y (Jour/Mois/Année). Appuyez ensuite sur .

- Passez au réglage de l'année.
- Les étapes suivantes montrent la procédure utilisée lorsque le format de date est Y-M-D.

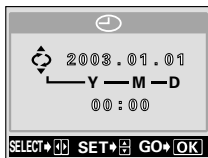

- 7** Appuyez sur   pour régler l'année, puis appuyez sur  pour passer au réglage du mois.

- Pour revenir au réglage précédent, appuyez sur .
- Les deux premiers chiffres de l'année sont fixes.

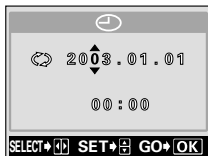

- 8** Répétez cette procédure jusqu'à ce que la date et l'heure soient complètement réglées.

- L'heure est affichée au format 24 heures. Par conséquent, 2 heures de l'après-midi s'affiche sous la forme 14:00.

- 9** Appuyez sur .

- Pour un réglage plus précis, appuyez sur  lorsque l'horloge franchit 00 seconde. L'horloge démarre lorsque vous appuyez sur la touche.

- 10** Appuyez sur le commutateur marche/arrêt pour éteindre l'appareil.

Commutateur marche/arrêt

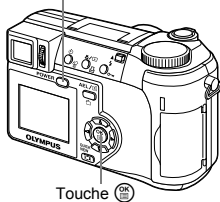

Remarque

- Les réglages courants sont conservés jusqu'à leur modification, même après avoir éteint l'appareil.
- La date et l'heure réglées seront annulées si vous laissez l'appareil sans pile pendant 1 heure. Les réglages seront perdus plus rapidement si les piles ont été introduites dans l'appareil peu de temps avant de les retirer. Avant de prendre des photos importantes, vérifiez que le réglage de la date et de l'heure est correct.

Réglage du viseur

Pour faciliter l'utilisation de l'appareil photo, réglez le viseur en fonction de votre vue (acuité visuelle) ou de la vue de la personne qui utilisera l'appareil.

- 1 Amenez la molette Mode sur **AUTO** et appuyez sur le commutateur marche/arrêt.**

- L'appareil photo et le viseur s'allument.

Commutateur marche/arrêt

Molette Mode



- 2 Tout en regardant dans le viseur, faites tourner lentement la molette de réglage dioptrique.**

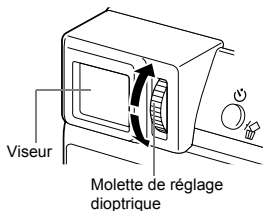

- 3 Faites tourner la molette jusqu'à ce que le repère de mise au point automatique soit visible distinctement.**



Repères de mise au point automatique

1

Guide rapide de démarrage

Tenue de l'appareil

Tenez fermement l'appareil photo avec les deux mains tout en appuyant les coudes le long du corps pour éviter de bouger. Lorsque vous prenez des photos en position verticale, tenez l'appareil de manière à ce que le flash soit en haut.

Prenez garde à ce que vos doigts ou la courroie ne se trouvent pas devant l'objectif ou le flash.

Position horizontale

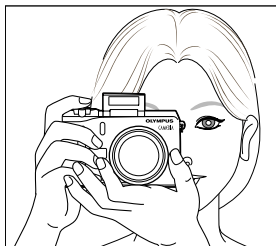

Position verticale

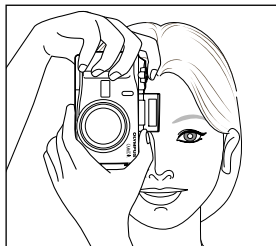

Vue de dessus

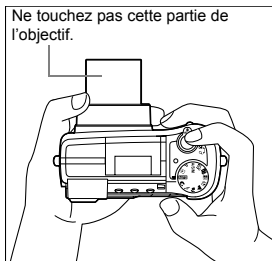

Remarque

- Si l'appareil bouge au moment où vous appuyez sur le déclencheur, les images seront floues. Tenez l'appareil sans bouger et appuyez délicatement sur le déclencheur.

2 Utilisation des menus

À propos des menus

Lorsque vous mettez l'appareil sous tension et que vous appuyez sur , le menu principal s'affiche sur l'écran ACL (ou viseur). C'est à partir des menus que vous réglez chacune des fonctions de l'appareil. Ce chapitre explique le fonctionnement des menus à partir des écrans du mode **P**.



Le menu principal s'affiche.

Appuyez sur .

Menu principal

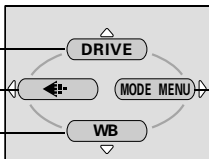

Utilisez la molette de défilement pour sélectionner un menu.



Menus Raccourcis

- Vous amène directement aux écrans de réglage.
- Affiche les touches à utiliser au bas de l'écran.
- Les fonctions enregistrées dans les menus raccourcis sont également accessibles depuis le MODE MENU.
- Les menus raccourcis peuvent être remplacés dans les modes autres que

AUTO  .

 "RACCOURCI (SHORT CUT) - Paramétrage d'un menu raccourci" (P.134)

MENU MODE

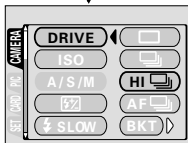

- Permet d'accéder aux options de menu servant à définir la sensibilité ISO, le netteté, etc.
- Organise les paramètres en 4 onglets.
- Appuyez sur   pour sélectionner un onglet et afficher les options correspondantes.

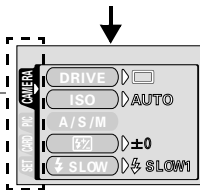

Onglet





Comment utiliser les menus

- 1 Appuyez sur  pour afficher le menu principal. Appuyez sur .

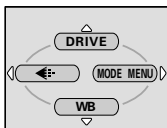
Menu principal



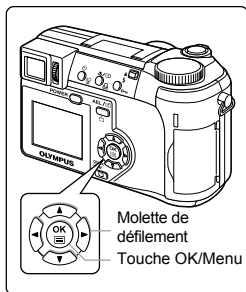
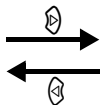
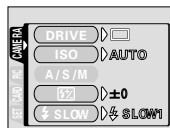

- 2 Appuyez sur  pour sélectionner un onglet et appuyez sur .

Onglet CAMERA

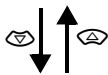

Onglet PICTURE [PHOTO]



Appuyez sur  pour revenir à l'écran de sélection des onglets.

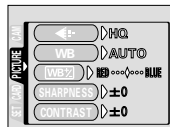

Onglet CARD [CARTE]

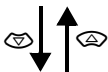

Onglet SETUP [CONFIG]

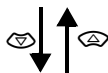

À suivre

2

Utilisation des menus

[] : Lorsque le français est sélectionné.  "Sélection de la langue" (P.26)

2

Utilisation des menus

3 Appuyez sur pour sélectionner un élément et appuyez sur .

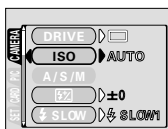
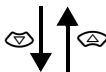
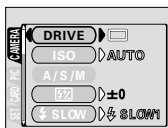

L'encadré vert passe sur l'élément sélectionné.

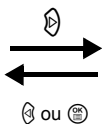

Appuyez sur ou sur ou sur pour revenir à la sélection d'un élément.

4 Appuyez sur pour sélectionner un paramètre. Appuyez sur pour terminer le réglage. Appuyez de nouveau sur pour quitter le menu et retourner en mode prise de vue.

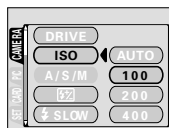
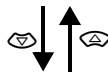
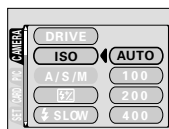

Remarque

- Selon l'état de l'appareil et les réglages actuels, certains éléments ne sont pas disponibles.
- Dans les modes de prise de vue, vous pouvez prendre des photos en appuyant sur le déclencheur même pendant que des menus sont affichés.
- Si vous voulez conserver les réglages après avoir éteint l'appareil, mettez ALL RESET sur OFF. "TOUT REINIT (ALL RESET) – Sauvegarde des réglages de l'appareil photo" (P.128)

Menus Raccourcis

● Mode prise de vue

Mode **AUTO**



Mode

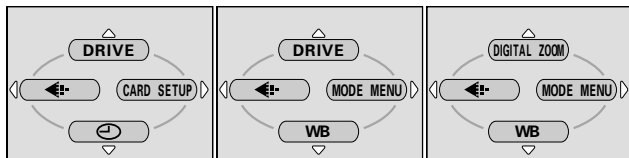

(Réglage d'usine par défaut)

DRIVE

Sélectionne un mode de prise de vue parmi (prise d'une seule vue), (prise de vue en série), **HI** (prise de vue en série à grande vitesse), **AF** (prise de vue en série avec mise au point automatique) et **BKT** (bracketing automatique).

P.83

DIGITAL ZOOM [ZOOM NUM]

Amplifie le zoom optique maximum, ce qui porte le facteur de grossissement à environ 30x.

P.54



Règle la qualité et résolution.
Vue fixe : TIFF, SHQ, HQ, SQ1, SQ2
Vidéo : HQ, SQ

P.91

WB (Balance des blancs)

Règle la balance des blancs appropriée selon la source de lumière.

P.98



Règle la date et l'heure.

P.28

CARD SETUP [DEF CARTE]

Formate une carte.

P.139

[] : Lorsque le français est sélectionné. "Sélection de la langue" (P.26)

2

Utilisation des menus

● Mode affichage

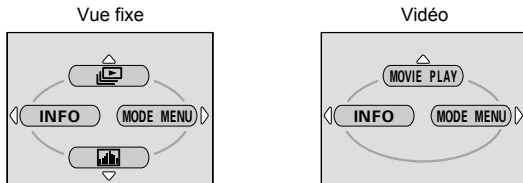

2

Utilisation des menus



Affiche toutes les images enregistrées l'une après l'autre.	P.113
---	-------

MOVIE PLAY [LECT MOVIE]

MOVIE PLAYBACK [LECT MOVIE]	Lit les vidéos.	P.114
INDEX	Crée une image index d'une vidéo en 9 vues fixes.	P.116
EDIT [RETOUCHER]	Édition d'une vidéo.	P.118

INFO

Affiche toutes les informations de prise de vue sur l'écran ACL.	P.141
--	-------



Affiche un histogramme indiquant la distribution de la lumière sur les images fixes.	P.106
--	-------

[]: Lorsque le français est sélectionné. "Sélection de la langue" (P.26)



CONSEILS

- Les fonctions enregistrées dans les menus raccourcis sont également accessibles depuis le MODE MENU. Les menus raccourcis peuvent être remplacés dans les modes autres que **AUTO** . "RACCOURCI (SHORT CUT) - Paramétrage d'un menu raccourci" (P.134)

Menu Mode



Le MODE MENU comprend 4 onglets. Appuyez sur pour sélectionner un onglet et afficher les options correspondantes.

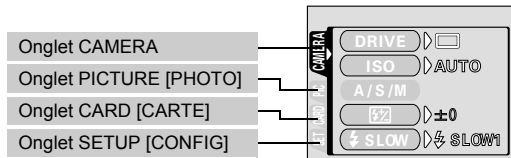

● Mode prise de vue



Onglet CAMERA		
DRIVE	Sélectionne un mode de prise de vue parmi (prise d'une seule vue), (prise de vue en série), HI (prise de vue en série à grande vitesse), AF (prise de vue en série avec mise au point automatique) et BKT (bracketing automatique).	P.83
ISO	Sélectionne la sensibilité ISO AUTO, 100, 200 ou 400.	P.96
A/S/M	Sélectionne le mode de prise de vue parmi A (prise de vue avec priorité à l'ouverture), S (prise de vue avec priorité à la vitesse) et M (prise de vue manuelle).	P.63
1/2/3/4	Sélectionne le mode à activer lors des prises de vue en mode .	P.67
	Permet de régler la quantité de lumière émise par le flash.	P.62
SLOW	Sélectionne l'option de SLOW1 (Premier rideau), SLOW1 (1er rideau avec atténuation des yeux rouges) et SLOW2 (Second rideau) si vous avez choisi le mode flash SLOW (synchronisation lente).	P.61
NOISE REDUCTION [REDUC BRUIT]	Réduit les parasites qui affectent les images pendant les expositions longues.	P.105
MULTI METERING [MULTI-MESUR]	Mesure la luminosité du sujet sur 8 points différents pour déterminer l'exposition optimale en fonction de la luminosité moyenne.	P.76

[] : Lorsque le français est sélectionné. "Sélection de la langue" (P.26)

DIGITAL ZOOM [ZOOM NUM]	Amplifie le zoom optique maximum, ce qui porte le facteur de grossissement à environ 30x.	P.54
FULLTIME AF [AF CONTINU]	Conserve la mise au point de l'image à tout moment sans qu'il soit nécessaire d'enfoncer le déclencheur à mi-course.	P.69
AF MODE [MODE AF]	Sélectionne la méthode de mise au point automatique (iESP ou SPOT).	P.68
	Permet de prendre des photos à 3 cm du sujet.	P.81
PANORAMA [PANORAMIQUE]	Permet de prendre des photos panoramiques avec des cartes de marque Olympus CAMEDIA.	P.86
2 IN 1 [2 EN 1]	Fusionne deux photos prises à la suite et les enregistre comme une seule image.	P.88
FUNCTION [FONCTION]	Ajoute des effets spéciaux aux images (BLACK & WHITE, SEPIA, WHITE BOARD, BLACK BOARD).	P.90
AF AREA [ZONE AF]	Modifie la position des repères de mise au point automatique à l'aide de la Molette de défilement.	P.70
INFO	Permet de sélectionner s'il faut afficher toutes les informations comme la vitesse d'obturation et la balance des blancs ou seulement les informations minimales.	P.141
	Affiche un histogramme indiquant la distribution de la lumière sur les images fixes.	P.106

Onglet PICTURE [PHOTO]		
	Règle la qualité et résolution. Vue fixe:TIFF, SHQ, HQ, SQ1, SQ2 Vidéo :HQ, SQ	P.91
WB (Balance des blancs)	Règle la balance des blancs appropriée selon la source de lumière.	P.98
	Permet d'effectuer un réglage fin de la balance des blancs.	P.101
SHARPNESS [NETTETE]	Règle la netteté de l'image.	P.102
CONTRAST	Règle le contraste de l'image.	P.103

SATURATION	Règle le niveau de profondeur des couleurs sans modifier la teinte.	P.104
------------	---	-------

**Onglet CARD
[CARTE]**

CARD SETUP [CONFIG CARTE]	Formate une carte.	P.139
------------------------------	--------------------	-------

**Onglet SETUP
[CONFIG]**

ALL RESET [TOUT REINIT]	Détermine si les réglages actuels de l'appareil doivent être conservés ou non lorsque vous coupez l'alimentation.	P.128
----------------------------	---	-------

	Sélection de la langue des messages affichés.	P.26
---	---	------

PW ON/OFF SETUP [CONFIG ON/OFF]	Définit l'image affichée sur l'écran ACL lors de la mise en marche et de l'arrêt.	P.146
------------------------------------	---	-------

REC VIEW [VISUAL IMAGE]	Détermine si les photos sont affichées ou non sur l'écran ACL pendant leur enregistrement sur une carte.	P.143
----------------------------	--	-------

SLEEP [VEILLE]	Règle la minuterie de mise en veille.	P.144
----------------	---------------------------------------	-------

MY MODE SETUP [MY MODE]	Personnalise les paramètres activés en mode  .	P.136
----------------------------	---	-------

FILE NAME [NOM FICHIER]	Change la méthode d'attribution des noms de fichiers.	P.148
----------------------------	---	-------

PIXEL MAPPING	Vérifie si les fonctions de CCD et de traitement de l'image ne présentent pas d'erreurs.	P.149
---------------	--	-------

	Règle la luminosité de l'écran ACL ou viseur.	P.142
---	---	-------

	Règle la date et l'heure.	P.28
--	---------------------------	------

m/ft	Définit l'unité de mesure (m/ft) utilisée en mise au point manuelle.	P.150
------	--	-------

VIDEO OUT [SORTIE VIDEO]	Sélectionne NTSC ou PAL suivant le type de signal vidéo de votre téléviseur. Le type de signal vidéo TV varie en fonction de la région.	P.151
-----------------------------	---	-------

SHORT CUT [RACCOURCI]	Affecte les fonctions fréquemment utilisées aux menus raccourcis.	P.133
--------------------------	---	-------

CUSTOM BUTTON [BOUT PERSO]	Affecte une fonction fréquemment utilisée à la touche personnalisée de l'appareil photo.	P.130
-------------------------------	--	-------



[] : Lorsque le français est sélectionné.  "Sélection de la langue" (P.26)

	Active et désactive le signal sonore utilisé lors de l'actionnement des touches et les alertes.	P.145
---	---	-------

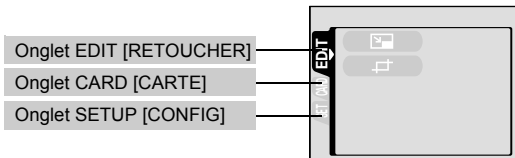
●Mode affichage





2





Onglet EDIT*1 [RETOUCHER]		
	Diminue la taille du fichier et l'enregistre sous un nouveau nom.	P.122
	Détoure une partie de l'image et l'enregistre dans un nouveau fichier.	P.123

*1 L'onglet EDIT ne s'affiche pas pendant la lecture d'une vidéo.

Onglet CARD [CARTE]		
CARD SETUP [CONFIG CARTE]	Supprime toutes les données d'images stockées sur la carte ou formate la carte.	P.127, 139

Onglet SETUP [CONFIG]		
ALL RESET [TOUT REINIT]	Détermine si les réglages actuels de l'appareil doivent être conservés ou non lorsque vous coupez l'alimentation.	P.128
	Sélection de la langue des messages affichés.	P.26
PW ON/OFF SETUP [CONFIG ON/OFF]	Définit l'image affichée sur l'écran ACL lors de la mise en marche et de l'arrêt.	P.146

[] : Lorsque le français est sélectionné.  "Sélection de la langue" (P.26)

SCREEN SETUP [DEF ECRAN]	Mémoire une image enregistrée qui sera affichée lors de la mise en marche et de l'arrêt de l'appareil.	P.147
	Règle la luminosité de l'écran ACL.	P.142
	Règle la date et l'heure.	P.28
VIDEO OUT [SORTIE VIDEO]	Sélectionnez NTSC ou PAL suivant le type de signal vidéo de votre téléviseur. Le type de signal vidéo TV varie en fonction de la région.	P.151
	Sélectionnez le nombre de photos dans l'affichage d'index.	P.112
	Active et désactive le signal sonore utilisé lors de l'actionnement des touches et les alertes.	P.145

[] : Lorsque le français est sélectionné.  "Sélection de la langue" (P.26)

3 Prise de vues – Instructions de base

Mode prise de vue

Les modes de prise de vue incluent notamment les modes dans lesquels les réglages optimaux de l'image sont sélectionnés automatiquement et les modes dans lesquels vous pouvez choisir les réglages les mieux adaptés aux conditions de prise de vue et aux effets que vous souhaitez obtenir. Vous pouvez changer de mode de prise de vue avant et après avoir allumé l'appareil photo.

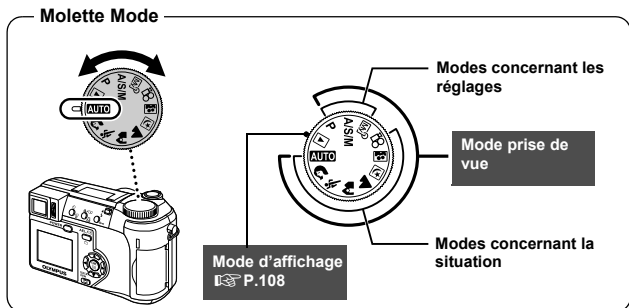

Modes concernant la situation

AUTO Prise de vue entièrement automatique

Vous permet d'effectuer des prises de vue fixes sans utiliser aucune fonction spéciale ni réglage manuel. L'appareil photo règle la mise au point et l'exposition optimales. Il s'agit du mode de prises de vue le plus simple.

Photo de portrait

Permet de prendre une photo-portrait d'une personne. Ce mode effectue la mise au point sur le sujet, l'arrière-plan étant flou. L'appareil photo se règle automatiquement pour des conditions de prise de vue optimales.

Photo sportive

Permet de capturer une action rapide (comme lors d'une épreuve sportive) sans flou de bougé. Même un sujet qui se déplace rapidement apparaîtra net et bien contrasté, comme s'il était à l'arrêt. Ce mode vous permet de

saisir les expressions du visage et les détails d'une activité. L'appareil photo se règle automatiquement pour des conditions de prise de vue optimales.

Photo de paysage + portrait

Permet de photographier à la fois le sujet et l'arrière-plan. La mise au point s'effectue à la fois sur l'arrière-plan et sur le sujet au premier plan. Vous pouvez ainsi photographier un sujet devant un beau ciel ou un magnifique paysage. L'appareil photo se règle automatiquement pour des conditions de prise de vue optimales.

Photo de paysage

Permet de photographier des paysages et des scènes en extérieur. La mise au point s'effectue à la fois sur le premier plan et sur l'arrière-plan. Ce mode est particulièrement adapté à la photographie de paysages naturels car il amplifie l'éclat du bleu et du vert. L'appareil photo se règle automatiquement pour des conditions de prise de vue optimales.

Prise de vue nocturne

Permet de faire des photos le soir ou la nuit. L'appareil photo ralentit la vitesse d'obturation par rapport à une prise de vue normale. Si vous utilisez le mode **AUTO**, par exemple, pour prendre une photo dans la rue la nuit, le manque de luminosité produira une image sombre à l'arrière-plan sous-exposé et manquant de détails. Le mode Prise de vue nocturne permet de restituer l'aspect réel de la rue. L'appareil photo règle automatiquement les paramètres optimaux pour ce type de prise de vue. Comme la vitesse d'obturation est lente, assurez-vous de stabiliser l'appareil photo sur un trépied.



Prise de vue avec retardateur

Vous permet de prendre une photo de vous-même tout en tenant l'appareil. Pointez l'objectif vers vous-même afin de mémoriser la mise au point sur vous. L'appareil photo se règle automatiquement pour des conditions de prise de vue optimales. Le zoom est réglé en position grand angle et ne peut être modifié.

Modes concernant les réglages

P Prise de vue programmée

Vous permet d'effectuer des prises de vue fixes. L'appareil photo règle l'ouverture et la vitesse d'obturation. Les autres fonctions telles que le flash et les modes d'entraînement peuvent être réglées manuellement.

A/S/M Prise de vue avec priorité à l'ouverture / priorité à la vitesse / prise de vue manuelle

Lorsque la molette Mode se trouve sur **A/S/M**, vous pouvez définir les éléments suivants avec les menus.  "Mode A/S/M" (P.63).

A Prise de vue avec priorité à l'ouverture

Vous permet de régler l'ouverture manuellement. L'appareil photo règle automatiquement la vitesse d'obturation. En réduisant la valeur de l'ouverture (indice F), l'appareil effectuera sa mise au point sur une zone plus petite et produira ainsi une photo avec un fond flou. En augmentant la valeur, vous forcez l'appareil photo à effectuer sa mise au point sur une zone plus grande de la fois en avant et en arrière, ce qui augmentera la "profondeur du champ" et produira une photo sur laquelle le sujet et l'arrière-plan sont tous deux nets.

 "Prise de vue avec priorité à l'ouverture" (P.64)



L'ouverture (indice F) est faible.



L'ouverture (indice F) est élevée.

S Prise de vue avec priorité à la vitesse

Vous permet de régler manuellement la vitesse d'obturation. L'appareil photo règle automatiquement l'ouverture. Réglez la vitesse d'obturation en fonction du sujet et de l'effet souhaité.

 "Prise de vue avec priorité à la vitesse" (P.65)



En augmentant la vitesse d'obturation, vous pouvez photographier une action rapide sans flou de bougé. Le sujet sera net et bien contrasté, comme s'il était à l'arrêt.



En réduisant la vitesse d'obturation, un sujet en mouvement sera flou et l'impression de mouvement sera restituée.

M Prise de vue manuelle

Vous permet de régler manuellement l'ouverture et la vitesse d'obturation. Reportez-vous au différentiel d'exposition pour vérifier l'exposition. Ce mode vous offre une liberté de création maximale en vous permettant d'effectuer les réglages souhaités en fonction de l'image voulue, quelles que soient les conditions d'exposition optimales. "Prise de vue manuelle" (P.66)

My Mode

Vous permet de mémoriser vos réglages préférés en tant que mode personnel et utilise ces réglages personnalisés lors des prises de vue. Vous pouvez également mémoriser les paramètres actuels et les rétablir à l'aide de ce mode. "MY MODE (MY MODE SET UP) - Configuration de MY MODE" (P.136)
 "Utilisation de MY MODE" (P.67)

Enregistrement vidéo

Permet d'enregistrer des vidéos. L'appareil photo règle automatiquement l'ouverture et la vitesse d'obturation. Même si le sujet se déplace pendant l'enregistrement ou si la distance entre l'appareil et le sujet change, la mise au point et l'exposition correctes sont maintenues en permanence. L'enregistrement du son est impossible. "Enregistrement de films" (P.51)



Remarque

- Les paramètres disponibles varient en fonction du mode. "Modes et fonctions de prise de vue" (P.180)

Prise de vue fixe

Vous pouvez effectuer des prises de vue fixe soit à l'aide du viseur, soit à l'aide de l'écran ACL.

Molette Mode

AUTO



A/S/M

P

- 1 Amenez la molette Mode sur **AUTO**
 A/S/M
P et appuyez sur le commutateur marche/arrêt.

"Mise en marche/arrêt" (P.24)

- Le viseur s'allume.

Pour effectuer une prise de vue avec l'écran ACL, appuyez sur pour l'allumer.

- 2 Choisissez le cadrage de la photo.

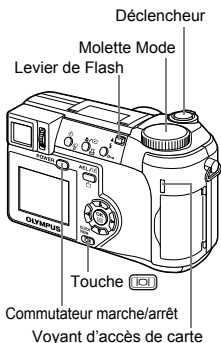



Repères de mise au point automatique

3

Prise de vues – Instructions de base

3 Appuyez doucement sur le déclencheur jusqu'à mi-course pour effectuer la mise au point.

- Lorsque la mise au point et l'exposition sont mémorisées, le voyant vert s'allume (Mémorisation de la mise au point).
- Les repères de mise au point automatique se déplacent sur la position ayant servi à la mise au point.
- La vitesse d'obturation et l'ouverture sont automatiquement réglées par l'appareil et affichées (sauf en mode **M**).
-  clignote pour signaler un bougé de l'appareil. Appuyez sur le levier du flash pour le faire sortir. (P.55)
- Le flash est prêt à se déclencher lorsque  s'allume après l'éjection du flash. Le flash se déclenche automatiquement lorsque le déclencheur est enfoncé à fond.



— symbole 
— Voyant vert

4 Enfoncez complètement le déclencheur.

- L'appareil prend la photo.
- Le voyant d'accès de carte clignote pendant l'enregistrement de l'image.



CONSEILS

La mise au point sur le sujet est impossible.

 "Si une mise au point satisfaisante est impossible" (P.49)

Le voyant vert clignote.

→ Vous êtes trop près du sujet. Prenez la photo à au moins 7 cm (Grand angle) (1,2 m (Téléobjectif)) du sujet. Le mode Super gros plan vous permet d'effectuer des prises de vue à 3 cm du sujet. (P.81)

→ La mémorisation de la mise au point et de l'exposition peut être impossible avec certains sujets.  "Sujets sur lesquels la mise au point est difficile" (P.50)

clignote lorsque vous enfoncez le déclencheur à mi-course.

→ Le flash est en train de se charger. Attendez que le voyant s'éteigne.

Pour vérifier immédiatement la photo que vous venez de prendre.

→ Passez en mode Revue d'enregistrement (REC VIEW sur ON).
 "VISUAL IMAGE (REC VIEW) - Vérification d'enregistrement" (P.143)

Le viseur ou l'écran ACL s'éteint automatiquement.

→ Le viseur et l'écran ACL s'éteignent automatiquement si l'appareil n'est pas utilisé pendant plus de 3 minutes. Actionnez le déclencheur ou le levier du zoom pour allumer le viseur ou l'écran ACL.  "VEILLE (SLEEP) - Minuterie de mise en veille" (P.144)



Pour régler la luminosité du viseur ou de l'écran ACL.

→ Allez à la rubrique "Réglage de la luminosité de l'écran ACL" et réglez la luminosité.  "Réglage de la luminosité de l'écran ACL et du viseur" (P.142)

Le viseur ou l'écran ACL est difficile à distinguer.

→ Une lumière vive telle que le rayonnement solaire direct peut provoquer l'apparition de lignes verticales (barbouillis) sur l'image dans le viseur ou sur l'écran ACL. Celles-ci n'affectent pas l'image enregistrée.

Pour vérifier la zone sur laquelle l'appareil effectue la mise au point

→ Si vous appuyez sur  pendant que vous enfoncez déclencheur à mi-course, la zone de mise au point est grossie. Appuyez de nouveau sur  pour revenir à la taille normale. Cette fonction n'est pas disponible dans la plage du zoom numérique.

 "ZOOM NUM (DIGITAL ZOOM) - Utilisation du Zoom numérique" (P.54)



Remarque

- Appuyez doucement sur le déclencheur avec le bout du doigt. Si vous appuyez brusquement, l'appareil risque de bouger et les photos risquent d'être floues.
- Les photos prises resteront enregistrées sur la carte même si l'appareil est éteint ou si les piles sont remplacées ou retirées.
- Il ne faut jamais ouvrir le couvercle du logement de carte, retirer les piles ou débrancher l'adaptateur secteur pendant que le voyant d'accès de carte clignote. Vous risqueriez de détruire des images enregistrées et d'empêcher la mémorisation des photos que vous venez juste de prendre.
- Lorsque vous prenez des photos avec un fort contre-jour, la zone d'ombre de l'image risque d'apparaître colorée.

Si une mise au point satisfaisante est impossible

Lorsque la mise au point sur le sujet est impossible, vous pouvez effectuer la mise au point sur quelque chose d'autre qui se trouve plus ou moins à la même distance (mémorisation de la mise au point) et prendre la photo selon la procédure décrite ci-dessous.

Utilisation de la fonction de mémorisation de la mise au point

Molette Mode



1 Placez les repères de mise au point automatique autour du sujet sur lequel vous voulez effectuer la mise au point.

- Lorsque vous prenez en photo un sujet sur lequel il est difficile d'effectuer la mise au point ou un sujet en mouvement, visez un sujet placé à peu près à la même distance.

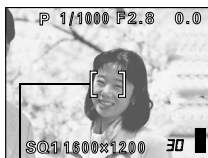

Repères de mise au point automatique

2 Enfoncez le déclencheur à mi-course jusqu'à ce que le voyant vert s'allume.

- Lorsque la mise au point et l'exposition sont mémorisées, le voyant vert s'allume.
- Les repères de mise au point automatique se déplacent sur la position ayant servi à la mise au point.
- Le voyant vert clignote si la mise au point et l'exposition ne sont pas mémorisées. Retirez votre doigt du déclencheur, recadrez le sujet puis enfoncez à nouveau le déclencheur à mi-course.

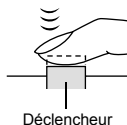

Déclencheur

3 Recadrez votre photo tout en maintenant le déclencheur enfoncé à mi-course.



3

Prise de vues – Instructions de base

4 Enfoncez complètement le déclencheur.

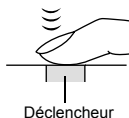

CONSEILS

Le cadre dans lequel vous effectuez la mise au point sur un sujet est différent du cadre dans lequel vous mémorisez l'exposition.

☞ "AE LOCK – mémorisation de l'exposition" (P.78)

Fixe la position de mise au point.

☞ "AF LOCK – Mémorisation de la mise au point" (P.71)

Effectuer la mise au point sur le sujet au centre du cadre.

☞ "MODE AF (AF MODE) – Modification de la plage de mise au point" (P.68)

3

Prise de vues – Instructions de base

Sujets sur lesquels la mise au point est difficile

Dans certaines situations, la mise au point automatique peut ne pas fonctionner correctement. Si cela se produit, effectuez la mise au point sur un objet fortement contrasté qui se trouve à la même distance que le sujet (mémorisation de la mise au point), recadrez votre image et prenez la photo. Si le sujet ne comporte aucune ligne verticale, tenez l'appareil en position verticale et enfoncez le déclencheur à mi-course pour effectuer la mise au point à l'aide de la fonction de mémorisation de la mise au point, puis ramenez l'appareil en position horizontale tout en maintenant le déclencheur enfoncé à mi-course et prenez la photo.

Si la mise au point automatique est toujours impossible, passez en mise au point manuelle. ☞ "Mise au point manuelle" (P.73)

Le voyant vert clignote. Vous ne pouvez plus effectuer de mise au point sur le sujet.



Sujets insuffisamment contrastés



Sujets extrêmement lumineux au centre de la vue

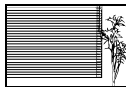

Sujet dépourvu de lignes verticales

Le voyant vert s'allume, mais aucune mise au point ne peut être effectuée.



Sujets placés à des distances différentes



Sujet se déplaçant rapidement



Sujet ne se trouvant pas au centre de l'image



Cette fonction vous permet d'enregistrer des vidéos. Même si le sujet se déplace pendant l'enregistrement ou si la distance entre l'appareil et le sujet change, la mise au point et l'exposition correctes sont maintenues en permanence. L'enregistrement du son est impossible.

Molette Mode



1 Amenez la molette Mode sur et appuyez sur le commutateur marche/arrêt.

 "Mise en marche/arrêt" (P.24)

- Le viseur s'allume.
- La durée d'enregistrement disponible sur la carte que vous utilisez s'affiche.

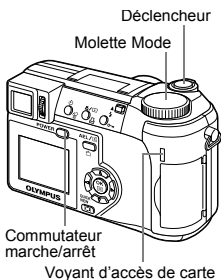

2 Choisissez le cadrage de la photo.



3 Appuyez complètement sur le déclencheur pour commencer l'enregistrement.

- Le voyant d'accès de carte clignote pendant l'enregistrement de la vidéo sur la carte.
- Pendant l'enregistrement d'une vidéo,  s'allume en rouge.





Secondes restantes

4 Appuyez de nouveau sur le déclencheur pour arrêter l'enregistrement.

- Lorsque le temps d'enregistrement restant est épuisé, l'enregistrement s'arrête automatiquement.
- S'il existe de l'espace disponible sur la carte mémoire, le temps d'enregistrement restant s'affiche et l'appareil est prêt à effectuer une prise de vue.



Remarque

- Suivant la carte, le temps restant peut diminuer rapidement pendant l'enregistrement. Essayez de nouveau la carte après l'avoir formatée avec votre appareil photo.  "CONFIG CARTE (CARD SETUP) - Formatage des cartes" (P.139)
- Si l'option FULLTIME AF est désactivée (OFF), la mise au point est verrouillée lorsque le déclencheur est enfoncé à l'étape 3, ce qui risque d'affecter la mise au point de certaines photos.
- Il est impossible d'utiliser le flash ou la mise au point manuelle (MF) en mode .

Remarques à propos de l'enregistrement de vidéos sur une longue durée

- L'enregistrement se poursuivra jusqu'à ce que la carte soit pleine sauf si vous l'arrêtez en appuyant sur le déclencheur.
- Vous ne pouvez pas éditer une vidéo de longue durée. (P.116)
- Si une seule vidéo occupe la totalité de la capacité mémoire de la carte, libérez de l'espace en effaçant la vidéo ou en la téléchargeant sur un ordinateur.

La prise de vue au téléobjectif et au grand angle est possible en agrandissant jusqu'à 10x (limite du zoom optique, équivalent à 38 mm – 380 mm sur un appareil photo de 35 mm). La combinaison du zoom optique et du zoom numérique permet d'atteindre un facteur de grossissement maximum d'environ 30x.

Le risque de bougé est plus grand lorsque vous utilisez un facteur de grossissement élevé. Il est donc conseillé de stabiliser l'appareil sur un trépied ou similaire pour éviter qu'il ne bouge.

Utilisation du zoom optique

Molette Mode

AUTO



A/S/M

P

1 Pousser ou tirer le levier de zoom.

Levier de zoom

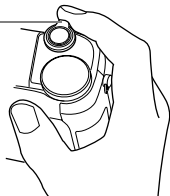

Grand angle :
pousser le levier de
zoom vers W pour un
zoom arrière.



Téléobjectif :
tirer le levier de zoom
vers T pour un zoom
avant.



ZOOM NUM (DIGITAL ZOOM) - Utilisation du Zoom numérique

Molette Mode



- 1** Dans le menu principal, sélectionnez **MODE MENU** → **CAMERA** → **DIGITAL ZOOM** → **ON**, puis appuyez sur .

 "Comment utiliser les menus" (P.33)

- Appuyez de nouveau sur  pour quitter le menu.

Levier de zoom

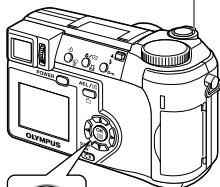

Molette Mode



- Dans le menu principal, sélectionnez **DIGITAL ZOOM** → **ON**, puis appuyez sur .

Molette de défilement
Touche OK



- 2** Tirer le levier de zoom vers "T".

- La section blanche de l'indicateur de zoom correspond au zoom optique. Si le zoom numérique est en fonction (ON), une zone rouge apparaît sur l'indicateur de zoom. Lorsque vous avez atteint la limite du zoom optique, le zoom numérique est activé.



Le curseur se déplace de haut en bas sur la barre de l'indicateur de zoom en fonction du facteur de grossissement. Le curseur devient orange dans la zone du zoom numérique.



Remarque

- Les photos prises avec le zoom numérique peuvent avoir du grain.

4 Flash

Prise de vue au flash



Sélectionnez le mode flash qui correspond aux conditions d'éclairage et à l'effet que vous voulez obtenir. Vous pouvez également régler la quantité de lumière émise à l'aide de la commande d'intensité du flash.

Molette Mode

AUTO



A/S/M

P

1 Poussez le levier du flash vers le haut (①).

- Le flash est éjecté (②).

2 Régler le mode du flash en appuyant plusieurs fois sur ⚡.

- Le mode du flash change selon la séquence ci-dessous (si tous les modes sont disponibles).

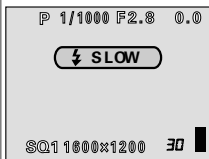
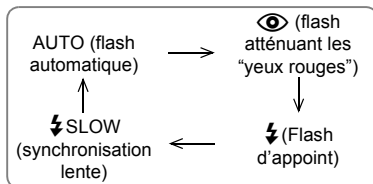
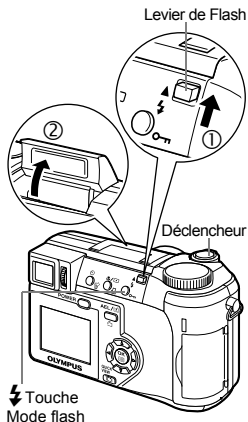

- Si aucune opération n'est effectuée pendant 3 secondes environ, le mode du flash est fixé et l'écran de sélection de mode disparaît automatiquement.
- Pour éviter que le flash ne se déclenche, appuyez sur son haut pour le faire rentrer.

4

Flash

3 Enfoncez le déclencheur à mi-course.

- ⚡ s'allume dans les conditions de déclenchement du flash.

4 Enfoncez complètement le déclencheur pour prendre la photo.

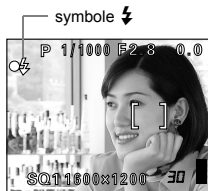

Plage de fonctionnement du flash

W (max.): environ 0,3 m à 4,5 m

T (max.) : environ 1,2 m à 3,5 m

Restrictions de fonctionnement suivant le mode

4

Flash

Mode de flash	Mode					A/S/M			P
	AUTO					A	S	M	
AUTO	✓	✓	✓	✓	✓	✓	–	✓	
	✓	✓	✓	✓	✓	✓	–	✓	
⚡	–	✓	✓	✓	✓	✓	–	✓	
⚡ SLOW1	–	✓	✓	✓	✓	✓	✓	✓	
⚡ SLOW2	–	✓	✓	✓	✓	✓	✓	✓	
⚡ SLOW1	–	✓	✓	✓	✓	✓	–	✓	
	✓	✓	✓	✓	✓	✓	✓	✓	

✓ : disponible, – : non disponible, : réglage d'usine par défaut

* Les réglages d'usine par défaut et les modes disponibles varient en fonction du mode sélectionné.

**CONSEILS**

Le symbole ⚡ (flash en attente) clignote.

→ Le flash est en train de se charger. Attendez que le symbole ⚡ s'éteigne.

Avertissement de bougé (flash automatique, flash atténuant les yeux rouges, flash d'appoint)

→ La vitesse d'obturation se bloque dans sa position actuelle lorsque le symbole ⚡ (avertissement de bougé) s'allume. Cela permet d'éviter les problèmes liés aux mouvements de l'appareil photo (les vitesses d'obturateur trop lentes peuvent provoquer des flous de bougé). L'appareil photo augmente la vitesse d'obturation du déclencheur bloqué à mesure que le facteur de grossissement augmente.

Position du zoom	Vitesse d'obturation
W (max.)	1/30 s.
T (max.)	1/250 s.



Remarque

- Le flash ne se déclenche pas dans les situations suivantes :
En mode d'enregistrement vidéo, pendant un bracketing automatique, pendant une prise de vue en mode Super gros plan, lorsque FUNCTION est fixée sur WHITE BOARD/BLACK BOARD et pendant une prise de vue panoramique.
- Le flash ne donnera peut-être pas le résultat optimum en mode gros plan, notamment lors d'une prise en vue en grand angle. Vérifiez l'image obtenue sur l'écran ACL.
- N'utilisez pas le flash si une lentille de conversion est fixée à l'appareil photo.

●Flash automatique (Pas d'indication)

Le flash se déclenche automatiquement lorsque l'éclairage est faible ou à contre-jour.

Avant de prendre un sujet en photo, placez les repères de mise au point automatique autour du sujet.

●Flash atténuant l'effet "yeux rouges" (👁)

Il arrive que la lumière produite par le flash se reflète dans les yeux du sujet et les rende rouges. Ce mode permet d'atténuer sensiblement l'effet "yeux rouges" en émettant une série de pré-éclairs avant de déclencher l'éclair principal. Ceci permet d'habituer les yeux du sujet à l'éclat de la lumière et réduit l'effet des yeux rouges.

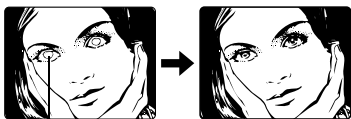

Les yeux du sujet apparaissent en rouge.

4

Flash



Remarque

- Après les pré-éclairs, il faut environ une seconde pour que l'obturateur se déclenche. Par conséquent, tenez fermement l'appareil et évitez tout mouvement.
- Les performances risquent d'être limitées si le sujet ne regarde pas directement les pré-éclairs, ou s'il est trop loin de l'appareil. Les performances dépendent également des caractéristiques physiques de chaque sujet.

●Flash d'appoint (⚡)

Le flash se déclenche quelles que soient les conditions d'éclairage. Ce mode est utile pour éliminer les ombres sur le visage du sujet (les ombres des feuilles d'un arbre, par exemple) en situation de contre-jour ou pour corriger le décalage de couleur provoqué par la lumière artificielle (notamment la lumière fluorescente).



Remarque

- Le flash d'appoint risque de ne pas donner l'effet escompté sous un éclairage trop intense.

●Flash débrayé (🔌)

Le flash ne se déclenche pas, même dans des situations de faible éclairage. Ce mode est utile lorsque la photographie au flash est indésirable ou interdite, dans un musée par exemple. Vous pouvez également utiliser ce mode lorsque vous souhaitez photographier l'aspect naturel d'une scène au crépuscule ou la nuit.



Remarque

- Comme une vitesse d'obturation lente est sélectionnée automatiquement en situation de faible éclairage en mode flash débrayé, il est recommandé d'utiliser un trépied afin d'empêcher l'appareil de bouger.

●Synchronisation lente (⚡SLOW1 ⚡SLOW2 👁️⚡SLOW)

Le flash à synchronisation lente est conçu pour les vitesses d'obturation lentes. Normalement, en prise de vues avec un flash, les vitesses d'obturation ne peuvent pas descendre au dessous d'un certain niveau pour éviter un flou causé par un mouvement de l'appareil. Mais en prenant en arrière-plan une scène de nuit, des vitesses d'obturation rapides peuvent rendre l'arrière-plan trop sombre. Le flash synchronisé à vitesse lente offre à la fois une vitesse d'obturation lente pour l'arrière-plan et un éclair pour le sujet. Comme la vitesse d'obturation est lente, s'assurer de stabiliser l'appareil en utilisant un trépied. Sinon, le mouvement de l'appareil risque de rendre l'image floue.

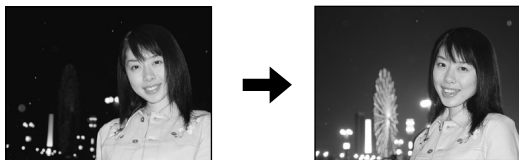

Premier rideau (rideau avant) ⚡SLOW1

Normalement, quelle que soit la vitesse d'obturation, le flash se déclenche juste après l'ouverture complète de l'obturateur. C'est appelé le premier rideau. Sauf si vous le changez, le flash se déclenche toujours ainsi. Le réglage d'usine par défaut du mode de synchronisation lente est ⚡ SLOW1.

Second rideau (rideau arrière) ⚡ SLOW2

Le second rideau déclenche le flash juste avant la fermeture de l'obturateur. Changer le timing du déclenchement du flash peut créer des effets intéressants dans votre vue, tels que l'expression du mouvement d'une voiture en montrant le filet fuyant des feux arrière. Plus la vitesse d'obturation est lente, meilleurs rendent les effets. La vitesse d'obturation la plus lente possible dépend du mode de prise de vues:

mode **M** : 16 s.

mode **P, A, S, []** : 4 s.

Lorsque la vitesse d'obturation est réglée sur 4 secondes

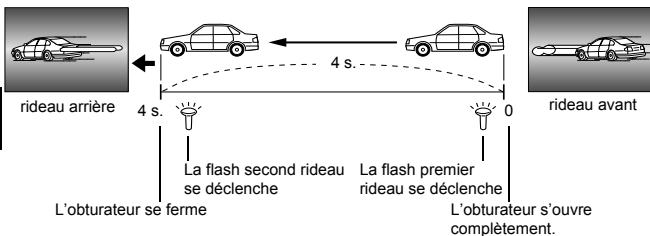

4

Flash







Premier rideau avec atténuation de l'effet "yeux rouges"

👁️ ⚡ SLOW1

C'est lorsque vous voulez utiliser la synchronisation lente tout en réduisant également l'effet "yeux rouges". Par exemple, en prenant une personne avec comme arrière-plan une scène de nuit illuminée. Un flash normal pourrait rendre les yeux de la personne rouges, mais le premier rideau avec atténuation de l'effet "yeux rouges" vous permet de saisir correctement l'arrière-plan et de réduire l'effet "yeux rouges" en même temps. Le second rideau avec atténuation de l'effet "yeux rouges" n'est pas disponible.

Molette Mode



- 1 Dans le menu principal, sélectionnez **MODE MENU** → **CAMERA** →  **SLOW** →  **SLOW1**,   **SLOW**,  **SLOW2**, puis appuyez sur .

 "Comment utiliser les menus" (P.33)

- Appuyez de nouveau sur  pour quitter le menu.

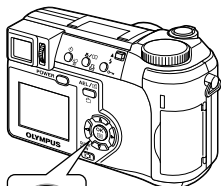

Molette de défilement
Touche OK

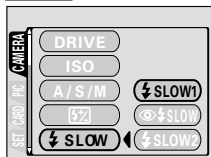

4

Flash



Commande d'intensité du flash

Vous pouvez régler la quantité de lumière émise par le flash.

Dans certaines situations, vous obtiendrez de meilleurs résultats en ajustant le niveau de lumière émise, par exemple pour photographier les sujets de petite taille, les paysages lointains ou lorsque vous souhaitez accentuer le contraste. Vous pouvez ajuster la luminosité dans une fourchette de $\pm 2,0$ par paliers de $1/3$ de VE.

Molette Mode



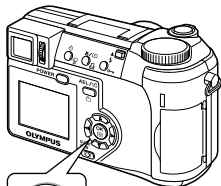

- 1 Dans le menu principal, sélectionnez **MODE MENU** → **CAMERA** →  et appuyez sur .
 "Comment utiliser les menus" (P.33)



Molette de défilement
Touche OK

4
Flash

- 2 Appuyez sur   pour sélectionner un paramètre.

 : L'émission lumineuse est augmentée de $1/3$ de VE à chaque fois que vous appuyez sur la touche. (VE : valeur d'exposition)

 : L'émission lumineuse est réduite de $1/3$ de VE à chaque fois que vous appuyez sur la touche.

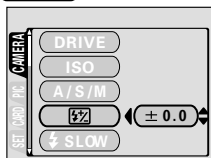

- Appuyez de nouveau sur  pour quitter le menu.



Remarque

- L'effet du réglage du flash sera peut-être insuffisant si la vitesse d'obturation est trop rapide.

5 Prise de vue élaborée

Mode A/S/M

A/S/M

Sélectionnez le mode de prise de vue à utiliser lorsque la molette Mode se trouve sur **A/S/M**.

Molette Mode

A/S/M

- 1 Dans le menu principal, sélectionnez **MODE MENU** → **CAMERA** → **A/S/M** → **A, S** or **M**, puis appuyez sur .

 "Comment utiliser les menus" (P.33)

- Appuyez de nouveau sur  pour quitter le menu.

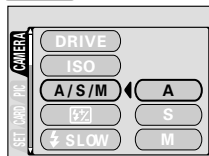
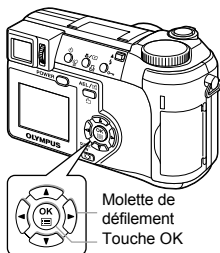

5

Prise de vue élaborée

Molette Mode **A/S/M**

1 Sélectionnez le mode **A**.

☞ "Mode A/S/M" (P.63)

2 Appuyez sur pour définir la valeur de l'ouverture.

 : La valeur de l'ouverture augmente.

 : La valeur de l'ouverture diminue.

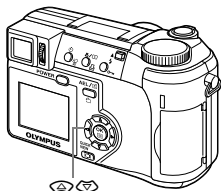

Si la valeur de l'ouverture est affichée en rouge, celle-ci est inadaptée aux conditions en présence. Effectuez les opérations suivantes (lorsque la valeur de l'ouverture s'affiche en vert, le réglage permet une exposition optimale).

5

Prise de vue élaborée

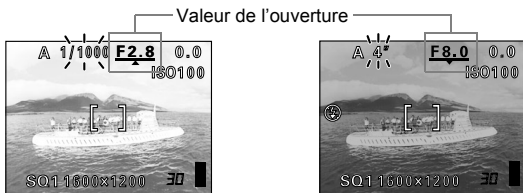

▲ s'affiche : l'image est surexposée.
Appuyez sur  pour augmenter la valeur de l'ouverture.

▼ s'affiche : l'image est sous-exposée.
Appuyez sur  pour diminuer la valeur de l'ouverture.

Plage d'ouverture : Vers W : f2,8 à f8,0

Vers T : f3,7 à f8,0



Remarque

- Lorsque le flash est en mode flash automatique, la vitesse d'obturation est fixée à 1/30 s. en position grand angle ou à 1/250 s. en position téléobjectif et elle ne pourra pas être plus lente.

Molette Mode **A/S/M**

1 Sélectionnez le mode S.

☞ "Mode A/S/M" (P.63)

2 Appuyez sur pour définir la vitesse d'obturation.

 : La vitesse d'obturation augmente.

 : La vitesse d'obturation diminue.

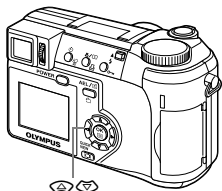

Si la vitesse d'obturation est affichée en rouge, celle-ci est inadaptée aux conditions en présence. Effectuez les opérations suivantes (lorsque la vitesse d'obturation s'affiche en vert, le réglage permet une exposition optimale).

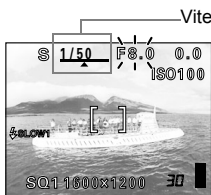

▲ s'affiche: l'image est surexposée.
Appuyez sur  pour augmenter la vitesse d'obturation.



▼ s'affiche: l'image est sous-exposée.
Appuyez sur  pour diminuer la vitesse d'obturation.

Plage de vitesse d'obturation : 1 à 1/1000 seconde



Remarque

- Les vitesses d'obturation proposées varient en fonction du paramétrage du flash.

Molette Mode

A/S/M

1 Sélectionnez le mode M.

"Mode A/S/M" (P.63)

2 Utilisez la Molette de défilement pour régler l'ouverture et la vitesse d'obturation.

- : La valeur de l'ouverture augmente.
- : La valeur de l'ouverture diminue.
- : La vitesse d'obturation augmente.
- : La vitesse d'obturation diminue.

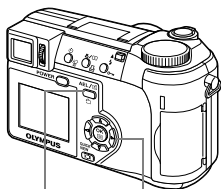

AEL /
Touche AEL/
Personnalisée

Molette de
défilement

5

Prise de vue élaborée

- La valeur (comprise entre -3.0 et +3.0 VE) qui s'affiche lorsque le déclencheur est enfoncé à mi-course correspond à la différence entre l'exposition déterminée par l'ouverture et la vitesse d'obturation actuellement réglées et le niveau d'exposition considéré comme optimal par l'appareil.
- Si le différentiel d'exposition s'affiche en rouge, celui-ci est alors inférieur à -3,0 VE ou supérieur à +3,0 VE.
- Lorsque vous appuyez sur **AEL** / , l'écran ci-contre s'affiche avec la barre indiquant les paramètres d'exposition actuels.

Différentiel d'exposition



Valeur de l'ouverture : f2,8 à f8,0 (W)
f3,7 à f8,0 (T)

Vitesse d'obturation : 16 à 1/1000 seconde



Remarque

- Utilisez un trépied lorsque vous effectuez des prises de vue nécessitant une vitesse d'ouverture lente pour éviter le bougé de l'appareil.

Lorsque vous utilisez le mode , vous activez les paramètres définis dans les menus en MY MODE.

En mémorisant à l'avance vos paramètres préférés d'un mode de prise de vue ou d'une fonction que vous utilisez régulièrement, vous pouvez les retrouver directement. Vous pouvez également mémoriser les paramètres que vous utilisez actuellement. Vous pouvez créer et mémoriser jusqu'à 4 configurations différentes.  "MY MODE (MY MODE SET UP) - Configuration de MY MODE" (P.136)

Molette Mode



- 1 Dans le menu principal, sélectionnez **MODE MENU** → **CAMERA** → **MY MODE** → **MY MODE 1** à **MY MODE 4**, puis appuyez sur .

 "Comment utiliser les menus" (P.33)

- Appuyez de nouveau sur  pour quitter le menu.
- Seuls les paramètres de MY MODE 1 ont déjà été mémorisés. Vous ne pouvez pas sélectionner MY MODE 2 à MY MODE 4 si aucuns paramètres n'y sont mémorisés.

 "MY MODE (MY MODE SET UP) - Configuration de MY MODE" (P.136)

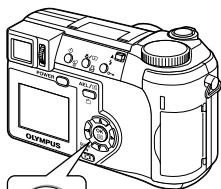

Remarque

- Bien que les paramètres utilisés puissent être mémorisés, la position mémorisée du zoom n'est pas forcément la même que celle que vous utilisez.

Applications de la mise au point

MODE AF (AF MODE) – Modification de la plage de mise au point

Cette fonction vous permet de sélectionner la plage de mise au point de votre sujet.

- iESP** La mise au point s'effectue sur la totalité de l'image affichée à l'écran. La mise au point est possible même lorsque le sujet ne se trouve pas au centre de l'écran.
- SPOT** La mise au point s'effectue sur le sujet qui se trouve entre les repères de mise au point automatique.

Molette Mode



- 1** Dans le menu principal, sélectionnez **MODE MENU** → **CAMERA** → **AF MODE** → **iESP** ou **SPOT**, puis appuyez sur .

"Comment utiliser les menus" (P.33)

- Appuyez de nouveau sur pour quitter le menu.

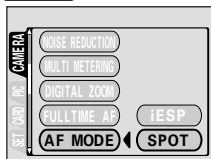
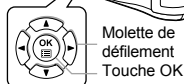
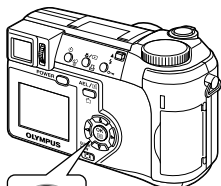

Remarque

- En mode **AUTO** et , le mode de mise au point automatique est systématiquement iESP et ne peut pas être modifié.

AF CONTINU (FULLTIME AF) – Une procédure de mise au point fiable qui permet de gagner du temps

Le mode FULLTIME AF maintient la mise au point sur le sujet en face de l'objectif à tout moment sans qu'il soit nécessaire d'enfoncer le déclencheur à mi-course. Lorsque cette fonction est activée, le temps de mise au point est réduit, ce qui vous permet d'effectuer des prises de vue en série.

Molette Mode



- 1 Dans le menu principal, sélectionnez **MODE MENU** → **CAMERA** → **FULLTIME AF** → **ON**, puis appuyez sur .

"Comment utiliser les menus" (P.33)

- Appuyez de nouveau sur pour quitter le menu.

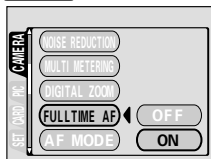
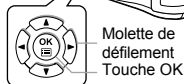
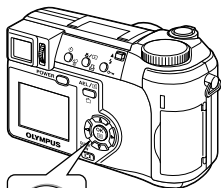

Remarque

- La durée de vie de la pile diminue lorsque la fonction FULLTIME AF est utilisée.

5

Prise de vue élaborée

ZONE AF (AF AREA) – Changement de position des repères de mise au point automatique

Vous pouvez sélectionner la zone sur laquelle vous voulez effectuer la mise au point en changeant la position des repères de mise au point automatique.

Molette Mode



1 Sélectionnez la mise au point ponctuelle (mode SPOT).



☞ "MODE AF (AF MODE) – Modification de la plage de mise au point" (P.68)

2 Dans le menu principal, sélectionnez MODE MENU → CAMERA → AF AREA et appuyez sur .

3 Utilisez la molette de défilement pour déplacer les repères de mise au point automatique jusqu'à la zone souhaitée.

- Les repères de mise au point automatique au centre de l'écran peuvent être déplacés dans le sens vertical ou horizontal.

4 Prenez la photo.

- Pour ramener les repères de mise au point automatique dans leur position d'origine (au centre), appuyez sur .
- Appuyez de nouveau sur  pour quitter le mode sélection des repères de mise au point automatique.

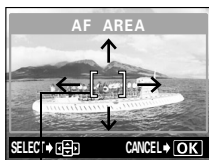
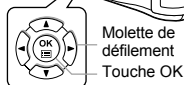
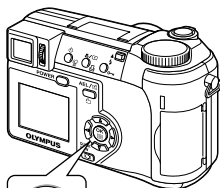

Repères de mise au point automatique



Remarque

- L'option AF AREA n'est pas disponible lorsque le zoom numérique est activé.
- Vous ne pouvez pas mémoriser la position des repères de mise au point automatique.

AF LOCK – Mémorisation de la mise au point

Le fait d'affecter préalablement la fonction AF LOCK à **AEL** /  permet une mémorisation aisée de la mise au point.

Molette Mode



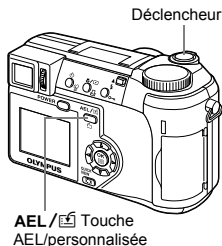

1 Affectez la fonction de mémorisation de la mise au point à **AEL** / .

- ☞ "BOUT Perso (CUSTOM BUTTON) - Paramétrage de la touche personnalisée" (P.131)



2 Placez les repères de mise au point automatique autour du sujet sur lequel vous voulez effectuer la mise au point et appuyez sur **AEL** / .

- La mise au point est verrouillée et le repère de mémorisation de la mise au point est affiché.
- Appuyez de nouveau sur **AEL** /  pour annuler le verrouillage de la mise au point. La mémorisation de la mise au point est successivement activée et désactivée à chaque nouvelle pression sur **AEL** / .

Lorsque vous appuyez sur **AEL** / .



Lorsque la mise au point est mémorisée.





Repère de mémorisation de la mise au point.

3 Enfoncez complètement le déclencheur.

5

Prise de vue élaborée

**CONSEILS****Pour mémoriser la mise au point verrouillée après la prise de vue (mémoire AF)**

→ Maintenez **AEL** /  enfoncée pendant plus d'une seconde. Le symbole de mémorisation de la mise au point apparaît, lorsque le repère apparaît, la mise au point est mémorisée. Appuyez de nouveau sur **AEL** /  pour effacer la mémoire de la mise au point.

Repère de mémorisation de la mise au point

**La mémorisation de la mise au point a été annulée.**

- N'actionnez aucune des touches ni la molette de réglage après avoir effectué une mémorisation de la mise au point, celle-ci serait annulée.
- L'appareil photo a été réactivé depuis le mode veille ou il a été éteint.

5

Prise de vue élaborée



Remarque

- La mémorisation de la mise au point n'est pas disponible lorsqu'un menu est affiché à l'écran. Quittez le menu.  "Comment utiliser les menus" (P.33)

Mise au point manuelle

Utilisez la mise au point manuelle lorsque la mise au point automatique sur un sujet est impossible.

Molette Mode



- 1 Maintenez enfoncée pendant plus d'une seconde. Lorsque l'écran de sélection de la distance de mise au point apparaît sur l'écran ACL, appuyez sur pour sélectionner MF.

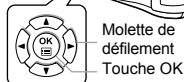
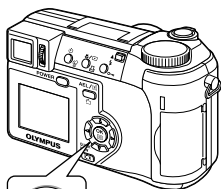

MF < AF

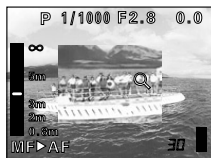

- 2 Appuyez sur pour régler la distance de mise au point.
 - Pendant cette opération, la zone sur laquelle vous effectuez la mise au point est agrandie, ce qui vous permet de vérifier si la mise au point s'effectue au bon endroit.
 - L'indicateur de distance à gauche de l'écran ACL sert uniquement de référence.
 - Lorsque la distance devient inférieure à 2 m, l'indicateur passe automatiquement à la plage 7 cm – 2 m.
- 3 Maintenez la touche enfoncée pendant plus d'une seconde pour enregistrer le réglage. MF s'affiche en rouge sur l'écran ACL.

5

Prise de vue élaborée

4 Prenez la photo.

- La mise au point est mémorisée à la distance que vous avez réglée.

● Pour annuler la mise au point manuelle

1 Maintenez  enfoncée pendant plus d'une seconde pour afficher l'écran de sélection de la distance de mise au point.

2 Appuyez sur  pour sélectionner AF et appuyez sur .

- La mise au point manuelle est annulée.

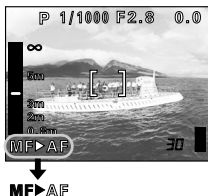



? CONSEILS - - - - -

Comment effectuer des prises de vue en conservant en permanence la même distance de mise au point

→ La mise au point peut toujours être effectuée à la même distance si vous la verrouillez.

- 1 Placez les repères de mise au point automatique autour du sujet à la distance souhaitée et enfoncez le déclencheur à mi-course.
- 2 Maintenez le déclencheur enfoncé à mi-course et appuyez sur .
 - L'indicateur de distance s'affiche.
 - Le mode mise au point manuelle (MF) est sélectionné et la mise au point est fixée à la distance à laquelle vous l'avez verrouillée.

La mise au point sur ∞ est impossible même si vous amenez le curseur de mise au point au sommet de l'indicateur de distance.

→ Réglez la position du curseur en appuyant sur   tout en observant l'écran ACL.



Remarque

- La distance de mise au point mémorisée risque d'être modifiée si vous actionnez le levier du zoom après une mise au point manuelle. Recommencez le réglage.



Il existe trois méthodes pour mesurer la luminosité d'un sujet.

Mesure ESP numérique Mesure séparément le centre du sujet et la zone qui l'entoure.

Mesure ponctuelle L'exposition est déterminée en effectuant la mesure à l'intérieur de la zone de mise au point automatique. Ce mode permet de photographier un sujet avec une exposition optimale indépendamment de la lumière en arrière-plan.

➡ P.75

Mesure multiple Mesure la luminosité du sujet sur 8 points différents pour déterminer l'exposition optimale en fonction de la luminosité moyenne. Cette méthode est utilisée en présence d'un sujet fortement contrasté.

➡ P.76

Mesure ponctuelle

Molette Mode



1 Sélectionnez ou en appuyant plusieurs fois sur / .

- Si aucune opération n'est effectuée pendant 3 secondes environ, le mode sélectionné est fixé et l'écran de sélection de mode disparaît automatiquement.
- / n'est pas disponible en mode mise au point manuelle. ➡ "Mise au point manuelle" (P.73)

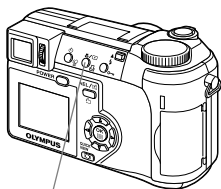

/ Touche gros plan/spot

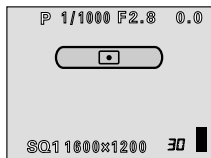

MULTI-MESUR (MULTI METERING) – Mesure multiple

Molette Mode



- 1** Le mode mesure multiple n'est pas disponible en mode **M** lorsque vous utilisez l'appareil photo en mode **A/S/M**. Sélectionnez n'importe quel mode sauf mode **M**.

☞ "Mode A/S/M" (P.63)

- Si une fonction autre que AE LOCK est affectée à **AEL** / , affectez-lui la fonction AE LOCK.

☞ "BOUT Perso (CUSTOM BUTTON) - Paramétrage de la touche personnalisée" (P.131)

 /  Touche gros plan/spot

AEL /  Touche AEL/personnalisée

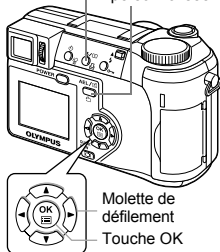

Molette de défilement

Touche OK

5

Prise de vue élaborée

- 2** Appuyez plusieurs fois sur  /  pour définir .

☞ "Mesure ponctuelle" (P.75)



- 3** Dans le menu principal, sélectionnez **MODE MENU** → **CAMERA** → **MULTI METERING** → **ON**, puis appuyez sur .

☞ "Comment utiliser les menus" (P.33)

- Appuyez de nouveau sur  pour quitter le menu.

- 4** Placez les repères de mise au point automatique autour de la zone sur laquelle vous voulez effectuer la mesure et appuyez sur **AEL** / . La luminosité est mesurée en un maximum de 8 points différents.



- La barre de mesure multiple s'affiche.
- Les valeurs de la luminosité après la 9ème mesure sont ignorées.
- Pour recommencer la mesure, maintenez **AEL** /  enfoncée pendant plus d'une seconde jusqu'à afficher **MEMO**. Appuyez de nouveau sur **AEL** /  pour annuler les valeurs mesurées.

Exemple : mesure de 2 points (appuyez 2 fois sur **AEL**/)

L'ouverture et la vitesse d'obturation sont calculées à partir des valeurs moyennes obtenues lors d'une mesure sur 2 points. Ces valeurs sont recalculées à chaque nouveau point de mesure.

La moyenne des points de mesure est toujours affichée au centre de la barre.



Indique la différence entre l'exposition de la mesure courante et la valeur d'exposition moyenne. Vous pouvez fixer l'exposition actuelle en enfonceant le déclencheur à mi-course. (L'exposition actuelle n'est pas incluse dans la valeur moyenne tant que vous n'avez pas appuyé sur **AEL**/)



La valeur affichée au moment où vous avez appuyé sur **AEL**/ ◊ indique le nombre de fois que vous avez appuyé sur la touche. ◊ indique la différence entre les valeurs mesurées et moyennes.

Si ◊ se déplace de plus de ± 3 par rapport au centre de la graduation (valeur moyenne), un symbole ◀▶ rouge apparaît.



CONSEILS

Pour mémoriser l'exposition à mesure multiple après la prise de vue (mémoire AE)

→ Après avoir effectué la mesure à l'étape 4, maintenez **AEL**/ enfoncée pendant plus d'une seconde. **MEMO** s'affiche. L'exposition est mémorisée pendant que **MEMO** est affiché. Appuyez de nouveau sur **AEL**/ pour effacer la mémoire AE.

L'exposition à mesure multiple est annulée.

→ L'exposition à mesure multiple est annulée si vous actionnez l'une des touches ou la molette de réglage après la mesure effectuée à l'étape 4.

Cette fonction est intéressante dans les situations où une exposition optimale est difficile à obtenir, par exemple en présence d'un contraste excessif entre le sujet et la scène qui l'entoure.

Si le soleil se trouve dans le cadre, par exemple, et que la prise de vue avec exposition automatique donnera un sujet sombre, recadrez votre photo de manière à ce que le soleil ne se trouve pas dans le cadre. Appuyez ensuite sur **AEL** /  pour mémoriser temporairement la valeur mesurée (exposition). Recadrez ensuite votre photo avec le soleil dans le cadre et effectuez la prise de vue.



5
Molette Mode



Prise de vue élaborée

- 1 La mémorisation AE n'est pas disponible en mode M lorsque vous utilisez l'appareil photo en mode A/S/M. Sélectionnez n'importe quel mode sauf mode M.**

 "Mode A/S/M" (P.63)

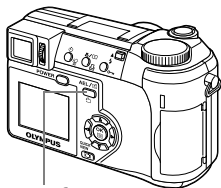

- Si une fonction autre que AE LOCK est affectée à **AEL** / , affectez-lui la fonction AE LOCK.

 "BOUT Perso (CUSTOM BUTTON) - Paramétrage de la touche personnalisée" (P.131)



AEL /  Touche AEL/personnalisée

- 2 Cadrez la photo à l'endroit où vous voulez verrouiller la valeur (l'exposition) mesurée et appuyez sur **AEL** / .**

- L'exposition est mémorisée.
- Si vous voulez mémoriser une exposition différente, appuyez de nouveau sur **AEL** /  pour annuler la mémorisation AE. La mémorisation AE est successivement activée et désactivée à chaque nouvelle pression sur **AEL** / .

3 Placez les repères de mise au point automatique autour du sujet souhaité et enfoncez le déclencheur à mi-course.

- Le voyant vert s'allume.
- La mémorisation AE ne peut pas être annulée pendant que le déclencheur est enfoncé à mi-course.

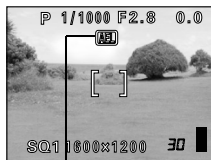

AEL est affiché pendant la mémorisation AE.

4 Enfoncez complètement le déclencheur.

- La mémorisation AE est automatiquement annulée après une prise de vue.

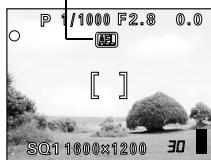

CONSEILS

Pour mémoriser l'exposition à valeur mesurée (exposition) après la prise de vue (mémoire AE)

- Après l'étape 2 ou 3, maintenez **AEL** / enfoncée pendant plus d'une seconde. **MEMO** s'affiche. L'exposition est mémorisée pendant que **MEMO** est affiché. Appuyez de nouveau sur **AEL** / pour effacer la mémoire AE.

La mémorisation AE a été annulée.

- N'actionnez aucune des touches ni la molette de réglage après avoir effectué une mémorisation AE, celle-ci serait annulée.
- L'appareil photo a été réactivé depuis le mode veille ou il a été éteint.



Remarque

- La mémorisation AE n'est pas disponible en mode mesure multiple. Désactive la mesure multiple. "MULTI-MESUR (MULTI METERING) – Mesure multiple" (P.76)
- La mémorisation AE n'est pas disponible lorsqu'un menu est affiché à l'écran. Quittez le menu. "Comment utiliser les menus" (P.33)

Prise de vue en mode gros plan

La mise au point est généralement lente lorsque vous vous rapprochez d'un sujet (W : 7 cm à 60 cm, T : 1,2 m à 2 m). Le mode  permet cependant une mise au point plus rapide. Lorsque le levier du zoom optique se trouve en position grand angle maximum et que vous vous trouvez à 7 cm du sujet, celui-ci peut remplir la totalité de l'image.

Si le centre du cadre (au sein des repères de mise au point automatique) est bien dimensionné lorsque vous êtes proche du sujet et que vous effectuez la prise de vue avec une exposition optimale, la photo sera de bonne qualité (mesure ponctuelle + mode gros plan). (P.75)



Prise de vue normale



Avec le mode gros plan

5

Prise de vue élaborée



Molette Mode

AUTO



1 Sélectionnez ou / en appuyant plusieurs fois sur



- Le mode sélectionné est activé.
- L'écran de sélection de mode disparaît automatiquement si aucune opération n'est effectuée pendant 3 secondes.
- Vous ne pouvez pas sélectionner  et  /  en mode manuel. Passez en mise au point automatique.

 "Mise au point manuelle" (P.73)

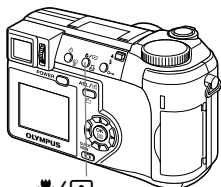

Touche gros plan/spot

P 1/1000 F2.8 0.0





SQ1 1600x1200 30 

Prise de vue en mode Super gros plan

Ce mode vous permet de prendre des photos à 3 cm du sujet. L'écran ACL permet de capturer des sujets mesurant jusqu'à 4 × 3 cm environ. Les prises de vue normales sont également possibles en mode , mais la position du zoom est fixée automatiquement et ne peut pas être modifiée.

Molette Mode



- 1 Dans le menu principal, sélectionnez **MODE MENU** → **CAMERA** →  → **ON**, puis appuyez sur .

 "Comment utiliser les menus" (P.33)

- Appuyez de nouveau sur  pour quitter le menu.

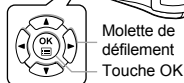
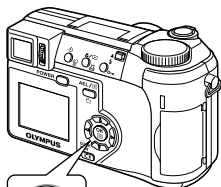

CONSEILS

Le sujet est dans l'ombre

→ Lorsque vous effectuez des prises de vue proches du sujet, des ombres peuvent apparaître et la mise au point automatique sera peut-être difficile à réaliser. Utilisez la mise au point manuelle si cela se produit.  "Mise au point manuelle" (P.73)



Remarque

- Le zoom et le flash ne sont pas disponibles en mode Super macro.

5

Prise de vue élaborée

Prise de vue avec le retardateur

Cette fonction vous permet d'effectuer des prises de vue en utilisant le retardateur. Pour la prise de vue avec retardateur, fixez solidement l'appareil sur un trépied. Cette fonction est utile lorsque la personne qui prend la photo veut également y figurer.

Molette Mode

AUTO



A/S/M

P

1 Sélectionnez en appuyant plusieurs fois sur .

- Si aucune opération n'est effectuée pendant 3 secondes environ, le mode sélectionné est fixé et l'écran de sélection de mode disparaît automatiquement.

 Touche du retardateur

Déclencheur

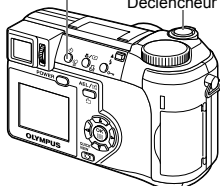

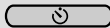

P 1/1000 F2.8 0.0



SQ11600x1200

30

2 Enfoncez complètement le déclencheur pour prendre la photo.

- Enfoncez le déclencheur à mi-course pour mémoriser la mise au point et l'exposition.
- Le voyant du retardateur s'allume pendant 10 secondes environ, puis commence à clignoter. La photo est prise après environ 2 secondes de clignotement.
- Appuyez de nouveau à fond sur le déclencheur pour annuler la prise de vue en mode .
- Appuyez sur  pour annuler le retardateur.
- Le mode retardateur est automatiquement annulé après une prise de vue.

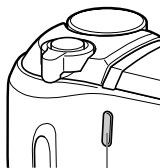

Voyant du retardateur







Remarque

- Si vous utilisez le retardateur pour des prises de vue en série, l'appareil prend un maximum de 5 photos quel que soit le réglage.

Il existe 4 modes de prise de vue en série : prise de vue en série, prise de vue en série à grande vitesse, prise de vue en série avec mise au point automatique et bracketing automatique. Vous pouvez sélectionner les modes de prise de vue en série dans le menu DRIVE.

La prise de vue en série est impossible lorsque le mode d'enregistrement est TIFF.





Mode d'entraînement (DRIVE)

-  : Effectue une prise de vue à la fois lorsque le déclencheur est enfoncé. (mode prise d'une seule vue, une photo à la fois)
-  : La mise au point, l'exposition et la balance des blancs sont réglées lors de la première photo.
Environ 11 photos, à 1,4 images/sec. (en mode HQ)
- HI**  : Les photos peuvent être prises plus rapidement que lors d'une prise de vue en série normale. La vitesse de la prise de vue en série varie en fonction du mode d'enregistrement sélectionné.
Environ 3 photos à 2 images/s.
- AF**  : La mise au point est réglée séparément pour chaque prise de vue. La vitesse de prise de vue en série est plus lente avec que sans la mise au point automatique.
- BKT** :  "Bracketing automatique" (P.84)

Prise de vue en série, prise de vue en série à grande vitesse et prise de vue en série avec mise au point automatique **HI** **AF**

Molette Mode



- 1 Dans le menu principal, sélectionnez **MODE MENU** → **CAMERA** → **DRIVE** → , **HI**  ou **AF** , puis appuyez sur .
-  "Comment utiliser les menus" (P.33)

- Appuyez de nouveau sur  pour quitter le menu.

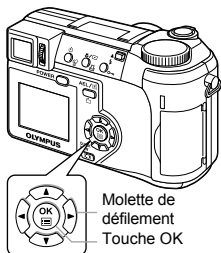

2 Prenez la photo.

- Appuyez complètement sur le déclencheur et maintenez-le enfoncé. L'appareil prendra des photos en série jusqu'à ce que vous relâchiez le déclencheur.
- Le sujet n'apparaît pas sur le viseur ni sur l'écran ACL pendant la prise de vue en série.

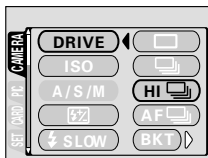

Bracketing automatique BKT

Sous certaines conditions, vous pouvez obtenir de meilleurs résultats en effectuant la prise de vue avec compensation de l'exposition plutôt que d'utiliser le réglage d'exposition considéré comme optimal par l'appareil photo.

En mode bracketing automatique, l'exposition est modifiée automatiquement à chaque photo lorsque vous déclenchez la prise de vue. Vous pouvez sélectionner le différentiel d'exposition et le nombre de photos dans les menus. La mise au point et la balance des blancs sont réglées lors de la première photo.

Exemple : Si BKT est réglé à $\pm 1.0 \times 3$

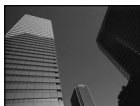

-1.0



0.0



+1.0



Molette Mode

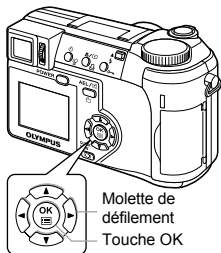

- 1 Dans le menu principal, sélectionnez **MODE MENU** → **CAMERA** → **DRIVE** → **BKT**, puis appuyez sur

"Comment utiliser les menus" (P.33)



- 2 Sélection du différentiel d'exposition. Appuyez sur   pour sélectionner ± 0.3 , ± 0.7 ou ± 1.0 puis appuyez sur .**

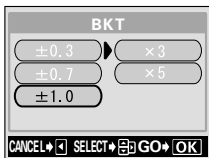

- 3 Sélection du nombre de photos. Appuyez sur   pour sélectionner x3 ou x5 puis appuyez sur .**



- Appuyez plusieurs fois sur  jusqu'à ce que le menu disparaisse.

4 Prenez la photo.

- Appuyez complètement sur le déclencheur et maintenez-le enfoncé pour prendre le nombre prédéfini de photos. Vous pouvez arrêter la prise de vue à tout moment en relâchant le déclencheur.



Remarque

- Le bracketing automatique est impossible en mode **M**.
- La prise de vue en série (, **HI** , **AF** , **BKT**) est impossible dans les situations suivantes :
 - Lorsque le mode d'enregistrement TIFF ou SHQ est fixé à ENLARGE SIZE
 - Lorsque la réduction des parasites est activée (NOISE REDUCTION sur ON).
- Le flash externe ne se déclenche pas en mode **BKT**.
- Vous ne pouvez pas poursuivre la prise de vue si l'espace disponible sur la carte est insuffisant pour le nombre défini de photos pour le bracketing automatique.
- Si la pile est presque épuisée et que l'indicateur de contrôle des piles clignote pendant la prise de vue en série, la prise de vue s'arrête et l'appareil commence à enregistrer les photos prises. Le nombre de photos enregistrées dépend de l'énergie restante dans les piles.
- Comme la vitesse d'obturation est réglée sur 1/30 s au maximum, l'exposition est réduite lors de la prise de vue d'un sujet sombre.

PANORAMIQUE (PANORAMA) - Prise de vue panoramique

Vous pouvez prendre des photos panoramiques avec des cartes de marque Olympus CAMEDIA (xD-Picture Card). La prise de vue panoramique vous permet de raccorder des photos en faisant se chevaucher les bords pour obtenir une seule image panoramique à l'aide du logiciel CAMEDIA Master.

Molette Mode



- 1 Dans le menu principal, sélectionnez **MODE MENU** → **CAMERA** → **PANORAMA** et appuyez sur .

 "Comment utiliser les menus" (P.33)

- Le mode PANORAMA est activé.

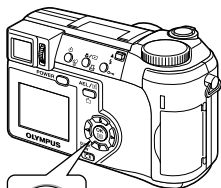



Molette de défilement
Touche OK

5

Prise de vue élaborée

- 2 Servez-vous de la Molette de défilement pour sélectionner le bord auquel vous voulez raccorder les photos.

 : La photo suivante est attachée au bord droit

 : La photo suivante est attachée au bord gauche

 : La photo suivante est attachée au dessus

 : La photo suivante est attachée au bas

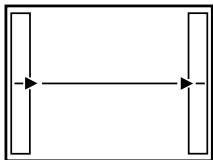

Raccorde les photos de gauche à droite

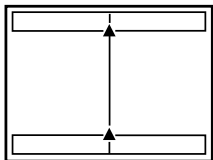

Raccorde les photos de bas en haut

3 Vérifiez que les bords des images se chevauchent avant de prendre les photos.

- La mise au point, l'exposition et la balance des blancs sont réglées lors de la première photo. Ne choisissez pas un sujet trop clair (comme le soleil) pour la première photo.
- Vous ne pouvez plus régler le zoom après la première photo.
- La prise de vue panoramique vous permet de prendre un maximum de 10 photos.

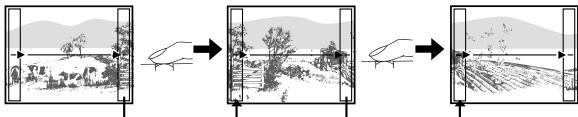

La partie de la photo précédente où elle sera attachée à la photo suivante ne reste pas dans le cadre sur le bord de l'écran. Vous devez vous souvenir à quoi ressemblait la partie dans le cadre et prendre la photo suivante de manière à ce qu'elle la chevauche. Cadrez vos photos de manière à ce que le bord droit de la photo précédente vienne chevaucher le bord gauche de la photo suivante si vous voulez assembler les photos de gauche à droite (ou inversement si vous voulez assembler les photos de droite à gauche).

- Un symbole d'avertissement s'affiche lorsque vous avez pris 10 photos.



4 Appuyez sur pour terminer la prise de vue panoramique.

- L'image disparaît de l'écran et l'appareil retourne en mode prise de vue normale.



Remarque

- Le mode panoramique n'est disponible qu'avec les cartes de marque Olympus CAMEDIA.
- La mémoire de votre ordinateur peut être insuffisante si vous prenez trop de photos panoramiques en mode HQ ou SHQ. Il est conseillé d'utiliser le mode SQ pour la prise de vue panoramique.
- Pendant la prise de vue panoramique, les fonctions flash et prise de vue en série sont désactivées.
- Les images sont enregistrées au format JPEG si vous effectuez la prise de vue panoramique au format TIFF. La taille de l'image n'est pas modifiée.
- Si vous actionnez la molette de réglage pendant la prise de vue panoramique, l'appareil photo annule le mode panoramique et retourne à la prise de vue normale.
- L'appareil lui-même ne peut pas assembler les photos panoramiques. Le logiciel CAMEDIA Master est nécessaire pour assembler les images.

2 EN 1 (2 IN 1) - Prise de vue deux en un **2 IN 1**

Cette fonction vous permet de fusionner deux photos prises à la suite et de les enregistrer en tant qu'une seule image. Vous pouvez ainsi combiner deux sujets différents sur une photo.



Image affichée

Molette Mode



- 1** Dans le menu principal, sélectionnez **MODE MENU** → **CAMERA** → **2 IN 1**, puis appuyez sur .

 "Comment utiliser les menus" (P.33)

- Le mode Prise de vue 2 IN 1 est activé.

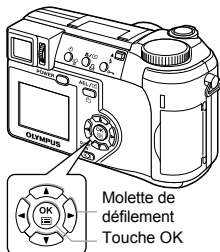

Molette de défilement
Touche OK

- 2** Prenez la première photo.
- Le sujet sera placé à gauche de l'image combinée.

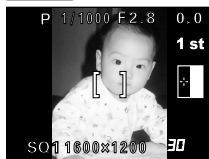

- 3** Prenez la deuxième photo.
- Le sujet sera placé à droite de l'image combinée.
 - La barre **BUSY** s'affiche pendant le traitement. Lorsque l'image est enregistrée, l'appareil retourne au menu mode.

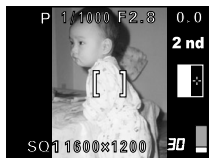



Image lors de la prise de vue

5

Prise de vue élaborée



Remarque

- Pendant la 2 IN 1, les modes de prise de vue panoramique et en série sont désactivés.
- Appuyez sur  pour annuler le mode 2 IN 1 après la première prise de vue. La première photo ne sera pas enregistrée.
- Actionnez la molette Mode pour quitter le mode 2 IN 1.
- Si l'appareil passe en mode veille après la première prise de vue, le mode 2 IN 1 sera annulé.

FONCTION (FUNCTION) - Ajout d'effets spéciaux aux images

Cette fonctionnalité vous permet d'ajouter des effets spéciaux à vos images pendant la prise de vue. Vous disposez de 4 effets :

BLACK & WHITE Prend des photos en noir et blanc.

SEPIA Donne une teinte sépia aux photos.

WHITE BOARD Les photos sont prises en noir et blanc, les lettres noires sur fond blanc sont accentuées pour les rendre plus faciles à lire.

BLACK BOARD Les photos sont prises en noir et blanc, les lettres blanche sur fond noir sont accentuées pour les rendre plus faciles à lire.

Molette Mode



- 1 Dans le menu principal, sélectionnez **MODE MENU** → **CAMERA** → **FUNCTION**, puis appuyez sur

➔ "Comment utiliser les menus" (P.33)

- WHITE BOARD et BLACK BOARD ne sont pas disponibles en mode
- Appuyez de nouveau sur pour quitter le menu.

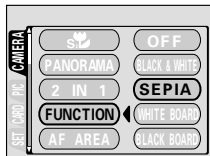
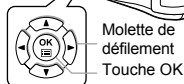
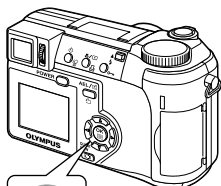

CONSEILS Les lettres n'apparaissent pas distinctement en mode **WHITE BOARD** ou **BLACK BOARD**.

→ Utilisez la compensation d'exposition. ➔ "Compensation d'exposition" (P.97)



Remarque

- Le flash est automatiquement désactivé en mode **WHITE/BLACK BOARD**.
- Les options **WB**, **[WB%]** et **SATURATION** ne peuvent pas être utilisées lors d'une prise de vue en mode **FUNCTION**.

5

Prise de vue élaborée

6 Réglage de la qualité et de l'exposition de l'image

Mode d'enregistrement



Vous pouvez sélectionner le mode d'enregistrement pour vos prises de vue ou vos vidéos. Choisissez le mode d'enregistrement correspondant le mieux à vos besoins (impression, montage sur un ordinateur, publication sur site Web, etc.). Reportez-vous au tableau de la page suivante pour plus d'informations sur les différents modes d'enregistrement, les résolutions et le nombre d'images que vous pouvez stocker sur la carte. Les valeurs indiquées dans ce tableau sont approximatives.

Mode d'enregistrement	Description	Qualité	Taille de fichier
TIFF	Mode produisant la meilleure qualité. Comme les images sont enregistrées sous forme de données non compressées, ce mode est particulièrement approprié pour l'impression ou le traitement des images sur un ordinateur. Vous avez le choix entre différentes résolutions selon l'utilisation souhaitée. Sélectionnez 3:2 pour imprimer la photo entière sans détourer ses bords – pratiquement le même format que celui utilisé par les laboratoires de photographie.	Plus claire	Plus grande
SHQ	Mode de grande qualité, utilisant le format JPEG. Comme le taux de compression est très faible, la qualité est préservée. Sélectionnez 3:2 pour imprimer la photo entière sans détourer ses bords – pratiquement le même format que celui utilisé par les laboratoires de photographie. La fonction ENLARGE SIZE est intéressante si vous imprimez sur une feuille de grand format.	↑	↑
HQ	Mode de grande qualité, utilisant une compression moyenne. Comme le taux de compression est supérieur à celui du mode SHQ, les fichiers sont plus petits et vous pouvez ainsi enregistrer plus d'images sur une carte. Comme en SHQ, la résolution peut être modifiée en utilisant 3:2 ou la fonction ENLARGE SIZE.		
SQ1 SQ2	Les modes offrant la compression maximale. Pour chaque résolution, vous avez le choix entre HIGH (pour réduire les parasites) et NORMAL (pour enregistrer plus d'images). Sélectionnez le paramètre le mieux adapté à votre application (impression, pages Internet, etc.).	Normale	Plus petite

Modes d'enregistrement de vue fixe

Mode d'enregistrement	Résolution		Compression	Format de fichier	Capacité mémoire en nombre de photos	
					16MB	32MB
TIFF	2.048 × 1.536		Non compressée	TIFF	1	3
	3:2	2.048 × 1.360			1	3
	1.600 × 1.200				2	5
	1.280 × 960				4	8
	1.024 × 768				6	13
	640 × 480				16	33
SHQ	2.048 × 1.536		Faible compression	JPEG	8	16
	3:2	2.048 × 1.360			8	17
	ENLARGE SIZE 3.200 × 2.400				2	5
HQ	2.048 × 1.536		NORMAL		20	40
	3:2	2.048 × 1.360			22	45
	ENLARGE SIZE 3.200 × 2.400				8	17
SQ1	1.600 × 1.200	HIGH	*		11	22
		NORMAL			32	64
	1.280 × 960	HIGH			17	34
		NORMAL		49	99	
SQ2	1.024 × 768	HIGH		26	53	
		NORMAL		76	153	
	640 × 480	HIGH		66	132	
		NORMAL		165	331	

* Le mode HIGH utilise une faible compression / le mode NORMAL utilise une compression normale.

Modes d'enregistrement vidéo

Mode d'enregistrement	Résolution	16MB	32MB
HQ	320 × 240 (15 images/s)	48 sec.	96 sec.
SQ	160 × 120 (15 images/s)	211 sec.	424 sec.





Remarque

- La capacité de la carte mémoire indiquée dans ce tableau est approximative.
- Le nombre de photos restantes peut varier en fonction du sujet ou de facteurs tels que la présence ou non de réservations d'impression. Dans certaines circonstances, le nombre de photos restantes ne change pas même lorsque vous effectuez des prises de vue ou effacez des images stockées.
- Si les vidéos sont enregistrées avec l'option VIDEO OUT sur PAL et le câble vidéo raccordé, le temps d'enregistrement sera différent de celui indiqué dans le tableau.



Sélection d'un mode d'enregistrement

Molette Mode



- 1 Dans le menu principal, sélectionnez **MODE MENU** → **PICTURE** → , puis appuyez sur .

 "Comment utiliser les menus" (P.33)

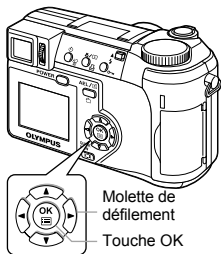

- Si le menu raccourci  figure dans le menu principal, appuyez sur la Molette de défilement qui est dirigée dans la même direction que la flèche à côté du symbole .

 "RACCOURCI (SHORT CUT)" (P.133)







Molette Mode

AUTO

Dans le menu principal, appuyez sur  pour sélectionner , puis choisissez SHQ 2048 × 1536, HQ 2048 × 1536, SQ1 1280 × 960 ou SQ2 640 × 480.  Allez à l'étape 4.

Molette Mode



Dans le menu principal, appuyez sur  pour sélectionner , puis appuyez sur   pour sélectionner HQ ou SQ.  Allez à l'étape 4.



6

Réglage de la qualité et de l'exposition de l'image

- 2 Appuyez sur pour sélectionner le mode d'enregistrement souhaité parmi TIFF, SHQ, HQ, SQ1 et SQ2, puis appuyez sur .
- 3 Appuyez sur pour sélectionner la résolution. Si vous avez choisi le format SQ1 ou SQ2, appuyez sur après avoir sélectionné la résolution et choisissez ensuite HIGH ou NORMAL en appuyant sur .

SHQ

2048x1536

3:2 2048x1360

ENLARGE SIZE 3200x2400

CANCEL SELECT GO OK
- 4 Appuyez sur .
 - Appuyez de nouveau sur pour quitter le menu.



CONSEILS

• Résolution

Le nombre de pixels (horizontalement x verticalement) utilisés lors de l'enregistrement d'une image. Si la photo doit être imprimée, il est conseillé d'utiliser une résolution plus élevée (valeurs plus grandes) pour obtenir une image plus nette. Toutefois, plus la résolution est élevée, plus le fichier contient de données (ce qui augmente sa taille). Par conséquent, vous ne pouvez pas enregistrer autant d'images.

• Résolution et taille d'image sur un écran d'ordinateur

Lorsqu'une image est transférée vers un ordinateur, la taille de l'image affichée sur l'écran varie en fonction du réglage du moniteur de l'ordinateur. Une photo prise avec une résolution 1.024 x 768, par exemple, est de la taille de l'écran si vous réglez l'image sur 1x lorsque la résolution de l'écran de l'ordinateur est 1.024 x 768. En revanche, si la résolution de l'écran est supérieure à 1.024 x 768 (1.280 x 1.024 par exemple), l'image n'occupera qu'une partie de l'écran.

• Taux de compression

Dans les modes d'enregistrement autres que le mode TIFF, les données des images sont compressées. Plus de taux de compression est élevé, moins l'image est nette.

• Format de fichier

Cet appareil photo enregistre les images au format TIFF ou JPEG. Dans les modes d'enregistrement autres que le mode TIFF, les données des images sont compressées au format JPEG. Le taux de compression varie selon le mode. (Les vidéos sont au Motion JPEG (.mov).)

Résolution 3:2

Le rapport d'image est normalement de 4:3. Si vous modifiez le rapport en 3:2, vous pouvez imprimer l'image dans labo photo sans que les bords soient détourés. Si **3:2** est activé, la résolution est de 2.048 × 1.360 pixels. **3:2** la résolution peut être sélectionnée dans les mode TIFF, SHQ ou HQ. **3:2** la résolution n'est pas disponible en mode **AUTO** ou .

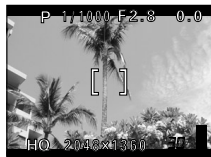



Affichage sur l'écran ACL
si vous avez sélectionné **3:2**

AGRANDIR TAILLE (ENLARGE SIZE)

Si vous sélectionnez l'option ENLARGE SIZE, les 3.200.000 de pixels réellement utilisés par l'appareil photo peuvent être étendus à l'équivalent de 8 millions de pixels (3.200 × 2.400). Celle-ci vous permet de réaliser des impressions de qualité sur des formats plus grands comme le A3 par exemple (297 mm × 420 mm). La taille des fichiers augmente cependant elle aussi. L'option ENLARGE SIZE peut être sélectionnée dans les modes SHQ ou HQ. ENLARGE SIZE n'est pas disponible en mode **AUTO** ou .



Remarque

- Les prises de vue en série (, **HI** , **AF** , **BKT**) sont impossibles si l'option ENLARGE SIZE est activée en mode d'enregistrement SHQ.

Sensibilité ISO

Plus la valeur ISO est élevée, plus l'appareil photo est sensible à lumière et meilleure est la qualité de la prise de vue dans des conditions de faible éclairage. Les valeurs élevées produisent cependant des parasites sur les images produites, ce qui leur donne du grain.

AUTO La sensibilité est réglée automatiquement en fonction des conditions d'éclairage et de la luminosité du sujet.

100/200/400 Si vous utilisez une valeur ISO inférieure, vous pouvez obtenir des images claires et nettes à la lumière du jour. Si vous souhaitez utiliser une vitesse d'obturation supérieure dans des conditions d'éclairage identiques, sélectionnez une sensibilité plus élevée.

Molette Mode



1 Dans le menu principal, sélectionnez **MODE MENU** → **CAMERA** → **ISO**, puis choisissez la sensibilité ISO la mieux adaptée, puis appuyez sur .

 "Comment utiliser les menus" (P.33)

- L'option **AUTO** n'est pas disponible en mode **A/S/M**.
- Appuyez de nouveau sur  pour quitter le menu.

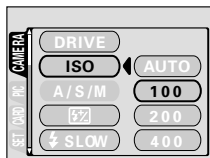
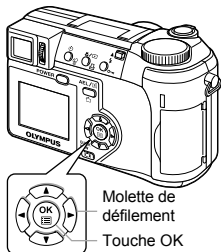

Remarque

- Une valeur ISO élevée produit plus de parasites.
- Les valeurs de sensibilité ISO sont basées sur celles des pellicules d'appareil photo normales. L'échelle est approximative.
- Si la valeur ISO est réglée sur **AUTO** au moment où vous prenez une photo sans flash dans des conditions d'éclairage très faibles, cette valeur est augmentée pour éviter que la vitesse d'obturation ne soit trop lente, ce qui risquerait de provoquer un mouvement de l'appareil et des images floues.
- Si le sujet est trop loin pour être illuminé par le flash lorsque la valeur ISO est réglée sur **AUTO**, cette valeur est automatiquement augmentée.





Cette fonction vous permet de régler l'exposition automatique avec précision en utilisant la Molette de défilement. Dans certaines situations, vous pouvez obtenir de meilleurs résultats en compensant (ajustant) manuellement l'exposition déterminée par l'appareil. Vous pouvez ajuster l'exposition dans une fourchette de $\pm 2,0$ par paliers de 1/3. Après avoir modifié un paramètre, vous pouvez vérifier le résultat sur l'écran ACL ou viseur.

Molette Mode



1 Appuyez sur pour sélectionner un paramètre.

- Ajustage dans le sens + :
appuyez sur  jusqu'à +2,0 en palier de 1/3.
- Ajustage dans le sens - :
appuyez sur  jusqu'à -2,0 en palier de 1/3.

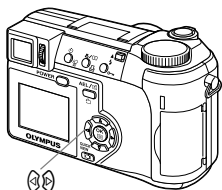



CONSEILS

- Les objets blancs (tels que la neige) apparaissent souvent plus sombres qu'en réalité. En ajustant l'exposition vers +, vous rétablissez les nuances réelles de l'objet. A l'inverse, ajustez l'exposition vers - lorsque vous photographiez des objets sombres.



Remarque

- Vous pouvez régler l'ouverture en appuyant sur   en mode **M**.
 "Prise de vue manuelle" (P.66)
- Si vous utilisez le flash, la luminosité de l'image (exposition) risque d'être différente de celle désirée.
- La compensation d'exposition ne peut pas corriger l'image si l'entourage du sujet est extrêmement lumineux ou extrêmement sombre.

La reproduction des couleurs diffère selon les conditions d'éclairage. Par exemple, lorsque la lumière se reflète sur du papier blanc, la nuance du blanc reproduite est légèrement différente selon qu'il s'agit de la lumière du jour, du soleil couchant ou d'un éclairage au tungstène. En réglant la balance des blancs (WB), vous pouvez obtenir des couleurs plus naturelles.

Molette Mode

- 1** Dans le menu principal, sélectionnez **MODE MENU** → **PICTURE** → **WB** et appuyez sur .

"Comment utiliser les menus" (P.33)

- Si le menu raccourci WB figure dans le menu principal, appuyez sur la molette de défilement qui est dirigée dans la même direction que la flèche à côté de WB.

"RACCOURCI (SHORT CUT)" (P.133)

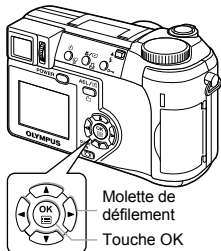

- 2** Appuyez sur pour sélectionner **AUTO**, **PRESET** ou , suivant les conditions de prise de vue.

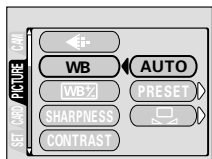

AUTO appuyez sur . Appuyez de nouveau sur pour quitter le menu.

PRESET appuyez sur pour afficher l'écran de sélection suivant.
 "Balance des blancs préréglée" (P.99)

appuyez sur pour afficher l'écran de sélection suivant.
 "Balance des blancs de référence rapide" (P.99)

Balance des blancs automatique

Règle automatiquement la balance des blancs en fonction de la source de lumière.

Balance des blancs préréglée

Sélectionnez une balance des blancs préréglée en fonction du type de lumière. Appuyez sur pour sélectionner l'un des réglages suivantes, puis appuyez sur . Appuyez de nouveau sur pour quitter le menu.

- : Pour des prises de vue par temps ensoleillé.
- : Pour des prises de vue par temps nuageux.
- : Pour des prises de vue avec un éclairage par lampes au tungstène (3.000K)*.
- : Pour des prises de vue sous un éclairage fluorescent de type lumière du jour (6.700K)*. Ce type d'éclairage est principalement utilisé dans les résidences privées.
- : Pour des prises de vue sous un blanc neutre (5.000K)*. Ce type d'éclairage est principalement utilisé dans les lampes de bureaux, etc.
- : Pour des prises de vue sous un éclairage fluorescent blanc froid (4.200K)*. Ce type d'éclairage est principalement utilisé dans les bureaux, etc.

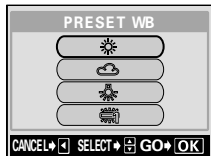

* Les valeurs de la température des couleurs (K) sont approximatives. Elles ne constituent pas une indication précise de la couleur.



CONSEILS

- Vous pouvez également visionner différents rendus de couleur en essayant les différents réglages PRESET WB sous les conditions d'éclairage réelles et en comparant les résultats sur l'écran ACL.

Balance des blancs de référence rapide

Cette fonction est intéressante lorsque vous avez besoin d'une balance des blancs plus précise que les valeurs préréglées. Pour régler la balance des blancs optimale pour les conditions de prise de vue, dirigez l'appareil photo vers un objet blanc éclairé par la source de lumière que vous voulez utiliser et effectuez le réglage de la balance des blancs.

1 Affichez l'écran et dirigez l'appareil photo vers une feuille de papier blanc.

- Positionnez le papier de manière à ce qu'il remplisse l'écran en veillant à ce qu'il n'y ait aucune ombre.



2 Appuyez sur .

- La balance des blancs est réglée et l'appareil revient au MODE MENU.
- Appuyez sur  pour annuler la balance des blancs de référence rapide.

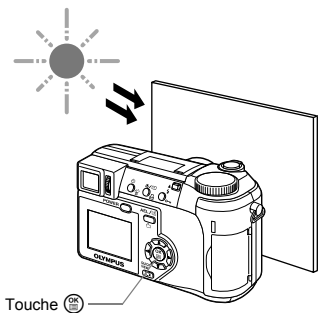

Balance des blancs de référence rapide

6

3 Appuyez plusieurs fois sur pour quitter le menu.



Remarque

- Si vous réglez la balance des blancs en dirigeant l'appareil photo vers une feuille de papier blanc, vous risquez d'obtenir un réglage incorrect si la lumière réfléchiée par le papier est trop claire ou trop sombre.
- La balance des blancs risque d'être inefficace sous certaines sources de lumière.
- Si vous avez choisi une option différente d'AUTO pour la balance des blancs, affichez la photo et contrôlez les couleurs sur l'écran ACL.
- Lorsque le flash se déclenche et que la balance des blancs se trouve dans un mode autre qu'AUTO, les couleurs des photos finales peuvent être différentes de celles que vous avez réglées sur l'écran ACL.

Réglage de la balance des blancs WB

Cette fonction vous permet d'apporter de petites modifications au réglage actuel de la balance des blancs.

Molette Mode



- 1 Dans le menu principal, sélectionnez **MODE MENU** → **PICTURE** → WB, puis appuyez sur .

"Comment utiliser les menus" (P.33)

- L'indicateur de réglage de la balance des blancs s'affiche.

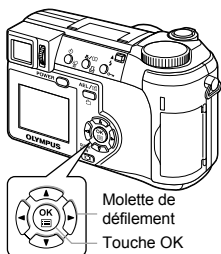

- 2 La couleur bleuit à chaque fois que vous appuyez sur et rougit à chaque fois que vous appuyez sur , suivant les conditions initiales de la balance des blancs. Appuyez sur pour mémoriser le réglage.

- Vous pouvez régler la balance des blancs en 7 paliers dans les deux sens (rouge et bleu).
- Après avoir mémorisé le réglage, appuyez de nouveau sur pour quitter le menu.



6

Réglage de la qualité et de l'exposition de l'image



Cette fonction règle la netteté de l'image.

Molette Mode



- 1 Dans le menu principal, sélectionnez **MODE MENU** → **PICTURE** → **SHARPNESS**, puis appuyez sur

"Comment utiliser les menus" (P.33)

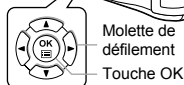
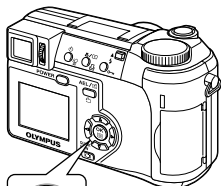

- 2 Appuyez sur pour régler la netteté entre +5 et -5.

- Pour augmenter la netteté (+) : Appuyez sur . Les contours de l'image sont accentués, ce qui rend l'image plus nette et plus éclatante. Utilisez ce réglage si vous voulez imprimer les images.

- Pour diminuer la netteté (-) : Appuyez sur . Les contours de l'image sont adoucis. Utilisez ce réglage pour retoucher des images sur un ordinateur.

- Appuyez sur lorsque vous avez terminé le réglage de la netteté. Appuyez de nouveau sur pour quitter le menu.

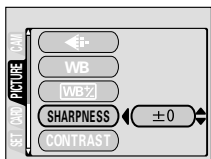

Remarque

- Des parasites risquent d'apparaître dans l'image si vous réglez une netteté excessive (trop vers +).



Cette fonction règle le contraste de l'image. Vous pouvez, par exemple, adoucir des images qui présentent une différence marquée entre les zones d'ombre et de lumière, ou accentuer celles dont la différence n'est pas assez marquée.

Molette Mode



- 1 Dans le menu principal, sélectionnez **MODE MENU** → **PICTURE** → **CONTRAST**, puis appuyez sur

"Comment utiliser les menus" (P.33)

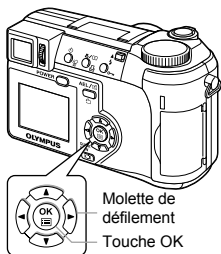

- 2 Appuyez sur pour régler le contraste entre **+5** et **-5**.

- Pour augmenter le contraste (+) : Appuyez sur . Les zones d'ombre et éclairées sont définies plus nettement et l'image devient plus dynamique.
- Pour diminuer le contraste (-) : Appuyez sur . Les zones d'ombre et éclairées sont définies moins nettement et l'image donne une impression plus douce. Utilisez ce réglage pour retoucher des images sur un ordinateur.
- Appuyez sur lorsque vous avez terminé le réglage du contraste. Appuyez de nouveau sur pour quitter le menu.

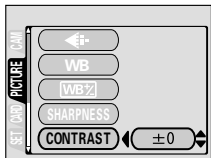

Cette fonction règle la profondeur de couleur.

Molette Mode



- 1 Dans le menu principal, sélectionnez **MODE MENU** → **PICTURE** → **SATURATION**, puis appuyez sur

"Comment utiliser les menus" (P.33)

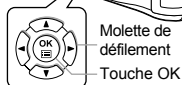
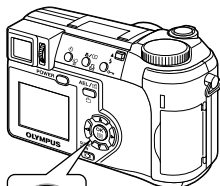

- 2 Appuyez sur pour régler la saturation entre +5 et -5.

- Pour augmenter la saturation (+) : Appuyez sur . Les couleurs deviennent plus sombres et plus intenses.
- Pour diminuer la saturation (-) : Appuyez sur . Les couleurs deviennent plus claires.

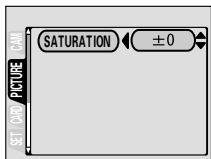

- Appuyez sur lorsque vous avez terminé le réglage de la saturation. Appuyez de nouveau sur pour quitter le menu.

REDUC BRUIT (NOISE REDUCTION) - Réduction des parasites

Cette fonction réduit les parasites qui affectent les images pendant les expositions longues. Lorsque vous effectuez des prises de vue nocturnes, la vitesse d'obturation devient plus faible et des parasites ont tendance à apparaître sur les images. En activant l'option réduction des parasites (ON), l'appareil photo atténue automatiquement les parasites pour produire des images plus nettes. Mais le temps de prise de vue est alors pratiquement doublé par rapport au temps normal. La réduction des parasites peut seulement être utilisée si la vitesse d'obturation est inférieure à 1 sec.



Réduction des parasites : OFF (désactivé)

Ces images ont pour but d'illustrer les effets de la réduction des parasites. Il ne s'agit pas de photos réelles.



Réduction des parasites : ON

Molette Mode



A/S/M P

- 1 Dans le menu principal, sélectionnez **MODE MENU** → **CAMERA** → **NOISE REDUCTION** → **ON** ou **OFF**, puis appuyez sur . "Comment utiliser les menus" (P.33)

- Appuyez de nouveau sur pour quitter le menu.

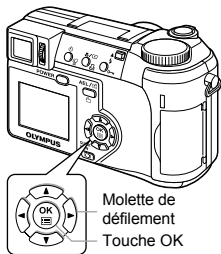

- La réduction des parasites est toujours activée en mode .
- En activant l'option réduction des parasites (ON), l'appareil photo applique le procédé de réduction des parasites après chaque prise de vue pour obtenir des photos plus nettes. Mais le temps de prise de vue est alors pratiquement doublé par rapport au temps normal. Vous ne pouvez pas prendre de photo pendant ce temps.
- La prise de vue en série (), **HI** (), **AF** (), **BKT**) est impossible lorsque la réduction des parasites est activée.
- Cette fonction peut s'avérer inefficace sous certaines conditions de prise de vue ou avec certains sujets.
- Dans la mesure où la vitesse d'obturation est relativement lente, il est conseillé d'utiliser un trépied.

Affichage de l'histogramme



Pendant la prise de vue et l'affichage, vous pouvez afficher sur l'écran ACL ou sur le viseur un histogramme de la luminosité et du contraste de votre sujet.

L'analyse de l'histogramme vous permet un contrôle plus précis de l'exposition lors des prises de vue.

Pendant l'affichage, vous pouvez afficher un histogramme de la luminosité et du contraste des images enregistrées.

L'affichage de l'histogramme peut être réglé séparément pour le mode prise de vue et le mode affichage.

Exemple : Affichage d'un histogramme en mode **P**.

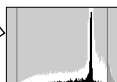

La partie qui apparaît en vert dans l'histogramme montre la distribution de la luminosité entre les repères de mise au point automatique.

Si l'image est claire

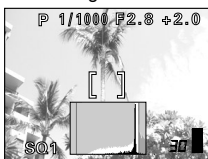

L'image apparaîtra avec une dominante blanche si la majorité des crêtes se trouve dans le cadre de droite.

Si l'image est sombre

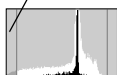
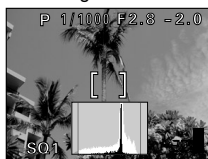

L'image apparaîtra avec une dominante noire si la majorité des crêtes se trouve dans le cadre de gauche.

Molette Mode



- 1 Dans le menu principal, sélectionnez **MODE MENU** → **CAMERA** → → **ON** ou **OFF**, puis appuyez sur .
- "Comment utiliser les menus" (P.33)

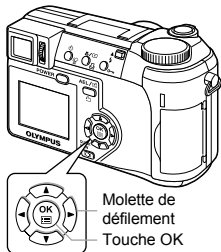

- En sélectionnant ON, l'histogramme est toujours affiché.
- Appuyez de nouveau sur pour quitter le menu.

Molette Mode



Appuyez sur dans le menu principal.

"Comment utiliser les menus" (P.33)

- L'histogramme s'affiche.
- Pour revenir à l'écran d'affichage normal, appuyez de nouveau sur pour afficher le menu principal et appuyez sur .

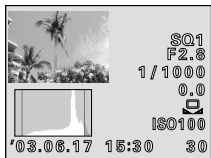

Mode affichage



Remarque

- L'histogramme ne s'affiche pas dans les situations suivantes, même si vous avez sélectionné l'option ON :
Pendant les prises de vue en mode **M**, mode panoramique, les prises de vue 2 IN 1 et la mesure multiple.
- L'histogramme affiché pendant la prise de vue peut être différent de l'histogramme affiché en mode affichage.
- L'histogramme ne s'affiche pas forcément lorsque vous affichez des photos prises sur un autre appareil.

7 Affichage

Affichage d'images fixes



Molette Mode



- 1 Amenez la molette Mode sur , puis appuyez sur le commutateur marche/arrêt.

 "Mise en marche/arrêt" (P.24)

- L'écran ACL s'allume et affiche la dernière photo prise. (Affichage d'une seule photo)

Commutateur marche/arrêt

Molette de sélection de mode



Molette de défilement

- 2 Servez-vous de la molette de défilement pour afficher d'autres photos.

7

Affichage

Affiche la 10ème photo en arrière.

Affiche la photo précédente.

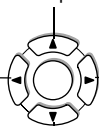

Affiche la photo suivante.

Affiche la 10ème photo en avant.



Remarque

- Si l'appareil n'est pas utilisé pendant plus de 3 minutes, il passe en mode veille et l'écran ACL s'éteint.

Contrôle rapide (QUICK VIEW)

Cette fonction vous permet d'afficher les images pendant que l'appareil photo est en mode prise de vue. Elle est utile lorsque vous voulez vérifier rapidement les résultats de la prise de vue avant de continuer.

Les fonctions disponibles en mode affichage sont également disponibles en contrôle rapide (QUICK VIEW).



- 1 Appuyez deux fois rapidement (double-cliquez) sur  lorsque l'appareil se trouve en mode de prise de vues.

- L'appareil se met immédiatement en mode affichage et affiche la dernière photo prise. (Affichage d'une seule photo)

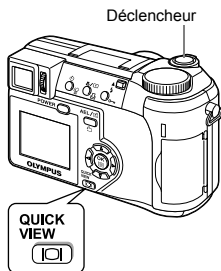

- 2 Enfoncez le déclencheur à mi-course pour revenir au mode prise de vue.



Les images affichées sur l'écran ACL peuvent être agrandies 1,5, 2, 2,5, 3, 3,5 ou 4 fois.

Molette Mode



1 Sélectionner la photo que vous voulez agrandir.

- Vous ne pouvez pas agrandir les photos qui comportent le symbole .

2 Tier le levier de zoom vers T (Q).

- L'image est s'agrandit progressivement à chaque fois que vous tirez sur le levier de zoom.
- Pendant que la photo agrandie est affichée, la molette de défilement vous permettent de faire défiler l'image dans la direction souhaitée et d'en visualiser ainsi les différentes parties.
- Pour revenir à la taille originale de l'image (1x), poussez le levier de zoom vers W.

Levier de zoom

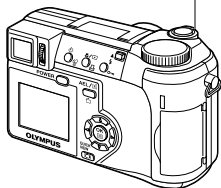

7

Affichage

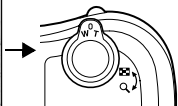

Remarque

- Les photos ne peuvent pas être enregistrées dans un format agrandi.



Cette fonction vous permet d'afficher plusieurs images à la fois sur l'écran ACL. Vous pouvez afficher 4, 9 ou 16 images. "Sélection du nombre de photos" (P.112)

Molette Mode



1 Pour revenir à l'affichage d'une seule image, poussez le levier de zoom vers W

- Utilisez la molette de défilement pour sélectionner la photo.
 - : Passe à la photo précédente.
 - : Passe à la photo suivante.
 - : Passe à l'affichage d'index précédent (c'est-à-dire, aux images qui précèdent celle affichée en haut à gauche).
 - : Passe à l'affichage d'index suivant (c'est-à-dire, aux images qui suivent celle affichée en bas à droite).
- Pour revenir à l'affichage d'une seule image, tirez le levier de zoom vers T.

Levier de zoom

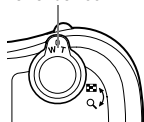

Sélection du nombre de photos

Cette fonction vous permet de sélectionner le nombre de photos affichées dans un index (4, 9 ou 16).

Molette Mode



- 1 Dans le menu principal, sélectionnez **MODE MENU** → **SETUP** → → 4, 9 ou 16, puis appuyez sur .

- Appuyez de nouveau sur pour quitter le menu.

“Comment utiliser les menus” (P.33)

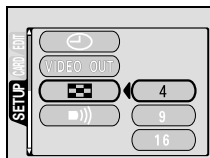
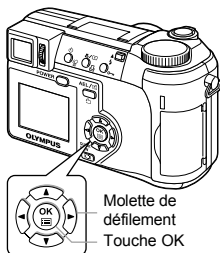



Cette fonction affiche l'une après l'autre les images fixes enregistrées sur la carte. Seule la première image des vidéos est affichée.

Molette Mode



- 1 Sélectionnez une image, puis appuyez sur  pour afficher le menu principal.

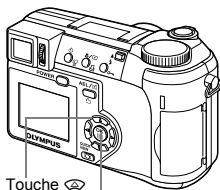

- 2 Appuyez sur  pour lancer le diaporama.



- 3 Appuyez sur  pour arrêter le diaporama.

- Le diaporama ne s'arrêtera pas tant que vous ne l'aurez pas annulé en appuyant sur .



7

Affichage



Remarque

- Il est conseillé d'utiliser l'adaptateur secteur en option lorsque vous visionnez un diaporama pendant une période prolongée. Si l'appareil est alimenté par des piles ou des batteries il arrêtera automatiquement le diaporama après 30 minutes environ et passera en mode veille.

LECT MOVIE (MOVIE PLAYBACK) - Visualisation de vidéos



Molette Mode



- 1 Servez-vous de la molette de défilement pour afficher l'image comportant un symbole que vous voulez revoir.

"Affichage d'images fixes" (P.108)

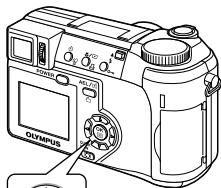

Molette de défilement

Touche OK

symbole



7

Affichage

- 2 Appuyez sur .
 - Le menu principal s'affiche.
- 3 Appuyez sur pour sélectionner **MOVIE PLAY**.
- 4 Appuyez sur pour sélectionner **MOVIE PLAYBACK**, puis appuyez sur .

- La vidéo est lue. Lorsque la fin de la vidéo est atteinte, l'affichage revient automatiquement à son début.
- Les fonctions d'avance/retour rapide sont disponibles pendant la lecture.

: Avance rapide. Chaque pression sélectionne la vitesse x1, x2 et x20.

: Retour rapide. Chaque pression sélectionne la vitesse x1, x2 et x20.

- Appuyez de nouveau sur  à la fin de la lecture pour afficher le menu.



PLAYBACK Relit la vidéo intégralement.

FRAME BY FRAME





Vous permet de faire défiler la vidéo manuellement, une image à la fois.

EXIT Quitte le mode lecture de vidéos.



Appuyez sur   pour sélectionner PLAYBACK, FRAME BY FRAME ou EXIT, puis appuyez sur .

● Lorsque l'option **FRAME BY FRAME** est sélectionnée

-  : Affiche la première image de la vidéo.
-  : Affiche la dernière image de la vidéo.
-  : Affiche l'image précédente. La vidéo défile en continu en marche arrière si vous maintenez la touche enfoncée.
-  : Affiche l'image suivante. La vidéo défile en continu si vous maintenez la touche enfoncée.
-  : Affiche le menu MOVIE PLAYBACK.



CONSEILS

- Vous pouvez également visualiser les vidéos en mode prise de vue à l'aide de la fonction contrôle rapide (QUICK VIEW).  "Contrôle rapide (QUICK VIEW)" (P.109)



Remarque

- Le clignotement du voyant d'accès de carte indique que l'appareil charge la vidéo depuis la carte. Le chargement des vidéos peut prendre un temps considérable. N'ouvrez pas le couvercle du logement de carte pendant que le voyant d'accès de carte clignote. Non seulement les données présentes sur la carte risqueraient d'être endommagées, mais la carte pourrait en plus devenir inutilisable.

Édition de vidéos

Cette fonction vous permet de créer des index de vos vidéos et d'éditer ces dernières. L'édition des vidéos se limite à celles ne dépassant pas environ 35 secondes en mode HQ et 150 secondes en mode SQ.

INDEX 9 images extraites d'une vidéo sont affichées à titre d'index pour vous permettre de l'identifier rapidement. Les index peuvent être enregistrés sur la carte comme des vues fixes.

EDIT Cette fonction vous permet d'effacer les parties de la vidéo que vous ne voulez pas conserver.

Molette Mode



1 Utilisez la molette de défilement pour sélectionner une image comportant le symbole

2 Dans le menu principal, sélectionnez **MOVIE PLAY**, puis sélectionnez chaque élément.

"Comment utiliser les menus" (P.33)

- Sélectionnez INDEX P.116
- Sélectionnez EDIT P.118

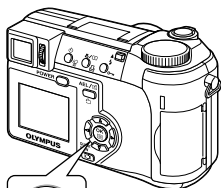

Molette de défilement
Touche OK



INDEX - Création d'un index

3 Appuyez sur pour sélectionner **INDEX**, puis appuyez sur .

- Si l'espace mémoire de la carte est insuffisant, un écran d'avertissement apparaît et l'affichage revient à l'écran de paramétrage.



4 Utilisez la molette de défilement pour sélectionner la première photo de l'index, puis appuyez sur .

 : Passe à la première image de la vidéo.

 : Passe à la dernière image de la vidéo.

 : Affiche l'image suivante. La vidéo défile en continu si vous maintenez la touche enfoncée.

 : Affiche l'image précédente.



La vidéo défile en continu en marche arrière si vous maintenez la touche enfoncée.



5 Comme dans l'étape 4, utilisez la molette de défilement pour sélectionner la dernière photo de l'index, puis appuyez sur .



6 Appuyez sur pour sélectionner OK, puis appuyez sur .

- Les neuf images extraites de la vidéo apparaissent dans un affichage d'index, puis l'appareil repasse en mode affichage. L'index est enregistré séparément, comme une nouvelle image.
- Si vous voulez sélectionner d'autres images, sélectionnez RESET et appuyez sur  puis répétez la procédure à partir de l'étape 4.
- Pour annuler la fonction d'édition, sélectionnez CANCEL et appuyez sur .



CONSEILS

- L'index est enregistré en tant que vue fixe et selon un mode d'enregistrement différent de celui de la vidéo d'origine.

Mode d'enregistrement de la vidéo	Mode d'enregistrement de l'index
HQ	SQ2 (1.024 × 768 pixels: HIGH)
SQ	SQ2 (640 × 480 pixels: HIGH)



Remarque

- L'intervalle séparant les images extraites automatiquement varie selon la durée de la vidéo.
- Un index comprend 9 images.
- Vous ne pouvez pas créer un index si la carte ne contient pas assez de mémoire.

RETOUCHER (EDIT) - Édition d'une vidéo

- 3** Appuyez sur pour sélectionner EDIT, puis appuyez sur .



- 4** Utilisez la molette de défilement pour sélectionner la première image de la partie que vous voulez conserver, puis appuyez sur .

: Passe à la première image de la vidéo.

: Passe à la dernière image de la vidéo.

: Affiche l'image suivante. La vidéo défile en continu si vous maintenez la touche enfoncée.



: Affiche l'image précédente. La vidéo défile en continu en marche arrière si vous maintenez la touche enfoncée.



- 5** Comme dans l'étape 4, utilisez la molette de défilement pour sélectionner la dernière image de la partie que vous voulez conserver, puis appuyez sur .



6 Appuyez sur pour sélectionner OK, puis appuyez sur .

- Si vous voulez sélectionner d'autres images, sélectionnez RESET et appuyez sur  puis répétez la procédure à partir de l'étape 4.
- Pour annuler la fonction d'édition, sélectionnez CANCEL et appuyez sur .



7 Appuyez sur pour sélectionner NEW FILE ou OVERWRITE, puis appuyez sur .

- NEW FILE** Enregistre la vidéo modifiée en tant que nouvelle vidéo.
- OVERWRITE** Enregistre la vidéo modifiée avec le même nom que l'originale, remplaçant ainsi celle-ci. La vidéo d'origine n'est pas conservée.



- La vidéo retouchée est enregistrée et l'écran revient en mode affichage.



Remarque

- Vous ne pouvez pas éditer des vidéos dont le son a été enregistré avec un autre appareil photo numérique.
- Vous ne pouvez pas sélectionner NEW FILE si la carte ne contient pas assez de mémoire.

Affichage sur un téléviseur

Utilisez le câble vidéo fourni avec l'appareil photo pour afficher les images enregistrées sur votre téléviseur. Vous pouvez revoir les photos et les vidéos sur votre téléviseur.

Molette Mode



- 1 Assurez-vous que le téléviseur et l'appareil photo sont éteints. Branchez la prise vidéo OUT de l'appareil photo à la prise d'entrée vidéo du téléviseur avec le câble vidéo.

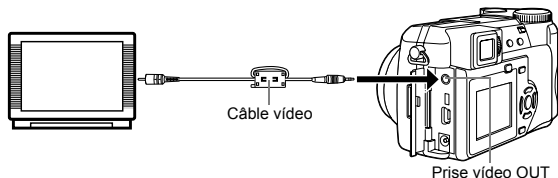

- 2 Allumez le téléviseur et mettez-le en mode entrée vidéo.
 - Pour en savoir plus sur la commutation de l'entrée vidéo, veuillez consulter le mode d'emploi du téléviseur.
- 3 Amenez la molette de sélection de mode sur et allumez l'appareil.
 - La dernière photo prise est affichée sur le téléviseur. Utilisez la molette de défilement pour sélectionner la photo que vous voulez afficher.
 - Vous pouvez également afficher des photos en gros plan, des index et des diaporamas sur l'écran du téléviseur.



- CONSEILS** - - - - -
- Il est conseillé d'utiliser l'adaptateur secteur en option lorsque vous vous servez de l'appareil photo avec un téléviseur.



Remarque

- Vérifiez si le signal de sortie de l'appareil photo est le même que le signal vidéo de votre téléviseur. "SORTIE VIDEO (VIDEO OUT) - Sélection de la sortie vidéo" (P.151)
- L'écran ACL ou du viseur s'éteint automatiquement quand le câble vidéo est raccordé à l'appareil photo.
- Veillez à utiliser le câble vidéo fourni pour connecter l'appareil photo au téléviseur.
- L'image peut apparaître mal centrée sur l'écran du téléviseur.

- Lorsque les images sont compressées pour occuper la totalité de l'écran du téléviseur, un cadre noir peut apparaître autour d'elles. Le cadre noir sera imprimé si la photo est envoyée vers une imprimante vidéo depuis le téléviseur.

Rotation de l'image

Les photos prises avec l'appareil tenu verticalement sont affichées horizontalement. Cette fonction vous permet de faire pivoter les images de 90 degrés vers la gauche ou la droite pour les afficher verticalement.

Molette Mode

1 En mode affichage d'une seule image, appuyez sur .

- Chaque pression fait pivoter l'image dans l'ordre suivant : 90 degrés à gauche, 90 à droite et retour à l'originale.

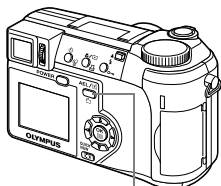

 Touche de rotation

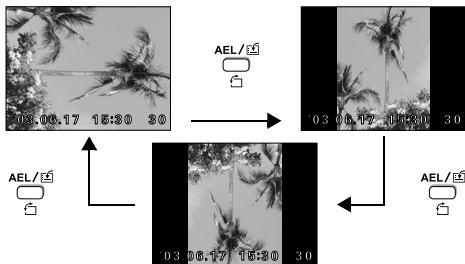

7

Affichage





Remarque

- Il est impossible de faire pivoter les images suivantes : vidéos, photos protégées, photos modifiées sur un ordinateur et photos prises avec un autre appareil.
- La nouvelle orientation de l'image est mémorisée même après avoir éteint l'appareil.

Édition de vues fixes

Cette fonction vous permet de modifier les images fixes et de les enregistrer en tant que nouvelles images. Vous disposez des fonctions d'édition suivantes :





- Redimensionnement**  Modifie la taille de l'image en 640 × 480 ou 320 × 240 et l'enregistre dans un nouveau fichier.
- Détourage**  Rogne une partie de l'image et l'enregistre dans un nouveau fichier.

Molette Mode





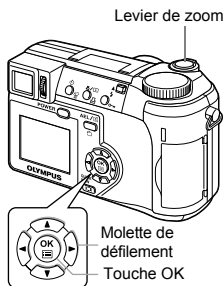

- 1 Utilisez la molette de défilement pour sélectionner la photo que vous voulez modifier.
- 2 Dans le menu principal, sélectionnez **MODE MENU** → **EDIT**, puis sélectionnez chacun des éléments.

 "Comment utiliser les menus" (P.33)

- Sélectionnez   P.122
- Sélectionnez   P.123



Redimensionnement

- 3 Sélectionnez , puis appuyez sur .
- 4 Appuyez sur   pour sélectionner la taille de l'image, puis appuyez sur .

- La barre **BUSY** s'affiche pendant le redimensionnement. Lorsque l'image est enregistrée, l'appareil revient en mode affichage.
- Sélectionnez **CANCEL** et appuyez sur  pour annuler la fonction de redimensionnement.

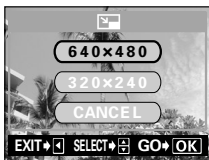

7



Affichage







Remarque





- Le redimensionnement est impossible dans les cas suivants : vidéos, images modifiées sur un ordinateur et mémoire disponible sur la carte insuffisante.
- Si la taille de l'image que vous avez sélectionnée est de 640 × 480, vous ne pouvez pas sélectionner 640 × 480.

Détourage

3 Sélectionnez , puis appuyez sur .



4 Appuyez sur   pour sélectionner , puis appuyez sur .

5 Utilisez la molette de défilement et le levier de zoom pour sélectionner l'emplacement et les dimensions de la zone de détourage.

- Appuyez sur     pour déplacer le cadre de détourage.
- Utilisez le levier de zoom pour sélectionner les dimensions de la zone de détourage. Le cadre de détourage passe de l'horizontale à la verticale et inversement lorsque la taille maximale ou minimale est atteinte.

6 Appuyez sur .

7 Appuyez sur   pour sélectionner OK, puis appuyez sur .

- La barre **BUSY** s'affiche pendant le rognage. Lorsque l'image est enregistrée, l'appareil revient en mode affichage.
- La photo détournée est enregistrée séparément de la photo d'origine.
- Si vous voulez effectuer un nouveau détourage de l'image, sélectionnez RESET et appuyez sur  puis répétez la procédure à partir de l'étape 5.
- Pour quitter la fonction de détourage, sélectionnez CANCEL et appuyez sur .

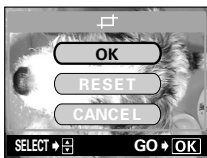

7

Affichage



- Le détourage est impossible dans les cas suivants :
vidéos, mémoire disponible insuffisante sur la carte ou si la photo a été prise avec le mode d'enregistrement ENLARGE SIZE.
- Il peut s'avérer impossible de détourer des photos prises avec un autre appareil.
- Si vous détouriez des images enregistrées en 3:2, les proportions de l'image sont modifiées et prennent le rapport standard 4:3.
- Une image détourée peut laisser apparaître du grain lors de l'impression.

Il est conseillé de protéger les photos importantes pour éviter de les effacer accidentellement. En effet, les photos protégées ne peuvent pas être supprimées simplement à l'aide de la fonction d'effacement d'une photo/de toutes les photos.

Molette Mode



1 Utilisez la molette de défilement pour sélectionner la photo que vous voulez protéger.

"Affichage d'images fixes" (P.108)

Touche de protection

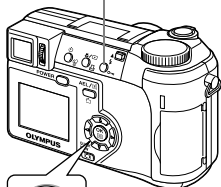

Molette de défilement
Touche OK

2 Appuyez sur .

- Pour annuler la protection, appuyez de nouveau sur .



S'affiche lorsque la photo est protégée.



Remarque

- Les photos protégées ne peuvent être supprimées ni avec la fonction d'effacement de toutes les photos, ni avec la fonction d'effacement d'une seule photo, mais elles seront toutes effacées par un formatage.



Cette fonction permet d'effacer les photos enregistrées. Vous pouvez effacer les photos une par une ou toutes les photos de la carte à la fois.



Remarque

- Vous ne pouvez pas effacer les photos protégées. Annulez la protection avant d'effacer ce type de photo.
- Une fois effacées, les photos ne peuvent pas être récupérées. Par conséquent, vérifiez chaque photo avant de l'effacer pour éviter toute suppression accidentelle. "Protection des photos" (P.125)

Effacement d'une seule photo

Molette Mode



- 1 Utilisez la molette de défilement pour afficher la photo que vous voulez effacer.

"Affichage d'images fixes"
(P.108)

Touche d'effacement

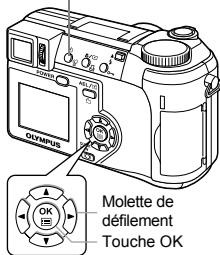

- 2 Appuyez sur .
• L'écran ERASE s'affiche.
- 3 Appuyez sur pour sélectionner YES, puis appuyez sur .
• La photo est effacée et le menu est fermé.





Effacement de toutes les photos

Cette fonction efface toutes les images sur la carte.





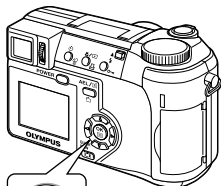

Molette Mode



- 1 Dans le menu principal, sélectionnez **MODE MENU** → **CARD** → **CARD SETUP**, puis appuyez sur .
 "Comment utiliser les menus" (P.33)



Molette de défilement
Touche OK

- 2 Appuyez sur   pour sélectionner  **ALL ERASE**, puis appuyez sur .
- 3 Appuyez sur   pour sélectionner **YES**, puis appuyez sur .
 - Toutes les photos sont effacées.

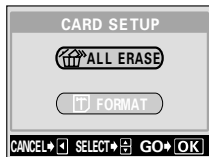

7

Affichage

8 Fonctions utiles

TOUT REINIT (ALL RESET) – Sauvegarde des réglages de l'appareil photo

Cette fonction vous permet de conserver ou non les réglages actuels de l'appareil après l'avoir éteint. Les réglages qui sont affectés par réinitialisation complète (All Reset) sont indiqués à la page suivante. L'option de réinitialisation complète (All Reset) s'applique à tous les modes. Si réinitialisation complète (All Reset) est désactivée (OFF) dans l'un des modes de prise de vue, elle sera également désactivée pour tous les autres modes, aussi bien en prise de vue qu'en affichage.

- ON** Tous les réglages d'usine par défaut sont restaurés lorsque l'appareil est mis hors tension.
- OFF** Les réglages effectués avant la mise hors tension de l'appareil sont conservés.

Molette Mode





- 1 Dans le menu principal, sélectionnez **MODE MENU** → **SETUP** → **ALL RESET** → **OFF** ou **ON**, puis appuyez sur .

➔ "Comment utiliser les menus" (P.33)

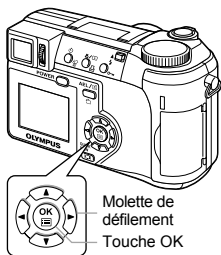
- Appuyez de nouveau sur  pour quitter le menu.



Remarque

- Les paramètres MY MODE ainsi que les réglages dans l'onglet SETUP dans MODE MENU (ALL RESET, , , , etc.) sont sauvegardés même si l'option ALL RESET est activée (ON).

● Fonctions affectées par la réinitialisation complète

Fonction	Réglage d'usine par défaut	Page de réf.	Fonction	Réglage d'usine par défaut	Page de réf.
FNo	F2.8	P.64	DIGITAL ZOOM	OFF	P.54
SHUTTER	1/1000	P.65	FULLTIME AF	OFF	P.69
	±0	P.97	AF MODE	iESP	P.68
FLASH MODE	AUTO	P.55		OFF	P.81
	±0	P.62	FUNCTION	OFF	P.90
AF/MF	AF	P.73	INFO	OFF	P.141
	OFF	P.75, 80		OFF	P.106
	OFF	P.82		HQ	P.91
LCD (Écran ACL)*	OFF	–	WB	AUTO	P.98
OPTICAL ZOOM	WIDE	P.53		±0	P.101
DRIVE		P.83	SHARPNESS	±0	P.102
BKT	±1, 3 photos	P.84	CONTRAST	±0	P.103
ISO	AUTO/100	P.96	SATURATION	±0	P.104
A/S/M	A	P.63	TIFF, SHQ, HQ	2048 × 1536	P.93
		P.61	SQ1	1280 × 960 NORMAL	P.93
NOISE REDUCTION	OFF	P.105	SQ2	640 × 480 NORMAL	P.93
MULTI METERING	OFF	P.76	INFO	OFF	P.141







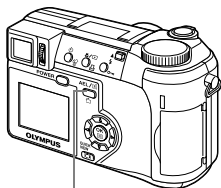











* Précise si l'écran ACL s'allume ou non au moment de la mise sous tension de l'appareil.

BOUT PERSO (CUSTOM BUTTON) - Touche personnalisée

Les fonctions mentionnées dans le tableau ci-dessous peuvent être affectées à la touche personnalisée de l'appareil photo. Cette option vous permet d'accéder plus facilement aux fonctions fréquemment utilisées par une simple pression sur la touche personnalisée sans devoir sélectionner un menu raccourci ou passer par MODE MENU depuis le menu principal.



AEL /  Touche AEL / personnalisée

Fonctions disponibles	Réglages	Page de réf.
AE LOCK (Réglage d'usine)	–	P.78
AF LOCK	–	P.71
DRIVE	 ,  , HI  , AF  , BKT	P.83
ISO	AUTO, 100, 200, 400	P.96
A/S/M	A, S, M	P.63
 SLOW	 SLOW1,   SLOW1,  SLOW2	P.61
NOISE REDUCTION	OFF, ON	P.105
DIGITAL ZOOM	OFF, ON	P.54
FULLTIME AF	OFF, ON	P.69
AF MODE	iESP, SPOT	P.68
 s	OFF, ON	P.81
FUNCTION	OFF, BLACK & WHITE, SEPIA, WHITE BOARD, BLACK BOARD	P.90
INFO	OFF, ON	P.141
	OFF, ON	P.106
	TIFF, SHQ, HQ, SQ1, SQ2	P.91
WB	AUTO,  ,  ,  ,  ,  , 	P.98

BOUT PERSO (CUSTOM BUTTON) - Paramétrage de la touche personnalisée



Molette Mode

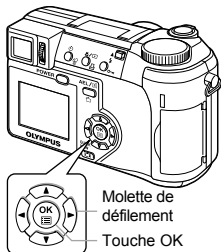

- 1 Dans le menu principal, sélectionnez **MODE MENU** → **SETUP** → **CUSTOM BUTTON**, puis appuyez sur .

 "Comment utiliser les menus" (P.33)



- 2 Appuyez sur   pour sélectionner une fonction, puis appuyez sur .

- Appuyez de nouveau sur  pour quitter le menu.

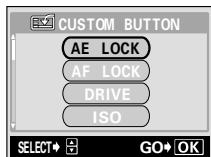

Utilisation de la touche personnalisée

Molette Mode



1 Appuyez sur AEL / .

- L'écran ACL s'allume et la fonction actuellement affectée à la touche personnalisée apparaît.

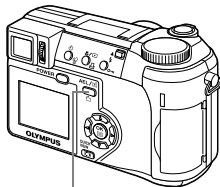

AEL /  Touche AEL/ personnalisée

Exemple : Si vous avez affecté la fonction DRIVE à la touche personnalisée

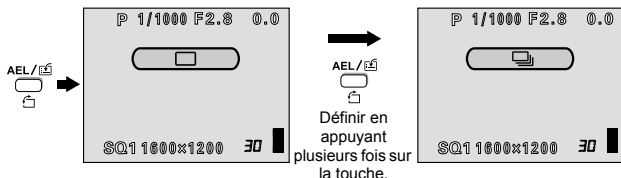

8

Fonctions utiles



CONSEILS

Si vous avez affecté la fonction ISO à la touche personnalisée mais que vous voulez utiliser le mémorisation AE.

- La fonction AE Lock ne peut pas être utilisée si une autre fonction est affectée à la touche personnalisée. Réaffectez la fonction AE Lock à la touche personnalisée en suivant les instructions de la rubrique "BOUT PERSO (CUSTOM BUTTON) - Paramétrage de la touche personnalisée" (P.131).



Remarque

- Vous ne pouvez pas paramétrer la touche personnalisée séparément dans chaque mode.

RACCOURCI (SHORT CUT)

Vous pouvez définir trois menus raccourcis (A, B, C) qui apparaissent dans le menu principal en mode prise de vue fixe (sauf **AUTO**).

Cette option est intéressante si vous voulez accéder rapidement aux fonctions que vous utilisez fréquemment.

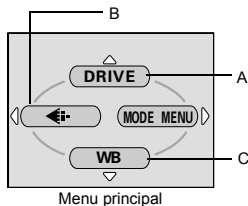

Réglage d'usine par défaut

A: DRIVE

B: ←

C: WB

Fonctions pouvant être affectées au menu raccourci	Page de réf.	Fonctions pouvant être affectées au menu raccourci	Page de réf.
DRIVE	P.83	PANORAMA	P.86
ISO	P.96	2 IN 1	P.88
A/S/M	P.63	FUNCTION	P.90
1/2/3/4	P.67	AF AREA	P.70
	P.62	INFO	P.141
	P.61		P.106
NOISE REDUCTION	P.105	←	P.91
MULTI METERING	P.76	WB	P.98
DIGITAL ZOOM	P.54		P.101
FULLTIME AF	P.69	SHARPNESS	P.102
AF MODE	P.68	CONTRAST	P.103
	P.81	SATURATION	P.104

RACCOURCI (SHORT CUT) - Paramétrage d'un menu raccourci

Vous pouvez définir trois menus raccourcis, désignés par A, B et C sur l'illustration ci-à droite.

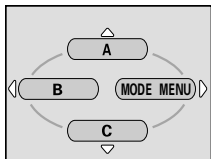

Molette Mode





- 1** Dans le menu principal, sélectionnez **MODE MENU** → **SETUP** → **SHORT CUT**, puis appuyez sur .

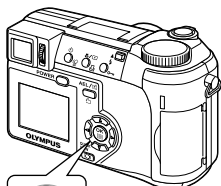

 "Comment utiliser les menus" (P.33)

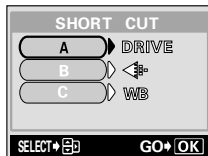

Molette de défilement
Touche OK

- 2** Appuyez sur   pour sélectionner A, B ou C et appuyez sur .



- 3** Appuyez sur   pour sélectionner une fonction, puis appuyez sur .

- Le menu raccourci est défini.
- Appuyez de nouveau sur  pour quitter le menu.

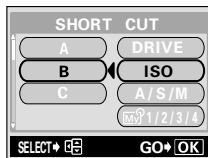

Utilisation du menu raccourci

Lorsque vous avez défini un menu raccourci, vous pouvez l'utiliser pour accéder à l'écran de paramétrage de cette fonction.

Molette Mode



1 Appuyez sur pour afficher le menu principal.

- Le menu raccourci que vous avez défini apparaît dans le menu principal.

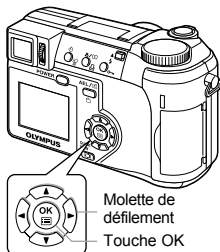

2 Appuyez sur ou pour sélectionner le menu raccourci.

- L'écran ACL affiche directement l'écran de paramétrage de cette fonction.

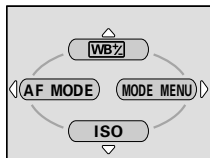

Exemple : Si vous avez affecté la fonction

 au menu raccourci A

Menu principal

Appuyez sur  →

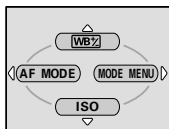

Une pression sur  vous amène directement à l'écran .















Remarque

- Vous ne pouvez pas paramétrer la touche personnalisée séparément dans chaque mode.

Vous pouvez définir des fonctions de prise de vue dans MY MODE. Lorsque l'appareil photo est en mode **P**, **A**, **S** ou **M** vous pouvez également enregistrer les paramètres courants dans MY MODE.

Vos réglages personnalisés sont activés lorsque la molette Mode est sur . Vous disposez de 4 configurations MY MODE différentes, seul MY MODE 1 contient des réglages d'usine par défaut.

● Fonctions concernées par la configuration de MY MODE SETUP

Fonctions pouvant être définies en MY MODE	Réglage par défaut	Page de réf.	Fonctions pouvant être définies en MY MODE	Réglage par défaut	Page de réf.
P/A/S/M/S-Prg	P	P.44	DIGITAL ZOOM	OFF	P.54
FNo	F 2.8	P.64	FULLTIME AF	OFF	P.69
SHUTTER	1/1000	P.65	AF MODE	iESP	P.68
	±0	P.97		OFF	P.81
LCD *1	OFF	–	PANORAMA	OFF	P.86
ZOOM *2	38 mm	–	2 IN 1	OFF	P.88
FLASH MODE	AUTO	P.55	FUNCTION	OFF	P.90
 / 	OFF	P.75, 80	INFO	OFF	P.141
	OFF	P.82		OFF	P.106
DRIVE		P.83		HQ	P.91
AF/MF	AF	P.73	WB	AUTO	P.98
ISO	AUTO	P.96		±0	P.101
	±0	P.62	SHARPNESS	±0	P.102
 SLOW	 SLOW1	P.61	CONTRAST	±0	P.103
NOISE REDUCTION	OFF	P.105	SATURATION	±0	P.104

*1 Précise si l'écran ACL s'allume ou non au moment de la mise sous tension de l'appareil.

*2 En mode , les positions disponibles du zoom sont 38 mm/50 mm/100 mm/200 mm et 380 mm (ces chiffres se basent sur un appareil photo dont la distance focale est de 35 mm).

Molette Mode



- 1 Dans le menu principal, sélectionnez **MODE MENU** → **SETUP** → **MY MODE SETUP**, puis appuyez sur

"Comment utiliser les menus" (P.33)

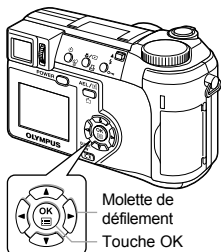

- 2 Appuyez sur pour sélectionner le type de paramètre, puis appuyez sur .

PRESENT Mémoire les réglages actuels de l'appareil photo.

RESET Rétablit les réglages d'usine par défaut.

CUSTOM Mémoire les réglages un par un.

- L'écran MY MODE SETUP apparaît.

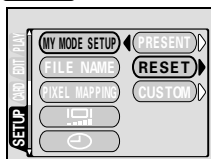

- 3 Sélectionnez un numéro MY MODE.

- Appuyez sur pour sélectionner un numéro MY MODE de 1 à 4, puis appuyez sur .

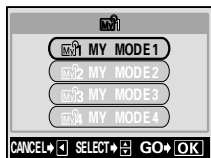



● Si vous avez choisi l'option **PRESENT** à l'étape 2

- 4 Appuyez sur pour sélectionner **SET**, puis appuyez sur .

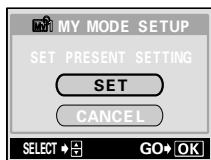



- Les réglages actuels de l'appareil photo sont mémorisés dans le MY MODE sélectionné.

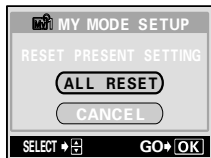

● Si vous avez choisi l'option RESET à l'étape 2**4 Appuyez sur   pour sélectionner ALL RESET, puis appuyez sur .**

- Les réglages du MY MODE sélectionné sont réinitialisés.

La sélection des paramètres MY MODE est impossible si aucun réglage n'est mémorisé.

**● Si vous avez choisi l'option CUSTOM à l'étape 2****4 Appuyez sur   pour sélectionner le paramètre que vous voulez mémoriser dans MY MODE, puis appuyez sur .**

- Reportez-vous à la section "Fonctions concernées par la configuration de MY MODE SETUP" (P.136) pour connaître les éléments disponibles.

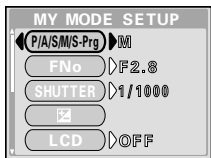
**Appuyez sur   pour modifier le paramètre, puis appuyez sur .**

- Le réglage est mémorisé.
- Vous pouvez également modifier les autres réglages personnalisés.

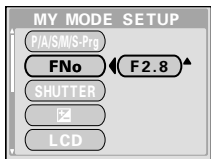
**5 Appuyez sur  lorsque vous avez effectué tous les réglages.**

- L'écran affiché à l'étape 2 apparaît.
- Appuyez de nouveau sur  pour quitter le menu.



- Bien que vous puissiez mémoriser les réglages actuels, la position courante du zoom ne sera pas forcément mémorisée. La position du zoom sera la plus proche de la position courante parmi les 5 réglages du zoom dans MY MODE.

CONFIG CARTE (CARD SETUP) - Formatage des cartes





Cette fonction vous permet de formater des cartes. Le formatage prépare les cartes à recevoir des données. Avant d'utiliser des cartes d'une marque autre que Olympus ou des cartes qui ont été formatées sur un ordinateur, vous devez les formater avec cet appareil photo.

Toutes les données existantes, y compris les images protégées, sont effacées lorsque la carte est formatée. Veillez à sauvegarder ou à transférer les données importantes sur un ordinateur avant de formater une carte déjà utilisée.

Molette Mode



- 1 Dans le menu principal, sélectionnez **MODE MENU** → **CARD** → **CARD SETUP**, puis appuyez sur .

 "Comment utiliser les menus" (P.33)

- L'écran  **FORMAT** s'affiche.

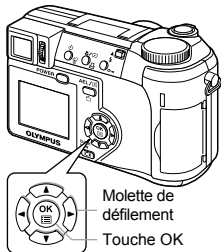





Molette Mode

AUTO

Dans le menu principal, appuyez sur  pour sélectionner **CARD SETUP**.

Molette Mode



Dans le menu principal, sélectionnez **MODE MENU** → **CARD** → **CARD SETUP**, puis appuyez sur . Appuyez sur   pour sélectionner  **FORMAT**, puis appuyez sur .

2 Appuyez sur pour sélectionner YES, puis appuyez sur .

- La barre **BUSY** s'affiche pendant le formatage de la carte.

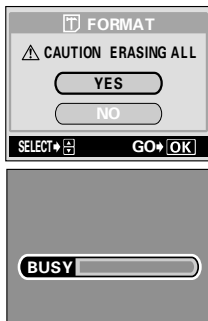

Remarque

N'effectuez jamais l'une des actions suivantes pendant le formatage, vous risqueriez d'endommager la carte.

- Ouvrir le couvercle du logement de carte.
- Retirer des piles.
- Brancher ou débrancher l'adaptateur secteur.

Cette fonction vous permet d'afficher des informations détaillées sur l'écran ACL pendant env. 3 secondes en mode affichage. Pour plus de détails sur les informations affichées, reportez-vous à la section "Indications sur le viseur et l'écran ACL" (P.12).

Molette Mode

- 1 Dans le menu principal, sélectionnez **MODE MENU** → **CAMERA** → **INFO** → **ON** ou **OFF**, puis appuyez sur .

"Comment utiliser les menus" (P.33)

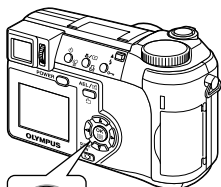

Molette de défilement
Touche OK

Molette Mode

Appuyez sur dans le menu principal pour afficher toutes les informations de prise de vue sur l'écran ACL (ON).

- Pour désactiver l'option INFO, appuyez sur pour afficher le menu principal, et appuyez sur .

Exemple : Mode affichage

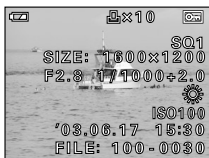

Lorsque l'option INFO est activée (ON)



Lorsque l'option INFO est désactivée (OFF)



Remarque



- Si la photo a été prise avec un autre appareil, la fonction INFO, si elle est activée en mode , n'affichera pas forcément toutes les informations.
- Si l'option est activée, l'histogramme s'affiche indépendamment de l'activation ou non de la fonction INFO.

Réglage de la luminosité de l'écran ACL et du viseur



Cette fonction vous permet de régler respectivement la luminosité de l'écran ACL et du viseur.



Molette Mode

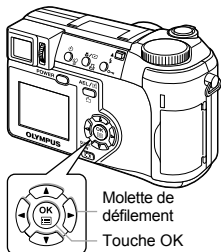

- 1 Dans le menu principal, sélectionnez **MODE MENU** → **SETUP** → , puis appuyez sur .
 "Comment utiliser les menus" (P.33)



- 2 Appuyez sur   pour régler la luminosité tout en observant l'écran ACL ou le viseur puis sur  après avoir obtenu la luminosité souhaitée.

- Appuyez sur  pour augmenter la luminosité de l'écran ACL ou du viseur ou sur  pour la réduire.
- Appuyez de nouveau sur  pour quitter le menu.





VISUAL IMAGE (REC VIEW) - Vérification d'enregistrement

Vous pouvez choisir d'afficher ou non la photo que vous venez de prendre sur l'écran ACL.

- ON** La photo en train d'être enregistrée sur la carte est affichée. Vous pouvez ainsi contrôler rapidement les photos que vous venez de prendre. Enfoncez le déclencheur à mi-course pendant l'opération de vérification pour retourner immédiatement en mode de prise de vue.
- OFF** La photo en train d'être enregistrée sur la carte n'est pas affichée. Vous pouvez ainsi préparer la photo suivante pendant l'enregistrement de la photo actuelle.

Molette Mode



- 1** Dans le menu principal, sélectionnez **MODE MENU** → **SETUP** → **REC VIEW** → **OFF** ou **ON**, puis appuyez sur .
-  "Comment utiliser les menus" (P.33)

- Appuyez de nouveau sur  pour quitter le menu.

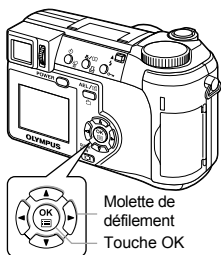

VEILLE (SLEEP) - Minuterie de mise en veille

L'appareil photo passe automatiquement en mode veille et cesse de fonctionner lorsque la durée prédéfinie s'est écoulée sans qu'aucune opération n'ait été effectuée. L'appareil se réactive dès que vous appuyez sur le déclencheur ou sur la molette défilement.

Molette Mode



- 1 Dans le menu principal, sélectionnez **MODE MENU** → **SETUP** → **SLEEP** → **30 SEC, 1 MIN, 3 MIN, 5 MIN** ou **10 MIN**, puis appuyez sur .

 "Comment utiliser les menus" (P.33)

- Appuyez de nouveau sur  pour quitter le menu.

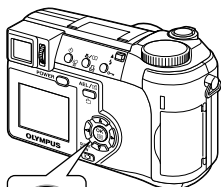

Molette de défilement
Touche OK



Remarque

- Le mode veille n'est pas activé lorsque vous utilisez l'adaptateur secteur.
- En mode , le mode veille est activé après 3 minutes indépendamment du paramétrage et l'écran ACL s'éteint.
- Si un diaporama dure plus de 30 minutes, l'appareil photo se met automatiquement en veille et l'écran ACL s'éteint.





Vous pouvez désactiver le signal sonore émis en appuyant sur une touche ou lors des alertes.

Molette Mode



- 1 Dans le menu principal, sélectionnez **MODE MENU** → **SETUP** → **OFF**, puis appuyez sur .

 "Comment utiliser les menus" (P.33)

- Appuyez de nouveau sur  pour quitter le menu.

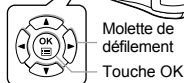
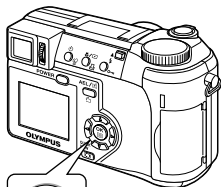

CONFIG ON/OFF (PW ON/OFF SETUP) - Paramétrage du signal sonore/de l'affichage à la mise en marche/arrêt

Vous pouvez sélectionner une image à afficher et/ou un son à émettre lors de la mise en marche ou de l'arrêt de l'appareil. Vous pouvez également enregistrer votre photo préférée.  "DEF ECRAN (SCREEN SETUP) - Configuration de l'écran" (P.147)



OFF Aucune photo n'est affichée.

1 Réglage d'usine par défaut.

2 Sélection d'une photo déjà enregistrée. Si aucune photo n'est enregistrée, rien ne s'affichera lors de la mise en marche ou de l'arrêt de l'appareil.

Molette Mode



- 1 Dans le menu principal, sélectionnez **MODE MENU** → **SETUP** → **PW ON/OFF SETUP** → **OFF**, 1 ou 2, puis appuyez sur .
-  "Comment utiliser les menus" (P.33)

- Appuyez de nouveau sur  pour quitter le menu.

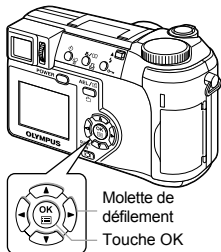

DEF ECRAN (SCREEN SETUP) - Configuration de l'écran

Vous pouvez enregistrer votre photo préférée pour l'afficher lors de la mise en marche et de l'arrêt de l'appareil. L'image souhaitée peut être enregistrée depuis la carte. Utilisez la fonction POWER ON/OFF SETUP pour afficher l'image souhaitée. "CONFIG ON/OFF (PW ON/OFF SETUP) - Paramétrage du signal sonore/de l'affichage à la mise en marche/arrêt" (P.146)

Molette Mode



- Dans le menu principal, sélectionnez MODE MENU → SETUP → SCREEN SETUP et appuyez sur .**

"Comment utiliser les menus" (P.33)

- Si une photo a déjà été enregistrée, l'écran IMAGE EXISTING s'affiche et vous demande si vous voulez supprimer la photo enregistrée et la remplacer par une nouvelle. Pour enregistrer une nouvelle photo, sélectionnez RESET et appuyez sur . Si vous avez sélectionné KEEP, l'affichage revient au menu.

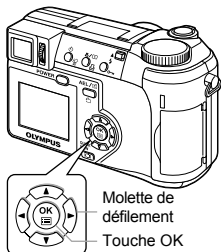

- Sélectionnez l'image que vous voulez enregistrer à l'aide des Molette de défilement et appuyez sur .**
- Appuyez sur pour sélectionner OK, puis appuyez sur .**

- La photo est enregistrée et l'affichage revient au menu.
- Appuyez de nouveau sur pour quitter le menu.

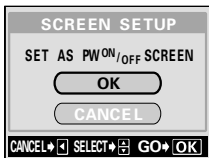

Remarque

- Vous ne pouvez pas enregistrer de photos ou d'images vidéo qui ne peuvent pas être lues sur cet appareil.

NOM FICHIER (FILE NAME) - Nom de fichier

L'appareil crée automatiquement le nom des fichiers et des dossiers dans lesquels sont stockées les images. Les fichiers sont numérotés de 0001 à 9999 et les dossiers sont numérotés de 100 à 999. Un exemple de fichier et de dossier est illustré ci-dessous.

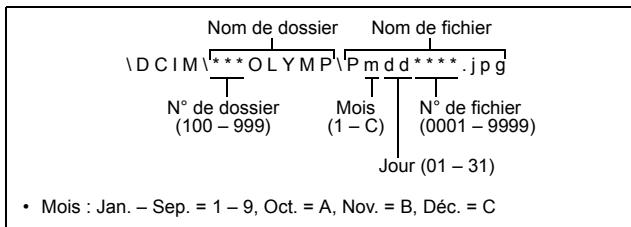

Vous avez le choix entre deux réglages : RESET ou AUTO. Sélectionnez le plus approprié lorsque vous transférez des images sur un ordinateur.

Paramétrage du nom de fichier

RESET Le numéro de fichier et le numéro de dossier sont réinitialisés à chaque fois qu'une nouvelle carte est insérée dans l'appareil. Le numéro de dossier revient à 100 et le numéro de fichier à 0001. Cette méthode est intéressante si vous groupez les fichiers sur des cartes distinctes.

AUTO Même si une nouvelle carte est insérée, les numéros de fichiers et de dossiers sont conservés, ce qui évite d'utiliser le même numéro de fichier sur deux cartes différentes. Cette fonctionnalité vous aide si vous devez gérer plusieurs cartes. Cette méthode est particulièrement utile pour gérer tous vos fichiers avec des numéros qui se suivent.

8

Fonctions utiles

Molette Mode



- 1 Dans le menu principal, sélectionnez **MODE MENU** → **SETUP** → **FILE NAME** → **RESET** ou **AUTO**, puis appuyez sur

"Comment utiliser les menus" (P.33)

- Appuyez de nouveau sur pour quitter le menu.

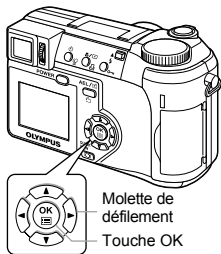



Remarque

- Lorsque le numéro de fichier atteint 9999, il repasse à 0001 et le numéro de dossier change.
- Lorsque le numéro de dossier et le numéro de fichier ont tous deux atteint leur valeur maximale (999/9999), le nombre de photos pouvant être enregistrées devient nul même si la carte n'est pas pleine. Aucune autre photo ne peut plus être prise. Remplacez la carte par une neuve.

PIXEL MAPPING - Cadrage des pixels

La fonction de cadrage des pixels permet à l'appareil de vérifier et de régler le CCD et les fonctions du circuit de traitement des images. Il est conseillé d'utiliser cette fonction environ une fois par an. Attendez quelques minutes après l'utilisation de l'écran ACL ou une prise de vue en série pour permettre à la fonction de cadrage de pixels de fonctionner correctement.

Molette Mode



- 1 Dans le menu principal, sélectionnez **MODE MENU** → **SETUP** → **PIXEL MAPPING**, puis appuyez sur .

 "Comment utiliser les menus" (P.33)

- START s'affiche.

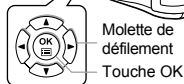
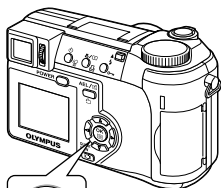

- 2 Appuyez sur .

- La barre **BUSY** s'affiche pendant le cadrage des pixels. Lorsque le cadrage est terminé, l'appareil revient au **MODE MENU**.

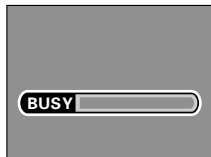



Remarque

- Si vous éteignez l'appareil pendant le cadrage de pixels, recommencez depuis l'étape 1.

Unités de mesure

m/ft

Vous pouvez sélectionner les mètres ou les pieds comme unités de mesure en mode mise au point manuelle.

- m** L'appareil mesure les grandes distances en mètres et les courtes distances en centimètres.
- ft** L'appareil mesure les grandes distances en pieds et les courtes distances en pouces.

Molette Mode



- 1 Dans le menu principal, sélectionnez **MODE MENU** → **SETUP** → **m/ft** → **m** ou **ft**, puis appuyez sur .

 "Comment utiliser les menus" (P.33)

- Appuyez de nouveau sur  pour quitter le menu.

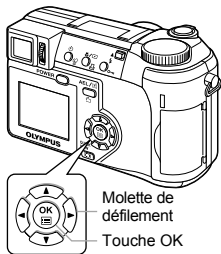



SORTIE VIDEO (VIDEO OUT) - Sélection de la sortie vidéo

Sélectionnez NTSC ou PAL suivant le type de signal vidéo de votre téléviseur. Sélectionnez le type de signal vidéo avant de brancher le câble vidéo. Si vous ne sélectionnez pas le bon type de signal vidéo, vous ne pourrez pas afficher correctement les images enregistrées sur votre téléviseur.

Molette Mode



- 1 Dans le menu principal, sélectionnez **MODE MENU** → **SETUP** → **VIDEO OUT** → **NTSC** ou **PAL**, puis appuyez sur .

 "Comment utiliser les menus" (P.33)

- Appuyez de nouveau sur  pour quitter le menu.
- Le réglage d'usine par défaut dépend de la région dans laquelle vous avez acheté cet appareil photo.

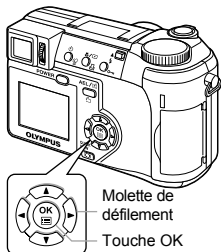

CONSEILS



Types de signal vidéo et principales régions

Vérifiez le type de signal vidéo avant d'utiliser l'appareil photo.

NTSC Japon, Taiwan, Corée, Amérique du Nord

PAL Europe, Chine

9 Paramétrage de l'impression

Comment imprimer des photos

Plusieurs options d'impression sont disponibles lorsque vous souhaitez imprimer des photos.

● Tirage dans un laboratoire photo qui prend en charge le système DPOF ou sur une imprimante compatible DPOF

Enregistrez les données de réservation d'impression sur la carte. La réservation d'impression vous permet de sauvegarder des données d'impression (nombre de tirages, date/heure imprimées sur les photos, etc.) avec les photos enregistrées sur la carte.

- Que signifie DPOF ?

DPOF est l'abréviation de l'anglais "Digital Print Order Format" (Format de commande de tirage numérique). Il s'agit d'un format utilisé pour enregistrer automatiquement les informations d'impression à partir des appareils photo numériques.

Si vous apportez une carte qui contient des informations d'impression à un labo photo qui prend en charge le format DPOF, il pourra effectuer les tirages d'après les réservations DPOF. Vous pouvez également effectuer les tirages vous-même sur une imprimante compatible DPOF.

● Tirage sur une imprimante numérique Olympus CAMEDIA P-400 ou P-200

Vous pouvez imprimer des photos directement depuis une carte contenant des données de réservation d'impression, sans utiliser d'ordinateur. Reportez-vous au mode d'emploi de l'imprimante pour plus d'informations. La xD-Picture Card ne peut pas être insérée directement dans l'imprimante. Utilisez l'adaptateur pour carte (vendu séparément).

● Transfert de photos vers un ordinateur et impression à partir d'une imprimante raccordée à l'ordinateur

Si vous avez installé sur votre ordinateur un logiciel qui reconnaît le format JPEG (navigateur Internet, Paint Shop Pro, Photoshop, etc.), vous pouvez imprimer vos photos sur une imprimante reliée à l'ordinateur. (Il est également possible de réaliser l'impression à l'aide du logiciel CAMEDIA Master.) Vérifiez votre logiciel avant l'impression. Reportez-vous au mode d'emploi de votre logiciel pour plus d'informations.

Consultez le manuel "Utilisation et connexion appareil photo numérique – ordinateur" sur le CD-ROM pour plus d'informations sur le transfert d'images ou le raccordement de l'appareil photo à un ordinateur.

**CONSEILS****Taille de la photo et impression**

La résolution d'un ordinateur ou d'une imprimante s'exprime généralement en nombre de points (pixels) par pouce carré. L'unité de mesure est le dpi (dots per inch ou points par pouce). Plus la valeur est élevée, meilleur sera le résultat. N'oubliez cependant pas que la résolution de la photo ne changera pas. Cela veut dire que si vous imprimez une photo avec une résolution plus grande, sa taille sera réduite et que l'agrandissement des photos entraînera forcément une baisse de qualité.

Si vous voulez imprimer des photos de grande taille et de bonne qualité, choisissez le mode d'enregistrement le plus élevé possible au moment où vous prenez la photo. "Mode d'enregistrement" (P.91)



Remarque

- Les réservations DPOF définies à partir d'un autre type de matériel ne peuvent pas être modifiées par cet appareil photo. Vous devez utiliser le matériel d'origine pour réaliser les modifications.
- Si une carte contient des réservations DPOF définies à partir d'un autre type de matériel, vous risquez de détruire les réservations précédentes si vous définissez des réservations en utilisant cet appareil photo.
- La saisie des réservations d'impression peut s'avérer impossible si l'espace mémoire disponible sur la carte est insuffisant (affichage du message "CARD FULL [CARTE PLEINE]").
- La fonction de réservation DPOF vous permet d'imprimer jusqu'à 999 images depuis une carte.
- Vous pouvez définir des réservations d'impression même si une image apparaît avec le message "PICTURE ERROR [ERREUR D'IMAGE]". Dans ce cas, l'icône de réservation d'impression () n'apparaît pas lorsque l'image est affichée en plein écran, mais apparaît lors de l'affichage de plusieurs images (index) et vous permet alors de confirmer la réservation d'impression.
- Certaines fonctions ne sont pas disponibles sur toutes les imprimantes ou dans tous les laboratoires photo.
- Certaines images au format TIFF ne peuvent pas être imprimées.
- La réservation d'impression risque de prendre beaucoup de temps si vous enregistrez les données d'impression sur une carte.

Réservation de toutes les images

Cette fonction vous permet d'imprimer toutes les photos enregistrées sur la carte. Indiquez le nombre de tirages souhaités et précisez si la date et l'heure doivent ou non être imprimées.

Molette Mode

1 Affichage d'une vue fixe.

- Vous ne pouvez pas effectuer de réservation d'impression pour les images comportant le symbole .

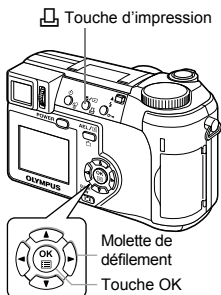

2 Appuyez sur . L'écran PRINT ORDER apparaît. Appuyez sur pour sélectionner , puis appuyez sur .

- Si des données de réservation d'impression sont déjà enregistrées sur la carte, l'écran  PRINT ORDER SETTING apparaît et vous permet de choisir entre l'effacement et la conservation de ces données.

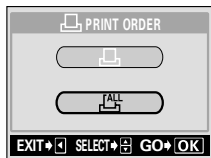

3 Appuyez sur pour sélectionner x (nombre de photos) ou (date/heure), puis appuyez sur .

4 Réglez chaque option comme illustré.

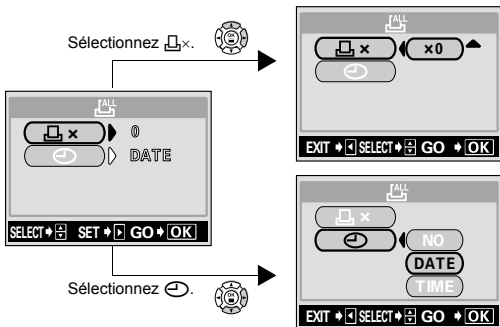

● Sélection du nombre de photos

Appuyez sur pour sélectionner le nombre de photos, puis appuyez sur .

: Augmente le nombre.

: Diminue le nombre.

● Réglage des données d'impression de date et d'heure

Appuyez sur pour sélectionner NO, DATE ou TIME, puis appuyez sur .

NO Les photos sont imprimées sans indication de date ni d'heure.

DATE Toutes les photos sont imprimées avec la date de la prise de vue.

TIME Toutes les photos sont imprimées avec l'heure de la prise de vue.

- Après avoir terminé toutes les réservations d'impression, appuyez sur pour revenir à l'écran d'affichage.

Réservation d'une seule image

Utilisez cette fonction pour n'imprimer que les photos sélectionnées. Affichez les photos à imprimer et sélectionnez le nombre souhaité de tirages.

Molette Mode

1 Affichage d'une vue fixe.

- Vous ne pouvez pas effectuer de réservation d'impression pour les images comportant le symbole .

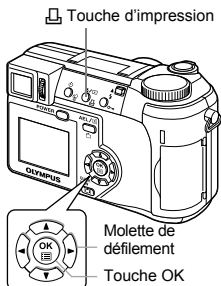

2 Appuyez sur . L'écran PRINT ORDER apparaît. Appuyez sur pour sélectionner , puis appuyez sur .

- Si des données sont déjà enregistrées sur la carte, l'écran  PRINT ORDER SETTING apparaît et vous permet de choisir entre l'effacement et la conservation de ces données.

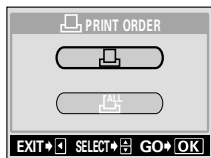

3 Sélectionnez la photo que vous voulez imprimer à l'aide la molette de défilement, puis appuyez sur .



4 Sélectionnez l'élément approprié à l'aide la molette de défilement.

MORE

Définit le nombre de photos imprimées, la date et l'heure et les cotes de détourage.
→ Allez à l'étape 5.

SINGLE PRINT

Définit l'impression d'une seule photo. Les paramètres de date/heure et de détourage ne sont pas disponibles.
→ Allez à l'étape 8.

CANCEL

Annule la réservation d'impression pour l'image affichée. "Réinitialisation des données de réservation d'impression" (P.161)

END

Termine la réservation d'impression.
→ Allez à l'étape 10.



Menu de réservation d'une seule image

5 Appuyez sur pour sélectionner x (nombre de photos), (date/heure) ou (détourage), puis appuyez sur .

6 Réglez chaque option.

●Sélection du nombre de photos

Appuyez sur pour sélectionner le nombre de tirage, puis appuyez sur .

: Augmente le nombre.

: Diminue le nombre.



●Réglage des données d'impression de date et d'heure

Appuyez sur pour sélectionner NO, DATE ou TIME, puis appuyez sur .

NO Les photos sont imprimées sans indication de date ni d'heure.

DATE Toutes les photos comportant une réservation d'impression sont imprimées avec la date de la prise de vue.

TIME Toutes les photos comportant une réservation d'impression sont imprimées avec l'heure de la prise de vue.

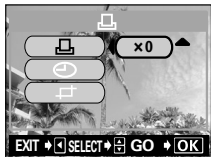

● Détournement de la photo

☞ "Détournement" (P.159)

7 Lorsque vous avez défini toutes les réservations d'impression, appuyez sur pour terminer les réservations.

- L'écran de l'étape 3 est rétabli et  réapparaît sur l'image affichée.



8 Appuyez sur pour afficher le menu de réservation d'une seule image.



9 Appuyez sur pour sélectionner END.

- L'écran  PRINT ORDER apparaît.

10 Appuyez de nouveau sur pour revenir à l'écran d'affichage.



Cette fonction vous permet de rogner une section d'une photo enregistrée et d'imprimer uniquement la section agrandie.

Molette Mode



1 Appuyez sur sur l'écran de réservation d'une seule image pour sélectionner (détourage) et appuyez sur .

"Réservation d'une seule image" (P.156)

- Si le détourage a déjà été défini, l'écran apparaît. Appuyez sur pour sélectionner RESET et appuyez sur .



2 Utilisez la molette de défilement et le levier de zoom pour sélectionner l'emplacement et les dimensions de la zone de détourage.

- Appuyez sur pour déplacer le cadre de détourage.
- Utilisez le levier de zoom pour sélectionner les dimensions de la zone de détourage. Le cadre de détourage passe de l'horizontale à la verticale et inversement lorsque la taille maximale ou minimale est atteinte.

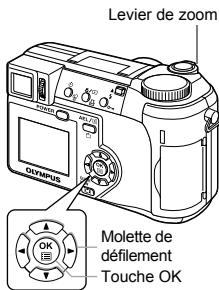

3 Appuyez sur .



4 Appuyez sur pour sélectionner OK, puis appuyez sur .

OK Enregistre les dimensions de détourage actuelles et revient à l'écran de réservation d'une seule image.



RESET Définit de nouvelles dimensions de détourage. → Allez à l'étape 2.

CANCEL Annule les réglages de détourage actuels puis revient à l'écran de réservation d'une seule image.



5 Appuyez sur pour terminer la réservation d'impression et revenir à l'écran de sélection des photos. Appuyez de nouveau sur .

6 Appuyez sur pour sélectionner END.

- L'écran  PRINT ORDER apparaît.
- Appuyez de nouveau sur  pour revenir à l'écran d'affichage.



Remarque

- Les dimensions de l'image imprimée varient selon la configuration de l'imprimante. Si l'image détournée est trop petite, elle est automatiquement agrandie, ce qui produit une photo imprimée avec une résolution plus faible.
- Pour obtenir un résultat optimal avec des photos détournées, il est conseillé d'utiliser le mode TIFF, SHQ ou HQ.
- L'image d'origine n'est pas détournée. Si votre imprimante ne possède pas la fonction de détourage, la photo sera imprimée intégralement.
- Les photos qui ont été détournées ne doivent pas être pivotées, car cette opération modifie la zone de détourage.
- Si vous rognez des images enregistrées en 3:2, les proportions de l'image prennent le rapport 4:3.

Cette fonction vous permet de réinitialiser les données de réservation d'impression pour les images enregistrées sur la carte. Il y a deux méthodes pour réinitialiser la réservation d'impression: vous pouvez réinitialiser toutes les données de réservation d'impression ou vous pouvez réinitialiser les données d'impression uniquement pour les images que vous n'avez pas besoin.



Molette Mode

1 Affichage une vue fixe avec .

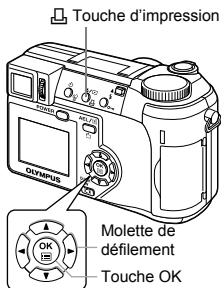

2 Appuyez sur .

- Si les données de réservation d'impression se trouvent déjà sur la carte, l'écran  PRINT ORDER SETTING apparaît.



3 Pour réinitialiser toutes les données de réservation d'impression, appuyez sur   pour sélectionner RESET, puis appuyez sur .

Appuyer sur  pour revenir à l'écran d'affichage. Pour ne réinitialiser que les données de réservation

d'impression pour les images que n'avez pas besoin, appuyer sur   pour sélectionner KEEP, puis appuyer sur .

- Si la carte ne contient pas de données de réservation d'impression, l'écran  PRINT ORDER SETTING n'apparaît pas.

4 Appuyer sur   pour sélectionner  sur l'écran  PRINT ORDER, puis appuyer sur .

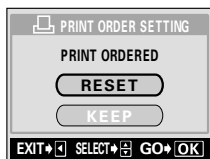

5 Appuyer sur pour afficher l'image pour laquelle vous voulez réinitialiser les données de réservation d'impression, puis appuyer sur .

- Le menu de réservation d'une seule image est affiché.

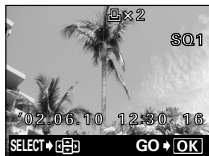

6 Appuyer sur pour sélectionner CANCEL.

- La réservation d'impression est annulée, et l'écran dans l'étape 5 est restitué.









7 Si vous avez fini la réinitialisation des données de réservation d'impression, appuyer sur pour afficher le menu de réservation d'une seule image. Appuyer sur .



8 Appuyer plusieurs fois sur jusqu'à l'apparition de l'écran d'affichage.

10 Divers

Codes d'erreur



Indication de l'écran ACL	Cause possible	Solution
 NO CARD	[PAS DE CARTE] Aucune carte n'a été insérée ou vous avez inséré une carte qui n'est pas reconnue.	Insérez une carte ou remplacez la carte existante. Essayez les zones de contacts dorées avec du papier de nettoyage (disponible dans le commerce) et insérez à nouveau la carte. Si le problème persiste, formatez la carte. Si la carte ne peut pas être formatée, vous ne pouvez pas l'utiliser.
 CARD ERROR	[ERR CARTE] Il y a un problème avec la carte.	Utilisez un autre type de carte ou insérez une nouvelle carte.
 WRITE-PROTECT	[ECRIT PROTEGE] Il est interdit d'écrire sur la carte.	L'image enregistrée a été protégée (lecture seule) sur un ordinateur. Vous devez télécharger l'image sur un ordinateur et annuler cet attribut.
 CARD FULL	[CART PLEINE] La carte est pleine. Vous ne pouvez plus enregistrer de photos, de vidéos ou des informations telles qu'une réservation d'impression.	Remplacez la carte ou effacez une partie des photos. Avant de les effacer, téléchargez les images importantes sur un ordinateur.
 NO PICTURE	[PAS IMAGE] Il n'y a aucune photo sur la carte.	La carte ne contient aucune photo. Enregistrez des photos.
 PICTURE ERROR	[ERREUR D'IMAGE] La photo sélectionnée ne peut pas être affichée avec cet appareil.	Utilisez un logiciel de traitement d'image pour l'afficher sur un ordinateur. Si vous n'y parvenez pas, cela signifie que le fichier image est endommagé.
 CARD COVER OPEN	[COUV CARTE OUV] Le couvercle du logement de la carte est ouvert.	Fermez le couvercle du logement de carte.
 CARD SETUP POWER OFF [F] FORMAT SELECT [] GO+OK	La carte n'est pas formatée.	Formatez la carte.



En cas de difficultés





● L'appareil photo ne fonctionne pas



Cause possible	Solution	Page de réf.
L'appareil photo ne s'allume pas ou les touches de fonction ne répondent pas.		
L'alimentation est coupée.	Appuyez sur le commutateur marche/arrêt pour allumer l'appareil photo.	P.24
Les piles ne sont pas installées correctement.	Remettez les piles en place en respectant la polarité.	P.18
Les piles sont vides.	Remplacez les piles par des neuves.	P.15
Les piles sont provisoirement inutilisables en raison du froid.	Réchauffez les piles en les mettant quelques instants dans votre poche.	—
L'appareil est en mode veille.	Faites fonctionner l'appareil (appuyez sur le déclencheur ou le levier de zoom).	P.24
Il y a de la condensation * à l'intérieur de l'appareil photo.	Attendez que l'appareil sèche avant de l'utiliser de nouveau.	—
L'appareil est raccordé à un ordinateur.	L'appareil ne fonctionne pas lorsqu'il est raccordé à un ordinateur.	—

* Condensation: Lorsque la température extérieure est froide, la vapeur d'eau présente dans l'air se refroidit rapidement et se transforme en gouttelettes d'eau. Ce phénomène se produit lorsque l'appareil photo passe soudainement d'un endroit froid à une pièce chauffée.

Aucune photo n'est prise lorsque le déclencheur est enfoncé.		
L'appareil est en mode affichage.	Amenez la molette Mode sur n'importe quelle position sauf  .	P.42
Le flash n'a pas fini d'être rechargé.	Retirez votre doigt du déclencheur et attendez que l'indicateur  (flash en attente) s'arrête de clignoter. Appuyez de nouveau sur le déclencheur.	P.57
La carte est pleine.	Effacez certaines photos ou insérez une nouvelle carte. Avant de les effacer, téléchargez les photos importantes sur un ordinateur.	P.22, 126
Les piles se sont vidées pendant la prise de vue ou pendant l'enregistrement des photos sur la carte (l'écran ACL s'éteint ou le voyant de contrôle des piles clignote).	Mettez des piles neuves (si des images sont en cours d'enregistrement, attendez la fin de l'enregistrement).	P.18

Cause possible	Solution	Page de réf.
Le bloc de mémoire est plein.	Attendez qu'il y ait de la place dans le bloc mémoire.	P.15
Il y a un problème avec la carte.	Reportez-vous aux "Codes d'erreur".	P.163
Le flash ne se déclenche pas.		
Le flash est rentré.	Appuyez sur le levier du flash pour le faire sortir.	P.55
Le sujet est surexposé.	Si vous souhaitez que le flash se déclenche alors que le sujet est très éclairé, sélectionnez le mode de flash d'appoint.	P.55
Le bracketing automatique est activé.	Le flash ne se déclenche pas en mode bracketing automatique. Sélectionnez un autre mode dans le menu DRIVE.	P.83
L'appareil est en mode vidéo.	Le flash ne se déclenche pas en mode vidéo. Sélectionnez un autre mode de prise de vue.	P.52
L'option BLACK/WHITE BOARD est sélectionnée pour FUNCTION.	Le flash ne se déclenche pas en mode BLACK/WHITE BOARD.	P.90
Le mode Super gros plan est activé.	Le flash ne se déclenche pas en mode Super gros plan. Désactivez le mode Super gros plan (OFF).	P.81
Le mode panoramique est activé.	Le flash ne se déclenche pas en mode panoramique. Annulez le mode panoramique.	P.86
Le viseur ne s'allume pas.		
L'écran ACL est allumé.	Appuyez sur  pour basculer sur le viseur.	P.46
L'appareil est en mode veille.	Faites fonctionner l'appareil (appuyez sur le déclencheur ou le levier de zoom).	P.24
L'écran ACL ne s'allume pas.		
Le viseur est allumé.	Appuyez sur  pour éteindre le viseur.	P.46
L'appareil est en mode veille.	Faites fonctionner l'appareil (appuyez sur le déclencheur ou le levier de zoom).	P.24

Cause possible	Solution	Page de réf.
Le viseur ou l'écran ACL est difficile à distinguer.		
Le correcteur de dioptrie n'est pas bien réglé.	Réglez le correcteur de dioptrie de manière à ce que le repère de mise au point automatique soit distinctement visible.	P.30
La luminosité du viseur ou de l'écran ACL n'est pas correctement réglée.	Sélectionnez  dans le menu MODE et réglez la luminosité.	P.142
L'écran ACL est en plein soleil.	Protégez-le de la lumière avec votre main ou utilisez le viseur.	—
Des lignes verticales apparaissent sur l'image dans le viseur ou sur l'écran ACL.	Une lumière vive telle que le rayonnement solaire direct peut provoquer l'apparition de lignes verticales sur l'image. Il ne s'agit pas d'un défaut de fonctionnement.	—
Les photos que vous avez prises n'apparaissent pas sur l'écran ACL.		
L'alimentation est coupée.	Amenez la molette Mode sur  avant d'appuyer sur le commutateur marche/arrêt pour allumer l'appareil.	P.108
L'appareil est en mode de prise de vues.	Appuyez rapidement deux fois de suite sur  ou amenez la molette Mode sur  .	P.108, 109
Il n'y a aucune photo sur la carte.	"NO PICTURE" apparaît sur l'écran ACL. Enregistrez des photos.	—
Il y a un problème avec la carte.	Reportez-vous aux "Codes d'erreur".	P.163
L'appareil est raccordé à un téléviseur.	L'écran ACL est éteint quand le câble vidéo est raccordé à l'appareil photo.	P.120

Cause possible	Solution	Page de réf.
La date enregistrée avec les données d'image est fausse.		
La date/l'heure n'a pas été réglée.	Réglez la date et l'heure. L'horloge n'est pas préréglée en usine.	P.28
Les piles sont vides.	Lorsque les piles ou les batteries sont vides, les réglages d'heure et de date peuvent être annulés. Remplacez les piles et réglez à nouveau la date et l'heure.	P.18, 28
L'appareil est resté sans piles.	Si les piles ou les batteries sont retirées de l'appareil pendant plusieurs heures, les réglages d'heure et de date sont annulés. Réglez de nouveau la date et l'heure.	P.18, 28
Impossible d'effectuer l'effacement d'une seule photo ou de toutes les photos.		
La photo que vous voulez effacer est protégée.	Affichez l'image protégée (avec ) et appuyez sur  pour annuler la protection.	P.125
Tous les réglages d'usine par défaut sont restaurés après avoir éteint l'appareil.		
ALL RESET est sur ON.	Sélectionnez l'onglet SETUP dans le MODE MENU et désactivez la réinitialisation complète (ALL RESET sur OFF).	P.128
Aucune image ne s'affiche sur le téléviseur auquel est raccordé l'appareil photo.		
Le signal de sortie vidéo est incorrect.	Réglez le signal de sortie vidéo en fonction de la région d'utilisation.	P.151
L'appareil ne se trouve pas en mode affichage.	Amenez la molette Mode sur n'importe quelle position sauf  .	P.120
Le signal vidéo du téléviseur est mal réglé.	Commutez le téléviseur en mode entrée vidéo.	P.120

● La qualité de l'image est mauvaise.







Cause possible	Solution	Page de réf.
L'image est trop lumineuse.		
Le flash est en mode flash d'appoint.	Sélectionnez un autre mode que flash d'appoint.	P.55
Le sujet était surexposé.	Diminuez la compensation d'exposition (-) ou modifiez la position de l'appareil.	P.97
L'image est trop sombre.		
Le flash était gêné par un doigt.	Tenez l'appareil correctement en prenant garde de ne pas gêner le flash.	P.31
Le sujet était hors de portée du flash.	Prenez la photo dans les limites de la portée du flash.	P.56
Le flash n'était pas activé.	Appuyez sur le levier du flash pour le faire sortir.	P.55
Le sujet était de trop petite taille et sous-éclairé.	Passez en mode flash d'appoint ou utilisez le mode de mesure ponctuelle.	P.55, 75
Vous avez utilisé le mode prise de vue en série.	Une vitesse d'obturation plus élevée est utilisée pour le mode de prise de vue en série, ce qui produit des photos plus sombres qu'à l'ordinaire. Sélectionnez <input type="checkbox"/> dans le menu DRIVE.	P.83
Lorsque vous photographiez un sujet clair comme un paysage, les couleurs apparaissent souvent plus sombres qu'en réalité.	Réglez la compensation d'exposition vers (+).	P.97

Cause possible	Solution	Page de réf.
Les couleurs des photos prises en intérieur ne sont pas naturelles.		
L'éclairage en intérieur peut parfois altérer les couleurs des photos.	Réglez la balance des blancs en fonction de l'éclairage.	P.98
Pas de blanc dans le cadre	Essayez d'intégrer quelque chose de blanc à l'image ou utilisez le mode flash d'appoint.	P.55
Le réglage de la balance des blancs est incorrect.	Ajustez la balance des blancs en fonction de la source de lumière.	P.98
Les contours de l'image sont obscurs.		
L'objectif a été en partie couvert par un doigt ou par la courroie.	Tenez l'appareil correctement en prenant garde de ne pas obstruer l'objectif.	P.31
La photo est floue.		
L'appareil photo a bougé au moment du déclenchement.	Tenez l'appareil sans bouger et appuyez délicatement sur le déclencheur.	P.31
Le sujet était beaucoup trop proche.	Éloignez-vous du sujet. Pour prendre des photos à moins de 7cm avec la zoom en position grand angle, utilisez le mode Super gros plan.	P.80, 81
Le flash était désactivé alors que les conditions lumineuses exigeaient son utilisation.	Appuyez sur le levier du flash pour le faire sortir. Le risque de bougé est plus élevé aux vitesses d'obturation lentes. Utilisez un trépied pour stabiliser l'appareil ou tenez l'appareil fermement.	P.55
L'objectif était sale.	Nettoyez l'objectif. Utilisez une brosse à soufflette du commerce puis essuyez avec un chiffon optique pour éliminer la poussière. Des dépôts risquent de se former sur la surface de l'objectif s'il n'est pas nettoyé.	P.183
La mise au point était incorrecte malgré l'allumage du voyant vert.	Effectuez la mise au point sur un sujet qui se trouve à la même distance de l'appareil photo que le sujet que vous voulez photographier et utilisez la fonction de mémorisation de la mise au point avant de recadrer votre photo.	P.49

Cause possible	Solution	Page de réf.
Un halo produit des couleurs non naturelles sur la photo.		
Ce phénomène se produit en présence d'un éclairage ultraviolet excessif sur le sujet, par exemple les rayons du soleil à travers les feuilles d'un arbre, une fenêtre en pleine lumière la nuit, la réflexion du métal en plein soleil, etc.	<ul style="list-style-type: none"> • Utilisez un filtre à UV. Ce filtre risque d'entraîner une modification de la balance des blancs, il ne doit donc être utilisé que dans les conditions décrites ci-contre. • Traitez l'image sur un ordinateur avec un logiciel graphique (Photoshop, Paint Shop Pro, etc.). Après avoir prélevé les couleurs naturelles avec une seringue, par exemple, vous pouvez sélectionner les zones colorées et essayer la conversion de couleur ou le réglage de la saturation. Reportez-vous au manuel d'utilisation du logiciel graphique pour plus d'informations. 	—
Les piles seront bientôt épuisées.		
L'appareil photo est utilisé dans un environnement froid.	Les performances des piles se dégradent aux basses températures. Gardez l'appareil photo au chaud en le mettant sous votre manteau ou vos vêtements.	—
L'appareil photo interprète mal le niveau de charge des piles.	Lorsque la consommation d'énergie fluctue de manière importante, l'appareil peut s'éteindre soudainement sans signaler que les piles sont presque déchargées. Remplacer par des piles neuves.	P.15

Liste des menus

● Mode **AUTO**





Menu principal	Paramètre	Page de réf.
DRIVE	 ,  , HI  , AF  , BKT	P.83
	SHQ 2048 × 1536, HQ 2048 × 1536, SQ1 1280 × 960, SQ2 640 × 480	P.91
		P.28
CARD SETUP	YES, NO	P.139

● Mode A/S/M/P

Menu principal	Onglet	Fonction	Paramètre	Page de réf.	
MODE MENU	CAMERA	DRIVE*1	1/2/3/4*3	MY MODE 1 – MY MODE 4	P.67
			-2.0 – +2.0	P.62	
		SLOW	SLOW1, SLOW2	P.61	
		NOISE REDUCTION*4	OFF, ON	P.105	
		MULTI METERING*5	OFF, ON	P.76	
		DIGITAL ZOOM*6	OFF, ON	P.54	
		FULLTIME AF	OFF, ON	P.69	
		AF MODE	iESP, SPOT	P.68	
		*6	OFF, ON	P.81	
		PANORAMA*7		P.86	
		2 IN 1		P.88	
		FUNCTION	OFF, BLACK & WHITE, SEPIA, WHITE BOARD, BLACK BOARD	P.90	
		AF AREA		P.70	
		INFO	OFF, ON	P.141	
		*5	OFF, ON	P.106	
		PICTURE		TIFF, SHQ, HQ, SQ1, SQ2	P.91
			WB	AUTO, PRESET,	P.98
				-7 – +7	P.101
			SHARPNESS	-5 – +5	P.102
	CONTRAST		-5 – +5	P.103	
	CARD	SATURATION	-5 – +5	P.104	
		CARD SETUP	YES, NO	P.139	

A la página siguiente







Mode       / A/S/M/P (suite)

Menu principal	Onglet	Fonction	Paramètre	Page de réf.
MODE MENU	SETUP	ALL RESET*8	OFF, ON	P.128
			ENGLISH, FRANCAIS, DEUTSCH, ESPAÑOL	P.26
		PW ON/OFF SETUP	OFF, 1, 2	P.146
		REC VIEW	OFF, ON	P.143
		SLEEP	30 SEC, 1 MIN, 3 MIN, 5 MIN, 10 MIN	P.144
		MY MODE SETUP	PRESENT, RESET, CUSTOM	P.136
		FILE NAME	RESET, AUTO	P.148
		PIXEL MAPPING		P.149
				P.142
				P.28
		m/ft	m, ft	P.150
		VIDEO OUT	NTSC, PAL	P.151
		SHORT CUT	A, B, C	P.133
		CUSTOM BUTTON		P.130
			OFF, ON	P.145
(DRIVE)		Fonctions du menu raccourci		
				
(WB)				

*1 Non disponible en mode .

*2 Seulement disponible en mode **A/S/M**.

*3 Seulement disponible en mode .

*4 Non disponible en modes      .









*5 Non disponible en mode **M**.

*6 Non disponible en mode .









*7 Non disponible en modes  **A/S/M**.

*8 Non disponible en mode .





● Mode 

Menu principal	Onglet	Fonction	Paramètre	Page de réf.
MODE MENU	CAMERA	ISO	AUTO, 100, 200, 400	P.96
		FULLTIME AF	OFF, ON	P.69
		 AF-ON	OFF, ON	P.81
		FUNCTION	OFF, BLACK & WHITE, SEPIA	P.90
	PICTURE	 WB	-7 - +7	P.101
		SHARPNESS	-5 - +5	P.102
		CONTRAST	-5 - +5	P.103
		SATURATION	-5 - +5	P.104
	CARD	CARD SETUP	YES, NO	P.139
	SETUP	ALL RESET	OFF, ON	P.128
			ENGLISH, FRANCAIS, DEUTSCH, ESPAÑOL	P.26
		PW ON/OFF SETUP	OFF, 1, 2	P.146
		FILE NAME	RESET, AUTO	P.148
		PIXEL MAPPING		P.149
				P.142
				P.28
		VIDEO OUT	NTSC, PAL	P.151
			OFF, ON	P.145
		DIGITAL ZOOM		OFF, ON
			HQ, SQ	P.91
WB		AUTO, PRESET, 	P.98	

●Mode (vues fixes)

Menu principal	Onglet	Fonction	Paramètre	Page de réf.
MODE MENU	EDIT		640 × 480, 320 × 240, CANCEL	P.122
			NEW FILE, CANCEL	P.123
	CARD	CARD SETUP	ALL ERASE, FORMAT	P.127, 139
	SETUP	ALL RESET	OFF, ON	P.128
			ENGLISH, FRANCAIS, DEUTSCH, ESPAÑOL	P.26
		PW ON/OFF SETUP	OFF, 1, 2	P.146
		SCREEN SETUP		P.147
				P.142
				P.28
		VIDEO OUT	NTSC, PAL	P.151
			4, 9, 16	P.112
		OFF, ON	P.145	
			P.113	
INFO		P.141		
		P.106		

















●mode  (vidéos)





Menu principal	Onglet	Fonction	Paramètre	Page de réf.
MODE MENU	CARD	CARD SETUP	ALL ERASE, FORMAT	P.127, 139
		SETUP	ALL RESET	OFF, ON
			ENGLISH, FRANCAIS, DEUTSCH, ESPAÑOL	P.26
	PW ON/OFF SETUP		OFF, 1, 2	P.146
				P.142
				P.28
	VIDEO OUT		NTSC, PAL	P.151
			4, 9, 16	P.112
			OFF, ON	P.145
	MOVIE PLAY		MOVIE PLAYBACK	PLAYBACK, FRAME BY FRAME, EXIT
		INDEX	OK, RESET, CANCEL	P.116
EDIT		OK, RESET, CANCEL	P.118	
INFO			P.141	

Liste des réglages d'usine par défaut





Les fonctions sont paramétrées comme suit en sortie d'usine.

● Mode prise de vue





FNo	F2.8
SHUTTER	1/1000
ZOOM	WIDE
LCD	OFF
	±0
FLASH	AUTO (S, M :  SLOW1,  : )
 / 	OFF
AF/MF	AF
	OFF
DRIVE	
BKT	±1 EV, 3
ISO	AUTO (A, S, M : 100)
A/S/M	A
 1/2/3/4	MY MODE1
	±0
 SLOW	 SLOW1
NOISE REDUCTION	OFF ( : fixé à ON)
MULTI METERING	OFF
DIGITAL ZOOM	OFF
FULLTIME AF	OFF ( : ON)
AF MODE	iESP ( : fixé à iESP)
	OFF
PANORAMA	OFF
2 IN 1	OFF
FUNCTION	OFF
AF AREA	CENTER
INFO	OFF
	OFF

	HQ (2048 × 1536,  : 320 × 240)
TIFF	2048 × 1536
SHQ	2048 × 1536
HQ	2048 × 1536
SQ1	1280 × 960 NORMAL
SQ2	640 × 480 NORMAL
WB	AUTO
	±0
SHARPNESS	±0
CONTRAST	±0
SATURATION	±0
REC VIEW	ON
SLEEP	3 MIN
FILE NAME	RESET
m/ft	m
SHORT CUT	A : DRIVE, B :  C : WB
CUSTOM BUTTON	AE LOCK

● Mode affichage

INFO	OFF
	OFF
	OFF
	0°
	OFF
	9

















● Autres

ALL RESET	ON
	ENGLISH
PW ON/OFF SETUP	1
	NORMAL
	Y-M-D 2003.01.01 00:00
VIDEO OUT	*
	ON

* Les réglages varient en fonction de la région où est commercialisé l'appareil photo.

Modes et fonctions de prise de vue

En mode , les fonctions disponibles varient en fonction des modes définis dans le menu MY MODE SETUP (Configuration de MY MODE).

Mode / Fonction		AUTO		A/S/M			P	
				A	S	M		
A/S/M		—		✓			—	
Zoom				✓				
DIGITAL ZOOM		—		✓*1				
AF				✓				
Mémorisation de la mise au point								
AF MODE		—		✓				—
FULLTIME AF		—		✓				
AF AREA		—		✓				—
Mise au point manuelle		—		✓				—
FLASH MODE	AUTO		✓		—	✓	—	
			✓		—	✓	—	
		—	✓		—	✓	—	
	 SLOW1	—		✓			—	
	  SLOW	—	✓		—	✓	—	
	 SLOW2	—		✓			—	
	 			✓				
	—		✓			—		
 SLOW	—		✓			—		
	—		✓			—		
MULTI METERING		—	✓		—	✓	—	
AEL		—		✓			—	
AF lock		—		✓			—	
				✓				
 s		—		✓*1				
				✓				

Fonction	Mode	AUTO		A/S/M			P	
				A	S	M		
			✓*2					—
BKT		—	✓*2			—	✓	—
PANORAMA		—	✓*1		—		✓	—
2 IN 1		—	✓					—
FUNCTION	BLACK&WHITE	—	✓					—
	SEPIA	—	✓					—
	WHITE BOARD	—	✓					—
	BLACK BOARD	—	✓					—
			✓					—
ISO		—	✓					—
		—	✓		—		✓	—
WB		—	✓					—
WB		—	✓					—
SHARPNESS		—	✓					—
CONTRAST		—	✓					—
SATURATION		—	✓					—
NOISE REDUCTION		—	✓					—
INFO		—	✓					—
		—	✓		—		✓	—
ALL RESET		—	✓*3					—
		—	✓					—
PW ON/OFF SETUP		—	✓					—
REC VIEW		—	✓					—
SLEEP		—	✓					—
MY MODE SETUP		—	✓					—

Fonction \ Mode	AUTO		A/S/M			P	
			A	S	M		
FILE NAME	—		✓				
PIXEL MAPPING	—		✓				
	—		✓				
			✓				
m/ft	—		✓			—	
VIDEO OUT	—		✓				
SHORT CUT	—		✓			—	
CUSTOM BUTTON	—		✓			—	
	—		✓				

✓ : Disponible — : Non disponible

*1 Sélection impossible en mode .

*2 Sélection impossible en mode .

*3 Sélection impossible en mode .

● Après utilisation

Éteignez l'appareil et mettez le bouchon sur l'objectif.

Retirez les piles si vous prévoyez de ne pas utiliser l'appareil pendant une longue période.

● Nettoyage de l'appareil photo

1 Éteignez l'appareil.  P.24

2 Retirez les piles.  P.18 (Si vous utilisez un adaptateur secteur, débranchez-le d'abord de l'appareil avant de le débrancher de la prise secteur.)

3 Extérieur:

→ Essayez délicatement avec un chiffon doux. Si l'appareil est très sale, trempez le chiffon dans de l'eau légèrement savonneuse et essorez-le. Essayez l'appareil photo avec le chiffon humide puis séchez-le avec un chiffon sec. Si vous avez utilisé l'appareil à la plage, utilisez un chiffon trempé dans de l'eau douce et bien essoré.

Écran ACL et viseur:

→ Essayez délicatement avec un chiffon doux.

Objectif:

→ Retirez la poussière avec une soufflette du commerce, puis essayez délicatement avec du papier de nettoyage pour lentille.

Carte:

→ Essayez délicatement avec un chiffon doux et sec.



Remarque

- N'utilisez pas de solvants puissants comme l'essence ou l'alcool, ni de chiffons ayant subi un traitement chimique.
- Le nettoyage doit seulement être effectué après avoir retiré les piles ou débranché l'adaptateur secteur.
- Des dépôts risquent de se former sur la surface de l'objectif s'il n'est pas nettoyé.

Caractéristiques

Type d'appareil	: Appareil photo numérique (prise de vue et affichage)
Système d'enregistrement	
Vue fixe	: Enregistrement numérique, TIFF (sans compression), JPEG (conforme au système Design rule for Camera File system (DCF)), Exif 2.2, Digital Print Order Format (DPOF) et Print Image Matching II
Vidéo	: Prise en charge du format QuickTime Motion JPEG
Mémoire	: xD-Picture Card (16 à 256 Mo)
Résolution	: 3.200 × 2.400 pixels (ENLARGE SIZE : SHQ, HQ) 2.048 × 1.536 pixels (TIFF, SHQ, HQ) 2.048 × 1.360 pixels (3:2 TIFF, SHQ, HQ) 1.600 × 1.200 pixels (TIFF, SQ1) 1.280 × 960 pixels (TIFF, SQ1) 1.024 × 768 pixels (TIFF, SQ2) 640 × 480 pixels (TIFF, SQ2)
Nombre d'images enregistrables	
(avec une carte de 32 Mo)	: Environ 3 images (TIFF : 2.048 × 1.536) Environ 16 images (SHQ : 2.048 × 1.536) Environ 40 images (HQ : 2.048 × 1.536) Environ 99 images (SQ1: 1.280 × 960 NORMAL) Environ 331 images (SQ2: 640 × 480 NORMAL)
Nombre de pixels effectifs	: 3.200.000 de pixels
Capteur d'image	: Capteur d'image CCD à semiconducteurs de 1/2,5 pouces à 3.340.000 de pixels (brut)
Objectif	: Objectif Olympus 6,3 mm à 63 mm, f2,8 à 3,7, 11 éléments en 7 groupes (équivalent à un objectif de 38 mm à 380 mm sur un appareil photo de 35 mm)
Système de mesure	: Mesure ESP numérique, Mesure ponctuelle
Ouverture	: f2,8 à f8,0
Vitesse d'obturation	: 16 à 1/1000 seconde
Portée de prise de vue	: 0,6 m à ∞ (W), 2 m à ∞ (T) (NORMAL) 0,07 m à ∞ (W), 1,2 m à ∞ (T) (mode gros plan)
Viseur	: Écran couleur à cristaux liquides TFT de 0,44", 180.000 pixels
Écran ACL	: Écran couleur à cristaux liquides TFT de 1,5", 114.000 pixels

Mise au point automatique	: Mise au point à système TTL Système de détection de contraste
Connecteurs externes	: Prise d'entrée CC (DC IN), connecteur USB (mini-B), prise de sortie vidéo
Calendrier automatique	: Jusqu'à l'an 2099
Conditions de fonctionnement	
Température	: 0°C à 40°C (fonctionnement) -20°C à 60°C (stockage)
Humidité	: 30 % à 90 % (fonctionnement) / 10 % à 90 % (stockage)
Alimentation	: 2 piles au lithium CR-V3 ou 4 piles AA (R6) alcalines, au nickel-hydrure, au nickel-cadmium ou au lithium. Adaptateur secteur (en option). Les piles au manganèse (zinc-carbone) ne peuvent pas être utilisées.
Dimensions	: 107,5 mm (L) × 66 mm (H) × 68,5 mm (P) (à l'exclusion des protubérances)
Poids	: 295 g (sans piles ni carte)

CARACTÉRISTIQUES MODIFIABLES SANS PRÉAVIS NI OBLIGATIONS DE LA PART DU FABRICANT.

AE (Exposition automatique)

L'appareil règle automatiquement l'exposition. Les trois modes AE disponibles sur cet appareil sont le mode **P**, dans lequel l'appareil sélectionne à la fois l'ouverture et la vitesse d'obturation, le mode **A**, dans lequel l'utilisateur sélectionne l'ouverture et l'appareil règle la vitesse d'obturation, et le mode **S**, dans lequel l'utilisateur sélectionne la vitesse d'obturation et l'appareil règle l'ouverture. Dans le mode **M**, l'utilisateur sélectionne à la fois l'ouverture et la vitesse d'exposition.

CCD (Élément à couplage de charge)

Il convertit la lumière passant à travers l'objectif en signaux électriques. Sur cet appareil photo, la lumière est captée et convertie en signaux RVB pour former une seule image.

DCF (Design rule for Camera File system)

Un standard pour des fichiers d'image stipulé par l'association JEITA (Japan Electronics and Information Technology Association).

Disparition (Vignettage)

Ceci se réfère à la présence d'un objet qui bouche une partie du champ de vue faisant que le sujet en entier n'est pas photographié. Le vignettage intervient lorsque l'image vue à travers le viseur ne correspond pas exactement à l'image prise à travers l'objectif, ainsi l'image prise comprend des objets non vus dans le viseur. De plus, le vignettage peut se produire lorsqu'un pare-soleil non adapté est utilisé, causant l'apparition d'ombres dans les coins de l'image.

DPOF (Digital Print Order Format)

Pour sauvegarder des réglages d'impression désirés sur des appareils photo numériques. En entrant quelles sont les images à imprimer et le nombre d'exemplaires pour chaque, l'utilisateur peut avoir automatiquement les images désirées imprimées par une imprimante ou un laboratoire de tirage qui supporte le format DPOF.

Écran couleur TFT (Thin-Film Transistor)

Un écran couleur construit avec la technologie des transistors à couche mince.

EV (Valeur d'exposition)

Un système pour mesurer l'exposition. EV0 est lorsque l'ouverture est à F1 avec une vitesse d'obturation de 1 seconde. La valeur EV augmente alors de 1 chaque fois que l'ouverture augmente d'une ouverture F ou que la vitesse augmente d'un pas. EV peut également être utilisé pour indiquer des réglages de luminosité et de sensibilité ISO.

Exposition

La quantité de lumière utilisée pour saisir une image. L'exposition est déterminée par la durée d'ouverture de l'obturateur (vitesse d'obturation) et la quantité de lumière qui passe à travers l'objectif (ouverture).

ISO (Sensibilité)

Une méthode pour indiquer la sensibilité des films de l'organisme international de standardisation (ISO) (p. ex. "ISO 100"). Des valeurs ISO élevées indiquent une sensibilité plus grande à la lumière, ainsi des images peuvent être prises même dans des situations de faible éclairage.

JPEG (Joint Photographic Experts Group)

Un format de compression pour des images fixes en couleur. Les photos (images) prises en utilisant cet appareil sont enregistrées sur la carte en format JPEG lorsque le mode d'enregistrement est réglé sur SHQ, HQ, SQ1 ou SQ2. En téléchargeant ces images sur un ordinateur personnel, les utilisateurs peuvent les éditer en utilisant un logiciel d'application graphique ou visionner les images en utilisant un navigateur Internet.

Mesure de lumière ESP (Electro-Selective Pattern) numérique

Elle détermine l'exposition en mesurant et calculant séparément les niveaux de lumière au centre et dans d'autres parties de l'image.

Méthode de détection de contraste

Utilisée pour mesurer la distance entre l'appareil et le sujet. L'appareil détermine si l'image est au point par le niveau de contraste dans le sujet.

Mode A (Priorité ouverture)

Vous pouvez régler vous-même l'ouverture et l'appareil fait varier automatiquement la vitesse d'obturation pour que la vue soit prise avec la meilleure exposition.

Mode de veille

Un mode conçu pour économiser l'énergie des piles. L'appareil passe automatiquement en mode de veille si vous ne l'utilisez pas pendant un certain temps. Pour sortir du mode de veille, utilisez n'importe quelle touche de l'appareil (déclencheur, molette de défilement, etc.).

Mode M (Manuel)

L'utilisateur règle à la fois l'ouverture et la vitesse d'obturation.

Mode P (Programmé)

Appelé également le mode Program AE. L'appareil règle automatiquement la vitesse d'obturation et l'ouverture les meilleures pour la prise de vue.

Mode S (Priorité vitesse)

Appelé également mode AE à priorité à la vitesse. L'utilisateur sélectionne la vitesse d'obturation et l'appareil fait varier automatiquement l'ouverture pour que la vue soit prise avec la meilleure exposition.

NTSC (National Television Systems Committee)/ PAL (Phase Alternating Line)

Formats de système de télévision. Le NTSC est principalement utilisé au Japon, en Amérique du Nord et en Corée. Le PAL est principalement utilisé en Europe et en Chine.

Ouverture

L'ouverture ajustable de l'objectif qui contrôle la quantité de lumière qui entre dans l'appareil. Plus l'ouverture est grande, plus la profondeur de champ est courte et plus l'arrière plan est flou. Plus l'ouverture est petite, plus la profondeur de champ est grande et plus l'arrière plan est net. L'ouverture est exprimée en valeurs f. De grandes valeurs d'ouverture correspondent à de petites ouvertures, et de petites valeurs d'ouverture correspondent à de grandes ouvertures.

Photographie conventionnelle

Ceci se réfère à l'enregistrement d'images en utilisant des sels d'argent (la méthode pour l'enregistrement d'images en photographie conventionnelle, non numérique). Ce système est en contraste avec les photos vidéo et la photographie numérique.

Pixels

Un pixel est l'unité (point) la plus petite utilisée pour composer une image. Des images imprimées en grande taille claires nécessitent des millions de pixels.

Résolution en pixels efficaces

Le nombre de pixels utilisés dans le CCD pour créer l'image.

10

Résolution en pixels bruts

Le nombre total de pixels dans un CCD. Tous les pixels ne sont pas utilisés pour créer l'image.

Divers















Système TTL (à travers l'objectif)

















Pour ajuster l'exposition, un capteur de lumière incorporé dans l'appareil mesure directement la lumière passant à travers l'objectif.





















TIFF (Tagged Image File Format)











Un format sans compression utilisé pour sauvegarder des données d'image noir et blanc ou couleur très détaillées. Les fichiers d'images TIFF peuvent être manipulés par des logiciels pour les scanners et des applications graphiques.

Index

- 2 EN 1[2 IN 1] 2 IN 1 88
3:2 95
- A**
- Adaptateur secteur 20
AE LOCK  78
AF CONTINU [FULLTIME AF] . . . 69
AF LOCK 71
Affichage de
 l'histogramme  106
Affichage d'image sur un
 téléviseur 120
Affichage d'index  111
Affichage d'informations **INFO** . . 141
Affichage d'une seule photo . . . 108
Affichage en gros plan **Q** 110
AGRANDIR TAILLE
 [ENLARGE SIZE] 95
Appuyez jusqu'à mi-course 47
Avertissement de bougé 57
- B**
- Balance des blancs automatique . . 98
Balance des blancs de
 référence rapide  99
Balance des blancs pré-réglée . . . 99
Balance des blancs **WB** 98
Batteries rechargeables 20
BKT **BKT** 84
Bloc mémoire 15
Bouchon d'objectif 17
BOUT PERSO [CUSTOM
 BUTTON]  130
Bracketing automatique **BKT** . . . 84
- C**
- Caractéristiques 184
Carte 22
Carte xD-Picture Card 22
Chargement du flash 12, 57
- Ciel couvert  99
Codes d'erreur 163
Commande d'intensité du
 flash  62
Commutateur marche/arrêt. 24
Compensation d'exposition  . . . 97
CONFIG CARTE
 [CARD SETUP] 139
CONFIG ON/OFF
 [PW ON/OFF SETUP] 146
Configuration de MY MODE 136
Connecteur USB 10
CONTRASTE [CONTRAST]  . . . 103
Contrôle de la carte 25
Contrôle des piles 15
Contrôle rapide [QUICK VIEW] . . 109
Cordon 17
Courroie 17
Couvercle de connecteur . . . 10, 120
Couvercle du compartiment
 des piles 11, 18
Couvercle du logement
 de carte 11, 22
- D**
- Déclencheur 10, 47
DEF ECRAN
 [SCREEN SETUP] 146
Détourage  123
Diaporama  113
Différentiel d'exposition 66
DPOF 152
DRIVE 83
- E**
- Éclairage fluorescent  99
Éclairage tungstène  99
Écran ACL 46, 108
Effacement de toutes
 les photos  127

- Effacement des photos 126
- Effacement d'une photo
à la fois  126
- Embase filetée de trépied 11
- En cas de difficultés 164
- Enfoncez complètement 47
- Enregistrement de films  51
- F**
- Film  51
- Flash 55
- Flash atténuant l'effet
"yeux rouges"  58
- Flash automatique 58
- Flash d'appoint  58
- Flash désactivé  59
- Flash en attente 12, 57
- FONCTION [FUNCTION] 90
- FORMATEAR [FORMAT]  139
- H**
- Haute qualité 92
- HQ 91
- I**
- iESP 68
- INDEX 116
- L**
- LECT MOVIE
[MOVIE PLAY]  114
- Levier du zoom 54, 110, 111
- Lumière du jour  99
- M**
- Mémoire AE [MEMO] 79
- Mémorisation de la
mise au point 49
- MENU MODE [MODE MENU] 32
- Menu principal 32
- Mesure ponctuelle  75
- Mesure  75
- Mesures ESP 75
- Mise au point automatique 50
- Mise au point manuelle 73
- Mode 42
- MODE AF [AF MODE] 68
- Mode affichage 14
- Mode de flash 55
- Mode menu 42
- Mode prise de vue 12
- Molette de défilement . . . 11, 32, 108
- Molette de réglage dioptrique . . . 30
- Molette mode 42
- MULTI-MESUR
[MULTI METERING] . . . 76
- MY MODE [MY MODE
SETUP]  67
- N**
- NETTETE [SHARPNESS]  . . . 102
- NOM FICHER [FILE NAME] . . . 148
- Nombre de vues fixes
enregistrables 92
- NTSC 151, 188
- Numéro de fichier 148
- O**
- Objectif 10
- Œillet de courroie 10, 17
- P**
- PAL 151, 188
- PANORAMIQUE
[PANORAMA] 86
- Photo de paysage  43
- Photo de paysage+portrait  . . . 43
- Photo de portrait  42
- Photo en noir et blanc 90

- Photo sportive  42
- Pile alcaline 20
- Piles. 18
- Piles au lithium 20
- Piles NiMH. 20
- PIXEL MAPPING. 149
- Prise de sortie VIDEO 10, 120
- Prise de vue avec priorité
à l'ouverture **A** 44, 64
- Prise de vue avec priorité
à la vitesse **S** 44, 65
- Prise de vue avec
retardateur  43
- Prise de vue en mode
gros plan  80
- Prise de vue en mode
super gros plan **S**  81
- Prise de vue en série à grande
vitesse **HI**  83
- Prise de vue en série avec mise
au point automatique
AF  83
- Prise de vue en série  83
- Prise de vue entièrement
automatique **AUTO** 42
- Prise de vue manuelle **M** 45, 66
- Prise de vue nocturne  43
- Prise de vue programmée **P** 44
- Prise de vue unique. 46, 83
- Prise d'entrée CC (DC-IN) 10, 20
- Prise vidéo OUT 10, 120
- Protection  125
- Q**
- Qualité normale 92
- R**
- RACCOURCI
[SHORT CUT] 32, 133
- Redimensionnement  122
- REDUC BRUIT [NOISE
REDUCTION] 105
- Réglage de la balance
des blancs **WB**  101
- Réglage de la date et de
l'heure  28
- Réglage de la luminosité
de l'écran ACL  142
- Repères de mise au point
automatique 46, 70
- Réservation d'impression . . . 154, 156
- Réservation de toutes
les images 154
- Réservation d'une seule image. . . 156
- Résolution. 92
- Retardateur  82
- RETOUCHER [EDIT] 116
- Rideau arrière  **SLOW2** 60
- Rideau avant  **SLOW1** 59
- Rideau avant avec atténuation
des yeux rouges
 **SLOW1** 60
- Rotation de l'image  121
- S**
- SATURATION **RGB** 104
- Secondes restantes 51
- Sélection de la langue  26
- Sensibilité ISO 96
- SEPIA 90
- SHQ 91
- Signal sonore  145
- SORTIE VIDEO [VIDEO OUT] . . . 151
- SQ. 91
- Synchronisation
lente  **SLOW** 59, 61
- T**
- TABL BLANC [WHITE BOARD] . . . 90
- TABL NOIR [BLACK BOARD] . . . 90
- TIFF 91

Touche AEL/personnalisée	
AEL / 	76, 78, 130
Touche d'impression 	154
Touche de l'éclan ACL 	46, 109
Touche de protection 	125
Touche de rotation 	121
Touche du retardateur 	11, 82
Touche gros plan/spot	
 / 	75, 80
Touche mode flash 	55
Touche OK/Menu 	11, 32
TOUT REINIT [ALL RESET]	128

U

Unités de mesure m/ft	150
--	-----

V

Valeur de l'ouverture	64
VEILLE [SLEEP]	144
Verrou du compartiment	
des piles	11, 18
Viseur	11, 30
VISUAL IMAGE [REC VIEW]	143
Visualisation de vidéos	114
Vitesse d'obturation	65
Voyant d'accès de carte	11, 46
Voyant du retardateur	10, 82
Voyant vert	47

Z

ZONE AF [AF AREA]	70
ZOOM NUM [DIGITAL ZOOM]	54
Zoom optique	53

OLYMPUS

<http://www.olympus.com/>

OLYMPUS OPTICAL CO., LTD.

Support client (en langue japonaise uniquement): Tél. 0426-42-7499 Tokyo

OLYMPUS AMERICA INC.

Two Corporate Center Drive, Melville, NY 11747-3157, U.S.A. Tel. 631-844-5000

Support technique (Etats-Unis)

Aide en ligne 24/24H, 7/7 jours: <http://support.olympusamerica.com/>

Ligne téléphonique de support: Tél. 1-888-553-4448 (Appel gratuit)

Notre support technique téléphonique est ouvert de 8 à 22 heures
(lundi au vendredi) ET

E-Mail: distec@olympus.com

Les mises à jour du logiciel Olympus sont disponibles à l'adresse suivante:
<http://olympus.com/digital/>

OLYMPUS OPTICAL CO. (EUROPA) GMBH.

Locaux / livraisons de marchandises:

Wendenstrasse 14-18, 20097 Hamburg, Germany

Tél. +49 (0) 40 - 23 77 30/+49 (0) 40 - 23 77 33

Adresse postale: Postfach 10 49 08, 20034 Hamburg, Germany

Support technique européen:

Visitez notre site à l'adresse <http://www.olympus-europa.com>

ou appelez le NUMÉRO D'APPEL GRATUIT: **00800 - 67 10 83 00**

pur l'Autriche, la Belgique, le Danemark, la Finlande, la France, l'Allemagne, l'Italie, le Luxembourg, les Pays-Bas, la Norvège, le Portugal, l'Espagne, la Suède, la Suisse, le Royaume-Uni

- Notez que certains opérateurs/services de téléphonie (mobile) n'autorisent pas l'accès ou exigent un préfixe supplémentaire pour les numéros commençant par +800.

Pour tous les pays européens non mentionnés ou si vous ne pouvez pas obtenir la communication avec le numéro ci-dessus, appelez l'un des numéros suivants
NUMÉROS D'APPEL PAYANTS: **+49 (0) 180 5 - 67 10 83** ou **+49 (0) 40 - 23 77 38 99**
Notre Support technique est disponible du lundi au vendredi de 9H00 à 18H00 (heure de Paris)

CAMEDIA

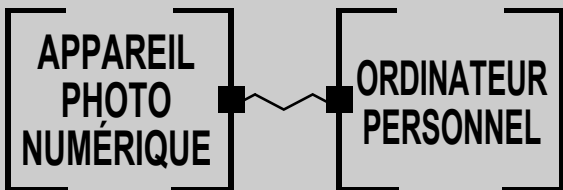

APPAREIL PHOTO NUMÉRIQUE —
CONNEXION À UN ORDINATEUR
MANUEL D'UTILISATION

Utilisation d'un ordinateur pour
exploiter au mieux les images prises
avec un appareil photo numérique.

- Nous vous remercions de la confiance témoignée à Olympus par l'achat de cet appareil photo numérique.
- Ce manuel contient des instructions pour l'installation du pilote USB. Pour être certain que votre installation est correcte, conformez-vous à ces procédures d'installation uniquement.

Introduction

Ce manuel vous explique en détails comment connecter votre appareil photo numérique Olympus à un ordinateur personnel. Conservez-le soigneusement afin de pouvoir vous y reporter ultérieurement.

A propos de ce manuel

- Les informations contenues dans ce manuel sont susceptibles d'être modifiées sans notification préalable. Pour plus d'informations concernant le produit, veuillez vous adresser au représentant local d'Olympus.
- Les informations contenues dans ce manuel ont été réunies avec la plus grande attention afin de garantir leur exactitude. Toutefois, si vous deviez rencontrer des erreurs ou des informations incomplètes, adressez-vous au représentant local Olympus.
- Toute reproduction même partielle des informations contenues dans ce manuel, autre que pour usage personnel, est formellement interdite par la loi du copyright. Il est interdit de procéder à une reproduction sans l'autorisation du détenteur du droit d'auteur.
- Il se peut que les écrans d'ordinateur figurant dans ce manuel soient légèrement différents de ce qui s'affiche réellement sur certains modèles d'ordinateur.

Marques commerciales

- Microsoft et Windows sont des marques déposées de la firme Microsoft Corporation.
- Macintosh est une marque de Apple Computer Inc.
- Tous les autres noms de sociétés et appellations de produits sont des marques déposées et/ou des marques de fabrique des propriétaires respectifs.

INDEX

Organigramme 4

Identification du système d'exploitation . .6

Windows (98/Me/2000/XP)8

Windows

Macintosh (OS 9/X)23

Macintosh

**Téléchargement des fichiers d'image à l'aide
d'autres systèmes d'exploitation (Pour les
utilisateurs d'autres systèmes d'exploitation) . . 31**

Organigramme

En raccordant l'appareil photo à un ordinateur avec le câble USB fourni, vous pouvez transférer des images d'une carte vers l'ordinateur. Certains systèmes d'exploitation peuvent nécessiter un réglage spécial avant du premier branchement de l'appareil. Suivre le schéma ci-dessous.

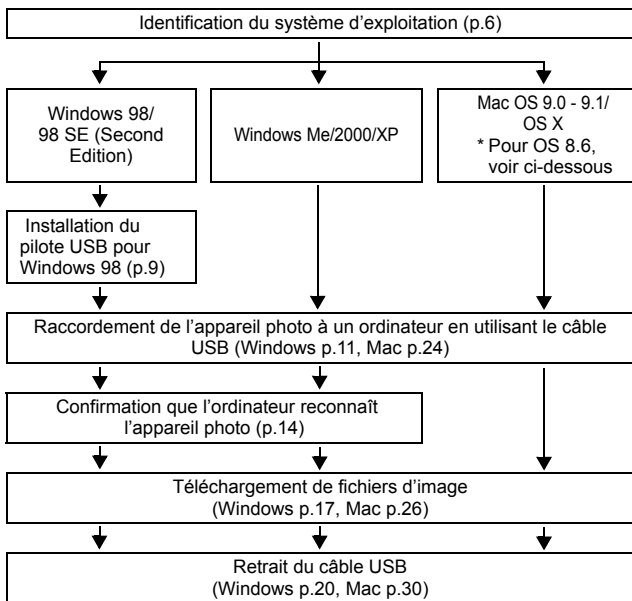

* Même si votre ordinateur dispose d'un connecteur USB, le transfert de données peut ne pas fonctionner correctement si vous utilisez l'un des systèmes d'exploitation indiqués ci-dessous ou si vous avez un connecteur USB additionnel (carte d'extension, etc.).

- Windows 95/NT 4.0
- Windows 98/98 SE actualisé à partir de Windows 95
- Mac OS 8.6 ou inférieur (sauf Mac OS 8.6 avec USB MASS Storage Support 1.3.5 installés en usine)
- Le transfert de données n'est pas garanti sur un système d'ordinateur construit à la maison ou sur un ordinateur sans système d'exploitation installé en usine.



- En raccordant l'appareil photo à un ordinateur, vérifiez que l'énergie restante des piles est suffisante. Raccordé (en communication) à un ordinateur, l'appareil ne passe pas en mode de veille et l'alimentation de l'appareil ne sera pas coupée automatiquement. Si l'énergie des piles est épuisée ou si la température interne de l'appareil augmente, selon le modèle, l'appareil peut s'arrêter de fonctionner automatiquement. Ce qui peut causer un mauvais fonctionnement de l'ordinateur, susceptibles d'endommager ou détruire les données (fichier) d'image téléchargées. Faites attention lorsque vous téléchargez des fichiers pendant une longue durée. Utilisez l'adaptateur secteur (en option) pour télécharger des fichiers.
- Si vous connectez ou déconnectez l'adaptateur secteur alors que l'appareil photo est relié à l'ordinateur et fonctionne sous piles, vous risquez d'endommager ou détruire des données d'images de la carte ou d'entraîner un dysfonctionnement de l'ordinateur. Avant de retirer l'adaptateur secteur, débranchez l'appareil de l'ordinateur et assurez-vous que l'appareil est hors tension.
- Pour éviter de mauvais fonctionnements de l'ordinateur, ne coupez pas l'alimentation de l'appareil photo quand il est raccordé à un ordinateur personnel.
- Si l'appareil est raccordé à un ordinateur personnel via un répartiteur USB, il se peut que le fonctionnement ne soit pas stable s'il y a des problèmes de compatibilité entre l'ordinateur personnel et le répartiteur. Dans un tel cas, n'utilisez pas de répartiteur et raccordez directement l'appareil photo à l'ordinateur personnel.



- Vous pouvez visionner des images en utilisant : des applications graphiques qui supportent le format de fichier JPEG (Paint Shop Pro, Photoshop, etc.); des navigateurs Internet (Netscape Communicator, Microsoft Internet Explorer, etc.); CAMEDIA Master; ou d'autres logiciels. Pour des détails sur l'utilisation des applications graphiques disponibles dans le commerce, reportez-vous à leurs manuels d'utilisations.
- QuickTime est nécessaire pour visionner des films. QuickTime figure sur le CD fourni.
- Si vous voulez éditer des images, vous devez d'abord les télécharger sur votre ordinateur. Avec certains types de logiciels, les fichiers d'image peuvent être détruits si vous tentez d'éditer (faire pivoter, etc.) alors qu'ils sont toujours sur la carte.

Identification du système d'exploitation

Identifiez le système d'exploitation de votre ordinateur avant de brancher l'appareil photo. La façon d'identification du système d'exploitation dépend de l'ordinateur.

● Windows

1 Cliquez deux fois sur l'icône "Poste de travail" sur le bureau.

Si l'icône "Poste de travail" n'est pas affichée sur le bureau, cliquez sur "Panneau de configuration" dans le menu "Démarrer".

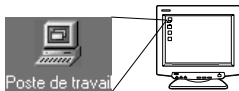

Les écrans suivants affichent la version en anglais.

2 Cliquez deux fois l'icône "Panneau de configuration".



3 Cliquez deux fois l'icône "Système".



L'aspect de l'icône dans le dossier varie en fonction de la version de Windows utilisée. Si vous ne trouvez pas l'icône recherchée, cliquez sur "view all Control Panel options" à gauche de la fenêtre.

4 Une fenêtre "Propriétés Système" apparaît. Relevez les données "Système :"

Confirmez que votre système est Windows 98, 98 SE, Me, 2000 Professional ou Windows XP, puis cliquez sur "OK" pour fermer la fenêtre.

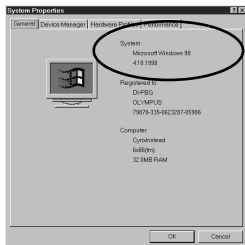

Si vous avez Windows 98/98 SE comme système d'exploitation, suivez la procédure "Installation du pilote USB pour Windows 98" (👉 p.9).

Utilisateurs sous Windows Me/2000/XP 👉 p.11

Utilisateurs sous d'autres systèmes d'exploitation 👉 p.31

● Mac OS (Macintosh)

Sélectionnez "À propos de votre ordinateur" à partir du menu Apple sur la barre de menu.

Une fenêtre apparaît avec le nom du système d'exploitation de l'ordinateur. Confirmez si le système d'exploitation de votre Mac est 9.0-9.1 ou OS X.

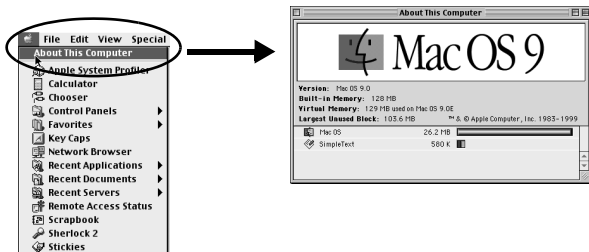

Utilisateurs sous Mac OS 9/X 👉 p.23

Utilisateurs sous d'autres systèmes d'exploitation 👉 p.31

Windows

Utilisation de Windows 98/Me/2000/XP

Assurez-vous que :

- Votre ordinateur est allumé et Windows fonctionne.
- Quittez toute application en cours.
- Nous vous recommandons d'utiliser l'adaptateur secteur pour mettre l'appareil sous tension. En effet, si l'appareil fonctionne sous piles et que celles-ci provoquent soudainement la mise hors tension de l'appareil tandis que l'ordinateur est en cours d'accès à l'appareil, les fichiers d'images risquent d'être endommagés. Si vous utilisez des piles, vérifiez que l'énergie restante des piles est suffisante.

Installation du pilote USB pour Windows 98 (Si vous utilisez Windows 98/98 SE)	9
Raccordement de l'appareil photo à un ordinateur	11
Confirmation que l'ordinateur reconnaît l'appareil photo.....	14
Vérification de l'installation du pilote USB	15
Transfert d'images vers un ordinateur	17
Déconnexion de l'appareil photo depuis l'ordinateur	20

Installation du pilote USB pour Windows 98 (Si vous utilisez Windows 98/98 SE)

Si vous avez Windows 98/98 SE comme système d'exploitation, vous devez installer le pilote USB. Suivez les instructions ci-dessous pour installer le pilote USB sur votre ordinateur. Une fois que vous avez complètement installé le pilote, il n'est plus nécessaire de répéter la procédure.

Si vous avez Windows Me/2000/XP comme système d'exploitation, ignorez la procédure ci-dessous car le pilote USB sera installé automatiquement. Suivez la procédure "Raccordement de l'appareil photo à un ordinateur" (☞ p.11)

1 Insérez le CD qui vous a été remis avec l'appareil dans le lecteur de CD-ROM.

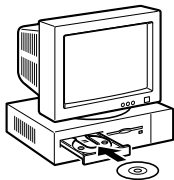

Les écrans suivants affichent la version en anglais.

2 Le programme Olympus Windows Installer doit se lancer automatiquement. Cliquez sur "Pilote USB".

Cette option (fenêtre) n'apparaît pas si le pilote USB est déjà installé sur votre ordinateur.

- Cette option (fenêtre) n'apparaît pas si vous utilisez Windows ME/2000/XP.

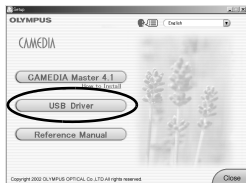

Si le programme d'installation ne se lance pas automatiquement, sélectionnez "Exécuter.." dans le menu Démarrer, puis tapez la commande "(lettre de lecteur):/Information.exe".



La lettre de lecteur de CD-ROM varie en fonction des ordinateurs. Pour connaître le nom du lecteur, cliquez deux fois sur "Poste de travail" sur le bureau.

- 3** Cliquez sur “Continuer”.
L’installation du pilote USB démarre.



- 4** Cliquer sur “OK” pour redémarrer l’ordinateur et l’installation est terminée.



- 5** Lorsque l’ordinateur a redémarré, l’installation est terminée. Si l’écran du programme d’installation apparaît à l’écran, cliquez sur “Close” et retirez le CD-ROM du lecteur de CD-ROM.

Raccordement de l'appareil photo à un ordinateur

Les utilisateurs de Windows 98/98SE devront installer le pilote USB avant de raccorder l'appareil à leur ordinateur pour la première fois. (☞ p.9)

- 1** Insérez le câble USB dans le port USB de votre ordinateur comme l'indique le schéma ci-dessous.

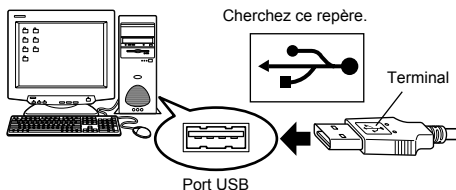

L'emplacement du port USB varie en fonction des ordinateurs. Pour plus de détails, reportez-vous au manuel de votre ordinateur.

- 2** Après vous être assuré que l'appareil est hors tension, connectez le câble USB dans le connecteur USB de l'appareil.

L'emplacement du connecteur ou du connecteur multiple USB varie en fonction du modèle d'ordinateur. Reportez-vous au manuel de l'appareil pour plus de détails.

Appareil avec un connecteur USB

Ordinateur personnel

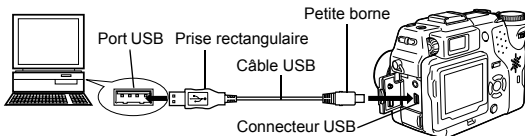

Appareil avec un connecteur multiple

Ordinateur personnel

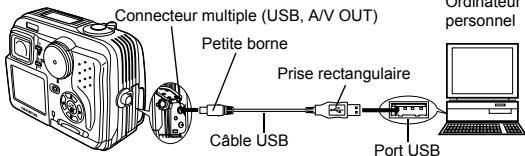

3 Mettez l'appareil sous tension.

- **Appareil avec un capot de protection d'objectif**

L'appareil photo s'allume automatiquement, à l'exception de certains modèles pour lesquels il faut d'abord appuyer sur .

Lorsque l'appareil est sous tension, le voyant à droite du viseur s'allume.

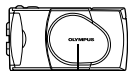

Capot de protection d'objectif

Voyant

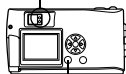

Touche  (Écran ACL)

- **Appareil avec un mode **

Réglez la molette Mode sur .

(Si l'appareil photo comporte une commutateur marche/arrêt en plus de la molette Mode, réglez cette touche sur ON.)

Molette Mode



Molette Mode



Commutateur marche/arrêt

- **Appareil avec un mode  (Réglage appareil/mode connexion)**

Réglez la molette Mode sur  pour allumer l'appareil.

Molette Mode

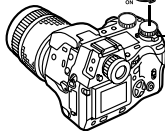

Commutateur marche/arrêt

4 L'ordinateur reconnaît l'appareil photo comme une nouvelle unité.

Lorsque vous connectez l'appareil photo à l'ordinateur pour la première fois, l'ordinateur le reconnaît automatiquement. Cliquez sur "OK" lorsqu'un message vous informe que l'installation est terminée. L'ordinateur reconnaît l'appareil photo en tant que "Disque amovible".

● Windows XP

Vous pouvez télécharger les fichiers d'image de l'appareil en toute facilité.

Sélectionnez "Copier les images dans le dossier de mon ordinateur avec le scanner Microsoft et l'assistant appareil photo", puis suivez les instructions qui s'affichent à l'écran. Vous pouvez également sélectionner "ne rien faire" pour court-circuiter le scanner Microsoft et l'assistant appareil photo. Vous pouvez ensuite utiliser un programme d'affichage/édition d'images plus élaboré, par exemple le logiciel Olympus CAMEDIA Master. Pour les détails sur le téléchargement, voyez le guide de l'utilisateur de CAMEDIA Master.



Lorsque l'appareil est connecté à un ordinateur, toutes les touches de l'appareil sont désactivées.

Confirmation que l'ordinateur reconnaît l'appareil photo

1 Cliquez deux fois sur l'icône "Poste de travail" sur le bureau.

Pour les utilisateurs de Windows XP, cliquez sur "Poste de travail" dans le menu "Démarrer".

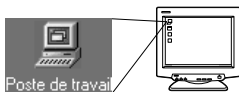

Les écrans suivants affichent la version en anglais.

2 Vérifiez que l'icône "Disque amovible" apparaît dans la fenêtre.

Il se peut qu'il existe déjà d'autres icônes "Disque amovible" pour d'autres unités, telle une unité de support média amovible ou une unité de lecture/écriture USB.

Dans ce cas, l'appareil photo numérique est reconnu comme "Disque amovible". Si vous ne pouvez pas trouver cette icône, c'est que l'appareil et l'ordinateur ne sont pas raccordés correctement. Mettez l'appareil hors tension, déconnectez-le de l'ordinateur puis reconnectez-le, ou bien effectuez la procédure "Vérification de l'installation du pilote USB" (p.15) et assurez-vous que le pilote USB est bien installé.



Removable
Disk (F:)

Vérification de l'installation du pilote USB

Si l'ordinateur ne reconnaît pas la caméra comme disque amovible, procédez de la façon suivante pour vérifier si le pilote USB a bien été installé correctement.

- 1** Ouvrez “Poste de travail” et cliquez deux fois sur l’icône “Panneau de configuration”.

Pour les utilisateurs de Windows XP, ouvrez “Panneau de configuration” dans le menu “Démarrer”.



- 2** Cliquez deux fois sur l’icône “Système”.

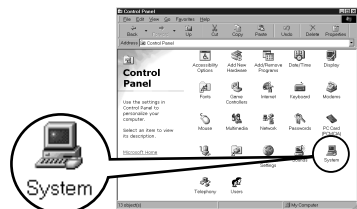

- 3** La fenêtre Système apparaît. Cliquez sur l’onglet “Gestionnaire de périphériques”.

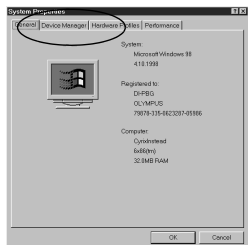

4 Vérifiez que "Olympus Digital Camera" figure bien dans la catégorie "Contrôleur de bus USB".

Si vous ne trouvez pas "OLYMPUS Digital Camera", mettez l'appareil hors tension et reconnectez-le.

Les utilisateurs de Windows 98/98 SE doivent redémarrer à partir de "Vérification de l'installation du pilote USB" et les utilisateurs de Windows Me/2000/XP redémarrent à partir de "Raccordement de l'appareil photo à un ordinateur".

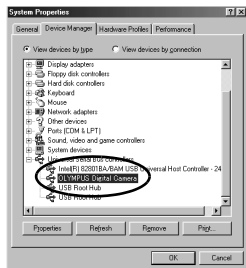

Si le pilote USB est correctement installé, vous devez pouvoir trouver les données suivantes dans le "Gestionnaire de périphériques" :

- nom de l'appareil que vous avez connecté dans la liste "Lecteurs de disque"
- "OLYMPUS Digital Camera" figurant dans la catégorie "Contrôleur de bus série universel".

Transfert d'images vers un ordinateur

1 Cliquez deux fois sur l'icône "Poste de travail" sur le bureau.

Pour les utilisateurs de Windows XP, cliquez sur "Panneau de configuration" dans le menu "Démarrer".

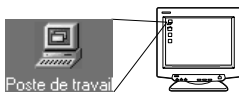

2 Cliquez deux fois l'icône "Disque amovible".

Une nouvelle icône "Disque amovible" apparaît lorsque l'appareil est connecté à l'ordinateur, puisque l'appareil photo est reconnu en tant que "Disque amovible".



Si un message d'erreur apparaît lorsque vous double-cliquez sur l'icône, il s'agit peut-être de problèmes concernant les éléments suivants :

- ① la source d'alimentation de l'appareil (l'adaptateur secteur n'est pas correctement connecté ou la puissance des piles est trop faible)
Assurez-vous que l'adaptateur secteur est correctement branché ou que les piles ne sont pas usées.
- ② la carte (il n'y a pas de carte dans l'appareil ou la carte est défectueuse)
Vérifiez que vous pouvez ensuite afficher les photos enregistrées sur la carte à l'écran de votre appareil photo.

3 Cliquez deux fois sur le dossier "Dcim".

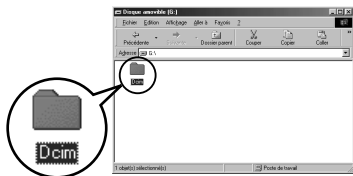

4 Cliquez deux fois sur le dossier "100olymp".

Des fichiers d'images (fichiers JPEG) avec des noms de fichiers tels que "P1010001.jpg" sont affichés.



- L'appareil photo attribue automatiquement des noms de dossier et des noms de fichiers selon les critères suivants.

Nom de dossier

(Exemple)

100olymp



Numéro de série

Nom de fichier

(Exemple)

P1010001.jpg



Mois/Jour/Numéro de série

- Les numéros de série des fichiers d'image vont de 0001 à 9999.
- Les numéros de série des dossiers vont de 100 à 999.
- Lorsque le nombre 9999 a été atteint, un nouveau dossier est créé.
- Les mois de janvier à septembre sont représentés par les chiffres 1 à 9, octobre par la lettre A, novembre par la lettre B et décembre par la lettre C.

5 Cliquez deux fois sur l'icône "Mes documents" sur le bureau.

Si vous ne trouvez pas l'icône sur le bureau, sélectionnez "Explorateur" dans le menu Démarrer et cliquez deux fois sur l'icône "Mes documents".



La fenêtre "Mes documents" s'affiche.



6 Glissez et déplacez l'image que vous voulez enregistrer dans l'ordinateur (dans ce cas, P1010012.jpg) vers la fenêtre "Mes documents".

L'image est enregistrée dans l'ordinateur (dans le dossier Mes documents).

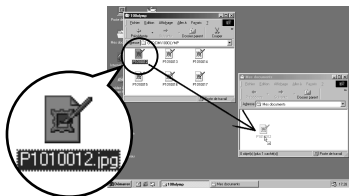

- Pour sélectionner tous les fichiers, sélectionnez Edition > Sélectionner tout.



Lorsque le fichier d'image a été transféré dans l'ordinateur, vous pouvez afficher les images transféré en cliquant deux fois sur les fichiers d'image. Les fichiers s'ouvriront avec l'afficheur d'image par défaut du système d'exploitation. Si vous souhaitez visualiser l'image avec des dimensions particulières ou l'éditer, vous devrez ouvrir les images avec un logiciel supportant les fichiers d'image JPEG ou TIFF, par exemple Paint Shop Pro, Photoshop ou CAMELIA Master.



Le voyant situé à droite du viseur ou le voyant d'accès de carte de l'appareil clignote pendant la copie de l'image. Ne jamais ouvrir le couvercle du logement de carte, retirer les piles ou déconnecter l'adaptateur secteur tandis que le voyant vert clignote, vous risqueriez de détruire les fichiers d'image.

Déconnexion de l'appareil photo depuis l'ordinateur

Si vous avez Windows Me/2000 comme système d'exploitation, procédez selon "Windows Me/2000/XP" (☞ p.21).

● Windows 98

- 1** Vérifiez que le voyant figurant à droite du viseur ou le voyant d'accès de carte est éteint.

Certains modèles d'appareil photo ont soit un voyant situé à droite du viseur ou un voyant d'accès de carte, dont l'emplacement varie en fonction du modèle. Pour plus de détails, reportez-vous au manuel de votre appareil photo.

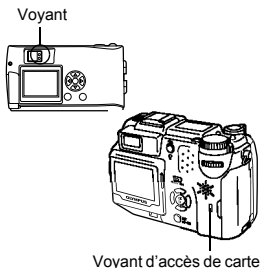

- 2** Cliquez deux fois sur "Disque amovible" sur "Mes documents" et cliquez à droite pour afficher le menu.



- 3** Cliquez sur "Ejecter" à partir du menu.

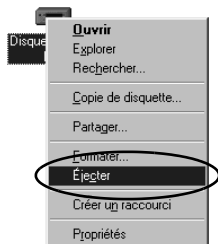

- 4** Vérifiez que le voyant figurant à droite du viseur ou le voyant d'accès de carte est éteint.

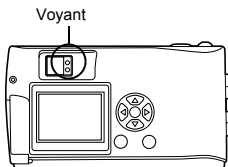

- 5** Déconnectez le câble USB de l'appareil photo.

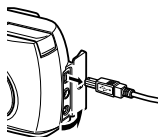

- 6** Déconnectez le câble USB de l'ordinateur.

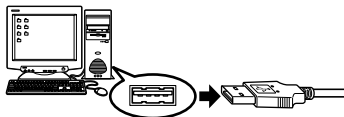



Windows

● Windows Me/2000/XP

- 1** Vérifiez que le voyant figurant à droite du viseur ou le voyant d'accès de carte est éteint.

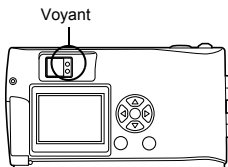
Certains modèles d'appareil photo ont soit un voyant situé à droite du viseur ou un voyant d'accès de carte, dont l'emplacement varie en fonction du modèle. Pour plus de détails, reportez-vous au manuel de votre appareil photo.



- 2** Cliquez sur l'icône "Déconnecter ou éjecter le manuel"  dans la barre des tâches.

Un message vous informe que l'unité a été arrêtée.

- 3** Cliquez sur le message.

La fenêtre "Déconnecter ou éjecter le manuel" apparaît.

- 4** Lorsqu'un message apparaît, cliquez sur "OK".



- 5** Déconnectez le câble USB de l'appareil photo.

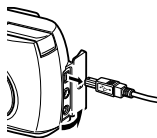

- 6** Déconnectez le câble USB de l'ordinateur.

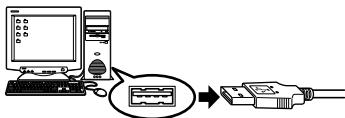

Attention

Si la fenêtre de déconnexion renvoie lorsque vous cliquez sur "Déconnecter ou éjecter le manuel", assurez-vous d'abord qu'aucune image n'était en cours de transfert, puis retirez le câble USB.

Utilisation de Mac OS (9/X)

Assurez-vous que :

- Votre ordinateur est allumé et Mac OS fonctionne.
- Quittez toute application en cours.
- Nous vous recommandons d'utiliser l'adaptateur secteur pour mettre l'appareil sous tension. En effet, si l'appareil fonctionne sous piles et que celles-ci provoquent soudainement la mise hors tension de l'appareil tandis que l'ordinateur est en cours d'accès à l'appareil, les fichiers d'images risquent d'être endommagés. Si vous utilisez des piles, vérifiez que l'énergie restante des piles est suffisante.

Si vous utilisez le système Mac OS X, la connexion de l'ordinateur et le téléchargement des données d'image sont vérifiés. Les restrictions suivantes peuvent apparaître en raison du système d'exploitation.

- Les propriétés du fichier d'image ne sont pas affichées correctement.
- Il n'est pas possible d'ouvrir les images de l'appareil sans commencer par les télécharger, etc.

Pour les détails, visitez le site Web Olympus.

Raccordement de l'appareil photo à un ordinateur 24

Transfert d'images vers un ordinateur 26

Déconnexion de l'appareil photo depuis l'ordinateur 30

Raccordement de l'appareil photo à un ordinateur

- 1** Insérez le câble USB dans le port USB de votre ordinateur comme l'indique le schéma ci-dessous.

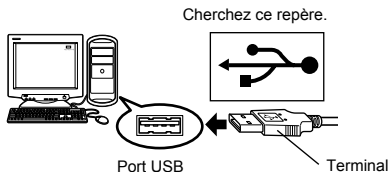

L'emplacement du port USB varie en fonction des ordinateurs. Pour plus de détails, reportez-vous au manuel de votre ordinateur.

- 2** Après vous être assuré que l'appareil est hors tension, connectez le câble USB dans le connecteur USB de l'appareil.

L'emplacement du connecteur ou du connecteur multiple USB varie en fonction du modèle d'ordinateur. Reportez-vous au manuel de l'appareil pour plus de détails.

Appareil avec un connecteur USB

Ordinateur personnel

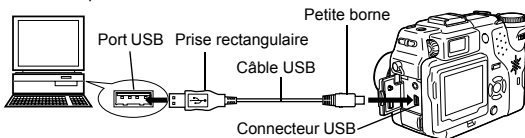

Appareil avec un connecteur multiple

Ordinateur personnel

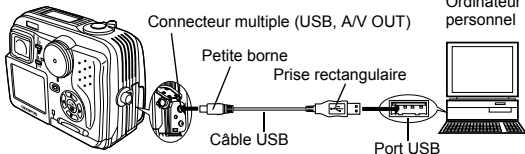

3

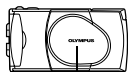

Mettez l'appareil sous tension.**● Appareil avec un capot de protection d'objectif**

L'appareil photo s'allume automatiquement, à l'exception de certains modèles pour lesquels il faut d'abord appuyer sur . Lorsque l'appareil est sous tension, le voyant vert à droite du viseur s'allume.

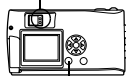

Capot de protection d'objectif

Voyant

Touche  (Écran ACL)**● Appareil avec un mode** 

Réglez la molette Mode sur . (Si l'appareil photo comporte un commutateur marche/arrêt en plus de la molette Mode, réglez cette touche sur ON.)

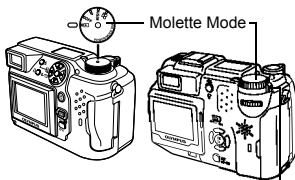

Commutateur marche/arrêt

● Appareil avec un mode

 (Réglage appareil/mode connexion)

Réglez la molette Mode sur  pour allumer l'appareil.

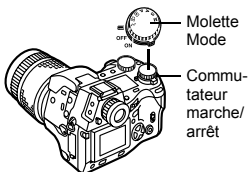

Molette Mode

Commutateur marche/arrêt

4

L'ordinateur reconnaît l'appareil photo comme une nouvelle unité.

L'ordinateur reconnaît automatiquement l'appareil photo et une icône "Sans titre" apparaît sur le bureau.

Si vous ne pouvez pas trouver cette icône, mettez l'appareil hors tension et reconnectez-le.

**● Mac OS X**

Lorsque l'ordinateur a reconnu l'appareil, le logiciel de capture d'image d'Apple démarre automatiquement.  p.29



Attention

Lorsque l'appareil est connecté à un ordinateur, toutes les touches de l'appareil sont désactivées.

Transfert d'images vers un ordinateur

● Mac OS 9

Vous pouvez télécharger des images à partir de l'appareil photo et les enregistrer sur le disque dur de votre ordinateur.

- 1** Cliquez deux fois sur l'icône "Sans titre" qui apparaît sur le bureau lorsque vous connectez l'appareil à l'ordinateur.



Si vous ne voyez pas cette icône, ou si un message d'erreur apparaît lorsque vous double-cliquez sur l'icône, il s'agit peut-être de problèmes concernant les éléments suivants :

- ① la source d'alimentation de l'appareil (l'adaptateur secteur n'est pas correctement connecté ou la puissance des piles est trop faible)
- ② la carte (il n'y a pas de carte dans l'appareil ou la carte est défectueuse)
Vérifiez que vous pouvez ensuite afficher les photos sur l'écran de votre appareil photo.
- ③ le câble USB (l'appareil photo n'est pas correctement connecté à l'ordinateur par le câble USB).
- ④ L'extension Apple "Echange de fichier" n'est pas validée.
 - Pour savoir comment valider cette extension, voyez le manuel de votre système d'exploitation Apple.

- 2** Cliquer deux fois sur le dossier "DCIM".

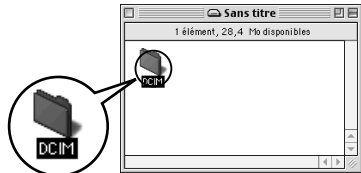

- 3** Cliquer deux fois sur le dossier "100OLYMP".

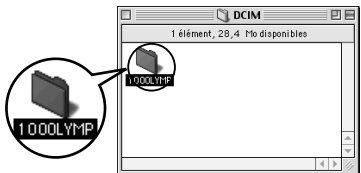

Des fichiers d'images (fichiers JPEG) avec des noms de fichiers tels que "P1010001.JPG" sont affichés.

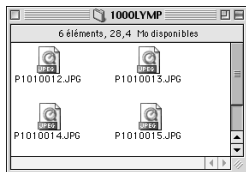

- L'appareil photo attribue automatiquement des noms de dossier et des noms de fichiers selon les critères suivants.

Nom de dossier (Exemple)	Nom de fichier (Exemple)
1000LYMP	P1010001.jpg
↓	↓ ↓ ↓
Numéro de série	Mois/Jour/Numéro de série

- Les numéros de série des fichiers d'image vont de 0001 à 9999.
- Les numéros de série des dossiers vont de 100 à 999.
- Lorsque le nombre 9999 a été atteint, un nouveau dossier est créé.
- Les mois de janvier à septembre sont représentés par les chiffres 1 à 9, octobre par la lettre A, novembre par la lettre B et décembre par la lettre C.

Macintosh

4 Cliquez deux fois sur l'icône "Macintosh HD" sur le bureau.

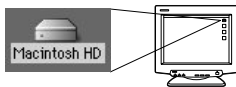

La fenêtre "Disque dur" est affichée.

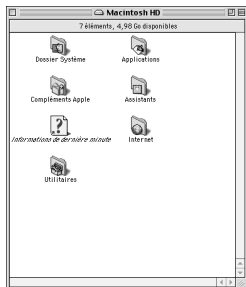

- 5** Glissez et déplacez l'image que vous voulez enregistrer dans l'ordinateur (dans ce cas, P1010012.JPG) vers la fenêtre "Disque dur".

L'image est enregistrée dans l'ordinateur (dans le disque dur).

- Pour sélectionner tous les fichiers, sélectionnez Edition > Sélectionner tout.

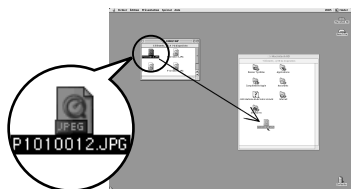

Remarque

Lorsque le fichier d'image a été copié dans l'ordinateur, vous pouvez afficher les images en cliquant deux fois sur les fichiers d'image dans le dossier "Disque dur". Les fichiers s'ouvriront avec l'afficheur d'image par défaut du système d'exploitation. Si vous souhaitez visualiser l'image avec des dimensions particulières ou l'éditer, vous devrez ouvrir les images avec un logiciel supportant les fichiers d'image JPEG ou TIFF, par exemple Paint Shop Pro, Photoshop ou CAMELIA Master.



Attention

Le voyant à droite du viseur ou le voyant d'accès de carte clignotent pendant la copie des images. Ne jamais ouvrir le couvercle du logement de carte de l'appareil, insérer ou retirer les piles ni raccorder ou déconnecter l'adaptateur secteur pendant que le voyant clignote, car vous risqueriez de détruire les fichiers d'image.

● Mac OS X

Les anomalies suivantes peuvent apparaître en raison du système d'exploitation.

- Si l'appareil n'est pas raccordé correctement, il se produira une anomalie dans l'ordinateur.
- Les informations de date et d'heure des fichiers d'image ne s'affichent pas avec précision.
- Si vous ouvrez le couvercle du logement de carte de l'appareil pendant le raccordement de l'ordinateur, l'icône "Sans titre" ne s'affiche pas sur le bureau, etc.

Lorsque l'ordinateur a reconnu l'appareil, le logiciel de capture d'image d'Apple apparaît.

1 Dans le menu "Télécharger sur", sélectionnez le dossier de destination.

2 Pour télécharger toutes les images, cliquez sur "Tout télécharger".

Pour télécharger les images une par une, cliquez sur "Télécharger certaines images..." et surlignez l'image voulue.

Les images sont transférées de l'appareil vers l'ordinateur.



Si vous utilisez Mac OS X et que vous voulez télécharger les images de la même façon que pour Mac OS 9, sélectionnez "Fichier > Fermer" et quittez le logiciel de capture d'image d'Apple. A ce moment, l'appareil est indiqué comme "Unabled".



Attention

Si vous utilisez le logiciel de capture d'image d'Apple, les images téléchargées dans l'ordinateur et transférées à nouveau vers une carte peuvent ne pas être visualisées par l'appareil ou elles peuvent présenter des anomalies.

Déconnexion de l'appareil photo depuis l'ordinateur

- 1** Vérifiez que le voyant figurant à droite du viseur ou le voyant d'accès de carte est éteint.

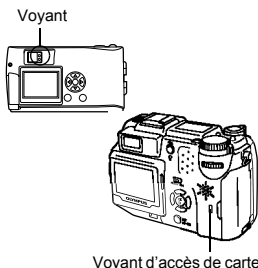

- 2** Déplacez l'icône "Sans titre" vers la "Corbeille" du bureau.



- 3** Vérifiez que le voyant figurant à droite du viseur ou le voyant d'accès de carte est éteint.

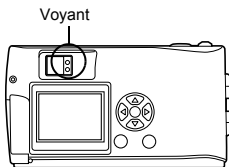

- 4** Déconnecter le câble USB de l'appareil photo.

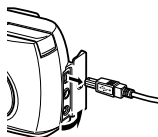

- 5** Déconnecter le câble USB de l'ordinateur.

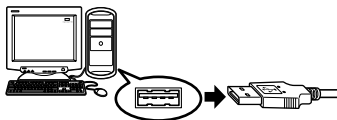

Téléchargement des fichiers d'image à l'aide d'autres systèmes d'exploitation (Pour les utilisateurs d'autres systèmes d'exploitation)

Les utilisateurs d'autres systèmes d'exploitation ne peuvent pas utiliser le câble USB fourni pour connecter l'appareil photo directement à l'ordinateur.

● Windows 95 ● Windows NT ● Mac OS avant OS 9

Vous pouvez télécharger des images directement vers votre ordinateur en utilisant un adaptateur de disquette (en option) ou un adaptateur de carte PC (en option).

Votre ordinateur possède-t-il une interface USB ?

Existe-t-il un port avec la marque  sur votre ordinateur ?

Non

Oui

Oui

Non

Votre système d'exploitation figure-t-il parmi les suivants ?

- Windows 98
- Windows 2000
- Windows Me
- Windows XP
- Mac OS 9/X

Connectez l'appareil photo directement à l'ordinateur à l'aide du câble USB.



Utilisez le lecteur/graveur USB.*

* Certains lecteurs de carte ne sont pas compatibles avec Mac OS X. Veuillez consulter le site web d'Olympus pour obtenir les informations de compatibilité les plus récentes.

Votre ordinateur possède-t-il un logement de carte PC intégré ?

Non

Oui

Utilisez l'adaptateur de carte PC en option.*

* Non supporté avec Windows NT4.0 et les systèmes inférieurs.

Votre ordinateur possède-t-il un lecteur de disquette intégré ?

Non

Oui

Utilisez l'adaptateur de disquette FlashPath en option.

(Seulement pour SmartMedia)

Adressez-vous au représentant Olympus le plus près de chez vous.

OLYMPUS

<http://www.olympus.com/>

OLYMPUS OPTICAL CO., LTD.

Support client (en langue japonaise uniquement): Tél. 0426-42-7499 Tokyo

OLYMPUS AMERICA INC.

Two Corporate Center Drive, Melville, NY 11747-3157, U.S.A. Tel. 631-844-5000

Support technique (Etats-Unis)

Aide en ligne 24/24H, 7/7 jours: <http://support.olympusamerica.com/>

Ligne téléphonique de support: Tél. 1-888-553-4448 (Appel gratuit)

Notre support technique téléphonique est ouvert de 8 à 22 heures
(lundi au vendredi) ET

E-Mail: distec@olympus.com

Les mises à jour du logiciel Olympus sont disponibles à l'adresse suivante:
<http://olympus.com/digital/>

OLYMPUS OPTICAL CO. (EUROPA) GMBH.

Locaux / livraisons de marchandises:

Wendenstrasse 14-18, 20097 Hamburg, Germany

Tél. +49 (0) 40 - 23 77 30/+49 (0) 40 - 23 77 33

Adresse postale: Postfach 10 49 08, 20034 Hamburg, Germany

Support technique européen:

Visitez notre site à l'adresse <http://www.olympus-europa.com>

ou appelez le NUMÉRO D'APPEL GRATUIT: **00800 - 67 10 83 00**

pur l'Autriche, la Belgique, le Danemark, la Finlande, la France, l'Allemagne,
l'Italie, le Luxembourg, les Pays-Bas, la Norvège, le Portugal, l'Espagne, la
Suède, la Suisse, le Royaume-Uni

- Notez que certains opérateurs/services de téléphonie (mobile) n'autorisent pas l'accès ou exigent un préfixe supplémentaire pour les numéros commençant par +800.

Pour tous les pays européens non mentionnés ou si vous ne pouvez pas obtenir la communication avec le numéro ci-dessus, appelez l'un des numéros suivants
NUMÉROS D'APPEL PAYANTS: **+49 (0) 180 5 - 67 10 83** ou **+49 (0) 40 - 23 77 38 99**
Notre Support technique est disponible du lundi au vendredi de 9H00 à 18H00
(heure de Paris)