

OLYMPUS®

CAMEDIA

C-2500L

Preparations
Préparatifs
Vorbereitungen

Taking Pictures
Prise de vues
Fotografieren

Other Ways to Use Your Camera
Autres moyens d'utiliser l'appareil
Weitere Möglichkeiten für den Gebrauch der Kamera

For Better Images
Pour de plus belles images
Tips für optimale Bildqualität

Processing Images on Personal Computer
Images traitées avec un ordinateur personnel
Bildbearbeitung mit einem Computer

Setting Camera's System
Réglages de l'appareil photo
Konfigurieren von Kamera-Funktionen

Miscellaneous
Divers
Verschiedenes

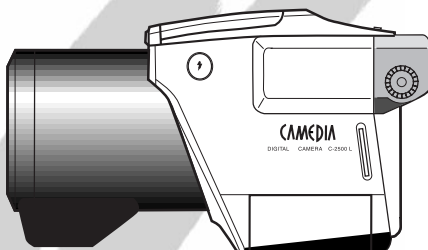

ENGLISH

Digital Camera Instructions

- Before using your camera, read this manual carefully to ensure correct use.
- We recommend that you take test shots to get accustomed to your camera before taking important photographs.

FRANÇAIS

Mode d'emploi pour appareil photo numérique

- Avant d'utiliser votre appareil photo, nous vous prions de lire attentivement ce mode d'emploi, de manière à obtenir les meilleurs résultats possibles.
- Avant d'effectuer des prises de vues importantes, nous vous conseillons par ailleurs de faire quelques essais afin de vous familiariser avec le maniement de l'appareil photo.

DEUTSCH

Digital-Kamera-Bedienungsanleitung

- Bitte lesen Sie vor Gebrauch dieser Kamera sorgfältig diese Bedienungsanleitung, um optimale Ergebnisse beim Fotografieren zu erzielen.
- Wir empfehlen, vor wichtigen Aufnahmen Probeaufnahmen durchzuführen, um sich mit der Bedienung und den Funktionen der Kamera vertraut zu machen.

E IMPORTANT NOTICE

- IBM is a registered trademark of International Business Machines Corporation.
- Microsoft and Windows are registered trademarks of Microsoft Corporation.
- Macintosh is a trademark of Apple Computer Inc.
- CompactFlash or CF is a trademark of San Disk Inc.
- All other company and product names are registered trademarks and/or trademarks of their respective owners.

Disclaimer of Warranty

Olympus makes no representations or warranties, either expressed or implied, by or concerning any content of these written materials or software, and in no event shall be liable for any implied warranty of merchantability or fitness for any particular purpose or for any consequential, incidental or indirect damages (including but not limited to damages for loss of business profits, business interruption and loss of business information) arising from the use or inability to use these written materials or software. Some states do not allow the exclusion or limitation of liability for consequential or incidental damages, so the above limitations may not apply to you.

Copyright Notice

All rights reserved. No part of these written materials or software may be reproduced or used in any form or by any means, electronic or mechanical, including photocopying and recording and the use of any kind of information storage and retrieval system, without prior permission in writing from Olympus. No liability is assumed with respect to the use of the information contained in these written materials of software, or for damages resulting from the use of the information contained in these written materials or of the software. Olympus reserves the right to alter the features and contents of this publication or software without obligation or advance notice.

WARNING:

Unauthorized photographing or use of copyrighted material may violate applicable copyright laws. Olympus assumes no responsibility for unauthorized photographing, use or other acts that infringe upon the rights of copyright owners.

F REMARQUE IMPORTANTE

- IBM est une marque déposée de la firme International Business Machines Corporation.
- Microsoft et Windows sont des marques déposées de la firme Microsoft.
- Macintosh est une marque de Apple Computer Inc.
- CompactFlash ou CF sont des marques de San Disk Inc.
- Tous les autres noms de sociétés et appellations de produits sont des marques déposées et/ou des marques de fabrique des propriétaires respectifs.

Refus de responsabilité relatif à la garantie

La firme Olympus décline toutes autres représentations ou garanties, expresses ou implicites, pour ou relatives au contenu de la documentation écrite ou du logiciel et ne pourra en aucun cas être tenue pour responsable de toute autre garantie implicite de commercialisation ou d'adaptation à des fins particuliers ou pour les dommages encourus de quelque nature que ce soit, qu'ils soient indirects, imprévus ou issus d'une autre cause (y compris et sans limitation aux dommages entraînés par la perte de bénéfices financiers, l'interruption de travail et la perte d'informations professionnelles) qui proviendraient d'une utilisation ou de l'impossibilité d'utiliser cette documentation écrite ou du logiciel. Certains Etats n'autorisent pas l'exclusion ni la limitation de la responsabilité des dommages indirects ou imprévus, de sorte que les limitations ci-dessus peuvent ne pas vous concerner directement.

Note relative aux droits d'auteur

Tous droits réservés. Toute reproduction partielle ou intégrale de cette documentation écrite ou du logiciel, par quelque procédé que ce soit ou sous quelque forme que ce soit, électronique ou mécanique, y compris par reproduction photographique ou enregistrement et par l'usage de quelque moyen de stockage et de récupération des renseignements que ce soit, n'est permise sans autorisation écrite et préalable de la firme Olympus. Aucune responsabilité ne sera assumée quant à l'utilisation des renseignements contenus dans la documentation écrite ou du logiciel ou pour les dommages résultant de l'utilisation des renseignements contenus dans la documentation écrite ou du logiciel. La firme Olympus se réserve le droit d'apporter toute modification nécessaire aux caractéristiques et au contenu de cette publication et du logiciel sans obligation quelconque ni préavis.

AVERTISSEMENT:

Toute reproduction photographique ou tout usage illicite de matériel protégé par les droits d'auteur peuvent constituer une contrefaçon entraînant des poursuites judiciaires conformément aux lois sur les droits d'auteur. Olympus n'assume aucune responsabilité quant à la reproduction photographique illicite, l'usage ou tout autre acte interdit portant atteinte aux droits des auteurs.

D WICHTIGE HINWEISE

- IBM ist ein eingetragenes Warenzeichen der International Business Machines Corporation.
- Microsoft und Windows sind eingetragene Warenzeichen der Microsoft Corporation.
- Macintosh ist ein Warenzeichen der Apple Computer Inc.
- CompactFlash und CF sind eingetragene Warenzeichen der San Disk Inc.
- Alle weiteren Firmen- und Produktbezeichnungen sind eingetragene Warenzeichen/Warenzeichen der Warenzeicheninhaber.

Garantieausschluß

Olympus gibt keinerlei Versicherung oder Garantie ab, weder ausdrücklich noch einbegriffen, mit dem oder unter Bezug auf den Inhalt dieser schriftlichen Angaben oder der Software, und ist in keiner Weise verantwortlich für jedwede stillschweigend angenommene Garantie der Marktfähigkeit oder Eignung für jedweden Zweck sowie jedweden nachfolgenden, zugehörigen oder indirekten Schaden (einschließlich doch nicht begrenzt auf Gewinnverlust, Geschäftsausfall und Verlust von Geschäftsinformationen), der aus dem Gebrauch oder der Unfähigkeit zum Gebrauch dieser schriftlichen Angaben oder der Software herrührt. In einigen Ländern/Bundesländern ist dieser Garantieausschluß für nachfolgende und zugehörige Schäden nicht zulässig. In diesem Fall trifft dieser Garantieausschluß nicht zu.

Urheberrechtshinweis

Alle Rechte vorbehalten. Die schriftlichen Angaben und Software-Inhalte dürfen, auch auszugsweise, ohne ausdrückliche schriftliche Genehmigung der Firma Olympus in keiner Form vervielfältigt oder verwendet werden. Dies gilt für alle Verfahren, mechanisch oder elektronisch, einschließlich Fotokopien und magnetischer Aufzeichnung, sowie jede Art von Informationsspeicherung und -abruf. Olympus übernimmt keinerlei Verantwortung für den Gebrauch dieser schriftlichen Informationen und Software-Inhalte oder für Schäden, die aus dem Gebrauch dieser schriftlichen Informationen und Software-Inhalte herrühren. Olympus behält sich das Recht vor, die Ausführung und Inhalte dieser Anleitung und der Software jederzeit ohne Vorankündigung zu ändern.

ACHTUNG:

Fotografieren ohne Ermächtigung oder die Verwendung von urhebergeschütztem Material kann gegen das Urheberrecht verstoßen. Olympus übernimmt keinerlei Verantwortung für Aufnahmen, die ohne Ermächtigung hergestellt werden, oder sonstige Handlungen, die zu Urheberrechtsverletzungen führen können.

E PRECAUTIONS

This camera is not recommended for commercial use or for use under severe conditions. This camera is precision instrument. Use caution when handling the unit. Do not apply storing vibration or pressure to the camera or lens, as this may cause damage to the finely tuned internal parts.

GENERAL PRECAUTION

In case of problem

- Do not use the camera if it seems not to function correctly. Take the batteries out or disconnect the AC adaptor immediately, and consult your dealer or an Authorized Service Centre.

Do not open or modify

- Do not disassemble the camera, as it may cause damage to the unit. For internal repairs, consult your dealer or an Authorized Service Centre.

Protect from humidity and dust

- Do not store in dusty places because when the camera is used afterwards a fire or an electric shock may occur.
- If the unit has been dropped, or if liquid or some foreign object has entered the unit, do not use it, but consult your dealer or an Authorized Service Centre. Do not touch the internal parts. These are high tension circuits that may cause severe electric shock.

Protect from high temperatures

- Do not leave the camera in a closed car, etc., in the sun, as the temperature may rise and cause damage.

Cleaning

- Before servicing or cleaning the unit, be sure to disconnect the AC adaptor.
- The camera can be cleaned by wiping with a soft cloth. To remove stains, wipe with a soft cloth moistened with a mild detergent solution and wrung dry, then wipe with a dry soft cloth.
- Do not use benzene, thinner, or any other chemical product on the camera, as this may cause deterioration.

PRECAUTIONS WHEN USING THE CAMERA

Caution concerning the flash

- Be careful when taking pictures at close range.
- Do not take pictures or emit the AF illuminator of people's faces (babies in particular) at close range. If the flash goes off too close to someone's eyes, it may cause a loss of vision. In particular, when taking pictures of babies, be sure that the distance is at least 1 m.

F PRECAUTIONS

Il n'est pas conseillé de faire un usage commercial de cet appareil photo ni de l'utiliser dans des conditions difficiles. Cet appareil photo est un instrument de précision. S'en servir délicatement. Ne jamais soumettre l'appareil photo ni l'objectif à de fortes vibrations ni à des pressions excessives, ce qui risque d'abîmer les pièces internes ajustées avec précision.

PRECAUTIONS GENERALES

En cas de problème

- Ne pas utiliser l'appareil s'il semble ne pas fonctionner correctement. Sortir immédiatement les piles ou débrancher l'adaptateur d'alimentation secteur et le faire vérifier par votre revendeur ou par un centre de dépannage autorisé.

Ne jamais ouvrir ni modifier l'appareil

- Ne jamais démonter l'appareil sous peine de l'endommager définitivement. Toutes les réparations internes doivent être confiées à votre revendeur ou à un centre de dépannage autorisé.

Protéger de l'humidité et de la poussière

- Ne jamais ranger l'appareil dans un endroit poussiéreux parce que s'il est utilisé plus tard dans ces conditions, un incendie ou une décharge électrique peut se produire.
- Si l'appareil a fait une chute ou du liquide ou des objets quelconques se sont introduits dans l'appareil, arrêter de l'utiliser et le faire vérifier par votre revendeur ou par un centre de dépannage autorisé. Ne jamais toucher aux pièces internes. Il existe des circuits à haute tension à l'intérieur et ceux-ci peuvent provoquer de puissantes décharges électriques.

Protéger des températures élevées

- Ne jamais laisser votre appareil dans une voiture fermée en plein soleil car la température risque d'augmenter considérablement et causer des dommages.

Nettoyage

- Bien débrancher l'adaptateur d'alimentation secteur avant de procéder à l'entretien ou au nettoyage de votre appareil.
- L'appareil peut être nettoyé en l'essuyant avec un chiffon doux. Pour retirer les taches tenaces, essuyer avec un chiffon doux imprégné d'une solution détergente diluée et fortement essoré, puis essuyer avec un chiffon doux et sec.
- Ne jamais utiliser de benzène, de diluant ou tout autre produit chimique pour nettoyer le boîtier car ceci risque de le déformer.

PRECAUTIONS A PRENDRE EN UTILISANT L'APPAREIL

Précautions à prendre avec le flash

- Faire attention en prenant des photos de très près.
- Ne pas photographier les visages de très près (les bébés en particulier). En effet, si le flash se déclenche trop près des yeux de la personne photographiée, ceci peut lui provoquer une perte de la vision. En prenant des photographies de bébés, bien s'assurer que la distance est au moins de 1 mètre.

D VORSICHTSMASSREGELN

Diese Kamera wird nicht für den kommerziellen Einsatz oder Einsatz unter erschwerten Bedingungen empfohlen. Diese Kamera ist ein Präzisionsinstrument und erfordert daher eine sorgfältige und sachgemäße Handhabung. Die Kamera bzw. das Objektiv niemals heftigen Erschütterungen, Vibrationen oder starker Druckausübung aussetzen. Andernfalls können Schäden auftreten.

ALLGEMEINE SICHERHEITSHINWEISE

Bei Betriebsstörungen

- Bei Betriebsstörungen sollte die Kamera nicht verwendet werden. Entnehmen Sie die Batterien oder trennen Sie das Netzteil ab und wenden Sie sich umgehend an Ihren Fachhändler oder ein autorisiertes Service Centre.

Niemals Eingriffe oder Umbauten vornehmen

- Die Kamera niemals zerlegen. Andernfalls können schwere Schäden auftreten. Bei erforderlichen Reparaturarbeiten wenden Sie sich bitte an Ihren Fachhändler oder ein autorisiertes Service Centre.

Vor Feuchtigkeit und Staub schützen

- Die Kamera niemals an einem Ort aufbewahren, an dem sie einstauben kann. Andernfalls können bei erneutem Gebrauch Kurzschlüsse und/oder Überhitzung (mit Feueergefahr) auftreten.
- Das Gerät nicht benutzen, wenn es einer heftigen Erschütterung ausgesetzt (fallengelassen etc.) wurde oder Flüssigkeit bzw. ein Fremdkörper in das Geräteinnere eingedrungen ist. Wenden Sie sich umgehend an Ihren Fachhändler oder ein autorisiertes Service Centre. Niemals Teile im Geräteinneren berühren. Die Kamera-Hochspannungsschaltkreise können schwere Stromschläge verursachen!

Vor hohen Temperaturen schützen

- Die Kamera niemals an Orten aufbewahren, die einer starken Erhitzung und/oder direkter Sonneneinstrahlung ausgesetzt sein können (geschlossenes Fahrzeug etc.). Die Einwirkung hoher Temperaturen kann zu Geräteschäden führen.

Reinigung

- Vor der Durchführung von Reinigungs- oder Wartungsarbeiten unbedingt das Netzteil abtrennen.
- Zur Reinigung ein weiches, fusselfreies Tuch verwenden. Bei starker Verunreinigung das Tuch mit einem milden Reinigungsmittel befeuchten. Abschließend die Kamera trockenreiben.
- Zur Gehäusereinigung niemals Benzin, Farbverdünner oder sonstige Lösungsmittel verwenden. Andernfalls können Verfärbungen und Verformungen am Gehäuse auftreten!

SICHERHEITSHINWEISE FÜR DEN KAMERA- GEBRAUCH

Warnhinweise für den Blitzbetrieb

- Bei Nahaufnahmen mit Blitzlicht die folgenden Vorsichtsmaßnahmen beachten.
- Bei Portrait-Blitzaufnahmen stets auf ausreichenden Abstand achten (insbesondere bei Kleinkindern). Wird der Blitz bei einem zu geringen Abstand ausgelöst, können Schäden an den Augen verursacht werden. Insbesondere beim Fotografieren von Kleinkindern einen Mindestabstand von 1 m einhalten!

E

Be careful when handling the unit

- Do not use in an unstable position. If you lose your balance you might get hurt.
- Use with care, so that no foreign substance (dirt, rain, sand) can enter the unit, in particular when the battery cover or the lens barrier is removed, as that may cause damage.
- To prevent damage, do not drop the camera or subject it to severe shock or vibration.
- This camera is not water-resistant. Do not put it in water and be careful to protect it from rain, sea water, etc.
- Do not use the camera outside during a storm or when there is lightning.
- When replacing the batteries, make sure to set the power switch to OFF. If it is left in the ON position, this may damage the internal circuit.
- Do not leave this camera with its lens pointing toward direct sunlight. This will damage the lens and camera.
- Do not aim the camera directly at the sun when taking pictures. Otherwise, the camera's CCD may be damaged.
- Do not use the flash for extended periods without letting it cool down. Quick shooting can cause the flash to become excessively hot, and damage the flash or burn the user.
- Do not touch the flash when hot.

Storage environment

- To avoid damage or mis-operation of the camera, only store it where the temperature is -20 ~ 60°C and the humidity 10 ~ 90%.
- Do not store in humid places, because condensation may form and cause damage.
- To prevent injuries or accident, keep the camera out of children's reach.

Usage environment

- Do not use where there may be a large concentration of flammable or explosive gases, as this may cause a fire or an explosion.
- To avoid damage or mis-operation of the camera, use it only if the temperature is 0 ~ 40°C and humidity 30 ~ 90%.
- Do not bring the camera quickly from a hot to a cold place, or vice versa. This may cause the formation of condensation inside the unit that may damage it. To prevent the formation of condensation, put the camera in a plastic bag, etc., to protect it and wait until the camera has reached the ambient temperature before taking it out.
- If used under low temperature conditions, the batteries will have a shorter life than normal.

Precautions on using accessories

- Be sure to use only the supplied accessories, or accessories recommended by the manufacture. Please consult the dealer where the unit was purchased. If this is not done, fire, electric shock or damage may result.
- Do not connect the AC adaptor if not using the camera. When not in use, disconnect the AC adaptor power cord. If this is not done, fire, electric shock or damage may result.

F

Manipuler l'appareil délicatement

- Ne pas utiliser l'appareil en prenant une posture instable. Si vous perdez l'équilibre, vous risquez de vous blesser.
- Faire en sorte qu'aucun corps étranger (saleté, pluie, sable) ne puisse s'infiltrer dans l'appareil, notamment lorsque le couvercle du compartiment des piles ou le capot de protection d'objectif est retiré, au risque de l'endommager.
- Afin de ne pas abîmer l'appareil, ne pas le faire tomber ni le soumettre à un choc violent ou à des vibrations.
- Cet appareil n'est pas étanche. Ne pas le plonger dans l'eau et le protéger de la pluie, de l'eau de mer, etc.
- Ne pas utiliser l'appareil à l'extérieur pendant un orage ou en présence d'éclairs.
- Au moment de changer les piles, bien couper l'alimentation au préalable. Les circuits internes risquent d'être endommagés si l'appareil est sous alimentation pendant cette opération.
- Ne pas laisser cet appareil avec l'objectif pointant directement sur le soleil. L'objectif et l'appareil seraient endommagés.
- Ne pas pointer l'appareil directement sur le soleil en prenant des vues. Sinon, le CCD de l'appareil risque d'être endommagé.
- Ne pas utiliser le flash pendant des périodes de temps prolongées sans le laisser refroidir. Des prises de vues rapides peuvent rendre le flash excessivement chaud, endommager ce dernier ou même brûler l'utilisateur.
- Ne pas toucher le flash lorsqu'il est chaud.

Conditions de rangement

- Pour éviter des dommages ou mauvais fonctionnement de l'appareil, le ranger uniquement dans un endroit où la température se situe entre -20 et 60°C avec un taux d'humidité entre 10 et 90%.
- Ne pas le ranger dans un lieu humide parce que la condensation qui se formerait sur l'appareil pourrait l'endommager.
- Pour éviter tout risque de blessure ou d'accident, ne pas laisser l'appareil à la portée des enfants.

Environnement d'utilisation

- Ne pas utiliser l'appareil en présence d'une forte concentration de gaz inflammables ou explosifs, ce qui pourrait provoquer un incendie ou une explosion.
- Pour éviter des dommages ou un mauvais fonctionnement de l'appareil, ne l'utiliser que si la température est comprise entre 0 et 40°C avec un taux d'humidité de 30 à 90%.
- Ne pas apporter soudainement l'appareil d'un endroit chaud à un endroit froid ou l'inverse. Ce qui pourrait favoriser la formation de condensation à l'intérieur de l'appareil et l'endommager. Pour empêcher la formation de condensation, placer l'appareil dans un sac en plastique ou tout autre type d'enveloppe pour le protéger et attendre que l'appareil ait atteint la température ambiante de la pièce où il a été amené avant de le sortir.
- Si l'appareil est utilisé à basse température, les piles auront une durée d'utilisation plus courte que d'habitude.

Précautions à prendre avec les accessoires

- N'utiliser que les accessoires fournis ou des accessoires recommandés par le fabricant. Prenez conseil auprès du magasin qui vous a vendu l'appareil. En procédant autrement, il y a risque d'incendie, de déchargé électrique ou endommagement.
- Ne pas brancher l'adaptateur d'alimentation secteur si l'appareil ne sert pas. Débrancher le cordon de l'adaptateur d'alimentation secteur si l'appareil n'est pas utilisé. Autrement, il y a risque d'accident ou d'endommagement.
- Pour éviter tout risque de décharge électrique ou d'endommagement, ne pas débrancher, brancher ni manipuler l'adaptateur d'alimentation secteur les mains mouillées.
- Ne pas modifier, plier par la force, tirer fortement, gratter ou bricoler le cordon d'alimentation de l'adaptateur secteur d'une façon ou d'une autre. Ne poser aucun objet lourd sur le cordon d'alimentation ni le faire passer près d'une source de chaleur qui pourrait causer un incendie ou provoquer des décharges électriques.

D

Vorsichtsmaßnahmen beim Fotografieren

- Beim Fotografieren Körperhaltung und Ort so wählen, daß Sie nicht aus dem Gleichgewicht geraten. Andernfalls besteht Verletzungsgefahr.
- Darauf achten, daß keine Fremdkörper oder Flüssigkeit (Sand, Regen etc.) in das Geräterinnere gelangen. Dies gilt insbesondere, wenn der Batteriefachdeckel oder der Objektivdeckel geöffnet ist. Andernfalls können Schäden auftreten.
- Die Kamera niemals fallenlassen oder sonstigen heftigen Erschütterungen bzw. Vibrationen aussetzen.
- Diese Kamera ist nicht wasserfest! Die Kamera niemals in Wasser eintauchen oder Spritzwasser (Regen, Meerwasser etc.) aussetzen.
- Die Kamera niemals bei Gewitter benutzen!
- Bei Batteriewechsel muß die Kamera ausgeschaltet sein. Wenn der Batteriewechsel bei eingeschalteter Kamera erfolgt, können interne Schaltkreise beschädigt werden.
- Die Kamera nicht mit dem Objektiv gegen die Sonne halten. Das Objektiv und die Kamera können dabei beschädigt werden. Der Blitz darf nicht über einen langen Zeitraum benutzt werden, ohne ihn zwischenzeitlich abkühlen zu lassen. Schnell aufeinanderfolgende Blitzaufnahmen können Schaden am Blitzgerät oder Hautverbrennungen verursachen.
- Die Streuscheibe des Blitzgeräts nach dem Blitzten nicht berühren, da Verbrennungsgefahr besteht.

Lagerungsbedingungen

- Zur Vermeidung von Schäden bei der Lagerung der Kamera eine Umgebungstemperatur zwischen -20°C und 60°C und eine Umgebungsluftfeuchtigkeit zwischen 10% und 90% einhalten.
- Nicht an Orten mit hoher Luftfeuchtigkeit aufbewahren, da sich sonst durch die Kondensation Niederschlag bilden kann, der Schäden an der Kamera verursachen kann.
- Die Kamera so aufbewahren, daß Kindern der Zugriff nicht möglich ist.

Umgebungsbedingungen für den Gebrauch

- Kamera niemals in der Nähe von entflammaren Dämpfen oder Gasen verwenden. Andernfalls besteht Explosionsgefahr.
- Bei Gebrauch sollte die Umgebungstemperatur im Bereich zwischen 0°C und 40°C, die Umgebungsluftfeuchtigkeit im Bereich zwischen 30% und 90% liegen.
- Die Kamera niemals einem heftigen Temperaturwechsel aussetzen. Andernfalls kann sich im Inneren des Gerätes Kondenswasser bilden, das zu Schäden führen kann. Zur Vermeidung von Kondenswasserbildung die Kamera in einem wasserdichten Beutel etc. aufbewahren und vor der Entnahme warten, bis sich die Kamera der Umgebungstemperatur angeglichen hat.
- Bei niedrigen Umgebungstemperaturen verkürzt sich die Batterie-Nutzungsdauer.
- Die Kamera darf nicht mit einer anderen als der vom Hersteller empfohlenen Spannung betrieben werden. Andernfalls kann es zu einem Brand oder einem Stromschlag kommen.

Sicherheitshinweise zum Gebrauch von Zubehör

- Ausschließlich das mitgelieferte oder vom Hersteller empfohlene Zubehör verwenden. Falls Fragen zur Eignung und Anwendung bestehen, wenden Sie sich bitte an Ihren Fachhändler. Andernfalls besteht die Gefahr von schweren Schäden (mit Feuergefahr) und Verletzungen.
- Das Netzteil nur bei Kameragebrauch anschließen und nach dem Kameragebrauch stets wieder abtrennen. Andernfalls können Fehlfunktionen, Schäden und Unfälle verursacht werden.

E

- To prevent electric shock and damage, do not plug, connect or handle the AC adaptor with wet hands.
- Do not modify, bend forcibly, pull strongly, scratch, etc., or otherwise alter the AC adaptor power cord. And do not put heavy objects on the power cord, or place it close to a heat source as this may cause a fire, or electric shock.

Points to verify before using the camera

- If taking particularly important pictures or if you have not used the camera for a long period, first confirm that it functions properly, or consult an Authorized Service Centre.
- We decline all responsibility concerning the loss of data, down time, loss of revenue or any direct or indirect damage caused by this camera.

F

Points à vérifier avant d'utiliser l'appareil

- Si vous êtes sur le point de prendre des photos importantes ou si l'appareil n'a pas été utilisé depuis longtemps, vérifier tout d'abord qu'il fonctionne normalement ou demander conseil à un centre de dépannage autorisé au préalable.
- Nous déclinons toute responsabilité pour la perte de données, perte de temps de loisirs, manque à gagner ou tout autre dommage direct ou indirect ou réclamation provoqués par cet appareil photo.

D

- Aus Sicherheitsgründen das Netzteil niemals mit nassen Händen bedienen.
- Niemals das Netzteil-Netzkabel knicken, dehnen, verdrehen oder anderweitigen mechanischen Belastungen sowie hohen Temperaturen aussetzen. Niemals ein beschädigtes Netzkabel verwenden und keinerlei Umbauten am Netzteil/Netzkabel vornehmen. Andernfalls besteht Stromschlag- und Feuergefahr.

Vor dem Kameragebrauch bitte beachten

- Vor der Herstellung wichtiger Aufnahmen und/oder nach längerem Nichtgebrauch der Kamera sollten Sie eine vollständige Überprüfung auf einwandfreie Funktion vornehmen oder von Ihrem autorisierten Service Centre durchführen lassen.
- Wir können keinerlei Verantwortung für Datenverlust, Ausfallzeiten, Einkommenseinbußen oder sonstige direkte oder indirekte Schäden und Ansprüche übernehmen, die aus dem Gebrauch dieser Kamera herrühren.

E PRECAUTIONS WHEN HANDLING THE BATTERIES

- To prevent leakage, fire, or damage, please read the instructions carefully and observe the following points.
- Do not heat or throw the batteries into the fire.
- Do not disassemble, modify or solder.
- Do not install with inverted polarity ((+), (-) signs).
- Do not let metal objects touch the contacts. Do not store or carry loosely with necklaces or hairpins.
- Do not use old batteries together with new ones, and do not use different types of batteries at the same time.
- Do not store them in humid places as they may corrode.
- Do not use if there is leaking, swelling, rise in temperature, or any other abnormal condition.
- When using them for the first time, if there are signs of corrosion or if they are warm, please take them back to where they were bought.
- When disposing of old batteries, be sure to do so in accordance with all regulations applicable in your area.
- Never use a battery if its seal (insulating coating) is partially or entirely peeled off or its exterior is torn. The battery could leak, generating heat or causing an explosion.

If there is a leak

- If the liquid gets into your eyes, do not rub them. Rinse with clean water, then seek medical attention immediately.
- If the liquid gets in contact with the skin or clothing, rinse with clean water.
- If the liquid has leaked inside the battery compartment, please clean it carefully with a wet rag before inserting new batteries.

When the batteries are dead, take them out of the camera

- If old batteries are left inside the cameras, they may leak. If stored for a long period of time or if you intend not to use the camera for a long period of time, please remove the batteries.

Do not use in an airtight device

- This may cause leaking and damage the batteries and/or camera.

Do not recharge alkaline batteries

- These batteries are not rechargeable. If you try to recharge them, it may cause leaks and damage.

Do not use or store in a hot place (e.g. inside closed car on a hot and sunny day)

- This may shorten the service life they provide. Store in a dry cool place protected from direct sunlight.

Keep out of children's reach

- Make sure children do not take the batteries out when using the camera. If a child is going to use the camera, be sure to teach the child proper usage according to this manual.

NOTES ON DISPLAY AND BACKLIGHT

The fluorescent lamps used in the Control Panel and LCD monitor have a limited service life. If they begin to darken or flicker, contact your nearest service center.

In cold conditions, the display backlight may be slow to come on or may change color suddenly. To avoid this, keep the camera warm when using in cold temperatures. Backlight performance will return to normal under normal temperature conditions.

When the color LCD monitor shows different pictures, some pixels may not change color and remain on or off. This phenomenon may be due to a lag in some circuits, but is considered to be within the normal operating tolerances of the LCD monitor. In addition, the brightness of the color LCD monitor may vary from picture.

F PRECAUTIONS A PRENDRE PENDANT LA MANIPULATION DES PILES

- Pour éviter tout risque de fuite, incendie ou endommagement, veuillez lire attentivement les indications et respecter les points suivants.
- Ne pas chauffer ni jeter les piles au feu.
- Ne pas démonter, modifier ou souder.
- Ne pas mettre en place avec la polarité inversée (signes (+), (-)).
- Ne pas laisser d'objets métalliques toucher les contacts. Ne pas ranger ni transporter sans protection avec des colliers ou des pinces à cheveux.
- Ne pas utiliser des piles usées avec des piles neuves et ne pas mélanger différents types de piles.
- Ne pas ranger dans un endroit humide parce qu'il y a risque de corrosion.
- Ne pas utiliser si quelque chose d'anormal est constaté.
- Ne pas utiliser si elles fuient, si elles sont gonflées, si un accroissement de leur température est constaté ou si tout autre phénomène anormal est relevé.
- Lorsque les piles sont utilisées pour la première fois, si des signes de corrosion sont relevés ou si elles sont chaudes, les rapporter au magasin où vous les avez achetées.
- Quand les piles usées doivent être jetées, faire en sorte que cela soit effectué conformément aux lois en vigueur dans votre pays.
- Ne jamais utiliser une pile si son scellement (revêtement isolant) est partiellement ou entièrement détaché ou si son extérieur est déchiré. La pile pourrait couler, générant de la chaleur ou causant une explosion.

Si les piles fuient

- Si le liquide est rentré dans vos yeux, ne pas les frotter. Rincer à grande eau et se faire soigner immédiatement par un spécialiste.
- Si le liquide est venu en contact avec la peau ou les vêtements, rincer à grande eau.
- Si le liquide s'est écoulé dans le compartiment des piles, essuyer soigneusement les traces avec un chiffon humide avant de remettre des piles neuves en place.

Retirer les piles de l'appareil quand elles sont usées

- Si des piles usées restent dans l'appareil, elle risquent de fuir. Retirer les piles de l'appareil si celui-ci est rangé pendant une longue période ou s'il n'est pas prévu de l'utiliser avant longtemps.

Ne pas utiliser dans un dispositif étanche

- Ceci risque de favoriser un suintement des piles ou d'endommager les piles et/ou l'appareil. Ne pas recharger des piles alcalines.
- Ce type de piles n'est pas rechargeable. Elles risquent de suinter et de provoquer des dommages si on essaie de les recharger.

Ne pas utiliser des piles ni les ranger dans un endroit chaud (par exemple, à l'intérieur d'une voiture toutes glaces relevées par une journée d'été ensoleillée).

- Ceci risque d'écourter la durée d'utilisation prévue à l'origine. Les conserver dans un endroit frais et à l'abri d'une exposition directe au soleil.

Ne pas laisser à la portée des enfants

- Faire en sorte que les enfants ne sortent pas les piles de l'appareil au moment de s'en servir. Si un enfant doit utiliser l'appareil, lui indiquer très précisément la façon exacte de s'en servir conformément aux instructions de ce mode d'emploi.

REMARQUE CONCERNANT L'AFFICHAGE ET LE RETRO-ECLAIRAGE

- Les lampes fluorescentes utilisées dans l'écran de commande et l'écran ACL ont une durée de vie limitée. S'adresser au service technique le plus proche si elles s'assombrissent ou clignotent.
- Dans un environnement froid, l'éclairage de l'affichage peut prendre du temps ou changer de couleur inopinément. Pour éviter cet inconvénient causé par le temps froid, garder l'appareil photo à une température adéquate.
- Lorsque l'écran ACL montre différentes images, certains pixels peuvent changer de couleur et rester en clignotement. Ce phénomène peut se produire par la suite d'un retard dans les circuits, mais il est considéré comme tolérable pour un écran ACL. En plus, la luminosité de l'écran ACL peut différer de celle de l'image.

D SICHERHEITSHINWEISE BEI DER BATTERIE-HANDHABUNG

- Die folgenden Angaben sorgfältig beachten, um ein Auslaufen, Feuergefahr oder sonstige Schäden zu vermeiden.
- Batterien niemals erhitzen oder verbrennen.
- Batterien niemals zerlegen, umbauen oder an etwas anlöten.
- Batterien niemals mit umgekehrter Polarität (+/-) einlegen.
- Die Batteriepole niemals mit Metallteilen in Berührung bringen. Batterien niemals lose zusammen mit metallischen Gegenständen (z.B. Haarspangen, Schmuck, etc.) aufbewahren oder befördern.
- Niemals gleichzeitig neue und gebrauchte Batterien oder Batterien unterschiedlicher Ausführung verwenden.
- Batterien stets an einem trockenen Ort aufbewahren. Andernfalls können die Batterien oxidieren.
- Batterien niemals bei Betriebsstörungen verwenden.
- Batterien niemals verwenden, wenn ausgelaufene Batterieflüssigkeit, Ausbeulungen, Erhitzungen oder sonstige Abnormalitäten festgestellt werden.
- Wenn neue Batterien beim ersten Gebrauch Anzeichen von Rost oder übermäßiger Erwärmung aufweisen, sollten diese Batterien ausgetauscht werden.
- Beim Entsorgen verbrauchter Batterien bitte unbedingt die örtlich geltenden Abfall- und Umweltvorschriften beachten.
- Niemals eine Batterie verwenden, bei der die Schutzisolierung beschädigt oder teilweise bzw. vollständig entfernt ist. Andernfalls kann die Batterie lecken, sich erhitzen oder platzen.

Bei ausgelaufener Batterieflüssigkeit

- Falls Batterieflüssigkeit in die Augen gelangt, niemals die Augen reiben. Die Augen mit klarem Wasser ausspülen, und umgehend einen Facharzt aufsuchen.
- Ist Batterieflüssigkeit mit der Haut oder Bekleidung in Berührung gekommen, die betreffende Stelle mit klarem Wasser abspülen.
- Ist Batterieflüssigkeit in das Batteriefach gelangt, dieses vor dem Einlegen neuer Batterien mit einem feuchten Tuch sauberwischen.

Leere Batterien aus der Kamera herausnehmen

- Alte bzw. verbrauchte Batterien, die in der Kamera verbleiben, können auslaufen. Soll die Kamera für längere Zeit gelagert bzw. nicht benutzt werden, die Batterien herausnehmen.

Nicht in einem Vakuumbehälter verwenden

- Andernfalls können die Batterien auslaufen und evtl. die Kamera beschädigen.

Alkali-Batterien niemals aufladen

- Batterien dieses Typs sind nicht aufladbar. Der Versuch, sie aufzuladen, kann zum Auslaufen bzw. zu Beschädigungen führen.

Batterien nicht bei hohen Temperaturen aufbewahren (z.B. im Inneren eines Fahrzeugs bei starker Sonneneinstrahlung)

- Die Nutzungsdauer der Batterien kann dadurch merklich herabgesetzt werden. Batterien an einem kühlen, trockenen Ort aufbewahren und vor direktem Sonnenlicht schützen.

Außerhalb der Reichweite von Kindern aufbewahren

- Sicherstellen, daß Kinder die Batterien beim Gebrauch der Kamera nicht herausnehmen. Kinder sollten, wenn sie diese Kamera benutzen, in ihre Bedienung entsprechend dieser Anleitung eingewiesen werden.

HINWEISE HINSICHTLICH DES DISPLAYS UND DER HINTERGRUNDBELEUCHTUNG

- Die im Bedienfeld und dem LCD-Monitor verwendeten Leuchtstofflampen besitzen eine begrenzte Nutzungsdauer. Wenn sie sich zu verdunkeln beginnen, oder wenn sie zu flackern anfangen, suchen Sie bitte Ihre nächste Kundendienststelle auf.
- In kalter Umgebung kann es vorkommen, daß sich die Hintergrundbeleuchtung verlangsamt aufheilt, oder die Farbe plötzlich wechselt. Um diesen Effekt zu vermeiden, ist die Kamera warm zu halten. Bei normalen Temperaturbedingungen kehrt das Ansprechverhalten der Hintergrundbeleuchtung wieder in den Normalzustand zurück.
- Wenn der LCD-Farbmonitor unterschiedliche Bilder anzeigt, kann es vorkommen, daß einige Bildpunkte die Farbe nicht verändern und entweder sichtbar oder unsichtbar sind. Dieses Phänomen kann an der Verzögerung einiger Schaltkreise liegen, was allerdings innerhalb der Toleranzen beim LCD-Monitor zulässig ist. Außerdem kann sich die Helligkeit des LCD-Monitors von Bild zu Bild verändern.

CONTENTS

IMPORTANT NOTICE	
PRECAUTIONS	
PRECAUTIONS WHEN HANDLING THE BATTERIES	
CONTENTS	
To the User	

Preparations

Check Your Accessories	2
Names and Functions of Parts	4
Attaching the Strap	10
How to Use the Lens Cap Holder	11
Charge Batteries with Charger	12
Loading Batteries (Main Batteries)	13
Using the AC Adaptor (Option)	15

Taking Pictures

Loading SmartMedia/CompactFlash Memory Cards	18
Turning the Power ON	21
Taking Pictures	25
Camedia C-2500L Shooting Modes	27
Mode Selection	28
Selecting SmartMedia/ CompactFlash Memory Card	29
Taking Pictures in the P Mode	30
Using the Zoom Lever	36
Using the Zoom Effectively	37
Flash Photography	38
Using the Self-Timer/Remote Control	44
Viewing Images	49
Viewing Images as an Index	50
Image Magnification (Digital Zoom)	51
Write-Protecting Images	53
Erasing Images	54
Turning the Power Off	56

Other Ways to Use Your Camera

Macro Mode	58
Super Macro	59
Infinity Mode	60
Manual Focusing	61
Setting Metering Mode	62
Exposure Compensation	64
Setting Aperture	65
Setting Shutter Speed	67
Manual Exposure	69
Types of Menus	70
Using The Jog Dial	72
Setting Menus	75
Setting Resolution	77
Setting ISO Ratings	80
Setting Sharpness	81
Sequence Mode	82
Taking Pictures Using Exclusive Extension Flash (Model No. FL-40)	84
Setting Flash Control	93
Quick Focus	94
Setting White Balance	97
Flash Synchronization Effect	102
Reset Settings of Shooting Modes	104
Viewing Photo Information	105
Slide Shows	107
Copying Images	108
Clearing All the Frames	110
Displaying Images on TV	111
Print Setup	112
Preprint Setup	114
Preprinting of All Images	115

CONTENTS

For Better Images

About Focusing	120
Close-Up Photography	122
Nighttime Photography	124
How to Use 2nd Curtain Synchronization Effect	125
Taking Natural Color Pictures Under Fluorescent Light	126

Processing Images on Personal Computer

Processing Images on Personal Computer	128
How to Connect to Personal Computer	129
Transferring Images to a Personal Computer	133
Viewing Images Stored on the Card on Your Computer	135
Processing Images via Software on Your Computer	137

Setting Camera's System

Setting Date/Time	142
Setting Info Display on LCD Monitor: ON/OFF	143
Setting Meter/Feet Display	144
Setting Image Display	145
Setting Time Interval Before Stand-by (In the Shooting Modes)	146
Setting Monitor Brightness	147
Formatting SmartMedia/CompactFlash Memory Cards	148
Set Beeps	149
About the File Name	150

Miscellaneous

Glossary	156
Questions and Answers	162
Error Code	165
Trouble Shooting	167
Specifications	173

F TABLE DES MATIERES

REMARQUE IMPORTANTE

PRECAUTIONS

PRECAUTIONS A PRENDRE PENDANT LA MANIPULATION DES PILES

TABLE DES MATIERES

A l'utilisateur

A l'utilisateur

Préparatifs

Vérification des accessoires.....	2
Noms et fonctions des organes.....	6
Fixation de la bandoulière.....	10
Comment utiliser le support du bouchon d'objectif.....	11
Recharge des piles avec le chargeur.....	12
Mise en place des piles (principales).....	13
Utilisation de l'adaptateur secteur (En option).....	15

Prise de vues

Mise en place des cartes SmartMedia/cartes mémoire	
CompactFlash.....	18
Mise en marche.....	21
Prise de vues du Camedia C-2500L.....	25
Modes de prises de vues du Camedia C-2500L.....	27
Choix du mode.....	28
Choix de la carte SmartMedia/carte mémoire CompactFlash.....	29
Prise de vues dans le mode P.....	30
Utilisation du levier de zoom.....	36
Utilisation effective du zoom.....	37
Photographie au flash.....	38
Utilisation du retardateur/télécommande.....	44
Pour visionner de vues.....	49
Pour visionner des images en tant qu'index.....	50
Agrandissement d'une image (Zoom numérique).....	51
Verrouillage des images en mémoire.....	53
Effacement d'images.....	54
Coupage de l'alimentation.....	56

Autres moyens d'utiliser l'appareil

Mode gros plan.....	58
Mode super-gros plan.....	59
Mode infini.....	60
Mise au point manuelle.....	61
Réglage de modes de mesurage.....	62
Compensation de l'exposition.....	64
Réglage de l'ouverture du diaphragme.....	65
Réglage de la vitesse d'obturation.....	67
Exposition manuelle.....	69
Sortes de menus.....	70
Utilisation de la molette de défilement.....	72
Menus des réglages.....	75
Réglage de la définition.....	77
Réglage de la valeur ISO.....	80
Réglage de la netteté.....	81
Prise de vues en série.....	82
Prise de vues en utilisant un flash supplémentaire exclusif (Modèle N° FL-40).....	84
Réglage de la commande de flash.....	93
Mise au point rapide.....	94
Réglage de la balance des blancs.....	97
Synchronisation du flash.....	102
Réinitialisation des réglages.....	104
Informations sur la visualisation de photos.....	105
Diaporama.....	107
Copie d'images.....	108
Effacement de toutes les prises de vues.....	110
Affichage des images sur un téléviseur.....	111
Constitution de l'impression.....	112
Constitution d'une préimpression.....	114
Préimpression de la totalité des images.....	115

F

Pour de plus belles images

Au sujet de la mise au point.....	120
Photographie en gros plan.....	122
Photographie pendant la nuit.....	124
Comment utiliser la synchronisation du 2e rideau.....	125
Prises de vues en couleurs naturelles sous un éclairage fluorescent.....	126

Images traitées avec un ordinateur personnel

Traitement des images sur un ordinateur personnel.....	128
Comment raccorder à un ordinateur personnel.....	129
Transfert des images sur un ordinateur personnel.....	133
Visualisation des images mémorisées sur la carte dans l'ordinateur.....	135
Traitement des images via le logiciel sur l'ordinateur.....	137

Réglages de l'appareil photo

Réglage de la date/heure.....	142
Réglage de l'affichage de renseignements sur l'écran ACL: ON/OFF (marche/arrêt).....	143
Réglage de l'affichage des mètres/pieds.....	144
Réglage de l'affichage des images.....	145
Réglage de l'intervalle de temps avant l'attente (veille).....	146
Réglage de la luminosité de l'écran ACL.....	147
Formatage de la carte SmartMedia/carte mémoire CompactFlash.....	148
Réglage de la tonalité.....	149
A propos du nom de fichier.....	150

Divers

Lexique.....	158
Questions et réponses.....	163
Codes d'erreur.....	165
En cas de difficultés.....	169
Données techniques.....	174

D INHALT

WICHTIGE HINWEISE	
VORSICHTSMASSREGELN	
SICHERHEITSHINWEISE BEI DER BATTERIE-HAND-	
HABUNG	
INHALT	
Hinweise für den Benutzer	

Vorbereitungen

Überprüfen des Inhaltes	2
Bezeichnung und Funktionen der Teile	8
Befestigung des Trageriemens	10
Verwendung des Objektivdeckelhalters	11
Aufladen der Batterien mit dem Batterieladegerät	12
Einlegen der Batterien (Hauptbatterien)	13
Verwendung des Netzteils (Sonderzubehör)	15

Fotografieren

Einlegen der SmartMedia/CompactFlash-Karten	18
Einschalten der Stromversorgung (ON)	21
Fotografieren	25
Aufnahme-Modi des Modells Camedia C-2500L	27
Moduswahl	28
Wahl der SmartMedia/CompactFlash-Karte	29
Fotografieren im P-Modus	30
Verwendung des Zoomhebels	36
Optimale Verwendung der Zoomfunktion	37
Verwendung des Blitzgeräts	38
Verwendung des Selbstauslösers/der Fernbedienung	44
Betrachten der Aufnahmen	49
Betrachten der Aufnahmen als Index	50
Ausschnittsvergrößerung (Digital-Zoom)	51
Bilder-Schreibschutz	53
Bildlöschung	54
Ausschalten der Stromversorgung	56

Weitere Möglichkeiten für den Gebrauch der Kamera

Nahaufnahmen-Modus	58
Super-Nahaufnahmenmodus	59
Unendlich-Modus	60
Manuelle Entfernungseinstellung	61
Wahl der Meßmodi	62
Belichtungskorrektur	64
Einstellen der Blende	65
Einstellen der Verschlussgeschwindigkeit	67
Manuelle Belichtung	69
Menüausführungen	70
Verwendung des Jogreglers	72
Einstellen der Menüs	75
Umschalten der Menüseiten	76
Wahl der Auflösung	77
Einstellen des ISO-Wertes	80
Einstellen der Bildschärfe	81
Serienaufnahme-Modus	82
Fotografieren mit dem gerätespezifischen Zusatzblitz (Modell-Nr. FL-40)	84
Einstellen der Blitzlichtstarke	93
Schnellfokus	94
Einstellung des Weißabgleichs	97
Blitzsynchronisationseffekt	102
Rückstellen der Einstellwerte der Aufnahmemodi	104
Anzeige von Bildparametern	105
Dia-Shows	107
Kopieren von Bildern	108
Löschen aller Bilder	110
Bildwiedergabe auf einem Fernsehgerät	111
Setup zum Ausdrucken von Bildern	112
Vorausdruck-Setup	114
Vorausdruck aller Abbildungen	115

D

Tips für optimale Bildqualität

Hinweise zur Schäfeinstellung	120
Nahaufnahmen	122
Nachtaufnahmen	124
Verwendung des Synchronisationseffekts auf den zweiten Verschlussvorhang	125
Fotografieren mit natürlichen Farben unter Fluoreszenzlicht	126

Bildbearbeitung mit einem computer

Bearbeitung von Bildern mit einem computer	128
Anschluß an einem computer	129
Übertragen von Bildern zum computer	133
Betrachten von auf der Karte gespeicherten Bildern auf Ihrem computer	135
Editieren von Bildern mit Hilfe der Software auf Ihrem computer	137

Konfigurieren von Kamera-Funktionen

Eingeben von Datum/Uhrzeit	142
Ein-/Ausschalten des Informationsdisplays am LCD-Monitor	143
Meter-/Fuß-Einstellung des Entfernungsdisplays	144
Einstellung der Bildanzeige	145
Einstellen des Zeitraums von dem Bereitschaftsmodus (für die Aufnahme-Modi)	146
Einstellen der Monitor-Helligkeit	147
Formatieren der SmartMedia/CompactFlash-Karten	148
Einstellen der Pieptöne	149
Hinweise zu Dateinamen	150

Verschiedenes

Erläuterungen der Begriffe	160
Fragen und Antworten	164
Fehlercodes	166
Fehlersuche	171
Technische Daten	175

F A l'utilisateur

Comment lire ce manuel d'instructions

Dans ce manuel d'instructions, les fonctions disponibles dans divers modes sont expliquées de la manière suivante.

[P] [A] [M]

Ces lettres représentent le mode Programme [P], le mode Priorité d'ouverture du diaphragme [A] et le mode Manuel [M]. Si une fonction spécifique est utilisable pour l'un de ces modes, son symbole graphique est en trait plein [P]. Si elle ne peut être utilisée sur ce mode, le symbole graphique apparaît comme une impression fantôme [P].

Procédures entourées d'un cadre.

Lorsqu'un réglage supplémentaire par l'utilisateur est possible pour un mode donné, la procédure de mise au point est indiquée dans le cadre.

Autres symboles

Ces instructions utilisent les symboles suivants.

REMARQUE

- Ces articles concernent les précautions que vous devez connaître et observer.

MEMO

- Ces articles contiennent des informations supplémentaires pour vous aider à mieux utiliser votre appareil photo.

E To the User

How to Read This Instruction Manual

In this instruction manual, features available in the various modes are explained as follows.

[P] [A] [M]

The letters stand for [P] Program mode, [A] Aperture Priority mode and [M] Manual mode. If a specific feature is available for one of these modes, its icon is solid [P]. If it cannot be used in that mode, the icon appears as a ghost [P].

Procedures enclosed in boxes.

When additional user-setup is possible for a given mode, the setting procedure is enclosed in a box.

Other Symbols

These instructions make use of the following symbols.

NOTE

- These items contain precautions you should know about and observe.

MEMO

- These items contain supplemental information to help you use your camera better.

D Hinweise für den Benutzer

Verwendung dieser Bedienungsanleitung

In dieser Bedienungsanleitung werden die Merkmale der einzelnen Modelle wie folgt beschrieben:

[P] [A] [M]

Die Schlüsselbuchstaben [P], [A] oder [M] haben folgende Bedeutung: [P] weist auf den Programm-Modus, [A] auf den Blendenvorwahl-Modus, und [M] auf den manuellen Modus hin. Wenn ein spezielles Bedienungsmerkmal für einen dieser Modi verfügbar ist, erscheint das [P]-Symbol im Massivdruck. Wenn der Bedienungsvorgang in diesem Modus nicht verwendet werden kann, erscheint das [P]-Symbol im Schattendruck.

Umrandete Hinweise auf Bedienungsschritte.

Wenn zusätzliche Setup-Schritte in einem bestimmten Modus durch den Benutzer ausgeführt werden können, werden diese Anweisungen umrandet.

Weitere Symbole

In dieser Anleitung werden außerdem die nachfolgend gezeigten Symbole verwendet.

HINWEIS

- Diese Anweisungen enthalten Vorsichtshinweise, die beachtet werden müssen.

ANMERKUNG

- Diese Anweisungen enthalten zusätzliche Informationen, die einen optimalen Einsatz der Kamerafunktionen gewährleisten.

FCaractéristiques

- Des images à haute résolution peuvent être obtenues grâce à un dispositif à couplage de charge (CCD) de 2,5 millions de pixels (au total).
- Une mémoire amovible permet à l'utilisateur une grande liberté d'utilisation et de remplacer les cartes de mémoire SmartMedia de 3V/3.3V et les cartes de mémoire CompactFlash lorsqu'elles sont pleines.
- Les utilisateurs peuvent se donner le plaisir de créer des images sur le mode manuel en utilisant les commandes de mise au point, de diaphragme, de sensibilité, de compensation d'exposition, de balance des blancs, etc.
- La prise de vues sur le mode SHQ permet d'obtenir des images d'une qualité élevée avec le procédé TruePic.
- Un flash à griffe active peut être raccordé à l'appareil photo, rendant possible de prendre des images au flash de haute qualité.
- Il est possible d'imprimer automatiquement les images qui ont été réglées pour la pré-impression, avec l'imprimante P-330 ou chez un photographe qui utilise le système DPOF.
- L'appareil a un connecteur de sortie vidéo qui rend possible d'afficher des images sur un téléviseur (système NTSC). Cette fonction n'est utilisable que selon les régions.

EFeatures

- High resolution images can be obtained thanks to a 2.5 million pixel (total) CCD.
- Removable memory allows the user the freedom to use and replace either 3V/3.3V SmartMedia memory or CompactFlash memory cards when the cards are full.
- Users can enjoy taking creative pictures in the manual mode where you command focus, aperture, sensitivity, exposure compensation, white balance, etc.
- Shooting in the SHQ mode allows you to obtain high quality images with the TruePic Process.
- A hot-shoe flash can be connected to the camera, making it possible to take high-quality flash pictures.
- It is possible to automatically print images for which the preprint has been set, with the P-330 printer or at a photo lab which supports DPOF.
- The camera has a video output connector which makes it possible to display images on a TV. (NTSC system). This function may not be available in all regions.

DMerkmale

- Der CCD-Bildwandler mit insgesamt 2,5 Millionen Pixel gewährleistet Aufnahmen mit hoher Auflösung.
- Auswechselbare Speichermedien ermöglichen es dem Benutzer 3-V-/3,3-V-SmartMedia-Karten oder CompactFlash Memory-Karten auszuwechseln, wenn die Speicherkapazität ausgeschöpft ist.
- Für kreatives Fotografieren steht der manuelle Modus zur Verfügung, in dem Sie Schärfte, Blende, CCD-Empfindlichkeit (Filmempfindlichkeit), Belichtungsausgleich, Weißabgleich usw. selbst einstellen können.
- Das Fotografieren im SHQ-Modus ermöglicht im TruePic-Verfahren Aufnahmen von sehr hoher Bildqualität.
- Es kann ein Zusatzblitz am Aufsteckschuh der Kamera angeschlossen werden, um hochqualitative Blitzaufnahmen zu erstellen.
- Es ist möglich, die programmierten Vordrucke automatisch mit dem Drucker (P-330) bzw. durch das Fotolabor, welches DOPF unterstützt, auszudrucken.
- Die Kamera kann an ein Fernsehgerät angeschlossen und die Bilder danach am Bildschirm betrachtet werden (NTSC-System). Je nach Verkaufsbereich ist diese Funktion eventuell nicht vorhanden.

F Remarques sur l'impression avec une imprimante supportant DPOF

- Le C-2500L ne permet pas le montage d'une préimpression DPOF qui a été réglée avec un autre appareil. Pour le montage, l'effectuer avec l'appareil qui a été initialement utilisé.
- Les données du fichier qui ont un montage de préimpression DPOF provenant d'un autre appareil seront recouvertes et effacées par les données du C-2500L.
- La copie entre les cartes ne permet pas de copier les informations sur DPOF. Régler de nouveau la préimpression sur la carte de cible.

E Notes about printing with a printer which supports DPOF

- C-2500L cannot edit the DPOF preprint setup that was set with other equipment. Edit the setup with the equipment which originally was used for the set up.
- File data that has DPOF preprint setup from other equipment will be overwritten and erased by the data of the C-2500L.
- Copying images between cards will not copy the information about DPOF preprint setup. Set data on the destination card again.

D Anmerkungen zum Ausdruck mit einem Drucker, der DPOF unterstützt.

- Das Modell C-2500L kann die mit einem anderen Gerät erstellte DPOF-Vordruckeinstellung nicht editieren. In diesem Fall muß das Editieren mit dem Gerät vorgenommen werden, welches ursprünglich für die Einstellung benutzt wurde.
- Dateien, welche durch die DPOF-Vordruckeinstellung mit einem anderen Gerät erstellt wurden, werden durch die Daten der C-2500L überschrieben und gelöscht.
- Beim Kopieren von Bildern zwischen den Media-Karten wird die Information der DPOF-Vordruckeinstellung nicht mitkopiert. Die Daten müssen auf der Zielkarte erneut eingestellt werden.

CAMEDIA

- E** Preparations
- F** Préparatifs
- D** Vorbereitungen

1

E Check Your Accessories

Check whether all the following accessories are included. If something is missing or broken, contact the place of purchase.

Camera
Appareil photo
Kamera

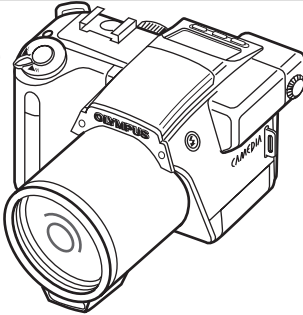

Strap (with Lens cap holder)
Bandoulière (avec un support du bouchon d'objectif)
Trageriemen (mit Objektivdeckelhalter)

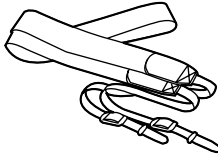

Video cable
Câble vidéo
Videokabel

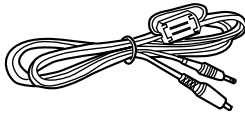

Instructions (This manual)
Mode d'emploi (ce manuel)
Bedienungsanleitung
(Diese Anleitung)

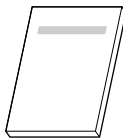

Warranty card/Registration card
Carte de garantie/Carte d'enregistrement
Garantiekarte/Registrierkarte

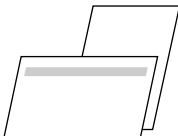

F Vérification des accessoires

Vérifier si tous les accessoires suivants sont inclus. Si quelque chose manque ou est cassé, contacter le magasin où l'appareil a été acheté.

Lens cap
Bouchon d'objectif
Objektivdeckel



Lithium battery (CR2025)
Pile au lithium (CR2025)
Lithium-Batterie (CR2025)



Remote control and its instructions
Télécommande et ses instructions
Fernbedienung und
Gebrauchsanweisung

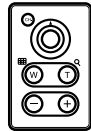

RS-232C PC serial cable
Câble de connexion série RS-232C pour PC
PC-Kabel für serielle Schnittstelle RS-232C

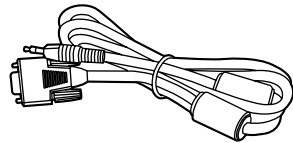

Conversion connector
for Macintosh
Câble connecteur de conversion
pour Macintosh
Adapter für Macintosh

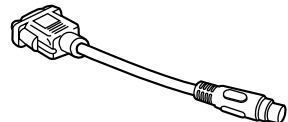

Software CD
CD logiciel
CD mit Software

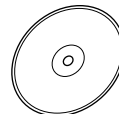

D Überprüfen des Inhaltes

Überprüfen Sie, ob die nachstehend aufgeführten Zubehörteile vorhanden sind. Wenn ein Teil fehlt oder defekt ist, setzen Sie sich bitte mit Ihrem Händler in Verbindung.

Battery charger
Chargeur de batterie
Batterieladegerät

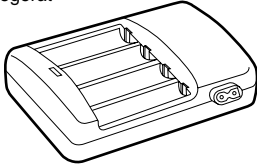

Power cable for the battery charger
Câble d'alimentation pour
le chargeur de batterie
Netzkabel für das Batterieladegerät

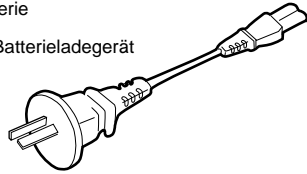

AA Ni-MH Batteries (four)
4 piles Ni-MH de format "AA" (R6)
Ni-MH-Babyzellen (4 Stück)

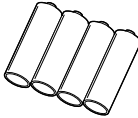

Instructions for the battery charger
Mode d'utilisation pour
le chargeur de batterie
Bedienungsanleitung für
das Batterieladegerät

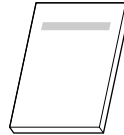

SmartMedia(SSFDC-8MB)
SmartMedia (SSFDC-8MB)
SmartMedia-Karte
(SSFDC-8MB)

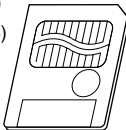

Index labels (2 pieces)
2 autocollants pour disquettes
Index-Aufkleber (2 Stück)

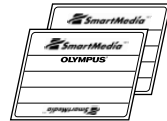

Static-free case
Etui antistatique
Antistatische Hülle

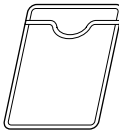

Write-protect adhesive seals(4 pieces)
4 autocollants de protection
des images en mémoire
Löschschutz-Aufkleber (4 Stück)



Instructions for SmartMedia
Instructions pour SmartMedia
Bedienungsanleitung für
SmartMedia-Karte



No CompactFlash is included. Purchase commercially available one if necessary.

Aucune carte CompactFlash n'est incluse. Il faut en acheter une vendue dans le commerce s'il y a lieu.

Es ist keine CompactFlash-Karte enthalten. Bei Bedarf kann die Karte im Handel erworben werden.

E Names and functions of parts

Camera Body

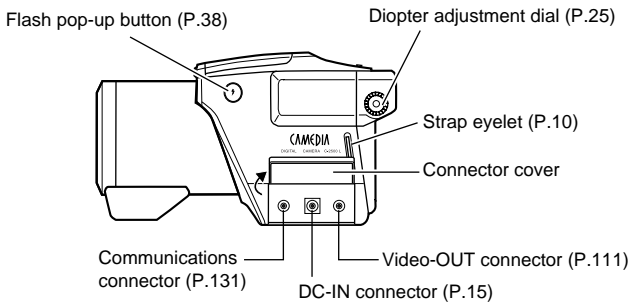
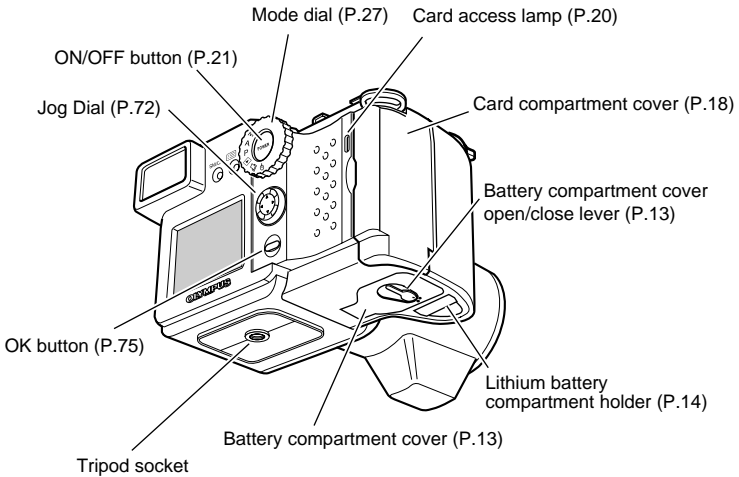
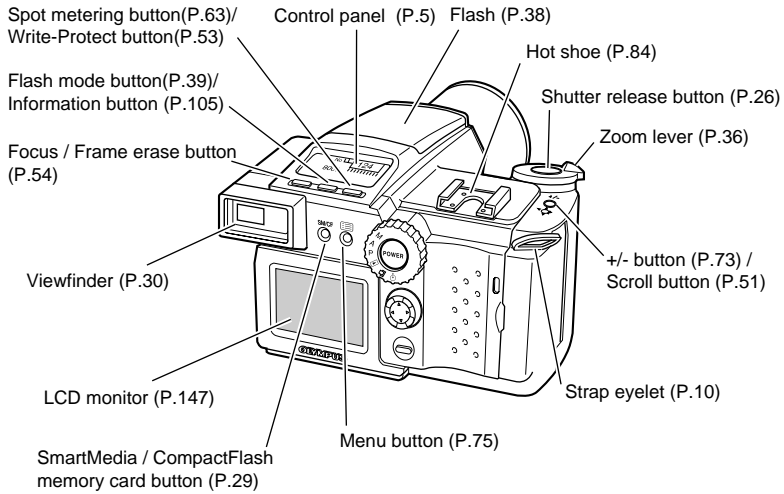

E Names and functions of parts

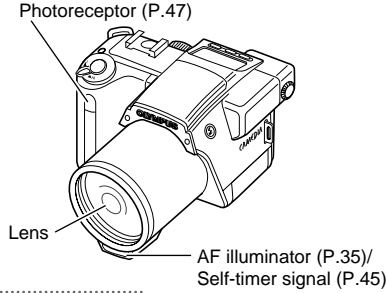

Control Panel

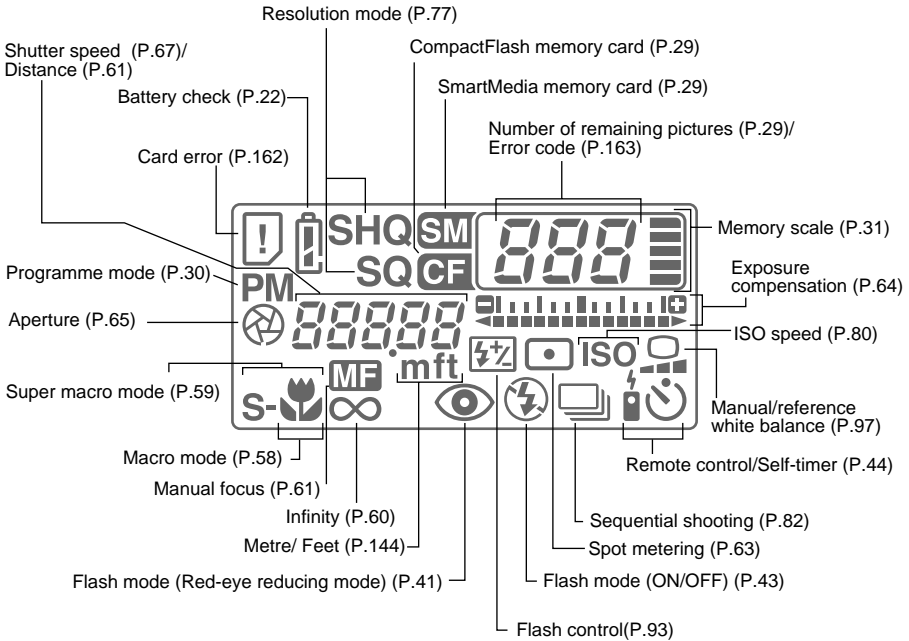

Viewfinder

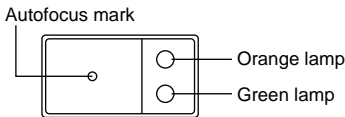

LCD Monitor

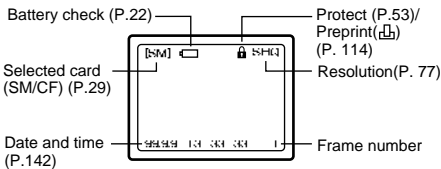

F Noms et fonctions des organes

Corps de l'appareil

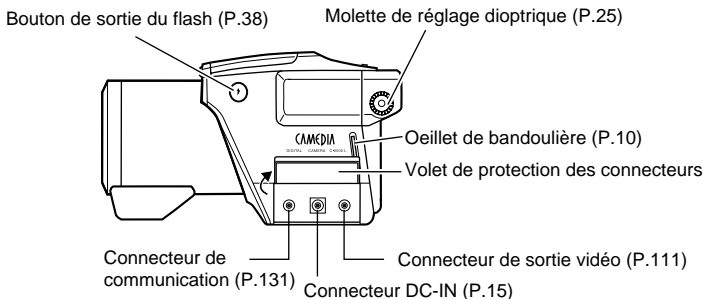
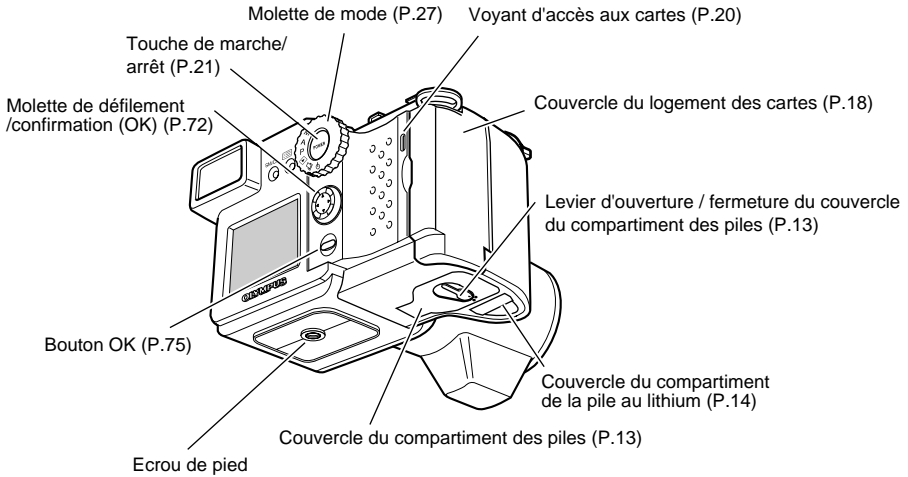
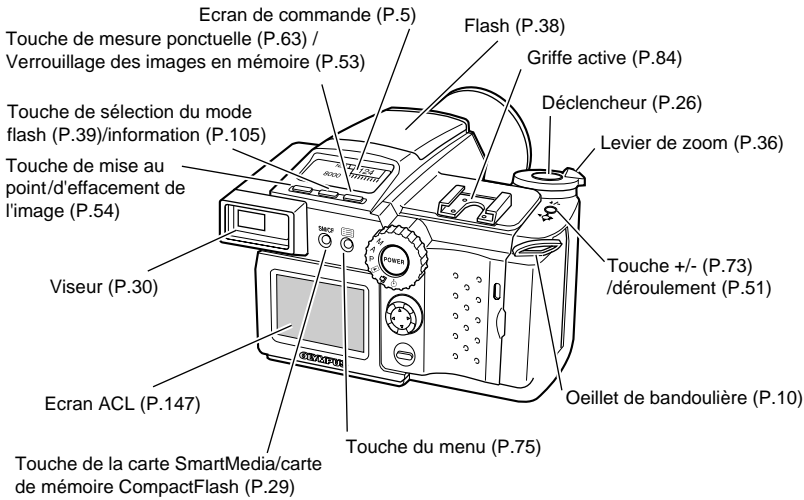

F Noms et fonctions des organes

Photorécepteur (P.47)

Objectif

Illuminateur AF (P.35)/
Voyant du retardateur (P.45)

Ecran de commande

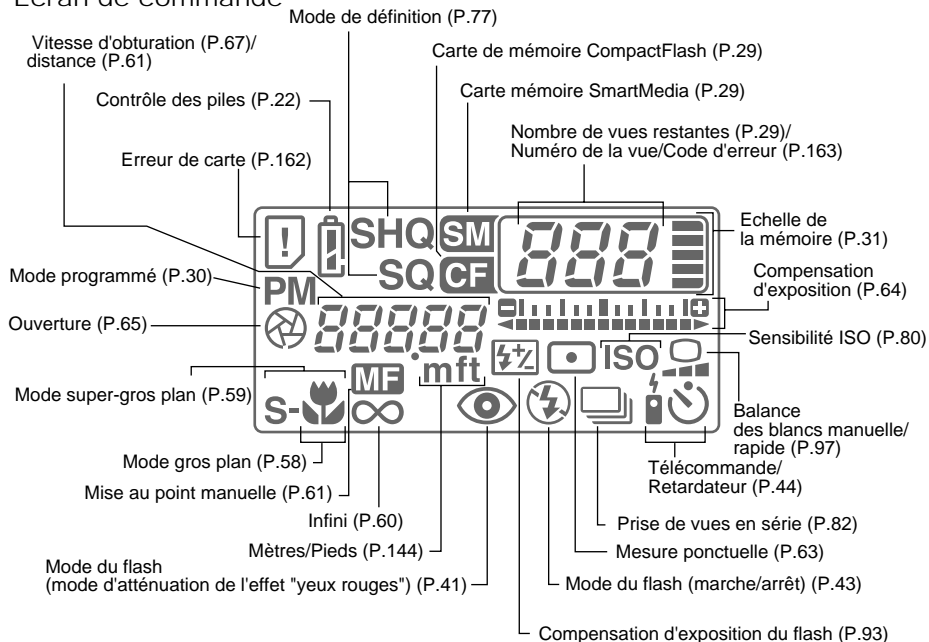

Visueur

Repère de mise au point automatique

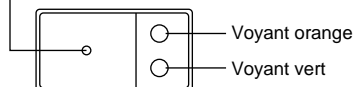

Ecran ACL

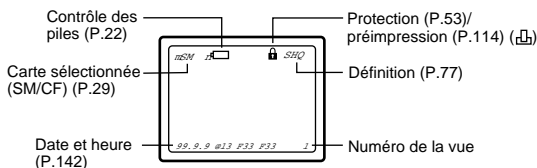

D Bezeichnung und Funktionen der Teile

Kameragehäuse

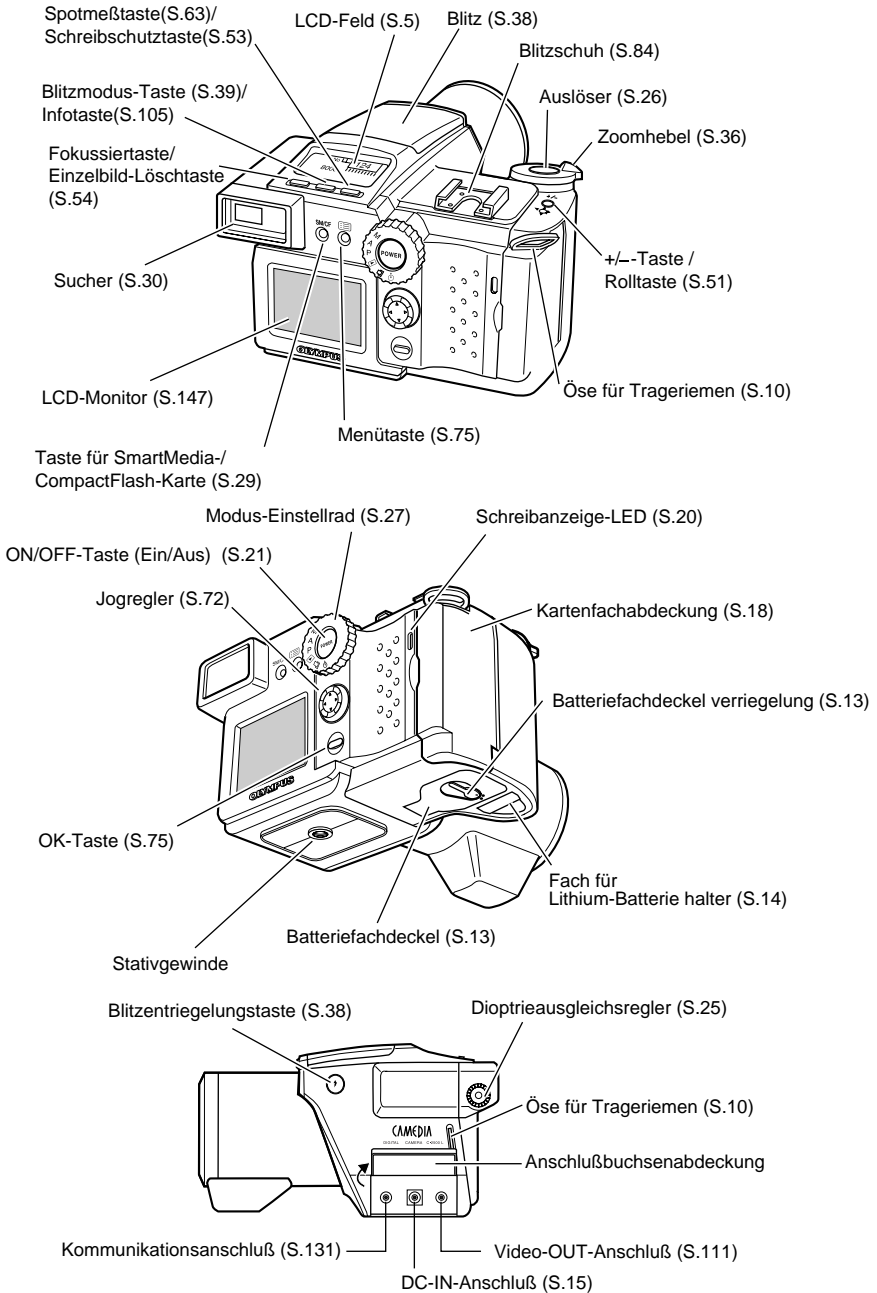

D Bezeichnung und Funktionen der Teile

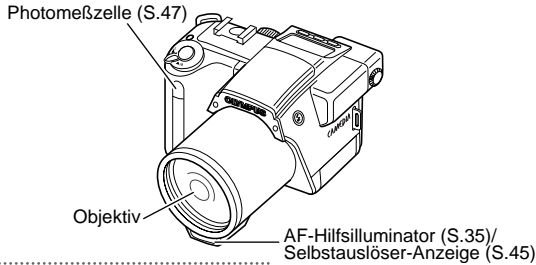

LCD-Feld

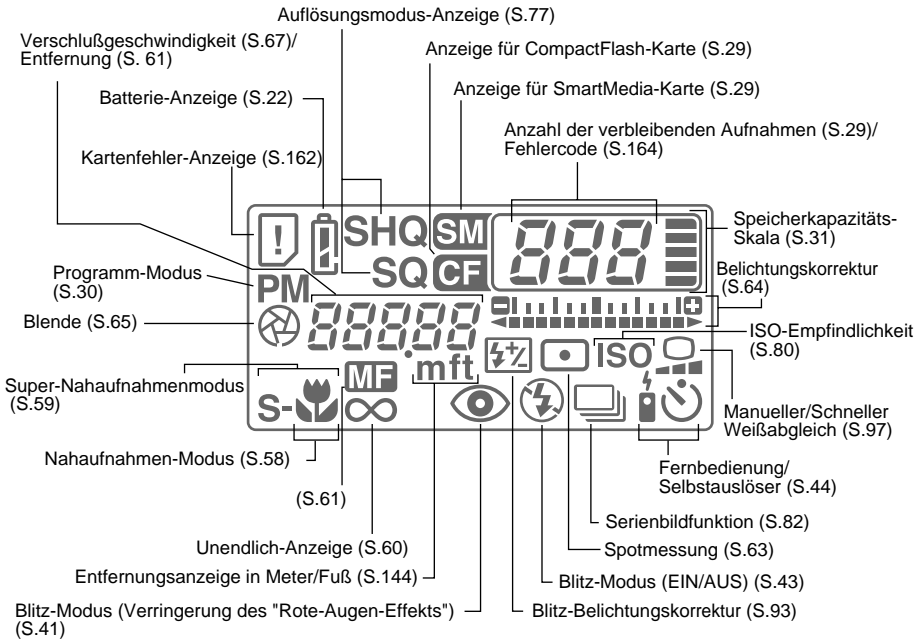

Sucher

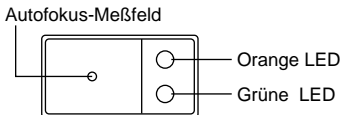

LCD-Monitor

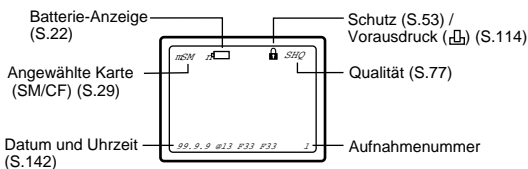

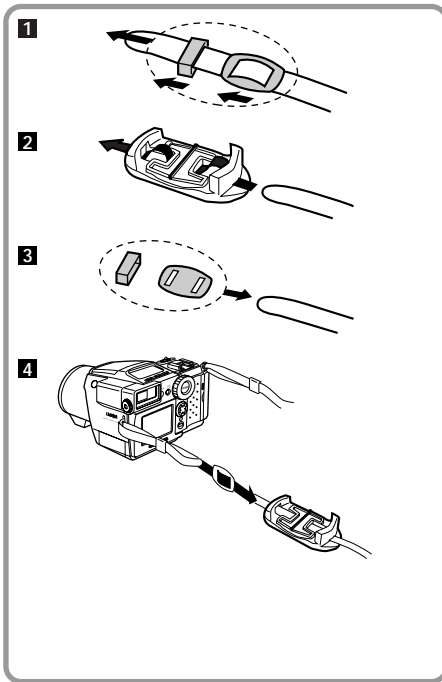

F Fixation de la bandoulière

Comment fixer la bandoulière

Fixer la bandoulière à l'appareil photo.

- 1 Retirer la boucle et la monture de la bandoulière.
- 2 Enfiler la bandoulière à travers le support du bouchon d'objectif.
- 3 Réattacher la boucle et la monture à la bandoulière.
- 4 Introduire la bandoulière à travers l'oeillet de l'appareil photo et enfiler l'extrémité arrière de la bandoulière à travers la monture et sous la boucle.

REMARQUE

- Installer la bandoulière comme il est montré sur l'illustration. Olympus décline toute responsabilité pour n'importe quel endommagement si on laisse tomber l'appareil parce que la bandoulière a été incorrectement installée et s'est desserrée.

E Attaching the Strap

How to Attach the Strap

Attach the strap to the camera.

- 1 Take the loop and frame off the strap.
- 2 Thread the strap through the lens cap holder.
- 3 Reattach the loop and frame to the strap.
- 4 Feed the strap through the eyelet on the camera, and thread the end of the strap back through the frame and under the loop.

NOTE

- Rig up the strap as shown in the illustration. Olympus will not assume any responsibility whatsoever for damage if the camera is dropped because the strap was improperly rigged and came loose.

D Befestigung des Trageriemens

Befestigen des Trageriemens

Den Trageriemens an der Kamera befestigen.

- 1 Die Schlaufe und die Schnalle vom Trageriemens abnehmen.
- 2 Den Trageriemens durch den Objektivdeckelhalter führen.
- 3 Die Schlaufe und die Schnalle wieder am Trageriemens anbringen.
- 4 Den Trageriemens durch die Öse an der Kamera führen. Dann das Ende des Trageriemens zurück durch die Schnalle und die Schlaufe schieben.

HINWEIS

- Den Trageriemens so befestigen, wie in der Abbildung gezeigt. Olympus übernimmt keine Haftung für Schäden, die beim Herunterfallen der Kamera entstehen, weil der Trageriemens inkorrekt befestigt wurde und sich gelöst hat.

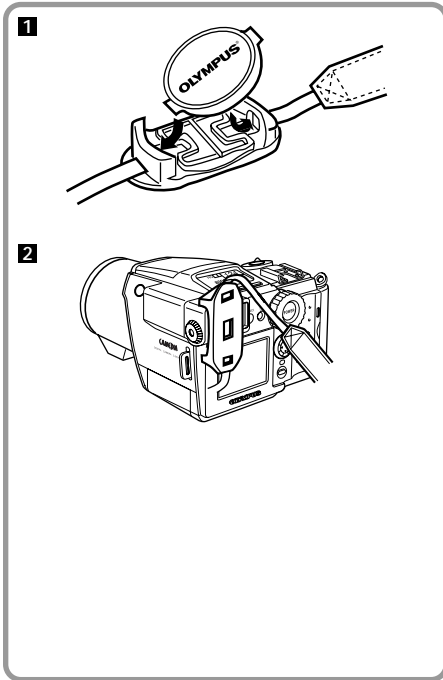

F Comment utiliser le support du bouchon d'objectif

- 1 Le bouchon d'objectif s'adapte à l'intérieur du support du bouchon d'objectif, comme il est montré sur l'illustration.
- 2 Lorsqu'on utilise la télécommande ou le retardateur automatique, le viseur peut être recouvert par le porte-bouchon d'objectif pour cacher la lumière provenant de derrière l'appareil. En pareil cas, placer le bouchon d'objectif comme il est montré sur l'illustration.

E How to Use the Lens Cap Holder

- 1 The lens cap fits inside the lens cap holder as shown in the illustration.
- 2 When using the self-timer or remote control, the viewfinder can be covered with the lens cap holder to block incoming light from behind the camera. In such case, attach the lens cap as shown in the illustration.

D Verwendung des Objektivdeckelhalters

- 1 Der Objektivdeckel wird in den Objektivdeckelhalter eingesetzt, wie in der Abbildung gezeigt.
- 2 Wenn der Selbstauslöser oder der Timer verwendet wird, kann der Sucher mit dem Objektivdeckelhalter abgedeckt werden, um von hinten in die Kamera einfallendes Licht zu blockieren. In diesem Fall ist der Objektivdeckel entsprechend der Abbildung zu befestigen.

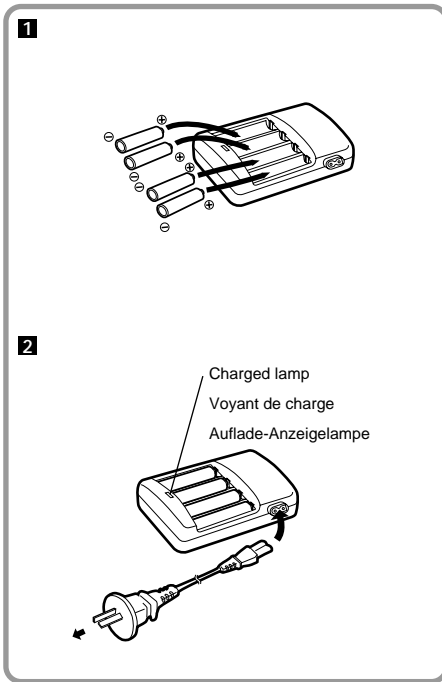

F Recharge des piles avec le chargeur

Les piles en faisceau peuvent être rechargées avec le chargeur inclus.

1 Installer les piles hybrides nickel-métal dans le chargeur.

2 Brancher le chargeur sur une prise de courant électrique.
Il faut environ 3 heures pour recharger complètement les piles.

Lire le manuel d'instructions qui accompagne le chargeur.

E Charge Batteries with Charger

Charge the bundled Ni-MH batteries with the included charger.

1 Set the nickel-metal hydride batteries in the charger.

2 Plug the charger into an electrical outlet as shown above.
It takes about 3 hours to fully charge the batteries.

Read the instruction manual which comes with the charger.

D Aufladen der Batterien mit dem Batterieladegerät

Die Ni-MH-Batterien mit dem mitgelieferten Batterieladegerät aufladen.

1 Die Nickel-Metallhydridbatterien in das Ladegerät einlegen.

2 Das Ladegerät mit einer Netzsteckdose verbinden (siehe die obige Abbildung).
Es dauert ca. 3 Stunden, um die Batterien vollständig aufzuladen.

Weitere Hinweise siehe auch die zum Ladegerät mitgelieferte Bedienungsanleitung.

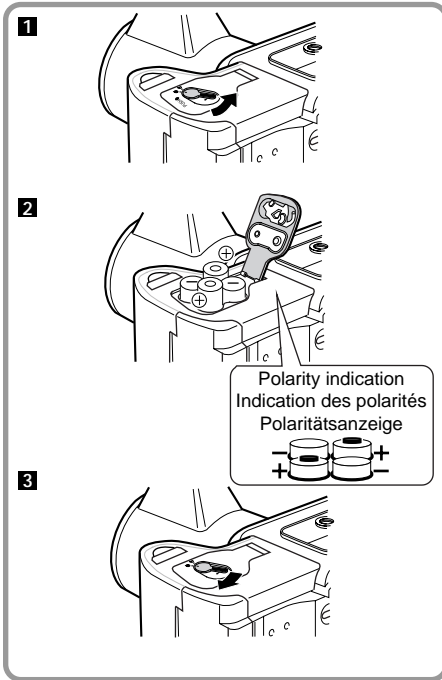

E Loading Batteries (Main batteries)

Loading Batteries

Use four AA nickel metal hydride batteries or AA NiCd batteries. Do not use manganese batteries or lithium batteries; they may overheat and damage the camera.

- 1** Hold down "PUSH ●" and turn clockwise the battery compartment cover open/close lever to ☞ to open the cover.
- 2** Insert the batteries in the directions indicated in the illustration.
- 3** Close the battery compartment cover and turn counterclockwise the open/close lever to ☜.

NOTE

- Make sure that the power is off (the control panel doesn't light up) before opening the battery component cover. When you open the cover while the camera is in operation, not only will set modes or the clock be reset and the process of storing the images be canceled, but the stored images may be destroyed.
- Charge the batteries before loading them.
- When opening and closing the battery compartment cover, be careful not to damage your fingernails.

F Mise en place des piles (principales)

Mise en place des piles

Utiliser quatre piles au format AA (nickel-métal hydrure ou Ni-Cd). Des piles manganèse ou lithium peuvent chauffer trop et endommager l'appareil.

- 1** Maintenir enfoncé "PUSH ●" et tourner dans le sens des aiguilles d'une montre le levier d'ouverture/fermeture du couvercle du compartiment des piles sur ☞ pour ouvrir le couvercle.
- 2** Insérer les piles dans le sens indiqué dans l'illustration.
- 3** Refermer le couvercle du compartiment des piles et tourner dans le sens contraire des aiguilles d'une montre le levier d'ouverture/fermeture sur ☜.

REMARQUES

- Avant d'ouvrir le couvercle du compartiment des piles, s'assurer que l'alimentation est coupée (l'écran de commande ne s'allume pas).
Si l'on ouvre le couvercle alors que l'appareil est en fonctionnement, non seulement les modes de réglage ou l'horloge seront remis à zéro, mais le processus de mémorisation des images sera annulé et, en outre, les images stockées risquent d'être effacées.
- Recharger les piles avant leur mise en place.
- En ouvrant et en fermant le couvercle du compartiment des piles, faire attention de ne pas vos abîmer les ongles.

D Einlegen der Batterien (Hauptbatterien)

Einlegen der Batterien

Vier AA-Nickel-Metallhydrid-Batterien oder AA-NiCd-Batterien verwenden. Keine Mangan- oder Lithiumbatterien einsetzen, da diese überhitzen und Schaden an der Kamera anrichten können.

- 1** "PUSH ●" gedrückt halten und den Riegel zum Öffnen/Schließen des Batteriefachdeckels im Uhrzeigersinn auf ☞ stellen, um den Deckel zu öffnen.
- 2** Die Batterien einlegen, wie in der Abbildung gezeigt.
- 3** Den Batteriefachdeckel wieder schließen und den Riegel für den Batteriefachdeckel im Gegenuhrzeigersinn auf ☜ stellen.

HINWEISE

- Vor dem Öffnen des Batteriefachdeckels sich vergewissern, daß die Stromversorgung ausgeschaltet ist (keine LCD-Feldanzeigen).
Wenn bei noch eingeschalteter Kamera der Batteriefachdeckel geöffnet wird, werden nicht nur die eingestellten Modi gelöscht und die Uhrzeit zurückgestellt, sondern es wird auch der Bildspeichervorgang abgebrochen, was einen Verlust der gespeicherten Daten zur Folge haben kann.
- Die Batterien vor deren Einlegen aufladen.
- Beim Öffnen und Schließen des Batteriefachdeckels vorsichtig vorgehen, damit Sie sich nicht die Fingernägel verletzen.

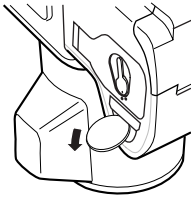
1**2**

3V lithium
battery
(CR2025)

Pile au lithium
de 3 V
(CR2025)

3-V-Lithium-Batterie
(CR2025)

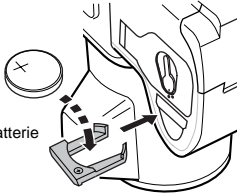

Load the lithium battery with the ⊕ side facing upward.
Mettre la pile en place en tournant la face ⊕ vers le haut.
Die Lithium-Batterie so einlegen, daß die ⊕-Seite nach oben weist.

F

Mise en place de la pile au lithium

Le Camedia C-2500L utilise une pile au lithium (CR2025) de 3 V.

- 1** Enfoncer une pièce de monnaie ou un stylo à bille, dans l'orifice circulaire pour sortir le couvercle du compartiment de la pile au lithium.
- 2** Installer la pile au lithium avec le côté + orienté vers le haut et refermer le couvercle.

REMARQUE

- S'assurer d'insérer une pile au lithium pour l'horloge; sinon, le système de calendrier interne sera remis à zéro lors du remplacement des piles principales. Voir page 142 pour le réglage du système de calendrier.

E

Loading the Lithium Battery

The Camedia C-2500L takes one 3V lithium battery (CR2025).

- 1** Stick a coin or a ball-point pen into the round hole to pull out the lithium battery compartment holder.
- 2** Load the lithium battery with the + side facing upward and insert the holder.

NOTE

- Be sure to insert a lithium coin battery; otherwise, the internal calendar system will be reset when the main batteries are replaced. See P.142 about how to adjust the calendar-system.

D

Einlegen der Lithium-Batterie

Das Modell Camedia C-2500L verwendet eine 3-V-Lithium-Batterie (CR2025).

- 1** Eine Münze oder einen Kugelschreiber in die runde Vertiefung einführen, um den Lithium-Batteriefachhalter herauszuziehen.
- 2** Die Lithium-Batterie so einlegen, daß die ⊕-Seite nach oben weist, dann den Halter wieder einlegen.

HINWEIS

- Unbedingt eine Lithium-Knopfbatterie einlegen; wenn dies nicht beachtet wird, stellt sich die Datenanzeige beim Ersetzen der Hauptbatterien auf die Anfangseinstellung zurück. Hinsichtlich des Kalendersystems siehe S.142.

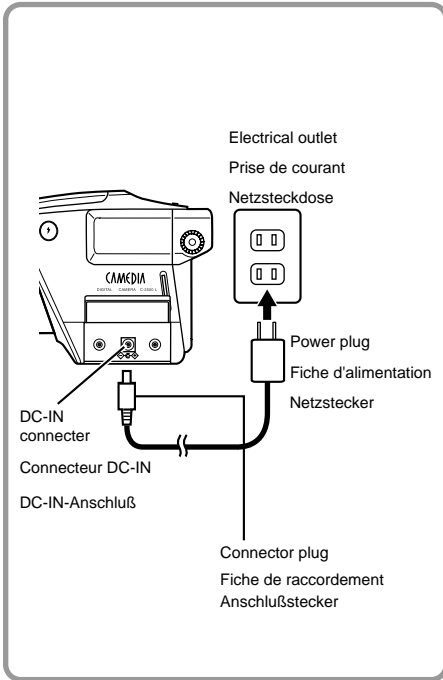

E Using the AC Adaptor (Option)

The separately sold Olympus adaptor allows you to power the camera from a typical AC 220/240V wall outlet.

- 1 Check that the power to the camera is OFF, and then plug the adaptor's cord into an electrical outlet.
- 2 Connect the connector plug to the camera's DC input connector.

NOTE

- When in use for long periods, the AC adaptor may get warm. This is normal.

Warning: Fire, Electric shock, Burns

Use the exclusive AC adaptor correctly and pay attention to the precautions below. Incorrect use of the AC adaptor may cause a fire, electric shock or burns.

- Use only the exclusive AC adaptor (optional). *Olympus will not be responsible for damage caused by the use of any AC adaptor other than the one exclusively designed for this camera.*
- Use an AC 220V/240V power source.
- Make sure the power plug is properly plugged into the outlet.
- Do not connect or disconnect the power plug with wet hands.
- If the AC adaptor's cord is hot, smells like smoke, or is emitting smoke, unplug it immediately. Contact your nearest Olympus dealer or Olympus Service Centre.
- When disconnecting/connecting the AC adaptor's cord, make sure the camera is turned off.
- First, plug the power plug into an electrical outlet, and then connect connector plug to the camera and turn the camera ON. After turning the camera OFF, disconnect it from the camera, and then unplug it from the outlet.

F Utilisation de l'adaptateur secteur (En option)

L'adaptateur Olympus vendu séparément permet d'alimenter l'appareil à partir d'une prise de courant secteur de 220/240V.

- 1 Vérifier que l'alimentation de l'appareil est coupée, puis brancher l'adaptateur secteur sur une prise de courant.
- 2 Raccorder la fiche de raccordement au connecteur d'entrée C.C.

REMARQUE

- Lorsqu'on l'utilise pendant une durée prolongée, l'adaptateur secteur peut devenir chaud. Ceci est normal.

Avvertimento: Feu, choc électrique, brûlure
Utiliser correctement l'adaptateur secteur et respecter les précautions ci-dessous. Une utilisation incorrecte de l'adaptateur secteur risque de provoquer un incendie ou un choc électrique.

- N'utiliser seulement que cet adaptateur secteur (en option), à l'exclusion de tout autre. *Olympus ne sera pas responsable d'un endommagement provoqué par l'utilisation d'un adaptateur secteur autre que celui exclusivement conçu pour cet appareil photo.*
- Utiliser une source d'énergie secteur de 220 V/240 V.
- S'assurer que la fiche d'alimentation est correctement enfichée dans la prise de courant.
- Ne jamais brancher ou débrancher l'adaptateur secteur avec des mains humides.
- Au cas où le fil de la fiche d'alimentation chaufferait, sentirait le brûlé ou dégagerait de la fumée, le débrancher immédiatement. Contacter le distributeur Olympus le plus proche ou un centre d'entretien/dépannage Olympus.

D Verwendung des Netzteils (Sonderzubehör)

Das separat erhältliche Netzteil von Olympus erlaubt den Netzbetrieb der Kamera mit einer gewöhnlichen 220/240-V-Netzsteckdose.

- 1 Sicherstellen, daß der Stromfluß zur Kamera unterbrochen ist, dann das Netzteil an eine Netzsteckdose anschließen.
- 2 Den Anschlußstecker mit dem Gleichstrom-Eigangsanschluß der Kamera verbinden.

HINWEIS

- Bei langer Benutzung erwärmt sich das Netzteil. Dies ist jedoch normal.

Warning: Brandgefahr, Elektroschock, Verbrennungen

Das Netzteil stets wie vorgeschrieben verwenden und die nachstehenden Vorsichtshinweise beachten. Eine inkorrekte Verwendung des Netzteils kann einen Brand, einen Elektroschock oder Verbrennungen verursachen.

- Nur das für diese Kamera vorgesehenen Netzteil verwenden (Sonderzubehör). *Olympus übernimmt keine Haftung für Schäden, die durch die Verwendung eines anderen als des für diese Kamera vorgesehenen Netzteils entstehen.*
- Als Stromquelle ein 220/240-V-Netz verwenden.
- Sich vergewissern, daß der Netzstecker korrekt in die Steckdose eingeschoben wurde.
- Den Netzstecker niemals mit nassen Händen anschließen oder abziehen.

F

- Avant de brancher/débrancher l'adaptateur secteur, s'assurer que l'appareil photo n'est pas en marche.
- Brancher d'abord l'adaptateur secteur sur une prise de courant puis sur l'appareil et allumer ce dernier. Après avoir éteint l'appareil, débrancher l'adaptateur secteur de l'appareil et ensuite de la prise de courant.
- Tenir toujours l'adaptateur secteur lorsqu'on le retire d'une prise de courant.
- Ne jamais tirer avec force l'adaptateur secteur, ni le plier ou le déformer.
- En cas de rayures ou autres dommages sur l'adaptateur secteur ou d'un défaut de contact au niveau de la fiche, consulter le plus rapidement possible le Centre d'entretien/ dépannage Olympus le plus proche.
- Lorsqu'on n'utilise pas l'adaptateur secteur, s'assurer de le débrancher.

E

- Hold the AC adaptor unit when removing it from an outlet.
- Never pull forcibly, bend, or twist the AC adaptor.
- If there are any scratches or other damage on the AC adaptor or if there is contact failure on the plug, consult your nearest Olympus service centre as soon as possible.
- When you are not using the AC adaptor, be sure to unplug the power plug.

D

- Wenn sich das Kabel des Netzteils erhitzt, ungewöhnliche Gerüche auftreten oder Rauchbildung festzustellen ist, das Netzteil sofort abziehen. In diesem Fall einen Olympus-Fachhändler oder die nächste Olympus-Kundendienstwerkstatt zu Rate ziehen.
- Beim Anschließen/Abziehen des Netzteilkabels sich vergewissern, daß die Stromversorgung zur Kamera ausgeschaltet ist.
- Zuerst den Netzstecker in eine Steckdose einstecken, dann den Anschlußstecker mit der Kamera verbinden und zum Schluß die Kamera einschalten. Nach dem Ausschalten der Kamera ist der Anschluß von der Kamera zu trennen und das Netzteil von der Steckdose abzuziehen.
- Beim Abziehen aus der Steckdose stets am Netzteil anfassen.
- Das Netzteil nicht mit Gewalt abziehen, verbiegen oder verdrehen.
- Wenn das Netzteil beschädigt ist oder einen Wackelkontakt aufweist, unverzüglich einen Olympus-Fachhändler oder die nächste Olympus-Kundendienstwerkstatt zu Rate ziehen.
- Wenn das Netzteil nicht verwendet wird, muß dessen Netzstecker unbedingt aus der Steckdose herausgezogen werden.

CAMEDIA

E Taking Pictures

F Prise de vues

D Aufnahmen

2

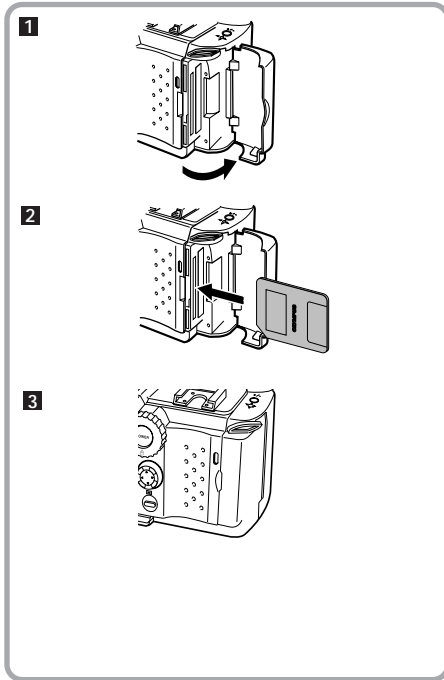

E Loading SmartMedia / CompactFlash Memory Cards

The Camedia C-2500L can take both SmartMedia and CompactFlash memory cards simultaneously, or either of them. The pictures you take are stored on these cards.

Loading SmartMedia Memory Card

You can use not only Olympus SmartMedia 3.3V cards, but non-exclusive SmartMedia 3.3V cards. In the latter case, format the memory card with the Camedia C-2500L before using it. 5 V cards cannot be used. Load the card as follows.

- 1** Open the card compartment cover.
- 2** With the cut corner facing downward, insert the SmartMedia all the way into the slot farthest from the lens.
Confirm the direction of the SmartMedia as shown in the illustration, and insert it.
- 3** Close the card compartment cover until it clicks.

Removing SmartMedia Memory Card

Push the SmartMedia which has been inserted. The SmartMedia will come out.

Caution

- NEVER pull the SmartMedia without pushing it.

F Mise en place des cartes SmartMedia/cartes mémoire CompactFlash

On peut introduire dans le Camedia C-2500L à la fois la carte de mémoire SmartMedia et la carte de mémoire CompactFlash ou l'une des deux. Les images prises sont mémorisées sur ces cartes.

Mise en place de la carte de mémoire SmartMedia

On peut utiliser non seulement des cartes SmartMedia de 3,3 V (Olympus), mais aussi des cartes SmartMedia de 3,3 V. On devra formater celles-ci avec le Camedia 2500L avant l'utilisation. La Carte de 5 V n'est pas utilisable. Charger la carte de la manière suivante.

- 1** Ouvrir le couvercle du logement des cartes.
- 2** Avec l'angle coupé orienté vers le bas, introduire complètement la carte SmartMedia dans la fente la plus éloignée de l'objectif.
Insérer la carte SmartMedia en suivant la flèche dans l'illustration.
- 3** Refermer le couvercle du logement des cartes. On entendra un dé clic.

Retrait de la carte SmartMedia

Appuyer sur la carte SmartMedia mise en place. Elle en sortira.

Attention

- Ne jamais retirer la carte SmartMedia sans appuyer dessus.

D Einlegen der SmartMedia-/CompactFlash-Karten

Das Modell Camedia C-2500L ist gleichzeitig für den Betrieb mit SmartMedia-Karten oder CompactFlash-Karten vorgesehen. Die aufgenommenen Bilder werden auf diesen Karten gespeichert.

Einlegen der SmartMedia-Karte

Neben den Olympus 3,3-V-SmartMedia-Karten können auch 3,3-V-SmartMedia-Karten anderer Hersteller benutzt werden. Bei der Verwendung von SmartMedia-Karten anderer Hersteller sind diese vor der Benutzung mit der Camedia C-2500L zu formatieren. 5-V-Karten sind mit dem Gerät nicht kompatibel. Die Karte ist wie folgt einzulegen:

- 1** Die Kartenfachabdeckung öffnen.
- 2** Mit der abgeschrägten Ecke nach unten weisend, die SmartMedia-Karte bis zum Anschlag in den Schlitz einführen, der sich am weitesten vom Objektiv entfernt befindet.
Überprüfen Sie die korrekte Einsetzrichtung der SmartMedia-Karte gemäß der Abbildung.

- 3** Die Kartenfachabdeckung schließen, bis sie hörbar einrastet.

Entfernen der SmartMedia-Karte

Die eingelegte SmartMedia-Karte hineindrücken. Die SmartMedia-Karte wird nun ausgeworfen.

Achtung

- Die SmartMedia-Karte darf niemals ohne vorheriges Hineindrücken herausgezogen werden.

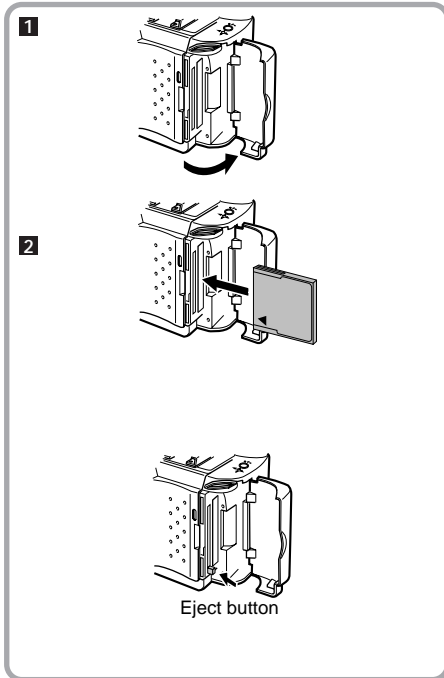

F

Mise en place des cartes de mémoire CompactFlash

Le Camedia C-2500L correspond aux cartes de mémoire CompactFlash disponibles commercialement. Charger les cartes de la manière suivante.

- 1 Ouvrir le couvercle du logement des cartes.
- 2 En tournant la face portant une flèche vers soi, introduire complètement la carte de mémoire CompactFlash dans la fente *** la plus proche *** de l'objectif.
- 3 Refermer le couvercle du logement des cartes. On entendra un dé clic.

Retrait de la carte CompactFlash

Appuyer sur le bouton d'éjection pour sortir le CompactFlash.

Avertissement

- Appuyer doucement sur le bouton d'éjection. Sinon, la carte CompactFlash s'éjectera brutalement.
- Eviter de mettre la carte à l'envers. Elle risque de s'abîmer.

E

Loading CompactFlash Memory Card

The Camedia C-2500L corresponds to commercially available CompactFlash memory cards. Load cards as follows.

- 1 Open the card compartment cover.
- 2 With the side where an arrow is drawn facing you, insert the CompactFlash memory card all the way into the slot nearest the lens.
- 3 Close the card compartment cover until it clicks.

Removing CompactFlash Memory Card

Push the eject button. The CompactFlash will come out.

Caution

- Do not push the eject button strongly. The CompactFlash may burst out.
- Do not insert the CompactFlash upside down. It may be damaged.

D

Einlegen der CompactFlash-Karte

Das Modell Camedia C-2500L ist mit im Fachhandel erhältlichen CompactFlash-Karten kompatibel. Die Karte ist wie folgt einzulegen:

- 1 Die Kartenfachabdeckung öffnen.
- 2 Die CompactFlash Memory-Karte mit der durch einen Pfeil gegen Sie weisenden Pfeil ganz in den Schlitz neben dem Objektiv einstecken.
- 3 Die Kartenfachabdeckung schließen, bis sie hörbar einrastet.

Entfernen der CompactFlash Memory-Karte

Die Auswurfaste drücken. Die CompactFlash Memory-Karte wird nun ausgeworfen.

Achtung

- Die Auswurfaste nicht zu stark hineindrücken, da die CompactFlash Memory-Karte herauschnellen kann.
- Die CompactFlash Memory-Karte nicht verkehrt herum einsetzen. Die Karte kann dabei beschädigt werden.

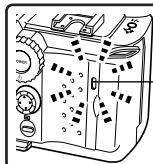

Card access lamp
Voyant d'accès à la carte
Kartenzugangslampe

F

MEMO

- Voir page 29 pour savoir comment sélectionner la carte de mémoire dans laquelle on stocke des images lorsque la carte SmartMedia et la carte CompactFlash sont mis en place.
- Avant d'utiliser des cartes SmartMedia et CompactFlash en vente dans le commerce, il faut les formater avec la Camedia 2500L.

Avertissement

- **Ne JAMAIS ouvrir le couvercle du logement des cartes, éjecter la carte, extraire les piles ou débrancher l'adaptateur secteur alors que l'on est en train d'utiliser l'appareil. Cela risque d'effacer les données figurant sur la carte.**
- Cette carte est un outil de précision. La manipuler avec soin et ne pas la soumettre à des secousses ou des chocs.
- Ne pas toucher à la zone de contact de la carte.
- Pour plus de détails, lire le manuel qui accompagne la Carte.

E

MEMO

- See page 29 for how to select the memory card to store images when both the SmartMedia card and the CompactFlash card are set.
- When using Non Olympus brand SmartMedia and the CompactFlash, format them with the Camedia C-2500L before using them.

Caution

- **NEVER** open the card compartment cover, eject the card, remove the batteries, or disconnect the AC adaptor while the camera is in operation. It may destroy the data in the card.
- The card is a precision instrument. Handle it carefully and do not subject it to physical shocks.
- Do not touch the contact area of the card.
- For more information, read the Cards' instruction manual.

D

ANMERKUNG

- Siehe Seite 29 für die Wahl der Memory-Karte, um Bilder zu speichern, wenn die SmartMedia-Karte und die CompactFlash-Karte eingesetzt sind.
- Wenn die im Handel erhältlichen SmartMedia- und CompactFlash-Karten benutzt werden, sind diese zuvor mit der Camedia C-2500L zu formatieren.

Achtung

- Während die Kamera in Betrieb ist, **NIEMALS** die Kartenfachabdeckung öffnen, die Karte herausnehmen, die Batterien entfernen oder den Wechselstromadapter abziehen, da hierdurch die auf der Karte befindlichen Daten gelöscht werden können.
- Diese Karte ist ein Präzisionsteil, die mit Sorgfalt behandelt und vor Erschütterungen geschützt werden muß.
- Den Kontaktbereich der Karte nicht berühren.
- Für nähere Informationen lesen Sie bitte die Bedienungsschritte für den Umgang mit den Karten.

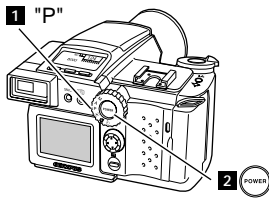

Control Panel
Ecran de commande
Bedienfeld

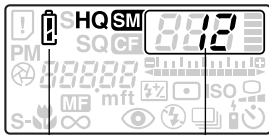

remaining battery power	number of storable pictures
Energie des piles restante	Nombre d'images stockables
verbleibende Batteriespannung	Anzahl der speicherbaren Bilder

E Turning the Power ON

Your camera can be turned ON as described here following. Remove the lens cap before turning the power on.

Turning the Power ON

The basic procedure is to load (a) SmartMedia / CompactFlash memory card(s), turn the camera ON and check the remaining battery charge and number of pictures left.

- 1 Check the mode dial (P.27) is at "P".**
If not, turn it to "P".
- 2 Press the ON/OFF button.**
Shortly after power comes ON, the camera automatically checks to see if a card is loaded or not. The remaining battery charge, the number of remaining pictures and other information will be displayed on the control panel.

MEMO

- For information about setting date and time, see page 142.

F Mise en circuit

Cet appareil photo peut être mis en circuit de la manière décrite ci-après.
Enlever le couvercle de l'objectif avant la mise sous tension.

Mise en circuit de l'alimentation

La procédure de base consiste à charger une ou des cartes mémoire de SmartMedia/CompactFlash, mettre l'appareil sous tension, vérifier la charge restante des piles et le nombre d'images restantes.

- 1 Vérifier si le cadran du mode (P.27) est sur "P".**
Dans la négative, le tourner sur "P".
- 2 Appuyer sur le bouton de mise en circuit/hors circuit.**
Peu après la mise sous tension de l'énergie, l'appareil vérifie automatiquement si une carte est chargée ou non. La charge restante de la batterie, le nombre d'images restantes et d'autres informations seront affichées sur l'écran de commande.

MEMO

- En ce qui concerne le réglage de la date et de l'heure, voir page 142.

D Einschalten der Stromversorgung (ON)

Die Kamera kann mit den nachfolgenden Anweisungen auf ON gestellt werden. Der Objektivdeckel muß vor dem Einschalten der Stromversorgung entfernt werden.

Einschalten der Stromversorgung

Die anfänglichen Schritte bestehen aus dem Einlegen der SmartMedia-/CompactFlash-Karten und dem Einschalten der Kamera; danach den Batterie-Ladezustand und die verbleibenden Aufnahmen überprüfen.

- 1 Sich vergewissern, daß das Modus-Einstellrad (S. 27) auf P steht.**
Wenn dies nicht der Fall ist, das Einstellrad auf P stellen.
- 2 Die ON/OFF-Taste drücken.**
Kurz nach dem Einschalten der Stromversorgung überprüft die Kamera, ob eine Karte eingelegt ist oder nicht. Am Bedienfeld werden nun Batterie-Ladezustand, die verbleibenden Aufnahmen und weitere Informationen angezeigt.

ANMERKUNG

- Für nähere Einzelheiten des Eingeben des Datums und der Uhrzeit siehe Seite 142.

F

Vérification de l'état des piles

Lorsque le mode d'enregistrement est en marche, l'indication d'énergie restante des piles apparaît sur l'écran de commande.

s'allume et s'éteint automatiquement.

Les piles sont en bon état.

Il est possible de prendre des photos.

clignote et les autres indicateurs de l'écran de commande sont affichés normalement.

L'énergie de la batterie est insuffisante et les piles doivent être remplacées. On peut prendre encore quelques photos. Mais les piles risquent de s'épuiser.

s'allume et s'éteint automatiquement.

Les piles sont complètement épuisées et doivent être remplacées immédiatement.

MEMO

- Si l'appareil n'est pas utilisé pendant un temps spécifié dans un mode comme "P" et "A", la fonction d'économie d'énergie sera activée et l'appareil passe en mode d'attente. L'indication disparaît sur l'écran de commande. L'intervalle de cette inactivité peut être modifié. (P.146)

E

Checking The Batteries

When the camera is turned on, the remaining battery charge appears on the control panel as follows.

lights and turns off automatically.

Batteries are OK.

You can shoot.

blinks and other indicators on the control panel are displayed normally.

Battery power is low and batteries should be replaced. You can take a few images. But the battery may run out during the operation.

light and turns off automatically.

Batteries are dead and should be replaced immediately.

MEMO

- If the camera has not been operated for more than specified time while it is in any operation mode such as "P" and "A", a power save function will be activated and put it into the Stand-by mode. Indication on the control panel will disappear. The interval of inactivity is changeable. (P.146)

D

Überprüfen der Batterien

Bei aktiviertem Aufnahme-Modus wird der Batterie-Ladezustand wie folgt am Bedienfeld angezeigt.

leuchtet auf und schaltet sich dann automatisch aus.

Die Batterien sind in Ordnung.

Das Gerät ist bereit zum Aufnehmen.

blinkt; andere Anzeigen am Bedienfeld erscheinen normal.

Die Batterien sind schwach und müssen ersetzt werden. Sie können einige Aufnahmen machen; die Batterie kann während dieses Vorgangs jedoch vollkommen versagen.

leuchtet auf und schaltet sich automatisch aus.

Die Batterien sind leer und müssen umgehend ersetzt werden.

ANMERKUNG

- Wenn die Kamera im Modus "P" oder "A" über bestimmte Zeitdauer nicht bedient wird, aktiviert sich die Energiesparfunktion und schaltet das Gerät in den Bereitschaftsmodus. Die Anzeigen am Bedienfeld erlöschen. Der Zeitraum der Inaktivität ist einstellbar. (S.146)

F

MEMO

- Pour annuler le mode d'attente, tourner la manette du zoom ou appuyer sur le déclencheur de l'obturateur à mi-course, et l'affichage de l'écran de commande réapparaîtra.
- Si l'appareil reste sur le mode d'attente l'alimentation est automatiquement coupée. Appuyer sur la touche d'alimentation pour la remettre en marche.
- Régler la date et l'heure avant de prendre des photos. Se référer à " réglage de la date et de l'heure " (P.142) en ce qui concerne le réglage.
- Lorsqu'on prend des photos pendant un voyage, lors d'occasions particulières ou par temps froid, il est conseillé de prévoir des piles de rechange.Utiliser les piles Ni-MH au format AA et le rechargeur de pile livré en bundle avec le C-2500L.
- Si l'appareil fonctionne sur les piles épuisées, le numéro de la vue se met à clignoter sur l'écran de commande dès la prise de vue ou la mise en marche. L'appareil ne permet pas alors de prendre de photos normalement. Mettre des piles neuves en place et manier le C-2500L.

REMARQUE

- Le moment où apparaît le nombre d'images restantes varie selon le type et la condition d'utilisation des piles utilisées.

E

MEMO

- To cancel the Stand-by mode, turn the zoom lever or press the shutter release button halfway, and the control panel display will reappear.
- When the camera is in the Stand-by mode for an interval, it automatically turns the power off. Press the power button to turn it back on.
- Set the date and time before taking pictures. Refer to "Setting Date/Time" (P.142) about how to set them.
- When taking pictures on a trip, on a special occasion, or in cold temperatures, it is recommended to keep precharged spare batteries handy.Please use the AA Ni-MH batteries and battery charger bundled with the C-2500L.
- When operating with exhausted batteries, frame number blinks on the control panel after taking a picture or turning the power on. In this case, the picture was not taken normally. Load new batteries, and operate the C-2500L again.

NOTE

- The timing of the appearance of the number of remaining pictures varies depending on the type and condition of the batteries used.

D

ANMERKUNG

- Um den Bereitschaftsmodus auszuschalten, den Zoomhebel verstellen oder den Auslöser bis zur Hälfte drücken; danach erscheinen die Bedienfeld-Anzeigen wieder.
- Wenn die Kamera für eine Zeitdauer im Bereitschaftsmodus verbleibt, wird die Stromversorgung automatisch ausgeschaltet. Zum Wiedereinschalten die Haupttaste drücken.
- Das Datum und die Uhrzeit sind vor dem Fotografieren einzustellen. Hinsichtlich der Einstellung ist auf "Eingeben von Datum/Uhrzeit " (S.142) Bezug zu nehmen.
- Wenn die Kamera auf einen Ausflug mitgenommen, oder bei niedrigen Außentemperaturen fotografiert wird, empfehlen wir, aufgeladene Ersatzbatterien mit sich zu führen. Dabei die Ni-MH-Babyzellen und das Batterieladegerät verwenden. Diese sind zusammen mit der C-2500L geliefert.
- Bein Betrieb mit erschöpften Batterien blinkt die Aufnahmeummer am Bedienfeld nach dem Fotografieren oder dem Einschalten der Stromversorgung. Dies zeigt an, daß das normale Fotografieren nicht erfolgte. Neue Batterien einlegen und die C-2500L wieder bedienen.

HINWEIS

- Die Anzeigedauer der Anzahl für die noch vorhanden Aufnahmen von Typ und dem Zustand der eingesetzten Batterien ab.

A

Number of Storable Pictures
 Nombre d'images enregistrables
 Anzahl des speicherbaren Bilder

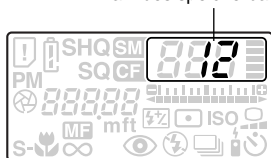
**E**

A About the Number of Storable Pictures

If the camera is ready for taking pictures and power is turned ON, the number of storable pictures is displayed on the control panel.

• Maximum Number of Pictures (8MB of SmartMedia)

The maximum number of pictures which can be taken will change depending on the resolution you set or the capacity left for the card.

Resolution	Compression	Pixels	Number of Storable Pictures
SHQ	TIFF	1712X1368	1
SHQ	JPEG	1712X1368	At least 4
HQ	JPEG	1712X1368	At least 13
SQ	JPEG	1280X1024	At least 24
SQ	JPEG	640X512	At least 83

NOTE

- When no more images can be stored on the card, the green lamp inside the viewfinder as well as [] and "0" blinks on the control panel.
- The amount of data consumed in taking pictures differs according to the subject, therefore it is possible to take more pictures than the Number of Storable Pictures given above.
- It can happen that the counter does not decrease after a picture is taken or that the number of remaining pictures does not increase when a frame is erased.
- The maximum number of pictures allowed varies according to card capacity.
- Set the date and the time before taking pictures.(P.142)
- Lives of cards will expire. When the flash memory of the card is exhausted, the maximum number of storable images may decrease.

F

A Au sujet du nombre d'images enregistrables

Si l'appareil est prêt à prendre des photos et que l'alimentation est mise sous tension, le nombre d'images enregistrables (restantes) est affiché sur l'écran de commande.

• Nombre maximum d'images (8 MB de SmartMedia)

Le nombre maximum d'images qui peuvent être prises changera selon la résolution que l'on a réglé ou la capacité laissée par la carte.

Compression	Résolution	Pixels	Nombre d'images enregistrables
SHQ	TIFF	1712 X 1368	1
SHQ	JPEG	1712 X 1368	4 au moins
HQ	JPEG	1712 X 1368	13 au moins
SQ	JPEG	1280 X 1024	24 au moins
SQ	JPEG	640 X 512	83 au moins

REMARQUES

- Lorsque davantage d'images ne peuvent plus être enregistrées sur la carte, le voyant vert à l'intérieur du viseur ainsi que " [] " et "0" clignotent sur l'écran de commande.
- La quantité des données utilisées en prenant des photos diffère selon le sujet. Par conséquent, il est possible de prendre davantage de photos que le nombre d'images enregistrables donné ci-dessus.
- Il peut arriver que les chiffres du compteur ne diminuent pas lorsqu'une photo est prise ou que le nombre d'images restantes n'augmente pas lorsqu'une image est effacée.
- Le nombre maximum d'images autorisé varie selon la capacité de la carte.
- Régler l'heure et la date avant de prendre des photos.(P.142)
- La vie de cartes s'expire. Au fur et à mesure que la mémoire flash de la carte s'épuise, le nombre d'images stockables peut diminuer.

D

A Hinweise zur Anzahl der speicherbaren Bilder

Wenn die Kamera aufnahmebereit ist und die Stromversorgung auf ON steht, wird die Anzahl der speicherbaren Bilder am Bedienfeld angezeigt.

• Maximale Anzahl der Bilder (SmartMedia-Karte, 8 MB)

Die maximale Anzahl der Bilder, die aufgenommen werden können, richtet sich nach dem eingestellten Auflösungswert und der auf der Karte verfügbaren Speicherkapazität.

Auflösung	Kompression	Pixel	Anzahl der speicherbaren Bilder
SHQ	TIFF	1712 X 1368	1
SHQ	JPEG	1712 X 1368	Mindestens 4
HQ	JPEG	1712 X 1368	Mindestens 13
SQ	JPEG	1280 X 1024	Mindestens 24
SQ	JPEG	640 X 512	Mindestens 83

HINWEIS

- Wenn keine weitere Abbildungen auf der Karte gespeichert werden können, blinken die grüne Kontrollampe im Sucher als auch die Symbole " [] " und "0" am Bedienfeld auf.
- Der Umfang der für eine Aufnahme verwendeten Daten ist vom Objekt abhängig; es kann daher möglich sein, daß mehr als die oben angegebene Anzahl der speicherbaren Bilder möglich ist.
- Unter gewissen Umständen ist es möglich, daß sich nach einer Aufnahme die Bildzahl nicht verringert; ebenso kann es sein, daß sich nach Löschen eines Bilds die Anzahl der restlichen Bilder nicht erhöht.
- Die maximale Anzahl der möglichen Bilder hängt von der Speicherkapazität ab.(P.142)
- Vor dem Fotografieren das Datum und die Uhrzeit eingeben.
- Die Speicherarten haben eine beschränkte Lebensdauer. Wenn die CompactFlash Memory-Karte erschöpft ist, nimmt die maximale Anzahl der speicherbaren Bilder ab.

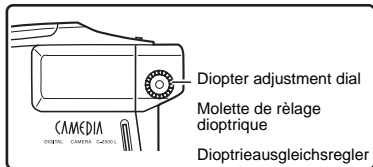

1



2

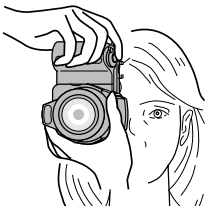

3

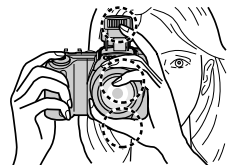

F Prise de vues

Après avoir mis l'alimentation en circuit et régler l'appareil, on peut commencer à prendre des photos.

Réglage de l'alimentation pour l'objectif

Si le repère de mise au point automatique est flou ou par ailleurs difficile à voir, on peut régler l'objectif avec la molette de réglage dioptrique. La molette peut être tournée avec le pouce gauche dès que l'on voit le repère devenir plus net dans la mise au point. (Voir illustration.)

Points à ne pas oublier

Tenir fermement l'appareil photo avec les deux mains tout en appuyant les coudes le long du corps pour éviter de faire bouger l'appareil.

- 1 Correct
- 2 Correct
- 3 Incorrect

REMARQUE

- Ne pas recouvrir l'objectif, le flash l'illuminateur AF et le signal du retardateur automatique avec les doigts ou la bandoulière.

E Taking Pictures

After turning ON the power and setting up the camera, you are ready to take pictures.

Diopter adjustment

If the autofocus mark is blurred or otherwise hard to see, you can adjust lens power with the diopter adjustment dial. The dial can be turned with your left thumb as you watch the mark come sharply into focus. (See the illustration.)

Points to remember

Hold the camera firmly with both hands while keeping your elbows at your sides to prevent the camera from moving.

- 1 Correct
- 2 Correct
- 3 Incorrect

NOTE

- Keep your fingers and the strap away from the lens, flash, and AF illuminator / self-timer signal.

D Fotografieren

Nach dem Einschalten der Stromversorgung und dem Vorbereiten der Kamera ist diese zum Fotografieren bereit.

Einstellung der Schärfe

Wenn das Autofocus-Meßfeld verschwommen erscheint oder anderweitig schwer zu erkennen ist, kann die Schärfe mit dem dioptrieausgleichsregler einjustiert werden. Der Regler kann mit dem linken Daumen gedreht werden, bis das Meßfeld auf die optimale Schärfe eingestellt ist. (Siehe die Abbildung.)

Wichtige Tips

SUm ein Verwackeln der Bilder zu vermeiden, die Kamera mit beiden Händen anfassen und die Ellenbogen am Körper anlegen.

- 1 Korrekt
- 2 Korrekt
- 3 Inkorrekt

HINWEIS

- Darauf achten, daß die Finger und der Trageriemen bei der Aufnahme nicht vor das Objektiv, den Blitz und den AF-Hilfsilluminator/Selbstausröser-Anzeiger geraten.

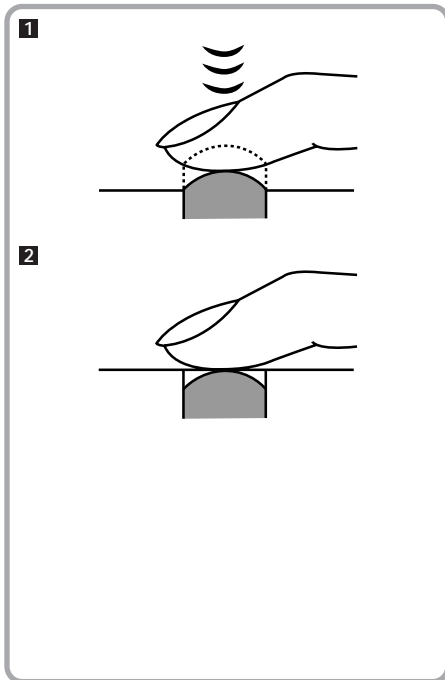

E

How to Press the Shutter Release Button

The shutter release button is used in two ways. Practice pressing the button before actually taking pictures.

1 Pressing Down Halfway

Pressing the shutter release button down halfway locks the focus. The green lamp inside the viewfinder will light up when the camera is ready to take the picture.

2 Pressing Down All the Way

Pressing the shutter release button down all the way fixes the exposure and releases the shutter. The picture will appear on the LCD monitor and, during this time, the green lamp inside the viewfinder will blink.

MEMO

- In the spot metering mode, exposure is fixed when pressing the shutter release button down halfway. In the centre metering mode, it is fixed when pressing the shutter release button down all the way.

NOTE

- Press the Shutter release button gently using the ball of your finger. Avoid moving the camera when pressing the Shutter release button to prevent blurry images.
- If the Green lamp blinks when the Shutter release button is pressed halfway, the focus is not locked. Remove your finger and press it again.

F

Comment appuyer sur le bouton du déclencheur de l'obturateur

Le bouton du déclencheur de l'obturateur est utilisé de deux manières. S'exercer en appuyant sur le bouton avant de prendre effectivement des photos.

1 Enfoncement jusqu'à mi-course

En enfonçant le bouton du déclencheur de l'obturateur jusqu'à mi-course la mise au point est bloquée. Le voyant vert à l'intérieur du viseur s'allumera lorsque l'appareil est prêt à prendre la photo.

2 En appuyant à fond sur le déclencheur

En appuyant à fond sur le bouton du déclencheur de l'obturateur, l'exposition sera déterminée et l'obturateur sera débloqué. L'image apparaîtra sur l'écran ACL et, pendant ce temps, le voyant vert à l'intérieur du viseur clignotera.

MEMO

- Dans le mode du mesurage du spot, l'exposition est déterminée par la pression à mi-course sur le bouton de déclenchement de l'obturateur. Dans le mode de mesurage du centre, il faut appuyer complètement sur le bouton.

REMARQUES

- Appuyer doucement sur le bouton du déclencheur en utilisant le bout du doigt. Ne pas faire bouger l'appareil lorsque l'on appuie sur le bouton du déclencheur de l'obturateur pour éviter des images floues.
- Si le voyant vert clignote lorsque le bouton du déclencheur de l'obturateur est enfoncé à mi-course, la mise au point ne sera pas bloquée. Retirer le doigt du déclencheur et appuyer à nouveau.

D

Verwendung des Auslöserknopfs

Der Auslöserknopf weist zwei Funktionen auf. Es wird empfohlen, vor der eigentlichen Aufnahme das Drücken des Auslöserknopfs zu üben.

1 Drücken des Auslöserknopfs bis zur Hälfte

Wenn der Auslöserknopf nur bis zur Hälfte gedrückt wird, aktiviert dies den Schärfespeicher. Wenn die Kamera aufnahmefähig ist, leuchtet die grüne Kontrolllampe im Sucher auf.

2 Drücken des Auslöserknopfs bis zum Anschlag

Wenn der Auslöserknopf ganz nach unten gedrückt wird, fixiert dies die Belichtung und aktiviert den Verschluss. Daraufhin erscheint das Bild am Monitor; während dieser Zeit blinkt die grüne Kontrolllampe im Sucher.

ANMERKUNG

- Im Spotmessungs-Modus wird die Belichtung fixiert, wenn der Auslöserknopf halb durchgedrückt wird. Im Mittensmessungs-Modus wird die Belichtung fixiert, wenn der Auslöserknopf ganz durchgedrückt wird.

HINWEIS

- Den Auslöserknopf sanft mit der Fingerkuppe drücken. Während der Auslöserknopf gedrückt wird, ist ein Bewegen der Kamera zu vermeiden, da dies unscharfe Bilder verursacht.
- Wenn die grüne Kontrolllampe blinkt, während der Auslöserknopf bis zur Hälfte gedrückt wird, ist die Schärfenicht fixiert. In diesem Fall den Finger vom Auslöserknopf nehmen und dann noch einmal drücken.

F Camedia C-2500L Modes de prises de vues

Le Camedia C-2500L a trois modes de prises de vues utilisables: le mode P, le mode A et le mode M. Ces modes sont choisis en rapport avec la manière dont on désire prendre des photos ou selon les conditions photographiques.

1 Mode P (Mode de programmation)

L'ouverture et la vitesse d'obturation de l'appareil sont réglés automatiquement par le Camedia C-2500L. Tout ce que l'on doit faire pour obtenir des images nettes et claires est d'appuyer seulement sur le bouton du déclencheur de l'obturateur. Les images se font rapidement et facilement.

2 Mode A (Mode d'ouverture du diaphragme)

Ce mode est semi-automatique. Avec ce mode, il est possible de changer soi-même le diaphragme, mais la vitesse de l'obturateur est automatiquement réglée par l'appareil. En changeant l'ouverture du diaphragme, on peut modifier l'arrière-plan de manière à ce qu'il ressorte des images prises. Par exemple, l'arrière-plan peut être conservé tel qu'il est pour des photos de groupes et délibérément flou pour des portraits.

3 Mode M (Mode manuel)

Ceci est le mode manuel qui permet de régler l'exposition, et la vitesse de l'obturateur, si l'on désire que les images ressortent. En résumé, le mode M permet plus de créativité lors de la prise d'images.

E Camedia C-2500L Shooting Modes

The Camedia C-2500L has three shooting modes for you to use: P mode, A mode and M mode. Modes are selected according to the way you want to take pictures or photographic conditions.

1 P Mode (Program Mode)

Aperture and shutter speed are set automatically by the Camedia C-2500L. All you have to do to get sharp clear images is to press the shutter release button. Images are quick and easy.

2 A Mode (Aperture Mode)

This mode is semi-automatic. In it, you can change the aperture yourself, but shutter speed is automatically set by the camera. By changing the aperture, you can change the way the background will come out in your images. For example, the background can be saved as is done for group photographs or deliberately blurred for portraits.

3 M Mode (Manual Mode)

This is your manual mode where you set the exposure and shutter speed as you want your images to come out. In short, the M mode lets you be more creative in your picture-taking.

D Aufnahme-Modi des Modells Camedia C-2500L

Modell Camedia C-2500L verfügt über drei Betriebsmodi: P-Modus, A-Modus und M-Modus. Die einzelnen Modi können entsprechend dem Zweck der Aufnahme bzw. den photographischen Bedingungen gewählt werden.

1 P-Modus (Programm-Modus)

In diesem Modus werden die Blende und Verschlussgeschwindigkeit automatisch von der Camedia C-2500L eingestellt. Um scharfe, brillante Aufnahmen zu erhalten, muß lediglich der Auslöserknopf gedrückt werden. Dies gewährleistet ein problemloses Fotografieren.

2 A-Modus (Blenden-Modus)

In diesem Modus erfolgt die Bedienung halbautomatisch. Die Blende kann manuell eingestellt werden, doch wird die Verschlusszeit von der Kamera automatisch gesetzt. Durch Veränderung der Blendeneinstellung kann die Schärfe des Hintergrunds verändert werden. Bei Gruppenaufnahmen läßt sich zum Beispiel der Hintergrund ebenfalls scharf abbilden, während er bei Porträts absichtlich verschwommen erscheinen kann.

3 M-Modus (Manueller Modus)

In diesem Modus lassen sich die Belichtung und Verschlussgeschwindigkeit manuell vornehmen, um eine individuelle Gestaltung der Aufnahme zu ermöglichen. In anderen Worten - der M-Modus erlaubt ein kreativeres Fotografieren. Um den Design-Richtlinien des Kamera-Dateisystems zu entsprechen, werden Vordruck-Programmdateien in die Speicherkarte geschrieben. Der Ausdruck der Bilder mit einem Drucker oder in einem Fotolabor ist möglich, wenn der Drucker oder das Fotolabor die Design-Richtlinien des Kamera-Dateisystems unterstützt.

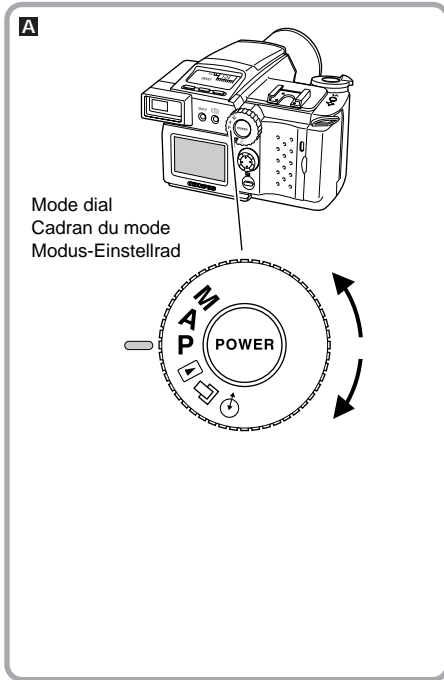

F Choix du mode

Le Camedia C-2500L présente trois modes d'utilisation: le mode P, le mode A et le mode M. Ces modes sont sélectionnés selon le cadran du mode avant de prendre des photos.

A Cadran du mode

Mode M	Mode manuel
Mode A	Mode d'ouverture du diaphragme
Mode P	Mode de programmation

- Pour des images de visée sur l'écran ACL.
- Pour l'impression d'images
- Pour le raccordement de l'appareil à un ordinateur personnel ou à un autre dispositif externe.

- 1 **Turner le cadran du mode à droite et le régler sur le mode désiré.**
Sur l'illustration, le cadran est réglé sur "P".

E Mode Selection

The Camedia C-2500L has three modes for you to use: P mode, A mode and M mode. Modes are selected according with the mode dial prior to taking pictures.

A Mode Dial

M mode	Manual mode
A mode	Aperture mode
P mode	Program mode
	For viewing images on the LCD monitor
	For printing out images
	For connecting the camera to a personal computer or other external device

- 1 **Turn the mode dial to the right and set it to the desired mode.**
The dial is set to "P" in the illustration.

D Moduswahl

Modell Camedia C-2500L verfügt über drei Betriebsmodi: P-Modus, A-Modus und M-Modus. Die einzelnen Modi werden mit dem Modus-Einstellrad vor der Aufnahme eingestellt.

A Modus-Einstellrad

M-Modus	Manueller Modus
A-Modus	Blenden-Modus
P-Modus	Programm-Modus
	Zum Betrachten der Bilder auf dem LCD-Monitor
	Zum Ausdrucken der Bilder
	Zum Anschluß der Kamera an einen PC oder ein andere externe Komponente

- 1 **Das Modus-Einstellrad nach rechts drehen und auf den gewünschten Modus stellen.**
In der Abbildung ist das Einstellrad auf P gestellt.

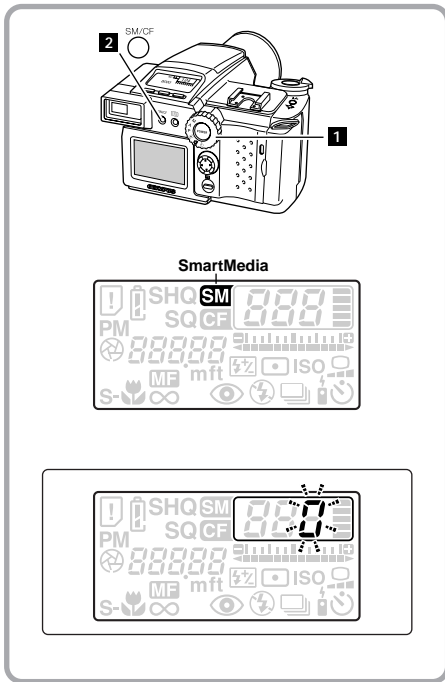

F Choix de la carte SmartMedia/carte de mémoire CompactFlash **SM CF**

La procédure suivante explique comment sélectionner le support permettant d'enregistrer les images. Choisir un support d'enregistrement avant de prendre des photos.

1 Régler le cadran de mode sur "P", "A" ou "M".

2 Appuyer sur la touche [SM/CF].

L'affichage du support sur l'écran de commande se déplacera en arrière puis en avant entre "SM" (SmartMedia) et "CM" (CompactFlash) chaque fois que l'on appuiera sur la touche.

Sélectionner le support approprié pour l'enregistrement des images.

Si une seule carte est mise en place, cette commutation n'est pas possible.

REMARQUE

- Si la carte de support sélectionnée est pleine, un "0" clignotant est affiché sur l'écran de commande. Si la carte SmartMedia ainsi que la carte de mémoire CompactFlash sont toutes deux chargées dans l'appareil, changer sur l'autre carte en utilisant la touche [SM/CF]. Les cartes ne peuvent être changées automatiquement. Si une seule carte est chargée dans l'appareil, la changer avec une carte présentant un espace disponible suffisant.

E Selecting SmartMedia/CompactFlash Memory Card **SM CF**

The following procedure explains how to select the media which images are to be stored on. Select media before taking your pictures.

1 Set the mode dial to "P", "A" or "M".

2 Press the [SM/CF] button.

The media displayed on the control panel will change back and forth between "SM" (SmartMedia) and "CM" (CompactFlash) every time the button is pressed. Select the media for storing the images.

NOTE

- If the selected media card is full, "0" is displayed on the control panel. If both a SmartMedia card and a CompactFlash memory card are loaded in the camera, change to the other card using the [SM/CF] button. Cards cannot be changed automatically. If only one card is loaded in the camera, change it with a card with sufficient available space.

D Wahl der SmartMedia-/CompactFlash-Karte **SM CF**

Die nachfolgenden Anweisungen erläutern die Wahl des Mediums, das zur Speicherung der Abbilungsdaten verwendet werden soll. Vor dem Fotografieren muß daher das gewünschte Medium gewählt werden.

1 Das Modus-Einstellrad auf P, A oder M stellen.

2 Die [SM/CF]-Taste drücken.

Die Medium-Anzeige am Bedienfeld ändert sich bei jedem Drücken der Taste von "SM" (SmartMedia) zu "CM" (CompactFlash) und umgekehrt.

Das Medium für das Abspeichern der Bilder wählen.

HINWEIS

- Wenn die gewählte Karte voll ist, wird eine blinkende "0" am Bedienfeld angezeigt. Wenn sowohl eine SmartMedia- als auch eine CompactFlash-Karte in die Kamera eingelegt wurden, kann die andere Karte mit Hilfe der [SM/CF]-Taste gewählt werden. Das Umschalten auf eine andere Karte geschieht nicht automatisch. Wenn nur eine Karte in der Kamera zur Verfügung steht, muß die Karte gegen eine andere ausgetauscht werden, die noch ausreichend Speicherkapazität aufweist.

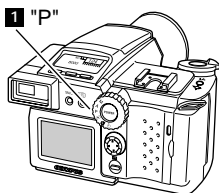

2 Viewfinder/Viseur/Sucher

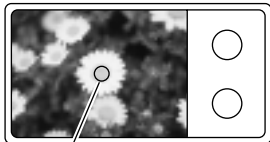

Autofocus mark
Repère de mise au point automatique
Autofokus-Meßfeld

3

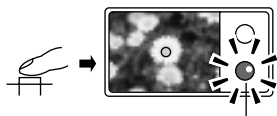

Green lamp
Voyant vert
Grüne Kontrollampe

E Taking Pictures in the P Mode

With the P mode, exposure is set automatically by the camera. The default setting is autofocus, which sets focus automatically, for the camera. All you have to do to get sharp clear images is press the shutter release button. A good way to learn the basics of using your camera is to take pictures.

Taking Pictures

Pictures are taken in the P mode as follows.

- 1 Set the mode dial to "P".**
If the mode dial is not at "P", turn it to "P".
The camera has also "M" and "A" modes. See page 27.
- 2 Look into the viewfinder and decide your subject.**
- 3 Press the shutter release button down halfway.**
This will lock the focus. The green lamp inside the viewfinder will light up to indicate the camera is ready to take the picture.

NOTE

- If the green lamp in the viewfinder blinks when you press the shutter release button down halfway, the focus is not locked. Release the button for a moment and press it down halfway again.

F Prise de vues dans le mode P

Avec le mode P, l'exposition est automatiquement réglée par l'appareil. Le réglage par défaut est la mise au point automatique, qui règle automatiquement le foyer. Pour obtenir des images claires et nettes, il suffit simplement d'appuyer sur le bouton du déclencheur de l'obturateur. Le meilleur moyen d'apprendre les procédures de base de cet appareil est de faire des photos.

Prise de vues

Les photos sont prises sur le mode P de la manière suivante.

- 1 Mettre le cadran du mode sur "P".**
Si le cadran du mode n'est pas sur "P", le tourner sur "P".
L'appareil dispose aussi des modes "M" et "P". Voir page 27.
- 2 Regarder dans le viseur et décider ce que l'on désire photographier.**
- 3 Appuyer sur le bouton du déclencheur de l'obturateur à mi-course.**
Cela bloquera la mise au point. Le voyant vert à l'intérieur du viseur s'allumera pour indiquer que l'appareil est prêt à prendre la photo.

REMARQUE

- Si le voyant vert dans le viseur clignote lorsque le bouton du déclencheur de l'obturateur est enfoncé à mi-course, la mise au point n'est pas bloquée. Retirer le doigt du déclencheur et appuyer à nouveau à mi-course.

D Fotografieren im P-Modus

Im P-Modus wird die Belichtung automatisch von der Kamera eingestellt. Die Grundeinstellung entspricht dem Autofokus. Dies bedeutet, daß der Brennpunkt automatisch eingestellt wird.

Um scharfe, klare Abbildungen zu erhalten, muß lediglich der Auslöserknopf gedrückt werden. Diese Methode empfiehlt sich, um sich mit der Handhabung der Kamera beim Fotografieren vertraut zu machen.

Fotografieren

Beim Fotografieren im P-Modus wie folgt vorgehen:

- 1 Die Moduswählscheibe auf "P" einstellen.**
Wenn sich die Moduswählscheibe nicht auf "P" befindet, muß sie auf "P" eingestellt werden.
Die Kamera besitzt auch "M"- und "A"-Modi. Siehe Seite 27.
- 2 Das aufzunehmende Objekt durch den Sucher betrachten.**
- 3 Den Auslöserknopf bis zur Hälfte nach unten drücken.**
Hierdurch wird Schärfespeicher fixiert. Die grüne Kontrollampe im Sucher leuchtet nun auf; dies weist darauf hin, daß die Kamera aufnahmebereit ist.

HINWEIS

- Wenn die grüne Kontrollampe im Sucher blinkt, während der Auslöserknopf bis zur Hälfte gedrückt wird, ist die SchärfEinstellung nicht fixiert. In diesem Fall den Auslöserknopf kurz freigeben, dann noch einmal bis zur Hälfte drücken.

4

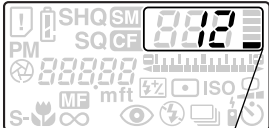

6

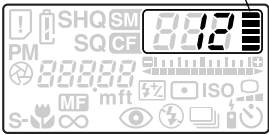

Memory scale
Echelle de la mémoire
Speicherskala

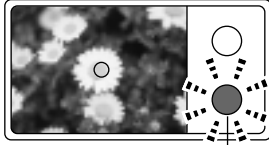

Green lamp
Voyant vert
Grüne Kontrollampe

E

4 Press the shutter release button down all the way. The green lamp inside the viewfinder will go out and one block in the memory scale will light up on the control panel.

5 The image will appear on the LCD monitor and the camera will start writing the data onto the card. As long as there is available space on the card and the memory scale is not full, you can continue taking pictures up to a maximum of five while data is being written onto the card.

6 When all 5 blocks in the memory scale light up, the green lamp will start blinking. While it is blinking, the camera cannot be used. You can resume picture-taking when one of the memory scale blocks and the green lamp blinking go out.

MEMO

- The newly taken picture remains on the LCD monitor for the set period.(P.145)
- Depending on the subject and card space availability, it can take time to write the data onto the card.
- The photographed image is slightly wider than the image seen through the viewfinder.

F

4 Appuyer complètement sur le bouton du déclencheur de l'obturateur. Le voyant vert à l'intérieur du viseur s'éteindra et un bloc dans l'échelle de la mémoire s'éclairera sur l'écran de commande.

5 L'image apparaîtra sur l'écran ACL et l'appareil commencera à enregistrer les données sur la carte. Aussi longtemps qu'il y a un espace disponible sur la carte et que l'échelle de la mémoire n'est pas pleine, on peut continuer à prendre des photos jusqu'à un maximum de cinq pendant que les données sont en train d'être enregistrées sur la carte.

6 Lorsque les 5 blocs dans l'échelle de la mémoire s'allument, le voyant vert commencera à clignoter. Lorsqu'il est en train de clignoter, l'appareil ne peut être utilisé. On peut reprendre une prise de vues lorsque l'un des blocs dans l'échelle de la mémoire et le voyant vert ne clignotent plus.

MEMO

- L'image nouvellement prise reste sur l'écran ACL pendant la période de réglage.(P.145)
- Selon le sujet à photographier et la disponibilité d'espace sur la carte, l'enregistrement des données sur la carte peut prendre un certain temps.
- L'image photographiée est légèrement plus grande que l'image vue à travers le viseur.

D

4 Den Auslöserknopf bis zum Anschlag drücken. Die grüne Kontrollampe im Sucher erlischt, und eines der Speicherskala-Felder im Bedienfeld leuchtet auf.

5 Die Abbildung erscheint am LCD-Monitor, und die Kamera beginnt, die Daten auf der Karte zu registrieren. Solange ausreichend Speicherkapazität auf der Karte vorhanden ist und die Speicherskala-Felder leuchten nicht alle auf, können bis zu maximal fünf Bilder aufgenommen werden, während die Daten auf die Karte überschrieben werden.



6 Wenn alle 5 Felder des Speicherskala aufleuchten, beginnt die grüne Kontrollampe zu blinken. Wenn diese Lampe blinkt, kann die Kamera nicht mehr verwendet werden. Das Fotografieren kann fortgesetzt werden, sobald eines der Speicherskala-Felder und die blinkende grüne Kontrollampe erlöschen.

ANMERKUNG

- Das neu aufgenommene Bild wird eine gewisse Zeit am LCD-Monitor angezeigt.(S.145)
- Je nach Motiv und verfügbare Speicherkapazität kann es eine gewisse Zeit dauern, bis die Bilddaten auf die Karte überschrieben wurden.
- Der fotografierte Bereich ist etwas breiter als das im Sucher sichtbare Bild.



F

REMARQUES

- Ne jamais ouvrir le couvercle du logement des cartes , éjecter la carte, retirer les piles ou débrancher l'adaptateur secteur lorsque le voyant d'accès aux cartes est en train de clignoter. Cela risque de déranger le stockage des images et d'effacer les données sur la carte.
- Lorsque les piles sont usées pendant une prise de vues, l'alimentation peut se mettre hors circuit. Si  s'allume ou si à la fois  et le numéro de l'image clignotent, l'image venant d'être prise n'a pas été enregistrée correctement. Remplacer les piles et recommencer à nouveau la photo.
- L'écran ACL ne peut pas être utilisé en tant que viseur.
- La touche de mise en circuit/hors circuit ne fonctionne pas pendant que le voyant d'accès aux cartes clignote. Lorsque l'on règle le cadran du mode sur , le voyant s'éteint et le mode passe en affichage.
- On peut prendre des photos seulement dans la capacité de la carte. Si on dépasse, l'échelle de la mémoire et le nombre d'images restantes se mettent à clignoter et l'appareil photo refuse l'opération.

E

NOTE

- Never Open the Card compartment cover, eject the card, remove the batteries or disconnect the AC adaptor while the Card access lamp is blinking. This may disturb the image storing and destroy the data on the card.
- When the batteries run out while taking pictures, the power may turn off. If the  lights or both  and the frame number blink, the picture just taken was not recorded properly. Replace the batteries and take the picture again.
- The LCD monitor cannot be used as a viewfinder.
- The ON/OFF button does not function while the Card access lamp is blinking. When you turn the Mode dial to , the mode is switched to Play back mode after the Card access lamp goes out.
- Images cannot be taken over the card capacity. If you try, the Memory scale and the Number of remaining pictures blink and camera rejects your operation.

D

HINWEIS

- Während die Kamera in Betrieb ist und die Schreibzeigelampe blinkt, darf weder die Kartenfachabdeckung geöffnet, die Karte herausgenommen noch der Wechselstromadapter abgezogen werden, da hierdurch das abgespeicherte Bild gestört und die auf der Karte befindlichen Daten gelöscht werden können.
- Wenn die Batterieleistung während des Fotografierens absinkt, kann sich die Stromversorgung unter Umständen ausschalten. Wenn die  beide die  und die Bildnummer blinken, wurde das soeben aufgenommene Bild nicht einwandfrei abgespeichert. In diesem Fall müssen die Batterien ersetzt werden; danach das Bild noch einmal aufnehmen.
- Der LCD-Monitor kann nicht als Sucher verwendet werden.
- Die ON/OFF-Taste spricht nicht an, während die Kartenzugangslampe blinkt. Beim Drehen des Modus-Einstellreglers auf  schaltet der Modus nach Erlöschen der Karten-Zugriffslampe auf die Wiedergabe um.
- Bilder, deren Datenmenge die Speicherkapazität der Karte übersteigt, können nicht aufgezeichnet werden. Wenn dies dennoch versucht wird, blinken die Anzeigen für die Speicherkapazität-Skala und die Anzahl der verbleibenden Aufnahmen. Die Kamera sperrt danach jede weitere Operation.

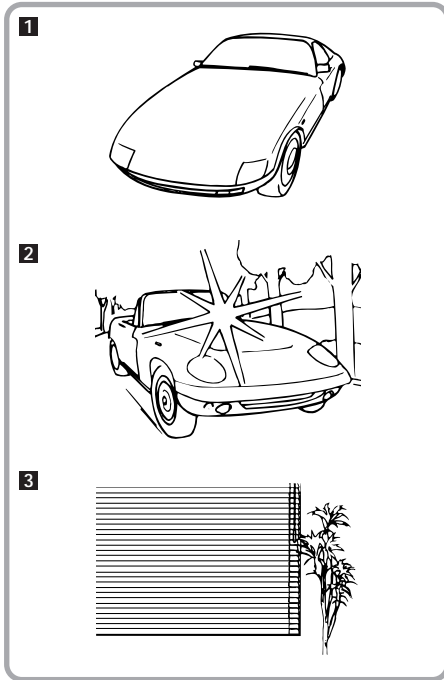

E

Hard-to-(Auto)Focus Subjects

Although the autofocus can lock on virtually any subject, the Camedia C-2500L cannot bring the following subjects into focus. In such case, the green lamp inside the viewfinder blinks and the shutter release button is disabled. In some cases, the shutter release button will respond to touch, but the image results out-of-focus. In these situations, use either the quick-focus feature or take the picture as explained under each example.

1 Subjects of low contrast

First lock focus (P.35) on something of recognizable contrast which is the same distance from the camera as the subject you want to photograph, and then point the camera at the subject and take your picture.

2 Subjects immersed in very bright light

First lock focus (P.35) on an object with recognizable contrast which is in the same distance from the camera as the subject you want to photograph, and then point the camera at the subject and take your picture.

3 Subjects without vertical lines

Hold the camera vertically and lock the focus, and then set it horizontal to take a picture.

F

Sujets difficiles pour une mise au point (automatique)

Bien qu'une mise au point automatique puisse être bloquée en pratique sur n'importe quel sujet, le Camedia C-2500L ne peut mettre au point les sujets suivants. En de tels cas, le voyant vert à l'intérieur du viseur clignote et le bouton du déclencheur de l'obturateur est rendu inutilisable. Dans certains cas, le bouton du déclencheur de l'obturateur répondra au toucher, mais l'image sera défocalisée. Dans ces situations, utiliser la fonction de mise au point rapide ou prendre la photo comme il est expliqué sous chacun des exemples suivants.

1 Sujets insuffisamment contrastés

Effectuer tout d'abord la mise au point sur quelque chose d'un contraste reconnaissable qui se trouve à la même distance de l'appareil que le sujet que l'on désire photographier. Puis, diriger l'appareil sur le sujet et prendre la photo.

2 Sujets placés sous un éclairage intense

Effectuer tout d'abord la mise au point sur un objet d'un contraste reconnaissable qui se trouve à la même distance de l'appareil que le sujet que l'on désire photographier. Puis, diriger l'appareil sur le sujet et prendre la photo.

3 Sujets avec des lignes verticales

Tenir l'appareil verticalement et effectuer une mise au point. Puis tenir l'appareil horizontalement pour prendre une photo.

D

Schwer zu (selbst)fokussierende Objekte

Obwohl mit der Autofokus-Funktion fast jede Fokussierung möglich ist, kann mit Modell Camedia C-2500L eine automatische Schärfeneinstellung unter den nachstehend beschriebenen Umständen nicht durchgeführt werden. In diesen Fällen blinkt die grüne Kontrollampe im Sucher, und der Auslöserknopf ist deaktiviert. In einigen Fällen läßt sich zwar der Auslöserknopf niederdrücken, doch wird das Bild unscharf sein. In diesen Situationen muß entweder die Schnellfokus-Funktion verwendet werden, oder es ist bei jedem Beispiel angegebene Methode zu benutzen.

1 Objekte mit niedrigem Kontrast

Zuerst einen Bereich mit erkennbarem Kontrast anvisieren, der sich in der gleichen Entfernung von der Kamera wie das aufzunehmende Motiv befindet; danach die Kamera auf das Motiv richten und das Bild aufnehmen.

2 Objekte, die in sehr helles Licht getaucht sind.

Zuerst ein Objekt mit erkennbarem Kontrast anvisieren, das sich in der gleichen Entfernung von der Kamera wie das aufzunehmende Motiv befindet; danach die Kamera auf das Motiv richten und das Bild aufnehmen.

3 Objekt ohne Vertikalstreifen

Die Kamera vertikal halten und den Fokus fixieren. Danach die Kamera horizontal halten und die Aufnahme machen.

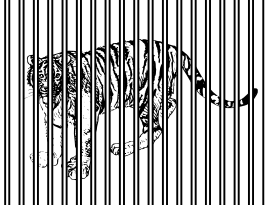
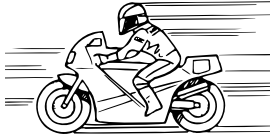
4**5****E****4 Two subjects at different distances from the camera**

If the subjects you want to photograph appear out-of-focus lock focus on something the same distance from the camera as the subjects you want to photograph, and then point the camera at the subjects and take your picture.

5 Fast-moving objects

Before taking the picture, lock on something the same distance from the camera as the subject you want to photograph, and then point the camera at the subject and take your picture.

F**4 Deux sujets placés à des distances différentes**

Si les deux sujets que l'on désire photographier apparaissent défocalisés bien que le voyant vert soit allumé, bloquer la mise au point sur quelque chose se trouvant à la même distance de l'appareil que les sujets que l'on désire photographier, puis faire revenir l'appareil sur les sujets principaux et prendre la photo.

5 Sujets se déplaçant rapidement

Avant de prendre la photo, bloquer la mise au point sur quelque chose se trouvant à la même distance de l'appareil que le sujet que l'on désire photographier, puis faire revenir l'appareil sur le sujet principal et prendre la photo.

D**4 Zwei Objekte, die sich in unterschiedlichem Abstand von der Kamera befinden**

Wenn die beiden Objekte unscharf erscheinen, obwohl die grüne Kontrollampe aufleuchtet, zuerst einen Gegenstand anvisieren, der sich in der gleichen Entfernung von der Kamera wie das aufzunehmende Motiv befindet; danach die Kamera auf das Motiv richten und das Bild aufnehmen.

5 Sich schnell bewegende Objekte

Vor der Aufnahme einen Gegenstand anvisieren, der sich in der gleichen Entfernung von der Kamera wie das aufzunehmende Motiv befindet; danach die Kamera auf das Motiv richten und das Bild aufnehmen.

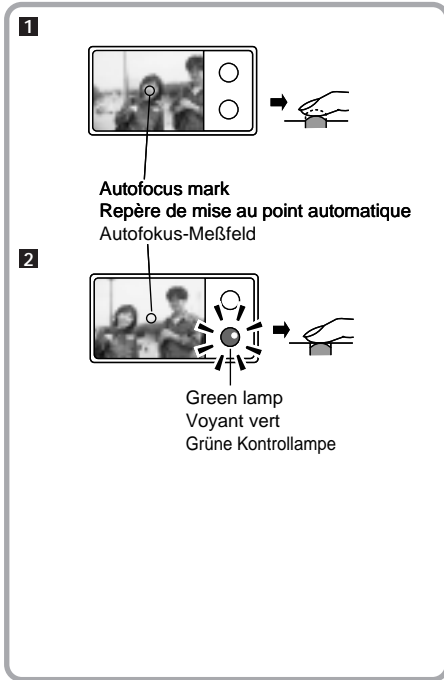

E

A Locking Focus

Focus-locking is a technique for bringing a subject into focus which is not within the autofocus mark (center) of the Camedia C-2500L. It can be done as explained below.

- 1** While looking into the viewfinder, move the autofocus mark over the subject you want to photograph and press the shutter release button down halfway. This will lock the focus and exposure. The green lamp inside the viewfinder will light up to indicate the camera is ready to take the picture.
- 2** Without lifting your finger off the shutter release button, arrange the photograph as you want and press the shutter release button down all the way.

NOTE

- When holding down the [OK] button and pressing the shutter release button down halfway after the focus lock, the focus stays locked even if you remove your finger from the shutter release button.

A AF Illuminator

When the subject is dark, AF illuminator is emitted to cover low brightness.

F

A Blocage de la mise au point

Un blocage de la mise au point est une technique consistant à amener le sujet dans le foyer qui n'est pas en deçà du repère de la mise au point automatique (centre) du Camedia C-2500L. Il peut être effectué de la manière expliquée ci-dessous.

- 1** Tout en regardant dans le viseur, déplacer le repère de la mise au point automatique sur le sujet que l'on désire photographier et appuyer sur le bouton du déclencheur de l'obturateur à mi-course. Cela bloquera la mise au point et l'exposition. Le voyant vert à l'intérieur du viseur s'allumera pour indiquer que l'appareil est prêt à prendre la photo.
- 2** Sans relâcher le doigt du bouton du déclencheur de l'obturateur, choisir le sujet que l'on désire prendre et appuyer complètement sur le bouton du déclencheur de l'obturateur.

REMARQUE

- Bloquer le foyer puis appuyer à mi-course sur le bouton de déclenchement de l'obturateur tout en pressant sur la touche [OK]. Le foyer restera bloqué même si on relâche le bouton de déclenchement.

A Illuminateur AF

Lorsque le sujet est sombre, l'appareil déclenche l'illuminateur AF pour compenser la faible luminosité.

D

A Verwendung des Schärfespeichers

Durch die Verwendung des Schärfespeichers kann ein Objekt fokussiert werden, das sich außerhalb des Autofokus-Meßfelds (Bildmitte) am Modell Camedia C-2500L befindet. Hierbei wie folgt vorgehen:

- 1** Den Bildausschnitt im Sucher wählen, dann die Autofokus-Markierung auf das zu fotografierende Objekt bringen; danach den Auslöserknopf bis zur Hälfte niederdrücken. Dadurch werden Schärfeeinstellung und Belichtung gespeichert. Die grüne Kontrollampe im Sucher leuchtet nun auf; dies weist darauf hin, daß die Kamera aufnahmefähig ist.
- 2** Ohne den Finger vom Auslöserknopf zu nehmen, den Bildausschnitt wie gewünscht wählen, dann den Auslöserknopf ganz nach unten drücken.

HINWEIS

- Nach der Feststellung des Brennpunkts wird beim Hineindrücken der OK-Taste und Niederdrücken des Auslöserknopfes weiteres Fotografieren von Bildern ermöglicht (ursprünglich fixierter Brennpunkt und fixierte Belichtungszeit).

A AF-Hilfsilluminator

Wenn das Aufnahmeobjekt zu dunkel ist, wird der AF-Hilfsilluminator ausgelöst, um dieses aufzuhellen.

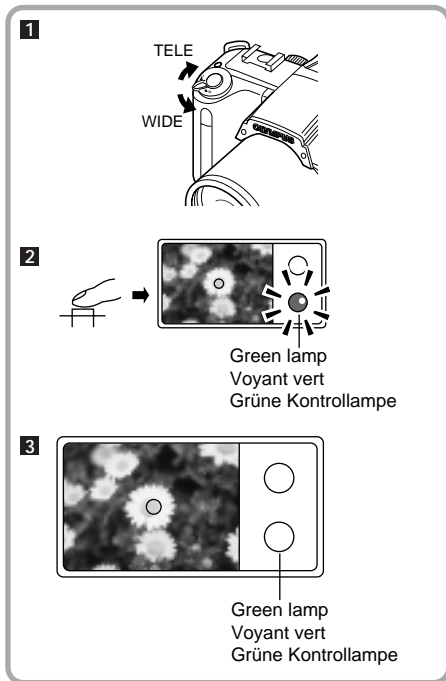

NOTE

- The illumination range of the fill-in light for focusing is up to 3 m.
- Focus-locking is disabled even if the AF illuminator is emitted when the subject has low contrast.
- AF illuminator is not emitted when a device like a conversion lens is attached.
- Never face and fire the AF illuminator to anybody's face at close range. Lock the focus on something else, or use quick focus (P.94) or manual focus (P.61).

REMARQUE

- La portée de cette lumière d'appoint est de 3 m.
- Le blocage de la mise au point n'est pas autorisé même si l'illuminateur AF est émis pour la compensation.
- L'illuminateur AF ne sera pas émis si un dispositif comme un objectif de conversion est monté sur l'appareil.
- Eviter absolument de diriger et de déclencher l'illuminateur AF en face de quelqu'un. Effectuer une mise au point sur quelque chose et bloquer le foyer ou effectuer une mise au point rapide (p.94) ou manuel (p.61).

F Utilisation de la manette du zoom

Cette section explique comment utiliser le zoom. On peut choisir entre "WIDE" (grand angulaire) et "TELE" (téléobjectif).

1 Tout en regardant dans le viseur, déplacer la manette du zoom.

En déplaçant la manette du zoom vers "T" (téléobjectif) le zoom s'approche du sujet, tandis qu'en la déplaçant vers "W" (grand angulaire) il s'éloigne du sujet.

2 Déterminer la composition puis, appuyer sur le bouton du déclencheur de l'obturateur à mi-course.

Ceci bloque la mise au point. Le voyant vert à l'intérieur du viseur s'éteindra pour indiquer que l'appareil est prêt à prendre la photo.

3 Appuyer complètement sur le bouton du déclencheur de l'obturateur.

Le voyant vert commencera à clignoter pour indiquer que la photo a été prise.

HINWEIS

- Der Ausleuchtungsbereich des Aufhellblitzes bei der Schärfeneinstellung beträgt bis zu 3 m.
- Wenn das Aufnahmeobjekt einen geringen Kontrast aufweist, wird die Schärfeneinstellung selbst bei Auslösung des AF-Hilfsilluminator unterbunden.
- Wenn ein Bauteil wie z.B. eine Vorsatzlinse angesetzt wird, so wird bei der Schärfeneinstellung der AF-Hilfsilluminator nicht ausgelöst.

E Using the Zoom Lever

This section explains how to use the zoom. You have a choice between WIDE (wide-angle) and TELE (telephoto).

1 While looking into the viewfinder, move the zoom lever.

Moving the zoom lever towards the "T" zooms up on the subject, whereas moving it towards the "W", draws away from the subject.

2 Determine the composition, then press the shutter release button down halfway.

This locks the focus. The green lamp inside the viewfinder will light up to indicate the camera is ready to take the picture.

3 Press the shutter release button down all the way.

The green lamp will be off to indicate the picture has been taken.

D Verwendung des Zoomhebels

In diesem Kapitel wird die Verwendung der Zoomfunktion erläutert. Diese Funktion verfügt über zwei Einstellungen: WIDE (Weitwinkel) und TELE (Telephoto).

1 Durch den Sucher schauen, dann den Zoomhebel bewegen.

Wenn der Zoomhebel in Richtung "T" verschoben wird, erscheint das Objekt größer; in der "W"-Position entfernt sich das Objekt vom Betrachter.

2 Die Gestalt feststellen, dann, den Auslöserknopf zur Hälfte niederdrücken.

Hierdurch wird Schärfespeicher fixiert. Die grüne Kontrollampe im Sucher leuchtet nun auf; dies weist darauf hin, daß die Kamera aufnahmebereit ist.

3 Den Auslöserknopf bis zum Anschlag nach unten drücken.

Die grüne Kontrollampe erlischt nun; dies weist darauf hin, daß das Bild aufgenommen wurde.

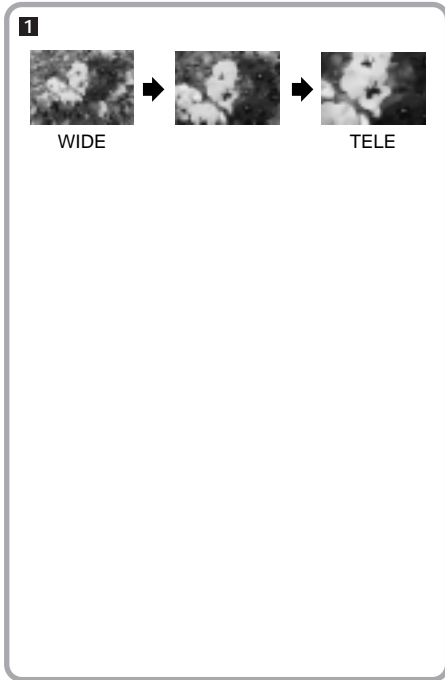

F Utilisation effective du zoom

Le zoom change le point focal en déplaçant les cristaux de l'objectif. Le Camedia C-2500L supporte un objectif zoom d'un agrandissement optique de 3x. Le déplacement de la manette du zoom déplace les cristaux de l'objectif et modifie le point focal.

- **TELEOBJECTIF**

L'angle de l'image est plus rétréci et la plage focale autour de l'objet que l'on focalise est moins profonde que d'habitude.

- **GRAND ANGULAIRE**

L'angle de l'image est plus large et le sujet apparaît plus petit.

E Using the Zoom Effectively

Zooming changes the focal point by moving the lens crystals. The Camedia C-2500L mounts an optical 3x magnification zoom lens. Moving the zoom lever moves the lens crystals and changes the focal point.

- **TELE**

Picture angle is narrower and the subject comes out bigger than usual.

- **WIDE**

Picture angle is wider and the subject comes out smaller than usual.

D Optimale Verwendung der Zoomfunktion

Beim Zoomen wird die Schärfenebene durch Bewegen der Objektivkristalle verschoben. Das Modell Camedia C-2500L weist ein Zoom-Objektiv mit 3facher optischer Vergrößerung auf. Durch Bewegen des Zoomhebels verschieben sich die Objektivkristalle und damit die Schärfenebene.

- **TELE-Einstellung**

Der Bildwinkel ist schmaler und das object erscheint größer als normal.

- **WIDE-Einstellung**

Der Bildwinkel ist breiter und das Object erscheint kleiner als normal.

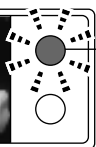
A

Orange lamp
Voyant orange
Orangefarbene
Kontrolllampe

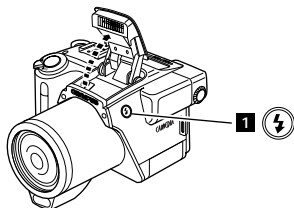

E Flash Photography

This sections explains how to take pictures with a flash. Flashes are used in lighting up and taking pictures of back-lighted subjects or the dark area as well as in taking pictures in dark places. The camera has features, such as flash synchronization effect which fires the flash at the beginning or end of a slow shutter.

Refer to "Flash Synchronization Effect" (P.102) for details.

Flash Preparation

A If a flash is needed for a certain picture, the orange lamp inside the viewfinder will blink when pressing the shutter release button down halfway.

1 Press the flash pop-up button.
The flash will pop up.

NOTE

- The flash is being charged while the Orange lamp is blinking. In this status, it is not possible to take a picture. Wait until the Orange lamp goes off to take the picture.

Flash Illumination Range (ISO 100)

WIDE :0.3 ~ 3.6 m
TELE :0.3 ~ 2.5 m

F Photographie au flash

Cette section explique comment prendre des photos au flash. Les flashes sont utilisés pour éclairer davantage et pour prendre des vues de sujets pris à contre-jour ou dans une zone sombre, aussi bien que pour prendre des photos dans des endroits sombres. L'appareil présente certaines fonctions, telle qu'une synchronisation du flash qui se déclenche au début ou à la fin d'une obturation lente.

Se référer à "Synchronisation du flash" (P.102) pour les détails.

Préparatifs du flash

A Si un flash est nécessaire pour prendre une certaine image, le voyant orange à l'intérieur du viseur clignotera à la demi-pression du bouton de déclencheur de l'obturateur.

1 Appuyer sur le bouton de sortie du flash.
Le flash sortira.

REMARQUE

- Le flash est en cours de recharge lorsque le voyant orange clignote. Il est impossible de prendre des photos à cette étape.
- Attendre que le voyant orange s'éteigne avant de prendre la photo.

Plage d'illumination du flash (ISO 100)

GRAND ANGULAIRE : 0,3 - 3,6 m
TELEOBJECTIF : 0,3 - 2,5 m

D Verwendung des Blitzgeräts

In diesem Kapitel wird die Verwendung des Blitzgeräts beim Fotografieren erläutert. Der Blitz wird dazu verwendet, im Gegenlicht befindliche Objekte auszuleuchten und dunkle Bereiche aufzuhellen; ebenso lassen sich damit Aufnahmen an schlecht erleuchteten Stellen vornehmen. Diese Kamera ist mit verschiedenen Funktionen ausgestattet, wie zum Beispiel dem Blitz-Synchronisationseffekt, bei dem Blitz am Anfang oder Ende einer längeren Belichtungszeit ausgelöst wird.

Für weitere Einzelheiten sich auf den Abschnitt "Blitz-Synchronisationseffekt" (Seite 102) beziehen.

Vorbereitung für Blitz-Aufnahmen

A Wenn für eine bestimmte Aufnahme der Blitz erforderlich ist, blinkt die orangefarbene Kontrolllampe im Sucher, sobald der Auslöserknopf zur Hälfte nach unten gedrückt wird.

1 Den Knopf zum Ausklappen des Blitzes drücken.
Der Blitz wird nun nach oben ausgeklappt.

HINWEIS

- Bei blinkender orangefarbener Kontrolllampe wird der Blitz aufgeladen. Vor dem Fotografieren warten, bis die orangefarbene Kontrolllampe erloschen ist.

Blitz-Ausleuchtungsbereich (ISO 100)

WIDE : 0,3 - 3,6 m
TELE : 0,3 - 2,5 m

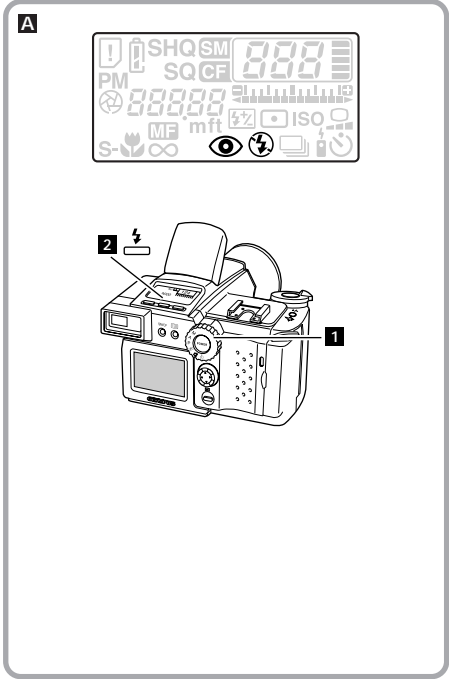

E

A Flash Modes

This camera has 4 flash modes. Use them according to photographic conditions and objective. The flash mode is displayed on the control panel.

AUTO-FLASH mode (No icon)
Automatically fires in low-light and backlight conditions. (P.40)

RED-EYE REDUCING FLASH mode
Significantly reduces the phenomenon of "red-eye" (When subject's eyes appear red in flash photos). (P.41)
Automatically fires in low-light and backlight conditions. (P.40)

FILL-IN FLASH mode
Fires regardless of available light. (P.42)

OFF mode
The flash does not fire. (P.43)

NOTE
• See page 00 for how to take pictures using the exclusive extension flash (Model No.FL-40)

MEMO
• When taking flash-lit pictures, shooting with ISO 100 is recommended. Shooting with ISO 200/400 at close range can make the images overexposed. When shooting with ISO 200, keep the distance of 85 cm or more from the subject while ISO 400, 120 cm or more.

Flash Mode Selection
This section explains how to set the flash mode.

- 1 Set the mode dial to "P", "A" or "M".
- 2 Press the [] button. Every time the [] button is pressed, the flash mode changes as follows.

F

A Modes du flash
Cet appareil a 4 modes de flashes. Les utiliser selon les conditions de prises de vue et du but que l'on désire obtenir. Le mode du flash est affiché sur l'écran de commande.

Mode FLASH AUTOMATIQUE Pas d'icône
Se déclenche automatiquement dans des conditions de faible éclairage et de contre-jour. (Page 40)

Mode FLASH ATTENUANT L'EFFET "YEUX ROUGES"
Atténue nettement l'effet "yeux rouges" (lorsque les yeux du sujet photographié au flash apparaissent en rouge sur la photo). (Page 41)
Se déclenche automatiquement dans des conditions de faible éclairage et de contre-jour. (Page 40)

Mode FLASH D'APPOINT
Se déclenche quelles que soient les conditions d'éclairage. (Page 42)

Mode HORS CIRCUIT
Le flash ne se déclenche pas. (Page 43)

REMARQUE
• Voir page 00 pour savoir comment prendre des photos en utilisant le flash supplémentaire exclusif (Modèle N° FL-40).

MEMO
• Pour prendre des photos avec un flash, il est recommandé d'employer ISO 100. Les ISO 200/400 risquent de surexposer des photos prises à une courte distance. La prise de photos avec ISO 200 nécessite une distance d'au moins 85 cm et le ISO 400 plus de 120 cm.

Sélection du mode flash
Cette section explique comment régler le mode flash.

- 1 Régler le cadran du mode sur "P", "A" ou "M".
- 2 Appuyer sur la touche . Chaque fois que l'on appuie sur la touche , le mode flash change de la manière suivante

D

A Blitz-Modi
Diese Kamera verfügt über 4 Blitz-Modi, die entsprechend den fotografischen Bedingungen und dem Zweck der Aufnahme verwendet werden können. Der jeweilige Blitz-Modus wird am Bedienfeld angezeigt.

AUTO-FLASH-Modus (Automatik-Modus)(Keine Ikon)
Der Blitz wird bei schlechten Lichtverhältnissen und Gegenlicht automatisch ausgelöst (S.40).

RED-EYE REDUCING FLASH-Modus (**Verringerung des "Rote-Augen-Effekts"**)
Diese Funktion gewährleistet eine wesentliche Reduzierung den "Rote-Augen-Effekts" (wenn die Augen von Personen im Bild rot erscheinen) (S.41).
Der Blitz wird bei schlechten Lichtverhältnissen und Gegenlicht automatisch ausgelöst (S.40)

FILL-IN FLASH-Modus (**Aufhellblitz**)
Wird unabhängig von den herrschenden Lichtverhältnissen ausgelöst (S.42).

OFF-Modus (**ausgeschaltet**)
Der Blitz wird nicht ausgelöst (S.43).

HINWEIS
• Für Aufnahmen mit dem gerätespezifischen Zusatzblitz (Modell-Nr. FL-40) siehe Seite 00.

ANMERKUNG
• Bei Blitzaufnahmen wird die Einstellung ISO 100 empfohlen. Aufnahmen mit ISO 200/400 im Nahbereich können Bilder als überbelichtet erscheinen lassen. Wenn mit ISO 200 aufgenommen wird, muß der Abstand zwischen Kamera und Objekt mindestens 85 cm betragen. Bei ISO 400 muß der Mindestabstand 120 cm betragen.

Wahl des Blitz-Modus
Nachstehend wird die Einstellung des Blitz-Modus erläutert.

- 1 Das Modus-Einstellrad auf P, A oder M stellen.
- 2 Die -Taste drücken. Bei jedem Drücken der -Taste ändert sich der Blitz-Modus wie nachstehend gezeigt.

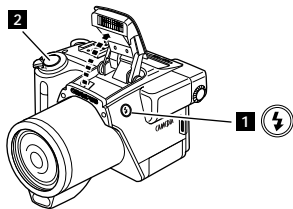

Orange lamp
Voyant orange
Orangefarbene
Kontrolllampe



NOTE

- The auto-flash and red-eye reducing modes are disabled when the camera is in the "M" mode.

E

Taking Flash-Lit Pictures

Pictures are taken with the built-in flash as follows.

- 1 Press the flash pop-up button.**
The flash will pop up.
- 2 Press the shutter release button down halfway.**
When flash fires, the orange lamp inside the viewfinder will light up.
- 3 Press the shutter release button down all the way.**
The flash will fire.

NOTE

- Be sure to pop up the flash before changing the flash mode. For an explanation on how to change the flash mode, see "Flash Mode Selection" (P.39) in "Other Ways To Use Your Camera".
- To shoot against the light, set the Autofocus mark on the subject.

• Lorsqu'on utilise le flash supplémentaire



REMARQUE

- Les modes flash automatique et flash atténuant l'effet "yeux rouges" ne sont pas autorisés lorsque l'appareil se trouve en mode "M".

F

Prises de vues au flash

Les photos sont prises avec le flash incorporé de la manière suivante.

- 1 Appuyer sur le bouton de sortie du flash.**
Le flash sortira.
- 2 Appuyer sur le bouton du déclencheur de l'obturateur à mi-course.**
Lorsque le flash se déclenche, le voyant vert s'allume à l'intérieur du viseur.
- 3 Appuyer complètement sur le bouton du déclencheur de l'obturateur.**
Le flash se déclenchera.

REMARQUES

- Relever le flash avant de changer le mode flash. Pour une explication sur la manière de changer le mode flash, voir "Sélection du mode flash" (P.39) dans "Autres manières d'utiliser l'appareil photo".
- Pour photographier par rapport à la lumière, régler le repère de mise au point automatique sur le sujet.

• Bei Verwendung des Zusatzblitzes

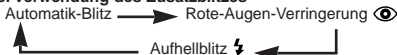

HINWEIS

- Die AUTO-FLASH- und RED-EYE REDUCING FLASH-Modi werden gesperrt, wenn die Kamera im Modus steht.

D

Fotografieren mit Blitz

Das eingebaute Blitzgerät kann für Aufnahmen wie folgt verwendet werden:

- 1 Den Knopf zum Ausklappen des Blitzes drücken.**
Der Blitz wird nun nach oben ausgeklappt.
- 2 Den Auslöserknopf zur Hälfte nach unten drücken.**
Wenn der Blitz ausgelöst wird, leuchtet nun die orange-farbene Kontrolllampe im Sucher.
- 3 Den Auslöserknopf ganz nach unten drücken.**
Der Blitz wird nun ausgelöst.

HINWEIS

- Vor der Veränderung des Blitz-Modus unbedingt den Blitz ausklappen. Für die Anweisungen zum Verändern des Blitz-Modus sich auf den Abschnitt "Wahl des Blitz-Modus" (S.39) und "Weitere Möglichkeiten zur Verwendung der Kamera" beziehen.
- Bei Gegenlichtaufnahmen das Autofokus-Meßfeld auf das Objekt richten.

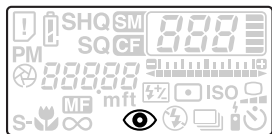
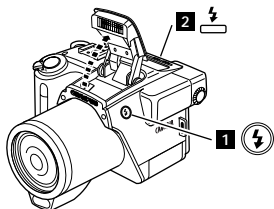

3



Orange lamp
Voyant orange
Orangefarbene
Kontrolllampe



E

Red-Eye Reducing Flash

In the red-eye reducing mode, before the actual flash is emitted, 10 short preliminary flashes are fired in rapid sequence. These short flashes contract the subject's pupils and, hence, reduce the red eyes seen in conventional flash photographs.

- Press the flash pop-up button.**
The flash will pop up.
- Press the [] button.**
Check  appears on the control panel.
If it does not appear, press the [] button some times until it appears.
- Press the shutter release button down halfway.**
The orange lamp inside the viewfinder will light up.
- Press the shutter release button down all the way.**
The preliminary flashes will fire first followed by the actual flash.

NOTE

- The red-eye reducing flash mode cannot be used for rapid-fire shots.
- The mode is automatically turned to the auto-flash mode when you turn on the sequence mode while the camera is in the red-eye reducing mode.



MEMO

- The shutter will remain open for about 1 second, therefore keep the camera steady and firm.
- The red-eye reducing mode has less of an effect in the following situations.
 - * When the subject is not looking directly at the flash
 - * When the subject did not see the preliminary flashes
 - * When the subject is far away
 - * Because of physical difference between people

F

Flash atténuant l'effet "yeux rouges"

Dans le mode d'atténuation de l'effet des "yeux rouges", avant que le flash effectif ne soit émis, 10 courts flashes préliminaires sont déclenchés dans une séquence rapide. Ces flashes raccourcis contractent les pupilles du sujet et, en conséquence, diminuent l'effet des "yeux rouges" vus sur des photos au flash conventionnelles.

- Appuyer sur le bouton de sortie du flash.**
Le flash sortira.
- Appuyer sur le bouton [] button.**
Vérifier si  apparaît sur écran de commande.
Dans la négative, appuyer plusieurs fois sur le bouton [] jusqu'à ce qu'il apparaisse.
- Appuyer sur le bouton du déclencheur de l'obturateur à mi-course.**
Le voyant orange à l'intérieur du viseur s'allumera.
- Appuyer complètement sur le bouton du déclencheur de l'obturateur.**
Les flashes préliminaires se déclencheront suivis par le flash effectif.

REMARQUE

- Le mode flash d'atténuation de l'effet "yeux rouges" ne peut être utilisé pour photographier par déclenchements rapides.
- On passe automatiquement au mode de flash automatique si, en mode flash atténuant l'effet "yeux rouges", on active le mode de prise de vue séquentielle.



MEMO

- L'obturateur restera ouvert pendant environ 1 seconde. Par conséquent, tenir fermement l'appareil.
- Le mode d'atténuation de l'effet "yeux rouges" est moins efficace dans les situations suivantes.
 - * Lorsque le sujet ne regarde pas directement en direction du flash.
 - * Lorsque le sujet ne voit pas les flashes préliminaires.
 - * Lorsque le sujet est trop éloigné de l'appareil.
 - * Du fait d'une différence de taille physique entre les personnes.

D

Blitz zur Verringerung des Rote-Augen-Effekts

Im Modus zur Verringerung des Rote-Augen-Effekts werden vor dem Auslösen des eigentlichen Blitzes 10 kurze Vorblitze in schneller Reihenfolge abgegeben. Durch diese kurzen Blitze ziehen sich die Pupillen der fotografierten Person zusammen; dies verringert den in konventionellen Fotos auftretenden Rote-Augen-Effekt.

- Den Knopf zum Ausklappen des Blitzes drücken.**
Der Blitz wird nun nach oben ausgeklappt.
- Die []-Taste drücken.**
Das Symbol  erscheint nun am Bedienfeld.
Sollte das Symbol nicht erscheinen, muß die []-Taste einige Male gedrückt werden, bis es schließlich im Display erscheint.
- Den Auslöserknopf zur Hälfte nach unten drücken.**
Die orangefarbene Kontrolllampe im Sucher leuchtet nun auf.
- Den Auslöserknopf ganz nach unten drücken.**
Die Vorblitze werden nun vor dem Hauptblitz ausgelöst.

HINWEIS

- Der Modus zur Verringerung des Rote-Augen-Effekts kann nicht für schnell aufeinanderfolgende Aufnahmen verwendet werden.
- Dieser Modus wird automatisch in die Auto-Flash-Funktion umgesetzt, wenn bei Aktivierung des Sequenzmodus die Rote-Augeneffekt-Verringerungsfunktion vorherrscht.

ANMERKUNG

- Der Verschluss bleibt etwa 1 Sekunde lang geöffnet; aus diesem Grund muß die Kamera ruhig gehalten werden.
- Der Modus zur Verringerung des Rote-Augen-Effekts ist unter den folgenden Umständen nicht voll wirksam:
 - * Wenn die Person nicht direkt auf der Blitz schaut.
 - * Wenn die Person die Vorblitze nicht bemerkt hat.
 - * Wenn sich die Person weit von der Kamera entfernt befindet.
 - * Die körperlichen Bedingungen sind von Person zu Person verschieden.

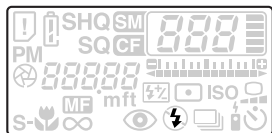
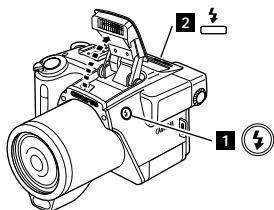



- 3** Orange lamp
Voyant orange
Orangefarbene
Kontrolllampe



E

Fill-In Flash

In the fill-in flash mode, the flash fires regardless of available light. It is useful - for example - to illuminate a person's face in the shadow of a tree or for taking pictures with backlighting or under artificial lighting from fluorescent lamps, etc.

- 1 Press the flash pop-up button.**
The flash will pop up.
- 2 Press the [] button.**
Check  appears on the control panel.
If it does not appear, press the [] button some times until it appears.
- 3 Press the shutter release button down halfway.**
The orange lamp inside the viewfinder will light up.
- 4 Press the shutter release button down all the way.**
The flash will fire.



MEMO

- Take pictures within the flash illumination range (P.38).
- Little effect of the flash is gained when pictures are taken under bright light.

F

Flash d'appoint

Sur le mode de flash d'appoint, le flash se déclenche quelles que soient les conditions d'éclairage. Ceci est pratique, par exemple, pour éclairer le visage d'une personne se trouvant à l'ombre d'un arbre ou pour prendre des photos avec un éclairage en contre-jour ou sous un éclairage artificiel provenant de lampes fluorescentes, etc.

- 1 Appuyer sur le bouton de sortie du flash.**
Le flash sortira.
- 2 Appuyer sur le bouton []**
Vérifier si  apparaît sur l'écran de commande.
Dans la négative, appuyer plusieurs fois sur le bouton [] jusqu'à ce qu'il apparaisse.
- 3 Appuyer sur le bouton du déclencheur de l'obturateur à mi-course.**
Le voyant orange à l'intérieur du viseur s'allumera.
- 4 Appuyer complètement sur le bouton du déclencheur de l'obturateur.**
Le flash se déclenchera.



MEMO

- Prendre les photos en deçà de la plage d'illumination du flash (P.38).
- L'effet obtenu du flash est moindre lorsque les photos sont prises sous un éclairage lumineux.

D

Aufhellblitz

Im Aufhellblitz-Modus wird der Blitz unabhängig von den bestehenden Lichtverhältnissen ausgelöst. Diese Funktion erweist sich zum Beispiel als praktisch, wenn das Gesicht einer Person, die sich im Schatten eines Baums o.ä. befindet, aufgehellt werden soll; ebenso eignet sich dieser Modus für Gegenlichtaufnahmen und bei einer Ausleuchtung durch Leuchtstoffröhren usw.

- 1 Den Knopf zum Ausklappen des Blitzes drücken.**
Der Blitz wird nun nach oben ausgeklappt.
- 2 Die []-Taste drücken.**
Das Symbol  erscheint nun am Bedienfeld.
Sollte das Symbol nicht erscheinen, muß die []-Taste einige Male gedrückt werden, bis es schließlich im Display erscheint.
- 3 Den Auslöserknopf zur Hälfte nach unten drücken.**
Die orangefarbene Kontrolllampe im Sucher leuchtet nun auf.
- 4 Den Auslöserknopf ganz nach unten drücken.**
Der Blitz wird nun ausgelöst.

ANMERKUNG

- Die Bilder müssen innerhalb des Blitz-Wirkungsbereichs aufgenommen werden (S.38).
- Bei heller Beleuchtung wird bei Blitzaufnahmen keine oder nur geringe Verbesserung erreicht.

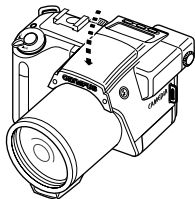
1**2**

Control panel
Ecran de commande
Bedienfeld

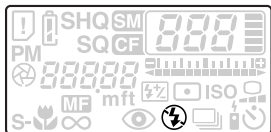
**F**

HORS CIRCUIT

Le flash peut être mis hors circuit pour photographier des couchers de soleil ou des scènes nocturnes, ou pour prendre des photos dans les musées où l'utilisation du flash est interdite.

- 1** Si le flash est sorti, fermer le flash.
- 2** Vérifier si  apparaît sur l'écran de commande et appuyer complètement sur le bouton du déclencheur de l'obturateur.
La photo sera prise sans déclenchement du flash.

MEMO

- La vitesse de l'obturateur est prolongée de 1/2 de seconde maximum selon la luminosité du sujet. Par conséquent, il est recommandé d'utiliser un trépied afin d'empêcher l'appareil de bouger.
- Des sujets en mouvement deviendront flous.

E

OFF

The flash can be turned OFF to photograph sunsets or night scenes, or for taking pictures in museums where flash photography is prohibited.

- 1** If the flash is out, close the flash.
- 2** Check  appears on the control panel and press the shutter release button down all the way.
The picture will be taken without firing the flash.

MEMO

- Shutter speed is prolonged to the maximum 1/2 of a second according to the brightness of the subject. Therefore, it is recommended to use a tripod to keep the camera from shaking.
- Moving objects will come out blurred.

D

OFF-Modus

Die Blitz-Funktion kann ausgeschaltet werden, um zum Beispiel einen Sonnenuntergang, eine Lichterszene bei Nacht oder in einem Museum zu fotografieren, in dem Blitzaufnahmen nicht erlaubt sind.

- 1** Wenn der Blitz hochgeklappt ist, diesen durch Umklappen wieder schließen.
- 2** Sich vergewissern, daß  am Bedienfeld angezeigt wird, dann den Auslöserknopf ganz nach unten drücken.
Das Bild wird nun ohne Blitz aufgenommen.

ANMERKUNG

- Die Belichtungszeit, verlängert sich die Belichtungszeit zu maximal 1/2 Sekunde gemäß der Helligkeit des Objekts. Es wird daher empfohlen, ein Stativ zu verwenden, um ein verwackeltes Bild zu vermeiden.
- Sich bewegende Objekte erscheinen auf dem Bild unscharf.

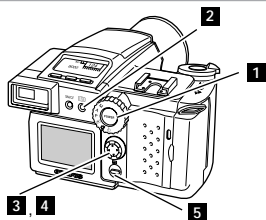



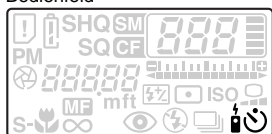

Control panel
Ecran de commande
Bedienfeld



F Utilisation du retardateur automatique/télécommande

En utilisant la télécommande ou le retardateur automatique, des images peuvent être prises sans devoir appuyer sur le bouton du déclencheur de l'obturateur. Ceci est une fonction commode lorsque l'on prend des photos de groupes.





Prise de vues avec le retardateur automatique

- 1 Régler le cadran de mode sur "P", "A" ou "M".
- 2 Appuyer sur la touche . Le premier menu apparaîtra sur l'écran ACL.
Voir page 75 en ce qui concerne l'utilisation des menus.
- 3 Aligner le curseur avec  en agissant sur les points supérieur et inférieur de la molette de défilement.
- 4 Sélectionner  avec les points droit / gauche de la molette de défilement.
- 5 Appuyer sur la touche [OK].
Vérifier que  apparaît sur l'écran de commande.
- 6 Stabiliser l'appareil et déterminer la composition.

E Using the Self-Timer/Remote Control

Using the self-timer or the remote control, pictures can be taken without having to press the shutter release button. This is a handy feature when taking group photos. 





Taking Pictures with the Self-Timer

- 1 Set the mode dial to "P", "A", or "M".
- 2 Press the  button. The first menu appears on the LCD monitor.
See page 75 about how to operate the menus.
- 3 Align the cursor with  with the top / bottom point of the jog dial.
- 4 Select  with the right / left point of the jog dial.
- 5 Press the [OK] button.
Check  appears on the control panel.
- 6 Steady the camera, and determine the composition.

D Verwendung des Selbstauslösers/der Fernbedienung

Mit Hilfe des Selbstauslösers und der Fernbedienung können Bilder aufgenommen werden, ohne daß der Auslöserknopf gedrückt werden muß. Diese Funktion erweist sich besonders bei Gruppenaufnahmen als praktisch.

Aufnahmen mit dem Selbstauslöser

- 1 Das Modus-Einstellrad auf P, A oder M stellen.
- 2 Die -Taste drücken. Das erste Menü erscheint nun am LCD-Monitor.
Für die Bedienung der Menüs siehe Seite 75.
- 3 Den Cursor mit dem oberen bzw. Unteren Sektor des Jogreglers auf  ausrichten.
- 4 Die position  mit dem rechten bzw. Linken Sektor des Jogreglers wählen.
- 5 Die [OK]-Taste drücken.
Sich vergewissern, daß das Symbol  am Bedienfeld erscheint.
- 6 Die Kamera ruhig halten, dann die Gestalt feststellen.

(To be continued)

8



9



s'allume.

10 secondes après, le voyant du retardateur automatique commencera à clignoter et 2 secondes après l'obturateur se déclenchera.

REMARQUES

- Le mode du retardateur automatique est automatiquement annulé une fois la photo prise.
- Pour annuler le mode du retardateur automatique sans prendre une photo, utiliser le menu.
- Pour arrêter le retardateur automatique alors qu'il est en train de décompter, appuyer une fois sur la touche [] (actionnement). Cela arrêtera le retardateur, mais n'annulera pas le mode du retardateur automatique.
- Utiliser un pied photographique ou tout autre moyen pour faire tenir fermement l'appareil.

D

7 Den Auslöserknopf zur Hälfte niederdrücken, um die Schärfereinstellung zu speichern.

Die grüne Kontrolllampe im Sucher leuchtet nun auf; dies weist darauf hin, daß die Kamera aufnahmebereit ist. (Fortgesetzt)

8 Den Sucher mit dem Objektivdeckelhalter abdecken, um von hinten einfallendes Licht zu blockieren.

9 Den Auslöserknopf ganz niederdrücken.

Die Selbstauslöserlampe leuchtet nun auf.

Drücken Sie den Auslöserknopf ganz nieder, ohne daß die Selbstauslöserlampe leuchtet. Wenn die Selbstauslöserlampe leuchtet, wurde, muß eine Aufnahme auf dem am LCD-Monitor erscheinenden Bild durchgeführt werden.

- Um einen laufenden Selbstauslöser zu stoppen, die [DRIVE]-Taste einmal drücken. Hierdurch wird der Selbstauslöser gestoppt, aber der Selbstauslöser-Modus wird nicht deaktiviert.
- Bei diesen Aufnahmen die Kamera ruhig halten bzw. auf einem Stativ oder einer festen Unterlage auflegen.

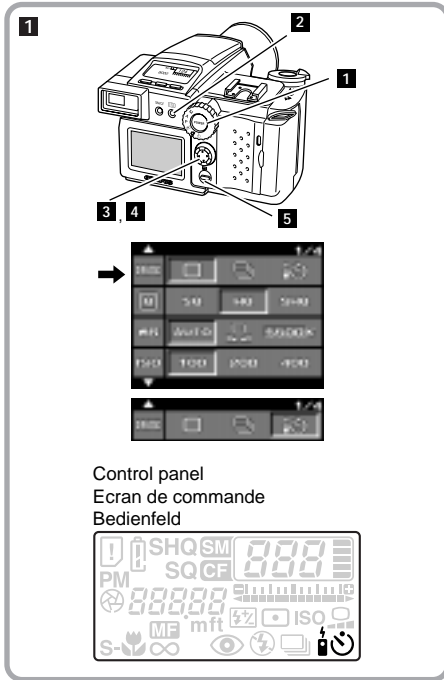

F

Prise de vues avec la télécommande

- 1 Régler le cadran de mode sur "P", "A" ou "M".
- 2 Appuyer sur la touche []. Le premier menu apparaît sur l'écran ACL.
Voir page 75 en ce qui concerne l'utilisation des menus.
- 3 Aligner le curseur avec en agissant sur les points supérieur et inférieur de la molette de défilement.
- 4 Sélectionner avec les points droit / gauche de la molette de défilement.
- 5 Appuyer sur la touche [OK].
Vérifier que apparaît sur l'écran de commande.

E

Taking Pictures by Remote Control

- 1 Set the mode dial to "P", "A", or "M".
- 2 Press the [] button. The first menu appears on the LCD monitor.
See page 75 about how to operate the menus.
- 3 Align the cursor with with the top / bottom point of the jog dial.
- 4 Select with the right / left point of the jog dial.
- 5 Press the [OK] button.
Check appears on the control panel.

D

Fotografieren mit der Fernbedienung

- 1 Das Modus-Einstellrad auf P, A oder M stellen.
- 2 Die []-Taste drücken. Das erste Menü erscheint nun am LCD-Monitor.
Für die Bedienung der Menüs siehe Seite 75.
- 3 Den Cursor mit dem oberen bzw. unteren Sektor des Jogreglers auf ausrichten.
- 4 Die Position mit dem rechten bzw. linken Sektor des Jogreglers wählen.
- 5 Die [OK]-Taste drücken.
Sich vergewissern, daß das Symbo am Bedienfeld erscheint.
- 6 Die Gestalt feststellen, dan den Sucher mit dem Objektivdeckelhalter abdecken, um von hinten einfallendes Licht zu blockieren.

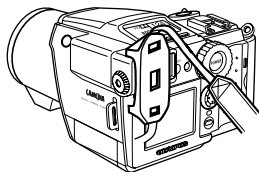
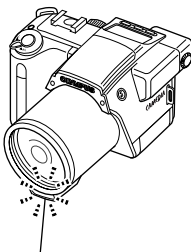
6**7**

Self-timer signal
 Voyant du retardateur automatique
 Selbstauslöser-Anzeige

E

6 Determine the composition, and cover the viewfinder with the lens cap holder to block incoming light from the view finder.

7 Point the remote control at the camera and press the transmit button. Remember to be within the remote control's transmission range. (Read the remote control instructions)

The camera will emit an acoustical tone when it receives the signal. The self-timer signal will start blinking and the shutter will click.

NOTE

- Sequence mode cannot be operated by remote control.
- The camera cannot be operated by remote control if the remote control's batteries are dead. Battery life is about 5 years, though this will depend on conditions of use and the surrounding environment.
- Keep the remote control out of the reach of infants and small children. If accidentally swallowed, see a physician immediately.
- Never disassemble, heat or dispose of the remote control by incineration. All of these acts are dangerous.
- The available distance from the remote control decrease where it is exposed to strong light such as direct sunlight. Do not expose the photoreceptor in strong light.
- Remote control may not be used under the strong light of a fluorescent lamp.

F

6 Déterminer la composition et recouvrir le viseur avec le porte-bouchon d'objectif pour bloquer la lumière provenant de derrière l'appareil.

7 Diriger la télécommande vers l'appareil et appuyer sur la touche de transmission. Ne pas oublier de rester en deçà de la plage de transmission de la télécommande. (Lire les instructions sur la télécommande.)

L'appareil émettra une tonalité acoustique lorsqu'il recevra le signal. Le voyant du retardateur automatique commencera à clignoter et l'obturateur se déclenchera.

REMARQUES

- Le mode de mise en séquence ne peut être réalisé avec la télécommande.
- L'appareil ne peut fonctionner avec la télécommande si les piles de cette dernières sont épuisées.
- **Pour remplacer les piles dans la télécommande, voir le manuel qui l'accompagne.** La longévité de la batterie est d'environ 5 ans, bien que cela dépende des conditions d'utilisation et de l'environnement.
- Mettre la télécommande hors de portée des nourrissons et des petits enfants. Si on l'avait accidentellement, consulter immédiatement un médecin.
- Ne jamais tenter de démonter, chauffer ou éliminer la télécommande par incinération. Toutes ces actions sont dangereuses.
- La distance utile à partir de la télécommande est réduite si celle-ci est exposée à une forte lumière comme le soleil. Éviter donc d'exposer le photorécepteur à une telle lumière.
- La télécommande peut ne pas fonctionner sous une lampe fluorescente à forte puissance.

D

7 Die Fernbedienung auf die Kamera richten, dann die Sendetaste drücken.

Das Auslösen muß innerhalb des Betriebsbereichs der Fernbedienung geschehen. (Lesen Sie hierfür die Fernbedienungs-Betriebsanleitung.)

Bei Erhalt des Signals wird von der Kamera ein Bestätigungston abgegeben. Die Selbstauslöser-Anzeige

HINWEIS

- Der Serienaufnahme-Modus kann bei Verwendung der Fernbedienung nicht aktiviert werden.
- Die Kamera kann nicht mit der Fernbedienung bedient werden, wenn die Batterien der Fernbedienung erschöpft sind.
- **Um die Batterien der Fernbedienung auszuwechseln, ist die Anleitung für den Gebrauch der Fernbedienung sorgfältig durchzulesen.** Die Lebensdauer der Batterien beträgt normalerweise 5 Jahre, doch hängt dies von der Verwendungshäufigkeit und den Umgebungsbedingungen ab.
- Die Fernbedienung außerhalb der Reichweite von Kindern und Säuglingen halten. Sollte die Fernbedienung verschluckt werden, sofort einen Arzt zu Rate ziehen.
- Aus Gesundheits- und Sicherheitsgründen die Fernbedienung niemals zerlegen, erhitzen oder in ein Feuer werfen.
- Der Funktionsbereich der Fernbedienung nimmt ab, wenn diese direktem Lichteinfall (z.B. Sonnenlicht) ausgesetzt ist. Das Infrarot-Empfangsfenster deshalb nicht starker Lichteinstrahlung aussetzen.
- Die Fernbedienung kann bei starker künstlicher Beleuchtung eventuell auch nicht benutzt werden.

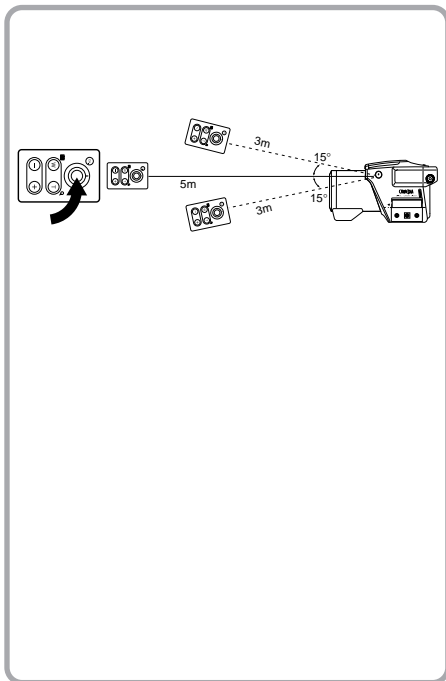

F

MEMO

- Parfois des images ne peuvent être prises avec la télécommande s'il y a un contre-jour ou si le sujet ne peut être amené dans le foyer de l'objectif avec la fonction de mise au point automatique. Pour plus de renseignements, voir "Sujets difficiles pour une mise au point automatique" (P.33).
- Après la prise de vues, annuler le mode de télécommande.

E

MEMO

- Pictures sometimes cannot be taken by remote control if the subject is backlighted or cannot be brought into focus with the autofocus feature. For more information, see "Hard-to-AutoFocus Subjects" (P.33).
- After taking pictures, cancel the remote control mode.

D

ANMERKUNG

- In einigen Fällen ist eine Aufnahme mit der Fernbedienung nicht möglich, wenn Gegenlicht vorherrscht oder sich das Motiv mit Hilfe der Autofokus-Funktion nicht fokussieren lässt. Für weitere Einzelheiten sich auf den Abschnitt "Schwer zu selbstfokussierende (Auto)Fokus-Objekte" beziehen (S.33).
- Nachdem die Aufnahmen abgeschlossen sind, den Fernbedienungsmodus wieder ausschalten.

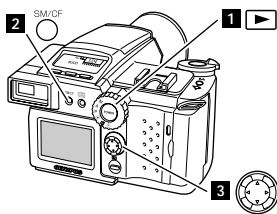

E Visionnement de vues

Il est possible d'afficher des vues sur l'écran ACL à n'importe quel moment. Non seulement il est possible de visionner des vues à chaque fois, mais on peut les afficher aussi en tant qu'indexage ou pour montrer des diapositives.

Visionnement d'image par image

Les vues sont affichées sur l'écran ACL une image à la fois de la manière suivante.

- 1 Régler le cadran de mode sur .
- 2 Appuyer sur la touche [SM/CF] et sélectionner la carte qui contient les images que l'on désire visionner.
La première image de la carte sélectionnée apparaîtra sur l'écran ACL.
- 3 Appuyer sur la molette de défilement pour afficher l'image suivante.
 - ◀ Affiche l'image précédente.
 - ▶ Affiche l'image suivante.
 - △ Avance de dix prises de vues.
 - ▽ Recule de dix prises de vues.

Avertissement

- Ne pas toucher la surface de l'écran ACL; cela risque de laisser une marque sur l'écran. Si l'on appuie trop fort dessus on risque de le casser.

MEMO

- L'alimentation est automatiquement coupée si l'appareil n'est pas utilisé pendant un temps spécifié. Ceci est appelé mode "dormant". En appuyant sur le bouton de mise en circuit/hors circuit l'appareil se remet en circuit..
- Il est possible d'afficher automatiquement des images une à une. Se reporter à "Diaporama" (P.107).

E Viewing Images

You can display images on the LCD monitor at any time. Not only can you view images one frame at a time but it is also possible to display them as an index or slide show.

Frame-by-Frame Viewing

Images are displayed on the LCD monitor one frame at a time as follows.

- 1 Set the mode dial to .
- 2 Press the [SM/CF] button and select the card which contains the image you want to view.
The first image on the selected card will appear on the LCD monitor.
- 3 Press the jog dial to display images to view.
 - ◀ Displays the previous image.
 - ▶ Displays the next image.
 - △ Forwards frames by ten frames.
 - ▽ Backwards frames by ten frames.

Caution

- Do not touch the surface of LCD monitor; this can leave a blur on the monitor. Pushing hard may break it.

MEMO

- Power to the camera is shut OFF automatically if the camera is not operated for an interval. This is referred to as "sleeping". Pressing the ON/OFF button turns the camera back ON.
- Images can be displayed frame-by-frame automatically. This is referred to as "slide show". See page 107.

D Betrachten der Abbildungen

Die aufgenommenen Bilder können jederzeit zur Betrachtung auf dem LCD-Monitor aufgerufen werden. Die Bilder lassen sich nicht nur einzeln betrachten, sondern können auch als Index oder als Teil einer Dia-Show gezeigt werden.

Betrachten von Einzelbildern

Die Bilder lassen sich mit den folgenden Schritten einzeln am LCD-Monitor anzeigen.

- 1 Das Modus-Einstellrad auf stellen.
- 2 Die [SM/CF]-Taste drücken, dann die Karte wählen, auf der das gewünschte Bild aufgezeichnet wurde.
Das erste auf der gewählten Karte befindliche Bild erscheint nun am LCD-Monitor.
- 3 Den Jogler drücken, um die zu betrachtenden Bilder aufzurufen.
 - ◀ Zeigt das vorherige Bild an.
 - ▶ Zeigt das nächste Bild an.
 - △ Transportiert Einzelbilder in Gruppen von zehn vorwärts.
 - ▽ Transportiert Einzelbilder in Gruppen von zehn rückwärts.

Achtung

- Die Oberfläche des LCD-Monitors nicht berühren, da dies zur Schlierenbildung auf dem Bildschirm führt. Durch zu starken Druck kann der Monitor beschädigt werden.

ANMERKUNG

- Die Stromversorgung zur Kamera automatisch abgeschaltet, wenn innerhalb einer Zeitdauer keine Tastenbetätigung erfolgt. Dies wird als "Ruhezustand" bezeichnet. Durch Drücken der ON/OFF-Taste wird die Kamera wieder eingeschaltet. Für nähere Einzelheiten der Einstellung dieser Zeitdauer siehe Seite 107.
- Die Bilder lassen sich automatisch Bild für Bild anzeigen. Dieser Vorgang wird als "Dia-Show" bezeichnet. Siehe Seite 107.

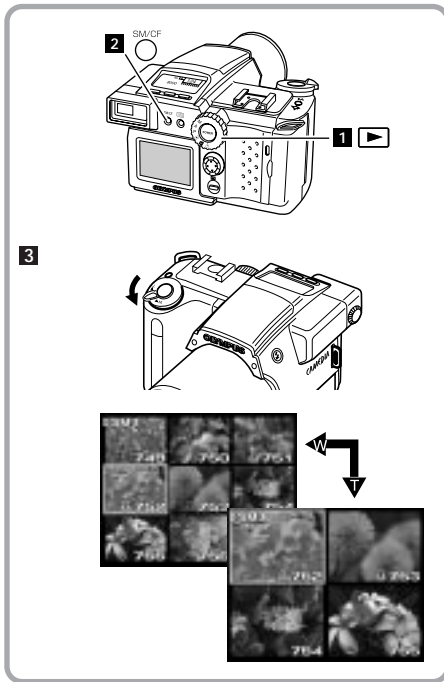

E Viewing Images as an Index

Images can be displayed as an index of 4 or 9 frames. It is convenient when looking for the picture that you want to display.

- 1** Set the mode dial to .
- 2** Press the [SM/CF] button and select the card which contains the images you want to view.
The images on the selected card will appear on the LCD monitor.
- 3** Move the zoom lever towards the "W".
Images will be displayed as an index of 4 frames. Moving the zoom lever even farther towards the "W" changes the 4-frame index to a 9-frame index.
 - ◁ Moves on to the left frame.
 - ▷ Moves on to the right frame.
 - △ Moves on to the next index.
 - ▽ Moves on to the previous index.

F Visionnement des images en tant qu'index

Les images peuvent être affichées en tant qu'index de 4 ou 9 prises de vues. C'est pratique pour rechercher des photos qu'on va visualiser.

- 1** Régler le cadran de mode sur .
- 2** Appuyer sur la touche [SM/CF] et sélectionner la carte qui contient les images que l'on désire visionner.
Les images de la carte sélectionnée apparaîtront sur l'écran ACL.
- 3** Déplacer la manette du zoom sur "W".
Les images seront affichées en tant qu'index de 4 prises de vues.
Le fait de déplacer la manette du zoom au-delà de "W" passe de l'index de 4 prises de vues à un index de 9 prises de vues.
 - ◁ Se déplace vers la prise de gauche.
 - ▷ Se déplace vers la prise de droite.
 - △ Se déplace vers l'index suivant.
 - ▽ Se déplace vers l'index précédent.

D Betrachten der Abbildungen als Index

Die Abbildungen können als Index im Vierfachbild- oder Neunfachbild-Format angezeigt werden. Diese Funktion ist passend, wenn Sie Ihre gewünschten Bilder finden möchten.

- 1** Das Modus-Einstellrad auf  stellen.
- 2** Die [SM/CF]-Taste drücken, dann die Karte wählen, auf der die gewünschten Bilder aufgezeichnet wurden.
Die auf der gewählten Karte befindlichen Bilder erscheinen nun am LCD-Monitor.
- 3** Den Zoomhebel auf die "W"-Position schieben.
Die Abbildungen werden nun als Index im Vierfachbild-Format angezeigt.
Wenn der Zoomhebel noch weiter gegen "W" geschoben wird, verändert sich der 4-Bildindex zu einen 9-Bildindex.
 - ◁ Geht zum linken Bild weiter.
 - ▷ Geht zum rechten Bild weiter.
 - △ Geht zum nächsten Index weiter.
 - ▽ Kehrt zum vorherigen Index zurück.

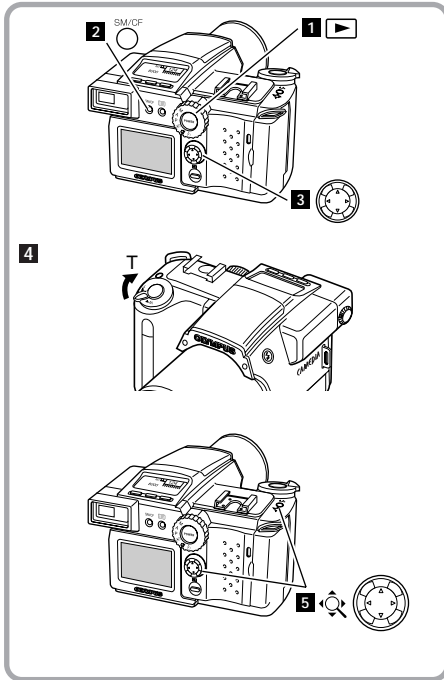

F Agrandissement d'une image (Zoom numérique)

Il est possible d'agrandir les photos prises, pour un visionnement plus proche sur l'écran ACL. Cette fonction est pratique pour vérifier une mise au point ou de petits détails.

- 1** Régler le cadran de mode sur .
- 2** Appuyer sur la touche [SM/CF] et sélectionner la carte qui contient les images que l'on désire agrandir.
Une image de la carte sélectionnée apparaîtra sur l'écran ACL.
- 3** Sélectionner des images que l'on désire agrandir.
- 4** Déplacer la manette du zoom sur "T".
L'image sera agrandie 2 fois.
Lorsque l'image est agrandie 2 fois, en déplaçant la manette encore plus loin sur "T" on augmentera de 4 fois l'agrandissement.
- 5** Pour déplacer la position de l'affichage, maintenir enfoncée la touche [] et appuyer sur le point de la molette de défilement orienté dans la direction où l'on désire aller.
Le fait d'appuyer sur les points supérieur et inférieur de la molette de défilement permet d'afficher la prise de vue suivante/précédente.

E Image Magnification (Digital Zoom)

You can magnify pictures you have taken for closer viewing on the LCD monitor. This feature is useful for checking the focus or small details.

- 1** Set the mode dial to .
- 2** Press the [SM/CF] button and select the card storing the images to magnify.
An image on the selected card will appear on the LCD monitor.
- 3** Select images to magnify.
- 4** Move the zoom lever towards the "T".
The image will be magnified 2x.
While the image is magnified 2x, moving the lever farther towards the "T" increases magnification to 4x.
- 5** To move the display position, hold down the [] button and press the point of the jog dial that faces in the direction you want to go.
Pressing the top/bottom point of the jog dial will display the next/previous frame.

D Vergrößern einer Abbildung (Digital Zoom)

Aufgenommene Bilder können zur genaueren Betrachtung am LCD-Monitor vergrößert werden. Diese Funktion erweist sich als praktisch, wenn die Schärfereinstellung oder andere Einzelheiten überprüft werden sollen.

- 1** Das Modus-Einstellrad auf stellen.
- 2** Die [SM/CF]-Taste drücken, dann die Karte wählen, auf der zu vergrößerten Bilder abgespeichert sind.
Eine Abbildung auf der gewählten Karte erscheint nun am LCD-Monitor.
- 3** Die zu vergrößerten Abbildungen aufrufen.
- 4** Den Zoomhebel in Richtung T-Position schieben.
Wenn der Zoomhebel bei zweifacher Bildvergrößerung weiter in Richtung T-Position geschoben wird, steigert sich die Vergrößerung auf das Vierfache.
- 5** Um die Anzeigeposition des Bilds zu verändern, die []-Taste gedrückt halten, dann den Sektor des Jogreglers drücken, der in die gewünschte Richtung weist.
Durch Drücken des oberen/unteren Sektors des Jogreglers wird das nächste bzw. das vorherige Bild angezeigt.

F

Les directions dans lesquelles on peut se déplacer sont indiquées par ▲.

▲ disparaîtra à la fin des images.

REMARQUES

- Les images présentent la même plage de mouvement de 4 fois que dans un agrandissement de 2 fois. On peut voir des parties spécifiques d'une image agrandie 4 fois selon la manière suivante.
 1. Pendant que l'image est agrandie 2 fois, faire défiler sur la position où l'on désire voir un agrandissement de 4 fois, et
 2. Amener la position où l'on désire voir un agrandissement de 4 fois au centre de l'écran et déplacer ensuite la manette du zoom sur "T".

MEMO

- La télécommande permet aussi de changer le mode d'affichage; agrandi, une image et index.

E

Directions in which you can move are marked with ▲.
▲ will disappear at the end of images.

NOTE

- Images have the same range of movement at 4x as at 2x magnification. You can view specific parts of a 4x magnified image in the following way.
 1. While the image is magnified 2x, scroll to the position you want to view at 4x magnification, and then
 2. Bring the position you want to view at 4x magnification to the centre of the monitor and then move the zoom lever towards the "T".

MEMO

- Remote control can also change the display mode: magnified 1-frame, and index display.

D

Die Richtungen, in der Sie sich bewegen können, sind mit ▲ gekennzeichnet. Das Symbol ▲ verschwindet am Ende der Abbildungen.

HINWEIS

- Bilder mit zweifacher Vergrößerung weisen den gleichen Bewegungsbereich wie Abbildungen mit vierfacher Vergrößerung auf. Spezifische Teile einer Abbildung mit vierfacher Vergrößerung können wie folgt betrachtet werden:
 1. Während die Abbildung mit zweifacher Vergrößerung angezeigt wird, das Bild abrollen lassen, bis der mit vierfacher Vergrößerung zu betrachtende Teil erreicht ist.
 2. Nun den mit vierfacher Vergrößerung zu betrachtenden Teil in die Mitte des Monitors bringen und den Zoomhebel in Richtung T-Position schieben.

ANMERKUNG

- Mit der Fernbedienung kann ebenfalls der Anzeigemodus verändert werden: Vergrößerung, 1 Bild und Index.

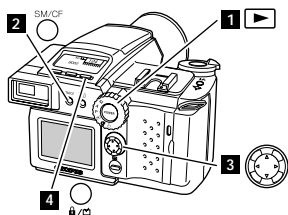

5

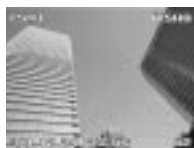

F Verrouillage des images en mémoire

On peut protéger des images. La procédure est la suivante.

- 1 Régler le cadran de mode sur .
- 2 Appuyer sur la touche [SM/CF] et sélectionner la carte qui contient les images que l'on désire visionner.
Les images de la carte sélectionnée apparaîtront sur l'écran ACL.
- 3 Appuyer sur la molette de défilement pour protéger l'image suivante contre un effacement accidentel.
◀ Affiche l'image précédente.
▶ Affiche l'image suivante.
△ Avance de dix prises de vues.
▽ Recule de dix prises de vues.
- 4 Appuyer sur la touche [/].
Ceci verrouillera l'image sélectionnée. Pour indiquer que l'image est protégée, apparaîtra au milieu de l'image chaque fois qu'elle est affichée sur l'écran ACL.

MEMO

- On peut aussi verrouiller des images lorsqu'elles sont affichées en tant qu'index.
- Pour annuler le verrouillage d'une image, afficher l'image et appuyer sur la touche [/].
- Il est possible de protéger la totalité d'une carte mémoire SmartMedia en y fixant un autocollant de verrouillage des images en mémoire.
- Des images protégées contre l'écriture peuvent être lues seulement comme fichiers DOS.

E Write-Protecting Images

You can protect images which you want to preserve. The procedure is as follows.

- 1 Set the mode dial to .
- 2 Press the [SM/CF] button and select the card which contains the images you want to view.
The images on the selected card will appear on the LCD monitor.
- 3 Press the jog dial to display images to write-protect.
◀ Displays the previous image.
▶ Displays the next image.
△ Forwards frames by ten frames.
▽ Backwards frames by ten frames.
- 4 Press the [/] button.
This will write-protect the selected image. To show the image is write-protected, will appear at the centre of the image whenever it is displayed on the LCD monitor.

MEMO

- You can write-protect images also when displayed as an index.
- To cancel the write-protection, display the image and press the [/] button.
- You can protect an entire SmartMedia memory card by attaching a write-protect adhesive seal to the card.
- Write-protected images will be read-only DOS files.

D Schützen von Bildern gegen unbeabsichtigtes Löschen

Bilder, die aufbewahrt werden sollen, können gegen Löschen geschützt werden. Hierzu wie folgt vorgehen:

- 1 Das Modus-Einstellrad auf stellen.
- 2 Die [SM/CF]-Taste drücken, dann die Karte wählen, auf der die gewünschten Bilder aufgezeichnet wurden.
Die auf der gewählten Karte befindlichen Bilder erscheinen nun am LCD-Monitor.
- 3 Den Jogreler drücken, um die mit Löscheschutz zu versehenen Bilder anzuzeigen.
◀ Zeigt das vorherige Bild an.
▶ Zeigt das nächste Bild an.
△ Transportiert Einzelbilder in Gruppen von zehn vorwärts.
▽ Transportiert Einzelbilder in Gruppen von zehn rückwärts.
- 4 Die [/]-Taste drücken.
Die gewählte Abbildung ist nun vor unbeabsichtigtem Löschen geschützt. Zur Kennzeichnung des Löscheschutzes erscheint im mittleren Bereich der Abbildung, wenn diese auf dem LCD-Monitor angezeigt wird.

ANMERKUNG

- Die Löscheschutzfunktion läßt sich auch bei einer Index-Anzeige anwenden.
- Zum Rückgängigmachen der Löscheschutz-Funktion die Abbildung anzeigen, dann die [/]-Taste drücken.
- Die gesamte SmartMedia-Karte kann gegen Löschen geschützt werden, indem ein Löscheschutz-Aufkleber an der Karte angebracht wird.
- Schreibgeschützte Abbildungen entsprechen ausschließlich DOS-Festspeicherdateien.

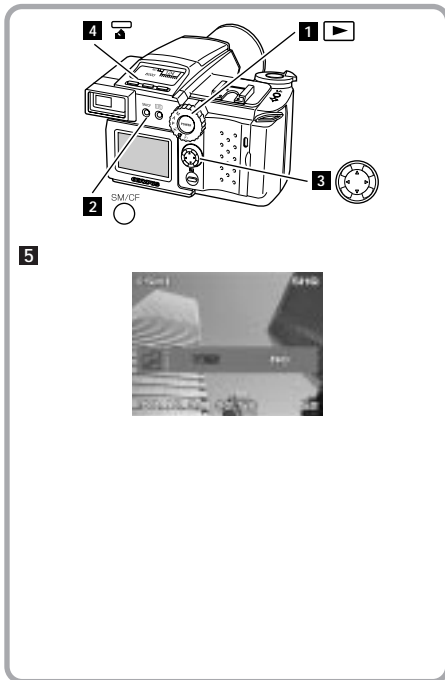

F Effacement d'images

Les images que l'on ne désire pas conserver peuvent être facilement effacées. On peut choisir entre l'effacement d'une seule image à la fois ou l'effacement de la totalité de la carte.

Effacement d'une seule image

Les procédures suivantes n'effacent seulement que l'image affichée sur l'écran ACL.

- 1** Régler le cadran de mode sur .
- 2** Appuyer sur la touche [SM/CF] et sélectionner la carte qui contient l'image que l'on désire effacer. Les images de la carte sélectionnée apparaîtront sur l'écran ACL.
- 3** Appuyer sur la molette de défilement pour effacer l'image suivante.
 - ◀ Affiche l'image précédente.
 - ▶ Affiche l'image suivante.
 - △ Avance de dix prises de vues.
 - ▽ Recule de dix prises de vues.
- 4** Appuyer sur la touche []. Un message confirmant si l'on désire effacer ou pas l'image apparaîtra sur l'écran ACL.
- 5** Appuyer sur les points de droit et de gauche du bouton d'entrecroisement et sélectionner "YES" ("OUI"). Pour arrêter l'effacement, sélectionner "NO" et appuyer sur la touche [OK] ou [].

E Erasing Images

Images you do not need can be easily erased. You have the choice of erasing just one image at a time or clearing the entire card.

One-Frame Erase

The following procedure erases only the image displayed on the LCD monitor.

- 1** Set the mode dial to .
- 2** Press the [SM/CF] button and select the card which contains the image you want to erase. The images on the selected card will appear on the LCD monitor.
- 3** Press the jog dial to display images to erase.
 - ◀ Displays the previous image.
 - ▶ Displays the next image.
 - △ Forwards frames by ten frames.
 - ▽ Backwards frames by ten frames.
- 4** Press the [] button. A message confirming whether or not to erase the image will appear on the LCD display.
- 5** Press the right / left point of the jog dial and Select "YES". If you want to stop erasing, select "NO", and then press the [OK] button or the [] button.

D Löschen von Abbildungen

Bilder, die nicht aufbewahrt werden sollen, können gelöscht werden. In diesem Modus lassen sich sowohl Einzelbilder als auch die gesamte Karte löschen.

Löschen von Einzelbildern

Mit den nachfolgend beschriebenen Schritten wird nur das am LCD-Monitor angezeigte Bild gelöscht.

- 1** Das Modus-Einstellrad auf stellen.
- 2** Die [SM/CF]-Taste drücken, dann die Karte wählen, auf der die gewünschten Bilder gelöscht werden sollen. Die auf der gewählten Karte befindlichen Bilder erscheinen nun am LCD-Monitor.
- 3** Den Jogreler drücken, um die zu löschenden Bilder anzuzeigen.
 - ◀ Zeigt das vorherige Bild an.
 - ▶ Zeigt das nächste Bild an.
 - △ Transportiert Einzelbilder in Gruppen von zehn vorwärts.
 - ▽ Transportiert Einzelbilder in Gruppen von zehn rückwärts.
- 4** Die []-Taste drücken. Nun erscheint eine Abfrage am LCD-Monitor, bei der eine Bestätigung des Löschvorgangs erforderlich ist.
- 5** Den richtigen bzw. linken Sektor auf dem Jogrelers drücken und "YES" wählen. Wenn Sie den Löschvorgang stoppen möchten, "NO" wählen, dann die [OK] oder [] Taste drücken.

F

6 Appuyer sur le bouton [OK].

Le voyant d'accès se mettra à clignoter et l'image affichée sera effacée.

REMARQUE

- Les images verrouillées ne peuvent être effacées.
- Si un morceau de bande adhésive pour la protection contre l'écriture est collée sur la carte de mémoire SmartMedia, il n'est pas possible de formater la carte.
- S'il s'agit d'un fichier image portant un fichier son ou un fichier imagette protégé contre l'écriture, l'effacement du fichier image ne permet pas d'effacer leur fichier protégé contre l'écriture.

E

6 Press the [OK] button.

The access lamp will blink and the displayed image will be erased.

MEMO

- Write-protected images cannot be erased.
- Even if the images are protected, formatting the memory card erases the images.
- If a write-protect adhesive seal is attached on the SmartMedia memory card, it is not possible to format the card.
- When sound files or thumbnail files accompany (main) image files to be erased on a card, and any of sound and thumbnail files are write-protected, erasing (main) image files will not erase that write-protected files.

D

6 Die [OK]-Taste drücken.

Die Zugangs lamps blinkt und das angezeigte Bild wird gelöscht.

HINWEIS

- Mit einem Löschschutz versehene Abbildungen können nicht gelöscht werden.
- Wenn ein Schreibschutzaufkleber an der SmartMedia-Karte angebracht ist, kann die Karte nicht formatiert werden.
- Wenn Tondateien oder Miniaturbild-Dateien, die mit den Haupt-Bilddateien assoziiert sind, von der Karte gelöscht werden sollen und die Tondateien und Miniaturbild-Dateien schreibgeschützt sind, werden diese beim Löschen der Haupt-Bilddateien nicht mitgelöscht.

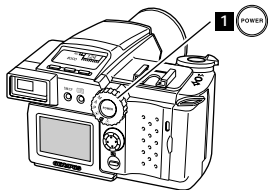

F Mise hors circuit

Maintenant, c'est la fin du cours fondamental pour la photographie. Si on souhaite arrêter d'utiliser l'appareil sur ce point, appuyer sur le bouton de mise en circuit/hors circuit **1** pour mettre l'appareil hors circuit. (Voir illustration.)

REMARQUES

- Ne pas ouvrir le couvercle du logement des cartes, retirer les piles ou débrancher l'adaptateur secteur pendant que le voyant d'accès aux cartes est en train de clignoter lorsque l'appareil photo est activé.
- Lorsque l'on met l'alimentation hors circuit alors que l'appareil est en train de fonctionner, non seulement les modes de réglages ou l'horloge seront remis à zéro et le processus d'enregistrement des images sera annulé, mais les données peuvent être effacées.
- Les images enregistrées sur la carte sont mémorisées après la mise hors circuit de l'alimentation et lorsque l'on remplace les piles.

Il y a plusieurs particularités en plus de celles mentionnées ci-dessus. Voir "Autres moyens d'utiliser l'appareil" (P.69) et apprendre à utiliser complètement le Cammedia C-2500L.

E Turning the Power Off

Now, this is the end of the basic course for photography. If you want to stop using the camera at the point, press the ON/OFF button **1** to turn it OFF. (See the illustration.)

NOTE

- Do not open the card compartment cover, remove batteries or disconnect the AC adaptor while the card access lamp is blinking when the camera is active.
- When you turn the power off while the camera is in operation, not only will set modes or the clock be reset, the process of storing the images be cancelled, but the data may be destroyed.
- Images stored on the card are retained in memory after power is shut OFF and while changing batteries.

There are several features other than mentioned above. See "Other Ways to Use Your Camera" (P.69) and learn to use the Cammedia C-2500L thoroughly.

D Ausschalten der Stromversorgung

Hiermit ist der Grundkurs für das Fotografieren mit dieser Kamera abgeschlossen. Wenn Sie die Kamera an irgend einem Punkt stoppen möchten, einfach die ON/OFF-Taste **1** drücken, um das Gerät auszuschalten. (Siehe die Abbildung.)

HINWEIS

- Während die Kamera in Betrieb ist und die Schreibzeigelampe blinkt, darf weder die Kartenfachabdeckung geöffnet, die Karte herausgenommen noch der Wechselstromadapter abgezogen werden.
- Wenn bei noch eingeschalteter Kamera der Batteriefachdeckel geöffnet wird, werden nicht nur die eingestellten Modi gelöscht und die Uhrzeit zurückgestellt, sondern es wird auch der Speichervorgang für die Abbildungen abgebrochen, was einen Verlust der Daten zur Folge haben kann.
- Die auf der Karte gespeicherten Abbildungen bleiben auch dann erhalten, wenn die Stromversorgung ausgeschaltet oder die Batterien ausgewechselt werden.

Es sind noch mehrere Funktionen vorhanden, die zuvor nicht ausgeführt wurden. Siehe hierfür den Abschnitt "Weitere Möglichkeiten für den Gebrauch der Kamera" (S.69), und machen Sie sich mit dem Umgang der Cammedia C-2500L völlig vertraut.

CAMERA

- E** Other Ways to Use Your Camera
- F** Autres moyens d'utiliser l'appareil
- D** Weitere Möglichkeiten für den Gebrauch der Kamera

3

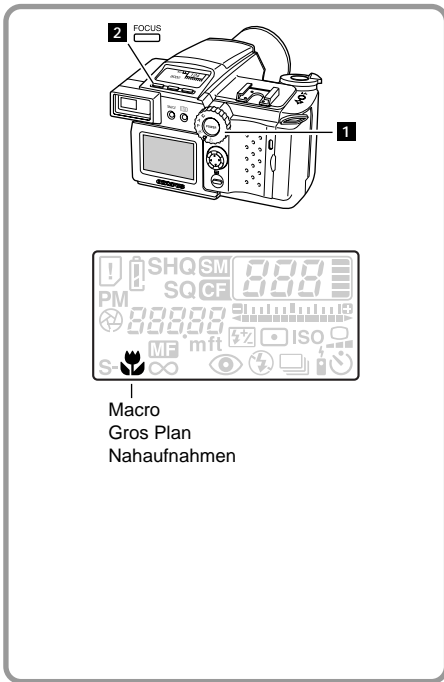

F Mode gros plan

Le mode de prise de vues en gros plan est pour photographier de petites choses à des distances très proches. Des sujets aussi petits que 9 x 11 cm peuvent être pris lorsqu'ils sont à une distance de 30 cm.(TELE)

- 1 Régler la molette de mode sur "P", "A" ou "M".
- 2 Appuyer sur la touche [FOCUS] (mise au point). Vérifier si apparaît sur l'écran de commande. Dans la négative, appuyer à plusieurs reprises sur la touche [FOCUS] pour afficher .
- 3 Appuyer à mi-course sur le déclencheur. Cela bloquera la mise au point. Le voyant vert à l'intérieur du viseur s'allumera pour indiquer que l'appareil est prêt à prendre la photo.
- 4 Appuyer complètement sur le déclencheur.

MEMO

- L'obturateur peut se déclencher à des distances en deçà de 30 cm du sujet. En pareil cas, vérifier la mise au point sur l'écran ACL après avoir pris la photo. Pour les images à moins de 30 cm du sujet, il est conseillé d'utiliser le mode super-gros plan (P.59).

E Macro Mode

The macro mode is for taking pictures of small subjects at very close distance. Ranges as small as 9 x 11 cm can be taken when photographed from 0.3 m away. (TELE)

- 1 Set the mode dial to "P", "A" or "M".
- 2 Press the [FOCUS] button. Check that appears on the control panel. If not, press the [FOCUS] button several times to display .
- 3 Press the shutter release button down halfway. This will lock the focus. The green lamp inside the viewfinder will light up to indicate the camera is ready to take the picture.
- 4 Press the shutter release button down all the way.

MEMO

- The shutter can click at distances within 0.3 m of the subject. In such a case, check focus on the LCD monitor after taking the picture. For images at less than 0.3 m from the subject, it is recommended to use the super macro mode. (P.59)

D Nahaufnahme-Modus

Der Nahaufnahme-Modus dient zum Aufnehmen von kleineren Objekten aus sehr kurzer Entfernung. Selbst Bereiche, die nicht größer als 9 x 11 cm sind, können aus einer Entfernung von nur 0,3 m noch ganz im aufgenommen werden.(TELE)

- 1 Das Modus-Einstellrad auf P, A oder M stellen.
- 2 Die [FOCUS]-Taste drücken. Das Symbol erscheint nun am LCD-Feld. Falls dies nicht der Fall ist, muß die [FOCUS]-Taste solange gedrückt werden, bis das Symbol erscheint.
- 3 Den Auslöserknopf zur Hälfte niederdrücken. Hierdurch wird die Schärfereinstellung gespeichert. Die grüne Sucher-LED leuchtet nun auf; dies weist darauf hin, daß die Kamera aufnahmebereit ist.
- 4 Den Auslöserknopf ganz nach unten drücken.

ANMERKUNG

- Der Verschluss kann bei einer Entfernung von bis zu 0,3 m zum Motiv ausgelöst werden. In diesem Fall ist die Schärfereinstellung am LCD-Monitor nach der Aufnahme zu überprüfen. Bei Abständen von weniger als 0,3 m zum Objekt wird empfohlen, den Super-Nahaufnahmenmodus zu verwenden (S.59).

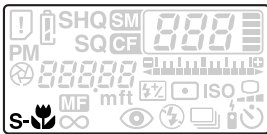
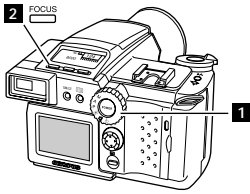

Super Macro
Super-gros plan
Super-Nahaufnahmen

E Super Macro



The super macro mode is for taking pictures at even closer distances than that offered in the macro mode. You can get as close as 2 cm from the subject.

- 1 Set the mode dial to "P", "A" or "M".**
- 2 Press the [FOCUS] button.**
Check that  appears on the control panel. If not, press the [FOCUS] button some times until it appears.
- 3 Press the shutter release button down halfway.**
This will lock the focus. The green lamp inside the viewfinder will light up to indicate the camera is ready to take the picture.
- 4 Press the shutter release button down all the way.**

NOTE

- The built-in flash which is in the fill-in flash mode can be used in the super macro mode. However, the lens can cast a shadow over the subject or the subject might not otherwise be properly illuminated.
- In the super macro mode, you can get as close as 60 cm to 2 cm of subjects, but subjects closer than 0.3 m will appear to be out of focus in the "TELE" mode. Use the edge of the "WIDE" mode.
- Outlines of subjects may be awry when you get as close as 2 cm of subjects.
- It takes more time than usual to focus when you are in the Macro mode right after taking pictures of subjects at a distance.
- Using the optional Wide conversion lens (WCON-08) or Macro conversion lens (MCON-40) in the super macro mode may not achieve sufficient effect.

F Mode super-gros plan



Le mode super-gros plan sert à prendre des photos à des distances encore plus proches que celles offertes par le mode gros plan. Il est possible de prendre un sujet à une distance aussi proche que 2 cm.

La manipulation dans le mode "WIDE" est recommandée.

- 1 Régler la molette de mode sur "P", "A" ou "M".**
- 2 Appuyer sur la touche [FOCUS] (mise au point).**
Vérifier si  apparaît sur l'écran de commande. Dans la négative, appuyer à plusieurs reprises sur la touche [FOCUS] jusqu'à ce qu'il apparaisse.
- 3 Appuyer à mi-course sur le déclencheur.**
Cela bloquera la mise au point et l'exposition. Le voyant vert à l'intérieur du viseur s'allumera pour indiquer que l'appareil est prêt à prendre la photo.
- 4 Appuyer complètement sur le déclencheur.**

REMARQUES

- Le flash incorporé dans le mode de flash d'appoint peut être utilisé en mode super-gros plan. Cependant, l'objectif peut projeter une ombre sur le sujet ou par ailleurs ne pas être correctement éclairé.
- En mode super-gros plan, on peut traiter un sujet entre 60 cm et 2 cm, mais des sujets aussi proches que 30 cm apparaîtront défocalisés sur le mode "TELE" (téléobjectif). Utiliser alors le bord du mode "WIDE" (grand angulaire).
- Les contours des sujets peuvent être de travers lorsqu'on prend des sujets à une distance aussi proche que 2 cm.
- Lorsque l'on est en mode gros plan juste après avoir pris des photos de sujets à une certaine distance, cela prend plus de temps que d'habitude pour mettre au point.
- L'utilisation du convertisseur grand angle (WCON-08) ou du convertisseur gros plan (MCON-40) optionnels dans le mode super gros plan risque de ne pas permettre d'atteindre l'effet suffisant.

D Super-Nahaufnahmemodus



Der Super-Nahaufnahmemodus dient dazu, ein Objekt aus noch kürzerer Entfernung aufzunehmen, wie dies mit dem Standard-Nahaufnahmemodus möglich ist. Selbst bei einem Abstand von 2 cm wird das Objekt noch komplett im Sucher abgebildet.

- 1 Das Modus-Einstellrad auf P, A oder M stellen.**
- 2 Die [FOCUS]-Taste drücken.**
Das Symbol  erscheint nun am Bedienfeld. Falls dies nicht der Fall ist, muß die [FOCUS]-Taste solange gedrückt werden, bis das Symbol erscheint.
- 3 Den Auslöserknopf zur Hälfte niederdrücken.**
Hierdurch wird die Schärfereinstellung gespeichert. Die grüne Sucher-LED leuchtet nun auf; dies weist darauf hin, daß die Kamera aufnahmefähig ist.
- 4 Den Auslöserknopf ganz nach unten drücken.**

HINWEIS

- Der eingebaute Blitz kann im Aufhellblitz-Modus auch für den Super-Nahaufnahmemodus verwendet werden. Allerdings ist es möglich, daß der Objektverschatten auf das Objekt fällt, oder daß das Objekt nicht voll ausgeleuchtet wird.
- Im Super-Nahbereich können Sie im Bereich von 2 bis 60 cm fotografieren, jedoch bei Objekten, die sich näher als 0,3 m zum Objektiv befinden, erscheinen diese im TELE-Modus unscharf. Aus diesem Grund ist den Grenzbereich des WIDE-Modus zu verwenden.
- Bei einem Abstand von 2 cm zum Objektiv kann es zu Verzerrungen im Bildrandbereich kommen.
- Soll unmittelbar nach der Umschaltung vom Normalaufnahme- auf den Nahaufnahmebereich scharfgestellt werden, kann die Scharfstellung etwas mehr Zeit in Anspruch nehmen.
- Die optische Wirkung von Weitwinkel-Konverter WCON-08 oder Nahaufnahme-Konverter MCON-40 kann im Super-Nahaufnahmemodus ggf. unzureichend sein.

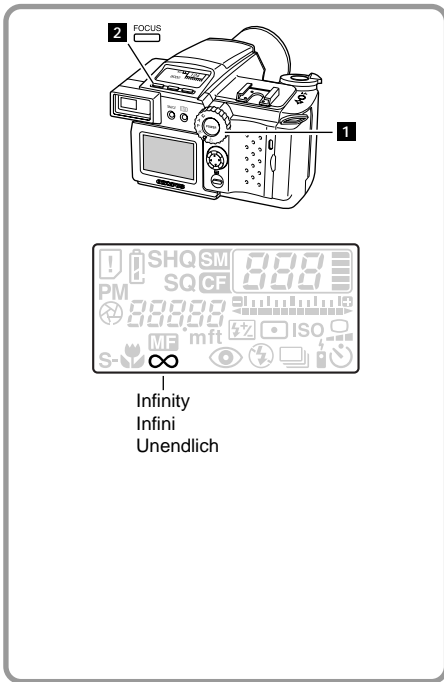

F Mode infini ∞

Le mode infini s'utilise pour un sujet lointain.

- 1** Régler la molette de mode sur "P", "A" ou "M".
- 2** Appuyer sur la touche [FOCUS] (mise au point). Vérifier si ∞ apparaît sur l'écran de commande. Dans la négative, appuyer à plusieurs reprises sur la touche [FOCUS] jusqu'à ce qu'il apparaisse.
- 3** Appuyer complètement sur le déclencheur.

E Infinity Mode ∞

The infinity mode is used to take pictures of faraway subjects.

- 1** Set the mode dial to "P", "A" or "M".
- 2** Press the [FOCUS] button.
Check that ∞ mark appears on the control panel.
If it does not appear, press the [FOCUS] button a number of times until it appears.
- 3** Press the shutter release button down all the way.

D Unendlich-Modus ∞

Der Unendlich-Modus wird für Aufnahmen von Motiven benutzt, die sich in großer Entfernung befinden.

- 1** Das Modus-Einstellrad auf P, A oder M stellen.
- 2** Die [FOCUS]-Taste drücken.
Das Symbol ∞ erscheint nun am LCD-Feld. Falls dies nicht der Fall ist, muß die [FOCUS]-Taste solange gedrückt werden, bis das Symbol erscheint.
- 3** Den Auslöserknopf ganz nach unten drücken.

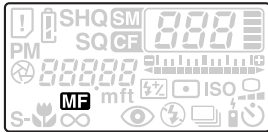
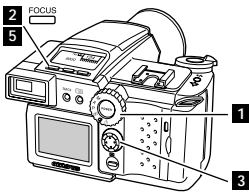

3

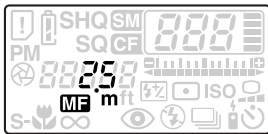

4

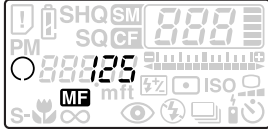

E Manual Focusing

It is possible to set the distance manually and focus on subjects. Manual focusing is effective with - for example - subjects which cannot be brought into focus with the autofocus feature (P.33).

- 1 Set the mode dial to "P", "A" or "M".**
- 2 Press the [FOCUS] button.**
Check that **MF** appears on the control panel.
If it does not appear, press the [FOCUS] button a number of times until it appears.
- 3 Set the focal distance with the top / bottom point of the jog dial.**
If a picture was already taken with manual focusing, the previous value will be displayed.
Values displayed on the LCD are just standard references.
- 4 Press the shutter release button down halfway.**
Shutter speed and aperture will be displayed on the control panel.
- 5 Press the shutter release button down all the way.**
To change the focal distance again, press the [FOCUS] button.

MEMO

- Pressing the shutter release button with the [OK] button held down will enable quick focus mode.
- It is recommended to check the focus of the images right after taking them.
- The unit of distance can be meters (m) or feet (ft) (P. 144).
- Only the following operations are available during manual focusing distance setting operation: - Card change. - Mode dial. - ON/OFF button. - Shutter release button. - Card compartment cover opening/closing. - Flash opening/closing. - Zooming. - Jog dial up/down. - Focus locking.
- Sudden temperature change or other external effect may cause the focus setting to deviate. If this happens, try to take pictures with the focus set one step closer or farther.

F Mise au point manuelle

Il est possible de régler manuellement la distance et la mise au point. Une mise au point à la main est efficace avec, par exemple, des sujets qui ne peuvent être mis au point avec la fonction de mise au point automatique (P.33).

- 1 Régler la molette de mode sur "P", "A" ou "M".**
- 2 Appuyer sur la touche [FOCUS] (mise au point).**
Vérifier si **MF** apparaît sur l'écran de commande.
Dans la négative, appuyer à plusieurs reprises sur la touche [FOCUS] jusqu'à ce qu'il apparaisse.
- 3 Mettre au point sur le sujet avec les points supérieur et inférieur de la molette de défilement.**
Si une image a déjà été prise avec une mise au point manuelle, la valeur précédente sera affichée.
Les valeurs affichées sur l'écran ACL ne sont que des références.
- 4 Appuyer à mi-course sur le déclencheur.**
La vitesse d'obturation et l'ouverture seront affichées sur l'écran de commande.
- 5 Appuyer complètement sur le déclencheur.**
Pour modifier de nouveau la distance focale, appuyer sur la touche [FOCUS] (mise au point).

MEMO

- Le fait d'appuyer sur le déclencheur en tenant le bouton [OK] enfoncé, permet d'activer le mode de mise au point rapide.
- Il est conseillé de vérifier la mise au point de l'image dès la prise de vue.
- L'unité de distance peut être en mètres (m) ou en pieds (ft) (P. 144).
- Uniquement les opérations suivantes sont disponibles pendant le réglage de la distance de mise au point manuelle: - Changement de carte. - Molette de mode. - Touche de marche/arrêt. - Déclencheur. - Ouverture/fermeture du couvercle du logement des cartes. - Ouverture/fermeture du flash. - Zoom. - Utilisation de la molette de défilement. - Blocage de la mise au point.
- Un changement brutal de température ou un autre effet externe risque de faire dériver le réglage de la mise au point. Si cela arrive, essayer de prendre des vues avec la mise au point réglée un pas plus proche ou plus éloigné.

D Manuelle Fokussierung

Die Entfernung kann auch manuell eingestellt werden. Dieser Modus empfiehlt sich zum Beispiel für Motive, die sich mit dem Autofokus-Modus nicht fokussieren lassen (S.33).

- 1 Das Modus-Einstellrad auf P, A oder M stellen.**
- 2 Die [FOCUS]-Taste drücken.**
Sicherstellen, daß das Symbol **MF** am Bedienfeld erscheint. Falls dies nicht der Fall ist, muß die [FOCUS]-Taste solange gedrückt werden, bis das Symbol erscheint.
- 3 Unter Verwendung des oberen und unteren Jogreglersegments nun scharfstellen.**
Wenn vorher bereits eine Aufnahme mit manueller Fokussierung durchgeführt wurde, wird dieser Wert angezeigt. Die im LCD-Monitor angezeigten Werte entsprechen Standardbezugswerten.
- 4 Den Auslöserknopf zur Hälfte niederdrücken.**
Die Belichtungszeit und die Blende werden im Bedienfeld angezeigt.
- 5 Den Auslöserknopf ganz nach unten drücken.**
Um die Brennweite zu verändern, die [FOCUS]-Taste drücken.

HINWEIS

- Der Schnellfokussiermodus wird durch Betätigung der [OK]-Taste bei gedrücktem Auslöserknopf aktiviert.
- Es wird empfohlen, den Fokus der aufgenommenen Bilder direkt nach deren Aufnahme zu überprüfen.
- Die Entfernungsmessung kann in Metern (m) oder Fuß (ft) angezeigt werden. (S. 144)
- Bei der manuellen Scharfstellung sind nur die folgenden Funktionen/Bedienelemente verfügbar: Kartenwechsel - Modus-Wählrad - Ein-/Ausschaltung - Auslöserknopf - Kartenfachabdeckung öffnen/schließen - Blitz aus/einklappen - Zoomen - oberes/unteres Jogreglersegment - Schärfepeicher.
- Ein plötzlicher Temperaturwechsel oder sonstige externe Einflüsse können zu einer Abweichung der Entfernungseinstellung führen. In diesem Fall die Scharfstellung um eine Stufe näherbringen oder weiter entfernen und dann aufnehmen.

Spot Metering Mesure ponctuelle Spotmessung



Centre Metering Mesurage centrale Mittenmessung



E Setting Metering Mode

Metering measures the brightness of the subject before the picture is taken. This information is used then to determine exposure. With the Camedia C-2500L, you can select between centre metering and spot metering. The default is centre metering.

Centre Metering

This is the metering technique used generally in picture-taking. Light is metered across a wide area around the centre of the image.

- 1 Set the mode dial to "P", "A" or "M".

MEMO

Check does not appear on the control panel.

The default is centre metering with the C-2500L.

If appears on the control panel, spot metering is the set metering technique. Press the [] button. will disappear from the control panel and centre metering will be set.

- 2 Press the shutter release button down halfway.
The green lamp inside the viewfinder will light up to indicate the camera is ready to take the picture.
- 3 Press the shutter release button down all the way.
This will lock the focus and exposure.

F Réglage de modes de mesure

La mesure détermine la luminosité du sujet avant que la photo ne soit prise. Cette fonction est utilisée pour déterminer l'exposition. Avec le Camedia C-2500L, il est possible de sélectionner entre la mesure centrale et la mesure ponctuelle. L'appareil est réglé par défaut sur la mesure centrale.

Mode de mesure centrale

Ceci est la technique de mesure généralement utilisée dans une prise de vues. La lumière est mesurée à travers une zone élargie autour du centre de l'image.

- 1 Régler la molette de mode sur "P", "A" ou "M".

MEMO

Vérifier si n'apparaît pas sur l'écran de commande.

Le mode par défaut sur le C-2500L est le mode de mesure centrale.

Si apparaît sur l'écran de commande, la mesure ponctuelle est la technique de mesure de la prise de vues. Appuyer sur la touche []. disparaîtra de l'écran de commande et la mesure centrale sera réglée.

- 2 Appuyer à mi-course sur le déclencheur.
Le voyant vert à l'intérieur du viseur s'allumera pour indiquer que l'appareil est prêt à prendre la photo.
- 3 Appuyer complètement sur le déclencheur.
Cela bloquera la mise au point et l'exposition.

D Wahl der Meßmodi

Das Meßsystem registriert die Helligkeit des Aufnahmeobjekts, bevor die Aufnahme erfolgt. Diese Informationen werden dann zur Bestimmung der Belichtungswerte verwendet. Am Modell Camedia C-2500L ist eine Wahl zwischen Mittenmessung und Spotmessung möglich. Die Vorgabe ist Mittenmessung.

Mittenmessung

Diese Art der Messung wird normalerweise für alle Aufnahmen verwendet. Die Helligkeit wird in einem breiten Bereich in der Bildmitte gemessen.

- 1 Das Modus-Einstellrad auf P, A oder M stellen.

ANMERKUNG

Sicherstellen, daß nicht im LCD-Feld angezeigt wird.

Die Vorgabe beim Modell C-2500L ist die Mittenmessung. Wenn angezeigt wird, ist die Spotmessung aktiviert. In diesem Fall die []-Taste drücken. erlischt am LCD-Feld; dies bedeutet, daß die Mittenmessung nun aktiviert ist.

- 2 Den Auslöserknopf zur Hälfte niederdrücken.
Die grüne Sucher-LED leuchtet nun auf; dies weist darauf hin, daß die Kamera aufnahmebereit ist.
- 3 Den Auslöserknopf ganz nach unten drücken.
Hierdurch werden Schärfeeinstellung und Belichtung gespeichert.

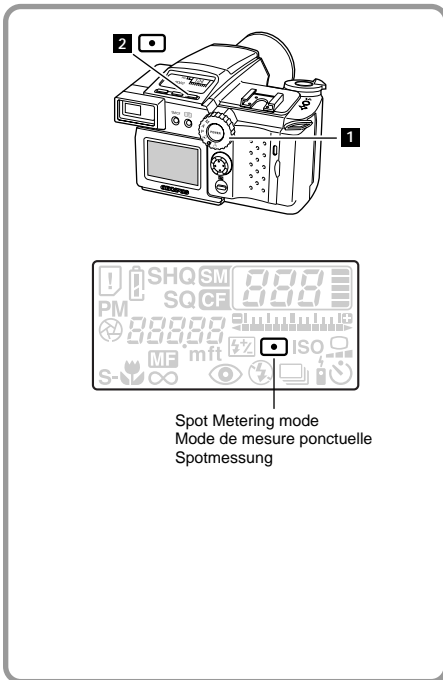

E

Spot Metering

Spot metering is used to get the right exposure with dark subjects. With backlit subjects, images are not affected by background light.

- 1** Set the mode dial to "P", "A" or "M".
- 2** Press the [] button.
Check appears on the control panel.
If it does not appear, press the [] button.
- 3** Position the autofocus mark over the subject and press the shutter release button down halfway.
This will lock the focus and exposure. The green lamp inside the viewfinder will light up to indicate the camera is ready to take the picture.
- 4** Press the shutter release button down all the way.

NOTE

- At spot metering, when you use the built-in flash, a preliminary flash light is emitted to do metering by pressing the shutter release button down halfway. The regular flash light is emitted by pressing the shutter release button down all the way.

F

Mode de mesure ponctuelle (spot)

Le mode de mesure ponctuelle (spot) est utilisé pour obtenir une bonne exposition avec des sujets sombres. Avec des sujets à contre-jour, les images ne sont pas affectées par l'éclairage de fond.

- 1** Régler la molette de mode sur "P", "A" ou "M".
- 2** Appuyer sur la touche [].
Vérifier si apparaît sur l'écran de commande.
Dans la négative, appuyer sur la touche [].
- 3** Positionner le repère de mise au point automatique sur le sujet et appuyer à mi-course sur le déclencheur.
Cela bloquera la mise au point et l'exposition. Le voyant vert à l'intérieur du viseur s'allumera pour indiquer que l'appareil est prêt à prendre la photo.
- 4** Appuyer complètement sur le déclencheur.

REMARQUE

- Lorsque l'on utilise le flash incorporé en mesure ponctuelle (spot), l'appareil déclenche un flash préliminaire pour effectuer la mesure (pression à mi-course sur le déclencheur). L'appareil émet un flash régulier lorsque le déclencheur est pressé.

D

Spotmessung

Die Spotmessung wird verwendet, um bei Motiven mit unregelmäßiger Aufhellung die korrekte Belichtung zu erhalten. Bei Gegenlichtaufnahmen wird in diesem Fall das Motiv nicht durch Gegenlicht beeinflusst.

- 1** Das Modus-Einstellrad auf P, A oder M stellen.
- 2** Die []-Taste drücken.
Sicherstellen, daß im LCD-Feld angezeigt wird.
Falls dies nicht der Fall ist, muß die []-Taste gedrückt werden.
- 3** Das Autofokus-Meßfeld auf das Objekt ausrichten, dann den Auslöserknopf zur Hälfte niederdrücken.
Hierdurch werden Schärfeeinstellung und Belichtung gespeichert. Die grüne Sucher-LED leuchtet nun auf; dies weist darauf hin, daß die Kamera aufnahmebereit ist.
- 4** Den Auslöserknopf ganz nach unten drücken.

ACHTUNG

- Bei Spotmessung und Verwendung des eingebauten Blitzes wird ein Meßblitz ausgelöst um die korrekte Lichtmessung zu erhalten. Hierfür ist der Auslöserknopf halb durchzudrücken. Der normale Blitz wird bei vollständigem Durchdrücken des Auslöserknopfes ausgelöst.

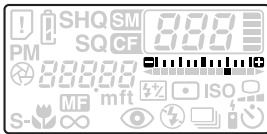
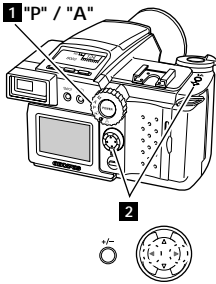

E Exposure Compensation

P MODE | A MODE

In the P and A modes, you can compensate exposure to $\pm 2EV$ in 1/3 EV steps.

- 1 Set the mode dial to "P" or "A".
- 2 While holding down the [+/-] button, set the exposure compensation with the right / left point of the jog dial. Pressing the right point of the jog dial with the [+/-] button held down increases (+) compensation. Pressing the left point of the jog dial with the [+/-] button held down increases (-) compensation. Exposure compensation will be displayed on the control panel. A tone is emitted when either the highest or lowest value of the exposure compensation is reached.
- 3 Once the exposure compensation is decided, press the shutter release button down halfway. The green lamp inside the viewfinder will light up to indicate the camera is ready to take the picture.
- 4 Press the shutter release button down all the way.

MEMO

- The flash light is not compensated automatically. See P.93 about how to change the amount of the flash light.

NOTE

- If exposure is compensated in the positive direction when the flash is used, the shutter speed will be reduced in order to expose the background more clearly. In this case, hold the camera firmly to avoid picture blur.
- The selected exposure compensation value is stored in memory although the power is switched off. Check the value when turning on the camera again.

F Compensation de l'exposition

MODE P | MODE A

Dans les modes P et A, il est possible de compenser l'exposition sur $\pm 2EV$ par pas de 1/3 EV (indice de lumination).

- 1 Régler la molette de mode sur "P" ou "A".
- 2 Tout en maintenant enfoncé le bouton [+/-], régler la compensation d'exposition avec les points de droite et de gauche de la molette de défilement. Le fait d'appuyer sur le point de droite de la molette de défilement en tenant le bouton [+/-] augmente la compensation (+). Le fait d'appuyer sur le point de gauche de la molette de défilement en tenant le bouton [+/-] baisse la compensation (-). La compensation d'exposition sera affichée sur l'écran de commande. Une tonalité est émise lorsque l'indice le plus élevé ou le plus faible de la compensation d'exposition lumineuse est atteint.
- 3 Une fois la compensation d'exposition lumineuse décidée, appuyer à mi-course sur le déclencheur. Le voyant vert à l'intérieur du viseur s'allumera pour indiquer que l'appareil est prêt à prendre la photo.
- 4 Appuyer complètement sur le déclencheur.

MEMO

- Le flash n'est pas automatiquement compensé. Voir page 93 pour savoir comment modifier la quantité de lumière émise par le flash.

REMARQUE

- Si l'exposition est compensée dans le sens positif quand le flash est utilisé, la vitesse d'obturation sera réglée plus lente pour exposer l'arrière-plan plus clairement. Dans ce cas, tenir fermement l'appareil pour éviter une vue floue.
- La valeur de la compensation d'exposition sélectionnée est gardée en mémoire même quand l'alimentation est coupée. Vérifier la valeur en remettant l'appareil en marche.

D Belichtungskorrektur

P-MODUS | A-MODUS

Im P- und A-Modus lässt sich eine Belichtungskorrektur bis $\pm 2 EV$ in Schritten von 1/3 EV vornehmen.

- 1 Das Modus-Einstellrad auf P oder A stellen.
- 2 Die [+/-]-Taste gedrückt halten, dann die Belichtungskorrektur mit dem rechten und linken Jogreglersegment einstellen. Durch Betätigung des rechten Jogreglersegments bei gedrückter [+/-]-Taste wird eine (+)-Kompensation erzielt. Durch Betätigung des linken Jogreglersegments bei gedrückter [+/-]-Taste wird eine (-)-Kompensation erzielt. Der Belichtungskorrektur-Wert wird am LCD-Feld angezeigt. Ein Piepton wird ausgegeben, sobald entweder der höchste oder niedrigste Wert der Belichtungskompensation erreicht ist.
- 3 Nachdem der Wert für die Belichtungskorrektur festgesetzt wurde, den Auslöserknopf zur Hälfte niederdrücken. Die grüne Sucher-LED leuchtet nun auf; dies weist darauf hin, daß die Kamera aufnahmebereit ist.
- 4 Den Auslöserknopf ganz nach unten drücken.

ANMERKUNG

- Der Blitz wird nicht automatisch kompensiert. Hinsichtlich des Blitzintensität siehe S.93.

HINWEIS

- Wenn eine Belichtungskorrektur in [+]-Richtung erfolgt und mit Blitz fotografiert wird, wählt die Kamera automatisch eine langsamere Verschlussgeschwindigkeit, damit der Hintergrund besser aufgehellt wird. In diesem Fall muß die Kamera ruhig gehalten werden, um ein Verwackeln zu vermeiden.
- Der Belichtungskorrekturwert wird auch bei Kameraerschaltung beibehalten. Bei erneuer Kameraerschaltung überprüfen, welcher Belichtungswert gültig ist.

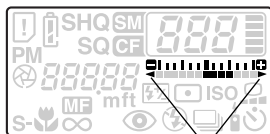
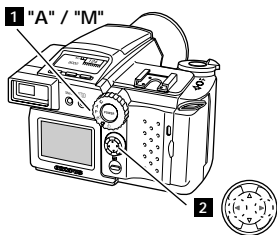

Triangle
Triangle
Dreieck

E Setting Aperture

A MODE | M MODE

By setting the aperture manually, you can take sharp pictures from foreground to background or with the foreground and background deliberately out-of-focus.

- 1 Set the mode dial to "A" or "M".
- 2 Use the left point of the jog dial to set the aperture at \odot and the right point to set the aperture at \otimes .

- 3 Press the shutter release button down halfway to lock the focus.

The green lamp inside the viewfinder will light up to indicate the camera is ready to take the picture.

The exposure level will be displayed on the control panel when you are in the M mode.

If exposure is off by more than ± 2 EV, a triangle blinks on the panel. If metering is impossible, the entire exposure indications blinks.

- 4 Press the shutter release button down all the way.

MEMO

• Aperture has varying values in the TELE and the WIDE modes.

WIDE	TELE
\odot F2,8	F3,9
\otimes F5,6	F7,8

NOTE

• If the aperture is set at \odot , smear may occur in the picture frame in areas where there is a bright object (e.g., reflected sunlight). This phenomenon is a normal characteristic of the CCD. Should this happen, set the aperture to \otimes .

F Réglage de l'ouverture du diaphragme

MODE A | MODE M

En réglant manuellement l'ouverture du diaphragme, on peut prendre des images nettes de l'avant-plan à l'arrière-plan ou avec l'avant-plan et l'arrière-plan délibérément défocalisés.

- 1 Régler la molette de mode sur "A" ou "M".
- 2 Utiliser le point de gauche de la molette de défilement pour régler l'ouverture du diaphragme sur \odot et le point de droite pour régler l'ouverture sur \otimes .

- 3 Appuyer à mi-course sur le déclencheur pour bloquer la mise au point.

Le voyant vert à l'intérieur du viseur s'allumera pour indiquer que l'appareil est prêt à prendre la photo.

Le niveau de l'exposition sera affiché sur l'écran de commande si l'on est sur le mode M.

Si l'exposition est en dehors de plus de ± 2 EV (indice de luminance), un triangle clignotera sur l'écran de commande. Si la mesure est impossible, toutes les indications d'exposition clignoteron.

- 4 Appuyer complètement sur le déclencheur.

MEMO

• L'ouverture du diaphragme varie entre les modes "TELE" (téléobjectif) et "WIDE" (grand angulaire).

WIDE	TELE
\odot F2,8	F3,9
\otimes F5,6	F7,8

REMARQUE

• Si l'ouverture est réglée sur \odot , un trainage peut se produire dans l'image où il y a un objet lumineux (p. ex. la lumière du soleil réfléchi). Ce phénomène est une caractéristique normale du CCD. Dans le cas où cela se produit, régler l'ouverture sur \otimes .

D Einstellen der Blende

A-MODUS | M-MODUS

Durch manuelles Einstellen des Blendenwerts können Bilder aufgenommen werden, bei denen der Vor- und Hintergrund scharf erscheint; ebenso lässt sich ein Bild mit absichtlich unscharfem Vorder- und Hintergrund aufnehmen.

- 1 Das Modus-Einstellrad auf A oder M stellen.
- 2 Mit dem linken Jogreglersegment die Blendeneinstellung \odot und mit dem rechten Jogreglersegment die Einstellung \otimes wählen.

- 3 Den Auslöserknopf zur Hälfte niederdrücken, um den Brennpunkt zu fixieren

Die grüne Sucher-LED leuchtet nun auf; dies weist darauf hin, daß die Kamera aufnahmefähig ist.

Im M-Modus wird der Belichtungswert am LCD-Feld angezeigt.

Wenn die Belichtung um mehr als ± 2 EV abweicht, blinkt eine Dreiecksmarkierung im LCD-Feld. Wenn eine Belichtungsmessung nicht möglich ist, blinkt die gesamte Belichtungsanzeige.

- 4 Den Auslöserknopf ganz nach unten drücken.

ANMERKUNG

• Die Blendeneinstellung besitzt unterschiedliche Einstellwerte für TELE- und WIDE-Modi (Tele- und Weitwinkel-funktion).

WIDE	TELE
\odot F2,8	F3,9

HINWEIS

• Bei Blendeneinstellung \odot können besonders helle Motivbereiche (z.B. Sonnenlichtreflexionen) Nachzieheffekte verursachen. Dies ist keine CCD-Chip-Fehlfunktion. Falls dies der Fall ist, die Blendeneinstellung \otimes wählen.

A Portraits
Portraits
Porträtaufnahmen



B Group Photographs
Photos de groupes
Gruppenaufnahmen



E

A Portraits

Try recalling a portrait you have seen. Many times, a portrait of a singer or movie star shows the subject in focus with a plain or out-of-focus background. You can take portrait-like shots by making the background hazy so that the subject stands out. This is done easily in the A mode by simply setting a narrow aperture.

To make the background blurry, the aperture must be F 2.8. The wider the aperture, the narrower the range of focus is, hence the background falls out-of-focus.

B Group Photographs

Try recalling a group photograph such as a class photo taken on a school trip. Everyone stands in a row and a wide area including the background is brought into focus. You, too, can take group photographs that focus not only on the subject but the background as well. This is done easily in the A mode by simply setting a wide aperture.

To include the background within the range of focus, the aperture must be F 5.6. The wider the aperture, the narrower the range of focus is, hence the background falls out-of-focus. The narrower the aperture, the wider the range of focus is, hence the background can be brought within focus.

F

A Portraits

Essayer de se rappeler un portrait que l'on a déjà vu. Souvent, le portrait d'un chanteur ou d'une chanteuse ou celui d'une vedette de cinéma montre le sujet mis au point avec un arrière-plan ordinaire ou défocalisé. On peut prendre un portrait comme une prise de vues en rendant l'arrière-plan flou de manière à ce que le sujet ressorte. Ceci se fait facilement en mode A en réglant simplement sur une ouverture du diaphragme de faible valeur.

Pour estomper l'arrière-plan, l'ouverture du diaphragme devra être de F2,8. Plus l'ouverture du diaphragme est grande, plus la plage de mise au point est étroite et, en conséquence, l'arrière-plan est défocalisé.

B Photos de groupes

Essayer de se rappeler la photo d'un groupe telle que la photo d'une classe prise lors d'un voyage scolaire. Chacun se trouve dans une rangée et une large zone, comprenant l'arrière-plan, est amenée dans la mise au point. On peut soi-même prendre des photos de groupes qui se concentrent non seulement sur le sujet même mais aussi sur l'arrière-plan. Ceci se fait facilement en mode A en réglant simplement sur une ouverture du diaphragme de valeur élevée.

Pour inclure l'arrière-plan en deçà de la plage de la mise au point, l'ouverture du diaphragme devra être de F5,6. Plus l'ouverture du diaphragme est étroite, plus la plage de mise au point est éendue, par conséquent l'arrière-plan peut être amené à l'intérieur de la mise au point.

D

A Porträtaufnahmen

Sie wissen sicher, wie eine gute Porträtaufnahme aussehen sollte. Das Porträt eines Sängers oder Filmstars zeigt meist die Person, präzise fokussiert, vor einem unauffälligen oder verschwommenen Hintergrund. Aufnahmen dieser Art lassen sich mit dieser Kamera ebenfalls problemlos durchführen, indem der Hintergrund absichtlich unscharf gehalten wird, um die Person in den Mittelpunkt zu rücken. Am besten eignet sich hierzu der A-Modus in Verbindung mit einer großen Blendenöffnung.

Um den Hintergrund verschwommen erscheinen zu lassen, muß die Blendenöffnung F2,8 betragen. Je größer die Blendenöffnung, um so kleiner der Schärfebereich; dies verursacht ein Verschwimmen des Hintergrunds.

B Gruppenaufnahmen

Jeder von uns kann sich wohl an eine Gruppenaufnahme – zum Beispiel bei Schulausflügen – erinnern. Alle standen in einer Reihe, und der gesamte Bereich, einschließlich des Hintergrunds, war scharf abgebildet. Auch mit dieser Kamera lassen sich Gruppenbilder aufnehmen, bei denen nicht nur die Personen, sondern auch der Hintergrund einwandfrei fokussiert ist. Auch für diese Art von Aufnahmen ist der A-Modus ideal geeignet, allerdings in Verbindung mit einer leinen Blendenöffnung.

Um auch den Hintergrund scharf erscheinen zu lassen, muß die Blendenöffnung F5,6 betragen. Je kleiner die Blendenöffnung, um so größer ist der Schärfebereich; dies bedeutet, daß auch der Hintergrund korrekt fokussiert ist.

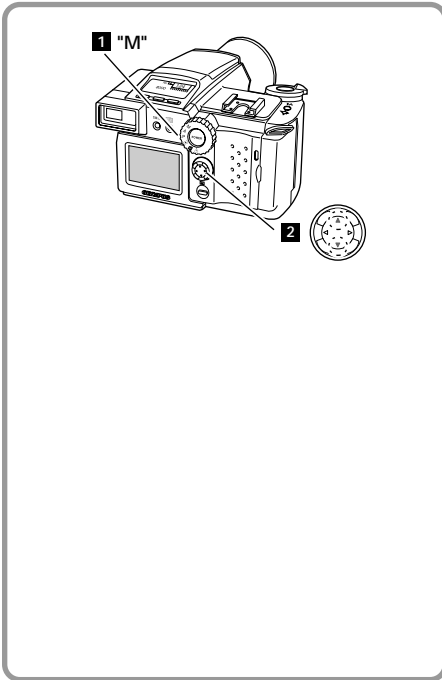

F Réglage de la vitesse d'obturation

MODE M

Le réglage de la vitesse d'obturation permet de capturer des sujets en mouvement.

- 1 Régler la molette de mode sur "M".**
- 2 Régler la vitesse d'obturation avec les points supérieur et inférieur de la molette de défilement.**
La pression sur le point supérieur de la molette de défilement augmente la vitesse d'obturation.
La pression sur le point inférieur de la molette de défilement baisse la vitesse d'obturation.
- 3 Appuyer sur le déclencheur à mi-course.**
Le voyant vert à l'intérieur du viseur s'allumera pour indiquer que l'appareil est prêt à prendre la photo.
Le niveau de l'exposition sera affiché sur l'écran de commande.
Si l'exposition est en dehors de plus de ± 2 EV (indice de l'illumination), un triangle clignotera sur l'écran de commande. Si la mesure est impossible, toutes les indications d'exposition clignoteront.
- 4 Appuyer complètement sur le déclencheur.**

REMARQUE

- Une vitesse d'obturation de 1/250 s ou plus rapide peut éliminer l'effet de la lumière du flash.

E Setting Shutter Speed

M MODE

Setting shutter speed enables you to capture objects in motion.

- 1 Set the mode dial to "M".**
- 2 Set shutter speed with the top / bottom point of the jog dial.**
Pressing the top point of the jog dial will fasten up shutter speed.
Pressing the bottom point of the jog dial will slow down shutter speed.
- 3 Press the shutter release button down halfway.**
The green lamp inside the viewfinder will light up to indicate the camera is ready to take the picture.
The exposure level will be displayed on the control panel.
If exposure is off by more than ± 2 EV, a triangle blinks on the panel. If metering is impossible, all the exposure indications blink.
- 4 Press the shutter release button down all the way.**

NOTE

- A 1/250-sec. or faster shutter speed may eliminate the effect of the flash light.

D Einstellen der Verschlussgeschwindigkeit

M-MODUS

Das manuelle Einstellen der Verschlussgeschwindigkeit erleichtert Aufnahmen von Objekten, die sich in Bewegung befinden.

- 1 Das Modus-Einstellrad auf M stellen.**
- 2 Die Verschlussgeschwindigkeit mit dem oberen und unteren Jogreglersegment einstellen.**
Durch Drücken des oberen Jogreglersegments wird die Verschlussgeschwindigkeit erhöht.
Durch Drücken des unteren Jogreglersegments wird die Verschlussgeschwindigkeit reduziert.
- 3 Den Auslöserknopf zur Hälfte niederdrücken.**
Die grüne Sucher-LED leuchtet nun auf; dies weist darauf hin, daß die Kamera aufnahmefähig ist.
Der Belichtungswert wird am LCD-Feld angezeigt.
Wenn die Belichtung um mehr als ± 2 EV abweicht, blinkt eine Dreiecksmarkierung im LCD-Feld. Wenn eine Belichtungsmessung nicht möglich ist, blinkt die gesamte Belichtungsanzeige.
- 4 Den Auslöserknopf ganz nach unten drücken.**

HINWEIS

- Bei einer Verschlussgeschwindigkeit, die kürzer als 1/250 Sekunde ist, kann die Blitzabgabe ggf. ohne Auswirkung auf die Aufnahme bleiben.

Fast
Rapidement
Schnell



Slow
Lentement
Langsam



F

Prise de vues de sujets se déplaçant

En changeant la vitesse d'obturation, on peut modifier la manière de quelqu'un en train de marcher ou la vitesse d'une voiture de course apparaissant. Cet effet spécial se fait en mode M avec la fonction de vitesse d'obturation manuelle.

Plus la vitesse d'obturation est rapide (1/500, 1/1000 de sec., etc.), plus un sujet en mouvement semble figé.

Plus la vitesse d'obturation est lente (1/15, 1/30 de sec., etc.), plus un sujet en mouvement semble aller vite.

Vitesse d'obturation

La vitesse d'obturation est affichée en tant qu'unité de durée: 1/15, 1/8, 1/4, 1/2 (sec.) ...

Rapidement										Lentement	
1/2000	1/1000	1/500	1/125	1/60	1/30	1/15	1/8	1/4	1/2	1	2

Sur l'écran de commande, " 1/125 " s'affiche comme " 125 " et " 2 " comme " 2 " .

E

Taking Pictures of Moving Objects

By changing the shutter speed, you can change the way someone running or a car in arace comes out. This special effect is done in the M mode with the manual shutter speed feature.

The faster the shutter speed (1/500, 1/1000 sec, etc.), the more an object in motion seems frozen.

The slower the shutter speed (1/15, 1/30 sec, etc.), the more an object in motion seems to be flowing.

Shutter Speed

Shutter speed is displayed as a unit of time: 1/15, 1/8, 1/4, 1/2 (sec)

Fast										Slow	
1/2000	1/1000	1/500	1/125	1/60	1/30	1/15	1/8	1/4	1/2	1	2

On the control panel, " 1/125 " is displayed like " 125 " and " 2 " like " 2 " .

D

Aufnahmen von sich bewegenden Objekten

Durch Verwendung einer anderen Verschlussgeschwindigkeit läßt sich der Eindruck verändern, den ein Bild dem Betrachter vermittelt, zum Beispiel bei Sportszenen oder einem Autorennen. Für diesen Spezialeffekt wird der M-Modus in Verbindung mit einer manuellen Einstellung der Verschlussgeschwindigkeit verwendet.

Je höher die Verschlussgeschwindigkeit (1/500, 1/1000 Sekunden usw.), desto geringer die Bewegungsunschärfen.

Je langsamer die Verschlussgeschwindigkeit (1/15, 1/30 Sekunden usw.), desto deutlicher erscheinen die Bewegungsunschärfen.

Verschlussgeschwindigkeit

Die Verschlussgeschwindigkeit wird als Zeiteinheit angegeben: 1/15, 1/8, 1/4, 1/2 (Sekunden) ...

Schnell										Langsam	
1/2000	1/1000	1/500	1/125	1/60	1/30	1/15	1/8	1/4	1/2	1	2

Auf dem LCD-Feld werden " 1/125 " als " 125 " und " 2 " als " 2 " angezeigt.

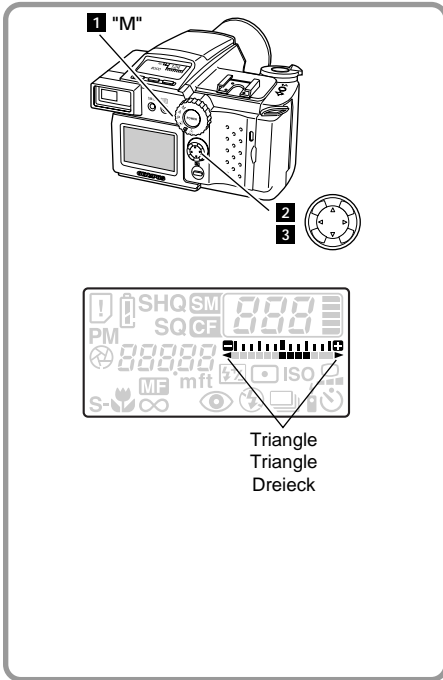

F Exposition manuelle

MODE M

En réglant la vitesse d'obturation et l'ouverture du diaphragme soi-même on peut prendre des photos particulièrement expressives.

- 1 Régler la molette de mode sur "M".
- 2 Régler l'ouverture du diaphragme avec les points de gauche et de droite de la molette de défilement.
- 3 Régler la vitesse d'obturation avec les points supérieur et inférieur de la molette de défilement.
- 4 Appuyer sur le déclencheur à mi-course.
Le voyant vert à l'intérieur du viseur s'allumera pour indiquer que l'appareil est prêt à prendre la photo. Le niveau de l'exposition sera affiché sur l'écran de commande.
Si l'exposition est en dehors de plus de ± 2 EV (indice de lumination), un triangle clignotera sur l'écran de commande. Si la mesure est impossible, toutes les indications d'exposition clignoteront.
- 5 Appuyer complètement sur le sensibilité déclencheur.

REMARQUE

- Lorsque l'on désire une prise de vues avec une obturation lente, la plage disponible de sensibilité du film (nombre ISO) sera limitée. En outre, cela risque de rendre les images plus brouillées selon la sensibilité du dispositif à couplage de charge (CCD).

E Manual Exposure

M MODE

Setting shutter speed and aperture yourself lets you take highly expressive photographs.

- 1 Set the mode dial to "M".
- 2 Set aperture with the left / right point of the jog dial.
- 3 Set shutter speed with the top / bottom point of the jog dial.
- 4 Press the shutter release button down halfway.
The green lamp inside the viewfinder will light up to indicate the camera is ready to take the picture. The exposure level will be displayed on the control panel. If exposure is off by more than ± 2 EV, a triangle blinks on the panel. If metering is impossible, all the exposure indications blink.
- 5 Press the shutter release button down all the way.

NOTE

- When you specify slow shutter, the available range of the film speed (ISO number) will be limited. Plus, this can make images noisier according to the sensitivity of the CCD.

D Manuelle Belichtung

M-MODUS

Die manuelle Einstellung der Verschlussgeschwindigkeit und der Blendenöffnung ermöglicht ausdrucksstarke Aufnahmen.

- 1 Das Modus-Einstellrad auf M stellen.
- 2 Die Blendenöffnung mit dem rechten bzw. linken Jogreglersegment einstellen.
- 3 Die Verschlussgeschwindigkeit mit dem oberen bzw. unteren Jogreglersegment einstellen.
- 4 Den Auslöserknopf zur Hälfte niederdrücken.
Die grüne Sucher-LED leuchtet nun auf; dies weist darauf hin, daß die Kamera aufnahmebereit ist. Der Belichtungswert wird am LCD-Feld angezeigt. Wenn die Belichtung um mehr als ± 2 EV abweicht, blinkt eine Dreiecksmarkierung im LCD-Feld. Wenn eine Belichtungsmessung nicht möglich ist, blinkt die gesamte Belichtungsanzeige.
- 5 Den Auslöserknopf ganz nach unten drücken.

HINWEIS

- Wenn eine niedrige Verschlussgeschwindigkeit gewählt wird, so ist die vorhandene Aufnahmeempfindlichkeit (ISO-Zahl) begrenzt.
- Je nach vorgewählter Filmempfindlichkeit (ISO) kann zudem die Bildqualität etwas körniger ausfallen.

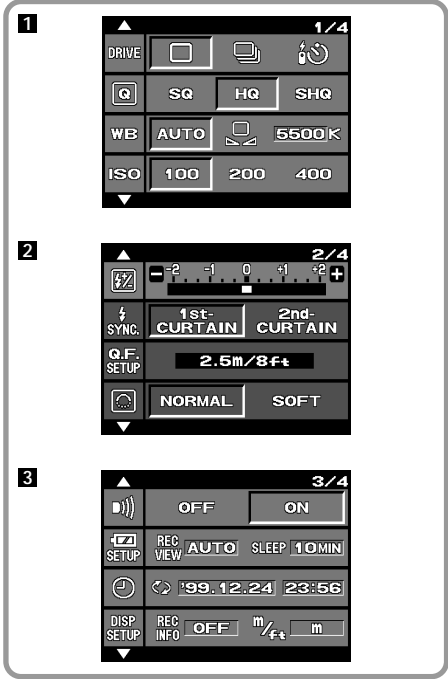

F Sortes de menus

Cette section explique les menus affichés sur le C-2500L. Les menus varient selon les modes: modes de prises de vues (mode P, mode A et mode M) et mode d'affichage.

Menus dans les modes P, A et M

- 1 Met l'appareil dans le mode d'entraînement.
 Spécifie la qualité des images.
 Règle la balance des blancs.
 Spécifie la sensibilité de film.
- 2 Règle la commande du flash.
 Spécifie l'effet de synchronisation du flash.
 Règle la distance dans une mise au point rapide.
 Spécifie la netteté.
- 3 Spécifie la tonalité.
 Règle la période d'ENREGISTREMENT-VISUALISATION/SOMMEIL (REC-VIEW/SLEEP).
 Règle la date/l'heure.
 Règle RECINFO/unité de distance.

E Types of Menu

This section explains menus displayed on C-2500L. The menus vary according to modes: shooting modes (P mode, A mode and M mode) and playback mode.

Menus in the P mode, A mode and M mode

- 1 Sets the drive mode.
 Specifies the quality mode of images.
 Sets white balance.
 Specifies the film speed.
- 2 Sets the flash control.
 Specifies flash synchronization effect.
 Sets the distance in quick focus.
 Specifies sharpness.
- 3 Sets the beep.
 Sets the period of REC-VIEW/SLEEP.
 Sets the date/time.
 Sets RECINFO/unit of distance.

D Menüausführungen

In diesem Abschnitt werden die am C-2500L angezeigten Menüs erläutert. Die verfügbaren Menüs sind je nach Modus verschieden: Bildaufnahme-Modi (P-, A- und M-Modus) und Wiedergabe-Modus

Menüs im P-, A- und M-Modus

- 1 Bestimmt den Antriebsmodus.
 Bestimmt den Bildqualitätsmodus.
 Zur Einstellung des Weißabgleichs.
 Bestimmt die CCD-Empfindlichkeit.
- 2 Für die Belichtungskompensation bei Blitzaufnahmen.
 Bestimmt den Blitz-Synchronisationseffekt.
 Zum Einstellen der Entfernung in der Schnellfokus-Funktion.
 Bestimmt die Schärfe.
- 3 Zum Einstellen des Alarms.
 Zum Einstellen der REC-VIEW-/SLEEP-Zeit.
 Zum Einstellen von Datum/Uhrzeit.
 Zum Einstellen von RECINFO/Entfernungs-Maßeinheit.

4

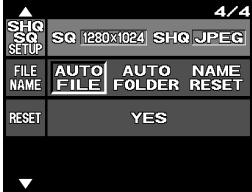

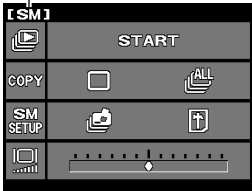

Selected card
Carte sélectionnée
Gewählte Karte

5



E

4





-  ••• Specifies image types in SHQ/SQ.
-  ••• Specifies how to name folders and files.
-  ••• Returns menu settings to defaults.

MEMO

- Even during setting in the shooting mode, the shutter release button can be enabled by using the cursor.
- The menu display will be OFF during shooting.
- While an image is being stored, the camera accepts no menu operation. Wait until the camera finishes storing.



Menus in the playback mode.

5

-  •••• Specifies automatic frame-forwarding.
-  ••• Specifies the way to copy images.
-  ••• Specifies the way to erase images saved in SmartMedia / CompactFlash memory cards.
-  •••• Sets brightness of the LCD monitor.

F

4





-  ••• Spécifie les types d'images dans SHQ/SQ.
-  ••• Spécifie comment titrer des dossiers et des fichiers.
-  ••• Retour aux réglages de menu par défaut.

MEMO

- Même pendant le réglage en mode de prise de vues, le déclencheur peut être condamné en utilisant le curseur.
- Le menu n'est pas affiché pendant la prise de vues.
- Pendant l'enregistrement d'une image, l'appareil n'accepte aucune opération de menu. Attendre que l'appareil finisse l'enregistrement.



Menus dans le mode d'affichage

5

-  •••• Spécifie un avancement automatique des images.
-  ••• Spécifie le mode de copie des images.
-  ••• Spécifie le mode d'effacement des images conservées dans les cartes mémoire SmartMedia / CompactFlash.
-  •••• Règle la luminosité de l'écran ACL.

D

4





-  ••• Bestimmt die Bildauflösung bei SHQ/SQ.
-  ••• Bestimmt die Namensgebung für Ordner und Dateien.
-  ••• Stellt die Menü-Einstellwerte auf die Werkseinstellung zurück.

ANMERKUNG

- Selbst während der Einstellung für den Aufnahmemodus kann der Auslöser bei Verwendung des Cursors aktiviert werden.
- Während der Fotografierens bleibt die Menüanzeige ausgeschaltet.
- Während der Bildabspeicherung kann keine Menübedienung an der Kamera vorgenommen werden.

Menus im Wiedergabe-Modus

5

-  •••• Bestimmt die automatische Bildtransportfunktion.
-  ••• Bestimmt die Bildkopierfunktion.
-  ••• Bestimmt die Bildlöschmethode auf SmartMedia-/CompactFlash-Karten.
-  •••• Bestimmt die Helligkeit des LCD-Monitors.

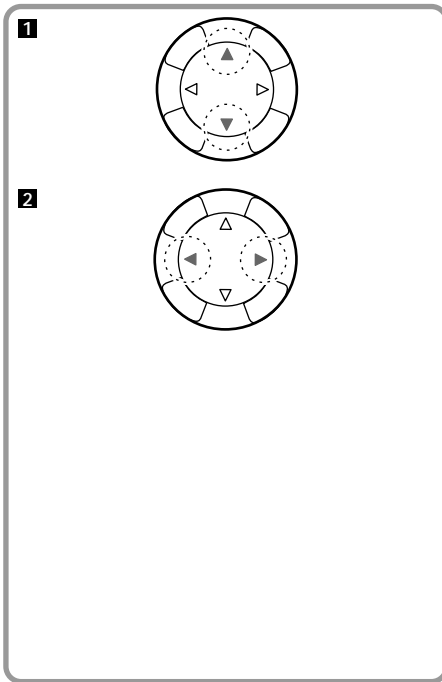

E Utilisation de la molette de défilement

Comment utiliser la molette de défilement dans chaque menu

La molette de défilement s'utilise pour déplacer le curseur dans chaque menu.
Voir "Menus des réglages" (P.75) en ce qui concerne le Menu.

Bouton \triangle / ∇ : Spécifie l'article lorsque le curseur s'y trouve. (Voir illustration **1**)

Bouton $\triangleleft / \triangleright$: Spécifie des réglages dans certains menus. (Voir illustration **2**)

E Using the Jog Dial

How to Use the Jog Dial in Each Menu

The jog dial is used to shift the cursor in each menu. See "Setting Menus", P.75 for the Menu.

\triangle / ∇ button: Specifies item when the cursor is on it. (See the illustration **1**)

$\triangleleft / \triangleright$ button: Specifies the settings of a certain menu. (See the illustration **2**)

D Verwendung des Jogreglers

Verwendung des Jogreglers in jedem Menü

Der Jogregler dient zur Versetzung des Cursors für jedes Menü. Für das Menü siehe "Einstellen der Menüs" auf Seite 75.

\triangle / ∇ -Taste: Bestimmt die Position, auf der der Cursor steht. (Siehe Abbildung **1**.)

$\triangleleft / \triangleright$ -Taste: Bestimmt die Einstellungen eines bestimmten Menüs. (Siehe Abbildung **2**.)

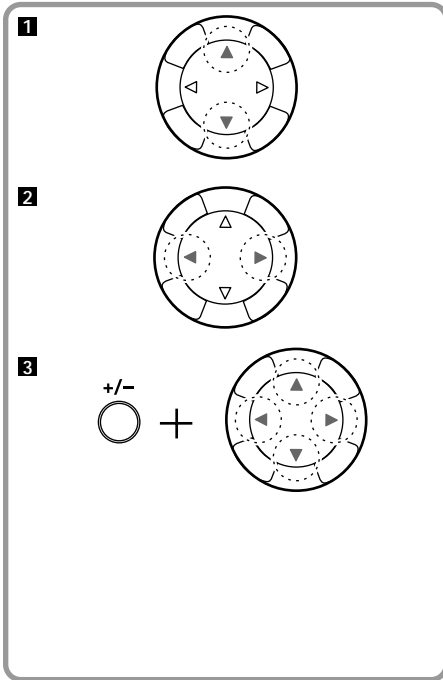

E

How To Use the Jog Dial In Each Mode

The jog dial specifies aperture, shutter speed, flash compensation and the distance in shooting mode. It specifies display units (indexes) to scroll down as well as images to display. The function of the jog dial varies according to the mode.

Shooting Modes

The function of the jog dial is as follows.

Shutter speed (in the M mode)

Δ / ∇ button specifies the shutter speed.
(See the illustration **1**)

Aperture (in the A/M modes)

$\triangleleft / \triangleright$ button specifies the aperture.
(See the illustration **2**)

Exposure compensation (in the A/P modes)

$+/ -$ plus $\triangleleft / \triangleright$ buttons specify value of the exposure compensation. (See the illustration **3**)

Focal distance (in the manual focus mode)

Δ / ∇ button specifies the focal distance.

F

Comment utiliser la molette de défilement dans chaque mode

La molette de défilement spécifie le diaphragme, la vitesse d'obturation, la compensation du flash et la distance dans le mode de prise de vues. Il spécifie les unités de l'affichage (index) pour faire descendre les images aussi bien que les images à afficher.

La fonction de la molette de défilement varie selon le mode.

Modes de prise de vues

La fonction de la molette de défilement est la suivante.

Vitesse d'obturation (dans le mode M)

Le bouton Δ / ∇ spécifie la vitesse d'obturation.
(Voir illustration **1**)

Ouverture du diaphragme (dans les modes A/M)

Le bouton $\triangleleft / \triangleright$ spécifie l'ouverture du diaphragme.
(Voir illustration **2**)

Compensation de l'exposition (dans les modes A/P)

Les boutons $+/ -$ et $\triangleleft / \triangleright$ spécifient la valeur de la compensation de l'exposition.
(Voir illustration **3**)

Distance focale (dans le mode de mise au point manuelle)

Le bouton Δ / ∇ spécifie la distance focale.

D

Verwendung des Jogrelers in jedem Modus

Mit Hilfe des Jogreglers können Blende, Verschlussgeschwindigkeit, Blitzkompensation und die Entfernung in den Fotografier-Modi eingestellt werden. Ebenso lassen sich damit die Display-Positionen (Indexe) im Rollmodus und Abbildungen aufrufen. Die Funktion des Jogreglers ist je nach Modus verschieden.

Aufnahme-Modi

Der Jogregler hat folgende Funktionen:

Verschlussgeschwindigkeit (in den Modi M)

Segment Δ / ∇ bestimmt die Verschlussgeschwindigkeit.
(Siehe Abbildung **1**)

Blendenöffnung (in den Modi A und M)

Segment $\triangleleft / \triangleright$ bestimmt die Blendenöffnung.
(Siehe Abbildung **2**)

Belichtungskompensation (in den Modi A und P)

Die $+/ -$ -Taste und Segment $\triangleleft / \triangleright$ bestimmen den Wert der Belichtungskompensation.
(Siehe Abbildung **3**)

Brennweite (im manuellen Fokussiermodus)

Segment Δ / ∇ bestimmt die Brennweite.

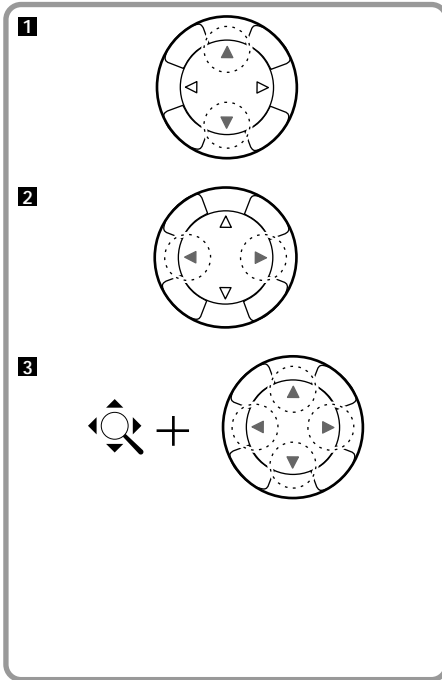

E

Playback Mode

The function of the jog dial is as follows.

Δ / ∇ button:

When a frame is displayed, pressing the Δ / ∇ button forwards frames by increments of ten frames (e.g. the first frame \rightarrow the eleventh \rightarrow the twenty-first).

When an index is displayed, pressing the Δ / ∇ button displays the next page of the index. (See the illustration **1**.)

$\triangleleft / \triangleright$ button:

When a frame is displayed, pressing the $\triangleleft / \triangleright$ button forwards frames by one frame.

When an index is displayed, pressing the $\triangleleft / \triangleright$ button moves the cursor by one frame. (See the illustration **2**.)

Pressing the jog dial with the $\text{[} \text{🔍} \text{]}$ button pressed down scrolls enlarged images.

(See the illustration **3**.)

F

Mode d'affichage

La fonction de la molette de défilement est la suivante.

Bouton Δ / ∇ :

Lorsqu'une image est affichée, en appuyant sur le bouton Δ / ∇ on fait avancer les images de dix images à la fois, (p.ex: la première image \rightarrow la onzième \rightarrow la vingt et unième).

Lorsqu'un index est affiché, la pression sur le bouton Δ / ∇ permet d'avancer à la page suivante de l'index.

(Voir illustration **1**.)

Bouton $\triangleleft / \triangleright$:

Lorsqu'une image est affichée, la pression sur le bouton $\triangleleft / \triangleright$ permet d'avancer d'une image.

Lorsqu'un index est affiché, la pression sur le bouton $\triangleleft / \triangleright$ permet de déplacer le curseur d'une image.

(Voir illustration **2**.)

En appuyant sur la molette de défilement avec le bouton $\text{[} \text{🔍} \text{]}$ enfoncé on fait défiler des images agrandies.

(Voir illustration **3**.)

D

Wiedergabe-Modus

Die Funktionen des Jogreglers sind wie folgt:

Δ / ∇ :

Wenn ein Bild angezeigt wird, kann durch Drücken von Segment Δ / ∇ um jeweils 10 Bilder weitergesetzt werden, d.h.: erstes Bild \rightarrow elftes Bild \rightarrow einundzwanzigstes Bild.

Wenn ein Index angezeigt wird, so wird durch Drücken von Segment Δ / ∇ die nächste Seite des Index dargestellt.

(Siehe Abbildung **1**.)

$\triangleleft / \triangleright$:

Wenn ein Bild angezeigt wird, so wird durch Drücken von Segment $\triangleleft / \triangleright$ das Bild um ein Bild weitergerückt. Wenn ein Index angezeigt wird, so wird durch Drücken von

Segment $\triangleleft / \triangleright$ der Cursor um ein Bild weitergerückt.

(Siehe Abbildung **2**.)

Durch Drücken des Jogreglers bei gedrückt gehaltener $\text{[} \text{🔍} \text{]}$ -Taste werden die abrollenden Bilder vergrößert. (Siehe Abbildung **3**.)

Item
Article
Position

Available user-setting
Réglage disponible pour
l'utilisateur
Verfügbare Anwender-
Einstellung

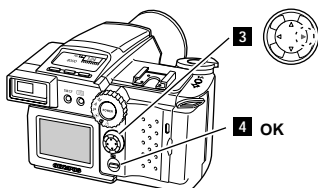
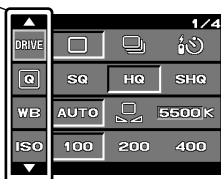
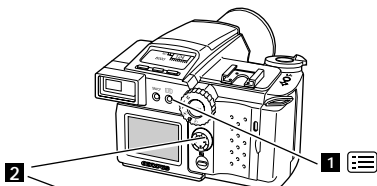
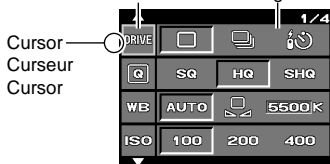

F Menus des réglages

Les menus peuvent être affichés sur l'écran ACL de telle sorte qu'il soit possible de choisir et de régler les fonctions de l'appareil. Cette section explique la constitution des menus et la manière de les exploiter.

Au sujet des menus

Réglage des menus

- 1 Appuyer sur la touche [☰].
Le premier menu apparaîtra sur l'écran ACL.
- 2 Appuyer sur les points supérieur et inférieur de la molette de défilement en alignant le curseur sur l'article que l'on désire sélectionner.
- 3 Appuyer sur le point de droite de la molette de défilement pour aligner le curseur avec le réglage.
- 4 Appuyer sur le bouton [OK] (confirmation).
Cela introduira le réglage.

E Setting Menus

Menus can be displayed on the LCD monitor so that you can select and set up camera features. This section explains the menu format and how to operate them.

About Menus

Setting Menus

- 1 Press the [☰] button.
The first menu will appear on the LCD monitor.
- 2 Press the top and bottom points of the jog dial until aligning the cursor on the item you want to set.
- 3 Press the right point of the jog dial to align the cursor with the setting.
- 4 Press the [OK] button.
This will enter the setting.

D Einstellen der Menüs

Menüs können am LCD-Monitor angezeigt werden, um durch bestimmte Einstellungen die Kamera-Parameter zu verändern. In diesem Abschnitt wird das Menüformat und die Eingabe der Parameter erläutert.

Hinweise zu den Menüs

Einstellen der Menüs

- 1 Die [☰]-Taste drücken.
Das erste Menü erscheint nun am LCD-Monitor.
- 2 Das obere und untere Jogreglersegment drücken, bis der Cursor auf die einzustellende Position ausgerichtet ist.
- 3 Das rechte Jogreglersegment drücken, um den Cursor auf den Einstellwert auszurichten.
- 4 Die [OK]-Taste drücken.
Der Einstellwert wird nun abgespeichert.

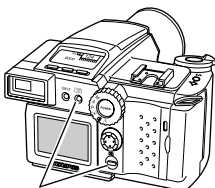
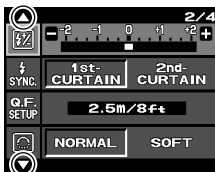

1 or OK
ou OK
oder OK

E

How to Switch the Page of Menus

4 items are displayed on each menu. You can scroll through these items in order to get to the next menu.

Using the top and bottom points of the jog dial, you can switch the Pages of menus.

Closing Menus

Close menus after settings.

- 1 Select one of the menu items and then press the button or the [OK] button.

Menu vanishes from the LCD monitor.

NOTE

- Select the menu items and then press the [OK] button to enter the setting. The setting will be canceled and remain previous settings if you press the button without pressing the [OK] button.

MEMO

- If the shutter is released while a menu is displayed, the current settings will apply to the shot. When the menu button is pressed after shooting, the menu used in the last setting can be recalled without returning to the first menu page. This is convenient when you want to shoot multiple pictures with different settings.

F

Comment faire défiler les menus

4 articles sont affichés sur chaque menu. On peut faire défiler ces articles de manière à passer au menu suivant.

En utilisant les points supérieur et inférieur de la molette de défilement, on peut défiler directement.

Fermeture des menus

Ferme les menus après les réglages.

- 1 Choisir l'un des articles sur le menu et appuyer sur le bouton [OK] (confirmation) ou .

Le menu disparaît de l'écran ACL.

REMARQUE

- Sélectionner les articles du menu et appuyer ensuite sur le bouton [OK] (confirmation) pour introduire le réglage. Le réglage peut être annulé si l'on appuie sur la touche sans appuyer sur la touche [OK].

MEMO

- Si l'obturateur est déclenché alors qu'un menu est affiché, les réglages courants seront appliqués à la prise de vue. Si la touche du menu est pressée après la prise de vues, le menu utilisé dans le dernier réglage peut être rappelé sans retourner à la première page de menu. C'est très commode en voulant faire des prises de vues multiples avec des réglages différents.

D

Umschalten der Menüseiten

Auf jedem Menü werden vier Positionen angezeigt. Diese Positionen können im Rollmodus durchlaufen werden, um zum nächsten Menü zu gelangen.

Mit Hilfe der oberen und unteren Jogreglersegmente ist ein Umschalten der Menüseiten möglich.

Schließen der Menüs

Nach der Eingabe die Menüs wieder schließen.

- 1 Eine der Menüpositionen wählen, dann die - oder [OK]-Taste drücken.

Das Menü verschwindet vom LCD-Monitor.

HINWEIS

- Die Menüpositionen wählen, dann die [OK]-Taste drücken, um die betreffenden Einstellwerte einzugeben. Der Einstellwert wird nicht registriert, wenn die -Taste gedrückt wird, ohne daß vorher die [OK]-Taste gedrückt wurde.

ANMERKUNG

- Wird bei angezeigtem Menü ausgelöst, gilt für diese Aufnahme die zu diesem Zeitpunkt vorliegende Einstellung. Wird die Menü Taste nach der Aufnahme betätigt, kann das zuletzt benutzte Menü aufgerufen werden, ohne daß die erste Menüseite angewählt werden muß. Dies ist vorteilhaft, wenn mehrere Aufnahmen mit unterschiedlichen Einstellungen hergestellt werden sollen.

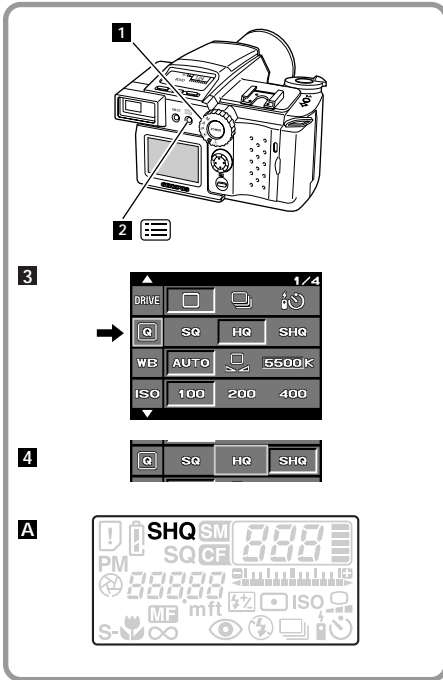

E Setting Resolution SHQ SQ

Resolution is available as SQ (standard quality), HQ (high quality) and SHQ (super high quality). Definition increases in this order. Resolution can be selected as follows.

- 1** Set the mode dial to "P", "A" or "M".
- 2** Press the [MENU] button.
The first menu will appear on the LCD monitor.
- 3** Align the cursor with [Q] with the top / bottom point of the jog dial.
- 4** Press the right / left point of the jog dial to select a resolution from SQ, HQ and SHQ.
To cancel the setting, press the [MENU] button.
- 5** Press the [OK] button.
The resolution will be entered and the cursor will return to [Q].
The selected resolution will appear on the control panel. See the illustration **A**.

MEMO

- Pictures taken at SQ or SHQ resolution can be saved in one of two file formats: SQ: 640 x 512 pixels / 1280 x 1024 pixels, SHQ: JPEG/TIFF. For an explanation on how to set file format, see "Selecting Image Size for SQ Images" (P.78) and "Specifying File Format (JPEG/TIFF) for SHQ Images" (P.79).

F Réglage de la définition SHQ SQ

Une définition est possible en tant que SQ (qualité standard), HQ (haute qualité) et SHQ (super-haute qualité). La définition augmente dans cet ordre et peut être choisie de la manière suivante.

- 1** Régler la molette de mode sur "P", "A" ou "M".
- 2** Appuyer sur la touche [MENU].
Le premier menu apparaîtra sur l'écran ACL.
- 3** Aligner le curseur avec [Q] en appuyant sur les points supérieur et inférieur de la molette de défilement.
- 4** Appuyer sur les points de droite et de gauche de la molette de défilement pour sélectionner la définition parmi SQ, HQ et SHQ.
Pour annuler le réglage, appuyer sur le bouton [MENU].
- 5** Appuyer sur le bouton [OK] (confirmation).
La définition sera introduite et le curseur reviendra sur [Q].
La définition sélectionnée apparaîtra sur l'écran de commande.
Voir illustration **A**.

MEMO

- Les images prises avec une définition SQ (qualité standard) ou SHQ (super-haute qualité) peuvent être conservées dans un des deux formats de fichiers suivants: SQ : 640 x 512/1280 x 1024 points, SHQ: JPEG/TIFF. Pour des explications sur la manière de régler le format d'un fichier, voir "Choix de la dimension des images pour images SQ" (P.78) et "Spécification du format d'un fichier (JPEG/TIFF) pour images SHQ" (P.79).

D Wahl der Auflösung SHQ SQ

Der Auflösungswert ist in drei verschiedenen Einstellungen verfügbar: SQ (Standard-Qualität), HQ (verbesserte Qualität), und SHQ (Super-Qualität). Die Bildschärfe verbessert sich dementsprechend in dieser Reihenfolge. Die Auflösung kann wie folgt eingestellt werden:

- 1** Das Modus-Einstellrad auf P, A oder M stellen.
- 2** Die [MENU]-Taste drücken.
Das erste Menü erscheint am LCD-Monitor.
- 3** Den Cursor mit dem oberen bzw. unteren Jogreglersegment auf [Q] ausrichten.
- 4** Das rechte bzw. linke Jogreglersegment drücken, um die Auflösung (SQ, HQ und SHQ) anzuwählen.
Um die Einstellung zu annullieren, ist die [MENU]-Taste zu drücken.
- 5** Die [OK]-Taste drücken.
Der gewählte Auflösungswert wird nun abgespeichert, und der Cursor kehrt zu [Q] zurück.
Der gewählte Auflösungswert wird nun am LCD-Feld angezeigt. (Siehe Abbildung **A**.)

ANMERKUNG

- Die mit der SQ- oder SHQ-Auflösung aufgenommenen Bilder können mit einem der beiden nachfolgenden Dateiformate abgespeichert werden. SQ: 640 x 512 Bildpunkte / 1280 x 1024; SHQ: JPEG/TIFF Bildpunkte. Für weitere Einzelheiten in Bezug zur Bestimmung des Dateiformats siehe "Wahl der Bildgröße für SQ-Abbildungen" (S. 78) und "Spezifizierung des Dateiformats (JPEG/TIFF) für SHQ-Abbildungen" (S. 79).

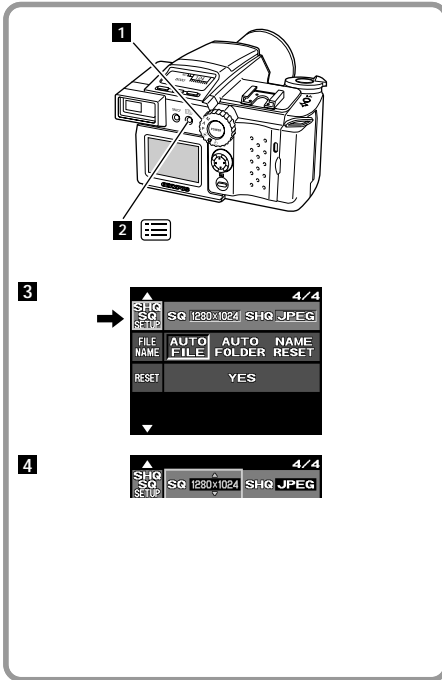

F

Choix de la dimension des images pour images SQ

Avec des images SQ (qualité standard), on peut choisir la dimension d'images. Naturellement, plus la dimension est petite, plus d'images peuvent être enregistrées sur une carte.

- 1 Régler la molette de mode sur "P", "A" ou "M".
- 2 Appuyer sur la touche [MENU].
Le premier menu apparaîtra sur l'écran ACL.
- 3 Aligner le curseur avec  en appuyant sur les points supérieur et inférieur de la molette de défilement.
- 4 Sélectionner [SQ] avec les points de droite et de gauche de la molette de défilement.
- 5 En utilisant le point supérieur ou inférieur de la molette de défilement, sélectionner la taille d'image: "640 x 512 (1/8)" ou "1280 x 1024 (1/8)".
Pour annuler le réglage, appuyer sur le bouton [MENU].
- 6 Appuyer sur la touche [OK] (confirmation).

Le format du fichier sera introduit et le curseur reviendra sur .

E

Selecting Image Size for SQ Images

With SQ images, you can select the size of the images. Obviously, the smaller the size, the more images can be stored on a card.

- 1 Set the mode dial to "P", "A" or "M".
- 2 Press the [MENU] button.
The first menu will appear on the LCD monitor.
- 3 Align the cursor with  with the top / bottom point of the jog dial.
- 4 Select [SQ] with the right / left point of the jog dial.
- 5 Using the top/bottom point of the jog dial, select image size: "640 x 512 (1/8)" or "1280 x 1024 (1/8)".
To cancel the setting, press the [MENU] button.
- 6 Press the [OK] button.

The file size will be set and the cursor will return to .

D

Wahl der Bildgröße für SQ-Bilder

Bei SQ-Bildern kann das Bildformat gewählt werden. Je kleiner das Format, desto mehr Bilder lassen sich auf der Karte speichern.

- 1 Das Modus-Einstellrad auf P, A oder M stellen.
- 2 Die [MENU]-Taste drücken.
Das erste Menü erscheint am LCD-Monitor.
- 3 Den Cursor mit dem oberen bzw. unteren Jogreglersegment auf  ausrichten.
- 4 Die Position [SQ] mit dem rechten bzw. linken Jogreglersegment wählen.
- 5 Mit dem oberen/unteren Jogreglersegment die Bildgröße wählen: "640 x 512 (1/8)" oder "1280 x 1024 (1/8)".
Um die Einstellung zu annullieren, ist die [MENU]-Taste zu drücken.
- 6 Die [OK]-Taste drücken.

Das gewählte Dateiformat wird nun eingestellt, und der Cursor kehrt zu  zurück.

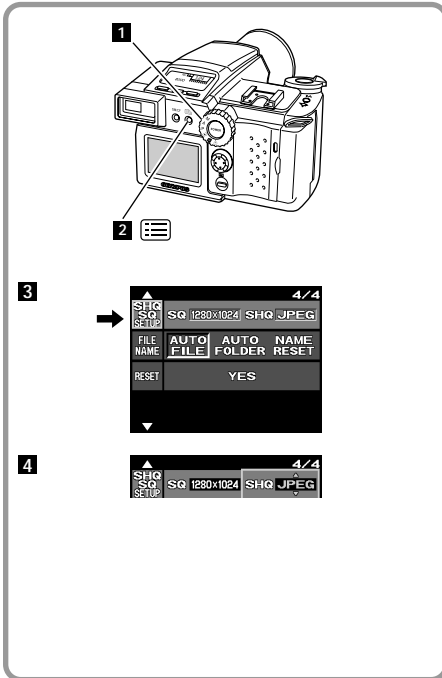

F

Spécification du format d'un fichier (JPEG/TIFF) pour images SHQ

Avec des images SHQ (super-haute qualité), vous pouvez conserver des fichiers dans un format JPEG (données comprimées) ou un format TIFF (données non comprimées).

- 1 Régler la molette de mode sur "P", "A" ou "M".
- 2 Appuyer sur la touche [] ou [OK].
Le premier menu apparaîtra sur l'écran ACL.
- 3 Aligner le curseur avec en appuyant sur les points supérieur et inférieur de la molette de défilement.
- 4 Sélectionner [SHQ] avec les points de droite et de gauche de la molette de défilement.
- 5 En utilisant le point supérieur ou inférieur de la molette de défilement, sélectionner un format de fichier d'image: "JPEG" (avec compression) ou "TIFF" (sans compression).
Pour annuler le réglage, appuyer sur le bouton [].
- 6 Appuyer sur la touche [OK] (confirmation).

Le format du fichier sera introduit et le curseur reviendra sur .

E

Specifying File Format (JPEG/TIFF) for SHQ Images

With SHQ images, you can save files in a JPEG (compressed) format or TIFF (noncompressed) format.

- 1 Set the mode dial to "P", "A" or "M".
- 2 Press the [] button or the [OK] button.
The first menu will appear on the LCD monitor.
- 3 Align the cursor with with the top / bottom point of the jog dial.
- 4 Select [SHQ] with the right / left point of the jog dial.
- 5 Using the top/bottom point of the jog dial, select an image file format: "JPEG" (compressed) or "TIFF" (noncompressed).
To cancel the setting, press the [] button.
- 6 Press the [OK] button.

The file format will be entered and the cursor will return to .

D

Bestimmung des Dateiformats (JPEG/TIFF) für SHQ-Abbildungen

Bei SHQ-Bildern können die Dateien im JPEG-Format (komprimiert) oder TIFF-Format (nicht komprimiert) gesichert werden.

- 1 Das Modus-Einstellrad auf P, A oder M stellen.
- 2 Die []-oder [OK]-Taste drücken.
Das erste Menü erscheint am LCD-Monitor.
- 3 Den Cursor mit dem oberen bzw. unteren Jogreglersegment auf ausrichten.
- 4 Die Position [SHQ] mit dem rechten bzw. linken Jogreglersegment anwählen.
- 5 Mit dem oberen/unteren Jogreglersegment das Bilddateiformat wählen: "JPEG (komprimiert)" oder "TIFF (nicht komprimiert)".
Um die Einstellung zu annullieren, ist die []-Taste zu drücken.
- 6 Die [OK]-Taste drücken.

Das gewählte Dateiformat wird nun abgespeichert, und der Cursor kehrt zu zurück.

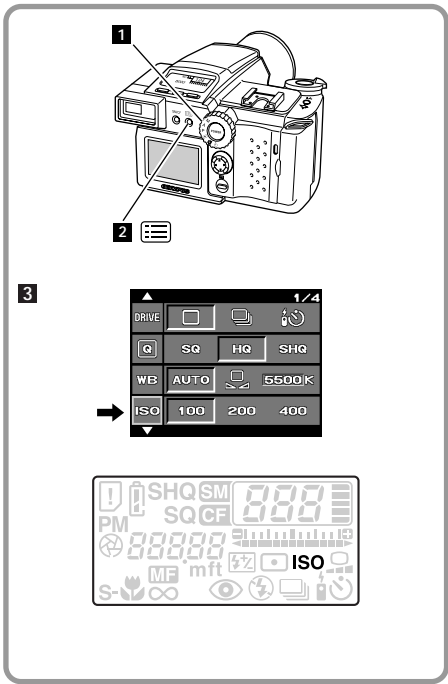

F Réglage de la valeur ISO ISO

On peut régler la valeur ISO sur celle d'un film de 35 mm. Il y a trois valeurs: 100, 200 et 400. Plus le niveau est élevé, mieux les photos prises dans des endroits sombres ou les photos d'un sujet en mouvement rapide ressortiront.

- 1 Régler la molette de mode sur "P", "A" ou "M".**
- 2 Appuyer sur la touche [MENU].**
Le premier menu apparaîtra sur l'écran ACL.
- 3 Aligner le curseur avec ISO en appuyant sur les points supérieur et inférieur de la molette de défilement.**
- 4 Sélectionner la valeur ISO parmi "100", "200" et "400" avec les points de droite et de gauche de la molette de défilement.**
Pour annuler le réglage, appuyer sur le bouton [ESC].
- 5 Appuyer sur le bouton [OK] (confirmation).**
La sensibilité sera réglée et le curseur reviendra sur ISO. "ISO" apparaîtra sur l'écran de commande lorsque "200" ou "400" est choisi.

MEMO

- Lorsque "100" est sélectionné, "ISO" n'apparaîtra pas sur l'écran de commande. C'est parce que "100" est la valeur standard.
- Bien que les photos prises dans des endroits sombres ressortent mieux avec une valeur ISO plus élevée, les images présenteront un certain grain. Cet effet peut avantager certaines photos.
- En mode M, la vitesse d'obturation maximale sélectionnable varie selon la valeur ISO.

ISO	100	200	400
Max.	1/2 s	1/4 s	1/8 s

E Setting ISO Rating ISO

You can set ISO Rating to that of 35mm film. There are 3 ratings: 100, 200 and 400. The higher the level, the better photographs taken in dark places or photographs of rapidly moving objects come out.

- 1 Set the mode dial to "P", "A" or "M".**
- 2 Press the [MENU] button.**
The first menu will appear on the LCD monitor.
- 3 Align the cursor with ISO with the top/ bottom point of the jog dial.**
- 4 Select the film speed from "100", "200" and "400" with the right / left point of the jog dial.**
To cancel the setting, press the [ESC] button.
- 5 Press the [OK] button.**
The speed will be set and the cursor will return to ISO. "ISO" will appear on the control panel when you select "200" or "400".

MEMO

- When you select "100", "ISO" will not appear on the control panel. That's because "100" is the standard.
- Though photographs taken in dark places come out better the higher the ISO rating is, the images will be grainy. Learn to use this effect to your advantage.
- In the M mode, the maximum selectable shutter speed varies depending on the ISO rating.

ISO	100	200	400
Max.	1/2 sec.	1/4 sec.	1/8 sec.

D Einstellen Einstellen des ISO ISO-Wertes

Der ISO-Wert kann auf einen Wert eingestellt werden, der dem eines 35-mm-Films entspricht. Es stehen drei Einstellwerte zur Verfügung: ISO100, 200 und 400. Je höher der Wert, desto besser gelingen Bilder unter ungünstigen Belichtungsbedingungen oder Bilder von sich schnell bewegenden Objekten.

- 1 Das Modus-Einstellrad auf P, A oder M stellen.**
- 2 Die [MENU]-Taste drücken.**
Das erste Menü erscheint am LCD-Monitor.
- 3 Den Cursor mit dem oberen bzw. unteren Jogreglersegment auf ISO ausrichten.**
- 4 Den ISO-Wert "100", "200" und "400" mit dem rechten bzw. linken Jogreglersegment wählen.**
Um die Einstellung zu annullieren, ist die [ESC]-Taste zu drücken.
- 5 Die [OK]-Taste drücken.**
Der gewählte Wert wird nun abgespeichert, und der Cursor kehrt zu ISO zurück.
Wenn "200" oder "400" gewählt wird, erscheint "ISO" am Bedienfeld.

ANMERKUNG

- Wenn "100" gewählt wird, erscheint "ISO" nicht am LCD-Feld. Das liegt daran, daß "100" die Standard-Filmempfindlichkeit ist.
- Obwohl an dunklen Orten aufgenommenen Bilder mit höheren ISO-Werten besser gelingen, weisen die Abbildungen eine gewisse Körnigkeit auf. Es wird daher empfohlen, sich mit diesem Modus vertraut zu machen, um optimale Ergebnisse zu erzielen.
- Im M-Modus variiert die verfügbare maximale Shuttergeschwindigkeit in Abhängigkeit von der Einstellen des ISO-Wertes.

ISO	100	200	400
Max.	1/2 sek.	1/4 sek.	1/8 sek.

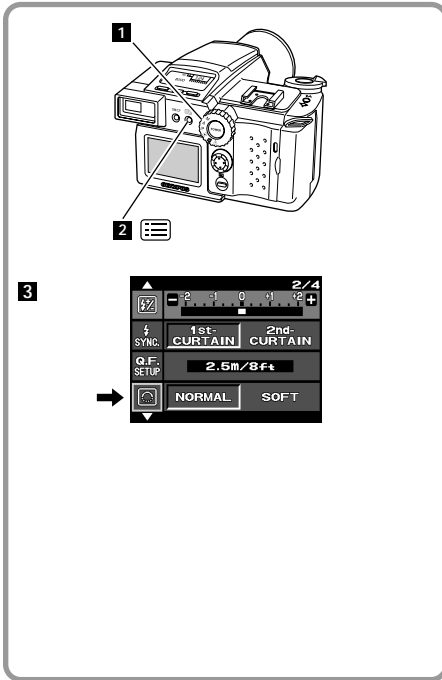

E Setting Sharpness

A Sharpness is the degree of clarity of an image. This camera lets you select between NORMAL and SOFT. NORMAL renders the standard degree of image clarity, whereas SOFT softens edges of images. While NORMAL is adequate for an appreciation of prints, SOFT is for image editing on your computer. See the results for yourself, but SOFT adds atmospheric effect to images, while NORMAL just makes them clear.

- 1** Set the mode dial to "P", "A" or "M".
- 2** Press the [MENU] button.
The first menu will appear on the LCD monitor.
- 3** Align the cursor with [UP] with the top / bottom point of the jog dial.
- 4** Select from "NORMAL" and "SOFT" with the right / left point of the cross hair button.
To cancel the setting, press the [MENU] button.
- 5** Press the [OK] button.
The sharpness will be entered and the cursor will return to [UP].

F Réglage de la netteté

- A** La netteté est le degré de clarté d'une image. Cet appareil permet de choisir entre "NORMAL" (normal) et "SOFT" (adoucissement). "NORMAL" offre une clarté d'image d'un niveau standard, alors que "SOFT" adoucit les bords d'images. "NORMAL" est adéquate pour une précision des points et "SOFT" pour le montage d'image sur ordinateur. Il faut observer les résultats soi-même, mais "SOFT" ajoute un effet supplémentaire à l'image, alors que "NORMAL" ne la rend que claire.
- 1** Régler la molette de mode sur "P", "A" ou "M".
 - 2** Appuyer sur la touche [MENU].
Le premier menu apparaîtra sur l'écran ACL.
 - 3** Aligner le curseur avec [↑] en appuyant sur les points supérieur et inférieur de la molette de défilement.
 - 4** Sélectionner la netteté entre "NORMAL" et "SOFT" avec les points de droite et de gauche de la molette de défilement.
Pour annuler le réglage, appuyer sur le bouton [MENU].
 - 5** Appuyer sur le bouton [OK] (confirmation).
La netteté sera introduite et le curseur reviendra sur [↑].

D Einstellen der Bildschärfe



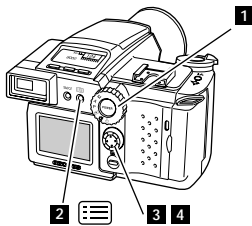

A Mit "Bildschärfe" bezeichnet man die Klarheit einer Abbildung. Diese Kamera verfügt über zwei Einstellungen, NORMAL und SOFT. Während NORMAL für Fotos als ausreichend bezeichnet werden kann (Standard-Bildschärfe), dient SOFT (weichere Zeichnung) zur Bildeditierung in Ihrem Computer. Der Effekt ist eine Sache des persönlichen Geschmacks; SOFT verleiht einem Bild eine gewisse Weichheit, während NORMAL eine klare und deutliche Abbildung ergibt.

- 1** Das Modus-Einstellrad auf P, A oder M stellen.
- 2** Die [MENU]-Taste drücken.
Das erste Menü erscheint am LCD-Monitor.
- 3** Den Cursor mit dem oberen bzw. unteren Jogreglersegment auf [↑] ausrichten.
- 4** "NORMAL" und "SOFT" mit dem rechten bzw. linken Jogreglersegment anwählen.
Um die Einstellung zu annullieren, ist die [MENU]-Taste zu drücken.
- 5** Die [OK]-Taste drücken.
Der gewählte Bildschärfe-Wert wird nun abgespeichert, und der Cursor kehrt zu [↑] zurück.



F Prise de vues en série

Le Camedia C-2500L permet de prendre cinq photos en séquences rapides en appuyant simplement sur le déclencheur.





- 1 Régler la molette de mode sur "P", "A" ou "M".
- 2 Appuyer sur la touche []. Le premier menu apparaîtra sur l'écran ACL.
- 3 Aligner le curseur avec  en agissant sur les points supérieur et inférieur de la molette de défilement.
- 4 Sélectionner  avec les points de droite et de gauche de la molette de défilement.
- 5 Appuyer sur la touche [OK]. Vérifier que  apparaît sur l'écran de commande.
- 6 Les images sont alors prises continuellement à n'importe quel moment pendant que le déclencheur est maintenu enfoncé.
Jusqu'à 5 photos peuvent être prises dans ce mode. Le nombre de prises de vues peut être vérifié sur l'échelle de la mémoire de l'écran de commande.

MEMO

- La prise de vues en série est possible, quelle que soit la résolution de l'image (SQ, HQ, SHQ).

E Sequence Mode

The Camedia C-2500L lets you take up to five images in quick succession by simply holding down the shutter release button.





- 1 Set the mode dial to "P", "A", or "M".
- 2 Press the [] button. The first menu appears on the LCD monitor.
- 3 Align the cursor with  with the top/bottom point of the jog dial.
- 4 Select  with the right/left point of the jog dial.
- 5 Press the [OK] button.
Check that  appears on the control panel.
- 6 Pictures are then taken continuously at any time while the shutter release button is held down.
Up to 5 pictures can be taken in the Sequence Mode. The number of frames taken can be checked on the control panel memory scale.

MEMO

- Sequential shooting is possible, irrespective of the image resolution (SQ, HQ, SHQ).

D Serienaufnahme-Modus

Das Modell Camedia C-2500L ist in der Lage, bis zu fünf Bilder hintereinander aufzunehmen, indem einfach der Auslöserknopf gedrückt gehalten wird.

- 1 Das Modus-Einstellrad auf P, A oder M stellen.
- 2 Die []-Taste drücken. Das erste Menü erscheint am LCD-Monitor.
- 3 Den Cursor mit dem oberen bzw. unteren Jogreglersegment auf  ausrichten.
- 4 Die Position  mit dem rechten bzw. linken Jogreglersegment wählen.
- 5 Die [OK]-Taste drücken.
Sicherstellen, daß das Symbol  am Bedienfeld erscheint.
- 6 Wenn danach der Auslöserknopf gedrückt gehalten wird, werden die Bilder nacheinander aufgenommen. Im Serienaufnahme-Modus lassen sich bis zu 5 Bilder aufnehmen.
Die Anzahl der aufgenommenen Bilder kann anhand der LCD-Feld-Speicherblocksymbole überprüft werden.

ANMERKUNG

- Die Bildauflösung (SQ, HQ, SHQ) spielt bei der Serienaufnahme keine Rolle.

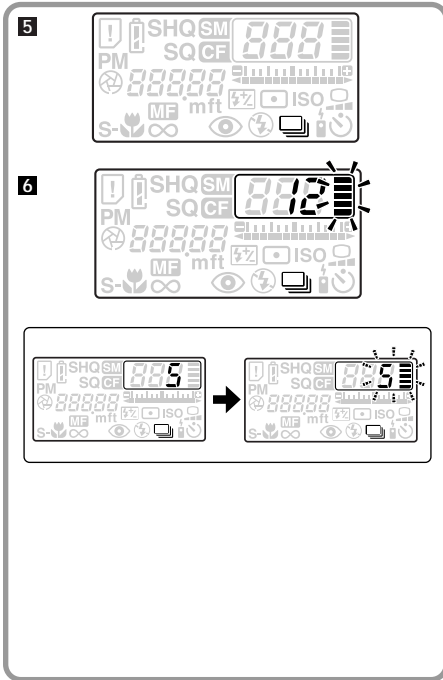

E

NOTE

- The Self-timer cannot be used in this mode.
- The Red-Eye Reducing Flash cannot be used in this mode.
- When using the main flash, keep the shutter release button pressed until the flash is charged. The shutter will not be released until the Orange lamp inside the viewfinder lights up.

MEMO

- The Power button cannot be operated while the Card access lamp is blinking.
- If the card is full when the Shutter release button is pressed, the image memory block(s) and the number of remaining pictures on the control panel blink, and the picture cannot be taken. (See the illustration above.)

F

REMARQUES

- Le retardateur ne peut être utilisé dans ce mode.
- Le flash atténuant l'effet "yeux rouges" ne peut être utilisé dans ce mode.
- Lorsqu'on utilise le flash principal, maintenir le déclencheur enfoncé jusqu'à ce que le flash soit chargé. L'obturateur ne se déclenchera pas avant que le voyant orange à côté du viseur ne s'allume.

MEMO

- La touche de marche/arrêt est sans effet pendant que le voyant d'accès aux cartes clignote.
- Si la carte est pleine lorsque l'on appuie sur le déclencheur, le(s) bloc(s) de mémoire d'images et le nombre d'images restantes sur l'écran de commande clignotent, et la photo ne peut être prise. (Voir l'illustration ci-dessus.)

D

HINWEIS

- In diesem Modus kann der Selbstauslöser nicht verwendet werden.
- Der Blitz zur Verringerung des Rote-Augen-Effekts ist in diesem Modus nicht einsetzbar.
- Wenn der Haupt-Blitz verwendet werden soll, muß der Auslöserknopf gedrückt gehalten werden, bis der Blitz aufgeladen ist. Der Auslöser bleibt gesperrt, bis die orange Sucher-LED aufleuchtet.

ANMERKUNG

- Die Einschalttaste kann nicht betätigt werden, wenn die Schreibanzeige-LED blinkt.
- Wenn die Karte voll ist und der Auslöserknopf gedrückt wird, blinken die Speicherblocksymbole und die Anzahl der noch verfügbaren Bilder im Bedienfeld; in diesem Fall kann keine Aufnahme durchgeführt werden. (Siehe obige Abbildung.)

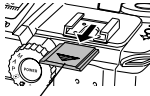
1

Hot shoe cover
Couvercle de la griffe active
Blitzkontakt abdeckung

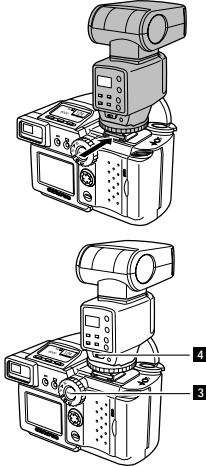
2

E Taking Pictures Using Exclusive Extension Flash (Model No.FL-40)

You can take various flash-lit pictures using an extension flash (sold separately) designed specifically for the Camedia C-2500L. Both an extension flash and the built-in flash as well as the built-in flash only can be used.

For details about preparation for the built-in flash, flash illumination range, and the flash mode, see "Flash Photography" (P.38) in "Taking Pictures".

How to Connect the Extension Flash

The extension flash is connected to the Camedia C-2500L as follows.

- 1** Remove the hot shoe cover.
Hold the camera with your left hand, as you do when taking pictures. Hold both ends of the hot shoe cover between your thumb and forefinger and push it with your forefinger in the direction of the arrow to remove it.
- 2** Attach the FL-40 to the camera's hotshoe.
- 3** Turn ON the power to the camera.
- 4** Turn ON the power to the extension flash.

F Prise de vues en utilisant un flash supplémentaire exclusif (Modèle N° FL-40)

Il est possible de prendre des photos au flash en utilisant un flash supplémentaire (vendu séparément) conçu spécialement pour le Camedia C-2500L. Le flash supplémentaire et le flash incorporé peuvent être utilisés simultanément aussi bien que le flash incorporé seul.

Pour les détails au sujet des préparatifs pour le flash incorporé, la portée du flash et le mode du flash, voir "Photographie au flash" (P.38) dans "Prise de vues".

Comment raccorder le flash supplémentaire

Le flash supplémentaire se raccorde au Camedia C-2500L de la manière suivante:

- 1** Retirer le couvercle de la griffe active.
Maintenir l'appareil photo avec la main gauche comme lorsque l'on prend des photos. Tenir les extrémités du couvercle de la griffe active entre le pouce et l'index et le pousser avec l'index dans le sens indiqué par la flèche pour le retirer.
- 2** Raccorder le FL-40 à la griffe active de l'appareil.
- 3** Mettre en marche l'alimentation de l'appareil.
- 4** Mettre en marche l'alimentation du flash supplémentaire.

D Fotografieren mit dem geräte-spezifischen Zusatzblitz (Modell-Nr. FL-40)

Es lassen sich verschiedene Aufnahmen unter Verwendung eines Zusatzblitzes (separat erhältlich) durchführen, der speziell für Modell Camedia C-2500L konzipiert ist. Der Zusatzblitz kann sowohl allein als auch gleichzeitig mit dem eingebauten Blitz verwendet werden. Für weitere Einzelheiten in Bezug auf die Vorbereitungen zur Blitzaufnahmen, den Blitzbereich und den Blitzmodus siehe "Fotografieren mit Blitz" (S.38).

Anbringen der Zusatzblitzes

Der Zusatzblitz wird wie folgt an der Camedia C-2500L angebracht:

- 1** Die Abdeckung des Blitzkontakts abnehmen.
Die Kamera wie bei einer Aufnahme mit der linken Hand festhalten. Mit Daumen und Zeigefinger an beiden Seiten der Blitzkontakt-Abdeckung anfassen, dann mit dem Zeigefinger in Pfeilrichtung schieben, um die Abdeckung abzunehmen.
- 2** Den Zusatzblitz in den Blitzkontakt der Kamera einschieben.
- 3** Die Stromversorgung der Kamera einschalten.
- 4** Die Stromversorgung des Zusatzblitzes einschalten.

F

MEMO

- Cet appareil photo est équipé d'un couvercle pour protéger la griffe active. Lorsque l'on désire utiliser un flash supplémentaire exclusif, retirer le couvercle. Après l'enlèvement du couvercle, le conserver dans un endroit sûr de façon à ne pas l'égarer. Après avoir retiré le flash supplémentaire exclusif, remettre de nouveau en place le couvercle.
- Lors du raccordement, le flash supplémentaire peut se déclencher par erreur selon les conditions.
- Pour des photos en gros plan (1,5m ou moins), il est recommandé de n'utiliser que le flash incorporé pour éviter un éblouissement et un vignettage.
- En mode super gros plan, vous pouvez obtenir le flash d'appoint en mettant en marche le flash supplémentaire exclusif. Toutefois, notez que la présence de l'objectif risque de produire une ombre dans l'image ou rendre impossible une commande de luminosité correcte. Si vous ne voulez pas de la lumière fournie par le flash, mettre le flash supplémentaire exclusif à l'arrêt.

REMARQUES

Respecter les points suivants lors de l'utilisation du flash supplémentaire sur le Camedia C-2500L.

- Des photos en gros plan peuvent être surexposées. Ajuster le flash supplémentaire sur l'exposition de l'appareil ou employer le flash incorporé de l'appareil.
- Lorsqu'on utilise à la fois le flash supplémentaire et le flash incorporé, ce dernier offre seulement un éclairage supplémentaire. Toutefois, si le flash supplémentaire n'émet pas suffisamment de lumière, les images peuvent être sous-exposées.
- Lorsqu'on utilise un flash supplémentaire autre que le FL-40, les images peuvent changer selon les conditions ambiantes, le type de flash et le réglage de l'appareil. Il faut bien rappeler que Olympus ne garantit pas la qualité d'une photo prise à l'aide d'un flash supplémentaire autre que FL-40.

E

MEMO

- This camera is equipped with a cover to protect the hot shoe. When you want to use an exclusive extension flash, remove the cover. After removing the cover, keep it in a safe place so that it doesn't get lost. After removing the exclusive extension flash, reattach the cover.
- When you connect the extension flash, it may fire by mistake according to its condition.
- With close-up shots (1.5 m or less), it is recommended to use only the built-in flash to prevent glare and vignetting.
- In the super macro mode, you can obtain fill-in flash by setting the exclusive extension flash's power to ON. However, note that the presence of the lens may produce a shadow in the picture or make correct brightness control impossible. If you do not want light supplied by the flash, set the exclusive extension flash to OFF.

NOTE

Be careful of the following points when using the extension flash with the Camedia C-2500L.

- Close-up shots can be overexposed. Either adjust the extension flash to the camera's exposure or use the camera's built-in flash.
- When using both the extension flash and the built-in flash, the built-in flash provides supplementary lighting only. Therefore, if the extension flash does not render enough illumination, images may come out underexposed.
- When you use the extension flash other than the FL-40, images will change according to surrounding conditions, the type of flash and camera setup. Be aware that Olympus does not guarantee picture quality when taken with the extension flash other than FL-40.

D

ANMERKUNG

- Diese Kamera ist mit einer Abdeckung zum Schutz des Blitzkontakts versehen. Wenn ein gerätespezifischer Zusatzblitz verwendet werden soll, muß diese Abdeckung abgenommen werden. Nach dem Abnehmen die Abdeckung gut aufbewahren, damit sie nicht verliert geht. Nach dem Abnehmen des gerätespezifischen Zusatzblitzes die Abdeckung wieder anbringen.
- Der angebrachte Zusatzblitz kann in diesem Zustand unbeabsichtigt ausgelöst werden.
- Bei Nahaufnahmen (1,5m oder weniger) ist ausschließlich mit dem eingebauten Blitz zu arbeiten, um Überstrahlen und Vignettierung zu vermeiden.
- Im Super-Nahaufnahmemodus kann der gerätespezifische Zusatzblitz eingeschaltet werden, um den Aufhellblitzmodus zu verwenden. Hierbei kann allerdings das Objektiv Abschattungen verursachen und/oder eine nicht einwandfreie Belichtung behindern. Soll der Aufhellblitz unterbleiben, den Zusatzblitz wieder ausschalten.

HINWEIS

Folgendes ist zu beachten, wenn der Zusatzblitz mit der Cammedia C-2500L verwendet wird.

- Nahaufnahmen können überbelichtet werden. In diesem Fall entweder eine Einstellung des Zusatzblitzes vornehmen oder den eingebauten Blitz benutzen.
- Wenn der Zusatzblitz und der eingebaute Blitz zusammen verwendet werden, liefert der eingebaute Blitz lediglich Zusatzausleuchtung. Wenn also der Zusatzblitz nicht für ausreichende Ausleuchtung sorgt, sind die Aufnahmen unterbelichtet.
- Bei Verwendung eines anderen Zusatzblitzes als dem FL-40 liegt die Bildqualität je nach dem vorliegenden Umfeldbedingungen, dem Blitztyp und der Kameraeinstellung vor. Olympus garantiert keine gesicherte Bildqualität, wenn Aufnahmen mit einem anderen Zusatzblitz als dem FL-40



F

Utilisation d'un flash supplémentaire sur le mode P/A

L'appareil détecte automatiquement un flash supplémentaire fixé. Le flash supplémentaire et le flash incorporé peuvent être utilisés simultanément.

Utilisation du flash supplémentaire seul

Un flash supplémentaire éclaire plus que le flash incorporé. Faire rentrer le flash incorporé lorsque l'on n'utilise seulement que le flash supplémentaire exclusif sur le mode P/A. Il fonctionnera de la même manière que le flash incorporé. Pour plus de renseignements, voir "Prises de vues au flash".

- Mode FLASH AUTOMATIQUE (P.40)
- Mode FLASH ATTENUANT L'EFFET "YEUX ROUGES"  (P.41)
- Mode FLASH D'APPOINT  (P.42)
- Mode débrayé  (P.43)

REMARQUE

- Pour empêcher l'émission de l'éclair du flash supplémentaire exclusif, mettre son alimentation à l'arrêt.

E



Using Extension Flash in P / A Mode

The camera automatically detects an attached extension flash. Both an extension flash and the built-in flash can be used simultaneously.

Using Extension Flash Only

An extension flash lights up further than the built-in flash. Retract the built-in flash when you use only the exclusive extension flash in the P / A mode. It works like the built-in flash.

For more information, see "Taking Flash-Lit Pictures".

- AUTO-FLASH mode (P.40)
- RED-EYE REDUCING FLASH mode  (P.41)
- FILL-IN FLASH mode  (P.42)

NOTE

- To override flash emission from the exclusive extension flash, set its power to OFF.

D



Verwendung des Zusatzblitzes im P-/A-Modus

Bei Montage eines Zusatzblitzes wird dies von der Kamera automatisch erkannt. Der Zusatzblitz und der eingebaute Blitz können gleichzeitig verwendet werden.

Ausschließliche Verwendung des Zusatzblitzes

Ein Zusatzblitz hat einen größeren Ausleuchtungsbereich als der eingebaute Blitz.

Wenn im P-/A-Modus der Zusatzblitz verwendet werden soll, muß der eingebaute Blitz eingeklappt werden. Der Zusatzblitz funktioniert auf die gleiche Weise wie der eingebaute Blitz. Für weitere Einzelheiten siehe "Fotografieren mit Blitz".

- AUTO-FLASH-Modus (S.40).
- RED-EYE REDUCTION-Modus  (S.41).
- FILL-IN FLASH-Modus  (S.42).

HINWEIS

- Soll die Blitzabgabe vom gerätespezifischen Zusatzblitz unterbleiben, den Zusatzblitz ausschalten.

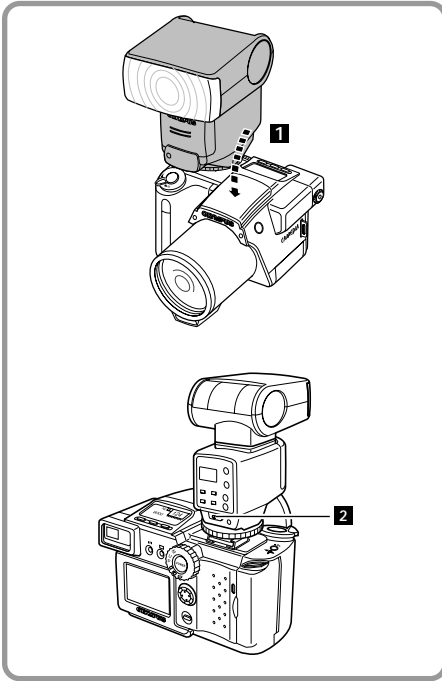

F

Prise de vues en utilisant un flash supplémentaire

1 Vérifier que le flash incorporé est rentré.
Dans la négative, le faire rentrer dans son compartiment.

2 Mettre en marche l'alimentation du flash supplémentaire.

REMARQUE

- Pour empêcher l'émission de l'éclair du flash supplémentaire exclusif, mettre son alimentation à l'arrêt.

3 Sélectionner un des modes du flash.

Le flash dispose de quatre modes: flash automatique, flash atténuant l'effet "yeux rouges" et flash d'appoint. Voir "Sélection du mode flash" (P.39) pour plus de renseignements.

4 Appuyer sur le déclencheur à mi-course.

Les voyants orange et vert à l'intérieur du viseur s'allumeront.

5 Appuyer complètement sur le déclencheur.

Le flash supplémentaire se déclenchera.

6 Vérifier que le flash s'est déclenché correctement.

Si le flash s'est déclenché correctement, le voyant de contrôle automatique du flash supplémentaire commencera à clignoter.

E

Taking Pictures Using Extension Flash

1 Check that the built-in flash is retracted.

If not, retract it.

2 Turn ON the power to the extension flash.

NOTE

- To override flash emission from the exclusive extension flash, set its power to OFF.

3 Select one of the flash modes.

The flash has four modes: Auto-flash, Red-eye reducing flash and Fill-in flash. See "Flash Mode Selection" (P.39) for more information.

4 Press the shutter release button down halfway.

The orange lamp and the green lamp inside the viewfinder will light up.

5 Press the shutter release button down all the way.

The flash will fire.

6 Check that the flash has fired correctly.

If the flash has fired correctly, the auto check lamp on the extension flash will start blinking.

D

Fotografieren unter Verwendung des Zusatzblitzes

1 Sich vergewissern, daß der eingebaute Blitz eingeklappt wurde.

Wenn dies nicht der Fall ist, den Blitz einklappen.

2 Die Stromversorgung am Zusatzblitz einschalten.

HINWEIS

- Soll die Blitzabgabe vom gerätespezifischen Zusatzblitz unterbleiben, den Zusatzblitz ausschalten.

3 Einen der Blitz-Modi wählen.

Der Blitz besitzt vier Modi: Automatikblitz, Blitz zur Verringerung des "Rote-Augen-Effekts" und Aufhellblitz. Für weitere Einzelheiten siehe "Wahl des Blitz-Modus" (S.39).

4 Den Auslöserknopf zur Hälfte nach unten drücken.

Die orange und die grüne Sucher-LED leuchten nun auf.

5 Den Auslöserknopf ganz nach unten drücken.

Der Zusatzblitz wird nun ausgelöst.

6 Überprüfen, ob der Blitz einwandfrei abgegeben wurde.

Bei einwandfreier Blitzabgabe blinkt die Prüfanzeige am Zusatzblitz.

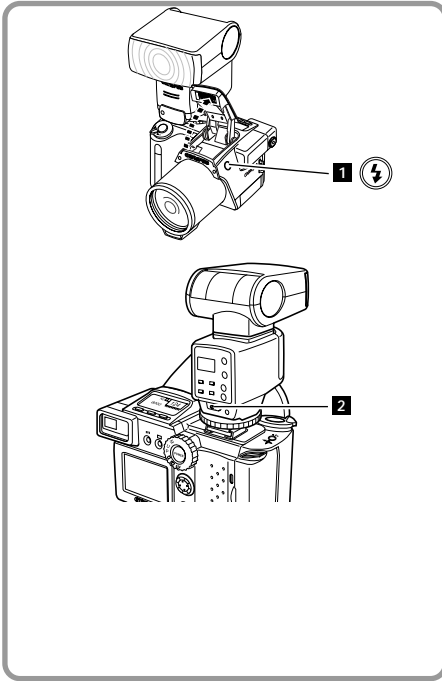

E

Using Both Extension Flash and Built-In Flash Simultaneously

You can use both the extension flash and the built-in flash simultaneously.

Shadows can be reduced by bouncing the extension flash light off of ceilings or walls. Please experiment for best results.

- 1 Press the flash pop-up button.**
The built-in flash will pop up.

- 2 Turn ON the power to the extension flash.**

NOTE

- To override flash emission from the exclusive extension flash, set its power to OFF.

- 3 Select one of the flash modes.**

The flash has four modes: Auto-flash, Red-eye reducing flash, and Fill-in flash. See "Flash Mode Selection" (P.39) for more information.

- 4 Press the shutter release button down halfway.**
The orange lamp inside the viewfinder will light up.
- 5 Press the shutter release button down all the way.**
Both the extension flash and the built-in flash will fire.

F

Utilisation simultanée du flash supplémentaire et du flash incorporé

Le flash supplémentaire et le flash incorporé peuvent être utilisés simultanément.

L'ombre portée peut être réduite en faisant réfléchir la lumière du flash supplémentaire sur le plafond ou les murs. Faire des essais pour tenter d'obtenir les meilleurs résultats.

- 1 Appuyer sur le bouton de sortie du flash.**
Le flash incorporé sortira.

- 2 Mettre en marche l'alimentation du flash supplémentaire.**

REMARQUE

- Pour empêcher l'émission de l'éclair du flash supplémentaire exclusif, mettre son alimentation à l'arrêt.

- 3 Sélectionner un des modes du flash.**

Le flash dispose de quatre modes: flash automatique, flash atténuant l'effet "yeux rouges" et flash d'appoint. Voir "Sélection du mode flash" (P.39) pour plus de renseignements.

- 4 Appuyer sur le déclencheur à mi-course.**
Le voyant orange à l'intérieur du viseur s'allumera.

- 5 Appuyer complètement sur le déclencheur.**
Le flash supplémentaire et le flash incorporé se déclencheront.

D

Gleichzeitige Verwendung des Zusatzblitzes und des eingebauten Blitzes

Der Zusatzblitz und der eingebaute Blitz können gleichzeitig eingesetzt werden.

Eine Schattenbildung kann vermieden werden, wenn der Zusatzblitz von einer Zimmerdecke oder Wand reflektiert wird. Es wird empfohlen, verschiedene Einstellungen zu probieren, um beste Ergebnisse zu erzielen.

- 1 Den Knopf zum Ausklappen des Blitzes drücken.**
Der Blitz wird nun nach oben ausgeklappt.
- 2 Die Stromversorgung am Zusatzblitz einschalten.**

HINWEIS

- Soll die Blitzabgabe vom gerätespezifischen Zusatzblitz unterbleiben, den Zusatzblitz ausschalten.

- 3 Einen der Blitz-Modi wählen.**

Der Blitz besitzt vier Modi: Automatikblitz, Blitz zur Verringerung des "Rote-Augen-Effekts" und Aufhellblitz. Siehe "Wahl des Blitz-Modus" (S.39).

- 4 Den Auslöserknopf zur Hälfte nach unten drücken.**
Die orange Sucher-LED leuchtet nun auf.

- 5 Den Auslöserknopf ganz nach unten drücken.**
Der Zusatzblitz und der eingebaute Blitz werden nun ausgelöst.

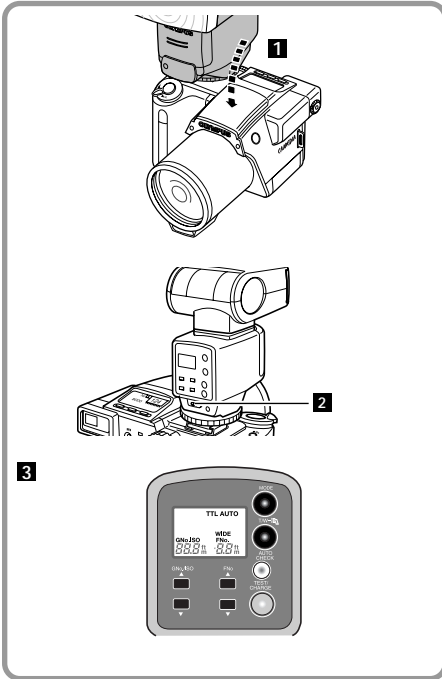

F

Utilisation du flash supplémentaire en mode M

On peut choisir soit "TTL-AUTO" soit "MANUAL" du flash supplémentaire en mode M.

Utilisation du flash supplémentaire seul

Faire rentrer le flash incorporé lorsqu'on n'utilise que le flash supplémentaire.

Les modes de flash automatique et de flash atténuant l'effet "yeux rouges" ne sont pas autorisés sur le mode M. Lorsque le flash supplémentaire exclusif est en marche, le mode Flash d'appoint est engagé.

- 1 Vérifier que le flash incorporé est rentré.**
Dans la négative, le faire rentrer dans son compartiment.
- 2 Mettre en marche l'alimentation du flash supplémentaire.**
Le flash supplémentaire entre automatiquement en mode de flash d'appoint.
- 3 Sélectionner "TTL-AUTO" ou "MANUAL" sur l'écran de commande du flash supplémentaire.**
Pour plus de renseignements sur le choix du mode, voir la documentation fournie avec le produit respectif.
- 4 Appuyer sur le déclencheur à mi-course.**
Les voyants orange et vert à l'intérieur du viseur s'allumeront.
- 5 Appuyer complètement sur le déclencheur.**
Le flash supplémentaire se déclenchera.

E

Using Extension Flash in M Mode

You can select either "TTL-AUTO" or "MANUAL" of the extension flash in the M mode.

Using Extension Flash Only

Retract the built-in flash when you use an extension flash only.

The auto-flash and red-eye reducing flash modes are not enabled in the M mode.

When the exclusive extension flash is turned on, the Fill-In Flash mode is engaged.

- 1 Check that the built-in flash is retracted.**
If not, retract it.
- 2 Turn ON power to the extension flash.**
The extension flash automatically enters the fill-in flash mode.
- 3 Select "TTL-AUTO" or "MANUAL" on the control panel of the extension flash.**
For more information on the mode selection, see the documentation supplied with the respective product.
- 4 Press the shutter release button down halfway.**
The orange lamp and the green lamp inside the viewfinder will light up.
- 5 Press the shutter release button down all the way.**
The flash will fire.

D

Verwendung des Zusatzblitzes im M-Modus

Bei Verwendung des Zusatzblitzes im M-Modus kann entweder TTL-AUTO oder MANUAL gewählt werden.

Ausschließliche Verwendung des Zusatzblitzes

Bei Verwendung eines Zusatzblitzes muß der eingebaute Blitz eingeklappt werden.

Die Automatik-Blitzfunktion und die Funktion zur Verringerung des Rote-Augen-Effekts sind im M-Modus nicht verfügbar.

Wenn der gerätespezifische Zusatzblitz eingeschaltet wird, wird automatisch der Aufhellblitzmodus gewählt.

- 1 Sich vergewissern, daß der eingebaute Blitz eingeklappt wurde.**
Wenn dies nicht der Fall ist, den Blitz einklappen.
- 2 Die Stromversorgung am Zusatzblitz einschalten.**
Der Zusatzblitz schaltet automatisch auf den Aufhellblitzmodus um.
- 3 Entweder TTL-AUTO oder MANUAL am LCD-Feld des Zusatzblitzes wählen.**
Für weitere Einzelheiten zur Moduswahl siehe die beim betreffenden Produkt mitgelieferte Anleitung.
- 4 Den Auslöserknopf zur Hälfte nach unten drücken.**
Die orange und die grüne Sucher-LED leuchten nun auf.
- 5 Den Auslöserknopf ganz nach unten drücken.**
Der Zusatzblitz wird nun ausgelöst.

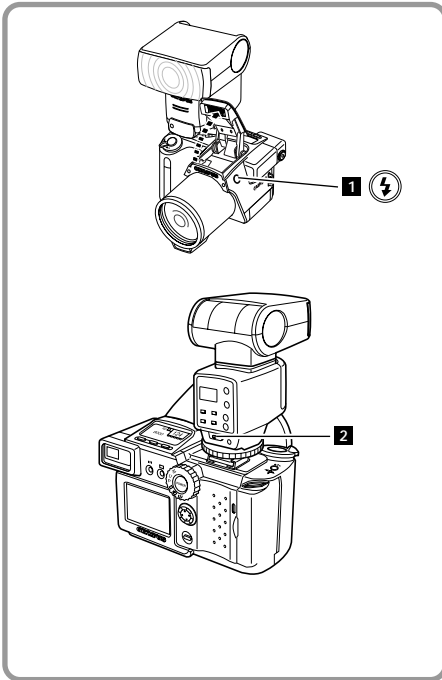

F

Utilisation simultanée du flash supplémentaire et du flash incorporé dans le mode M

Le flash supplémentaire et le flash incorporé peuvent être utilisés simultanément.

L'ombre portée peut être réduite en faisant réfléchir la lumière du flash supplémentaire sur le plafond ou les murs. Faire des essais pour tenter d'obtenir les meilleurs résultats.

- 1 Appuyer sur le bouton de sortie du flash.**
Le flash incorporé sortira.
- 2 Mettre en marche l'alimentation du flash.**
- 3 Appuyer sur le déclencheur à mi-course.**
Les voyants orange et vert à l'intérieur du viseur s'allumeront.
- 4 Appuyer complètement sur le déclencheur.**
Le flash supplémentaire et le flash incorporé se déclencheront.

E

Using Both Extension Flash and Built-In Flash Simultaneously in M mode

You can use both the extension flash and the built-in flash simultaneously.

Shadows can be reduced by bouncing the extension flash light off of ceilings or walls. Please experiment for best results.

- 1 Press the flash pop-up button.**
The built-in flash will pop up.
- 2 Turn ON power to the flash.**
The extension flash automatically enters the fill-in flash mode.
- 3 Press the shutter release button down halfway.**
The orange lamp and the green lamp inside the viewfinder will light up.
- 4 Press the shutter release button down all the way.**
Both the extension flash and the built-in flash will fire.

D

Gleichzeitige Verwendung des Zusatzblitzes und des eingebauten Blitzes im M-Modus

Der Zusatzblitz und der eingebaute Blitz können gleichzeitig eingesetzt werden.

Eine Schattenbildung kann vermieden werden, wenn der Zusatzblitz von einer Zimmerdecke oder Wand reflektiert wird. Es wird empfohlen, verschiedene Einstellungen zu probieren, um beste Ergebnisse zu erzielen.

- 1 Den Knopf zum Ausklappen des Blitzes drücken.**
Der eingebaute Blitz wird nun nach oben ausgeklappt.
- 2 Die Stromversorgung am Zusatzblitz einschalten.**
Der Zusatzblitz schaltet automatisch auf den Aufhellblitzmodus um.
- 3 Den Auslöserknopf zur Hälfte nach unten drücken.**
Die orange Sucher-LED leuchtet nun auf.
- 4 Den Auslöserknopf ganz nach unten drücken.**
Der Zusatzblitz und der eingebaute Blitz werden nun ausgelöst.

F Raccordement d'un flash supplémentaire non-exclusif

Un flash supplémentaire non-exclusif peut être utilisé avec cet appareil.

Utiliser le flash (vendu séparément) conçu spécifiquement pour le Camedia C-2500L si c'est possible. Si on souhaite utiliser un flash supplémentaire non-exclusif vendu dans le commerce, il doit pouvoir satisfaire aux conditions suivantes, de manière à ce qu'on puisse l'utiliser avec le Camedia C-2500L.

- Lorsque le flash supplémentaire est utilisé, l'intensité de l'éclair doit être contrôlée du côté du flash supplémentaire. Si on l'utilise sur le mode de flash automatique, le flash supplémentaire doit utiliser un réglage d'ouverture de F2.8 (utilisable avec le mode de prise de vues normal) ou de F5.6 (utilisable avec le mode gros plan) comme mode de flash automatique.
- Selon les conditions photographiques, une exposition appropriée peut ne pas être obtenue même lorsqu'on utilise un flash supplémentaire à F2.8 ou F5.6. En pareil cas, changer le réglage d'ouverture ou la valeur ISO, ou régler le numéro guide indiqué pour la distance dans le mode manuel. Dans n'importe quel cas, l'ouverture en mode de flash automatique et la valeur ISO sont généralement réglés par incréments de 1 EV (indice de lumination), et l'exposition ne peut être compensée de moins que cela. Lorsqu'on utilise un flash supplémentaire, la fonction de compensation d'exposition de l'appareil ne peut être utilisée.

(à suivre)

E Connecting a non-exclusive Extension Flash

Non-exclusive Extension Flash That Can Be Used with This Camera

Use the flash (sold separately) designed specifically for the Camedia C-2500L if possible. If you want to use non-exclusive extension flashes on the market, extension flashes must satisfy the following conditions in order to be used with the Camedia C-2500L.

- When the extension flash is used, the flash intensity must be controlled from the extension flash side. If used in the auto flash mode, the extension flash must use an F stop of F2.8 (applicable with normal shooting mode) or F5.6 (applicable with macro mode) as its auto flash mode.
- Depending on photographic conditions, a suitable exposure may not be obtained even when using an extension flash at F2.8 or F5.6. In such case, change the flash's F stop or ISO rating, or set the guide number figured out from the focal distance in the manual mode. In any case, F-stop in the auto flash mode and ISO rating generally are adjusted in 1 EV increments, and exposure cannot be compensated any less than this. When using an extension flash, the camera's exposure compensation feature cannot be used.

(Continues)

D Verwendung eines herkömmlichen Zusatzblitzes

Normaler Zusatzblitz, der mit dieser Kamera verwendet werden kann.

Wenn möglich, sollte ein Zusatzblitz verwendet werden (separat erhältlich), der speziell für Modell Camedia C-2500L konzipiert ist. Bei Verwendung eines im Fachhandel erhältlichen, herkömmlichen Zusatzblitzes muß dieser die nachfolgend aufgeführten Bedingungen erfüllen, um eine problemlose Verwendung mit der Camedia C-2500L zu gewährleisten.

- Bei Verwendung eines Zusatzblitzgeräts muß die Blitzstärke am Zusatzblitz eingestellt werden. Wenn die Kamera im Automatik-Blitzmodus verwendet wird, muß am Zusatzblitz eine Blendenwert von F2,8 (beim Standard-Fotografiermodus) bzw. F5,6 (im Nahaufnahme-Modus) als dessen Automatik-Blitzmodus einstellbar sein.
- Je nach den vorherrschenden Bedingungen beim Fotografieren ist unter Umständen eine geeignete Belichtung auch dann nicht möglich, wenn der Zusatzblitz mit F2,8 oder F5,6 verwendet wird. In diesem Fall muß der Blendenwert des Zusatzblitzes oder der ISO-Wert verändert werden; ebenso muß die aus der Brennweite ausgerechnete Leitzahl im manuellen Modus eingestellt werden. In jedem Fall werden der Blendenwert im AUTO-FLASH-Modus und ISO-Wert normalerweise in 1-EV-Schritten eingestellt; für die Belichtung ist keine geringere Kompensation möglich. Bei Verwendung eines Zusatzblitzes kann die Belichtungskompensation der Kamera nicht verwendet werden.

(Fortsetzung)

F

- L'angle d'illumination doit couvrir la plage d'un objectif avec une longueur focale de 35 mm (lorsqu'on convertit pour des films 35 mm). Cependant, avec des gros plans élargis, il est recommandé d'utiliser un flash avec un large adaptateur pour la distribution de la lumière, car la partie inférieure de l'image risque parfois de ne pas ressortir.
- Un éclair complet ne doit pas durer plus de 1/200 de seconde. Avec des éclairs effectués dans un mouvement de rotation et d'une durée prolongée, une partie de la lumière risque de ne pas être incluse dans l'exposition.
- Le raccordement d'un flash non-exclusif doté d'une fonction de communication ne satisfaisant pas aux conditions ci-dessus peut endommager l'appareil ou le flash.

REMARQUE

- Si un flash supplémentaire du commerce est utilisé dans le mode "P" ou "A" alors que l'éclairage ambiant est faible, la vitesse d'obturation est réduite et la vue peut devenir floue. En utilisant un flash sous des conditions de faible éclairage, il est recommandé d'utiliser le mode "M" et de régler la vitesse d'obturation entre 1/40 et 1/100.

E

- The angle of illumination must cover the range of a lens with 35-mm focal length (when converted into 35-mm film). However, with wide close-ups, it is recommended to use a flash with a wide adaptor for distributing light because the lower part of the image does not come out sometimes.
- A full flash must last no more than 1/200 of a second. With ring flashes of long flash duration, part of the light might not be included in the exposure.
- Connecting a non-exclusive extension flash with communicating function which does not meet the conditions above may damage the camera or flash.

NOTE

- When a commercially available extension flash is used in the "P" or "A" mode with low ambient light, the shutter speed is reduced and picture blur may occur. When using a flash under low light conditions, we recommend using the "M" mode and setting the shutter speed between 1/40 and 1/100.

D

- Der Ausleuchtungsbereich muß für eine Brennweite von 35 mm (umgerechnet auf Kleinbildkamera mit 35 mm-Film) geeignet sein. Bei Nahaufnahmen wird empfohlen, einen Zusatzblitz mit Weitwinkel-Streuscheibe zur besseren Verteilung des Lichts zu verwenden, da in einigen Fällen der untere Bereich der Abbildung nicht ausreichend ausgeleuchtet wird.
- Die Gesamtblitzzeit darf 1/200 einer Sekunde nicht überschreiten. Bei Ring- oder Langzeitblitzen kann ein Teil des Blitzlichts unter Umständen nicht von der Belichtung erfaßt werden.
- Der Anschluß eines herkömmlichen Blitzgerätes mit, welches die obigen Bedingungen nicht erfüllt, kann die Kamera oder das Blitzlicht beschädigen.

HINWEIS

- Wird ein handelsüblicher Zusatzblitz im P- oder A-Modus bei unzureichender Umgebungshelligkeit verwendet, wird die Verschlussgeschwindigkeit verlangsamt, so daß Bildverwackelungen auftreten können. Um dies zu vermeiden, sollte der M-Modus verwendet und eine Verschlussgeschwindigkeit zwischen 1/40 und 1/100 Sek. gewählt werden.

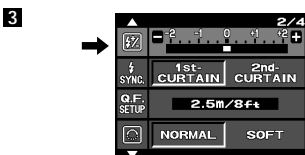
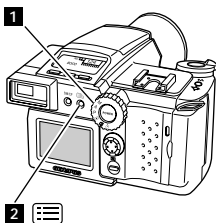

F Réglage de la commande de flash

La commande de flash est réglée de la manière sui-vante.

- 1 Régler la molette de mode sur "P", "A" ou "M".
- 2 Appuyer sur la touche [M].
- 3 Aligner le curseur avec [2.5] en appuyant sur les points supérieur et inférieur de la molette de défilement.
- 4 Régler la compensation d'exposition avec les points de droite et de gauche de la molette de défilement. La pression sur le point de gauche permet de déplacer par pas de 1/3 EV le curseur dans le sens (-) pour la compensation. La pression sur le point de droite permet de déplacer par pas de 1/3 EV le curseur dans le sens (+) pour la compensation. La compensation d'exposition est dans la gamme de $\pm 2EV$.
- 5 Appuyer sur le bouton [OK] (confirmation).

Commande de flash automatique

L'intensité de l'éclair est contrôlée à la fois pour le flash supplémentaire et le flash incorporé lorsqu'on sélectionne le mode "TTL-AUTO" et que tous deux sont utilisés simultanément.

L'intensité de l'éclair est contrôlée que pour le flash incorporé lorsqu'on sélectionne le mode "MANUAL" et les utilise simultanément.

REMARQUE

- Lorsque la vitesse d'obturation est élevée, l'appareil ne peut pas assurer l'effet total de cette fonction.

E Setting Flash Control

Flash control is set as follows.

- 1 Set the mode dial to "P", "A" or "M".
- 2 Press the [M] button.
- 3 Align the cursor with [2.5] with the top / bottom point of the button.
- 4 Set exposure compensation with the right / left point of the jog dial. Pressing the left point of the jog dial moves the cursor to the direction of (-) compensation by 1/3 EV steps. Pressing the right point of the jog dial moves the cursor to the direction of (+) compensation by 1/3 EV steps. Exposure compensation is in the range of $\pm 2EV$.
- 5 Press the [OK] button.

Automatic Flash Control

The amount of flash is controlled for both the extension flash and the built-in flash when you select the "TTL-AUTO" mode and use them simultaneously.

The amount of flash is controlled for the built-in flash only when you select the "MANUAL" mode and use them simultaneously.

NOTE

- When the shutter speed is fast, the camera does not fully effect this function.

D Einstellen der Blitzlichtstärke

Die Blitzlichtregelung wird wie folgt eingestellt:

- 1 Das Modus-Einstellrad auf P, A oder M stellen.
- 2 Die [M]-Taste drücken.
- 3 Den Cursor mit dem oberen bzw. unteren Jogreglersegment auf [2.5] ausrichten.
- 4 Die Belichtungskompensation mit dem rechten bzw. linken Jogreglersegment einstellen. Durch Drücken des linken Jogreglersegments wird der Cursor in Richtung der Minuskompensation (-) in Schritten von 1/3EV bewegt. Durch Drücken des rechten Jogreglersegments wird der Cursor in Richtung der Pluskompensation (+) in Schritten von 1/3EV bewegt. Die Belichtungskorrektur erfolgt im Bereich von $\pm 2EV$.
- 5 Die [OK]-Taste drücken.

Automatische Blitzlichtregelung

Die Blitzlichtregelung erfolgt sowohl für den Zusatzblitz als auch für den eingebauten Blitz, wenn der Modus TTL-AUTO gewählt und die beiden Blitzleuchten gleichzeitig verwendet werden.

Die Blitzlichtstärke wird nur für den eingebauten Blitz eingestellt, wenn der MANUAL-Modus gewählt und beide Blitzleuchten gleichzeitig verwendet werden.

HINWEIS

- Bei hoher Verschlussgeschwindigkeit zeigt die Kamera bei dieser Funktion nicht ihren vollen Effekt.

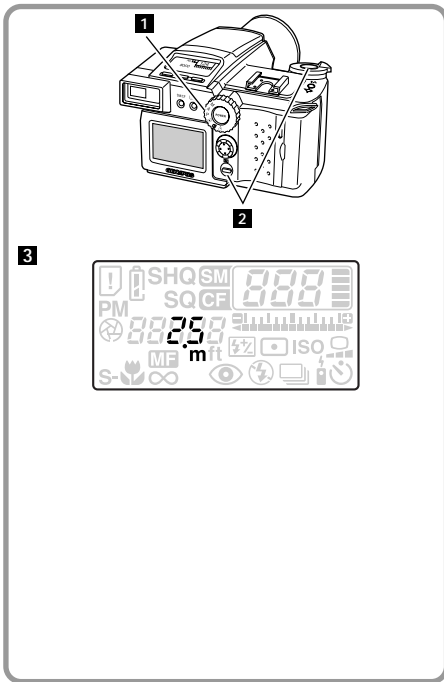

E Quick Focus

Quick focus lets you focus on objects easily. The focal distance must be set in advance from its menu.

Taking Quick Focus Pictures

- 1 Set the mode dial to "P", "A" or "M".
- 2 While holding down the [OK] button, press the shutter release button down halfway.
Focus will be locked at the set focal distance (P.96), and the green lamp will light in the viewfinder. The focal distance will be displayed on the control panel. If the focal distance of manual focus is displayed, however, the focal distance of quick focus will not be displayed.
- 3 Press the shutter release button down all the way. The picture will be taken at the set focal distance.

MEMO

- Quick focus cannot be used if the shutter release button is pressed down halfway before holding down the [OK] button.
- If using a flash, take the picture within the flash illumination range for the flash illumination range. See "Flash illumination Range" (P.38).
- This function is convenient for taking images of hard-to-auto focus subjects.
- Sudden temperature change or other external effect may cause the focus setting to deviate. If this happens, try to take pictures with the focus setting one step closer or farther.

F Mise au point rapide

Avec la mise au point rapide on peut mettre au point sur des sujets facilement. La distance focale doit être réglée préalablement à partir de son menu.

Prises de vues avec mise au point rapide

- 1 Régler la molette de mode sur "P", "A" ou "M".
- 2 Tout en maintenant enfoncé le bouton de confirmation [OK], appuyer sur le déclencheur à mi-course. La mise au point sera bloquée sur la distance focale réglée (p. 96), et le voyant vert sera allumé dans le viseur. La distance focale sera affichée sur l'écran de commande. Si, toutefois, la distance focale de la mise au point manuelle est affichée, la distance focale de la mise au point rapide ne sera pas affichée.
- 3 Appuyer complètement sur le déclencheur. La photo sera prise à la distance focale réglée.

MEMO

- Une mise au point rapide ne peut être utilisée si le déclencheur est enfoncé à mi-course avant d'avoir appuyé sur le bouton de confirmation [OK].
- Si l'on utilise un flash, prendre la photo en deçà de la portée du flash. Voir "portée du flash" (P.38).
- Cette fonction s'utilise pour un sujet sur lequel la mise au point automatique est difficile.
- Un changement brutal de température ou un autre effet externe risque de faire dériver le réglage de la mise au point. Si cela arrive, essayer de prendre des vues avec la mise au point réglée un pas plus proche ou plus éloigné.

D Schnellfokus

Mit der Schnellfokus-Funktion kann die Fokussierung leicht erfolgen. Die Brennweite muß vorher über das entsprechende Menü eingegeben werden.

Fotografieren unter Verwendung der Schnellfokus-Funktion

- 1 Das Modus-Einstellrad auf P, A oder M stellen.
- 2 Die [OK]-Taste gedrückt halten, dann den Auslöserknopf zur Hälfte niederdrücken.
Die Scharfstellung wird abgespeichert (S.96) und die grüne Sucher-LED leuchtet. Die Entfernung wird am LCD-Feld angezeigt. Wird die Entfernung für den manuellen Modus angezeigt, unterbleibt die Entfernungsanzeige für den Schnellfokus.
- 3 Den Auslöserknopf ganz nach unten drücken. Das Bild wird nun mit der eingegebenen Fokussierung aufgenommen.

ANMERKUNG

- Die Schnellfokus-Funktion kann nicht aktiviert werden, wenn der Auslöserknopf bis zur Hälfte nach unten gedrückt wird, bevor die [OK]-Taste gedrückt gehalten wird.
- Bei Verwendung eines Blitzes muß das Bild innerhalb des Blitzausleuchtungsbereichs aufgenommen werden. Für den anwendbaren Blitzausleuchtungsbereich siehe "Blitzausleuchtungsbereich" (S.38).
- Diese Funktion ist praktisch beim Fotografieren von schwer zu selbstfokussierenden Motiven.
- Ein plötzlicher Temperaturwechsel oder sonstige externe Einflüsse können zu einer Abweichung der Entfernungseinstellung führen. In diesem Fall die Scharfstellung um eine Stufe näherbringen oder weiter entfernen und dann aufnehmen.

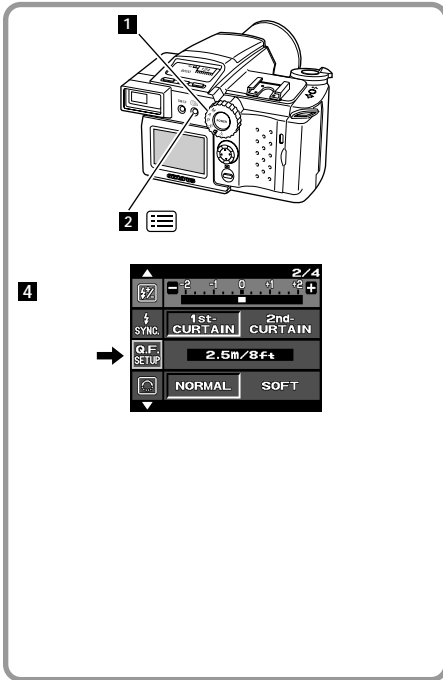

E

Quick Focus Distance

The focal distance used in quick focus picture-taking is set as follows.

- 1** Set the mode dial to "P", "A" or "M".
- 2** Press the [Menu] button.
The first menu will appear on the LCD monitor.
- 3** Align the cursor with  with the top / bottom point of the jog dial.
- 4** Press the right point of the jog dial.
- 5** Select the focal distance with the top / bottom point of the jog dial.
Focal distance can be selected from among 0.3 m, 0.35m, 0.4 m, 0.5m, 0.6 m, 0.8m, 1 m, 1.2m, 1.5 m, 2 m, 2.5 m, 3.5 m, 5 m, 8 m, 15 m or ∞.
- 6** Press the [OK] button.
The focal distance will be entered and the cursor will return to "QF SET".

F

Distance de la mise au point rapide

La distance focale utilisée pour une prise de vue de mise au point rapide est réglée de la manière suivante.

- 1** Régler la molette de mode sur "P", "A" ou "M".
- 2** Appuyer sur la touche [Menu].
Le premier menu apparaîtra sur l'écran ACL.
- 3** Aligner le curseur avec  en appuyant sur les points supérieur et inférieur de la molette de défilement.
- 4** Appuyer sur le point de droite de la molette de défilement.
- 5** Régler la distance focale avec les points supérieur et inférieur de la molette de défilement.
La distance focale peut être réglée sur 0,3 m, 0,35m, 0,4 m, 0,5m, 0,6 m, 0,8m, 1 m, 1,2, 1,5 m, 2 m, 2,5 m, 3,5 m, 5 m, 8m, 15 m ou ∞
- 6** Appuyer sur le bouton de confirmation [OK].
La distance sera introduite et le curseur reviendra sur "QF SET".

D

Schnellfokus-Distanz

Die Schnellfokus-Distanz, die beim Fotografieren im Schnellfokus-Modus verwendet wird, kann wie folgt eingestellt werden.

- 1** Das Modus-Einstellrad auf P, A oder M stellen.
- 2** Die Menü-Taste drücken.
Das erste Menü erscheint am LCD-Monitor.
- 3** Den Cursor mit dem oberen bzw. unteren Jogreglersegment auf  ausrichten.
- 4** Das rechte Jogreglersegment drücken.
- 5** Die Entfernung mit dem oberen und unteren Jogreglersegment anwählen.
Die folgenden Entfernungs-Werte können eingegeben werden: 0,3 m, 0,35m, 0,4 m, 0,6 m, 0,8m, 1 m, 1,2m, 1,5 m, 2 m, 2,5 m, 3,5 m, 5 m, 8 m, 15 m oder ∞.
- 6** Die [OK]-Taste drücken.
Die gewählte Entfernung wird nun eingegeben, und der Cursor kehrt zu "QF SET" zurück.

- 1** 10.4m Quick focus
Mise au point rapide sur 40 cm
0,4 m Schnellfokus

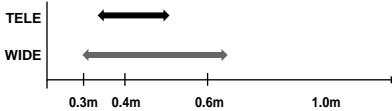

- 2** 2.5m Quick focus (Out of flash working range/ISO 100)
Mise au point rapide sur 2,5 m (En dehors de la plage de fonctionnement du flash/ISO 100)
2,5 m Schnellfokus (außerhalb der Blitzreichweite/ISO 100)

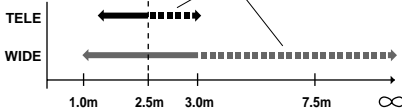

- 3** ∞ Quick focus
∞ Mise au point rapide sur l'infini
∞ Schnellfokus

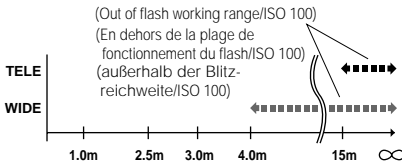

E

Quick Focus Range

Quick focus range is given above by distance. Use this chart as a reference for taking quick-focus pictures and setting quick-focus focal distance.

- 1** 0.4m Quick focus
- 2** 2.5m Quick focus
- 3** ∞ Quick focus

F

Plage d'une mise au point rapide

La plage d'une mise au point rapide de la distance est donnée ci-contre. Utiliser ce tableau en tant que référence lors de la prise de vues à mise au point rapide et du réglage de la distance focale d'une mise au point rapide.

- 1** Mise au point rapide sur 40 cm
- 2** Mise au point rapide sur 2,5 m
- 3** ∞ Mise au point rapide sur l'infini

D

Schnellfokus-Bereich

Der Schnellfokus-Bereich wird obenstehend entsprechend der Entfernung angegeben. Diese Tabelle kann als Referenz zum Fotografieren mit der Schnellfokus-Funktion und zum Eingeben der Schnellfokus-Entfernung verwendet werden.

- 1** 0,4 m Schnellfokus
- 2** 2,5 m Schnellfokus
- 3** ∞ Schnellfokus

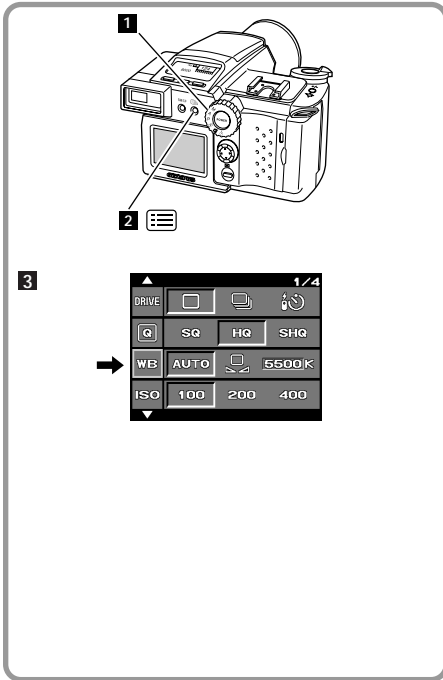

F Réglage de la balance des blancs





En réglant la balance des blancs, les images ne sont pas affectées par la lumière environnante.

MEMO

- Pour plus de renseignements sur la balance des blancs, voir "Prises de vues en couleurs naturelles sous un éclairage fluorescent" (P.126).

Balance automatique des blancs

Dans la balance automatique des blancs, une lumière blanche est automatiquement détectée et équilibrée par rapport à la couleur d'ensemble de la photo. Elle peut être réglée de la manière suivante.

- 1 Régler la molette de mode sur "P", "A" ou "M".
- 2 Appuyer sur la touche [].
Le premier menu apparaîtra sur l'écran ACL.
- 3 Aligner le curseur avec WB en appuyant sur les points supérieur et inférieur de la molette de défilement.
- 4 Sélectionner [AUTO] avec les points de droite et de gauche de la molette de défilement.
- 5 Appuyer sur le bouton de confirmation [OK].
Si le bouton [OK] est pressé de nouveau ou si la touche [] est pressée, le menu disparaît.
- 6 Appuyer sur le déclencheur à mi-course pour bloquer la mise au point sur le sujet.
- 7 Appuyer complètement sur le déclencheur.

E Setting White Balance





By setting the white balance, images are not affected by the surrounding light.

MEMO

- For more information on white balancing, see "Taking Natural Color Pictures Under Fluorescent Light" (P.126).

Auto White Balancing

In auto white balancing, white light is automatically detected and balanced against the overall color of the photograph. It can be set as follows.

- 1 Set the mode dial to "P", "A" or "M".
- 2 Press the [] button.
The first menu will appear on the LCD monitor.
- 3 Align the cursor with WB with the top / bottom point of the jog dial.
- 4 Select [AUTO] with the right / left point of the jog dial.
- 5 Press the [OK] button.
When the [OK] button is pressed again or the [] button is pressed, the menu will disappear.
- 6 Press the shutter release button down halfway to lock the focus on the subject.
- 7 Press the shutter release button down all the way.

D Einstellung des Weißabgleichs





Durch den Weißabgleich werden Bilder ohne Farbverfälschungen erzeugt.

ANMERKUNG

- Für weitere Einzelheiten zum Weißabgleich siehe "Fotografieren mit natürlichen Farben unter Fluoreszenzlicht" (S.126).

Automatik-Weißabgleich

Beim automatischen Weißabgleich wird das Weißlicht automatisch erkannt und auf die Gesamtfarbe des Bilds abgestimmt. Diese Funktion kann wie folgt eingestellt werden:

- 1 Das Modus-Einstellrad auf P, A oder M stellen.
- 2 Die []-Taste drücken.
Das erste Menü erscheint am LCD-Monitor.
- 3 Den Cursor mit dem oberen bzw. unteren Jogreglersegment auf WB ausrichten.
- 4 Die Position [AUTO] mit dem rechten bzw. linken Jogreglersegment anwählen.
- 5 Die [OK]-Taste drücken.
Wird die [OK]-Taste nochmals oder die []-Taste gedrückt, wird das Menü geschlossen.
- 6 Den Auslöserknopf zur Hälfte niederdrücken, um die Schärfeneinstellung des Objekts zu speichern.
- 7 Den Auslöserknopf ganz nach unten drücken.

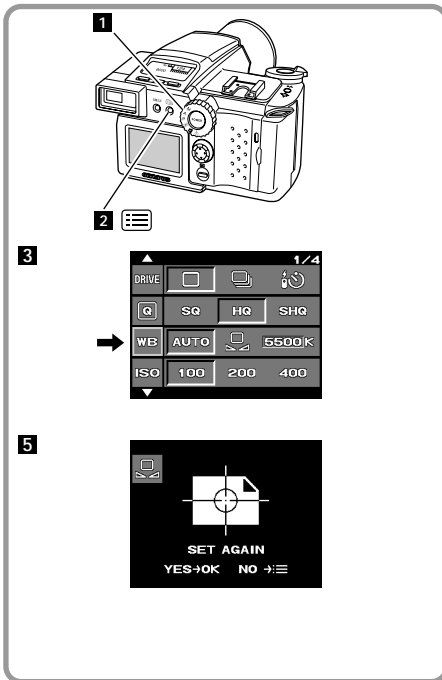

E

White Balancing with Reference

A white balancing reference can be used when colors do not come out right with auto white balancing. In this mode, the camera memorizes a white light as a reference for balancing white against the overall color of the image.

- 1** Set the mode dial to "P", "A" or "M".
- 2** Press the [MENU] button.
The first menu will appear on the LCD monitor.
- 3** Align the cursor with WB with the top / button point of the jog dial.
- 4** Select  with the right / left point of the jog dial.
- 5** Press the [OK] button.
The selection display of settings will appear on the LCD monitor.
- 6** To set white balancing again, position a white sheet of paper or have someone hold it so that it is illuminated by a light source. Then, focus on the paper so that it fills the viewfinder and press the [OK] button.

To use the previous setting, press the [MENU] button and move to step **7**.

F

Balance des blancs avec référence

Une référence de balance des blancs peut être utilisée lorsque les couleurs ne ressortent pas bien avec la balance automatique des blancs. Dans ce mode, l'appareil mémorise une lumière blanche en tant que référence pour la balance des blancs par rapport à la couleur d'ensemble de l'image.

- 1** Régler la molette de mode sur "P", "A" ou "M".
- 2** Appuyer sur la touche [MENU].
Le premier menu apparaîtra sur l'écran ACL.
- 3** Aligner le curseur avec WB en appuyant sur les points supérieur et inférieur de la molette de défilement.
- 4** Sélectionner  avec les points de droite et de gauche de la molette de défilement.
- 5** Appuyer sur le bouton de confirmation [OK].
L'affichage de sélection des réglages apparaît sur l'écran ACL.
- 6** Pour régler de nouveau la balance des blancs, placer une feuille de papier ou avoir quelqu'un qui la tient de telle sorte qu'elle soit éclairée par une source lumineuse. Puis, mettre au point sur le papier de manière à ce qu'il remplisse le viseur et appuyer sur le bouton de confirmation [OK].

Pour utiliser le réglage précédent, appuyer sur la touche [MENU] et passer à l'étape **7**.

D

Weißabgleich mit Referenz

Wenn mit Hilfe des Automatik-Weißabgleichs keine zufriedenstellende Wiedergabe der Farben erreicht wird, kann eine Referenz zum Weißabgleich verwendet werden. In diesem Modus speichert die Kamera die Weißlichtdaten als Referenz, um dann das Weißlicht auf die Gesamtfarbe des Bilds abzugleichen.

- 1** Das Modus-Einstellrad auf P, A oder M stellen.
- 2** Die [MENU]-Taste drücken.
Das erste Menü erscheint am LCD-Monitor.
- 3** Den Cursor mit dem oberen bzw. unteren Jogreglersegment auf WB ausrichten.
- 4** Die Position  mit dem rechten bzw. linken Jogreglersegment anwählen.
- 5** Die [OK]-Taste drücken.
Die Wahlanzeige erscheint am LCD-Monitor.
- 6** Um den Weißabgleich erneut einzugeben, ein weißes Blatt Papier auflegen oder von jemand halten lassen, dann das Papier mit einer Lichtquelle beleuchten. Nun die Kamera so auf das Papier richten, daß der Sucher komplett ausgefüllt ist, dann die [OK]-Taste drücken.

Um die vorherige Einstellung erneut zu verwenden, die [MENU]-Taste drücken und zu Schritt **7** weitergehen.

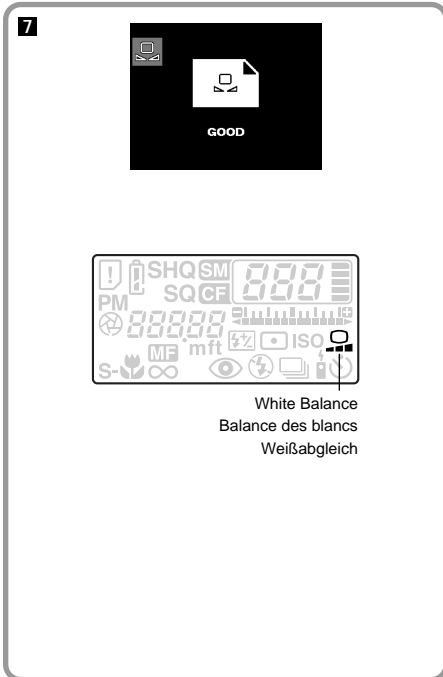

E

When the white light is memorized, "GOOD" will be displayed on the LCD monitor. Press the [OK] button again to execute the white balancing reference setting. If the light source is not properly memorized, "NO GOOD X" is displayed on the LCD monitor. In this case, press the [OK] button again to return to the display in **8** while keeping the previously set white balancing reference value. To reset the white balancing reference value, repeat steps **4** to **6**.

will appear on the control panel.

- 7** Press the shutter release button down halfway. This will lock the focus and exposure. The green lamp inside the viewfinder will light up to indicate the camera is ready to take the picture.
- 8** Press the shutter release button down all the way. The picture will be taken using the memorized white as a reference.

MEMO

- Select [AUTO] of the menu to return to auto white balancing.
- Ruled paper such as notebook paper can be used to set white balance.

F

Lorsque la lumière blanche est mémorisée, "GOOD" (bien) sera affiché sur l'écran ACL. Appuyer de nouveau sur le bouton [OK] pour exécuter le réglage de la balance des blancs avec référence. Si la source lumineuse n'est pas correctement mémorisée, "NO GOOD X" est affiché sur l'écran ACL. Dans ce cas, appuyer de nouveau sur le bouton [OK] pour revenir à l'affichage **8** tout en gardant la valeur de référence pour la balance des blancs réglée précédemment. Pour régler de nouveau la valeur de référence de la balance des blancs, effectuer les étapes **4** à **6**.

apparaîtra sur l'écran de commande.

- 7** Appuyer sur le déclencheur à mi-course. Cela bloquera la mise au point et l'exposition. Le voyant vert à l'intérieur du viseur s'allumera pour indiquer que l'appareil est prêt à prendre la photo.
- 8** Appuyer complètement sur le déclencheur. L'image sera prise en utilisant le blanc mémorisé en tant que référence.

MEMO

- Sélectionner [AUTO] dans le menu pour revenir à la balance des blancs automatique.
- Du papier réglé tel que celui d'un carnet peut être utilisé pour régler la balance des blancs.

D

Wenn der Weißlichtwert abgespeichert ist, erscheint "GOOD" am LCD-Monitor. Nochmals die [OK]-Taste drücken, um den Weißabgleich mit Referenzwert auszuführen. Kann kein einwandfreier Abgleich auf die Lichtquelle erfolgen, erscheint die Meldung "NO GOD X" am LCD-Monitor. In diesem Fall nochmals die [OK]-Taste drücken, um auf die Anzeige von Schritt **8** zurückzukehren, wobei der zuvor abgespeicherte Referenzwert beibehalten wird. Um erneut einen Weißabgleich-Referenzwert abzuspeichern, die Schritte **4** bis **6** wiederholen.

erscheint am LCD-Feld.

- 7** Den Auslöserknopf zur Hälfte niederdrücken. Hierdurch werden Schärfeeinstellung und Belichtung gespeichert. Die grüne Sucher-LED leuchtet nun auf; dies weist darauf hin, daß die Kamera aufnahmebereit ist.
- 8** Den Auslöserknopf ganz nach unten drücken. Die Bilder werden nun aufgenommen, wobei der gespeicherte Weißabgleich-Wert als Referenz verwendet wird.

ANMERKUNG

- [AUTO] im Menü auswählen, um zum automatischen Weißabgleich zurückzukehren.
- Liniertes Papier, wie zum Beispiel aus einem Notizbuch, kann ebenfalls zur Einstellung des Weißabgleichs verwendet werden.

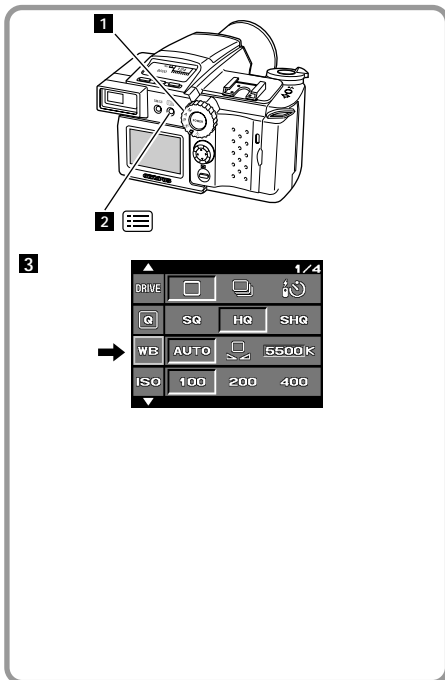

E

Balance des blancs manuelle

Une balance des blancs manuelle permet de modifier la tonalité des couleurs sur les photos. Pour photographier le coucher du soleil par exemple, il faut porter la température des couleurs à plus de 4500K. Pour donner l'impression d'un ciel bleu au coucher de soleil, baisser la valeur.

- 1 Régler la molette de mode sur "P", "A" ou "M".
- 2 Appuyer sur la touche [☰].
Le premier menu apparaîtra sur l'écran ACL.
- 3 Aligner le curseur avec WB en appuyant sur les points supérieur et inférieur de la molette de défilement.
- 4 Sélectionner 5500K avec les points de droite et de gauche de la molette de défilement.
- 5 Régler la balance des blancs avec les points supérieur et inférieur de la molette de défilement.
La balance des blancs peut être réglée sur 3000K, 3700K, 4000K, 4500K, 5500K ou 6500K.
- 6 Appuyer sur le bouton de confirmation [OK].
☑ apparaîtra sur l'écran de commande.

E

Manual White Balance

Manual white balancing lets you change the tone of the color in your photographs.

When setting the color temperature higher than 4500 K stresses the red color of the sunset.

By reverse, lowering the color temperature makes the sunset image look like blue sky even when the sky is red.

- 1 Set the mode dial to "P", "A" or "M".
- 2 Press the [☰] button.
The first menu will appear on the LCD monitor.
- 3 Align the cursor with WB with the top / bottom point of the jog dial.
- 4 Select 5500K with the right / left point of the jog dial.
- 5 Set white balancing with the top / bottom point of the jog dial.
White balancing can be selected from 3000K, 3700K, 4000K, 4500K, 5500K or 6500K.
- 6 Press the [OK] button.
☑ will appear on the control panel.

D

Manueller Weißabgleich

Mit der manuellen Weißabgleich-Funktion kann der Farbton verändert werden.

Wenn zum Beispiel eine Aufnahme eines Sonnenuntergangs gemacht und festgelegt wird, daß die Farbtemperatur mehr als 4500K betragen soll.

Umgekehrt verursacht eine niedrige Farbtemperatur einen blauen Himmel in der Abbildung.

- 1 Das Modus-Einstellrad auf P, A oder M stellen.
- 2 Die [☰]-Taste drücken.
Das erste Menü erscheint am LCD-Monitor.
- 3 Den Cursor mit dem oberen bzw. unteren Jogreglersegment auf WB ausrichten.
- 4 Die Position 5500K mit dem rechten bzw. linken Jogreglersegment anwählen.
- 5 Den Weißabgleich mit dem oberen bzw. unteren Jogreglersegment einstellen.
Der Weißabgleich kann auf 3000K, 3700K, 4000K, 4500K, 5500K oder 6500K eingestellt werden.
- 6 Die [OK]-Taste drücken.
☑ erscheint am LCD-Feld.

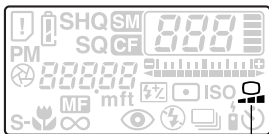
7

White Balance
Balance des blancs
Weißabgleich

F**7 Appuyer sur le déclencheur à mi-course.**

Cela bloquera la mise au point et l'exposition. Le voyant vert à l'intérieur du viseur s'allumera pour indiquer que l'appareil est prêt à prendre la photo.

8 Appuyer complètement sur le déclencheur.

L'image sera prise en utilisant la balance des blancs mémorisée en tant que référence.

MEMO

- Après la prise de vues, vérifier toujours la reproduction des couleurs à partir du mode d'affichage.

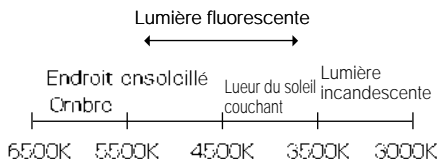
Point de repère sur la source de lumière et la température des couleurs
**MEMO**

- Il est conseillé de régler la balance des blancs sur le mode automatique pour prendre une photo avec le flash.
- La température des couleurs devra être portée à 6500 K lors de la balance des blancs manuelle. (La température des couleurs varie selon les condition concernant le flash.)

E**7 Press the shutter release button down halfway.**

This will lock the focus and exposure. The green lamp inside the viewfinder will light up to indicate the camera is ready to take the picture.

8 Press the shutter release button down all the way.

The picture will be taken using the memorized white balance as a reference.

MEMO

- Always check color reproduction from the play mode after shooting.

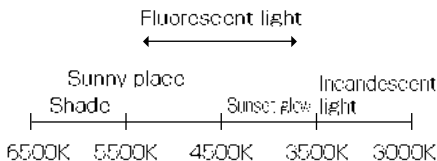
Guideline on the source of Light and the Color Temperature
**MEMO**

- It is recommended to set white balancing to the auto mode when you take flash-lit images.
- When taking flash-lit pictures, please set the color temperature to 6500 K at manual white balancing. (Color temperature varies depending on the flash-lit conditions.)

D**7 Den Auslöserknopf zur Hälfte niederdrücken.**

Hierdurch werden Schärfereinstellung und Belichtung gespeichert. Die grüne Sucher-LED leuchtet nun auf; dies weist darauf hin, daß die Kamera aufnahmebereit ist.

8 Den Auslöserknopf ganz nach unten drücken.

Die Bilder werden nun aufgenommen, wobei der gespeicherte Weißabgleich-Wert als Referenz verwendet wird.

ANMERKUNG

- Die Farbwiedergabe stets im Wiedergabe-Modus nach dem Fotografieren überprüfen.

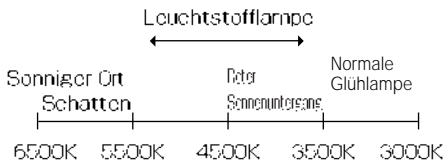
Richtlinie für Lichtquelle und Farbtemperatur
**ANMERKUNG**

- Bei Blitzaufnahmen wird empfohlen, den Weißabgleich auf den Auto-Modus zu schalten.
- Bei Blitzaufnahmen stellen Sie bitte die Farbtemperatur auf 6500 K im manuellen Weißabgleich-Modus ein. (Die Farbtemperatur hängt von den Blitzbedingungen ab.)

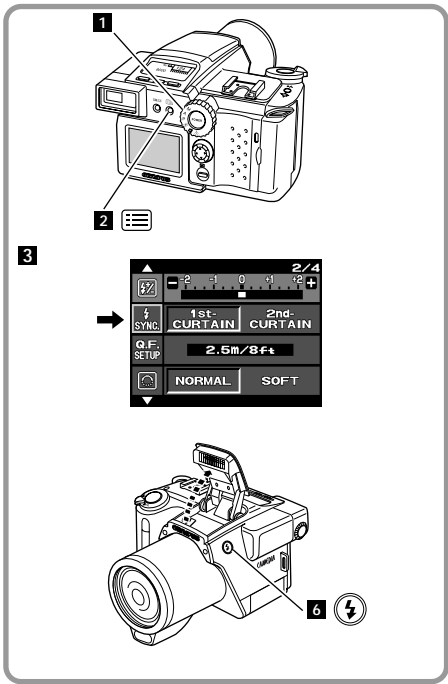

F Synchronisation du flash

Cette fonction déclenche le flash au début ou à la fin d'une obturation lente. On peut l'utiliser pour créer des effets spéciaux sur des photos. L'effet du 1er/2ème rideau est plus efficace si l'obturateur est réglé sur une vitesse plus lente (obturation lente) dans le mode "M".

1er rideau

Dans ce cas, le flash se déclenche au début de l'obturation lente. Si on l'utilise, par exemple, lors de la prise de vues d'un véhicule en train de se déplacer la nuit, les lumières des phares iront dans le sens de déplacement du véhicule.

- 1 Régler la molette de mode sur "P", "A" ou "M".
- 2 Appuyer sur la touche [MENU].
Le premier menu apparaîtra sur l'écran ACL.
- 3 Aligner le curseur avec , en appuyant sur les points supérieur et inférieur de la molette de défilement.
- 4 Sélectionner [1st-CURTAIN] avec les points de droite et de gauche de la molette de défilement.
- 5 Appuyer sur le bouton de confirmation [OK].
- 6 Appuyer sur le bouton de sortie du flash.
Le flash sortira.
- 7 Appuyer sur le déclencheur à mi-course pour bloquer la mise au point sur le sujet.
- 8 Appuyer complètement sur le déclencheur.
La photo sera prise avec le flash se déclenchant au début de l'obturation.

E Flash Synchronization Effect

This feature fires the flash at the beginning or end of a slow shutter. You can use it to create special effects in photographs. The 1st/2nd curtain effect is most effective when the shutter is set to a slower speed (slow shuttering) in the "M" mode.

1st Curtain Effect

In this case, the flash is fired at the beginning of the slow shutter. If done - for example - when taking a picture of a moving vehicle at nighttime, the lights from the headlights flow in the direction in which the vehicle is going.

- 1 Set the mode dial to "P", "A" or "M".
- 2 Press the [MENU] button.
The first menu will appear on the LCD monitor.
- 3 Align the cursor with , with the top / button point of the jog dial.
- 4 Select [1st-CURTAIN] with the right / left point of the jog dial.
- 5 Press the [OK] button.
- 6 Press the flash pop-up button.
The flash will pop up.
- 7 Press the shutter release button down halfway to lock the focus on the subject.
- 8 Press the shutter release button down all the way.
The picture will be taken with the flash being fired at the beginning of the shutter.

D Blitzsynchronisationseffekt

Bei dieser Betriebsart wird der Blitz am Anfang oder Ende einer längeren Verschlusszeit ausgelöst. Dies kann dazu verwendet werden, Spezialeffekte zu erzeugen. Die Blitzauslösung für den 1. oder 2. Verschlussvorhang ist besonders wirkungsvoll, wenn im M-Modus eine langsame Verschlussgeschwindigkeit gewählt wird.

Synchronisationseffekt auf den ersten Verschlussvorhang

In diesem Fall wird der Blitz am Anfang der langen Verschlusszeit ausgelöst. Im Falle eines sich bewegenden Fahrzeugs zur Nachtzeit werden die Lichtstreifen der Scheinwerfer in Fahrtrichtung des Fahrzeugs gezogen.

- 1 Das Modus-Einstellrad auf P, A oder M stellen.
- 2 Die [MENU]-Taste drücken.
Das erste Menü erscheint am LCD-Monitor.
- 3 Den Cursor mit dem oberen bzw. unteren Jogreglersegment auf  ausrichten.
- 4 [1st-CURTAIN] mit dem rechten bzw. linken Jogreglersegment auswählen.
- 5 Die [OK]-Taste drücken.
- 6 Den Knopf zum Ausklappen des Blitzes drücken.
Der eingebaute Blitz wird nun nach oben ausgeklappt.
- 7 Den Auslöserknopf zur Hälfte niederdrücken, um die Schärfeneinstellung für das Objekt zu speichern.
- 8 Den Auslöserknopf ganz nach unten drücken.
Die Bilder werden nun aufgenommen, wobei der Blitz am ersten Verschlussvorhang abgegeben wird.

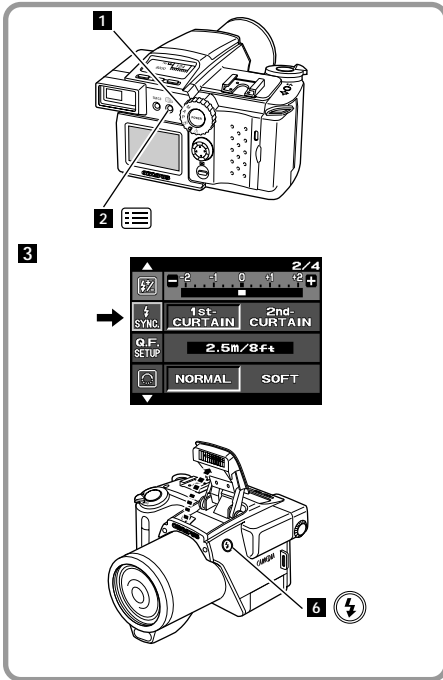

E

2nd Curtain Effect

In this case, the flash is fired at the end of the slow shutter. If done - for example - when taking a picture of a moving vehicle at nighttime, the lights trail from the tail lamps behind the car.

- 1** Set the mode dial to "P", "A" or "M".
- 2** Press the [MENU] button.
The first menu will appear on the LCD monitor.
- 3** Align the cursor with with the top / button point of the jog dial.
- 4** Select [2nd-CURTAIN] with the right / left point of the jog dial.
- 5** Press the [OK] button.
- 6** Press the flash pop-up button.
The flash will pop up.
- 7** Press the shutter release button down halfway to lock the focus on the subject.
The green lamp next to the viewfinder will light.
- 8** Press the shutter release button down all the way.
The picture will be taken with the flash being fired at the end of the shutter release.

F

2ème rideau

Dans ce cas, le flash se déclenche à la fin de l'obturation lente. Si on l'utilise, par exemple, lors de la prise de vues d'un véhicule en train de se déplacer la nuit, les lumières des feux rouges arrière se traîneront telle une queue derrière le véhicule.

- 1** Régler la molette de mode sur "P", "A" ou "M".
- 2** Appuyer sur la touche [MENU].
Le premier menu apparaîtra sur l'écran ACL.
- 3** Aligner le curseur avec en appuyant sur les points supérieur et inférieur de la molette de défilement.
- 4** Sélectionner [2nd-CURTAIN] avec les points de droite et de gauche de la molette de défilement.
- 5** Appuyer sur le bouton de confirmation [OK].
- 6** Appuyer sur le bouton de sortie du flash.
Le flash sortira.
- 7** Appuyer sur le déclencheur à mi-course pour bloquer la mise au point sur le sujet.
Le voyant vert près du viseur s'allumera.
- 8** Appuyer complètement sur le du déclencheur.
La photo sera prise avec le flash se déclenchant à la fin de l'obturation.

D

Synchronisationseffekt auf den zweiten Verschlussvorhang

In diesem Fall wird der Blitz am Ende der langen Verschlusszeit ausgelöst. Im Falle eines sich bewegenden Fahrzeugs zur Nachtzeit werden die Lichtstreifen der Schlußleuchten hinter dem Fahrzeug hergezogen.

- 1** Das Modus-Einstellrad auf P, A oder M stellen.
- 2** Die [MENU]-Taste drücken.
Das erste Menü erscheint am LCD-Monitor.
- 3** Den Cursor mit dem oberen bzw. unteren Jogreglersegment auf ausrichten.
- 4** [2nd-CURTAIN] mit dem rechten bzw. linken Jogreglersegment anwählen.
- 5** Die [OK]-Taste drücken.
- 6** Den Knopf zum Ausklappen des Blitzes drücken.
Das eingebaute Blitz wird nun nach oben ausgeklappt.
- 7** Den Auslöserknopf zur Hälfte niederdrücken, um die Schärfereinstellung für das Objekt zu speichern.
Die grüne Sucher-LED leuchtet.
- 8** Den Auslöserknopf ganz nach unten drücken.
Die Bilder werden nun aufgenommen, wobei der Blitz am Ende der langen Verschlusszeit aktiviert wird.

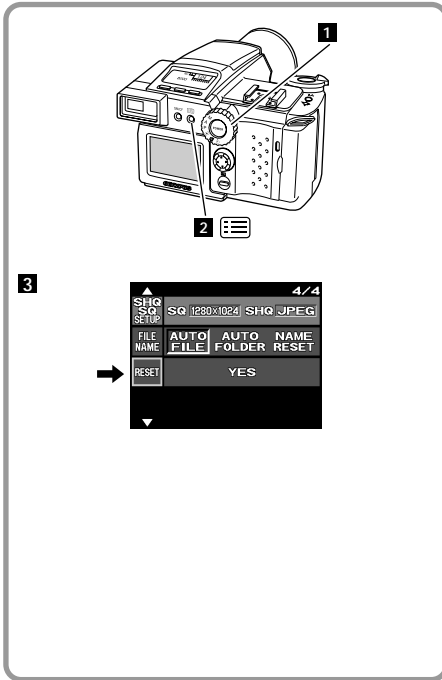

E Reset Settings of Shooting Modes

You can reset settings you set to their initial states. This is helpful when you forget what settings you made.

- 1 Set the mode dial to "P", "A" or "M".**
- 2 Press the [MENU] button.**
The first menu will appear on the LCD monitor.
- 3 Align the cursor with [RESET] with the top / bottom point of the jog dial.**
- 4 Select [YES] with the right point of the jog dial.**
To cancel the reset, press the [MENU] button.
- 5 Press the [OK] button.**
This will reset all settings to its initial state.

Items which can be reset and defaults

- Record mode : HQ
- Drive mode : rapid shooting (single mode)
- Focus mode : normal (auto focus)
- Quick focus : 2.5 m
- Flash mode : AUTO
- Exposure compensation : ± 0
- Flash control : ± 0
- Metering mode : centre metering
- White balancing : AUTO
- Flash synchronization effect : 1st curtain effect
- Sharpness : normal
- ISO : 100

F Réinitialisation des réglages

Il est possible de réinitialiser tous les réglages qu'on a programmés. Cette opération servira si on oublie les réglages qu'on a effectués.

- 1 Régler la molette de mode sur "P", "A" ou "M".**
- 2 Appuyer sur la touche [MENU].**
Le premier menu apparaîtra sur l'écran ACL.
- 3 Aligner le curseur avec [RESET] en appuyant sur les points supérieur et inférieur de la molette de défilement.**
- 4 Sélectionner [YES] avec le point de droite de la molette de défilement.**
Pour annuler la réinitialisation, sélectionner [MENU].
- 5 Appuyer sur le bouton de confirmation [OK].**
Tous les réglages seront alors remis à leur état initial.

Paramètres réinitialiables et valeurs par défaut

- Mode d'enregistrement : HQ
- Mode d'entraînement : prise de vues rapide (mode simple)
- Mode de mise au point : normal (mise au point automatique)
- Mise au point rapide : 2.5 m
- Mode de flash : AUTO
- Compensation de l'exposition: ± 0
- Commande du flash : ± 0
- Mode de mesure : mesure centrale
- Balance des blancs : AUTO
- Synchronisation du flash : 1er rideau
- Netteté : normal
- ISO : 100

D Rückstellen der Einstellwerte der Aufnahmemodi

Einstellwerte lassen sich auf ihren Anfangsstatus zurückstellen. Dieser Schritt ist hilfreich, falls Sie ihre Einstellschritte vergessen.

- 1 Das Modus-Einstellrad auf "P", "A" oder "M" einstellen.**
- 2 Die [MENU]-Taste drücken.**
Das erste Menü erscheint am LCD monitor.
- 3 Den Cursor mit dem oberen bzw. unteren Jogreglersegment auf [RESET] ausrichten.**
- 4 [YES] mit dem rechten Jogreglersegment anwählen.**
Um die Rückstellfunktion zu annullieren, ist die [MENU]-Taste zu drücken.
- 5 Die [OK]-Taste drücken.**
Dadurch werden alle Einstellwerte wieder in ihren Anfangszustand gebracht.

Rückstellbare Funktionen und Vorgabewerte

- Aufnahmemodus : HQ
- Antriebsmodus : Serienaufnahmen (Einzelbildmodus)
- Scharfeinstellmodus : Normal (Autofokus)
- Schnellfokus : 2.5 m
- Blitzmodus : AUTO
- Belichtungscompensation : ± 0
- Blitzsteuerung : ± 0
- Meßmodus : Mittengewichtung
- Weißabgleich : AUTO
- Blitzsynchronisationseffekt : 1. Verschlussvorhangseffekt
- Bildscharfe : Normal
- ISO : 100

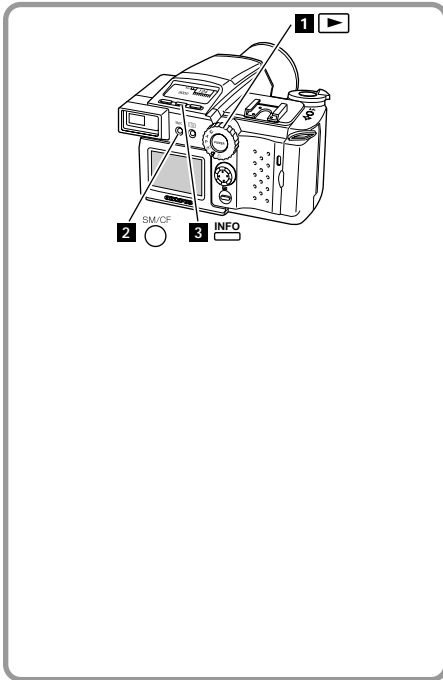

E Viewing Photo Information

You can display information on the pictures you have taken on the LCD monitor. Other than the date and time of each image, information on camera setup at the time each picture was taken, such as aperture, shutter speed and exposure compensation, is displayed, too.

- 1** Set the mode dial to .
- 2** Press the [SM/CF] button and select the card storing the images to view.
The images on the selected card will appear on the LCD monitor.
- 3** Press the [INFO] button .
The image information will be displayed on the LCD monitor.
To cancel the image information, press the [INFO] button again.
Information display when viewing images
Pressing the [INFO] button when viewing images switches between three information displays in the following order: "Card being played" → "Card being played + Resolution mode + Protection + Date/time + Frame No." → "Shutter speed and other shooting information".

F Informations sur la visualisation de photos

On peut faire afficher des informations sur les photos que l'on a prises sur l'écran ACL. Outre la date et l'heure où l'on a pris chaque image, des renseignements sur le réglage de l'appareil au moment où chaque image a été prise, tels que l'ouverture du diaphragme, la vitesse d'obturation et la compensation d'exposition, sont affichés aussi.

- 1** Régler la molette de mode sur .
- 2** Appuyer sur la touche [SM/CF] et sélectionner la carte qui contient les images que l'on désire visionner
Les images dans la carte sélectionnée apparaîtront sur l'écran ACL.
- 3** Appuyer sur le bouton [INFO].
Les renseignements sur l'image seront affichés sur l'écran ACL.
Pour annuler les renseignements sur l'image, appuyer de nouveau sur le bouton [INFO].
Affichage d'informations en visionnant des images
Appuyer sur le bouton [INFO] en visionnant des images permet de boucler sur les trois affichages d'informations dans l'ordre suivant: "Carte en lecture" → "Carte en lecture + Mode de définition + Protection + Date/heure + Numéro de vue" → "Vitesse d'obturation et autres informations de prise de vues".

D Anzeige von Bildparametern

Die Parameter der aufgenommenen Bilder können am LCD-Monitor angezeigt werden. Zusätzlich zum Datum und der Uhrzeit jedes Bilds werden auch Informationen angezeigt, die das Setup der Kamera zur Zeit der Aufnahme betreffen, wie zum Beispiel der Blendenwert, die Verschlussgeschwindigkeit und die Belichtungskorrektur.

- 1** Das Modus-Einstellrad auf  stellen.
- 2** Die [SM/CF]-Taste drücken, dann die Karte wählen, auf der die aufzurufenden Bilder abgespeichert sind.
Die Abbildung auf der gewählten Karte erscheint nun am LCD-Monitor.
- 3** Die [INFO]-Taste drücken.
Die entsprechenden Informationen werden nun auf dem LCD-Monitor angezeigt. Um die Bildinformation zu löschen, ist die [INFO]-Taste erneut zu drücken. Anzeige von Aufnahmeparametern bei der Bildwiedergabe
Wird bei der Bildwiedergabe die [INFO]-Taste betätigt, erscheinen die Aufnahmeparameteranzeigen nacheinander in der folgenden Reihenfolge: Angewählte Speicherkarte → Angewählte Speicherkarte + Auflösungsmodus + Datum/Uhrzeit + Bildnummer → Verschlussgeschwindigkeit und weitere Informationen.

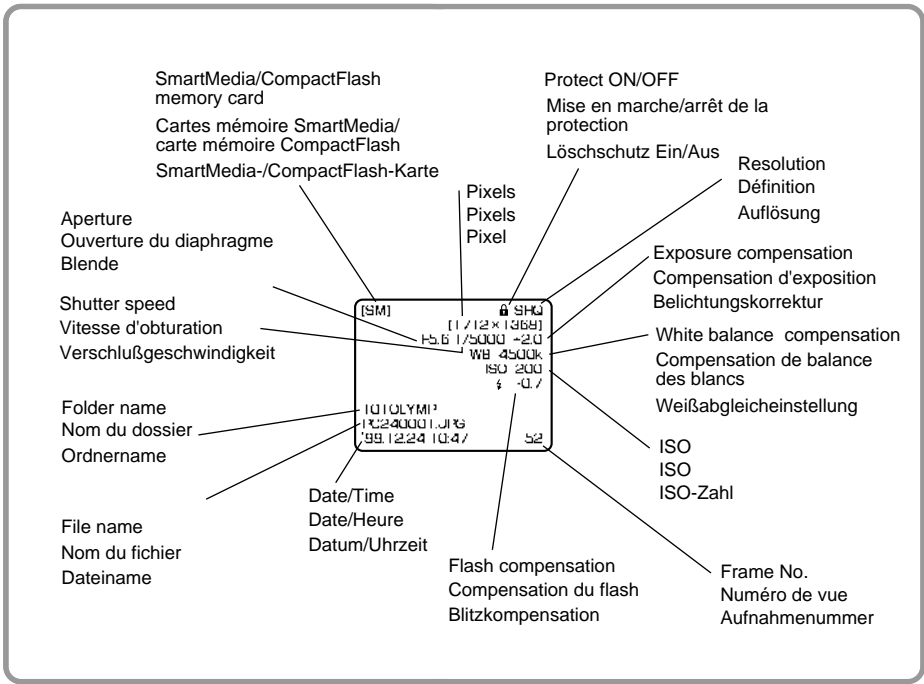

E Picture information display

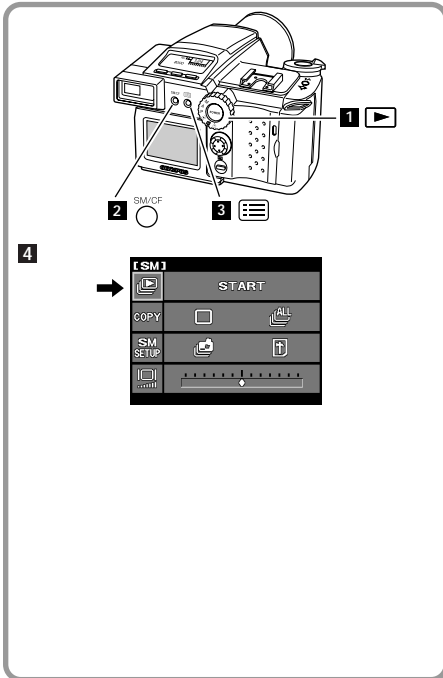

F Affichage d'informations sur l'image

D Bildparameteranzeige



E Slide Shows

Images displayed on the LCD monitor can be automatically forwarded one frame at a time, as in a slide show.



- 1** Set the mode dial to .
- 2** Press the [SM/CF] button and select the card which contains the images you want to view.
An image on the selected card will appear on the LCD monitor.
- 3** Press the [] button.
The first menu will appear on the LCD monitor.
- 4** Align the cursor with  with the top/bottom point of the jog dial.
- 5** Select [START] with the right point of the jog dial.
- 6** Press the [OK] button.
The slide show will begin with images displayed for about 5 seconds each.

MEMO

- Even while the camera is reading images from the SmartMedia or CompactFlash memory card, the next image can be displayed by pressing the right point of the jog dial. Pressing the left point displays the previous image.
- To abort the slide show, press the [] button.
- Index slide show is also possible.

F Diaporama

Les images affichées sur l'écran ACL peuvent être automatiquement avancées d'une image à la fois comme si l'on montrait des diapositives.



- 1** Régler la molette de mode sur .
- 2** Appuyer sur la touche [SM/CF] et sélectionner la carte qui contient les images que l'on désire visionner.
Une image de la carte sélectionnée apparaîtra sur l'écran ACL.
- 3** Appuyer sur la touche [].
Le premier menu apparaîtra sur l'écran ACL.
- 4** Aligner le curseur avec  en appuyant sur les points supérieur et inférieur de la molette de défilement.
- 5** Choisir [START] avec le point de droite de la molette de défilement.
- 6** Appuyer sur le bouton [OK].
Le défilement des images commencera avec chaque image affichée pendant environ 5 secondes.

MEMO

- Même pendant que l'appareil est en train de lire les images de la carte SmartMedia ou de la carte mémoire CompactFlash, l'image suivante peut être affichée en appuyant sur le point de droite de la molette de défilement. L'image précédente est affichée en appuyant sur le point de gauche.
- Pour annuler le diaporama, appuyer sur le bouton [].
- Le diaporama sur l'index est également possible.

D Dia-Shows

Die am LCD-Monitor angezeigten Abbildungen können automatisch der Reihe nach aufgerufen werden, wie dies bei einer Dia-Show geschieht.

- 1** Das Modus-Einstellrad auf  stellen.
- 2** Die [SM/CF]-Taste drücken, dann die Karte wählen, auf der die gewünschten Bilder aufgezeichnet wurden.
Ein auf der gewählten Karte befindliches Bild erscheint nun am LCD-Monitor.
- 3** Die []-Taste drücken.
Das erste Menü erscheint am LCD-Monitor.
- 4** Den Cursor mit dem oberen bzw. unteren Jogreglersegment auf  ausrichten.
- 5** [START] mit dem rechten Jogreglersegment auswählen.
- 6** Die [OK]-Taste drücken.
Die Dia-Show beginnt nun, wobei jede Abbildung ca. 5 Sekunden angezeigt wird.

ANMERKUNG

- Selbst wenn die Kamera Bilder von der SmartMedia- bzw. CompactFlash-Karte aufruft, kann das nächste Bild gezeigt werden, indem das rechte Jogreglersegment gedrückt wird. Durch Drücken des linken Segments wird das vorherige Bild angezeigt.
- Um die Dia-Show abzubrechen, ist die []-Taste zu drücken.
- Eine Index-Dia-Show ist ebenfalls möglich.

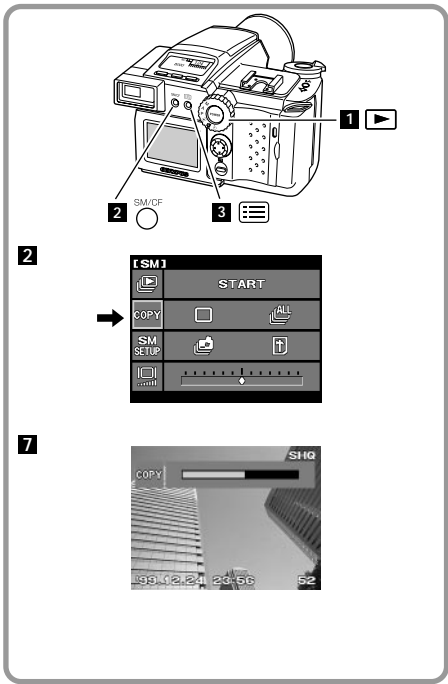

E Copie d'images

Il est possible de copier les photos que l'on prend. Une copie peut être effectuée de la carte SmartMedia vers la carte mémoire CompactFlash, ou vice-versa. Mettre les deux cartes en place et lancer la copie pour sauvegarder facilement les images.

Copie d'une image

- 1 Régler la molette de mode sur .
- 2 Appuyer sur la touche [SM/CF] et sélectionner la carte qui stocke l'image à copier.
- 3 Appuyer sur la touche . Le premier menu apparaîtra sur l'écran ACL.
- 4 Aligner le curseur avec en appuyant sur les points supérieur et inférieur de la molette de défilement.
- 5 Sélectionner avec les points de droite et de gauche de la molette de défilement.
- 6 Appuyer sur le bouton de confirmation [OK].
- 7 Sélectionner l'image à copier.
- 8 Appuyer sur le bouton de confirmation [OK]. La barre de progrès apparaît sur l'écran ACL. Lorsque la copie est achevée, on peut en faire une autre. Pour quitter le mode de copie, appuyer sur la touche .

MEMO

- S'il s'agit d'un fichier image portant un fichier son ou un fichier imagerie, la copie du fichier image permet de copier automatiquement ces fichiers.

E Copying Images

You can copy images you take. Copying can be done from the SmartMedia to the CompactFlash memory card, or vice-versa. Set both cards to the camera and start copying. To back up the images easily.

Copy One Image

- 1 Set the mode dial to .
- 2 Press the [SM/CF] button and select the card storing the image to be copied.
- 3 Press the button. The first menu will appear on the LCD monitor.
- 4 Align the cursor with with the top / button point of the jog dial.
- 5 Select with the right / left point of the jog dial.
- 6 Press the [OK] button.
- 7 Select the image to be copied with the jog dial.
- 8 Press the [OK] button. The progress bar will appear on the LCD monitor. When copying is complete, it is possible to proceed with another copy. To exit from the copy mode, press the button.

MEMO

- When sound files or thumbnail files accompany (main) image files to be copied on a card, copying (main) image files will automatically copy them.

D Kopieren von Bildern

Aufgenommene Bilder können kopiert werden. Dies kann von der SmartMedia-Karte zur CompactFlash-Karte oder umgekehrt geschehen. Beide Karten in die Kamera einschieben und mit dem Kopiervorgang beginnen. Auf diese Weise ist eine einfache Herstellung von Backup-Kopien gewährleistet.

Kopieren einer Abbildung

- 1 Das Modus-Einstellrad auf stellen.
- 2 Die [SM/CF]-Taste drücken, dann die Karte wählen, auf der die gewünschten Bilder aufgezeichnet werden.
- 3 Die -Taste drücken. Das erste Menü erscheint am LCD-Monitor.
- 4 Den Cursor mit dem oberen bzw. unteren Jogreglersegment auf ausrichten.
- 5 mit dem rechten bzw. linken Jogreglersegment anwählen.
- 6 Die [OK]-Taste drücken.
- 7 Das zu kopierende Bild mit dem Jogregler anwählen.
- 8 Die [OK]-Taste drücken. Der Funktions-Ablaufbalken erscheint am LCD-Monitor. Nachdem der Kopiervorgang abgeschlossen ist, kann ein neuer Kopiervorgang ausgeführt werden. Um den Kopiermodus zu verlassen, muß die -Taste gedrückt werden.

ANMERKUNG

- Wenn Tondateien oder Miniaturbild-Dateien, die mit den Haupt-Bilddateien assoziiert sind, auf die Karte kopiert werden sollen, geschieht dies automatisch durch Kopieren der Haupt-Bilddateien.

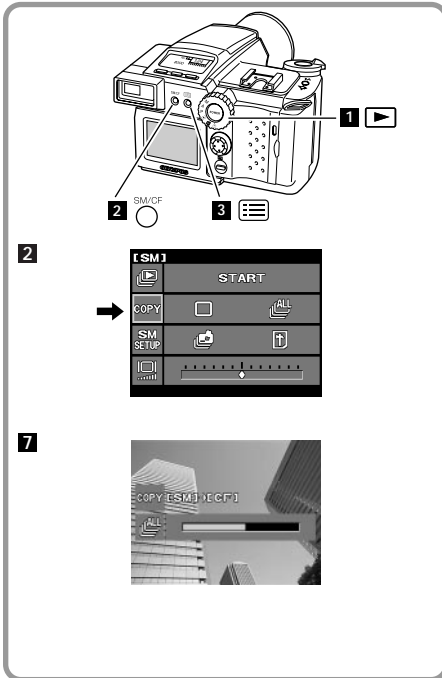

F Copie de toutes les images

- 1 Régler la molette de mode sur .
- 2 Appuyer sur la touche [SM/CF] et sélectionner la carte qui contient les images à copier.
- 3 Appuyer sur la touche [].
Le premier menu apparaîtra sur l'écran ACL.
- 4 Aligner le curseur avec en appuyant sur les points supérieur et inférieur de la molette de défilement.
- 5 Sélectionner [] avec les points de droite et de gauche de la molette de défilement.
- 6 Appuyer sur le bouton de confirmation [OK].
La barre de progrès apparaît sur l'écran ACL.
Lorsque la copie est achevée, "FINISH" apparaîtra sur l'écran ACL.

REMARQUE

- Les noms des images copiées seront automatiquement changés. L'année, le mois et le jour où l'on a pris les photos ne seront pas changés.
- Un message d'avertissement "CARD FULL" (carte pleine) apparaît lorsqu'il n'y a plus d'espace disponible dans la carte de mémoire cible.
- Un message d'avertissement "WRITE PROTECT" apparaît lorsque la bande adhésive de protection est collée sur la carte SmartMedia de cible.
- Pour repasser au mode d'affichage, appuyer sur la touche [OK] (confirmation) ou [].

E Copy All Images

- 1 Set the mode dial to .
- 2 Press the [SM/CF] button and select the card storing the images to be copied.
- 3 Press the [] button.
The first menu will appear on the LCD monitor.
- 4 Align the cursor with with the top / button point of the jog dial.
- 5 Select [] with the right / left point of the jog dial.
- 6 Press the [OK] button.
The progress bar will appear on the LCD monitor.
When copying is complete, "FINISH" will appear on the LCD monitor.

NOTE

- Names of copied images will be automatically changed.
The year, month and day on which you took the pictures will not be changed.
- Warning "CARD FULL" will appear when the destination memory card does not have enough free space.
Warning "WRITE PROTECT" will appear when the write-protect adhesive seal is placed on the destination SmartMedia.
- To go back to the playback mode, press the [OK] or the [] button.

D Kopieren aller Bilder

- 1 Das Modus-Einstellrad auf stellen.
- 2 Die [SM/CF]-Taste drücken, dann die Karte wählen, auf der die gewünschten Bilder aufgezeichnet werden.
- 3 Die []-Taste drücken.
Das erste Menü erscheint am LCD-Monitor.
- 4 Den Cursor mit dem oberen bzw. unteren Jogreglersegment auf ausrichten.
- 5 [] mit dem rechten bzw. linken Jogreglersegment anwählen.
- 6 Die [OK]-Taste drücken.
Der Funktions-Ablaufbalken erscheint am LCD-Monitor.
Nachdem der Kopiervorgang abgeschlossen ist, erscheint FINISH am LCD-Monitor.

HINWEIS

- Die Bezeichnungen der kopierten Bilder werden automatisch geändert. Jahr, Monat und Tag des Aufnahme datums verändern sich nicht.
- Die Warnung "CARD FULL" erscheint, wenn der Zielspeicher unzureichenden Speicherplatz aufweist.
- Die Warnung "WRITE PROTECT" erscheint, wenn sich ein Löschschutz-Aufkleber auf der Ziel-SmartMedia-Speicherkarte befindet.
- Um zum Wiedergabemodus zurückzukehren, sind die [OK]- bzw. die []-Taste zu drücken.

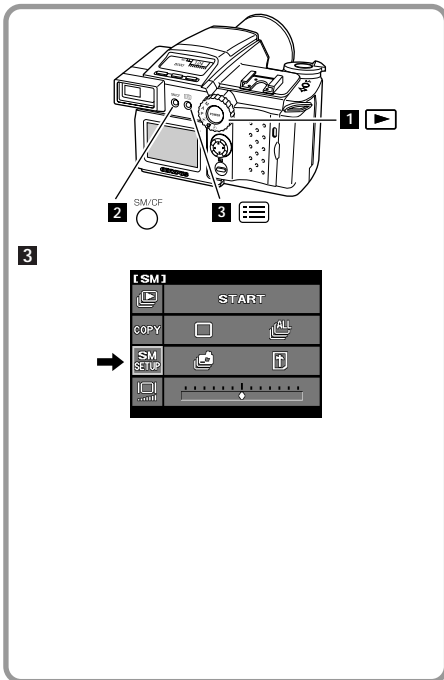

F Effacement de toutes les prises de vues

La totalité de la carte SmartMedia/CompactFlash peut être effacée de la manière suivante.

- 1** Régler la molette de mode sur .
- 2** Appuyer sur la touche [SM/CF] et sélectionner la carte à effacer toutes les prises de vues.
- 3** Appuyer sur la touche [].
Le menu apparaîtra sur l'écran ACL.
- 4** Aligner le curseur avec (ou dans le cas de CompactFlash) sur les points supérieur et inférieur de la molette de défilement.
- 5** Sélectionner avec le point de droite et de gauche de la molette de défilement.
- 6** Appuyer sur le bouton [OK].
Un écran apparaîtra pour demander si on efface toutes les images.
- 7** Sélectionner "YES" ("OUI") avec les points de droite de la molette de défilement.
- 8** Appuyer sur le bouton [OK].
Toutes les images s'effacent sur la carte.

MEMO

- Seules les images qui ne sont pas verrouillées contre un effacement peuvent être annulées.
- Pour effacer les images protégées, annuler tout d'abord la protection, puis effectuer la procédure ci-dessus ou reformater la carte.
- La procédure ci-dessus n'efface que des images dans le format DCF (Design rule for Camera File system). Pour effacer des images dans d'autres formats, vous devez les effacer image par image.

E Clearing All the Frames

The entire SmartMedia / CompactFlash can be cleared as follows.

- 1** Set the mode dial to .
- 2** Press the [SM/CF] button and select the card to clear all the frames.
- 3** Press the [] button.
The menu will appear on the LCD monitor.
- 4** Align the cursor with (or in the case of CompactFlash) with the top/bottom point of the jog dial.
- 5** Select with the right / left point of the jog dial.
- 6** Press the [OK] button.
The screen confirming whether all images should be erased will be displayed.
- 7** Select "YES" with the right point of the jog dial.
- 8** Press the [OK] button.
All images on the card will be erased.

MEMO

- Only images which are not write-protected are erased.
- To erase protected images, first cancel the protection and then perform the above procedure, or reformat the card.
- The above procedure only erases images in the DCF (Design rule for Camera File system) format. To erase images in other formats, you must erase them frame by frame.

D Löschen aller Bilder

Die gesamte SmartMedia-/CompactFlash-Karte kann entsprechend den nachfolgenden Anweisungen gelöscht werden.

- 1** Das Modus-Einstellrad auf stellen.
- 2** Die [S/CF]-Taste drücken und die Karte anwählen, auf der alle Bilder gelöscht werden sollen.
- 3** Die []-Taste drücken.
Das Menü erscheint nun am LCD-Monitor.
- 4** Den Cursor auf (oder bei der CompactFlash-Karte) mit dem oberen und unteren Jogreglersegment ausrichten.
- 5** mit dem rechten bzw. linken Jogreglersegment anwählen.
- 6** Die [OK]-Taste drücken.
Es erscheint die Anzeige, die bestätigt, daß alle Bilder gelöscht werden sollen.
- 7** "YES" mit dem rechten Jogreglersegment anwählen.
- 8** Die [OK]-Taste drücken.
Sämtliche auf der Karte befindlichen Bilder werden gelöscht.

ANMERKUNG

- Es werden nur die Bilder gelöscht, die nicht mit einem Löschschutz versehen sind.
- Um geschützte Abbildungen löschen zu können, muß zuerst der Löschschutz aufgehoben werden; danach können die obigen Anweisungen ausgeführt werden. Ebenso ist es möglich, die Karte neu zu formatieren.
- Gemäß der oben beschriebenen Vorgehensweise können ausschließlich im DCF-Format (Design rule for Camera File system) abgespeicherte Bilder gelöscht werden. Zum Löschen von Bildern, die in einem anderen Format abgespeichert wurden, muß jeweils Bild für Bild eine Einzelschöpfung vorgenommen werden.

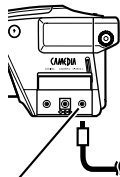
1**2**

To video-IN connector on TV
Vers le connecteur d'entrée vidéo d'un téléviseur
Zum Video-IN-Anschluß am Fernsehgerät

Video-OUT connector
Connecteur de sortie vidéo
Video-OUT-Anschluß

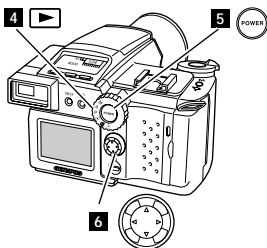

E Displaying Images on TV

Using the included video cable, you can display pictures you have taken on a TV. Even without a personal computer, you can enjoy viewing your photographs on a big screen.

- 1 Plug the video cable into the camera's video output connector.**

NOTE

- Check that the power to the TV and camera is OFF before connecting the cable.

- 2 Plug the other end of the video cable into the TV's video input jack.**
- 3 Turn ON the TV.**
- 4 Set the mode dial to .**
- 5 Turn the power to the camera ON.**
The image in the SmartMedia will appear on the TV.
- 6 Select the images for playback with the jog dial.**

MEMO

- Because of TV adjustments, the image can appear off-centre. There is nothing wrong with the equipment.
- Depending on the type of TV you use, a black frame may appear around the images. This black frame will appear in printouts if sent from the TV to a video printer.
- It is recommended to use the AC adaptor (sold separately).

F Affichage des images sur un téléviseur

En utilisant le câble vidéo inclus, on peut faire afficher les images prises sur l'écran d'un téléviseur. Même si l'on ne possède pas d'ordinateur personnel, on peut prendre plaisir à voir ses photos sur un grand écran.

- 1 Brancher le câble vidéo au connecteur de sortie vidéo de l'appareil.**

REMARQUE

- Avant le raccordement du câble, vérifier que l'alimentation du téléviseur et de l'appareil est coupée.

- 2 Brancher l'autre extrémité du câble vidéo au connecteur d'entrée vidéo du téléviseur.**
- 3 Mettre en marche le téléviseur.**
- 4 Régler la molette de mode sur .**
- 5 Mettre en marche l'appareil.**
L'image contenue dans la carte SmartMedia apparaîtra sur l'écran du téléviseur.
- 6 Sélectionner les images de lecture avec la molette de défilement.**

MEMO

- A cause des réglages effectués sur le téléviseur, l'image peut apparaître décentrée. Cela ne signifie pas un équipement défectueux.
- Selon le modèle de téléviseur utilisé, un encadrement noir peut apparaître autour des images. Cet encadrement noir apparaîtra dans les impressions si elles sont envoyées du téléviseur vers une imprimante vidéo.
- Il est recommandé d'utiliser un adaptateur secteur. (vendu séparément).

D Wiedergabe mit einem Fernsehgerät

Unter Verwendung des mitgelieferten Videokabels können aufgenommene Bilder auf einem Fernsehschirm gezeigt werden. Selbst wenn kein Computer zur Verfügung steht, lassen sich die Bilder auf einem großen Bildschirm anzeigen.

- 1 Das Videokabel mit dem Video-Ausgangsanschluß der Kamera verbinden.**

HINWEIS

- Sich vergewissern, daß die Stromversorgung am Fernsehgerät und an der Kamera ausgeschaltet ist, bevor das Kabel angeschlossen wird.

- 2 Das andere Ende des Videokabels mit dem Video-Eingangsanschluß des Fernsehgeräts verbinden.**
- 3 Das Fernsehgerät einschalten.**
- 4 Das Modus-Einstellrad auf  einstellen.**
- 5 Die Stromversorgung der Kamera einschalten.**
Die auf der SmartMedia-Karte enthaltenen Bilder erscheinen nun auf dem Fernsehbildschirm.
- 6 Die wiederzugebenden Bilder mit dem Jogregler wählen.**

ANMERKUNG

- Bedingt durch die Betriebseinstellungen des Fernsehgeräts kann das Bild unter Umständen nicht korrekt zentriert sein. Dies ist keine Funktionsstörung des Geräts.
- Je nach Art des verwendeten Fernsehgeräts können die Bilder mit einem schwarzen Rahmen versehen sein. Dieser Rahmen erscheint ebenfalls, wenn die Bilder vom Fernsehgerät über einen Video-Drucker ausgedruckt werden.
- Es wird empfohlen, das Netzteil (Sonderzubehör) zu verwenden.

F Constitution de l'impression

On peut imprimer des images mémorisées sur la carte mémoire CompactFlash ou SmartMedia.

Au sujet de l'impression

Les photos prises avec le Camedia C-2500L et mémorisées sur une carte mémoire CompactFlash ou SmartMedia peuvent être imprimées de la manière suivante.

- En utilisant le Camedia C-2500L, on peut spécifier le nombre de copies à imprimer, la position où la date et la heure doit apparaître sur l'impression et d'autres informations (constitution d'une préimpression). Ces informations sont mémorisées dans la carte elle-même. Puis, lorsque la carte est chargée dans une imprimante DPOF, les images sont imprimées automatiquement sans devoir régler l'imprimante. En dehors d'une impression d'images à partir d'une imprimante, on peut apporter la carte chez un atelier de photographe qui offre des services d'imprimantes du système DPOF. Les images déjà réglées pour l'impression sur le Camedia C-2500L peuvent être imprimées automatiquement sans nécessiter des instructions de l'imprimante. Le nombre maximum d'images pré-imprimables est de 998.
- Le Camedia C-2500L peut être raccordé à un ordinateur personnel et imprimer à partir de l'imprimante de l'ordinateur. Ceci nécessite un nécessaire de raccordement pour ordinateur personnel et un adaptateur de disquette FlashPath, un adaptateur SmartMedia ou un adaptateur pour carte mémoire CompactFlash.

E Print Setup

You can print out images stored on the SmartMedia or CompactFlash memory card.

About Print Setup

Images made with the Camedia C-2500L and stored on SmartMedia or CompactFlash memory card can be printed in the following ways.

- Using the Camedia C-2500L, you can specify the number of copies to print out, the position where the date and the time should appear on the print and other information (Preprint Setup). This information is stored on the card itself. Then, when the card is loaded into a DPOF printer, the images are printed out automatically without having to set up the printer. Other than printing out images from a printer, you can bring the card to a photo studio which offers DPOF system printer services. Images already setup for printing on the Camedia C-2500L can be printed out automatically without requiring printer commands. The maximum number of preprintable images is 998.
- The Camedia C-2500L can be connected to a personal computer and print out from the computer's printer. This will require a PC connection kit and either a Flash Path, Smart Media adapter or CompactFlash memory card adapter.

D Setup zum Ausdrucken von Bildern

Die auf der SmartMedia- oder CompactFlash-Karte abgespeicherten Bilder können ausgedruckt werden.

Hinweise zum Setup

Die mit Modell Camedia C-2500L aufgenommenen, auf einer SmartMedia- oder CompactFlash-Karte abgespeicherten Bilder lassen sich auf die folgende Weise ausdrucken:

- Unter Verwendung der Camedia C-2500L kann die Anzahl der auszudruckenden Kopien, die Datums- und Uhrzeitposition im Print und weitere Informationen eingegeben und dann ausgedruckt werden (Vorausdruck-Setup). Diese Informationen werden unmittelbar auf der Karte abgespeichert. Wenn die Karte danach in einen DPOF-Drucker eingelegt wird, können die Bilder automatisch ausgedruckt werden, ohne daß vorher ein Drucker-Setup durchgeführt werden muß. Zusätzlich zum Ausdrucken über einen Drucker kann die Karte zu einem Fotogeschäft gebracht werden, das mit dem DPOF-System arbeitet. Bilder, die am Modell Camedia C-2500L bereits zum Ausdrucken vorbereitet sind, können dann automatisch ausgedruckt werden, ohne daß hierzu Druckerbefehle erforderlich sind. Die max. Anzahl der Vordrucke beträgt 998.
- Modell Camedia C-2500L kann mit einem Computer verbunden werden; die Bilder lassen sich dann über den Drucker des Computers ausdrucken. Hierzu ist allerdings ein Computer-Anschluß und ein Adapter für entweder FlashPath, SmartMedia oder die CompactFlash-Karte erforderlich.

F

REMARQUES

- Les images ne peuvent être imprimées via des imprimantes imprimant directement en raccordant l'appareil à des imprimantes comme l'imprimante numérique P-300 Olympus.
- Lors de l'impression sur la P-330, les opérations suivantes sont impossibles.
- Impression d'images JPEG enregistrées dans le mode SHQ.
 - Impression de plus de 256 images enregistrées sur une carte SmartMedia. La P-330 ignore des fichiers dépassant 256.
 - Impression de plusieurs copies d'images, images indexées et images horodatées dont la pré-impression a été réglée sur un équipement DPOF. Effectuer le réglage sur la P-330.

MEMO

- Il est possible de spécifier préalablement le nombre de copies.
- La P-330 ne donne pas toute satisfaction même si on la raccorde au connecteur de sortie vidéo du C-2500L.

E

NOTE

- Images cannot be printed out via such printers as print out directly by connecting the camera to printers like the Olympus P-300 digital printer.

When printing with P-330, the following operations are NOT possible.

- Printing JPEG images recorded in SHQ mode.
- Printing more than 256 images recorded on a SmartMedia. P-330 cannot recognize files that exceed 256.
- Printing multiple copies of images, index images, and images with date and time whose preprint setup have been set with DPOF equipment. Set it with P-330.

MEMO

- It is possible to specify the number of copies in advance.
- The P-330 does not exercise full capability when connected it to the video-OUT connector on the C-2500L.

D

HINWEIS

- Bilder können nicht unmittelbar über einen Drucker ausgedruckt werden, indem die Kamera direkt mit einem Drucker, wie zum Beispiel dem Digital-Drucker Olympus P-300, verbunden wird.

Beim Ausdrucken mit dem Modell P-330 sind die folgenden Operationen NICHT möglich:

- JPEG-Bilder, die im SHQ-Modus aufgenommen wurden.
- Ausdruck von mehr als 256 Abbildungen, die auf der SmartMedia-Karte gespeichert wurden. Der P-330 erkennt nur bis zu 256 Dateien.
- Ausdruck von Mehrfachkopien von Bildern, Index-Abbildungen und Abbildungen mit Datum und Uhrzeit, deren Vordruckeinstellung mit DPOF-Ausrüstung ausgeführt wurde. Die Einstellung ist mit dem P-330 vorzunehmen.

ANMERKUNG

- Die Anzahl der Bilder kann im voraus festgelegt werden.
- Der P-330 nutzt nicht alle Funktionen, wenn er an den Video-OUT-Anschluß der C-2500L angeschlossen wird.

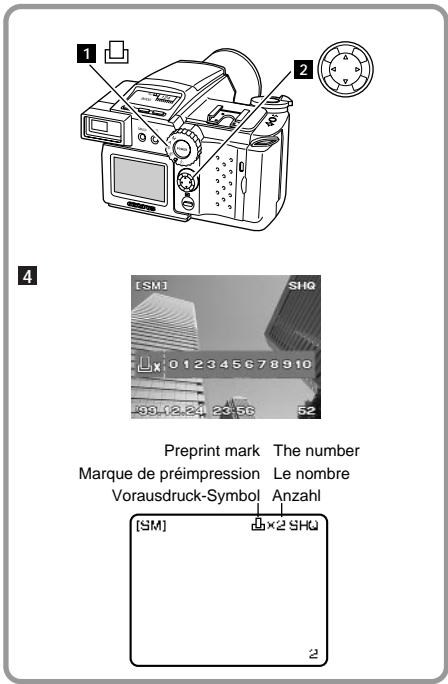

F Constitution d'une préimpression

On peut mémoriser des informations tel que le nombre de copies à imprimer sur SmartMedia ou CompactFlash. Cette procédure est appelée "constitution d'une préimpression". La constitution d'une préimpression n'est effective que pour des impressions effectuées dans des magasins qui peuvent imprimer en utilisant des imprimantes prêtes pour DPOF et des systèmes DPOF.

Réglage du nombre de copies à imprimer

Cette procédure mémorise le nombre de copies à imprimer via l'imprimante, etc. L'impression effective se fait en chargeant simplement le support d'informations de la carte dans une imprimante. Les images seront imprimées selon le nombre spécifié de copies.

- 1 Régler la molette de mode sur [Print].
- 2 Sélectionner les images à imprimer avec la molette de défilement.
- 3 Appuyer sur la touche [Lock/Menu].
La fenêtre où on spécifie le nombre de copies apparaîtra sur l'écran ACL.
- 4 Spécifier le nombre de copies avec les points de droite et de gauche de la molette de défilement.
- 5 Appuyer sur le bouton de confirmation [OK].
La marque verte apparaît lorsque l'on spécifie une copie, et la marque rouge et le nombre spécifié lorsque l'on spécifie deux copies ou plus, dans le coin supérieur droit de l'image dès qu'elle est affichée sur l'écran ACL.

MEMO

- Pour annuler une constitution d'une préimpression, sélectionner "0" après affichage des images à annuler, ou sélectionner "CLEAR ALL" du menu.

E Preprint Setup

You can store information such as the number of copies to print out on either SmartMedia or a CompactFlash. This procedure is called "preprint setup". Preprint setup is only effective for prints made at stores that can print out using DPOF-ready printers and DPOF systems.

Setting the Number of Copies to Print Out

This procedure stores the number of copies to print out via a printer, etc. The actual printing is done by simply loading the card media into a printer. The images will be printed out in the specified number of copies.

- 1 Set the mode dial to [Print].
- 2 Select images to set preprint with the jog dial.
- 3 Press the [Lock/Menu] button.
The window where you specify the number of copies will appear on the LCD monitor.
- 4 Specify the number of copies with the right / left point of the jog dial.
- 5 Press the [OK] button.
The green mark will appear when the number is one, and the red mark and the specified number when the number is more than one, in the upper right-hand corner of the image as it is displayed on the LCD monitor.

MEMO

- To cancel preprint setup, select "0" after displaying images to cancel, or select "CLEAR ALL" from the menu.

D Vorausdruck-Setup

Bestimmte Informationen, wie zum Beispiel die Anzahl der auszudruckenden Kopien, können auf der SmartMedia- oder CompactFlash-Karte gespeichert werden. Dieser Vorgang wird als "Vorausdruck-Setup" bezeichnet. Ein Vorausdruck-Setup für Prints kann nur in Fotoläden durchgeführt werden, die ein Ausdrucken unter Verwendung von DPOF-kompatiblen Druckern und DPOF-kompatiblen Entwicklungssystemen durchführen können.

Eingeben der Anzahl der auszudruckenden Kopien

Hierbei wird die Anzahl der über den Drucker auszudruckenden Kopien usw. eingegeben. Der Druckvorgang selbst wird aktiviert, indem dann die SmartMedia-Karte in einen Drucker eingelegt wird. Danach wird die spezifizierte Anzahl der Kopien ausgedruckt.

- 1 Das Modus-Einstellrad auf [Print] stellen.
- 2 Die Vorausdrucke mit dem Jogregler anwählen.
- 3 Die [Lock/Menu]-Taste drücken.
Das Fenster, in dem die Anzahl der Kopien festgelegt wird, erscheint am LCD-Monitor.
- 4 Die Anzahl der Kopien mit dem oberen/unteren Jogreglersegment bestimmen.
- 5 Die [OK]-Taste drücken.
Die grüne Marke erscheint, wenn sie der Nummer eins entspricht. Die rote Marke und die festgelegte Nummer erscheinen, wenn die Nummer größer als eins ist (in der oberen rechten Ecke des Bilds am LCD-Monitor).

ANMERKUNG

- Um den Preprint-Setup-Modus zu deaktivieren, nach dem Bildaufzug "0" wählen oder im Menü den Eintrag "CLEAR ALL" wählen.

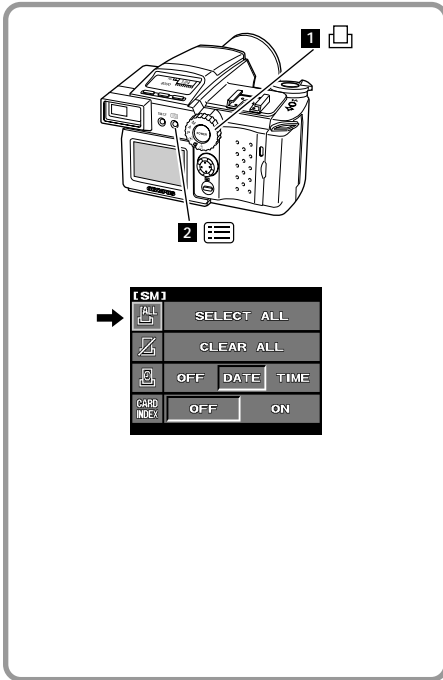

F Préimpression de la totalité des images

Préimpression de toutes les images

La procédure ci-dessous explique comment régler toutes les images sur le support d'information choisi pour la préimpression.

- 1 Régler la molette de mode sur .
- 2 Appuyer sur la touche . Le premier menu apparaîtra sur l'écran ACL.
- 3 Aligner le curseur avec en appuyant sur les points supérieur et inférieur de la molette de défilement.
- 4 Sélectionner [SELECT ALL] avec le point de droite de la molette de défilement.
- 5 Appuyer sur le bouton de confirmation [OK].

MEMO

- Pour annuler la préimpression de toutes les images, sélectionner "CLEAR ALL" sous et appuyer sur le bouton de confirmation [OK].

E Preprinting of All Images

Preprinting of All Images

The below procedure explains how to set up all images on the media selected at preprinting.

- 1 Set the mode dial to .
- 2 Press the button. The first menu will appear on the LCD monitor.
- 3 Align the cursor with with the top / bottom point of the jog dial.
- 4 Select [SELECT ALL] with the right point of the jog dial.
- 5 Press the [OK] button.

MEMO

- To cancel the preprint of all images, select "CLEAR ALL" under and press the [OK] button.

D Vorausdruck aller Bilder

Vorausdruck aller Bilder

Nachstehend wird erläutert, wie der Vorausdruck aller auf der gewählten Karte gespeicherten Bilder durchgeführt werden kann.

- 1 Das Modus-Einstellrad auf stellen.
- 2 Die -Taste drücken. Das erste Menü erscheint am LCD-Monitor.
- 3 Den Cursor mit dem oberen bzw. unteren Jogreglersegment auf ausrichten.
- 4 [SELECT ALL] mit dem rechten Jogreglersegment auswählen.
- 5 Die [OK]-Taste drücken.

ANMERKUNG

- Um den Vorausdruck aller Bilder rückgängig zu machen, die Position "CLEAR ALL" unter wählen, dann die [OK]-Taste drücken.

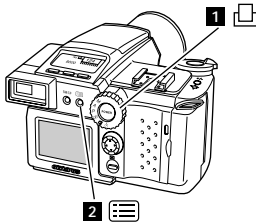

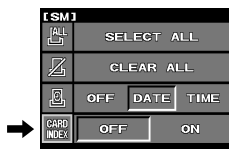

3



F

Indexage de la préimpression

La procédure ci-dessous explique comment indexer l'impression de toutes les images stockées sur la carte choisie pour la préimpression.

- 1 Régler la molette de mode sur .
- 2 Appuyer sur la touche . Le premier menu apparaîtra sur l'écran ACL.
- 3 Aligner le curseur avec [CARD INDEX] en appuyant sur les points supérieur et inférieur de la molette de défilement.
- 4 Sélectionner [ON] avec le point de droite de la molette de défilement. Pour annuler le réglage pour l'impression de l'index, sélectionner [OFF].
- 5 Appuyer sur le bouton de confirmation [OK].



MEMO

N'importe quelle image prise après avoir réglé l'impression d'indexage ne sera pas imprimée dans l'index. S'il y a n'importe quelle image qui n'est pas incluse dans l'impression, CARD INDEX dans le menu lira "CARD INDEX ON/OFF". Pour imprimer un index de toutes les images, régler de nouveau la préimpression.

E

Preprint Indexes

The below procedure explains how to set up index printing of all images stored on the card which were selected at preprinting.

- 1 Set the mode dial to .
- 2 Press the  button. The first menu will appear on the LCD monitor.
- 3 Align the cursor with [CARD INDEX] with the top / bottom point of the jog dial.
- 4 Select [ON] with the right point of the jog dial. To cancel index-print setup, select [OFF].
- 5 Press the [OK] button.



MEMO

Any images taken after you set up the index print will not be printed in the index. If there are any images that will not be included in the print, the CARD INDEX in the menu reads "CARD INDEX ON/OFF". To print an index of all images, set up preprint again.

D

Vorausdruck aus dem Index

Nachstehend wird erläutert, wie im Index enthaltenen Bilder auf der Karte ausgedruckt werden können.

- 1 Das Modus-Einstellrad auf  stellen.
- 2 Die -Taste drücken. Das erste Menü erscheint am LCD monitor.
- 3 Den Cursor mit dem oberen / unteren Jogreglersegment auf [CARD INDEX] ausrichten.
- 4 [ON] mit dem rechten Jogreglersegment anwählen. Um das Index-Druckersetzup zu annullieren, muß [OFF] gewählt werden.
- 5 Die [OK]-Taste drücken.

ANMERKUNG

Bilder, die nach dem Setup des Index aufgenommen wurden, sind nicht im Index-Print enthalten. Im Falle von Bildern, die nicht im Index enthalten sind, wird im CARD INDEX des Menüs die Mitteilung "CARD INDEX ON/OFF" angezeigt.

Um einen Index aller Bilder auszudrucken, muß ein erneutes Vorausdruck-Setup durchgeführt werden.

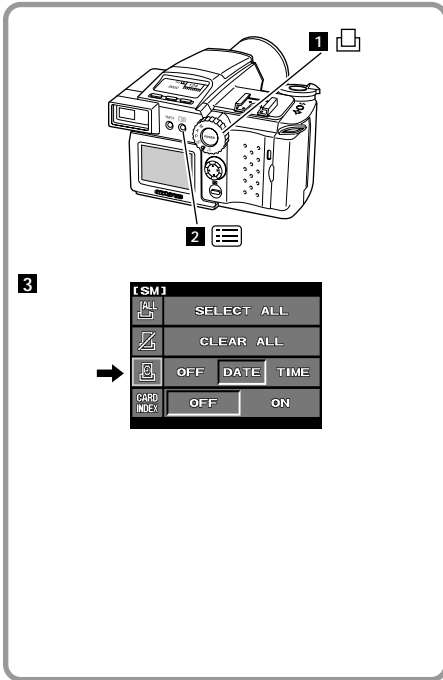

F

Impression de la date/heure

La procédure ci-dessous explique comment horodater les images à préimprimer.

- 1 Régler la molette de mode sur .
- 2 Appuyer sur la touche .
Le premier menu apparaîtra sur l'écran ACL.
- 3 Aligner le curseur avec en appuyant sur les points supérieur et inférieur de la molette de défilement.
- 4 Sélectionner [DATE] pour dater l'image et [TIME] pour imprimer l'heure de prise de vue, avec les points de droite et de gauche de la molette de défilement.
Si on choisit "OFF", ni la date ni l'heure ne sera imprimée.
- 5 Appuyer sur le bouton de confirmation [OK].

REMARQUES

- L'impression de la date/heure dépend des caractéristiques de l'imprimante que vous utilisez. La position et les polices peuvent également différer en fonction des caractéristiques de l'imprimante. Pour des détails, se référer au mode d'emploi de votre imprimante.

E

Printing Date / Time

The below procedure explains how to set the shooting date and time being printed on images which are preprinted.

- 1 Set the mode dial to .
- 2 Press the button.
The first menu will appear on the LCD monitor.
- 3 Align the cursor with with the top / bottom point of the jog dial.
- 4 Select [DATE] when you want the shooting date being printed and [TIME] when you want the shooting time being printed with the right / left point of the jog dial.
If you select "OFF", neither date nor time will be printed.
- 5 Press the [OK] button.

NOTE

- Date/time printing depends on the specifications of the printer you're using. The position and fonts may also differ depending on the specifications of the printer. For details, refer to your printer's instruction manual.

D

Ausdruck von Datum/Uhrzeit

Nachstehend wird erläutert, wie Aufnahmedatum und-uhrzeit mit ausgedruckt werden können.

- 1 Das Modus-Einstellrad auf stellen.
- 2 Die -Taste drücken.
Das erste Menü erscheint am LCD-Monitor.
- 3 Den Cursor mit dem oberen bzw. unteren Jogreglersegment auf ausrichten.
- 4 Mit dem rechten bzw. linken Jogreglersegment auswählen. [DATE] wählen, wenn Sie das Aufnahmedatum und [TIME], wenn Sie die Uhrzeit dafür im Bild ausgedruckt haben möchten.
Wenn "OFF" gewählt wird, werden weder das Datum noch die Uhrzeit ausgedruckt.
- 5 Die [OK]-Taste drücken.

HINWEIS

- Der Ausdruck von Datum/Uhrzeit erfolgt oder unterbleibt in Abhängigkeit von den technischen Daten des verwendeten Druckers. Zudem kann die Einblendposition und der Schriftsatz je nach Druckerausführung unterschiedlich ausfallen. Angaben hierzu finden Sie in der zum Drucker gehörigen Benutzerdokumentation.

CAMEDIA

- E** For Better Images
- F** Pour de plus belles images
- D** Tips für optimale Bildqualität

4

E Au sujet de la mise au point

Mise au point manuelle

La fonction de mise au point automatique permet d'établir un contraste clair-obscur du sujet. La mise au point automatique utilise le contraste clair-obscur du sujet. Pour cette raison, la mise au point automatique ne fonctionne pas correctement avec des motifs se répétant continuellement, des sujets de faible contraste tel que le ciel ou un mur, des sujets excessivement lumineux tel un projecteur, des sujets émettant des reflets telle que la surface de l'eau et pour de multiples objets se trouvant à des distances différentes de l'appareil. Dans ces cas, on peut utiliser la technique de blocage de la mise au point ou mettre au point manuellement sur le sujet. Pour plus d'informations sur les sujets qui ne peuvent être mis au point avec la fonction de mise au point automatique, voir "Sujets difficiles pour une mise au point (automatique)" (p. 33). De même, photographier peut être ennuyeux lorsqu'on essaye de bloquer la mise au point sur des sujets d'un faible contraste ou lorsqu'on utilise un trépied. Par conséquent, il est prudent de faire manuellement la mise au point sur le sujet.

- 1** Appuyer sur la touche [FOCUS] et mettre ensuite au point à la main le sujet.
- 2** Spécifier la distance jusqu'au sujet en utilisant les points supérieur et inférieur de la molette de défilement. Pour plus de détails, se référer à "Mise au point manuelle" (p. 61).

E About Focusing

Manual Focus

The autofocus feature makes use of the light-dark contrast of the subject. For this reason, the autofocus acts funny with continuously repeating patterns, subjects of low contrast such as skies and walls, excessively bright subjects like spotlight, sparkling subjects like the surface of water and when multiple objects are at different distances from the camera. In these cases, you should either use the focus locking technique or focus on the subject manually. For more information on subjects which cannot be brought into focus with the autofocus feature, see "Hard-to-(Auto)Focus Subjects" (P. 33).

Also, photography can be troublesome when you're trying to lock focus on subjects of low contrast or when using a tripod. Therefore, it is wise to bring the subject into focus manually.

- 1** Press the [FOCUS] button and then manually focus on the subject.
- 2** Specify the distance to the subject with the top and bottom points of the jog dial. For more details, refer to "Manual Focusing" (P. 61).

D Hinweise zur

Schärfereinstellung

Manuelle Schärfereinstellung

Der Autofokus-Modus arbeitet auf der Basis des Hell-/Dunkelkontrasts eines Objekts. Dementsprechend ist die Autofokus-Messung beeinträchtigt, wenn das Motiv regelmäßige Muster, geringen Kontrast (z.B. wolkenloser Himmel oder einfarbige Wand), extrem helle Bereiche (z.B. Punktstrahler), reflexierende Flächen (z.B. Wasseroberfläche) enthält oder wenn sich Motivbereiche in unterschiedlicher Entfernung vor der Kamera befinden. Unter diesen Umständen wird empfohlen, den Schärfespeicher oder die manuelle Schärfereinstellung zu verwenden. Für weitere Einzelheiten zu Aufnahmen von Objekten, die nicht mit der Autofokus-Funktion fokussiert werden können, siehe "Schwer zu selbstfokussierende Objekte" (S. 33).

Das Fotografieren von Motiven mit geringem Kontrast oder bei der Verwendung eines Stativs gestaltet sich auch mit dem Schärfespeicher unter Umständen schwierig. Aus diesen Gründen wird empfohlen, das Objekt manuell zu fokussieren.

- 1** Die [FOCUS]-Taste drücken, und dann manuell scharfstellen.
- 2** Die Distanz zum Motiv mit dem oberen und unteren Jogreglersegment bestimmen. Siehe auch "manuelle Scharfstellung" (S. 61).

F

Mise au point sur un sujet de remplacement

En voulant prendre la photo d'un train se déplaçant, le train peut passer avant que l'on ait photographié parce que l'on a essayé de mettre au point sur le train même. Dans certains cas, l'appareil ne permet pas d'agir ainsi. A la place, il est préférable de régler la mise au point sur un objet se trouvant juste à proximité de l'endroit où le train passera avant qu'il n'arrive. Ne pas oublier qu'un essai de photos sur de tels sujets est impossible.

- 1 Bloquer la mise au point sur un objet se trouvant juste à proximité de l'endroit où le train passera.
- 2 Tout en pressant sur le déclencheur à mi-course, appuyer sur la touche [OK] (confirmation).
La mise au point reste bloquée même si on relâche le déclencheur.
- 3 A l'arrivée du train, appuyer complètement sur le déclencheur.
L'image sera prise avec une exposition adéquate.

E

Substitute Subject Focus

When taking a picture of a moving train, the train may pass before you get a shot off as you try focusing on the train itself. The camera won't let you do that in some cases. What you should do instead is to set the focus on an object just near to where the train will pass before it comes. Don't miss those once-in-a-lifetime photos trying the impossible.

- 1 Lock focus on an object just near to where the train will pass.
- 2 Hold the shutter release button down halfway and press the [OK] button.
The focus remains locked even if you take your finger away from the shutter release button.
- 3 When the train arrives, press the shutter release button down all the way.
The image will be taken with an appropriate exposure.

D

Scharfstellung auf ein Ersatzmotiv

Soll z.B. ein in voller Fahrt befindlicher Zug aufgenommen werden, kann sich die Scharfstellung und Herstellung der Aufnahme als schwierig erweisen. In diesem Fall auf einen Motivbereich scharfstellen, der sich in etwa gleicher Entfernung wie das bildwichtige Motiv (der Zug) befindet. Auf diese Weise entgeht Ihnen keine Aufnahme infolge einer schwierigen und zeitraubenden Scharfstellung.

- 1 Die Scharfeinstellung eines Objekts speichern, das sich in der Nähe des gewünschten Motivs befindet.
- 2 Den Auslöserknopf zur Hälfte niederdrücken und halten. Dann die [OK]-Taste drücken.
Die Entfernung bleibt selbst dann gespeichert, wenn der Finger von Auslöserknopf entfernt wird.
- 3 Wenn der Eisenbahnzug ankommt, ist der Auslöserknopf ganz hinunterzudrücken. Die Aufnahme wird mit der geeigneten Belichtung vorgenommen.

TELE



WIDE



F Photographie en gros plan

Lorsqu'on désire prendre des images nettes du pistil de plantes ou d'étamines, le résultat est souvent flou si l'on utilise un zoom ordinaire. Cependant, des images claires et nettes sont possibles avec le Camedia C-2500L en utilisant le mode gros plan ou super-gros plan (en mode "WIDE" seulement).

Dans des prises de vues normales, on ne peut prendre seulement qu'en deçà de 60 cm du sujet. Mais avec le mode gros plan on peut aller à une distance aussi proche que 30 cm. Et, en mode super-gros plan, on peut même aller jusqu'à 2 cm du sujet.

Du fait qu'il est possible d'être bien plus près du sujet que dans une photo normale, les images en gros plan sont souvent floues, même avec le plus léger mouvement de la main ou du sujet. De ce fait, tenir fermement l'appareil avec les deux mains. Les images ressortiront même encore mieux si l'on utilise un trépied.

Comment choisir le zoom

Pour photographier des plantes dans leur environnement naturel et sans y inclure trop l'arrière-plan, une bonne idée est d'utiliser le mode "TELE" (téléobjectif). La différence de dimensions parmi des sujets divers semblera similaire sur le parcours que l'œil perçoit. De même, un réglage naturel peut être reproduit du fait que le léger arrière-plan qui est inclus sera défocalisé.

E Close-Up Photography

When you want to take sharp pictures of plant pistils or stamens, the results are often out-of-focus if an ordinary zoom is used. However, sharp clear images are possible with the Camedia C-2500L using the macro or super macro (in the "WIDE" mode only) modes.

In normal shots, you can get as close as 0.6 m of the subject, but with the macro mode, you can get as close as 0.3 m. In the super macro mode, you can even get as close as 2 cm of the subject.

Because you are much closer to the subject than in normal photography, macro photos are often out-of-focus even with the slightest movement of the hand or subject. Hold the camera steadily and firmly with both hands. Images come out even better when you use a tripod.

How to Select Zoom

To photograph plants in their natural environment without including too much background, it is a good idea to use the "TELE" mode. The difference in sizes amongst the various objects will seem similar as to when the eye perceives it. Also, the natural setting can be reproduced because what little background is included will be out-of-focus.

D Nahaufnahmen

Wenn Blütenstempel oder Staubgefäße einer Blume bei scharfer Abbildung aufgenommen werden sollen, erscheinen diese Aufnahmen bei Verwendung eines normalen Zoom-Objektivs oft verschwommen. Im Nahaufnahmemodus oder Super-Nahaufnahmemodus (nur im WIDE-Modus) sind allerdings auch mit Modell Camedia C-2500L brillante, klare Aufnahmen möglich.

Im normalen Aufnahmemodus ist ein Abstand zum Objekt von weniger als 0,6 m nicht möglich. Im Nahaufnahmemodus verringert sich diese Distanz auf 0,3 m, und der Super-Nahaufnahmemodus erlaubt sogar eine Annäherung auf bis zu 2 cm zum Objekt.

Bedingt durch die geringe Entfernung zum Objekt im Vergleich zum normalen Fotografieren, ist bei Nahaufnahmen die Gefahr des Verwackelns ungleich höher, da sich selbst die geringste Bewegung der Hand oder des Objekts nachteilig auswirkt. Aus diesem Grund muß die Kamera unbedingt mit beiden Händen sehr ruhig gehalten werden. Eine bessere Aufnahmequalität wird bei Verwendung eines Stativs erzielt.

Wahl der Zoomeinstellung

Der TELE-Modus eignet sich ideal dazu, Pflanzen in ihrer natürlichen Umgebung zu fotografieren, ohne dabei zuviel Hintergrund aufzunehmen. Der Größenunterschied zwischen den einzelnen Objekten erscheint ungefähr so wie das menschliche Auge diese Unterschiede sieht. Dabei konzentriert sich die Betrachtung natürlicherweise auf das Objekt, da der sehr geringe Hintergrundbereich verschwommen erscheint.

F

Lorsque le sujet n'est pas au centre de l'image

Il est difficile de mettre au point sur un sujet qui n'est pas au centre de l'image. Mais, ce que l'on peut faire est d'amener le sujet les repères de mise au point automatique juste assez pour bloquer la mise au point sur lui puis, sans lâcher le doigt du déclencheur, recadrer comme on le désire et prendre la photo.

- 1 Tout en regardant dans le viseur, amener le sujet au centre.
- 2 Appuyer sur le déclencheur à mi-course pour bloquer la mise au point sur le sujet.
Le voyant vert à l'intérieur du viseur s'allumera.
- 3 Recadrer l'image comme on le désire et appuyer complètement sur le déclencheur.

Lorsque le sujet est très proche ou très petit

Si le sujet est très mince ou très petit (une plante par exemple), il sera difficile de mettre au point sur lui. Si c'est le cas, faire la mise au point sur un objet à la même distance de l'appareil que votre sujet.

- 1 Disposer un objet de substitution sur lequel l'appareil peut se bloquer en avant du sujet.
- 2 Tout en regardant dans le viseur, appuyer sur le déclencheur à mi-course pour bloquer la mise au point. Le voyant vert à l'intérieur du viseur s'allumera.
- 3 Maintenir le déclencheur enfoncé à mi-course et retirer l'objet de substitution. Puis recomposer l'image et appuyer complètement sur le déclencheur.

E

When the Subject Is Not in the Centre of the Frame

It is hard to focus on a subject if it is not in the center of the frame, but what you can do is to bring the subject to the autofocus mark just enough to lock the focus on it, and then, without lifting your finger off of the shutter release button, compose the frame as you like and take the picture.

- 1 While looking into the viewfinder, center the subject.
- 2 Press the shutter release button down halfway to lock focus.
The green lamp inside the viewfinder lights up.
- 3 Compose the image as desired and press the shutter release button down all the way.

When the Subject Is Too Close or Very Small

If the subject is very thin or small, for example, when taking a close-up of plants, it will be hard to focus on it. If that is the case, focus on an object at the same distance from the camera as your subject.

- 1 Set a substitute subject which the camera can lock on in front of the subject.
- 2 While looking into the viewfinder, press the shutter release button down halfway to lock focus.
The green lamp inside the viewfinder lights up.
- 3 Hold the shutter release button down halfway, and remove the substitute subject. Then, recompose the picture, and press the shutter release button down all the way.

D

Wenn sich das Motiv nicht in der Bildmitte befindet

Bei Motiven, die sich nicht in der Mitte des Bildes befinden, gestaltet sich die Scharfeinstellung manchmal schwierig. In diesem Fall kann das Objekt weit genug in das Autofokus-Meßfeld gebracht werden, um die Scharfeinstellung zu speichern; danach – ohne den Finger vom Auslöserknopf zu nehmen – den Bildausschnitt wie gewünscht wählen, und dann das Bild aufnehmen.

- 1 Durch den Sucher blicken und das Motiv zur Bildmitte bringen.
- 2 Den Auslöserknopf zur Hälfte niederdrücken, um die Scharfeinstellung zu speichern.
Die grüne Sucher-LED leuchtet nun auf.
- 3 Den Bildausschnitt wie gewünscht wählen, dann den Auslöserknopf ganz nach unten drücken.

Wenn das Objekt zu nahe oder sehr klein ist

Auch bei sehr kleinen oder sehr dünnen Objekten, z.B. Pflanzen, ist das Fokussieren nicht ohne Probleme. Es wird empfohlen, die Scharfeinstellung an einem vor dem Objekt positionierten alternativen Objekt vorzunehmen, und die Scharfeinstellung für dieses Objekt abzuspeichern.

- 1 Ein alternatives Objekt vor das Objekt positionieren, an dem die Scharfeinstellung vorgenommen werden kann.
- 2 Durch den Sucher schauen, dann den Auslöserknopf um die Hälfte niederdrücken, um die Scharfeinstellung abzuspeichern.
Die grüne Sucher-LED leuchtet nun auf.
- 3 Den Auslöserknopf halb durchdrücken und den Ersatzgegenstand entfernen. Danach den Bildausschnitt neu wählen und den Auslöserknopf schließlich ganz durchdrücken.

Auto Exposure
Exposition automatique
Automatische Belichtung

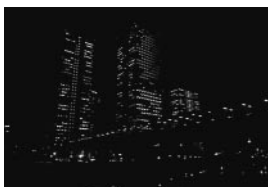

Aperture fixed wideopen
Diaphragme fixé sur une ouverture agrandie
Blende, die in der voll geöffneten Position fixiert ist



E Nighttime Photography

At normal exposure, nocturnal scenes come out too dark and unclear.

This happens because camera exposure is set automatically and exposure takes place at standard brightness, even when the picture is taken at night.

Nonetheless, you can take nighttime pictures at a more suitable exposure. Using the "M" mode, select a slower shutter speed. The higher the ISO rating, the faster the shutter speed usable to take pictures. However, these pictures will be grainy. Take several test shots and then select the best ISO rating.

If it is difficult for autofocus to lock on the subject, focus on it manually (P. 61). Metering should be applied to a wide range, so center metering is the best choice.

Also, with nighttime photography, shutter speed is set slower than usual, so even the slightest movement can easily affect focus. It is recommended to use a tripod.

Again, a good idea with nighttime photography is to take several shots until finding a suitable aperture and shutter speed.

F Photographie pendant la nuit

Sous une exposition normale, des scènes nocturnes ressortent trop sombres et peu claires.

Cela se produit parce que l'exposition de l'appareil est réglée automatiquement et l'exposition se produit à une luminosité standard, même lorsque la photo est prise la nuit.

Néanmoins, il est possible de prendre des photos la nuit avec une exposition appropriée. En utilisant le mode "M", sélectionner une vitesse d'obturation lente. Plus la valeur ISO est élevée, plus la vitesse d'obturation utilisable pour prendre des vues est rapide. Toutefois, ces vues auront du grain. Prendre plusieurs vues d'essai et sélectionner la meilleure valeur ISO. S'il est difficile pour la mise au point automatique de se bloquer sur le sujet, faire la mise au point manuellement (p. 61). La mesure devra être appliquée sur une plage étendue, par conséquent, la mesure centrale est le meilleur choix.

Avec une photo prise la nuit, la vitesse d'obturation est sur un réglage plus lent que d'habitude. Aussi, le plus léger mouvement peut affecter facilement la mise au point. Il est conseillé d'utiliser un trépied.

Une bonne idée aussi pour des photos nocturnes est de prendre plusieurs prises de vues jusqu'à ce que l'on trouve l'ouverture du diaphragme et la vitesse d'obturation appropriées.

D Nachtaufnahmen

Bei normaler Belichtung erscheinen Nachtaufnahmen zu dunkel und unscharf.

Dies ist durch die automatische Belichtungsfunktion der Kamera bedingt, die auf der Standard-Helligkeit basiert, selbst wenn das Bild nachts aufgenommen wird. Allerdings können mit dieser Kamera auch Nachtaufnahmen mit einer dafür geeigneten Belichtung aufgenommen werden. Im M-Modus eine langsame Verschlussgeschwindigkeit wählen. Je höher der ISO-Wert, desto kürzer die verfügbare Verschlussgeschwindigkeit. Hierbei kann allerdings eine etwas höhere Bildkörnigkeit auftreten. Einige Probeaufnahmen durchführen, um den optimalen ISO-Wert zu ermitteln.

Falls mit dem Autofokus nicht einwandfrei scharfgestellt werden kann, manuell scharfstellen (S. 61). Die Belichtungsmessung sollte einen weiten Bildbereich erfassen. Dementsprechend die mittengewichtete Belichtungsmessung verwenden.

Bei Nachtaufnahmen wird eine langsamere Verschlussgeschwindigkeit gewählt - selbst leichte Bewegungen können daher die SchärfEinstellung negativ beeinflussen. Die Verwendung eines Stativs ist daher unbedingt zu empfehlen.

Um optimale Ergebnisse zu erzielen, ist es bei Nachtaufnahmen empfehlenswert, mit verschiedenen Blenden- und Verschlussgeschwindigkeits-Einstellungen zu experimentieren, bis die am besten geeignete Kombination gefunden wird.

2nd Curtain Synchronization
Synchronisation du 2e rideau
Synchronisationseffekt auf den zweiten
Verschlußvorhang



1st Curtain Synchronization
Synchronisation du premier rideau
Synchronisationseffekt auf den ersten
Verschlußvorhang



E How to Use 2nd Curtain Synchronization Effect

This technique involves firing the flash at the tail end of a slow shutter speed picture. Using this technique, a nighttime shot of a moving car will come out with the lights from the tail lamps drawn behind the car like in a wide-open photograph. With the Camedia C-2500L, pictures can be easily taken with 2nd curtain synchronization effect.

If 1st curtain synchronization effect is selected, the headlights of a moving car will flow in the direction in which the car is heading.

With slow shutter photographs, the slightest movement can seriously affect picture focus, therefore it is a good idea to use a tripod. For more information, see "Flash Synchronization Effect" (P.102).

F Comment utiliser la synchronisation du 2e rideau

Cette technique implique le déclenchement du flash à la fin d'une image prise à une vitesse d'obturation lente. En utilisant cette technique, la prise de vues nocturne d'une voiture en train de rouler ressortira avec les feux rouges arrières traînant derrière la voiture, comme un film tourné au ralenti. Avec le Camedia C-2500L, les images peuvent être facilement prises avec une synchronisation du 2e rideau.

Si on choisit la synchronisation du 1er rideau, les phares de la voiture en train de rouler s'écouleront dans le sens de déplacement de la voiture.

Avec des photos prises en obturation lente, le plus léger mouvement peut sérieusement affecter la mise au point de l'image. Par conséquent, il est préférable d'utiliser un trépied. Pour plus de renseignements, voir "Synchronisation du flash" (P.102).

D Verwendung des Synchronisationseffekts auf den zweiten Verschlußvorhang

Bei dieser Methode wird der Blitz am Ende eines mit niedriger Verschlussgeschwindigkeit aufgenommenen Bilds ausgelöst. Dies bewirkt, daß bei einer Nachtaufnahme eines sich bewegenden Fahrzeugs die Lichtstreifen der Schlußleuchten hinter dem Fahrzeug hergezogen werden, wie dies bei einer Langzeitbelichtung der Fall ist. Bei Modell Camedia C-2500L sind Aufnahme mit einem Synchronisationseffekt auf den zweiten Verschlußvorhang problemlos möglich.

Wenn der Synchronisationseffekt auf den ersten Verschlußvorhang gewählt wird, werden die Lichtstreifen der Kopfleuchten in Fahrtrichtung des Fahrzeugs gezogen.

Bei Aufnahmen mit langen Verschlussgeschwindigkeiten beeinflussen selbst geringe Bewegungen die SchärfEinstellung in negativer Weise. Die Verwendung eines Stativs ist daher unbedingt zu empfehlen. Für weitere Einzelheiten siehe "Blitzsynchronisationseffekt" (S.102).

F Prises de vues en couleurs naturelles sous un éclairage fluorescent

Lorsque des photographies sont prises sous un éclairage fluorescent, ou spécial, toutes les couleurs peuvent perdre leur équilibre.

Avec le Camedia C-2500L, les images prises sous un éclairage fluorescent peuvent ressortir dans leurs couleurs naturelles en changeant la tonalité de référence avec la fonction "balance des blancs avec référence" dans le menu [WB] (p. 97).

Fournitures requises

- Appareil photo
- Feuille de papier blanche de dimension A4 ou plus grande

- 1 Appuyer sur la touche [WB] et sélectionner sous WB.** 
- 2 La pression sur la touche [OK] fait afficher une fenêtre pour régler la balance des blancs.**
- 3 Accrocher une feuille de papier sur un mur ou avoir quelqu'un qui la tiennent de telle sorte qu'elle soit éclairée par une lampe fluorescente. Mettre au point sur le papier de façon à qu'il remplisse le viseur et appuyer sur le bouton de confirmation [OK].**
"GOOD" apparaît sur l'écran ACL et la tonalité de référence est réglée.
- 4 Après le réglage, procéder comme avec n'importe quelle autre photographie.**

E Taking Natural Color Pictures Under Fluorescent Light

When pictures are taken under fluorescent light or a special light source, the colors may lose their overall balance.

With the Camedia C-2500L, pictures taken under fluorescent light can come out in natural-looking colors by changing the reference tone with the "white balancing with reference" feature in the [WB] menu (P. 97).

Required Supplies

- Camera
- White sheet of A4 size paper or larger

- 1 Press the [WB] button, and select  under WB.**
- 2 Pressing the [OK] button will display the window to set white balancing.**
- 3 Hang a white sheet of paper on the wall or have someone hold it so that it is illuminated by a fluorescent lamp. Focus on the paper so that it fills the viewfinder and press the [OK] button.**
"GOOD" appears on the LCD monitor, and the reference tone will be set.
- 4 After setting, proceed as with any other photograph.**

D Fotografieren mit natürlichen Farben unter Fluoreszenzlicht

Wenn Bilder bei künstlichem Licht – insbesondere unter Leuchtstoffröhren oder einer Speziallichtquelle aufgenommen werden, können Farbverfälschungen auftreten.

Bei Aufnahmen, die mit der Camedia C-2500L in Fluoreszenzlicht aufgenommen werden, ist eine natürliche Wiedergabe der Farbtöne gewährleistet, wenn der Referenz-Weißwert entsprechend der Position "Weißabgleich mit Referenz" im [WB]-Menü (S. 97) geändert wird.

Erforderliche Hilfsmittel

- Kamera
- Ein weißes Blatt Papier im Format DIN A4 oder größer

- 1 Die [WB]-Taste drücken und  unter WB auswählen.**
- 2 Durch Drücken der [OK]-Taste wird das Weißabgleichfenster aufgerufen.**
- 3 Ein weißes Blatt Papier an einer Wand befestigen oder von jemand halten lassen, dann das Papier mit einer Fluoreszenz-Lichtquelle beleuchten. Nun das Blatt so fokussieren, daß es den Sucher ausfüllt; danach die [OK]-Taste drücken.**
Der LCD-Monitor zeigt "GOOD" an und die Bezugsfarbe wird eingestellt.
- 4 Nach dieser Einstellung kann wie bei einer normalen Aufnahme vorgegangen werden.**

CAMEDIA

- E** Processing Images on Personal Computer
- F** Images traitées avec un ordinateur personnel
- D** Bildverarbeitung an einem Computer

5

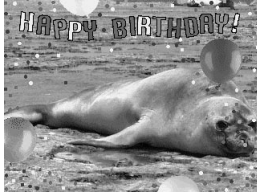

E Traitement des images sur un ordinateur personnel

Un logiciel de traitement d'images permet de monter ou d'éditer des images prises sur un ordinateur personnel. Cette section explique comment raccorder le Camedia C-2500L à un ordinateur personnel et comment monter les images avec les utilitaires CAMEDIA Master 1.11.

E Processing Images on Personal Computer

Image processing software allows you to edit images taken on your computer. This section explains how to connect the Camedia C-2500L to a personal computer and edit images taken using the CAMEDIA Master 1.11.

D Verarbeitung von Bildern mit einem Computer

Mit einer Bildbearbeitungs-Software können sie Bilder auf Ihrem Computer editieren. In diesem Abschnitt wird erläutert, wie die Camedia C-2500L an einen Computer angeschlossen werden kann und wie Bilder mit der CAMEDIA-Master 1.11-Software bearbeitet werden können.

F Comment raccorder à un ordinateur personnel

Le raccordement du Camedia C-2500L à un ordinateur personnel permet de transférer les images provenant de la carte se trouvant dans l'appareil photo à un ordinateur personnel. Ce raccordement diffère selon le type d'ordinateur personnel utilisé.

Besoins de l'ordinateur personnel

Vérifier si l'ordinateur satisfait aux conditions suivantes.

Ordinateur DOS/V (Compatible avec PC/AT IBM)

- Unité centrale (CPU) Windows 98: 486DX ou plus récent, 66 MHz min.
Windows 95/NT4.0: 486SX ou plus récent, 33 MHz min.
(Pentium ou ultérieur recommandé)
- Système d'exploitation (OS) Windows 95/98/NT4.0
- Espace disponible sur disque dur 20Mo min.
- Mémoire Windows 95/98 16 Mo min.
Windows NT4.0 24 Mo min.
- Connecteur Interface RS-232C
Ordinateur IBM PC/AT compatible: Connecteur à 9 broches D-SUB
- Ecran de contrôle 256 couleurs min. (32 000 couleurs recommandées)
640 x 480 points min.

E How to Connect to Personal Computer

Connecting the Camedia C-2500L to a personal computer makes it possible to download images from the card in the camera to the PC. The connection will differ depending on the type of PC used.

PC Environment

Check that your computer satisfies the following requirements.

DOS/V Computer (IBM PC/AT Compatible)

- CPU Windows 98: 486DX or later, Min. 66MHz
Windows 95/NT4.0: 486SX or later, Min. 33MHz
(Pentium or later version recommended)
- OS Windows 95/98/NT4.0
- Hard disk available area Min. 20MB
- Memory Windows 95/98 Min. 16 MB
Windows NT4.0 Min. 24 MB
- Connector Standard RS-232C interface
DOS/V Computer (IBM PC/AT Compatible): D-SUB 9-pin connector
- Monitor Min. 256 colors (32,000 colors recommended),
Min. 640 x 480 dot

D Anschluß an einen Computer

Wenn die Camedia C-2500L mit einem Computer verbunden wird, können Bilder von der in der Kamera befindlichen Karte auf den Computer geladen werden. Die Art des Anschlusses ist je nach Typ des Computers verschieden.

Computer-Parameter

Sich vergewissern, daß der Computer die folgenden Voraussetzungen erfüllt.

Computer DOS/V (IBM PC/AT-kompatibel)

- Prozessor Windows 98: 486DX oder besser, min. 66 MHz
Windows 95/NT4.0: 486SX oder besser, min. 33 MHz
(vorzugsweise Pentium oder besser.)
Windows 95/98/NT4.0
- Betriebssystem
- Verfügbare freie Festplatte Min. 20 MB
- Speicher Windows 95/98: Min. 16 MB
Windows NT4.0: Min. 24 MB
- Anschlußstecker Standard-RS232C-Schnittstelle, D-SUB-Stecker, 9 polig
- Monitor Min. 256 Farben
(vorzugsweise 32,000 Farben)
Min. 640 x 480 Pixel

F**Apple Macintosh**

- Unité centrale (CPU) 68040 ou plus récent
- Système d'exploitation (OS) Système 7.5 ou ultérieur,
- Zone disponible sur disque dur 20 Mo min.
- Mémoire 24 Mo min.
- Connecteur Port série, connecteur à 8 broches DIN miniature
- Ecran de contrôle 256 couleurs min., 640 x 480 points min.
(32 000 couleurs recommandées)

*Le C-2500L ne se connecte pas directement à un connecteur USB.

E**Apple Macintosh**

- CPU 68040 or later
- OS System 7.5 or later,
- Hard disk available area Min. 20 MB
- Memory Min. 24 MB
- Connector Serial port, Miniature DIN 8-pin connector
- Monitor Min. 256 colors, Min. 640 x 480 dot
(32,000 colors recommended)

*Direct connection between the C-2500L and USB connector is not possible.

D**Apple Macintosh**

- Prozessor 68040 oder besser
- Betriebssystem System 7.5 oder besser,
- Verfügbare freie Festplatte Min. 20 MB
- Speicher Min. 24 MB
- Anschlußstecker Serielle Anschlußstelle, Mini-DIN-Stecker, 8polig
- Monitor Min. 256 Farben, Auflösung min. 640 x 480 Pixel
(vorzugsweise 32,000 Farben)

*Ein Direktanschluß zwischen der C-2500L und dem USB-Anschluß ist nicht möglich.

A Apple Macintosh

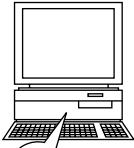

RS-232C PC
serial cable

Câble RS-232C
PC-Kabel für serielle
Schnittstelle RS-232C

Conversion connector for
Macintosh

Connecteur de conversion
pour Macintosh
Adapter für Macintosh

B DOS/V

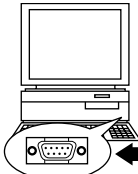

D-SUB 9-Pin
serial port
Port série à 9
broches D-SUB
D-SUB serielle
Anschlußstelle, 9polig

RS-232C PC serial cable
Câble RS-232C
PC-Kabel für serielle
Schnittstelle RS-232C

C-2500L

(à suivre)

F

Raccordement à un ordinateur personnel

Le Camedia C-2500L peut être raccordé à un ordinateur personnel de la manière suivante.

- 1 Installer le logiciel CAMELIA Master 1.11.**
Pour des explications sur l'installation, voir les instructions en ligne.
- 2 Vérifier que l'alimentation de l'ordinateur et de l'appareil est coupée.**
- 3 Brancher le câble de raccordement de l'ordinateur personnel au port série COM1 ou COM2 de l'ordinateur.**

A Apple Macintosh:

Raccorder le connecteur de conversion pour Macintosh au port de l'imprimante ou au port du modem sur l'ordinateur.

B DOS/V

Brancher le câble de raccordement de l'ordinateur pour DOS/V au connecteur de conversion pour Macintosh raccordé au port série.

E

Connecting to Personal Computers

The Camedia C-2500L can be connected to a personal computer as follows.

- 1 Install CAMELIA Master 1.11.**
For an explanation on installation, see the online manual.
- 2 Check that power to both the computer and camera is OFF.**
- 3 Connect the PC connection cable into either the COM1 or COM2 serial port on the computer.**

A Apple Macintosh:

Connect the conversion connector for Macintosh to the printer port or modem port on the computer.

B DOS/V

Connect the PC connection cable for DOS/V to the conversion connector for Macintosh connected to the serial port.

D

Anschluß an einen Computer

Die Camedia C-2500L kann nach den untenstehenden Anweisungen an einen Computer angeschlossen werden.

- 1 CAMELIA-Master 1.11 installieren.**
Für weitere Einzelheiten zur Installation siehe Online-Anleitung.
- 2 Sich vergewissern, daß die Stromversorgung am Computer und an der Kamera ausgeschaltet ist.**
- 3 Den Anschlußadapter entweder mit der seriellen Anschlußstelle COM1 oder COM2 des Computers verbinden.**

A Apple Macintosh

Den Anschlußadapter für einen Macintosh-Computer mit der Anschlußstelle für den Drucker oder das Modem verbinden.

B DOS/V

Das PC-Anschlußkabel für DOS/V mit dem an der seriellen Anschlußstelle angebrachten Macintosh-Anschlußadapter verbinden.

(Continues)

(Fortsetzung)

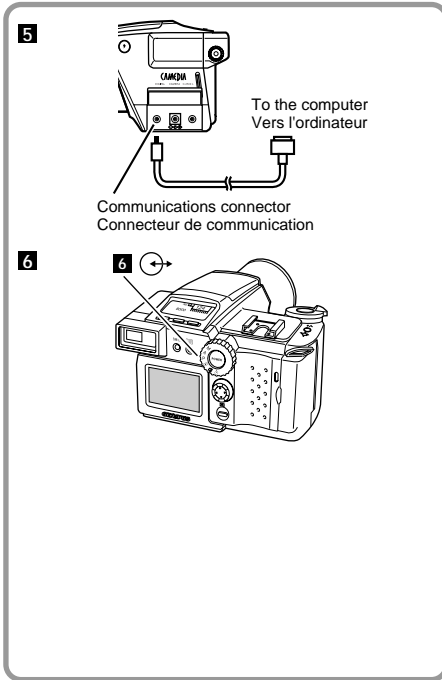

- F**
- 4** Ouvrir le couvercle du connecteur de l'appareil photo.
 - 5** Raccorder l'autre extrémité du câble de raccordement de l'ordinateur personnel au connecteur de communication de l'appareil photo.
 - 6** Régler la molette de mode de l'appareil photo sur .
 - 7** Mettre en marche l'appareil photo.
 - 8** Mettre en marche l'ordinateur et lancer le logiciel CAMEDIA Master 1.11.

REMARQUE

Utiliser l'adaptateur CA est recommandé en raccordant l'appareil à l'ordinateur.

- E**
- 4** Open the camera's connector cover.
 - 5** Connect the other end of the PC connection cable to the camera's communication connector.
 - 6** Set the camera's mode dial to .
 - 7** Turn ON the power to the camera.
 - 8** Turn ON the power to the computer and start up CAMEDIA Master 1.11.

NOTE

- Using AC adaptor is recommended when connecting the camera to the computer.

- D**
- 4** Die Steckerabdeckung der Kamera öffnen.
 - 5** Das andere Ende des PC-Anschlußkabels mit der Steckbuchse der Kamera verbinden.
 - 6** Das Modus-Einstellrad der Kamera auf  stellen.
 - 7** Die Stromversorgung der Kamera einschalten.
 - 8** Die Stromversorgung am Computer einschalten und CAMEDIA-Master 1.11 starten.

HINWEIS

Beim Anschließen der Kamera an den Computer wird der Gebrauch des Netzteils empfohlen.

F Transfert des images sur un ordinateur personnel

Transfert des images via le "CAMEDIA Master 1.11"

En installant le logiciel fourni (CAMEDIA Master 1.11), on peut télécharger des images via le câble série et utiliser les fonctions suivantes. En ce qui concerne l'installation et l'utilisation, se reporter au manuel en ligne du logiciel CAMEDIA Master 1.11.

Téléchargement d'images

Téléchargement d'images via le câble RS-232C, ainsi que l'ajout/annulation de la protection, effacement, horodatage et autres.

Visionneuse d'images

Affichage un par un, index, diaporama, stockage aisé d'images.

Permutation

Rotation d'image, conversion de format, changement de nom depuis la fenêtre d'index.

Traitement d'images

Rotation (90° dans deux sens, 180°, angle souhaité), changement de nombres de couleurs, changement de taille, insertion de texte et filtrage (luminosité, contraste, balance des couleurs, netteté).

Impression

En plus d'impressions individuelles, des impressions individuelles avec la date, des impressions d'index et des impressions de mise en page (mise en page automatique de 3, 4 et 6 prises de vue) sont aussi possibles.

(à suivre)

E Transferring Images to a Personal Computer

Transferring Images via Provided CAMEDIA Master 1.11

By installing the provided software (CAMEDIA Master 1.11), you can download images to a computer via the serial cable and access the following functions. For installation and operation, refer to the CAMEDIA Master 1.11's online manual.

Image download

Image download via the RS-232C cable, as well as support for adding/canceling Protection, picture erase, date set, and others.

Image viewer

Single and Index display, Slide-Show, and easy image storage.

Format exchange

Image rotation, format exchange and file renaming can be done from the index window.

Image processing

Rotation (90° clockwise, 90° counterclockwise, 180°, desired angle), changing the number of colors, size change, text insertion, and filtering (brightness, contrast, color balance, sharpness).

Printing

In addition to single prints, single prints with dates, index prints, and layout prints (automatic layout of 3, 4, and 6 shots) are also available.

(Continues)

D Übertragen von Bildern zum Computer

Übertragen mit Hilfe der mitgelieferten software CAMEDIA-Master 1.11

Beim Installieren der mitgelieferten Software (CAMEDIA-Master 1.11) lassen sich Bilder via ein Serienkabel auf einen Computer übertragen. Außerdem lassen sich die nachfolgend aufgeführten Funktionen durchführen. Für die Installation und die Bedienung ist auf die Online-Anleitung von CAMEDIA-Master 1.11 Bezug zu nehmen.

Herunterladen von Bildern

Herunterladen von Bildern über ein RS-232C-Kabel sowie Unterstützung für Löschschutz-Zufügung und -Aufhebungs, Bildlöschung, Dateneinstellung usw.

Bildbetrachter

Einzelbild- und Indexanzeige, Dia-Show sowie einfache Bildabspeicherung.

Formataustausch

Bildrotation, Formataustausch und Umbenennung von Dateien lassen sich vom Indexfenster aus durchführen.

Bilddaten-Verarbeitung

Rotation (90° im Uhrzeigersinn, 90° im Gegenuhrzeigersinn, 180° gewünschter Winkel), Farbwechsel, Bildgrößenwechsel, Einfügen von Text sowie für Filterung (Helligkeit, Kontrast, Farbbalance, Schärfe).

Drucken

Zusätzlich zum Einzeldruck ist auch ein Datumsdruck, Indexdruck und Layout-Druck (automatisches Layout von 3, 4 und 6 Aufnahmen) verfügbar.

(Fortsetzung)

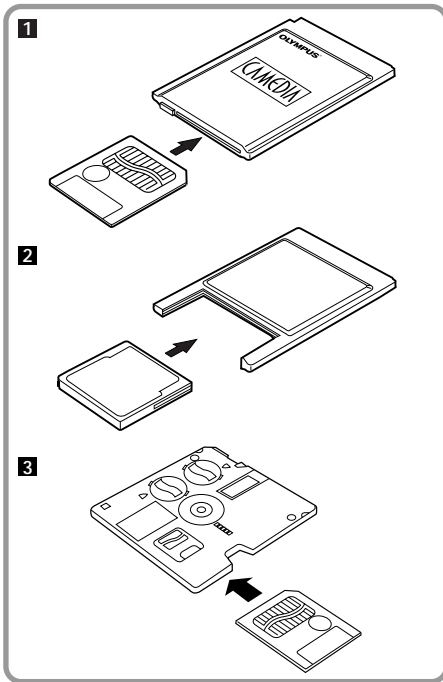

E

Printing

Single image, thumbnail, A4-sized layout (4 images).

MEMO

Features supported are slightly different from those of the respective software. For operation, refer to the software's online manual.

1 Transferring Directly via PC Card Adaptor for SmartMedia

PC Card Adaptor

The image data in the SmartMedia can be directly transferred to a personal computer* equipped with a PC card (PCMCIA) slot or an external PC card reader/writer, using the optional PC Card Adaptor.

*For more information, please contact our Customer Service Centre.

2 Transferring Directly via PC Card Adaptor for CompactFlash

CompactFlash Adaptor

The image data in the CompactFlash can be directly transferred to a personal computer* equipped with a PC card (PCMCIA) slot or an external PC card reader/writer, using the optional CompactFlash Adaptor.

*For more information, please contact our Customer Service Centre.

3 Transferring Directly from SmartMedia via FlashPath

FlashPath Floppydisk Adaptor

The picture data in the SmartMedia can be directly transferred to a compatible personal computer* equipped with a 3.5" FDD, using the optional FlashPath Floppydisk Adaptor.

*For more information, please contact our Customer Service Centre.

F

Impression

Une seule image, affichage miniature de plusieurs photos à la fois sur l'écran, présentation sur format A4 (4 images).

MEMO

Les fonctions prises en charge sont légèrement différentes selon le logiciel. Pour le fonctionnement, se référer au manuel de traitement en direct du logiciel.

1 Transfert direct au moyen d'un adaptateur de carte PC pour SmartMedia

Adaptateur de carte PC

Les données des images dans la carte SmartMedia peuvent être directement transférées à un ordinateur personnel* équipé d'une fente pour carte PC (PCMCIA) ou d'un lecteur/programme d'écriture de carte PC externe, utilisant l'adaptateur pour carte PC (ordinateur personnel) en option.

*Pour plus de renseignements, s'adresser au Centre de service client.

2 Transfert direct au moyen d'un adaptateur de carte PC pour CompactFlash

Adaptateur de la carte CompactFlash

Les données des images dans la carte CompactFlash peuvent être directement transférées à un ordinateur personnel* équipé d'une fente pour carte PC (PCMCIA) ou d'un lecteur/programme d'écriture de carte PC externe, utilisant l'adaptateur pour carte CompactFlash en option.

*Pour plus de renseignements, s'adresser au Centre de service client.

3 Transfert direct de la carte SmartMedia via l'adaptateur de disquette FlashPath

Adaptateur de disquette FlashPath

Les données des images dans la carte SmartMedia peuvent être directement transmises à un ordinateur personnel* compatible équipé d'une unité de disquettes (FDD) de 3,5", en utilisant l'adaptateur de disquette FlashPath en option.

*Pour plus de renseignements, s'adresser au Centre de service client.

D

Ausdrucken

Einzelbilder, Minibilder, DIN A4-Layout (4 Abbildungen).

ANMERKUNG

Die unterstützten Funktionen sind je nach Software verschieden. Für Einzelheiten siehe die Online-Anleitung der betreffenden Software.

1 Direkttransfer über den PC-Kartenadapter für SmartMedia-Karte

PC-Kartenadapter

Die auf der SmartMedia-Karte gespeicherten Bilddaten lassen sich unmittelbar über den PC-Kartenadapter zu einem Computer* übertragen, der mit einem PC-Kartenschlitz (PCMCIA) oder einem externen Lese-/Schreibgerät für PC-Karten ausgestattet ist.

*Für nähere Informationen sprechen Sie bitte mit Ihrer Olympus-Kundendienstwerkstatt.

2 Direkttransfer über den PC-Kartenadapter für CompactFlash-Karte

CompactFlash-Kartenadapter

Die auf der CompactFlash-Karte gespeicherten Bilddaten lassen sich unmittelbar über den CompactFlash-Kartenadapter zu einem Computer* übertragen, der mit einem PC-Kartenschlitz (PCMCIA) oder einem externen Lese-/Schreibgerät für PC-Karten ausgestattet ist.

*Für nähere Informationen sprechen Sie bitte mit Ihrer Olympus-Kundendienstwerkstatt.

3 Direkttransfer von der SmartMedia-Karte über den FlashPath-Floppydisk-Adapter

FlashPath-Floppydisk-Adapter

Die auf der SmartMedia-Karte gespeicherten Bilddaten lassen sich unmittelbar über den FlashPath-Floppydisk-Adapter zu einem PC* übertragen, der mit einem 3,5"-Diskettenlaufwerk (FDD) ausgestattet ist.

*Für nähere Informationen sprechen Sie bitte mit Ihrer Olympus-Kundendienstwerkstatt.

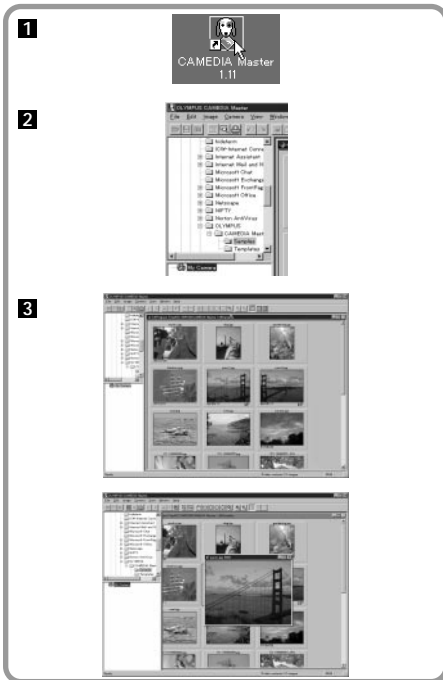

F Visualisation des images mémorisées sur la carte dans l'ordinateur

Il est possible de visionner les images stockées sur la carte SmartMedia/carte mémoire CompactFlash via le logiciel CAMELIA Master 1.11.

- 1 Lancer le logiciel CAMELIA Master 1.11 installé dans l'ordinateur.**
- 2 Cliquer sur l'icône "My camera"**
Un index de présentation miniature de plusieurs photos à la fois des images mémorisées sera affiché.
- 3 Placer le curseur sur l'image désirée et cliquer deux fois sur elle.**
Cela grossira et affichera l'image sélectionnée.

MEMO

Pour basculer entre la SmartMédia et la CompactFlash, commander l'appareil. Cette opération ne se fait pas sur l'ordinateur.

E Viewing Images Stored on the Card on Your Computer

You can view images stored on SmartMedia/CompactFlash memory card via the CAMELIA Master 1.11.

- 1 Start the CAMELIA Master 1.11 installed on the computer.**
- 2 Click on "My Camera" icon.**
A thumbnail index of stored images will be displayed.
- 3 Place the cursor on the desired image and double-click on it.**
This will magnify and display the selected image.

MEMO

To switch the SmartMedia and the CompactFlash, operate with the camera. Operating with a computer is not possible.

D Betrachten von auf der Karte gespeicherten Bildern auf Ihrem Computer

Die auf der SmartMedia-/CompactFlash-Karte gespeicherten Bilder können mit Hilfe von CAMELIA-Master 1.11. auf einem Computer-Monitor abgebildet werden.

- 1 Die im Computer installierte CAMELIA-Master 1.11-Software starten.**
- 2 Das Icon "My Camera" anklicken.**
Ein Minibild-Index der gespeicherten Bilder wird gezeigt.
- 3 Den Cursor auf das gewünschte Bild setzen, dann dieses Bild doppelt anklicken.**
Das gewählte Bild wird nun vergrößert und am Monitor angezeigt.

ANMERKUNG

Die Umschaltung zwischen der SmartMedia- und CompactFlash-Karte ist auf der Kamera vorzunehmen. Dieser Vorgang kann nicht vom Computer aus gesteuert werden.

1



2

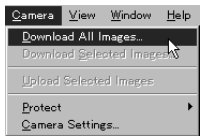

F

Lecture des images mémorisées de la carte sur un ordinateur

Le logiciel CAMELIA Master 1.11 lit les images mémorisées de la carte sur un ordinateur.

- 1** Lancer le logiciel CAMELIA Master 1.11 installé dans l'ordinateur.
- 2** Sélectionner [Download All Images] de [camera] de la barre du menu.
L'ordinateur commencera la lecture des images provenant de la carte insérée dans l'appareil photo.

MEMO

Vous pouvez visionner via du logiciel d'application comme Paint Shop Pro/Photo Shop qui supporte JPEG, ou un navigateur Internet comme Netscape Communicator/Microsoft Internet Explorer aussi bien que CAMELIA Master 1.11 qui est fourni avec l'appareil photo.

E

Read Images Stored on the Card to Your Computer

The CAMELIA Master 1.11 reads images stored on the card to your computer.

- 1** Start the CAMELIA Master 1.11 installed on the computer.
- 2** Select [Download All Image] from [camera] of the menu bar.
The computer will start reading images from the card inserted to the camera.

MEMO

You can view via such application software like Paint Shop Pro/Photo Shop which supports JPEG, or Internet Browser like Netscape Communicator/Microsoft Internet Explorer as well as the CAMELIA Master 1.11 that comes with the camera.

D

Bildübertragung von der Karte zu Ihrem Computer

Mit Hilfe von CAMELIA-Master 1.11 lassen sich die auf der Karte gespeicherten Bilder zu Ihrem Computer übertragen.

- 1** Die im Computer installierte CAMELIA-Master 1.11-Software starten.
- 2** Die Position [Download All Images] unter [camera] der Menüleiste wählen.
Der Computer beginnt nun, die Bilddaten von der Karte zur Kamera zu übertragen.

ANMERKUNG

Zur Bildarstellung auf dem Bildschirm kann eine geeignete Anwendungssoftware, die JPEG unterstützt, wie Paint Shop Pro oder Photo Shop, eine Internet Browser-Software, wie Netscape Communicator oder Microsoft Internet Explorer, oder die zur Kamera mitgelieferte CAMELIA Master-Software (1.11) verwendet werden.

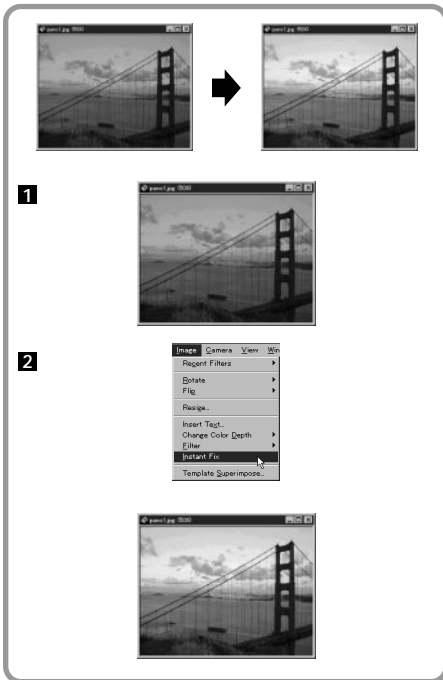

F Traitement des images via le logiciel sur l'ordinateur

On peut traiter les images (changement de tonalité, composition, etc.) via le logiciel CAMELIA Master 1.11 ou un autre logiciel d'application.

Cette section explique certains points du traitement au moyen du logiciel CAMELIA Master 1.11.

Rendre claire une image sombre

Certaines images peuvent ressortir plus sombres que ce que l'on souhaitait. On peut essayer de prendre de nouveau des images juste après une prise de vues mais, souvent, on manque le moment de prendre la bonne photo. Dans un cas pareil, le CAMELIA Master 1.11 "Instant Fix" permet facilement d'éclaircir l'image.

- 1 Placer le curseur sur l'image désirée et cliquer deux fois sur elle.

Cela affichera l'image sélectionnée.

- 2 Cliquer sur [Image] de la barre du menu et choisir [Filter] - [Instant Fix] à partir du menu.

Cela éclaircira l'image choisie.

E Processing Images via Software on Your Computer

You can process images (changing tones, composing, and so on) via the CAMELIA Master 1.11 or other application software.

This section explains some of the processing using the CAMELIA Master 1.11.

Making Dark Images Brighter

Some images may come out darker than expected. You can try taking pictures again right after the shooting, but may often miss the moment for the good picture. This is where the CAMELIA Master 1.11 Instant Fix comes in. You can easily brighten the images.

- 1 Place the cursor on the desired image and double-click on it.

This will display the selected images.

- 2 Click [Image] on the menu bar and select [Filter] - [Instant Fix] from the menu.

This will brighten the selected image.

D Editieren von Bildern mit Hilfe der Software auf Ihrem Computer

Bilder können mit Hilfe der mitgelieferten CAMELIA-Master 1.11-Software oder einer anderen Software editiert werden. In diesem Abschnitt werden einige Editierschritte bei Einsatz von CAMELIA-Master 1.11 beschrieben.

Aufhellen eines zu dunklen Bildes

Manche Bilder erscheinen dunkler als gewünscht. Selbst wenn die gleiche Aufnahme unmittelbar danach wiederholt wird, kann es zu spät für die Gelegenheit zu einer wirklich guten Aufnahme sein. In diesen Fällen kann mit dem CAMELIA-Master 1.11 Instant Fix das Bild aufgehellt werden.

- 1 Den Cursor auf das gewünschte Bild setzen, dann doppelt anklicken.

Das gewünschte Bild wird nun gezeigt.

- 2 Die Position [Image] der Menüleiste anklicken, dann [Filter] - [Instant Fix] am Menü wählen.

Das gewählte Bild wird nun aufgehellt.

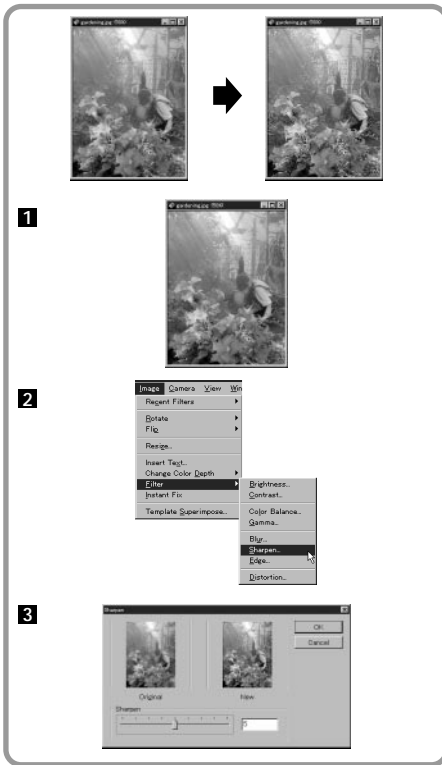

E

Correcting Blurry Images

In some cases the whole image may be blurred. In other cases, only the objects surrounding the subject are blurred, while the subject itself is in focus. Use the CAMELIA Master 1.11 Sharpen when this happens to sharpen the whole image. But please note: it doesn't wipe out blur thoroughly.

- 1** Place the cursor on the image you want to correct and double-click on it.
This will display the selected image.
- 2** Select [Image] - [Filter] - [Sharpen] of the menu bar.
- 3** Specify the degree of sharpness either by sliding the slide bar or inputting the value 1 to 9, while comparing "Original" and "New".
- 4** If the new image is good, press the [OK] button.
This will sharpen the selected image.

F

Correction d'images floues

Dans certains cas, l'image complète peut être floue. Dans d'autres cas, uniquement des objets autour du sujet sont flous, alors que le sujet même est au point. Lorsque cela se produit, utiliser le logiciel CAMELIA Master 1.11 "Sharpen". Il rendra plus nette l'ensemble de l'image, mais il est à noter qu'il n'éliminera pas complètement le flou de l'image.

- 1** Placer le curseur sur l'image que l'on désire corriger et cliquer deux fois sur elle.
Cela affichera l'image sélectionnée.
- 2** Sélectionner [Image] - [Filter] - [Sharpen] de la barre du menu.
- 3** Spécifier le degré de netteté, soit en faisant glisser la barre coulissante soit en introduisant une valeur de 1 à 9, tout en comparant "Original" et "New".
- 4** Si la nouvelle image est bonne, appuyer sur le bouton de confirmation [OK].
Cela rendra l'image sélectionnée plus nette.

D

Korrektur von verschwommenen Aufnahmen

In einigen Fällen kann das gesamte Bild unscharf sein. In anderen Fällen sind nur die das bildwichtige Motiv umgebenden Objekte unscharf, während das Motiv selber scharf abgebildet wird. Wenn dies der Fall ist, kann CAMELIA-Master 1.11 verwendet werden, um die Schärfereinstellung der gesamten Abbildung zu verbessern. Allerdings ist es nicht möglich, die Unschärfen restlos zu beseitigen.

- 1** Den Cursor auf das zu korrigierende Bild setzen, dann doppelt anklicken.
Das gewünschte Bild wird nun gezeigt.
- 2** Die Position [Image] - [Filter] - [Sharpen] der Menüleiste wählen.
- 3** Den Schärfegrad durch Bewegen der Schiebelleiste oder Eingabe eines Werts zwischen 1 und 9 bestimmen, wobei das Original und die neue Version verglichen werden können.
- 4** Wenn das neue Bild in Ordnung ist, die [OK]-Taste drücken.
Hierdurch wird die Bildschärfe erhöht.

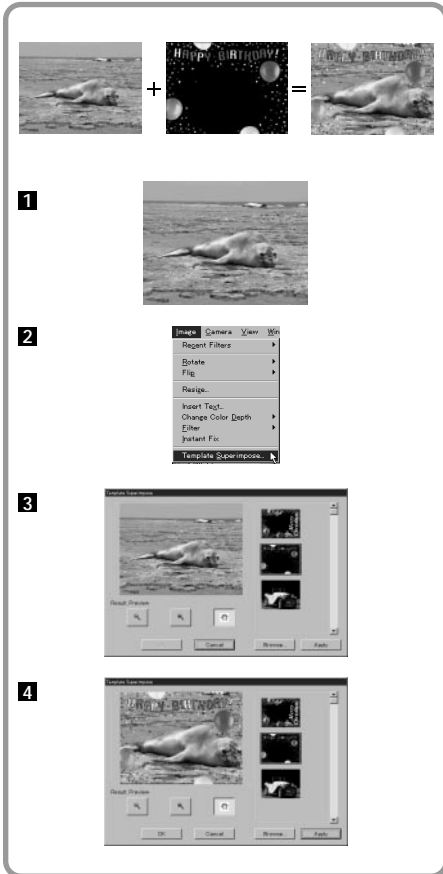

E

Composing Images with Templates

You can easily compose images with templates on the CAMELIA Master 1.11.

- 1** Place the cursor on the image you want to compose and double-click on it.
This will display the selected image.
- 2** Select [Image] - [Template Superimpose] on the menu bar.
This will display the compose window .
- 3** Select a template and press the [Apply] button.
This will display the preview image.
- 4** If the sample image is good, press the [OK] button.
The composed image will be displayed.

There are a lot of functions to edit images other than mentioned. See the online help of the CAMELIA Master 1.11 for information on other functions.

F

Composition avec un modèle

On peut aisément composer les images avec les modèles du logiciel CAMELIA Master 1.11.

- 1** Placer le curseur sur l'image que l'on désire composer et cliquer deux fois sur elle.
Cela affichera l'image sélectionnée.
- 2** Sélectionner [Image] - [Template Superimpose] sur la barre du menu.
Cela affichera la fenêtre de composition.
- 3** Sélectionner un modèle et appuyer sur la touche [Apply].
Cela fera afficher l'image simulée.
- 4** Si l'échantillon d'image est bon, appuyer sur le bouton de confirmation [OK].
L'image composée sera affichée.

Il y a de nombreuses fonctions pour le montage d'images autres que celles mentionnées. Voir l'aide en ligne du logiciel CAMELIA Master 1.11 pour les renseignements sur d'autres fonctions.

D

Bildgestaltung mit Hilfe einer Schablone

Unter Verwendung der in CAMELIA-Master 1.11 enthaltenen Schablonen lassen sich auf einfache Weise Bilder gestalten.

- 1** Den Cursor auf das zu gestaltende Bild setzen, dann doppelt anklicken.
Das gewünschte Bild wird nun angezeigt.
- 2** Die Position [Image] - [Template Superimpose] der Menüleiste wählen.
Nun wird das Fenster für "Compose" angezeigt.
- 3** Eine Schablone wählen, dann die [Apply]-Taste drücken.
Nun wird ein Vorbetrachtungsbild angezeigt.
- 4** Wenn das neu gestaltete Bild in Ordnung ist, die [OK]-Taste drücken.
Das zusammengestellte Bild wird nun gezeigt.

Diese Software enthält eine große Anzahl von weiteren Funktionen, die zum Editieren von Bildern verwendet werden können. Für weitere Einzelheiten zu anderen Möglichkeiten siehe die Online-Hilfe der CAMELIA-Master 1.11.

CAMERA

- E** Setting Camera's System
- F** Réglages de l'appareil photo
- D** Konfigurieren von Kamera-Funktionen

6

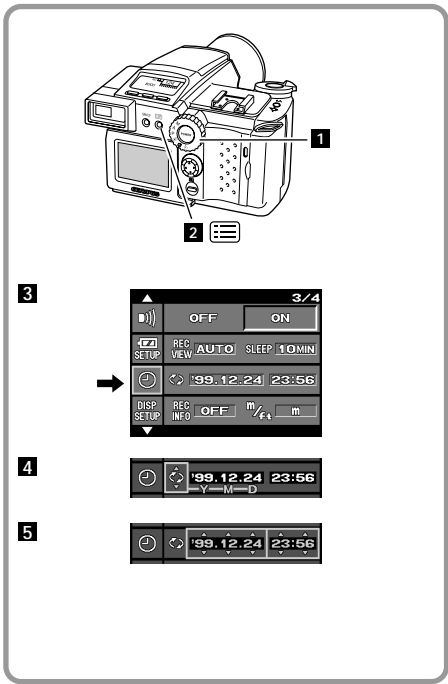

F Réglage de la date/heure

Les procédures suivantes expliquent comment régler la date et l'heure de l'appareil. Lorsque l'image est prise, la date et l'heure sont enregistrées sur la photo.

- 1** Régler la molette de mode sur "P", "A" ou "M".
- 2** Appuyer sur la touche [Menu].
Le premier menu apparaîtra sur l'écran ACL.
- 3** Aligner le curseur avec [Up/Down] en appuyant sur les points supérieur et inférieur de la molette de défilement.
- 4** Spécifier l'ordre dans lequel l'année, le mois et le jour doivent être enregistrés.
Aligner le curseur avec [Right] en appuyant sur le point de droite de la molette de défilement et changer l'ordre avec les points supérieur et inférieur de la molette de défilement.
Puis décider de l'ordre en appuyant sur le bouton de confirmation [OK].
On peut sélectionner trois modèles de dates: Mois-Jour-Année, Année-Mois-Jour ou Jour-Année-Mois.
- 5** Régler le jour et l'heure.
Utiliser le point droit de la molette de défilement pour placer le curseur sur la date. Utiliser les points supérieur et inférieur de la molette de défilement pour augmenter ou diminuer les valeurs. Puis appuyer sur le bouton de confirmation [OK] pour valider chaque article.
△ Augmente la valeur.
▽ Baisse la valeur.

Pour annuler le réglage, appuyer sur la touche [Menu] en cours de réglage.

E Setting Date/Time

The following procedure explains how to set the camera date and time. The date and time when a picture is taken will be recorded on the image.

- 1** Set the mode dial to "P", "A" or "M".
- 2** Press the [Menu] button.
The first menu will appear on the LCD monitor.
- 3** Align the cursor with [Up/Down] using the top/bottom point of the jog dial.
- 4** Set the order in which the year, month and day are to be recorded.
Align the cursor with [Right] using the right point of the jog dial, and then switch the order with the top/bottom point of the jog dial.
Then decide on the order by pressing the [OK] button.
You can select from three patterns: Month-Day-Year, Year-Month-Day and Day-Month-Year.
- 5** Set the date and time.
Use the right point of the jog dial to position the cursor at date. Use the top/bottom point of the jog dial to increment or decrement values. Then press the [OK] button to decide on each item.
△ Increases the value.
▽ Decreases the value.

To cancel the setting, press the [Menu] button in the middle of the setting.

D Eingeben von Datum/Uhrzeit

Die nachfolgenden Anweisungen erläutern die Eingabe des Datums und der Uhrzeit. Aufnahme datum und -uhrzeit erscheinen dann auf dem Bild.

- 1** Das Modus-Einstellrad auf P, A oder M stellen.
- 2** Die [Menu]-Taste drücken.
Das erste Menü erscheint am LCD-Monitor.
- 3** Den Cursor mit dem oberen bzw. unteren Jogreglersegment auf [Up/Down] ausrichten.
- 4** Die gewünschte Reihenfolge für Jahr, Monat und Tag einstellen.
Den Cursor mit dem rechten Jogreglersegment ausrichten; danach die Datumsreihenfolge mit dem oberen bzw. unteren Jogreglersegment auswählen.
Hierfür stehen drei Versionen zur Verfügung: Monat-Tag-Jahr, Jahr-Monat-Tag und Tag-Monat-Jahr.
- 5** Das Datum und die Uhrzeit einstellen.
Den Cursor mit dem rechten Jogreglersegment auf das Datum ausrichten. Hierauf mit dem oberen/unteren Jogreglersegment den Eingabewert nach oben oder unten verändern. Die Eingabe jeweils durch Drücken der [OK]-Taste abspeichern.
△ Erhöht den Wert.
▽ Vermindert den Wert.

Zur Annullierung der Einstellung ist die [Menu]-Taste zu drücken.

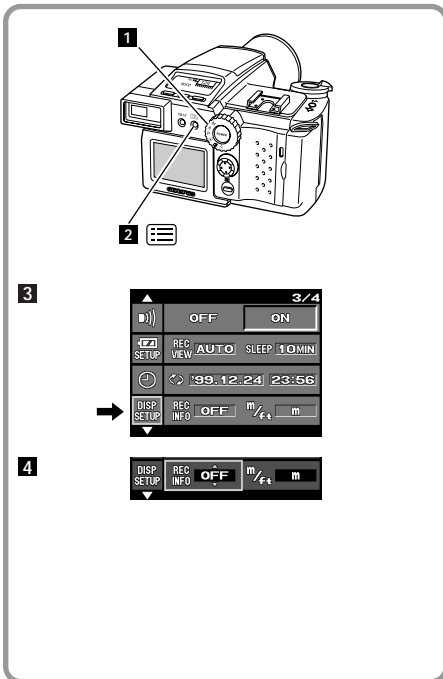

E

MEMO

- If the order of the year, month and day display is changed, the order of the year, month and day in the preprint setup will also be changed.
- The date and the time recorded on the image are, by processing the image, changed to the date and the time when it is processed on the computer.
To check the date and the time when the C-2500L recorded the image, use CAMELIA Master. The software can tell you the original date and time.

E Setting Info Display on LCD Monitor : ON/OFF

The information display (exposure, the shutter speed, and so on) status can be changed between on (displayed) and off (not displayed) as follows.

- 1 Set the mode dial to "P", "A" or "M".
- 2 Press the [MENU] button.
The first menu will appear on the LCD monitor.
- 3 Align the cursor with [DISP SETUP] with the top / bottom point of the jog dial.
- 4 Select [REC INFO] with the right point of the jog dial.
- 5 Select "ON" or "OFF" with the top / bottom point of the jog dial.
- 6 Press the [OK] button.
Whether the information is displayed or not is entered.

MEMO

- When the shutter release button is pressed halfway, the LCD monitor displays previous shooting information.

F

MEMO

- Si l'ordre d'affichage de l'année, du mois et du jour est modifié, l'ordre de l'année, du mois et du jour dans le réglage de la préimpression sera aussi modifié.
- La date et l'heure enregistrées sur la photo sont, par le traitement de l'image, changées sur la date et l'heure lorsqu'elle est traitée sur un ordinateur.
Pour vérifier la date et l'heure lorsque le C-2500L a enregistré l'image, utiliser CAMELIA Master. Le logiciel peut indiquer la date et l'heure initiales.

F Réglage de l'affichage de renseignements sur l'écran ACL: ON/OFF (marche/arrêt)

L'affichage de renseignements (exposition, vitesse d'obturation, etc..) peut être modifié entre marche (affiché) et arrêt (non affiché) de la manière suivante.

- 1 Régler la molette de mode sur "P", "A" ou "M".
- 2 Appuyer sur la touche [MENU].
Le premier menu apparaîtra sur l'écran ACL.
- 3 Aligner le curseur avec [DISP SETUP] en appuyant sur les points supérieur et inférieur de la molette de défilement.
- 4 Sélectionner [REC INFO] avec le point de droite de la molette de défilement.
- 5 Sélectionner "ON" (marche) ou "OFF" (arrêt) avec les points supérieur et inférieur de la molette de défilement.
- 6 Appuyer sur le bouton de confirmation [OK].
Le renseignement est affiché ou n'est pas introduit.

MEMO

- Lorsque le déclencheur est pressé à mi-course, l'écran ACL affiche les informations de la prise de vue précédente.

D

ANMERKUNG

- Wenn die Display-Reihenfolge von Jahr, Monat und Tag verändert wird, ändert sich diese Reihenfolge auch im Vorausdruck-Setup.
- Datum und Uhrzeit auf der Abbildung ändern sich, wenn diese Abbildung auf dem Computer bearbeitet wird.
Um das Datum und die Uhrzeit der mit der C-2500L durchgeführten Original-Aufnahme zu überprüfen, ist die CAMELIA-Master-Software zu verwenden. Diese Software enthält die ursprünglichen Aufnahmezeitdaten.

D Ein-/Ausschalten des Informationsdisplays am LCD-Monitor

Das Informationsdisplay (Belichtung, Verschlussgeschwindigkeit usw.) kann wie folgt ein- oder ausgeschaltet werden.

- 1 Das Modus-Einstellrad auf P, A oder M stellen.
- 2 Die [MENU]-Taste drücken.
Das erste Menü erscheint am LCD-Monitor.
- 3 Den Cursor mit dem oberen bzw. unteren Jogreglersegment auf [DISP SETUP] ausrichten.
- 4 Die Position [REC INFO] mit dem rechten Jogreglersegment anwählen.
- 5 Die Position ON oder OFF mit dem oberen bzw. unteren Jogreglersegment wählen.
- 6 Die [OK]-Taste drücken.
Der gewünschte Ein-/Aus-Status für das Informationsdisplay (angezeigt oder nicht) wird nun eingegeben.

ANMERKUNG

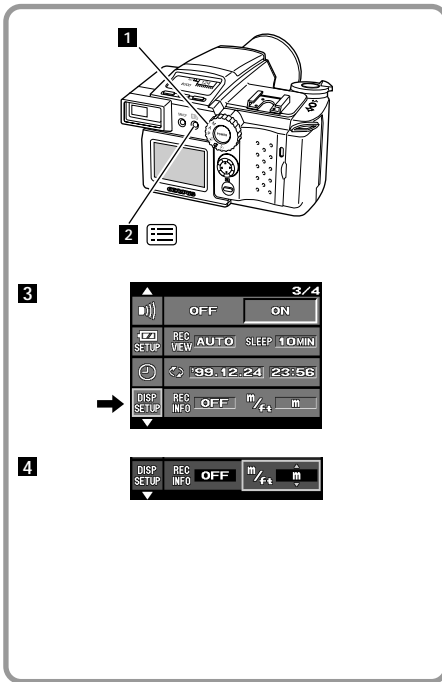

- Bei halb hinuntergerücktem Auslöserknopf zeigt der LCD-Monitor vorher benutzte Aufnahmeparameter an.



F Réglage de l'affichage des mètres/pieds

On peut changer les unités de distance qui sont affichées lorsque l'on prend des photos qui sont mises au point manuellement.



La distance peut être affichée en mètres (m) ou en pieds (ft).

- 1** Régler la molette de mode sur "P", "A" ou "M".
- 2** Appuyer sur la touche [].
Le premier menu apparaîtra sur l'écran ACL.
- 3** Aligner le curseur avec  en appuyant sur les points supérieur et inférieur de la molette de défilement.
- 4** Sélectionner [m/ft] avec le point de droite de la molette de défilement.
- 5** Sélectionner "m" ou "ft" avec les points supérieur et inférieur de la molette de défilement.
- 6** Appuyer sur le bouton de confirmation [OK].
L'unité de distance sera réglée.

E Setting Meter/Feet Display

You can change the units of distance that are displayed when taking pictures that are focused manually.



The distance can be displayed in meters (m) or feet (ft).

- 1** Set the mode dial to "P", "A" or "M".
- 2** Press the [] button.
The first menu will appear on the LCD monitor.
- 3** Align the cursor with  with the top / bottom point of the jog dial.
- 4** Select [m/ft] with the right point of the jog dial.
- 5** Select from "m" and "ft" with the top / bottom point of the jog dial.
- 6** Press the [OK] button.
The distance unit will be set.

D Meter-/Fuß-Einstellung der Entfernungsanzeige

Bei manuell durchgeführten Aufnahmen können die für die Entfernungsanzeige verwendeten Einheiten verändert werden.

Die Entfernung kann in Meter (m) oder Fuß (ft) angezeigt werden.

- 1** Das Modus-Einstellrad auf P, A oder M stellen.
- 2** Die []-Taste drücken.
Das erste Menü erscheint am LCD-Monitor.
- 3** Den Cursor mit dem oberen bzw. unteren Jogreglersegment auf  ausrichten.
- 4** Die Position [m/ft] mit dem rechten Jogreglersegment auswählen.
- 5** Die Position "m" oder "ft" mit dem oberen bzw. unteren Jogreglersegment wählen.
- 6** Die [OK]-Taste drücken.
Die gewünschte Entfernungseinheit wird nun eingestellt.

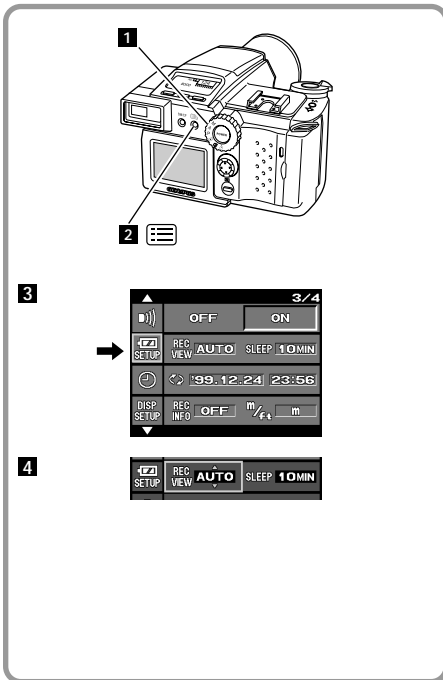

F Réglage de l'affichage des images

Il est possible de visualiser (ou pas) sur l'écran ACL les images en cours de mémorisation en SmartMedia/CompactFlash.

- 1 Régler la molette de mode sur "P", "A" ou "M".
- 2 Appuyer sur la touche [MENU].
Le premier menu apparaîtra sur l'écran ACL.
- 3 Aligner le curseur avec  en appuyant sur les points supérieur et inférieur de la molette de défilement.
- 4 Sélectionner [REC-VIEW] avec le point de droite de la molette de défilement.
- 5 Utiliser le point supérieur ou inférieur de la molette de défilement pour sélectionner la durée entre AUTO, 5 s ou OFF.
La durée de l'affichage varie selon la définition de l'image ou l'état de la carte.
- 6 Appuyer sur le bouton de confirmation [OK].

MEMO

- Lorsque AUTO est sélectionné, la vue qui a été prise est affichée pendant son enregistrement sur la carte.
- Peu importe la durée d'affichage sélectionnée, l'appareil termine l'affichage des vues lorsque le déclencheur ou le levier de zoom est actionné pendant que les vues sont affichées.

E Setting Image Display

You can set whether images are to be displayed on the LCD monitor or not while they are being stored on SmartMedia/CompactFlash.

- 1 Set the mode dial to "P", "A" or "M".
- 2 Press the [MENU] button.
The first menu will appear on the LCD monitor.
- 3 Align the cursor with  with the top / bottom point of the jog dial.
- 4 Select [REC-VIEW] with the right point of the jog dial.
- 5 Use the top/bottom point of the jog dial to select the time from AUTO, 5 sec., or OFF.
Display duration varies according to the image resolution or the condition of the card.
- 6 Press the [OK] button.

MEMO

- When AUTO is selected, the image which has been shot is displayed while it is stored on the card.
- No matter what the selected display duration, the camera finishes displaying images when the shutter release button or zoom lever is operated while the images are displayed.

D Einstellen der Bildanzeige

Sie können bestimmen, ob Bilder während der Abspeicherung auf der SmartMedia-/CompactFlash-Karte auf dem Monitor angezeigt werden sollen oder nicht.

- 1 Das Modus-Einstellrad auf P, A oder M stellen.
- 2 Die [MENU]-Taste drücken.
Das erste Menü erscheint am LCD-Monitor.
- 3 Den Cursor mit dem oberen bzw. unteren Jogreglersegment auf  ausrichten.
- 4 Die Position [REC-VIEW] mit dem rechten Jogreglersegment auswählen.
- 5 Mit dem oberen/unteren Jogreglersegment die Zeit (AUTO, 5 sec. oder OFF) wählen.
Die Anzeigedauer schwankt je nach Bildauflösung bzw. dem Zustand der Speicherkarte.
- 6 Die [OK]-Taste drücken.

ANMERKUNG

- Wenn AUTO angewählt ist, wird das Bild während des Abspeicherns gezeigt.

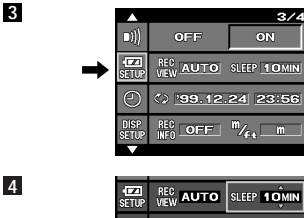
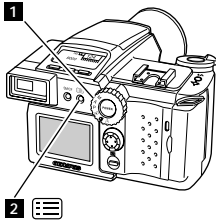

F Réglage de l'intervalle de temps avant l'attente (veille)

La fonction d'économie d'énergie mettra l'appareil en attente s'il n'est pas utilisé selon le réglage de durée spécifiée avec la procédure ci-dessous.

L'appareil passe également en mode d'attente en visionnant des images comme en prenant des vues. Pour reprendre la visualisation des images dans ce cas, appuyer simplement sur la touche de marche/arrêt.

- 1 Régler la molette de mode sur "P", "A" ou "M".
- 2 Appuyer sur la touche [MENU].
Le premier menu apparaîtra sur l'écran ACL.
- 3 Aligner le curseur avec  en appuyant sur les points supérieur et inférieur de la molette de défilement.
- 4 Sélectionner [SLEEP] avec le point de droite de la molette de défilement.
- 5 Sélectionner l'intervalle avant d'entrer dans le mode d'attente avec les points supérieur et inférieur de la molette de défilement.
- 6 Appuyer sur le bouton de confirmation [OK].
La manipulation du déclenchement, du levier de zoom ou de la touche de marche/arrêt réactive l'appareil.

MEMO

- L'appareil ne s'éteint pas automatiquement lorsqu'on utilise un adaptateur C.A..
- L'appareil s'éteint automatiquement après un temps prédéterminé en veille.

E Setting Time Interval before Stand-by (In the Shooting Modes)

The power save function puts the camera into the stand-by mode automatically if the camera is not operated for a set time using the procedure below.

The camera also enters the stand-by mode when viewing images as well as when taking pictures. To resume viewing images this case, simply press the ON/OFF button.



- 1 Set the mode dial to "P", "A" or "M".
- 2 Press the [MENU] button.
The first menu will appear on the LCD monitor.
- 3 Align the cursor with  with the top / bottom point of the jog dial.
- 4 Select [SLEEP] with the right point of the jog dial.
- 5 Select the interval before entering into the stand-by mode with the top/bottom point of the jog dial.
- 6 Press the [OK] button.
Operating the shutter release button, zoom lever, or power button reactivates the camera.

MEMO

- Power is not automatically shut off when using a separately sold AC adaptor.
- The power is automatically shut OFF after the predetermined interval in stand-by mode.

D Einstellen der Bereitschaftsdauer (in den Aufnahme-Modi)

Durch die Energiesparfunktion wird die Kamera automatisch in den Bereitschaftsmodus gebracht, wenn innerhalb der mit den nachfolgenden Anweisungen eingestellten Zeitspanne kein Bedienungsvorgang erfolgt. Die Kamera schaltet gleichfalls im Aufnahme- und Wiedergabemodus auf Bereitschaft. Sollen erneut Bilder gezeigt werden, einfach die ON/OFF-Taste drücken.

- 1 Das Modus-Einstellrad auf P, A oder M stellen.
- 2 Die -Taste drücken.
Das erste Menü erscheint am LCD-Monitor.
- 3 Den Cursor mit dem oberen bzw. unteren Jogreglersegment auf  ausrichten.
- 4 Die Position [SLEEP] mit dem rechten Jogreglersegment auswählen.
- 5 Das Intervall bis zum Wechsel auf den Bereitschaftsmodus mit dem oberen bzw. unteren Jogreglersegment auswählen.
- 6 Die [OK]-Taste drücken.
Durch Betätigung der Auslöserknopfes, des Zoomhebels oder des Ein-/Ausschalters wird die Kamera erneut aktiviert.

ANMERKUNG

- Bei Verwendung eines Netzteils wird die Stromversorgung nicht automatisch ausgeschaltet.
- Nach dem festgelegten Intervall im Bereitschaftsmodus wird die Batteriespannung automatisch unterbrochen.

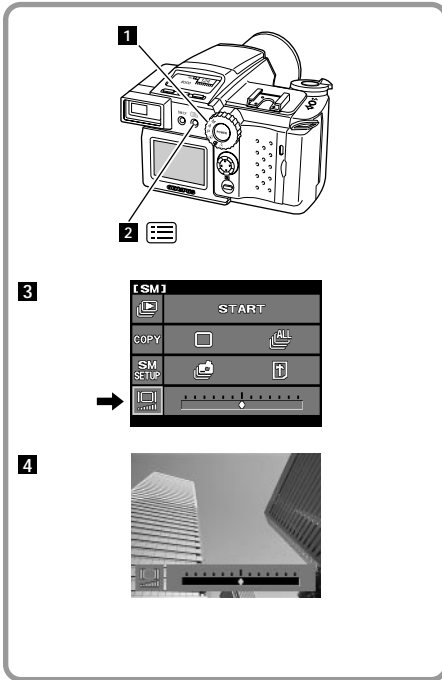

F Réglage de la luminosité de l'écran ACL

La procédure ci-dessous explique comment régler la luminosité de l'écran ACL.

- 1** Régler la molette de mode sur .
- 2** Appuyer sur la touche .
Le premier menu apparaîtra sur l'écran ACL.
- 3** Aligner le curseur avec en appuyant sur les points supérieur et inférieur de la molette de défilement.
- 4** Passer en mode de réglage en appuyant sur le point de droite de la molette de défilement.
- 5** Appuyer sur les points de droite et de gauche de la molette de défilement pour modifier la luminosité.
▷ :Devient plus clair
◁ :Devient plus sombre
- 6** Lorsque la luminosité souhaitée de l'écran ACL est obtenue, appuyer sur la touche de confirmation [OK].

E Setting Monitor Brightness

The procedure below explains how to set LCD monitor brightness.

- 1** Set the mode dial to .
- 2** Press the button.
The first menu will appear on the LCD monitor.
- 3** Align the cursor with with the top / bottom point of the jog dial.
- 4** Press the right point of the jog dial to move to the setting mode.
- 5** Press the right / left points of the jog dial to select brightness.
▷ :Makes brighter
◁ :Makes darker
- 6** When the LCD monitor attains the desired brightness, press the [OK] button.

D Einstellen der Monitor-Helligkeit

Die nachfolgenden Anweisungen erläutern die Einstellung der Monitor-Helligkeit.

- 1** Das Modus-Einstellrad auf stellen.
- 2** Die -Taste drücken.
Das erste Menü erscheint am LCD-Monitor.
- 3** Das Cursor mit dem oberen bzw. unteren Jogreglersegment auf ausrichten.
- 4** Das rechten Jogreglersegment drücken, um auf den Einstellungsmodus zu wechseln.
- 5** Das rechten bzw. linken Jogreglersegment drücken, um die gewünschte Monitor-Helligkeit anzuwählen.
▷ :Heller
◁ :Dunkler
- 6** Wenn die gewünschte Monitor-Helligkeit eingestellt ist, die [OK]-Taste drücken.

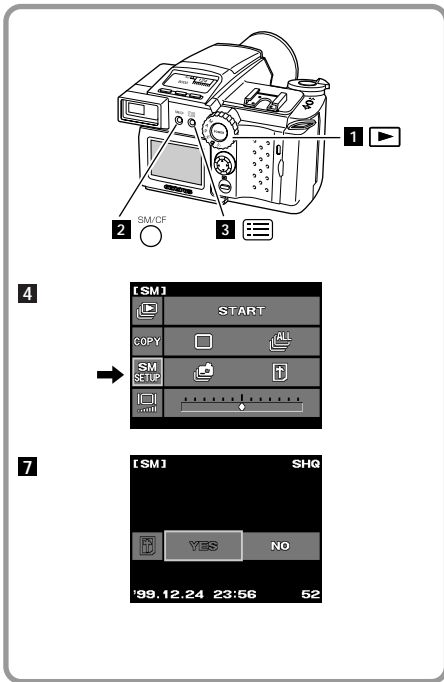

F Formatage de la carte SmartMedia/carte mémoire CompactFlash

La procédure ci-dessous explique comment formater les cartes mémoire CompactFlash et SmartMedia. Avant d'utiliser des cartes qui ont été formatées avec un ordinateur personnel ou un appareil photo numérique que nous n'avons pas fabriqué, les reformater en utilisant le C-2500L. Si un problème survenait avec l'une d'elles, reformater la carte. Lorsqu'une carte est reformattée, toutes les données de la carte sont effacées.

REMARQUE

- Si une bande adhésive pour la protection contre l'écriture est collée sur la carte SmartMedia, celle-ci n'est pas reformattable.
- Le formatage efface toutes les images qui ont été protégées .

- 1 Régler la molette de mode sur .
- 2 Appuyer sur la touche [SM/CF] et choisir la carte à formater.
- 3 Appuyer sur la touche [] .
Le premier menu apparaîtra sur l'écran ACL.
- 4 Aligner le curseur avec "SM SETUP" en appuyant sur les points supérieur et inférieur de la molette de défilement.
- 5 Sélectionner avec les points de droite et de gauche de la molette de défilement.
- 6 Appuyer sur le bouton de confirmation [OK].
L'écran de confirmation apparaîtra.

E Formatting SmartMedia/ CompactFlash Memory Cards

The below procedure explains how to format SmartMedia and CompactFlash memory cards. Before using cards that have been formatted by a personal computer or by a digital camera that we did not manufacture, please reformat them using the C-2500L. If trouble occurs, reformat the card. When a card is reformatted, all data on it is erased.

NOTE

- When the write-protect adhesive seal is placed on the SmartMedia, you can't format it.
- Formatting erases images that have been protected .

- 1 Set the mode dial to .
- 2 Press the [SM/CF] button and select the card to format.
- 3 Press the [] button.
The first menu will appear on the LCD monitor.
- 4 Align the cursor with "SM SETUP" with the top / bottom point of the jog dial.
- 5 Select with the right / left point of the jog dial.
- 6 Press the [OK] button.
The confirmation screen will be displayed.

D Formatieren der SmartMedia-/ CompactFlash-Karten

Nachstehend wird erläutert, wie die SmartMedia- bzw. CompactFlash-Karten formatiert werden können. Vor der Verwendung von Karten, die mit einem PC oder einer Digitalkamera eines anderen Herstellers formatiert wurden, müssen diese Karten erneut unter Verwendung der C-2500L formatiert werden. Im Falle einer Funktionsstörung mit einer dieser Karten muß die Karte neu formatiert werden. Allerdings werden hierbei alle auf der Karte aufgezeichneten Daten gelöscht.

HINWEIS:

- Wenn die SmartMedia-Karte mit einem Löschschutz-Aufkleber versehen ist, kann keine Formatierung durchgeführt werden.
- Beim Formatieren werden auch solche Abbildungen gelöscht, die mit einer Löschschutzmarkierung versehen wurden.

- 1 Das Modus-Einstellrad auf stellen.
- 2 Die [SM/CF]-Taste drücken und die zu formatierende Karte wählen.
- 3 Die []-Taste drücken.
Das erste Menü erscheint am LCD-Monitor.
- 4 Den Cursor mit dem oberen bzw. unteren Jogreglersegment auf SM SETUP ausrichten.
- 5 Die Position mit dem rechten bzw. linken Jogreglersegment wählen.
- 6 Die [OK]-Taste drücken.
Es wird die Bestätigungsmeldung gezeigt.

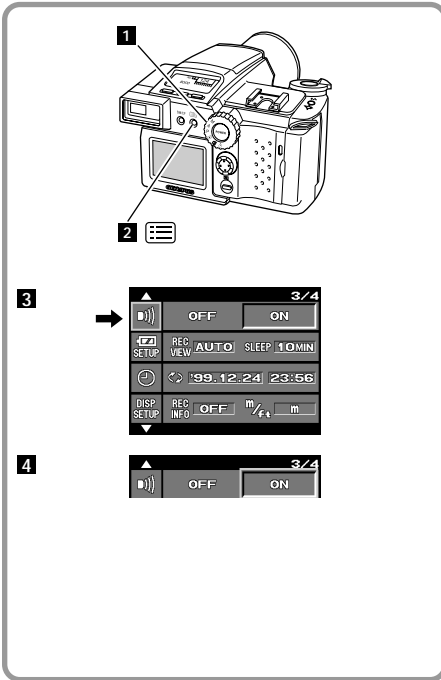

E

- 7** Select "YES" with the left point of the jog dial.
- 8** Press the [OK] button.
Formatting will start.

E Set Beeps

Beeps such as a warning beep can be set to be activated or not.

- 1** Set the mode dial to "P", "A", or "M".
- 2** Press the [] button.
The first menu will appear on the LCD monitor.
- 3** Align the cursor with using the top/bottom point of the jog dial.
- 4** Select "ON" (the camera beeps) or "OFF" (the camera does not beep) with the right/left point of the jog dial.
- 5** Press the [OK] button.
Beep activation will be set.

F

- 7** Choisir "YES" avec le point de gauche de la molette de défilement.
- 8** Appuyer sur le bouton de confirmation [OK].
Le formatage commencera.

F Réglage de la tonalité

Il est possible d'utiliser (ou pas) des bips sonores tels qu'un signal d'avertissement.

- 1** Régler la molette de mode sur "P", "A" ou "M".
- 2** Appuyer sur la touche [].
Le premier menu apparaîtra sur l'écran ACL.
- 3** Aligner le curseur avec en appuyant sur les points supérieur et inférieur de la molette de défilement.
- 4** Sélectionner "ON" (l'appareil émet des bips) ou "OFF" (l'appareil n'émet pas de bips) avec les points de droite et de gauche de la molette de défilement.
- 5** Appuyer sur le bouton de confirmation [OK].
L'activation des bips est réglée.

D

- 7** Die Position "YES" mit dem linken Jogreglersegment wählen.
- 8** Die [OK]-Taste drücken.
Der Formatierungsvorgang beginnt nun.

D Einstellen der Pieptöne

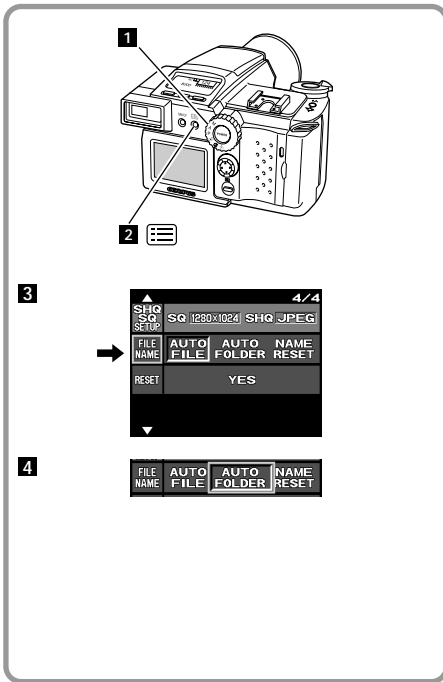

Die Pieptöne gleichen Warntönen, welche aktiviert und deaktiviert werden können.

- 1** Das Modus-Einstellrad auf "P", "A" oder "M" einstellen.
- 2** Die []-Taste drücken.
Das erste Menü erscheint am LCD monitor.
- 3** Den Cursor mit dem oberen bzw. unteren Jogreglersegment auf ausrichten.
- 4** Mit dem rechten/linken Jogreglersegment den Status ON (Pieptonabgabe) oder OFF (keine Pieptonabgabe) wählen.
- 5** Die [OK]-Taste drücken.
Die Pieptöne werden aktiviert.





F A propos du nom de fichier

Les fichiers et les dossiers sont numérotés dans l'un des trois modes; AUTO FILE, AUTO FOLDER et NAME RESET. Le C-2500L numérote des fichiers (de 0001 à 9999) et des dossiers de 101 à 999. On peut sélectionner le mode de numérotage sur le menu FILE NAME.

- 1** Régler la molette de mode sur "P", "A" ou "M".
- 2** Appuyer sur le bouton [].
Le premier menu apparaîtra sur l'écran ACL.
- 3** Aligner le curseur avec  en appuyant sur les points supérieur et inférieur de la molette de défilement.
- 4** Appuyer sur les points de droite et de gauche de la molette de défilement pour sélectionner le mode FILE NAME (NOM DE FICHIER) parmi les AUTO FILE (FICHIER AUTOMATIQUE), AUTO FOLDER (DOSSIER AUTOMATIQUE) et NAME RESET (RENUMEROTAGE).
- 5** Appuyer sur le bouton [OK] (confirmation).
Le mode FILE NAME est entré et le curseur repasse à .



E About the File Name

Files and folders are named in one of the following three modes; AUTO FILE, AUTO FOLDER, and NAME RESET. C-2500L names the file No. from 0001 - 9999, and the folder No. from 101 - 999. Naming modes can be selected from the FILE NAME menu.

- 1** Set the mode dial to "P", "A", or "M".
- 2** Press the [] button.
The first menu will appear on the LCD monitor.
- 3** Align the cursor with  using the top / bottom point of the jog dial.
- 4** Press the right / left point of the jog dial to select the FILE NAME mode from AUTO FILE, AUTO FOLDER, and NAME RESET.
- 5** Press the [OK] button.
The FILE NAME mode will be entered and the cursor will return to .

D Hinweise zu Dateinamen

Dateien und Ordner werden gemäß den folgenden drei Modi gekennzeichnet: AUTO FILE, AUTO FOLDER und NAME RESET. Das Modell C-2500 benennt die Dateinummern mit 0001 - 9999 und die Ordnernummern mit 101 - 999. Die Namensbenennungs-Modi lassen sich vom FILE MENU aus anwählen.

- 1** Das Modus-Einstellrad auf "P", "A" oder "M" einstellen.
- 2** Die []-Taste drücken.
Auf dem LCD-Monitor erscheint das erste Menü.
- 3** Den Cursor mit  mit dem oberen bzw. unteren Jogreglersegment ausrichten.
- 4** Das rechte bzw. linke Jogreglersegment drücken, um den FILE NAME-Modus von AUTO FILE, AUTO FOLDER und NAME RESET anzuwählen.
- 5** Die [OK]-Taste drücken.
Der FILE NAME-Modus wird eingegeben, und der Cursor kehrt auf  zurück.

E

About the File Name and the Folder Name

The file names and the folder names of images recorded with the C-2500L are expressed in the following form.

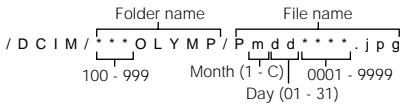

*Month:1-9 : 1-9, 10 : A, 11: B, 12 : C

The File Name and the Folder Name in Each Mode

AUTO FILE

When changing the card or switching between the SmartMedia and CompactFlash, the folder No. remains, and the file No. will be serial numbers from the previous file No. used inside the former card.

For example, if you remove the card that folder No. 101 and file No. 0005 are recorded on and insert another card, the folder No. remains 101, but the file No. of the next image will be 0006.

Provided that the number of picture files does not exceed 9999, the file numbers are recorded sequentially, without being reset even when switching between the SmartMedia and CompactFlash cards or when the card is changed.

When switching between the SmartMedia and CompactFlash cards (by pressing the [SM/CF] button) or when the card is changed (by opening and closing the card cover so the camera assumes that the card has been changed although no change has occurred), the camera will attempt to store the image with a file number from the previously shot image's file number sequence onto the card to be selected next time. This is because the camera holds in memory the file number of the image shot immediately before.

The camera searches through the newly selected card for the highest-numbered file in the highest-numbered folder. If the file number that has been activated is smaller than that of the image shot immediately before, the camera stores a new image having a file number that is one digit higher than that of the image shot immediately before. If the file number that has been activated is larger than or the same as that of the image shot immediately before, the camera creates a new folder on the newly selected card and stores a new image with a file number that is one digit higher than that of the file that has been activated. (At this time, the number of the newly created folder will be one digit higher than that of the highest-numbered folder on the card.)

When the file number 9999 is reached, the camera automatically creates a new folder and the next image will be stored in that folder with the file number 0001. At this time, the number of the newly created folder will be one digit higher than that of the highest-numbered folder on the card.

NOTE

- When the folder number 999 is reached, the camera automatically enters the "NAME RESET" mode. For details, see "Notes for Using the AUTO FILE and AUTO FOLDER Functions" in this booklet.
- If the folder name with the highest folder number is other than "****OLYMP", the camera automatically creates an "****OLYMP" folder.

F

A propos du nom de fichier et du nom de dossier

Les noms de fichier/dossier d'images enregistrées sur le C-2500L sont titrés comme suit.

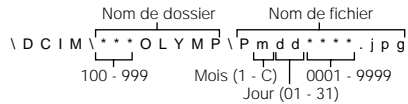

*Mois:1-9 : 1-9, 10 : A, 11: B, 12 : C

Le nom de fichier et le nom de dossier dans chaque mode

AUTO FILE (FICHIER AUTOMATIQUE)

Lorsque l'on change la carte ou passe de la carte SmartMedia à la carte CompactFlash (et inversement), le numéro de dossier reste inchangé et le numéro de fichier suit le numéro précédent qui est utilisé dans la carte précédente. Voici un exemple. On retire une carte sur laquelle se trouve un dossier N° 101 et un fichier N° 0005, puis insère une autre. Le numéro du dossier reste 101 mais le numéro de l'image suivante est 0006.

Tant que le numéro des fichiers d'images n'excède pas 9999, les numéros de fichier sont enregistrés à la suite, sans être remis à 1 même en commutant entre les cartes SmartMedia et CompactFlash ou lorsque la carte est changée.

En commutant entre les cartes SmartMedia et CompactFlash (en appuyant sur la touche [SM/CF] ou lorsque la carte est changée (en ouvrant et en fermant le couvercle du logement des cartes, l'appareil considère que la carte a été changée bien qu'aucun changement ne se soit produit), l'appareil tentera de mémoriser l'image avec un numéro de fichier qui suit le numéro de fichier de l'image prise précédemment sur la carte sélectionnée. C'est parce que l'appareil garde en mémoire le numéro de fichier de l'image prise immédiatement avant.

L'appareil cherche sur la carte nouvellement sélectionnée le fichier avec le plus grand numéro dans le dossier du plus grand numéro. Si le numéro de fichier qui a été activé est plus petit que celui de l'image prise immédiatement avant, l'appareil range une prochaine image ayant un numéro de fichier qui est d'une unité de plus que celui de l'image prise immédiatement avant. Si le numéro de fichier qui a été activé est plus grand ou le même que celui de l'image prise immédiatement avant, l'appareil crée un nouveau dossier sur la carte nouvellement sélectionnée et range une prochaine image avec un numéro de fichier qui est d'une unité de plus que celui du fichier qui a été activé. (A ce moment-là, le numéro du dossier nouvellement créé sera d'une unité de plus que celui du dossier du plus grand numéro sur la carte.)

Lorsque le numéro de fichier 9999 est atteint, l'appareil crée automatiquement un nouveau dossier et la prochaine image sera rangée dans ce dossier avec le numéro de fichier 0001. A ce moment-là, le numéro du dossier nouvellement créé sera d'une unité de plus que celui du dossier du plus grand numéro sur la carte.

REMARQUE

- Lorsque le numéro de dossier 999 est atteint, l'appareil passe automatiquement en mode "NAME RESET". Pour des détails, voir "Remarques pour utiliser les fonctions AUTO FILE et AUTO FOLDER" dans cette brochure.
- Si le nom de dossier avec le plus grand numéro de dossier est autre que "****OLYMP", l'appareil crée automatiquement un dossier "****OLYMP".

D

Hinweise zu Dateiname und Ordnernamen

Die Datei- und Ordnernamen der Bilder werden mit der C-2500L aufgezeichnet und in folgender Form ausgedrückt.

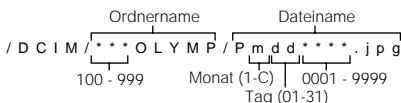

*Monat: 1 bis 9 für Jan. bis Sept., A für Okt., B für Nov. und C für Dez.

Dateiname und Ordnernamen in jedem einzelnen Modus

AUTO FILE

Wenn die Speicherkarte ausgewechselt oder zwischen der SmartMedia- und CompactFlash-Karte umgeschaltet wird, verbleibt die Ordnernummer, während die Dateinummer der vorhergehenden Dateinummer folgt (Nummer innerhalb der zuvor eingesteckten Speicherkarte).

Wenn zum Beispiel die Karte entfernt wird, worauf die Ordnernummer 101 und die Dateinummer 0005 aufgezeichnet sind und eine andere Speicherkarte eingesteckt wird, verbleibt die Ordnernummer als 101. Die Dateinummer rückt jedoch einen Wert auf 0006 vor.

Außer bei Überschreiten der Bilddateinummer 9999 werden bei der Abspeicherung die Dateinummern in zunehmender Folge durchnummeriert. Eine Rückstellung unterbleibt auch dann, wenn zwischen SmartMedia- und CompactFlash-Karte umgeschaltet wird oder wenn ein Kartenwechsel erfolgt.

Wenn zwischen SmartMedia- und CompactFlash-Karte mit der [SM/CF]-Taste umgeschaltet wird oder wenn ein Kartenwechsel erfolgt (auch bei Öffnen und Schließen der Kartenfachabdeckung, so daß die Kamera annimmt, daß ein Kartenwechsel erfolgte, selbst wenn dies nicht der Fall ist), weist die Kamera dem nächsten Bild auf der anderen/ausgewechselten Karte eine Dateinummer zu, die um den Wert 1 über der letzten Dateinummer liegt. Dies ist möglich, weil die Kamera die vorhergehenden Dateinummern abspeichert.

Die Kamera sucht in der anderen/ausgewechselten Karte die höchste Dateinummer im Ordner mit der höchsten Nummer. Ist die gefundene Dateinummer kleiner als die Dateinummer der zuletzt hergestellten Aufnahme, weist die Kamera bei der Speicherung dem Bild eine neue Dateinummer zu, wobei zur Dateinummer der zuvor zuletzt hergestellten Aufnahme der Wert 1 addiert wird. Ist die gefundene Dateinummer größer als die Dateinummer der zuletzt hergestellten Aufnahme, legt die Kamera in der anderen/ausgewechselten Karte einen neuen Ordner an und weist bei der Speicherung dem Bild eine neue Dateinummer zu, die um den Wert 1 über der letzten Dateinummer liegt. (Zu diesem Zeitpunkt liegt die neue Ordnernummer um den Wert 1 über der bis dahin höchsten Ordnernummer).

Wird die Dateinummer 9999 erreicht, legt die Kamera automatisch einen neuen Ordner an und das nächste Bild wird mit der Dateinummer 0001 abgespeichert. Zu diesem Zeitpunkt liegt die neue Ordnernummer um den Wert 1 über der bis dahin höchsten Ordnernummer.

HINWEIS

- Wird die Ordnernummer 999 erreicht, schaltet die Kamera automatisch auf Umbenennung (NAME RESET). Siehe "Hinweise zur automatischen Dateinummerierung (AUTO FILE) und automatischen Ordnernummerierung (AUTO FOLDER)" in dieser Anleitung.
- Enthält die höchste Ordnernummer nicht die Bezeichnung "****OLYMP", legt die Kamera automatisch einen neuen Ordner mit der Bezeichnung "****OLYMP" an.

E

AUTO FOLDER

When changing the card or switching between the SmartMedia and CompactFlash, the folder No. will be serial numbers from the former card, and the file No. will return to 0001.

For example, if you remove the card that folder No. 101 and file No. 0005 are recorded on and insert another card, the folder No. will be 102, and the file No. of the next image will return to 0001.

You can line up the folders in order of shooting, when you copy images by the folder to the computer. The file No. of every folder starts from 0001, so you can manage the data as you manage photo films.

The AUTO FOLDER function is provided to define more than one folder for categorizing pictures. New folders are created in the following cases:

1. When the camera is in one of the shooting modes (the mode dial is set to "P", "A" or "M"), a picture is taken after switching between the SmartMedia and CompactFlash cards by pressing the [SM/CF] button. Even if either one of the cards is not loaded, the camera assumes that switching is complete when the button is pressed.
2. When the camera is in one of the shooting modes (the mode dial is set to "P", "A" or "M"), a picture is taken after changing the card (by opening and closing the card cover since it makes the camera assume that the card has been changed although no change has occurred).
3. The first picture is taken after the camera is turned on (or after returning from the standby mode).

The camera holds in memory the folder number that was selected right before the above procedure 1, 2 or 3 is performed and attempts to assign a sequence number. Then the camera searches through the switched or changed card (or the card onto which an image will be stored for the first time after the power is switched on) for the highest-numbered folder. Now the camera compares the highest folder number that has been found on the new card with that on the card used immediately before and creates a new folder with a number that is one digit higher than the larger one between those two folder numbers. (If they have the same number, the camera creates a new folder with a number that is one digit higher than that number.)

Unless the above procedure 1, 2 or 3 is performed after the new folder has been created, new files will be stored in this folder with sequential numbers from 0001. When the file number 9999 is reached, the camera automatically creates a new folder and the next image will be stored in that folder with a file number 0001. At this time, the number of the newly created folder will be one digit larger than that of the highest-numbered folder on the card.

NOTE

- When the number of folders reaches 999, the camera automatically enters the "NAME RESET" mode. For details, see the following "Notes for Using the AUTO FILE and AUTO FOLDER Functions".

NAME RESET

With the NAME RESET function, the camera does not hold the file number of the image in memory. Instead, the camera stores files with numbers that are sequential from the largest file number in the highest-numbered folder on the card. Even when switching between the SmartMedia and CompactFlash, or when the card is changed, or even when the power is switched off and then on again, the camera assigns numbers to new files according to file numbers on the currently selected card.

To restore the original condition (with folder number 100 and file number 0001) after the AUTO FILE function or AUTO FOLDER function has been used, select the NAME RESET function and then re-format the card. When erasing all images instead of re-formatting the card, switch the power off and then on again and take pictures with the NAME RESET function.

F**AUTO FOLDER (DOSSIER AUTOMATIQUE)**

Lorsque l'on change la carte ou passe de la carte SmartMedia à la carte CompactFlash (et inversement), le numéro de dossier prend le numéro suivant et le numéro de fichier repasse à 0001.

Voici un exemple. On retire une carte sur laquelle se trouvent un dossier N° 101 et un fichier N° 0005, puis insère une autre. Le numéro de dossier passe à 102 et le numéro du fichier suivant est 0001.

On peut disposer les dossiers dans l'ordre de prise de vue lors de la copie des images, dossier par dossier, sur l'ordinateur. Le numéro de fichier dans tous les dossiers commence par 0001, on peut donc gérer les données comme des pellicules. La fonction AUTO FOLDER est prévue pour définir plusieurs dossiers pour cataloguer des vues. De nouveaux dossiers sont créés dans les cas suivants:

1. Lorsque l'appareil est dans un des modes de prise de vues (la molette de mode est réglée sur "P", "A" ou "M"), une vue est prise après commutation entre les cartes SmartMedia et CompactFlash en appuyant sur la touche [SM/CF]. Même si une des cartes n'est pas en place, l'appareil considère que la commutation est faite quand la touche est pressée.
2. Lorsque l'appareil est dans un des modes de prise de vues (la molette de mode est réglée sur "P", "A" ou "M"), une vue est prise après changement de carte (en ouvrant et fermant le couvercle du logement des cartes puisque ceci fait que l'appareil considère que la carte a été changée bien qu'aucun changement ne se soit produit).
3. La première vue est prise après la mise en marche de l'appareil (ou après être revenu du mode d'attente).

L'appareil garde en mémoire le numéro de dossier qui était sélectionné juste avant que la procédure précédente 1, 2 ou 3 soit effectuée et tente d'affecter un nombre en séquence. Puis l'appareil cherche le dossier ayant le plus grand numéro sur la carte commutée ou changée (ou la carte sur laquelle une image sera mémorisée pour la première fois après la mise en marche). L'appareil compare alors le numéro de dossier le plus grand qui a été trouvé sur la nouvelle carte avec celui sur la carte utilisée immédiatement avant et crée un nouveau dossier avec un numéro qui est d'une unité de plus que le plus grand des deux numéros de dossiers. (S'ils ont le même numéro, l'appareil crée un nouveau dossier avec un numéro qui est d'une unité de plus que ce numéro.)

A moins que la procédure précédente 1, 2 ou 3 ne soit effectuée après la création d'un nouveau dossier, les nouveaux fichiers seront rangés dans ce dossier avec des numéros à la suite à partir de 0001. Lorsque le numéro de fichier 9999 est atteint, l'appareil crée automatiquement un nouveau dossier et la prochaine image sera rangée dans ce dossier avec le numéro de fichier 0001. A ce moment-là, le numéro du dossier nouvellement créé sera d'une unité de plus que celui du dossier du plus grand numéro sur la carte.

REMARQUE

- Lorsque le numéro des dossiers atteint 999, l'appareil passe automatiquement en mode "NAME RESET". Pour des détails, voir la suite "Remarques pour utiliser les fonctions AUTO FILE et AUTO FOLDER".

NAME RESET (RENUMEROTAGE)

Avec la fonction NAME RESET, l'appareil ne garde pas en mémoire le numéro de fichier de l'image. A la place, l'appareil range les fichiers avec des numéros qui sont à la suite du numéro de fichier le plus grand dans le dossier de numéro le plus grand sur la carte. Même en commutant entre les cartes SmartMedia et CompactFlash, ou quand la carte est changée, ou même quand l'alimentation est coupée puis remise, l'appareil affecte des numéros aux nouveaux fichiers en fonction des numéros de fichier sur la carte actuellement sélectionnée.

Pour revenir dans l'état original (avec un numéro de dossier 100 et un numéro de fichier 0001) après que la fonction AUTO FILE ou AUTO FOLDER a été utilisée, sélectionner la fonction NAME RESET et reformater la carte. En effaçant toutes les images au lieu de reformater la carte, couper l'alimentation puis la remettre et prendre des vues avec la fonction NAME RESET.

D**AUTO FOLDER**

Wenn die Speicherkarte ausgewechselt oder zwischen der SmartMedia- und CompactFlash-Karte umgeschaltet wird, verbleibt die Ordnernummer, während die Dateinummer auf 0001 zurückkehrt (Nummer innerhalb der zuvor eingesteckten Speicherkarte).

Wenn zum Beispiel die Karte entfernt wird, auf der die Ordnernummer 101 und die Dateinummer 0005 aufgezichnet sind, und eine andere Speicherkarte eingesteckt wird, wechselt die Ordnernummer auf 102. Die Dateinummer des nächsten Bilds kehrt auf 0001 zurück.

Wenn Sie Ihre Bilder auf die Festplatte des Computers übertragen, können Sie die Ordner in Aufnahmereihenfolge vorbereiten. Die Dateinummer jedes einzelnen Ordners beginnt mit 0001. Dies bedeutet, daß die Daten wie bei Filmnegativen gehandhabt werden können.

Der AUTO FOLDER-Modus ermöglicht es Ihnen, mehr als einen Ordner zur Bildkatalogisierung anzulegen. Neue Ordner werden wie folgt angelegt:

1. Bei auf einen Aufnahmemodus (P, A oder M) geschalteter Kamera mit der [SM/CF]-Taste zwischen SmartMedia- und CompactFlash-Karte umschalten und eine Aufnahme herstellen. Selbst wenn nur eine Kartenausführung in der Kamera eingelegt ist, nimmt die Kamera an, daß eine Umschaltung zwischen den Karten erfolgte.
2. Bei auf einen Aufnahmemodus (P, A oder M) geschalteter Kamera einen Kartenwechsel durchführen (einfach die Kartenfachabdeckung öffnen und wieder schließen, so daß die Kamera annimmt, daß ein Kartenwechsel erfolgte, obwohl dies nicht der Fall ist) und eine Aufnahme herstellen.
3. Die Kamera einschalten (oder die Bereitschaft beenden) und die erste Aufnahme durchführen.

Die Kamera hat die vorhergehende Ordnernummer (vor den Bedienschritten 1, 2 oder 3) abgespeichert und weist nun eine neue Ordnernummer zu. Hierzu durchsucht die Kamera die andere/gewechselte Karte (oder die Karte, auf die nach der Einschaltung das erste Bild geschrieben wird) nach der höchsten Ordnernummer. Hierauf vergleicht die Kamera die höchste Ordnernummer in der neuen Karte mit der höchsten Ordnernummer auf der zuletzt verwendeten Karte und weist dann eine neue Ordnernummer zu, die um den Wert 1 über der jeweils höheren Ordnernummer (der beiden miteinander verglichenen Ordner) liegt. (Haben beide Ordner die gleiche Nummer, weist die Kamera eine Ordnernummer zu, die um den Wert 1 über der gefundenen Ordnernummer liegt.)

Wenn nach Anlegen eines neuen Ordners die obigen Schritte 1, 2 oder 3 nicht durchgeführt werden, werden neue Dateien in diesem Ordner ab 0001 durchnummeriert. Wird die Dateinummer 9999 erreicht, legt die Kamera automatisch einen neuen Ordner an, und neue Dateien für diesen Ordner werden ab 0001 durchnummeriert. Zu diesem Zeitpunkt legt die neue Ordnernummer um den Wert 1 über der bis dahin höchsten Ordnernummer.

HINWEIS

- Wird die Ordnernummer 999 erreicht, schaltet die Kamera automatisch auf Umbenennung (NAME RESET). Siehe "Hinweise zur automatischen Dateinumerierung (AUTO FILE) und automatische Ordnernumerierung (AUTO FOLDER)" in dieser Anleitung.

RÜCKSTELLUNG DES NAMENS

Im NAME RESET-Modus wird nicht die Dateinummer des Bildes abgepeichert. Stattdessen weist die Kamera bei der Speicherung im Ordner mit der jeweils höchsten Nummer jeweils neue Dateinummern zu, die ab der dort vorhandenen höchsten Dateinummer angefügt und aufwärts zählend durchnummeriert werden. Wenn zwischen SmartMedia- und CompactFlash-Karte umgeschaltet wird oder wenn ein Kartenwechsel erfolgt oder wenn die Kamera aus- und wieder eingeschaltet wird, erfolgt die Nummernzuweisung unter Bezugnahme auf die Dateinummern der zu diesem Zeitpunkt gewählten Karte.

Um den ursprünglichen Status wiederherzustellen (Ordernummer 001 und Dateinummer 0001), nach der Verwendung von Auto FILE- oder AUTO FOLDER-Modus den NAME RESET-Modus wählen und die Karte neu formatieren. Wird anstelle der Karten-NeufORMATIERUNG eine Gesamtlöschung aller Bilder durchgeführt, die Kamera aus- und wieder einschalten und hierauf Bilder nach Verwendung des NAME RESET-Modus abspeichern.

Notes for Using the AUTO FILE and AUTO FOLDER Functions

• Automatic Switching Function in the AUTO FILE and AUTO FOLDER Modes

When the number of folders on the selected card reaches 999 during shooting with the file name mode set to "AUTO FILE" or "AUTO FOLDER", the file name mode is automatically switched to "NAME RESET".

From this point, the "NAME RESET" mode is set automatically even when "AUTO FILE" or "AUTO FOLDER" mode is selected on the menu. (Placing the cursor on "AUTO FILE" or "AUTO FOLDER" in the menu and pressing [OK] will select the "NAME RESET" mode. The menu for the "NAME RESET" mode is displayed automatically.)

When a card containing a folder numbered 999 is loaded in the camera and selected, the file name mode is set automatically to "NAME RESET".

Once the file name mode is set to "NAME RESET", it will not return to the "AUTO FILE" or "AUTO FOLDER" mode. To return to "AUTO FILE" or "AUTO FOLDER" mode, set the menu before the number of folders reaches 999.

• CARD FULL Display and Countermeasure

When number of folders reaches 999 and the number of files in Folder 999 reaches 9999, the card can no longer be used for shooting even if sufficient capacity is available. "0" blinks in the display on the control panel.

In this case, save all files on the card to another medium via PC, then perform the all-frame clearing or formatting operation with the camera to enable shooting.

Once card data is erased by all-frame clearing or formatting, it cannot be recovered. Be sure to save the data to another medium before executing either of these operations.

Remarques en utilisant les fonctions AUTO FILE et AUTO FOLDER

• Fonctions de commutation automatique dans les modes AUTO FILE et AUTO FOLDER

Si le numéro de dossier sur la carte sélectionnée atteint 999 pendant la prise de vues avec le mode de nom de fichier réglé sur "AUTO FILE" ou "AUTO FOLDER", le mode de nom de fichier est commuté automatiquement sur "NAME RESET".

À partir de là, le mode "NAME RESET" est réglé automatiquement même si le mode "AUTO FILE" ou "AUTO FOLDER" est sélectionné dans le menu. (Si le curseur est placé sur "AUTO FILE" ou "AUTO FOLDER" dans le menu et que la touche [OK] est pressée, le mode "NAME RESET" est sélectionné et le menu pour le mode "NAME RESET" est affiché automatiquement.)

Si une carte contenant un dossier numéroté 999 est chargée dans l'appareil et que la carte est sélectionnée, le mode de nom de fichier est réglé automatiquement sur "NAME RESET".

Une fois que le mode de nom de fichier est réglé sur "NAME RESET", il ne revient pas automatiquement en mode "AUTO FILE" ou "AUTO FOLDER". Pour revenir en mode "AUTO FILE" ou "AUTO FOLDER", régler le menu avant que le numéro de dossier n'atteigne 999 sur la carte.

• Affichage CARD FULL et contre-mesure

Si le numéro de dossier atteint 999 et que le numéro de fichier atteint 9999, la carte ne peut plus être utilisée pour la prise de vues même s'il y a suffisamment de place laissée, et "0" clignote dans l'affichage de l'écran de commande.

Dans un tel cas, sauvegarder tous les fichiers de la carte sur un autre support en utilisant un ordinateur, puis effectuer l'effacement de toutes les images ou le formatage avec l'appareil pour permettre la prise de vues.

Lorsque les données sur la carte sont effacées par l'opération d'effacement de toutes les images ou de formatage, les données ne peuvent plus jamais être restituées. Bien s'assurer de les sauvegarder d'abord sur un autre support.

Hinweise zum Gebrauch der Datei- und Ordner-Benennung

• Automatische Wechselfunktion im AUTO FILE- und AUTO FOLDER-Modus

Wenn im Aufnahmebetrieb die Ordernummer der gewählten Karte 999 erreicht und die Kamera auf den AUTO FILE- oder AUTO FOLDER-Modus eingestellt ist, wird der Dateibenennungsmodus automatisch auf NAME RESET umgeschaltet.

Hierauf wird automatisch auf den NAME RESET-Modus geschaltet, selbst wenn im Menü der AUTO FILE- oder AUTO FOLDER-Modus gewählt wurde. (Wenn der Menü-Cursor bei AUTO FILE oder AUTO FOLDER steht und die [OK]-Taste gedrückt wird, erfolgt Umschaltung auf den NAME RESET-Modus und das NAME RESET-Menü wird automatisch angezeigt.)

Wird eine Karte, die einen Ordner mit der Nummer 999 enthält, in die Kamera eingelegt und hierauf angewählt, wird automatisch der Dateibenennungsmodus NAME RESET gewählt.

Wenn der Dateibenennungsmodus NAME RESET gewählt wurde, unterbleibt die Rückschaltung auf den AUTO FILE- oder AUTO FOLDER-Modus. Um auf den AUTO FILE- oder AUTO FOLDER-Modus zurückzuschalten, die Menüeinstellung vornehmen, ehe bei dieser Karte die Ordernummer 999 erreicht wird.

• CARD FULL-Anzeige und Abhilfemaßnahmen

Werden die Ordernummer 999 und die Dateinummer 9999 erreicht, kann die Karte nicht für weitere Aufnahmen verwendet werden, selbst wenn noch Speicherkapazität auf der Karte vorhanden ist. Auf dem Bedienfeld blinkt die Anzeige 0.

In diesem Fall alle Dateien der Karte auf einem anderen Medium abspeichern. Hierzu einen Personal Computer verwenden. Hierauf mit der Kamera alle Aufnahmen löschen oder eine Karten-NeufORMATIERUNG durchführen, um erneut Aufnahmen auf der Karte abspeichern zu können.

Werden die Bilddaten durch die Funktion "Löschen aller Bilder" oder eine Karten-NeufORMATIERUNG gelöscht, sind diese unwiderruflich verloren. Achten Sie darauf, die Bilder vorher auf einem anderen Medium abzuspeichern.

CAMEDIA

E Miscellaneous

F Divers

D Verschiedenes

7

E Glossary

A

AE

An abbreviation for "Automatic Exposure". The built-in exposure meter automatically sets exposure. The exposure depends on the aperture. C-2500L has aperture mode AE and programmed AE. The user sets the aperture first manually under aperture mode AE while the camera sets the aperture and the shutter speed automatically under programmed AE.

A mode

"A" is an abbreviation for aperture. The user sets the aperture first manually and the camera sets the shutter speed accordingly.

Aperture

The mechanism for controlling the amount of light. The smaller the aperture is, the more fuzzy the background is. This is used for perspective.

Autofocus

The mechanism to bring a subject into focus automatically.

B

Browser

Internet viewing software. Popular products are Netscape Communicator and Microsoft Internet Explorer. Pictures taken with the Camedia C-2500L can be viewed with a browser.

C

Close-up

Generic term for taking photographs at a close distance to the subject. With the Camedia C-2500L, you can take photographs up close to the subject in either the macro mode (30 cm ~ 60 cm) or super macro mode (2 cm~30 cm).

Center metering

Light metering technique which measures light across a wide area centered on the subject. This technique is suitable for general photography, but its disadvantage is that the overall exposure of the entire image can be affected by extremely bright or dark spots.

Color temperature

Barometer to indicate a color of the source of light. The unit is "K (kelvin: the unit for the absolute temperature)". The color of light vary with increase of the temperature, such as red→orange→yellow→white→blue-white. Color temperature shows the relation between the color and the temperature. The actual temperature of the sun (surface temp: 6000°K) agrees with its color while fluorescent lights measure 4200°K because they seem the same as objects whose absolute temperatures are 4200°K.

CompactFlash memory card

Compact recording media. Storage capacity is 2MB or more.

CompactFlash memory card adaptor

Adaptor used to read images stored on a CompactFlash memory card with a personal computer. The card is fit inside the adaptor and then the adaptor is loaded into the PC's card slot. After that, images can be read on PC.

E

D

Diopter adjustment mechanism

The mechanism to optimize the image in the viewfinder. It adjusts by changing the diopter of the finder lens. Viewfinder images are set to best fit for people with ordinary eye-sight. Therefore, those who are nearsighted or farsighted can't view them properly without glasses on. Diopter adjustment mechanism adjusts this.

E

EV

An abbreviation for "Exposure Value". EV=0 when the aperture value is f1 and the shutter speed is 1 second under ISO=100. The value increases by 1 as the aperture value increases by 1 or the shutter speed becomes longer by 1 step. In the reverse case, EV decreases. It is also possible to express EV with brightness and ISO. When ISO doubles, the value increases by 1; when ISO is halved, the value decreases by 1.

Exposure

Amount of light entering the camera. Exposure is based on the shutter speed and aperture.

Exposure compensation

The operation of compensation by increasing or decreasing the exposure which has been set under AE. When increasing, it is called "Plus compensation", and when decreasing, it is called "Minus compensation".

F

Flash Path

Adaptor for 3.5 inch floppy disk, used to read images stored on a SmartMedia with a personal computer. The card is fit inside the Flash Path and then the Flash Path is loaded into the PC's 3.5 inch floppy disk drive. After that, images can be read on PC.

Focus

The act of bringing a subject into a sharp, clear image.

Format

1 A style for images or documents. C-2500L supports JPEG and TIFF.
2 The process of readying a blank disk or card for its first use. You need to format SmartMedia/CompactFlash memory cards before use.

I

ISO

Unit for expressing the photosensitivity of 35mm film, commonly referred to as "film speed". The sensitivity scale standardized by the International Standards Organization (ISO) is used with the Camedia C-2500L. Commonly, it is expressed in the form of "ISO 100". The higher the numerical value, the higher the sensitivity to light. ISO is used for the digital camera, too. With this camera, you can select from 3 speeds: 100, 200 and 400.

J

JPEG

Compression standard for color still pictures. Image data taken with the Camedia C-2500L is stored on the SmartMedia or CompactFlash memory card in JPEG format. Image data on either type of media can be edited with graphic applications and viewed with a browser.

E

M

Macro

Close-up photography. (P. 122)

Manual focusing

The act of focusing on a subject manually. With this camera, press the [FOCUS] button, and set the distance in the manual focus mode.

M Mode

Manual exposure mode. By setting shutter speed, aperture and so forth yourself, you can be more creative in your picture-taking than you can in the P mode.

P

PC card adaptor

Adaptor used to read images stored on a SmartMedia / CompactFlash with a personal computer. The card is fit inside the adaptor and then the adaptor is loaded into the PC's card slot. After that, images can be read on PC.

P mode

Program AE mode. This is an exposure control mode in which the camera determines aperture and shutter speed.

R

Red-eye

Phenomenon whereby eyes appear red when a flash is fired in a dark room. What actually happens is that the pupils are dilated because of the darkness, so the light of the flash enters the pupil and reflects off of the cornea. The red color is from the blood vessels in the cornea. Red-eye occurs especially with a short optical axis and flash distance. It rarely occurs when shooting in brightly lit places. With the Camedia C-2500L's red-eye reducing flash mode or an extension flash, red-eye can be reduced.

Resolution

Term for expressing image quality. The Camedia C-2500L has three resolution levels: SQ (standard quality), HQ (high quality) and SHQ (super high quality), in ascending order of definition.

S

Sharpness

The degree of clarity in the contour of an image. With the Camedia C-2500L, sharpness can be set as SOFT or NORMAL.

SmartMedia

Recording media the size of a stamp and just 0.76 mm thick. It has a flash memory base and a storage capacity of 2 ~ 32 MB. SmartMedia come in 3.3 V and 5 V types. The Camedia C-2500L uses the 3.3 V type.

Spot metering

Light metering technique which measures light in only a small part of the subject. It is best used with subjects of high light-dark contrast or to measure light in a particular spot only. In the case of the C-2500L, the camera meters the exposure within the autofocus mark of the viewfinder.

E

T

TIFF

Format for saving image data from B/W to color. Data of this format can be handled by scanner applications and graphic applications. The Camedia C-2500L uses it to save noncompressed images.

Trimming

Technique by which a photograph is cut to a desired shape or unwanted parts are cut off.

V

Viewfinder

That part of the camera used to frame the image.

F Lexique

A

Adaptateur de la carte mémoire CompactFlash

Adaptateur utilisé pour lire les images mémorisées sur une carte mémoire CompactFlash avec un ordinateur personnel. La carte est placée à l'intérieur de l'adaptateur et l'adaptateur est ensuite chargé dans la fente pour cartes de l'ordinateur personnel. Après cela, les images peuvent être lues sur l'ordinateur personnel.

Adaptateur PC

Adaptateur utilisé pour lire les images mémorisées sur une carte SmartMedia avec un ordinateur personnel. La carte est placée à l'intérieur de l'adaptateur et l'adaptateur est ensuite chargé dans la fente pour cartes de l'ordinateur personnel. Après cela, les images peuvent être lues sur l'ordinateur personnel.

AE

Abréviation pour "Exposition automatique".

Le posemètre incorporé règle automatiquement l'exposition. L'exposition dépend de l'ouverture du diaphragme. Le C-2500L a une exposition automatique en mode d'ouverture du diaphragme et une exposition automatique programmée. L'utilisateur règle tout d'abord à la main l'ouverture du diaphragme sous le mode d'exposition automatique d'ouverture du diaphragme tandis que l'appareil règle automatiquement l'ouverture du diaphragme et la vitesse de l'obturateur en exposition automatique programmée.

Ajustage

Technique avec laquelle une photo est coupée à la configuration souhaitée ou les parties indésirables sont coupées.

C

Carte mémoire CompactFlash

Support d'enregistrement compact. La capacité de mémoire est de 2 Mo (mégaoctets) ou plus.

Compensation de l'exposition

La compensation consiste à augmenter ou à réduire l'exposition qui a été réglée sous AE (exposition automatique). On appelle "compensation additive" lorsqu'il s'agit de l'augmentation et "compensation soustractive" dans le cas contraire.

D

Définition

Terme pour exprimer la qualité de l'image. Le Camedia C-2500L a trois niveaux de définition: SQ (qualité standard), HQ (haute qualité) et SHQ (super-haute qualité). La définition augmente dans cet ordre.

E

EV

Abréviation pour "indice de lumination".

EV = 0 lorsque la valeur de l'ouverture du diaphragme est de f1 et que la vitesse d'obturation est de 1 seconde sous ISO = 100. La valeur augmente de 1 dès que la valeur d'ouverture du diaphragme augmente de 1 ou que la vitesse de l'obturateur devient plus longue d'un pas. Dans le cas contraire, EV baisse. Il est aussi possible d'exprimer EV avec la luminosité et ISO. Lorsque ISO devient double, la valeur augmente de 1, alors que si ISO devient la moitié, la valeur diminue de 1.

Exposition

Quantité de lumière pénétrant dans l'appareil. L'exposition est basée sur la vitesse d'obturation et l'ouverture du diaphragme.

F

F

Feuilletage de données

Logiciel de visualisation d'Internet. Les produits populaires sont "Netscape Communicator" et "Microsoft Internet Explorer". Les images prises avec le Camedia C-2500L peuvent être visionnées avec un feuilletage de consultation rapide.

Flash Path

Adaptateur pour disquette de 3.5 pouces, utilisé pour lire les images mémorisées sur une carte SmartMedia avec un ordinateur personnel. La carte est placée à l'intérieur du Flash Path et le Flash Path est ensuite chargé dans l'unité de disques souples de 3.5 pouces de l'ordinateur. Après cela, les images peuvent être lues sur l'ordinateur personnel.

Format

1. Modèle pour des images ou des documents. Le C-2500L prend en charge JPEG et TIFF.
2. Le processus pour l'utilisation immédiate d'une disquette ou d'une carte vierge pour sa première utilisation. Avant son utilisation, il est nécessaire de formater une carte SmartMedia/carte mémoire CompactFlash.

G

Gros plan

Terme générique pour prendre une photo à une distance rapprochée du sujet. Avec le Camedia C-2500L, on peut prendre des photos à proximité du sujet en mode gros plan (30 - 60 cm) ou en mode super-gros plan (2 cm - 30 cm).

I

ISO

Unité pour exprimer la sensibilité d'un support argentique salin(35mm), communément dénommé "sensibilité du film". L'échelle de sensibilité normalisée par l'Organisation Internationale de Standardisation (ISO) est utilisée avec le Camedia C-2500L. Elle est exprimée en général comme "ISO 100". Plus la valeur numérique est élevée, plus la sensibilité pour éclairer est élevée. ISO est également utilisé pour un appareil numérique. 66..., il suffit d'appuyer sur la touche [FOCUS] et de régler la distance dans le mode de mise au point automatique. Avec cet appareil, on peut choisir trois sensibilités: 100, 200 et 400.

J

JPEG

Norme de compression pour les images fixes en couleur. Les données d'une image prise avec le Camedia C-2500L sont mémorisées sur la carte SmartMedia ou la carte mémoire CompactFlash dans le format JPEG. Les données d'une image d'un autre type de support peuvent être éditées avec des applications graphiques et visionnées avec un feuilletage de données de consultation rapide.

M

Macrophotographie

Photographie en gros plan. (p. 122)

Mécanisme d'ajustement dioptrique

Mécanisme pour améliorer une image dans le viseur. Il règle en modifiant la dioptrie de la lentille du viseur. Les images du viseur sont réglées pour s'adapter le mieux possible pour les personnes ayant une acuité visuelle normale. Par conséquent, ceux qui sont myopes ou presbytes ne peuvent les voir correctement sans lunettes. Le mécanisme d'ajustement dioptrique ajuste cela.

F

Mesure centrale

Technique de mesure de la lumière qui mesure la lumière à travers une zone étendue centrée sur le sujet. Cette technique est appropriée pour la photographie en général, mais son inconvénient est que l'exposition totale de l'image entière peut être affectée par des endroits extrêmement lumineux ou obscurs.

Mesure ponctuelle

Technique de mesure de la lumière qui ne mesure la lumière que sur une petite partie du sujet. Elle est meilleure utilisée avec des sujets d'un contraste de clair-obscur élevé ou pour mesurer la lumière dans un spot particulier seulement. Dans le cas du C-2500L, l'appareil mesure l'exposition à l'intérieur du symbole de mise au point automatique dans le viseur.

Mise au point

L'action d'amener un sujet dans une image claire et nette.

Mise au point automatique

Le mécanisme pour amener automatiquement un sujet au point.

Mise au point manuelle

L'action de mettre au point sur un sujet manuellement. Avec cet appareil, on peut régler la distance après avoir pressé la touche [FOCUS].

Mode A

"A" est une abréviation pour l'ouverture du diaphragme. L'utilisateur règle tout d'abord à la main l'ouverture du diaphragme et l'appareil règle la vitesse d'obturation en conséquence.

Mode M

Mode d'exposition manuelle. En réglant la vitesse d'obturation, l'ouverture du diaphragme, etc., soi-même, des prises de vues plus créatrices que sur le mode P peuvent être obtenues.

Mode P

Programme le mode AE. Ceci est un mode de commande d'exposition avec lequel l'appareil détermine l'ouverture du diaphragme et la vitesse d'obturation.

N

Netteté

Le degré de clarté dans le contour d'une image. Avec le Camedia C-2500L, la netteté peut être réglée sur ADOUCIE ou NORMALE.

O

Ouverture du diaphragme

Le mécanisme pour contrôler la quantité de lumière. Plus la valeur de l'ouverture du diaphragme est petite, plus l'arrière-plan devient flou. Ceci est utilisé pour la perspective.

S

SmartMedia

Support d'enregistrement de la dimension d'un timbre et d'une épaisseur de seulement 0,76 mm. Il a une base de mémoire flash et une capacité de mémoire de 2 - 32 Mo (mégaoctets). SmartMedia se présente sous deux types: 3,3 V et 5 V. Le Camedia C-2500L utilise le type de 3,3 V.

F

T

Température de couleur

Baromètre pour indiquer une couleur de la source lumineuse. L'unité est "K" (kelvin: unité pour la température absolue). La couleur de la lumière varie avec l'augmentation de la température, comme rouge - orange - jaune - blanc - blanc bleu. La température de la couleur montre la relation entre la couleur et la température.

La température actuelle du Soleil (surface: 6000 K) correspond à sa couleur alors que les lampes fluorescentes mesurent 4200 K. Parce que ces dernières semblent avoir une température absolue à 4200 K.

TIFF (format de fichiers d'images référencés)

Format pour la sauvegarde des données d'une image allant du noir et blanc à la couleur. Les données de ce format peuvent être traitées avec les applications scanner et des applications graphiques. Le Camedia C-2500L l'utilise pour conserver des images de données non-condensées.

V

Viseur

Une partie de l'appareil pour cadrer l'image.

Y

Yeux rouges

Phénomène où les yeux apparaissent rouges lorsqu'un flash est déclenché dans une pièce obscure. Cela survient du fait que les pupilles sont dilatées à cause de l'obscurité. Aussi, la lumière du flash pénètre dans la pupille et se reflète dans la cornée. La couleur rouge provient des vaisseaux sanguins situés dans la cornée. Des yeux rouges apparaissent particulièrement avec un axe optique et une distance de flash raccourcis. Il est rare que cela se produise dans des endroits très éclairés. Avec le Camedia C-2500L le mode flash atténuant l'effet "yeux rouges" ou un flash supplémentaire permet d'atténuer le phénomène des yeux rouges.

D Erläuterungen der Begriffe

A

Abbildungsschärfe

Bei der Camedia C-2500L kann die Konturschärfe für die Wiedergabe auf SOFT oder NORMAL eingestellt werden.

AE

Diese Abkürzung bedeutet "Automatic Exposure" = "Automatische Belichtung".

Der eingebaute Belichtungsmesser stellt die Belichtung automatisch ein. Die Belichtung hängt wiederum von der Blende ab. Bei Modell C-2500L ist ein Modus für automatische Belichtungseinstellung sowie für programmierte Automatik-Einstellung vorhanden. Hierbei wird vom Benutzer die Blende manuell im Automatik-Blendenmodus eingestellt, während bei einer programmierten Automatik-Einstellung sowohl Blendenwert als auch Verschlussgeschwindigkeit von der Kamera automatisch gewählt werden.

A-Modus

"A" ist die Abkürzung für "Aperture = Blende".

In diesem Modus stellt der Benutzer zunächst die Blende manuell ein, wobei die Kamera auf dieser Basis die Verschlussgeschwindigkeit wählt.

Adapter für die CompactFlash-Karte

Dieser Adapter dient zum Lesen der auf der CompactFlash-Karte gespeicherten Bilddaten über einen Computer. Die Karte wird in den Adapter eingesetzt, dann wird der Adapter in den Kartenschlitz des Computers eingeschoben. Auf diese Weise können die Abbildungen am Computer-Monitor betrachtet werden.

Auflösung

Dieser Begriff dient zur Bezeichnung der Bildqualität. Modell Camedia C-2500L weist drei Auflösungsstufen auf: SQ (Standard-Qualität), HQ (hohe Qualität) und SHQ (sehr hohe Qualität). Der Auflösungswert erhöht sich in der obigen Reihenfolge.

Autofokus

Mit Hilfe dieser Funktion wird das Objekt automatisch fokussiert.

B

Belichtung

Damit wird die Menge des in die Kamera einfallenden Lichts bezeichnet. Die Belichtung basiert auf der Verschlussgeschwindigkeit und der Blendenöffnung.

Belichtungskompensation

Vorgang bei zunehmender oder abnehmender Belichtung, die unter AE festgelegt wurde:

Bei einer Zunahme spricht man von einer "Plus-Kompensation", wogegen man bei einer Abnahme von einer "Minus-Kompensation" spricht.

Blende

Der Blendenmechanismus dient zur Regelung der Belichtung. Je kleiner der Blendenwert, desto unscharfer wird der Hintergrund. Dies wird zur Veränderung der Bild-Perspektivität verwendet.

Browser

Darunter versteht man eine Internet-Software zum Betrachten von Bildern. Zu den am meisten verbreiteten Marken gehören Netscape Communicator und Microsoft Internet Explorer. Die mit Modell Camedia C-2500L aufgenommenen Bilder können mit Hilfe eines Browsers aufgerufen und betrachtet werden.

D

C

CompactFlash-Karte

Kompaktes Aufzeichnungsmedium. Die Speicherkapazität beträgt 2 MB oder mehr.

D

Dioptrien-Einstellmechanismus

Dieser Mechanismus dient dazu, die optimale Schärfereinstellung im Sucher zu erhalten. Hierbei wird der Diopter der Sucheroptik entsprechend einjustiert. Das Sucherbild ist normalerweise für Personen mit normaler Sehkraft konzipiert. Im Falle von Kurz- oder Weitsichtigkeit ist deshalb eine Brille erforderlich, um das Sucherbild klar sehen zu können. Nach der entsprechenden Einstellung des Dioptrie-Mechanismus ist das Sucherbild auch ohne Brille scharfgestellt.

E

EV

Diese Abkürzung bedeutet "Belichtungswert".

Bei EV=0 ist im Falle einer ISO-Zahl von 100 der Blendenwert f1, und die Verschlussgeschwindigkeit beträgt 1 Sekunde. Dieser Wert erhöht sich um 1, wenn der Blendenwert ebenfalls um 1 erhöht wird, oder wenn sich die Verschlussgeschwindigkeit um 1 Stufe verlängert. Im umgekehrten Falle reduziert sich der EV-Wert. Der EV-Wert kann auch mit der Helligkeit und der ISO-Zahl ausgedrückt werden. Wenn sich die ISO-Zahl verdoppelt, erhöht sich der Wert um 1, und wenn die ISO-Zahl halbiert wird, reduziert sich dementsprechend der Wert um 1.

F

Farbtemperatur

Diese Skala dient zur Klassifizierung der Farbe einer Lichtquelle. Als Einheit hierfür wird °K (Kelvin: die Einheit für die absolute Temperatur) verwendet. Die Farbe des Lichts verändert sich mit steigender Temperatur, wie zum Beispiel rot → orangefarben → gelb → weiß → blauweiß. Die Farbtemperatur drückt den Bezug zwischen Farbe und Temperatur aus.

Die tatsächliche Farbtemperatur der Sonne (Oberfläche: 6000 K) stimmt mit der Farbe überein. Der Grund ist darin zu sehen, daß die Farbtemperatur bei Fluoreszenzleuchten 4200 K beträgt (gleich wie bei Objekten, deren absolute Farbtemperaturen 4200 K betragen).

Unter einer Fluoreszenzleuchte kann zum Beispiel 4200 K angezeigt werden, da ein unter Fluoreszenzlicht befindliches Objekt der Farbtemperatur 4200 K entspricht.

FlashPath

Dies ist ein Adapter für eine 3,5"-Floppydisk, die zum Betrachten an einem Computer von Abbildungen dient, die auf einer SmartMedia-Karte gespeichert wurden. Die Karte wird in den FlashPath-Adapter eingeschoben, danach wird der Adapter in das Laufwerk der 3,5"-Floppydisk am Computer eingesetzt. Danach können die Abbildungen am Computer betrachtet werden.

Format

Ein Standard für Abbildungen und Text. Die C-2500L unterstützt JPEG und TIFF.

Formateien

Darunter versteht man die Vorbereitung einer unbeschriebenen Diskette oder Karte zur erstmaligen Verwendung. SmartMedia-/CompactFlash-Karten müssen formatiert werden, bevor sie zum ersten Mal benutzt werden können.

D

I

ISO

Dieser Standard dient zur Kennzeichnung der Photoempfindlichkeit von Silbersalzfilm, normalerweise durch die Bezeichnung "Filmempfindlichkeit" ausgedrückt. Die von der International Standards Organization (ISO) standardisierte Empfindlichkeitsskala wird auch für Modell Camedia C-2500L benutzt. Die Skala wird normalerweise in Form von "ISO 100" ausgedrückt. Je höher der numerische Wert, desto höher die Lichtempfindlichkeit des Films. Die ISO-Zahl wird auch für die Digitalkamera verwendet. An dieser Kamera lassen sich drei verschiedene Werte einstellen: 100, 200 und 400 ISO.

J

JPEG

Dies ist ein Kompressionsstandard für digitale Farbbilder. Die mit Modell Camedia C-2500L aufgenommenen Bilder werden als Daten auf einer SmartMedia- oder CompactFlash-Karte im JPEG-Format gespeichert. Die Bilddaten dieser beiden Medien können dann mit einem Graphik-Programm editiert oder mit Hilfe eines Browsers betrachtet werden.

M

Makro-Aufnahmen

Dies ist der Nahaufnahme-Modus. (S. 122)

Manuelles Fokussieren

Damit bezeichnet man die manuelle Schärfereinstellung. An dieser Kamera läßt sich die Entfernung durch Drücken der [FOCUS]-Taste im Manuell-FOKUS-Modus einstellen.

Mittenmessung

Eine Methode der Belichtungsmessung, bei der das Licht über einen breiten Bereich in der Bildmitte gemessen wird. Diese Methode eignet sich im allgemeinen für Standard-Aufnahmen, hat aber den Nachteil, daß die Gesamtbelichtung des Bilds durch sehr helle oder sehr dunkle Stellen beeinflußt wird.

M-Modus

Dies ist der manuelle Belichtungsmodus. Durch manuelles Einstellen der Verschlussgeschwindigkeit, Blende usw. bieten sich in diesem Modus mehr kreative Möglichkeiten als im P-Modus.

N

Nahaufnahmen

Eine Bezeichnung für Bilder, die aus kurzer Entfernung zum Objekt aufgenommen werden. Mit der Camedia C-2500L lassen sich Nahaufnahmen im Macro (30 bis 60 cm)- oder Super Macro-Modus (2 bis 30 cm) durchführen.

P

P-Modus

Dies ist der programmierte AE-Modus. In diesem Belichtungssteuer-Modus bestimmt die Kamera sowohl die Blende als auch die Verschlussgeschwindigkeit.

D

PC-Adapter

Dieser Adapter dient zum Lesen der auf der SmartMedia-Karte gespeicherten Bilddaten über einen PC. Die Karte wird in den Adapter eingesetzt, dann wird der Adapter in den Kartenschlitz des PC eingeschoben. Auf diese Weise können die Abbildungen am PC betrachtet werden.

R

Rote-Augen-Effekt

Wenn in einer dunklen Umgebung ein Bild mit Blitzlicht aufgenommen wird, weisen die Augen eine Rotfärbung auf. Dies hat folgende Ursache: die Pupillen vergrößern sich bei Dunkelheit, und das Licht des Blitzes dringt durch die Pupille bis zur Netzhaut vor, von wo es zurückgeworfen wird. Die rote Farbe rührt von den Blutgefäßen der Netzhaut her. Das Rote-Augen-Phänomen tritt besonders bei Aufnahmen mit einer kurzen optischen Achse und kurzen Abständen auf. In hell erleuchteter Umgebung ist dieser Effekt nur selten festzustellen. Mit Hilfe der Verringerungsfunktion des Rote-Augen-Effekts am Modell Camedia C-2500L oder eines Zusatzblitzes kann dieser Effekt wesentlich reduziert werden.

S

Scharfstellung

Damit bezeichnet man das Fokussieren des Objekts.

SmartMedia-Karte

Ein Aufzeichnungsmedium in Briefmarkengröße, aber nur 0,76 mm dick. Diese Karte ist mit einem Flash Memory-Speicher versehen, der eine Kapazität von 2 - 32 MB aufweist. SmartMedia-Karten sind in zwei Versionen erhältlich - 3,3- und 5-V-Ausführungen. Die Camedia C-2500L verwendet die 3,3-V-Ausführung.

Spotmessung

Hierunter versteht man eine Belichtungsmeßmethode, bei der die Belichtung nur in einem begrenzten Bereich des Objekts gemessen wird. Diese Methode empfiehlt sich bei Objekten mit starkem Hell-/Dunkelkontrast, oder wenn die Belichtung nur an einer bestimmten Stelle gemessen werden soll. Die Kamera mißt und belichtet innerhalb der Autofokusmarke des Suchers (bei der C-2500L).

Sucher

Dieser Teil der Kamera dient zur Festlegung des Bildausschnitts.

T

TIFF

Dieses Format wird zum Umwandeln von Schwarzweiß- zu Farbbild-Daten verwendet. Daten dieses Formats können mit Scanner- und Graphik-Softwareprogrammen editiert werden. Bei der Camedia C-2500L wird dieses Format zum Sichern von kompressionsfreien Abbildungen benutzt.

Z

Zuschneiden

Damit bezeichnet man das Zurechtschneiden eines Bilds auf die gewünschte Größe oder das Abschneiden von nicht gewünschten Teilen.

E Questions and Answers

Q

How long will the batteries last?

A

Battery life is affected by many variables such as the amount of LCD monitor use, the frequency of flash use, as well as by the kind of battery used and the environmental conditions under which the camera is used. Using the LCD monitor frequently will use up your batteries more quickly. Keep the LCD monitor turned off to save power. Use of the optional Ni-MH rechargeable batteries or AC adaptor is recommended.

Q

How can I correct the clock in the camera that will be used to record the date on the image data?

A

Data adjustment is not made when the camera is shipped. Load the lithium coin battery which came with the camera and then, set the date. Do not replace the four Ni-MH batteries and the coin battery all at the same time, otherwise date will be reset.

Q

How should I clean the LCD monitor?

A

Wipe it softly with cleaning paper.

Q

I forgot what I have set under the Menu.

A

It is recommended to reset the settings of the shooting modes. (P. 104)

Q

Why do the subjects' eyes sometimes appear red in pictures?

A

This "red-eye phenomenon" can occur with all cameras when a flash is used. It is caused by light from the flash reflecting off the retina at the back of the eye. Red-eye varies depending on the individual and the shooting conditions such as ambient lighting. Use of the Red-Eye Reducing Pre-Flash mode significantly reduces this phenomenon.

Q

Can I use a filter or hood?

A

A 55mm filter or a hood can be used with the optional Step up ring. (The edges of the image may be trimmed if the WIDE zoom or a 43mm hood is used.)

Q

How should I store the camera?

A

Cameras are susceptible to damage caused by dust, moisture, and salt. Wipe and dry the camera thoroughly before storing it. After using it at the beach, wipe it with a cloth that has been moistened with fresh water and then wrung out. Do not store in an area where mothballs are used. Unload the batteries if you do not plan to use the camera for a long period.

E

Q

Can I use the extension flash?

A

Yes, you can. Please visit our Internet home page (<http://www.olympus.com>).

F Questions et réponses

Q _____

Combien de temps durent les piles ?

R La durée des piles est affectée par de nombreux facteurs comme la durée d'utilisation de l'écran ACL, la fréquence d'utilisation du flash aussi bien que le type de piles utilisées et les conditions climatiques sous lesquelles l'appareil est utilisé. L'utilisation fréquente de l'écran ACL usera plus rapidement les piles. Si on ne l'utilise pas, conserver l'écran ACL à l'arrêt pour économiser l'énergie des piles. L'utilisation de piles rechargeables Ni-MH ou d'un adaptateur secteur est recommandée.

Q _____
Comment peut-on régler l'horloge de l'appareil photo qui sera utilisée pour enregistrer la date dans les fichiers des images ?

R La date n'est pas réglée lorsque l'appareil est expédié. Mettre en place une pile lithium livrée avec l'appareil et mettre celui-ci à jour. Éviter de remplacer à la fois la pile lithium et les quatre piles Ni-MH, sinon la date sera réinitialisée.

Q _____
Comment nettoyer l'écran ACL ?

R Il faut l'essuyer doucement avec un morceau de papier de nettoyage.

Q _____
On a oublié ce que l'on avait sélectionné sous le menu.

R Il est recommandé de remettre à zéro tous les réglages dans les modes de prise de vues. (p.104)

Q _____
Pourquoi les yeux des personnes photographiées apparaissent-ils parfois rouges sur les prises de vues ?

R Le phénomène "yeux rouges" se produit avec n'importe quel appareil photo lorsqu'on utilise un flash. Il est provoqué par l'éclair provenant du flash et se reflétant sur la rétine au fond de l'oeil. L'ampleur de ce phénomène varie d'une personne à l'autre et selon les conditions de la prise de vues, tel que l'éclairage ambiant. L'utilisation des pré-éclairs lancés en mode d'atténuation de l'effet "yeux rouges" permet toutefois de diminuer considérablement ce phénomène.

Q _____
Peut-on utiliser un filtre ou un parasoleil d'objectif ?

R Un filtre de 55 mm ou un parasoleil d'objectif peut être utilisé avec la bague d'adaptation de montage de filtre optionnelle. (Les bords de l'image risquent d'être rognés si on utilise le zoom WIDE ou un parasoleil de 43 mm.)

F

Q _____

Où peut-on ranger l'appareil photo ?

R La poussière, l'humidité et l'air marin peuvent endommager l'appareil photo. Essuyer et sécher soigneusement l'appareil avant de le ranger. Après une utilisation à la plage, l'essuyer avec un tissu humecté d'eau fraîche. Ne jamais remettre dans un endroit où des boules de naphthaline sont utilisées. Retirer les piles si l'on n'a pas l'intention d'utiliser l'appareil pendant une période de temps prolongée.

Q _____
Peut-on utiliser un flash supplémentaire ?

R Oui, c'est possible. Visiter le site Web (<http://www.olympus.com>).

D Fragen und Antworten

F

Wie lange halten die Batterien?

A

Die Batterie-Lebensdauer hängt in starkem Maße von verschiedenen Faktoren ab (Häufigkeit der Verwendung des LCD-Monitors, der Blitzauslösung, der Art der Batterien und den Umgebungsbedingungen, unter denen die Kamera verwendet wird. Bei häufigem Gebrauch des LCD-Monitors sind die Batterien relativ schnell aufgebraucht. Aus Gründen der Energieersparnis sollte daher der Monitor weitgehend ausgeschaltet bleiben. Es wird empfohlen, die als Sonderausstattung erhältlichen, aufladbaren Ni-MH-Batterien oder ein Netzteil zu verwenden.

F

Wie kann ich die Uhr der Kamera für die Datumsaufzeichnung einstellen?

A

Das Datum wird beim Versand vom Werk nicht eingestellt. Legen Sie die mit der Kamera mitgelieferte Lithium-Knopfbatterie ein und stellen Sie danach das Datum ein. Die vier Ni-MH-Batterien und die Knopfbatterie dürfen nicht zusammen ausgewechselt werden, da sich sonst das Datum zurückstellt.

F

Wie kann ich den LCD-Monitor reinigen?

A

Vorsichtig mit Reinigungspapier abwischen.

F

Was kann ich tun, wenn ich die Einstellwerte des Menüs vergessen habe?

A

In diesem Fall wird empfohlen, die Einstellwerte für die Aufnahme-Modi auf die Anfangseinstellung zurückzusetzen. (S. 104)

F

Warum erscheinen die Augen von fotografierten Personen manchmal rot?

A

Dieser "Rote-Augen-Effekt" tritt bei jeder Kamera auf, wenn ein Blitzlicht verwendet wird. Hierbei wird der Blitz von der Netzhaut im Auge zurückgeworfen. Die Stärke des Effekts ist je nach Person und den Aufnahmebedingungen, wie zum Beispiel der Umgebungsbeleuchtung, verschieden. Durch die Verwendung des "Rote-Augen-Verringerungsmodus" kann dieser Effekt wesentlich abgeschwächt werden.

F

Kann ich einen Filter oder eine Gegenlichtblende verwenden?

A

Ein 55-mm-Filter oder eine Gegenlichtblende kann mit dem als Sonderausstattung erhältlichen Adapterring verwendet werden. (Bei Verwendung des WIDE (Weitwinkel)-Zooms oder einer 43-mm-Gegenlichtblende kann eine Abschattung in den Bildecken auftreten.)

D

F

Wie muß die Kamera aufbewahrt werden?

A

Kameras sind gegen Staub, Feuchtigkeit und salzhaltige Luft anfällig. Vor der Lagerung daher die Kamera reinigen und gut trockenwischen. Wenn die Kamera am Strand verwendet wurde, das Gerät mit einem mit klarem Wasser befeuchteten Tuch abreiben. Die Kamera niemals in der Nähe von Mottenkugeln aufbewahren. Wenn die Kamera für längere Zeit nicht verwendet werden soll, die Batterien herausnehmen.









F

Kann ich den Zusatzblitz anschließen?

A

Ja. Bitte informieren Sie sich auf unserer Internet Home Page (<http://www.olympus.com>).

E Error code

Control panel	LCD monitor	Error
-  -	(no indication)	The card compartment cover is left open. Insert a SmartMedia /CompactFlash memory card and close the cover.
	CARD ERROR	If the card is dirty, clean it with a tissue. Then, insert the card again or format it. If the card does not recover, it cannot be used.
	NO CARD	<ul style="list-style-type: none"> • There is no card in the camera. Insert a card. • Switch between SmartMedia and CompactFlash.
	UNFORMATTED CARD	The card is not formatted correctly. Re-format the card in the camera. Note that re-formatting results in the loss of all data stored on the card.
	WRITE-PROTECT	The folder may be set as read only or a write-protect adhesive seal may be attached to the SmartMedia card. If neither of these is the case, the camera may automatically override writing and erasing on the card because of a failure in the card itself. Even if this is the case, however, it is still possible to view the images stored on the card. We recommend that you download the images to a PC.
	NO PICTURE	There is no image in the card. (There is no data to display.)
	(no indication) ★	No more photograph can be taken because the number of remaining pictures is 0. Replace the Smart Media, erase unwanted images, or transfer the data to a PC and erase all the data in the SmartMedia.
	CARD FULL ★	Switch the card with another one. Or replace the media. Or transfer the images to a computer and delete all images.
-  -	(no indication)	Error in the current display. Other operations are possible.
	CAN NOT OPEN FILE	This image cannot be opened with the C-2500L. Images photographed with a different digital camera should be viewed using the same camera. If the card is dirty, clean it with a tissue. Then, insert the card again or format it. If the card does not recover, it cannot be used.

★ This display appears when no more pictures can be stored in the camera. The same display also appears in the following cases.

- There is a file named Pxxx9999.jpg (or Pxxx9999.tif) in the 9990LYMP folder in the DCIM directory. (P. 151)
- The card does not have enough capacity to create or modify a reservation file when you attempt to make a print reservation.









MEMO

- If a card error occurs when using the SmartMedia card, remove the card and re-insert it. If the error recurs, refer to the countermeasures above and take appropriate action.
- If a card error occurs when using the CompactFlash card, the card may not have been inserted all the way into the slot. Open the card cover, remove the card and re-insert it. If the error recurs, refer to the countermeasures above and take appropriate action.

MEMO

- Due to the difference in cluster size between SmartMedia and CompactFlash cards, the following problems may occur during the all-image copy operation between SmartMedia and CompactFlash cards (even when the card sizes are identical).
When you attempt to execute the all-image copy operation on a fully recorded card and a blank card, "CARD FULL" may be displayed and the all-image copy operation will not be available. In this case, replace the copy destination card with another card having larger capacity and retry the all-image copy operation.
- Due to the difference in cluster size between SmartMedia and CompactFlash cards, the number of pictures that can be stored on newly formatted cards may vary depending on the card type (even when the card sizes are identical). Also, in the case of CompactFlash cards, the size indication on the card may differ from the actual capacity, so the number of storable pictures per card can vary.

F Codes d'erreur

Ecran de comman	Ecran ACL	Erreur
-  -	(pas d'indication)	Le logement de cartes reste ouvert. Mettre une carte SmartMedia/CompactFlash en place et refermer le compartiment.
	ERREUR DE CARTE	Si la carte est sale, la nettoyer avec un tissu. Puis, introduire de nouveau la carte ou la formater. Si la carte ne peut être récupérée, elle ne pourra être utilisée.
	PAS DE CARTE	<ul style="list-style-type: none"> • Il n'y a pas de carte dans l'appareil photo. Introduire une carte. • Commuter entre la SmartMedia et la CompactFlash.
	CARTE NON FORMATEE	La carte n'est pas formatée correctement. Reformater la carte dans l'appareil. Noter que le formatage détruit toutes les données enregistrées sur la carte.
	PROTECTION DES IMAGES EN MEMOIRE	Le dossier peut être réglé pour uniquement l'affichage ou un autocollant de protection contre l'effacement peut être placé sur la carte SmartMedia. Dans un de ces cas, l'appareil pourrait automatiquement commander l'écriture et l'effacement de la carte à cause d'un défaut sur la carte. Même dans ce cas, il est encore possible de visionner les images enregistrées sur la carte. Nous vous recommandons de télécharger les images sur un ordinateur personnel.
	PAS D'IMAGE	Il n'y a pas d'image sur la carte. (Il n'y a pas de données à afficher.)
	(pas d'indications) ★	Aucune autre photo ne peut être prise car le nombre de photos restantes est de 0. Remplacer la carte SmartMedia, effacer les images non désirées, ou transférer les données sur un ordinateur personnel et effacer toutes les données se trouvant sur la carte SmartMedia.
	CARTE PLEINE ★	Changer la carte par une autre. Ou, remplacer le média. Ou, transférer les images à un ordinateur et supprimer toutes les images.
-  -	(pas d'indication)	Erreur dans l'affichage en cours. Les autres opérations sont possibles.

	OUVERTURE IM-POSSIBLE D'UN FICHER	Cette image ne peut être ouverte avec le C-2500L. Les images photographiées avec un appareil photo numérique diffèrent devront être visualisées en utilisant le même appareil photo. Si la carte est sale, la nettoyer avec un tissu. Puis, introduire à nouveau la carte ou la formater. Si la carte ne peut être récupérée, elle ne pourra être utilisée.
--	--	---

- ★ Cet affichage apparaît quand il n'est plus possible d'enregistrer des images dans l'appareil.
Le même affichage apparaît également dans les cas suivants.
- Il y a un fichier nommé Pxxx9999.jpg (ou Pxxx9999.tif) dans le dossier 999OLYMP dans le répertoire DCIM. (p. 151)
 - La carte n'a pas une capacité suffisante pour créer ou modifier un fichier de réservation lorsque vous tentez de faire une réservation d'impression.

MEMO

- Si une erreur de carte se produit en utilisant la carte SmartMedia, retirer la carte et l'introduire de nouveau. Si l'erreur se reproduit, se référer aux contre-mesures ci-dessus et prendre la mesure appropriée.
Si une erreur de carte se produit en utilisant la carte CompactFlash, la carte peut ne pas avoir été introduite à fond dans la fente. Ouvrir le couvercle du logement des cartes, sortir la carte puis l'introduire de nouveau. Si la même erreur se reproduit, se référer aux contre-mesures ci-dessus et prendre la mesure appropriée.
- À cause de la différence de taille de faisceau entre les cartes SmartMedia et CompactFlash, les problèmes suivants peuvent se produire pendant l'opération de copie de toutes les images entre les cartes SmartMedia et CompactFlash (même avec des cartes de taille identique). Lorsque vous tentez d'exécuter la copie de toutes les images entre une carte complètement enregistrée et une carte vierge, "CARD FULL" (carte pleine) peut être affiché et l'opération de copie de toutes les images n'est pas disponible. Dans ce cas, remplacer la carte de destination de copie par une autre carte d'une capacité plus grande et essayer de nouveau l'opération de copie de toutes les images.
- À cause de la différence de taille de faisceau entre les cartes SmartMedia et CompactFlash, le nombre d'images qui peuvent être enregistrés sur des cartes nouvellement formatées peut varier en fonction du type de carte (même si les tailles des cartes sont identiques).
De plus, avec les cartes CompactFlash, l'indication de taille sur la carte peut différer de la capacité réelle, ainsi le nombre d'images enregistrables par carte peut varier.

D Fehlercodes

LCD-Feld	LCD-Monitor	Fehler
- [] -	(Keine Anzeige)	Die Kartenfachabdeckung ist offen. Eine SmartMedia- oder CompactFlash-Karte einsetzen und die Abdeckung schließen.
[] - E -	KARTENFEHLER (CARD ERROR)	Wenn die Karte verschmutzt ist, sie mit einem Papiertaschentuch reinigen. Danach die Karte erneut einsetzen, um sie zu formatieren. Wenn auch dann ein Formatieren nicht möglich ist, kann die Karte nicht verwendet werden.
[] - - -	KEINE KARTE (NO CARD)	*Es wurde keine Karte in die Kamera eingelegt. Eine Karte einsetzen. *Zwischen SmartMedia und CompactFlash umschalten.
[] - F -	KARTE NICHT FORMATIERT (UNFORMATTED CARD)	Die Karte wurde nicht einwandfrei formatiert. Die Karte in der Kamera neu formatieren. Beachten Sie, daß bei einer Kartenformatierung sämtliche gespeicherten Daten verloren gehen.

[] - P -	LÖSCHSCHUTZ AKTIVIERT (WRITE-PROTECT)	Ein Ordner kann schreibgeschützt sein oder es kann an der SmartMedia-Karte ein Schreibschutzaufkleber angebracht sein. Falls beide Möglichkeiten nicht zutreffen, kann ein Kartenfehler vorliegen, bei dem die Kamera ggf. die Schreib- und Schreibschutzfunktionen der Karte mißachtet. Selbst in diesem Fall können auf der Karte gespeicherte Bilder wiedergegeben werden. Wir empfehlen, die Bilddaten auf einen Computer zu übertragen.
[] [] [] []	KEIN BILD (NO PICTURE)	Es wurde kein Bild in der Kamera abgespeichert. (Es sind keine Daten zum Anzeigen vorhanden.)
[] []	(keine Anzeige) ★	Es können keine weiteren Bilder aufgenommen werden, da die Anzahl der noch verfügbaren Aufnahmen bei 0 angelangt ist. Die SmartMedia-Karte ersetzen, nicht gewünschte Aufnahme löschen oder die Daten auf einen PC übertragen und alle Bilddaten der SmartMedia-Karte löschen.
	KARTE VOLL (CARD FULL) ★	Die Karte gegen eine andere Karte auswechseln, oder das Aufzeichnungsmedium ersetzen, oder die Bilder zu einem Computer übertragen, dann alle Bilder auf der Karte löschen.
- H -	(keine Anzeige)	Ein Fehler in der gegenwärtigen Bildanzeige. Andere Bedienungsvorgänge sind möglich.
	DATEI LÄSST SICH NICHT ÖFFNEN (CAN NOT OPEN FILE)	Das Bild kann nicht mit der C-2500L geöffnet werden. Bilder, die von einer anderen Digitalkamera aufgenommen wurden, müssen unter Verwendung der gleichen Kamera betrachtet werden. Wenn die Karte verschmutzt ist, sie mit einem Papiertaschentuch reinigen. Danach die Karte erneut einsetzen, um sie zu formatieren. Wenn auch dann ein Formatieren nicht möglich ist, kann die Karte nicht verwendet werden.

- ★ Diese Anzeige erscheint, wenn keine weiteren Bilder in der Kamera abgespeichert werden können. Die gleiche Anzeige erscheint zudem in den folgenden Fällen:
- Wenn eine Datei mit der Bezeichnung Pxxx9999.jpg (oder Pxxx99999.tif) im Ordner 999OLYMP des DCIM-Verzeichnisses vorhanden ist. (S. 151)
 - Die Kartenspeicherkapazität reicht nicht aus, um eine Vormerkdatei anzulegen oder zu bearbeiten, wenn ein Vorabdruck hergestellt werden soll.

ANMERKUNG

- Wenn bei Verwendung einer SmartMedia-Karte ein Kartenfehler auftritt, die Karte entnehmen und erneut einsetzen. Falls hierdurch keine Abhilfe geschaffen wird, zur Fehlersuche unter Bezugnahme auf die oben aufgeführten Abhilfemaßnahmen vorgehen. Wenn bei Verwendung einer CompactFlash-Karte ein Kartenfehler auftritt, ist die Karte womöglich nicht einwandfrei in den Schlitz eingesetzt worden. Die Kartenfachabdeckung öffnen, die Karte entnehmen und erneut einsetzen. Falls hierdurch keine Abhilfe geschaffen wird, zur Fehlersuche unter Bezugnahme auf die oben aufgeführten Abhilfemaßnahmen vorgehen.
- Da SmartMedia- und CompactFlash-Karten mit unterschiedlich großen Daten-Clustern arbeiten, können beim Kopieren aller Bilder zwischen SmartMedia- und CompactFlash-Karte die folgenden Probleme auftreten, selbst wenn beide beim Kopieren verwendete Karten die gleiche Speicherkapazität aufweisen.
Wird versucht, alle Bilder von einer vollen auf eine leere Karte zu kopieren, kann die Meldung "CARD FULL" erscheinen, wobei der Kopiervorgang unterbrochen wird. In diesem Fall die Zielspeicherkarte durch eine Karte mit höherer Speicherkapazität ersetzen und den Kopiervorgang für alle Bilder erneut auslösen.
- Da SmartMedia- und CompactFlash-Karten mit unterschiedlich großen Daten-Clustern arbeiten, kann die Anzahl der auf einer neu formatierten Karte abzuspeichernden Bilder uneinheitlich sein, selbst wenn beide Karten die gleiche Speicherkapazität aufweisen.
Im Falle der CompactFlash-Karten kann zudem die Speicherkapazitätsanzeige von der tatsächlich verfügbaren Speicherkapazität abweichen. Dementsprechend kann die verfügbare Anzahl der abzuspeichernden Bilder schwanken.

E Troubleshooting

Operating Problems

The camera does not work.

The power is OFF.

- Press the power button to turn it on. (P.21)

The batteries are loaded incorrectly

- Reload the batteries correctly. (P.13)

The batteries are dead.

- Replace the batteries with new ones. (P.13)

The batteries are temporarily unable to function.

- Keep the batteries warm while using the camera.
- Rest the batteries between shots.

No picture is taken when the shutter release button is pressed.

SmartMedia / CompactFlash is full.

- Replace the SmartMedia /Compact Flash , erase unwanted images, or transfer the entire image data to PC and erase the data. (P.54,133)

The battery ran out while a picture was being taken or was being written into the SmartMedia / CompactFlash.

- Replace the batteries and retake the picture. (P.13)

The subject is not within the working range of the camera or is difficult for the autofocus to lock on.

- See the working ranges of the Standard mode and Macro mode, or refer to the Autofocus section.

The memory scale is full.

- Wait until at least one block in the memory scale disappears even after the first image you just took has been stored on the card.

The built-in flash is being charged.

- Wait until blinking of the Orange lamp switches to OFF.

The write-protect adhesive seal is on the card or no card is inserted in the camera.

- Insert another card.

The camera is in the , , or mode.

- Set the mode dial to "P", "A", or "M" mode.

The picture just taken does not appear on the LCD monitor.

The power is off.

- Turn the power on. (P.21)

The camera is in the shooting mode.

- Set the mode dial to . (P.27)

There is no image on the SmartMedia/CompactFlash.

- Check the control panel. (P.5)

The flash does not fire.

The flash is not set.

- Push the Flash pop-up button to set the flash. (P.38)

The subject is too bright.

- Use the Fill-In flash mode if desired.

When the orange lamp keeps blinking for over 50 seconds with the flash popped up, the flash is out of order.

- Have it repaired.

E

The LCD monitor is hard to read.

Brightness setting is wrong.

- Select BRIGHTNESS from Menu in the Play mode, and perform the required adjustment. (P.147)

The sun is shining on the monitor.

- Block the light with your hand, etc.

When the camera is connected to a computer, an error message appears while data is being transferred to the computer.

The cable is not plugged correctly.

- Connect the cable correctly. (P.131)

The power is OFF.

- Press the power button to turn it ON. (P.21)

The batteries are exhausted.

- Replace the batteries with new ones (P.13) or use the optional AC adaptor. (P.15)

The serial port is not set correctly.

- Use the operating system software to see if the serial port is set correctly. (P.129)

The image transfer speed is not selected correctly.

- Select the right speed on the computer.

Problems with Images

The picture is out of focus

It was a hard-to-(auto) focus subject.

- Read "Hard-to-(Auto) Focus Subject". (P.33)

The camera moved when the shutter release button was pressed.

- Hold the camera correctly, and press the Shutter release button.(P.25)

The viewfinder's autofocus mark was not positioned on the subject.

- Position the autofocus mark on the subject, or use the focus lock.(P.35)

The lens is dirty.

- Clean the lens.

The mode was not selected correctly.

- Use Macro mode or Super Macro mode when the subject is within the range of 2cm ~ 0.6m. Use Standard mode for further distances. (P.58,59)

The shutter release button was pressed when you stood in front of the camera in the Selftimer mode.

- Press the shutter release button while looking into the viewfinder , not while standing in front of the camera.

The Quick Focus was used with the wrong focal range.

- Use the right Quick focus button for the distance.(P.94)

E

The picture is too bright.

The flash was set to the Fill-In Flash mode.

- Set the flash to a mode other than Fill-In Flash. (P.39)

The subject was very bright.

- Either meter or point the camera away from overly bright subjects.

A dark subject was at the centre of the image.

- Use the spot metering mode, and meter the exposure on a brighter subject.

The picture is too dark.

The flash was not used.

- Pop up the flash and use it.

The subject was very dark.

- Either meter or point the camera away from dark subjects.

A bright subject was at the centre of the image.

- Use the spot metering mode, and meter the exposure on a darker subject.

The color of pictures taken indoors looks unnatural.

The lighting fixture(s) affected the picture.

- Set the flash mode to Fill-In. (P.42)

The subject had no white part.

- Put something white within the image or select a color temperature under the white balance.

The Manual White Balance setting is wrong.

- Select the right white balance. (P.97)

The picture has obscured edge(s).

The lens was partly blocked by a finger or the strap.

- Hold the camera correctly, keeping your fingers and the strap away from the lens. (P.25)

F En cas de difficultés

Problèmes de fonctionnement

L'appareil photo ne fonctionne pas.

L'alimentation est coupée.

- Appuyer sur la touche de marche/arrêt (P.21).

Les piles ne sont pas installées correctement.

- Remettre correctement les piles en place (P.13)

Les piles sont épuisées.

- Remplacer les piles par des neuves (P.13).

Les piles sont provisoirement incapables de fonctionner.

- Maintenir les piles à une température normale pendant le fonctionnement de l'appareil.
- Laisser les piles se reposer entre les prises de vues.

Aucune photo n'est prise lorsque l'on appuie sur le déclencheur.

La carte SmartMedia/CompactFlash est pleine.

- Remplacer la carte SmartMedia/CompactFlash, effacer les images non désirées ou transférer la totalité des données des images dans un ordinateur personnel, puis effacer les données (P.54,133).

Les piles sont arrivées à épuisement pendant qu'une image était prise ou était enregistrée dans la carte SmartMedia/CompactFlash.

- Remplacer les piles et refaire la photo (P.13).

Le sujet est en dehors de la plage de fonctionnement de l'appareil photo ou il est difficile pour la mise au point automatique de se bloquer.

- Voir les plages de fonctionnement du mode normal et du mode gros plan, ou se référer à la section de la mise au point automatique.

L'échelle de la mémoire est pleine.

- Attendre qu'un bloc au moins disparaît de l'échelle de la mémoire, et ceci même après avoir mis la première photo dans la carte.

Le flash intégré est en train de se charger.

- Attendre jusqu'à ce que le voyant orange arrête de clignoter.

La carte est protégée par une bande adhésive contre l'écriture ou aucune carte dans l'appareil.

- Mettre une autre carte en place

L'appareil se trouve dans le mode , ou .

- Régler la molette de mode sur "P", "A" ou "M".

L'image qui vient d'être prise n'apparaît pas sur l'écran ACL.

L'alimentation est coupée.

- Allumer l'appareil. (P.21)

L'appareil est dans le mode de prise de vues.

- Régler la molette de mode sur . (P.27)

Il n'y a pas d'images sur la carte SmartMedia/CompactFlash.

- Vérifier l'écran de commande (P.5).

F

Le flash ne se déclenche pas.

Le flash n'est pas réglé.

- Appuyer sur le bouton de sortie du flash pour régler le flash (P.38).

Le sujet est trop lumineux.

- Utiliser le mode de flash d'appoint souhaité.

Lorsque le voyant orange continue à clignoter pendant plus de 50 secondes avec le flash relevé, le flash est hors de service.

- Le faire réparer.

La lecture sur l'écran ACL est difficile.

La luminosité est mal réglée.

- Sélectionner "BRIGHTNESS" sur le menu en mode de lecture et effectuer le réglage nécessaire (P.147).

Le soleil se reflète sur l'écran ACL.

- Bloquer la lumière avec la main, etc.

Lorsque l'appareil est raccordé à un ordinateur personnel, un message d'erreur apparaît lors du transfert des données dans l'ordinateur.

Le câble n'est pas branché correctement.

- Brancher le câble correctement (P.131).

L'alimentation est coupée.

- Appuyer sur la touche de marche/arrêt (P.21).

Les piles sont épuisées.

- Remplacer les piles par des neuves (P.13) ou utiliser l'adaptateur secteur en option (P.15).

Le port série n'est pas réglé correctement.

- Utiliser le système d'exploitation pour vérifier si le port série a été réglé correctement (P.129).

La vitesse de transfert des images n'a pas été sélectionnée correctement.

- Sélectionner la vitesse appropriée sur l'ordinateur.

Problèmes sur les images

La photo n'est pas au point.

Le sujet était difficile à mettre au point.

- Voir "Sujet difficile à mettre au point" (P.33).

L'appareil photo a été déplacé au moment d'appuyer sur le déclencheur.

- Bien tenir l'appareil et appuyer sur le déclencheur (P.25).

Le repère de mise au point automatique dans le viseur n'est pas placé sur le sujet.

- Positionner le repère sur le sujet ou verrouiller la mise au point (P.35).

L'objectif n'est pas propre.

- Le nettoyer.

Le mode n'est pas correctement choisi.

- Utiliser le mode gros plan ou super-gros plan lorsque le sujet se trouve dans une plage de 2 cm - 0,6 m. Utiliser le mode standard pour une plus longue distance (P.58,59).

F

Le déclencheur est pressé lorsque l'on se trouve devant l'appareil photo en mode de retardateur.

- Appuyer sur le déclencheur en verrouillant dans le viseur et non en se plaçant devant l'appareil photo.

La mise au point rapide a été faite avec une mauvaise plage de mise au point.

- Utiliser un bouton correct de mise au point rapide selon la distance (P.94).

La photo est trop claire.

Le flash a été réglé sur le mode de flash d'appoint.

- Régler le mode de flash sur un mode autre que le mode de flash d'appoint (P.39).

Le sujet était très clair.

- Orienter l'appareil sur un autre sujet moins clair.

Un sujet sombre se trouve au milieu de l'image.

- Utiliser le mode de mesure ponctuelle et mesurer l'exposition sur un sujet plus clair.

La photo est trop sombre.

Le flash n'a pas été utilisé.

- Sortir et utiliser le flash.

Le sujet était trop sombre.

- Ecarter l'appareil des sujets sombres.

Un sujet sombre se trouvait au milieu de l'image.

- Utiliser le mode de mesure ponctuelle et mesurer l'exposition sur un sujet plus sombre.

Les couleurs de la photo prise à l'intérieur sont peu naturelles.

L'éclairage mal ajusté.

- Régler le mode de flash sur "flash d'appoint" (P.42).

Le sujet n'a pas de partie blanche.

- Mettre quelque chose de blanc dans l'image ou choisir une température de couleur sous la balance des blancs .

La balance des blancs manuelle est mal réglée.

- Sélectionner la balance des blancs correcte (P.97).

La photo a des bords assombris.

L'objectif a été partiellement couvert par un doigt ou la dragonne.

- Tenir l'appareil correctement et attention au doigt et à la dragonne (P.25).

D Fehlersuche

Betriebsstörungen

Die Kamera funktioniert nicht.

Die Stromversorgung ist ausgeschaltet.

- Die Haupttaste drücken, um die Stromversorgung einzuschalten (S.21).

Die Batterien sind inkorrekt eingelegt.

- Die Batterien korrekt einlegen (S.13).

Die Batterien sind leer.

- Die Batterien durch Neue ersetzen (S.13).

Die Batterien sind vorübergehend nicht funktionsfähig.

- Die Batterien während der Verwendung der Kamera warmhalten.
- Zwischen den Aufnahmen Pausen einlegen, um die Batterien zu schonen.

Es wird kein Bild aufgenommen, wenn der Auslöserknopf gedrückt wird.

Die SmartMedia/CompactFlash-Karte ist voll.

- Die SmartMedia/CompactFlash-Karte ersetzen, nicht gewünschte Aufnahmen löschen, oder die Daten auf einen Computer übertragen und alle Bilddaten auf der Karte löschen (S.54,133).

Die Batterien haben sich entladen, während ein Bild aufgenommen oder auf die SmartMedia/CompactFlash-Karte geschrieben wurde.

- Die Batterien auswechseln, dann das Bild noch einmal aufnehmen (S.13).

Das Objekt befindet sich nicht innerhalb des Aufnahmebereichs der Kamera, oder eine Scharfstellung mit der Autofokus-Funktion ist nicht möglich.

- Siehe die entsprechenden Abschnitte für den Standard- und Nahaufnahmen-Modus oder das Autofokus-Kapitel.

Die Speicherkapazität-Blockskala ist voll.

- Warten, bis wenigstens ein Block in der Speicherkapazität-Skala verschwindet (auch dann, wenn das gerade aufgenommene erste Bild auf der Karte gespeichert wurde).

Der eingebaute Blitz wird geladen.

- Warten, bis die orange Sucher-LED erlischt.

Der Löschschutz-Aufkleber befindet sich auf der Karte, bzw. es wurde keine Karte in die Kamera eingesteckt.

- Eine andere Karte einstecken.

Die Kamera steht im , , oder -Modus.

- Das Modus-Einstellrad auf P, A oder M stellen.

Das gerade aufgenommene Bild erscheint nicht am LCD-Monitor.

Die Stromversorgung ist ausgeschaltet.

- Die Stromversorgung einschalten (S.21).

Die Kamera befindet sich im Aufnahme-Modus.

- Das Modus-Einstellrad auf  stellen (S.27)

Es ist keine Abbildung auf der SmartMedia/CompactFlash-Karte enthalten.

- Das Bedienfeld überprüfen (S.5).

D

Der Blitz wird nicht ausgelöst.

Der Blitz wurde nicht vorbereitet.

- Den Knopf zum Ausklappen des Blitzes drücken und den Blitz einstellen (S.38).

Zu starker Lichtkontrast des Objekts.

- Nach Wunsch den Aufhellblitz-Modus verwenden.

Wenn die orange Sucher-LED bei ausgeklapptem Blitz für mehr als 50 Sekunden blinkt, liegt eine Störung am Blitzgerät vor.

- Den Blitz reparieren lassen.

Das Bild des LCD-Monitors ist nur schwer erkennbar.

Inkorrekte Helligkeitseinstellung.

- Im Menü des Wiedergabe-Modus die Position BRIGHTNESS wählen, dann die erforderliche Einstellung vornehmen (S.147).

Starker Lichteinfall am Monitor.

- Das Licht mit der Hand o.ä. blockieren.

Wenn die Kamera an einen Computer angeschlossen ist, erscheint eine Fehlermeldung, während die Daten zum Computer übertragen werden.

Das Kabel ist inkorrekt angeschlossen.

- Das Kabel korrekt anschließen (S.131).

Die Stromversorgung ist ausgeschaltet.

- Die Haupttaste drücken, um die Stromversorgung einzuschalten (S.21).

Die Batterien sind entladen.

- Die Batterien durch Neue ersetzen (S.13) oder das als Sonderausstattung erhältliche Netzteil verwenden (S.15).

Inkorrekte Einrichtung der seriellen Schnittstelle.

- Die Betriebssystem-Software verwenden und überprüfen, ob die serielle Schnittstelle korrekt eingerichtet wurde (S.129).

Die Bildtransfer-Geschwindigkeit wurde inkorrekt gewählt.

- Die korrekte Geschwindigkeit am Computer wählen.

Probleme mit Bildern

Das Bild ist unscharf.

Das Bild enthält ein schwer zu selbstfokussierendes Objekt.

- Siehe "Schwer zu selbstfokussierende Objekte"(S.33)

Die Kamera wurde während des Drückens des Auslöserknopfs bewegt.

- Die Kamera muß richtig gehalten und dann der Auslöserknopf gedrückt werden (S.25).

Das Autofokus-Meßfeld im Sucher war nicht auf das Aufnahmeobjekt ausgerichtet.

- Das Autofokus-Meßfeld muß auf das Aufnahmeobjekt ausgerichtet werden, oder es ist die Fokussperre zu benutzen (S.35).

Das Objektiv ist verschmutzt.

- Das Objektiv ist zu reinigen.

D

Es wurde der falsche Kameramodus gewählt.

- Es muß der Nahaufnahme-Modus oder Super-Nahaufnamemodus benutzt werden, wenn sich das Aufnahmeobjekt innerhalb von 2 cm bis 0,6 m befindet. Für größere Entfernungen ist der Standardmodus zu wählen (S.58, 59).

Der Auslöserknopf wurde gedrückt, als Sie im Selbstauslöser-Modus vor der Kamera standen.

- Der Auslöserknopf darf nur gedrückt werden, wenn Sie hinter der Kamera stehen. Niemals vor der Kamera stehen.

Der Schnellfokus wurde im falschen

Schärfeneinstellbereich verwendet.

- Für die richtige Entfernungseinstellung ist die richtige Schnellfokus-Taste zu benutzen (S.94).

Das Bild erscheint zu hell.

Der Blitz war auf den Aufhellblitz-Modus eingestellt.

- Der Blitz muß auf einen anderen Modus als Aufhellblitz eingestellt werden (S.39).

Das Aufnahmeobjekt war zu hell.

- Es muß entweder die Belichtung korrigiert werden, oder die Kamera darf nicht auf übermäßig helle Objekte gerichtet werden.

In der Bildmitte befand sich ein dunkles Aufnahmeobjekt.

- Die Spotmessung benutzen und die Belichtungsmessung an einem helleren Aufnahmeobjekt durchführen.

Das Bild ist zu dunkel

Es wurde kein Blitz benutzt.

- Den Blitz herausklappen und benutzen.

Das Aufnahmeobjekt war sehr dunkel.

- Die Belichtungskorrigieren oder die Kamera nicht auf dunkle Aufnahmeobjekte richten.

In der Bildmitte befand sich ein helles Aufnahmeobjekt.

- Die Spotmessung benutzen und die Belichtungsmessung an einem dunkleren Aufnahmeobjekt durchführen.

Die in Räumen aufgenommenen Bilder wirken unnatürlich.

Die Innenraumbeleuchtung hat die Aufnahmen beeinflußt.

- Der Blitzmodus muß auf Aufhellblitz eingestellt werden (S.42).

Das Aufnahmeobjekt hatte keine Weißanteile.

- Es muß etwas Weißes innerhalb des Bildes plziert werden, oder es ist eine Farbtemperatur unter dem Weißabgleich zu wählen.

Die Einstellung des Weißabgleichs ist inkorrekt.

- Es muß der korrekte Weißabgleich gewählt werden (S.97).

Das Bild zeigt dunkle Ränder.

Das Objektiv wurde teilweise durch einen Finger oder den Trageriemen blockiert.

- Die Kamera muß richtig gehalten werden, wobei die Finger und der Trageriemen nicht vor das Objektiv gelangen dürfen (S.25).

E Specifications

Product type	: Digital camera (for shooting and displaying)
Recording System	: Digital recording JPEG; DCF TIFF (non-compressed), DCF (Design rule for Camera File system), compatible with DPOF
Memory	: 3V(3.3V) SmartMedia 2MB, 4MB, 8MB, 16MB, 32MB, 64MB/ CompactFlash up to 96 MB
No. of storable frames	: 13 shots or more (HQ/8MB)
Erase	: One-frame erase / All-frames erase
Image pickup element	: 2/3 inch CCD solid-state image pickup 2,500,000 pixels (total)
Recording image	: 1712 × 1368 pixels (SHQ/HQ modes), 1280 × 1024 / 640 × 512 pixels (SQ mode)
White balance	: Full auto TTL / manual 6 steps / Quick adjustment
Lens	: Olympus lens 9.2 ~ 28mm, F2.8 ~ 3.9, 7 elements in 7 groups. Equivalent to 36 ~ 110 mm lens on 35-mm camera
Diameter of filter	: 43 mm
Photometric system	: TTL Centre weighted average metering system, Spot metering system
Exposure control	: Programmed auto exposure / Manual exposure
Aperture	: W : F2.8, F5.6 T : F3.9, F7.8
Shutter	: 1/2 ~ 1/10000 sec.(A/P mode) / 8~1/10000 sec. (M mode)
Exposure compensation	: ±2EV (1/3 EV steps)
Working range (from lens)	
Standard mode	: 0.6 m ~ ∞
Macro mode	: 0.3m ~ 0.6m
Super Macro mode	: Approx. 0.02 m ~ 0.6 m (W) Approx. 0.3 m ~ 0.6 m (T)
Quick focus / Manual focus	: 0.3m, 0.35 m, 0.4m, 0.5m, 0.6m, 0.8 m, 1m, 1.2 m, 1.5m, 2m, 2.5m, 3.5m, 5m, 8m, 15m, ∞
Viewfinder	: TTL single lens reflex (with AF mark)
Finderviewfield	: 95% of actual picture field
LCD monitor	: 1.8" TFT colour LCD display For playback: 1-frame, index, magnified
No. of pixels	: Approx. 122,000 pixels
Battery charging time for flash	: Approx. 7 sec. (at normal temperature with new batteries)
Flash working range (from lens)	
W	: 0.3m~3.6m
T	: 0.3m~2.5m
With ISO	100
Flash modes	: Auto-Flash (automatic flash activation in low light and backlight), Red-Eye Reducing Flash, Fill-In Flash (forced activation), Off

E

Auto focus	: TTL system auto focus, Contrast detection system/Focusing range: 0.02 m ~ ∞ (from lens)
Effective range of AF illuminator	: 60 cm - 3 m
Self timer	: Electronic Selftimer with 12-sec. delay
Outer connector	: AC adaptor connector, Computer connector (RS-232C), Video output connector
Date and time	: Recorded into the image file information. It is possible to display them on the LCD monitor and print them with the exclusive printer.
Automatic calendar system	: Up to the year 2030
Power supply for automatic calendar system	: 3V lithium battery (CR2025) × 1
Preprint	: DPOF-compliant (Copies, Index, and Date and time)
Operating environment	
temperature	: 0 ~ 40°C (operation) -20 ~ 60°C (storage)
humidity	: 30 ~ 90 % (operation) 10 ~ 90% (storage) (no dew condensation)
Power supply	: Use four AA nickel metal hydride batteries, AA NiCd batteries or AA alkaline batteries. Do not use manganese batteries or lithium batteries; they may overheat and destroy the camera. Exclusive AC adaptor (optional)
Dimensions	: 109.5(W) × 80.5(H) × 129(L) mm
Weight	: 490 g (without batteries/card)

SPECIFICATIONS ARE SUBJECT TO CHANGE WITHOUT ANY NOTICE OR OBLIGATION ON THE PART OF THE MANUFACTURER.

F Données techniques

Type d'appareil	: Appareil photo numérique (pour prise de vues et affichage)
Système d'enregistrement	: Enregistrement numérique JPEG; TIFF (sans compression), DCF (Design rule for Camera File system), compatible avec DPOF
Mémoire	: Carte SmartMedia 3V(3.3V) de 2 Mo, 4 Mo, 8 Mo, 16 Mo, 32 Mo, 64 Mo/ CompactFlash (96 Mo maxi)
Nombre d'images enregistrables	: 13 prises de vues ou plus (HQ/8 Mo)
Effacement	: Effacement d'une vue/Effacement de toutes les vues
Capteur d'images	: Capteur d'images à semi-conducteurs CCD (dispositif à couplage de charge) de 2/3 pouce et 2 500 000 pixels (total)
Image enregistrée	: 1712 × 1368 pixels [mode SHQ/HQ (super-haute qualité/haute qualité)], 1280 × 1024/640 × 512/pixels [mode SQ (qualité standard)]
Balance des blancs	: Entièrement automatique à travers l'objectif TTL, manuelle à 6 phases/réglage rapide
Objectif	: Objectif Olympus de 9,2 - 28 mm, F2,8 - 3,9, 7 éléments en 7 groupes Equivalent à un objectif de 36 - 110 mm sur un appareil de 35 mm
Diamètre du filtre	: 43 mm
Posemètre	: Système de mesure moyenne pondérée au centre à travers l'objectif (TTL), Système de mesure ponctuelle
Commande d'exposition	: Exposition automatique programmée/Exposition manuelle
Ouverture	: W (grand angulaire): F2,8, F5,6 T (téléobjectif) : F3,9, F7,8
Obturbateur	: 1/2 - 1/10 000 sec.(auto)/8 - 1/10000 sec. (manuel)
Compensation de l'exposition	: ± 2 EV (pas de 1/3 EV)
Plage de prise de vues (à partir de l'objectif)	
Mode standard	: 0,6 m - ∞
Mode gros plan	: 0,3 m - 0,6 m
Mode super-gros plan	: Approx. 0,02 m - 0,6 m (grand angulaire) Approx. 0,3 m - 0,6 m (téléobjectif) Avec ISO 100
Mise au point manuel ou rapide	: 0,3 m, 0,35 m, 0,4 m, 0,5 m, 0,6 m, 0,8 m, 1 m, 1,2 m, 1,5 m, 2 m, 2,5 m, 3,5 m, 5 m, 8 m, 15 m, ∞
Viseur	: Système reflex à mono-objectif TTL (avec repère AF)
Champ de vue du viseur	: 95% du champ de l'image effective
Ecran ACL	: Ecran d'affichage couleur à cristaux liquides TFT de 4,5 cm Pour lecture : 1 vue, index, agrandi

F

Nombre de pixels	: Approx. 122.000 pixels
Durée de charge de la batterie pour le flash	: Approx. 7 sec. (à la température ambiante avec des piles neuves)
Portée de flash (à partir de l'objectif)	: W (grand angulaire) : 0,3 m - 3,6 m T (téléobjectif) : 0,3 m - 2,5 m
Modes du flash	: Mode automatique (déclenchement automatique du flash sous un faible éclairage et en contre-jour), Diminution de l'effet "yeux rouges", Flash d'appoint (déclenchement forcé), Flash débrayé.
Mise au point automatique	: Système de mise au point automatique TTL, Système de détection des contrastes/Plage de mise au point; 0,02 m - ∞ (à partir de l'objectif)
Plage utile de l'illuminateur AF	: 60 cm - 3 m
Retardateur	: Retardateur électronique avec délai de 12 sec.
Connecteurs extérieurs	: Connecteur d'adaptateur secteur, Connecteur d'ordinateur (RS-232C), Connecteur de sortie vidéo
Date et heure	: Enregistrées dans l'information sur le fichier de l'image. Il est possible de les afficher sur l'écran ACL et de les imprimer sur l'imprimante spécifiée.
Système de calendrier automatique	: Jusqu'à l'an 2030.
Alimentation pour le système de calendrier automatique	: pile au lithium de 3V (CR2025) × 1
Préimpression	: Compatible DPOF (copies, index, et horodatage)
Environnement de fonctionnement	
Température	: 0 - 40°C (fonctionnement) -20 - 60°C (remisage)
Humidité	: 30 - 90% (fonctionnement) 10 - 90% (remisage) (sans condensation)
Alimentation	: Quatre piles AA hydrure de nickel, piles à nickel-cadmium AA ou piles alcalines AA. Ne pas utiliser des piles au manganèse ou au lithium; elles risquent de surchauffer et de détruire l'appareil photo. Adaptateur secteur exclusif (en option)
Dimensions	: 109,5 (L) × 80,5 (H) × 129 (P) mm
Poids	: 490 g (sans piles ni cartes)

LES DONNEES TECHNIQUES PEUVENT ETRE L'OBJET DE MODIFICATIONS SANS AVERTISSEMENT PREALABLE NI OBLIGATION DE LA PART DU FABRICANT.

D Technische Daten

Gerätetyp	: Digital-Kamera (für Bildaufzeichnung und -Wiedergabe)
Aufzeichnungssystem	: Digitales Aufnahmesystem JPEG; TIFF (ohne Kompression), DCF-Format (Design rule for Camera File system), kompatibel mit DPOF
Bildspeicher	: 3V(3,3V)-SmartMedia-Karte, 2 MB, 4 MB, 8 MB, 16 MB, 32MB,64 MB/ CompactFlash-Karte bis zu 96 MB
Anzahl der speicherbaren Bilder	: 13 Bilder oder mehr (HQ/8 MB)
Löschfunktion	: Einzelbildlöschung/Gesamtlöschung
Bildwandler	: 2/3-Zoll-CCD-Chip, 2.500.000 Pixel
Bildauflösung bei Aufnahme	: 1712 × 1368 Pixel (SHQ-/HQ-Modi); 1280 × 1024 / 640 × 512 Pixel (SQ-Modus)
Weißabgleich	: Vollaufautomatisch TTL, manuell in 6 Stufen, Schnelleinstellung
Objektiv	: Olympus-Objektiv 9,2 - 28 mm, F2,8 - 3,9, 7 Elemente in 7 Gruppen. Entspricht dem 36 - 110-mm-Objektiv einer 35-mm-Kamera.
Durchmesser des Filters	: 43 mm
Belichtungsmessung	: Mittenbetonte TTL-Integralmessung; Spotmessung
Belichtungssteuerung	: Programmautomatik-Belichtung / manuelle Belichtung
Blende	: W : F2,8, F5,6 T : F3,9, F7,8
Verschlusszeiten	: 1/2 - 1/10.000 Sekunden(Auto)/ 8- 1/10.000 Sekunden(Manuell)
Belichtungskorrektur	: ± 2EV (in Schritten von 1/3 EV)
Aufnahmebereich (ab Objektiv)	
Standardmodus	: 0,6 m - ∞
Nahaufnahmemodus	: 0,3 m - 0,6
Super-Nahaufnahmemodus	: Ca. 0,02 m - 0,6 m (W) Ca. 0,3 m - 0,6 m (T)
Schnellfokus/manueller Fokus	: 0,3 m, 0,35 m, 0,4 m, 0,5 m, 0,6 m, 0,8 m, 1 m, 1,2 m, 1,5 m, 2 m, 2,5 m, 3,5 m, 5 m, 8 m, 15 m, ∞
Sucher	: TTL-Spiegelreflex (mit AF-Markierung)
Sucherausschnitt	: 95% des tatsächlichen Bildfelds
LCD-Monitor	: 1,8-Zoll-TFT-LCD-Farbmonitor Bei der Wiedergabe: Einzelbild, Index, Vergrößerung
Anzahl der Bildpunkte	: Ca. 122.000 Pixel
Blitzladezeit	: Ca. 7 Sekunden (bei normaler Umgebungstemperatur und neuen Batterien)
Blitzreichweite (ab Objektiv)	: W : 0,3 - 3,6 m T : 0,3 - 2,5 m Mit ISO 100

D

Blitzmodi	: Auto-Flash (automatische Aktivierung bei schwachem Licht und Gegenlicht), Modus zur Verringerung des "Rote-Augen-Effekts", Aufhellblitz (Zwangsaktivierung).
Autofokus	: TTL-Autofokus-System, Kontrastvergleichssystem/Schärfereinstellungsbereich: 0,3 - ∞ (ab Objektiv)
Effektiver Bereich des AF-Hilfsilluminators	: 60 cm bis 3 m
Selbstauslöser	: Elektronisch, 12 Sekunden Auslöseverzögerung
Anschlußbuchsen	: Anschlußbuchse für Netzteil, Computer-Stecker (RS232C), Video-Ausgangsbuchse
Datum und Uhrzeit	: Aufzeichnung zusammen mit den Bilddaten. Die Daten können am LCD-Monitor angezeigt und mit einem geeigneten Drucker ausgedruckt werden.
Automatischer Kalender	: Bis zum Jahr 2030
Stromversorgung für das automatische Kalendersystem	: Lithium-Batterie, 3 V (CR2025) × 1
Vorabdruck	: DPOF-kompatibel (Kopien, Index, Datum und Uhrzeit)
Betriebsbedingungen	Umgebungstemperaturen : 0 - 40° (Betrieb) -20 - 60° (Lagerung)
Luftfeuchtigkeit	: 30 - 90% (Betrieb) 10 - 90% (Lagerung) (keine Tau-Kondensation)
Stromversorgung	: Vier Nickel-Metallhydrid-Batterien des Formats AA, Nickel-Cadmium-Batterien, Format AA oder AA Alkali-Batterien. Keine Mangan- oder Lithium-Batterien verwenden, da sich diese Batterien überhitzen und die Kamera beschädigen können.Netzteil (Sonderausstattung)
Abmessungen	: 109,5 × 80,5 × 129 mm (B × H × T)
Gewicht	: 490 g (ohne Batterien/Karte)

DIE TECHNISCHEN DATEN KÖNNEN OHNE VORHERIGE ANKÜNDIGUNG GEÄNDERT WERDEN, OHNE DASS HIERDURCH DEM HERSTELLER IRGENDWELCHE VERPFLICHTUNGEN ENTSTEHEN.

OLYMPUS®

OLYMPUS OPTICAL CO., LTD.

San-Ei Building, 22-2, Nishi Shinjuku 1-chome, Shinjuku-ku, Tokyo, Japan. Tel. 03-3340-2026

OLYMPUS AMERICA INC.

Two Corporate Center Drive, Melville, NY 11747-3157, U.S.A. Tel. 516-844-5000

OLYMPUS OPTICAL CO. (EUROPA) GMBH.

(Premises/Goods delivery) Wendenstraße 14-16, 20097 Hamburg, Germany. Tel. 040-237730

(Letters) Postfach 10 49 08, 20034 Hamburg, Germany.

OLYMPUS OPTICAL CO. (U.K.) LTD.

2-8 Honduras Street, London EC1Y 0TX, United Kingdom, Tel. 0171-253-2772

- "CE" mark indicates that this product complies with the European requirements for safety, health, environment and customer protection.
- La marque "CE" indique que ce produit est conforme avec les exigences européennes en matière de sécurité, santé, environnement et protection du consommateur.
- Das CE-Zeichen bestätigt, daß dieses Produkt mit den europäischen Bestimmungen für Sicherheit, Gesundheit, Umweltschutz und Personenschutz übereinstimmt.

