

# KENWOOD

## KVT-M707

---

7-Inch WIDE SCREEN MONITOR-RECEIVER

### **INSTALLATION MANUAL**

AMPLI-TUNER-MONITEUR GRAND ECRAN 7 pouces

### **MANUEL D'INSTALLATION**

REPRODUCTOR-MONITOR DE PANTALLA PANORÁMICA DE 7 pulgadas

### **MANUAL DE INSTALACION**

Kenwood Corporation

# Accessories

①

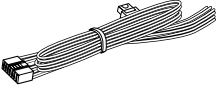

.....1

②

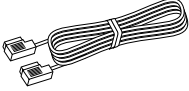

.....1

③

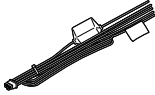

.....1

④



.....1

⑤

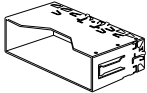

.....1

⑥

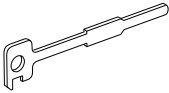

.....2

⑦



.....4

⑧

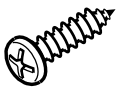

.....4

⑨



.....2

⑩

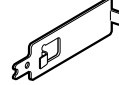

.....2

⑪



.....4

⑫



.....4

⑬

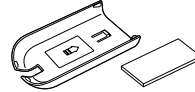

.....1

## Installation Procedure

1. To prevent a short circuit, remove the key from the ignition and disconnect the ⊖ battery.
2. Make the proper input and output wire connections for each unit.
3. Connect the speaker wires of the wiring harness.
4. Connect the wiring harness wires in the following order: ground, battery, ignition.
5. Connect the wiring harness connector to the unit.
6. Install the unit in your car.
7. Reconnect the ⊖ battery.
8. Press the reset button.

### ▲WARNING

- If you connect the ignition wire (red) and the battery wire (yellow) to the car chassis (ground), you may cause a short circuit, that in turn may start a fire. Always connect those wires to the power source running through the fuse box.
- Do not cut out the fuse from the ignition wire (red) and the battery wire (yellow). The power supply must be connected to the wires via the fuse.

### ▲CAUTION

- If your car's ignition does not have an ACC position, connect the ignition wires to a power source that can be turned on and off with the ignition key. If you connect the ignition wire to a power source with a constant voltage supply, as with battery wires, the battery may die.
- If the console has a lid, make sure to install the unit so that the faceplate will not hit the lid when closing and opening.
- If the fuse blows, first make sure the wires aren't touching to cause a short circuit, then replace the old fuse with one with the same rating.
- Insulate unconnected wires with vinyl tape or other similar material. To prevent a short circuit, do not remove the caps on the ends of the unconnected wires or the terminals.
- Connect the speaker wires correctly to the terminals to which they correspond. The unit may be damaged or fail to work if you share the ⊖ wires or ground them to any metal part in the car.
- When only two speakers are being connected to the system, connect the connectors either to both the front output terminals or to both the rear output terminals (do not mix front and rear). For example, if you connect the ⊕ connector of the left speaker to a front output terminal, do not connect the ⊖ connector to a rear output terminal.
- After the unit is installed, check whether the brake lamps, blinkers, wipers, etc. on the car are working properly.
- Mount the unit so that the mounting angle is 30° or less.
- If the power is not turned ON (or it is ON, but will be OFF immediately), the speaker wire may have a short-circuit or touched the chassis of the vehicle and the protection function may have been activated. Therefore, the speaker wire should be checked.

# Connection

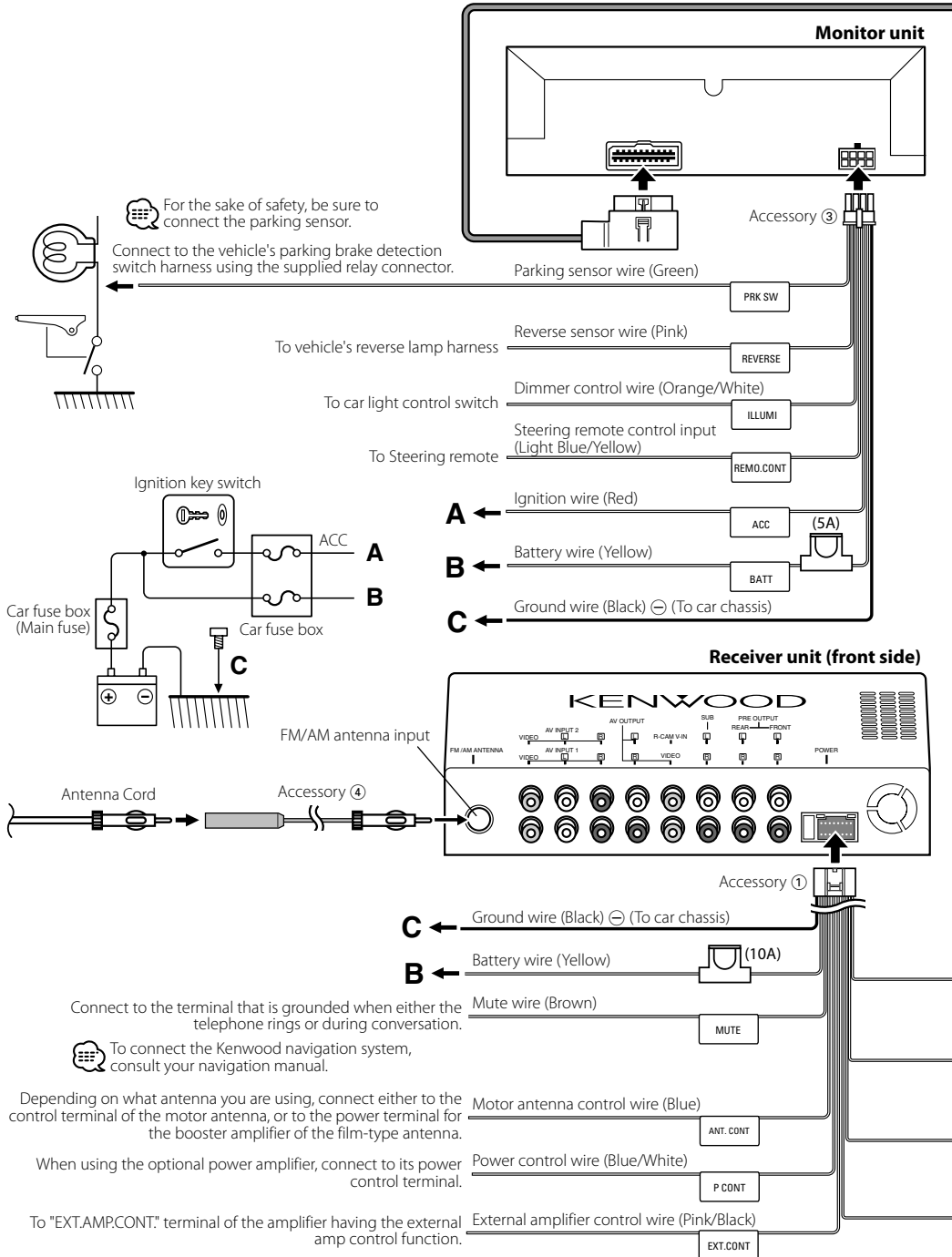

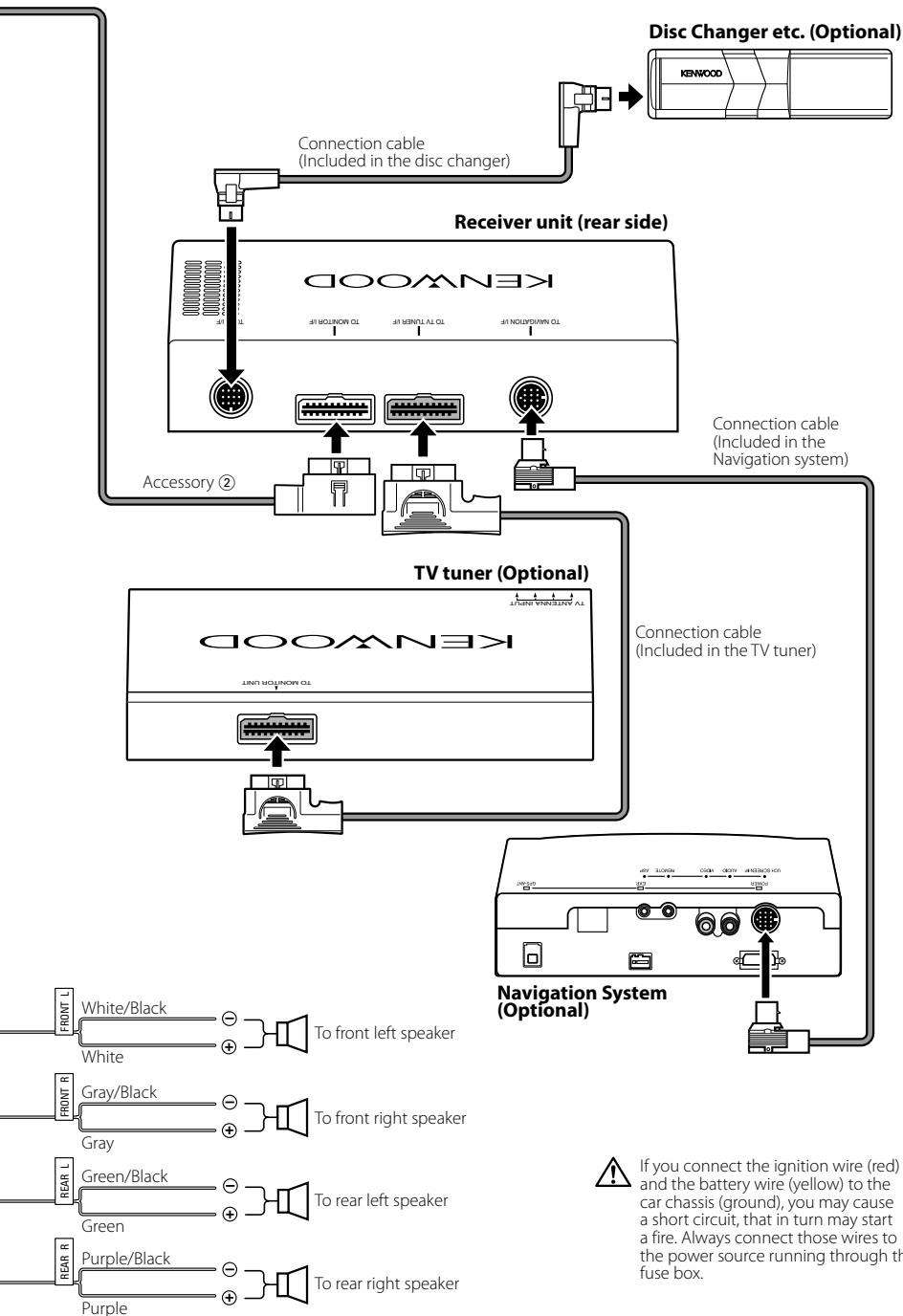

**!** If you connect the ignition wire (red) and the battery wire (yellow) to the car chassis (ground), you may cause a short circuit, that in turn may start a fire. Always connect those wires to the power source running through the fuse box.

# Connection for AV Equipments

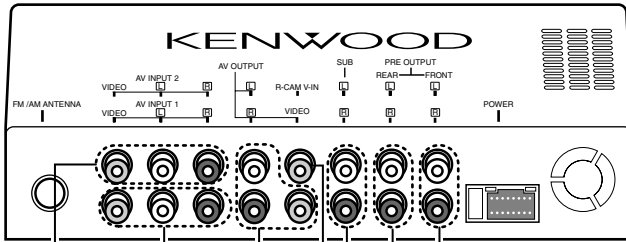

## ■ Front Preout

- Audio left output (White)
- Audio right output (Red)

## ■ Rear Preout

- Audio left output (White)
- Audio right output (Red)

## ■ Sub-woofer Preout

- Audio left output (White)
- Audio right output (Red)

## ■ Rear View Camera Input

- Visual input (Yellow)

## ■ Audio/Visual Output

- Visual output (Yellow)
- Audio left output (White)
- Audio right output (Red)

## ■ Audio/Visual input 1

- Visual input (Yellow)
- Audio left input (White)
- Audio right input (Red)

## ■ Audio/Visual input 2

- Visual input (Yellow)
- Audio left input (White)
- Audio right input (Red)

## Installation for Monitor Unit

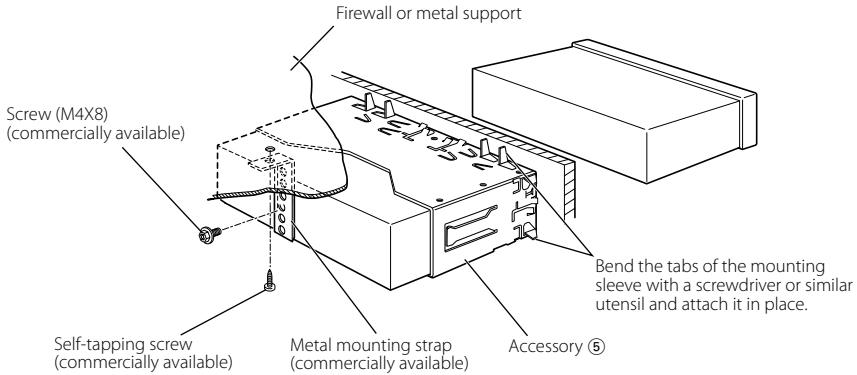

Make sure that the unit is installed securely in place. If the unit is unstable, it may malfunction (eg, the sound may skip).

## Installation for Receiver unit

1. Attach the installation brackets ⑨ to the sides of the hideaway unit using the sems bolts ⑦.

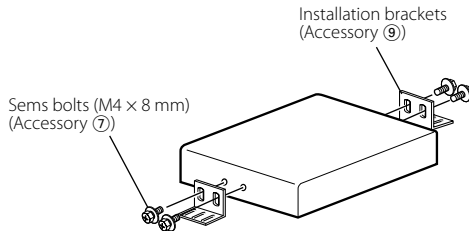

2. Use the tapping screw ⑧ to secure the hideaway unit to the audio board.

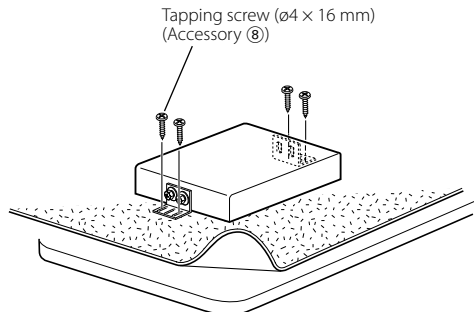

# Installing in Japanese-Made Cars

## ■ Installation on Toyota, Nissan or Mitsubishi Car using Brackets at Holes shown by "●"

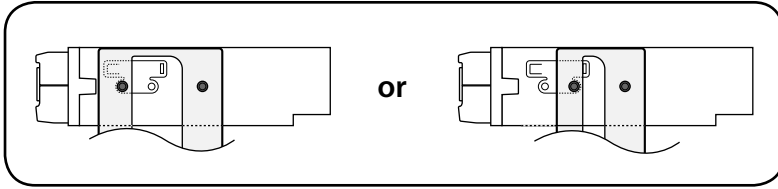

Accessory ⑪ (M5x6mm)  
or Accessory ⑫ (M5x7mm)

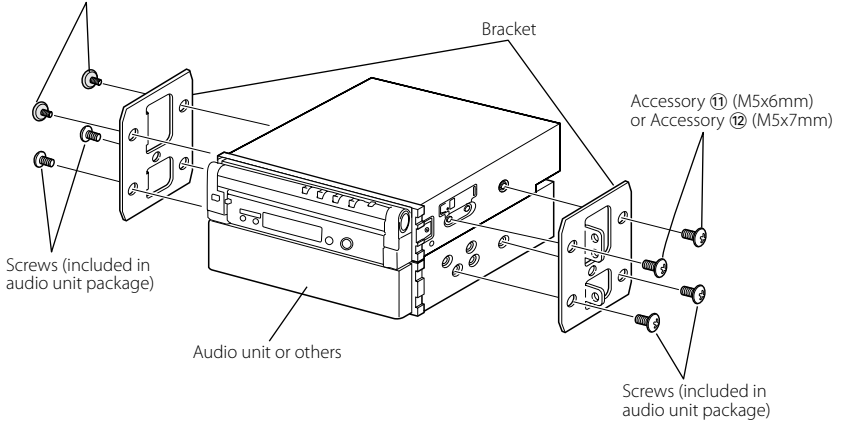



## ■ Installation on Toyota Car using Brackets at Holes shown by "●"

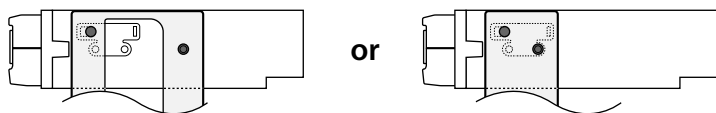

When using the bracket shown above, you cannot use screws at two holes of the right and left unit sides. If so, tighten the bracket using accessories ⑩ as shown below.

1. Use accessories ⑩ at both sides as shown.

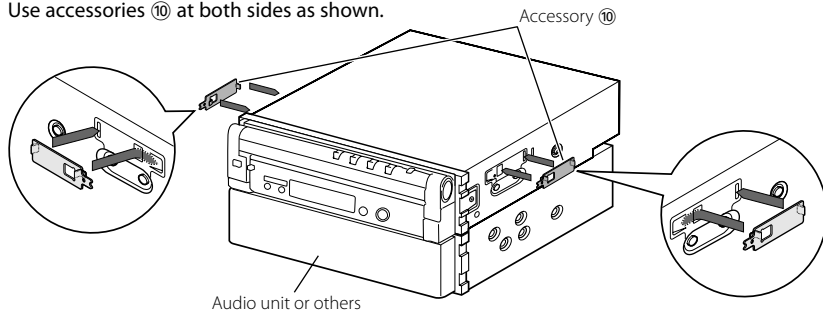

2. Mount the bracket at each side.

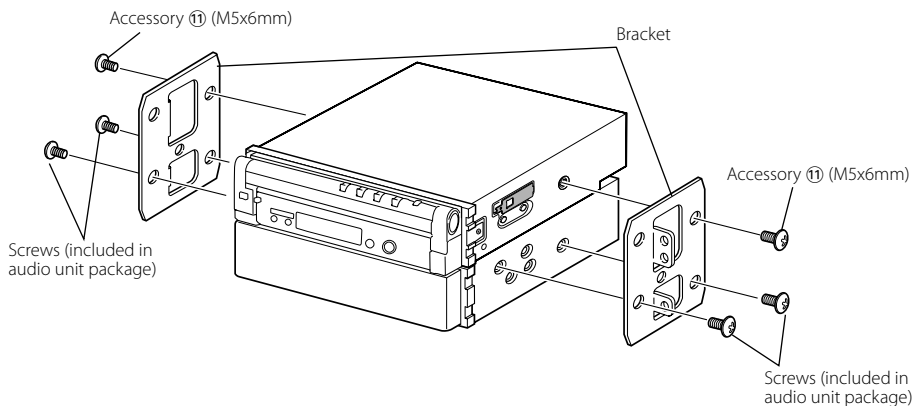

3. Bend each end of accessory ⑩ to fix the bracket.

Use a flat-blade screwdriver or pliers, and bend each accessory tab into the hole of installation bracket to fix the bracket.

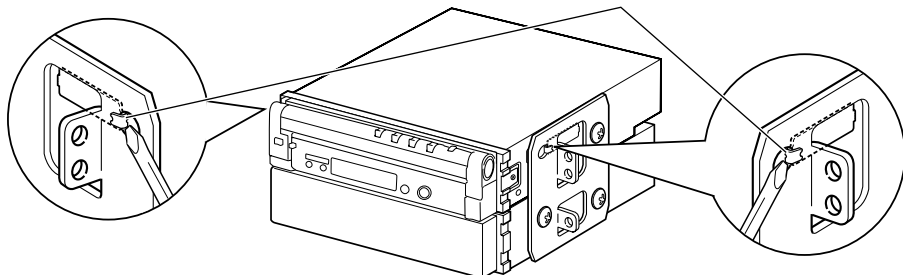

# Removing Monitor Unit

## ■ Removing the Hard Rubber Frame (escutcheon)

1. Engage the catch pins on the removal tool ⑥ and remove the two locks on the lower level. Lower the frame and pull it forward as shown in the figure.

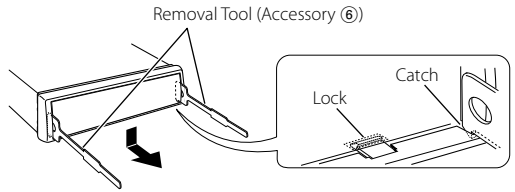

2. When the lower level is removed, remove the upper two locations.

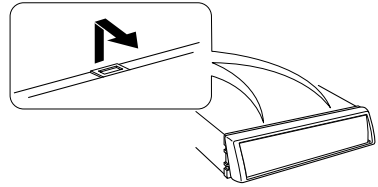

## ■ Removing the Unit

1. Remove the hard rubber frame by referring to the removal procedure in the section <Removing the Hard Rubber Frame>.
2. Remove the Hex-head screw with integral washer (M4 × 8) on the back panel.
3. Insert the two removal tools ⑥ deeply into the slots on each side, as shown.
4. Lower the removal tool toward the bottom, and pull out the unit halfway while pressing towards the inside.

 Be careful to avoid injury from the catch pins on the removal tool.

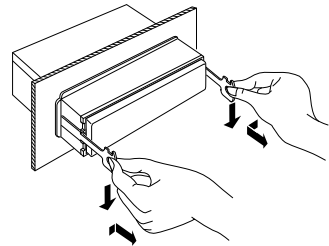
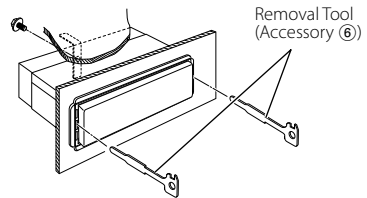

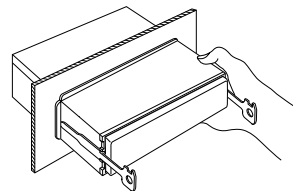

5. Pull the unit all the way out with your hands, being careful not to drop it.

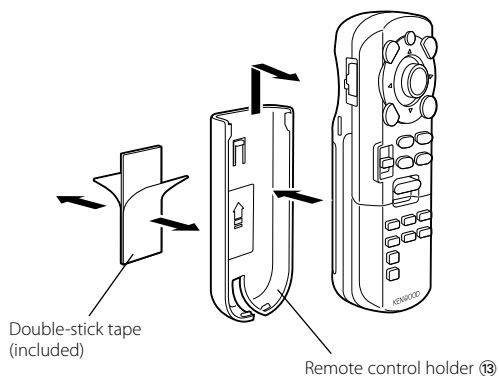

## Installation of Remote control unit

### ■ Install the remote control unit holder (Accessory ⑬).



-  To prevent the Remote control unit from dropping down under your foot, install it using the Remote control unit holder. If the Remote control unit drops down under driving pedals, it will interfere with your driving and may result in a traffic accident.

# Accessoires

①

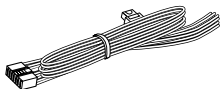

.....1

②

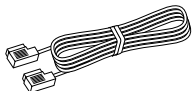

.....1

③

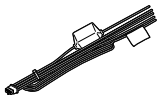

.....1

④



.....1

⑤



.....1

⑥

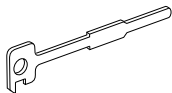

.....2

⑦



.....4

⑧



.....4

⑨



.....2

⑩

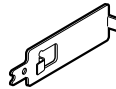

.....2

⑪



.....4

⑫



.....4

⑬

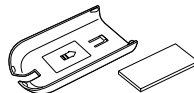

.....1

## Procédure d'installation

1. Afin d'empêcher un court circuit, retirez la clé du contact et déconnectez la batterie ⊖.
2. Effectuez correctement les connexions d'entrée et sortie de chaque appareil.
3. Connectez les câbles de haut-parleur du faisceau de câbles.
4. Connectez les fils du câblage de distribution électrique dans l'ordre suivant : masse, batterie, contact.
5. Connectez le connecteur du câblage de distribution électrique à l'appareil.
6. Installez l'appareil dans votre voiture.
7. Reconnectez la batterie ⊖.
8. Appuyez sur la touche de réinitialisation.

### ⚠ ATTENTION

- Si vous connectez le câble d'allumage (rouge) et le câble de batterie (jaune) au châssis de la voiture (masse), vous risquez de causer un court-circuit qui peut provoquer un incendie. Connectez toujours ces câbles à la source d'alimentation de la boîte à fusible.
- N'isolez pas le fusible du câble d'allumage (rouge) ni du câble de batterie (jaune). L'alimentation doit être connectée aux câbles par l'intermédiaire du fusible.

### ⚠ AVERTISSEMENT

- Si l'allumage de votre voiture ne dispose pas d'une position ACC, connectez les câbles d'allumage à une source d'alimentation pouvant être activée et inactivée avec la clé de contact. Si vous connectez le fil de contact à une source d'alimentation avec une alimentation de tension constante, comme avec des fils de batterie, la batterie peut mourir.
- Si la console a un couvercle, assurez-vous d'installer l'unité de manière à ce que la façade ne touche pas le couvercle lors de l'ouverture et de la fermeture.
- Si le fusible saute, assurez-vous d'abord que les fils ne se touchent pas et n'entraînent pas de court-circuit, puis remplacez le fusible grillé par un fusible neuf de même capacité.
- Isolez les câbles non-connectés avec un ruban adhésif en vinylo ou autre matériel similaire. Afin d'empêcher tout court-circuit, ne retirez pas les capuchons présents aux extrémités des fils ou des bornes non connectés.
- Connectez les fils d'enceinte correctement aux bornes correspondantes. L'appareil peut être endommagé ou ne pas fonctionner si vous partagez les fils ⊖ ou si vous les mettez à la masse sur une partie métallique de la voiture.
- Lorsque deux enceintes seulement sont connectées au système, connectez les connecteurs soit aux deux bornes de sortie avant, soit aux deux bornes de sortie arrière (ne mélangez pas l'avant et l'arrière). Par exemple, si vous connectez le connecteur ⊕ de l'enceinte gauche à une borne de sortie avant, ne connectez pas le connecteur ⊖ à une borne de sortie arrière.
- Après avoir installé l'appareil, vérifiez si les feux de freinage, les indicateurs, les clignotants, etc. de la voiture fonctionnent correctement.
- Montez l'unité de façon à ce que l'angle de montage soit de 30° ou moins.
- Si l'appareil n'est pas allumé (ou s'il est allumé mais qu'il s'éteint immédiatement), le câble de l'enceinte peut avoir un court-circuit ou il est rentré en contact avec le châssis du véhicule et la fonction de protection a été activée. Par conséquent, vérifiez le câble de l'enceinte.

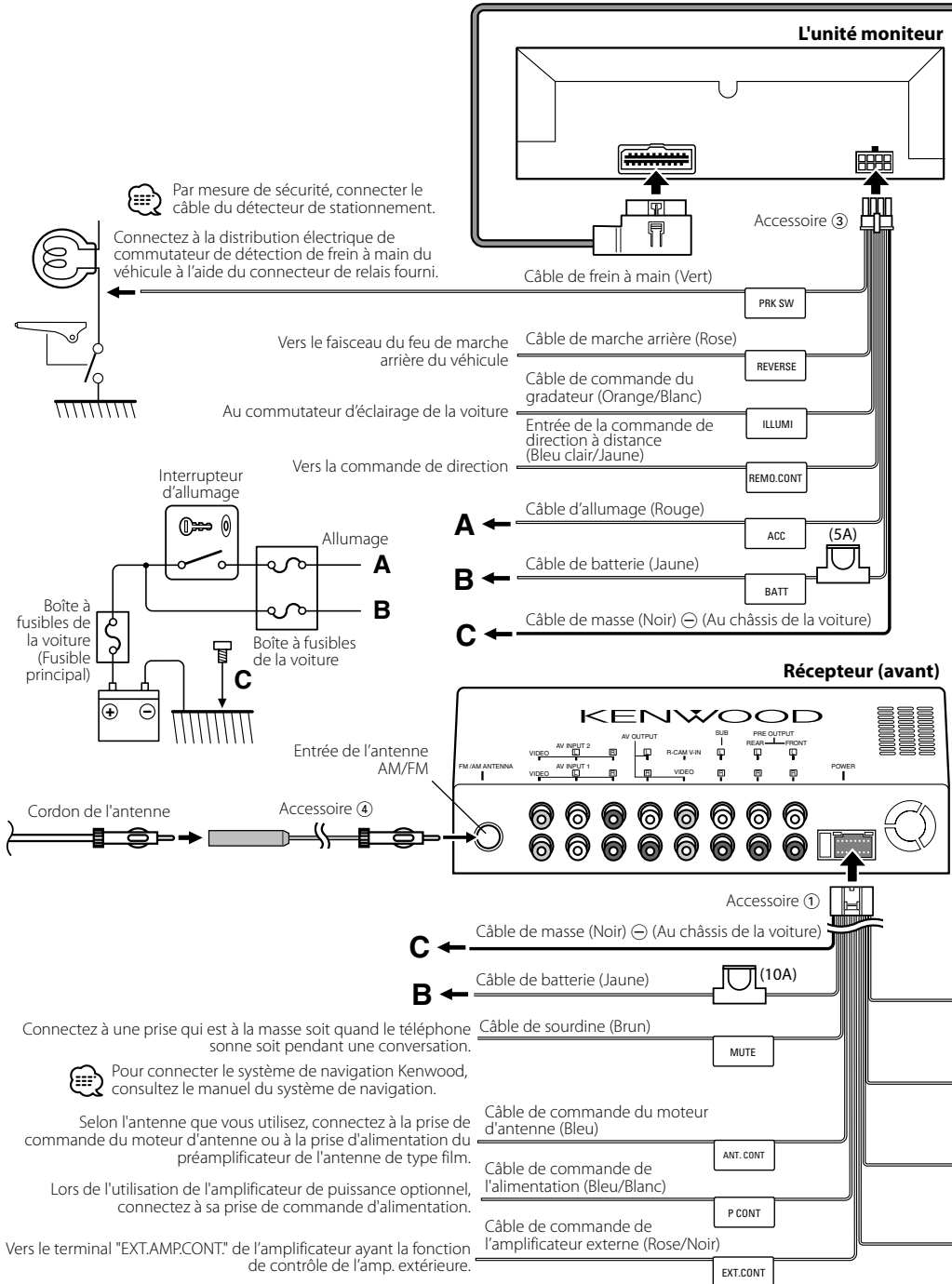

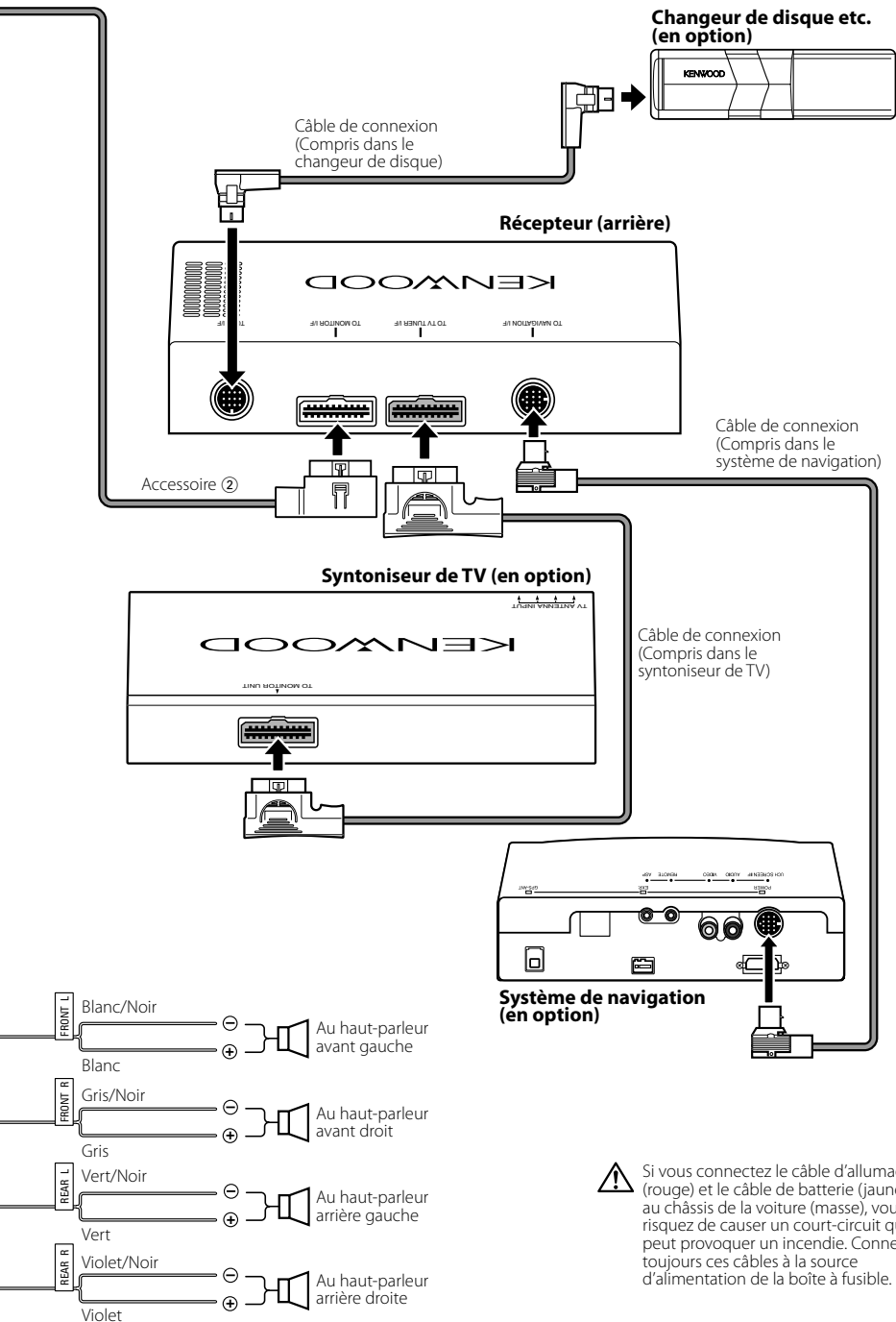

**Changeur de disque etc. (en option)**

Câble de connexion  
(Compris dans le  
changeur de disque)

**Récepteur (arrière)**

Câble de connexion  
(Compris dans le  
système de navigation)

Accessoire ②

**Syntoniseur de TV (en option)**

Câble de connexion  
(Compris dans le  
syntoniseur de TV)

**Système de navigation  
(en option)**

- FRONT L
  - Blanc/Noir ⊖
  - Blanc ⊕
  - Au haut-parleur avant gauche
- FRONT R
  - Gris/Noir ⊖
  - Gris ⊕
  - Au haut-parleur avant droit
- REAR L
  - Vert/Noir ⊖
  - Vert ⊕
  - Au haut-parleur arrière gauche
- REAR R
  - Violet/Noir ⊖
  - Violet ⊕
  - Au haut-parleur arrière droite

**!** Si vous connectez le câble d'allumage (rouge) et le câble de batterie (jaune) au châssis de la voiture (masse), vous risquez de causer un court-circuit qui peut provoquer un incendie. Connectez toujours ces câbles à la source d'alimentation de la boîte à fusible.

# Connexion d'équipements AV

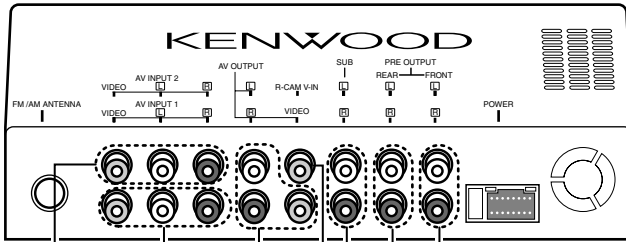

## ■ Pré-sortie avant

- Sortie audio gauche (Blanc)
- Sortie audio droite (Rouge)

## ■ Pré-sortie arrière

- Sortie audio gauche (Blanc)
- Sortie audio droite (Rouge)

## ■ Pré-sortie du subwoofer

- Sortie audio gauche (Blanc)
- Sortie audio droite (Rouge)

## ■ Entrée de la vue arrière de la caméra

- Entrée visuelle (Jaune)

## ■ Sortie audio/visuelle

- Sortie visuelle (Jaune)
- Sortie audio gauche (Blanc)
- Sortie audio droite (Rouge)

## ■ Entrée audio/visuelle 1

- Entrée visuelle (jaune)
- Entrée audio gauche (Blanc)
- Entrée audio droite (Rouge)

## ■ Entrée audio/visuelle 2

- Entrée visuelle (jaune)
- Entrée audio gauche (Blanc)
- Entrée audio droite (Rouge)



## Installation du moniteur

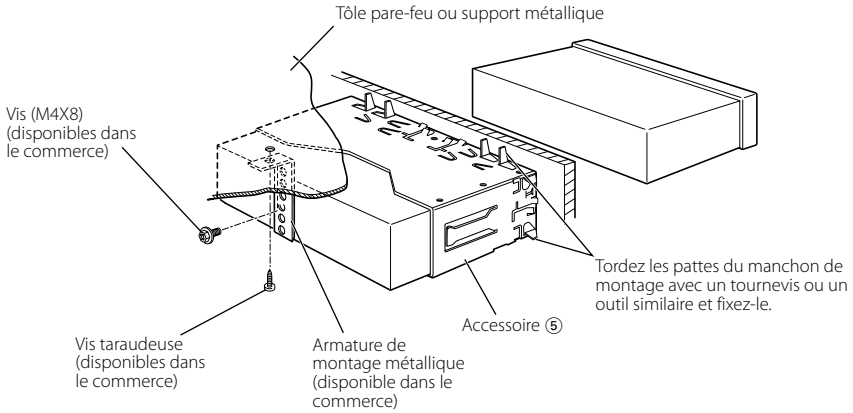

Assurez-vous que l'appareil est solidement installé à sa place. Si l'appareil est instable, il pourrait ne pas bien fonctionner (par ex., le son pourrait sauter).

## Installation du récepteur

1. Fixez les attaches d'installation ⑨ sur les côtés de l'unité de dissimulation à l'aide de vis à tête sems ⑦.

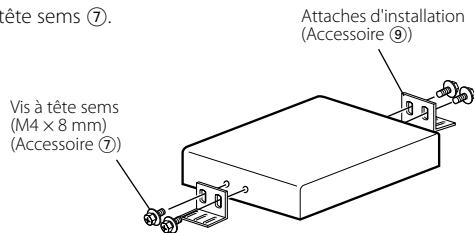

2. Utilisez la vis taraudeuse ⑧ pour fixer l'unité de dissimulation sur le panneau audio.

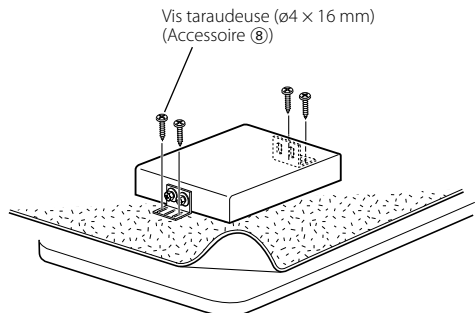

## Installation dans des véhicules de fabrication japonaise

- Installation sur une voiture de marque Toyota, Nissan ou Mitsubishi en utilisant les supports avec les orifices indiqués par "●"

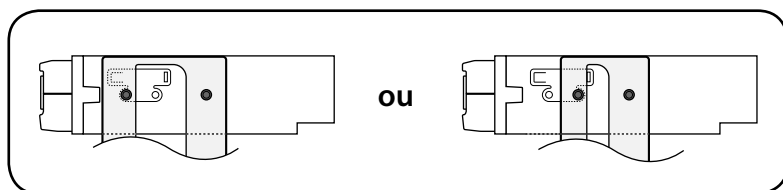

Accessoire ⑪ (M5x6mm)  
ou Accessoire ⑫ (M5x7mm)

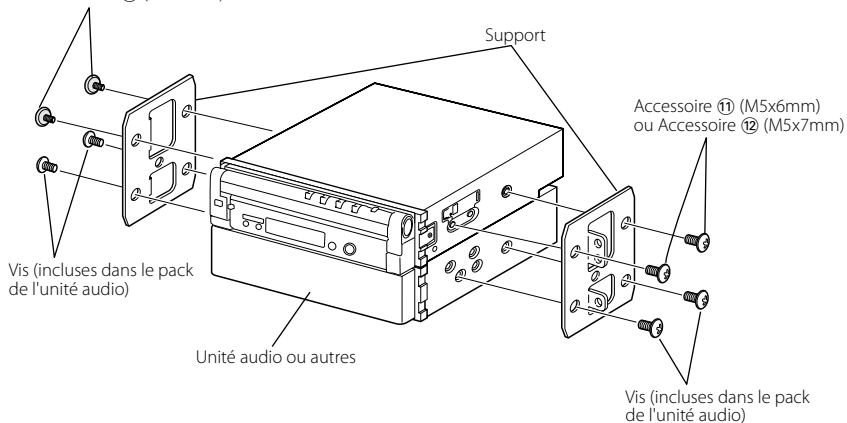

## ■ Installation sur une voiture de marque Toyota en utilisant les supports avec les orifices indiqués par "●"

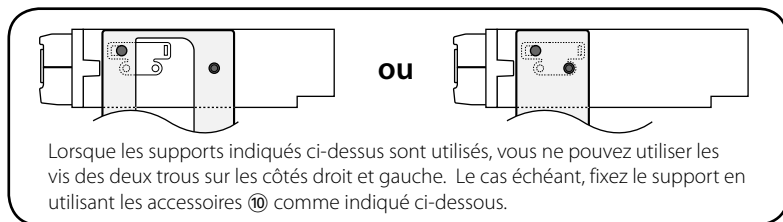

1. Utilisez les accessoires ⑩ des deux côtés comme indiqué.

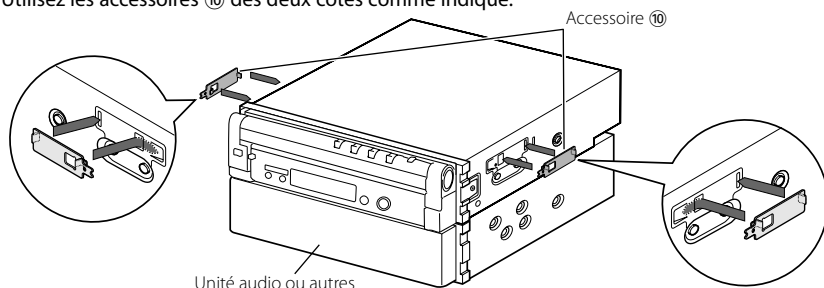

2. Installez un support de chaque côté.

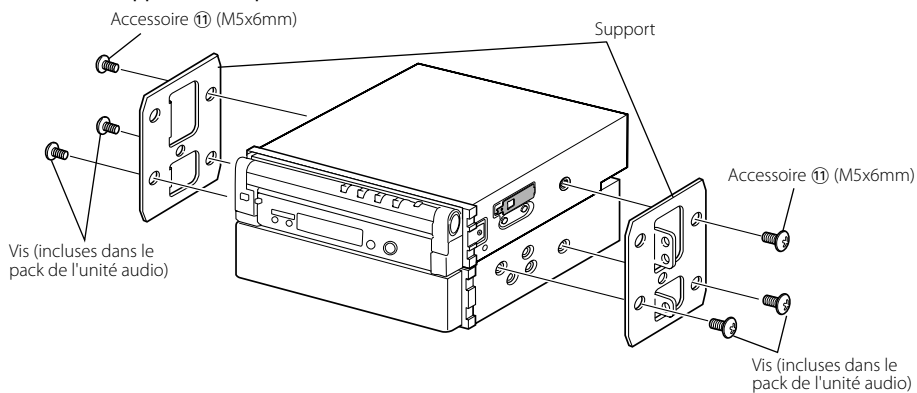

3. Repliez les extrémités de l'accessoire ⑩ pour fixer le support.

Utilisez un tournevis plat ou une pince et pliez la languette de chaque accessoire dans les trous du support de montage pour fixer ce dernier.

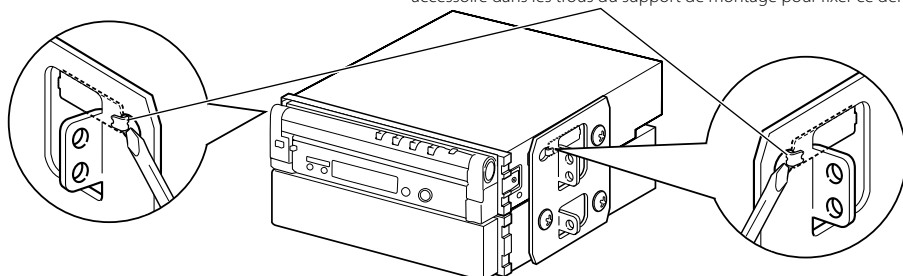

## Retrait du moniteur

### ■ Retrait du cadre en ébonite (écusson)

1. Engagez les loquets sur l'outil de démontage ⑥ et enlevez les deux crochets inférieurs. Baissez le cadre et tirez-le vers l'avant comme montré sur l'illustration.

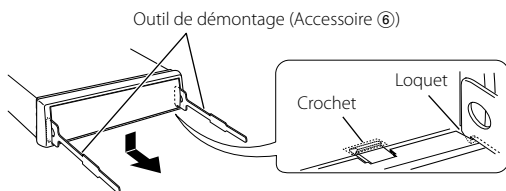

2. Quand la partie inférieure est retirée, retirez les deux crochets supérieurs.

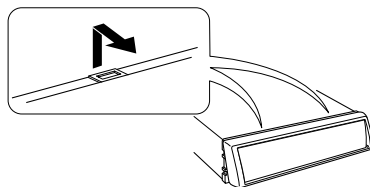

### ■ Retrait de l'unité

1. Retirez le cadre en ébonite en suivant la procédure de démontage de la section <Retrait du cadre en ébonite>.

2. Retirez la vis à tête hexagonale avec la rondelle intégrale (M4 x 8) sur le panneau arrière.

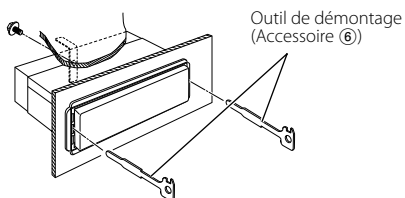

3. Insérez les deux outils de démontage ⑥ profondément dans les fentes de chaque côté, comme montré.

4. Baissez les outils de démontage vers le bas et tirez l'appareil à moitié en faisant pression vers l'intérieur.



Faites attention de ne pas vous blesser avec le loquet de l'outil de démontage.

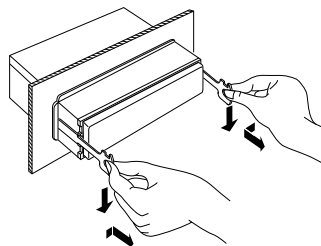

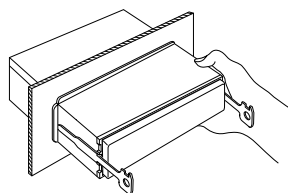

5. Sortez l'appareil entièrement avec les mains, en faisant attention de ne pas le faire tomber.

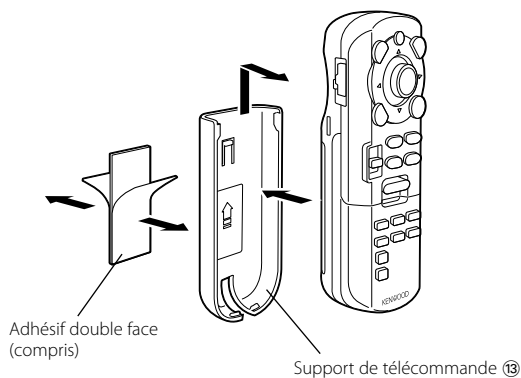

## Installation de la télécommande

### ■ Installez le support de télécommande (Accessoire ⑬)



 Pour éviter que la télécommande ne tombe sous vos pieds, installez-la en utilisant le support de télécommande. Si la télécommande tombe sous les pédales, cela risque de vous gêner pour conduire et de provoquer un accident.

# Accesorios

①

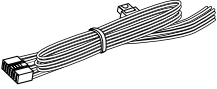

.....1

②

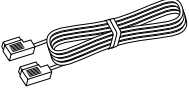

.....1

③

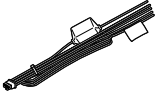

.....1

④



.....1

⑤

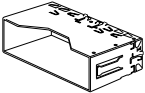

.....1

⑥

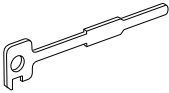

.....2

⑦



.....4

⑧

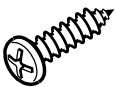

.....4

⑨



.....2

⑩

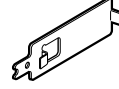

.....2

⑪



.....4

⑫



.....4

⑬

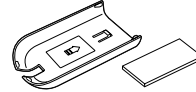

.....1

## Procedimiento de instalación

1. Para prevenir cortocircuitos, retire la llave de encendido y desconecte la batería ⊖.
2. Realice en forma adecuada las conexiones de cables de entrada y salida para cada unidad.
3. Conecte los cables de los altavoces del mazo de cables.
4. Conecte los cables del mazo en el siguiente orden: tierra, batería, encendido.
5. Conecte el mazo de cables a la unidad.
6. Instale la unidad en el automóvil.
7. Conecte nuevamente la batería ⊖.
8. Haga una reposición del sistema (reset).

### ▲ADVERTENCIA

- Si conecta el cable de encendido (rojo) y el cable de la batería (amarillo) al chasis del vehículo (tierra), puede ocasionar un cortocircuito, que puede provocar un incendio. Conecte siempre esos cables a la fuente de alimentación que pasa por la caja de fusibles.
- No desconecte el fusible desde el cable de encendido (rojo) y el cable de la batería (amarillo). El suministro de alimentación debe estar conectado a los cables a través del fusible.

### ▲PRECAUCIÓN

- Si el encendido de su coche no dispone de posición CCA, conecte los cables de encendido a la fuente de alimentación que pueda activarse y desactivarse con la llave de encendido. Si conecta el cable de encendido a una fuente de alimentación con un suministro de voltaje constante, como con los cables de la batería, la batería puede agotarse.
- Si el panel de mandos tiene una tapa, asegúrese de instalar la unidad de tal forma que la placa frontal no golpee la tapa cuando se abra o se cierre.
- Si se funden los fusibles, asegúrese primero de que los cables no están en contacto pues pueden ocasionar un cortocircuito, luego reemplace el fusible dañado por uno nuevo que tenga la misma potencia de servicio.
- Aisle los cables no utilizados. Para prevenir cortocircuito, no quite las tapas de los cables o terminales sin conectar.
- Conecte correctamente los cables de altavoz a los terminales que corresponden. La unidad se puede dañar o no funcionar si combina los cables ⊖ o a tierra con cualquier parte metálica en el vehículo.
- Cuando solamente se conectan dos altavoces al sistema, los conectores se deben conectar ya sea a los terminales de salida delanteros o a los terminales de salida traseros (nunca mezcle los delanteros y los traseros). Por ejemplo, si realiza la conexión del conector ⊕ del altavoz izquierdo a un terminal de salida delantero, no conecte el conector ⊖ a un terminal de salida trasero.
- Después de haber instalado la unidad, asegúrese de que las luces de freno, los intermitentes, los limpiaparabrisas, etc. del automóvil funcionan correctamente.
- Instale la unidad en un ángulo de 30° o menos.
- Si no se enciende la alimentación (o está encendida pero se va a apagar inmediatamente), el cable de altavoz puede que haya sufrido un cortocircuito o que haya tocado el chasis del vehículo y se haya activado la función de protección. Por esta razón, compruebe el cable de altavoz.

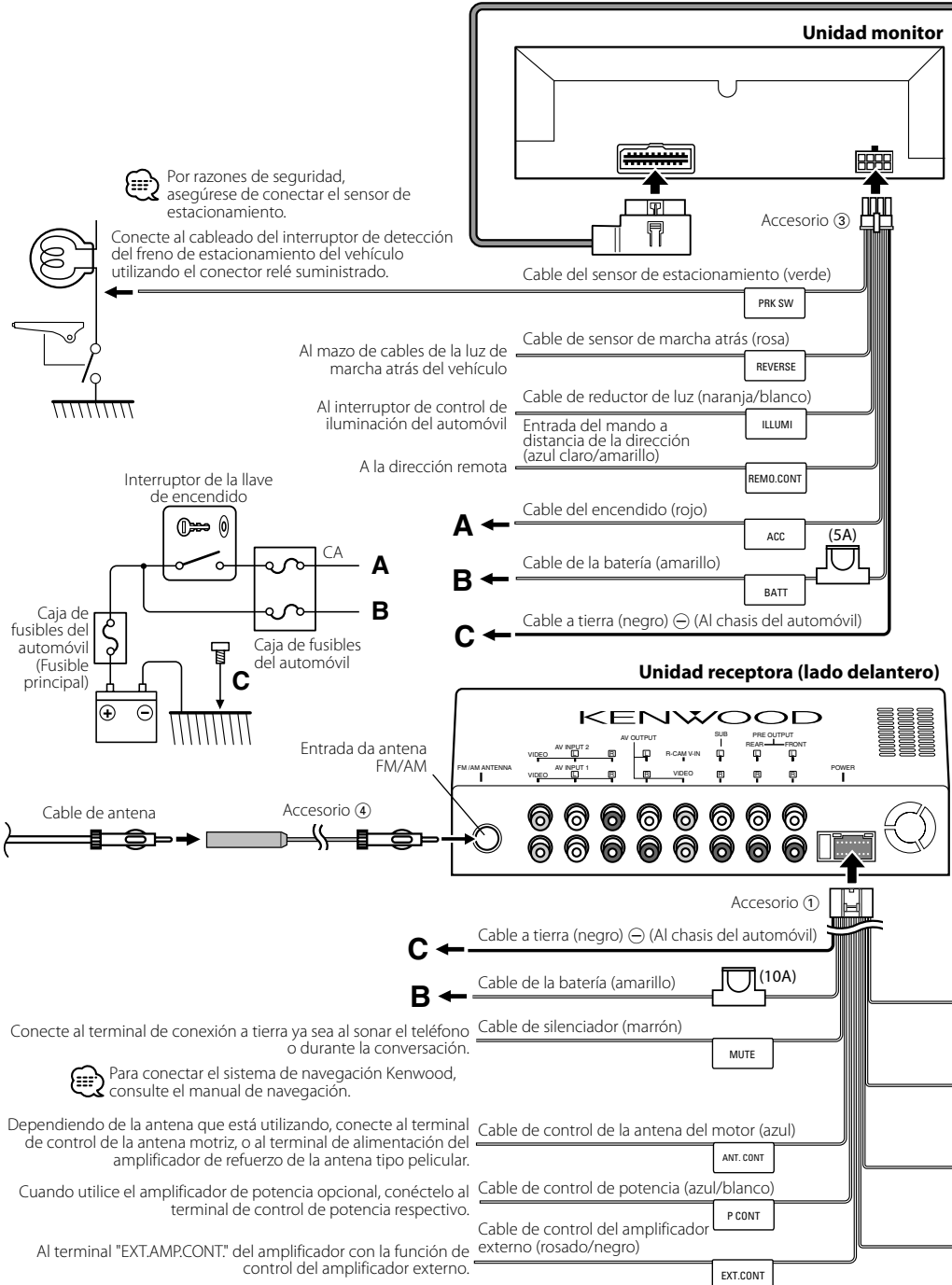



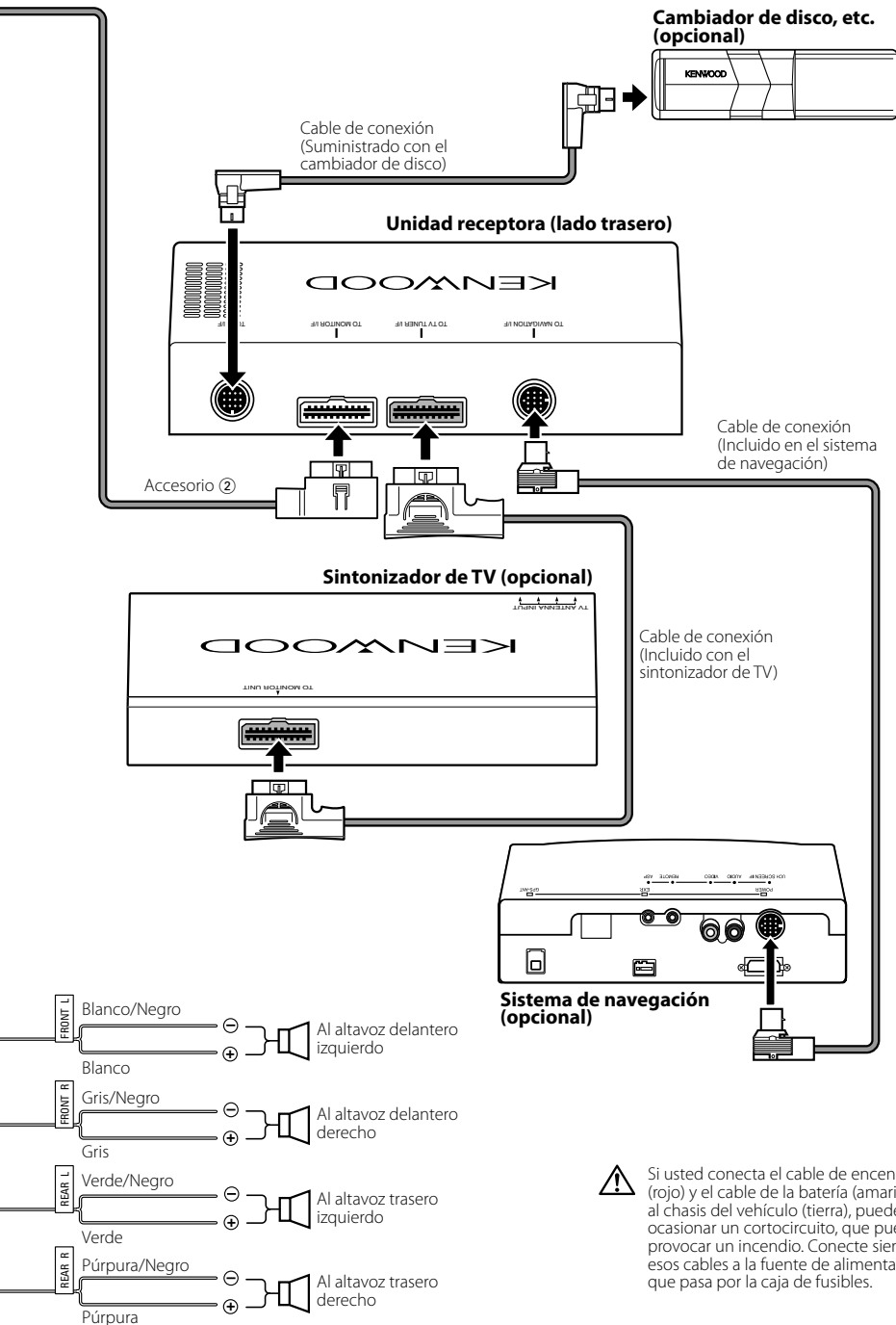

## Conexión para equipos AV

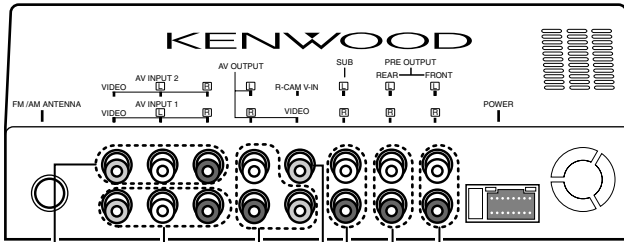

### ■ Salida de preamplificador delantera

- Salida izquierda de audio (blanca)
- Salida derecha de audio (roja)

### ■ Salida de preamplificador trasera

- Salida izquierda de audio (blanca)
- Salida derecha de audio (roja)

### ■ Salida de preamplificador del subwoofer

- Salida izquierda de audio (blanca)
- Salida derecha de audio (roja)

### ■ Entrada de cámara de vista trasera

- Entrada visual (amarilla)

### ■ Salida de audio/visual

- Salida visual (amarilla)
- Salida izquierda de audio (blanca)
- Salida derecha de audio (roja)

### ■ Entrada de audio/visual 1

- Entrada visual (amarilla)
- Entrada izquierda de audio (blanca)
- Entrada derecha de audio (roja)

### ■ Entrada de audio/visual 2

- Entrada visual (amarilla)
- Entrada izquierda de audio (blanca)
- Entrada derecha de audio (roja)

## Instalación para la unidad del monitor

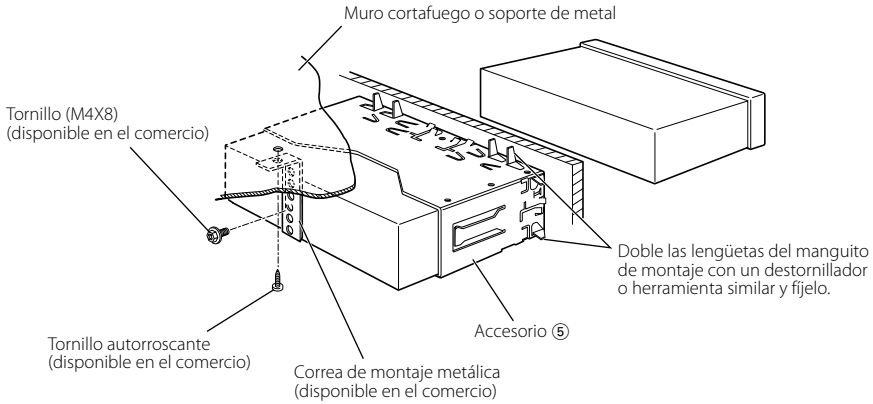

Asegúrese de que la unidad está instalada en forma segura. Si la unidad está en una posición inestable, es posible que no funcione correctamente (por ejemplo, el sonido puede interrumpirse).

## Instalación para la unidad receptora

1. Instale los soportes de instalación ⑨ a los lados de la unidad escondida utilizando los pernos sems ⑦.

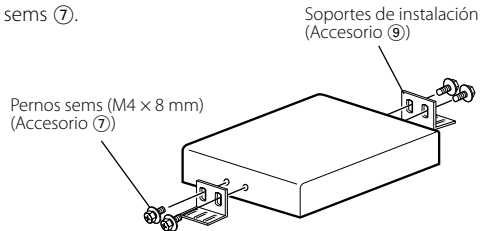

2. Utilice el tornillo autorroscante ⑧ para asegurar la unidad escondida al panel de audio.

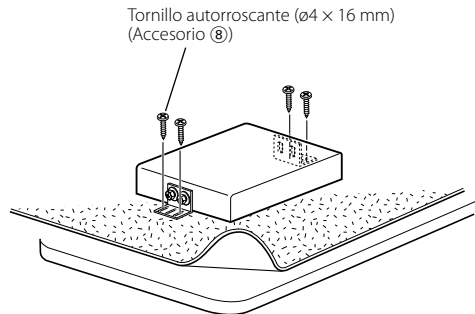

# Instalación en automóviles fabricados en Japón

- Instalación en coches Toyota, Nissan o Mitsubishi utilizando soportes en los orificios mostrados en "●"

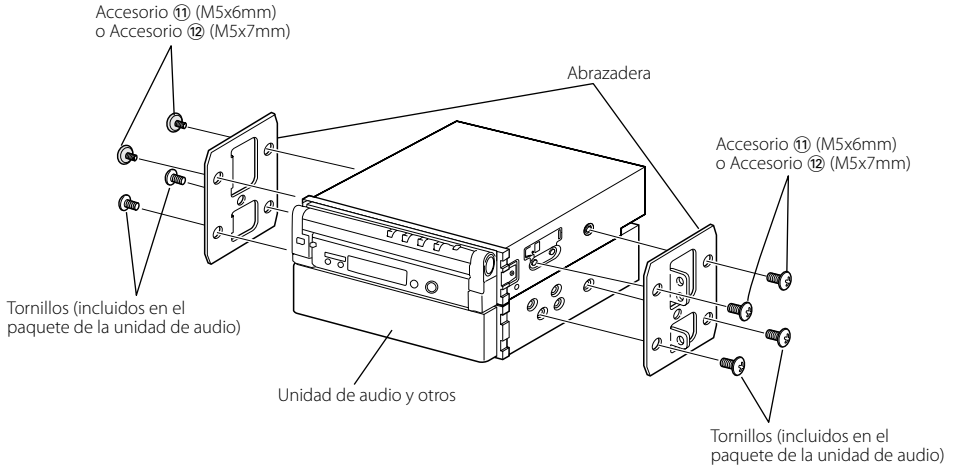
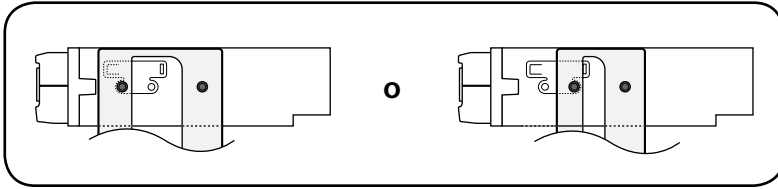

## ■ Instalación en automóvil Toyota utilizando soportes en los orificios mostrados en "●"

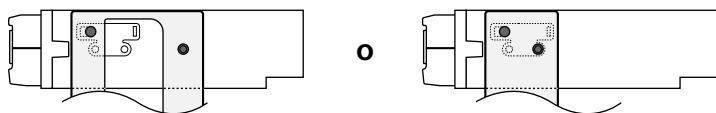

Cuando se utilice la abrazadera indicada anteriormente, no es posible utilizar tornillos en los dos orificios de los lados derecho e izquierdo de la unidad. Si es así, apriete el soporte utilizando accesorios ⑩ tal como se muestra a continuación.

1. Utilice accesorios ⑩ a ambos lados tal como se muestra.

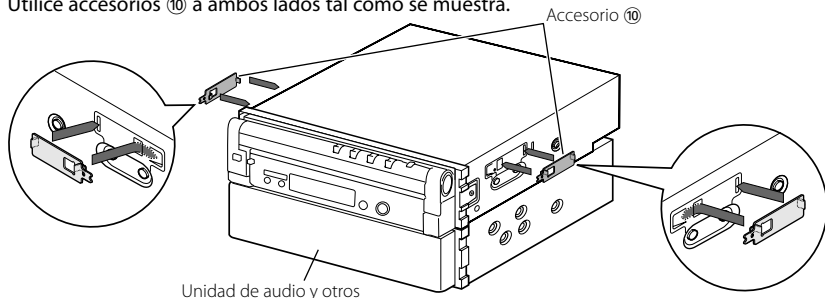

2. Monte la abrazadera a cada lado.

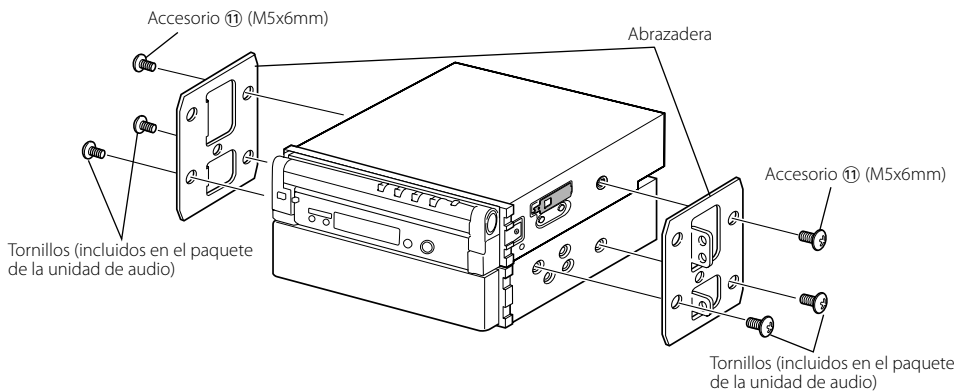

3. Tuerza los extremos del accesorio ⑩ para fijar el soporte.

Utilice un destornillador de cabeza plana o unos alicates y doble cada una de las pestañas del accesorio en el orificio de la abrazadera de instalación para fijar la abrazadera.

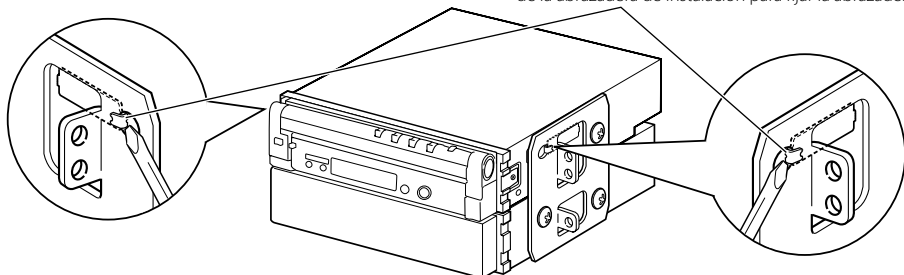

# Extracción del monitor

## ■ Extracción del marco duro de goma (eserina)

1. Enganche la uña de la herramienta de extracción ⑥ y libere los cierres provistos en dos lugares de la parte inferior.

Tal como se muestra en la figura, baje el marco y extraígalo hacia adelante.

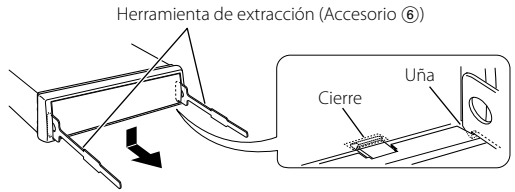

2. Después de extraer la parte inferior, libere de la misma manera los dos lugares del lado superior.

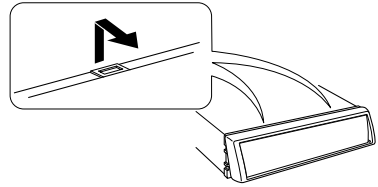

## ■ Extracción de la unidad

1. Extraiga el marco duro de goma siguiendo el procedimiento de extracción descrito en la sección <Extracción del marco duro de goma>.
2. Quite el tornillo (M4 x 8) del panel posterior.
3. Inserte profundamente las dos herramientas de extracción ⑥ en las ranuras de cada lado, tal como se muestra en la figura.
4. Mueva la herramienta de extracción hacia abajo, y extraiga la unidad hasta la mitad mientras presiona hacia adentro.

 Preste atención para no lastimarse con las uñas de la herramienta de extracción.

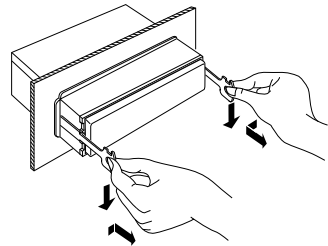
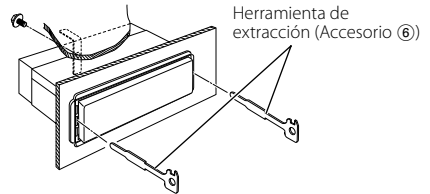

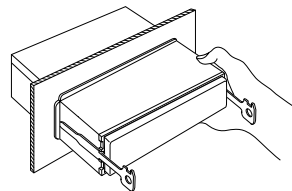

5. Termine de sacar la unidad con las manos, prestando atención para no dejarla caer.

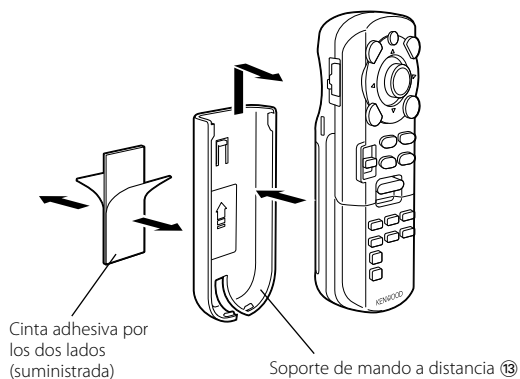

## Instalación de la unidad de mando a distancia

### ■ Instale el soporte del mando a distancia (Accesorio 13)



-  Para impedir que caiga el mando a distancia bajo su pie, instálela utilizando el soporte de mando a distancia. Si el mando a distancia se cae bajo los pedales, interferirá con la conducción y puede ocasionar un accidente de tráfico.

---

**KENWOOD**