

# KENWOOD

**HYUNDAI**  
**00271-13000**

CD-RECEIVER

## **INSTRUCTION MANUAL**

AMPLI-TUNER LECTEUR DE CD

## **MODE D'EMPLOI**

REPRODUCTOR DE DISCOS COMPACTOS RECEPTOR DE FM/AM

## **MANUAL DE INSTRUCCIONES**

KENWOOD CORPORATION



**Take the time to read through this instruction manual.  
Familiarity with installation and operation procedures will help you  
obtain the best performance from your new CD-receiver.**

### **For your records**

Record the serial number, found on the back of the unit, in the spaces designated on the warranty card, and in the space provided below. Refer to the model and serial numbers whenever you call upon your KENWOOD dealer for information or service on the product.

Model 00271-13000    Serial number \_\_\_\_\_

## Contents

|                                   |           |  |           |  |           |
|-----------------------------------|-----------|--|-----------|--|-----------|
| <b>Safety precautions</b> .....   | <b>4</b>  | <b>CD/MP3/External disc control features</b> ..... | <b>16</b> | <b>Basic Operations of remote</b> .....    | <b>26</b> |
| <b>Notes on playing MP3</b> ..... | <b>6</b>  | Playing CD & MP3                                   |           | <b>Accessories</b> .....                   | <b>28</b> |
| <b>About CDs</b> .....            | <b>8</b>  | Playing External Disc                              |           | <b>Installation Procedure</b> .....        | <b>28</b> |
| <b>General features</b> .....     | <b>9</b>  | Fast Forwarding and Reversing                      |           | <b>Connecting Wires to Terminals</b> ..... | <b>29</b> |
| Power                             |           | Track Search                                       |           | <b>Installation</b> .....                  | <b>29</b> |
| Selecting the Source              |           | Album Search                                       |           | <b>Troubleshooting Guide</b> .....         | <b>32</b> |
| Volume                            |           | Direct Track Search                                |           | <b>Specifications</b> .....                | <b>36</b> |
| Attenuator (muting)               |           | Direct Album Search                                |           |  |           |
| Loudness                          |           | Track/Album Repeat                                 |           |  |           |
| System Q                          |           | Track Scan   |           |  |           |
| Audio Control                     |           | Random Play  |           |  |           |
| Speaker Setting                   |           | Magazine Random Play                               |           |  |           |
| Switching Display                 |           | Album Select                                       |           |  |           |
| Station/Disc Naming (SNPS/DNPS)   |           | Text/Title Scroll                                  |           |  |           |
| Auxiliary Input Display Setting   |           | DNPP (Disc Name Preset Play)                       |           |  |           |
| Theft Deterrent Faceplate         |           |  |           |  |           |
| <b>Tuner features</b> .....       | <b>14</b> | <b>Menu system</b> .....                           | <b>21</b> |  |           |
| Tuning Mode                       |           | Menu System  |           |  |           |
| Tuning                            |           | Security Code                                      |           |  |           |
| Direct Access Tuning              |           | Touch Sensor Tone                                  |           |  |           |
| Station Preset Memory             |           | Manual Clock Adjustment                            |           |  |           |
| Auto Memory Entry                 |           | DSI (Disabled System Indicator)                    |           |  |           |
| Preset Tuning                     |           | Selectable Illumination                            |           |  |           |
|                                   |           | Switching Display Type                             |           |  |           |
|                                   |           | Illumination Color Setting                         |           |  |           |
|                                   |           | Contrast Adjustment                                |           |  |           |
|                                   |           | Dimmer   |           |  |           |
|                                   |           | CRSC (Clean Reception System Circuit)              |           |  |           |
|                                   |           | Text Scroll  |           |  |           |

## **▲Warning**

---

### **▲CAUTION**

Use of controls or adjustments or performance of procedures other than those specified herein may result in hazardous radiation exposure.

In compliance with Federal Regulations, following are reproductions of labels on, or inside the product relating to laser product safety.

KENWOOD CORPORATION  
2967-3, ISHIKAWA-CHO,  
HACHIOJI-SHI  
TOKYO, JAPAN

KENWOOD CORP. CERTIFIES THIS EQUIPMENT  
CONFORMS TO DHHS REGULATIONS NO.21 CFR  
1040. 10, CHAPTER 1, SUBCHAPTER J.

Location : Bottom Panel

### **FCC WARNING**

This equipment may generate or use radio frequency energy. Changes or modifications to this equipment may cause harmful interference unless the modifications are expressly approved in the instruction manual. The user could lose the authority to operate this equipment if an unauthorized change or modification is made.

### **NOTE**

This equipment has been tested and found to comply with the limits for a Class B digital device, pursuant to Part 15 of the FCC Rules. These limits are designed to provide reasonable protection against harmful interference in a residential installation. This equipment may cause harmful interference to radio communications, if it is not installed and used in accordance with the instructions.

However, there is no guarantee that interference will not occur in a particular installation. If this equipment does cause harmful interference to radio or television reception, which can be determined by turning the equipment off and on, the user is encouraged to try to correct the interference by one or more of the following measures:

- Reorient or relocate the receiving antenna.
- Increase the separation between the equipment and receiver.
- Connect the equipment into an outlet on a circuit different from that to which the receiver is connected.
- Consult the dealer or an experienced radio/TV technician for help.

### **NOTE**

This Class B digital apparatus complies with Canadian ICES-003.

## Safety precautions

### **▲WARNING**

#### **To prevent injury or fire, take the following precautions:**

- Insert the unit all the way in until it is fully locked in place. Otherwise it may fall out of place when jolted.
- When extending the ignition, battery, or ground wires, make sure to use automotive-grade wires or other wires with a 0.75mm<sup>2</sup> (AWG18) or more to prevent wire deterioration and damage to the wire coating.
- To prevent a short circuit, never put or leave any metallic objects (such as coins or metal tools) inside the unit.
- If the unit starts to emit smoke or strange smells, turn off the power immediately and consult your Kenwood dealer.
- Make sure not to get your fingers caught between the faceplate and the unit.
- Be careful not to drop the unit or subject it to strong shock.  
The unit may break or crack because it contains glass parts.
- Do not touch the liquid crystal fluid if the LCD is damaged or broken due to shock. The liquid crystal fluid may be dangerous to your health or even fatal.  
If the liquid crystal fluid from the LCD contacts your body or clothing, wash it off with soap immediately.

### **▲CAUTION**

#### **To prevent damage to the machine, take the following precautions:**

- Make sure to ground the unit to a negative 12V DC power supply.
- Do not open the top or bottom covers of the unit.
- Do not install the unit in a spot exposed to direct sunlight or excessive heat or humidity. Also avoid places with too much dust or the possibility of water splashing.
- Do not subject the faceplate to excessive shock, as it is a piece of precision equipment.
- When replacing a fuse, only use a new one with the prescribed rating. Using a fuse with the wrong rating may cause your unit to malfunction.
- To prevent a short circuit when replacing a fuse, first disconnect the wiring harness.
- Do not place any object between the faceplate and the unit.
- Do not use your own screws. Use only the screws provided. If you use the wrong screws, you could damage the unit.
- Do not apply excessive force to the open faceplate or place objects on it. Doing so will cause damage or breakdown.

### **IMPORTANT INFORMATION**

#### **About the disc changer/CD player to be connected:**

To connect a disc changer having the "O-N" switch to this unit, set the "O-N" switch to "N". To connect a disc changer having no "O-N" switch to this unit, the converter cord CA-DS100 and/or switching adapter KCA-S210A are required as options.

A disc changer doesn't work when it is connected without using these options. If a model with no "O-N" switch is connected, some unavailable functions and information that cannot be displayed are generated. Note that none of the KDC-C100, KDC-C302, C205, C705, and non-Kenwood CD changers can be connected.



You can damage both your unit and the CD changer if you connect them incorrectly.

#### **Do Not Load 3-in. CDs in the CD slot**

If you try to load a 3 in. CD with its adapter into the unit, the adapter might separate from the CD and damage the unit.

## NOTE

- If you experience problems during installation, consult your Kenwood dealer.
- If the unit fails to operate properly, press the Reset button. The unit returns to factory settings when the Reset button is pressed. If the unit still fails to operate properly after the Reset button has been pressed, contact your local KENWOOD dealer for assistance.
- Press the reset button if the disc auto changer fails to operate correctly. Normal operation should be restored.

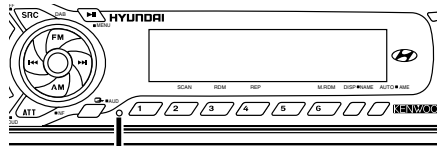

Reset button

- We recommend the use of the Security Code function (see p. 22) to prevent theft.
- Characters in the LCD may become difficult to read in temperatures below 41 °F (5 °C).
- The illustrations of the display and the panel appearing in this manual are examples used to explain more clearly how the controls are used. Therefore, what appears on the display in the illustrations may differ from what appears on the display on the actual equipment, and some of the illustrations on the display may represent something impossible in actual operation.

## Lens Fogging

Right after you turn on the car heater in cold weather, dew or condensation may form on the lens in the CD player of the unit. Called lens fogging, CDs may be impossible to play. In such a situation, remove the disc and wait for the condensation to evaporate. If the unit still does not operate normally after a while, consult your Kenwood dealer.

## Cleaning the Faceplate Terminals

If the terminals on the unit or faceplate get dirty, wipe them with a dry, soft cloth.

## Cleaning the Unit

If the faceplate of this unit is stained, wipe it with a dry soft cloth such as a silicon cloth. If the faceplate is stained badly, wipe the stain off with a cloth moistened with neutral cleaner, then wipe neutral detergent off.



Applying spray cleaner directly to the unit may affect its mechanical parts. Wiping the faceplate with a hard cloth or using a volatile liquid such as thinner or alcohol may scratch the surface or erase characters.

## Cleaning the CD Slot

As dust tends to accumulate in the CD slot, clean it every once in a while. Your CDs can get scratched if you put them in a dusty CD slot.

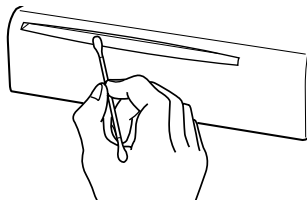

## Notes on playing MP3

This unit can play MP3(MPEG1, 2, 2.5 Audio Layer 3). Note, however, that the MP3 recording media and formats acceptable are limited. When writing MP3, pay attention to the following restrictions.

### Acceptable media

The MP3 recording media acceptable to this unit are CD-ROM, CD-R, and CD-RW.

When using CD-RW, do full format not quick format to prevent malfunction.

### Acceptable medium formats

The following formats are available for the media used in this unit. The maximum number of characters used for file name including the delimiter (".") and three-character extension are indicated in parentheses.

- ISO 9660 Level 1 (12 characters)
- ISO 9660 Level 2 (31 characters)
- Joliet (64 characters)
- Romeo (128 characters)

Up to 200 characters can be displayed in the long file name format. For a list of available characters, see the instruction manual of the writing software and the section Entering file and folder names below. The media reproducible on this unit has the following limitations:

- Maximum number of directory levels: 8
- Maximum number of files per folder: 255
- Maximum number of characters for folder name: 64
- Maximum number of folders: 50

MP3 written in the formats other than the above may not be successfully played and their file names or folder names are not properly displayed.

### Settings for your MP3 encoder and CD writer

When you use your CD writer to record MP3 up to the maximum disc capacity, disable additional writing. For recording on an empty disc up to the maximum capacity at once, check Disc at Once.

### Entering ID3 tag

The Displayable ID3 tag is ID3 version 1.x.

For the character code, refer to the List of Codes.

### Entering file and folder names

The code list characters are the only file names and folder names that can be entered and displayed.

If you use any other character for entry, the file and folder names are not displayed correctly. They may neither be displayed correctly depending on the CD writer used. The unit recognizes and plays only those MP3 which have the MP3 extension (.MP3).



A file with a name entered with characters not on the code list may not play correctly.

### Writing files into a medium

When a medium containing MP3 data is loaded, the unit checks all the data on the medium. If the medium contains a lot of folders or non-MP3 files, therefore, it takes a long time until the unit starts playing MP3.

In addition, it may take time for the unit to move to the next MP3 file or a Track Search or Album Search may not be performed smoothly.



Loading such a medium may produce loud noise to damage the speakers.

- Do not attempt to play a medium containing a non-MP3 file with the MP3 extension.  
The unit mistakes non-MP3 files for MP3 data as long as they have the MP3 extension.
- Do not attempt to play a medium containing non MP3.

|   | 0 | 1 | 2  | 3 | 4 | 5 | 6 | 7 | 8 | 9 | A | B | C | D | E | F |
|---|---|---|----|---|---|---|---|---|---|---|---|---|---|---|---|---|
| 0 |   |   |    | 0 | @ | P | . | p |   |   | ■ | ⊕ | ⊖ | ⊗ | ⊘ | ⊙ |
| 1 |   |   | !  | 1 | A | Q | a | q |   | ! | ≠ | ⊕ | ⊖ | ⊗ | ⊘ | ⊙ |
| 2 |   |   | "  | 2 | B | R | b | r |   | ¢ | ± | ⊕ | ⊖ | ⊗ | ⊘ | ⊙ |
| 3 |   |   | #  | 3 | C | S | c | s |   | £ | → | ⊕ | ⊖ | ⊗ | ⊘ | ⊙ |
| 4 |   |   | \$ | 4 | D | T | d | t |   | ¤ | → | ⊕ | ⊖ | ⊗ | ⊘ | ⊙ |
| 5 |   |   | %  | 5 | E | U | e | u |   | ¥ | μ | ⊕ | ⊖ | ⊗ | ⊘ | ⊙ |
| 6 |   |   | &  | 6 | F | V | f | v |   | ¥ | ⊕ | ⊖ | ⊗ | ⊘ | ⊙ | ⊙ |
| 7 |   |   | '  | 7 | G | W | g | w |   | § | · | ⊕ | ⊖ | ⊗ | ⊘ | ⊙ |
| 8 |   |   | (  | 8 | H | X | h | x |   | ⌘ | † | ⊕ | ⊖ | ⊗ | ⊘ | ⊙ |
| 9 |   |   | )  | 9 | I | Y | i | y |   | ⊕ | ' | ⊕ | ⊖ | ⊗ | ⊘ | ⊙ |
| A |   |   | *  | * | J | Z | j | z |   | ⊕ | ⊕ | ⊕ | ⊖ | ⊗ | ⊘ | ⊙ |
| B |   |   | +  | + | K | [ | k | { |   | ⊕ | ⊕ | ⊕ | ⊖ | ⊗ | ⊘ | ⊙ |
| C |   |   | ,  | , | < | L | \ |   |   | ⊕ | ⊕ | ⊕ | ⊖ | ⊗ | ⊘ | ⊙ |
| D |   |   | -  | - | = | M | ] | ] |   | ⊕ | ⊕ | ⊕ | ⊖ | ⊗ | ⊘ | ⊙ |
| E |   |   | .  | . | > | N | ^ | ~ |   | ⊕ | ⊕ | ⊕ | ⊖ | ⊗ | ⊘ | ⊙ |
| F |   |   | /  | / | ? | O | _ | o |   | ⊕ | ⊕ | ⊕ | ⊖ | ⊗ | ⊘ | ⊙ |

### MP3 playing order

When selected for play, Album Search, Track Search, or for Album Select, files and folders are accessed in the order in which they were written by the CD writer.

Because of this, the order in which they are expected to be played may not match the order in which they are actually played. You may be able to set the order in which MP3 are to be played by writing them onto a medium such as a CD-R with their file names beginning with play sequence numbers such as "01" to "99", depending on your CD writer.

For example, a medium with the following folder/ file hierarchy is subject to Album Search, Track Search, or Album Select as shown below.

Example of a medium's folder/file hierarchy

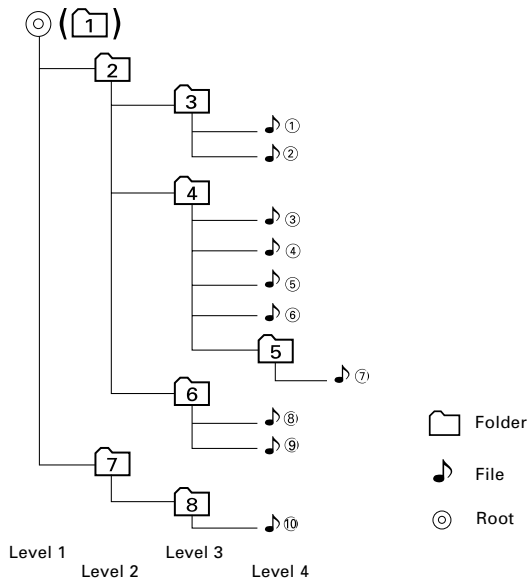

### When a Track Search is executed with file 4 being played ...

| Current file number | Operation of the button |           |
|---------------------|-------------------------|-----------|
|                     | ◀◀ Button               | ▶▶ Button |
| 4                   | Beginning of file 4     | 5         |

### When an Album Search is executed with file 4 being played ...

| Current folder number | Operation of the button |           |
|-----------------------|-------------------------|-----------|
|                       | AM Button               | FM Button |
| 4                     | 3                       | 5         |

### When Album Select is selected with file 4 being played to move from folder to folder ...

| Current folder number | Operation of the button |           |           |           |
|-----------------------|-------------------------|-----------|-----------|-----------|
|                       | ◀◀ Button               | ▶▶ Button | AM Button | FM Button |
| 4                     | 3                       | 6         | 2         | 5         |

## About CDs

### Handling CDs

- Don't touch the recording surface of the CD.

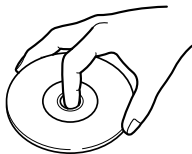

- CD-R and CD-RW are easier to damage than a normal music CD. Use a CD-R or a CD-RW after reading the caution items on the package etc.
- Don't stick tape etc. on the CD. Also, don't use a CD with tape stuck on it.

### When using a new CD

If the CD center hole or outside rim has burrs, use it after removing them with a ball pen etc.

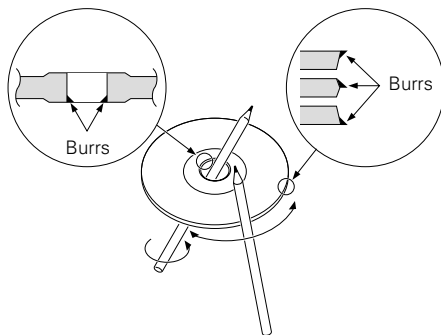

### CD accessories

Don't use disc type accessories.

### CD cleaning

Clean from the center of the disc and move outward.

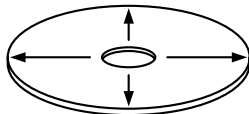



### Removing CDs

When removing CDs from this unit pull them out horizontally.

### CDs that can't be used

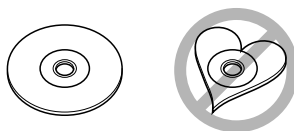
- CDs that aren't round can't be used.



- CDs with coloring on the recording surface or that are dirty can't be used.
  - Don't use CDs without disc mark
- 
- A CD-R or CD-RW that hasn't been finalized can't be played. (For the finalization process refer to your CD-R/CD-RW writing software, and your CD-R/CD-RW recorder instruction manual.)

### CD storage

- Don't place them in direct sunlight (On the seat or dashboard etc.) and where the temperature is high.
- Store CDs in their cases.



## General features

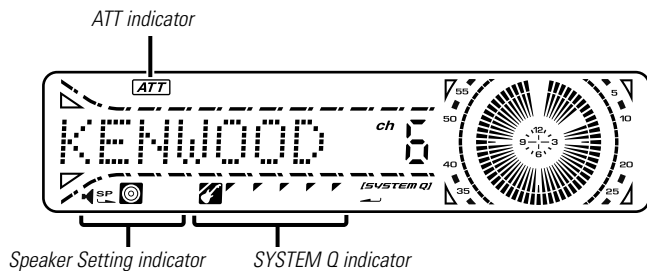
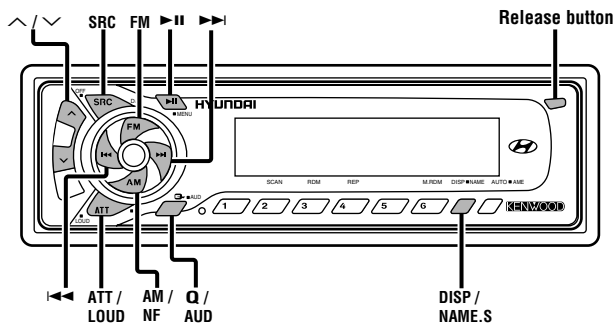

## Power

### Turning ON the Power

Press the [SRC] button.

When the power is ON, the <Security Code> (page 22) is displayed as "CODE ON" or "CODE OFF".

### Turning OFF the Power

Press the [SRC] button for at least 1 second.

## Selecting the Source

Press the [SRC] button.

| Source required                  | Display         |
|----------------------------------|-----------------|
| Tuner                            | "TUNER"         |
| CD                               | "CD"            |
| External disc                    | "DISC-CH"/"CD2" |
| Auxiliary input                  | "AUX"           |
| Standby (Illumination only mode) | "ALL OFF"       |

For Auxiliary input one of the below optional accessories is necessary.

- KCA-S210A
- CA-C1AX
- CD changer with an Auxiliary input function installed.

## General features

### Volume

#### Increasing Volume

Press the [ $\wedge$ ] button.

#### Decreasing Volume

Press the [ $\vee$ ] button.

### Attenuator (muting)

Turning the volume down quickly.

Press the [ATT] button.

Each time the button is pressed the Attenuator(muting) turns ON or OFF.

When it's ON, the "ATT" indicator blinks.

### Loudness

Compensating for low and high tones during low volume.

Press the [LOUD] button for at least 1 second.

Each time the button is pressed for at least 1 second the Loudness turns ON or OFF.

When it's ON, "LOUD ON" is displayed.

### System Q

You can recall the best sound setting preset for different types of the music.

#### 1 Select the source to set

Press the [SRC] button.

#### 2 Select the Sound type

Press the [Q] button.

Each time the button is pressed the sound setting switches.

| Sound setting | Display |
|---------------|---------|
| Flat          | "Flat"  |
| User memory   | "User"  |
| Rock          | "Rock"  |
| Pops          | "Pops"  |
| Easy          | "Easy"  |
| Top 40        | "Top40" |
| Jazz          | "Jazz"  |



- User memory: The values set on the <Audio control> (page 10).
- Each setting value is changed with the <Speaker setting> (page 11).

First, select the speaker type with the Speaker setting.

### Audio Control

#### 1 Select the source for adjustment

Press the [SRC] button.

#### 2 Enter Audio Control mode

Press the [AUD] button for at least 1 second.

#### 3 Select the Audio item for adjustment

Press the [FM] or [AM] button.

Each time the button is pressed the items that can be adjusted switch as shown below.

#### 4 Adjust the Audio item

Press the [◀◀] or [▶▶] button.

| Adjustment Item | Display | Range              |
|-----------------|---------|--------------------|
| Bass level      | "Bas"   | -8 — +8            |
| Middle level    | "Mid"   | -8 — +8            |
| Treble level    | "Tre"   | -8 — +8            |
| Balance         | "Bal"   | Left 15 — Right 15 |
| Fader           | "Fad"   | Rear 15 — Front 15 |
| Volume offset   | "V-OFF" | -8 — ±0            |



Volume offset: Each source's volume can be set as a difference from the basic volume.

## 5 Exit Audio Control mode

Press the [AUD] button.

| Speaker type            | Display    |
|-------------------------|------------|
| OFF                     | "SP OFF"   |
| For 5 & 4 in. speaker   | "SP 5/4"   |
| For 6 & 6x9 in. speaker | "SP 6*9/6" |
| For the OEM speaker     | "SP OEM"   |

## 4 Exit Speaker Setting mode

Press the [Q] button.

## Speaker Setting

Fine-tuning so that the System Q value is optimal when setting the speaker type.

### 1 Enter Standby

Press the [SRC] button.  
Select the "ALL OFF" display.

### 2 Enter Speaker Setting mode

Press the [Q] button.

### 3 Select the Speaker type

Press the [◀◀] or [▶▶] button.  
Each time the button is pressed the setting switches as shown below.

## General features

### Switching Display

Switching the information displayed.

Press the [DISP] button.

Each time the button is pressed the display switches as shown below.

#### In Tuner source

| Information  | Display |
|--------------|---------|
| Frequency    |         |
| Station name | "SNPS"  |
| Clock        |         |

#### In CD & External disc source

| Information               | Display   |
|---------------------------|-----------|
| Track number              |           |
| Disc name                 | "DNPS"    |
| Disc title                | "D-TITLE" |
| Track title               | "T-TITLE" |
| Track number & Track Time |           |
| Clock                     |           |

#### In MP3 source

| Information              | Display    |
|--------------------------|------------|
| Track number             |            |
| Disc name                | "DNPS"     |
| Folder name              | "FOL NAME" |
| File name                | "FIL NAME" |
| Song title & Artist name | "TITLE"    |
| Album name & Artist name | "ALBUM"    |
| Track Time               |            |
| Clock                    |            |

### Station/Disc Naming (SNPS/DNPS)

Attaching a title to a Station or CD.

#### 1 Receive/play the station/disc you want to attach a title to



- A title can't be attached to a MD.
- Disc Naming can't be done during CD text display.

#### 2 Enter name set mode

Press the [NAME] button for at least 2 seconds.  
"NAME SET" is displayed.

#### 3 Move the cursor to the enter character position

Press the [◀◀] or [▶▶] button.

#### 4 Select the character type

Press the [▶II] button.

Each time the button is pressed the character type switches as shown below.

#### Character type

Alphabet upper case

Alphabet lower case

Numbers and symbols

Special characters (Accent characters)

#### 5 Select the characters

Press the [FM] or [AM] button.



Characters can be entered by using a remote with a number buttons.

Example: If "DANCE" is entered.

| Character | Button | #Times pressed |
|-----------|--------|----------------|
| "D"       | [#3]   | 1              |
| "A"       | [#2]   | 1              |
| "N"       | [#6]   | 2              |
| "C"       | [#2]   | 3              |
| "E"       | [#3]   | 2              |

**6** Repeat steps 3 through 5 and enter the name.

### **7 Exit name set mode**

Press the [NAME] button.



- When operation stops for 10 seconds the name at that time is registered, and Name Set mode closes.
- Memory numbers
  - FM: 32 stations
  - AM: 16 stations
  - Internal CD player: 30 discs
  - External CD changer/ player: Varies according to the CD changer/ player. Refer to the CD changer/ player manual.
- The title of station/CD can be changed by the same operation used to name it.

- "AUX"
- "TV"
- "VCP"
- "GAME"
- "PORTABLE"
- "DVD"

### **4 Exit Auxiliary input display setting mode**

Press the [DISP] button.



When operation stops for 10 seconds, the name at that time is selected, and Auxiliary input display setting mode closes.

## **Auxiliary Input Display Setting**

Selecting the display when this device is switched to Auxiliary input source.

### **1 Select Auxiliary input source**

Press the [SRC] button.  
Select the "AUX" display.

### **2 Enter Auxiliary input display setting mode**

Press the [DISP] button for at least 2 seconds.  
The presently selected AUX Name is blinks.

### **3 Select the Auxiliary input display**

Press the [◀◀] or [▶▶] button.  
Each time the button is pressed it switches through the below displays.

## General features

### Theft Deterrent Faceplate

The faceplate of the unit can be detached and taken with you, helping to deter theft.

#### Removing the Faceplate

- 1 Press the Release button.  
Drop open the faceplate.
- 2 Drawing the faceplate to left side pull it to the front and remove it.

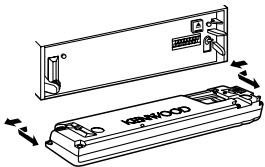

- The faceplate is a precision piece of equipment and can be damaged by shocks or jolts. For that reason, keep the faceplate in its special storage case while detached.
- Do not expose the faceplate or its storage case to direct sunlight or excessive heat or humidity. Also avoid places with too much dust or the possibility of water splashing.

#### Reattaching the Faceplate

- 1 Align the shaft on the unit with the depression on the faceplate.

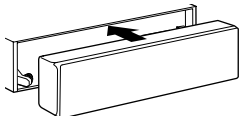

- 2 Push the faceplate in until it clicks.  
The faceplate is locked in place, allowing you to use the unit.

## Tuner features

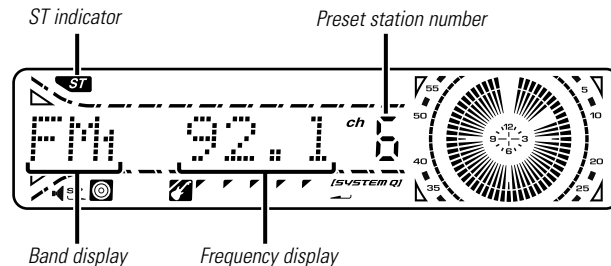
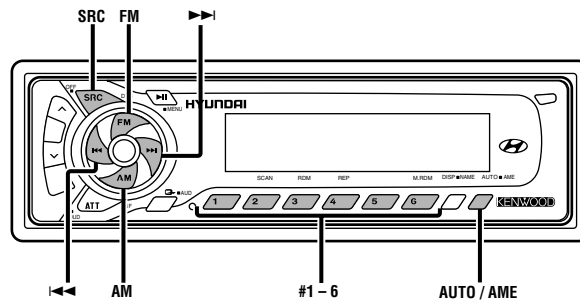

## Tuning Mode

Choose the tuning mode.

Press the [AUTO] button.

Each time the button is pressed the Tuning mode switches as shown below.

| <b>Tuning mode</b>  | <b>Display</b> | <b>Operation</b>                                      |
|---------------------|----------------|---|
| Auto seek           | "Auto1"        | Automatic search for a station.                       |
| Preset station seek | "Auto2"        | Search in order of the stations in the Preset memory. |
| Manual              | "Manual"       | Normal manual tuning control.                         |

## Tuning

Selecting the station.

### 1 Select tuner source

Press the [SRC] button.

Select the "TUNER" display.

### 2 Select the band

Press the [FM] or [AM] button.

Each time the [FM] button is pressed it switches between the FM1, FM2, and FM3 bands.

### 3 Tune up or down band

Press the [◀◀] or [▶▶] button.



During reception of stereo stations the "ST" indicator is ON.

## Direct Access Tuning (Function of remote)

Entering the frequency and tuning.

### 1 Select the band

Press the [FM] or [AM] button.

### 2 Enter Direct Access Tuning mode

Press the [DIRECT] button on the remote.

"---" is displayed.

### 3 Enter the frequency

Press the number buttons on the remote.

Example:

| <b>Desired frequency</b> | <b>Press button</b>    |
|--------------------------|------------------------|
| 92.1 MHz (FM)            | [#0], [#9], [#2], [#1] |
| 810 kHz (AM)             | [#0], [#8], [#1], [#0] |

### Canceling Direct Access Tuning

Press the [DIRECT] button on the remote.

## Station Preset Memory

Putting the station in the memory.

### 1 Select the band

Press the [FM] or [AM] button.

### 2 Select the frequency to put in the memory

Press the [◀◀] or [▶▶] button.

### 3 Put the frequency in the memory

Press the [#1] — [#6] button for at least 2 seconds.

The preset number display blinks 1 time.

On each band, 1 station can be put in the memory on each [#1]

— [#6] button.

## Tuner features

### Auto Memory Entry

Putting stations with good reception in the memory automatically.

#### 1 Select the band for Auto Memory Entry

Press the [FM] or [AM] button.

#### 2 Open Auto Memory Entry

Press the [AME] button for at least 2 seconds.

When 6 stations that can be received are put in the memory Auto Memory Entry closes.

### Preset Tuning

Calling up the stations in the memory.

#### 1 Select the band

Press the [FM] or [AM] button.

#### 2 Call up the station

Press the [#1] — [#6] button.

## CD/MP3/External disc control features

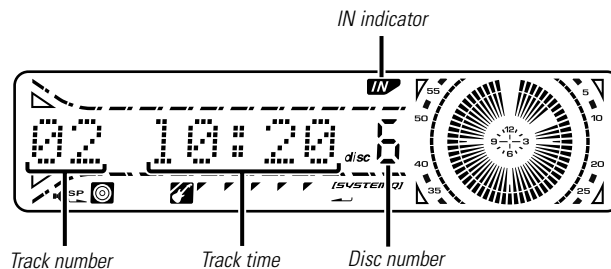
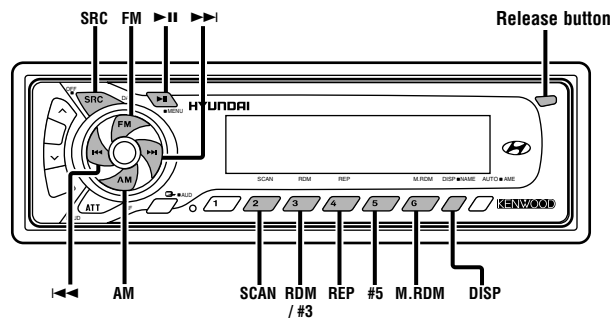



## Playing CD & MP3

### **When there is no disc inserted**

#### **1 Drop open the faceplate**

Press the Release button.

#### **2 Insert a disc.**

#### **3 Press the faceplate on the right side, and return it to its former position.**



- When the faceplate has been dropped open, it might interfere with the shift lever or something else. If this happens, pay attention to safety and move the shift lever or take an appropriate action, then operate the unit.
- Do not use the unit with the faceplate in the open condition. If it's used in the open position dust can enter the inside part and cause damage.



When a disc is inserted, the "IN" indicator is ON.

### **When a disc is inserted**

Press the [SRC] button.

Select the "CD" display.

### **Pause and play**

Press the [▶||] button.

Each time the button is pressed it pauses and plays.

### **Eject the disc**

#### **1 Drop open the faceplate**

Press the Release button.

#### **2 Eject the disc**

Press the [▲] button.

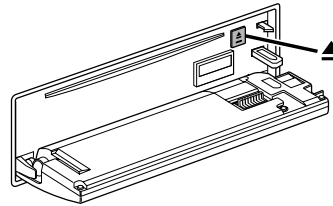

#### **3 Press the faceplate on the right side, and return it to its former position.**



3 in. (8cm) disc can't be played. Using an adapter and inserting them into this unit can cause damage.



The MP3 media that this unit can play are CD-ROM, CD-R, and CD-RW.

The medium formats must be ISO 9660 Level 1, Level 2, Joliet, or Romeo. The methods and precautions to be followed for writing MP3 data are covered in <Notes on playing MP3> (page 6). Check that section before creating your MP3 media.

## CD/MP3/External disc control features

### Playing External Disc

Playing discs set in the optional accessory disc player connected to this unit.

Press the [SRC] button.

Select the display for the disc player you want.

Display examples:

| Display   | Disc player            |
|-----------|------------------------|
| "CD2"     | CD player              |
| "DISC-CH" | CD changer/ MD changer |

### Pause and play

Press the [▶||] button.

Each time the button is pressed it pauses and plays.



- Disc #10 is displayed as "0".
- The functions that can be used and the information that can be displayed will differ depending on the external disc players being connected.

### Fast Forwarding and Reversing

#### Fast Forwarding

Hold down on the [▶▶] button.

Release your finger to play the disc at that point.

#### Reversing

Hold down on the [◀◀] button.

Release your finger to play the disc at that point.

### Track Search

Selecting the song you want to hear.

Searching for a song on the disc or in the MP3 folder.

Press the [◀◀] or [▶▶] button.

### Album Search

Selecting the disc set in the Disc changer or the folder recorded on the MP3 media.

Press the [FM] or [AM] button.

### Direct Track Search (Function of remote)

Doing Track Search by entering the track number.

#### 1 Enter the track number

Press the number buttons on the remote.

#### 2 Do Track Search

Press the [◀◀] or [▶▶] button.

#### Canceling Direct Track Search

Press the [▶||] button.

### Direct Album Search (Function of disc changers with remote)

Doing Disc Search by entering the disc number.

#### 1 Enter the disc number

Press the number buttons on the remote.

## 2 Do Album Search

Press the [DISC+] or [DISC-] button.

### Canceling Direct Album Search

Press the [▶||] button.

 Input "0" to select disc 10.

## Track/Album Repeat

Replaying the song, disc in the Disc changer or MP3 folder you're listening to.

Press the [REP] button.

Each time the button is pressed the Repeat Play switches as shown below.

| Repeat play                                      | Display                         |
|--|---------------------------------|
| Track Repeat (In CD/MD)<br>(In MP3)              | "REP ON"/"T-REP ON"<br>"REP ON" |
| Album Repeat (In Disc Changer)<br>(In MP3 media) | "D-REP ON"<br>"F REP ON"        |
| OFF  | "REP OFF"                       |

## Track Scan

Playing the first part of each song on the disc or MP3 folder you are listening to and searching for the song you want to listen to.

### 1 Start Track Scan

Press the [SCAN] button.

"Scan ON" is displayed.

### 2 Release it when the song you want to listen to is played

Press the [SCAN] button.

## Random Play

Play all the songs on the disc or MP3 folder in random order.

Press the [RDM] button.

Each time the button is pressed Random Play turns ON or OFF. When it's ON, "RDM ON" is displayed.

 When the [▶▶] button is pressed, the next song select starts.

## Magazine Random Play (Function of disc changer)

Play the songs on all the discs in the disc changer in random order.

Press the [M.RDM] button.

Each time the button is pressed the Magazine Random Play turns ON or OFF.

When it's ON, "MRDM ON" is displayed.

 When the [▶▶] button is pressed, the next song select starts.

## CD/MP3/External disc control features

### Album Select (Function of MP3)

Quickly selecting the folder you want to listen to.

#### 1 Enter Album Select mode

Press the [#5] button.

During Select mode the folder information is displayed as shown below.

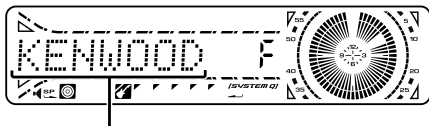

<Folder name display>

Displays the current folder name.

#### 2 Select the folder level

Press the [FM] or [AM] button.

With the [FM] button you move 1 level down and with the [AM] button 1 level up.

#### Selecting a folder in the same level

Press the [◀◀] or [▶▶] button.

With the [◀◀] button you move to the previous folder, and with the [▶▶] button to the next folder.

#### Returning to the top level

Press the [#3] button.

#### 3 Decide the folder to play

Press the [▶II] button.

The Album Select mode releases, and the MP3 in the folder being displayed is played.



The methods for moving to other folders in the album select mode are different from those in the album search mode.

See <Notes on playing MP3> (page 6) for details.

#### Canceling the Album Select mode

Press the [#5] button.

### Text/Title Scroll

Scrolling the displayed CD text, MP3 text, or MD title.

Press the [DISP] button for at least 1 second.

### DNPP (Disc Name Preset Play) (Function of disc changers with remote)

Selecting the CD displayed in the DNPS of the CDs set in the Disc changer.

#### 1 Enter DNPP mode

Press the [DNPP] button on the remote.

When "DNPP" is displayed the DNPS display in order.

#### Forward / Reverse display

Press the [DISC-] or [DISC+] button.

#### 2 When the disc you want is displayed

Press the [OK] button on the remote.

The disc being displayed is played.

#### Canceling the DNPP mode

Press the [DNPP] button on the remote.

## Menu system

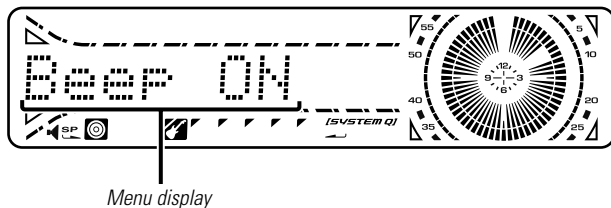
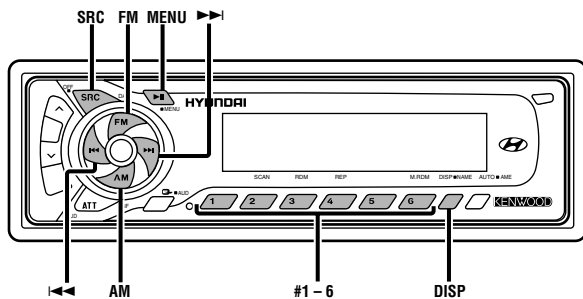

### Menu System

Setting during operation beep sound etc. functions. The Menu system basic operation method is explained here. The reference for the Menu items and their setting content is after this operation explanation.

#### 1 Enter Menu mode

Press the [MENU] button for at least 1 second.  
"MENU" is displayed.

#### 2 Select the menu item

Press the [FM] or [AM] button.

Example: When you want to set the beep sound select the "Beep" display.

#### 3 Set the menu item

Press the [◀◀] or [▶▶] button.

Example: When "Beep" is selected, each time the button is pressed it switches "Beep ON" or "Beep OFF". Select 1 of them as the setting.

You can continue by returning to step 2 and setting other items.

#### 4 Exit Menu mode

Press the [MENU] button.



When other items that are applicable to the basic operation method above are displayed afterwards their setting content chart is entered. (Normally the uppermost setting in the chart is the original setting.)

Also, the explanation for items that aren't applicable (<Manual Clock Adjustment>etc.) are entered step by step.

## Menu system

### Security Code

Because authorization by the Security Code is required when it's removed from the vehicle, personalizing this unit is by using the Security Code is a help in preventing theft.



When the Security Code function is activated, the code can't be changed and the function can't be released.

Note, the Security Code can be set as the 4 digit number of your choice.

#### 1 Enter Standby

Press the [SRC] button.

Select the "ALL OFF" display.

#### 2 Enter Menu mode

Press the [MENU] button for at least 1 second.

When "MENU" is displayed, "Security" is displayed.

#### 3 Enter Security Code mode

Press the [◀◀] or [▶▶] button for at least 1 second.

When "ENTER" is displayed, "CODE" is displayed.

#### 4 Select the digits to enter

Press the [◀◀] or [▶▶] button.

#### 5 Select the Security Code numbers

Press the [FM] or [AM] button.

#### 6 Repeat steps 4 and 5, and complete the Security Code.

#### 7 Confirm the Security Code

Press the [▶▶] button for at least 3 seconds.

When "RE-ENTER" is displayed, "CODE" is displayed.

#### 8 Do the step 4 through 7 operation, and reenter the Security Code.

"APPROVED" is displayed.

The Security Code function activates.



When the wrong Code is entered in steps 4 through 6, repeat from step 4.

**Press the Reset button and when it's removed from the battery power source**

**1** Turn the power ON.

**2** Do the step 4 through 7 operation, and enter the Security Code.

"APPROVED" is displayed.

The unit can be used.

### Touch Sensor Tone

Setting the operation check sound (beep sound) ON/OFF.

| Display    | Setting        |
|------------|----------------|
| "Beep ON"  | Beep is heard. |
| "Beep OFF" | Beep canceled. |

### Manual Clock Adjustment

#### 1 Select Clock Adjustment mode

Press the [FM] or [AM] button.

Select the "CLK ADJ" display.

#### 2 Enter Clock Adjust mode

Press the [◀◀] or [▶▶] button for at least 1 second.

The clock display blinks.

#### 3 Adjust the hours

Press the [FM] or [AM] button.

#### Adjust the minutes

Press the [◀◀] or [▶▶] button.

#### 4 Exit Clock adjustment mode

Press the [MENU] button.

## DSI (Disabled System Indicator)

A red indicator will blink on the unit after the faceplate is removed, warning potential thieves.

| <b>Display</b> | <b>Setting</b> |
|----------------|----------------|
| "DSI ON"       | LED flashes.   |
| "DSI OFF"      | LED OFF.       |

## Selectable Illumination

Selecting the button illumination color as green or red.

| <b>Display</b> | <b>Setting</b>                   |
|----------------|----------------------------------|
| "KEY GRN"      | The illumination color is green. |
| "KEY RED"      | The illumination color is red.   |

## Switching Display Type

Setting the Display type.

| <b>Display</b> | <b>Setting</b>               |
|----------------|------------------------------|
| "DisplayD"     | Demonstration.               |
| "DisplayA"     | Circle Display is play time. |
| "DisplayB"     | Circle Display is clock.     |
| "DisplayC"     | Silent display type.         |

## Menu system

### Illumination Color Setting

You can set the display to a desired color.

#### 1 Select Illumination Color Setting Mode

Press the [FM] or [AM] button.

Select the "COL" display.

#### 2 The color continues to change gradually

Continue pressing the [◀◀] or [▶▶] button.

Release your finger at the color you want.

#### Quick call up the preset color

Press the [#1] — [#4] button.

| Button | Color       |
|--------|-------------|
| [#1]   | Silky White |
| [#2]   | Red         |
| [#3]   | Blue        |
| [#4]   | Blue Green  |

#### Selecting the Color mode

Press the [#6] button.

Each time the button is pressed the Color mode switches as shown below.

| Display | Color mode  |
|---------|---|
| "Scan"  | The color changes in sequence.                      |
| "SRC"   | The color changes according to the selected source. |
| "Time"  | The color changes every 6 hours.                    |
|         | Keeps the presently set color.                      |

#### Blue fine adjustment

1 Press the [#3] button for at least 2 seconds.

2 Press the [◀◀] or [▶▶] button.

When the blue fine adjustment is completed, press the [#3] button.

#### The set color memory

Press the [#5] button for at least 2 seconds.

When the setting in the memory is called up press the [#5] button.

 The blue fine adjustment setting cannot be stored in memory.

### Contrast Adjustment

Adjusting the display contrast.

#### Display and Setting

|                             |  |
|-----------------------------|--|
| "CONT 0"                    |  |
| :                           |  |
| "CONT 5" (Original setting) |  |
| :                           |  |
| "CONT 10"                   |  |

### Dimmer

Dimming this unit's display automatically when the vehicle light switch is turned ON.

| Display   | Setting                  |
|-----------|--------------------------|
| "DIM ON"  | The display dims.        |
| "DIM OFF" | The display doesn't dim. |



## CRSC (Clean Reception System Circuit) <In FM reception>

Temporarily have reception switched from stereo to mono to reduce multi-path noise when listening to the FM station.

| <b>Display</b> | <b>Setting</b>   |
|----------------|------------------|
| "CRSC ON"      | The CRSC is ON.  |
| "CRSC OFF"     | The CRSC is OFF. |

 Strong electrical fields (such as from power lines) may cause unstable sound quality when CRSC is turned ON. In such a situation, turn it OFF.

## Text Scroll

Setting the displayed text scroll.

| <b>Display</b> | <b>Setting</b>                    |
|----------------|-----------------------------------|
| "SCL AUTO"     | Repeats scroll.                   |
| "SCL MANU"     | Scrolls when the display changes. |

 The text scrolled is shown below.

- CD text
- Folder name/ File name/ Song title/ Artist name/ Album name
- MD title

## Basic Operations of remote

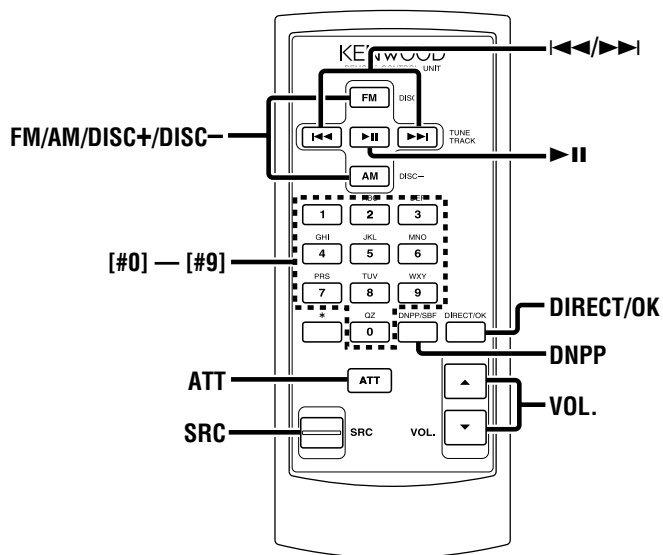

## Loading and Replacing the battery

Use one lithium battery (CR2025).  
Insert the batteries with the + and - poles aligned properly, following the illustration inside the case.

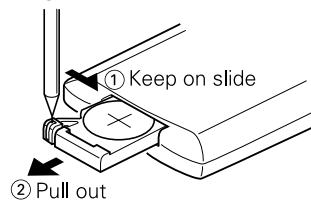

### ⚠ WARNING

Store unused batteries out of the reach of children. Contact a doctor immediately if the battery is accidentally swallowed.

⚠ Do not set the remote on hot places such as above the dashboard.

## Basic operations

### [VOL.] buttons

Adjusting the volume.

### [SRC] button

Each time the button is pressed the source switches.  
For the source switching order refer to <Selecting the Source> (page 9).

### [ATT] button

Turning the volume down quickly.  
When it is pressed again it returns to the previous level.

## In Tuner source

### [FM]/ [AM] buttons

Select the band.

Each time the [FM] button is pressed it switches between the FM1, FM2, and FM3 bands.

### [◀◀]/ [▶▶] buttons

Tune up or down band.

### [#0] — [#9] buttons

Press buttons [#1] — [#6] to recall preset stations.

### [DIRECT] button

Enters and cancels the <Direct Access Tuning> (page 15) mode.

## In Disc source

### [◀◀]/ [▶▶] buttons

Doing track forward and backward.

### [DISC+]/ [DISC-] buttons

Doing album forward and backward.

### [▶||] button

Each time the button is pressed the song pauses and plays.

### [DNPP]/ [OK] button

Enters and cancels the <DNPP (Disc Name Preset Play)> (page 20) mode.

### [#0] — [#9] buttons

When in <Direct Track Search> (page 18) and <Direct Album Search> (page 18), enter the track/disc number.

## Accessories

### External view

..... Number of items



### External view

..... Number of items

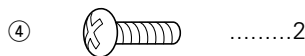

The use of any accessories except for those provided might result in damage to the unit. Make sure only to use the accessories shipped with the unit, as shown above.

### ▲WARNING

If you connect the ignition wire (red) and the battery wire (yellow) to the car chassis (ground), you may cause a short circuit, that in turn may start a fire. Always connect those wires to the power source running through the fuse box.

### ▲CAUTION

- If your car's ignition does not have an ACC position, connect the ignition wires to a power source that can be turned on and off with the ignition key. If you connect the ignition wire to a power source with a constant voltage supply, as with battery wires, the battery may die.
- If the console has a lid, make sure to install the unit so that the faceplate will not hit the lid when closing and opening.
- If the fuse blows, first make sure the wires aren't touching to cause a short circuit, then replace the old fuse with one with the same rating.
- Insulate unconnected wires with vinyl tape or other similar material. To prevent a short circuit, do not remove the caps on the ends of the unconnected wires or the terminals.
- After the unit is installed, check whether the brake lamps, blinkers, wipers, etc. on the car are working properly.
- Mount the unit so that the mounting angle is 30° or less.
- Don't do remodeling of this unit and the change of the terminal connection.

## Installation Procedure

1. To prevent a short circuit, remove the key from the ignition and disconnect the ⊖ battery.
2. Make the proper input and output wire connections for each unit.
3. Connect the wiring harness connector to the unit.
4. Install the unit in your car.
5. Reconnect the ⊖ battery.
6. Press the reset button.

## Connecting Wires to Terminals

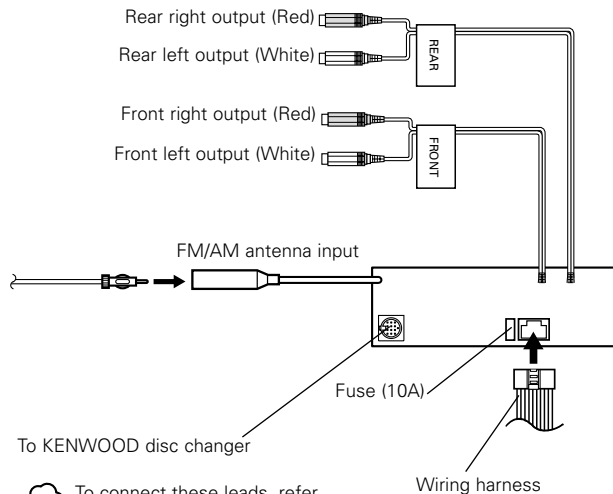

To connect these leads, refer to the relevant instruction manuals.

## Installation

### ■ Installation

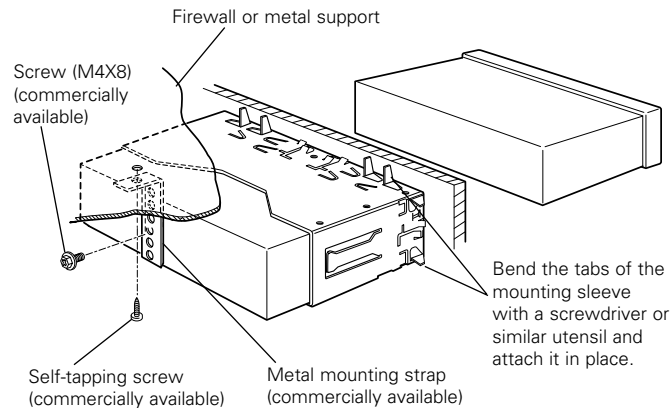

Make sure that the unit is installed securely in place. If the unit is unstable, it may malfunction (for example, the sound may skip).

## Installation

### ■ Installing in Japanese-Made Cars

- 1 Refer to the section <Removing the hard rubber frame> (page 31) and then remove the hard rubber frame.
- 2 Align the holes in the unit (two locations on each side) with the vehicle mounting bracket and secure the unit with the accessory screws.

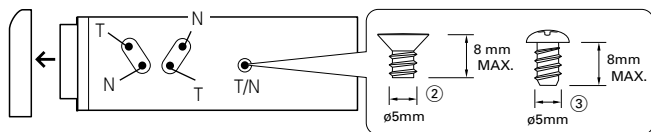

T: Toyota cars  
N: Nissan cars

Accessory②...for Nissan car  
Accessory③ ...for Toyota car



- During installation, do not use any screws except for those provided. The use of different screws might result in damage to the main unit.
- Damage may occur if a screwdriver or similar tool is used with excessive force during the installations.

### ■ Screwing the Faceplate on the Unit

If you want to fasten the faceplate to the main unit so that it does not fall off, screw in the provided screws ( $\phi 4 \times 16$  mm) in the holes shown below.

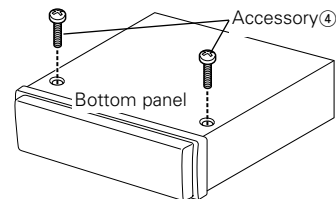

Never insert the tapite screw ( $\phi 4 \times 16$  mm) in any other screw hole than the one specified. If you screw it in another hole, it will contact and may cause damage to the mechanical parts inside the unit.

## ■ Removing the hard rubber frame

- 1 Engage the catch pins on the removal tool and remove the two locks on the lower level.  
Lower the frame and pull it forward as shown in the figure.

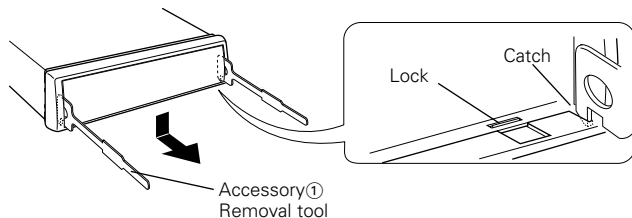

- 2 When the lower level is removed, remove the upper two locations.

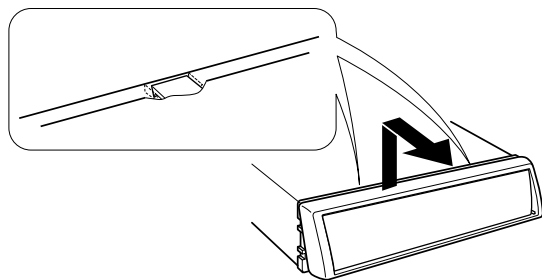

 The frame can be removed from the top side in the same manner.

## ■ Removing the Unit

- 1 Refer to the section <Removing the hard rubber frame> and then remove the hard rubber frame.
- 2 Remove the screw (M4 × 8) on the back panel.
- 3 Insert the two removal tools deeply into the slots on each side, as shown.

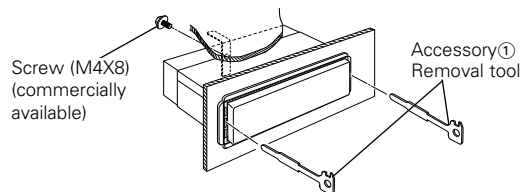

- 4 Lower the removal tool toward the bottom, and pull out the unit halfway while pressing towards the inside.

 Be careful to avoid injury from the catch pins on the removal tool.

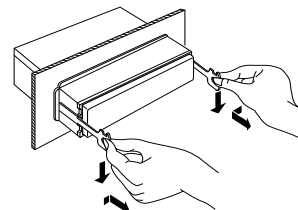

- 5 Pull the unit all the way out with your hands, being careful not to drop it.

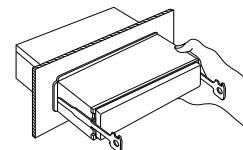

## Troubleshooting Guide

**What might seem to be a malfunction in your unit may just be the result of slight misoperation or miswiring. Before calling service, first check the following table for possible problems.**

### General

#### ? The power does not turn ON.

- ✓ The fuse has blown.
  - ☞ After checking for short circuits in the wires, replace the fuse with one with the same rating.
- ✓ No ACC position on vehicle ignition.
  - ☞ Connect the same wire to the ignition as the battery wire.

#### ? Nothing happens when the buttons are pressed.

- ✓ The computer chip in the unit is not functioning normally.
  - ☞ Press the reset button on the unit (page 5).

#### ? There's a source you can't switch.

- ✓ There's no CD inserted.
  - ☞ Set the media you want to listen to. If there's no media in this unit, you can't switch to each source.
- ✓ The Disc changer isn't connected.
  - ☞ Connect the Disc changer. If the Disc changer isn't connected to its input terminal, You can't switch to an external disc source.

#### ? The memory is erased when the ignition is turned OFF.

- ✓ The battery wire has not been connected to the proper terminal.
  - ☞ Connect the wire correctly, referring to the section on <Connecting Wires to Terminals>.
- ✓ The ignition and battery wire are incorrectly connected.
  - ☞ Connect the wire correctly, referring to the section on <Connecting Wires to Terminals>.

#### ? Even if Loudness is turned ON, high-pitched tone isn't compensated for.

- ✓ Tuner source is selected.
  - ☞ High-pitched tone isn't compensated for when in Tuner source.

#### ? No sound can be heard, or the volume is low.

- ✓ The fader or balance settings are set all the way to one side.
  - ☞ Center the fader and balance settings.
- ✓ The input/output wires or wiring harness are connected incorrectly.
  - ☞ Reconnect the input/output wires or the wiring harness correctly. See the section on <Connecting Wires to Terminals>.
- ✓ The values of Volume offset are low.
  - ☞ Increase the values of Volume offset. (page 10)

#### ? The sound quality is poor or distorted.

- ✓ One of the speaker wires is being pinched by a screw in the car.
  - ☞ Check the speaker wiring.
- ✓ The speakers are not wired correctly.
  - ☞ Reconnect the speaker wires so that each output terminal is connected to a different speaker.

#### ? The Security Code item isn't displayed in the Menu System.

- ✓ The Security Code function is already activated.
  - ☞ When the Security Code function is activated it isn't displayed in the menu items.

#### ? The Touch Sensor Tone doesn't sound.

- ✓ The preout jack is being used.
  - ☞ The Touch Sensor Tone can't be output from the preout jack.

#### ? The Dimmer function doesn't work.

- ✓ The Dimmer wire isn't connected correctly.
  - ☞ Check the Dimmer wire connection.

#### ? The display color changes subtly.

- ✓ This is because the temperature is different than the temperature when the setting was done.
  - ☞ The display color condition changes subtly according to the ambient temperature.



## Tuner source

### ? Radio reception is poor.

- ✓ The car antenna is not extended.
  - ☞ Pull the antenna out all the way.
- ✓ The antenna control wire is not connected.
  - ☞ Connect the wire correctly, referring to the section on <Connecting Wires to Terminals>.

### ? The desired frequency can't be entered with the Direct Access Tuning.

- ✓ A station that can't be received is being entered.
  - ☞ Enter a station that can be received.
- ✓ You're trying to enter a frequency with a 0.01 MHz unit.
  - ☞ What can be designated in the FM band is to 0.1 MHz.

## Disc source

### ? "AUX" is displayed without achieving External disc control mode.

- ✓ O-N switch is set to "O" side.
  - ☞ Set the switch to "N" side.
- ✓ Unsupported disc changer is connected.
  - ☞ Connect the supported disc changer. (page 4)

### ? The specified disc does not play, but another one plays instead.

- ✓ The specified CD is quite dirty.
  - ☞ Clean the CD.
- ✓ The CD is upside-down.
  - ☞ Load the CD with the labeled side up.
- ✓ The disc is loaded in a different slot from that specified.
  - ☞ Eject the disc magazine and check the number for the specified disc.
- ✓ The disc is severely scratched.
  - ☞ Try another disc instead.

### ? The specified track will not play.

- ✓ Random play or magazine random play has been selected.
  - ☞ Turn off random play or magazine random play.

### ? Track repeat, disc repeat, track scan, random play, and magazine random play start by themselves.

- ✓ The setting is not canceled.
  - ☞ The settings for these functions remain on until the setting to off or the disc ejected, even if the power is turned off or the source changed.

### ? Cannot play CD-R or CD-RW.

- ✓ Finalization processing is not being conducted for CD-R/CD-RW.
  - ☞ Conduct finalization processing with CD recorder.
- ✓ A non-compatible CD changer is being used to play the CD-R/CD-RW.
  - ☞ Use a CD changer compatible with CD-R/CD-RW to play.

### ? A CD ejects as soon as it is loaded.

- ✓ The CD is upside-down.
  - ☞ Load the CD with the labeled side up.
- ✓ The CD is quite dirty.
  - ☞ Clean the CD, referring to the section on <CD cleaning> (page 8).

### ? Can't remove disc.

- ✓ The cause is that more than 10 minutes has elapsed since the vehicle ACC switch was turned OFF.
  - ☞ The disc can only be removed within 10 minutes of the ACC switch being turned OFF. If more than 10 minutes has elapsed, turn the ACC switch ON again and press the Eject button.

### ? The disc won't insert.

- ✓ There's already another disc inserted.
  - ☞ Press the [▲] button and remove the disc.

### ? Direct Track Search and Direct Album Search can't be done.

- ✓ Another function is ON.
  - ☞ Turn Random Play or other functions OFF.

### ? Track Search can't be done.

- ✓ For the albums first or last song.
  - ☞ For each album, Track Search can't be done in the backward direction for the first song or in the forward direction for the last song.

## Troubleshooting Guide

### MP3 source

#### ? Cannot play an MP3.

- ✓ Not conforming to ISO 9660 Level 1/2, Joliet, and Romeo.
  - ☞ Use a medium conforming to ISO 9660 Level 1/2, Joliet, and Romeo.
- ✓ The MP3 has no or invalid track name extension.
  - ☞ Add the ".MP3" extension to the MP3 track name.
- ✓ The media is scratched or dirty.
  - ☞ Clean the media, referring to the section on <CD cleaning> (page 8).

#### ? Noise or no sound generated when an MP3 is played.

- ✓ The track has the MP3 track name extension while it is not an MP3.
  - ☞ Do not use the ".MP3" extension in non-MP3.

#### ? Takes time before the unit starts playing MP3.

- ✓ The medium contains many albums, tracks, and hierarchical levels.
  - ☞ The unit checks all tracks on the loaded medium first. If the medium has many tracks recorded, it may take a long time for the unit before it starts playing MP3.

#### ? Fails to play MP3 in the intended order.

- ✓ The MP3 tracks were not written by the CD writer in the order in which you wanted them to be played.
  - ☞ Depending on the CD writer, you may be able to set the order in which MP3 tracks are to be played by writing them onto a medium with their track names beginning with play sequence numbers such as "01" to "99".

#### ? The sound skips when an MP3 is being played.

- ✓ The media is scratched or dirty.
  - ☞ Clean the media, referring to the section on <CD cleaning> (page 8).
- ✓ The recording condition is bad.
  - ☞ Record the media again or use another media.

#### ? Can't display the ID3 tag information correctly.

- ✓ Record is not made in conformity with the ID 3 tag version1.x.
  - ☞ Record in conformity with the ID 3 tag version1.x.

#### ? Can't enter Album Select mode.

- ✓ There's no folder recorded in the MP3 media.
  - ☞ Use a media with levels.

#### ? The songs in the selected folder aren't played in Album Select mode.

- ✓ There are no MP3 in the selected folder.
  - ☞ Make sure there's recorded content in the MP3 media.

#### ? The MP3 track/album search takes time.

- ✓ Many tracks are recorded on the media.
  - ☞ When the media directory is complex, the track/album search can take time.

#### ? The MP3 related text isn't displayed correctly.

- ✓ A character is entered that this unit can't display.
  - ☞ For the characters that can be used for MP3 text entry, refer to <Notes on playing MP3> (page 6).

#### ? The MP3 track time isn't displayed correctly.

- ☞ There are times when it isn't displayed correctly according to the MP3 recording conditions.

### If the following situations, consult your nearest service center:

- Even though the disc changer is connected, the Disc Changer source is not ON, with "AUX" showing in the display during the Changer Mode.
- Even though no device (KCA-S210A, CA-C1AX, KDC-CPS87, KDC-CX87, KDC-CPS85, KDC-CX85, KDC-CPS82 or KDC-CX82) is connected, the Auxiliary input is entered when switching modes.

**The messages shown below display your systems condition.**

EJECT: No disc magazine has been loaded in the changer.  
The disc magazine is not completely loaded.  
⇨ Load the disc magazine properly.  
No CD in the unit.  
⇨ Insert the CD.

No Disc: No disc has been loaded in the disc magazine.  
⇨ Load a disc into the disc magazine.

TOC ER: No disc has been loaded in the disc magazine.  
⇨ Load a disc into the disc magazine.  
The CD is quite dirty. The CD is upside-down. The CD is scratched a lot.  
⇨ Clean the CD and load it correctly.

E-05: The CD is upside-down.  
⇨ Load the CD correctly.

BLANK: Nothing has been recorded on the MD.

NO TRACK: No tracks are recorded on the MD, although it has a title.

E-15: Media was played that doesn't have data recorded that the unit can play.  
⇨ Use media that has data recorded that the unit can play.

NO PANEL: The faceplate of the slave unit being connected to this unit has been removed.  
⇨ Replace it.

E-77: The unit is malfunctioning for some reason.  
⇨ Press the reset button on the unit. If the "E-77" code does not disappear, consult your nearest KENWOOD dealer.

MECHA ER: Something is wrong with the disc magazine. Or the unit is malfunctioning for some reason.  
⇨ Check the disc magazine. And then press the reset button on the unit. If the "MECHA ER" code does not disappear, consult your nearest KENWOOD dealer.

HOLD ER: The protective circuit in the unit activates when the temperature inside the automatic disc changer exceeds 60°C (140°F), stopping all operation.  
⇨ Cool down the unit by opening the windows or turning on the air conditioner. As the temperature falls below 60°C (140°F), the disc will start playing again.

NO NAME: Attempted to display DNPS during the CD play having no disc names preset.

NO TITLE: Attempted to display the disc title or track title while the MD having no MD title is being played.

NO TEXT:

- Attempted to display the disc text or track text while the CD having no CD text is being played.
- Attempted to display the ID3 tag while the MP3 having no ID3 tag is being played.

LOAD: Discs are being exchanged in the Disc changer.

NO ACCESS: After setting it in the Disc Changer, DNPP was done without having it been played at least 1 time.

IN (Blink): The CD player section is not operating properly.  
⇨ Reinsert the CD. If the CD cannot be ejected or the display continues to flash even when the CD has been properly reinserted, please switch off the power and consult your nearest service center.

## Specifications

### Specifications subject to change without notice.

#### FM tuner section

|  |                                    |
|--|------------------------------------|
| Frequency range (200 kHz space) .....    | 87.9 MHz – 107.9 MHz               |
| Usable sensitivity (S/N = 30dB) .....    | 9.3dBf (0.8 $\mu$ V/75 $\Omega$ )  |
| Quieting Sensitivity (S/N = 50dB) .....  | 15.2dBf (1.6 $\mu$ V/75 $\Omega$ ) |
| Frequency response ( $\pm$ 3.0 dB) ..... | 30 Hz – 15 kHz                     |
| Signal to Noise ratio (MONO) .....       | 70 dB                              |
| Selectivity ( $\pm$ 400 kHz) .....       | $\geq$ 80 dB                       |
| Stereo separation (1 kHz) .....          | 40 dB                              |

#### AM tuner section

|                                       |                          |
|---------------------------------------|--------------------------|
| Frequency range (10 kHz space) .....  | 530 kHz – 1700 kHz       |
| Usable sensitivity (S/N = 20dB) ..... | 28 dB $\mu$ (25 $\mu$ V) |

#### CD player section

|   |   |
|---|---|
| Laser diode .....                       | GaAlAs ( $\lambda$ =780 nm)                   |
| Digital filter (D/A) .....              | 8 Times Over Sampling                         |
| D/A Converter .....                     | 1 Bit   |
| Spindle speed .....                     | 1000 – 400 (CLV 2times)                       |
| Wow & Flutter .....                     | Below Measurable Limit                        |
| Frequency response ( $\pm$ 1 dB) .....  | 10 Hz – 20 kHz                                |
| Total harmonic distortion (1 kHz) ..... | 0.01 %  |
| Signal to Noise ratio (1 kHz) .....     | 105 dB  |
| Dynamic range .....                     | 93 dB   |
| Channel separation .....                | 85 dB   |
| MP3 Decode .....                        | Compliant with MPEG-1.0/2.0/2.5 Audio Layer-3 |

#### Audio section

|  |                       |
|--|-----------------------|
| Maximum output power .....                       | 50 W x 4              |
| Full Bandwidth Power (at less than 1% THD) ..... | 22 W x 4              |
| Tone action                                      |                       |
| Bass : .....                                     | 100 Hz $\pm$ 10 dB    |
| Middle : .....                                   | 1 kHz $\pm$ 10 dB     |
| Treble : .....                                   | 10 kHz $\pm$ 10 dB    |
| Preout level / Load (during disc play) .....     | 1800 mV/10 k $\Omega$ |
| Preout impedance .....                           | $\leq$ 600 $\Omega$   |

#### General

|  |                               |
|--|-------------------------------|
| Operating voltage (11 – 16V allowable) ..... | 14.4 V                        |
| Current consumption .....                    | 10 A                          |
| Installation Size (W x H x D) .....          | 182 x 53 x 155 mm             |
|  | 7-3/16 x 2-1/16 x 6-1/10 inch |
| Weight .....                                 | 2.76 lbs (1.25 kg)            |

## **Table des matières**

|  |  |  |
|--|--|--|
| <b>Précautions de sécurité.....38</b>          | <b>Fonctions de contrôle de CD/MP3/disque externe .....50</b>      | <b>Opérations de base de la télécommande .....60</b> |
| <b>Remarques sur la lecture de MP3 .....40</b> | Lire des CD & MP3  | <b>Accessoires .....62</b>                           |
| <b>Au sujet des CD .....42</b>                 | Lire un disque extérieur   | <b>Procédure d'installation .....62</b>              |
| <b>Caractéristiques générales .....43</b>      | Avance rapide et retour  | <b>Connexion des câbles sur les prises .....63</b>   |
| Alimentation                                   | Recherche de plages  | <b>Installation .....64</b>                          |
| Sélectionner la source                         | Recherche d'album  | <b>Guide de dépannage .....66</b>                    |
| Volume   | Recherche de plage directe   | <b>Spécifications .....70</b>                        |
| Atténuateur (sourdine)                         | Recherche directe d'album  |  |
| Bruit  | Répétition de plage / album  |  |
| System Q                                       | Balayage des plages  |  |
| Commande du son                                | Lecture aléatoire  |  |
| Réglage des enceintes                          | Lecture aléatoire du chargeur                                      |  |
| Mode de commutation de l'affichage             | Sélection d'album  |  |
| Nomination de Station/Disque (SNPS/DNPS)       | Défilement du Texte/Titre  |  |
| Sélection de l'affichage d'entrée auxiliaire   | DNPP (Disc Name Preset Play)                                       |  |
| Façade antivol                                 |  |  |
| <b>Fonctions du tuner .....48</b>              | <b>A propos du menu .....55</b>                                    |  |
| Mode d'accord                                  | A propos du menu   |  |
| Accord   | Code de sécurité   |  |
| Syntonisation à accès direct                   | Tonalité capteur tactile   |  |
| Mémoire de station pré-réglée                  | Ajustement manuel de l'horloge                                     |  |
| Entrée en mémoire automatique                  | DSI (Disabled System Indicator)                                    |  |
| Accord pré-réglé                               | Eclairage sélectionnable   |  |
|  | Changement du type d'affichage                                     |  |
|  | Réglage de la couleur d'éclairage                                  |  |
|  | Réglage du contraste   |  |
|  | Variateur d'intensité  |  |
|  | CRSC (Clean Reception System Circuit - Circuit de réception nette) |  |
|  | Défilement du texte  |  |

## Précautions de sécurité

### ▲AVERTISSEMENT

**Pour éviter toute blessure et/ou incendie, veuillez prendre les précautions suivantes:**

- Insérez l'appareil à fond jusqu'à ce qu'il soit complètement calé. Sinon, il risquerait d'être projeté en cas de collisions ou de cahots.
- Si vous prolongez un câble d'alimentation, de batterie ou de masse, assurez-vous d'utiliser un câble pour automobile ou un câble avec une section de 0,75mm<sup>2</sup> (AWG18) afin d'éviter tous risques de détérioration ou d'endommagement du revêtement des câbles.
- Pour éviter les court-circuits, ne jamais mettre ou laisser d'objets métalliques (comme une pièce de monnaie ou un outil en métal) à l'intérieur de l'appareil.
- Si l'appareil commence à émettre de la fumée ou une odeur bizarre, mettez immédiatement l'appareil hors tension et consultez un revendeur Kenwood.
- Faites attention de ne pas vous prendre les doigts entre la façade et l'appareil.
- Faites attention de ne pas laisser tomber l'appareil ou lui faire subir de chocs importants. L'appareil risque de se casser ou de se fêler car il contient des parties en verre.
- Ne touchez pas le cristal liquide si l'affichage LCD était endommagé ou cassé à cause d'un choc. Le cristal liquide peut être dangereux pour votre santé et même mortel. Si le cristal liquide de l'affichage LCD entre en contact avec votre corps ou un vêtement, lavez-le immédiatement avec du savon.

### ▲ATTENTION

**Pour éviter tout dommage à l'appareil, veuillez prendre les précautions suivantes:**

- Assurez-vous de mettre l'appareil à la masse sur une alimentation négative de 12V CC.
- N'ouvrez pas le couvercle supérieur ou inférieur de l'appareil.
- N'installez pas l'appareil dans un endroit exposé directement à la lumière du soleil, à une chaleur excessive ou à l'humidité. Évitez aussi les endroits trop poussiéreux et où l'appareil risque d'être éclaboussé.
- Ne faites pas subir de chocs excessifs à la façade car elle fait partie d'un équipement de précision.
- Lors du remplacement d'un fusible, utilisez seulement un fusible neuf avec la valeur indiquée. L'utilisation d'un fusible d'une valeur différente peut être la cause d'un mauvais fonctionnement de votre appareil.
- Pour éviter les courts-circuits lors du remplacement d'un fusible, déconnectez d'abord le faisceau de câbles.
- Ne placez aucun objet entre la façade et l'appareil.
- Pendant l'installation, n'utilisez aucunes autres vis que celles fournies. L'utilisation de vis incorrectes pourrait endommager l'appareil.
- Ne pas exercer une force excessive pour ouvrir la façade et ne pas placer d'objets sur la façade, sinon l'unité sera endommagée ou une panne risque de se produire.

### INFORMATION IMPORTANTE

**A propos du changeur de disques/lecteur de CDs à connecter:**

Pour connecter à cet appareil un changeur de disque avec commutateur "O-N", réglez ce dernier sur "N".

Pour connecter à cet appareil un changeur de disque sans commutateur "O-N", il est nécessaire d'utiliser le câble de conversion CA-DS100 et/ou l'adaptateur de commutation KCA-S210A en option.

Le changeur de disques ne fonctionne pas s'il est raccordé sans utiliser ces options.

Si un modèle sans bouton "O-N" est connecté, certaines fonctions et informations non disponibles et ne pouvant pas être affichées sont générées.

Notez qu'aucun des changeurs KDC-C100, KDC-C302, C205, C705 et ceux de marques autres que Kenwood ne peuvent être connectés.



Vous pouvez endommager à la fois votre appareil et le changeur de CD si vous les connectez incorrectement.

**Ne chargez pas de CD de 8 cm (3 pouces) dans la fenêtre à CD**

Si vous essayez de charger un CD de 8 cm avec son adaptateur dans l'appareil, l'adaptateur peut se séparer du CD et endommager l'appareil.

### REMARQUE

Cet appareil numérique de la classe B est conforme à la norme NMB-003 du Canada.

## REMARQUE

- Si vous rencontrez des problèmes pendant l'installation, consultez votre revendeur Kenwood.
- Si l'appareil ne fonctionne pas correctement, appuyez sur la touche de réinitialisation. L'appareil retourne aux réglages de l'usine quand la touche de réinitialisation est pressée. Si l'appareil ne fonctionne toujours pas correctement après avoir appuyé sur la touche de réinitialisation, contactez votre revendeur local KENWOOD pour une assistance.
- Appuyez sur la touche de réinitialisation si le changeur CD est commandé en premier et fonctionne incorrectement. Les conditions de fonctionnement originales seront rappelées.

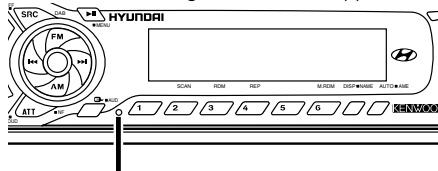

Touche de réinitialisation

- Nous vous recommandons d'utiliser la fonction de code de sécurité (voir p.56) pour empêcher tout vol.
- Les caractères de l'affichage LCD peuvent devenir difficiles à lire quand la température est inférieure à 5 °C (41 °F).
- Les illustrations de l'affichage et du panneau apparaissant dans ce manuel sont des exemples utilisés pour expliquer avec plus de clarté comment les commandes sont utilisées. Il est donc possible que les illustrations d'affichage puissent être différentes de ce qui réellement affiché sur l'appareil et aussi que certaines illustrations représentent des choses impossibles à réaliser en cours de fonctionnement.

### Condensation sur la lentille

Juste après avoir mis le chauffage de la voiture par temps froid, de l'humidité risque de se former sur la lentille à l'intérieur du lecteur CD (voile). La reproduction de CD peut être impossible. Dans ce cas, retirez le disque et attendez que l'humidité s'évapore. Si l'appareil ne fonctionne toujours pas normalement après quelques temps, consultez votre revendeur Kenwood.

### Nettoyage des contacts de la façade

Si les contacts de l'appareil ou de la façade deviennent sales, essuyez-les avec un tissu sec et doux.

### Nettoyage de l'appareil

Si le panneau avant de cet appareil est taché, essuyez-le avec un chiffon sec et doux comme ceux au silicone. Si le panneau avant est très taché, essuyez-le avec un chiffon imbibé d'un produit de nettoyage neutre et ensuite essuyez toute trace de ce produit.



La pulvérisation directe de produit de nettoyage sur l'appareil risque d'affecter les pièces mécaniques. L'utilisation d'un chiffon rugueux ou d'un liquide volatil tel que solvant ou alcool pour essuyer le panneau avant peut rayer la surface ou effacer des caractères.

### Nettoyage de la fente à CD

De la poussière peut s'accumuler dans la fenêtre à CD, nettoyez-la occasionnellement. Vos CD peuvent être rayés si vous les introduisez dans une fenêtre poussiéreuse.

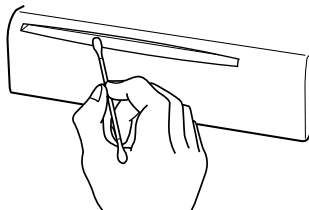

## Remarques sur la lecture de MP3

Cet appareil peut lire les MP3 (MPEG1, 2, 2.5 Couche audio 3). Remarquez que les média et formats d'enregistrement MP3 acceptables sont cependant limités. Lors de l'écriture de MP3, faites attention aux restrictions suivantes.

### Supports acceptables

Les supports d'enregistrement MP3 acceptables dans cet appareil sont les CD-ROM, CD-R et CD-RW. Lorsque vous utilisez le CD réinscriptible et afin d'éviter tout dysfonctionnement, procédez au formatage complet et non au seul formatage rapide.

### Formats de support acceptables

Les formats de supports suivants peuvent être utilisés dans cet appareil. Le nombre de caractères maximaln incluant le séparateur (".") et l'extension à trois caractères pouvant être utilisés pour le nom du fichier sont indiqués entre parenthèses.

- ISO 9660 Niveau 1 (12 caractères)
- ISO 9660 Niveau 2 (31 caractères)
- Joliet (64 caractères)
- Romeo (128 caractères)

Jusqu'à 200 caractères peuvent être affichés en format de fichier long. Une liste des caractères est inclusedans le mode d'emploi du logiciel d'écriture ainsi que dans la section Entrée de noms de fichiers et de dossiers ci-dessous. Les supports utilisables dans cette unité sont restreints aux limitations suivantes:

- Nombre maximum de niveaux de dossiers: 8
- Nombre maximum de fichiers par dossier: 255
- Nombre maximum de caractères pour les noms de dossier : 64
- Nombre maximum de dossiers: 50

Les MP3 écrits dans d'autres formats que ceux indiqués ci-dessus risquent de ne pas être correctement lus et leurs noms de fichiers risquent de ne pas être correctement affichés.

### Réglages de votre décodeur MP3 et graveur de CD

Lorsque vous utilisez votre graveur de CD pour enregistrer des fichiers MP3 jusqu'au maximum de la capacité du disque, désactivez l'écriture supplémentaire. Pour l'enregistrement sur un disque vierge jusqu'au maximum de la capacité, vérifiez la fonction "Disc at Once".

### Entrée d'étiquette ID3

La balise ID3 affichable est l'ID3 version 1.x. En ce qui concerne le code des caractères, se référer à la liste des codes.

### Entrer les noms des fichiers et des dossiers

Les caractères de la liste des codes sont les seuls noms de fichier et de dossier pouvant être saisis et affichés.

Si vous utilisez d'autres caractères pour ces entrées, les noms de fichier et de dossier ne s'afficheront pas correctement. Ils peuvent ne pas être affichés correctement en fonction du graveur de CD utilisé.

L'appareil reconnaît et lit uniquement les fichiers MP3 qui ont l'extension de nom de fichier MP3 (.MP3).



Un fichier portant un nom saisi à l'aide de caractères ne figurant pas sur la liste des codes peut ne pas être lu correctement.

### Graver des fichiers sur un support

Lorsqu'un support contenant des données MP3 est chargé, l'appareil vérifie tous les fichiers sur le support. Si le support contient beaucoup de dossiers ou de fichiers qui ne sont pas de type MP3, l'appareil met beaucoup de temps avant de commencer la lecture des fichiers MP3. De plus, il faut un certain temps pour que l'appareil se déplace vers le fichier MP3 suivant ou la recherche de piste ou d'album risque de ne pas être effectuée correctement.



Le fait de charger un support qui produit du bruit risque d'endommager les enceintes.

- N'essayez pas de lire un support contenant un fichier qui n'est pas de type MP3 portant l'extension MP3.

L'appareil risque de considérer des fichiers qui ne sont pas de type MP3 comme des fichiers MP3 si ils ont l'extension MP3.

- N'essayez pas de lire un support contenant des fichiers qui ne sont pas de type MP3.

|   |   |   |   |    |   |   |   |   |   |   |   |   |   |   |   |
|---|---|---|---|----|---|---|---|---|---|---|---|---|---|---|---|
| 0 | 1 | 2 | 3 | 4  | 5 | 6 | 7 | 8 | 9 | A | B | C | D | E | F |
| 0 |   |   |   | 0  | @ | P | ! | ! | ! | ! | ! | ! | ! | ! | ! |
| 1 |   |   |   | 1  | A | Q | a | q | ! | ! | ! | ! | ! | ! | ! |
| 2 |   |   |   | 2  | B | R | b | r | ! | ! | ! | ! | ! | ! | ! |
| 3 |   |   |   | #  | C | S | c | s | ! | ! | ! | ! | ! | ! | ! |
| 4 |   |   |   | \$ | D | T | d | t | ! | ! | ! | ! | ! | ! | ! |
| 5 |   |   |   | %  | E | U | e | u | ! | ! | ! | ! | ! | ! | ! |
| 6 |   |   |   | &  | F | V | f | v | ! | ! | ! | ! | ! | ! | ! |
| 7 |   |   |   | '  | G | W | g | w | ! | ! | ! | ! | ! | ! | ! |
| 8 |   |   |   | (  | H | X | h | x | ! | ! | ! | ! | ! | ! | ! |
| 9 |   |   |   | )  | I | Y | i | y | ! | ! | ! | ! | ! | ! | ! |
| A |   |   |   | *  | J | Z | j | z | ! | ! | ! | ! | ! | ! | ! |
| B |   |   |   | +  | K | [ | k | [ | ! | ! | ! | ! | ! | ! | ! |
| C |   |   |   | <  | L | \ | l | \ | ! | ! | ! | ! | ! | ! | ! |
| D |   |   |   | =  | M | ] | m | ] | ! | ! | ! | ! | ! | ! | ! |
| E |   |   |   | >  | N | ^ | n | ^ | ! | ! | ! | ! | ! | ! | ! |
| F |   |   |   | ?  | O | _ | o | _ | ! | ! | ! | ! | ! | ! | ! |



## Ordre de lecture MP3

Quand ils sont sélectionnés pour la lecture, la recherche d'album ou de plages ou encore la sélection d'album, les plages et les albums sont accédées dans l'ordre qu'ils ont été écrits par le graveur de CD.

A cause de cela, l'ordre dans lequel on s'attend à les entendre risque de ne pas correspondre à celui dans lequel ils seront effectivement joués. Suivant le graveur de CD utilisé, il est peut être possible d'établir l'ordre de lecture des fichiers MP3 en les enregistrant sur le média avec des numéros d'ordre de lecture (de 01 à 99 par exemple) précédant les noms de fichier.

Par exemple, un média avec la hiérarchie suivante d'albums (dossiers)/plages (fichiers) est soumise à la recherche d'album, de plage ou de sélection d'album comme indiqué ci-dessous.

Exemple de hiérarchie de dossiers / Fichiers de média

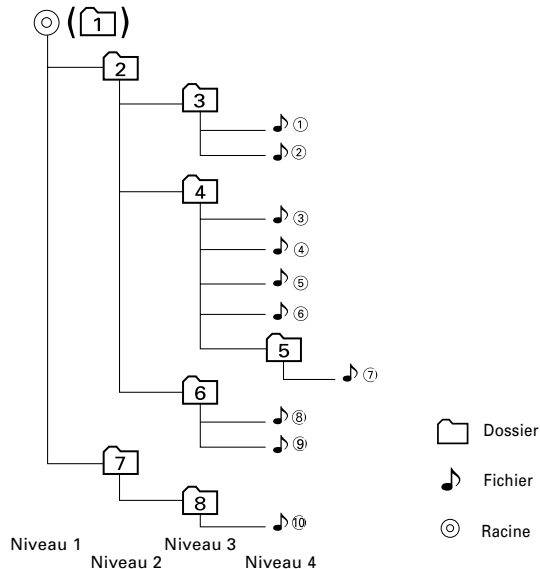

Lorsqu'une recherche de plage est effectuée pour la plage ④ en cours de lecture ...

| Numéro de Fichier en cours | Opération de la touche    |           |
|----------------------------|---------------------------|-----------|
|                            | Touche ◀◀                 | Touche ▶▶ |
| ④                          | Début de la fichier ④ ▶ ③ | ⑤ ▶ ▶ ⑥   |

Lorsqu'une recherche d'album est effectuée pour la plage ④ en cours de lecture ...

| Numéro d'dossier en cours | Opération de la touche |                       |
|---------------------------|------------------------|-----------------------|
|                           | Touche AM              | Touche FM             |
| ④                         | ③ ▶ ② ▶ ① ▶ ⑧ ...      | ⑤ ▶ ⑥ ▶ ⑦ ▶ ⑧ ▶ ① ... |

Quand sélection d'album est sélectionné avec la plage ④ en cours de lecture, pour se déplacer d'album ...

| Numéro d'dossier en cours | Opération de la touche |           |           |           |
|---------------------------|------------------------|-----------|-----------|-----------|
|                           | Touche ◀◀              | Touche ▶▶ | Touche AM | Touche FM |
| ④                         | ③                      | ⑥         | ②         | ⑤         |

## Au sujet des CD

### Manipulation des CD

- Ne pas toucher la surface d'enregistrement d'un CD.

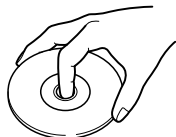

- Les CD-R et CD-RW sont plus fragiles que les CD de musique normaux. Utilisez un CD-R ou un CD-RW après avoir lu les mises en garde sur l'emballage, etc.
- Ne pas coller de ruban adhésif et autre sur les CD. Ne pas non plus utiliser de CD avec du ruban collé dessus.

### Lors de l'utilisation d'un nouveau CD

Si le trou central ou le bord extérieur du CD comporte des bavures, ne l'utiliser qu'après les avoir retiré avec un stylo à bille ou autre.

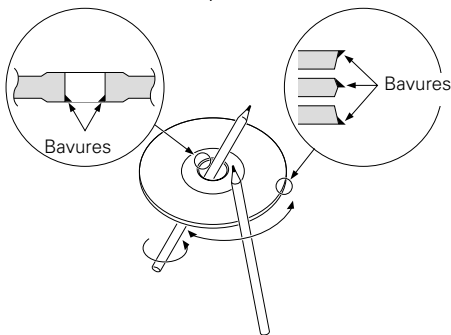

### Accessoires de CD

Ne pas utiliser d'accessoires de type disque CD.

### Nettoyage de CD

Nettoyez un CD en partant du centre vers l'extérieur.

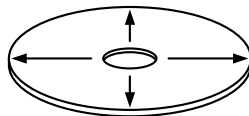

### Retrait des CD

Pour retirer les CD de cet appareil, les extraire à l'horizontale.

### CD qui ne peuvent être utilisés

- Les CD non circulaire ne peuvent être utilisés.

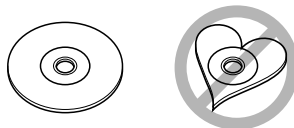

- Les CD comportant des colorations sur la surface d'enregistrement ou sales ne peuvent être utilisés.
- Ne pas utiliser de CD ne comportant la marque .
- Un CD-R ou CD-RW qui n'a pas été finalisé ne peut être lu. (pour le procédé de finalisation, veuillez consulter votre programme de gravure de CD-R/CD-RW et les instructions du manuel d'utilisation de votre graveur de CD-R/CD-RW).

### Rangement des CD

- Ne pas les placer à la lumière solaire directe (sur le siège ou tableau de bord, etc.) et dans les endroits où la température est élevée.
- Rangez les CD dans leur boîtier.

## Caractéristiques générales

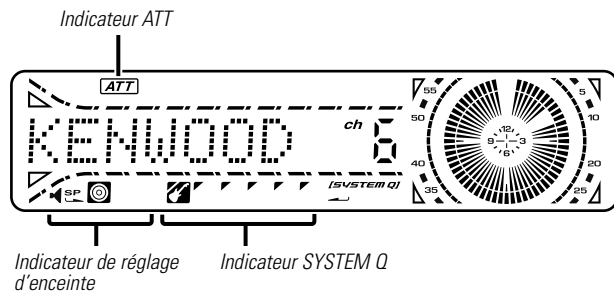
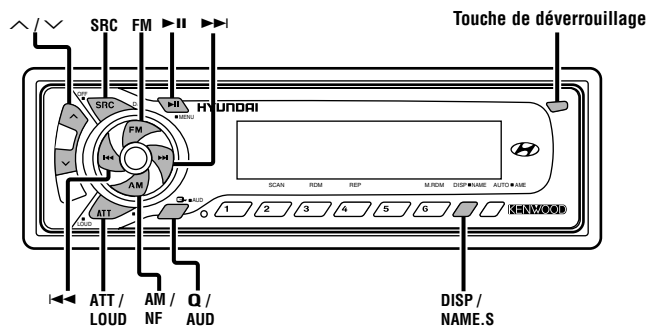

### Alimentation

#### Allumer l'alimentation

Appuyez sur la touche [SRC].

ⓘ Lorsque l'alimentation est allumée, le <Code de sécurité> (page 56) est affiché sous la forme "CODE ON" ou "CODE OFF".

#### Eteindre l'alimentation

Appuyez sur la touche [SRC] pendant au moins 1 seconde.

### Sélectionner la source

Appuyez sur la touche [SRC].

#### Source requise

#### Affichage

|                                   |                 |
|-----------------------------------|-----------------|
| Tuner                             | "TUNER"         |
| CD                                | "CD"            |
| Disque extérieur                  | "DISC-CH"/"CD2" |
| Entrée auxiliaire                 | "AUX"           |
| Veille (Mode éclairage seulement) | "ALL OFF"       |

ⓘ Pour l'entrée auxiliaire un des accessoires optionnels ci-dessous est nécessaire.

- KCA-S210A
- CA-C1AX
- Changeur de CD avec une fonction d'entrée auxiliaire installée.

## Caractéristiques générales

### Volume

#### Augmenter le volume

Appuyez sur la touche [^].

#### Baisser le volume

Appuyez sur la touche [v].

### Atténuateur (sourdine)

Baisser le volume rapidement.

Appuyez sur la touche [ATT].

L'atténuateur (sourdine) s'allume et s'éteint à chaque pression sur la touche.

Lorsqu'il est activé, l'indicateur "ATT" clignote.

### Bruit

Compenser les graves et les aigus lorsque le volume est bas.

Appuyez sur la touche [LOUD] pendant au moins 1 seconde.

Chaque fois que l'on appuie sur la touche pendant au moins 1 seconde, le système Bruit est activé ou désactivé.

Lorsqu'elle est activée, "LOUD ON" est affiché.

### System Q

Vous pouvez rappeler le meilleur réglage de son pré-réglé pour différents types de musique.

#### 1 Sélectionnez la source à régler

Appuyez sur la touche [SRC].

#### 2 Sélectionnez le type de son

Appuyez sur la touche [Q].

Chaque fois que l'on appuie sur la touche, le réglage du son change.

| Réglage du son      | Affichage |
|---------------------|-----------|
| Flat (Normal)       | "Flat"    |
| Mémoire utilisateur | "User"    |
| Rock                | "Rock"    |
| Pops (Musique pop)  | "Pops"    |
| Easy (Ambiance)     | "Easy"    |
| Top 40              | "Top40"   |
| Jazz                | "Jazz"    |



- Mémoire utilisateur: Les valeurs réglées sur la <Commande du son> (page 44).
- Chaque valeur de réglage est changée avec le <Réglage des enceintes> (page 45).  
D'abord, sélectionnez le type d'enceinte avec le Réglage des enceintes.

### Commande du son

#### 1 Sélectionnez la source pour l'ajustement

Appuyez sur la touche [SRC].

#### 2 Entrez en mode de commande du son

Appuyez sur la touche [AUD] pendant au moins 1 seconde.

#### 3 Sélectionnez l'élément audio pour l'ajustement

Appuyez sur la touche [FM] ou [AM].

Chaque fois que l'on appuie sur la touche, les éléments qui peuvent être ajustés défilent de la manière décrite ci-dessous.

#### 4 Ajustez l'élément audio

Appuyez sur la touche [◀◀] ou [▶▶].

| Élément d'ajustement           | Affichage | Gamme                 |
|--------------------------------|-----------|-----------------------|
| Niveau des graves              | "Bas"     | -8 — +8               |
| Niveau des fréquences moyennes | "Mid"     | -8 — +8               |
| Niveau des aigus               | "Tre"     | -8 — +8               |
| Balance                        | "Bal"     | Gauche 15 — Droite 15 |
| Balance avant/arrière          | "Fad"     | Arrière 15 — Avant 15 |
| Compensation du volume         | "V-OFF"   | -8 — ±0               |



Compensation du volume: Le volume de chaque source peut être réglé différemment du volume de base.

## 5 Sortez du mode de commande du son

Appuyez sur la touche [AUD].

| Type d'enceinte              | Affichage  |
|------------------------------|------------|
| ETEINT                       | "SP OFF"   |
| Pour enceinte 5 & 4 pouces   | "SP 5/4"   |
| Pour enceinte 6 & 6x9 pouces | "SP 6*9/6" |
| Pour enceinte OEM            | "SP OEM"   |

## 4 Sortez du mode de réglage des enceintes

Appuyez sur la touche [Q].

## Réglage des enceintes

Accord fin pour que la valeur du System Q soit optimale en réglant le type d'enceinte.

### 1 Entrez en Veille

Appuyez sur la touche [SRC].  
Sélectionnez l'affichage "ALL OFF".

### 2 Entrez en mode de réglage des enceintes

Appuyez sur la touche [Q].

### 3 Sélectionnez le type d'enceinte

Appuyez sur la touche [◀◀] ou [▶▶].  
Chaque fois que l'on appuie sur la touche, le réglage change de la manière suivante.

## Caractéristiques générales

### Mode de commutation de l'affichage

Changer les informations affichées.

Appuyez sur la touche [DISP].

Chaque fois que l'on appuie sur la touche, l'affichage change de la manière suivante.

#### En source tuner

| Information       | Affichage |
|-------------------|-----------|
| Fréquence         |           |
| Nom de la station | "SNPS"    |
| Horloge           |           |

#### En source CD et disque extérieur

| Information                         | Affichage |
|-------------------------------------|-----------|
| Numéro de plage                     |           |
| Nom du disque                       | "DNPS"    |
| Titre du disque                     | "D-TITLE" |
| Titre de la plage                   | "T-TITLE" |
| Numéro de plage & Durée de la plage |           |
| Horloge                             |           |

#### En source MP3

| Information                      | Affichage  |
|----------------------------------|------------|
| Numéro de plage                  |            |
| Nom du disque                    | "DNPS"     |
| Nom du dossier                   | "FOL NAME" |
| Nom du fichier                   | "FIL NAME" |
| Titre de chanson & nom d'artiste | "TITLE"    |
| Nom d'album & nom d'artiste      | "ALBUM"    |
| Durée de la plage                |            |
| Horloge                          |            |

### Nomination de Station/Disque (SNPS/DNPS)

Attribuer un titre à une Station ou à un CD.

#### 1 Mettez la station/le disque auxquels vous souhaitez attribuer un nom



- On ne peut pas attribuer un titre à un MD.
- On ne peut pas effectuer la nomination d'un disque pendant l'affichage du texte CD.

#### 2 Entrez en mode de définition du nom

Appuyez sur la touche [NAME] pendant au moins 2 secondes.

"NAME SET" est affiché.

#### 3 Mettez le curseur en position de saisie de caractère

Appuyez sur la touche [◀◀] ou [▶▶].

#### 4 Sélectionnez le type de caractère

Appuyez sur la touche [▶II].

Chaque fois que l'on appuie sur la touche, le type de caractère change de la manière suivante.

##### Type de caractère

Alphabet haut de casse

Alphabet bas de casse

Chiffres et symboles

Caractères spéciaux (Caractères accentués)

#### 5 Sélectionnez les caractères

Appuyez sur la touche [FM] ou [AM].



Les caractères peuvent être saisis à l'aide d'une télécommande à touches numériques.

Exemple: Si l'on saisit "DANCE".

| Caractère | Touche | Enfoncé #Fois |
|-----------|--------|---------------|
| "D"       | [#3]   | 1             |
| "A"       | [#2]   | 1             |
| "N"       | [#6]   | 2             |
| "C"       | [#2]   | 3             |
| "E"       | [#3]   | 2             |

**6** Répétez les étapes 3 à 5 et saisissez le nom.

### 7 Sortez du mode de définition de nom

Appuyez sur la touche [NAME].



- Lorsque l'opération est interrompue pendant 10 secondes, le nom alors présent est enregistré et le mode de définition de nom est fermé.
- Numéros de mémoire
  - FM: 32 stations
  - AM: 16 stations
  - Lecteur CD interne: 30 disques
  - Changeur/lecteur de CD externe : Cela varie en fonction du changeur/lecteur de CD. Référez-vous au manuel du changeur/lecteur de CD.
- Le titre de la station/du CD peut être changé en suivant la même procédure que pour le nommer.

### 2 Entrez en mode de sélection de l'affichage d'entrée auxiliaire

Appuyez sur la touche [DISP] pendant au moins 2 secondes.

Le nom de l'AUX actuellement sélectionné est clignotements.

### 3 Sélectionnez la source d'entrée auxiliaire

Appuyez sur la touche [◀◀] ou [▶▶].

Chaque fois que l'on appuie sur la touche, on passe aux affichages ci-dessous.

- "AUX"
- "TV"
- "VCP"
- "GAME"
- "PORTABLE"
- "DVD"

### 4 Sortez du mode de sélection de l'affichage d'entrée auxiliaire

Appuyez sur la touche [DISP].



Lorsque l'opération est interrompue pendant 10 secondes, le nom alors présent est sélectionné et le mode de sélection d'affichage d'entrée auxiliaire est fermé.

## Sélection de l'affichage d'entrée auxiliaire

Sélection de l'affichage lorsque cet appareil est commuté sur la source d'entrée auxiliaire.

### 1 Sélectionnez la source d'entrée auxiliaire

Appuyez sur la touche [SRC].

Sélectionnez l'affichage "AUX".

## Caractéristiques générales

### Façade antivol

Vous pouvez détacher la façade de l'appareil et l'emporter avec vous, ce qui aide à éviter les vols.

### Retirer la façade

- 1 Appuyez sur la touche de détachement.  
Ouvrez la façade en la laissant tomber vers le bas.
- 2 En tirant la façade vers la gauche, tirez-la vers l'avant et retirez-la.

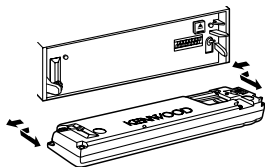

- ⚠ La façade est une pièce de précision de l'équipement et elle peut être endommagée en cas de chocs ou de secousses. C'est pourquoi, vous devez garder la façade dans sa boîte spéciale lorsqu'elle est détachée.
- N'exposez pas la façade ou sa boîte aux rayons du soleil, à des températures excessives ou à l'humidité. Evitez aussi les endroits trop poussiéreux et où l'appareil risque d'être éclaboussé.

### Remettre en place la façade

- 1 Alignez l'axe sur l'appareil avec le creux situé sur la façade.

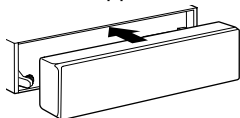

- 2 Poussez la façade jusqu'au clic.  
La façade est verrouillée en position et vous pouvez alors utiliser l'appareil.

## Fonctions du tuner

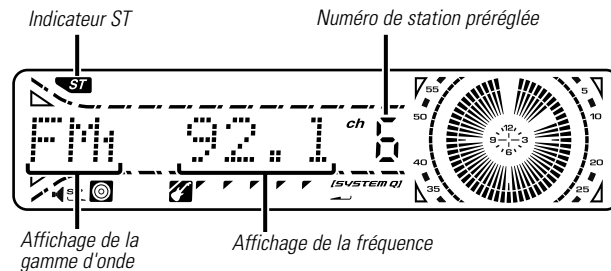
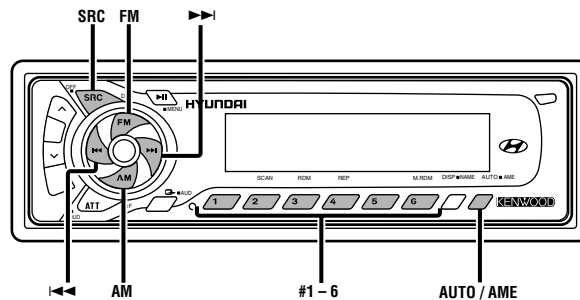



## Mode d'accord

Choisissez le mode d'accord.

Appuyez sur la touche [AUTO].

Chaque fois que l'on appuie sur la touche, le mode d'accord change de la manière suivante.

| Mode d'accord                   | Affichage | Opération  |
|---------------------------------|-----------|--|
| Recherche automatique           | "Auto1"   | Recherche automatique d'une station  |
| Recherche de station pré-réglée | "Auto2"   | Recherche dans l'ordre des stations présentes dans la mémoire de pré-réglage |
| Manuel                          | "Manual"  | Contrôle de l'accord manuel normal   |

## Accord

Sélectionner la station.

### 1 Sélectionnez la source tuner

Appuyez sur la touche [SRC].  
Sélectionnez l'affichage "TUNER".

### 2 Sélectionnez la bande

Appuyez sur la touche [FM] ou [AM].  
Chaque fois que l'on appuie sur la touche [FM] la gamme d'onde change parmi FM1, FM2 et FM3.

### 3 Réglez une bande supérieure ou inférieure

Appuyez sur la touche [◀◀] ou [▶▶].



Pendant la réception de stations stéréo, l'indicateur "ST" est allumé.

## Syntonisation à accès direct (Fonction de commande à distance)

Entrer dans le mode fréquence et accord.

### 1 Sélectionnez la bande

Appuyez sur la touche [FM] ou [AM].

### 2 Entrez en mode de syntonisation à accès direct

Appuyez sur la touche [DIRECT] de la télécommande.  
"---" est affiché.

### 3 Saisissez la fréquence

Appuyez sur les touches numériques de la télécommande.  
Exemple:

| Fréquence souhaitée | Appuyez sur la touche  |
|---------------------|------------------------|
| 92,1 MHz (FM)       | [#0], [#9], [#2], [#1] |
| 810 kHz (AM)        | [#0], [#8], [#1], [#0] |

### Annuler la syntonisation à accès direct

Appuyez sur la touche [DIRECT] de la télécommande.

## Mémoire de station pré-réglée

Mettre la station en mémoire.

### 1 Sélectionnez la bande

Appuyez sur la touche [FM] ou [AM].

### 2 Sélectionnez la fréquence à mettre en mémoire

Appuyez sur la touche [◀◀] ou [▶▶].

### 3 Mettez en mémoire la fréquence

Appuyez sur la touche [#1] — [#6] pendant au moins 2 secondes.

Le numéro pré-réglé affiché clignote 1 fois.

Sur chaque bande, 1 station peut être mise en mémoire sur chaque touche [#1] — [#6].

## Fonctions du tuner

### Entrée en mémoire automatique

Mettre automatiquement en mémoire les stations dont la réception est bonne.

- 1 Sélectionnez la bande pour l'entrée en mémoire automatique**  
Appuyez sur la touche [FM] ou [AM].
- 2 Ouvrez le mode entrée en mémoire automatique**  
Appuyez sur la touche [AME] pendant au moins 2 secondes.  
Lorsque 6 stations qui peuvent être captées sont mises en mémoire, le mode entrée en mémoire automatique est fermé.

### Accord pré-réglé

Rappeler les stations mises en mémoire.

- 1 Sélectionnez la bande**  
Appuyez sur la touche [FM] ou [AM].
- 2 Rappelez la station**  
Appuyez sur la touche [#1] — [#6].

## Fonctions de contrôle de CD/MP3/disque externe

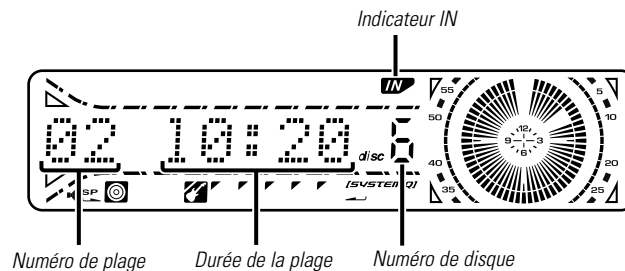
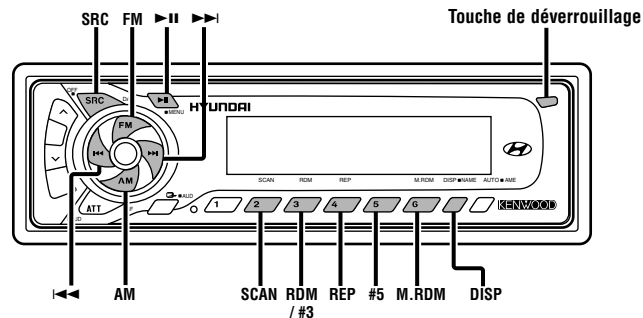

## Lire des CD & MP3

### Lorsqu'il n'y a pas de disque

- 1 Ouvrir la façade en la laissant tomber vers le bas**  
Appuyez sur la touche de détachement.
- 2** Insérez un disque.
- 3 Appuyez sur le côté droit de la façade et retournez-la pour la remettre dans sa position précédente.**



- Lorsque la façade a été ouverte vers le bas, elle pourrait gêner le levier de déplacement ou autre chose. Si cela se produit, faites attention et déplacez le levier de déplacement ou prenez une mesure appropriée, puis faire fonctionner l'appareil.
- N'utilisez pas l'appareil avec façade ouverte. S'il est utilisé avec façade ouverte, de la poussière peut pénétrer à l'intérieur et endommager les pièces internes.



Lorsqu'un disque est présent dans l'appareil, l'indicateur "IN" est allumé.

### Lorsqu'il y a un disque

Appuyez sur la touche [SRC].  
Sélectionnez l'affichage "CD".

### Pause et lecture

Appuyez sur la touche [▶II].

Chaque fois que l'on appuie sur ce bouton, il se met en pause ou en lecture.

### Ejectez le disque

- 1 Ouvrir la façade en la laissant tomber vers le bas**  
Appuyez sur la touche de détachement.
- 2 Ejectez le disque**  
Appuyez sur la touche [▲].

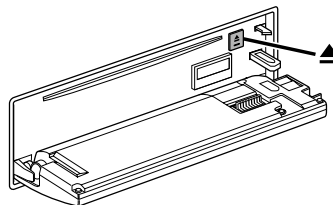

- 3 Appuyez sur le côté droit de la façade et retournez-la pour la remettre dans sa position précédente.**



Les disques de 3 pouces (8cm) ne peuvent pas être lus. Utiliser un adaptateur et les insérer dans cet appareil pourrait causer des dégâts.



Les supports MP3 que cet appareil peut lire sont des CD-ROM, CD-R, et CD-RW.

Les formats des supports doivent être ISO 9660 Niveau 1, Niveau 2, Joliet, ou Romeo. Les méthodes et précautions à suivre pour écrire des données MP3 sont abordées à la section <Remarques sur la lecture de MP3> (page 40). Vérifiez cette section avant de créer votre support MP3.

## Fonctions de contrôle de CD/MP3/disque externe

### Lire un disque extérieur

Lire des disques présents dans le lecteur de disque optionnel connecté à cet appareil.

Appuyez sur la touche [SRC].

Sélectionnez l'affichage pour le lecteur de disque que vous désirez.

Exemples d'affichage:

| Affichage | Lecteur de disque              |
|-----------|--------------------------------|
| "CD2"     | Lecteur de CD                  |
| "DISC-CH" | Changeur de CD/ Changeur de MD |

### Pause et lecture

Appuyez sur la touche [▶II].

Chaque fois que l'on appuie sur ce bouton, il se met en pause ou en lecture.



- Le disque #10 est affiché comme "0".
- Les fonctions pouvant être utilisées et les informations affichées peuvent être différentes suivant les lecteurs de disque externes connectés.

### Avance rapide et retour

#### Avance rapide

Maintenez la touche [▶▶] enfoncée.

Relâchez la touche pour reproduire le disque à partir de ce point.

#### Retour

Maintenez la touche [◀◀] enfoncée.

Relâchez la touche pour reproduire le disque à partir de ce point.

### Recherche de plages

Sélectionner la chanson que vous souhaitez entendre.

Recherche de chanson ou de disque dans le dossier MP3.

Appuyez sur la touche [◀◀] ou [▶▶].

### Recherche d'album

Sélectionner le disque activé dans le changeur de disques ou le dossier enregistré sur le support MP3.

Appuyez sur la touche [FM] ou [AM].

### Recherche de plage directe (fonction de commande à distance)

Exécuter la recherche de plage en saisissant le numéro de plage.

#### 1 Saisissez le numéro de plage

Appuyez sur les touches numériques de la télécommande.

#### 2 Exécutez la recherche de plage

Appuyez sur la touche [◀◀] ou [▶▶].

#### Annuler la recherche de plage directe

Appuyez sur la touche [▶II].

### Recherche directe d'album (Fonction de changeurs de disques avec commande à distance)

Exécuter la recherche de disque en saisissant le numéro de disque.

## 1 Saisissez le numéro de disque

Appuyez sur les touches numériques de la télécommande.

## 2 Exécutez la recherche d'album

Appuyez sur la touche [DISC+] ou [DISC-].

### Annuler la recherche directe d'album

Appuyez sur la touche [▶||].



Tapez "0" pour sélectionner le disque 10.

## Répétition de plage / album

Réécouter la chanson, le disque dans le changeur de disque ou le dossier MP3 que vous êtes en train d'écouter.

Appuyez sur la touche [REP].

Chaque fois que l'on appuie sur le bouton, la fonction Répétition de la lecture change de la manière suivante.

### Répétition de la lecture

### Affichage

|  |                     |
|--|---------------------|
| Répétition de plage<br>(En CD/MD)                  | "REP ON"/"T-REP ON" |
| (En MP3)   | "REP ON"            |
| Répétition d'album<br>(Dans le changeur de disque) | "D-REP ON"          |
| (Dans le support MP3)                              | "F REP ON"          |
| Désactivé  | "REP OFF"           |

## Balayage des plages

Ecouter le début de chaque chanson du disque ou le dossier MP3 que vous écoutez et rechercher la chanson que vous souhaitez écouter.

## 1 Commencez le balayage des plages

Appuyez sur la touche [SCAN].

"Scan ON" est affiché.

## 2 Relâchez la touche lorsque vous entendez la chanson que vous souhaitez écouter

Appuyez sur la touche [SCAN].

## Lecture aléatoire

Ecoutez toutes les chansons du disque ou du dossier MP3 dans un ordre aléatoire.

Appuyez sur la touche [RDM].

Chaque fois que l'on appuie sur la touche, la lecture aléatoire est activée ou désactivée.

Lorsqu'elle est activée, "RDM ON" est affiché.



Lorsque l'on appuie sur la touche [▶▶], la chanson suivante sélectionnée commence.

## Lecture aléatoire du chargeur (Fonction du changeur de disque)

Ecoutez les chansons de tous les disques présents dans le changeur de disque dans un ordre aléatoire.

Appuyez sur la touche [M.RDM].

Chaque fois que l'on appuie sur la touche, la lecture aléatoire du chargeur est activée ou désactivée.

Lorsqu'elle est activée, "MRDM ON" est affiché.



Lorsque l'on appuie sur la touche [▶▶], la chanson suivante sélectionnée commence.

## Fonctions de contrôle de CD/MP3/disque externe

### Sélection d'album (Fonction du support MP3)

Sélectionner rapidement le dossier que vous voulez écouter.

#### 1 Entrez en mode de sélection d'album

Appuyez sur la touche [#5].

Pendant le mode de sélection, les informations concernant le dossier sont affichées comme suit.

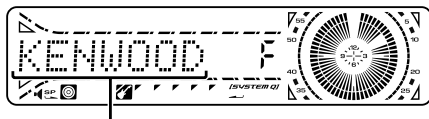

<Affichage du nom de dossier>  
Affiche le nom de dossier actuel.

#### 2 Sélectionnez le niveau du dossier

Appuyez sur la touche [FM] ou [AM].

Avec la touche [FM] vous diminuez d'un niveau et avec la touche [AM] vous augmentez d'un niveau.

#### Sélectionner un dossier dans le même niveau

Appuyez sur la touche [◀◀] ou [▶▶].

Avec la touche [◀◀] vous passez au dossier précédent, et avec la touche [▶▶] vous passez au dossier suivant.

#### Retourner au niveau le plus haut

Appuyez sur la touche [#3].

#### 3 Décidez quel dossier vous voulez écouter

Appuyez sur la touche [▶II].

Le mode de sélection d'album se désactive et la lecture du MP3 présent dans le dossier affiché est lancée.



Les méthodes de déplacement vers d'autres dossiers en mode de sélection d'album sont différentes de celles en mode de recherche d'album.

Pour plus de détails, voir la section <Remarques sur la lecture de MP3> (page 40).

### Annulez le mode de sélection d'album

Appuyez sur la touche [#5].

### Défilement du Texte/Titre

Faire défiler le texte du CD affiché, le texte du MP3, ou le titre du MD.

Appuyez sur la touche [DISP] pendant au moins 1 seconde.

### DNPP (Disc Name Preset Play) (Fonction de changeurs de disques avec commande à distance)

Sélectionner le CD affiché dans le DNPS des CDs activés dans le changeur de disque.

#### 1 Entrez en mode DNPP

Appuyez sur la touche [DNPP] sur la télécommande.

Lorsque "DNPP" est affiché, le DNPS est affiché dans l'ordre.

#### Affichage normal / sens inverse

Appuyez sur la touche [DISC-] ou [DISC+].

#### 2 Lorsque le disque que vous voulez est affiché

Appuyez sur la touche [OK] de la télécommande.

Le disque affiché est en cours d'écoute.

### Annuler le mode DNPP

Appuyez sur la touche [DNPP] sur la télécommande.

## A propos du menu

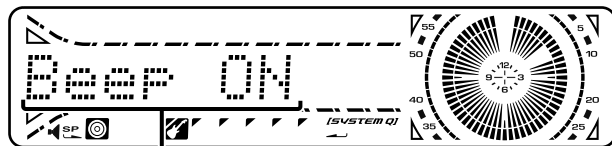
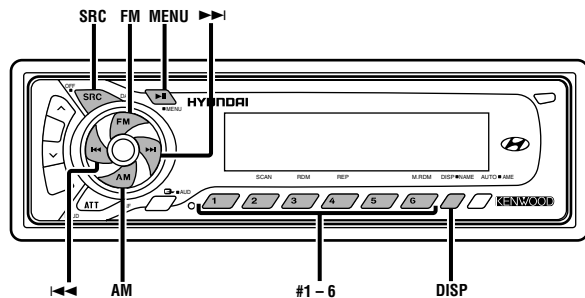

Affichage des menus

## A propos du menu

Activer en cours de fonctionnement des fonctions de signaux sonores etc..

La méthode de base d'utilisation du système du menu est expliquée ici. Les références pour les éléments du menu et leur réglage se trouve après l'explication de cette opération.

### 1 Entrez en mode menu

Appuyez sur la touche [MENU] pendant au moins 1 seconde. "MENU" est affiché.

### 2 Sélectionnez l'élément du menu

Appuyez sur la touche [FM] ou [AM].

Exemple: Lorsque vous voulez activer le signal sonore, sélectionnez l'affichage "Beep".

### 3 Réglez l'élément du menu

Appuyez sur la touche [◀◀] ou [▶▶].

Exemple: Lorsque "Beep" est sélectionné, chaque fois que l'on appuie sur la touche, on commute sur "Beep ON" ou "Beep OFF". Sélectionnez l'un d'eux comme réglage.

Vous pouvez continuer en retournant à l'étape 2 et en réglant d'autres éléments.

### 4 Sortez du mode menu

Appuyez sur la touche [MENU].



Lorsque d'autres éléments pour lesquels la méthode de fonctionnement normale ci-dessus est applicable sont affichés, on entre ensuite dans le graphique de réglage. (Normalement les réglages au sommet du graphique sont les réglages d'origine.) De plus, l'explication des éléments pour lesquels la méthode n'est pas applicable <Ajustement manuel de l'horloge>etc.) sont exposés étape par étape.

## A propos du menu

### Code de sécurité

Puisqu'il faut l'autorisation du code de sécurité lorsqu'il est retiré du véhicule, la personnalisation de cet appareil à l'aide du Code de Sécurité aide à éviter les vols.



Lorsque la fonction code de sécurité est activée, le code ne peut pas être changé et la fonction ne peut pas être désactivée. Remarque, le code de sécurité peut être composé de 4 chiffres de votre choix.

#### 1 Entrez en Veille

Appuyez sur la touche [SRC].  
Sélectionnez l'affichage "ALL OFF".

#### 2 Entrez en mode menu

Appuyez sur la touche [MENU] pendant au moins 1 seconde.  
Lorsque "MENU" est affiché, "Security" est affiché.

#### 3 Entrez en mode code de sécurité

Appuyez sur la touche [◀◀] ou [▶▶] pendant au moins 1 seconde.  
Lorsque "ENTER" est affiché, "CODE" est affiché.

#### 4 Sélectionnez les chiffres à saisir

Appuyez sur la touche [◀◀] ou [▶▶].

#### 5 Sélectionnez les numéros du code de sécurité

Appuyez sur la touche [FM] ou [AM].

#### 6 Répétez les étapes 4 et 5, et complétez le code de sécurité.

#### 7 Confirmez le code de sécurité

Appuyez sur la touche [▶▶] pendant au moins 3 secondes.  
Lorsque "RE-ENTER" est affiché, "CODE" est affiché.

#### 8 Effectuez les opérations des étapes 4 à 7 et saisissez de nouveau le code de sécurité.

"APPROVED" est affiché.  
La fonction code de sécurité est activée.



Lorsqu'un code erroné est saisi aux étapes 4 à 6, répétez la procédure depuis l'étape 4.

### Appuyez sur la touche de réinitialisation et quand il est retiré de la source d'alimentation de la batterie

- 1 Allumez l'alimentation.
- 2 Effectuez les opérations des étapes 4 à 7 et saisissez le code de sécurité.  
"APPROVED" est affiché.  
L'appareil peut être utilisé.

### Tonalité capteur tactile

Activer/Désactiver le signal sonore de contrôle d'opération (bip).

| Affichage  | Réglage             |
|------------|---------------------|
| "Beep ON"  | Le bip est entendu. |
| "Beep OFF" | Le bip est annulé.  |



## Ajustement manuel de l'horloge

### 1 Sélectionnez le mode d'ajustement de l'horloge

Appuyez sur la touche [FM] ou [AM].

Sélectionnez l'affichage "CLK ADJ".

### 2 Entrez en mode d'ajustement de l'horloge

Appuyez sur la touche [◀◀] ou [▶▶] pendant au moins 1 seconde.

L'affichage de l'horloge clignote.

### 3 Réglez les heures

Appuyez sur la touche [FM] ou [AM].

#### Réglez les minutes

Appuyez sur la touche [◀◀] ou [▶▶].

### 4 Sortez du mode d'ajustement de l'horloge

Appuyez sur la touche [MENU].

## DSI (Disabled System Indicator)

Un indicateur rouge clignotera sur l'appareil après que la façade aura été enlevée, pour mettre en garde les éventuels voleurs.

| <b>Affichage</b> | <b>Réglage</b>   |
|------------------|------------------|
| "DSI ON"         | La LED clignote. |
| "DSI OFF"        | LED éteinte.     |

## Eclairage sélectionnable

Sélectionner la couleur verte ou rouge pour l'éclairage de la touche.

| <b>Affichage</b> | <b>Réglage</b>                       |
|------------------|--------------------------------------|
| "KEY GRN"        | La couleur de l'éclairage est verte. |
| "KEY RED"        | La couleur de l'éclairage est rouge. |

## Changement du type d'affichage

Définir le type d'affichage.

| <b>Affichage</b> | <b>Réglage</b>                           |
|------------------|--|
| "DisplayD"       | Mode de démonstration                    |
| "DisplayA"       | L'affichage rond correspond au temps.    |
| "DisplayB"       | L'affichage rond correspond à l'horloge. |
| "DisplayC"       | Type d'affichage silencieux.             |

## A propos du menu

### Réglage de la couleur d'éclairage

Il est possible de choisir la couleur de l'affichage.

#### 1 Sélectionnez le mode de réglage de la couleur d'éclairage

Appuyez sur la touche [FM] ou [AM].

Sélectionnez l'affichage "COL".

#### 2 La couleur continue à changer de manière graduelle

Continuez à appuyer sur la touche [◀◀] ou [▶▶].

Relâchez la pression une fois arrivé à la couleur que vous voulez.

#### Rappel rapide de la couleur pré-réglée

Appuyez sur la touche [#1] — [#4].

| Touche | Couleur    |
|--------|------------|
| [#1]   | Blanc soie |
| [#2]   | Rouge      |
| [#3]   | Bleu       |
| [#4]   | Bleu Vert  |

#### Sélectionner le mode couleur

Appuyez sur la touche [#6].

Chaque fois que l'on appuie sur la touche, le mode couleur change de la manière suivante.

| Affichage | Mode couleur   |
|-----------|--|
| "Scan"    | La couleur change de manière successive.                 |
| "SRC"     | La couleur change en fonction de la source sélectionnée. |
| "Time"    | La couleur change toutes les six heures.                 |
|           | Garde la couleur actuellement sélectionnée.              |

#### Réglage fin bleu

1 Appuyez sur la touche [#3] pendant au moins 2 secondes.

2 Appuyez sur la touche [◀◀] ou [▶▶].

Lorsque le réglage fin bleu est terminé, Appuyez sur la touche [#3].

#### La mémoire de la couleur réglée

Appuyez sur la touche [#5] pendant au moins 2 secondes. Lorsque le réglage en mémoire est rappelé, appuyez sur la touche [#5].



Le réglage fin bleu ne peut pas être mémorisé.

### Réglage du contraste

Régler le contraste de l'affichage.

#### Affichage et réglage

|                              |  |
|------------------------------|--|
| "CONT 0"                     |  |
| :                            |  |
| "CONT 5" (Réglage d'origine) |  |
| :                            |  |
| "CONT 10"                    |  |

### Variateur d'intensité

Diminuer l'intensité de l'affichage de l'appareil lorsque la lumière du véhicule est allumée.

| Affichage | Réglage                                    |
|-----------|--|
| "DIM ON"  | L'intensité de l'affichage diminue.        |
| "DIM OFF" | L'intensité de l'affichage ne diminue pas. |

## CRSC (Clean Reception System Circuit - Circuit de réception nette) <En réception FM>

Faites passer temporairement la réception du mode stéréo au mode mono afin de réduire les parasites lorsque vous écoutez une station FM.

| <b>Affichage</b> | <b>Réglage</b>                 |
|------------------|--------------------------------|
| "CRSC ON"        | Le système CRSC est activé.    |
| "CRSC OFF"       | Le système CRSC est désactivé. |



Les champs électriques puissants (comme les lignes électriques) peuvent causer une instabilité de la qualité sonore lorsque le système CRSC est activé. Dans ce type de situation, désactivez-le.

## Défilement du texte

Régler le défilement du texte affiché.

| <b>Affichage</b> | <b>Réglage</b>                     |
|------------------|------------------------------------|
| "SCL AUTO"       | Répète le défilement.              |
| "SCL MANU"       | Défile lorsque l'affichage change. |



Le texte qui défile est indiqué ci-dessous.

- Texte CD
- Nom du dossier/ Nom du fichier/ Titre de chanson/  
Nom d'artiste/ Nom d'album
- Titre du MD

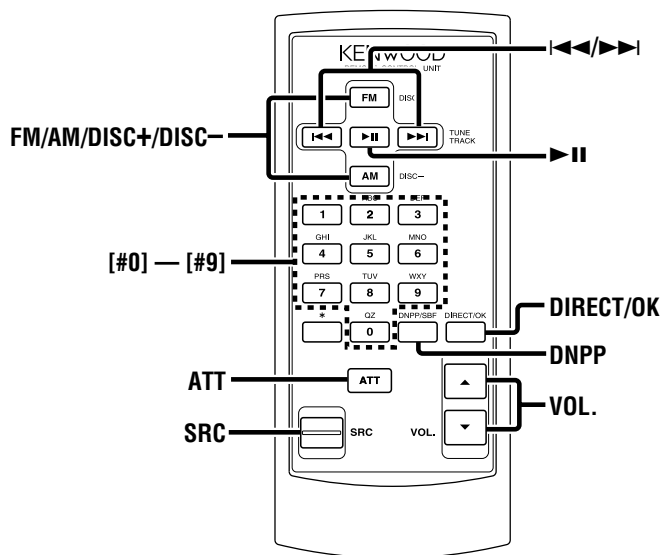

## Recharger et remplacer la pile

Utilisez une pile au lithium (CR2025). Introduire les piles en prenant soin de bien aligner les pôles + et -, en suivant l'illustration située à l'intérieur du boîtier.

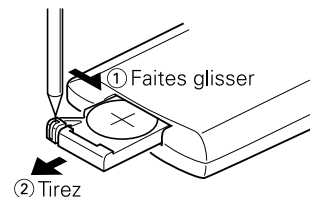

### ⚠ AVERTISSEMENT

Rangez les piles non utilisées hors de portée des enfants. Contactez un docteur immédiatement si la pile était avalée.



Ne posez pas la télécommande sur des endroits chauds tels que sur le tableau de bord.

## Opérations de base

### Touches [VOL.]

Régler le volume.

### Touche [SRC]

Chaque fois que l'on appuie sur la touche, la source change. Pour connaître l'ordre de changement de la source, référez-vous à la section <Sélectionner la source> (page 43).

### Touche [ATT]

Baisser le volume rapidement. Lorsque l'on appuie de nouveau sur la touche, le volume revient à son niveau précédent.

## En source tuner

### Touches [FM]/ [AM]

Sélectionnez la bande.

Chaque fois que l'on appuie sur la touche [FM] la gamme d'onde change parmi FM1, FM2 et FM3.

### Touches [◀◀]/ [▶▶]

Réglez une bande supérieure ou inférieure.

### Touches [#0] — [#9]

Appuyez sur les touches [#1] — [#6] pour rappeler des stations pré-réglées.

### Touche [DIRECT]

Sélectionne et annule le mode <Syntonisation à accès direct> (page 49).

## En source disque

### Touches [◀◀]/ [▶▶]

Avancer ou reculer dans la plage.

### Touches [DISC+]/ [DISC-]

Avancer ou reculer dans l'album.

### Touche [▶II]

Chaque fois que l'on appuie sur cette touche, la chanson se met en pause ou en lecture.

### Touche [DNPP]/ [OK]

Sélectionne et annule le mode <DNPP (Disc Name Preset Play)> (page 54).

### Touches [#0] — [#9]

Lorsque vous êtes en mode <Recherche de plage directe> (page 52) et <Recherche directe d'album> (page 52), saisissez le numéro de plage/disque.

## Accessoires

### Vue externe

..... Nombre d'éléments



### Vue externe

..... Nombre d'éléments

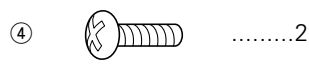
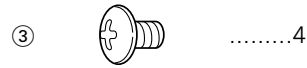

L'utilisation d'accessoires autres que les accessoires fournis pourrait endommager l'appareil. Assurez-vous d'utiliser les accessoires fournis, indiqués ci-dessus.

## Procédure d'installation

1. Pour éviter les courts-circuits, retirez la clef de contact et déconnectez la borne  $\ominus$  de la batterie.
2. Effectuez les connexions d'entrée et sortie correctement pour chaque appareil.
3. Connectez le connecteur du faisceau à l'appareil.
4. Installez l'appareil dans votre voiture.
5. Reconnectez la borne  $\ominus$  de la batterie.
6. Appuyez ensuite sur la touche de réinitialisation.

### ▲AVERTISSEMENT

Si vous connectez le câble d'allumage (rouge) et le câble de batterie (jaune) au châssis de la voiture (masse), vous risquez de causer un court-circuit qui peut provoquer un incendie. Connectez toujours ces câbles à la source d'alimentation de la boîte à fusible.

### ▲ATTENTION

- Si l'allumage de votre voiture n'a pas de position ACC, connectez le câble d'allumage à une source d'alimentation qui peut être mise sous et hors tension avec la clef de contact. Si vous connectez le câble d'allumage à une source d'alimentation constante, comme un câble de batterie, la batterie risque de se décharger.
- Si la console est équipée d'un couvercle, assurez-vous d'installer l'appareil de façon à ce que la façade ne frappe pas le couvercle lors de la fermeture ou de l'ouverture.
- Si un fusible grille, assurez-vous d'abord que les câbles n'ont pas causé de court-circuit puis remplacez le vieux fusible par un nouveau de même valeur.
- Isolez les câbles non-connectés avec un ruban vinyle ou autre matériel similaire. Pour éviter, les courts-circuits, ne retirez pas non plus les capuchons à l'extrémité des câbles non-connectés ou des prises.
- Après avoir installé l'appareil, vérifiez si les lampes de frein, les indicateurs, les clignotants, etc de la voiture fonctionnent correctement.
- Monter l'unité de façon à ce que l'angle de montage soit de 30° ou moins.
- Ne jamais effectuer une modification de cette unité ou un changement de la connexion de la borne.

## Connexion des câbles sur les prises

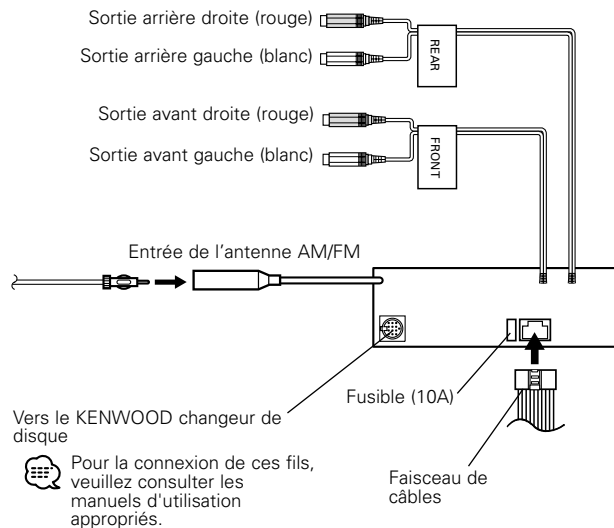

Pour la connexion de ces fils, veuillez consulter les manuels d'utilisation appropriés.

## Installation

### ■ Installation

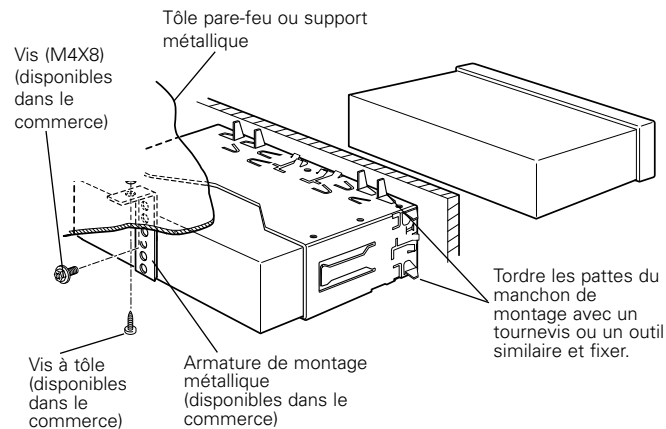

Assurez-vous que l'appareil est solidement installé. Si l'appareil est instable, il risque de mal fonctionner (ex. le son risque de sauter).

## Installation

### ■ Installation de l'appareil dans les voitures fabriquées au Japon

- 1 Référez vous à la section <Retrait du cadre en caoutchouc dur> (Voir page 65) puis retirez le cadre en caoutchouc dur.
- 2 Alignez les creux de l'appareil (deux de chaque côté) avec le support de montage du véhicule et fixez l'appareil avec les vis accessoires.

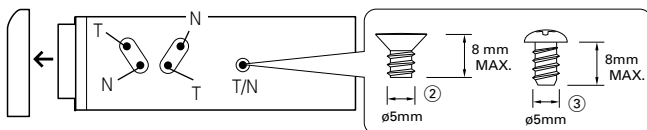

T: Voitures Toyota  
N: Voitures Nissan

Accessoire②...pour les voitures Nissan  
Accessoire③...pour les voitures Toyota



- Pendant l'installation, n'utilisez aucune autres vis que celles fournies. L'utilisation de vis différentes pourrait endommager l'appareil.
- L'appareil risque d'être endommagé si un tournevis ou un outil similaire est utilisé avec une force excessive pendant le montage.

### ■ Vissage de la façade sur l'appareil

Si vous souhaitez fixer la façade sur l'appareil principal de façon qu'elle ne tombe pas, vissez-la avec la vis (ø4 x 16 mm) dans le trou montré cidessous.

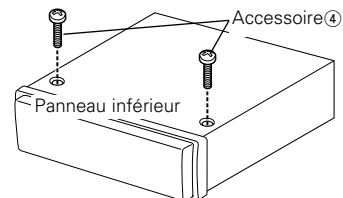

N'insérez jamais la vis taraudé (ø4 x 16 mm) dans un autre trou que celui spécifié. Si vous la vissez dans un autre trou, elle fera contact et risquera d'endommager des parties mécaniques à l'intérieur de l'appareil.



## ■ Retrait du cadre en caoutchouc dur

- 1 Engagez les loquets sur l'outil de démontage et enlevez les deux crochets inférieurs.  
Baissez le cadre et tirez-le vers l'avant comme montré sur l'illustration.

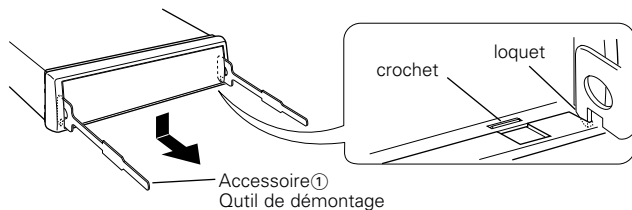

- 2 Quand la partie inférieure est retirée, retirez les deux crochets supérieurs.

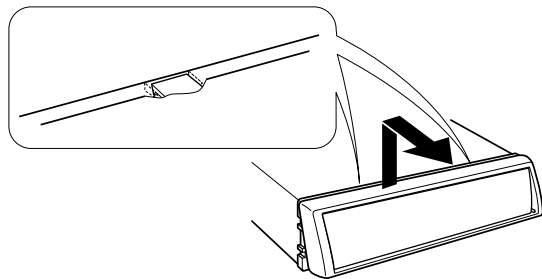

Le cadre peut être retiré à partir de la partie supérieur de la même façon.

## ■ Retrait de l'appareil

- 1 Référez vous à la section <Retrait du cadre en caoutchouc dur> puis retirez le cadre en caoutchouc dur.
- 2 Retirez la Vis à tête hexagonale avec rondelle intégrale (M4 x 8 mm) sur le panneau arrière.
- 3 Insérez les deux outils de démontage profondément dans les fentes de chaque côté, comme montré.

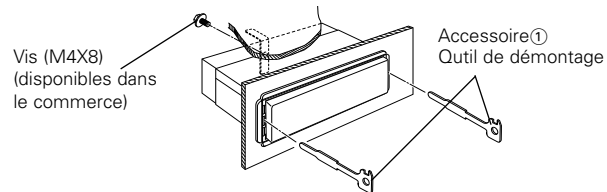

- 4 Baissez les outils de démontage vers le bas et tirez l'appareil à moitié en faisant pression vers l'intérieur.



Faites attention de ne pas vous blesser avec le loquet de l'outil de démontage.

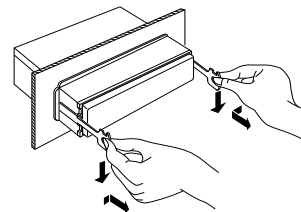

- 5 Sortez l'appareil entièrement avec les mains, en faisant attention de ne pas le faire tomber.

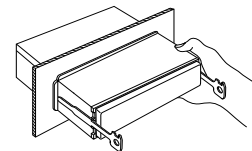

## Guide de dépannage

**Ce qui peut apparaître comme un mauvais fonctionnement de votre appareil n'est peut être que le résultat d'une mauvaise opération ou d'une mauvaise connexion. Avant d'appeler un centre de service, vérifiez d'abord dans le tableau suivant les problèmes possibles.**

### Général

#### ? L'appareil ne se met pas sous tension.

- ✓ Le fusible a grillé.
  - ☞ Après avoir vérifié qu'il n'y a pas de court-circuits dans les câbles, remplacez le fusible par un de la même valeur.
- ✓ Pas de position ACC sur l'allumage du véhicule.
  - ☞ Connectez le même câble à l'allumage comme câble de batterie.

#### ? Rien ne se passe quand les touches sont pressées.

- ✓ Le microprocesseur dans l'appareil ne fonctionne pas correctement.
  - ☞ Appuyez sur la touche de réinitialisation sur l'appareil. (page 39)

#### ? Impossible de commuter sur une source.

- ✓ Il n'y a pas de CD dans le lecteur.
  - ☞ Effectuez les réglage pour le média que vous souhaitez écouter. S'il n'y a aucun média dans cet appareil, il est impossible de commuter les sources.
- ✓ Le changeur de disque n'est pas connecté.
  - ☞ Connectez le changeur de disque. Si le changeur de disque n'est pas connecté à sa borne d'entrée, il est impossible de commuter l'appareil sur une source de disque externe.

#### ? La mémoire est effacée quand le contact est mis.

- ✓ Le câble de batterie n'a pas été connecté correctement.
  - ☞ Connectez le câble correctement en vous référant à la section <Connexion des câbles sur les prises>.
- ✓ Les câble de batterie et d'allumage ne sont pas connectés correctement.
  - ☞ Connectez le câble correctement en vous référant à la section <Connexion des câbles sur les prises>.

#### ? Même si la force est activée, les sons de haute fréquence ne seront pas compensés.

- ✓ La source de tuner est sélectionnée.
  - ☞ Les sons de haute fréquence ne seront pas compensés lorsque la source est le tuner.

#### ? Aucun son ne peut être entendu, ou le volume est faible.

- ✓ Les réglages du fader ou de l'équilibre sont réglés complètement d'un côté.
  - ☞ Centrer les réglages du fader et de la balance.
- ✓ Les câbles d'entrée/sortie ou le faisceau de câbles sont connectés incorrectement.
  - ☞ Reconnectez les câbles d'entrée/sortie et/ou le faisceau de câbles correctement. Voir la section sur la <Connexion des câbles sur les prises>.
- ✓ Les valeurs de décalage de volume sont faibles.
  - ☞ Augmentez les valeurs de décalage de volume. (page 44)

#### ? Le son est de mauvaise qualité ou déformé.

- ✓ Un câble de haut-parleur a peut être été pincé par une vis dans la voiture.
  - ☞ Vérifiez la connexion des haut-parleurs.
- ✓ Les enceintes ne sont pas connectées correctement.
  - ☞ Reconnectez les câbles de haut-parleurs de manière que chaque prise de sortie soit connectée à un haut-parleur différent.

#### ? L'élément code de sécurité n'est pas affiché dans le système de menu.

- ✓ La fonction code de sécurité est déjà activée.
  - ☞ Lorsque la fonction code de sécurité est activée, celle-ci ne s'affiche pas parmi les éléments de menu.

#### ? La tonalité de touche ne s'entend pas.

- ✓ La sortie de préampli sans fading est en cours d'utilisation.
  - ☞ La tonalité de touche ne peut être émise par le jack de préampli.

#### ? La fonction d'atténuation ne fonctionne pas.

- ✓ Le fil d'atténuation n'est pas connecté correctement.
  - ☞ Vérifiez la connexion du fil d'atténuation.

**? La couleur d'affichage change soudainement.**

- ✓ Ceci est dû au fait que la température actuelle est différente de la température ambiante lorsque le réglage a été fait.
- ☞ La couleur de l'affichage est directement dépendante des conditions de température ambiante.

**Source tuner**

**? La réception radio est mauvaise.**

- ✓ L'antenne de la voiture n'est pas sortie.
- ☞ Sortez l'antenne complètement.
- ✓ Le câble de commande de l'antenne n'est pas connecté.
- ☞ Connectez le câble correctement en vous référant à la section <Connexion des câbles sur les prises>.

**? La fréquence souhaitée ne peut être entrée avec la fonction de syntonisation directe Direct Access Tuning.**

- ✓ Une station qui ne peut être reçue a été saisie.
- ☞ Saisissez une station qui peut être reçue.
- ✓ Vous essayez de d'entrer une fréquence avec des unités de 0,01 MHz.
- ☞ L'unité pour la bande FM est 0,1 MHz.

**En source disque**

**? "AUX" s'affiche sans réaliser le mode de commande de disque extérieur.**

- ✓ L'interrupteur O-N est réglé sur le côté "O".
- ☞ Réglez l'interrupteur sur le côté "N".
- ✓ Un changeur de disque non reconnu est connecté.
- ☞ Connectez un changeur de disque reconnu. (page 38)

**? Le disque spécifié n'est pas reproduit mais un autre est reproduit à sa place.**

- ✓ Le disque spécifié est très sale.
- ☞ Nettoyez le CD.
- ✓ Le CD est à l'envers.
- ☞ Insérez un CD avec la face imprimée dirigée vers le haut.
- ✓ Le disque a été inséré dans une autre fente que celle spécifiée.
- ☞ Ejectez le magasin et vérifiez le numéro du disque spécifié.
- ✓ Le disque est très rayé.
- ☞ Essayez un autre disque.

**? La plage spécifiée n'est pas reproduite.**

- ✓ La lecture aléatoire ou la lecture aléatoire de magasin a été choisie.
- ☞ Mettez hors service la lecture aléatoire ou la lecture aléatoire de magasin.

**? La répétition d'une plage ou d'un disque, le balayage d'une plage, la lecture aléatoire et la lecture aléatoire du chargeur de disques commencent d'eux-mêmes.**

- ✓ Le réglage n'est pas annulé.
- ☞ Les réglages pour ces fonctions restent activés tant qu'ils ne sont pas désactivés ou que le disque n'est pas éjecté, même si l'appareil est éteint ou que la source d'alimentation électrique est changée.

**? Ne peut lire de CD-R ou de CD-RW.**

- ✓ Le processus de finalisation du CD-R/CD-RW n'a pas été effectué.
- ☞ Effectuez le processus de finalisation avec le graveur de CD.
- ✓ Un changeur de CD incompatible est utilisé pour lire le CD-R/CD-RW.
- ☞ Utilisez un changeur de CD compatible CD-R/CD-RW pour effectuer la lecture.

**? Le CD est éjecté aussitôt après être introduit.**

- ✓ Le CD est à l'envers.
- ☞ Insérez le CD avec la partie imprimée dirigée vers le haut.
- ✓ Le CD est très sale.
- ☞ Nettoyez le CD en vous référant à la section <Nettoyage de CD>. (page 42)

**? Impossible de retirer le disque.**

- ✓ La cause en est que plus de 10 minutes se sont écoulées depuis que le commutateur ACC du véhicule a été coupé.
- ☞ Le disque ne peut être retiré que dans les 10 minutes suivant la mise hors tension du commutateur ACC.
- Si plus de 10 minutes se sont écoulées, remettez le commutateur ACC sous tension et appuyez sur la touche d'éjection.

**? Le disque ne s'insère pas.**

- ✓ Un disque est déjà chargé.
- ☞ Pressez la touche [▲] et retirez le disque.

**? La recherche directe par piste et la recherche directe par album ne peuvent pas être effectuées.**

- ✓ Une autre fonction est activée.
- ☞ Désactivez la lecture aléatoire ou les autres fonction.

## Guide de dépannage

### ? La recherche par piste ne peut pas être effectuée.

- ✓ Pour la première ou la dernière chanson du disque.
- ☞ La recherche par piste ne peut jamais être effectuée, sur aucun disque, vers l'arrière pour la première chanson ou vers l'avant pour la dernière chanson.

## En source MP3

### ? Impossible de lire un fichier MP3.

- ✓ Non conforme à la norme ISO 9660 Niveau 1/2, Joliet, et Romeo.
- ☞ Utilisez un support conforme à la norme ISO 9660 Niveau 1/2, Joliet, et Romeo.
- ✓ Le fichier MP3 a un nom ou une extension non valable.
- ☞ Ajoutez l'extension ".MP3" au nom de piste MP3.
- ✓ Le support est rayé ou sale.
- ☞ Nettoyez le média en vous référant à la section <Nettoyage de CD> (page 42).

### ? Aucun bruit ou son n'est émis lors de la lecture d'un fichier MP3.

- ✓ Le fichier a un nom de fichier avec une extension MP3, bien que ce ne soit pas un fichier MP3.
- ☞ N'utilisez pas l'extension ".MP3" pour des fichiers non MP3.

### ? Un certain temps est nécessaire avant que l'appareil commence la lecture des fichiers MP3.

- ✓ Le média contient beaucoup d'albums, pistes, et niveaux hiérarchiques.
- ☞ L'appareil vérifie d'abord toutes les pistes sur le support chargé. Si beaucoup de fichiers sont enregistrés sur le support, il faut un certain temps avant que l'appareil commence la lecture des fichiers MP3.

### ? Echec de lecture des fichiers MP3 dans l'ordre souhaité.

- ✓ Les pistes MP3 n'ont pas été enregistrés par le graveur de CDs dans l'ordre que vous souhaitez les écouter.
- ☞ Suivant le graveur de CDs utilisé, il est peut être possible d'établir l'ordre de lecture des pistes MP3 en les enregistrant sur le média avec des numéros d'ordre de lecture de "01" à "99" par exemple, précédant les noms de piste.

### ? Le son saute lors de la lecture de pistes MP3.

- ✓ Le support est rayé ou sale.
- ☞ Nettoyez le média en vous référant à la section <Nettoyage de CD> (page 42).
- ✓ L'enregistrement est de mauvaise qualité.
- ☞ Enregistrez de nouveau le support ou utilisez un nouveau support.

### ? Impossible d'afficher les informations d'étiquette ID3 correctement.

- ✓ L'enregistrement n'est pas effectué conformément à la version 1.x. d'étiquette ID3.
- ☞ Enregistrez conformément à la version 1.x. d'étiquette ID3.

### ? Impossible de passer en mode de sélection d'album.

- ✓ Il n'y a pas de dossier enregistré sur le média MP3.
- ☞ Utilisez un média avec niveaux.

### ? Les plages dans le dossier sélectionné ne sont pas jouées en mode de sélection d'album.

- ✓ Il n'y a pas de MP3 dans le dossier sélectionné.
- ☞ Vérifiez que des enregistrements figurent sur le média MP3.

### ? La recherche de fichiers/d'album MP3 est très lente.

- ✓ Beaucoup de plages sont enregistrées sur le média.
- ☞ Lorsque le répertoire du média est très chargé, la recherche de plages et d'albums peut prendre du temps.

### ? Le texte associé de fichiers MP3 ne s'affiche pas correctement.

- ✓ Le caractère saisi ne peut être affiché par l'appareil.
- ☞ En ce qui concerne les caractères pouvant être utilisés pour saisir le texte MP3, se référer au paragraphe <Remarques sur la lecture de MP3> (page 40).

### ? Le temps de piste MP3 n'est pas affiché correctement.

- ☞ Il existe certains temps n'étant pas affichés correctement en accord avec les conditions d'enregistrement MP3.

## Dans les situations suivantes, contacter le centre SAV le plus proche :

- Bien que le changeur de disques soit connecté, la source n'est pas activée et "AUX" s'affiche en mode changeur.
- Bien qu'aucun dispositif (KCA-S210A, CA-C1AX, KDC-CPS87, KDC-CX87, KDC-CPS85, KDC-CX85, KDC-CPS82 ou KDC-CX82) ne soit connecté, l'appareil se commute sur l'entrée auxiliaire lorsque les modes sont commutés.

## Les messages ci-dessous indiquent l'état de votre système.

|           |  |
|-----------|--|
| EJECT:    | Aucun magasin à disque n'a été inséré dans le changeur. Le magasin à disque n'est pas complètement inséré.<br>⇨ Insérez le magasin à disques correctement.<br>Absence de CD dans l'unité.<br>⇨ Insérer le CD.              |
| No Disc:  | Aucun disque n'a été inséré dans le magasin à disque.<br>⇨ Insérez un disque dans le magasin à disques.  |
| TOC ER:   | Aucun disque n'a été inséré dans le magasin à disque.<br>⇨ Insérez un disque dans le magasin à disques.<br>Le CD est très sale. Le CD est à l'envers. Le CD est très rayé.<br>⇨ Nettoyez le CD et insérez-le correctement. |
| E-05:     | Le CD est à l'envers.<br>⇨ Chargez le CD correctement.   |
| BLANK:    | Rien n'a été enregistré sur le MD.   |
| NO TRACK: | Aucune plage n'est enregistrée sur le MD bien qu'il y ait un titre.  |
| E-15:     | Le support utilisé ne dispose pas de données enregistrées que l'appareil peut lire.<br>⇨ Utilisez un support comportant des données enregistrées que l'appareil peut lire.   |
| NO PANEL: | La façade de l'unité esclave connectée à cet appareil a été enlevée.<br>⇨ La remplacer.  |
| E-77:     | L'appareil fonctionne mal pour certaines raisons.<br>⇨ Appuyez sur la touche de réinitialisation sur l'appareil. Si le code "E-77" ne disparaît pas, consultez votre revendeur Kenwood.                                    |

|                |  |
|----------------|--|
| MECHA ER:      | Il y a une anomalie dans le magasin de disque. Ou l'unité fonctionne mal pour une raison quelconque.<br>⇨ Vérifier le magasin de disque. Et appuyer ensuite sur la touche de initialisation de l'unité. Si le code "MECHA ER" ne disparaît pas, consultez votre revendeur Kenwood.   |
| HOLD ER:       | Le circuit de protection de l'appareil se met en service quand la température à l'intérieur du changeur de disques automatique dépasse 60°C (140°F), arrêtant toutes les opérations.<br>⇨ Refroidir l'appareil en ouvrant les fenêtres ou en mettant en service l'air conditionné. Quand la température descend au dessous de 60°C (140°F), la lecture du disque reprend de nouveau. |
| NO NAME:       | Il y a eu tentative d'afficher DNPS en cours de lecture de CD, mais il n'y avait pas de nom de disque préréglé.  |
| NO TITLE:      | Il y a eu tentative d'afficher le titre de la plage ou du disque en cours de lecture de MD, mais le MD n'a pas de titre.   |
| NO TEXT:       | <ul style="list-style-type: none"><li>• Il y a eu tentative d'afficher le texte de piste ou de disque en cours de lecture de CD, mais le CD n'a pas de texte.</li><li>• L'appareil a tenté d'afficher une étiquette ID3 alors qu'un MP3 sans étiquette ID3 est en cours de relecture.</li></ul>  |
| LOAD:          | Les disques sont été échangés dans le changeur de disque.  |
| NO ACCESS:     | Après avoir été placés dans le changeur de disque, le DNPP a été effectué sans avoir été joué au moins une fois.   |
| IN (clignote): | Le lecteur CD ne marche pas correctement.<br>⇨ Réinsérez le CD. si le CD ne peut pas être ejecté ou si l'affichage continue à clignoter même si le CD a été correctement remis en place, veuillez couper le courant et consulter votre centre de service après-vente le plus proche.   |

## Spécifications

Les spécifications sont sujettes à changements sans notification.

### Section tuner FM

|  |                                     |
|--|-------------------------------------|
| Plage de fréquence (espacement de 200 kHz) | 87,9 MHz – 107,9 MHz                |
| Sensibilité utilisable (S/N = 30dB)        | 9,3dBf (0,8 $\mu$ V/75 $\Omega$ )   |
| Sensibilité silencieuse (S/N = 50dB)       | 15,2 dBf (1,6 $\mu$ V/75 $\Omega$ ) |
| Réponse en fréquence ( $\pm$ 3,0 dB)       | 30 Hz – 15 kHz                      |
| Taux de Signal/Bruit (MONO)                | 70 dB                               |
| Sélectivité ( $\pm$ 400 kHz)               | $\geq$ 80 dB                        |
| Séparation stéréo (1 kHz)                  | 40 dB                               |

### Section tuner AM

|   |                          |
|---|--------------------------|
| Plage de fréquence (espacement de 10 kHz) | 530 kHz – 1700 kHz       |
| Sensibilité utilisable (S/N = 20dB)       | 28 dB $\mu$ (25 $\mu$ V) |

### Section Disque Compact

|                                      |   |
|--------------------------------------|---|
| Diodes laser                         | GaAlAs ( $\lambda$ =780 nm)               |
| Digital filter (D/A)                 | 8 fois suréchantillonnage                 |
| Convertisseur A/N                    | 1 Bit                                     |
| Vitesse de l'axe                     | 1000 – 400 (CLV 2 fois)                   |
| Pleurage et scintillement            | Non mesurables                            |
| Réponse en fréquence ( $\pm$ 1 dB)   | 10 Hz – 20 kHz                            |
| Distorsion harmonique totale (1 kHz) | 0,01 %                                    |
| Taux de Signal/Bruit (1 kHz)         | 105 dB                                    |
| Gamme dynamique                      | 93 dB                                     |
| Séparation de canaux                 | 85 dB                                     |
| Décodage MP3                         | Compatible avec le format MP3 1,0/2,0/2,5 |

### Section audio

|  |                       |
|--|-----------------------|
| Puissance de sortie maximum  | 50 W x 4              |
| Plaine Puissance de Largeur de Bande<br>(avec une DHT inférieure à 1%) | 22 W x 4              |
| Action en tonalité   |                       |
| Graves :   | 100 Hz $\pm$ 10 dB    |
| Centrale :   | 1 kHz $\pm$ 10 dB     |
| Aiguës :   | 10 kHz $\pm$ 10 dB    |
| Niveau de préamplification/charge<br>(pendant le mode CD)              | 1800 mV/10 k $\Omega$ |
| Impédance de sortie préamplificateur                                   | $\leq$ 600 $\Omega$   |

### Général

|  |   |
|--|---|
| Tension de fonctionnement (11 – 16 V admissible) | 14,4 V  |
| Courant absorbé                                  | 10 A  |
| Taille d'installation (L x H x P)                | 182 x 53 x 155 mm<br>7-3/16 x 2-1/16 x 6-1/10 pouce |
| Masse  | 2,76 lbs (1,25 kg)                                  |

|   |  |  |
|---|--|--|
| <b>Precauciones de Seguridad.....72</b>                           |  |  |
| <b>Notas sobre la reproducción de MP3 .....74</b>                 |  |  |
| <b>Acerca de los CDs .....76</b>                                  |  |  |
| <b>Características generales .....77</b>                          |  |  |
| Alimentación  |  |  |
| Selección de la fuente  |  |  |
| Volumen   |  |  |
| Atenuador (silenciamiento)  |  |  |
| Sonoridad   |  |  |
| System Q  |  |  |
| Control de audio  |  |  |
| Ajuste de altavoz   |  |  |
| Cambio de Visualización   |  |  |
| Asignación de Nombre de Emisora/Disco (SNPS/DNPS)                 |  |  |
| Selección de pantalla de entrada auxiliar                         |  |  |
| Placa frontal antirrobo   |  |  |
| <b>Características del sintonizador .....82</b>                   |  |  |
| Modo de Sintonización   |  |  |
| Sintonización   |  |  |
| Sintonización de Acceso Directo                                   |  |  |
| Memoria de presintonización de emisoras                           |  |  |
| Entrada de memoria automática                                     |  |  |
| Sintonización preajustada   |  |  |
| <b>Características de CD/MP3/control de disco Externo .....84</b> |  |  |
| Reproducción de CD y MP3  |  |  |
| Reproducción de un Disco Externo                                  |  |  |
| Avance rápido y rebobinado  |  |  |
| Búsqueda de pista   |  |  |
| Búsqueda de Álbum   |  |  |
| Búsqueda de Pista Directa   |  |  |
| Búsqueda de álbum directa   |  |  |
| Repetición de Pista/Álbum   |  |  |
| Exploración de Pista  |  |  |
| Reproducción aleatoria  |  |  |
| Reproducción Aleatoria de Magazine                                |  |  |
| Selección de Álbum  |  |  |
| Despliegue de Texto/Título  |  |  |
| DNPP (Disc Name Preset Play)                                      |  |  |
| <b>Acerca del Menú.....89</b>                                     |  |  |
| Sistema de Menús  |  |  |
| Código de Seguridad   |  |  |
| Tono de Sensor de Contacto  |  |  |
| Ajuste manual del reloj   |  |  |
| DSI (Disabled System Indicator)                                   |  |  |
| Iluminación seleccionable   |  |  |
| Cambio del Tipo de Visualización                                  |  |  |
| Ajuste del color de iluminación                                   |  |  |
| Ajuste del Contraste  |  |  |
| Regulador de luz  |  |  |
| CRSC (Clean Reception System Circuit)                             |  |  |
| Despliegue de Texto   |  |  |
| <b>Operaciones básicas del control remoto .....94</b>             |  |  |
| <b>Accesorios.....96</b>  |  |  |
| <b>Procedimiento de instalación...96</b>                          |  |  |
| <b>Conexión de cables a los terminals .....97</b>                 |  |  |
| <b>Instalación.....98</b>   |  |  |
| <b>Guía Sobre Localización De Averías ..... 100</b>               |  |  |
| <b>Especificaciones ..... 104</b>                                 |  |  |

## Precauciones de Seguridad

### ▲ADVERTENCIA

**Para evitar el riesgo de lesiones y/o fuego, observe las siguientes precauciones:**

- Inserte la unidad hasta el fondo, de manera que quede firmemente bloqueada en su sitio. De lo contrario, podría salir despedida con fuerza durante un choque u otras sacudidas.
- Cuando extienda los cables del encendido, de la batería o de masa, asegúrese de utilizar cables para automóviles u otros cables que tengan un área de 0,75mm<sup>2</sup> (AWG18) o más, para evitar el deterioro del cable y daños en su revestimiento.
- Para evitar cortocircuitos, nunca coloque ni deje objetos metálicos (por ejemplo, monedas o herramientas metálicas) dentro de la unidad.
- Si nota que la unidad emite humos u olores extraños, desconecte inmediatamente la alimentación y consulte con su distribuidor Kenwood.
- Asegúrese de que sus dedos no queden atrapados entre la placa frontal y la unidad.
- Preste atención para no dejar caer ni aplicar un golpe fuerte a la unidad. Los componentes de vidrio de la unidad podrían romperse o agrietarse.
- Si se daña o rompe la LCD debido a un golpe, no toque nunca el fluido de cristal líquido contenido en su interior. El fluido de cristal líquido podría ser perjudicial e incluso fatal para su salud. Si el fluido de cristal líquido entrara en contacto con su cuerpo o vestimenta, lave inmediatamente con agua y jabón.

### ▲PRECAUCIÓN

**Para evitar daños en la unidad, tome las siguientes precauciones:**

- Asegúrese de utilizar para la unidad una fuente de alimentación de 12V CC con masa negativa.
- No abra las cubiertas superior o inferior de la unidad.
- No instale la unidad en un sitio expuesto a la luz directa del sol, o excesivamente húmedo o caluroso. Asimismo evite los lugares muy polvorientos o sujetos a salpicaduras de agua.
- Evite aplicar golpes fuertes a la placa frontal, dado que se trata de un componente de precisión.
- Cuando tenga que reemplazar un fusible, utilice únicamente uno del régimen prescrito. El uso de un fusible de régimen incorrecto podría ocasionar un funcionamiento defectuoso de la unidad.
- Para evitar cortocircuitos mientras sustituye el fusible, desconecte previamente el mazo de conductores.
- No coloque ningún objeto entre la placa frontal y la unidad.
- Durante la instalación, no utilice otros tornillos que no sean los suministrados. El uso de tornillos diferentes podría causar daños en la unidad principal.
- No ejerza fuerza excesiva sobre la placa frontal abierta ni coloque objetos sobre ella. De lo contrario, la placa podrá dañarse o romperse.

### INFORMACION IMPORTANTE

**Información acerca del cambiador de disco/reproductor de CD que se va a conectar:**

Para conectar un cargador de disco que tenga el interruptor "O-N" incorporado, ajuste este interruptor "O-N" en la posición "N".

Para conectar un cargador de disco que no tenga el interruptor "O-N" en esta unidad, se requieren como opciones el cable convertidor CA-DS100 y/o el adaptador del interruptor KCA-S210A.

Un cambiador de discos no funciona cuando está conectado sin la utilización de estas opciones.

Si se conecta un modelo sin interruptor "O-N", se generan algunas funciones no disponibles e información que no se puede visualizar.

Observe que no se pueden conectar los modelos KDC-C100, KDC-C302, C205, C705.



Una conexión incorrecta podrá producir daños tanto en la unidad como en el cambiador de CD.

**No cargue discos compactos de 8 cm (3 pulg.) en la ranura del CD**

Si intenta cargar en la unidad un CD de 8 cm con su adaptador, éste podría separarse del CD y dañar la unidad.



## NOTA

- Si tiene problemas durante la instalación, consulte con su distribuidor KENWOOD.
- Si la unidad no opera correctamente, pulse el botón RESET. La unidad se reposiciona a los ajustes de fábrica al pulsar el botón RESET. Si la unidad no funciona correctamente aun después de haber pulsado el botón RESET, acuda a su concesionario KENWOOD.
- Pulse el botón de reposición cuando el cambiador automático de CD no funciona correctamente al accionar sus mandos por primera vez. Se restablecerán las condiciones de operación originales.

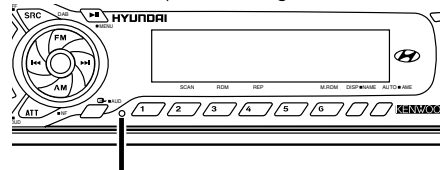

Botón de reposición

- Para evitar el robo, recomendamos usar la función de Código de Seguridad (véase pág. 90).
- Los caracteres en la pantalla LCD pueden ser difíciles de leer en temperaturas inferiores a los 5 °C (41 °F).
- Las ilustraciones de la Pantalla y el panel que aparecen en este manual son ejemplos utilizados para explicar mejor cómo se utilizan los mandos. Por lo tanto, las ilustraciones de la pantalla que aparecen pueden ser distintas a las que aparecen realmente en la pantalla del equipo, y algunas de las ilustraciones de la pantalla puede que representen algo imposible durante el funcionamiento actual.

## Empañamiento de la lente

Inmediatamente después de encender el calefactor del automóvil en épocas de frío, se podría formar condensación o vaho sobre la lente de la reproductora de CD. Este empañamiento de la lente podría hacer imposible la reproducción de los discos compactos. En tal caso, retire el disco y espere hasta que se evapore la condensación. Si la unidad no opera de la manera normal después de un tiempo, consulte con su distribuidor Kenwood.

## Limpieza de los terminales de la placa frontal

Si se ensucian los terminales de la unidad o de la placa frontal, límpielos con un paño suave y seco.

## Limpieza de la unidad

Si la placa frontal de esta unidad está manchada, límpiela con un paño seco tal como un paño de silicona. Si la placa frontal está muy sucia, límpiela con un paño humedecido en jabón neutro, y luego aclárela.



Si se aplica algún spray para limpiar directamente a la unidad puede que afecte a sus partes mecánicas. Si se limpia la placa frontal con un paño duro o utilizando líquido volátil tal como deluyente o alcohol puede que se raye la superficie o que se borren algunos caracteres.

## Limpieza de la ranura de CD

Como el polvo tiende a acumularse en la ranura de CD, límpiela de vez en cuando. Recuerde que sus discos compactos podrían rayarse si los pone en una ranura de CD donde haya polvo acumulado.

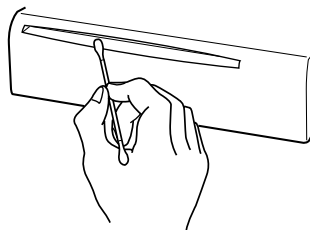

## Notas sobre la reproducción de MP3

Esta unidad puede reproducir MP3 (MPEG1, 2, 2.5 Audio Layer 3). Tenga en cuenta, sin embargo, que los medios de grabación MP3 y los formatos aceptables están limitados. Al escribir los MP3, preste atención a las siguientes restricciones.

### Medios aceptables

Los medios de grabación MP3 aceptables para esta unidad son CD-ROM, CD-R, y CD-RW. Cuando utilice discos CD-RW, realice un formateo completo, no formateo rápido para evitar posibles fallos de funcionamiento.

### Formatos de medio aceptables

Los formatos siguientes están disponibles para los medios utilizados en esta unidad. El máximo número de caracteres utilizado para nombre de fichero incluyendo el delimitador (".") y extensión de tres caracteres está indicada entre paréntesis.

- ISO 9660 Nivel 1 (12 caracteres)
- ISO 9660 Nivel 2 (31 caracteres)
- Juliet (64 caracteres)
- Romeo (128 caracteres)

Se pueden visualizar hasta 200 caracteres en el formato de nombre de fichero largo. Para conseguir una lista de los caracteres disponibles, consulte el manual de instrucciones del software escrito y la sección Introducción de nombres de ficheros y de carpetas a continuación. Los medios reproducibles en esta unidad tienen las siguientes limitaciones:

- Cantidad máxima de niveles de directorios: 8
- Cantidad máxima de ficheros por carpeta: 255
- Cantidad máxima de caracteres por nombre de carpeta: 64
- Cantidad máxima de carpetas: 50

Los MP3 escritos en formatos diferentes a los mencionados anteriormente pueden no ser reproducidos en forma exitosa y puede que sus nombres de ficheros o nombres de carpetas no se visualicen apropiadamente.

### Ajustes para su codificador de MP3 y quemador de CD

Cuando utilice su quemador de CD para grabar MP3 hasta la capacidad máxima de disco, deshabilite la escritura adicional. Para grabar en un disco vacío hasta la capacidad máxima de una vez, marque Disco Completo.

### Introducción de etiqueta de identificación ID3

La etiqueta visible ID3 es ID3 versión 1.x. Para conocer el código de caracteres, consulte la lista de códigos.

### Introducción de nombres de ficheros y carpetas

Los caracteres de la lista de códigos son los únicos nombres de archivo y carpeta que pueden introducirse y visualizarse.

Si introduce algún otro carácter, los nombres de ficheros y carpetas no se visualizarán correctamente.

Puede que tampoco se visualicen correctamente según sea el quemador de CD utilizado.

La unidad reconoce y reproduce sólo aquellos MP3 que tienen la extensión MP3 (.MP3).

 Un archivo cuyo nombre se escriba con caracteres que no aparezcan en la lista de códigos, podría no reproducirse correctamente.

### Escritura de ficheros dentro de un medio

Cuando se carga un medio que contiene datos MP3, la unidad verifica todos los datos en el medio. Si el medio contiene muchas carpetas o no contiene ficheros MP3, por consiguiente, le tomará a la unidad un largo tiempo antes de empezar a reproducir MP3.

Adicionalmente, la unidad puede tomar algún tiempo para moverse al siguiente fichero MP3 o puede que no se realice correctamente una búsqueda de pista o álbum.

 La carga de tales medios puede ocasionar fuertes ruidos que dañen los altavoces.

- No intente reproducir un medio que no contenga ficheros MP3 con la extensión MP3.

La unidad confunde los ficheros que no sean MP3 para datos MP3 mientras tengan la extensión MP3.

- No intente reproducir un medio que no contenga MP3.

|   |   |   |   |   |   |   |   |   |   |   |   |   |   |   |   |
|---|---|---|---|---|---|---|---|---|---|---|---|---|---|---|---|
| 0 | 1 | 2 | 3 | 4 | 5 | 6 | 7 | 8 | 9 | A | B | C | D | E | F |
| 0 |   |   |   | @ | P |   |   |   |   |   |   |   |   |   |   |
| 1 |   |   |   |   |   |   |   |   |   |   |   |   |   |   |   |
| 2 |   |   |   |   |   |   |   |   |   |   |   |   |   |   |   |
| 3 |   |   |   |   |   |   |   |   |   |   |   |   |   |   |   |
| 4 |   |   |   |   |   |   |   |   |   |   |   |   |   |   |   |
| 5 |   |   |   |   |   |   |   |   |   |   |   |   |   |   |   |
| 6 |   |   |   |   |   |   |   |   |   |   |   |   |   |   |   |
| 7 |   |   |   |   |   |   |   |   |   |   |   |   |   |   |   |
| 8 |   |   |   |   |   |   |   |   |   |   |   |   |   |   |   |
| 9 |   |   |   |   |   |   |   |   |   |   |   |   |   |   |   |
| A |   |   |   |   |   |   |   |   |   |   |   |   |   |   |   |
| B |   |   |   |   |   |   |   |   |   |   |   |   |   |   |   |
| C |   |   |   |   |   |   |   |   |   |   |   |   |   |   |   |
| D |   |   |   |   |   |   |   |   |   |   |   |   |   |   |   |
| E |   |   |   |   |   |   |   |   |   |   |   |   |   |   |   |
| F |   |   |   |   |   |   |   |   |   |   |   |   |   |   |   |

## Orden de reproducción de MP3

Cuando se seleccione para reproducir, búsqueda de álbum, búsqueda de pista, o para selección de álbum, las pistas y los álbums tendrá n acceso en el orden en el cual fueron escritos por el grabador de CD. Debido a esto, el orden en el cual se espera que sean reproducidos puede que no coincida con el orden en el cual se están reproduciendo actualmente. Usted puede seleccionar el orden en el cual los MP3 se van a reproducir escribiéndolos en un medio tal como CD-R con sus nombres de pista (archivo) comenzando con números de secuencia de reproducción tales como "01" a "99", dependiendo de su grabador de CD.

Por ejemplo, un medio con la siguiente jerarquía álbum(carpeta)/ pista(archivo) está sujeto a búsqueda de álbum, búsqueda de pista, o selección de álbum como se muestra a abajo.

Ejemplo de una jerarquía carpeta/fichero de medio

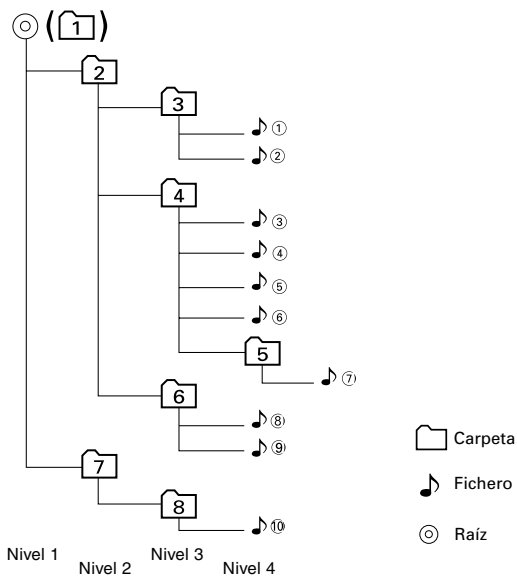

## Cuando se ejecuta una búsqueda de pista siendo reproducida la pista

🎵④ ...

| Número de Fichero actual | Funcionamiento del botón       |          |
|--------------------------|--------------------------------|----------|
|                          | Botón ◀◀                       | Botón ▶▶ |
| 🎵 ④                      | Comienzo de la Fichero 🎵④ ▶ 🎵③ | 🎵⑤ ▶ 🎵⑥  |

## Cuando se ejecuta una búsqueda de álbum siendo reproducida la pista

🎵④ ...

| Número de Carpeta actual | Funcionamiento del botón  |                                 |
|--------------------------|---------------------------|---------------------------------|
|                          | Botón AM                  | Botón FM                        |
| 📁 ④                      | 📁 ③ ▶ 📁 ② ▶ 📁 ① ▶ 📁 ⑧ ... | 📁 ⑤ ▶ 📁 ⑥ ▶ 📁 ⑦ ▶ 📁 ⑧ ▶ 📁 ① ... |

## Cuando se ha escogido selección de álbum siendo reproducida la pista

🎵④ para mover de un álbum al otro...

| Número de Carpeta actual | Funcionamiento del botón |          |          |          |
|--------------------------|--------------------------|----------|----------|----------|
|                          | Botón ◀◀                 | Botón ▶▶ | Botón AM | Botón FM |
| 📁 ④                      | 📁 ③                      | 📁 ⑥      | 📁 ②      | 📁 ⑤      |

## Acerca de los CDs

### Manipulación de CDs

- No toque la superficie de grabación del CD.

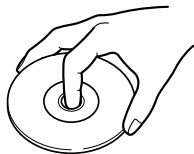

- CD-R y CD-RW son más fáciles de dañar que un CD de música normal. Utilice un CD-R o un CD-RW después de leer los ítems de precaución en el paquete etc.
- No pegue cinta etc. sobre el CD. Tampoco, no utilice un CD con cinta pegada sobre el.

### Cuando utilice un CD nuevo

Si el agujero central del CD o el margen exterior tiene rebaba, utilícelo después de haberla quitado con un bolígrafo.

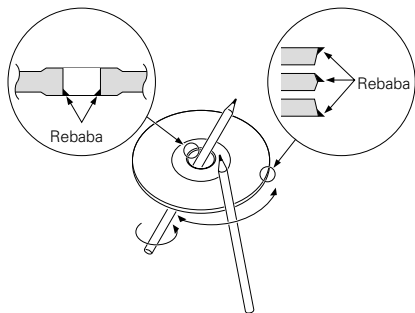

### Accesorios de CD

No utilice accesorios de tipo disco.

### Limpieza de CD

Limpie desde el centro del disco hacia el exterior.

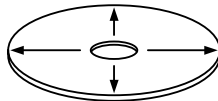

### Extracción de CDs

Al extraer los CDs de esta unidad tire de ellos hacia afuera en forma horizontal.

### CDs que no se pueden utilizar

- No se pueden utilizar CDs que no sean redondos

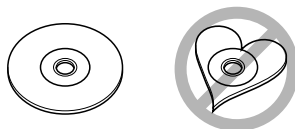

- No se pueden utilizar CDs coloreados en la superficie de grabación o que estén sucios.
- No utilice CDs sin la marca de disco



- No se puede reproducir un CD-R o CD-RW que no ha sido finalizado. (Para el proceso de finalización remítase a su software escrito CD-R/CD-RW, y a su manual de instrucciones de grabador de CD-R/CD-RW.

### Almacenamiento de CD

- No los coloque expuestos a la luz solar directa (Sobre el asiento o el tablero de instrumentos etc.) ni donde la temperatura sea alta.
- Guarde los CDs en sus cajas.

## Características generales

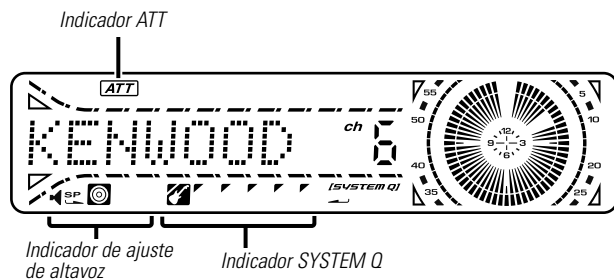
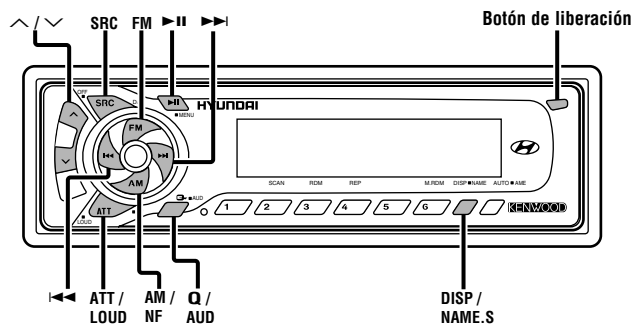

## Alimentación

### Encendido de la alimentación

Pulse el botón [SRC].

Cuando se enciende la alimentación, <Código de Seguridad> (página 90) se visualiza como "CODE ON" o "CODE OFF".

### Apagado de la alimentación

Pulse el botón [SRC] durante más de 1 segundo.

## Selección de la fuente

Pulse el botón [SRC].

| Fuente requerida                     | Visualización   |
|--------------------------------------|-----------------|
| Sintonizador                         | "TUNER"         |
| CD                                   | "CD"            |
| Disco externo                        | "DISC-CH"/"CD2" |
| Entrada auxiliar                     | "AUX"           |
| En espera (sólo modo de iluminación) | "ALL OFF"       |

Para la entrada Auxiliar, uno de los accesorios opcionales siguientes es necesario.

- KCA-S210A
- CA-C1AX
- Cambiador de CD con una función de entrada Auxiliar incorporada.

## Características generales

### Volumen

#### Para aumentar el nivel de volumen

Pulse el botón [^].

#### Para disminuir el nivel de volumen

Pulse el botón [v].

### Atenuador (silenciamiento)

Para bajar el volumen rápidamente.

Pulse el botón [ATT].

Cada vez que se pulsa el botón el atenuador (silenciamiento) se activa o desactiva.

Cuando está activado, el indicador "ATT" parpadea.

### Sonoridad

Compensación de los registros graves y agudos a bajo volumen.

Pulse el botón [LOUD] durante más de 1 segundo.

Cada vez que se pulsa el botón durante al menos 1 segundo el Loudness se activa o se desactiva.

Cuando está activado se visualiza "LOUD ON".

### System Q

Es posible recuperar el mejor ajuste de sonido predefinido para los diferentes tipos de música.

#### 1 Seleccione la fuente que desea ajustar

Pulse el botón [SRC].

#### 2 Seleccione el tipo de Sonido

Pulse el botón [Q].

Cada vez que pulse el botón, el ajuste del sonido cambiará.

| Ajuste del sonido  | Visualización |
|--------------------|---------------|
| Plano              | "Flat"        |
| Memoria de usuario | "User"        |
| Rock               | "Rock"        |
| Pops               | "Pops"        |
| Ligera             | "Easy"        |
| Top 40             | "Top40"       |
| Jazz               | "Jazz"        |



- Memoria de usuario: Los valores se ajustan en <Control de audio> (página 78).
- Cada ajuste de valor se cambia con <Ajuste de altavoz> (página 79). Primero deberá seleccionar el tipo de altavoz con el ajuste de Altavoz.

### Control de audio

#### 1 Seleccione la fuente para el ajuste

Pulse el botón [SRC].

#### 2 Acceda al modo de Control de Audio

Pulse el botón [AUD] durante más de 1 segundo.

#### 3 Seleccione el elemento de Audio para el ajuste

Pulse el botón [FM] o [AM].

Cada vez que se pulse el botón, los elementos que pueden ajustarse cambian como se indica a continuación.

#### 4 Ajuste el elemento de Audio

Pulse el botón [◀◀] o [▶▶].

| Ítem de ajuste          | Visualización | Margen                    |
|-------------------------|---------------|---------------------------|
| Nivel de graves         | "Bas"         | -8 — +8                   |
| Nivel de medios         | "Mid"         | -8 — +8                   |
| Nivel de agudos         | "Tre"         | -8 — +8                   |
| Balance                 | "Bal"         | Izquierda 15 — Derecha 15 |
| Fader                   | "Fad"         | Posterior 15 — Frontal 15 |
| Compensación de volumen | "V-OFF"       | -8 — ±0                   |



Compensación del volumen: El volumen de cada fuente puede ajustarse como una diferencia del volumen básico.

#### 5 Salga del modo de Control de Audio

Pulse el botón [AUD].

### Ajuste de altavoz

Realice el ajuste exacto para que el valor de System Q sea óptimo al ajustar el tipo de altavoz.

##### 1 Acceda a En Espera

Pulse el botón [SRC].

Seleccione la visualización "ALL OFF".

##### 2 Acceda al modo de Ajuste de Altavoz

Pulse el botón [Q].

##### 3 Seleccione el tipo de Altavoz

Pulse el botón [◀◀] o [▶▶].

Cada vez que se pulse el botón, el ajuste cambiará como se indica a continuación.

#### Tipo de altavoz

#### Visualización

|                                  |            |
|----------------------------------|------------|
| DESACTIVAR                       | "SP OFF"   |
| Para altavoz de 5 y 4 pulgadas   | "SP 5/4"   |
| Para altavoz de 6 y 6x9 pulgadas | "SP 6*9/6" |
| Para altavoz OEM                 | "SP OEM"   |

#### 4 Salga del modo de Ajuste de Altavoz

Pulse el botón [Q].

## Características generales

### Cambio de Visualización

Cambio de la información visualizada.

Pulse el botón [DISP].

Cada vez que se pulse el botón, la visualización cambiará como se indica a continuación.

#### En fuente Sintonizador

| Información       | Visualización |
|-------------------|---------------|
| Frecuencia        |               |
| Nombre de Emisora | "SNPS"        |
| Reloj             |               |

#### En fuente de CD y disco Externo

| Información                        | Visualización |
|------------------------------------|---------------|
| Número de pista                    |               |
| Nombre del disco                   | "DNPS"        |
| Título del disco                   | "D-TITLE"     |
| Título de la pista                 | "T-TITLE"     |
| Número de pista y Tiempo del corte |               |
| Reloj                              |               |

#### En fuente MP3

| Información                           | Visualización |
|---------------------------------------|---------------|
| Número de pista                       |               |
| Nombre de Disco                       | "DNPS"        |
| Nombre de Carpeta                     | "FOL NAME"    |
| Nombre de Archivo                     | "FIL NAME"    |
| Título de canción y Nombre de artista | "TITLE"       |
| Nombre de álbum y Nombre de artista   | "ALBUM"       |
| Tiempo del corte                      |               |
| Reloj                                 |               |

### Asignación de Nombre de Emisora/Disco (SNPS/DNPS)

Asignación de un título a una Emisora o CD.

#### 1 Reciba/reproduzca la emisora/disco al que desee asignar el título



- No es posible asignar un título a un MD.
- La asignación de nombre de disco no puede realizarse durante la visualización de texto de CD.

#### 2 Acceda al modo de Ajuste de nombre

Pulse el botón [NAME] durante más de 2 segundos.

Se visualiza "NAME SET".

#### 3 Mueva el cursor a la posición de introducción de carácter

Pulse el botón [◀◀] o [▶▶].

#### 4 Seleccione el tipo de carácter

Pulse el botón [▶III].

Cada vez que se pulse el botón, el tipo de carácter cambiará como se indica a continuación.

#### Visualización de tipo

Alfabeto mayúscula

Alfabeto minúscula

Números y símbolos

Caracteres especiales (caracteres de acento)

#### 5 Seleccione los caracteres

Pulse el botón [FM] o [AM].



Los caracteres pueden introducirse en el mando a distancia con los botones numéricos.

Ejemplo: Si se introduce "DANCE".



| Carácter | Botón de | Nº de veces que es pulsado |
|----------|----------|----------------------------|
| "D"      | [Nº3]    | 1                          |
| "A"      | [Nº2]    | 1                          |
| "N"      | [Nº6]    | 2                          |
| "C"      | [Nº2]    | 3                          |
| "E"      | [Nº3]    | 2                          |

**6** Repita los pasos 3 a 5 e introduzca el nombre.

### 7 Salga del modo de ajuste de nombre

Pulse el botón [NAME].



- Cuando la operación se detiene durante 10 segundos, se registra el nombre de ese momento y el modo de Ajuste de Nombre se cierra.
- Números de memoria
  - FM: 32 emisoras
  - AM: 16 emisoras
  - Reproductor de CD interno: 30 discos
  - Cambiador/Reproductor de CD externo:Varía de acuerdo con el cambiador/reproductor de CD.Remítase al manual del cambiador/reproductor de CD.
- El título de la emisora/CD puede cambiarse mediante el mismo procedimiento utilizado para la asignación de nombre.

### 3 Seleccione la pantalla de entrada auxiliar

Pulse el botón [◀◀] o [▶▶].

Cada vez que se pulse el botón, cambiará entre las visualizaciones siguientes.

- "AUX"
- "TV"
- "VCP"
- "GAME"
- "PORTABLE"
- "DVD"

### 4 Salga del modo de selección de pantalla de entrada auxiliar

Pulse el botón [DISP].



Cuando la operación se detiene durante 10 segundos, se registra el nombre de ese momento y el modo de selección de pantalla de entrada auxiliar se cierra.

## Selección de pantalla de entrada auxiliar

Selección de la visualización cuando este dispositivo se cambia a la fuente de entrada Auxiliar.

### 1 Seleccione la fuente de entrada Auxiliar

Pulse el botón [SRC].

Seleccione la visualización "AUX".

### 2 Acceda al modo de selección de pantalla de entrada auxiliar

Pulse el botón [DISP] durante más de 2 segundos.

El Nombre AUX seleccionado parpadea.

## Características generales

### Placa frontal antirrobo

La placa frontal de la unidad puede extraerla y llevarla con usted para impedir robos.

#### Extracción de la placa frontal

- 1 Pulse el botón de liberación.  
Abra la placa frontal hacia abajo.
- 2 Incline la placa frontal a la izquierda y tire hacia adelante para extraerla.

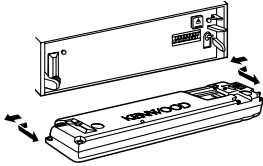

- La placa frontal es una pieza de precisión y puede resultar dañada por golpes o sacudidas. Por tal motivo, guarde la placa frontal en su estuche especial cuando esté fuera del vehículo.
- No exponga la placa frontal o su estuche a la luz solar directa ni al calor o humedad excesivos. Además deberá evitar sitios con mucho polvo o la posibilidad de que se derrame agua sobre ella.

#### Colocación de la placa frontal después de haberla extraído

- 1 Alinee el eje de la unidad con la depresión de la placa frontal.

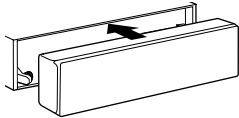

- 2 Deslice la placa frontal hasta que sienta que hace clic.  
La placa frontal queda bloqueada en su sitio, permitiendo utilizar la unidad.

## Características del sintonizador

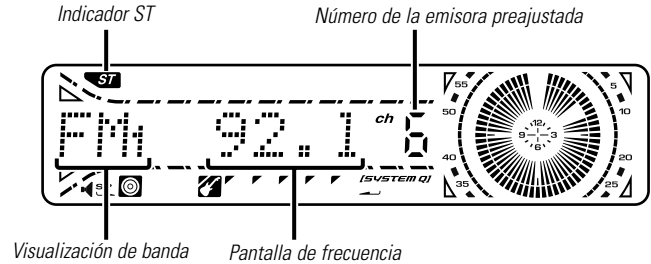
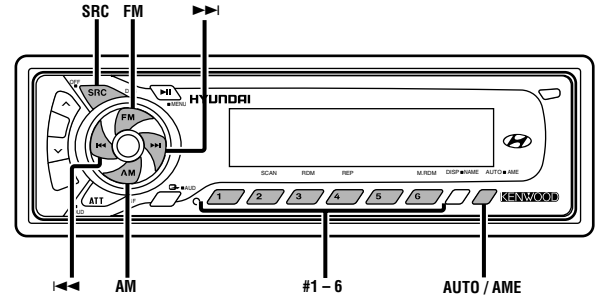

## Modo de Sintonización

Elija el modo de sintonización.

Pulse el botón [AUTO].

Cada vez que se pulse el botón, el modo de Sintonización cambiará como se indica a continuación.

### Modo de Sintonización Visualización Funcionamiento

|                                 |          |  |
|---------------------------------|----------|--|
| Búsqueda automática             | "Auto1"  | Búsqueda automática de una emisora.                        |
| Búsqueda de emisora predefinida | "Auto2"  | Búsqueda de emisoras por orden en la memoria de preajuste. |
| Manual                          | "Manual" | Control de sintonización manual normal.                    |

## Sintonización

Selección de la emisora.

### 1 Seleccione la fuente de sintonizador

Pulse el botón [SRC].

Seleccione la visualización "TUNER".

### 2 Seleccione la banda

Pulse el botón [FM] o [AM].

Cada vez que pulse el botón [FM] cambiará entre las bandas FM1, FM2, y FM3.

### 3 Sintone la banda hacia arriba o hacia abajo

Pulse el botón [◀◀] o [▶▶].



Durante la recepción de emisoras en estéreo, el indicador "ST" se activa.

## Sintonización de Acceso Directo (función del mando a distancia)

Introducción de la frecuencia y sintonización.

### 1 Seleccione la banda

Pulse el botón [FM] o [AM].

### 2 Acceda al modo de Sintonización de Acceso Directo

Pulse el botón [DIRECT] del mando a distancia.

Se visualiza "----".

### 3 Introduzca la frecuencia

Pulse los botones numérico en el mando a distancia.

Ejemplo:

#### Frecuencia deseada

#### Pulse el botón

92,1 MHz (FM)

[#0], [#9], [#2], [#1]

810 kHz (AM)

[#0], [#8], [#1], [#0]

### Cancelación de la Sintonización de Acceso Directo

Pulse el botón [DIRECT] del mando a distancia.

## Memoria de presintonización de emisoras

Almacenamiento de la emisora en la memoria.

### 1 Seleccione la banda

Pulse el botón [FM] o [AM].

### 2 Seleccione la frecuencia para guardarla en la memoria

Pulse el botón [◀◀] o [▶▶].

### 3 Guarde la frecuencia en la memoria

Pulse el botón [#1] — [#6] durante más de 2 segundos.

La visualización del número predefinido parpadea 1 vez.

En cada banda, se puede guardar 1 emisora en la memoria de cada botón [#1] — [#6].



## Reproducción de CD y MP3

### **Cuando no hay ningún disco insertado**

#### **1 Abra la placa frontal hacia abajo**

Pulse el botón de liberación.

#### **2 Inserte un disco.**

#### **3 Presione la placa frontal hacia el lado derecho y vuelva a colocarla en su posición anterior.**



- Cuando se ha abierto la placa frontal puede interferir con la palanca de cambios o algún otro objeto del vehículo. Si ocurriera esto, preste atención a la seguridad y mueva la palanca de cambio o tome las medidas oportunas y luego proceda a hacer funcionar la unidad.
- No utilice la unidad con la placa frontal en la posición de abierta. Si se utiliza en la posición abierta, puede entrar polvo en la parte interior y ocasionar daños.



Cuando hay un disco insertado, el indicador "IN" se activa.

### **Cuando hay un disco insertado**

Pulse el botón [SRC].

Seleccione la visualización "CD".

### **Pausa y Reproducción**

Pulse el botón [▶II].

Cada vez que se pulse el botón, el disco queda en el estado de pausa o es reproducido.

### **Expulse el disco**

#### **1 Abra la placa frontal hacia abajo**

Pulse el botón de liberación.

#### **2 Expulse el disco**

Pulse el botón [▲].

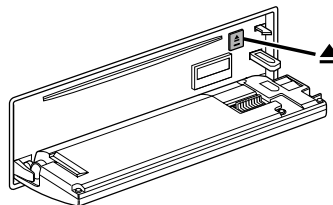

#### **3 Presione la placa frontal hacia el lado derecho y vuelva a colocarla en su posición anterior.**



3 pulgadas (8 cm) el disco no puede ser reproducido. El uso e inserción de un adaptador en esta unidad puede ocasionar daños.



Los medios MP3 que puede reproducir esta unidad son CD-ROM, CD-R y CD-RW.

Los formatos de medios deben ser ISO 9660 Nivel 1, Nivel 2, Joliet, o Romeo. Los métodos y precauciones que deben seguirse para escribir datos MP3 están descritos en <Notas sobre la reproducción de MP3> (página 74).

Compruebe dicha sección antes de crear los medios MP3.

## Características de CD/MP3/control de disco Externo

### Reproducción de un Disco Externo

Reproducción de discos colocados en el accesorio opcional de reproductor de discos conectado a esta unidad.

Pulse el botón [SRC].

Seleccione la visualización del reproductor de discos deseado.

Ejemplos de visualizaciones:

| Visualización | Reproductor de Discos            |
|---------------|----------------------------------|
| "CD2"         | Reproductor-CD                   |
| "DISC-CH"     | Cambiador de CD/ Cambiador de MD |

### Pausa y Reproducción

Pulse el botón [▶II].

Cada vez que se pulse el botón, el disco queda en el estado de pausa o es reproducido.



- El disco N°10 se visualiza como "0".
- Las funciones que pueden utilizarse y la información que se puede visualizar, pueden ser diferentes dependiendo del reproductor de discos externo conectado.

### Avance rápido y rebobinado

#### Avance rápido

Mantenga pulsado el botón [▶▶].

Libere el botón en el punto en el que desea reanudar la reproducción.

#### Inversión

Mantenga pulsado el botón [◀◀].

Libere el botón en el punto en el que desea reanudar la reproducción.

### Búsqueda de pista

Selección de la canción que se desea escuchar.

Búsqueda de una canción en el disco o en la carpeta MP3.

Pulse el botón [◀◀] o [▶▶].

### Búsqueda de Álbum

Selección del ajuste de disco en el cambiador de disco o la carpeta grabada en el MP3 media.

Pulse el botón [FM] o el botón [AM].

### Búsqueda de Pista Directa (Función de mando a distancia)

Búsqueda de Pista mediante la introducción del número de pista.

#### 1 Introduzca el número de pista

Pulse los botones numérico en el mando a distancia.

#### 2 Búsqueda de Pista

Pulse el botón [◀◀] o [▶▶].

#### Cancelación de la Búsqueda de Pista Directa

Pulse el botón [▶II].

### Búsqueda de álbum directa (Función de cambiadores de discos con mando a distancia)

Búsqueda de Disco mediante la introducción del número de pista.

## 1 Introduzca el número de disco

Pulse los botones numérico en el mando a distancia.

## 2 Realice la búsqueda de álbum

Pulse el botón [DISC+] o [DISC-].

### Cancelación de la Búsqueda de Álbum Directa

Pulse el botón [▶||].



Introduzca "0" para seleccionar el disco 10.

## Repetición de Pista/Álbum

Repetición de la canción, disco del cambiador de discos o carpeta MP3 que esté escuchando.

Pulse el botón [REP].

Cada vez que se pulse el botón, la Repetición de Reproducción cambiará como se indica a continuación.

### Repetición de reproducción

### Visualización

|                                |                     |
|--------------------------------|---------------------|
| Repetición de Pista (En CD/MD) | "REP ON"/"T-REP ON" |
| (En MP3)                       | "REP ON"            |

|   |            |
|---|------------|
| Repetición de Álbum<br>(En cambiador de discos) | "D-REP ON" |
| (En medio MP3)                                  | "F REP ON" |

|             |           |
|-------------|-----------|
| DESACTIVADO | "REP OFF" |
|-------------|-----------|

## Exploración de Pista

Reproducción de la primera parte de cada canción de la carpeta de disco o MP3 que esté escuchando y búsqueda de la canción que desee escuchar.

## 1 Comience la Exploración de Pistas

Pulse el botón [SCAN].

Se visualiza "Scan ON".

## 2 Libere cuando se reproduzca la canción que desee escuchar

Pulse el botón [SCAN].

## Reproducción aleatoria

Reproduzca todas las canciones del disco o carpeta MP3 en orden aleatorio.

Pulse el botón [RDM].

Cada vez que se pulsa el botón, la Reproducción Aleatoria se activa o desactiva.

Cuando está activada se visualiza "RDM ON".



Cuando se pulsa el botón [▶▶], comenzará la selección de la siguiente canción.

## Reproducción Aleatoria de Magazine (Función de cambiador de discos)

Reproduzca las canciones de todos los discos del cambiador de discos en orden aleatorio.

Pulse el botón [M.RDM].

Cada vez que se pulsa el botón, la Reproducción Aleatoria Magazine se activa o desactiva.

Cuando está activada se visualiza "MRDM ON".



Cuando se pulsa el botón [▶▶], comenzará la selección de la siguiente canción.

## Características de CD/MP3/control de disco Externo

### Selección de Álbum (Función de MP3)

Selección rápida de la carpeta que desee escuchar.

#### 1 Acceda al modo de Selección de Álbum

Pulse el botón [#5].

Durante el modo de Selección, se visualizará la información de carpeta tal como se indica a continuación.

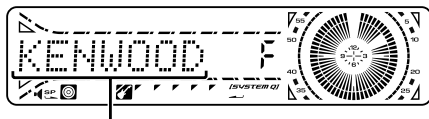

<Visualización del nombre de la carpeta>

Muestra el nombre de la carpeta actual.

#### 2 Seleccione el nivel de carpeta

Pulse el botón [FM] o [AM].

Con el botón [FM] se moverá 1 nivel hacia abajo y con el botón [AM] 1 nivel hacia arriba.

#### Selección de una carpeta del mismo nivel

Pulse el botón [◀◀] o [▶▶].

Con el botón [◀◀] se moverá a la carpeta anterior y con el botón [▶▶] a la carpeta siguiente.

#### Retorno al nivel superior

Pulse el botón [#3].

#### 3 Decida la carpeta que desee que se reproduzca

Pulse el botón [▶▶].

El modo de Selección de Álbum es liberado y se reproduce el archivo MP3 de la carpeta visualizada.



Los métodos para ir a otras carpetas en el modo de selección de álbum son distintos de los del modo de búsqueda de álbum.

Véase <Notas sobre la reproducción de MP3> (página 74) respecto de los detalles.

### Cancelación del modo de selección de álbum

Pulse el botón [#5].

### Despliegue de Texto/Título

Despliegue del texto de CD, texto de MP3, o título MD.

Pulse el botón [DISP] durante más de 1 segundo.

### DNPP (Disc Name Preset Play) (Función de cambiadores de discos con mando a distancia)

Selección del CD visualizado en la DNPS de los discos CD ajustados en el cambiador de discos.

#### 1 Acceda al modo DNPP

Pulse el botón [DNPP] del mando a distancia.

Cuando se visualiza "DNPP", DNPS se visualiza por orden.

#### Visualización de Avance / Inversión

Pulse el botón [DISC-] o botón [DISC+].

#### 2 Cuando se visualiza el disco deseado

Pulse el botón [OK] del mando a distancia.

Se reproducirá el disco visualizado.

### Cancelación del modo DNPP

Pulse el botón [DNPP] del mando a distancia.



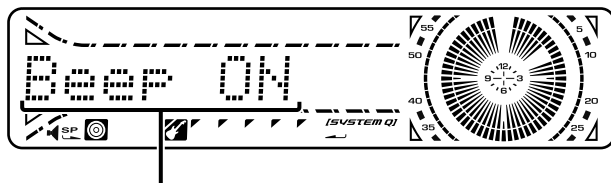
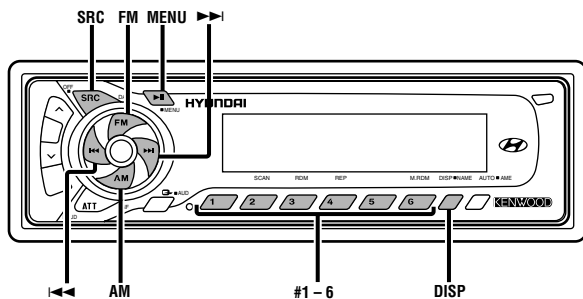

Visualización Menú

### Sistema de Menús

Ajuste de la función de sonido bip, etc. durante el funcionamiento.

Aquí se explica el método de funcionamiento básico del sistema de Menús. La referencia a los elemento de menú y el contenido de sus ajustes se encuentra a continuación de esta explicación de funcionamiento.

#### 1 Acceda al modo de Menús

Pulse el botón [MENU] durante más de 1 segundo.  
Se visualiza "MENU".

#### 2 Seleccione el elemento de menú

Pulse el botón [FM] o [AM].  
Ejemplo: Cuando desee ajustar el sonido de bip, seleccione la visualización "Beep".

#### 3 Ajuste el elemento de menús.

Pulse el botón [◀◀] o [▶▶].  
Ejemplo: Cuando se selecciona "Beep", cada vez que se pulse el botón cambiará a "Beep ON" o "Beep OFF". Seleccione 1 de ellos como el ajuste.  
Puede continuar volviendo al paso 2 y ajustando otras opciones.

#### 4 Salga del modo de Menús

Pulse el botón [MENU].

Cuando se visualizan otras opciones, aplicables al método de funcionamiento básico mencionado, se introduce la tabla de contenidos de sus ajustes. Normalmente, el ajuste situado en la parte superior de la tabla es el ajuste original) Además, la explicación de los elemento que no son aplicables (<Ajuste manual del reloj>etc.) se introducen paso a paso.

## Acerca del Menú

### Código de Seguridad

Debido a que es necesaria la autorización del Código de Seguridad cuando se extrae del vehículo, la personalización de esta unidad por medio del Código de Seguridad resulta útil en la prevención de robos.



Cuando se activa la función de Código de Seguridad, el código no puede cambiarse y la función no puede liberarse. Observe que el Código de Seguridad puede ajustarse con un número de 4 cifras de su elección.

#### 1 Acceda a En Espera

Pulse el botón [SRC].

Seleccione la visualización "ALL OFF".

#### 2 Acceda al modo de menú

Pulse el botón [MENU] durante más de 1 segundo.

Cuando se visualice "MENU", se visualizará "Security".

#### 3 Acceda al modo de Código de Seguridad

Pulse el botón [◀◀] o [▶▶] durante más de 1 segundo.

Cuando se visualice "ENTER", se visualizará "CODE".

#### 4 Seleccione las cifras que desea introducir

Pulse el botón [◀◀] o [▶▶].

#### 5 Seleccione los números de Código de Seguridad

Pulse el botón [FM] o [AM].

#### 6 Repita los pasos 4 y 5 y complete el Código de Seguridad.

#### 7 Confirme el Código de Seguridad

Pulse el botón [▶▶] durante más de 3 segundos.

Cuando se visualice "RE-ENTER", se visualizará "CODE".

#### 8 Repita los pasos 4 a 7 y vuelva a introducir el código de seguridad.

Se visualiza "APPROVED".

La función de Código de Seguridad se activa.



Cuando se ha introducido un Código equivocado en los pasos 4 a 6, repita el procedimiento a partir del paso 4.

### Pulse el botón Reset y cuando sea desconectado de la alimentación por batería

1 ACTIVE el encendido.

2 Repita los pasos 4 a 7 e introduzca el código de seguridad.

Se visualiza "APPROVED".

La unidad ya puede utilizarse.

### Tono de Sensor de Contacto

ACTIVACIÓN/DESACTIVACIÓN del sonido de comprobación de funcionamiento (sonido bip).

#### Visualización

#### Preajuste

"Beep ON"

Se escucha un beep.

"Beep OFF"

Beep cancelado.

### Ajuste manual del reloj

#### 1 Seleccione el modo de Ajuste de Reloj

Pulse el botón [FM] o [AM].

Seleccione la visualización "CLK ADJ".

#### 2 Acceda al modo de Ajuste del Reloj

Pulse el botón [◀◀] o [▶▶] durante más de 1 segundo.

La indicación horaria parpadea.

#### 3 Ajuste las horas

Pulse el botón [FM] o [AM].

#### Ajuste los minutos

Pulse el botón [◀◀] o [▶▶].

#### 4 Salga del modo de ajuste del Reloj

Pulse el botón [MENU].

#### DSI (Disabled System Indicator)

Después de retirar la placa frontal de la unidad, parpadea un indicador rojo como advertencia para potenciales ladrones.

| <b>Visualización</b> | <b>Preajuste</b> |
|----------------------|------------------|
| "DSI ON"             | El LED parpadea. |
| "DSI OFF"            | LED desactivado  |

#### Iluminación seleccionable

Selección del color de iluminación del botón en verde o rojo.

| <b>Visualización</b> | <b>Preajuste</b>                  |
|----------------------|-----------------------------------|
| "KEY GRN"            | El color de iluminación es verde. |
| "KEY RED"            | El color de iluminación es rojo.  |

#### Cambio del Tipo de Visualización

Ajuste del Tipo de Visualización.

| <b>Visualización</b> | <b>Preajuste</b>   |
|----------------------|--|
| "DisplayD"           | Demostración.  |
| "DisplayA"           | La pantalla circular representa el tiempo de reproducción. |
| "DisplayB"           | La pantalla de círculo corresponde al reloj.               |
| "DisplayC"           | Tipo de pantalla silenciosa.                               |

## Acerca del Menú

### Ajuste del color de iluminación

Es posible ajustar la pantalla a un color deseado.

#### 1 Seleccione el modo de Ajuste del Color de Iluminación

Pulse el botón [FM] o [AM].

Seleccione la visualización "COL".

#### 2 El color seguirá cambiando gradualmente

Siga pulsando el botón [◀◀] o [▶▶].

Libere el dedo al llegar al color que desee.

#### Rápida recuperación del color predefinido

Pulse el botón [#1] — [#4].

| Botón | Color       |
|-------|-------------|
| [Nº1] | Blanco seda |
| [Nº2] | Rojo        |
| [Nº3] | Azul        |
| [Nº4] | Azul Verde  |

#### Selección del modo de Color

Pulse el botón [#6].

Cada vez que se pulse el botón, el modo de Color cambiará como se indica a continuación.

| Visualización | Modo de Color                                 |
|---------------|---|
| "Scan"        | El color cambia en secuencia.                 |
| "SRC"         | El color cambia según la fuente seleccionada. |
| "Time"        | El color cambia cada seis horas.              |
|               | Mantiene el color ajustado actualmente        |

#### Ajuste fino de azul

1 Pulse el botón [#3] durante más de 2 segundos.

2 Pulse el botón [◀◀] o [▶▶].

Cuando el ajuste fino de azul haya terminado, pulse el botón [#3].

#### Ajuste del color en memoria

Pulse el botón [#5] durante más de 2 segundos.

Cuando el ajuste en memoria sea recuperado, pulse el botón [#5].



La configuración del ajuste fino de azul no se puede almacenar en la memoria.

### Ajuste del Contraste

Ajuste del contraste de la pantalla de visualización.

#### Visualización y Ajuste

|                            |  |
|----------------------------|--|
| "CONT 0"                   |  |
| :                          |  |
| "CONT 5" (Ajuste Original) |  |
| :                          |  |
| "CONT 10"                  |  |

### Regulador de luz

Regula la luz de la pantalla de visualización de esta unidad automáticamente cuando las luces del vehículo están encendidas.

| Visualización | Preajuste                           |
|---------------|-------------------------------------|
| "DIM ON"      | Se regula la luz de la pantalla.    |
| "DIM OFF"     | No se regula la luz de la pantalla. |

## CRSC (Clean Reception System Circuit) <Recepción en FM>

Cambie temporalmente la recepción de estéreo a mono para reducir el ruido de paso múltiple al oír la emisora FM.

| <b>Visualización</b> | <b>Preajuste</b>          |
|----------------------|---------------------------|
| "CRSC ON"            | El CRSC está activado.    |
| "CRSC OFF"           | El CRSC está desactivado. |



Los campos eléctricos fuertes (como las líneas de alta tensión) pueden producir que la calidad del sonido sea inestable cuando CRSC está activado. En tal caso, desactívelo.

## Despliegue de Texto

Ajuste del Despliegue de texto visualizado.

| <b>Visualización</b> | <b>Preajuste</b>                                   |
|----------------------|--|
| "SCL AUTO"           | Repite el despliegue.                              |
| "SCL MANU"           | Hace el despliegue cuando la visualización cambia. |



El texto desplegado se indica a continuación.

- Texto de CD
- Nombre de Carpeta/ Nombre de Archivo/ Título de canción/  
Nombre de artista/ Nombre de álbum
- Título de MD

## Operaciones básicas del control remoto

Español

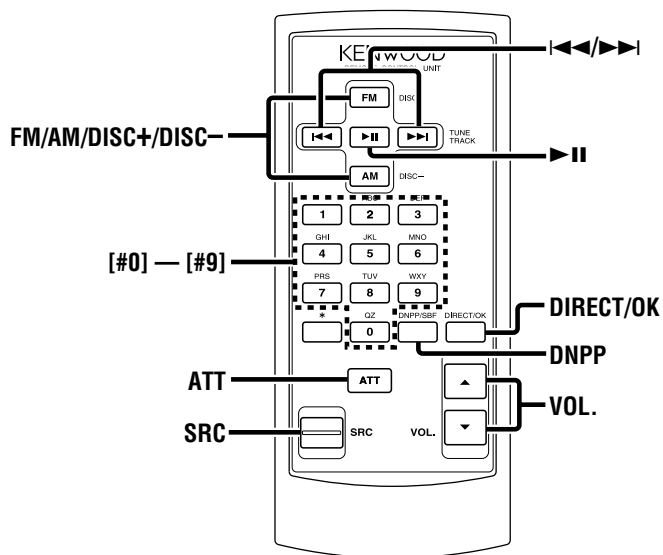

## Carga y Recambio de la Pila

Utilice una pila de litio (CR2025).  
Inserte las pilas con los polos + y - alineados correctamente, siguiendo la ilustración del interior del compartimiento.

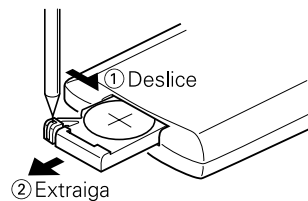

### ⚠ ADVERTENCIA

Guarde las pilas no utilizadas lejos del alcance de los niños. Llame al médico inmediatamente si la pila fuera tragada por accidente.



No coloque el mando a distancia sobre sitios calientes como encima del salpicadero.

## Operaciones básicas

### Botones [VOL.]

Ajuste del volumen.

### Botón [SRC]

Cada vez que se pulse el botón, la fuente cambiará.  
Respecto del orden de cambio de la fuente, remítase a <Selección de la fuente> (página 77).

### Botón [ATT]

Baja el volumen rápidamente.  
Cuando se pulsa de nuevo, vuelve al nivel anterior.

## En fuente Sintonzador

### Botones [AM]/ [FM]

Seleccione la banda.

Cada vez que pulse el botón [FM] cambiará entre las bandas FM1, FM2, y FM3.

### Botones [◀◀]/ [▶▶]

Sintonice la banda hacia arriba o hacia abajo.

### Botones [#0] — [#9]

Pulse los botones [#1] — [#6] para recuperar las emisoras predefinidas.

### Botón [DIRECT]

Selecciona y cancela el modo <Sintonización de Acceso Directo> (página 83).

## En fuente de Disco

### Botones [◀◀]/ [▶▶]

Realiza el movimiento por las pistas hacia adelante o hacia atrás.

### Botones [DISC+]/ [DISC-]

Realiza el movimiento por el álbum hacia adelante o hacia atrás.

### Botón [▶II]

Cada vez que se pulse el botón, la canción queda en el estado de pausa o es reproducida.

### Botón [DNPP]/ [OK]

Selecciona y cancela el modo <DNPP (Disc Name Preset Play)> (página 88).

### Botones [#0] — [#9]

Cuando se encuentra en <Búsqueda de Pista Directa> (página 86) y <Búsqueda de álbum directa> (página 86), introducen el número de pista/disco.

## Accesorios

### Vista exterior

..... Número de ítems



### Vista exterior

..... Número de ítems

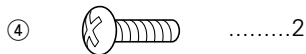

El uso de accesorios distintos de los suministrados podría causar daños en la unidad. Asegúrese de utilizar únicamente los accesorios entregados con la unidad, mencionados arriba.

### ▲ ADVERTENCIA

Si conecta el cable de encendido (rojo) y el cable de la batería (amarillo) al chasis del automóvil (masa), podría producir un cortocircuito y esto a su vez, un incendio. Siempre conecte estos cables a la fuente de alimentación que pasa a través de la caja de fusibles.

### ▲ PRECAUCIÓN

- Si el encendido de su automóvil no está provisto de la posición ACC, conecte los cables de encendido a una fuente de alimentación que pueda conectarse y desconectarse con la llave de encendido. Si conecta el cable de encendido a una fuente de alimentación que recibe un suministro constante de alimentación tales como los cables de la batería, la batería podría descargarse.
- Si la consola tiene una tapa, asegúrese de instalar la unidad de modo que la placa frontal no golpee la tapa al abrir y cerrar.
- Si se funde el fusible, en primer lugar asegúrese de que los cables no hayan causado un cortocircuito, y luego reemplace el fusible usado por otro del mismo régimen.
- Enrolle los cables no conectados con una cinta de vinilo u otro material similar para que queden aislados. Para evitar cortocircuitos, no retire las tapas de los extremos de los cables o terminales no conectados.
- Después de instalar la unidad, compruebe que las lámparas de freno, las lámparas de destello, el limpiaparabrisas, etc. funcionen satisfactoriamente.
- Instale la unidad en un ángulo de 30° o menos.
- No remodele esta unidad ni cambie la conexión del terminal.

## Procedimiento de instalación

1. Para evitar cortocircuitos, retire la llave del encendido y desconecte el terminal  $\ominus$  de la batería.
2. Conecte correctamente los cables de entrada y de salida de cada unidad.
3. Conecte el conector del mazo de conductores a la unidad.
4. Instale la unidad en su automóvil.
5. Vuelva a conectar el terminal  $\ominus$  de la batería.
6. Luego pulse el botón de reposición.



## Conexión de cables a los terminals

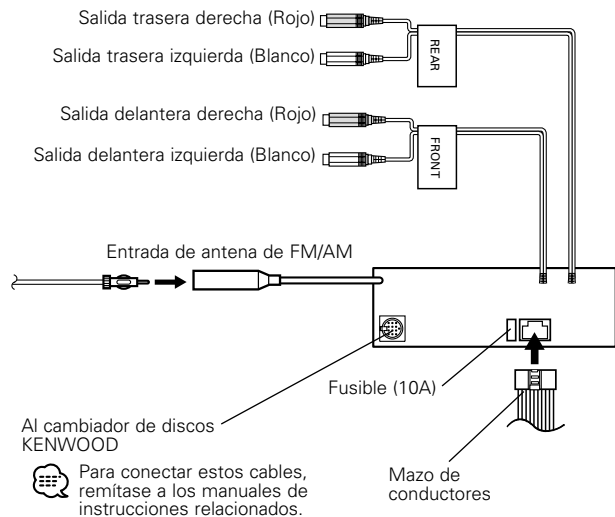

## Instalación

### ■ Instalación

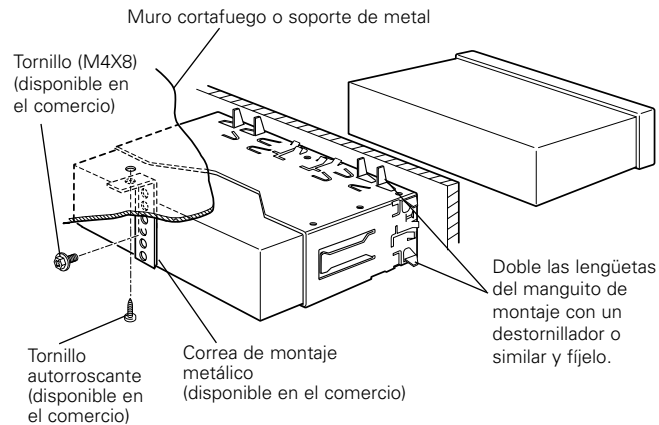

☰ Asegúrese de que la unidad esté firmemente instalada en su lugar. Si está instalada en forma inestable, podrían ocurrir fallas de funcionamiento (p.ej., saltos de sonido).

## Instalación

### ■ Instalación de la unidad en automóviles japoneses

- 1 Refiérase a la sección <Extracción del Marco de Goma Dura> (véase página 99) y retire el marco de goma dura.
- 2 Alinee los orificios de la unidad (dos lugares en cada lado) con la ménsula de montaje del vehículo y fije la unidad con los tornillos suministrados.

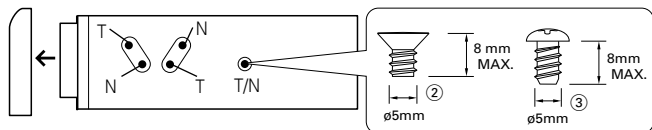

T: Automóviles Toyota  
N: Automóviles Nissan

Accesorio②...para automóviles Nissan  
Accesorio③ ...para automóviles Toyota



- Durante la instalación, no utilice otros tornillos que no sean los suministrados. El uso de tornillos diferentes podría causar daños en la unidad principal.
- El apriete excesivo utilizando un destornillador eléctrico o similar durante la instalación podrá ocasionar daños en el chasis.

### ■ Fijación de la placa frontal a la unidad

Si desea dejar firmemente sujeta la placa frontal a la unidad, enrosque el tornillo para metales (ø4x16mm) entregado con la unidad en el orificio indicado abajo.

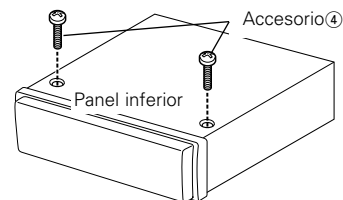

No inserte nunca el tornillo para metales (ø4x16mm) en cualquier otro orificio distinto del especificado. Si lo introduce en otro orificio, podría entrar en contacto con las partes mecánicas del interior de la unidad, causando daños.

## ■ Extracción del Marco de Goma Dura

- 1 Enganche la uña de la herramienta de extracción y libere los cierres provistos en dos lugares de la parte inferior. Tal como se muestra en la figura, baje el marco y extráigalo hacia adelante.

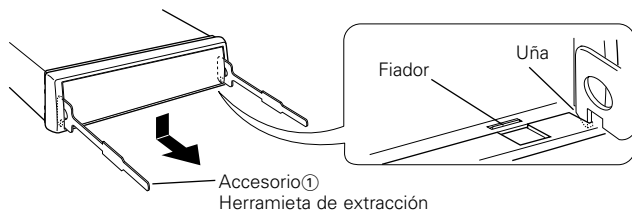

- 2 Después de extraer la parte inferior, libere de la misma manera los dos lugares del lado superior.

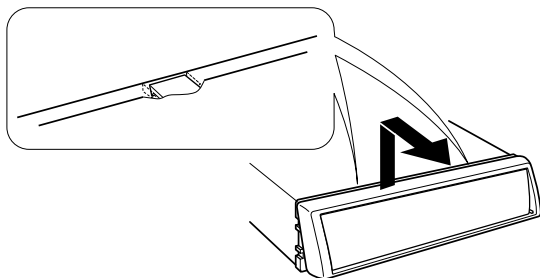

El marco podrá desmontarse también de la misma manera desde el lado superior.

## ■ Desmontaje de la unidad

- 1 Refiérase a la sección <Extracción del Marco de Goma Dura> y retire el marco de goma dura.
- 2 Quite el tornillo con arandela (M4x8) del panel posterior.
- 3 Inserte profundamente las dos herramientas de extracción en las ranuras de cada lado, tal como se muestra en la figura.

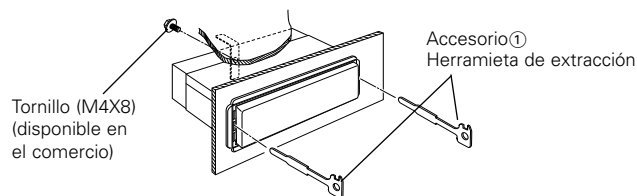

- 4 Mueva la herramienta de extracción hacia abajo, y extraiga la unidad hasta la mitad mientras presiona hacia adentro.

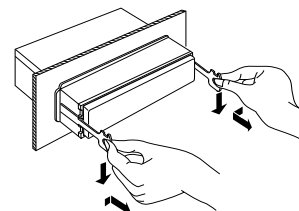

⚠ Preste atención para no lastimarse con las uñas de la herramienta de extracción.

- 5 Termine de sacar la unidad con las manos, prestando atención para no dejarla caer.

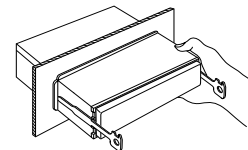

## Guía Sobre Localización De Averías

Lo que podría parecer una falla de funcionamiento de su unidad podría ser simplemente el resultado de un pequeño error de operación o de un defecto de conexión. Antes de acudir al servicio, verifique primero el siguiente cuadro sobre los problemas que se podrían presentar.

### General

#### ? No se puede conectar la alimentación.

- ✓ El fusible está fundido.
  - ☞ Después de verificar si hay cortocircuitos en los cables, reemplace el fusible por otro del mismo régimen.
- ✓ No hay posición ACC en el encendido del vehículo.
  - ☞ Conecte al encendido el mismo cable que el de la batería.

#### ? No ocurre nada al pulsar los botones.

- ✓ El chip de computadora en la unidad no está funcionando de la manera habitual.
  - ☞ Pulse el botón de reposición de la unidad (página 73).

#### ? Hay una fuente que no se puede conmutar.

- ✓ No se ha insertado ningún CD.
  - ☞ Ajuste los medios que desea escuchar. Si no hay ningún medio en esta unidad, no se puede conmutar a cada fuente.
- ✓ El cambiador de discos no está conectado.
  - ☞ Conecte el cambiador de discos. Si el cambiador de discos no está conectado a su terminal de entrada, No se puede conmutar a una fuente de disco externa.

#### ? Se borra la memoria al desconectar el encendido.

- ✓ El cable de la batería no está conectado al terminal adecuado.
  - ☞ Conecte correctamente el cable, refiriéndose a la sección <Conexión de cables a los terminals>.
- ✓ El encendido y el cable de la batería están incorrectamente conectados.
  - ☞ Conecte correctamente el cable, refiriéndose a la sección <Conexión de cables a los terminals>.

#### ? Aún si la sonoridad esta activada, el tono agudo no se compensa.

- ✓ Se selecciona la fuente de sintonizador.
  - ☞ El tono agudo no se compensa cuando está la fuente de sintonizador.

#### ? No se escucha el sonido, o el volumen es bajo.

- ✓ Las configuraciones de desvanecimiento o balance se ajustan todas hacia un lado.
  - ☞ Centre los ajustes de desvanecimiento y balance.
- ✓ Los cables de entrada/salida o el mazo de conductores están conectados incorrectamente.
  - ☞ Vuelva a conectar correctamente los cables de entrada/salida y/o el mazo de conductores. Consulte la sección de <Conexión de cables a los terminals>.
- ✓ Los valores de desviación de volumen son bajos.
  - ☞ Incremente los valores de desviación de volumen. (página 78)

#### ? Calidad del sonido deficiente o distorsionada.

- ✓ Uno de los cables del altavoz está siendo apretado por uno de los tornillos del automóvil.
  - ☞ Verifique el conexionado del altavoz.

#### ✓ Los altavoces no están conectados correctamente.

- ☞ Vuelva a conectar los cables del altavoz de manera que cada terminal de salida quede conectado a un altavoz diferente.

#### ? El ítem del código de seguridad no se visualiza en el sistema de menú.

- ✓ La función de código de seguridad ya está activada.
  - ☞ Cuando se activa la función de código de seguridad esto no se visualiza en los ítems de menú.

#### ? El tono del sensor de toque no suena.

- ✓ El terminal de presalida está siendo utilizado.
  - ☞ El tono del sensor de toque no puede ser emitido desde el terminal de presalida.

#### ? La función de intensidad de iluminación no funciona.

- ✓ El cable de intensidad de iluminación no está conectado correctamente.
  - ☞ Verifique la conexión del cable de intensidad de iluminación.

## Guía Sobre Localización De Averías

---

### ? El color de la pantalla cambia sutilmente.

- ✓ Esto se debe a que la temperatura es diferente a la temperatura que había cuando se realizó el ajuste.
    - ☞ La condición del color de la pantalla cambia sutilmente de acuerdo con la temperatura ambiente.
- 

### Fuente de sintonizador

#### ? Recepción de radio deficiente.

- ✓ No está extendida la antena del automóvil.
    - ☞ Extraiga completamente la antena.
  - ✓ El cable de control de antena no está conectado.
    - ☞ Conecte el cable correctamente, refiriéndose a la sección <Conexión de cables a los terminals>.
- 

#### ? No se puede introducir la frecuencia deseada con la Sintonización de acceso directo.

- ✓ Una emisora que no se puede recibir está siendo introducida.
    - ☞ Introduzca una emisora que se pueda recibir.
  - ✓ Está tratando de introducir una frecuencia con una unidad 0,01 MHz.
    - ☞ Lo que se puede designar en la banda FM es para 0,1 MHz.
- 

### Fuente de Disco

#### ? Se visualiza "AUX" sin llevar a cabo el modo de control de disco externo.

- ✓ El interruptor O-N se ajusta al lado "O".
    - ☞ Ajuste el interruptor al lado "N".
  - ✓ Está conectado un cambiador de discos no soportado.
    - ☞ Conecte el cambiador de discos válido. (página 72)
- 

#### ? No se reproduce el disco especificado, sino otro.

- ✓ El CD especificado está muy sucio.
    - ☞ Limpie el CD, refiriéndose a la sección <Limpieza de CD>.
  - ✓ El CD está al revés.
    - ☞ Cargue el CD con el lado de la etiqueta hacia arriba.
  - ✓ El disco está cargado en una ranura diferente de la especificada.
    - ☞ Saque el cartucho del disco y verifique el número del disco especificado.
  - ✓ El disco está muy rayado.
    - ☞ Pruebe otro disco.
- 

#### ? No se reproduce la pista especificada.

- ✓ Se ha seleccionado reproducción al azar o reproducción al azar de cartucho.
    - ☞ Desactive la función de reproducción al azar o de reproducción al azar de cartucho.
- 

#### ? Las funciones de repetición de pista, repetición de disco, exploración de pistas, reproducción aleatoria y reproducción aleatoria desde cartucho se activan automáticamente.

- ✓ El ajuste no es cancelado.
    - ☞ Los ajustes de estas funciones permanecen activos hasta ser desactivados o hasta que se expulsa el disco, incluso si se desconecta la alimentación o si se cambia la fuente.
- 

#### ? No es posible reproducir discos CD-R o CD-RW.

- ✓ No se está realizando el proceso de finalización para el CD-R/CD-RW.
    - ☞ Lleve a cabo el proceso de finalización con el grabador de CD.
  - ✓ Se está usando un cambiador de CD no compatible para la reproducción del CD-R/CD-RW.
    - ☞ Use un cambiador de CD que sea compatible con CD-R/CD-RW.
- 

#### ? El CD es expulsado en cuanto se lo carga.

- ✓ El CD está al revés.
    - ☞ Cargue el CD con el lado de la etiqueta hacia arriba.
  - ✓ El CD está muy sucio.
    - ☞ Limpie el CD refiriéndose a la sección <Limpieza de CD>. (página 76)
- 

#### ? No se puede extraer el disco.

- ✓ La causa de esto es que han transcurrido más de 10 minutos desde que el interruptor ACC del automóvil fue desactivado.
    - ☞ El disco solo se puede extraer durante un término de 10 minutos después de que se ha desactivado el interruptor ACC. Si han transcurrido más de 10 minutos, active nuevamente el interruptor ACC y pulse el botón Eject.
- 

#### ? El disco no se insertará.

- ✓ Existe ya otro disco insertado.
    - ☞ Pulse el botón  y extraiga el disco.
-

## Guía Sobre Localización De Averías

### ? La búsqueda de pista directa y de álbum directa no se pueden llevar a cabo.

- ✓ Otra función se activa.
- ☞ Desactive la reproducción aleatoria u otras funciones.

### ? No se puede realizar la búsqueda de pistas.

- ✓ Para el primer álbum o última canción.
- ☞ Para cada álbum, la búsqueda de pistas no se puede realizar en retroceso para la primera canción o en dirección de avance para la última canción.

## Fuente MP3

### ? No se puede reproducir un MP3.

- ✓ No conforme al Nivel 1/2 de ISO 9660, Joliet, y Romeo.
- ☞ Utilice un medio conforme al Nivel 1/2 de ISO 9660, Joliet, y Romeo.
- ✓ El MP3 no tiene extensión de nombre de pista o tiene extensión de nombre de pista inválido.
- ☞ Agregue la extensión ".MP3" al nombre de pista MP3.
- ✓ El medio está rayado o sucio.
- ☞ Limpie el medio, remitiéndose a la sección en <Limpieza de CD> (página 76).

### ? Se produce ruido o no se produce ningún sonido cuando se reproduce un MP3.

- ✓ La pista tiene la extensión de nombre de pista MP3 siendo que no es un MP3.
- ☞ No utilice la extensión ".MP3" en pistas que no sean MP3.

### ? Toma cierto tiempo antes de que la unidad comience a reproducir los MP3.

- ✓ El medio contiene muchos álbums, pistas y niveles jerárquicos.
- ☞ La unidad verifica primero todas las pistas en el medio cargado. Si el medio tiene muchas pistas grabadas, puede tomar bastante tiempo para la unidad antes de que comience a reproducir los MP3.

### ? Fallo al reproducir los MP3 en el orden deseado.

- ✓ Las pistas de MP3 no fueron escritas por el copiador de CD en el orden que deseaba fueran reproducidas.
- ☞ Dependiendo del copiador de CD, usted puede estar en capacidad de ajustar el orden en el cual se van a reproducir las pistas MP3, grabándolas en el medio con sus nombres de pista comenzando con números de secuencia de reproducción tales como "01" a "99".

### ? El sonido salta cuando un MP3 está siendo reproducido.

- ✓ El medio está rayado o sucio.
- ☞ Limpie el medio, remitiéndose a la sección en <Limpieza de CD> (página 76).
- ✓ No es buena la condición de grabación.
- ☞ Grabe los medios nuevamente o utilice otros.

### ? No se puede visualizar correctamente la información de la etiqueta ID3.

- ✓ La grabación no se ha hecho de conformidad con la versión 1.x. de la etiqueta ID3.
- ☞ Grabe de conformidad con la versión 1.x. de la etiqueta ID 3.

### ? No puede entrar al modo de selección de álbum.

- ✓ No hay ninguna carpeta grabada en el MP3 media.
- ☞ Utilice un medio con niveles.

### ? Las canciones en la carpeta seleccionada no son reproducidas en el modo de selección de álbum.

- ✓ No hay archivos MP3 en la carpeta seleccionada.
- ☞ Asegúrese de que hay un contenido grabado en el MP3 media.

### ? La búsqueda de MP3 pista/álbum toma tiempo.

- ✓ Muchas pistas se han grabado en el medio.
- ☞ Cuando el directorio de media es complejo, la búsqueda de pista/álbum puede tomar tiempo.

### ? El texto relacionado de MP3 no se visualiza correctamente.

- ✓ Un carácter que no puede mostrar esta estación.
- ☞ Para conocer qué caracteres pueden utilizarse para la entrada de texto MP3, consulte <Notas sobre la reproducción de MP3> (página 74).

### ? El tiempo de pista de MP3 no se visualiza correctamente.

- ☞ Hay veces en las que no se visualiza correctamente de acuerdo con las condiciones de grabación de MP3.

## En las siguientes circunstancias, consulte a su centro de servicio técnico más próximo:

- Aún cuando el cambiador de disco esté conectado, la fuente del cambiador de disco no está ACTIVADA, con "AUX" visualizándose en la pantalla durante el modo de cambiador.
- Aún cuando no esté conectado ningún dispositivo (KCA-S210A, CA-C1AX, KDC-CPS87, KDC-CX87, KDC-CPS85, KDC-CX85, KDC-CPS82 o KDC-CX82), la entrada auxiliar es introducida cuando se conmutan los modos.

## Los mensajes mostrados a continuación presentan las condiciones de su sistema.

|           |  |                |   |
|-----------|--|----------------|---|
| EJECT:    | No se ha cargado el cartucho de discos en el cambiador. El cartucho de discos no está completamente cargado.<br>⇨ Cargue correctamente el cartucho de discos.<br>No hay ningún CD en la unidad.<br>⇨ Inserte el CD.  | MECHA ER:      | El magazín de disco tiene algún problema.<br>O la unidad está funcionando incorrectamente por alguna razón.<br>⇨ Revise el magazín de discos. Luego, pulse el botón de reposición de la unidad.<br>Si el código "MECHA ER" no desaparece, consulte con su distribuidor Kenwood.   |
| No Disc:  | No se ha cargado el disco en el cartucho de discos.<br>⇨ Cargue un disco en el cartucho de discos.   | HOLD ER:       | El circuito de protección de la unidad se activa cuando la temperatura interior del cambiador de discos automático excede de 60°C (140°F), interrumpiendo toda operación.<br>⇨ Enfríe la unidad abriendo las ventanillas o encendiendo el acondicionador de aire. Cuando la temperatura disminuya por debajo de 60°C (140°F), se reanudará la reproducción del disco. |
| TOC ER:   | No se ha cargado el disco en el cartucho de discos.<br>⇨ Cargue un disco en el cartucho de discos.<br>El CD está muy sucio. Limpie el CD y cárguelo correctamente. El CD está boca abajo. El CD está muy rayado.<br>⇨ Limpie el CD y cárguelo correctamente. | NO NAME:       | Intento de visualización del DNPS durante la reproducción de CD sin tener nombres de disco preajustados.  |
| E-05:     | El CD está boca abajo.<br>⇨ Cargue el CD correctamente.  | NO TITLE:      | Intento de visualización del título del disco o pista mientras que el MD que se esta reproduciendo no tiene título.   |
| BLANK:    | No hay nada grabado en el MD.  | NO TEXT:       | <ul style="list-style-type: none"><li>• Intento de visualización del texto del disco o pista mientras que el CD que se esta reproduciendo no tiene título.</li><li>• Intentar visualizar la etiqueta ID3 mientras el MP3 sin etiqueta ID3 está siendo reproducido otra vez.</li></ul>   |
| NO TRACK: | No hay pistas grabadas en el MD, aunque hay título grabado.  | LOAD:          | Los discos se están intercambiando en el cambiador de discos.   |
| E-15:     | Se reprodujeron medios que no tenían datos grabados que la unidad pudiera reproducir.<br>⇨ Utilice medios que tengan datos grabados que la unidad pueda reproducir.  | NO ACCESS:     | Después de ajustarlo en el cambiador de disco, el DNPP fue realizado sin haberlo reproducido al menos 1 vez.  |
| NO PANEL: | La placa frontal de la unidad esclava que se conecta a esta unidad ha sido extraída.<br>⇨ Vuévala a colocar.   | IN (Parpadeo): | La sección del reproductor de CD no está funcionando apropiadamente.<br>⇨ Reinserte el CD. Si el CD no se puede expulsar o si la pantalla continua relampagueando aún cuando el CD ha sido reinsertado apropiadamente, por favor desactive la alimentación y consulte con su centro de servicios más cercano.   |
| E-77:     | Por algún motivo, la unidad funciona en forma defectuosa.<br>⇨ Pulse el botón de reposición de la unidad. Si el código "E-77" no desaparece, consulte con su distribuidor Kenwood.   |                |   |

## Especificaciones

Las especificaciones se encuentran sujetas a cambios sin previo aviso.

### Sección del sintonizador de FM

|  |                                     |
|--|-------------------------------------|
| Gama de frecuencias (intervalo 200 kHz)                        | 87,9 MHz – 107,9 MHz                |
| Sensibilidad útil (Relación señal / ruido: 30dB)               | 9,3dBf (0,8 $\mu$ V/75 $\Omega$ )   |
| Sensibilidad de silenciamiento (Relación señal / ruido : 50dB) | 15,2 dBf (1,6 $\mu$ V/75 $\Omega$ ) |
| Respuesta de frecuencia ( $\pm$ 3.0 dB)                        | 30 Hz – 15 kHz                      |
| Relación señal a ruido (MONO)                                  | 70 dB                               |
| Selectividad ( $\pm$ 400 kHz)                                  | $\geq$ 80 dB                        |
| Separación estéreo (1 kHz)                                     | 40 dB                               |

### Sección del sintonizador de AM

|   |                          |
|---|--------------------------|
| Gama de frecuencias (intervalo 10 kHz)            | 530 kHz – 1700 kHz       |
| Sensibilidad útil (Relación señal / ruido : 20dB) | 28 dB $\mu$ (25 $\mu$ V) |

### Sección del disco compacto

|                                       |   |
|---------------------------------------|---|
| Diode láser                           | GaAlAs ( $\lambda=780$ nm)                    |
| Digital filter (D/A)                  | 8 veces sobremuestreo                         |
| Convertidor D/A                       | 1 Bit   |
| Velocidad de giro                     | 1000 – 400 (CLV 2 veces)                      |
| Fluctuación y trémolo                 | Menos del límite medible                      |
| Respuesta de frecuencia ( $\pm$ 1 dB) | 10 Hz – 20 kHz                                |
| Distorsión armónica total (1 kHz)     | 0,01 %  |
| Relación señal a ruido (1 kHz)        | 105 dB  |
| Gama dinámica                         | 93 dB   |
| Separación de canales                 | 85 dB   |
| Decodificación de MP3                 | Compatible con MPEG-1,0/2,0/2,5 Audio Layer-3 |

### Sección de audio

|   |                       |
|---|-----------------------|
| Potencia máxima de salida   | 50 W x 4              |
| Potencia completa de todo el ancho de band<br>(a menos del 1% de distorsión armónica total) | 22 W x 4              |
| Acción tonal  |                       |
| Graves :  | 100 Hz $\pm$ 10 dB    |
| Registro medio :  | 1 kHz $\pm$ 10 dB     |
| Agudos :  | 10 kHz $\pm$ 10 dB    |
| Nivel de salida del preamplificador/carga<br>(durante la reproducción del disco)            | 1800 mV/10 k $\Omega$ |
| Impedancia de salida de preamplificador   | $\leq$ 600 $\Omega$   |

### General

|  |   |
|--|---|
| Tensión de funcionamiento (11 – 16 V admisibles) | 14,4 V  |
| Consumo  | 10 A  |
| Tamaño de instalación (An x Al x F)              | 182 x 53 x 155 mm<br>7-3/16 x 2-1/16 x 6-1/10 pulgada |
| Peso   | 2,76 lbs (1,25 kg)                                    |