

# KENWOOD

## KDC-X492 KDC-MP438U KDC-MP408U KDC-MP338

CD-RECEIVER

### INSTRUCTION MANUAL

AMPLI-TUNER LECTEUR DE CD

### MODE D'EMPLOI

REPRODUCTOR DE DISCOS COMPACTOS RECEPTOR DE FM/AM

### MANUAL DE INSTRUCCIONES

Kenwood Corporation



**Take the time to read through this instruction manual.**

**Familiarity with installation and operation procedures will help you obtain the best performance from your new CD-receiver.**

#### **For your records**

Record the serial number, found on the back of the unit, in the spaces designated on the warranty card, and in the space provided below. Refer to the model and serial numbers whenever you call upon your Kenwood dealer for information or service on the product.

Model: KDC-X492/MP438U/MP408U/MP338 Serial number \_\_\_\_\_

**US Residence Only**

### Register Online

Register your Kenwood product at  
**[www.Kenwoodusa.com](http://www.Kenwoodusa.com)**

# Contents

|   |           |  |           |
|---|-----------|--|-----------|
| <b>Before use</b>                         | <b>3</b>  | <b>Appendix</b>                            | <b>16</b> |
| <b>Basic Operation</b>                    | <b>4</b>  | <b>Accessories/ Installation Procedure</b> | <b>18</b> |
| General functions                         |           | <b>Connecting Wires to Terminals</b>       | <b>19</b> |
| Tuner functions                           |           | <b>Installation</b>                        | <b>20</b> |
| Disc & Audio file play functions          |           | <b>Troubleshooting Guide</b>               | <b>21</b> |
| <b>General Operation</b>                  | <b>6</b>  | <b>Specifications</b>                      | <b>23</b> |
| Audio Control                             |           |  |           |
| Adjusting the detail of Audio Control     |           |  |           |
| Audio Setup                               |           |  |           |
| Speaker Setting                           |           |  |           |
| Display Switching                         |           |  |           |
| <b>Tuner Operation</b>                    | <b>9</b>  |  |           |
| Direct Access Tuning                      |           |  |           |
| Frequency Step Setting                    |           |  |           |
| <b>Music disc/Audio file Operation</b>    | <b>10</b> |  |           |
| Play Functions of Disc Changer            |           |  |           |
| Direct Music Search                       |           |  |           |
| Direct Disc Search                        |           |  |           |
| List Select                               |           |  |           |
| iPod Select                               |           |  |           |
| Track Select                              |           |  |           |
| <b>Menu Operation</b>                     | <b>12</b> |  |           |
| Menu System                               |           |  |           |
| Activating Security Code                  |           |  |           |
| Deactivating Security Code                |           |  |           |
| Manual Clock Adjustment                   |           |  |           |
| AMP Control                               |           |  |           |
| Auxiliary Input Display Setting           |           |  |           |
| Receive mode Setting                      |           |  |           |
| Demonstration mode Setting                |           |  |           |
| <b>Basic Operations of remote control</b> | <b>15</b> |  |           |

## Panel illustrations used in this document

The control panel for KDC-X492 is used to describe operations in this document.

## Playing AAC, MP3, and WMA data

This document refers to AAC, MP3, and WMA data stored in iPod, USB device, and CD-R/RW as "audio files." Refer to the section on "Audio Files" to control these data. See <About Audio file> (page 16) for details.

- iPod is a trademark of Apple Inc., registered in the U.S. and other countries.
- The "AAC" logo is trademark of Dolby Laboratories.

## Before use

### ▲WARNING

#### To prevent injury or fire, take the following precautions:

- To prevent a short circuit, never put or leave any metallic objects (such as coins or metal tools) inside the unit.

#### Before using this unit for the first time

This unit is initially set on the Demonstration mode. When using this unit for the first time, cancel the <Demonstration mode Setting> (page 14).

#### How to reset your unit

- If this unit or the connected unit (disc auto changer, etc.) fails to operate properly, press the Reset button. The unit returns to factory settings when the Reset button is pressed.

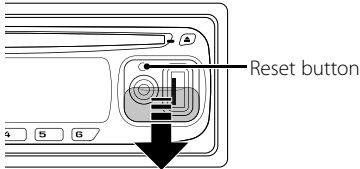

#### Cleaning the Unit

If the faceplate of this unit is stained, wipe it with a dry soft cloth such as a silicon cloth. If the faceplate is stained badly, wipe the stain off with a cloth moistened with neutral cleaner, then wipe it again with a clean soft dry cloth.



- Applying spray cleaner directly to the unit may affect its mechanical parts. Wiping the faceplate with a hard cloth or using a volatile liquid such as thinner or alcohol may scratch the surface or erase characters.

#### Cleaning the Faceplate Terminals

If the terminals on the unit or faceplate get dirty, wipe them with a clean soft dry cloth.

#### Lens Fogging

When you turn on the car heater in cold weather, dew or condensation may form on the lens in the CD player of the unit. Called lens fogging, this condensation on the lens may not allow CDs to play. In such a situation, remove the disc and wait for the condensation to evaporate. If the unit still does not operate normally after a while, consult your Kenwood dealer.

- If you experience problems during installation, consult your Kenwood dealer.
- When you purchase optional accessories, check with your Kenwood dealer to make sure that they work with your model and in your area.
- The characters which can be displayed by this unit are A-Z 0-9 @ " ' ` % & \* + = - , . / \ < > [ ] ( ) ; ^ - { } ~ .
- The illustrations of the display and the panel appearing in this manual are examples used to explain more clearly how the controls are used. Therefore, what appears on the display in the illustrations may differ from what appears on the display on the actual equipment, and some of the illustrations on the display may be inapplicable.

#### Handling CDs

- Do not touch the recording surface of the CD.
- Do not stick tape etc. on the CD, or use a CD with tape stuck on it.
- Do not use disc type accessories.
- Clean from the center of the disc and move outward.
- When removing CDs from this unit, pull them out horizontally.
- If the CD center hole or outside rim has burrs, use the CD only after removing the burrs with a ballpoint pen etc.

#### CDs that cannot be used

- CDs that are not round cannot be used.

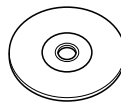

- CDs with coloring on the recording surface or CDs that are dirty cannot be used.

- This unit can only play the CDs with 

This unit may not correctly play discs which do not have the mark.

- You cannot play a CD-R or CD-RW that has not been finalized. (For the finalization process refer to your CD-R/CD-RW writing software, and your CD-R/CD-RW recorder instruction manual.)

# Basic Operation

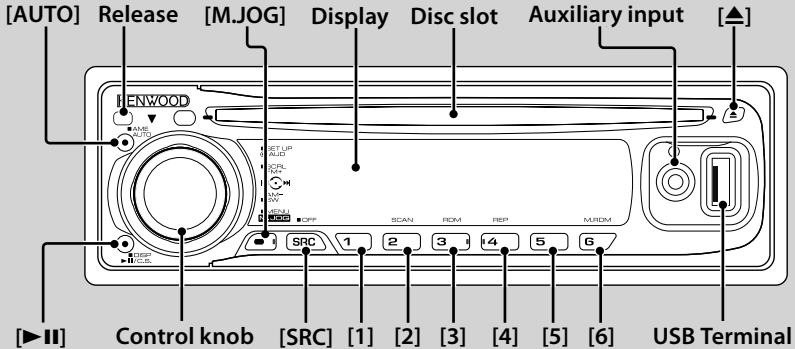

## General functions

### Power/Source Select button [SRC]

Turns on the power.

When the power is on, the source switches between Tuner ("TUNER"), USB or iPod ("USB" or "iPod"), CD ("CD"), Auxiliary input ("AUX"), and Standby ("STANDBY") each time this button is pressed. Press at least 1 second to turn off the power.



- For whether USB devices and iPod can be connected, refer to <About Audio file> (page 16).
- When an optional accessory is connected, the source name for each device appears.
- When connection of the iPod is recognized, the source display changes from "USB" to "iPod".

### Volume control Control knob

Turn the knob to adjust the volume.

### Faceplate release Release

Releases the faceplate lock so that it can be removed. Refer to the following diagram when reattaching the faceplate.

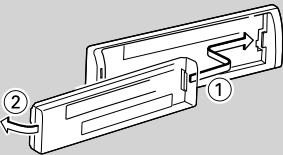

- The faceplate is a precision piece of equipment and can be damaged by shocks or jolts.
- Keep the faceplate in its faceplate case while detached.
- Do not place the faceplate (and the faceplate case) in areas exposed to direct sunlight, excessive heat or humidity. Also

avoid places with too much dust or the possibility of water splashing.

- To prevent deterioration, do not touch the terminals of the unit or faceplate with your fingers.

### Auxiliary input Auxiliary input

Used to connect a portable audio device with mini-plug cable (3.5 Ø).



- Use the mini-plug cable (stereo) which does not have any resistance.

### Muting volume upon reception of phone call

When there is a call, "CALL" is displayed and the audio system is paused.

When the call ends, "CALL" disappears and the audio system comes back on.

The audio system comes back on when [SRC] is pressed during a call.

### Subwoofer output Control knob

Switches between ON ("SUBWOOFER ON") and OFF ("SUBWOOFER OFF") each time pushing toward down for at least 2 seconds.

## Tuner functions

### Band select Control knob

Switches between FM1, FM2, and FM3 each time pushing toward up.

Switches to AM when pushing toward down.

### Tuning Control knob

Changes the frequency when pushing toward left or right.



- During reception of stereo stations the "ST" indicator is ON.



: Indicates the button etc. to operate.

### Tuning mode select [AUTO]

Switches as follows each time this button is pressed.

| Tuning mode         | Display         | Operation   |
|---------------------|-----------------|---|
| Auto seek           | "SEEK : AUTO1"  | Automatic search for a station.                       |
| Preset station seek | "SEEK : AUTO2"  | Search in order of the stations in the Preset memory. |
| Manual              | "SEEK : MANUAL" | Normal manual tuning control.                         |

### Preset memory [1] - [6]

Memorizes the station selected when pressing for at least 2 seconds.

### Auto memory entry [AUTO]

Memorizes six stations with good reception automatically when pressed for at least 2 seconds.

### Preset tuning [1] - [6]

Recalls the memorized station.

## Disc & Audio file play functions

### Disc play Disc slot

Starts playing when a disc is inserted. When a CD is inserted, the "IN" indicator is ON.



- 3 inch (8 cm) CD cannot be used. Attempt to insert using an adapter can cause malfunction.

### USB device play (Function of KDC-X492/MP438U/

### MP408U) USB Terminal

Used to connect the USB device to the USB cable (optional accessory) which is connected to the USB terminal.

When the USB device is connected, the "USB" indicator is ON.



- For the playable audio file, media, and devices, refer to <About Audio file> (page 16).

### Pause and play [▶||]

Switches between pause and play each time this button is pressed.

### Disc ejection [▲]



- You can eject the disc for 10 minutes after switching off the engine.

### USB device removing [▲]

Press this button for 2 seconds or longer to select the remove mode, and the remove the USB device. During the remove mode, "USB REMOVE" is displayed.

### Music search Control knob

Changes the music when pushing toward left or right. Fast reverses or forwards the music while keeping pushing toward left or right. (No sound is output while playing audio file.)

### Folder search Control knob

Changes the folder containing the audio file when pushing toward up or down.

### Select mode [M.JOG]

After pressing this button, you can quickly search songs with the control knob. See <List Select> (page 10), <iPod Select> (page 11) for details.

### Track/ File/ Folder repeat play [4]

Switches between Track Repeat ("TRAC REP ON") and OFF ("REP OFF") when pressed while playing a CD. Switches between File Repeat ("FILE REP ON"), Folder Repeat ("FOLD REP ON"), and OFF ("REP OFF") when pressed while playing an audio file.



- The folder repeat operation cannot be performed while iPod is playing.

### Scan play [2]

Successively plays the intro of the music in the disc or folder.

When Scan Play is turned on, "TRAC SCAN ON"/ "FILE SCAN ON" is displayed.



- The Scan play operation cannot be performed while iPod is playing.

### Random play [3]

Randomly plays the music in the disc or folder.

When Random Play is turned on, "DISC RDM ON"/ "FOLD RDM ON" is displayed.

### Text/Title scroll Control knob

Scrolls the CD and audio file text display when pushing toward up for at least 2 seconds.

# General Operation

## Audio Control

You can adjust following Audio Control items;

| Adjustment Item | Display  | Range   |
|-----------------|--|---|
| Rear volume*    | "R-VOLUME"   | 0 — 35  |
| Subwoofer level | "SUB-W L"  | -15 — +15   |
| Bass Boost**    | "B.BOOST-L"  | "L1"/"L2"/"OFF" (The indicator turns on according to the setting.)  |
| System Q        | "NATURAL"/<br>"USER"/"ROCK"/<br>"POPS"/"EASY"/<br>"TOP40"/"JAZZ" | Natural/User setting/Rock/<br>Pops/Easy/Top 40/Jazz<br>(The indicator turns on according to the setting.) |
| Bass level      | "BASS L"   | -8 — +8   |
| Middle level    | "MID L"  | -8 — +8   |
| Treble level    | "TRE L"  | -8 — +8   |
| Balance         | "BALANCE"  | Left 15 — Right 15  |
| Fader           | "FADER"  | Rear 15 — Front 15  |

*Exit Audio Control mode (Volume control mode)*

\*Function of KDC-X492/KDC-MP438U/KDC-MP408U.

\*\*Function of KDC-MP338.



- "USER": The customized Bass, Middle, and Treble levels are effective. On the KDC-X492/KDC-MP438U/KDC-MP408U, this item can be selected at any time. On the KDC-MP338, this item is displayed only when the tone quality has been adjusted. On the KDC-MP338, this item disappears when another setting is selected.
- You can set Bass, Middle, and Treble for each source.

### 1 Select the source to adjust

Press the [SRC] button.

### 2 Enter Audio Control mode

Press the Control knob.

### 3 Select the Audio item to adjust

Press the Control knob.

### 4 Adjust the Audio item

Turn the Control knob.

### 5 Exit Audio Control mode

Press any button.

Press a button other than the Control knob or ▲ button.

Function of KDC-X492/KDC-MP408U

## Adjusting the detail of Audio Control

You can adjust the following Basic Audio Items in detail: Bass level, Middle level, and Treble level.

### Bass level

| Adjustment Item       | Display    | Range                             |
|-----------------------|------------|-----------------------------------|
| Bass Center Frequency | "BASS F"   | 40/50/60/70/80/100/<br>120/150 Hz |
| Bass Q Factor         | "BASS Q"   | 1.00/1.25/1.50/2.00               |
| Bass Extend           | "BASS EXT" | OFF/ON                            |

### Middle level

| Adjustment Item         | Display | Range               |
|-------------------------|---------|---------------------|
| Middle Center Frequency | "MID F" | 0.5/1.0/1.5/2.0 kHz |
| Middle Q Factor         | "MID Q" | 1.0/2.0             |

### Treble level

| Adjustment Item         | Display | Range                   |
|-------------------------|---------|-------------------------|
| Treble Center Frequency | "TRE F" | 10.0/12.5/15.0/17.5 kHz |

### 1 Select the Basic Audio item

For how to select Basic Audio items, see <Audio Control> (page 6).

### 2 Enter Detail adjustment mode of Audio Control

Press the Control knob for at least 1 second.

### 3 Select the Detail Audio item to adjust

Press the Control knob.

### 4 Adjust the Detail Audio item

Turn the Control knob.

### 5 Exit the Detail Audio Control mode

Press the Control knob for at least 1 second.



- When you set the Bass Extend to ON, low frequency response is extended by 20%.
- You can exit the Audio Control mode at anytime by pressing any button except for Control knob or ▲ button.

## Audio Setup

You can set Sound system , such as follows;

| Adjustment Item               | Display    | Range   |
|-------------------------------|------------|---|
| Front High Pass Filter* "HPF" |            | Through/40* <sup>1</sup> /60* <sup>1</sup> /80/100/120/<br>150/180/220* <sup>1</sup> Hz           |
| Rear High Pass Filter* "HPR"  |            | Through/40* <sup>1</sup> /60* <sup>1</sup> /80/100/120/<br>150/180/220* <sup>1</sup> Hz           |
| Low Pass Filter               | "LPF SW"   | 50* <sup>1</sup> /60* <sup>1,2</sup> /80/100* <sup>1</sup> /120/160* <sup>3</sup> /<br>Through Hz |
| Subwoofer Phase*              | "PHASE"    | Reverse (180°)/ Normal (0°)   |
| Volume offset                 | "V-OFFSET" | -8 — ±0 (AUX: -8 — +8)  |
| Loudness*                     | "LOUDNESS" | OFF/ON  |
| Dual Zone System*             | "2ZONE"    | OFF/ON  |

\*Function of KDC-X492/KDC-MP438U/KDC-MP408U.

\*<sup>1</sup>KDC-X492 only. \*<sup>2</sup>KDC-MP438U/KDC-MP408U only.

\*<sup>3</sup>KDC-MP338 only.



- Volume offset: Sets each source's volume as a difference from the basic volume.
- Loudness: Compensates for low and high tones during low volume. (Only the low tone is compensated for when the tuner is selected as a source.)
- Dual Zone System  
Main source and sub source (Auxiliary input) output Front channel and Rear channel separately.
  - Set up the channel of sub source by "ZONE2" of <Menu System> (page 12).
  - Select Main source by [SRC] button.
  - Adjust the volume of Front channel by Control knob.
  - Adjust the volume of Rear channel by <Audio Control> (page 6) or [▲]/[▼] button on the remote control (page 15).
  - The Audio Control has no effect on sub source.

### 1 Select the source to adjust

Press the [SRC] button.

### 2 Enter Audio Setup mode

Press the Control knob for at least 1 second.

### 3 Select the Audio Setup item to adjust

Press the Control knob.

### 4 Adjust the Audio setup item

Turn the Control knob.

### 5 Exit Audio Setup mode

Press the Control knob for at least 1 second.

## Speaker Setting

Fine-tuning so that the System Q value is optimal when setting the speaker type as follows;

| Speaker type            | Display        |
|-------------------------|----------------|
| OFF                     | "SP SEL OFF"   |
| For 5 & 4 in. speaker   | "SP SEL 5/4"   |
| For 6 & 6x9 in. speaker | "SP SEL 6*9/6" |
| For the OEM speaker     | "SP SEL OEM"   |

### 1 Enter Standby

Press the [SRC] button.

Select the "STANDBY" display.

### 2 Enter Speaker Setting mode

Press the Control knob.

### 3 Select the Speaker type

Turn the Control knob.

### 4 Exit Speaker Setting mode

Press the Control knob.

# General Operation

## Display Switching

Changes displayed information on each source following;

### In Tuner source

| Information | Display     |
|-------------|-------------|
| Frequency   | "FREQUENCY" |
| Clock       | "CLOCK"     |

### In CD & External disc source

| Information                           | Display       |
|---------------------------------------|---------------|
| Disc title                            | "DISC TITLE"  |
| Track title (In External disc source) | "TRACK TITLE" |
| Play time & Track number              | "P-TIME"      |
| Clock                                 | "CLOCK"       |

### In Audio file source

| Information               | Display        |
|---------------------------|----------------|
| Music title & Artist name | "TITLE/ARTIST" |
| Album name & Artist name  | "ALBUM/ARTIST" |
| Folder name               | "FOLDER NAME"  |
| File name                 | "FILE NAME"    |
| Play time & Music number  | "P-TIME"       |
| Clock                     | "CLOCK"        |

### In HD Radio source

| Information                                 | Display        |
|---|----------------|
| Station name                                | "STATION NAME" |
| Music title/ Artist name/ Album name/ Genre | "TITLE"        |
| Frequency                                   | "FREQUENCY"    |
| Clock                                       | "CLOCK"        |

### In Satellite radio source

| Information           | Display         |
|-----------------------|-----------------|
| Channel name          | "CHANNEL NAME"  |
| Music title           | "SONG TITLE"    |
| Artist name           | "ARTIST NAME"   |
| Composer name         | "COMPOSER NAME" |
| Category name         | "CATEGORY NAME" |
| Label name            | "LABEL NAME"    |
| Comment               | "COMMENT"       |
| Band & Channel number | "CH NUMBER"     |
| Clock                 | "CLOCK"         |

### In Standby/ Auxiliary input source

| Information | Display       |
|-------------|---------------|
| Source name | "SOURCE NAME" |
| Clock       | "CLOCK"       |

## 1 Enter Switching Display mode

Press the **[▶II]** button for at least 1 second.  
"DISPLAY SEL" is displayed.

## 2 Select the Display item

Push the Control knob towards right or left.

## 3 Exit Switching Display mode

Press the **[▶II]** button.



- When you select the clock display, the display setting of each source will be changed to the clock display.
- If the selected display item does not have any information, alternative information is displayed.
- When LX-AMP is connected, the item setup by the Display mode of LX-AMP is displayed. (KDC-X492 only)
- When selecting "FOLDER NAME" while playing with iPod, names will be displayed depending on currently selected browsing items.



# Tuner Operation

*Function of remote control*

## Direct Access Tuning

---

Entering the frequency and tuning.

### 1 Enter Direct Access Tuning mode

Press the [DIRECT] button on the remote control.

"- - - -" is displayed.

### 2 Enter the frequency

Press the number buttons on the remote control.

Example:

| Desired frequency | Press button       |
|-------------------|--------------------|
| 92.1 MHz (FM)     | [0], [9], [2], [1] |
| 810 kHz (AM)      | [0], [8], [1], [0] |

### Canceling Direct Access Tuning

Press the [DIRECT] button on the remote control.



- You can enter the FM band frequency in steps of a minimum of 0.1 MHz.

*Function of KDC-MP408U*

## Frequency Step Setting

---

Changing the tuning frequency step.  
The original setting is FM band 50 kHz.

### 1 Turn the power OFF

Press the [SRC] button for at least 1 second.

### 2 Switch the frequency step

While pressing the [1] and [5] buttons, press the [SRC] button.

Release your fingers from the button after the display appears.

The frequency step changes to FM band 200 kHz.



- When the same operation is repeated, the frequency step returns to the original setting.
- When the frequency step is changed, the frequencies in the memory are deleted.

# Music disc/Audio file Operation

## Play Functions of Disc Changer

While a disc in the disc changer is being played, the following play functions can be used.

### Playing the Current Song or Disc Repeatedly. (Repeat play)

Press the [4] button.

Pressing the button repeatedly selects Track Repeat play on ("TRAC REP ON"), Disc Repeat play on ("DISC REP ON"), and Repeat play off ("REP OFF") sequentially.

### Randomly plays the music in the disc changer. (Magazine random play)

Press the [6] button.

Pressing the button toggles the setting between Magazine random play on ("MGZN RDM ON") and off ("RDM OFF").

Function of remote control

## Direct Music Search

Searchs the music by entering the track number.

### 1 Enter the music number

Press the number buttons on the remote control.

### 2 Search the music

Press the [◀◀] or [▶▶] button.

### Cancelling Direct Music Search

Press the [▶II] button.



- Direct Music Search cannot be performed during playing of iPod, Random play, or scan play.

Function of disc changers with remote control

## Direct Disc Search

Searchs the disc by entering the disc number.

### 1 Enter the disc number

Press the number buttons on the remote control.

### 2 Search the disc

Press the [FM] or [AM] button.

### Cancelling Direct Disc Search

Press the [▶II] button.



- Input "0" to select disc 10.
- Direct Disc Search cannot be performed during playing of Random play or scan play.

Function of USB/CD of Audio file

## List Select

Search for the song you want to listen to by tracing the media file structure.

### 1 Enter Multi Jog Select mode

Press the [M.JOG] button.

"MULTI JOG ON" is displayed.

Displays the current Audio file name.

### 2 Searching for and playing a song

| Operation type                 | Operation  |
|--------------------------------|--|
| Movement between folders/files | Turn the Control knob.                                     |
| Selection of folder/file       | Press the Control knob.                                    |
| Return to previous folder      | Push the Control knob towards left.                        |
| Return to root folder          | Push the Control knob towards left for at least 2 seconds. |

"<" or ">" beside the displayed folder name indicates that this folder is preceded or followed by another folder.

When file name is displayed, "\*" is added at the end.

### Cancelling the Multi Jog Select mode

Press the [M.JOG] button.



- List Select cannot be performed during Random play or scan play.

Function of KDC-X492/KDC-MP438U

Function of iPod

## iPod Select

---

Search for the song you want to listen to by selecting the same menu item as that of iPod.

### 1 Enter Multi Jog Select mode

Press the [M.JOG] button.

"MULTI JOG ON" is displayed.

Displays the play list.

### 2 Searching for and playing a song

| Operation type          | Operation  |
|-------------------------|--|
| Movement between items  | Turn the Control knob.                                   |
| Selection of item       | Press the Control knob.                                  |
| Return to previous item | Push the Control knob towards up.                        |
| Return to Top menu      | Push the Control knob towards up for at least 2 seconds. |

### Canceling the Multi Jog Select mode

Press the [M.JOG] button.



- iPod Select cannot be performed during Random play.

Function of Music CD

## Track Select

---

Select the song you want to listen to by turning the control knob.

### 1 Enter Multi Jog Select mode

Press the [M.JOG] button.

"MULTI JOG ON" is displayed.

Displays the current music No.

### 2 Select the music

Turn the Control knob.

### 3 Play the selected song

Press the Control knob.

The Multi Jog Select mode is canceled and the selected song is played.

### Canceling the Multi Jog Select mode

Press the [M.JOG] button.



- Track Select is available only during playing of the built-in CD player.
- Track Select cannot be performed during Random play or scan play.

# Menu Operation

## Menu System

Set up the following functions;

| Display                           | Setting          | Setting overview   | Source     |
|-----------------------------------|------------------|--|------------|
| "SECURITY SET"/<br>"SECURITY CLR" | Refer to page 12 | Sets/Resets security code  | <b>SB</b>  |
| "CLOCK ADJUST"                    | Refer to page 13 | Sets the clock.  | <b>SB</b>  |
| "DISPLAY"                         | ON*/OFF          | Turns off the display when no operation is performed.                                  | —          |
| "DIMMER"<br>*1,2,3                | AUTO*/OFF        | Dims the display in conjunction with the light switch of the vehicle.                  | <b>SB</b>  |
| "DIMMER"*4                        | ON/OFF*          | Adjusts the brightness of the display according to the surrounding illumination.       | —          |
| "DOT LINE"                        | ON*/OFF          | Specifies whether to display the red dotted line on the display.                       | <b>SB</b>  |
| "SWPRE"*3,4                       | REAR*/<br>SUB-W  | Sets the preout output.  | <b>SB</b>  |
| "AMP"*1,2                         | ON*/OFF          | Turns on/off the built-in amplifier.   | <b>SB</b>  |
| "AMS CONTROL"*1                   | Refer to page 13 | Controls the connected LX amplifier.   | —          |
| "ZONE2"*1,2,3                     | REAR*/<br>FRONT  | Specifies the destination of AUX input sound when the Dual Zone function is turned on. | <b>SB</b>  |
| "SUPREME"                         | ON*/OFF          | Turns ON/OFF the Supreme function.   | <b>AF</b>  |
| "CRSC"                            | OFF/ON*          | Switches to Monaural to decrease noise when reception is poor.                         | <b>FM</b>  |
| "NAME SET"                        | Refer to page 14 | Sets the display when switched to AUX source.  | <b>AUX</b> |
| "SCROLL"                          | AUTO*/<br>MANUAL | Specifies whether the text is scrolled automatically.                                  | —          |
| "RECEIVE MODE"                    | Refer to page 14 | Sets the receive mode of HR radio.   | <b>HDR</b> |
| "ESN"                             | —                | Displays the Electronic Serial Number of satellite radio.                              | <b>SR</b>  |
| "AUX"                             | OFF/ON1*/<br>ON2 | Sets whether to display AUX during source selection.                                   | <b>SB</b>  |
| "CD READ"                         | 1*/2             | Sets the CD read mode.   | <b>SB</b>  |
| "DEMO MODE"                       | Refer to page 14 | Specifies whether to enable demonstration.   | —          |

\*Factory setting

\*1 Function of KDC-X492.

\*2 Function of KDC-MP438U.

\*3 Function of KDC-MP408U.

\*4 Function of KDC-MP338.

Displayed item is depending on currently selected source. The mark in Source column shows the

source to which the item is displayed.

**SB** : Can be set in other than standby state.

**SB** : Can be set in standby state.

**AF** : Can be set while Audio file source of CD/USB (excluding iPod).

**FM** : Can be set during FM reception.

**SR** : Can be set during Satellite radio source.

**AUX** : Can be set while accessing AUX source.

**HDR** : Can be set while HD Radio source.

— : Can be set during all sources.

### 1 Enter Menu mode

Press the **[M.JOG]** button for at least 1 second.

"MENU" is displayed.

### 2 Select the menu item

Push the Control knob towards up or down.

### 3 Set the menu item

Push the Control knob towards right or left.

### 4 Exit Menu mode

Press the **[M.JOG]** button.



- Refer to the respective page for information on how to set the items with reference page number.
- "ZONE2" is displayed when "2ZONE" in <Audio Setup> (page 7) is set to "ON".
- Refer to the <Appendix> (page 16) for the details of the menu items.
- Strong electrical fields (such as from power lines) may cause unstable sound quality when CRSC is turned ON. In such a situation, turn it OFF.

## Activating Security Code



- You can set the Security Code with a 4 digit number of your choice.
- The Security Code cannot be displayed or referenced. Make a note of the Security Code and treasure it up.

### 1 Select Security Code item during Menu mode

Select the "SECURITY SET" display.

For how to select menu items, refer to <Menu System>(page 12).

### 2 Enter Security Code mode

Press the Control knob for at least 1 second.

When "ENTER" is displayed, "CODE" is also displayed.

### 3 Select the digits to enter

Push the Control knob towards right or left.

### 4 Select the Security Code numbers

Push the Control knob towards up or down.

**5 Repeat steps 3 and 4, and complete the Security Code.**

**6 Confirm the Security Code**

**Press the Control knob for at least 3 second.**

When "RE-ENTER" is displayed, "CODE" is also displayed.

**7 Do the step 3 through 6 operation, and reenter the Security Code.**

"APPROVED" is displayed.

The Security Code function activates.



- If you enter the wrong Code in steps 3 through 5, repeat from step 3.
- When the Security Code function is activated, "SECURITY SET" changes to "SECURITY CLR".
- To deactivate the Security Code function, see the next section <Deactivating Security Code>.

**8 Exit Security Code mode**

**Press the [M.JOG] button.**

**Entering Security Code**

The Security Code is required to use the audio unit when the unit is first used after removed from the battery power source or the Reset button is pressed.

**1 Turn the power ON.**

**2 Do the step 3 through 6 operation, and enter the Security Code.**

"APPROVED" is displayed.

## **Deactivating Security Code**

Deactivating the Security Code function.

**1 Select Security Code item during Menu mode**

Select the "SECURITY CLR" display.

For how to select menu items, refer to <Menu System>(page 12).

**2 Enter Security Code mode**

**Press the Control knob for at least 1 second.**

When "ENTER" is displayed, "CODE" is also displayed.

**3 Select the digits to enter**

**Push the Control knob towards right or left.**

**4 Select the Security Code numbers**

**Push the Control knob towards up or down.**

**5 Repeat steps 3 and 4, and complete the Security Code.**

**6 Press the Control knob for at least 3 second.**

"CLEAR" is displayed.

The Security Code function deactivates.

**7 Exit Security Code mode**

**Press the [M.JOG] button.**



- If the entered security code is incorrect, "ERROR" is displayed. Enter a correct security code.

## **Manual Clock Adjustment**

**1 Select Clock Adjustment item during Menu mode**

Select the "CLOCK ADJUST" display.

For how to select menu items, refer to <Menu System>(page 12).

**2 Enter Clock Adjust mode**

**Press the Control knob for at least 1 second.**

The clock display blinks.

**3 Adjust the time**

**Push the control knob towards up or down to adjust the hours and right or left to adjust the minutes.**

**4 Exit Clock adjustment mode**

**Press the [M.JOG] button.**

*Function of KDC-X492*

*When LX AMP unit connecting*

## **AMP Control**

You can control the LX AMP connected to the unit.

**1 Select AMP Control item during Menu mode**

Select the "AMS CONTROL" display.

For how to select menu items, refer to <Menu System>(page 12).

**2 Enter AMP Control mode**

**Press the Control knob for at least 1 second.**

**3 Select the AMP Control item for adjustment**

**Push the Control knob towards up or down.**



- For the details on the AMP Control item, see the Instruction manual attached to the LX AMP.

**4 Adjust the AMP Control item**

**Push the Control knob towards right or left.**

**5 Exit AMP Control mode**

**Press the [M.JOG] button.**

# Menu Operation

## Auxiliary Input Display Setting

Selects the display below when changing to Auxiliary input source;

- "AUX"
- "DVD"
- "PORTABLE"
- "GAME"
- "VIDEO"
- "TV"

### 1 Select Auxiliary input display setting item during Menu mode

Select the "NAME SET" display.

For how to select menu items, refer to <Menu System>(page 12).

### 2 Enter Auxiliary input display setting mode Press the Control knob for at least 1 second.

The presently selected Auxiliary input display is displayed.

### 3 Select the Auxiliary input display Push the Control knob towards right or left.

### 4 Exit Auxiliary input display setting mode Press the [M.JOG] button.



- When operation stops for 10 seconds, the name at that time is registered, and the Auxiliary input display setting mode closes.
- The Auxiliary input display can be set only when the built-in auxiliary input or the auxiliary input of optional KCA-S220A is used. On the KCA-S220A, "AUX EXT" is displayed by default.

## Receive mode Setting

Setting the receiver mode as follows;

| Receive mode | Display   | Operation   |
|--------------|-----------|---|
| Auto mode    | "AUTO"    | Automatically tunes to analog broadcast when there is no digital broadcast. |
| Digital      | "DIGITAL" | Digital broadcasts only.  |
| Analog       | "ANALOG"  | Analog broadcasts only.   |

### 1 Select Receive mode item during Menu mode

Select the "RECEIVE MODE" display.

For how to select menu items, refer to <Menu System>(page 12).

### 2 Enter Receive mode

Press the Control knob for at least 1 second.

### 14 | KDC-X492/KDC-MP438U/KDC-MP408U/KDC-MP338

### 3 Set the Receive mode

Push the Control knob towards up or down.

### 4 Exit Receive mode

Press the [M.JOG] button.

## Demonstration mode Setting

Turning the demonstration mode ON/OFF.

### 1 Select Demonstration item during Menu mode

Select the "DEMO MODE" display.

For how to select menu items, refer to <Menu System>(page 12).

### 2 Set the Demonstration mode

Press the Control knob for at least 2 second.

Pressing this button for 2 seconds or longer toggles the setting between "ON" and "OFF".

### 3 Exit Demonstration mode

Press the [M.JOG] button.

# Basic Operations of remote control

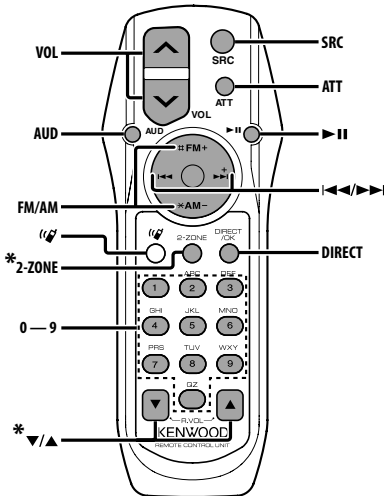

\*KDC-X492/MP438U/MP408U only

## General control

Volume control [VOL]

Source select [SRC]

Volume reduce [ATT]

When the button is pressed again, the volume returns to the previous level. When the volume is reduced, the "ATT" indicator flashes.

## In Audio control

Audio item select [AUD]

Adjusts the Audio item [VOL]



- Refer to <Audio Control> (page 6) for the operation method, such as the procedures for Audio control and others operations.

## Dual Zone control

Dual zone system on and off [2-ZONE]

Rear channel volume control [▲]/[▼]

## In Tuner/HD Radio source

Band select [FM]/[AM]

Station select [◀◀]/[▶▶]

Recall preset stations [1] — [6]

## In CD/USB source

Music select [◀◀]/[▶▶]

Folder/Disc select [FM]/[AM]

Pause/Play [▶II]

## In Satellite Radio tuner source

Preset band select [FM]

Channel select [◀◀]/[▶▶]

Recall preset channels [1] — [6]



### About [📞]

This button is used when Bluetooth HANDS FREE BOX is connected. For more information, refer to the instruction manual of Bluetooth HANDS FREE BOX.



- Do not set the remote control in hot places such as on the dashboard.

## Loading and Replacing battery

Use two "AA"/"R6"-size batteries.

Slide the cover while pressing downwards to remove it as illustrated.

Insert the batteries with the + and - poles aligned properly, following the illustration inside the case.

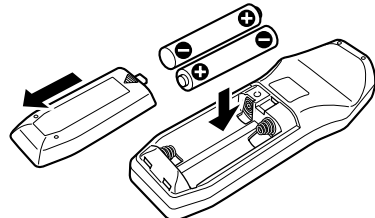

# Appendix

## About Audio file

- **Playable Audio file**  
AAC-LC (.m4a), MP3 (.mp3), WMA (.wma)
- **Playable disc media**  
CD-R/RW/ROM
- **Playable disc file format**  
ISO 9660 Level 1/2, Joliet, Romeo, Long file name.
- **USB device Playable Model**  
KDC-X492, KDC-MP438U, KDC-MP408U
- **Playable USB device**  
USB mass storage class
- **Playable USB device file system**  
FAT16, FAT32
- **iPod Playable Model**  
KDC-X492, KDC-MP438U

Although the audio files are complied with the standards listed above, the play maybe impossible depending on the types or conditions of media or device.

### Playing order of the Audio file

In the example of folder/file tree shown below, the files are played in the order from ① to ⑩.

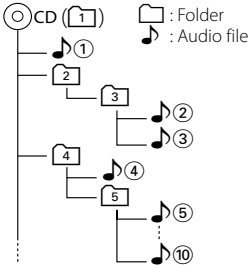

An online manual about audio files is put on the site, [www.kenwood.com/audiofile/](http://www.kenwood.com/audiofile/). On this online manual, detailed information and notes which are not written in this manual are provided. Make sure to read through the online manual as well.



- In this manual, the word "USB device" is used for flash memories and digital audio players which have USB terminals.
- The word "iPod" appearing in this manual indicates the iPod connected with the iPod connection cable (optional accessory). The iPod connected with the iPod connection cable can be controlled from this unit. iPods that can be connected with the iPod connection cable are the iPod nano, Fifth Generation iPod, iPod classic, and iPod touch. Other iPods cannot be connected.

## About USB device

- If you start playback after connecting the iPod, the music that has been played by the iPod is played first.  
In this case, "RESUMING" is displayed without displaying a folder name, etc. Changing the browse item will display a correct title, etc.
- When the iPod is connected to this unit, "KENWOOD" or "✓" is displayed on the iPod to indicate that you cannot operate the iPod.
- When the USB device is connected to this unit, it can be charged up provided that this unit is powered.
- Install the USB device in the place where it will not prevent you from driving your vehicle properly.
- You cannot connect a USB device via a USB hub and Multi Card Reader.
- Take backups of the audio files used with this unit. The files can be erased depending on the operating conditions of the USB device.  
We shall have no compensation for any damage arising out of erasure of the stored data.
- No USB device comes with this unit. You need to purchase a commercially available USB device.
- When connecting the USB device, usage of the CA-U1EX (option) is recommended.  
Normal playback is not guaranteed when a cable other than the USB compatible cable is used.  
Connecting a cable whose total length is longer than 5 m can result in abnormal playback.

## About Satellite Radio tuner

This unit supports Satellite Radio tuners which are released by SIRIUS and XM.  
Refer to the instruction manual of Satellite radio tuner.

## About HD Radio

When you connect an HD Radio, Tuner features of the unit are disabled and changed to HD Radio tuner features.

With the HD Radio tuner, you can use the similar functions of Tuner features. Refer to Tuner features for how to use the functions.

## For operating KCA-BT100

To control KCA-BT100, operate as follows;  
To make setting for <Selecting the Dialing Mode>, select <Menu System> (page 12). Pressing the **[▶||]** button for at least 1 second after selecting the "DIALING MODE" item allows you to enter the dialing method selection mode. To exit from dialing method selection mode, press [M.JOG] button.

To make <Disconnecting a Call>, <Clearing the



Disconnection Message>, and <Rejecting an Incoming call>, press [AUTO] button for at least 1 second.

Moreover, some displays are different from the description of KCA-BT100 Instruction Manual.

| Displays of KCA-BT100 Instruction Manual | Actual displays on this unit |
|--|------------------------------|
| "DISCONCT"                               | "HF DISCONCT"                |
| "CONNECT"                                | "HF CONNECT"                 |
| "PHN-DEL"                                | "DEVICE DEL"                 |
| "P-STATUS"                               | "DVC STATUS"                 |
| "BT-CON Y"                               | "HF CONNECT Y"               |
| "T-CON N"                                | "HF CONNECT N"               |

**BT** : Displays the bluetooth connection status.  
This indicator turns on when a cell-phone is connected to this unit.

**Y, 11** : Displays the signal strength of cell-phone.

**🔋** : Displays the battery level of cell-phone.



## Menu Glossary

- **SWPRE (Switching Preout)**

Switches the preout between rear output ("REAR") and subwoofer output ("SUB-W").

- **SUPREME**

Technology to extrapolate and supplement with proprietary algorithm, the high-frequency range that is cut off when encoding at low bit rate (less than 128Kbps, Sampling frequency is 44.1kHz). Supplementing is optimized by compression format (AAC, MP3 or WMA) and processed according to bit rate.

The effect is negligible with music that is encoded at high bit rate, variable bit rate or has minimal high frequency range.

- **CD READ**

Sets the method for reading CD.

When unable to play special format CD, set this function to "2" to force playing. Note that some music CD may be unplayable even when set to "2". In addition, audio files cannot be played when set to "2". Normally, keep this set to "1".

1 : Automatically distinguishes between audio file disc and music CD when playing disc.

2 : Forces playing as music CD.

- **AUX**

When this is set to ON, AUX source can be selected.

ON1: Outputs the sound of external unit connected to the AUX terminal when switched to AUX source.

ON2: Activates the attenuator function when switched to AUX source.

Turn off the attenuator function when

listening to output from external unit. This prevents the noise when no external unit is connected to AUX terminal.

OFF: Disables the selection of AUX source.

Set to OFF when not using the AUX terminal.

- **ZONE2 (Dual Zone)**

Set the destination (front speaker "FRONT" or rear speaker "REAR") of the sub source (AUX IN) when the Dual Zone function is turned on.

- **DISPLAY**

If this unit is not operated at least 5 seconds with "OFF" selected, the display turns off. During a setup mode, the display will not turn off even if 5 seconds lapse.

- **AMP**

Selecting "OFF" turns off the built-in amplifier. Turning off the built-in amplifier improves the quality of the sound from Preout.

# Accessories/ Installation Procedure

## Accessories

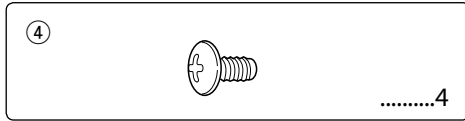
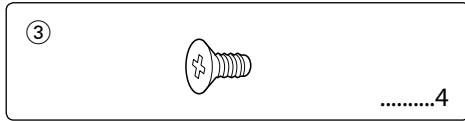
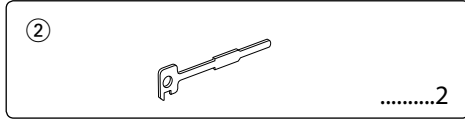
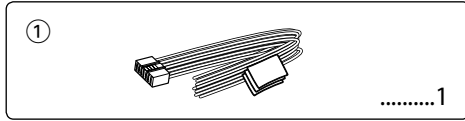

## Installation Procedure

1. To prevent a short circuit, remove the key from the ignition and disconnect the ⊖ battery.
2. Make the proper input and output wire connections for each unit.
3. Connect the speaker wires of the wiring harness.
4. Connect the wiring harness wires in the following order: ground, battery, ignition.
5. Connect the wiring harness connector to the unit.
6. Install the unit in your car.
7. Reconnect the ⊖ battery.
8. Press the reset button.

### ▲WARNING

If you connect the ignition wire (red) and the battery wire (yellow) to the car chassis (ground), you may cause a short circuit, that in turn may start a fire. Always connect those wires to the power source running through the fuse box.



- Mounting and wiring this product requires skills and experience. For safety's sake, leave the mounting and wiring work to professionals.
- Make sure to ground the unit to a negative 12V DC power supply.
- Do not install the unit in a spot exposed to direct sunlight or excessive heat or humidity. Also avoid places with too much dust or the possibility of water splashing.
- Do not use your own screws. Use only the screws provided.

- If you use the wrong screws, you could damage the unit.
- If the power is not turned ON ("PROTECT" is displayed), the speaker wire may have a short-circuit or touched the chassis of the vehicle and the protection function may have been activated. Therefore, the speaker wire should be checked.
- If your car's ignition does not have an ACC position, connect the ignition wires to a power source that can be turned on and off with the ignition key. If you connect the ignition wire to a power source with a constant voltage supply, as with battery wires, the battery may die.
- If the console has a lid, make sure to install the unit so that the faceplate will not hit the lid when closing and opening.
- If the fuse blows, first make sure the wires aren't touching to cause a short circuit, then replace the old fuse with one with the same rating.
- Insulate unconnected wires with vinyl tape or other similar material. To prevent a short circuit, do not remove the caps on the ends of the unconnected wires or the terminals.
- Connect the speaker wires correctly to the terminals to which they correspond. The unit may be damaged or fail to work if you share the ⊖ wires or ground them to any metal part in the car.
- When only two speakers are being connected to the system, connect the connectors either to both the front output terminals or to both the rear output terminals (do not mix front and rear). For example, if you connect the ⊕ connector of the left speaker to a front output terminal, do not connect the ⊖ connector to a rear output terminal.
- After the unit is installed, check whether the brake lamps, blinkers, wipers, etc. on the car are working properly.
- Mount the unit so that the mounting angle is 30° or less.

## About CD players/disc changers connected to this unit

Kenwood disc changers/ CD players released in 1998 or later can be connected to this unit. Refer to the catalog or consult your Kenwood dealer for connectable models of disc changers/ CD players. Note that any Kenwood disc changers/ CD players released in 1997 or earlier and disc changers made by other makers cannot be connected to this unit. Connecting unsupported disc changers/CD players to this unit may result in damage. Set the "O-N" Switch to the "N" position for the applicable Kenwood disc changers/ CD players. The functions you can use and the information that can be displayed may differ depending on the models being connected.

# Connecting Wires to Terminals

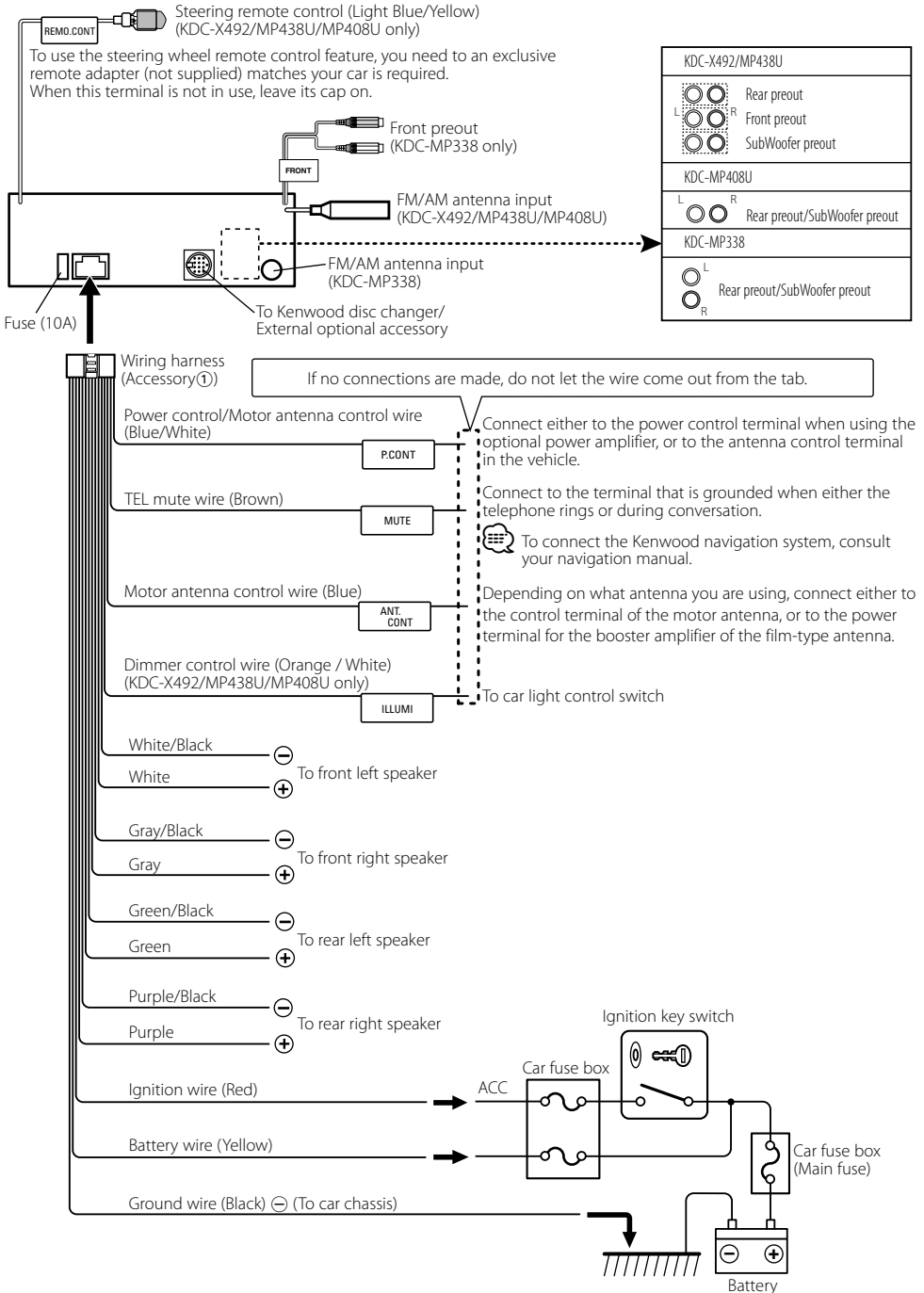

# Installation

## non-Japanese cars

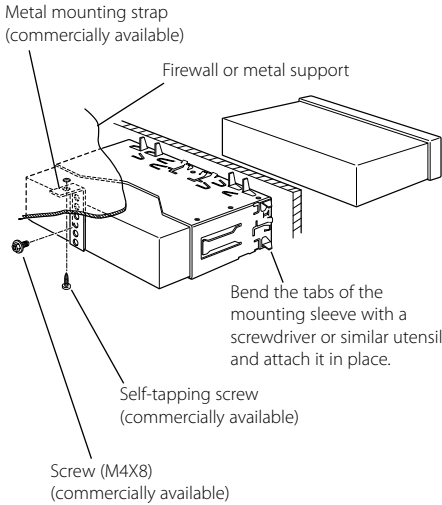

- Make sure that the unit is installed securely in place. If the unit is unstable, it may malfunction (for example, the sound may skip).

## Japanese cars

- 1 Refer to the section <Removing the hard rubber frame> and then remove the hard rubber frame.
- 2 Align the holes in the unit (two locations on each side) with the vehicle mounting bracket and secure the unit with the accessory screws.

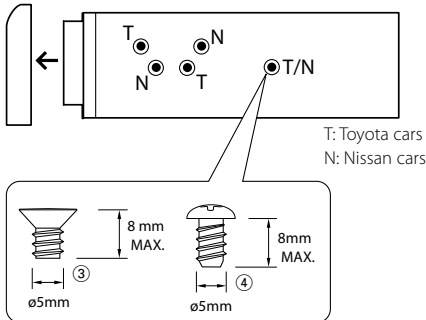

Accessory③...for Nissan car  
Accessory④...for Toyota car

## Removing the hard rubber frame

- 1 Engage the catch pins on the removal tool and remove the two locks on the upper level. Upper the frame and pull it forward as shown in the figure.

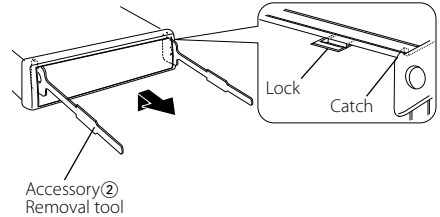

- 2 When the upper level is removed, remove the lower two locations.



- The frame can be removed from the bottom side in the same manner.

## Removing the Unit

- 1 Refer to the section <Removing the hard rubber frame> and then remove the hard rubber frame.
- 2 Remove the screw (M4 × 8) on the back panel.
- 3 Insert the two removal tools deeply into the slots on each side, as shown.
- 4 Lower the removal tool toward the bottom, and pull out the unit halfway while pressing towards the inside.

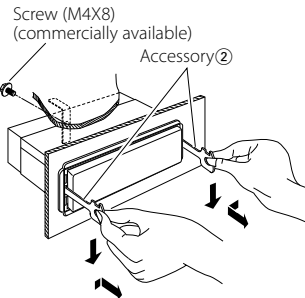

- Be careful to avoid injury from the catch pins on the removal tool.
- 5 Pull the unit all the way out with your hands, being careful not to drop it.

# Troubleshooting Guide

Some functions of this unit may be disabled by some settings made on this unit.

- !** • **Cannot set up the subwoofer.**
- **Cannot set up the High Pass Filter.**
- **Cannot set up the Fader.**
- **No Audio control effect on AUX.**
  - ▶ Preout is not set to subwoofer. <sup>Ⓢ</sup> "SWPRE" of <Menu System> (page 12)
  - "Subwoofer output" of <Basic Operation> (page 4) is not set to On.
  - The Dual zone system function is enabled. <sup>Ⓢ</sup> <Audio Setup> (page 7)

- !** • **Cannot set up the subwoofer phase.**
  - ▶ The Low Pass Filter is set to Through. <sup>Ⓢ</sup> <Audio Setup> (page 7)

- !** • **Cannot select the output destination of the subsource in the Dual zone.**
- **Cannot adjust the volume of the rear speakers.**
  - ▶ The Dual zone function is disabled. <sup>Ⓢ</sup> <Audio Setup> (page 7)

- !** • **Cannot register a security code.**
- **Cannot set up Display Illumination Control.**
  - ▶ <Demonstration mode Setting> (page 14) is not turned off.

What might seem to be a malfunction in your unit may just be the result of slight misoperation or miswiring. Before calling service, first check the following table for possible problems.

## Tuner source

- ?** **Radio reception is poor.**
  - ✓ The car antenna is not extended.  
<sup>Ⓢ</sup> Pull the antenna out all the way.

## Disc source

- ?** **The specified disc does not play, but another one plays instead.**
  - ✓ The specified CD is quite dirty.  
<sup>Ⓢ</sup> Clean the CD.
  - ✓ The disc is loaded in a different slot from that specified.  
<sup>Ⓢ</sup> Eject the disc magazine and check the number for the specified disc.
  - ✓ The disc is severely scratched.  
<sup>Ⓢ</sup> Try another disc instead.

## Audio file source

- ?** **The sound skips when an Audio file is being played.**
  - ✓ The media is scratched or dirty.  
<sup>Ⓢ</sup> Clean the media, referring to the CD cleaning of the section on <Handling CDs> (page 3).
  - ✓ The recording condition is bad.  
<sup>Ⓢ</sup> Record the media again or use another media.

# Troubleshooting Guide

## The messages shown below display your systems condition.

- TOC ERROR: • No disc has been loaded in the disc magazine.  
• The CD is quite dirty. The CD is upside-down. The CD is scratched a lot.
- E-05: The disc is unreadable.
- E-77: The unit is malfunctioning for some reason.  
⇨ Press the reset button on the unit. If the "E-77" code does not disappear, consult your nearest service center.
- E-99: Something is wrong with the disc magazine. Or the unit is malfunctioning for some reason.  
⇨ Check the disc magazine. And then press the reset button on the unit. If the "E-99" code does not disappear, consult your nearest service center.
- IN (Blink): The CD player section is not operating properly.  
⇨ Reinsert the CD. If the CD cannot be ejected or the display continues to flash even when the CD has been properly reinserted, please switch off the power and consult your nearest service center.
- PROTECT: The speaker wire has a short-circuit or touches the chassis of the vehicle, and then the protection function is activated.  
⇨ Wire or insulate the speaker cable properly and press the reset button. If the "PROTECT" code does not disappear, consult your nearest service center.
- NA FILE: An Audio file is played with a format that this unit can't support.
- COPY PRO: A copy-protected file is played.
- READ ERROR: The file system of the connected USB device is broken.  
⇨ Copy the files and folders for the USB device again. If the error message is still displayed, initialize the USB device or use other USB devices.
- NO DEVICE: The USB device is selected as a source although no USB device is connected.  
⇨ Change the source to any source other than USB. Connect an USB device, and change the source to USB again.
- N/A DEVICE: An unsupported USB device is connected.  
⇨ Remove the USB device without entering the remove mode.
- NO MUSIC DATA/E-15:  
• The connected USB device contains no playable audio file.  
• Media was played that doesn't have data recorded that the unit can play.

## USB ERROR/USB (Blink):

Some trouble may have occurred to the connected USB device.  
⇨ Remove the USB device, then cycle the power switch to ON. If the same display is repeated, use another USB device. Remove the USB device without entering the remove mode.

## iPod ERROR:

Connection to the iPod has failed.  
⇨ Check that the connected iPod is an iPod that is supported. See <About Audio file> (page 16) for information on supported iPods.  
⇨ Remove the USB device and then reconnect it.  
⇨ Confirm that the software for the iPod is the latest version.

## USB REMOVE:

The Remove mode has been selected for the USB device/iPod. You can remove the USB device/iPod safely.

# Specifications

## FM tuner section

---

- Frequency range
  - 200 kHz space
    - : 87.9 MHz – 107.9 MHz
  - 50 kHz space (KDC-MP408U)
    - : 87.5 MHz – 108.0 MHz
- Usable sensitivity (S/N = 30dB)
  - : 9.3dBf (0.8  $\mu$ V/75  $\Omega$ )
- Quieting Sensitivity (S/N = 50dB)
  - : 15.2dBf (1.6  $\mu$ V/75  $\Omega$ )
- Frequency response ( $\pm$ 3 dB)
  - : 30 Hz – 15 kHz
- Signal to Noise ratio (MONO)
  - : 70 dB
- Selectivity ( $\pm$ 400 kHz)
  - :  $\geq$  80 dB
- Stereo separation (1 kHz)
  - : 40 dB

## AM tuner section

---

- Frequency range (10 kHz space)
  - : 530 kHz – 1700 kHz
- Usable sensitivity (S/N = 20dB)
  - : 28 dB $\mu$  (25  $\mu$ V)

## CD player section

---

- Laser diode
  - : GaAlAs
- Digital filter (D/A)
  - : 8 Times Over Sampling
- D/A Converter
  - : 24 Bit
- Spindle speed
  - : 500 – 200 rpm (CLV)
- Wow & Flutter
  - : Below Measurable Limit
- Frequency response ( $\pm$ 1 dB)
  - : 10 Hz – 20 kHz
- Total harmonic distortion (1 kHz)
  - KDC-X492 : 0.008 %
  - KDC-MP438U/MP408U/MP338 : 0.01 dB
- Signal to Noise ratio (1 kHz)
  - KDC-X492 : 110 dB
  - KDC-MP438U/MP408U/MP338 : 108 dB
- Dynamic range
  - : 93 dB
- MP3 decode
  - : Compliant with MPEG-1/2 Audio Layer-3
- WMA decode
  - : Compliant with Windows Media Audio
- AAC decode
  - : AAC-LC ".m4a" files

## USB Interface (KDC-X492/MP438U/MP408U)

---

- USB Standard
  - : USB1.1/ 2.0
- Maximum Supply current
  - : 500 mA
- File System
  - : FAT16/ 32
- MP3 decode
  - : Compliant with MPEG-1/2 Audio Layer-3
- WMA decode
  - : Compliant with Windows Media Audio
- AAC decode
  - : AAC-LC ".m4a" files

## Audio section

---

- Maximum output power
  - : 50 W x 4
- Full Bandwidth Power (at less than 1% THD)
  - : 22 W x 4
- Speaker Impedance
  - : 4 – 8  $\Omega$
- Tone action
  - Bass : 100 Hz  $\pm$ 8 dB
  - Middle : 1 kHz  $\pm$ 8 dB
  - Treble : 10 kHz  $\pm$ 8 dB
- Preout level / Load (CD)
  - KDC-X492 : 4000 mV/10 k $\Omega$
  - KDC-MP438U/MP408U/MP338 : 2500 mV/10 k $\Omega$
- Preout impedance
  - :  $\leq$  600  $\Omega$

## Auxiliary input

---

- Frequency response ( $\pm$ 1 dB)
  - : 20 Hz – 20 kHz
- Input Maximum Voltage
  - : 1200 mV
- Input Impedance
  - : 10 k $\Omega$

## General

---

- Operating voltage (11 – 16V allowable)
  - : 14.4 V
- Current consumption
  - : 10 A
- Installation Size (W x H x D)
  - : 182 x 53 x 155 mm
  - 7-3/16 x 2-1/16 x 6-1/8 inch
- Weight
  - : 3.1 lbs (1.40 kg)

# Table des matières

|   |           |  |           |
|---|-----------|--|-----------|
| <b>Avant l'utilisation</b>                                  | <b>25</b> | <b>Appendice</b>                                 | <b>38</b> |
| <b>Fonctionnement basique</b>                               | <b>26</b> | <b>Accessoires/<br/>Procédure d'installation</b> | <b>40</b> |
| Fonctions générales   |           | <b>Connexion des câbles aux bornes</b>           | <b>41</b> |
| Fonctions du tuner  |           | <b>Installation</b>                              | <b>42</b> |
| Fonctions de lecture de disque et de fichier audio          |           | <b>Guide de dépannage</b>                        | <b>43</b> |
| <b>Fonctionnement général</b>                               | <b>28</b> | <b>Spécifications</b>                            | <b>45</b> |
| Commande audio  |           |  |           |
| Réglage en détail de la commande audio                      |           |  |           |
| Réglage audio   |           |  |           |
| Réglage des enceintes                                       |           |  |           |
| Commutation de l'affichage                                  |           |  |           |
| <b>Fonctionnement du tuner</b>                              | <b>31</b> |  |           |
| Syntonisation à accès direct                                |           |  |           |
| Réglage des intervalles de fréquence                        |           |  |           |
| <b>Fonctionnement des disques audio/<br/>fichiers audio</b> | <b>31</b> |  |           |
| Lecture des fonctions du changeur de disques                |           |  |           |
| Recherche directe de morceau                                |           |  |           |
| Recherche directe de disque                                 |           |  |           |
| Sélection de liste  |           |  |           |
| Sélection iPod  |           |  |           |
| Sélection de la piste                                       |           |  |           |
| <b>Fonctionnement du menu</b>                               | <b>33</b> |  |           |
| Système de menu   |           |  |           |
| Activation du code de sécurité                              |           |  |           |
| Désactivation du code de sécurité                           |           |  |           |
| Réglage manuel de l'horloge                                 |           |  |           |
| Commandes AMP   |           |  |           |
| Réglage de l'affichage d'entrée auxiliaire                  |           |  |           |
| Réglage du mode de réception                                |           |  |           |
| Réglage du mode de démonstration                            |           |  |           |
| <b>Opérations de base de la télécommande</b>                | <b>37</b> |  |           |

**Table des illustrations utilisée dans ce document**

Le panneau de commande du modèle KDC-X492 est utilisé afin de décrire les différentes opérations dans ce document.

**Lecture de données AAC, MP3, et WMA**

Ce document se réfère aux données AAC, MP3, et WMA conservées dans des périphériques iPod, USB, et des "fichiers audio" CD-R/RW. Reportez-vous à la section des "fichiers audio" pour pouvoir contrôler ces données. Voir <À propos des fichiers audio> (page 38) pour obtenir plus de détails.

- iPod is a trademark of Apple Inc., registered in the U.S. and other countries.
- The "AAC" logo is trademark of Dolby Laboratories.



# Avant l'utilisation

## ⚠ AVERTISSEMENT

### Pour éviter toute blessure et/ou incendie, veuillez prendre les précautions suivantes:

- Pour éviter les court-circuits, ne jamais mettre ou laisser d'objets métalliques (comme une pièce de monnaie ou un outil en métal) à l'intérieur de l'appareil.

### Avant d'utiliser l'appareil pour la première fois

Cet appareil est réglé au préalable sur le mode de démonstration.

Lors de la première utilisation de cet appareil, annuler le <Réglage du mode de démonstration> (page 36).

### Comment réinitialiser votre appareil

- Si cet appareil ou l'appareil connecté (échangeur automatique de disques, etc.) ne fonctionne pas correctement, appuyer sur la touche de réinitialisation. L'appareil retourne aux réglages de l'usine quand la touche de réinitialisation est pressée.

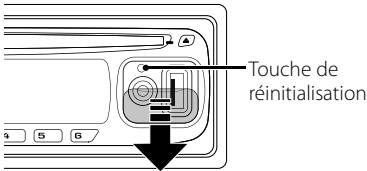

### Nettoyage de l'appareil

Si le panneau avant de cet appareil est taché, essayez-le avec un chiffon sec et doux comme ceux au silicone. Si le panneau avant est très taché, essayez-le avec un chiffon imbibé d'un produit de nettoyage neutre et ensuite essayez toute trace de ce produit.



- La pulvérisation directe de produit de nettoyage sur l'appareil risque d'affecter les pièces mécaniques. L'utilisation d'un chiffon rugueux ou d'un liquide volatil tel qu'un solvant ou de l'alcool pour essuyer le panneau avant peut rayer la surface ou effacer des caractères.

### Nettoyage des contacts de la façade

Si les contacts de l'appareil ou de la façade deviennent sales, essayez-les avec un chiffon sec et doux.

### Condensation sur la lentille

Juste après avoir mis le chauffage de la voiture par temps froid, de l'humidité risque de se former sur la lentille à l'intérieur du lecteur CD. Cette condensation peut rendre la reproduction de CD impossible. Dans ce cas, retirez le disque et attendez que l'humidité s'évapore. Si l'appareil ne fonctionne toujours pas normalement après quelques temps, consultez votre revendeur Kenwood.

- Si vous rencontrez des problèmes pendant l'installation, consultez votre revendeur Kenwood.
- Lorsque vous achetez des accessoires en option, vérifiez auprès de votre revendeur Kenwood que ces accessoires fonctionnent avec votre modèle dans votre région.
- Les caractères pouvant être affichés par cet appareil sont A-Z 0-9 @ " ' ' % & \* + - = , . / \ < > [ ] ( ) ; ^ - { } | ~ .
- Les illustrations de l'affichage et du panneau apparaissant dans ce manuel sont des exemples utilisés pour expliquer avec plus de clarté comment les commandes sont utilisées. Il est donc possible que les illustrations d'affichage puissent être différentes de ce qui est réellement affiché sur l'appareil, et aussi que certaines illustrations représentent des choses impossibles à réaliser en cours de fonctionnement.

### Manipulation des CD

- Ne pas toucher la surface d'enregistrement d'un CD.
- Ne pas coller de ruban adhésif, etc. sur les CD et ne pas utiliser de CD avec du ruban adhésif collé dessus.
- Ne pas utiliser d'accessoires de type disque CD.
- Nettoyez un CD en partant du centre vers l'extérieur.
- Pour retirer les CD de cet appareil, les extraire à l'horizontale.
- Si le trou central ou le bord extérieur du CD comporte des bavures, ne l'utiliser qu'après les avoir retiré avec un stylo à bille, etc.

### CD qui ne peuvent être utilisés

- Les CD non circulaires ne peuvent être utilisés.

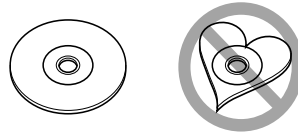

- Les CD comportant des colorations sur la surface d'enregistrement ou qui sont sales ne peuvent être utilisés.
- Cet appareil ne peut lire que les CD comportant



Il ne peut jouer les disques qui ne comportent pas la marque.

- Un CD-R ou CD-RW qui n'a pas été finalisé ne peut être lu. (Pour le procédé de finalisation, veuillez consulter votre programme de gravure de CD-R/CD-RW et les instructions du manuel d'utilisation de votre graveur de CD-R/CD-RW.)

# Fonctionnement basique

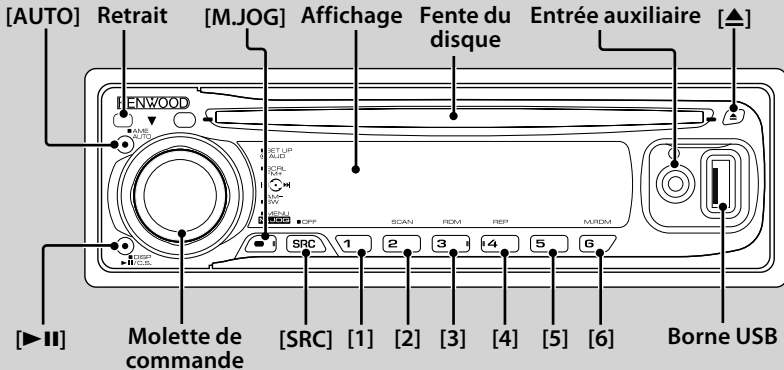

## Fonctions générales

### Touche d'alimentation/Sélection de la source



[SRC]

Mise en marche.

Une fois en marche, la source alterne entre Tuner ("TUNER"), USB ou iPod ("USB" ou "iPod"), CD ("CD"), Entrée auxiliaire ("AUX"), et Standby ("STANDBY") à chaque pression de la touche.

Appuyez pendant au moins 1 seconde pour éteindre l'autoradio.



Pour plus de détail sur comment connecter les périphériques USB et iPod, veuillez vous reporter à la section «À propos des fichiers audio» (page 38).

- Lorsqu'un accessoire optionnel est connecté, le nom de la source apparaît pour chaque appareil.
- Une fois la connexion de l'iPod reconnue, l'affichage de la source passe de "USB" à "iPod".

### Contrôle du volume Molette de commande

Tourner la molette pour régler le volume.

### Retrait de la façade Retrait

Libère le verrou de la façade afin de retirer cette dernière. Reportez-vous au schéma suivant lorsqu'elle sera remise en place.

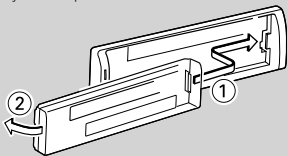

- La façade est une pièce de précision de l'équipement et elle peut être endommagée en cas de chocs ou de secousses.
- Conservez la façade dans son étui lorsqu'elle est détachée.

- Ne pas exposer la façade (et l'étui de la façade) à la lumière directe du soleil ou à une chaleur ou humidité excessive. Évitez également les endroits trop poussiéreux ou exposés aux éclaboussures.
- Pour éviter toute détérioration, ne touchez pas les contacts de l'appareil ou de la façade avec les doigts.

### Entrée auxiliaire Entrée auxiliaire

Utiliser pour connecter un appareil audio portable à l'aide d'un câble à mini-prise (3.5 Ø).



- Utiliser un câble à mini-prise (stéréo) sans résistance.

### Mise en sourdine du volume lors de la réception d'un appel téléphonique

Lors d'un appel, "CALL" s'affiche et le système audio est mis en pause.

Lorsque l'appel se termine, "CALL" disparaît et le système audio est réactivé.

Le système audio peut être réactivé pendant un appel en appuyant sur la touche [SRC].

### Sortie Subwoofer Molette de commande

Permet d'activer ("SUBWOOFER ON") et de désactiver ("SUBWOOFER OFF") à chaque fois que vous poussez vers le bas pendant au moins 2 secondes.

## Fonctions du tuner

### Sélection de la bande Molette de commande

Commute entre FM1, FM2, et FM3 à chaque fois que vous poussez la molette de commande vers le haut. Passe à AM à chaque fois que vous poussez vers le bas.

### Syntonisation Molette de commande

Permet de changer la fréquence en appuyant vers la gauche ou vers la droite.



- Pendant la réception de stations stéréo, le témoin "ST" est allumé.



: Indique la touche, etc. à actionner.

## Sélection du mode de syntonisation

Alterne comme indiqué ci-dessous à chaque pression de cette touche.

| Mode de syntonisation           | Affichage       | Opération   |
|---------------------------------|-----------------|---|
| Recherche automatique           | "SEEK : AUTO1"  | Recherche automatique d'une station.  |
| Recherche de station prérégulée | "SEEK : AUTO2"  | Recherche dans l'ordre des stations présentes dans la mémoire de pré-réglage. |
| Manuel                          | "SEEK : MANUAL" | Commande normale manuelle de la syntonisation.                                |

## Mémoire prérégulée

Permet de mémoriser la station sélectionnée en appuyant pendant au moins 2 secondes.

## Entrée de la mémoire prérégulée

Permet de mémoriser automatiquement six stations ayant une réception de bonne qualité en appuyant pendant au moins 2 secondes.

## Syntonisation prérégulée

Rappelle la station mémorisée.

## Fonctions de lecture de disque et de fichier audio

### Lecture du disque

Commence la lecture lorsqu'un disque est inséré. Lorsqu'un CD est inséré, le témoin "IN" s'allume.



- Les CD 3" (8 cm) ne sont pas supportés. Vous risquez de provoquer un dysfonctionnement en essayant d'un insérer un à l'aide d'un adaptateur.

### Lecture périphérique USB (Fonction du KDC-X492/

#### MP438U/MP408U)

Utilisé pour connecté le dispositif USB au câble USB (accessoire optionnel) qui est connecté à la borne USB. Lorsque le périphérique USB est connecté, le témoin "USB" est allumé.



- Pour plus de détail sur les fichiers audio, les supports et les périphériques qui peuvent être reproduits par cet appareil, veuillez vous reporter à la section <A propos des fichiers audio> (page 38).

### Pause et lecture

Commute entre pause et lecture à chaque pression de cette touche.

### Ejection du disque



- Il est possible d'éjecter le disque 10 minutes après l'arrêt du moteur.

## Retrait du périphérique USB

Appuyer sur cette touche pendant 2 secondes ou plus pour sélectionner le mode de retrait de périphérique, puis retirer le périphérique USB. En mode de retrait, "USB REMOVE" s'affiche.

## Recherche de musique



### Molette de commande

Permet de changer la musique en poussant vers la gauche ou vers la droite.

Retour ou avance rapide de la musique en continuant de pousser vers la gauche ou vers la droite. (Aucun son n'est émis pendant la lecture d'un fichier audio.)

## Recherche de dossier

Permet de changer le dossier contenant le fichier audio en poussant vers le haut ou vers le bas.

## Mode de sélection

Après avoir appuyé sur cette touche, vous pouvez rapidement rechercher les chansons avec la molette de commande. Voir <Sélection de liste> (page 32), <Sélection iPod> (page 32) pour obtenir des détails.

## Lecture répétée de piste/ fichier/ dossier

Permet d'alterner entre la lecture répétée d'une piste ("TRAC REP ON") et la désactivation de la fonction ("REP OFF") en appuyant sur la touche pendant la lecture d'un CD. Alterne entre la répétition d'un fichier ("FILE REP ON"), d'un dossier ("FOLD REP ON"), et la désactivation de la répétition ("REP OFF") pendant la lecture d'un fichier audio.



- La fonction de lecture répétée d'un dossier ne peut être exécutée lorsque l'iPod est en lecture.

## Lecture par balayage

Lit successivement le début des pistes du disque ou du dossier.

Lorsque la fonction Scan Play est activée, "TRAC SCAN ON"/ "FILE SCAN ON" s'affiche.



- La fonction Scan Play ne peut être exécutée lorsque l'iPod est en lecture.

## Lecture aléatoire

Lit de façon aléatoire la musique contenue sur le disque ou dans le dossier.

Lorsque la fonction de lecture aléatoire est activée, "DISC RDM ON"/ "FOLD RDM ON" s'affiche.

## Défilement texte/titre

Le texte du CD et du fichier audio défile en poussant la molette vers le haut pendant au moins 2 secondes

# Fonctionnement général

## Commande audio

Vous pouvez régler les éléments de commande audio suivants:

| Élément de réglage             | Affichage  | Gamme  |
|--------------------------------|--|--|
| Volume arrière*                | "R-VOLUME"   | 0 — 35   |
| Niveau subwoofer               | "SUB-W L"  | -15 — +15  |
| Amplification des basses**     | "B.BOOST-L"  | "L1"/"L2"/"OFF"<br>(L'indicateur s'active en fonction du réglage.)                                     |
| Système Q                      | "NATURAL"/<br>"USER"/"ROCK"/<br>"POPS"/"EASY"/<br>"TOP40"/"JAZZ" | Natural/User setting/Rock/<br>Pops/Easy/Top 40/Jazz<br>(L'indicateur s'active en fonction du réglage.) |
| Niveau des graves              | "BASS L"   | -8 — +8  |
| Niveau des fréquences moyennes | "MID L"  | -8 — +8  |
| Niveau des aigus               | "TRE L"  | -8 — +8  |
| Balance                        | "BALANCE"  | Gauche 15 — Droite 15  |
| Balance avant/arrière          | "FADER"  | Arrière 15 — Avant 15  |

*Sortez du mode de commande du son (mode de contrôle du volume)*

\*Fonction du KDC-X492/KDC-MP438U/KDC-MP408U.

\*\*Fonction du KDC-MP338.



- "USER": Les niveaux des basses, des médianes, et des aigus sont efficaces. Sur le KDC-X492/KDC-MP438U/KDC-MP408U, cet élément peut être sélectionné à tout moment. Sur le KDC-MP338, cet élément d'affiche uniquement lorsque la qualité de la tonalité a été réglée. Sur le KDC-MP338, cet élément disparaît lorsqu'un autre réglage est sélectionné.
- Vous pouvez régler les graves, les médianes et les aigus pour chaque source.

**1 Sélectionner la source à régler**  
Appuyez sur la touche [SRC].

**2 Entrer en mode de commande du son**  
Appuyez sur la molette de commande.

**3 Sélectionnez l'élément audio à régler**  
Appuyez sur la molette de commande.

**4 Réglez l'élément audio**  
Tournez la molette de commande.

**5 Sortez du mode de commande du son**  
Appuyez sur n'importe quelle touche.  
Appuyez sur une touche autre que la molette de commande ou la touche ▲.

Fonction du KDC-X492/KDC-MP408U

## Réglage en détail de la commande audio

Vous pouvez régler en détail le niveau des fréquences suivantes: graves, moyennes et aigus.

### Niveau des graves

| Élément de réglage              | Affichage  | Gamme                             |
|---------------------------------|------------|-----------------------------------|
| Fréquences centrales des graves | "BASS F"   | 40/50/60/70/80/100/<br>120/150 Hz |
| Facteur de qualité Q des graves | "BASS Q"   | 1,00/1,25/1,50/2,00               |
| Extension des graves            | "BASS EXT" | Désactivé/Activé                  |

### Niveau des fréquences moyennes

| Élément de réglage                           | Affichage | Gamme               |
|--|-----------|---------------------|
| Fréquences centrales moyennes                | "MID F"   | 0,5/1,0/1,5/2,0 kHz |
| Facteur de qualité Q des fréquences moyennes | "MID Q"   | 1,0/2,0             |

### Niveau des aigus

| Élément de réglage         | Affichage | Gamme                   |
|----------------------------|-----------|-------------------------|
| Fréquences centrales aigus | "TRE F"   | 10,0/12,5/15,0/17,5 kHz |

### 1 Sélectionnez l'élément audio de base

Pour savoir comment sélectionner les éléments audio de base <Commande audio> (page 28).

### 2 Passez au mode de réglage fin de la commande du son

Appuyez sur la molette de commande pendant au moins 1 seconde.

### 3 Sélectionnez l'élément de réglage fin du son à régler

Appuyez sur la molette de commande.

### 4 Réglez l'élément de réglage fin du son

Tournez la molette de commande.

### 5 Sortez du mode de commande fine du son

Appuyez sur la molette de commande pendant au moins 1 seconde.



- Lorsque l'Extension des graves est activée, la réponse basse fréquence est étendue de 20%.
- Vous pouvez quitter le mode de commande audio à n'importe quel moment en appuyant sur n'importe quelle touche sauf la molette de commande ou la touche ▲.

## Réglage audio

Vous pouvez régler le système audio, comme suit:

| Élément de réglage         | Affichage  | Gamme                                       |
|----------------------------|------------|---|
| Filtre passe-haut avant *  | "HPF"      | Aucun/40*1/60*1/80/100/120/150/180/220*1 Hz |
| Filtre passe-haut arrière* | "HPR"      | Aucun/40*1/60*1/80/100/120/150/180/220*1 Hz |
| Filtre passe bas           | "LPF SW"   | 50*1/60*1,2/80/100*1/120/160*3/Aucun Hz     |
| Phase du subwoofer*        | "PHASE"    | Inverse (180°)/ Normal (0°)                 |
| Compensation du volume     | "V-OFFSET" | -8 — ±0 (AUX: -8 — +8)                      |
| Contour*                   | "LOUDNESS" | Désactivé/Activé                            |
| Système Double zone*       | "2ZONE"    | Désactivé/Activé                            |

\*Fonction du KDC-X492/KDC-MP438U/KDC-MP408U.

\*1KDC-X492 uniquement.

\*2KDC-MP438U/KDC-MP408U uniquement.

\*3KDC-MP338 uniquement.



- Compensation du volume: Le volume de chaque source peut être réglé différemment du volume de base.
- Contour: Compense les graves et les aigus lorsque le volume est bas. (Seules les graves sont compensées lorsque le syntoniseur est sélectionné en tant que source.)
- Système Double zone  
La source principale et la source secondaire (entrée auxiliaire) génèrent le canal avant et le canal arrière séparément.
  - Le canal de la source auxiliaire est configuré par la "ZONE2" of <Système de menu> (page 33).
  - La source principale est sélectionnée par la touche [SRC].
  - Le volume du canal avant est réglé par la molette de commande.
  - Le volume du canal arrière est réglé par la <Commande du son> (page 28) ou la touche [▲]/[▼] de la télécommande (page 37).
  - La commande audio n'a pas d'effet sur la source auxiliaire.

### 1 Sélectionner la source à régler

Appuyez sur la touche [SRC].

### 2 Entrer en mode de configuration du son

Appuyez sur la molette de commande pendant au moins 1 seconde.

### 3 Sélectionner l'élément de configuration du son à régler

Appuyez sur la molette de commande.

### 4 Régler l'élément de configuration du son

Tournez la molette de commande.

## 5 Sortir du mode de configuration du son

Appuyez sur la molette de commande pendant au moins 1 seconde.

## Réglage des enceintes

Accord fin pour que la valeur du System Q soit optimale en réglant le type d'enceinte;

| Type d'enceinte              | Affichage      |
|------------------------------|----------------|
| Désactivée                   | "SP SEL OFF"   |
| Pour enceinte 5 & 4 pouces   | "SP SEL 5/4"   |
| Pour enceinte 6 & 6x9 pouces | "SP SEL 6*9/6" |
| Pour enceinte OEM            | "SP SEL OEM"   |

### 1 Entrer en Veille

Appuyez sur la touche [SRC].

Sélectionnez l'affichage "STANDBY".

### 2 Entrer en mode de réglage des enceintes

Appuyez sur la molette de commande.

### 3 Sélectionner le type d'enceinte

Tournez la molette de commande.

### 4 Sortir du mode de réglage des enceintes

Appuyez sur la molette de commande.

# Fonctionnement général

## Commutation de l'affichage

Change l'information affichée sur chaque source suivante;

### En source tuner

| Information | Affichage   |
|-------------|-------------|
| Fréquence   | "FREQUENCY" |
| Horloge     | "CLOCK"     |

### En source CD et disque externe

| Information  | Affichage     |
|--|---------------|
| Titre du disque                                      | "DISC TITLE"  |
| Titre de la piste (Dans la source de disque externe) | "TRACK TITLE" |
| Temps de lecture & Numéro de plage                   | "P-TIME"      |
| Horloge  | "CLOCK"       |

### En source de fichier audio

| Information                          | Affichage      |
|--------------------------------------|----------------|
| Titre du morceau & Nom d'artiste     | "TITLE/ARTIST" |
| Nom d'album & Nom d'artiste          | "ALBUM/ARTIST" |
| Nom du dossier                       | "FOLDER NAME"  |
| Nom du fichier                       | "FILE NAME"    |
| Temps de lecture & Numéro du morceau | "P-TIME"       |
| Horloge                              | "CLOCK"        |

### En source radio HD

| Information  | Affichage      |
|--|----------------|
| Nom de la station  | "STATION NAME" |
| Titre du morceau/ Nom de l'artiste/<br>Nom de l'album/ Genre | "TITLE"        |
| Fréquence  | "FREQUENCY"    |
| Horloge  | "CLOCK"        |

### En source radio satellite

| Information                 | Affichage       |
|-----------------------------|-----------------|
| Nom de canal                | "CHANNEL NAME"  |
| Titre du morceau            | "SONG TITLE"    |
| Nom de l'artiste            | "ARTIST NAME"   |
| Nom du compositeur          | "COMPOSER NAME" |
| Nom de catégorie            | "CATEGORY NAME" |
| Identification d'étiquette  | "LABEL NAME"    |
| Commentaire                 | "COMMENT"       |
| Numéro de bande et de canal | "CH NUMBER"     |
| Horloge                     | "CLOCK"         |

### En veille/ source d'entrée auxiliaire

| Information   | Affichage     |
|---------------|---------------|
| Nom de source | "SOURCE NAME" |
| Horloge       | "CLOCK"       |

## 1 Accéder au mode de commutation de l'affichage

Appuyez sur la touche **[▶II]** pendant au moins 1 seconde.

"DISPLAY SEL" s'affiche.

## 2 Sélectionner l'élément d'affichage

Poussez la molette de commande vers la droite ou vers la gauche.

## 3 Quitter le mode de commutation de l'affichage

Appuyez sur la touche **[▶II]**.



- Lorsque l'affichage d'horloge est sélectionné, le réglage d'affichage de chaque source sera commuté sur l'affichage d'horloge.
- Si l'élément affiché sélectionné ne possède aucune information, une information alternative s'affiche.
- Lorsque LX-AMP est connecté, l'élément configuré par le mode d'affichage de LX-AMP est affiché. (KDC-X492 uniquement)
- Lors de la sélection de "FOLDER NAME" pendant la lecture sur iPod, les noms s'afficheront en fonction des éléments à parcourir sélectionnés en cours.

## Fonctionnement du tuner

Fonction de la télécommande

### Syntonisation à accès direct

Vous pouvez entrer la fréquence et syntoniser.

#### 1 Entrer en mode de syntonisation à accès direct

Appuyez sur la touche [DIRECT] de la télécommande.

"----" est affiché.

#### 2 Saisir la fréquence

Appuyez sur les touches numérotées de la télécommande.

Exemple:

| Fréquence souhaitée | Appuyez sur la touche |
|---------------------|-----------------------|
| 92,1 MHz (FM)       | [0], [9], [2], [1]    |
| 810 kHz (AM)        | [0], [8], [1], [0]    |

#### Annulation de la syntonisation à accès direct

Appuyez sur la touche [DIRECT] de la télécommande.



- L'entrée de fréquences de bande FM se fait par étapes de 0,1 MHz minimum.

Fonction du KDC-MP408U

### Réglage des intervalles de fréquence

Vous pouvez changer l'intervalle de réglage de la fréquence.

Le réglage initial est de 50 kHz sur la bande FM.

#### 1 Couper l'alimentation

Appuyez sur la touche [SRC] pendant au moins 1 seconde.

#### 2 Changer l'intervalle de fréquence

En maintenant les touches [1] et [5] appuyées, appuyez sur la touche [SRC].

Retirer votre doigt de la touche une fois que l'affichage apparaît.

L'intervalle de fréquence passe à 200 kHz sur la bande FM.



- Lorsque la même opération est répétée, la fréquence revient au réglage d'origine.
- Lorsque l'intervalle de fréquence est changé, les fréquences en mémoire sont effacées.

## Fonctionnement des disques audio/fichiers audio

### Lecture des fonctions du changeur de disques

Pendant la lecture d'un disque dans le changeur de disque, les fonctions de lecture suivantes peuvent être utilisées.

#### **lecture de la chanson en cours ou du disque de manière répétée. (Répéter la lecture)**

Appuyez sur la touche [4].

Appuyer sur la touche répétitivement permet de répéter la piste ("TRAC REP ON"), le disque ("DISC REP ON"), et désactiver la répétition de lecture ("REP OFF") par ordre séquentiel.

#### **Lit de façon aléatoire la musique contenue dans le changeur de disque. (Lecture aléatoire du magasin)**

Appuyez sur la touche [6].

Appuyer sur la touche bascule le réglage entre l'activation de la lecture aléatoire du magasin ("MGZN RDM ON") et sa désactivation ("RDM OFF").

Fonction de la télécommande

### Recherche directe de morceau

Recherche la piste en saisissant le numéro de piste.

#### 1 Entrer le numéro du morceau

Appuyez sur les touches numérotées de la télécommande.

#### 2 Recherche la musique

Appuyez sur la touche [◀◀] ou [▶▶].

#### Annuler la recherche directe de morceau

Appuyez sur la touche [▶II].



- La recherche de musique directe ne peut être exécutée pendant la lecture de l'iPod, la lecture aléatoire, ou la lecture par balayage.

# Fonctionnement des disques audio/fichiers audio

Fonction des changeurs de disques avec télécommande

## Recherche directe de disque

Rechercher un disque en entrant le numéro du disque.

### 1 Entrer le numéro de disque

Appuyez sur les touches numérotées de la télécommande.

### 2 Rechercher le disque

Appuyez sur la touche [FM] ou [AM].

### Annulation d'une recherche directe de disque

Appuyez sur la touche [▶II].



- Entrez "0" pour sélectionner le disque 10.
- La recherche de disque directe ne peut être exécutée pendant la lecture aléatoire ou la lecture par balayage.

Fonction USB/CD du fichier audio

## Sélection de liste

Recherchez la chanson que vous souhaitez écouter en traçant la structure du support de fichier.

### 1 Saisir mode de sélection Multi Jog

Appuyez sur la touche [M.JOG].

"MULTI JOG ON" s'affiche.

Affiche le nom du fichier audio en cours.

### 2 Rechercher et reproduire un morceau

| Type d'opération                      | Opération  |
|---------------------------------------|--|
| Mouvement entre les dossiers/fichiers | Tournez la molette de commande.  |
| Sélection du dossier/fichier          | Appuyez sur la molette de commande.  |
| Retour au dossier précédent           | Poussez la molette de commande vers la gauche.                             |
| Retour au dossier racine              | Poussez la molette de commande vers la gauche pendant au moins 2 secondes. |

"<" ou ">" à côté du nom de dossier affiché indique que ce dossier est précédé ou suivi d'un autre dossier.

Lorsque le nom d'un fichier s'affiche, "\*" s'ajoute à la fin.

### Annulation du mode de sélection Multi Jog

Appuyez sur la touche [M.JOG].



- La sélection de liste ne peut être exécutée pendant la lecture aléatoire ou la lecture par balayage.

Fonction du KDC-X492/KDC-MP438U  
Fonction de l'iPod

## Sélection iPod

Rechercher la chanson que vous souhaitez écouter en sélectionnant le même élément du menu que l'iPod.

### 1 Saisir le mode de sélection Multi Jog

Appuyez sur la touche [M.JOG].

"MULTI JOG ON" s'affiche.

Affiche la liste de lecture.

### 2 Recherche et lecture d'un morceau

| Type d'opération             | Opération  |
|------------------------------|--|
| Mouvement entre les éléments | Tournez la molette de commande.  |
| Sélection de l'élément       | Appuyez sur la molette de commande.                                      |
| Retour à l'élément précédent | Poussez la molette de commande vers le haut.                             |
| Revenir au menu supérieur    | Pousser la molette de commande vers le haut pendant au moins 2 secondes. |

### Annulation du mode de sélection Multi Jog

Appuyez sur la touche [M.JOG].



- La sélection de l'iPod ne peut être exécuté lors de la lecture aléatoire.

Fonction pour la musique forme de CD audio

## Sélection de la piste

Sélection du morceau que vous souhaitez écouter en tournant la molette de commande.

### 1 Saisir le mode de sélection Multi

Appuyez sur la touche [M.JOG].

"MULTI JOG ON" s'affiche.

Reproduit le morceau en cours numéro.

### 2 Sélectionner la musique

Tournez la molette de commande.

### 3 Lecture du morceau sélectionné

Appuyez sur la molette de commande.

Le mode de sélection Multi Jog s'annule et le morceau sélectionné est reproduit.

### Annulation du mode de sélection Multi Jog

Appuyez sur la touche [M.JOG].



- La sélection de la piste est possible uniquement lors de la lecture du lecteur CD intégré.
- La sélection de la piste ne peut être exécutée pendant la lecture aléatoire ou la lecture par balayage.



# Fonctionnement du menu

## Système de menu

Configurez les fonctions suivantes;

| Affichage                         | Réglage                       | Aperçu du réglage  | Source     |
|-----------------------------------|-------------------------------|--|------------|
| "SECURITY SET"/<br>"SECURITY CLR" | Reportez-vous<br>à la page 34 | Règle/Réinitialise le code<br>de sécurité  | <b>SB</b>  |
| "CLOCK ADJUST"                    | Reportez-vous<br>à la page 35 | Règle l'horloge.   | <b>SB</b>  |
| "DISPLAY"                         | ON*/OFF                       | Eteint l'affichage lorsque<br>vous n'effectuez aucune<br>opération.                                  | —          |
| "DIMMER"<br>*1,2,3                | AUTO*/OFF                     | Diminue la luminosité de<br>l'affichage par rapport aux<br>phares du véhicule.                       | <b>SB</b>  |
| "DIMMER"*4                        | ON/OFF*                       | Ajuste la luminosité de<br>l'affichage en fonction de<br>l'éclairage ambiant.                        | —          |
| "DOT LINE"                        | ON*/OFF                       | Spécifie s'il est nécessaire<br>d'afficher la ligne rouge à<br>points sur l'affichage.               | <b>SB</b>  |
| "SWPRE"*3,4                       | REAR*/<br>SUB-W               | Règle la sortie de la pré-<br>sortie.  | <b>SB</b>  |
| "AMP"*1,2                         | ON*/OFF                       | Allume/éteint<br>l'amplificateur intégré.  | <b>SB</b>  |
| "AMS<br>CONTROL"*1                | Reportez-vous<br>à la page 35 | Commande l'amplificateur<br>LX connecté.   | —          |
| "ZONE2"*1,2,3                     | REAR*/FRONT                   | Spécifie la destination du<br>son de l'entrée AUX lorsque<br>la fonction Double Zone est<br>activée. | <b>SB</b>  |
| "SUPREME"                         | ON*/OFF                       | Active et désactive la<br>fonction Suprême.  | <b>AF</b>  |
| "CRSC"                            | OFF/ON*                       | Active le mode mono pour<br>réduire le bruit lorsque le<br>réception est médiocre.                   | <b>FM</b>  |
| "NAME SET"                        | Reportez-vous<br>à la page 35 | Règle l'affichage lorsqu'une<br>source AUX est activée.  | <b>AUX</b> |
| "SCROLL"                          | AUTO*/<br>MANUAL              | Spécifie si le texte défile<br>automatiquement.  | —          |
| "RECEIVE MODE"                    | Reportez-vous<br>à la page 36 | Active le mode de réception<br>de la radio HR.   | <b>HDR</b> |
| "ESN"                             | —                             | Affiche le numéro de série<br>électronique de radio<br>satellite.                                    | <b>SR</b>  |
| "AUX"                             | OFF/ON1*/<br>ON2              | Détermine si AUX doit être<br>affiché pendant la sélection<br>de la source.                          | <b>SB</b>  |
| "CD READ"                         | 1*/2                          | Active le mode de lecture<br>de CD.  | <b>SB</b>  |
| "DEMO MODE"                       | Reportez-vous<br>à la page 36 | Spécifie si la démonstration<br>doit être activée.   | —          |

\* Réglage d'usine

\*1 Fonction du KDC-X492.

\*2 Fonction du KDC-MP438U.

\*3 Fonction du KDC-MP408U.

\*4 Fonction du KDC-MP338.

L'élément est affiché en fonction de la source en cours sélectionnée. La marque dans la colonne source montre la source depuis laquelle l'élément est affiché.

**SB** : Peut être réglé dans un état autre que veille.

**SB** : Peut être réglé en état de veille.

**AF** : Peut être réglé avec une source de fichier audio du CD/USB (sauf iPod).

**FM** : Peut être réglé pendant la réception FM.

**SR** : Peut être réglé pendant la source radio satellite

**AUX** : Peut être réglé pendant l'accès à une source AUX.

**HDR** : Peut être réglé avec une source HD Radio.

— : Peut être réglé pendant les sources.

### 1 Entrer en mode menu

Appuyez sur la touche **[M.JOG]** pendant au moins 1 seconde.

"MENU" s'affiche.

### 2 Sélectionner l'élément du menu

Poussez la molette de commande vers le haut ou vers le bas.

### 3 Régler l'élément du menu

Poussez la molette de commande vers la droite ou vers la gauche.

### 4 Sortir du mode menu

Appuyez sur la touche **[M.JOG]**.



- Reportez-vous à la page respective pour savoir comment régler les éléments avec le numéro de page de référence.
- "ZONE2" s'affiche lorsque "2ZONE" est activé dans <Réglage audio> (page 29).
- Reportez-vous à l'<Appendice> (page 38) pour plus de détails sur les éléments du menu.
- Les champs électriques puissants (comme les lignes électriques) peuvent causer une instabilité de la qualité sonore lorsque le système CRSC est activé. Dans ce type de situation, désactivez-le.

# Fonctionnement du menu

## Activation du code de sécurité

---



- Vous pouvez régler le code de sécurité avec un nombre à 4 chiffres de votre choix.
- Le code de sécurité ne peut pas être affiché ou référencé. Notez le code de sécurité et conservez-le dans un endroit sûr.

### 1 Sélectionner l'élément du code de sécurité pendant le mode menu

Sélectionner l'affichage "SECURITY SET".

Pour savoir comment sélectionner les éléments du menu, reportez-vous au <Système de menu> (page 33).

### 2 Entrer en mode code de sécurité

Appuyez sur la molette de commande pendant au moins 1 seconde.

Lorsque "ENTER" s'affiche, "CODE" s'affiche également.

### 3 Sélectionner les chiffres à saisir

Poussez la molette de commande vers la droite ou vers la gauche.

### 4 Sélectionner les numéros du code de sécurité

Poussez la molette de commande vers le haut ou vers le bas.

### 5 Répétez les étapes 3 et 4, et complétez le code de sécurité.

### 6 Confirmer le code de sécurité

Appuyez sur la molette de commande pendant au moins 3 seconde.

Lorsque "RE-ENTER" s'affiche, "CODE" s'affiche également.

### 7 Effectuez les opérations de étapes 3 à 6 et saisissez à nouveau le code de sécurité.

"APPROVED" s'affiche.

La fonction code de sécurité est activée.



- Lorsqu'un code erroné est saisi aux étapes 3 à 5, répétez la procédure depuis l'étape 3.
- Lorsque la fonction du code de sécurité est activée, "SECURITY SET" change pour "SECURITY CLR".
- Pour désactiver la Fonction du code de sécurité, voir la section suivante, <Désactivation du code de sécurité>.

### 8 Sortez du mode de code de sécurité

Appuyez sur la touche [M.JOG].

## Saisir le code de sécurité

Le code de sécurité est nécessaire pour utiliser cet appareil audio lorsque l'autoradio est utilisé pour la première fois après avoir été retiré de la source d'alimentation de la batterie ou lorsque la touche Reset est enfoncée.

### 1 Allumez l'appareil.

### 2 Effectuez les opérations des étapes 3 à 6 et entrez le code de sécurité.

"APPROVED" s'affiche.

## Désactivation du code de sécurité

---

Désactivation de la fonction du code de sécurité.

### 1 Sélectionner l'élément du code de sécurité pendant le mode menu

Sélectionnez l'affichage "SECURITY CLR".

Pour savoir comment sélectionner les éléments du menu, reportez-vous au <Système de menu> (page 33).

### 2 Entrer en mode code de sécurité

Appuyez sur la molette de commande pendant au moins 1 seconde.

Lorsque "ENTER" s'affiche, "CODE" s'affiche également.

### 3 Sélectionner les chiffres à saisir

Poussez la molette de commande vers la droite ou vers la gauche.

### 4 Sélectionner les numéros du code de sécurité

Poussez la molette de commande vers le haut ou vers le bas.

### 5 Répétez les étapes 3 et 4, et complétez le code de sécurité.

### 6 Appuyez sur la molette de commande pendant au moins 3 seconde.

"CLEAR" s'affiche.

La fonction code de sécurité est désactivée.

### 7 Sortez du mode de code de sécurité

Appuyez sur la touche [M.JOG].



- Si le code de sécurité saisi est incorrect, "ERROR" s'affiche. Entrez un code de sécurité correct.

## Réglage manuel de l'horloge

---

### 1 Sélectionner l'élément de réglage de l'horloge en mode menu

Sélectionner l'affichage "CLOCK ADJUST".  
Pour savoir comment sélectionner les éléments du menu, vous reportez au <Système de menu> (page 33).

### 2 Entrer en mode de réglage de l'horloge Appuyez sur la molette de commande pendant au moins 1 seconde.

L'affichage de l'horloge clignote.

### 3 Régler l'heure Poussez la molette de commande vers le haut ou vers le bas pour régler les heures, et vers la droite ou vers la gauche pour régler les minutes.

### 4 Sortir du mode de réglage de l'horloge Appuyez sur la touche [M.JOG].

Fonction du KDC-X492  
Avec connexion d'appareil LX AMP

## Commandes AMP

---

Vous pouvez contrôler la LX AMP connectée à l'appareil.

### 1 Sélectionner l'élément du code AMP pendant le mode menu

Sélectionner l'affichage "AMS CONTROL".  
Pour savoir comment sélectionner les éléments du menu, reportez-vous au <Système de menu> (page 33).

### 2 Entrer en mode de commande AMP Appuyez sur la molette de commande pendant au moins 1 seconde.

### 3 Sélectionner l'élément de commande AMP pour le réglage Poussez la molette de commande vers le haut ou vers le bas.



- Pour connaître les détails de l'élément de commande AMP, consultez le manuel d'utilisation joint à la lampe LX AMP.

### 4 Régler l'élément de commande AMP Poussez la molette de commande vers la droite ou vers la gauche.

### 5 Quitter le mode de commande AMP Appuyez sur la touche [M.JOG].

## Réglage de l'affichage d'entrée auxiliaire

---

Sélectionne l'affichage ci-dessous lorsque l'appareil est commuté à la source entrée Auxiliaire;

- "AUX"
- "DVD"
- "PORTABLE"
- "GAME"
- "VIDEO"
- "TV"

### 1 Sélectionner le mode de réglage de l'affichage d'entrée auxiliaire

Sélectionnez l'affichage "NAME SET".  
Pour savoir comment sélectionner les éléments du menu, reportez-vous au <Système de menu> (page 33).

### 2 Entrer en mode de réglage de l'affichage d'entrée auxiliaire Appuyez sur la molette de commande pendant au moins 1 seconde.

L'affichage d'entrée auxiliaire actuellement sélectionné est affiché.

### 3 Sélectionner la source d'entrée auxiliaire Poussez la molette de commande vers la droite ou vers la gauche.

### 4 Sortir du mode de réglage de l'affichage d'entrée auxiliaire Appuyez sur la touche [M.JOG].



- Lorsque le fonctionnement s'arrête pendant 10 secondes, le nom en cours est enregistré et le mode de réglage de l'affichage d'entrée auxiliaire se ferme.
- L'affichage d'entrée auxiliaire peut être réglé uniquement lorsque l'entrée auxiliaire intégrée ou l'entrée auxiliaire du KCA-S220A est utilisée. Sur le KCA-S220A, "AUX EXT" s'affiche par défaut.

# Fonctionnement du menu

## Réglage du mode de réception

Réglage du mode du tuner comme suit;

| Mode de syntonisation | Affichage | Opération   |
|-----------------------|-----------|---|
| Mode automatique      | "AUTO"    | Sélectionne automatiquement l'émission analogique lorsqu'il n'y a pas d'émission numérique. |
| Numérique             | "DIGITAL" | Émissions numériques uniquement.  |
| Analogique            | "ANALOG"  | Émissions analogiques uniquement.   |

### 1 Sélectionner le mode de réception pendant le mode menu

Sélectionner l'affichage "RECEIVE MODE".  
Pour savoir comment sélectionner les éléments du menu, reportez-vous au <Système de menu> (page 33).

### 2 Entrer en mode de réception

Appuyez sur la molette de commande pendant au moins 1 seconde.

### 3 Régler le mode de réception

Poussez la molette de commande vers le haut ou vers le bas.

### 4 Sortir du mode de réception

Appuyez sur la touche [M.JOG].

## Réglage du mode de démonstration

Activer et mode de démonstration.

### 1 Sélectionner l'élément de démonstration pendant le mode menu

Sélectionner l'affichage "DEMO MODE".  
Pour savoir comment sélectionner les éléments du menu, reportez-vous au <Système de menu> (page 33).

### 2 Régler le mode de démonstration

Appuyez sur la molette de commande pendant au moins 2 seconde.

Appuyez sur cette touche pendant 2 secondes ou plus permet de basculer entre activation "ON" et désactivation "OFF".

### 3 Quitter le mode de démonstration

Appuyez sur la touche [M.JOG].

# Opérations de base de la télécommande

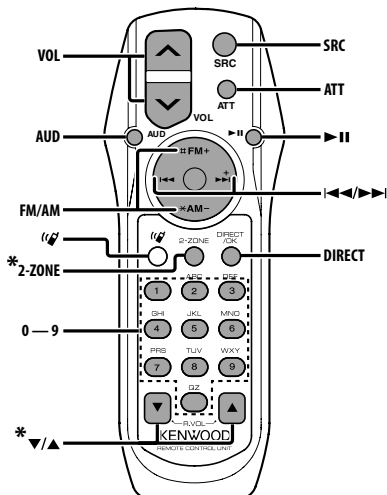

\*KDC-X492/MP438U/MP408U uniquement

## Commande générale

Commande du volume [VOL]

Sélection de la source [SRC]

Réduction du volume [ATT]

Lorsque l'on appuie de nouveau sur la touche, le volume revient à son niveau précédent. Une fois le volume réduit, le témoin "ATT" clignote.

## En commande audio

Sélection de l'élément audio [AUD]

Réglage de l'élément audio [VOL]



- Reportez-vous à <Commande audio> (page 28) pour connaître le mode de fonctionnement, telles que les procédures de commande audio et autres opérations.

## Commande Double Zone

Système Double Zone activé et désactivé

[2-ZONE]

Commande de volume du canal arrière

[▲] / [▼]

## En source tuner/HD Radio

Sélection de la bande [FM]/[AM]

Sélection d'une station [◀◀|/|▶▶]

Rappel des stations préregistrées [1] — [6]

## In CD/USB source

Sélection d'un morceau [◀◀|/|▶▶]

Sélection dossier/disque [FM]/[AM]

Pause/Lecture [▶||]

## En source tuner Satellite Radio

Sélection de la bande préregistrée [FM]

Sélection du canal [◀◀|/|▶▶]

Rappel des canaux préregistrés [1] — [6]



About []

Cette touche sert lorsque le HANDS FREE BOX Bluetooth est connecté. Pour plus d'informations, reportez-vous au mode d'emploi du HANDS FREE BOX Bluetooth.



- Ne pas placer la télécommande dans des endroits exposés à la chaleur tel que le tableau de bord.

## Mise en place et remplacement des piles

Utilisez deux piles "AA"/"R6".

Faire coulisser le couvercle tout en l'appuyant vers le bas pour l'enlever comme indiqué sur l'illustration. Introduire les piles en prenant soin de bien aligner les pôles + et -, en suivant l'illustration située à l'intérieur du boîtier.

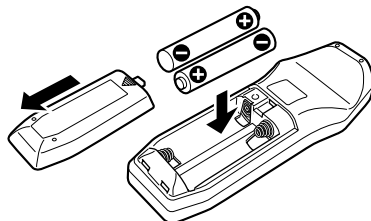

# Appendice

## À propos des fichiers audio

### Fichiers audio compatibles

AAC-LC (.m4a), MP3 (.mp3), WMA (.wma)

### Supports de disque compatibles

CD-R/RW/ROM

### Formats de fichiers de disque compatibles

ISO 9660 Level 1/2, Joliet, Romeo, Nom de fichier étendu.

### Modèle de périphérique USB compatible

KDC-X492, KDC-MP438U, KDC-MP408U

### Périphériques USB compatibles

USB de stockage massif

### Systèmes de fichier de périphérique USB compatibles

FAT16, FAT32

### Modèle compatible iPod

KDC-X492, KDC-MP438U

Bien que les fichiers audio soient conformes aux normes établies ci-dessus, il est possible que la reproduction ne soit pas possible suivant le type ou les conditions du support ou périphérique.

### Ordre de reproduction des fichiers audio

Dans l'exemple de l'arborescence de dossiers et de fichiers ci-dessous, les fichiers sont reproduits dans l'ordre de ① à ⑩.

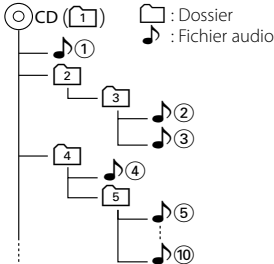

Un manuel en ligne concernant les fichiers audio a été mis sur le site [www.kenwood.com/audiophile/](http://www.kenwood.com/audiophile/). Dans ce manuel en ligne, vous trouverez des informations et des remarques détaillées qui ne sont pas fournies dans le présent manuel. Veuillez à consulter aussi le manuel en ligne.



- Dans le présent manuel, l'expression "périphérique USB" s'utilise aussi pour les mémoires flash et les lecteurs audio numériques avec connecteur USB.
- Le mot "iPod" qui apparaît dans le présent manuel décrit l'iPod connecté au câble de connexion iPod (accessoire optionnel). L'iPod connecté au câble de connexion iPod peut être commandé depuis cet appareil. Les iPod qui peuvent être connectés avec le câble de connexion iPod sont les iPod nano, iPod de 5<sup>ème</sup> génération, iPod classic, et iPod touch. Les autres iPod ne peuvent être connectés.

## À propos du périphérique USB

- Si vous démarrez la lecture après avoir connecté l'iPod, le morceau qui a été reproduit par l'iPod est lu en premier.  
Dans ce cas, "RESUMING" s'affiche sans afficher de nom de dossier, etc. En changeant l'élément de recherche, le titre correct etc. s'affichera.
- Quand l'iPod est connecté à cet appareil, "KENWOOD" ou "✓" s'affiche sur l'iPod pour indiquer que vous ne pouvez pas utiliser l'iPod.
- Quand le périphérique USB est connecté à cet appareil, celui-ci peut être rechargé, pourvu que cet appareil soit mis sous tension.
- Placez le périphérique USB de façon à ce qu'il ne gêne pas la conduite du véhicule.
- Vous ne pouvez pas connecter un périphérique USB via un hub USB et un lecteur multcartes.
- Effectuez des sauvegardes des fichiers audio utilisés avec cet appareil. Les fichiers risquent d'être effacés selon les conditions de fonctionnement du périphérique USB.  
Aucune compensation ne sera accordée pour les torts consécutifs à l'effacement de données enregistrées.
- Aucun périphérique USB n'est fourni avec cet appareil. Vous devez acheter un périphérique USB disponible dans le commerce.
- Pour la connexion du périphérique USB, l'utilisation du CA-UTEX (option) est recommandée.  
Le bon fonctionnement de la lecture n'est pas garanti lorsqu'un autre câble que le câble compatible USB est utilisé. La connexion d'un câble dont la longueur totale dépasse 5 m peut avoir pour conséquence un fonctionnement anormal de la lecture.

## À propos du tuner de radio satellite

Cet appareil est compatible avec les tuners de radio satellite qui sont produits par SIRIUS et XM. Veuillez vous reporter au manuel d'instructions du tuner de radio satellite.

## À propos de la radio HD

Lorsque vous connectez un tuner HD Radio, Les fonctions de tuner de l'autoradio sont désactivées et remplacées par les fonction du tuner HD Radio. Les fonctions du tuner HD Radio sont similaires à celles du tuner de l'autoradio. Reportez-vous aux fonctions du tuner pour savoir comment utiliser ces fonctions.

## Fonctionnement du KCA-BT100

Pour contrôler le KCA-BT100, opérez comme suit:  
 Pour effectuer le paramétrage de <Sélection du mode d'appel>, sélectionnez <Système de menu> (page 33). Appuyez sur la touche **[▶||]** pendant au moins 1 seconde après avoir sélectionné l'élément "DIALING MODE" vous permet de pouvoir entrer en mode de sélection de mode d'appel. Pour quitter le mode de sélection de mode d'appel, appuyez sur la touche [M.JOG].

Pour effectuer <Déconnexion d'un appel>, <Effacer le message de déconnexion> et <Rejeter un appel entrant>, appuyez sur la touche [AUTO] pendant au moins 1 seconde.

De plus, certains affichages sont différents de la description du mode d'emploi KCA-BT100.

| Affichages du mode d'emploi KCA-BT100 | Affichages en cours sur cet appareil |
|---------------------------------------|--------------------------------------|
| "DISCONCT"                            | "HF DISCONCT"                        |
| "CONNECT"                             | "HF CONNECT"                         |
| "PHN-DEL"                             | "DEVICE DEL"                         |
| "P-STATUS"                            | "DVC STATUS"                         |
| "BT-CON Y"                            | "HF CONNECT Y"                       |
| "T-CON N"                             | "HF CONNECT N"                       |

**BT** : Affiche le statut de la connexion Bluetooth. Ce témoin s'allume lorsqu'un téléphone portable est connecté à cet appareil.

**Y, ||** : Affiche la puissance du signal du téléphone portable.

**🔋** : Affiche le niveau de batterie du téléphone portable.



## Glossaire du menu

### • SWPRE (Changement de pré-sortie)

Alterne la pré-sortie entre la sortie arrière ("REAR") et sortie subwoofer ("SUB-W").

### • SUPREME

Technologie permettant d'extrapoler et de compenser à l'aide d'un algorithme propriétaire les hautes fréquences qui sont supprimées lors d'un codage avec un taux de transfert réduit (moins de 128Kbps, cadence d'échantillonnage de 44.1kHz). La compensation est optimisée pour chaque format de compression (AAC, MP3 ou WMA) et traité en fonction du débit.

L'effet est négligeable pour la musique codée avec un taux de transfert élevé ou variable ou dont la gamme de hautes fréquences est réduite.

### • CD READ

Défini le mode de lecture du CD.  
 Lorsque la lecture d'un CD de format spécial est impossible, réglez cette fonction sur "2" pour forcer la lecture. Certains CD audio risquent d'être illisibles, même réglés sur "2". En outre, les fichiers audio ne peuvent pas être lus lorsque la fonction est réglée sur "2". Conservez généralement le réglage sur "1".

1 : Distingue automatiquement les disques de fichiers audio et les disques audio pendant la lecture des disques.

2 : Force la lecture sous forme de CD audio.

### • AUX

Lorsqu'il est activé, la source AUX peut être sélectionnée.

ON1 : Reproduit le son de l'appareil externe connecté à la borne AUX lorsque la source AUX est sélectionnée.

ON2 : Active la fonction d'atténuateur lorsque la source AUX est sélectionnée.  
 Désactivez la fonction d'atténuateur lors de l'écoute d'un appareil externe. Ceci évite de générer un bruit lorsqu'aucun appareil externe n'est connecté à la borne AUX.

OFF : Désactive la sélection de la source AUX.

Choisissez ce réglage lorsque vous n'utilisez pas la borne AUX.

### • ZONE2 (Dual Zone)

Règle la destination (enceinte avant "FRONT" ou enceinte arrière "REAR") de la source auxiliaire (AUX IN) lorsque le système Double zone est activé.

### • DISPLAY

Si l'appareil n'est pas utilisé pendant au moins 5 secondes avec "OFF" sélectionné, l'affichage s'éteint. En mode configuration, l'affichage ne s'éteint même après un laps de temps de 5 secondes.

### • AMP

Sélectionner "OFF" éteint l'amplificateur intégré. Eteindre l'amplificateur intégré améliore la qualité de la sortie préampli.

# Accessoires/Procédure d'installation

## Accessoires

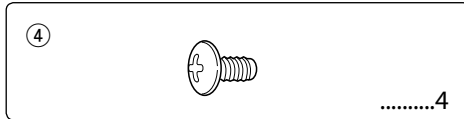
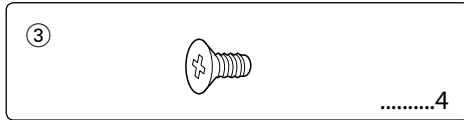
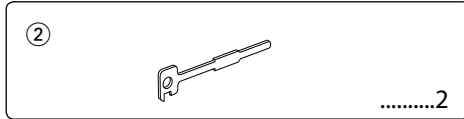
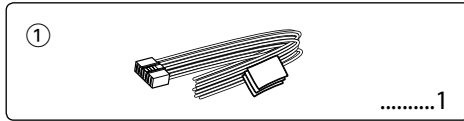

## Procédure d'installation

1. Pour éviter les courts-circuits, retirez la clef de contact et déconnectez la borne  $\ominus$  de la batterie.
2. Connectez le câble d'entrée et de sortie correct à chaque appareil.
3. Connectez les câbles de haut-parleur du faisceau de câbles.
4. Connectez les câbles du faisceau dans l'ordre suivant: masse, batterie, allumage.
5. Connectez le connecteur du faisceau de câbles à l'appareil.
6. Installez l'appareil dans votre voiture.
7. Reconnectez la borne  $\ominus$  de la batterie.
8. Appuyez sur la touche de réinitialisation.

### ▲ AVERTISSEMENT

Si vous connectez le câble d'allumage (rouge) et le câble de batterie (jaune) au châssis de la voiture (masse), vous risquez de causer un court-circuit qui peut provoquer un incendie. Connectez toujours ces câbles à la source d'alimentation de la boîte à fusible.



- Le montage et le câblage de ce produit nécessite des compétences et de l'expérience. Pour des raisons de sécurité, laissez un professionnel effectuer le travail de montage et de câblage.
- Assurez-vous de mettre l'appareil à la masse sur une alimentation négative de 12V CC.
- N'installez pas l'appareil dans un endroit exposé directement à la lumière du soleil, à une chaleur excessive ou à l'humidité. Evitez également les endroits trop poussiéreux ou exposés aux éclaboussures.

- N'utilisez pas vos propres vis. N'utilisez que les vis fournies. L'utilisation de vis incorrectes pourrait endommager l'appareil.
- Si l'appareil ne parvient pas à se mettre sous tension (le message "PROTECT" s'affiche), cela est peut être dû à un court-circuit au niveau du cordon d'enceinte ou à un contact entre ce dernier et le châssis du véhicule, ce qui a pu activer la fonction de protection. Par conséquent, vérifiez le câble de l'enceinte.
- Si l'allumage de votre voiture n'a pas de position ACC, connectez le câble d'allumage à une source d'alimentation qui peut être mise sous et hors tension avec la clef de contact. Si vous connectez le câble d'allumage à une source d'alimentation constante, comme un câble de batterie, la batterie risque de se décharger.
- Si la console est équipée d'un couvercle, assurez-vous d'installer l'appareil de façon à ce que la façade ne touche pas le couvercle lors de la fermeture ou de l'ouverture.
- Si un fusible saute, assurez-vous d'abord que les câbles n'ont pas causé de court-circuit puis remplacez le vieux fusible par un nouveau de même valeur.
- Isolez les câbles non-connectés avec un ruban de vinyle ou d'un autre matériel similaire. Pour éviter les courts-circuits, ne retirez pas non plus les capuchons à l'extrémité des câbles non-connectés ou des prises.
- Connectez séparément chaque câble d'enceinte à la borne correspondante. L'appareil peut être endommagé si le câble négatif  $\ominus$  pour une des enceintes ou le câble de masse entre en contact avec une partie métallique du véhicule.
- Quand deux haut-parleurs seulement sont connectés au système, connectez les câbles soit aux prises de sortie avant, soit aux prises de sortie arrière (c.a.d. ne mélangez pas l'avant et l'arrière). Par exemple, si vous connectez le câble  $\oplus$  du haut parleur de gauche à une prise de sortie avant, ne connectez pas le câble  $\ominus$  du haut-parleur droit à la prise de sortie arrière.
- Après avoir installé l'appareil, vérifiez si les lampes de frein, les indicateurs, les clignotants, etc. de la voiture fonctionnent correctement.
- Monter l'unité de façon à ce que l'angle de montage soit de 30° ou moins.

## Au sujet des lecteurs de CD/changeurs de disque connectés à cet appareil

Les changeurs de disque/ lecteurs de CD Kenwood commercialisés en 1998 ou ultérieurement peuvent être connectés à cet appareil.

Veillez-vous référer au catalogue ou consultez votre revendeur Kenwood pour les modèles de changeurs de disque/ lecteurs de CD pouvant être connectés.

Veillez prendre note que tous les changeurs de disque/ lecteurs de CD Kenwood commercialisés en 1997 ou précédemment et les changeurs de disque d'autres fabricants ne peuvent être connectés à cet appareil. Les connexions non préconisées peuvent causer des dommages.

Réglage du commutateur "O-N" sur la position "N" pour les chargeurs de disque Kenwood/ lecteurs de CD Kenwood applicables.

Les fonctions utilisables et les informations affichables diffèrent suivant les modèles connectés.



# Connexion des câbles aux bornes

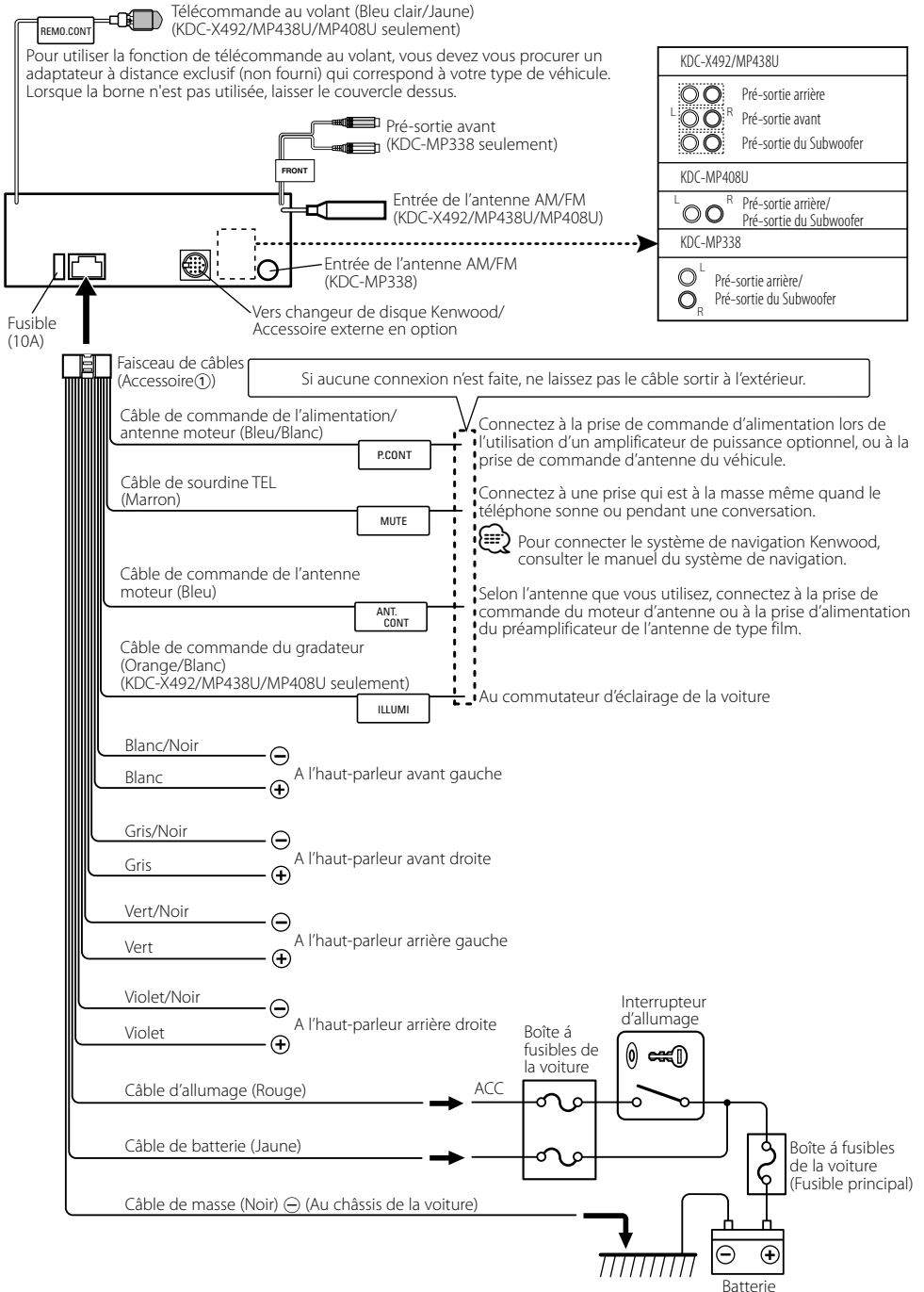

# Installation

## Voitures non-japonaise

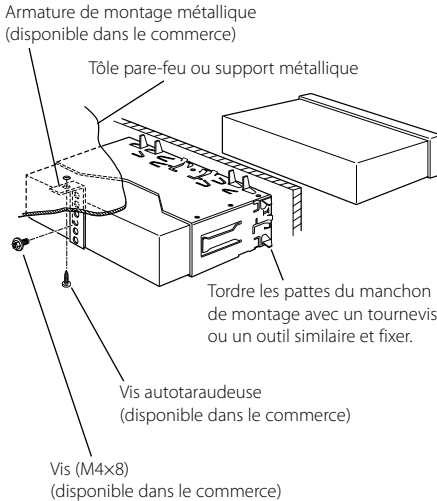

- Assurez-vous que l'appareil est solidement installé. Si l'appareil est instable, il risque de mal fonctionner (par ex. le son risque de sauter).

## Voitures japonaise

- Référez vous à la section <Retrait du cadre en caoutchouc dur> puis retirez le cadre en caoutchouc dur.
- Alignez les creux de l'appareil (deux de chaque côté) avec le support de montage du véhicule et fixez l'appareil avec les vis accessoires.

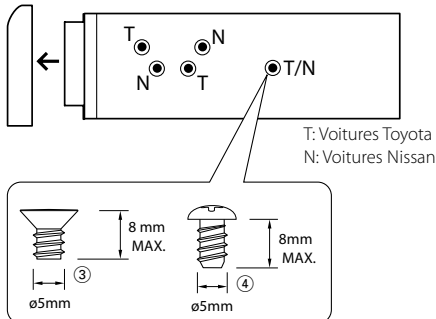

Accessoire③...pour les voitures Nissan  
Accessoire④...pour les voitures Toyota

## Retrait du cadre en caoutchouc dur

- Engagez les broches de saisie sur l'outil de retrait et retirez les deux verrous du niveau supérieur. Soulevez le cadre et tirez-le vers l'avant comme indiqué sur la figure.

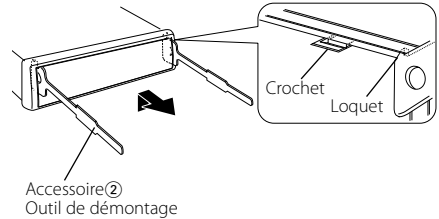

- Lorsque le niveau supérieur est retiré, retirez les deux emplacements inférieurs.

- Le châssis peut être également retiré à partir du côté arrière de la même façon.

## Retrait de l'appareil

- Référez vous à la section <Retrait du cadre en caoutchouc dur> puis retirez le cadre en caoutchouc dur.
- Retirez la vis (M4 x 8) sur le panneau arrière.
- Insérez les deux outils de retrait profondément dans les fentes de chaque côté, comme indiqué.
- Poussez l'outil de retrait vers le bas tout en appuyant, et retirez à moitié l'appareil.

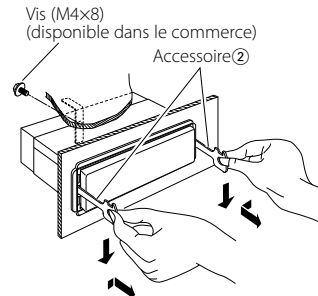

- Faites attention de ne pas vous blesser avec les loquets de l'outil de démontage.

- Sortez l'appareil entièrement avec les mains, en faisant attention de ne pas le faire tomber.

# Guide de dépannage

Certains réglages de cet appareil peuvent désactiver certaines fonctions de l'unité.

- !** • **Impossible de régler le subwoofer.**
  - **Impossible de régler le filtre passe-haut.**
  - **Impossible de configurer le Fader.**
  - **Aucun effet de commande audio sur AUX.**
    - ▶ La pré-sortie n'est pas réglée sur subwoofer. **☞** "SWPRE" du <Système de menu> (page 33)
    - "Sortie Subwoofer" du <Fonctionnement basique> (page 26) n'est pas activée (sur ON).
    - La fonction Double Zone est activée. **☞** <Réglage audio> (page 29)
- 
- !** **Impossible de régler la phase subwoofer.**
    - ▶ Le filtre passe-bas est réglé sur Via. **☞** <Réglage audio> (page 29)
- 
- !** • **Impossible de sélectionner la sortie de la source secondaire dans la Double Zone.**
  - **Impossible de régler le volume des enceintes arrière.**
    - ▶ La fonction Double Zone est désactivée. **☞** <Réglage audio> (page 29)
- 
- !** • **Impossible d'enregistrer un code de sécurité.**
  - **Impossible de configurer la commande d'éclairage de l'affichage.**
    - ▶ <Réglage du mode de démonstration> (page 36) n'est pas désactivé.
- 

Ce qui peut apparaître comme un mauvais fonctionnement de votre appareil n'est peut être que le résultat d'une mauvaise opération ou d'une mauvaise connexion. Avant d'appeler un centre de service, vérifiez d'abord dans le tableau suivant les problèmes possibles.

## Source tuner

- ?** **La réception radio est mauvaise.**
    - ✓ L'antenne de la voiture n'est pas sortie. **☞** Sortez l'antenne complètement.
- 

## En source disque

- ?** **Le disque spécifié n'est pas reproduit mais un autre est reproduit à sa place.**
    - ✓ Le disque spécifié est très sale. **☞** Nettoyez le CD.
    - ✓ Le disque a été inséré dans une autre fente que celle spécifiée. **☞** Ejectez le magasin et vérifiez le numéro du disque spécifié.
    - ✓ Le disque est très rayé. **☞** Essayez un autre disque.
- 

## En source de fichier audio

- ?** **Le son saute lorsqu'un fichier audio est lu.**
    - ✓ Le support média est rayé ou sale. **☞** Nettoyez le support media en vous référant à la rubrique Nettoyage de CD de la section <Manipulation des CD> (page 25).
    - ✓ L'enregistrement est de mauvaise qualité. **☞** Enregistrez de nouveau le support média ou utilisez un nouveau support.
-

# Guide de dépannage

## Les messages ci-dessous indiquent l'état de votre système.

|                |  |                           |   |
|----------------|--|---------------------------|---|
| TOC ERROR:     | <ul style="list-style-type: none"><li>• Aucun disque n'a été inséré dans le magasin à disques.</li><li>• Le CD est très sale. Le CD est à l'envers. Le CD est très rayé.</li></ul>   | N/A DEVICE:               | Un dispositif USB incompatible est connecté.<br>⇨ Retirer le périphérique USB sans saisir le mode suppression.  |
| E-05:          | Le disque est illisible.   | NO MUSIC DATA/E-15:       | <ul style="list-style-type: none"><li>• Le dispositif USB connecté contient des fichiers audio illisibles.</li><li>• Le support utilisé ne dispose pas de données enregistrées que l'appareil peut lire.</li></ul>  |
| E-77:          | L'appareil fonctionne mal pour certaines raisons.<br>⇨ Appuyez sur la touche reset sur l'appareil. Si le code "E-77" ne disparaît pas, consultez la station technique la plus proche.  | USB ERROR/USB (clignote): | Un problème peut être survenu sur le dispositif USB connecté.<br>⇨ Retirer le périphérique USB, puis mettre l'interrupteur d'alimentation sur ON. Si le même affichage se répète, utiliser un autre périphérique USB. Retirer le périphérique USB sans saisir le mode suppression.  |
| E-99:          | Il y a une anomalie dans le magasin de disque. Ou l'unité fonctionne mal pour une raison quelconque.<br>⇨ Vérifiez le magasin à disques. Appuyez ensuite sur la touche reset de l'unité. Si le code "E-99" ne disparaît pas, consultez votre centre de service le plus proche.   | iPod ERROR:               | La connexion à l'iPod a échoué.<br>⇨ Vérifier que l'iPod connecté est un iPod supporté. Voir <À propos des fichiers audio> (page 38) pour obtenir des informations sur les iPod supportés.<br>⇨ Enlevez le périphérique USB, puis reconnectez-le.<br>⇨ Vérifiez que le logiciel de l'iPod soit de la version la plus récente. |
| IN (clignote): | Le lecteur CD ne marche pas correctement.<br>⇨ Réinsérez le CD. Si le CD ne peut pas être éjecté ou si l'affichage continue à clignoter même si le CD a été correctement remis en place, veuillez couper le courant et consulter votre centre de service après-vente le plus proche.                                     | USB REMOVE:               | Le mode Enlever a été sélectionné pour le périphérique USB/iPod. Vous pouvez enlever le périphérique USB/iPod en toute sécurité.  |
| PROTECT:       | Le fil d'enclenchement a un court-circuit ou touche le châssis du véhicule, et par conséquent la fonction de protection est activée.<br>⇨ Disposez ou isolez le câble d'enclenchement correctement et appuyez sur la touche reset. Si le code "PROTECT" ne disparaît pas, consultez la station technique la plus proche. |                           |   |
| NA FILE:       | Le format du fichier audio lu n'est pas supporté par cette unité.  |                           |   |
| COPY PRO:      | Un fichier interdit de copie a été lu.   |                           |   |
| READ ERROR:    | Le système de fichier du dispositif USB connecté est cassé.<br>⇨ Copier les fichiers et les dossiers pour le périphérique USB de nouveau. Si le message d'erreur est toujours affiché, initialiser le dispositif USB ou utiliser un autre dispositif USB.  |                           |   |
| NO DEVICE:     | Le dispositif USB est sélectionné en tant que source bien qu'aucun dispositif USB ne soit connecté.<br>⇨ Réglez la source sur n'importe quelle autre source que USB. Connectez un périphérique USB puis repassez à la source USB.  |                           |   |

# Spécifications

## Section tuner FM

---

- Plage de fréquence
  - Espacement de 200 kHz : 87,9 MHz – 107,9 MHz
  - Espacement de 50 kHz (KDC-MP408U) : 87,5 MHz – 108,0 MHz
- Sensibilité utilisable (S/N = 30dB) : 9,3dBf (0,8  $\mu$ V/75  $\Omega$ )
- Sensibilité silencieuse (S/N = 50dB) : 15,2dBf (1,6  $\mu$ V/75  $\Omega$ )
- Réponse en fréquence ( $\pm 3$  dB) : 30 Hz – 15 kHz
- Taux de Signal/Bruit (MONO) : 70 dB
- Sélectivité ( $\pm 400$  kHz) :  $\geq 80$  dB
- Séparation stéréo (1 kHz) : 40 dB

## Section tuner AM

---

- Plage de fréquence (Espace de 10 kHz) : 530 kHz – 1700 kHz
- Sensibilité utilisable (S/N = 20dB) : 28 dB $\mu$  (25  $\mu$ V)

## Section Disque Compact

---

- Diodes laser : GaAlAs
- Filtre numérique (A/N) : 8 fois suréchantillonnage
- Convertisseur A/N : 24 Bit
- Vitesse de l'axe : 500 – 200 rpm (CLV)
- Pleurage et scintillement : Non mesurables
- Réponse en fréquence ( $\pm 1$  dB) : 10 Hz – 20 kHz
- Distorsion harmonique totale (1 kHz)
  - KDC-X492 : 0,008 %
  - KDC-MP438U/MP408U/MP338 : 0,01 dB
- Taux de Signal/Bruit (1 kHz)
  - KDC-X492 : 110 dB
  - KDC-MP438U/MP408U/MP338 : 108 dB
- Gamme dynamique : 93 dB
- Décodage MP3 : Compatible avec le format MP3 1/2
- Décodage WMA : Compatible Windows Media Audio
- Décode AAC : Fichiers AAC-LC “.m4a”

## Interface USB (KDC-X492/MP438U/MP408U)

---

- Standard USB : USB1.1/ 2.0
- Courant d'alimentation maximum : 500 mA
- Système de fichiers : FAT16/ 32
- Décodage MP3 : Compatible avec le format MP3 1/2
- Décodage WMA : Compatible Windows Media Audio
- Décode AAC : Fichiers AAC-LC “.m4a”

## Section audio

---

- Puissance de sortie maximum : 50 W x 4
- Pleine Puissance de Largeur de Bande (avec une DHT inférieure à 1%) : 22 W x 4
- Impédance d'enceinte : 4 – 8  $\Omega$
- Action en tonalité
  - Graves : 100 Hz  $\pm 8$  dB
  - Centrale : 1 kHz  $\pm 8$  dB
  - Aiguës : 10 kHz  $\pm 8$  dB
- Niveau de préamplification/charge (CD)
  - KDC-X492 : 4000 mV/10 k $\Omega$
  - KDC-MP438U/MP408U/MP338 : 2500 mV/10 k $\Omega$
- Impédance de sortie préamplificateur :  $\leq 600 \Omega$

## Entrée auxiliaire

---

- Réponse en fréquence ( $\pm 1$  dB) : 20 Hz – 20 kHz
- Tension maximale d'entrée : 1200 mV
- Impédance d'entrée : 10 k $\Omega$

## Général

---

- Tension de fonctionnement (11 – 16V admissible) : 14,4 V
- Courant absorbé : 10 A
- Taille d'installation (L x H x P) : 182 x 53 x 155 mm  
7-3/16 x 2-1/16 x 6-1/8 pouce
- Masse : 3,1 lbs (1,40 kg)

# Índice

|  |           |   |           |
|--|-----------|---|-----------|
| <b>Antes de usar</b>   | <b>47</b> | <b>Apéndice</b>                                     | <b>60</b> |
| <b>Funcionamiento básico</b>                                   | <b>48</b> | <b>Accesorios/<br/>Procedimiento de instalación</b> | <b>62</b> |
| Funciones generales  |           | <b>Conexión de cables a los<br/>terminales</b>      | <b>63</b> |
| Funciones del sintonizador                                     |           | <b>Instalación</b>                                  | <b>64</b> |
| Disco & Funciones de reproducción del archivo<br>de audio      |           | <b>Guía Sobre Localización<br/>De Averías</b>       | <b>65</b> |
| <b>Funcionamiento general</b>                                  | <b>50</b> | <b>Especificaciones</b>                             | <b>67</b> |
| Control de audio   |           |   |           |
| Ajuste de los detalles del control de audio                    |           |   |           |
| Configuración de audio   |           |   |           |
| Ajuste de altavoz  |           |   |           |
| Cambio de pantalla   |           |   |           |
| <b>Funcionamiento del sintonizador</b>                         | <b>53</b> |   |           |
| Sintonización de acceso directo                                |           |   |           |
| Ajuste de sincronización de frecuencia                         |           |   |           |
| <b>Funcionamiento de disco de música/<br/>archivo de audio</b> | <b>53</b> |   |           |
| Funciones de reproducción del cambiador de<br>discos           |           |   |           |
| Búsqueda de música directa                                     |           |   |           |
| Búsqueda directa de disco                                      |           |   |           |
| Selección de lista   |           |   |           |
| Selección de iPod  |           |   |           |
| Selección de pista   |           |   |           |
| <b>Funcionamiento del menú</b>                                 | <b>55</b> |   |           |
| Sistema del menú   |           |   |           |
| Activación del código de seguridad                             |           |   |           |
| Desactivación del Código de seguridad                          |           |   |           |
| Ajuste manual del reloj  |           |   |           |
| Control del amplificador                                       |           |   |           |
| Selección de pantalla de entrada auxiliar                      |           |   |           |
| Ajuste del modo de recepción                                   |           |   |           |
| Ajuste del modo de demostración                                |           |   |           |
| <b>Funciones básicas del mando a<br/>distancia</b>             | <b>59</b> |   |           |

**Ilustraciones del panel utilizadas en este documento**

Para describir las operaciones en este documento se utiliza el panel de control para el KDC-X492.

**Reproducción de datos AAC, MP3 y WMA**

Este documento se refiere a los datos AAC, MP3, y WMA almacenados en un iPod, dispositivo USB y en un CD/R/CD-RW como "archivos de audio". Consulte la sección "Archivos de Audio" para controlar estos datos. Consulte <Acerca del archivo de audio> (página 60) para más detalles.

- iPod is a trademark of Apple Inc., registered in the U.S. and other countries.
- The "AAC" logo is trademark of Dolby Laboratories.

## Antes de usar

### ⚠ ADVERTENCIA

#### Para evitar el riesgo de lesiones y/o fuego, observe las siguientes precauciones:

- Para evitar cortocircuitos, nunca coloque ni deje objetos metálicos (por ejemplo, monedas o herramientas metálicas) dentro de la unidad.

#### Antes de utilizar esta unidad por primera vez

Esta unidad se ajusta inicialmente al modo de demostración.

Cuando utilice esta unidad por primera vez, cancele el <Ajuste del modo de demostración> (página 58).

#### Cómo repositonar su unidad

- Si esta unidad o la conectada (cambiador automático de discos, etc.) funciona incorrectamente, pulse el botón de Restauración. La unidad se repositona a los ajustes de fábrica al pulsar el botón de reposición.

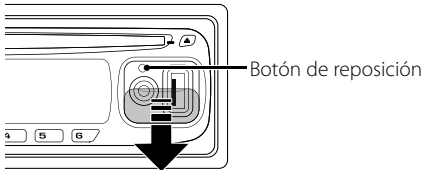

#### Limpieza de la unidad

Si la placa frontal de esta unidad está manchada, límpiela con un paño seco tal como un paño de silicona.

Si la placa frontal está muy sucia, límpiela con un paño humedecido en jabón neutro, y luego vuelva a limpiarla con un trapo suave limpio y seco.



- Si se aplica algún spray para limpiar directamente a la unidad puede que afecte a sus partes mecánicas. Si se limpia la placa frontal con un paño duro o utilizando líquido volátil tal como disolvente o alcohol puede que se raye la superficie o que se borren algunos caracteres.

#### Limpieza de los terminales de la placa frontal

Si se ensucian los terminales de la unidad o de la placa frontal, límpielos con un paño suave y seco.

#### Empañamiento de la lente

Inmediatamente después de encender el calefactor del automóvil en épocas de frío, se podría formar condensación o vaho sobre la lente del reproductor de CD. Este empañamiento de la lente podría hacer imposible la reproducción de CDs. En tal caso, retire el disco y espere hasta que se evapore la condensación. Si la unidad no opera de la manera normal después de un tiempo, consulte con su distribuidor Kenwood.

- Si tiene problemas durante la instalación, consulte con su distribuidor Kenwood.
- Cuando compre accesorios opcionales, verifique antes con su distribuidor Kenwood que dichos accesorios funcionan con su modelo en su área.
- Los caracteres que se pueden visualizar con esta unidad son A-Z 0-9 @ " ' ` % & \* + - = , . / \ < > [ ] ( ) ; ^ - { } | ~ .
- Las ilustraciones de la pantalla y el panel que aparecen en este manual son ejemplos utilizados para explicar mejor cómo se utilizan los mandos. Por lo tanto, las ilustraciones de la pantalla que aparecen pueden ser distintas a las que aparecen realmente en la pantalla del equipo, y algunas de las ilustraciones de la pantalla puede que representen algo imposible durante el funcionamiento actual.

#### Manipulación de CDs

- No toque la superficie de grabación del CD.
- No pegue cinta etc. sobre el CD. Ni tampoco utilice un CD con cinta pegada sobre el.
- No utilice accesorios de tipo disco.
- Limpie desde el centro del disco hacia el exterior.
- Al extraer los CDs de esta unidad tire de ellos hacia afuera en forma horizontal.
- Si el agujero central del CD o el margen exterior tiene rebaba, utilícelo después de haberla quitado con un bolígrafo.

#### CDs que no se pueden utilizar

- No se pueden utilizar CDs que no sean redondos.

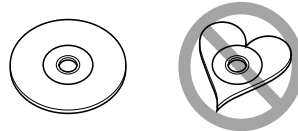

- No se pueden utilizar CDs coloreados en la superficie de grabación o que estén sucios.
- Esta unidad sólo puede reproducir los CD con . Puede que no reproduzca correctamente los discos que no tienen la marca.
- No se puede reproducir un CD-R o CD-RW que no ha sido finalizado. (Para el proceso de finalización remítase a su software de escritura CD-R/CD-RW, y a su manual de instrucciones de grabador de CD-R/CD-RW.)

# Funcionamiento básico

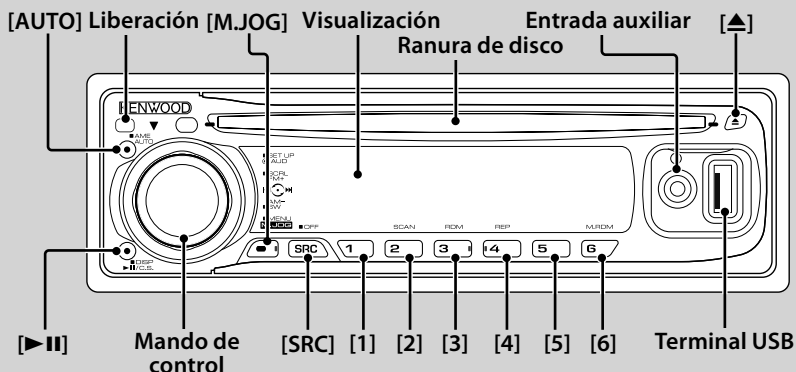

## Funciones generales

### Botón de selección Alimentación/Fuente



Activa la alimentación.

Al encender la alimentación, la fuente cambia entre Sintonizador ("TUNER"), USB o iPod ("USB" o "iPod"), CD ("CD"), Entrada Auxiliar ("AUX"), y en espera ("STANDBY") cada vez que pulsa este botón.

Púlselo por al menos 1 segundo para desactivar la alimentación.



- Para saber si puede conectar o no los dispositivos USB e iPod, consulte la sección <Acerca del archivo de audio> (página 60).
- Al conectar un accesorio opcional, aparecerá el nombre de la fuente para cada dispositivo.
- Cuando se reconoce la conexión del iPod, la pantalla de la fuente cambia de "USB" a "iPod".

### Control de volumen Mando de control

Gire el mando para ajustar el volumen.

### Liberación de la placa frontal Liberación

Libera el bloqueador de la placa frontal para que pueda extraerse.

Consulte el diagrama siguiente cuando vuelva a fijar la placa frontal.

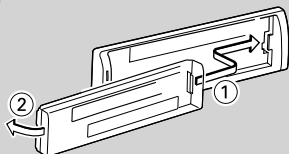

- La placa frontal es una pieza de precisión y puede resultar dañada por golpes o sacudidas.
- Guarde la placa frontal en su estuche cuando se encuentre desconectada.

- No deje la placa frontal desmontada o el estuche de la placa frontal en lugares expuestos a la luz directa del sol o excesivamente húmedos o calurosos. Además deberá evitar sitios con mucho polvo o la posibilidad de que se derrame agua sobre ella.
- Para evitar el deterioro, no toque con sus dedos los terminales de la unidad o de la placa frontal.

### Entrada auxiliar Entrada auxiliar

Se utiliza para conectar un dispositivo de audio portátil con un cable mini-plug (3,5 Ø).



- Utilice el cable mini-plug (estéreo) que no contenga ninguna resistencia.

### Desactivación del volumen al recibir una llamada telefónica

Cuando hay una llamada, se muestra "CALL" y el sistema de audio entra en pausa.

Cuando la llamada finaliza, "CALL" desaparece y el sistema de audio vuelve a activarse.

El sistema de audio vuelve a activarse al pulsar [SRC] durante una llamada.

### Salida de subwoofer Mando de Control

Cambia entre ACTIVADO ("SUBWOOFER ON") y DESACTIVADO ("SUBWOOFER OFF") cada vez que pulsa hacia abajo por al menos 2 segundos.

## Funciones del sintonizador

### Selección de banda Mando de control

Cambia entre FM1, FM2 y FM3 cada vez que se pulsa hacia arriba.

Cambia a AM al pulsar hacia abajo.

### Sintonización Mando de control

Cambia la frecuencia al pulsar hacia la izquierda o hacia la derecha.



- Durante la recepción de emisoras en estéreo, el indicador "ST" se activa.





: Indica el botón etc. que desea operar.

### Selección del modo de sintonización [AUTO]

Cambia del siguiente modo cada vez que se pulsa este botón.

| Modo de sintonización              | Visualización   | Operación   |
|------------------------------------|-----------------|---|
| Búsqueda automática                | "SEEK : AUTO1"  | Búsqueda automática de una emisora.                               |
| Búsqueda de emisora presintonizada | "SEEK : AUTO2"  | Búsqueda de emisoras por orden en la memoria de presintonización. |
| Manual                             | "SEEK : MANUAL" | Control de sintonización manual normal.                           |

### Memoria de presintonización [1] - [6]

Memoriza la estación seleccionada al pulsar por al menos 2 segundos.

### Entrada de memoria automática [AUTO]

Memoriza automáticamente seis emisoras con buena recepción al pulsar por al menos 2 segundos.

### Sintonización preseleccionada [1] - [6]

Recupera la emisora memorizada.

## Disco & Funciones de reproducción del archivo de audio

### Reproducción de disco Ranura de disco

Comienza la reproducción al insertar un disco. Al insertar un CD, se activa el indicador "IN".



- No se pueden utilizar los CD de 3 pulgadas (8 cm). Intentar insertar uno con un adaptador puede resultar en una avería.

### Reproducción de un dispositivo USB (Función de

#### KDC-X492/MP438U/MP408U) Terminal USB

Utilizado para conectar el dispositivo USB con el cable USB (accesorio opcional) el cual se conecta en el terminal USB. Al conectar el dispositivo USB, se activa el indicador "USB".



- Para los archivos de audio reproducibles, medios y dispositivos, consulte la sección <Acerca del archivo de audio> (página 60).

### Pausa y reproducción [▶ II]

Cambia entre pausa y reproducción cada vez que se pulsa este botón.

### Expulsión de disco [▲]



- Puede expulsar el disco hasta 10 minutos después de haber apagado el motor.

### Remoción del dispositivo USB [▲]

Pulse este botón por 2 segundos o más para seleccionar el modo de remoción y después quite el dispositivo USB. Durante el modo de remoción, se visualiza "USB REMOVE".

### Búsqueda de música Mando de control

Cambia la música al pulsar hacia la izquierda o hacia la derecha. Retrocede o avanza rápidamente la música al mantener pulsado hacia la izquierda o hacia la derecha. (No se emite ningún sonido al reproducir un archivo de audio).

### Búsqueda de carpeta Mando de Control

Cambia la carpeta que contiene el archivo de audio al pulsar hacia arriba o hacia abajo.

### Modo de selección [M.JOG]

Después de pulsar este botón, puede buscar rápidamente canciones con el mando de control. Consulte <Selección de lista> (página 54), <Selección de iPod> (página 54) para más detalles.

### Repetición de reproducción de Pista/Archivo/Carpeta



Cambia entre Repetición de pista ("TRAC REP ON") y DESACTIVADO ("REP OFF") al pulsarlo mientras se reproduce un CD.

Cambia entre Repetición de archivo ("FILE REP ON"), Repetición de carpeta ("FOLD REP ON") y DESACTIVADO ("REP OFF") al pulsarlo mientras se reproduce un archivo de audio.



- No se puede llevar a cabo la operación de repetición de carpeta mientras se encuentra en reproducción un iPod.

### Reproducción con exploración [2]

Reproduce sucesivamente la introducción de la música en el disco o carpeta.

Al activar la reproducción con exploración, se mostrará "TRAC SCAN ON"/ "FILE SCAN ON".



- No se puede llevar a cabo la operación de reproducción con exploración mientras se encuentra en reproducción un iPod.

### Reproducción aleatoria [3]

Reproduce aleatoriamente la música en el disco o carpeta. Al activar la reproducción aleatoria, se mostrará "DISC RDM ON"/ "FOLD RDM ON".

### Desplazamiento de Texto/Título



Desplaza el texto del CD y del archivo de audio al pulsar hacia arriba por al menos 2 segundos.

# Funcionamiento general

## Control de audio

Puede ajustar los siguientes elementos del control de audio;

| Elemento de ajuste | Visualización  | Margen  |
|--------------------|--|---|
| Volumen trasero*   | "R-VOLUME"   | 0 — 35  |
| Nivel de subwoofer | "SUB-W L"  | -15 — +15   |
| Bass Boost**       | "B.BOOST-L"  | "L1"/"L2"/"OFF"<br>(El indicador se activa de acuerdo al ajuste.)   |
| System Q           | "NATURAL"/<br>"USER"/"ROCK"/<br>"POPS"/"EASY"/<br>"TOP40"/"JAZZ" | Natural/Ajuste del usuario/<br>Rock/Pops/Easy/Top 40/Jazz<br>(El indicador se activa de acuerdo al ajuste.) |
| Nivel de graves    | "BASS L"   | -8 — +8   |
| Nivel de medios    | "MID L"  | -8 — +8   |
| Nivel de agudos    | "TRE L"  | -8 — +8   |
| Balance            | "BALANCE"  | Izquierda 15 — Derecha 15   |
| Fader              | "FADER"  | Trasero 15 — Frontal 15   |

Salga del modo de control de audio (modo de control de volumen)

\*Función de KDC-X492/KDC-MP438U/KDC-MP408U.

\*\*Función de KDC-MP338.



- "USER": Tienen efecto los niveles personalizados de Graves, Medios y Agudos. En los modelos KDC-X492/KDC-MP438U/KDC-MP408U, este elemento se puede seleccionar en cualquier momento. En el modelo KDC-MP338, este elemento se muestra solamente cuando se ha ajustado la calidad de tono. En el modelo KDC-MP338, este elemento desaparece al seleccionar otro ajuste.
- Puede establecer los Graves, Medios y Agudos para cada fuente.

### 1 Seleccione la fuente que desea ajustar

Pulse el botón [SRC].

### 2 Ingrese al modo de control de audio

Pulse el mando de control.

### 3 Seleccione el elemento de audio que desea ajustar

Pulse el mando de control.

### 4 Ajuste el elemento de audio

Gire el mando de control.

### 5 Salga del modo de control de audio

Pulse cualquier botón.

Pulse un botón diferente del mando de control o el botón ▲.

Función de KDC-X492/KDC-MP408U

## Ajuste de los detalles del control de audio

Puede ajustar los siguientes elementos de audio básico en detalle: Nivel de graves, nivel de medios y el nivel de agudos.

### Nivel de graves

| Elemento de ajuste           | Visualización | Margen                            |
|------------------------------|---------------|-----------------------------------|
| Frecuencia central de graves | "BASS F"      | 40/50/60/70/80/100/<br>120/150 Hz |
| Factor Q de graves           | "BASS Q"      | 1,00/1,25/1,50/2,00               |
| Refuerzo de graves           | "BASS EXT"    | Desactivado/Activado              |

### Nivel de medios

| Elemento de ajuste           | Visualización | Margen              |
|------------------------------|---------------|---------------------|
| Frecuencia central de medios | "MID F"       | 0,5/1,0/1,5/2,0 kHz |
| Factor Q de medios           | "MID Q"       | 1,0/2,0             |

### Nivel de agudos

| Elemento de ajuste           | Visualización | Margen                  |
|------------------------------|---------------|-------------------------|
| Frecuencia central de agudos | "TRE F"       | 10,0/12,5/15,0/17,5 kHz |

### 1 Seleccione el elemento de audio básico

Para saber como seleccionar los elementos de audio básicos, consulte <Control de audio> (página 50).

### 2 Ingrese al modo de ajuste en detalle de control de audio

Pulse el mando de control por al menos 1 segundo.

### 3 Seleccione el elemento de audio en detalle que desea ajustar

Pulse el mando de control.

### 4 Ajuste del elemento audio en detalle

Gire el mando de control.

### 5 Salga del modo de control de audio en detalle

Pulse el mando de control por al menos 1 segundo.



- Cuando se activa el refuerzo de graves, la respuesta de baja frecuencia aumenta en un 20%.
- Puede salir del modo de control de audio en cualquier momento al pulsar cualquier botón excepto el mando de control o el botón ▲.

## Configuración de audio

Puede ajustar el sistema de sonido, tal como sigue;

| Elemento de ajuste             | Visualización | Margen  |
|--------------------------------|---------------|---|
| Filtro de paso alto delantero* | "HPF"         | Hasta/40 <sup>*1</sup> /60 <sup>*1</sup> /80/100/120/150/180/220 <sup>*1</sup> Hz           |
| Filtro de paso alto trasero*   | "HPR"         | Hasta/40 <sup>*1</sup> /60 <sup>*1</sup> /80/100/120/150/180/220 <sup>*1</sup> Hz           |
| Filtro de paso bajo            | "LPF SW"      | 50 <sup>*1</sup> /60 <sup>*1/2</sup> /80/100 <sup>*1</sup> /120/160 <sup>*3</sup> /Hasta Hz |
| Fase de Subwoofer*             | "PHASE"       | Inversa (180°)/Normal (0°)  |
| Compensación de volumen        | "V-OFFSET"    | -8 — ±0 (AUX: -8 — +8)  |
| Sonoridad*                     | "LOUDNESS"    | Desactivado/Activado  |
| Sistema de zona dual*          | "2ZONE"       | Desactivado/Activado  |

\*Función de KDC-X492/KDC-MP438U/KDC-MP408U.

<sup>\*1</sup>Solamente el modelo KDC-X492.

<sup>\*2</sup>Solamente los modelos KDC-MP438U/KDC-MP408U.

<sup>\*3</sup>Solamente el modelo KDC-MP338.



- Compensación de volumen: Ajusta cada volumen de fuente de forma diferente que el volumen básico.
- Sonoridad: Compensa los tonos bajos y altos durante bajo volumen. (Sólo se compensa el tono bajo cuando se selecciona el sintonizador como una fuente.)
- Sistema de zona dual  
La fuente principal y la secundaria (entrada auxiliar) emiten separadamente los canales delantero y trasero.
  - Configure el canal de la fuente secundaria por medio de "ZONE2" del <Sistema del menú> (página 55).
  - Seleccione la fuente principal con el botón [SRC].
  - Ajuste el volumen del canal delantero por medio del mando de control.
  - Ajuste el volumen del canal trasero por medio de <Control de audio> (página 50) o del botón [▲]/[▼] en el mando a distancia (página 59).
  - El control de audio no tiene efecto en la fuente secundaria.

### 1 Seleccione la fuente que desea ajustar

Pulse el botón [SRC].

### 2 Ingrese al modo de configuración de audio

Pulse el mando de control por al menos 1 segundo.

### 3 Seleccione el elemento de configuración de audio que desea ajustar

Pulse el mando de control.

### 4 Ajuste el elemento de configuración de audio

Gire el mando de control.

### 5 Salga del modo de configuración de audio

Pulse el mando de control por al menos 1 segundo.

## Ajuste de altavoz

Ajuste de tal manera que el valor del System Q sea el óptimo al ajustar el tipo de altavoz como sigue;

| Tipo de altavoz                  | Visualización  |
|----------------------------------|----------------|
| Desactivado                      | "SP SEL OFF"   |
| Para altavoz de 5 y 4 pulgadas   | "SP SEL 5/4"   |
| Para altavoz de 6 y 6x9 pulgadas | "SP SEL 6*9/6" |
| Para altavoz OEM                 | "SP SEL OEM"   |

### 1 Ingrese al modo de espera

Pulse el botón [SRC].

Seleccione "STANDBY".

### 2 Ingrese al modo de ajuste de altavoz

Pulse el mando de control.

### 3 Seleccione el tipo de altavoz

Gire el mando de control.

### 4 Salga del modo de ajuste de altavoz

Pulse el mando de control.

# Funcionamiento general

## Cambio de pantalla

Cambia la información mostrada en cada fuente de la forma siguiente;

### En la fuente del sintonizador

| Información | Visualización |
|-------------|---------------|
| Frecuencia  | "FREQUENCY"   |
| Reloj       | "CLOCK"       |

### En la fuente de CD y disco Externo

| Información  | Visualización |
|--|---------------|
| Título del disco                                   | "DISC TITLE"  |
| Título de la pista (en la fuente de disco externa) | "TRACK TITLE" |
| Tiempo de reproducción y número de la pista        | "P-TIME"      |
| Reloj  | "CLOCK"       |

### En la fuente de archivo de audio

| Información                               | Visualización  |
|---|----------------|
| Título de la música y nombre del artista  | "TITLE/ARTIST" |
| Nombre del álbum y nombre del artista     | "ALBUM/ARTIST" |
| Nombre de la carpeta                      | "FOLDER NAME"  |
| Nombre del archivo                        | "FILE NAME"    |
| Tiempo de reproducción y número de música | "P-TIME"       |
| Reloj                                     | "CLOCK"        |

### En la fuente de Radio HD

| Información   | Visualización  |
|---|----------------|
| Nombre de la emisora  | "STATION NAME" |
| Título de la canción/ Nombre del artista/<br>Nombre del álbum/ Género | "TITLE"        |
| Frecuencia  | "FREQUENCY"    |
| Reloj   | "CLOCK"        |

### En la fuente de radio por satélite

| Información             | Visualización   |
|-------------------------|-----------------|
| Nombre del canal        | "CHANNEL NAME"  |
| Título de la música     | "SONG TITLE"    |
| Nombre del artista      | "ARTIST NAME"   |
| Nombre del compositor   | "COMPOSER NAME" |
| Nombre de la categoría  | "CATEGORY NAME" |
| Nombre de la etiqueta   | "LABEL NAME"    |
| Comentario              | "COMMENT"       |
| Banda & Número de canal | "CH NUMBER"     |
| Reloj                   | "CLOCK"         |

## En Modo de espera/ en la fuente de entrada auxiliar

| Información         | Visualización |
|---------------------|---------------|
| Nombre de la fuente | "SOURCE NAME" |
| Reloj               | "CLOCK"       |

### 1 Ingrese al modo de cambio de visualización

Pulse el botón **[▶II]** por al menos 1 segundo.

Se muestra "DISPLAY SEL".

### 2 Seleccione el elemento de visualización

Pulse el mando de control hacia la derecha o hacia la izquierda.

### 3 Salga del modo de cambio de visualización

Pulse el botón **[▶II]**.



- Al seleccionar la pantalla de reloj, los ajustes de visualización para cada fuente cambiarán a la pantalla de reloj.
- Si el elemento de la pantalla seleccionado no contiene ninguna información, se muestra información alternativa.
- Al conectar el LX-AMP, se visualizará la configuración del elemento en el modo de visualización del LX-AMP. (KDC-X492 solamente)
- Al seleccionar "FOLDER NAME" mientras se reproduce un iPod, se mostrarán los nombres dependiendo de los elementos de exploración seleccionados en ese momento.

## Funcionamiento del sintonizador

*Función del mando a distancia*

### Sintonización de acceso directo

Introducción de la frecuencia y sintonización.

#### 1 Ingrese al modo de sintonización de acceso directo

Pulse el botón [DIRECT] del mando a distancia.

Se visualiza “----”.

#### 2 Introduzca la frecuencia

Pulse los botones numéricos en el mando a distancia.

Ejemplo:

| Frecuencia deseada | Pulse el botón     |
|--------------------|--------------------|
| 92,1 MHz (FM)      | [0], [9], [2], [1] |
| 810 kHz (AM)       | [0], [8], [1], [0] |

### Cancelación de la sintonización de acceso directo

Pulse el botón [DIRECT] del mando a distancia.



- Puede introducir la frecuencia de banda FM en pasos de un mínimo de 0,1 MHz.

*Función de KDC-MP408U*

### Ajuste de sincronización de frecuencia

Cambio de la sincronización de frecuencia de sintonización.

El ajuste original es banda FM 50 kHz.

#### 1 Apague la unidad OFF

Pulse el botón [SRC] por al menos 1 segundo.

#### 2 Cambie la sincronización de frecuencia

Mientras pulsa los botones [1] y [5], pulse el botón [SRC].

Suelte el botón cuando aparezca la pantalla.

La sincronización de frecuencia cambia a banda FM 200 kHz.



- Al repetir la misma operación, la sincronización de frecuencia vuelve a su ajuste original.
- Al cambiar el paso de frecuencia, se borrarán las frecuencias que se encuentran en la memoria.

## Funcionamiento de disco de música/archivo de audio

### Funciones de reproducción del cambiador de discos

Al reproducir un disco en el cambiador de discos, se pueden utilizar las funciones de reproducción siguientes.

#### Reproducción de la canción actual o del disco repetidamente. (Sólo en repetición)

Pulse el botón [4].

Al pulsar repetidamente el botón, selecciona la activación de reproducción con repetición de pista (“TRAC REP ON”), activación de reproducción con repetición de disco (“DISC REP ON”) y desactivación de la reproducción con repetición (“REP OFF”) secuencialmente.

#### Reproduce aleatoriamente la música en el cambiador de disco. (Reproducción aleatoria de revista)

Pulse el botón [6].

Al pulsar este botón cambia el ajuste entre activación de reproducción aleatoria de revista (“MGZN RDM ON”) y desactivación (“RDM OFF”).

*Función del mando a distancia*

### Búsqueda de música directa

Busca la música al introducir el número de pista.

#### 1 Introduzca el número de música

Pulse los botones numéricos en el mando a distancia.

#### 2 Busque la música

Pulse el botón [◀◀] o [▶▶].

#### Cancelación de la búsqueda de música directa

Pulse el botón [▶II].



- No se puede llevar a cabo la búsqueda de música directa durante la reproducción de un iPod, reproducción aleatoria, o reproducción con exploración.

# Funcionamiento de disco de música/archivo de audio

Funcionamiento de los cambiadores de discos con el mando a distancia

## Búsqueda directa de disco

Busca el disco al introducir el número del disco.

### 1 Introduzca el número de disco

Pulse los botones numéricos en el mando a distancia.

### 2 Busque el disco

Pulse el botón [FM] o [AM].

### Cancelación de la búsqueda directa de disco

Pulse el botón [▶ II].



- Introduzca "0" para seleccionar el disco 10.
- No se puede llevar a cabo la búsqueda de disco directa durante la reproducción aleatoria o reproducción con exploración.

Función del USB/CD de archivo de audio

## Selección de lista

Búsqueda de la canción que desea escuchar trazando la estructura del archivo de medios.

### 1 Ingrese al modo de selección Multi Jog

Pulse el botón [M.JOG].

Se mostrará "MULTI JOG ON".  
Muestra el nombre del archivo de audio actual.

### 2 Búsqueda y reproducción de una canción

| Tipo de operación                      | Operación   |
|--|---|
| Movimiento entre las carpetas/archivos | Gire el mando de control.   |
| Selección de carpeta/archivo           | Pulse el mando de control.  |
| Volver a la carpeta anterior           | Pulse el mando de control hacia la izquierda.                         |
| Volver a la carpeta raíz               | Pulse el mando de control hacia la izquierda por al menos 2 segundos. |

"<" o ">" junto al nombre de la carpeta mostrada indica que esta carpeta se encuentra precedida o seguida por otra carpeta.

Al visualizarse el nombre de archivo, al final se agrega un "\*".

### Cancelación del modo de selección Multi Jog

Pulse el botón [M.JOG].



- La selección de lista no se puede llevar a cabo durante la reproducción aleatoria o reproducción con exploración.

Función de KDC-X492/KDC-MP438U  
Función del iPod

## Selección de iPod

Busca la canción que desea escuchar seleccionando el mismo elemento del menú que el del iPod.

### 1 Ingrese al modo de selección Multi Jog

Pulse el botón [M.JOG].

Se mostrará "MULTI JOG ON".  
Se visualiza la lista de reproducción.

### 2 Búsqueda y reproducción de una canción

| Tipo de operación              | Operación   |
|--------------------------------|---|
| Desplazamiento entre elementos | Gire el mando de control.                                       |
| Selección de elemento          | Pulse el mando de control.                                      |
| Volver al elemento anterior    | Pulse el mando de control hacia arriba.                         |
| Volver al menú principal       | Pulse el mando de control hacia arriba por al menos 2 segundos. |

### Cancelación del modo de selección Multi Jog

Pulse el botón [M.JOG].



- La selección de iPod no se puede llevar a cabo durante la reproducción aleatoria.

Función del CD de Música

## Selección de pista

Seleccione la canción que desea escuchar girando el mando de control.

### 1 Ingrese al modo de selección Multi Jog

Pulse el botón [M.JOG].

Se mostrará "MULTI JOG ON".  
Muestra el No. de la música actual.

### 2 Seleccione la música

Gire el mando de control.

### 3 Reproduzca la canción seleccionada

Pulse el mando de control.

El modo de selección Multi Jog se cancela y se reproduce la canción seleccionada.

### Cancelación del modo de selección Multi Jog

Pulse el botón [M.JOG].



- La selección de pista se encuentra disponible solamente durante la reproducción de un reproductor de CD incorporado.
- La selección de pista no se puede llevar a cabo durante la reproducción aleatoria o la reproducción con exploración.

# Funcionamiento del menú

## Sistema del menú

Configura las siguientes funciones;

| Visualización                     | Ajuste                   | Vista general del ajuste   | Fuente     |
|-----------------------------------|--------------------------|--|------------|
| "SECURITY SET"/<br>"SECURITY CLR" | Consulte la<br>página 56 | Ajusta/Restaura el código de<br>seguridad  | <b>SB</b>  |
| "CLOCK ADJUST"                    | Consulte la<br>página 57 | Ajusta el reloj.   | <b>SB</b>  |
| "DISPLAY"                         | ON*/OFF                  | Apaga la pantalla cuando<br>no se lleva a cabo ninguna<br>operación.                         | —          |
| "DIMMER"<br>*1,2,3                | AUTO*/OFF                | Atenúa la pantalla junto con el<br>interruptor de luz del vehículo.                          | <b>SB</b>  |
| "DIMMER"*4                        | ON/OFF*                  | Ajusta el brillo de la pantalla<br>de acuerdo con la iluminación<br>de alrededor.            | —          |
| "DOT LINE"                        | ON*/OFF                  | Especifica si se muestra o no<br>la línea roja punteada en la<br>pantalla.                   | <b>SB</b>  |
| "SWPRE"*3,4                       | REAR*/<br>SUB-W          | Ajusta la salida de<br>preamplificación.   | <b>SB</b>  |
| "AMP"*1,2                         | ON*/OFF                  | Enciende/apaga el<br>amplificador incorporado.   | <b>SB</b>  |
| "AMS<br>CONTROL"*1                | Consulte la<br>página 57 | Controla el amplificador LX<br>conectado.  | —          |
| "ZONE2"*1,2,3                     | REAR*/<br>FRONT          | Especifica el destino del sonido<br>de la entrada AUX al activar la<br>función de zona dual. | <b>SB</b>  |
| "SUPREME"                         | ON*/OFF                  | Activa o desactiva la función<br>Supreme.  | <b>AF</b>  |
| "CRSC"                            | OFF/ON*                  | Cambia a Monaural para<br>reducir el ruido cuando la<br>recepción es débil.                  | <b>FM</b>  |
| "NAME SET"                        | Consulte la<br>página 57 | Ajusta la visualización cuando<br>se cambia a la fuente AUX.                                 | <b>AUX</b> |
| "SCROLL"                          | AUTO*/<br>MANUAL         | Especifica si el texto se<br>despliega automáticamente.                                      | —          |
| "RECEIVE MODE"                    | Consulte la<br>página 58 | Establece el modo de recepción<br>de radio HR.   | <b>HDR</b> |
| "ESN"                             | —                        | Muestra el número de serie<br>electrónico del radio satélite.                                | <b>SR</b>  |
| "AUX"                             | OFF/ON1*/<br>ON2         | Establece si mostrar AUX<br>durante la selección de fuente.                                  | <b>SB</b>  |
| "CD READ"                         | 1*/2                     | Establece el modo de lectura<br>de CD.   | <b>SB</b>  |
| "DEMO MODE"                       | Consulte la<br>página 58 | Especifica si activar la<br>demostración.  | —          |

\* Ajuste de fábrica

\*1 Función de KDC-X492.

\*2 Función de KDC-MP438U.

\*3 Función de KDC-MP408U.

\*4 Función de KDC-MP338.

El elemento mostrado depende de la fuente seleccionada en ese momento. La marca en la columna de fuente muestra la fuente en la cual se muestra el elemento.

**SB** : Puede ajustarse en otro estado distinto al de espera.

**SB** : Puede ajustarse en el estado de espera.

**AF** : Puede ajustarse mientras se tiene un archivo de audio de CD/USB (excluyendo iPod).

**FM** : Puede ajustarse durante la recepción de FM.

**SR** : Puede ajustarse durante la fuente de radio satélite.

**AUX** : Puede ajustarse durante el acceso a la fuente AUX.

**HDR** : Puede establecerse estando en la fuente de Radio HD.

— : Puede ajustarse en todas las fuentes.

### 1 Ingrese al modo de menú

Pulse el botón **[M.JOG]** por al menos 1 segundo. Se muestra "MENU".

### 2 Seleccione el elemento de menú

Pulse el mando de control hacia arriba o hacia abajo.

### 3 Ajuste el elemento de menú

Pulse el mando de control hacia la derecha o hacia la izquierda.

### 4 Salga del modo de menú

Pulse el botón **[M.JOG]**.



- Consulte la página correspondiente para obtener información sobre cómo establecer los elementos con referencia al número de página.
- Se muestra "ZONE2" cuando se encuentra activado "2ZONE" en <Configuración de audio> (página 51).
- Consulte <Apéndice> (página 60) para conocer detalles sobre los elementos del menú.
- Los campos eléctricos fuertes (como las líneas de alta tensión) pueden producir que la calidad del sonido sea inestable cuando CRSC está activado. En tal caso, desactívelo.

# Funcionamiento del menú

## Activación del código de seguridad



- Puede establecer el Código de seguridad mediante un número de 4 dígitos que elija.
- El Código de seguridad no puede visualizarse. Anote el Código de seguridad y guárdelo muy bien.

### 1 Seleccione el elemento del código de seguridad durante el modo de Menú

Seleccione la pantalla "SECURITY SET".

Para saber como seleccionar los elementos de menú, consulte <Sistema del menú> (página 55).

### 2 Ingrese al modo de Código de seguridad

Pulse el mando de control por al menos 1 segundo.

Al aparecer "ENTER", también aparece "CODE".

### 3 Seleccione los dígitos para ingresar

Pulse el mando de control hacia la derecha o hacia la izquierda.

### 4 Seleccione los números del Código de seguridad

Pulse el mando de control hacia arriba o hacia abajo.

### 5 Repita los pasos 3 y 4, y complete el Código de seguridad.

### 6 Confirme el Código de seguridad

Pulse el mando de control por al menos 3 segundos.

Al aparecer "RE-ENTER", también aparece "CODE".

### 7 Lleve a cabo los pasos 3 a 6 y vuelva a ingresar el Código de seguridad.

Se muestra "APPROVED".

La función de código de seguridad se activa.



- Si introduce un código equivocado en los pasos 3 a 5, repita el procedimiento a partir del paso 3.
- Al activar la función del código de seguridad, "SECURITY SET" cambia a "SECURITY CLR".
- Para desactivar la función de Código de seguridad, consulte la siguiente sección <Desactivación del Código de seguridad>.

### 8 Salga del modo del Código de seguridad

Pulse el botón [M.JOG].

## Introducción del código de seguridad

El código de seguridad se requiere para utilizar la unidad de audio cuando la unidad se utiliza por primera vez después de haber removido la fuente de energía de la batería o al pulsar el botón de restauración.

### 1 Encienda la unidad.

### 2 Lleve a cabo los pasos 3 a 6 e ingrese el Código de seguridad.

Se muestra "APPROVED".

## Desactivación del Código de seguridad

Funcionamiento de la desactivación del código de seguridad.

### 1 Seleccione el elemento del código de seguridad durante el modo de Menú

Seleccione la pantalla "SECURITY CLR".

Para saber como seleccionar los elementos de menú, consulte <Sistema del menú> (página 55).

### 2 Ingrese al modo de Código de seguridad

Pulse el mando de control por al menos 1 segundo.

Al aparecer "ENTER", también aparece "CODE".

### 3 Seleccione los dígitos para ingresar

Pulse el mando de control hacia la derecha o hacia la izquierda.

### 4 Seleccione los números del Código de seguridad

Pulse el mando de control hacia arriba o hacia abajo.

### 5 Repita los pasos 3 y 4 y complete el Código de seguridad.

### 6 Pulse el mando de control por al menos 3 segundos.

Se muestra "CLEAR".

Se desactiva la función de Código de seguridad.

### 7 Salga del modo de Código de seguridad

Pulse el botón [M.JOG].



- Si el código de seguridad introducido es incorrecto, se mostrará "ERROR". Ingrese el Código de seguridad correcto.



## Ajuste manual del reloj

---

### 1 Seleccione el elemento de ajuste de reloj durante el modo de Menú

Seleccione la pantalla "CLOCK ADJUST".

Para saber como seleccionar los elementos de menú, consulte <Sistema del menú> (página 55).

### 2 Ingrese al modo de ajuste del reloj

Pulse el mando de control por al menos 1 segundo.

La pantalla de reloj parpadea.

### 3 Ajuste el tiempo

Pulse el mando de control hacia arriba o hacia abajo para ajustar las horas y hacia la derecha o hacia la izquierda para ajustar los minutos.

### 4 Salga del modo de ajuste del reloj

Pulse el botón [M.JOG].

*Función de KDC-X492*

*Al conectar la unidad LX-AMP*

## Control del amplificador

---

Es posible controlar el LX-AMP conectado a la unidad.

### 1 Seleccione el elemento de control AMP durante el modo de Menú

Seleccione la pantalla "AMS CONTROL".

Para saber como seleccionar los elementos de menú, consulte <Sistema del menú> (página 55).

### 2 Ingrese al modo de control del amplificador

Pulse el mando de control por al menos 1 segundo.

### 3 Seleccione el elemento de control del AMP que desea ajustar

Pulse el mando de control hacia arriba o hacia abajo.



- Respecto de los detalles del elemento de control del amplificador, consulte el manual de instrucciones que acompaña al LX-AMP.

### 4 Ajuste el elemento de control AMP

Pulse el mando de control hacia la derecha o hacia la izquierda.

### 5 Salga del modo de control AMP

Pulse el botón [M.JOG].

## Selección de pantalla de entrada auxiliar

---

Seleccione la pantalla de abajo al cambiar la fuente de entrada Auxiliar;

- "AUX"
- "DVD"
- "PORTABLE"
- "GAME"
- "VIDEO"
- "TV"

### 1 Seleccione el elemento de ajuste de la pantalla de entrada auxiliar durante el modo de Menú

Seleccione "NAME SET".

Para saber como seleccionar los elementos de menú, consulte <Sistema del menú> (página 55).

### 2 Ingrese al modo de selección de pantalla de entrada auxiliar

Pulse el mando de control por al menos 1 segundo.

Se visualizará la pantalla de entrada auxiliar seleccionada en ese momento.

### 3 Seleccione la pantalla de entrada auxiliar

Pulse el mando de control hacia la derecha o hacia la izquierda.

### 4 Salga del modo de ajuste de la pantalla de entrada auxiliar

Pulse el botón [M.JOG].



- Cuando se detiene el funcionamiento durante 10 segundos, se registra el nombre en aquel momento y se cierra el modo de ajuste de la pantalla de entrada auxiliar.
- La pantalla de entrada auxiliar puede establecerse sólo cuando se usa la entrada auxiliar integrada o la entrada auxiliar del modelo opcional. En el modelo KCA-S220A, "AUX EXT" se muestra por defecto.

# Funcionamiento del menú

## Ajuste del modo de recepción

Ajuste del modo del receptor como sigue;

| Modo de recepción | Visualización | Operación  |
|-------------------|---------------|--|
| Modo automático   | "AUTO"        | Sintoniza automáticamente la transmisión analógica cuando no hay disponible transmisión digital. |
| Digital           | "DIGITAL"     | Sólo emisiones digitales.  |
| Análogo           | "ANALOG"      | Sólo emisiones analógicas.   |

### 1 Seleccione el elemento del modo de recepción durante el modo de Menú

Seleccione la pantalla "RECEIVE MODE".

Para saber como seleccionar los elementos de menú, consulte <Sistema del menú> (página 55).

### 2 Ingrese al modo de recepción

Pulse el mando de control por al menos 1 segundo.

### 3 Establezca el modo de recepción

Pulse el mando de control hacia arriba o hacia abajo.

### 4 Salga del modo de recepción

Pulse el botón [M.JOG].

## Ajuste del modo de demostración

ACTIVACIÓN/DESACTIVACIÓN del modo de demostración.

### 1 Seleccione el elemento de demostración durante el modo de Menú

Seleccione la pantalla "DEMO MODE".

Para saber como seleccionar los elementos de menú, consulte <Sistema del menú> (página 55).

### 2 Ajuste el modo de demostración

Pulse el mando de control por al menos 2 segundos.

Al pulsar este botón por 2 segundos o más cambia el ajuste entre "ON" y "OFF".

### 3 Salga del modo de demostración

Pulse el botón [M.JOG].

# Funciones básicas del mando a distancia

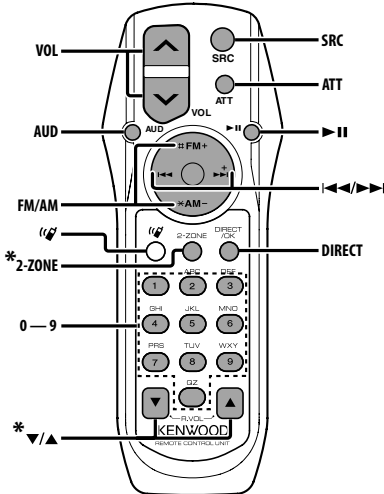

\*KDC-X492/MP438U/MP408U solamente

## Control general

Control de volumen [VOL]

Selección de fuente [SRC]

Reducción de volumen [ATT]

Al pulsar de nuevo el botón, el volumen vuelve al nivel anterior. Al disminuir el volumen, el indicador "ATT" parpadea.

## En el control de audio

Selección del elemento de audio [AUD]

Ajusta el elemento de audio [VOL]



- Consulte <Control de audio> (página 50) para el método de funcionamiento, como los procedimientos para el control de audio y otras operaciones.

## Control de Zona Dual

Activación y desactivación del sistema de zona dual

[2-ZONE]

Control de volumen del canal trasero [▲]/[▼]

## En fuente de Sintonizador/Radio HD

Selección de banda [FM]/[AM]

Selección de emisora [◀◀]/[▶▶]

Recuperación de emisoras presintonizadas

[1] — [6]

## En fuente de CD/USB

Selección de música [◀◀]/[▶▶]

Selección de Carpeta/Disco [FM]/[AM]

Pausa/Reproducción [▶▶]

## En fuente de sintonización de Radio Satélite

Selección de banda presintonizada [FM]

Selección de canal [◀◀]/[▶▶]

Recuperar canales presintonizados [1] — [6]



Acerca de

Este botón se utiliza cuando está conectada la CAJA DE MANOS LIBRES Bluetooth. para obtener más información, consulte el manual de instrucciones de la CAJA DE MANOS LIBRES Bluetooth.



- No deje el mando a distancia en superficies calientes como el salpicadero.

## Carga y sustitución de la batería

Use dos baterías "AA"/"R6".

Deslice la tapa mientras presiona hacia abajo para quitarla tal y como se muestra.

Inserte las baterías con los polos + y - alineados correctamente, siguiendo la ilustración dentro de la caja.

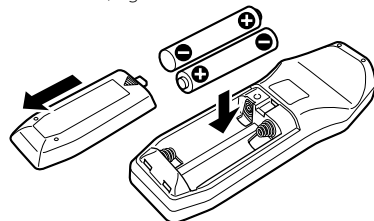

# Apéndice

## Acerca del archivo de audio

- **Archivo de audio reproducible**  
AAC-LC (.m4a), MP3 (.mp3), WMA (.wma)
- **Medio de disco reproducible**  
CD-R/RW/ROM
- **Formato de archivo de disco reproducible**  
ISO 9660 Nivel 1/2, Joliet, Romeo, nombre de archivo largo.
- **Modelo reproducible de dispositivo USB**  
KDC-X492, KDC-MP438U, KDC-MP408U
- **Dispositivo USB reproducible**  
Tipo de almacenamiento masivo USB
- **Sistema de archivos del dispositivo USB reproducible**  
FAT16, FAT32
- **Modelo reproducible de iPod**  
KDC-X492, KDC-MP438U

Aunque los archivos de audio cumplen los estándares anteriores, puede que no sea posible la reproducción según los tipos o condiciones del medio o dispositivo.

### • Orden de reproducción del archivo de audio

En el ejemplo del árbol de carpetas/archivos que se muestra a continuación, los archivos se reproducen en el orden de ① a ⑩.

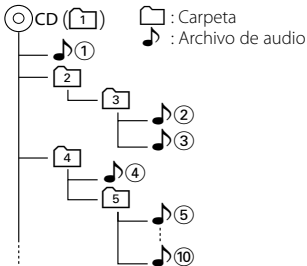

En el sitio web está disponible un manual en línea acerca de los archivos de audio, [www.kenwood.com/audiofile/](http://www.kenwood.com/audiofile/). En este manual en línea, se proporciona información detallada y notas que no se incluyen en este manual. Asegúrese de leer también el manual en línea.



- En este manual se utiliza el término “dispositivo USB” para hacer referencia a las memorias flash y los reproductores de audio digital con terminales USB.
- El término “iPod” que aparece en este manual indica el iPod conectado con el cable de conexión de iPod (accesorio opcional). El iPod conectado con el cable de conexión de iPod puede controlarse desde esta unidad. Los iPods que no pueden conectarse con el cable de conexión son el iPod nano, iPod quinta generación, iPod classic y iPod touch. Otro tipo de iPods no se pueden conectar.

## Acerca del dispositivo USB

- Si inicia la reproducción después de conectar el iPod, se reproduce primero la música que se ha reproducido en el iPod.  
En este caso, se muestra “RESUMING” sin que se muestre un nombre de carpeta, etc. Si se cambia el ítem de exploración se visualizará un título correcto, etc.
- Cuando se conecta el iPod a esta unidad, se muestra “KENWOOD” o “✓” en el iPod para indicar que no puede poner en funcionamiento el iPod.
- Cuando se conecta el dispositivo USB a esta unidad, puede cargarse en caso de que la unidad esté encendida.
- Instale el dispositivo USB en un lugar que no le impida conducir su vehículo correctamente.
- No puede conectar un dispositivo USB por medio de un concentrador USB y un Lector multi tarjetas.
- Realice copias de seguridad de los archivos de audio utilizados con esta unidad. Los archivos de audio podrían borrarse según las condiciones de funcionamiento del dispositivo USB.  
No nos haremos responsables de ningún daño que derive del borrado de los datos almacenados.
- Esta unidad no incluye ningún dispositivo USB. Es necesario que adquiera un dispositivo USB, disponible en tiendas.
- Al conectar el dispositivo USB, se recomienda el uso de CA-UTEX (opción).  
No se garantiza una reproducción normal al utilizar un cable que no sea el cable USB compatible.  
Conectar un cable cuya longitud total sea superior a 5 m puede provocar una reproducción anormal.

## Acerca del sintonizador de Radio Satélite

Esta unidad es compatible con los sintonizadores de Radio satélite emitidos por SIRIUS y XM. Consulte el manual de instrucciones del sintonizador de Radio Satélite.

## Acerca de la Radio HD

Al conectar un radio HD, las características de sintonización de la unidad se desactivan y cambian a las características de sintonización de radio HD. Con el sintonizador de radio HD, puede usar las funciones similares del sintonizador. Consulte las características del sintonizador para saber cómo utilizar las funciones.

## Para operar KCA-BT100

Para controlar KCA-BT100, opere de la siguiente forma; Para realizar el ajuste de <Selección de Modo de marcación>, seleccione <Sistema del menú> (página 55). Al pulsar el botón **[▶||]** por al menos 1 segundo después de haber seleccionado el elemento "DIALING MODE" le permite ingresar al modo de selección del método de marcación. Para salir del modo de selección del método de marcación, pulse el botón [M.JOG].

Para realizar <Desconexión de llamada>, <Borrado del mensaje de desconexión> y <Rechazo de una llamada entrante>, pulse el botón [AUTO] por al menos 1 segundo.

Además, algunas pantallas son diferentes de la descripción que se da en el Manual de Instrucciones del KCA-BT100.

| Pantallas del Manual de Instrucciones del KCA-BT100 | Pantallas actuales en esta unidad |
|---|-----------------------------------|
| "DISCONNECT"  | "HF DISCONNECT"                   |
| "CONNECT"   | "HF CONNECT"                      |
| "PHN-DEL"   | "DEVICE DEL"                      |
| "P-STATUS"  | "DVC STATUS"                      |
| "BT-CON Y"  | "HF CONNECT Y"                    |
| "T-CON N"   | "HF CONNECT N"                    |

**BT** : Muestra el estado de conexión de bluetooth. Este indicador se activa al conectar un teléfono móvil en esta unidad.

**📶** : Muestra la fuerza de la señal del teléfono móvil.

**🔋** : Muestra el nivel de batería del teléfono móvil.



## Glosario del menú

### • SWPRE (Cambio de salida de preamplificador)

Cambia la preamplificación entre salida trasera ("REAR") y salida de subwoofer ("SUB-W").

### • SUPREME

Tecnología para extrapolar y suplementar con algoritmos patentados, el rango de frecuencia alta que se corta al encodificar una velocidad de bits baja (menor a 128 Kbps, frecuencia de muestreo es 44.1 kHz).

La suplementación se optimiza por medio de un formato de compresión (AAC, MP3 o WMA) y se procesa de acuerdo a la velocidad de bits.

El efecto es insignificante con música codificada a una velocidad de transmisión de bits alta, variable o que tenga un rango de frecuencia alta mínimo.

### • CD READ

Establece el método de lectura de CD. Cuando no se pueda reproducir un formato especial de CD, ajuste esta función en "2" para forzar la reproducción. Tenga en cuenta que algunos CDs de música puede que no se reproduzcan incluso ajustando a "2". Además, los archivos de audio no podrán reproducirse cuando el ajuste está en "2". Normalmente, mantenga este ajuste en "1".

1 : Automáticamente distingue entre un disco de archivos de audio y un CD de música al reproducir un disco.

2 : Fuerza la reproducción como CD de música.

### • AUX

Cuando se encuentra en ACTIVADO, la fuente AUX puede seleccionarse.

ON1: Emite el sonido de la unidad externa conectada conectada en el terminal AUX cuando se ha cambiado a la fuente AUX.

ON2: Activa la función del atenuador cuando cambia a fuente AUX. Desactiva la función del atenuador cuando se escucha la emisión desde una unidad externa. Esto evita el ruido cuando no hay ninguna unidad externa conectada al terminal AUX.

OFF: Desactiva la selección de la fuente AUX.

Establecido en DESACTIVADO cuando no se utiliza la terminal AUX.

### • ZONE2 (Zona Dual)

Establece el destino (altavoz delantero "FRONT" o trasero "REAR") de la fuente secundaria (AUX IN) al activar la función de zona dual.

### • DISPLAY

Si la unidad no se opera por al menos 5 segundos con "OFF" seleccionado, la pantalla se apaga. Durante un modo de configuración, la pantalla se apagará incluso si han transcurrido 5 segundos.

### • AMP

Al seleccionar "OFF" se apaga el amplificador incorporado. Al apagar el amplificador incorporado mejora la calidad de sonido de la preamplificación.

# Accesorios/Procedimiento de instalación

## Accesorios

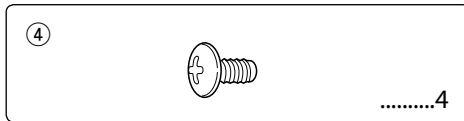
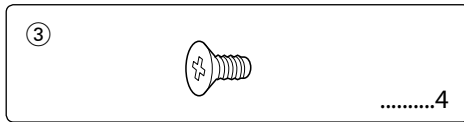
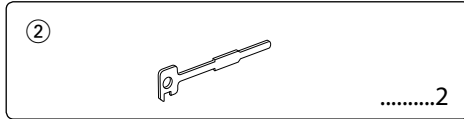
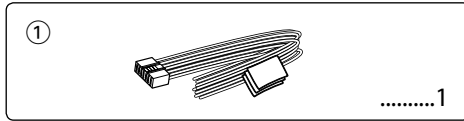

## Procedimiento de instalación

1. Para evitar cortocircuitos, retire la llave del encendido y desconecte el terminal  $\ominus$  de la batería.
2. Conecte el cable de entrada y salida apropiado en cada unidad.
3. Conecte los cables del altavoz del mazo de conductores.
4. Conecte los cables del mazo de conductores en el siguiente orden: tierra, batería, encendido.
5. Conecte el conector del mazo de conductores a la unidad.
6. Instale la unidad en su automóvil.
7. Vuelva a conectar el terminal  $\ominus$  de la batería.
8. Pulse el botón de reposición.

### ⚠ADVERTENCIA

Si conecta el cable de encendido (rojo) y el cable de la batería (amarillo) al chasis del automóvil (tierra), podría producir un cortocircuito y esto a su vez, un incendio. Siempre conecte estos cables a la fuente de alimentación que pasa a través de la caja de fusibles.



- La instalación y cableado de este producto requiere de habilidad y experiencia. Por motivos de seguridad, deja la labor de instalación y montaje en manos de profesionales.
- Asegúrese de utilizar para la unidad una fuente de alimentación de 12V CC con masa negativa.
- No instale la unidad en un sitio expuesto a la luz directa del sol, o excesivamente húmedo o caluroso. Asimismo evite los lugares muy polvorientos o sujetos a salpicaduras de agua.

- No utilice sus propios tornillos. Útilice sólo los tornillos incluidos. El uso de tornillos diferentes podría causar daños en la unidad principal.
- Si no se enciende la alimentación (se muestra "PROTECT"), el cable de altavoz puede que haya sufrido un cortocircuito o que haya tocado el chasis del vehículo y se haya activado la función de protección. Por esta razón, compruebe el cable de altavoz.
- Si el encendido de su automóvil no está provisto de la posición ACC, conecte los cables de encendido a una fuente de alimentación que pueda conectarse y desconectarse con la llave de encendido. Si conecta el cable de encendido a una fuente de alimentación que recibe un suministro constante de alimentación tales como los cables de la batería, la batería podría descargarse.
- Si la consola tiene una tapa, asegúrese de instalar la unidad de modo que la placa frontal no golpee la tapa al abrir y cerrar.
- Si se funde el fusible, en primer lugar asegúrese de que los cables no hayan causado un cortocircuito, y luego reemplace el fusible usado por otro del mismo régimen.
- Enrolle los cables no conectados con una cinta de vinilo u otro material similar para que queden aislados. Para evitar cortocircuitos, no retire las tapas de los extremos de los cables o terminales no conectados.
- Conecte los cables de los altavoces a cada uno de los terminales correspondientes. La conexión compartida de los cables  $\ominus$  o la conexión a tierra de los mismos a cualquier parte metálica del automóvil podrá dañar la unidad o impedir su correcto funcionamiento.
- Cuando se han conectado solamente dos altavoces al sistema, conecte los conectores ya sea a ambos terminales de salida delanteros, o a ambos terminales de salida traseros (o sea, no mezcle terminales delanteros y traseros). Por ejemplo, si conecta el conector  $\oplus$  del altavoz izquierdo a un terminal de salida delantero, no conecte el conector  $\ominus$  del altavoz derecho a un terminal de salida trasero.
- Después de instalar la unidad, compruebe que las lámparas de freno, las luces intermitentes, el limpiaparabrisas, etc. funcionen satisfactoriamente.
- Instale la unidad en un ángulo de 30° o menos.

### Acerca de los reproductores de CD/cambiadores de discos conectados a esta unidad

Pueden conectarse a esta unidad los cambiadores de discos/ reproductores de CD Kenwood comercializados en 1998 o después.

Remítase al catálogo o consulte al distribuidor Kenwood respecto de los modelos de cambiadores de discos/ reproductores de CD que pueden conectarse.

Observe que cualquier cambiador de discos/reproductor de CD comercializado en 1997 o anterior y los cambiadores de discos de otros fabricantes no pueden conectarse a esta unidad.

Una conexión de productos no compatibles puede ocasionar daños.

Ajuste del interruptor "O-N" a la posición "N" para cambiadores de disco/ reproductores de CD Kenwood que corresponda.

Las funciones que pueden utilizarse y la información que puede visualizarse diferirá según sean los modelos que se conecten.

# Conexión de cables a los terminales

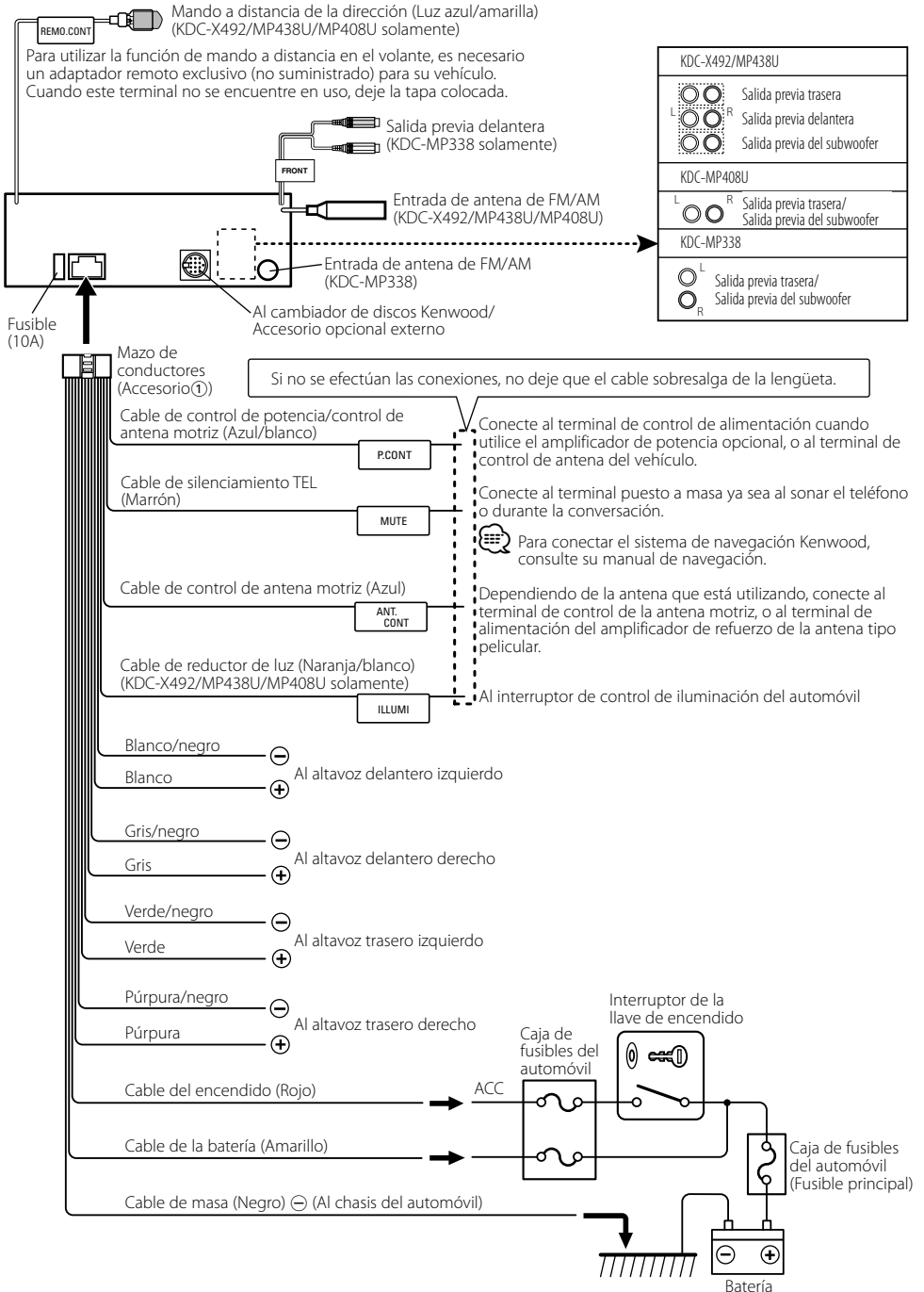

# Instalación

## Automóviles no japoneses

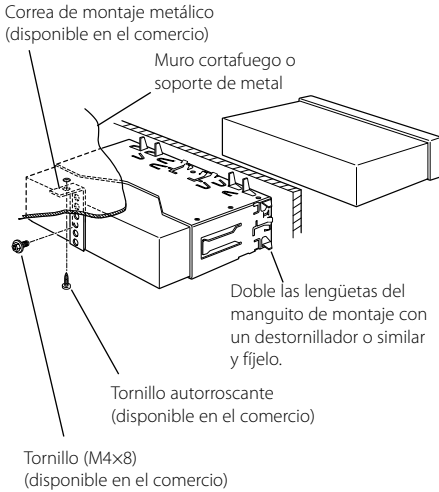

- Asegúrese de que la unidad esté firmemente instalada en su lugar. Si está instalada en forma inestable, podrían ocurrir fallas de funcionamiento (p.ej, saltos de sonido).

## Automóiles japoneses

- Refiérase a la sección <Extracción del marco de goma dura> y retire el marco de goma dura.
- Alinee los orificios de la unidad (dos lugares en cada lado) con la ménsula de montaje del vehículo y fije la unidad con los tornillos suministrados.

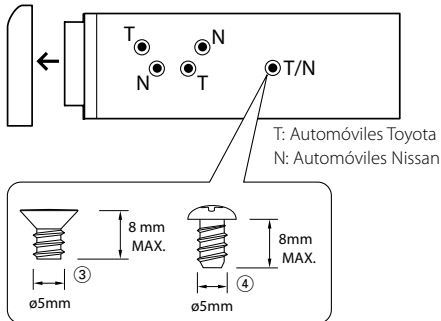

## Extracción del marco de goma dura

- Enganche las uñas de agarre en la herramienta de extracción y quite los dos enganches en el nivel superior. Suba el bastidor y tire de él hacia adelante tal como se indica en la figura.

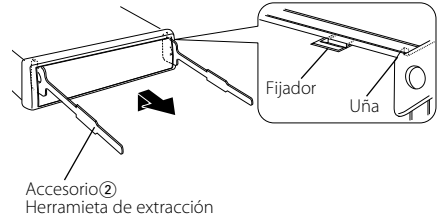

- Al quitar el nivel superior, quite las dos posiciones inferiores.



- Se puede quitar el marco de la parte de abajo de la misma forma.

## Desmontaje de la unidad

- Refiérase a la sección <Extracción del marco de goma dura> y retire el marco de goma dura.
- Quite el tornillo (M4 x 8) del panel posterior.
- Inserte profundamente las dos herramientas de extracción en las ranuras de cada lado, tal como se muestra en la figura.
- Empuje la herramienta de extracción hacia abajo, mientras presiona hacia adentro, y extraiga la unidad hasta la mitad.

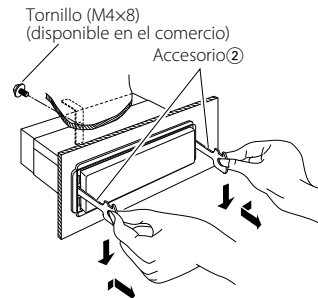



- Preste atención para no lastimarse con las uñas de agarre de la herramienta de extracción.

- Termine de sacar la unidad con las manos, prestando atención para no dejarla caer.



# Guía Sobre Localización De Averías

Algunas funciones de esta unidad pueden estar desactivadas por algunos ajustes realizados en ella.

- !** • **No se puede configurar el subwoofer**
- **No se puede configurar el filtro paso alto.**
- **No se puede configurar Fader.**
- **No hay ningún efecto de control de audio en AUX.**
  - ▶ La salida de previo no está establecida en el subwoofer.  "SWPRE" de <Sistema del menú> (página 55)
  - "Salida de subwoofer" de <Funcionamiento básico> (página 48) no se encuentra establecido en Activado.
  - La función de zona dual está activada.  <Configuración de audio> (página 51)

---

- !** • **No se puede configurar la fase del subwoofer.**
  - ▶ El filtro paso bajo está establecido en Through.  <Configuración de audio> (página 51)

---

- !** • **No se puede seleccionar el destino de salida de la subfuente en la zona dual.**
- **No se puede ajustar el volumen de los altavoces traseros.**
  - ▶ La función de zona dual está desactivada.  <Configuración de audio> (página 51)

---

- !** • **No se puede registrar un código de seguridad.**
- **No se puede configurar el control de iluminación de la pantalla.**
  - ▶ El <Ajuste del modo de demostración> (página 58) no está desactivado.

Lo que podría parecer un fallo de funcionamiento de su unidad podría ser simplemente el resultado de un pequeño error de operación o de un defecto de conexión. Antes de acudir al servicio, verifique primero el siguiente cuadro sobre los problemas que se podrían presentar.



## Fuente de sintonizador

### **?** Recepción de radio deficiente.

- ✓ No está extendida la antena del automóvil.  Extraiga completamente la antena.



## Fuente de Disco

### **?** No se reproduce el disco especificado, sino otro.

- ✓ El CD especificado está muy sucio.  Limpie el CD.
- ✓ El disco está cargado en una ranura diferente de la especificada.  Saque el cartucho de discos y verifique el número del disco especificado.
- ✓ El disco está muy rayado.  Pruebe otro disco.

## En la fuente de archivo de audio

### **?** El sonido se omite cuando se reproduce un archivo de audio.

- ✓ El medio está rayado o sucio.  Limpie el medio, remitiéndose a la limpieza de CDs de la sección <Manipulación de CDs> (página 47).
- ✓ No es buena la condición de grabación.  Grabe los medios nuevamente o utilice otros.

# Guía Sobre Localización De Averías

## Los mensajes mostrados a continuación presentan las condiciones de su sistema.

|                |  |                           |  |
|----------------|--|---------------------------|--|
| TOC ERROR:     | <ul style="list-style-type: none"><li>• No se ha cargado el disco en el cartucho de discos.</li><li>• El CD está muy sucio. El CD está boca abajo. El CD está muy rayado.</li></ul>  | N/A DEVICE:               | Se ha conectado un dispositivo USB no compatible. <ul style="list-style-type: none"><li>➔ Quite el dispositivo USB sin entrar en el modo de Remoción.</li></ul>  |
| E-05:          | El disco no se puede leer.   | NO MUSIC DATA/E-15:       | <ul style="list-style-type: none"><li>• El dispositivo USB conectado no contiene archivos de audio reproducibles.</li><li>• Se reprodujeron medios que no tenían datos grabados que la unidad pudiera reproducir.</li></ul>  |
| E-77:          | Por algún motivo, la unidad funciona en forma defectuosa. <ul style="list-style-type: none"><li>➔ Pulse el botón de reinicio en la unidad. Si el código "E-77" no desaparece, consulte con el centro de servicio más cercano.</li></ul>  | USB ERROR/USB (Parpadeo): | Podría haberse producido algún problema en el dispositivo USB conectado. <ul style="list-style-type: none"><li>➔ Quite el dispositivo USB, después gire el interruptor de encendido a ON. Si se repite la misma visualización, utilice otro dispositivo USB. Quite el dispositivo USB sin entrar en el modo de Remoción.</li></ul>   |
| E-99:          | La unidad de discos tiene algún problema. O la unidad está funcionando incorrectamente por alguna razón. <ul style="list-style-type: none"><li>➔ Revise el cartucho de discos. Luego, pulse el botón de reposición de la unidad. Si el código "E-99" no desaparece, consulte con el centro de servicio más cercano.</li></ul>                                | iPod ERROR:               | Se ha producido un error en la conexión del iPod. <ul style="list-style-type: none"><li>➔ Compruebe que el iPod conectado sea un iPod compatible. Consulte &lt;Acerca del archivo de audio&gt; (página 60) para información concerniente a los iPods que son compatibles.</li><li>➔ Quite el dispositivo USB y, a continuación, vuelva a conectarlo.</li><li>➔ Confirme que el software del iPod es la última versión.</li></ul> |
| IN (Parpadeo): | La sección del reproductor de CD no está funcionando apropiadamente. <ul style="list-style-type: none"><li>➔ Reinserte el CD. Si el CD no se puede expulsar o si la pantalla continua relampagueando aún cuando el CD ha sido reinsertado apropiadamente, por favor desactive la alimentación y consulte con su centro de servicio más cercano.</li></ul>    | USB REMOVE:               | Se ha seleccionado el modo de extracción para el dispositivo USB/iPod. Puede extraer el dispositivo USB/iPod con seguridad.  |
| PROTECT:       | El cable del altavoz se ha cortocircuitado o hace contacto con el chasis del vehículo, por lo que la función de protección se ha activado. <ul style="list-style-type: none"><li>➔ Ate o aisle el cable de altavoz debidamente y pulse el botón de reajuste. Si el código "PROTECT" no desaparece, consulte con el centro de servicio más cercano.</li></ul> |                           |  |
| NA FILE:       | Se reproduce un archivo de audio con un formato que no es compatible con esta unidad.  |                           |  |
| COPY PRO:      | Se reprodujo un archivo con protección contra copias.  |                           |  |
| READ ERROR:    | El sistema de archivo del dispositivo USB conectado está roto. <ul style="list-style-type: none"><li>➔ Si se visualiza todavía el mensaje de error, inicialice el dispositivo USB o use otros dispositivos USB.</li></ul>  |                           |  |
| NO DEVICE:     | El dispositivo USB está seleccionado como fuente aunque no hay conectado ningún dispositivo USB. <ul style="list-style-type: none"><li>➔ Cambie la fuente a cualquier otra diferente de USB. Conecte un dispositivo USB y cambie de nuevo a la fuente USB.</li></ul>   |                           |  |

# Especificaciones

## Sección del sintonizador de FM

---

- Gama de frecuencias
  - Intervalo 200 kHz
    - : 87,9 MHz – 107,9 MHz
  - Intervalo 50 kHz (KDC-MP408U)
    - : 87,5 MHz – 108,0 MHz
- Sensibilidad útil (Relación señal/ruido = 30dB)
  - : 9,3dBf (0,8  $\mu$ V/75  $\Omega$ )
- Sensibilidad de silenciamiento (Relación señal/ruido = 50dB)
  - : 15,2dBf (1,6  $\mu$ V/75  $\Omega$ )
- Respuesta de frecuencia ( $\pm 3$  dB)
  - : 30 Hz – 15 kHz
- Relación señal a ruido (MONO)
  - : 70 dB
- Selectividad ( $\pm 400$  kHz)
  - :  $\geq 80$  dB
- Separación estéreo (1 kHz)
  - : 40 dB

## Sección del sintonizador de AM

---

- Gama de frecuencias (Intervalo 10 kHz)
  - : 530 kHz – 1700 kHz
- Sensibilidad útil (Relación señal/ruido = 20dB)
  - : 28 dB $\mu$  (25  $\mu$ V)

## Sección del disco compacto

---

- Diodo láser
  - : GaAlAs
- Filtro digital (D/A)
  - : 8 veces sobremuestreo
- Convertidor D/A
  - : 24 Bit
- Velocidad de giro
  - : 500 – 200 rpm (CLV)
- Fluctuación y trémolo
  - : Menos del límite medible
- Respuesta de frecuencia ( $\pm 1$  dB)
  - : 10 Hz – 20 kHz
- Distorsión armónica total (1 kHz)
  - KDC-X492 : 0,008 %
  - KDC-MP438U/MP408U/MP338 : 0,01 dB
- Relación señal a ruido (1 kHz)
  - KDC-X492 : 110 dB
  - KDC-MP438U/MP408U/MP338 : 108 dB
- Gama dinámica
  - : 93 dB
- MP3 decodificado
  - : Compatible con MPEG-1/2 Audio Layer-3
- WMA decodificado
  - : Compatible con Windows Media Audio
- Decodificación AAC
  - : Archivos AAC-LC "m4a"

## Interfaz USB (KDC-X492/MP438U/MP408U)

---

- Estándar USB
  - : USB1.1/ 2.0
- Corriente de alimentación máxima
  - : 500 mA
- Sistema de archivos
  - : FAT16/32
- MP3 decodificado
  - : Compatible con MPEG-1/2 Audio Layer-3
- WMA decodificado
  - : Compatible con Windows Media Audio
- Decodificación AAC
  - : Archivos AAC-LC "m4a"

## Sección de audio

---

- Potencia máxima de salida
  - : 50 W x 4
- Potencia completa de todo el ancho de band (a menos del 1% THD)
  - : 22 W x 4
- Impedancia del altavoz
  - : 4 – 8  $\Omega$
- Acción tonal
  - Graves : 100 Hz  $\pm 8$  dB
  - Registro medio : 1 kHz  $\pm 8$  dB
  - Agudos : 10 kHz  $\pm 8$  dB
- Nivel de salida del preamplificador/carga (CD)
  - KDC-X492 : 4000 mV/10 k $\Omega$
  - KDC-MP438U/MP408U/MP338 : 2500 mV/10 k $\Omega$
- Impedancia de salida de preamplificador
  - :  $\leq 600 \Omega$

## Entrada auxiliar

---

- Respuesta de frecuencia ( $\pm 1$  dB)
  - : 20 Hz – 20 kHz
- Voltaje de entrada máximo
  - : 1200 mV
- Impedancia de entrada
  - : 10 k $\Omega$

## General

---

- Tensión de funcionamiento (11 – 16V admisibles)
  - : 14,4 V
- Consumo
  - : 10 A
- Tamaño de instalación (An x Al x F)
  - : 182 x 53 x 155 mm
  - 7-3/16 x 2-1/16 x 6-1/8 pulgada
- Peso
  - : 3,1 lbs (1,40 kg)

## FCC WARNING

This equipment may generate or use radio frequency energy. Changes or modifications to this equipment may cause harmful interference unless the modifications are expressly approved in the instruction manual. The user could lose the authority to operate this equipment if an unauthorized change or modification is made.

## NOTE

This equipment has been tested and found to comply with the limits for a Class B digital device, pursuant to Part 15 of the FCC Rules. These limits are designed to provide reasonable protection against harmful interference in a residential installation. This equipment may cause harmful interference to radio communications, if it is not installed and used in accordance with the instructions. However, there is no guarantee that interference will not occur in a particular installation. If this equipment does cause harmful interference to radio or television reception, which can be determined by turning the equipment off and on, the user is encouraged to try to correct the interference by one or more of the following measures:

- Reorient or relocate the receiving antenna.
- Increase the separation between the equipment and receiver.
- Connect the equipment into an outlet on a circuit different from that to which the receiver is connected.
- Consult the dealer or an experienced radio/TV technician for help.

## ⚠CAUTION

Use of controls or adjustments or performance of procedures other than those specified herein may result in hazardous radiation exposure. In compliance with Federal Regulations, following are reproductions of labels on, or inside the product relating to laser product safety.

Kenwood Corporation  
2967-3, ISHIKAWA-MACHI,  
HACHIOJI-SHI  
TOKYO, JAPAN

KENWOOD CORP. CERTIFIES THIS EQUIPMENT  
CONFORMS TO DHHS REGULATIONS N0.21 CFR  
1040. 10, CHAPTER 1, SUBCHAPTER J.

Location : Bottom Panel

---

# KENWOOD