

KENWOOD

KDC-6070R

KDC-5070R

AMPLI-TUNER LECTEUR DE CD
MODE D'EMPLOI

KENWOOD CORPORATION



© B64-1296-00 (EW)

Table des matières

Avant l'utilisation

Précautions de sécurité	3
Manipulation des disques compacts	5

Opérations de base

Alimentation.....	6
Commutation des modes	6
Volume.....	7
Atténuateur.....	7
A propos du menu	8
Loudness	9

Fonctions du tuner

Sélection du mode d'accord	10
Accord d'une station.....	10
Fonction de recherche locale.....	10
Mémorisation des stations (préréglage)	11
Mémorisation automatique.....	11
Accord automatique de la station préréglée avec le nom de la station	12
Réception monaurale.....	12
Commutation de l'affichage pour le tuner	12

Fonctions RDS

RDS (Radio Data System)	13
EON (Enhanced Other Network)	13
Alarm	13
Fonction AF (Alternative Frequency).....	14
Restriction de la région RDS (Fonction de restriction régionale).....	14
Fonction d'informations routières (TI)	14
Fonction de recherche automatique TP.....	15
Préréglage du volume pour les informations routières/bulletins d'informations	15
Fonction de bulletin d'information avec réglage du temps imparti au bulletin PTY	16
Fonction de type de programmes (PTY)	16
Défilement de texte	18
Radiotexte.....	18

Fonctions de contrôle de CD/disque externe

Lecture de CD.....	20
Lecture dans un autre mode de disque.....	20
Lecture rapide d'un disque vers l'avant et vers l'arrière	21
Recherche de plages	21
Recherche de disques (Fonction de changeurs de disque)	21
Fonction de répétition de la lecture d'une plage/d'un disque.....	22
Fonction de balayage de plages.....	22
Fonction de balayage de disques (Fonction de changeurs de disque)	22
Fonction de lecture aléatoire	22
Fonction de lecture aléatoire du magasin (Fonction de changeurs de disque)	23
Défilement de texte.....	23
Préréglage du nom des disques	24
Commutation de l'affichage pour les disques	24

Autres fonctions

Réglage des commandes de l'audio.....	26
Commutation de l'affichage d'horloge.....	26
Commutation à l'affichage graphique.....	26
Horloge	27
Fonction de gradateur.....	27
Fonction de sourdine TEL.....	27
Eclairage sélectionnable	28
Tonalité de touche	28
Réglage de contraste.....	28
Ajustement de l'heure	28
DSI (Disabled System Indicateur—Indicateur de système hors service)	29
Façade anti-voleur.....	30
Fonction de gradateur automatique.....	30
Fonction de sourdine Navigation	30

Installation

Accessoires	31
Procédure d'installation	31
Connexion des câbles sur les prises.....	32
Installation.....	33

Guide de dépannage35

Spécifications38

Précautions de sécurité

▲AVERTISSEMENT

Pour éviter toute blessure et/ou incendie, veuillez prendre les précautions suivantes:

- Insérez l'appareil à fond jusqu'à ce qu'il soit complètement calé. Sinon, il risquerait d'être projeté en cas de collisions ou de cahots.
- Si vous prolongez un câble d'alimentation, de batterie ou de masse, assurez vous d'utiliser un câble pour automobile ou un câble avec une section de 0,75mm² (AWG18) afin d'éviter tous risques de détérioration ou d'endommagement du revêtement des câbles.
- Pour éviter les court-circuits, ne jamais mettre ou laisser d'objets métalliques (comme une pièce de monnaie ou un outil en métal) à l'intérieur de l'appareil.
- Si l'appareil commence à émettre de la fumée ou une odeur bizarre, mettez immédiatement l'appareil hors tension et consultez un revendeur Kenwood.
- Faites attention de ne pas vous prendre les doigts entre la façade et l'appareil.
- Faites attention de ne pas laisser tomber l'appareil ou lui faire subir de chocs importants. L'appareil risque de se casser ou de se fêler car il contient des parties en verre.
- Ne touchez pas le cristal liquide si l'affichage LCD était endommagé ou cassé à cause d'un choc. Le cristal liquide peut être dangereux pour votre santé et même mortel. Si le cristal liquide de l'affichage LCD entrait en contact avec votre corps ou un vêtement, lavez-le immédiatement avec du savon.

▲ATTENTION

Pour éviter tout dommage à l'appareil, veuillez prendre les précautions suivantes:

- Assurez-vous de mettre l'appareil à la masse sur une alimentation négative de 12V CC.
- N'ouvrez pas le couvercle supérieur ou inférieur de l'appareil.
- N'installez pas l'appareil dans un endroit exposé directement à la lumière du soleil, à une chaleur excessive ou à l'humidité. Evitez aussi les endroits trop poussiéreux et où l'appareil risque d'être éclaboussé.
- Ne placez pas la façade amovible ou le boîtier de la façade dans un endroit exposé directement à la lumière du soleil, à une chaleur excessive ou à l'humidité. Evitez aussi les endroits trop poussiéreux et où la façade risque d'être éclaboussée.
- Pour éviter toute détérioration, ne touchez pas les contacts de l'appareil ou de la façade avec les doigts.
- Ne faites pas subir de chocs excessifs à la façade car elle fait partie d'un équipement de précision.
- Lors du remplacement d'un fusible, utilisez seulement un fusible neuf avec la valeur indiquée. L'utilisation d'un fusible d'une valeur différente peut être la cause d'un mauvais fonctionnement de votre appareil.
- Pour éviter les courts-circuits lors du remplacement d'un fusible, déconnectez d'abord le faisceau de câbles.
- Ne placez aucun objet entre la façade et l'appareil.
- Pendant l'installation, n'utilisez aucunes autres vis que celles fournies. L'utilisation de vis incorrectes pourrait endommager l'appareil.

INFORMATION IMPORTANTE

Vous ne pouvez pas connecter directement l'appareil aux changeurs automatique de CD suivants. Si vous souhaitez utiliser un vieux modèle de changeur avec cet appareil, suivez les instructions ci-dessous en fonction du type de changeur que vous possédez:

• KDC-C200 / KDC-C300 / KDC-C400

Utilisez le câble d'extension et le boîtier de commande attachés au changeur de CD ainsi que le convertisseur de câble optionnel CA-DS100.

• KDC-C301 / KDC-C401 / KDC-C600 / KDC-C601 / KDC-C800

Utilisez le câble d'extension fourni avec le changeur de CD ainsi que le convertisseur de câble optionnel CA-DS100.

• KDC-C100 / KDC-C302 / C205 / C705 / changeurs de CD non-Kenwood

Ne peuvent pas être utilisés avec ce modèle.

▲ATTENTION

Vous pouvez endommager à la fois votre appareil et le changeur de CD si vous les connectez incorrectement.

▲ATTENTION

Ne chargez pas de CD de 8 cm (3 pouces) dans la fenêtre à CD

Si vous essayez de charger un CD de 8 cm avec son adaptateur dans l'appareil, l'adaptateur peut se séparer du CD et endommager l'appareil.

Précautions de sécurité

REMARQUE

- Si vous rencontrez des problèmes pendant l'installation, consultez votre revendeur Kenwood.
- Si l'appareil semble ne pas fonctionner correctement, essayez d'abord d'appuyer sur la touche de réinitialisation. Si cela ne résout pas le problème, consultez votre revendeur Kenwood.

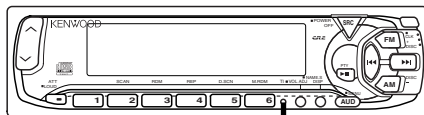

Touche de réinitialisation

- Les caractères de l'affichage LCD peuvent devenir difficiles à lire quand la température est inférieure à 5 °C (41 °F).

Nettoyage des contacts de la façade

Si les contacts de l'appareil ou de la façade deviennent sales, essuyez-les avec un tissu sec et doux.

Nettoyage de l'appareil

Si le panneau avant devient sale, mettez l'appareil hors tension et essuyez le panneau avec un tissu sec ou un tissu doux.

⚠ ATTENTION

N'essayez pas le panneau avec un tissu rugueux ou imprégné de dissolvant volatil comme un diluant à peinture ou de l'alcool. Il pourrait rayer la surface du panneau et/ou écailler les lettres d'informations.

Marquage des produits utilisant un laser (Sauf pour certaines régions)

CLASS 1 LASER PRODUCT

L'étiquette est attachée au châssis/boîtier de l'appareil et indique que l'appareil utilise des rayons laser de classe 1. Cela signifie que l'appareil utilise des rayons laser d'une classe faible. Il n'y a pas de danger de radiation accidentelle hors de l'appareil.

Nettoyage de la fente à CD

De la poussière peut s'accumuler dans la fenêtre à CD, nettoyez-la occasionnellement. Vos CD peuvent être rayés si vous les introduisez dans une fenêtre poussiéreuse.

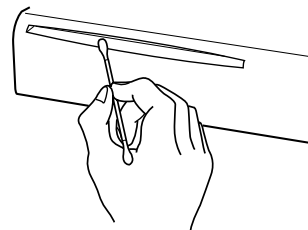

Condensation sur la lentille

Juste après avoir mis le chauffage de la voiture par temps froid, de l'humidité risque de se former sur la lentille à l'intérieur du lecteur CD (voile). La reproduction de CD peut être impossible. Dans ce cas, retirez le disque et attendez que l'humidité s'évapore. Si l'appareil ne fonctionne toujours pas normalement après quelques temps, consultez votre revendeur Kenwood.

Manipulation des disques compacts

La reproduction d'un CD sale, rayé ou gondolé peut être la cause d'un son qui saute et d'un mauvais fonctionnement provoquant une qualité sonore de plus en plus mauvaise. Prenez les précautions suivantes pour éviter de rayer ou d'endommager vos CD.

Manipulation des CD

- Ne touchez pas la face enregistrée du CD (la face opposée à la face imprimée) quand vous le prenez.

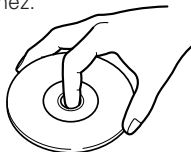

- Ne collez pas de ruban adhésif sur aucune des faces du CD.

Ruban adhésif

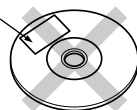

Rangement des CD

- Ne rangez pas les CD dans un endroit directement exposé à la lumière du soleil — comme sur le siège d'une voiture ou son tableau de bord — ou dans d'autres endroits chauds.
- Retirez les CD de l'appareil quand vous ne les écoutez pas et remettez les dans leur boîte. N'empilez pas des CD qui ont été retirés de leur boîte et ne les posez pas contre quelque chose.

Nettoyage des CD

Si un CD devient sale, essuyez-le délicatement en utilisant un tissu de nettoyage disponible dans le commerce ou un tissu en coton doux, en commençant du centre du disque et en allant vers l'extérieur. Ne nettoyez pas les CD avec un nettoyant conventionnel pour disque analogique, de type antistatique ou chimique comme un diluant à peinture ou du benzène.

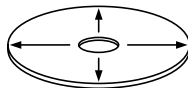

Recherche de bavures sur les nouveaux CD

Lors de la reproduction d'un nouveau CD pour la première fois, vérifiez qu'il n'y a aucune bavure collées sur le périmètre du disque ou sur le trou central. Les CD avec des bavures collées peuvent ne pas être chargés correctement ou sauter lors de la reproduction. Retirez les bavures en utilisant un stylo-bille ou un objet similaire.

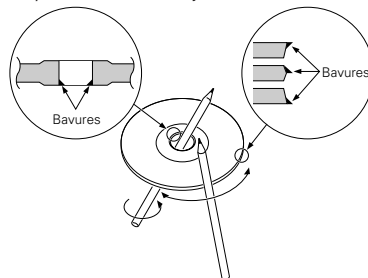

Ne chargez pas d'accessoires de CD

N'utilisez pas d'accessoires de CD disponibles dans le commerce qui peuvent être introduits dans la fente à CD comme

des stabilisateurs, des feuilles de protection ou des disques de nettoyage de CD car ils pourraient être la cause d'un mauvais fonctionnement de l'appareil.

Retrait du CD

Retirez à l'horizontal et à plat le CD de l'appareil. Vous pourriez endommager la surface du CD si vous essayez de le tirer vers le bas lorsqu'il est éjecté.

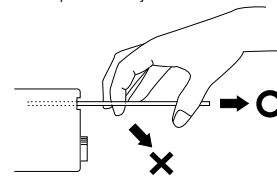

Ne pas utiliser de CD de forme spéciale

- Veiller à n'utiliser que des CD ronds pour cet appareil et n'utiliser jamais de CD de forme spéciale. Cela nuit au bon fonctionnement de l'appareil.

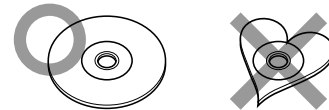

- Veiller à n'utiliser sur cet appareil que des CD portant le label  .

Ne pas utiliser de CD avec une étiquette collée sur la face portant l'étiquette d'origine.

Ne pas utiliser le CD si une étiquette a été collée dessus.

L'utilisation d'un tel CD peut occasionner la déformation du CD et le décollement de l'étiquette, ce qui résulterait en un mauvais fonctionnement de l'autoradio.

Opérations de base

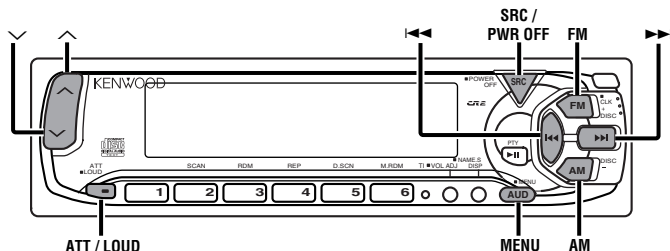

KDC-6070R

Indicateur de LOUD



Indicateur de ATT

KDC-5070R

Indicateur de LOUD



Indicateur de ATT

Alimentation

Mise sous tension de l'appareil:

Appuyez sur la touche SRC.

REMARQUE

Mettez l'appareil sous tension avant d'effectuer les opérations suivantes.

Mise de l'appareil hors tension:

Maintenez la touche PWR OFF pressée pendant une seconde ou plus.

Commutation des modes

Commutation des modes:

Chaque fois que vous appuyez sur la touche SRC, le mode change comme suit:

- ▼ Mode tuner
- ▼ Mode CD
- ▼ Mode de contrôle de disque externe
- ▼ Mode AUX (KDC-6070R seulement)

REMARQUE

- Le mode commute sur le mode suivant pour tout mode qui ne peut pas être utilisé.
- Le mode de contrôle de disque externe varie selon l'unité connectée.
- Le mode AUX est seulement disponible lorsque le changeur/adaptateur de commutation KCA-S210A/CA-C1AX ou le changeur de CD KDC-CPS82/KDC-CX82 est raccordé à l'appareil. En mode AUX, "AUX" est affiché. Lorsque le module CA-C1AX est utilisé, le mode "AUX" remplace le mode Commande de disque externe.

Volume

Augmentation du volume:

Appuyez sur \wedge pour augmenter le volume.

Réduction du volume:

Appuyez sur \vee pour réduire le volume.

Atténuateur

Cette fonction permet de réduire le volume rapidement.

Mise en/hors service de l'atténuateur:

Appuyez sur la touche ATT pour mettre en/hors service l'atténuateur

Quand l'atténuateur est en service, l'indicateur ATT clignote.

Quand l'atténuateur est hors service, le volume retourne à son niveau original.

REMARQUE

Réduire le volume complètement met hors service l'atténuateur.

Opérations de base

A propos du menu

Pour recevoir un grand nombre de fonctions, un système de Menu est utilisé pour réaliser les réglages. Appuyer sur la touche MENU pour entrer en mode Menu et afficher ensuite la fonction à régler. Les détails sur chaque réglage sont expliqués séparément à la page de la fonction correspondante.

- Appuyer sur la touche MENU pendant au moins une seconde. "MENU" est affiché quand le mode de menu est en service. La fonction que vous pouvez régler est indiquée avec le réglage actuellement affiché.

2 Sélection de la fonction à régler

Appuyer sur la touche ►► pour rechercher les fonctions jusqu'à l'affichage de celle que vous souhaitez régler.

Appuyer sur la touche ◀◀ pour rechercher les fonctions dans le sens inverse.

Exemple: Pour passer du mode d'accord AUTO 1 au mode d'accord manuel, faites tout d'abord apparaître "AUTO 1" sur l'afficheur.

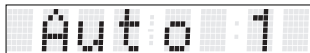

KDC-6070R



KDC-5070R

3 Modification du réglage pour la fonction actuellement affichée

Appuyez sur la touche AM ou FM.

Le réglage change pour chaque fonction.

Exemple: Le mode d'accord passe de AUTO 1 à AUTO 2. Une nouvelle pression sur cette touche provoque le passage à l'accord manuel et l'indication "MANUAL" s'affiche.

Auto 2 ➔ **Manual**

4 Pour quitter le mode de menu

Appuyez sur la touche MENU.

La sélection comprend:

- KDC-6070R

Tonalité de touche (Beep ON / OFF) → Réglage d'heure*1

<Manual> (CLK ADJ*2) → Réglage d'heure automatique (SYNC ON / OFF) → Indicateur de Système hors service (DSI ON / OFF) → Eclairage sélectionnable (COL GRN / AMB) → Réglage de contraste (CONT ##) → Variateur d'intensité d'éclairage (DIM ON / OFF) → Commutation à l'affichage graphique (GRAP ON / OFF) → Fonction de bulletin d'informations (NEWS OFF / ##M) → Fonction de recherche locale*4 (LO.S OFF / ON) → Sélection du mode d'accord*4 (Auto 1 / Auto 2 / Manual) → Mémorisation automatique*4 (A-Memory (Démarage)) → Fonction AF (Alternative Frequency)*5 (AF ON / OFF) → Restriction de la région RDS*5 (REG ON / OFF) → Fonction de recherche automatique TP*4 (ATPS ON / OFF) → Réception monaurale*5 (MONO OFF / ON) → Défilement de texte*3 (SCL Manu / Auto) → Tonalité de touche

- KDC-5070R

Commutation de l'affichage d'horloge (CLK ON / OFF) → Réglage d'heure*1 <Manual> (CLK ADJ*2) → Réglage d'heure automatique (SYNC ON / OFF) → Indicateur de Système hors service (DSI ON / OFF) → Eclairage sélectionnable (COL GRN / AMB) → Tonalité de touche (BEEP ON / OFF) → Fonction de bulletin d'informations (NEWS OFF / ##M) → Fonction de recherche locale*4 (LO.S OFF / ON) → Sélection du mode d'accord*4 (AUTO 1 / AUTO 2 / MANUAL) → Mémorisation automatique*4 (A-MEMORY (Démarage)) → Fonction AF (Alternative Frequency)*5 (AF ON / OFF) → Restriction de la région RDS*5 (REG ON / OFF) → Fonction de recherche automatique TP*5 (ATPS ON / OFF) → Réception monaurale*5 (MONO OFF / ON) → Défilement de texte*3 (SCL MANU / AUTO) → Commutation de l'affichage d'horloge

*1 Lorsque le réglage automatique de l'heure est désactivé

*2 Entrée en mode de réglage d'heure

*3 En mode FM, CD, ou de contrôle de disque externe

*4 En mode tuner

*5 Pendant la réception FM en mode tuner

REMARQUE

- Assurez-vous de quitter le mode de menu, une fois fini. Si vous ne quittez pas le mode de menu, plusieurs fonctions risquent de ne pas fonctionner correctement, y-compris la fonction d'informations routières, la fonction d'informations avec réglage d'interruption PTY et la fonction d'urgence.
- La fonction bulletin d'information est mise en service quand le réglage est fait pour l'intervalle d'interruption. L'affichage "##M"

indique le réglage choisi pour l'intervalle de temps imparti à la fonction de bulletin d'information avant interruption.

- L'affichage "##" indique la valeur de réglage.

Fonctions du tuner

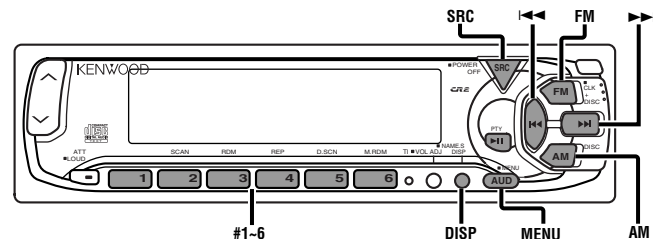

KDC-6070R

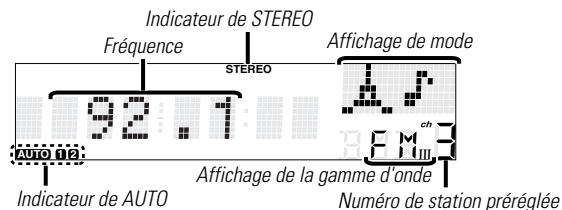

KDC-5070R

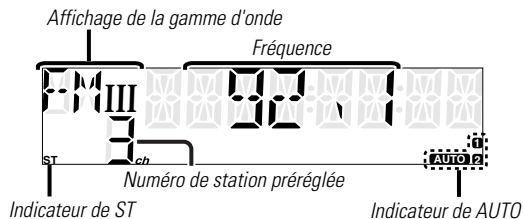

Fonctions du tuner

Sélection du mode d'accord

Vous pouvez choisir parmi trois mode d'accord: l'accord automatique, l'accord de stations préréglées et l'accord manuel. L'indicateur "AUTO 1" s'allume quand l'accord automatique est choisi et l'indicateur "AUTO 2" s'allume quand l'accord de stations préréglées est choisi.

- 1 Appuyer sur la touche MENU pendant au moins une seconde. "MENU" est affiché et en service.
- 2 Presser la touche ►►I jusqu'à ce que la fonction d'accord s'affiche.
Appuyer sur la touche ◀◀I pour rechercher dans la direction inverse.
Le mode d'accord est affiché par "Auto 1", "Auto 2" ou "Manual" faisant référence respectivement à l'accord automatique, à l'accord de stations préréglées et à l'accord manuel.
- 3 **Réglage**
Appuyer sur la touche AM ou sur la touche FM pour changer le mode d'accord.
L'affichage et le réglage changent.
- 4 Appuyer sur la touche MENU pour sortir du mode Menu.

Accord d'une station

- 1 Appuyer de façon répétitive sur la touche SRC jusqu'à ce que le mode tuner soit obtenu. "TUNER" est affiché uniquement lorsque le mode tuner est sélectionné.
- 2 Appuyez sur la touche FM ou AM pour choisir la gamme d'onde. Chaque fois que vous appuyez sur la touche FM la gamme d'onde change parmi FM1, FM2 et FM3.
Appuyez sur la touche AM pour choisir la gamme d'onde MW ou LW.
- 3
 - Accord automatique
Appuyez sur la touche ►►I pour rechercher dans le sens des fréquences croissantes.

Appuyez sur la touche ◀◀I pour rechercher dans le sens des fréquences décroissantes.

- Accord de stations préréglées
Appuyez sur la touche ►►I pour aller jusqu'à la station préréglée suivante (c. à d., la station avec le numéro supérieur suivant) et sur la touche ◀◀I pour aller jusqu'à la station préréglée précédente (c. à d., la station avec le numéro inférieur précédent).

REMARQUE

Si la fréquence attribuée à une présélection n'est pas celle qui a été mise en mémoire à l'origine, le numéro de la présélection ne s'affiche pas. Dans un tel cas, une pression sur la touche ◀◀I/►►I pour commander la recherche au sein des stations présélectionnées provoque la réception de la station 1.

- Accord manuel
Appuyez sur la touche ►►I pour augmenter la fréquence d'une unité.
Appuyez sur la touche ◀◀I pour diminuer la fréquence d'une unité.

REMARQUE

L'indicateur ST/STEREO s'allume quand une émission stéréo est reçue.

Fonction de recherche locale

Quand la fonction de recherche locale est en service, l'accord automatique saute les stations dont la réception est mauvaise.

Mise en/hors service de la fonction de recherche locale:

- 1 Appuyer sur la touche MENU pendant au moins une seconde. "MENU" est affiché et en service.
- 2 Presser la touche ►►I jusqu'à ce que la fonction de recherche locale s'affiche.
Appuyer sur la touche ◀◀I pour rechercher dans la direction inverse.
Le réglage de la fonction est indiqué sur l'affichage par "LO.S OFF" ou "LO.S ON" indiquant respectivement que la fonction d'accord local est en ou hors service.

3 **Changement de réglage**

Appuyer sur la touche AM ou sur la touche FM.
L'affichage et le réglage changent.

4 Appuyer sur la touche MENU pour sortir du mode Menu.

Mémorisation des stations (préréglage)

Mémorise la fréquence de la station en cours d'écoute. Vous pouvez ensuite rappeler cette station en appuyant sur une simple touche.

- 1 Choisissez la gamme d'ondes/station que vous souhaitez mémoriser.
- 2 Maintenez pressée, pendant deux secondes ou plus, la touche (#1-6) que vous souhaitez utiliser pour la station. Le numéro de la touche clignote une fois sur l'affichage pour indiquer que les données ont été mémorisées.

Rappel d'une station mémorisée:

Appuyez sur la touche de préréglage (#1-6) de la station souhaitée.

Le numéro de la station rappelée est affiché.

REMARQUE

Vous pouvez mémoriser 6 stations pour chaque gamme d'ondes: FM1, FM2, FM3 et AM (MW et LW).

Mémorisation automatique

Vous pouvez mémoriser automatiquement toutes les fréquences recevables de la gamme d'onde actuellement écoutée, et les rappeler plus tard en appuyant sur une seule touche. Cette fonction est particulièrement pratique quand vous voyagez et que vous ne connaissez pas les stations disponibles. Un maximum de six stations peut être mémorisé de cette façon.

- 1 Choisissez la gamme d'ondes pour la mémorisation automatique.

2 Appuyer sur la touche MENU pendant au moins une seconde. "MENU" est affiché et en service.

3 Presser la touche ►►I jusqu'à ce que "A-Memory" apparaisse sur l'affichage.
Appuyer sur la touche I◀◀ pour rechercher dans la direction inverse.

4 Appuyer sur la touche AM ou sur la touche FM pendant au moins deux seconds pour démarrer la fonction de mémorisation automatique.
Les numéros des touches de préréglage sont montrés dans l'ordre.
Quand toutes les stations de la gamme d'ondes sont mémorisées dans la mémoire de préréglage, la mémorisation automatique s'arrête. Le tuner accorde alors la dernière station reçue.

Rappel d'une station mémorisée (préréglée):

Appuyez sur la touche de préréglage (#1-6) de la station souhaitée.

Le numéro de la station rappelée est affiché.

REMARQUE

- Quand la station AF est mise en service pendant que la mémorisation automatique fonctionne, seule les stations RDS (c.a.d. les stations avec une capacité RDS) sont mémorisées. Les stations RDS qui ont été mémorisées pour FM1 ne peuvent pas être aussi mémorisées pour FM2 ou FM3.
- Quand la fonction de recherche locale est en service et que la mémorisation automatique entre en service, les stations dont la réception est mauvaise ne seront pas mémorisées.
- Si la fonction d'informations routières est en service, seules les fréquences des stations locales diffusant des informations routières seront mémorisées.

Annulation de la mémorisation automatique pendant son fonctionnement:

Appuyez sur la touche MENU pendant que la mémorisation automatique est en service pour arrêter la procédure.

Fonctions du tuner

Accord automatique de la station préréglée avec le nom de la station (Fonction de télécommande)

La station préréglée peut être recherchée avec le nom de la station.

- Appuyez sur la touche DNPP sur la télécommande. "SNP PLAY/ SNPP" sera affiché dès l'accès au mode d'accord automatique. Les noms des stations réinitialisées de la gamme en cours d'écoute sont affichés pendant 5 secondes chacune. L'affichage de gamme commute dans l'ordre suivant:

→ FM1 ↔ FM2 ↔ FM3 ↔ AM ←

Chaque fois que la touche ►► est enfoncée, l'affichage de la station défile en sens normal.

Chaque fois que la touche ◄◄ est enfoncée, l'affichage de la station défile en sens inverse.

Les stations sans nom seront affichées sous forme de fréquences.

REMARQUE Changement de la gamme affichée

Lorsque la touche FM est enfoncée, l'affichage passe à FM1, FM2, FM3 et AM.

Lorsque la touche AM est enfoncée, les affichages commutent dans l'ordre inverse.

- Une fois que le nom de la station que vous souhaitez écouter est affiché**

Appuyez sur la touche OK.

La réception commence par la station affichée, et le mode d'accord automatique est désactivé.

Annulation du mode pendant l'entrée:

Appuyez sur la touche DNPP.

Le mode d'accord automatique est annulé.

- Appuyer sur la touche MENU pendant au moins une seconde. "MENU" est affiché et en service.
- Presser la touche ►► jusqu'à ce que la fonction de réception en Mono s'affiche. Appuyer sur la touche ◄◄ pour rechercher dans la direction inverse. Le réglage de la fonction est indiqué sur l'affichage par "MONO OFF" ou "MONO ON", indiquant respectivement que la réception en Mono est en ou hors service.
- Changement de réglage**
Appuyer sur la touche AM ou sur la touche FM. L'affichage et le réglage changent.
- Appuyer sur la touche MENU pour sortir du mode Menu.

Fonction du KDC-5070R

Commutation de l'affichage pour le tuner

Commutation de l'affichage:

Chaque fois que la touche DISP est enfoncée, l'affichage commute entre le nom de la station (pendant la réception d'une station RDS)/la fréquence et l'horloge.

REMARQUE

L'indicateur ● s'allume pendant que l'horloge est affichée.

Réception monaurale

Quand la réception stéréo est mauvaise, cette fonction réduit les interférences et améliore les conditions d'écoute.

Fonctions RDS

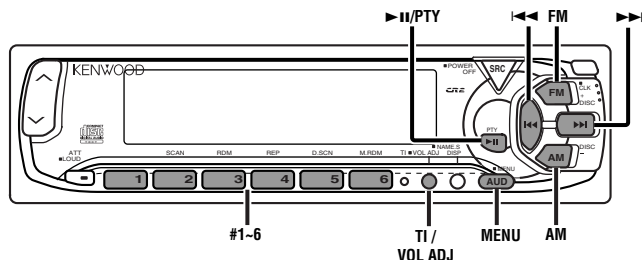

KDC-6070R

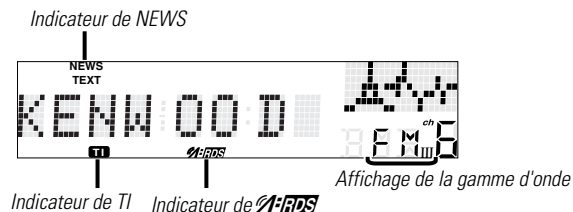

KDC-5070R

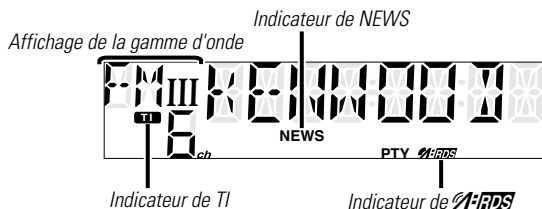

RDS (Radio Data System)

RDS est un système d'informations numériques qui vous permet de recevoir des signaux en plus de ceux des programmes radio ordinaires, tel qu'un message retransmis par les stations radio. Lors de l'écoute d'une station RDS (c.a.d. d'une station avec une capacité RDS), le nom de la station est affiché à côté de la fréquence vous permettant de savoir quelle station vous êtes en train de recevoir.

Les stations RDS (Radio Data System) transmettent aussi des fréquences de données pour la même station. Quand vous effectuez de longs voyages, cette fonction change automatiquement sur la fréquence particulière avec la meilleure réception pour un réseau de stations particulier que vous souhaitez écouter. Les données sont automatiquement mémorisées, vous permettant de changer rapidement sur une autre station RDS, diffusant le même programme avec la meilleure réception. Cela comprend les stations mémorisées dans la mémoire des stations préréglées que vous écoutez souvent.

EON (Enhanced Other Network)

Les stations offrant le service EON transmettent aussi des informations sur les autres stations RDS diffusant des informations routières. Quand vous écoutez une station qui ne transmet pas d'informations routières et qu'une autre station RDS commence à diffuser un bulletin d'informations routières, le tuner commute automatiquement sur cette station pendant la durée du bulletin.

Alarm

Quand une émission d'urgence (annonce de désastres, etc.) est diffusée, toutes les fonctions actuelles sont interrompues pour permettre à l'émission d'urgence d'être reçue.

Fonctions RDS

Fonction AF (Alternative Frequency)

Quand la réception est mauvaise, cette fonction commute automatiquement sur une autre fréquence du même programme avec une meilleure réception dans le même réseau RDS. L'indicateur  s'allume quand la fonction est en service.

Mise en/hors service de la fonction AF:

- 1 Appuyer sur la touche MENU pendant au moins une seconde. "MENU" est affiché et en service.
- 2 Presser la touche ►► jusqu'à ce que la fonction AF apparaisse sur l'affichage. Appuyer sur la touche ◀◀ pour rechercher dans la direction inverse. Le réglage de la fonction est indiqué sur l'affichage par "AF ON" ou "AF OFF", indiquant respectivement que la fonction AF est en ou hors service.
- 3 **Changement de réglage**
Appuyer sur la touche AM ou sur la touche FM. L'affichage et le réglage changent.
- 4 Appuyer sur la touche MENU pour sortir du mode Menu.

Affichage des fréquences:

Appuyer sur la touche DISP pendant au moins une seconde. La fréquence de la station RDS est affichée pendant cinq secondes à la place du nom de la station.

REMARQUE

Quand aucune autre station avec un fort signal de réception n'est disponible pour le même programme dans le réseau RDS, il se peut que vous entendiez l'émission par intermittence. Dans ce cas, mettez hors service la fonction AF.

Restriction de la région RDS (Fonction de restriction régionale)

Restriction de la région RDS (Fonction de restriction régionale)
Vous pouvez choisir de restreindre ou non les canaux RDS reçus avec la fonction AF pour un réseau particulier, pour une région

particulière. Lorsque la fonction REG est activée, la région est limitée.

Mise en/hors service de la fonction de restriction régionale:

- 1 Appuyer sur la touche MENU pendant au moins une seconde. "MENU" est affiché et en service.
- 2 Presser la touche ►► jusqu'à ce que la fonction de restriction régionale s'affiche. Appuyer sur la touche ◀◀ pour rechercher dans la direction inverse. Le réglage de la fonction est indiqué sur l'affichage par "REG ON" ou "REG OFF", indiquant respectivement que la fonction est en ou hors service.
- 3 **Changement de réglage**
Appuyer sur la touche AM ou sur la touche FM. L'affichage et le réglage changent.
- 4 Appuyer sur la touche MENU pour sortir du mode Menu.

REMARQUE

Parfois, les stations du même réseau diffusent des programmes différents ou utilisent des noms de programme différents.

Fonction d'informations routières (TI)

Vous pouvez écouter les informations routières. Si vous écoutez des cassettes ou des disques, ils continueront d'être reproduits jusqu'à ce qu'un bulletin d'informations routières soit diffusé.

Mise en/hors service de la fonction TI:

- Appuyer sur la touche TI pour mettre la fonction en et hors service.
- Quand la fonction est en service, l'indicateur TI est allumé.
- Si rien n'est reçu, l'indicateur TI clignote.
- Si une station diffusant des informations routières est reçue, l'indicateur TI s'allume.
- Lorsque la diffusion d'une émission sur la circulation commence, "TRAFFIC" sera affiché et la réception commencera au volume préréglé.
- Si vous écoutez une cassette ou un disque quand le bulletin

d'informations routières commence, la cassette ou le disque s'arrête automatiquement. Quand le bulletin se termine ou si la réception devient mauvaise, la lecture de la cassette ou du disque reprend.

REMARQUE

Appuyer sur la touche TI en gamme d'ondes MW/LW commute automatique la réception sur la gamme FM. Cependant, le tuner ne retourne pas sur la gamme MW/LW quand vous appuyez de nouveau sur la touche TI.

Commutation sur une différente station d'informations routières:

Utilisez les touches **◀◀/▶▶** pour effectuer un accord automatique des stations TI dans une certaine gamme d'ondes.

REMARQUE

- Quand vous écoutez une cassette ou un disque, vous ne pouvez pas passer sur une autre station TI.
- Quand la fonction de recherche automatique TP est en service et que la réception commence à faiblir, le tuner recherche automatiquement une autre station avec une meilleure réception.
- Si vous écoutez une station qui n'est pas une station d'informations routières mais qui offre le service EON, vous pouvez quand même recevoir les informations routières.
- Le fait de maintenir la touche TI enfoncée pendant 1 seconde ou plus lorsque la fonction TI est activée en mode de commande de disque, commute l'affichage de fréquence de la station donnant des informations sur le trafic routier pendant 5 secondes.

Fonction de recherche automatique TP

Quand la fonction TI est en service et que la réception devient mauvaise lors de l'écoute d'une station diffusant des informations routières, une autre station diffusant des informations routières avec une meilleure réception est recherchée automatiquement. Le réglage par défaut pour cette fonction est "ON" (en service).

Mise en/hors service de la fonction d'accord automatique TP:

- 1 Appuyer sur la touche MENU pendant au moins une seconde. "MENU" est affiché et en service.

- 2 Presser la touche **▶▶** jusqu'à ce que la fonction de recherche automatique TP s'affiche. Appuyer sur la touche **◀◀** pour rechercher dans la direction inverse. Le réglage de la fonction est indiqué sur l'affichage par "ATPS ON" ou "ATPS OFF", indiquant respectivement que la fonction est en et hors service.
- 3 **Changement de réglage**
Appuyer sur la touche AM ou sur la touche FM. L'affichage et le réglage changent. Si la station donnant des informations sur le trafic routier syntonisée donne une réception médiocre, cette fonction cherche automatiquement une autre station TP.
- 4 Appuyer sur la touche MENU pour sortir du mode Menu.

Préréglage du volume pour les informations routières/bulletins d'informations

Prérègle le volume qui doit être utilisé pour les informations routières et les bulletins d'informations.

- 1 Accordez la station pour laquelle vous souhaitez régler le volume.
- 2 Ajustez le volume sur le niveau souhaité.
- 3 Maintenez pressée la touche TI VOL ADJ pendant deux secondes ou plus. Le niveau de volume clignote une fois sur l'affichage pour indiquer que les données ont été mémorisées. Les futures informations routières/bulletins d'information seront entendues à ce niveau de volume préréglé.

REMARQUE

- Le volume ne peut pas être réduit avec cette fonction pendant la réception du tuner. Le volume est seulement réglé quand il est plus fort que le volume d'écoute du tuner.
- Vous pouvez écouter seulement les informations routières ou les actualités au niveau de volume préréglé même si vous écoutez n'importe quelle source avec le volume réglé au minimum.

Fonctions RDS

Fonction de bulletin d'information avec réglage du temps imparti au bulletin PTY

Vous pouvez vous arranger pour que les bulletins d'informations interrompent la source actuellement écoutée, y compris les autres stations radio. Quand la fonction de bulletin d'information est en service, le réglage du temps imparti au bulletin d'information PTY vous permet de régler un intervalle pendant lequel aucune interruption supplémentaire ne peut se produire. Vous pouvez ajuster la période d'interruption par le bulletin d'information PTY de 10 à 90 minutes pour chaque voyage.

Mise en/hors service de la fonction Bulletin d'informations:

- 1 Appuyer sur la touche MENU pendant au moins une seconde. "MENU" est affiché et en service.
- 2 Presser la touche ►► jusqu'à ce que la fonction Bulletin d'informations s'affiche.
Appuyer sur la touche ◀◀ pour rechercher dans la direction inverse.
Le réglage de la fonction est indiqué sur l'affichage par "NEWS OFF" ou "NEWS ##M", indiquant respectivement que la fonction est en ou hors service.

REMARQUE

Selon l'intervalle choisi, "##M" sur l'affichage change quand la fonction est mise en service.

3 Modification des réglages de la fonction

Appuyer sur la touche FM ou sur la touche AM.
Maintenez la touche FM ou AM enfoncée jusqu'à ce que le réglage souhaité soit affiché.
Appuyez sur la touche FM pour augmenter l'intervalle et sur la touche AM pour le diminuer.
OFF ↔ 00M ↔ 10M ↔ 20M ↔ 30M ↔ 40M ↔ 50M ↔ 60M ↔ 70M ↔ 80M ↔ 90M (M=minutes)

Quand vous choisissez l'intervalle de temps imparti à l'interruption par un bulletin d'information, la fonction de bulletin d'information se met en service et l'indicateur NEWS s'allume. Lorsque le bulletin de nouvelles est reçu, "NEWS" est affiché et la réception commence au volume préréglé.

REMARQUE

Si vous choisissez le réglage "20M" aucun autre bulletin

d'information ne sera reçu avant 20 minutes après le premier bulletin d'information. Le réglage sur la position par défaut "00M" indique qu'aucun temps imparti n'est réglé, ce qui signifie que la recherche de bulletins d'information supplémentaires se poursuivra.

- 4 Appuyer sur la touche MENU pour sortir du mode Menu.

REMARQUE

- Cette fonction n'est disponible que si la station souhaitée envoie un code PTY pour le bulletin d'information ou appartient à un réseau EON envoyant un code PTY pour le bulletin d'information.
- Si vous mettez en service la fonction de bulletin d'informations en gamme d'onde MW/LW, la gamme d'onde est commutée automatiquement sur la gamme FM. Cependant, la gamme d'onde MW/LW n'est pas rappelée quand vous mettez la fonction hors service.

Fonction de type de programmes (PTY)

Réalise une recherche automatique des stations diffusant un certain type de programmes.

- 1 Appuyer sur la touche ►■(PTY).
"PTY" est affiché et l'appareil entre en mode de sélection du type d'émission (PTY).
Si vous appuyez sur aucune touche pendant 30 secondes, le mode est automatiquement mis hors service.

REMARQUE

Vous ne pouvez pas utiliser cette fonction quand la fonction d'informations routières est en service.

REMARQUE

Changement du langage d'affichage en Français, Allemand ou Suédois.

En mode PTY, appuyer sur la touche ►■(PTY) pendant au moins une seconde pour afficher le nom de la langue actuellement utilisée. Si vous souhaitez changer la langue, appuyez sur la touche de préréglage pour langue souhaitée, puis sur la touche ►■(PTY).
Anglais # 1, Français # 2, Allemand # 3, et Suédois # 4 (KDC-6070R uniquement).

- 2 **Sélection du type de programmes à être reçu**

- Appuyez répétitivement sur la touche FM ou AM pour choisir le type de programmes que vous souhaitez écouter.
Les choix possibles sont:
Discours (SPEECH) ↔ 1. Informations (NEWS) ↔ 2. Affaires courantes (AFFAIRS) ↔ 3. Information (INFO) ↔ 4. Sports (SPORT) ↔ 5. Programmes éducatifs (EDUCATE) ↔ 6. Feuilletons radiophoniques (DRAMA) ↔ 7. Culture (CULTURE) ↔ 8. Science (SCIENCE) ↔ 9. Varié (VARIED) ↔ 10. Musique pop (POP M) ↔ 11. Musique rock (ROCK M) ↔ 12. Musique d'ambiance (EASY M) ↔ 13. Musique classique légère (LIGHT M) ↔ 14. Musique classique sérieuse (CLASSICS) ↔ 15. Autre musique (OTHER M) ↔ 16. Météo (WEATHER) ↔ 17. Finance (FINANCE) ↔ 18. Programmes pour enfants (CHILDREN) ↔ 19. Affaires sociales (SOCIAL A) ↔ 20. Religion (RELIGION) ↔ 21. Opinions publiques (PHONE IN) ↔ 22. Voyage (TRAVEL) ↔ 23. Loisirs (LEISURE) ↔ 24. Musique jazz (JAZZ) ↔ 25. Musique "Country" (COUNTRY) ↔ 26. Musique nationale ou régionale (NATION M) ↔ 27. Chansons populaires ("Oldies")(OLDIES) ↔ 28. Musique folklorique (FOLK M) ↔ 29. Documentaires (DOCUMENT) ↔ *Musique (MUSIC)* ↔ *Discours (SPEECH)* ↔ (Discours.....1~9,16~23,29, Musique.....10~15,24~28)
- Vous pouvez choisir le type de programmes directement en appuyant sur une touche pré-réglée. Les touches sont pré-réglées à l'usine pour les types de programmes suivants:

1. Musique	2. Discours	3. Informations
4. Autre musique	5. Musique classique	6. Varié sérieuse

REMARQUE Modification des réglages des touches pré-réglées pour le type de programmes

Après avoir choisi le type de programmes à mémoriser dans une certaine touche pré-réglée, maintenez pressée cette touche pendant deux secondes ou plus.

Les données précédemment mémorisées pour cette touche sont effacées et le nouveau type de programmes est mémorisé.

3 Recherche du type de programmes choisi

Appuyez sur la touche ◀◀ ou ▶▶ pour rechercher une fréquence diffusant le type de programmes choisi.

L'affichage clignote et la recherche commence.

Si le type de programmes que vous avez choisi est trouvé, le nom de la station est affiché et la station est accordée.

"PTY" clignote sur l'affichage pendant environ 30 secondes. Si vous appuyez sur aucune touche pendant 30 secondes, le mode de sélection de programme PTY se met automatiquement hors service.

REMARQUE

Si aucun programme n'est trouvé, "NO PTY" est affiché. Si vous souhaitez choisir un autre type de programmes, répétez les étapes 2 et 3 ci-dessus.

Commutation sur d'autres stations diffusant le même type de programmes:

Lorsque "PTY" clignote sur l'affichage, effectuer l'accord automatique.

Le tuner recherche une autre station avec le même type de programmes.

Annulation de la fonction de type de programmes pendant son fonctionnement:

Fonctions RDS

Fonction du KDC-6070R

Défilement de texte

Cette fonction permet de faire défiler le texte et d'afficher le texte entier. La commutation entre le défilement manuel et automatique est autorisée. Le défilement manuel est réglé initialement.

Pour faire défiler manuellement:

- 1 Appuyer sur la touche DISP (affichage) pour afficher le texte radio.
- 2 Le fait de maintenir la touche DISP (affichage) enfoncée pendant 1 seconde ou plus, donne un affichage défilant du texte.

Commutation de défilement manuel/automatique:

- 1 Appuyer sur la touche MENU pendant au moins une seconde. "MENU" est affiché et en service.
- 2 Appuyer répétitivement sur la touche ►► jusqu'à ce que la fonction de défilement de texte apparaisse sur l'affichage. Le fait de maintenir la touche ◄◄ enfoncée, commute les fonctions dans l'ordre inverse. La fonction de défilement de texte est affichée comme "SCL Auto" ou "SCL Manu". "SCL Manu" (défilement manuel) "SCL Auto" (défilement automatique)
- 3 **Changement de réglage**
Appuyer sur la touche AM ou sur la touche FM. L'affichage et le réglage changent.
- 4 Appuyer sur la touche MENU pour sortir du mode Menu.

Pour faire défiler automatiquement:

- 1 Appuyer sur la touche DISP (affichage) pour afficher le texte radio. Le texte apparaît sur un affichage déroulant.
- 2 Le fait de maintenir la touche DISP (affichage) enfoncée pendant 1 seconde ou plus, donne un affichage défilant du texte.

REMARQUE

Le réglage de la fonction de défilement de texte est commun à celui du défilement de texte pour le contrôle du disque.

Fonction du KDC-6070R

Radiotexte

Des informations diffusées par les stations RDS peuvent être affichés.

Activation du mode d'affichage de texte radio:

Lorsque la touche DISP est enfoncée, l'affichage change comme suit:

Sélectionnez le mode d'affichage de texte radio:

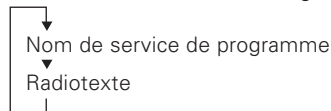

REMARQUE

Si la station RDS réglée actuellement ne diffuse aucun texte pendant le mode d'affichage de texte radio, "NO TEXT" (pas de texte) apparaît sur l'affichage. Pendant l'attente d'une réception, "WAITING" est affiché.

⚠ AVERTISSEMENT

Pour éviter les accidents, les conducteurs ne doivent pas regarder l'affichage quand ils sont sur la route.

Fonctions de contrôle de CD/disque externe

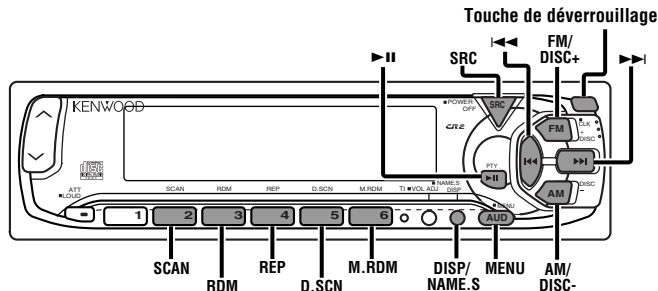

KDC-6070R

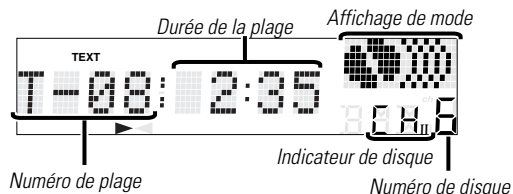

KDC-5070R

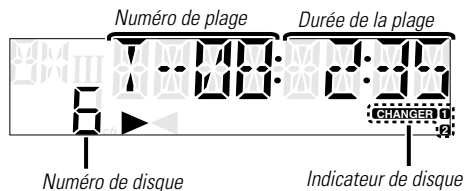

- Lorsqu'une unité équipée d'un commutateur O-N doit être connectée, voir également le mode d'emploi de cette unité. Régler le commutateur O-N sur "N". Le mode "N" sera réglé.
- Lorsqu'une unité qui n'est pas équipée d'un commutateur O-N, ou l'unité de changeur "KCA-S200" est connectée, le mode "O" sera réglé.

Mode "N":

- Le titre du disque et le titre de la plage du CD peuvent être affichés.
- Le nom du disque sera affiché lorsque le nom a été enregistré dans l'unité connectée à l'aide de la fonction de préréglage des noms de disque, ou lorsque l'unité de lecture contient un disque dont le titre de disque a été enregistré.

Mode "O":

- Le texte du CD ne peut pas être affiché.
- Indépendamment de l'unité de commande, les caractères qui peuvent être enregistrés à l'aide de la fonction de préréglage des noms de disque sont "A-Z 0-9 /, +, -, *, =, <, >, [,]".
- Le nom du disque sera affiché lorsque le nom a été enregistré dans l'unité de lecture à l'aide de la fonction de préréglage des noms de disque.

REMARQUE

Le texte du CD, les fonctions de préréglage des noms de disque, et les fonctions de lecture de préréglage de nom de disque peuvent ne pas être opérationnelles en fonction de l'unité.

Fonctions de contrôle de CD/disque externe

Lecture de CD

Lecture de CD:

Lorsque la touche de déverrouillage est enfoncée, la façade tombe vers l'avant, exposant ainsi la fente de CD. En tenant le CD avec la face imprimée dirigée vers le haut, insérez-le dans la fente.

La lecture du CD commence. Pousser le côté droit de la façade à la main jusqu'à ce qu'elle se verrouille en place.

L'indicateur **IN** s'allume quand un CD a été inséré.

▲ATTENTION

Lors de l'insertion d'un CD, s'assurer que le CD a été entraîné complètement avant de repousser la façade, sinon le CD risque d'être rayé

Lecture de CD déjà insérés:

Appuyer de façon répétitive sur la touche SRC jusqu'à ce que le mode CD soit obtenu. "CD" est affiché lorsque le mode CD a été sélectionné.

La lecture du CD commence.

Arrêt momentané (pause) et reprise de la lecture d'un CD:

Appuyez sur la touche **▶II** pour arrêter momentanément la lecture du CD.

Appuyez de nouveau sur la même touche pour reprendre la lecture.

Ejection:

Appuyer sur la touche de déverrouillage et ouvrir la façade.

Appuyer sur la touche **▲** situé près de la fente d'insertion du CD.

La lecture CD s'arrête et le CD est éjecté de la femêtre.

Repousser le côté droit de la façade à la main jusqu'à ce qu'elle se verrouille en place.

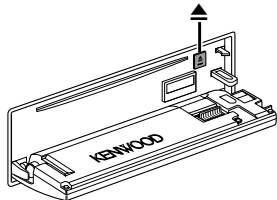

▲ATTENTION

- N'essayez pas d'insérer un CD dans la fenêtre si un autre CD se trouve

déjà à l'intérieur.

- L'appareil ne peut reproduire que les CD de 12 cm (5 pouces). Si vous insérez un CD de 8 cm (3 pouces) avec un adaptateur, il peut être pris à l'intérieur et provoquer un mauvais fonctionnement de l'appareil.
- Lorsque la façade est ouverte, elle pourrait gêner le levier de changement de vitesse ou autre. Si cela se produit, faire attention à la sécurité et déplacer le levier de changement de vitesse ou prendre les mesures appropriées, puis utiliser l'unité.
- Ne pas exercer une force excessive pour ouvrir la façade et ne pas placer d'objets sur la façade, sinon l'unité sera endommagée ou une panne risque de se produire.
- Ne pas utiliser l'unité avec la façade ouverte, sinon une panne risque de se produire.

REMARQUE

Si vous insérez un CD et l'éjectez aussitôt, et que vous essayez de l'insérer de nouveau juste après, il se peut que ce ne soit pas possible. Dans ce cas, attendez un moment avant de le ré-insérer.

Lecture dans un autre mode de disque

Cette fonction permet de connecter des lecteurs optionnels et de lire des disques autres que le CD chargé (dans l'unité actuelle).

Lecture de disques:

Appuyer répétitivement sur la touche SRC (source) pour sélectionner le mode de contrôle de disque externe.

La lecture du disque commence.

REMARQUE

Le mode de contrôle de disque externe varie selon l'unité connectée.

Exemples d'affichage de mode

- "CD2"...lorsqu'un lecteur de CD est connecté
- "DISC"...lorsqu'un changeur de disque est connecté
- "DISC-1", "DISC-2"...lorsque deux changeurs de disque sont connectés

Arrêt momentané et reprise de la lecture de disques:

Appuyez sur la touche **▶II** pour arrêter momentanément la lecture de disques.

Appuyez de nouveau sur la même touche pour reprendre la lecture.

REMARQUE

- Quand la lecture de la dernière plage d'un disque est terminée, le

disque suivant du changeur de disques est reproduit. Quand le dernier disque du changeur a été reproduit, le lecteur retourne au premier disque et commence à le reproduire.

- Le disque #10 est affiché comme "0".

Lecture rapide d'un disque vers l'avant et vers l'arrière

Lecture rapide d'un disque vers l'avant:

Maintenez pressée la touche ►►.

Relâchez la touche pour reproduire le disque à partir de ce point.

Lecture d'un disque vers l'arrière:

Maintenez pressée la touche ◀◀.

Relâchez la touche pour reproduire le disque à partir de ce point.

REMARQUE

On ne peut pas utiliser la lecture en arrière des plages selon le modèle connecté. La lecture rapide vers l'arrière est annulé quand elle atteint le début d'une plage et la lecture normale reprend automatiquement de ce point. celled when it reaches the beginning of a track, at which point normal play automatically resumes.

Recherche de plages

Recherche vers l'avant ou vers l'arrière parmi les plages du disque jusqu'à ce que vous atteignez la plage que vous souhaitez écouter.

Recherche de plages vers l'arrière:

Appuyez sur la touche ◀◀ pour afficher le numéro de plage souhaité.

Appuyez une fois pour revenir jusqu'au début de la plage actuelle, deux fois pour revenir jusqu'au début de la plage précédente, etc.

La lecture commence au début du numéro de plage affiché.

REMARQUE (pour les changeurs de disque)

Appuyer sur la touche ◀◀ lors de la lecture de la page 1, fait revenir la bande seulement jusqu'au début cette page.

La recherche ne passe pas à la dernière page du disque.

Recherche de plages vers l'avant:

Appuyez sur la touche ►► pour afficher le numéro de plage souhaité soit affiché.

Appuyez une fois avancer rapidement jusqu'à la plage suivante, deux fois pour avancer rapidement jusqu'à la plage d'après, etc.

La lecture commence au début du numéro de plage affiché.

REMARQUE (pour les changeurs de disque)

Vous ne pouvez pas faire de recherche vers l'avant lors de l'écoute de la dernière plage du disque.

Recherche de disques (Fonction de changeurs de disque)

Recherche vers l'avant ou vers l'arrière parmi les disques d'un changeur de disques jusqu'à ce que vous atteignez celui que vous souhaitez écouter.

Recherche de disques vers l'arrière:

Appuyez sur la touche DISC— jusqu'à ce que le numéro du disque souhaité soit affiché.

Chaque fois que la touche est pressée, le numéro de disque affiché diminue d'une unité.

La lecture commence au début du numéro de disque affiché.

Recherche de disques vers l'avant:

Appuyez sur la touche DISC+ jusqu'à ce que le numéro du disque souhaité soit affiché.

Chaque fois que la touche est pressée, le numéro de disque affiché augmente d'une unité.

La lecture commence au début du numéro de disque affiché.

REMARQUE

"LOAD" est affiché quand des disques sont en train d'être échangés dans le changeur de disques.

Fonctions de contrôle de CD/disque externe

Fonction de répétition de la lecture d'une plage/d'un disque

Répète la lecture de la plage ou du disque actuelle.

Mise en/hors service de la fonction de répétition de la lecture:

Appuyez sur la touche REP pour mettre la fonction de répétition de la lecture en et hors service comme suit:

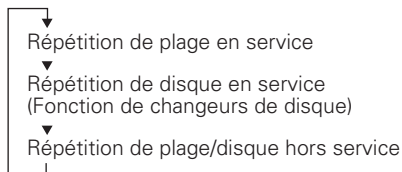

"TREP ON" (répétition de plage) est affiché et le numéro de plage clignote sur l'affichage lorsque la fonction de répétition de plage est activée.

"DREP ON" (répétition de disque) est affiché et le numéro de disque clignote sur l'affichage lorsque la fonction de répétition de disque est activée.

REMARQUE

La fonction de répétition de la lecture est annulée quand vous arrêtez la lecture du disque.

Fonction de balayage de plages

Reproduit successivement le début de chaque plage d'un disque jusqu'à ce que vous trouviez la plage que vous souhaitez écouter.

Démarrage du balayage des plages:

Appuyer sur la touche SCAN. "TSCN ON" (balayage de plage) est affiché et les 10 premières secondes de chaque plage seront affichées et lues dans l'ordre.

Le numéro de la plage actuellement écoutée clignote sur l'affichage.

Arrêt pour écouter la plage en train d'être balayée:

Appuyez sur la touche ►|| ou de nouveau sur SCAN pour arrêter le balayage et pour reprendre la lecture normale.

REMARQUE

- La fonction de balayage de plages est annulée quand vous arrêtez la lecture d'un disque.

- La fonction de balayage de plages ne balaye qu'une fois les plages d'un disque.

Fonction de balayage de disques

(Fonction de changeurs de disque)

Reproduit successivement le début de chaque disque jusqu'à ce que vous trouviez celui que vous souhaitez écouter.

Démarrage du balayage du disque:

Appuyer sur la touche D. SCN. "DSCN ON" (balayage du disque) est affiché et les 10 premières secondes de chaque disque seront lues, dans l'ordre de leur chargement dans le changeur.

Le numéro du disque actuellement écouté clignote sur l'affichage.

Arrêt pour écouter le disque en train d'être balayé:

Appuyez sur la touche ►|| ou de nouveau sur D.SCN pour arrêter le balayage et pour reprendre la lecture normale.

REMARQUE

- La fonction de balayage de disques est annulée quand vous arrêtez la lecture d'un disque.
- La fonction de balayage de disques ne balaye qu'une fois chaque disque du changeur.
- "LOAD" est affiché quand des disques sont échangés dans le changeur de disque.

Fonction de lecture aléatoire

Reproduit toutes les plages du disque courant dans un ordre aléatoire.

- 1 Appuyez sur la touche RDM pour mettre en et hors service la fonction de lecture aléatoire.

"RDM ON" est affiché lorsque la lecture aléatoire est activée.

L'affichage du numéro de plage change continuellement quand la plage suivante est en train d'être choisie.

Quand la plage a été choisie, la lecture commence.

Le numéro de la plage choisie clignote sur l'affichage quand celle-ci est reproduite.

REMARQUE

(pour les changeurs de disque)

Quand toutes les plages d'un certain disque ont été reproduites avec la fonction de lecture aléatoire, le disque suivant du changeur commence à

être reproduit (avec la fonction de lecture aléatoire toujours en service).

- 2 Pour changer la plage en train d'être écoutée, appuyez sur la touche ►►.

Une autre plage est choisie et reproduite.

REMARQUE

La fonction de lecture aléatoire est annulée quand vous arrêtez la lecture d'un disque.

Fonction de lecture aléatoire du magasin

(Fonction de changeurs de disque)

Reproduit les plages de tous les disques dans le changeur à disques dans un ordre aléatoire.

- 1 Appuyez sur la touche M.RDM pour mettre en et hors service la fonction de lecture aléatoire de magasin de disques. "MRDM ON" est affiché lorsque la lecture aléatoire du magasin est activée. L'affichage du numéro de disque et de plage change continuellement pendant que la plage suivante est en train d'être choisie. Quand le disque/plage suivant/suivante a été choisi, la lecture commence. Le numéro du disque/plage choisi clignote sur l'affichage pendant que celui-ci est reproduit.

REMARQUE

Cette fonction n'est pas disponible avec les modèles suivants:
KDC-C200/C300/C400/C301/C401

- 2 Pour changer la plage en cours de reproduction, appuyez sur la touche ►►.

Un autre disque/plage est choisi et reproduit.

REMARQUE

- La fonction de lecture aléatoire du magasin est annulée quand vous arrêtez la lecture d'un disque.
- Le temps nécessaire pour la sélection aléatoire dépend du nombre de disques insérés dans le magasin.

Défilement de texte

Cette fonction permet de faire défiler le texte et d'afficher le texte entier. La commutation entre le défilement manuel et automatique

est autorisée. Le défilement manuel est réglé initialement.

Pour faire défiler manuellement:

- 1 Appuyer sur la touche DISP (affichage) pour afficher le titre du disque ou le titre de plage.
- 2 Le fait de maintenir la touche DISP (affichage) enfoncée pendant plus de 1 seconde ou plus, fait défiler les titres.

Commutation de défilement manuel/automatique:

- 1 Appuyer sur la touche MENU pendant au moins une seconde. "MENU" est affiché et en service.
- 2 Appuyer de façon répétitive sur la touche ►► pour commuter la fonction à régler à la fonction de défilement de texte. Le fait de maintenir la touche ◀◀ enfoncée, commute les fonctions dans l'ordre inverse. La fonction de défilement de texte est affichée à l'aide de la fonction "SCL Manu" ou "SCL Auto".
"SCL Manu" (défilement manuel)
"SCL Auto" (défilement automatique)

3 Changement de réglage

Appuyer sur la touche AM ou sur la touche FM.
L'affichage et le réglage changent.

- 4 Appuyer sur la touche MENU pour sortir du mode Menu.

Pour faire défiler automatiquement:

- 1 Appuyer sur la touche DISP (affichage) pour afficher le titre de disque ou le titre de plage. Les titres seront affichés sur un affichage de défilement.

REMARQUE

Lorsque le disque ou la plage à lire change, le titre est affiché sur un affichage défilant.

- 2 Le fait de maintenir la touche DISP (affichage) enfoncée pendant 1 seconde ou plus, donne un seul affichage de titres.

REMARQUE

Seules les unités avec une fonction de texte de CD permettent l'affichage de titre. (KDC-6070R uniquement)

Fonctions de contrôle de CD/disque externe

Préréglage du nom des disques

Mémorise le nom des disques qui sera affiché lors de la lecture.

- 1 Reproduisez le disque pour lequel vous souhaitez préréglager un nom.

REMARQUE

- Cette fonction n'est pas disponible pour les changeurs de disques qui ne possèdent pas la fonction Préréglage du nom du disque.
- Cette procédure n'est pas utilisée pour mémoriser les titres des disques et des plages pour les MD que vous enregistrez.

- 2 Maintenez pressée la touche NAME.S pendant deux secondes ou plus.
"NAME SET" est affiché et vous entrez en mode de préréglage de nom de disques.
Le curseur clignote à la position où un caractère peut être entré.

- 3 Appuyer sur la touche ◀◀ ou ▶▶ pour déplacer le curseur sur la position souhaitée. La touche ◀◀ déplace le curseur vers la gauche et la touche ▶▶ vers la droite.

Vous pouvez aussi déplacer le curseur vers la gauche ou vers la droite en appuyant respectivement sur la touche TRACK+ ou TRACK- sur la télécommande.

- 4 Chaque fois que la touche ▶▶ est enfoncée, les caractères à entrer changent comme suit.
Appuyez sur la touche DISC+ ou DISC- jusqu'à ce que le caractère souhaité soit affiché.
Les caractères qui peuvent être affichés sont les suivants.

Alphabet (majuscules): A ~ Z

Alphabet (minuscules): a ~ z (KDC-6070R seulement)

Chiffres et symboles: 1~9 0 @ " ' ` % & * + - = , . / \ < > []

Caractères spéciaux: á à è é ì í ó ò ú û ñ ç š ß ì ï à ä è
ë ì í ó ò ú û ñ ç š ß ì ï
(KDC-6070R seulement)

REMARQUE

L'opération et les caractères qui peuvent être entrés peuvent changer comme suit, en fonction de l'unité connectée.

Lorsque la touche ▶▶ est enfoncée, le mode de préréglage de nom de disque est désactivé. Les opérations peuvent être suivies à nouveau à partir de l'étape 2 en ce moment-là et les caractères à entrer sont sélectionnés à l'aide de la procédure suivante.

Appuyez sur la touche DISC+ ou DISC- jusqu'à ce que le caractère souhaité soit affiché.

En plus de l'alphabet (lettres capitale seulement) et des chiffres, vous pouvez choisir les caractères suivants: /, +, -, *, =, <, >, [et].

- 5 Recommencez les étapes 3 et 4 jusqu'à ce que tous les caractères du nom soient choisis.

- 6 Appuyer sur la touche NAME.S de l'appareil ou sur la touche OK de la télécommande.

Le nom du disque est mémorisé et le mode de préréglage de nom de disques est annulé.

Si vous n'entrez rien pendant 10 secondes, le nom sera mémorisé dans l'état où il se trouve.

REMARQUE

- Le nombre de caractères et de disques dont les noms peuvent être mémorisés varient en fonction du changeur de disque connecté. Voir le mode d'emploi du changeur de disque pour de plus amples détails. Jusqu'à 8 caractères et 30 (KDC-6070R) / 10 (KDC-5070R) CD peuvent être répertoriés avec cet appareil.
- Les disques sont identifiés par leur longueur totale et par le nombre de plage. Si vous reproduisez un autre disque qui a exactement les mêmes spécifications qu'un autre disque dont le nom a été mémorisé, un nom erroné sera affiché pour lui.
- Si vous souhaitez modifier le nom d'un disque, répétez les étapes 1 et 2 pour afficher le nom et répétez ensuite les étapes 3 et 4 pour modifier le nom.
- Le fait de maintenir la touche d'initialisation enfoncée, efface les noms de disque mémorisés dans cette unité, mais n'efface pas les noms mémorisés dans le changeur de disque.

Commutation de l'affichage pour les disques

Commute l'affichage qui apparaît pendant la lecture d'un disque.

Commutation de l'affichage pour les disques:

Chaque fois que vous appuyez sur la touche DISP pendant la lecture d'un disque, l'affichage change comme suit:

▼
Durée de la plage

▼
Durée de lecture totale du disque (CD seulement)(KDC-5070R seulement)

▼
Nom du disque (DNPS)

▼
Titre du disque (Unités avec texte CD/MD uniquement)

▼
Titre de la plage (Unités avec texte CD/MD uniquement)

▼
Horloge (KDC-5070R seulement)

REMARQUE

- Vous pouvez donner des noms aux disques avec la fonction de préréglage des noms de disques (voir page 24). Selon l'unité utilisée, l'affichage peut s'avérer impossible.
- Si vous essayez d'afficher le nom d'un disque qui n'en a pas, "NO NAME" est affiché à la place.
- En cas de tentative d'affichage du titre d'un disque pour lequel le titre de disque/plage n'a pas été enregistré, "NO TEXT" (pas de texte) est affiché pour le CD et "NO NAME" (pas de nom) est affiché pour le MD.
- En fonction du type de caractères du texte de CD, certains caractères peuvent ne pas être affichables.

Autres fonctions

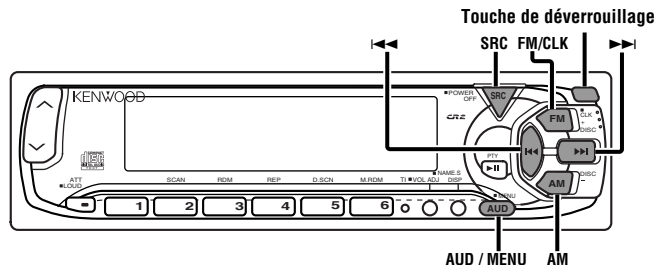

KDC-6070R

Affichage de l'horloge



KDC-5070R

Affichage de l'horloge

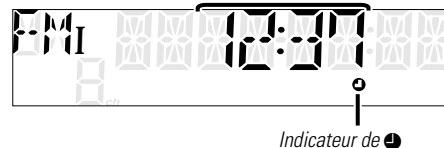

Autres fonctions

Réglage des commandes de l'audio

Ajuste divers paramètres de la qualité sonore.

- 1 Appuyez sur la touche AUD pour entrer en mode de commande.
- 2 Appuyez sur la touche FM ou AM.
Chaque fois que la touche est pressée, le mode d'ajustement change comme suit:
Appuyer sur la touche FM fait avancer l'affichage et appuyer sur la touche AM le fait avancer dans le sens inverse.



REMARQUE Mémoire pour la tonalité de la source

Chaque source (CD, FM, AM et changeur de disques) a sa propre mémoire dans laquelle est mémorisé les réglages des graves et des aigus.

Les réglages fait pour une source particulière sont rappelés automatiquement chaque fois que vous utilisez cette source (ex: le mode FM utilise la tonalité réglée pour la FM, le mode AM celle pour la AM, etc.)

- 3 Appuyez sur la touche ◀◀ / ▶▶.
Référez-vous au tableau pour ajuster le mode affiché.

d'ajustement mode (Affichage)	Utilisation de la touche de commande de l'audio	
	Touche ◀◀	Touche ▶▶
Graves ("BAS")	Les graves diminuent.	Les graves augmentent.
Aigus ("TRE")	Les aigus diminuent.	Les aigus augmentent..
Balance("BAL")	Accentuation du canal gauche.	Accentuation du canal droit.
Fader ("FAD")	Accentuation du canal arrière.	Accentuation du canal avant.

- 4 Appuyez sur la touche AUD pour sortir du mode de commande.

Fonction du KDC-5070R

Commutation de l'affichage d'horloge

Cette fonction permet d'allumer/éteindre l'affichage d'horloge lors de la commutation de l'affichage pendant chaque mode.

Activation/désactivation de l'affichage d'horloge:

- 1 Appuyer sur la touche MENU pendant au moins une seconde.
"MENU" est affiché et en service.
- 2 Appuyer de façon répétitive sur la touche ▶▶ jusqu'à ce que la fonction de commutation d'affichage d'horloge apparaisse sur l'affichage.
Appuyer sur la touche ◀◀ pour chercher dans l'autre direction.
Le réglage de fonction est indiqué par "CLK ON" (horloge activée) ou "CLK OFF" (horloge désactivée) sur l'affichage, indiquant que la fonction d'affichage d'horloge est activée ou désactivée, respectivement.

3 Changement de réglage

Appuyer sur la touche AM ou sur la touche FM.
L'affichage et le réglage changent.

- 4 Appuyer sur la touche MENU pour sortir du mode Menu.

Fonction du KDC-6070R

Commutation à l'affichage graphique

Cette fonction permet de commuter l'affichage graphique à un affichage en rapport avec le niveau de volume ou aux divers modes d'affichage. Le réglage initial est sur ON (affichage de divers modes).

Activation/désactivation de l'affichage graphique:

- 1 Appuyer sur la touche MENU pendant au moins une seconde.
"MENU" est affiché et en service.
- 2 Appuyer de façon répétitive sur la touche ▶▶ jusqu'à ce que la commutation de la fonction d'affichage graphique apparaisse sur l'affichage.
Appuyer sur la touche ◀◀ pour chercher dans l'autre direction.
Le réglage de fonction est indiqué sur l'affichage par "GRAP ON" (affichage graphique activé) ou "GRAP OFF" (affichage graphique

désactivé), qui indique que l'affichage graphique est activé ou désactivé, respectivement.

"GRAP ON" (L'affichage graphique fonctionne)

"GRAP OFF" (L'affichage graphique ne fonctionne pas)

3 **Changement de réglage**

Appuyer sur la touche AM ou sur la touche FM.
L'affichage et le réglage changent.

4 Appuyer sur la touche MENU pour sortir du mode Menu.

REMARQUE

Lors de la réalisation des réglages audio, même lorsque cette fonction est activée, l'affichage aura un rapport avec la valeur de réglage audio, pas avec l'affichage des divers modes.

Fonction du KDC-6070R

Horloge

Turning clock display On/Off:

Chaque fois que la touche CLK est enfoncée pendant au moins une seconde, l'affichage commute entre l'affichage d'horloge et l'affichage de chaque mode.

Fonction du KDC-6070R

Fonction de gradateur

La luminosité de l'affichage peut être diminuée.

REMARQUE

La fonction d'atténuation n'est pas disponible pour les appareils pour lesquels le câble d'atténuation n'est pas connecté.

Mise en/hors service de la fonction de gradateur:

- 1 Appuyer sur la touche MENU pendant au moins une seconde. "MENU" est affiché et en service.
- 2 Appuyer répétitivement sur la touche ►► jusqu'à ce que la fonction du variateur d'intensité d'éclairage apparaisse sur

l'affichage.

Appuyer sur la touche ◀◀ pour chercher dans l'autre direction. Le réglage de fonction est indiqué par "DIM ON" ou "DIM OFF" sur l'affichage, correspondant respectivement au réglage du variateur d'intensité d'éclairage allumé ou éteint.

3 **Changement de réglage**

Appuyer sur la touche AM ou sur la touche FM.
L'affichage et le réglage changent.

4 Appuyer sur la touche MENU pour sortir du mode Menu.

Fonction de sourdine TEL

Coupe le système audio temporairement quand un appel est reçu.

REMARQUE

La fonction ne fonctionnera pas si aucun câble n'est connecté au téléphone de voiture.

Quand le téléphone sonne:

Quand un appel est reçu, "CALL" est affiché et toutes les fonctions de l'appareil sont temporairement mise hors service.

Restauration de la source originale pendant un appel téléphonique:

Appuyez sur la touche SRC.
"CALL" disparaît de l'affichage et le volume de la source originale est restauré graduellement.

Mise hors service de la fonction de sourdine TEL après un appel téléphonique:

Raccrochez le téléphone.
"CALL" disparaît de l'affichage.
La source originale (c.a.d. celle qui était utilisée avant l'appel téléphonique) est rappelée automatiquement et le volume est restauré graduellement.

Autres fonctions

Eclairage sélectionnable

Vous pouvez choisir la couleur de l'éclairage vert ou ambre.

- 1 Appuyer sur la touche MENU pendant au moins une seconde. "MENU" est affiché et en service.
- 2 Presser la touche ►► jusqu'à ce que la fonction de sélection de l'éclairage s'affiche.
Appuyer sur la touche ◄◄ pour rechercher dans la direction inverse.
Le réglage de la fonction est indiqué sur l'affichage par "COL GRN" ou "COL AMB", indiquant respectivement que la couleur actuelle est verte ou ambre.
- 3 **Changement de réglage**
Appuyer sur la touche AM ou sur la touche FM.
L'affichage et le réglage changent.
- 4 Appuyer sur la touche MENU pour sortir du mode Menu.

Tonalité de touche

Cette fonction émet un bip sonore qui accompagne l'utilisation d'une touche. Elle peut être activée ou désactivée.

Activation/désactivation du bip sonore:

- 1 Appuyer sur la touche MENU pendant au moins une seconde. "MENU" est affiché et en service.
- 2 Appuyer de façon répétitive sur la touche ►► jusqu'à ce que la fonction de tonalité de touche apparaisse sur l'affichage.
Appuyer sur la touche ◄◄ pour chercher dans l'autre direction.
Le réglage de fonction est indiqué par "Beep ON" (bip activé) ou "Beep OFF" (bip désactivé) sur l'affichage, indiquant que le réglage du bip actuel est activé ou désactivé, respectivement.
- 3 **Changement de réglage**
Appuyer sur la touche AM ou sur la touche FM.
L'affichage et le réglage changent.
- 4 Appuyer sur la touche MENU pour sortir du mode Menu.

REMARQUE

Le bip sonore n'est pas émis des prises de sortie préamplifiée.

Fonction du KDC-6070R

Réglage de contraste

Ce réglage permet de voir facilement l'affichage.

Pour régler le contraste:

- 1 Appuyer sur la touche MENU pendant au moins une seconde. "MENU" est affiché et en service.
- 2 Appuyer de façon répétitive sur la touche ►► jusqu'à ce que la fonction de réglage de contraste apparaisse sur l'affichage.
Appuyer sur la touche ◄◄ pour chercher dans l'autre direction.
Le réglage de fonction est indiqué par "CONT ##" sur l'affichage, indiquant que le mode de réglage de contraste est activé.
- 3 **Changement de réglage**
Appuyer sur la touche AM ou sur la touche FM.
Appuyer sur la touche FM pour augmenter les valeurs de réglage, et appuyer sur la touche AM pour les réduire. Les réglages peuvent être effectués de 0 à 10.
- 4 Appuyer sur la touche MENU pour sortir du mode Menu.

REMARQUE

L'affichage "##" en mode de réglage de contraste varie selon le réglage effectué. La valeur de réglage initiale est "5".

Ajustement de l'heure

Avec l'ajustement automatique de l'heure, vous pouvez ajuster l'heure de l'horloge automatiquement à l'aide des données de l'heure envoyées par les stations RDS (après avoir reçu une station RDS pendant plusieurs minutes). Vous pouvez aussi régler l'heure manuellement si la fonction d'ajustement automatique de l'heure est mise hors service. Le réglage par défaut est l'ajustement automatique de l'heure.

Ajustement automatique de l'heure:

Accordez une station RDS pendant 3 ou 4 minutes.
L'heure est automatiquement ajustée sur l'heure locale correcte.

REMARQUE

L'heure ne s'ajuste pas quand la station RDS que vous accordez ne transmet pas de signal d'heure. Dans ce cas, choisissez une autre station RDS.

Mise en/hors service de l'ajustement automatique de l'heure:

- 1 Appuyer sur la touche MENU pendant au moins une seconde. "MENU" est affiché et en service.
- 2 Appuyer de façon répétitive sur la touche ►►I jusqu'à ce que la fonction de réglage automatique de l'heure apparaisse sur l'affichage.
Appuyer sur la touche I◄◄ pour chercher dans l'autre direction. Le réglage de fonction est indiqué par "SYNC ON" (réglage activé) ou "SYNC OFF" (réglage désactivé) sur l'affichage, indiquant que le réglage automatique de l'heure est activé ou désactivé, respectivement.
"SYNC ON" (réglage d'heure automatique)
"SYNC OFF" (réglage d'heure manuel)
- 3 **Changement de réglage**
Appuyer sur la touche AM ou sur la touche FM.
L'affichage et le réglage changent.
- 4 Appuyer sur la touche MENU pour sortir du mode Menu.

Ajustement de l'heure manuelle:

- 1 Désactiver la fonction de réglage automatique de l'heure mentionnée ci-dessus.
- 2 Appuyer sur la touche MENU pendant au moins une seconde. "MENU" est affiché et en service.
- 3 Appuyer de façon répétitive sur la touche ►►I jusqu'à ce que "CLK ADJ" (réglage d'horloge) apparaisse sur l'affichage.
Appuyer sur la touche I◄◄ pour chercher dans l'autre direction.
- 4 Maintenir la touche AM ou FM enfoncée pendant deux secondes ou plus pour entrer en mode de réglage d'heure.
L'affichage d'heure clignote.
- 5 • Réglage de l'heure

Appuyer sur la touche FM pour avancer l'heure, ou appuyer sur la touche AM pour retarder l'heure.

- Réglage des minutes
Appuyer sur la touche ►►I pour avancer les minutes, ou appuyer sur la touche I◄◄ pour faire reculer les minutes.
- 6 Appuyer sur la touche MENU pour sortir du mode Menu.

DSI (Disabled System Indicateur—Indicateur de système hors service)

Un indicateur rouge clignote sur l'appareil après que la façade a été retirée, prévenant les éventuels voleurs. Le réglage par défaut de cette fonction est "en service".

Mise en/hors service de l'indicateur de système hors service:

- 1 Appuyer sur la touche MENU pendant au moins une seconde. "MENU" est affiché et en service.
- 2 Presser la touche ►►I jusqu'à ce que la fonction d'indicateur de système hors service s'affiche.
Appuyer sur la touche I◄◄ pour rechercher dans la direction inverse.
Le réglage de la fonction est indiqué sur l'affichage par "DSI ON" ou "DSI OFF", indiquant respectivement que l'indicateur de système hors service est en ou hors service.
- 3 **Changement de réglage**
Appuyer sur la touche AM ou sur la touche FM.
L'affichage et le réglage changent.
- 4 Appuyer sur la touche MENU pour sortir du mode Menu.

Autres fonctions

Façade anti-voleur

La façade de cet appareil peut être détachée et prise avec vous décourageant les voleurs.

Détachement de la façade:

Appuyer sur la touche de déverrouillage et ouvrir la façade.
Dans sa condition rabattue, tout en tirant la façade sur un côté, la tirer vers l'avant et l'enlever.

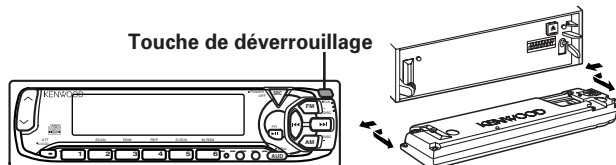

REMARQUE

- La façade est une partie d'un équipement de précision et peut être endommagé par des chocs ou secousses. Pour cette raison, gardez la façade dans son étui spécial quand vous la retirez.
- N'exposez pas la façade ou sa boîte à la lumière directe du soleil, à une température excessive ou à l'humidité. Evitez les endroits avec trop de poussières ou des risques d'éclaboussement.

Rattachement de la façade:

Tenir la façade de façon à ce que la face d'utilisation soit face à soi et l'enfoncer jusqu'à ce qu'elle se verrouille en place. La façade sera mise en place et l'unité sera opérationnelle.

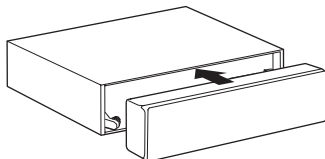

REMARQUE

En cas de difficulté de mise en place de la façade, aligner la section creuse à gauche de la façade avec l'axe de l'unité, puis la verrouiller.

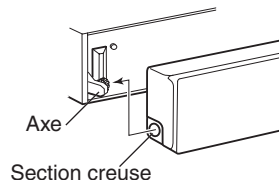

Fonction du KDC-6070R

Fonction de gradateur automatique

L'éclairage de l'affichage s'atténue quand l'éclairage de la voiture est mis en service.

REMARQUE

La fonction d'atténuation n'est pas disponible pour les appareils pour lesquels le câble d'atténuation n'est pas connecté.

Fonction de sourdine Navigation

Lorsque le système de navigation KENWOOD est connecté, une interruption de l'audio, diminue momentanément le niveau audio.



REMARQUE

La fonction de sourdine Navigation ne peut pas être utilisée sauf si un câble de sourdine TEL est connecté au système de navigation KENWOOD.

Accessoires

Vue externe

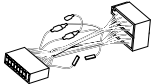
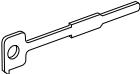
Nombre d'éléments

①	1
②	2
③	1

⚠ATTENTION

L'utilisation d'accessoires autres que les accessoires fournis pourrait endommager l'appareil. Assurez-vous d'utiliser les accessoires fournis, indiqués ci-dessus.

⚠ATTENTION

- Si votre véhicule n'est pas prévu pour ce type de connection, consultez votre revendeur KENWOOD.
- Utilisez uniquement des adaptateurs de conversion d'antenne (ISO-JASO) quand le cordon d'antenne a une fiche ISO.
- Assurez-vous que toutes les connexions de câble sont faites correctement en insérant les fiches jusqu'à ce qu'elles soient verrouillées.
- Si l'allumage de votre véhicule n'a pas de position ACC, ou si le câble d'allumage est connecté à une source d'alimentation à tension constante comme un câble de batterie, l'alimentation de l'appareil ne sera pas relié à l'allumage (c. à d., il ne se mettra pas sous et hors tension en même temps que l'allumage). Si vous souhaitez connecter l'alimentation de l'appareil avec l'allumage, connectez le câble d'allumage à une source d'alimentation qui peut être mise sous et hors tension avec la clef de contact.
- Si un fusible grille, assurez-vous d'abord que les câbles n'ont pas causé de court-circuit puis remplacez le vieux fusible par un nouveau de même valeur.
- Ne laissez pas des câbles non-connectés ou des prises toucher les parties métalliques de la voiture ou autres conducteurs électriques. Pour éviter, les courts-circuits, ne retirez pas non plus les capuchons à l'extrémité des câbles non-connectés ou des prises.
- Connectez séparément chaque câble d'enceinte à la prise correspondante. L'appareil peut être endommagé si le câble négatif ⊖ pour une des enceintes ou le câble de masse entre en contact avec une partie métallique du véhicule.
- Après avoir installé l'appareil, vérifiez si les lampes de frein, les indicateurs, les clignotants, etc de la voiture fonctionnent correctement.
- Isolez les câbles non-connectés avec un ruban vinyle ou autre matériel similaire.
- Certains changeurs de disques nécessitent un câble de conversion pour la connexion. Voir la section sur les "Précautions de sécurité" pour les détails.
- Si la console a un couvercle, assurez-vous d'installer l'appareil de façon à ce que la façade ne frappe pas le couvercle lors de la fermeture ou de l'ouverture.
- Monter l'unité de façon à ce que l'angle de montage soit de 30° ou moins.

Procédure d'installation

1. Pour éviter les courts-circuits, retirez la clef de contact et déconnectez la borne ⊖ de la batterie.
2. Effectuez les connexions d'entrée et sortie correctement pour chaque appareil.
3. Connectez le câble au faisceau de fils.
4. Prenez le connecteur B sur le faisceau de fils et connectez-le au connecteur haut-parleur de votre véhicule.
5. Prenez le connecteur A sur le faisceau de fils et connectez-le au connecteur d'alimentation externe de votre véhicule.
6. Connectez le connecteur du faisceau à l'appareil.
7. Installez l'appareil dans votre voiture.
8. Reconnectez la borne ⊖ de la batterie.
9. Appuyez sur la touche de réinitialisation.

Guide des connecteurs		
Numéros de broche pour connecteurs ISO	Couleur du câble	Fonctions
Connecteur d'alimentation externe		
A-4	Jaune	Batterie
A-5	Bleu/Blanc	Commande d'alimentation
A-6	Orange/Blanc	Gradateur d'intensité d'éclairage
A-7	Rouge	Allumage (ACC)
A-8	Noir	Connexion de la terre (masse)
Connecteur de haut-parleurs		
B-1	Violet	Arrière droit(+)
B-2	Violet/Noir	Arrière droit (-)
B-3	Gris	Avant droit (+)
B-4	Gris/Noir	Avant droit (-)
B-5	Blanc	Avant gauche (+)
B-6	Blanc/Noir	Avant gauche (-)
B-7	Vert	Arrière gauche (+)
B-8	Vert/Noir	Arrière gauche (-)

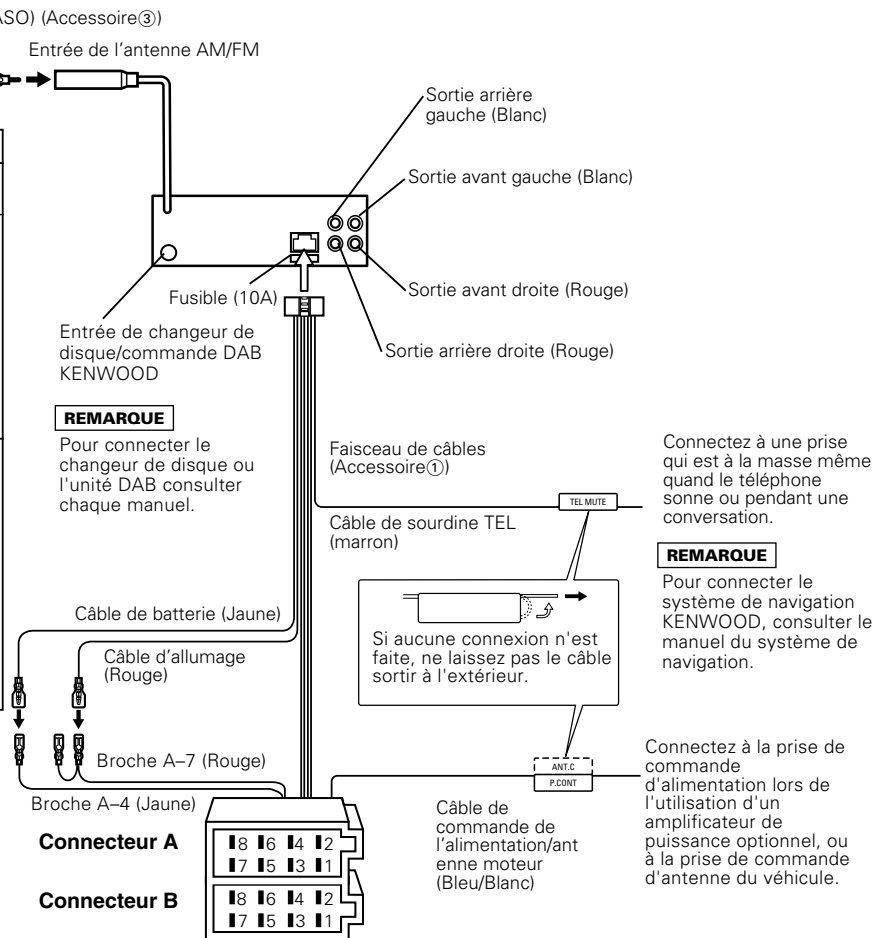

⚠ AVERTISSEMENT Connexion du connecteur ISO (voir p.32)

La disposition des broches pour les connecteurs ISO dépend du type de votre véhicule. Assurez de réaliser les connexions correctes pour éviter d'endommager l'appareil.

La connexion par défaut du harnais de câbles est décrite dans la section [1] ci-dessous. Si les broches du connecteur ISO sont réglées comme décrit dans la section [2] ou [3], réalisez les connexions comme indiqué dans l'illustration.

- [1] (Réglage par défaut) La broche A-7 (rouge) du connecteur ISO du véhicule est associée à l'allumage, et la broche A-4 (jaune) est connectée à l'alimentation constante.

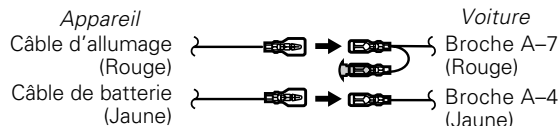

- [2] La broche A-7 (rouge) du connecteur ISO du véhicule est connectée à l'alimentation constante et la broche A-4 (jaune) est associée à l'allumage.

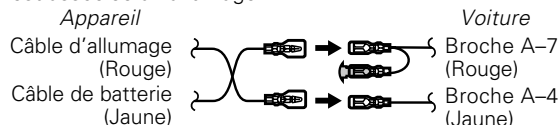

- [3] La broche A-4 (jaune) du connecteur ISO du véhicule n'est connectée à rien, tandis que la broche A-7 (rouge) est connectée à l'alimentation constante (ou bien, les deux broches A-7 (rouge) et A-4 (jaune) sont connectées à l'alimentation constante).

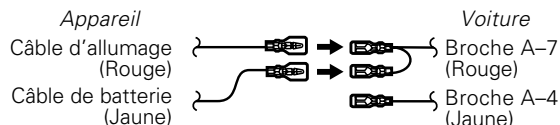

REMARQUE

Lorsque la connexion est effectuée comme au point [3], l'alimentation de l'appareil n'est pas raccordée à la clé de contact. Pour cette raison, assurez-vous toujours de mettre l'appareil hors tension quand vous coupez le contact. Pour associer l'alimentation de l'appareil à l'allumage, connectez le câble d'allumage (ACC- rouge) à une source d'alimentation qui peut être mise sous et hors tension avec la clef de contact.

Installation

■ *Installation*

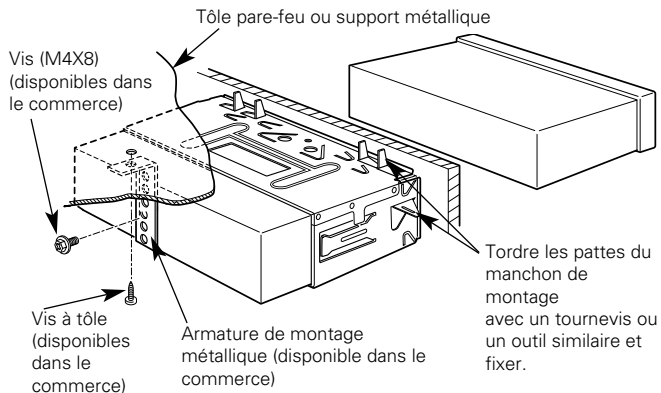

REMARQUE

Assurez-vous que l'appareil est solidement installé. Si l'appareil est instable, il risque de mal fonctionner (ex. le son risque de sauter).

Installation

■ Retrait du cadre en caoutchouc dur

- 1 Engagez les loquets sur l'outil de démontage et enlevez les deux crochets inférieurs. Baissez le cadre et tirez-le vers l'avant comme montré sur l'illustration.

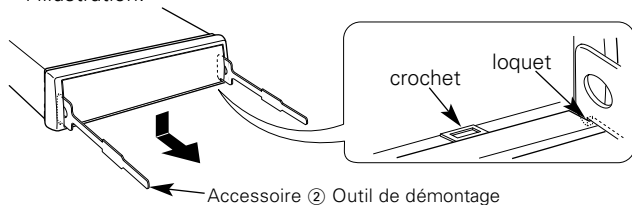

- 2 Quand la partie inférieure est retirée, retirez les deux crochets supérieurs.

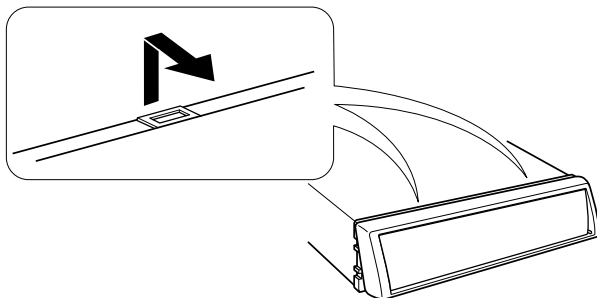

REMARQUE

Le cadre peut être retiré à partir de la partie supérieur de la même façon.

■ Retrait de l'appareil

- 1 Référez vous à la section "Retrait du cadre en caoutchouc dur" puis retirez le cadre en caoutchouc dur.
- 2 Retirez la vis (M4 × 8 mm) sur le panneau arrière.
- 3 Insérez les deux outils de démontage profondément dans les fentes de chaque côté, comme montré.

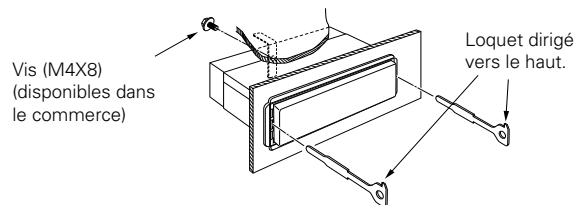

- 4 Baissez les outils de démontage vers le bas et tirez l'appareil à moitié en faisant pression vers l'intérieur.

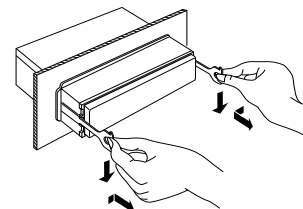

▲ATTENTION

Faites attention de ne pas vous blesser avec le loquet de l'outil de démontage.

- 5 Sortez l'appareil entièrement avec les mains, en faisant attention de ne pas le faire tomber.

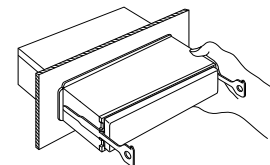

Guide de dépannage

Ce qui peut apparaître comme un mauvais fonctionnement de votre appareil n'est peut être que le résultat d'une mauvaise opération ou d'une mauvaise connexion. Avant d'appeler un centre de service, vérifiez d'abord dans le tableau suivant les problèmes possibles.

PROBLEME	CAUSE POSSIBLE	SOLUTION
L'appareil ne se met pas sous tension.	Le fusible a grillé.	Après avoir vérifiez qu'il n'y a pas de court-circuits dans les câbles, remplacez le fusible par un de la même valeur.
	Pas de position ACC sur l'allumage du véhicule.	Connectez le même câble à l'allumage comme câble de batterie.
Aucun son ne peut être entendu, ou le volume est faible.	La fonction d'atténuation est en service.	Mettez la fonction d'atténuation hors service.
	Les réglages du fader et/ou de l'équilibre sont réglés complètement d'un côté.	Réglez de nouveau les réglages du fader et/ou de la balance.
	Les câbles d'entrée/sortie ou le faisceau de câbles sont connectés incorrectement.	Reconnectez les câbles d'entrée/sortie et/ou le faisceau de câbles correctement. Voir la section sur la "Connexion des câbles sur les prises".
Rien ne se passe quand les touches sont pressées.	Le microprocesseur dans l'appareil ne fonctionne pas correctement.	Appuyez sur la touche de réinitialisation sur l'appareil. (Voir page 4)
Le son est de mauvaise qualité ou déformé.	Un câble de haut-parleur a peut être été pincé par une vis dans la voiture.	Vérifiez la connexion des haut-parleurs.
	Les enceintes ne sont pas connectées correctement.	Reconnectez les câbles de haut-parleurs de manière que chaque prise de sortie soit connectée à un haut-parleur différent.
La réception radio est mauvaise.	L'antenne de la voiture n'est pas sortie.	Sortez l'antenne complètement.
	Le câble de commande de l'antenne n'est pas connecté.	Connectez le câble correctement en vous référant à la section "Connexion des câbles sur les prises".
La mémoire est effacée quand le contact est mis.	Le câble de batterie n'a pas été connecté correctement.	Connectez le câble correctement en vous référant à la section "Connexion des câbles sur les prises".
	Les câble de batterie et d'allumage ne sont pas connectés correctement.	Connectez le câble correctement en vous référant à la section "Connexion des câbles sur les prises".
La fonction de sourdine TEL ne fonctionne pas.	Le câble de sourdine TEL n'est pas connecté correctement.	Connectez le câble correctement en vous référant à la section "Connexion des câbles sur les prises".
La fonction de sourdine TEL se met en service même si le câble de sourdine TEL n'est pas connecté.	Le câble de sourdine TEL touche une partie métallique de la voiture.	Eloignez le câble de sourdine TEL des parties métalliques de la voiture.

Guide de dépannage

PROBLEME	CAUSE POSSIBLE	SOLUTION
Le CD est éjecté aussitôt après être introduit.	Le CD est à l'envers.	Insérez le CD avec la partie imprimée dirigée vers le haut.
	Le CD est très sale.	Nettoyez le CD en vous référant à la section "Nettoyage des CD". (voir page 5)
Le son du CD saute.	Le CD est rayé ou sale.	Nettoyez le CD en vous référant à la section "Nettoyage des CD". (voir page 5)
La plage spécifiée n'est pas reproduite.	La lecture aléatoire a été choisie.	Mettre la fonction de lecture aléatoire hors service.

Mode de contrôle de disque externe

PROBLEME	CAUSE POSSIBLE	SOLUTION
Le mode de commande de disque ne peut pas être choisi.	Aucun câble n'a été connecté à la prise d'entrée du changeur de disque sur cet appareil.	Connectez le câble sur la prise d'entrée du changeur de disques sur l'appareil.
Le disque spécifié n'est pas reproduit mais un autre est reproduit à sa place.	Le disque spécifié est très sale.	Nettoyez le CD.
	Le CD est à l'envers.	Insérez un CD avec la face imprimée dirigée vers le haut.
	Le disque a été inséré dans une autre fente que celle spécifiée.	Ejectez le magasin et vérifiez le numéro du disque spécifié.
	Le disque est très rayé.	Essayez un autre disque.
Le son saute.	Quelque chose touche le changeur de disque.	Retirez ce qui le touche.
	Le CD est rayé ou sale.	Si le son saute toujours à la même place quand la voiture est arrêtée, c'est que quelque ne va pas avec le CD. Nettoyez le CD.
L'affichage indique que le changeur est en train d'être reproduit mais aucun son n'est entendu.	Le microprocesseur de l'appareil ne fonctionne pas correctement.	Appuyez sur la touche de réinitialisation sur l'appareil (voir page 4)
La plage spécifiée n'est pas reproduite.	La lecture aléatoire ou la lecture aléatoire de magasin a été choisie.	Mettez hors service la lecture aléatoire ou la lecture aléatoire de magasin.

Dans les situations suivantes, contacter le centre SAV le plus proche :

- Bien que le changeur de disque soit connecté, le mode Changeur de disque n'est pas activé avec "AUX" affiché pendant le mode Changeur.
- Bien qu'aucun de ces modèles KCA-S210A, CA-C1AX, KDC-CPS82 ou KDC-CX82 ne soit connecté, le mode "AUX" est sélectionné lors de la commutation des modes.

Les messages suivants sont affichés quand certains problèmes se produisent dans votre système. Suivez les recommandations.

EJECT	Aucun magasin à disque n'a été inséré dans le changeur. Le magasin à disque n'est pas complètement inséré. ⇒ Insérez le magasin à disques correctement. Absence de CD dans l'unité. ⇒ Insérer le CD.
NO DISC	Aucun disque n'a été inséré dans le magasin à disque. ⇒ Insérez un disque dans le magasin à disques.
E-04	Aucun disque n'a été inséré dans le magasin à disque. ⇒ Insérez un disque dans le magasin à disques. Le CD est très sale. Le CD est à l'envers. Le CD est très rayé. ⇒ Nettoyez le CD et insérez-le correctement.
BLANK	Rien n'a été enregistré sur le MD. ⇒ Le MD suivant est automatiquement reproduit.
NO TRACK	Aucune plage n'est enregistrée sur le MD bien qu'il y ait un titre. ⇒ Le MD suivant est automatiquement reproduit.
NO PANEL	La façade de l'unité esclave connectée à cet appareil a été enlevée. ⇒ La remplacer.
E-77	L'appareil fonctionne mal pour certaines raisons. ⇒ Appuyez sur la touche de réinitialisation sur l'appareil. Si le code "E-77" ne disparaît pas, consultez la station technique la plus proche.
E-99	Il y a une anomalie dans le magasin de disque. Ou l'unité fonctionne mal pour une raison quelconque. ⇒ Vérifier le magasin de disque. Et appuyer ensuite sur la touche de initialisation de l'unité. Si le code "E-99" ne disparaît pas, consultez la station technique la plus proche.
HOLD	Le circuit de protection de l'appareil se met en service quand la température à l'intérieur du changeur de disques automatique dépasse 60°C (140°F), arrêtant toutes les opérations. ⇒ Refroidir l'appareil en ouvrant les fenêtres ou en mettant en service l'air conditionné. Quand la température descend au dessous de 60°C (140°F), la lecture du disque reprend de nouveau.

Spécifications

Les spécifications sont sujettes à changements sans notification.

Section tuner FM

Plage de fréquence (espacement de 50 kHz) ...	87,5 MHz – 108.0 MHz
Sensibilité utilisable (S/N = 26dB)	0,7 μ V/75 Ω
Sensibilité silencieuse (S/N = 46 dB)	1,6 μ V/75 Ω
Réponse en fréquence (\pm 3.0 dB)	30 Hz – 15 kHz
Rapport signal sur bruit	65 dB (MONO)
Sélectivité (DIN)	\geq 80 dB (\pm 400 kHz)
Séparation stéréo	35 dB (1 kHz)

Section tuner MW

Plage de fréquence (espacement de 9 kHz) ...	531 kHz – 1611 kHz
Sensibilité utilisable (S/N = 20dB)	25 μ V

Section tuner LW

Plage de fréquence	153 kHz – 281 kHz
Sensibilité utilisable (S/N = 20dB)	45 μ V

Section Disque Compact

Diodes laser	GaAlAs (λ =780 nm)
Filtre numérique (A/N)	8 fois suréchantillonnage
Convertisseur A/N	1 Bit
Vitesse de l'axe	500 ~ 200 rpm (CLV)
Pieurage et scintillement	Non mesurables
Réponse en fréquence	10 Hz – 20 kHz (\pm 1 dB)
Distorsion harmonique totale	0,01 % (1 kHz)
Rapport signal sur bruit	93 dB (1 kHz)
Gamme dynamique	93 dB
Séparation de canaux	85 dB

Section audio

Puissance de sortie maximum	
KDC-6070R	44 W \times 4
KDC-5070R	40 W \times 4
Puissance de sortie continue (DIN45324, +B=14.4V)	
KDC-6070R	27 W \times 4
KDC-5070R	25 W \times 4
Action en tonalité	
Graves:	100 Hz \pm 10 dB
Aiguës:	10 kHz \pm 10 dB
Niveau de préamplification/charge	1800 mV / 10k Ω
	(pendant la lecture de CD/disque)
Impédance de sortie préamplificateur	\leq 600 Ω

Général

Tension de fonctionnement (11 – 16 V admissible)	14,4 V
Courant absorbé	10 A
Taille d'installation (L \times H \times P)	182 \times 53 \times 160 mm
Masse	1500 g