

JVC

DEUTSCH

FRANÇAIS

ITALIANO

CD RECEIVER
CD-RECEIVER
RÉCEPTEUR CD
SINTOAMPLIFICATORE CON RIPRODUTTORE DI CD

KD-PDR61

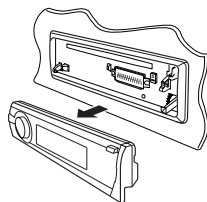

WMA

MP3

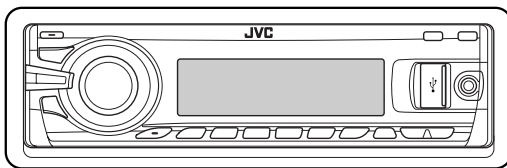

Zum Abbrechen der Displaydemonstration siehe Seite 4.

Pour annuler la démonstration des affichages, référez-vous à la page 4.

Per annullare la demo del display, vedere a pagina 4.

Für den Einbau und die Anschlüsse siehe das eigenständige Handbuch.

Pour l'installation et les raccordements, se référer au manuel séparé.

Per le istruzioni d'installazione e di collegamento, vedere il manuale a parte.

INSTRUCTIONS

BEDIENUNGSANLEITUNG
MANUEL D'INSTRUCTIONS
ISTRUZIONI

GET0524-001A
[E]

Wir danken Ihnen für den Kauf eines JVC Produkts.

Bitte lesen Sie die Anleitung vollständig durch, bevor Sie das Gerät in Betrieb nehmen, um sicherzustellen, daß Sie alles vollständig verstehen und die bestmögliche Leistung des Geräts erhalten.

WICHTIG FÜR LASER-PRODUKTE

1. LASER-PRODUKT DER KLASSE 1
2. **ACHTUNG:** Die obere Abdeckung nicht öffnen. Das Gerät enthält keine Teile, die vom Benutzer gewartet werden können. Wartungen nur von qualifiziertem Fachpersonal durchführen lassen.
3. **ACHTUNG:** Sichtbare und/oder unsichtbare Laserstrahlung der Klasse 1M bei offenen Abdeckungen. Nicht direkt mit optischen Instrumenten betrachten.
4. ANBRINGEN DES ETIKETTS: WARNHINWEIS-ETIKETT, AUSSEN AM GERÄT ANGEBRACHT.

CAUTION VISIBLE AND/OR INVISIBLE CLASS 1M LASER RADIATION WHEN OPEN. DO NOT VIEW DIRECTLY WITH OPTICAL INSTRUMENTS. IEC60825-1:2001 (ENG)	ATTENTION RAYONNEMENT LASER VISIBLE ET/OU INVISIBLE DE CLASSE 1M UNE FOIS OUVERT NE PAS REGARDER DIRECTEMENT AVEC DES INSTRUMENTS OPTIQUES. (FRA)	AVISO RADIACION LASER DE CLASE 1M VISIBLE Y/O INVISIBLE CUANDO ESTA ABIERTO. NO MIRAR DIRECTAMENTE CON INSTRUMENTAL OPTICO. (ESP)	WARNING SYNLIG OCH/ELLER OSYNLIG LASERSTRÅLNING, KLASS 1M, NÄR DENNA DEL ÄR ÖPPNAD. BETA STRÅLEN MED OPTISKA INSTRUMENT. (SWE)	注意 この製品と付属品 及びその部品等は クラス1M レーザー放射が 放射する。 光学機器で直接 見ないでください。(JPN)	CAUTION VISIBLE AND/OR INVISIBLE CLASS II LASER RADIATION WHEN OPEN. DO NOT STARE INTO BEAM. FDA 21 CFR (ENG)
--	--	--	---	---	--



Dieses Symbol ist nur in der Europäischen Union gültig.

Benutzerinformationen zur Entsorgung alter Geräte

Dieses Symbol zeigt an, dass das damit gekennzeichnete Produkt nicht als normaler Haushaltsabfall entsorgt werden soll. Wenn Sie dieses Produkt entsorgen möchten, halten Sie sich dabei bitte an die entsprechenden Landesgesetze und andere Regelungen in Ihrem Land bzw. Ihrer Gemeinde. Die korrekte Entsorgung dieses Produkts dient dem Umweltschutz und verhindert mögliche Schäden für die Umwelt und die menschliche Gesundheit.

Warnung:

Wenn Sie das Gerät beim Fahren bedienen müssen, dürfen Sie nicht den Blick von der Straße nehmen, da sonst die Gefahr von Verkehrsunfällen besteht.

Wie Sie die M MODE- und SEL-Tasten verwenden

Wenn Sie M MODE oder SEL (Wählen) verwenden, schaltet das Display ebenso wie einige der Bedienelemente (wie die Zifferntasten, ◀◀ ◻ / ▶▶ ▲ Tasten, ▲/▼ Tasten und der Steuerregler) auf den entsprechenden Steuermodus.

Beisp.: Wenn Sie die Zifferntaste 1 nach M MODE drücken, um den UKW-Tuner zu bedienen.

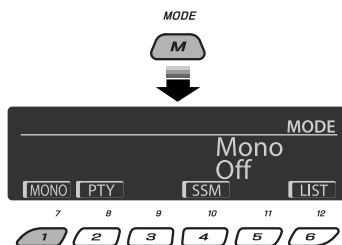

Zur Verwendung dieser Bedienelemente für die originalen Funktionen drücken Sie M MODE erneut.

- Durch Drücken von SEL dagegen schaltet das Gerät auf einen anderen Modus.
- Durch Warten für etwa 15 Sekunden (oder 30 Sekunden bei Bluetooth-Quellen) ohne eine dieser Tasten zu betätigen, wird die Steuerung automatisch aufgehoben.

Zurücksetzen des Geräts

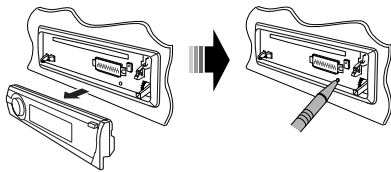

- Ihre aktuellen Voreinstellungen werden ebenfalls gelöscht (mit Ausnahme des registrierten Bluetooth-Geräts, siehe Seite 14 und 15).

Zwangswises Ausschieben einer Disc

Disc



„Please Eject“ erscheint im Display.

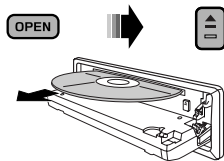

- Achten Sie darauf, die ausgeschobene Disc nicht fallen zu lassen.
- Wenn das nicht funktioniert, führen Sie einen Reset am Gerät aus.

Aus Sicherheitsgründen wird eine nummerierte ID-Karte mit diesem Receiver mitgeliefert, und die gleiche ID-Nummer ist auf dem Chassis des Receivers aufgedruckt. Die Karte muss an sicherer Stelle aufbewahrt werden, da sie den Behörden bei der Identifikation des Receivers im Falle eines Diebstahls helfen kann.

Für die Sicherheit...

- Die Lautstärke nicht zu laut stellen, da dadurch Außengeräusche überdeckt und das Autofahren gefährlich wird.
- Das Auto vor dem Durchführen von komplizierten Bedienschritten anhalten.

Temperatur im Auto...

Wenn Sie das Auto für lange Zeit in heißem oder kaltem Wetter parken, bitte warten, bis sich die Temperatur im Auto sich normalisiert hat, bevor Sie das Gerät einschalten.

INHALT

EINLEITUNGEN

Vorbereitung..... 4

BEDIENUNG

Grundlegende Bedienung 5

• Verwendung des Bedienfelds 5

• Verwendung der Fernbedienung (RM-RK50) 6

Rundfunkempfang 7

Bedienung der Disc 11

Hören vom USB-Gerät 13

EXTERNE GERÄTE

Verwendung von Bluetooth® -Geräten 14

• Verwendung des Bluetooth-Handys 16

• Verwendung des Bluetooth-Audioplayers... 18

Hören vom CD-Wechsler 19

iPod hören 20

DAB-Tuner-Empfang..... 22

Hören von den anderen externen Komponenten..... 25

EINSTELLUNGEN

Wählen eines Vorgabe-Klangmodus..... 26

Allgemeine Einstellungen—PSM 28

Bluetooth-Einstellungen..... 33

ZUR BEZUGNAHME

Weitere Informationen zu Ihrem Receiver ... 34

Störungssuche 38

Wartung 43





Technische Daten 44

Zum Abnehmen/Anbringen des Bedienfelds siehe Seite 42.

Vorbereitung

■ Beenden Sie die Display-Demonstration und stellen Sie die Uhr ein

• Siehe auch Seite 28 und 29.

1	 ϕ /I/ATT	Einschalten.
2	 SEL [Gedrückt halten]	Geben Sie die PSM-Einstellungen ein.
3	 SOURCE →  [Drehen]	Beenden Sie die Display-Demonstrationen Wählen Sie „Demo“, und dann „Off“. Stellen Sie die Uhr ein Wählen Sie „Clock Hr“ (Stunde), und stellen Sie dann die Stunde ein. Wählen Sie „Clock Min“ (Minute), und stellen Sie die Minute ein. Wählen Sie „24H/12H“ und dann „24Hours“ oder „12Hours“.
4	 SEL	Beenden Sie den Vorgang.

Ändern von Displayinformation und Muster

Bei ausgeschalteter Stromversorgung: Prüfen Sie die aktuelle Uhrzeit



Beisp.: Wenn Tuner als Wiedergabequelle gewählt ist

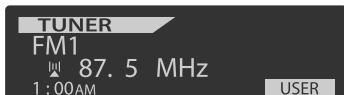

Quellenbetriebsanzeige

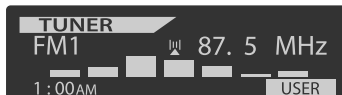

Audio-Pegelmesser-Anzeige
(siehe „LevelMeter“ auf Seite 28)

Vorsicht:

Wenn die Temperatur im Fahrzeuginneren unter 0°C absinkt, wird die Animation und das Text-Weiterblättern im Display gestoppt, um Verschmimmen des Displays zu vermeiden. **L.TEMP** erscheint im Display.

Wenn die Temperatur ansteigt und die Betriebstemperatur wieder erreicht wird, beginnen diese Funktionen wieder zu arbeiten.

Achtung bei der Lautstärkeinstellung:

Digitale Geräte (CD/USB) erzeugen im Vergleich mit anderen Tonträgern sehr geringes Rauschen. Senken Sie die Lautstärke vor dem Abspielen solcher digitalen Tonquellen, um Beschädigung der Lautsprecher durch plötzliche Tonspitzen zu vermeiden.

Der Receiver ist mit Lenkrad-Fernbedienungsfunktion ausgestattet.

• Siehe Einbau/Anschlußanleitung (separate Druckschrift) zum Anschluss.

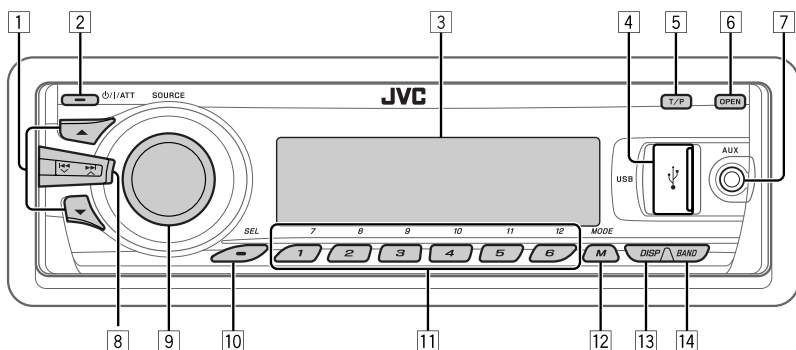

- 1 • **DAB**: Wählen Sie den DAB-Dienst
- **CD/USB/CD-CH**: Wählen Sie einen Ordner.
- **USB-iPod**: Schalten Sie auf das Hauptmenü [Gedrückthalten].
- **iPod**: Auf das Hauptmenü schalten/Pausieren der Wiedergabe/Bestätigen der Auswahl.
- **BT-PHONE/BT-AUDIO**: Wählen Sie ein registriertes Gerät.
- 2 • Einschalten.
- Schalten Sie das Gerät aus [Gedrückthalten].
- Dämpfen Sie den Klang (in eingeschaltetem Zustand).
- 3 Displayfenster
- 4 USB- (Universal Serial Bus) Eingangsbuchse
- 5 • Aktivieren/deaktivieren Sie den TA-Standby-Empfang.
- Schalten Sie auf Programmtyp-Suchmodus [Gedrückthalten].
- 6 Klappen Sie das Bedienfeld herunter.
- Zum Auswerfen der Disc klappen Sie das Bedienfeld herunter und drücken dann an der Einheit.
- 7 AUX (Hilfs-) Eingangsbuchse
- 8 • **TUNER**: Suchen Sie nach einem Sender.
- **DAB**: Suchen Sie nach einem DAB-Ensemble.
- **CD/USB/CD-CH/USB-iPod/iPod**: Tracks wählen.
- **BT-AUDIO**: Rückwärts-Sprung/Vorwärts-Sprung.
- 9 • Lautstärkeregler [Drehen].
- Wählen die Quelle [Drücken]*1.
- TUNER** → **DAB***2 → **CD***2 → **USB***2 (oder **USB-iPod**)*2 → **CD-CH***2/**iPod***2 (oder **EXT IN**) → **BT-PHONE***2 → **BT-AUDIO***2 → **AUX IN** → (zurück zum Anfang)
- 10 • Wählen/Justieren Sie den Klangmodus.
- Geben Sie die PSM-Einstellungen ein [Gedrückthalten].
- 11 • **TUNER**: Wählen den Festsender.
- **DAB**: Wählen Sie den voreingestellten DAB-Dienst.
- **CD/USB/CD-CH**: Wählen Sie Ordner/Track/Disc (für CD-Wechsler).
- **USB-iPod**: Wählen Sie die vorgegebenen Topmenü-Gegenstände.
- **BT-PHONE**: Wählen Sie die Vorgabe-Telefonnummer*3.
- 12 • Schalten Sie auf Funktion-Modus.
- **BT-PHONE**: Aktivieren Sie Voice Dialing [Gedrückthalten].
- 13 Ändern Sie Displayinformation und Muster.
- 14 • **TUNER**: Wählen Sie die Frequenzbänder.
- **USB-iPod/BT-AUDIO**: Starten/Pausieren Sie die Wiedergabe.

*1 Durch Gedrückthalten von SOURCE wird auf das Bluetooth-Menü geschaltet.

*2 Sie können nicht diese Quellen wählen, wenn sie nicht betriebsbereit oder angeschlossen sind.

*3 Zum Speichern der Vorgabe-Telefonnummer siehe Seite 18.

Verwendung der Fernbedienung (RM-RK50)

Einsetzen der Lithiumknopfzelle (CR2025)

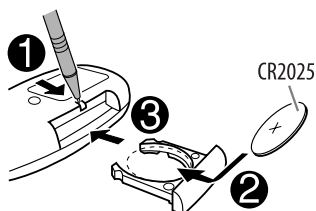

Vor der Verwendung der Fernbedienung:

- Richten Sie die Fernbedienung direkt auf den Fernbedienungssensor am Gerät.
- Setzen Sie den Fernbedienungssensor KEINEM intensiven Licht (direkte Sonneneinstrahlung oder künstliches Licht) aus.

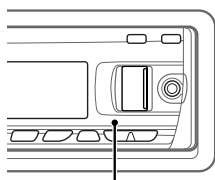

Fernbedienungssensor

Warnung (um Unfälle und Schäden zu vermeiden):

- Keine anderen Batterien als CR2025 oder entsprechende einsetzen.
- Lassen Sie die Fernbedienung nicht an einem Ort (wie etwa auf dem Armaturenbrett) liegen, wo sie längere Zeit direktem Sonnenlicht ausgesetzt ist.
- Legen Sie die Batterie an einem Ort ab, wo sie außer Reichweite kleiner Kinder ist.
- Die Batterie nicht aufladen, kurzschließen oder erhitzen oder in einem Feuer entsorgen.
- Die Batterie nicht zusammen mit anderen Metallgegenständen ablegen.
- Die Batterie nicht mit Pinzetten oder ähnlichen Werkzeugen anstoßen.
- Die Batterie mit Klebeband umwickeln und isolieren, wenn sie entsorgt oder aufbewahrt wird.

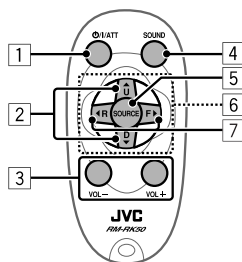

- Schaltet das Gerät ein oder dämpft bei kurzem Drücken bei eingeschaltetem Gerät kurz den Ton.
• Schaltet das Gerät aus, wenn gedrückt gehalten.
- Wechselt die Wellenbereiche FM/AM/DAB mit ▲ U.
• Wechselt die Festsender mit D ▼.
• Ändert den Ordner von MP3/WMA/WAV.
• Während eine MP3-Disc auf einem mit MP3 kompatiblen CD-Wechsler abgespielt wird:
– Ändert die Disc bei kurzem Drücken.
– Ändert den Ordner, wenn gedrückt gehalten.
• Beim Hören von einem Apple iPod:
Angeschlossen an KS-PD100:
– Pausiert oder setzt die Wiedergabe mit D ▼ fort.
– Gehen Sie zum Hauptmenü mit ▲ U.
(Jetzt fungieren ▲ U/D ▼/◀R/F ▶ als Menüwahltasten.)*
* ▲ U: Schaltet zum vorherigen Menü zurück.
D ▼: Bestätigt die Auswahl.
Angeschlossen an die USB-Eingangsbuchse:
– Schalten auf das Hauptmenü, wenn gedrückt gehalten.
– Wählen eines Gegenstands bei kurzem Drücken.
– Schnelles Überspringen in jeder Ebene des Hauptmenüs, wenn gedrückt gehalten.
- Zum Einstellen des Lautstärkepegels.
- Wählt den Klangmodus (iEQ: intelligenter Equalizer).
- Wählt die Quelle.
- Für Bluetooth-Handy:
– Nimmt bei kurzem Drücken Anruf entgegen.
– Weist Anrufe ab, wenn gedrückt gehalten.
- Sucht bei kurzem Drücken Sender auf.
• Fährt im Titel schnell vor oder zurück, wenn gedrückt gehalten.
• Wechselt die Tracks bei kurzem Drücken.





- Beim Hören von einem iPod (im Menü-Wahlmodus):
Angeschlossen an KS-PD100:
– Wählt einen Gegenstand bei kurzem Drücken.
(Dann drücken Sie D ▼ zum Bestätigen der Wahl.)

- Überspringt 10 Gegenstände wenn gedrückt gehalten.

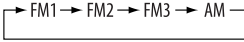

Angeschlossen an die USB-Eingangsbuchse:

- Direktes Starten der Wiedergabe des gewählten Ordners, wenn gedrückt gehalten.
- Rückwärts-Sprung/Vorwärts-Sprung für Bluetooth-Audio.

Rundfunkempfang

1		Wählen Sie „TUNER“.
2		Wählen Sie die Wellenbereiche. 
3		Suchen Sie einen Sender zum Hören—Automatischer Suchlauf. Manueller Suchlauf: Halten Sie eine der Tasten gedrückt, bis „M“ im Display aufleuchtet, und drücken Sie die Taste dann wiederholt. <ul style="list-style-type: none"> • Beim Empfang einer UKW-Stereosendung mit ausreichender Signalstärke leuchtet ST im Display auf.

1 Wenn Sie Schwierigkeiten haben, eine UKW-Sendung in Stereo zu empfangen

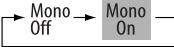
- 1 
- 2   

Der Empfang wird besser, jedoch geht der Stereo-Effekt verloren.

 - **MO** leuchtet im Display auf.









3 Verlassen Sie die Einstellung.



1 Automatische Voreinstellung von UKW-Sendern—SSM (Strong-Station Sequential Memory)

Sie können für jedes Frequenzband bis zu sechs Sender voreinstellen.

1 Während des Hörens eines Senders...

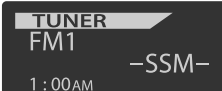
- 1     
- 2    

Die lokalen UKW-Sender im ausgewählten Frequenzband mit den stärksten Signalen werden automatisch als Festsender gespeichert.

Fortsetzung auf nächster Seite

Manuelle Voreinstellung

Beisp.: Speichern des UKW-Senders 92,5 MHz unter der Festsendernummer 4 des Frequenzbands FM1.

Verwendung der Zifferntasten



Die Festsendernummer blinkt eine Zeit lang.

Verwendung der Festsenderliste

- Wenn **BACK** im Display erscheint, können Sie zum vorherigen Anzeigebild zurückgehen, indem Sie die Zifferntaste 3 drücken.

1 Folgen Sie Schritt 1 und 2 unter „Verwendung der Zifferntasten“ oben.

- Indem Sie **▲/▼** halten, erscheint die Festsenderliste ebenfalls (gehen Sie zu Schritt 4).



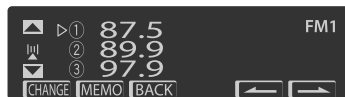

3 Zeigen Sie die Festsenderliste an.



4 Wählen Sie die Festsendernummer, unter der gespeichert werden soll.



- Sie können zu den Listen der anderen FM-Bänder gehen, indem Sie die Zifferntaste 5 () oder 6 () wiederholt drücken.

5 Speichern Sie den Sender.

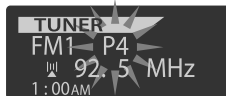

Hören eines Festsenders aus der Festsenderliste

1 Rufen Sie die Festsenderliste auf, und wählen Sie dann den Festsender, der gehört werden soll.

2 Wechseln Sie auf den gewählten Sender um.





Die folgenden Merkmale stehen nur für UKW-RDS-Sender zur Verfügung.

Suchen nach UKW RDS-Programm—PTY-Suchlauf

Sie können Ihre ausgestrahlten Lieblingsprogramme suchen, indem Sie den PTY-Code Ihrer Lieblingsprogramme wählen.

- Wenn **BACK** im Display erscheint, können Sie zur vorherigen Anzeige zurückgehen, indem Sie die Zifferntaste 3 drücken.

- Wenn  /  im Display erscheint, können Sie zu den anderen Listen weitergehen, indem Sie die Zifferntaste 5 oder 6 wiederholt drücken.

1  [Gedrückt halten]

2 Wählen Sie „Search“.



Die drei Vorwahl-PTY-Codes erscheinen im Display.

3 Wählen Sie einen PTY-Code.



Sie können einen PTY-Code unter den 29 Vorwahl-PTY-Codes oder unter den sechs gespeicherten PTY-Codes wählen.

- Zum Speichern Ihrer Lieblingsprogramm-Typen siehe Folgendes.

4 Beginnen Sie die Suche nach Ihrer bevorzugten Sendung.



Wenn ein Sender eine Sendung mit dem PTY-Code ausstrahlt, den Sie gewählt haben, wird dieser Sender eingestellt.

Speichern Ihrer bevorzugten Programmtypen

Sie können sechs bevorzugte Programmtypen speichern.

- Wenn  im Display erscheint, können Sie zur vorherigen Anzeige zurückgehen, indem Sie die Zifferntaste 3 drücken.

1  [Gedrückt halten]

2 Wählen Sie „Memory“.

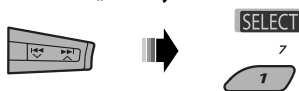

3 Wählen Sie die Festsendernummer („Preset1“ – „Preset6“), unter der gespeichert werden soll.

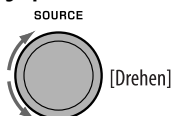

4 Wenn einen der folgenden PTY-Codes.



5 Speichern Sie den gewählten PTY-Code.



Beisp.: Wenn „Classics“ in Schritt 5 gewählt ist

6 Wiederholen Sie die Schritte 3 bis 5, um weiteren PTY-Codes Festsendernummern zuzuweisen.

7 Verlassen Sie die Einstellung.



■ Aktivieren von TA/PTY-
Standbyempfang

TA-Standbyempfang



Fortsetzung auf nächster Seite

TP leuchtet im Display auf oder blinkt.

- Wenn **TP** aufleuchtet, schaltet das die Einheit kurzzeitig auf Verkehrsansagen (TA) von anderen Quellen als AM, falls verfügbar. Die Lautstärke schaltet auf den voreingestellten TA-Lautstärkepegel um, wenn der aktuelle Pegel niedriger als der vorgegebene Pegel ist (siehe Seite 30).
- Wenn **TP** blinkt, ist der TA-Standbyempfang noch nicht aktiviert. Stimmen Sie auf einen anderen Sender, der Radio Data System-Signale ausstrahlt, um.

Zum Deaktivieren des TA-Standbyempfangs drücken Sie T/P erneut. **TP** erlischt.

PTY-Standbyempfang

1



2



PTY Off → Aktuell gewählter PTY-Code

3 Wählen Sie einen PTY-Code.

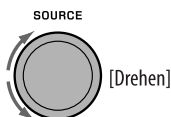

4 Verlassen Sie die Einstellung.



PTY leuchtet im Display auf oder blinkt.

- Wenn **PTY** aufleuchtet, schaltet das Gerät kurzzeitig auf Ihr bevorzugtes PTY-Programm von einer anderen Quelle als AM um.
- Wenn **PTY** blinkt, ist der PTY-Standbyempfang noch nicht aktiviert. Stimmen Sie auf einen anderen Sender (oder Dienst), der Radio Data System-Signale ausstrahlt, um.

Zum Deaktivieren des PTY-Standbyempfangs wählen Sie "Off" in Schritt 2. **PTY** erlischt.

- Ist ein DAB-Tuner angeschlossen, so sucht der TA/PTY-Standbyempfang auch nach Diensten. (Siehe auch Seite 23.)
- Die Einheit schaltet nicht auf Verkehrsansagen oder PTY-Programme um, wenn eine Rufverbindung über „BT-PHONE“ hergestellt wird.

Verfolgen des gleichen Programms—Network-Tracking-Empfang

Wenn Sie in einem Bereich unterwegs sind, in dem kein guter UKW-Empfang möglich ist, sucht dieser Receiver automatisch nach anderen Frequenzen, auf denen das UKW-RDS-Programm möglicherweise besser empfangen werden kann (siehe Abbildung unten).

Programm A wird in unterschiedlichen Frequenzbereichen ausgestrahlt (01 – 05)

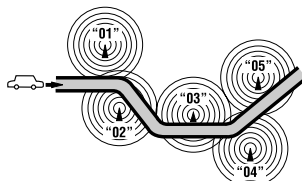

Bei Versand ab Werk ist der Network-Tracking-Empfang aktiviert.

Zum Ändern der Einstellung des Network-Tracking-Empfangs siehe „AF-Regn'!“ auf Seite 30.

- Wenn der DAB-Tuner angeschlossen ist, siehe „Dynamische Programmverfolgung —Alternativfrequenzempfang (DAB AF)“ auf Seite 24.

Automatische Senderauswahl—Programmuche

Normalerweise wird beim Drücken der Zifferntasten der betreffende Festsender abgestimmt.

Wenn die Signale vom Radio Data System-UKW-Festsender nicht mit ausreichender Signalstärke empfangen werden können, wählt das Gerät mithilfe der AF (Alternativfrequenz)-Daten eine andere Frequenz mit demselben Programm wie der Festsender aus.

- Das Gerät benötigt eine gewisse Zeit, um bei Programm-Suchlauf auf einen anderen Sender abzustimmen.
- Siehe auch Seite 30.

Bedienung der Disc

Alle Titel werden wiederholt abgespielt, bis Sie die Quelle umschalten oder die Disc ausschieben.

Vorsicht:

Nehmen Sie immer das USB-Gerät ab, bevor Sie das Bedienfeld öffnen, da es den Öffnungsmechanismus blockieren könnte.

- Zum Abnehmen des USB-Geräts siehe Seite 13.

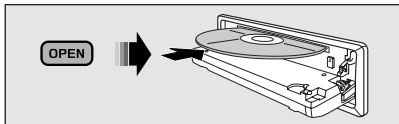

Zum Stoppen der Wiedergabe und Auswerfen der Disc



- Drücken Sie SOURCE, um eine andere Wiedergabequelle zu wählen.

Auswurfsperre



Um die Sperre aufzuheben, wiederholen Sie das gleiche Verfahren.

Durch Drücken (oder Gedrückt halten) der folgenden Tasten können Sie...

	[Drücken Sie] Tracks wählen [Gedrückt halten] Tracks zurückspulen/vorspulen
	MP3/WMA: Ordner wählen
	Bestimme Ordner aufsuchen*3 (für MP3/WMA-Disc) oder Track direkt (Zifferntasten)*2

*1 Indem Sie eine der Tasten gedrückt halten, können Sie die Ordner-Liste anzeigen (siehe Seite 12).

*2 Zur Eingabe von Nummer 1 bis 6 drücken; zur Eingabe von Nummer 7 bis 12 gedrückt halten.

*3 Es müssen den Ordnern zweistellige Nummern am Anfang der Ordnernamen zugewiesen werden—01, 02, 03 usw.

Nach dem Drücken von M MODE drücken Sie die folgenden Tasten, im Folgendes zu bewirken...

	10 Tracks überspringen MP3/WMA: Innerhalb des gleichen Ordners
	Repeat Track: Aktuellen Track wiederholen
	Repeat Folder: MP3/WMA: Aktuellen Ordner wiederholen
	Random Folder: MP3/WMA: In zufälliger Reihenfolge alle Tracks des aktuellen Ordners abspielen, und dann der nächsten Ordner
	Random Disc: Alle Tracks in zufälliger Reihenfolge abspielen

- Sie können auch den Wiedergabemodus durch Wählen von „Off“ oder Drücken der Zifferntaste 4 (OFF) aufheben.

Fortsetzung auf nächster Seite

■ Wählen Sie einen Ordner/Track aus der Liste (nur für MP3/WMA-Datei)

- Wenn **BACK** im Display erscheint, können Sie zum vorherigen Anzeigebild zurückgehen, indem Sie die Zifferntaste 3 drücken.

1

MODE



2 Wählen Sie „LIST“.

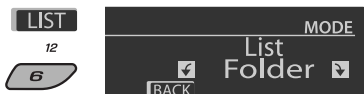

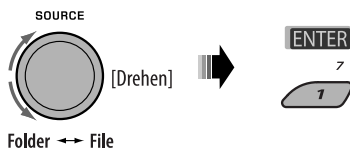

3 Wählen Sie den Listentyp.



4 Wählen Sie einen Gegenstand.



Beisp.: Wenn „File“ in Schritt 3 gewählt ist

- Sie können die anderen Listen durch wiederholtes Drücken der Zifferntaste 5 () oder 6 () aufrufen.

5 Wechseln Sie auf den gewählten Gegenstand um.

(A) Wenn die Dateiliste gewählt ist

CHANGE Die Liste verschwindet, und die Wiedergabe beginnt.



(B) Wenn die Ordnerliste gewählt ist

ENTER



- Wenn der aktuelle Ordner gewählt ist, erscheint die Dateiliste, und dann wiederholen Sie die Schritte 4 und 5 (A), um die Wiedergabe zu starten.
- Wenn ein anderer Ordner gewählt ist, beginnt die Wiedergabe mit der 1. Datei des gewählten Ordners.

Hören vom USB-Gerät

Sie können ein USB-Massenspeichergerät wie einen USB-Speicher, digitalen Audioplayer*, portables Festplattenlaufwerk usw. an der Einheit anschließen.

- Sie können auch einen Apple iPod an die USB-Eingangsbuchse anschließen. Zu Einzelheiten zur Bedienung siehe Seite 20 und 21.

Diese Einheit kann MP3/WMA/WMA-DRM10*/WAV Tracks abspielen, die in einem USB-Gerät abgelegt sind.

* Sie können sowohl MTP- (Media Transfer Protocol) Geräte als auch USB-Massenspeichergeräte anschließen. Siehe auch Seite 36.

Alle Tracks werden wiederholt abgespielt, bis Sie die Quelle umschalten oder das USB-Gerät abnehmen.

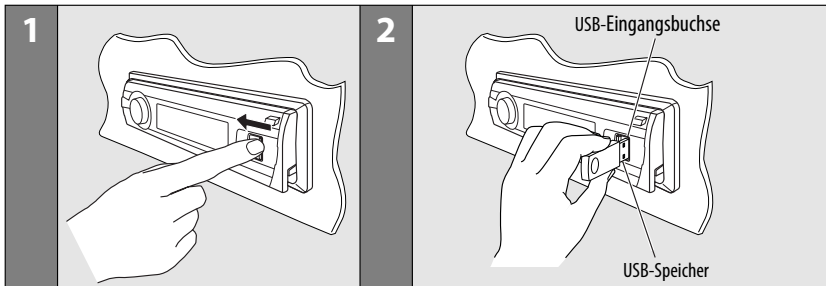

Wenn ein USB-Gerät angebracht ist...

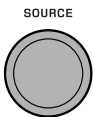

Die Wiedergabe startet von der Stelle, wo sie vorher abgebrochen wurde.

- Wenn momentan ein anderes USB-Gerät angebracht ist, startet die Wiedergabe von Anfang an.

Zum Stoppen der Wiedergabe und Abnehmen des USB-Geräts

Direkt von der Einheit abziehen.

- Drücken Sie SOURCE, um eine andere Wiedergabequelle zu wählen.

Sie können das USB-Gerät auf gleiche Weise bedienen wie die Dateien auf einer Discs. (Siehe Seiten 11 und 12.)

- Sie können die WAV-Dateien durch Befolgen der MP3/WMA-Datei-Bedienungen wie auf Seite 11 und 12 aufgeführt hören.

Vorsichtsmaßregeln:

- Vermeiden Sie Verwendung des USB-Geräts, wenn es das sichere Fahren behindern kann.
- Das USB-Gerät nicht wiederholt abnehmen oder einsetzen, während „Reading“ (Lesen) im Display erscheint.
- Starten Sie nicht den Motor, wenn ein USB-Gerät angeschlossen ist.
- Diese Einheit kann möglicherweise die Dateien nicht abspielen, je nach dem Typ des USB-Geräts.
- Betrieb und Stromversorgung arbeiten möglicherweise nicht wie vorgesehen bei bestimmten USB-Geräten.
- Sie können keinen Computer an den USB-Eingang des Geräts anschließen.
- Stellen Sie sicher, dass alle wichtigen Daten gesichert sind, um Datenverlust zu vermeiden.
- Lassen Sie nicht ein USB-Gerät im Fahrzeug, setzen Sie es nicht direktem Sonnenlicht oder hohen Temperaturen aus, um Verformung oder Schäden am Gerät zu vermeiden.
- Manche USB-Geräte arbeiten möglicherweise nicht sofort nach dem Einschalten der Stromversorgung.
- Zu weiteren Einzelheiten über USB-Betrieb siehe Seite 36.

Verwendung von Bluetooth® -Geräten

Für Bluetooth-Bedienvorgänge ist es erforderlich, den **Bluetooth-Adapter** (KS-BTA200) an die CD-Wechsler-Buchse an der Rückseite anzuschließen.

- Siehe mit dem Bluetooth-Adapter und dem Bluetooth-Gerät mitgelieferte Bedienungsanleitung.
- Siehe Liste (im Karton) zur Bestätigung der Länder, in denen die Bluetooth®-Funktion verwendet werden kann.

Zur ersten Verwendung eines Bluetooth-Geräts mit dem Gerät („BT-PHONE“ und „BT-AUDIO“) müssen Sie die Bluetooth wireless -Verbindung zwischen der Einheit und dem Gerät herstellen.

- Wenn die Verbindung hergestellt ist, ist sie in der Einheit registriert, auch wenn Sie Ihre Einheit zurücksetzen. Bis zu fünf Geräte können insgesamt registriert werden.
- Nur ein Gerät zur Zeit kann an jede Quelle angeschlossen werden („BT-PHONE“ und „BT-AUDIO“).

Registrieren eines Bluetooth-Geräts

Registrierungsmethoden (Pairing)

Verwenden Sie einen der folgenden Punkte im Bluetooth-Menü zum Registrieren und Herstellen der Verbindung mit einem Gerät.

- Wählen Sie „BT-PHONE“ oder „BT-AUDIO“ als Quelle zur Bedienung des Bluetooth-Menüs.

Open	Bereiten Sie die Einheit zum Herstellen einer neuen Bluetooth-Verbindung vor. Die Verbindung wird durch Bedienung des Bluetooth-Geräts hergestellt.
Search	Bereiten Sie die Einheit zum Herstellen einer neuen Bluetooth-Verbindung vor. Die Verbindung wird durch Bedienung dieser Einheit hergestellt.

- Wenn **[BACK]** im Display erscheint, können Sie zum vorherigen Anzeigebild zurückgehen, indem Sie die Zifferntaste 3 drücken.

Registrierung mit „Open“

Vorbereitung: Bedienen Sie das Gerät zum Einschalten seiner Bluetooth-Funktion.

1 Wählen Sie „BT-PHONE“ oder „BT-AUDIO“.

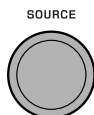

2 Wählen Sie „NEW“.



3 Schalten Sie zum Einstellmenü.



4 Wählen Sie „Open“.



5 Geben Sie einen PIN- (Personal Identification Number) Code in die Einheit ein.

- Sie können jede beliebige Zahl eingeben (1-stellige bis 16-stellige Zahl). [Anfänglich: 0000]
- Zur Eingabe eines PIN-Codes mit weniger als 4 Stellen löschen Sie zuerst den anfänglichen PIN-Code (0000) durch Drücken der Zifferntaste 5 **[CLEAR]**.

* Manche Geräte haben ihren eigenen PIN-Code. Geben Sie den festgelegten PIN-Code in die Einheit ein.

- 1 Gehen Sie zur nächsten (oder vorherigen) Zahlenposition.



- 2 Wählen Sie eine Zahl oder Leerstelle.

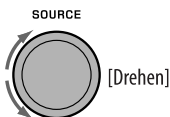

- 3 Wiederholen Sie Schritt 1 und 2, bis die PIN-Code-Eingabe beendet ist.
4 Bestätigen Sie die Eingabe.

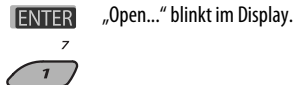

6 Verwenden Sie das Bluetooth-Gerät zum Suchen und Anschließen.

An anzuschließenden Gerät geben Sie den gleichen PIN-Code ein wie gerade für diese Einheit eingeben. „Connected (und der Geräte-Name)“ erscheint im Display.

Jetzt ist die Verbindung hergestellt, und Sie können das Gerät durch die Einheit verwenden.

Das Gerät bleibt registriert, auch wenn es abgetrennt wird. Verwenden Sie „**Connect**“ (oder aktivieren Sie „**Auto Connect**“) zum Anschließen des gleichen Geräts von nächsten Mal an. (Siehe folgende und Seite 33.)

Anschließen eines Geräts

Führen Sie Schritt 1 bis 3 auf Seite 14 aus, und dann...

1 • Wählen Sie „Search“ zum Suchen nach verfügbaren Geräten.

Die Einheit sucht nach verfügbaren Geräten und zeigt deren Liste.

Wenn kein verfügbares Gerät erkannt wird, erscheint die Meldung „Device Not Found“.

• Wählen Sie „Special“ zum Anschließen eines Spezialgeräts.

Die Einheit zeigt die Liste der vorgewählten Geräte.

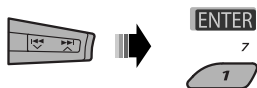

2 Wählen Sie ein zum Anschluss gewünschtes Gerät.



3 • Nach verfügbaren Geräten...

- 1 Geben Sie den spezifischen PIN-Code des Geräts in die Einheit ein. Siehe mit dem Gerät mitgelieferte Bedienungsanleitung zum Prüfen des PIN-Codes.

- 2 Verwenden Sie das Bluetooth-Gerät zum Anschließen. Jetzt ist die Verbindung hergestellt, und Sie können das Gerät durch die Einheit verwenden.

• Nach Spezialgerät...

Verwenden Sie „**Open**“ oder „**Search**“ zum Verbinden.

Anschließen/Abtrennen/Löschen eines registrierten Geräts

1 Wählen Sie „BT-PHONE“ oder „BT-AUDIO“.

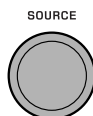

2 Wählen Sie ein zum Anschließen/Abtrennen/Löschen gewünschtes registriertes Gerät.



3 Schalten Sie zum Einstellmenü.



4 • Wählen Sie „Connect“ oder „Disconnect“ zum Anschließen/Abtrennen des gewählten Geräts.



Fortsetzung auf nächster Seite



- Wählen Sie „Delete“ (Löschen) und bestätigen Sie die Auswahl.



Drücken Sie die Zifferntaste 3, um „No“ (Nein) zu wählen oder zum vorherigen Bildschirm zurückzugehen.

Sie können die Einheit auf automatische Verbindung eines Bluetooth-Geräts einstellen, wenn die Einheit eingeschaltet wird. (Siehe „Auto Connect“ auf Seite 33).

Verwendung des Bluetooth-Handys

1	SOURCE 	Wählen Sie „BT-PHONE“.
2	MODE 	Rufen Sie das Bluetooth-Menü auf.
3	—	Stellen Sie die Verbindung mit einem Gerät her, und machen Sie dann einen Anruf (oder nehmen Sie Einstellungen mit dem Bluetooth-Menü vor).

Wenn ein Anruf empfangen wird...

Die Signalquelle schaltet automatisch auf „BT-PHONE“ um.

Wenn „Auto Answer“ aktiviert ist....

Die Einheit nimmt die ankommenden Rufe automatisch entgegen, siehe Seite 33.

- Wenn „Auto Answer“ deaktiviert ist, drücken Sie eine beliebige Taste (ausgenommen Φ /I/ATT /Steuerscheibe) zum Entgegennehmen des ankommenden Rufs.

Zum Beenden des Rufs

Halten Sie eine beliebige Taste gedrückt (ausgenommen Φ /I/ATT/Steuerscheibe).

- Sie können den Mikrofon-Lautstärkepegel einstellen (siehe Seite 33).

Wenn eine SMS ankommt...

Wenn das Handy mit SMS (Short Message Service) kompatibel ist und „Message Info“ auf „Auto“ gestellt ist (siehe Seite 33), klingelt die Einheit und es erscheint „Received Message“ im Display, um auf den Empfang einer Meldung hinzuweisen.

■ Einen Ruf tätigen

Sie können einen Anruf mit einem der Anwählen-Menüpunkte tätigen.

- Wenn **BACK** im Display erscheint, können Sie zum vorherigen Anzeigebild zurückgehen, indem Sie die Zifferntaste 3 drücken.

1 Wählen Sie „BT-PHONE“.

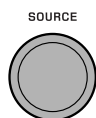

2 Schalten Sie zum Einstellmenü.



3 Wählen Sie „Dial Menu“.



4 Wählen Sie die Methode zum Vornehmen eines Rufs.



- **Redial***: Zeigt die Liste der gewählten Telefonnummern. Fahren Sie mit dem folgenden Schritt fort.
- **Received***: Zeigt die Liste der entgegengenommenen Anrufe. Fahren Sie mit dem folgenden Schritt fort.
- **Phonebook***: Zeigt das Telefonbuch des angeschlossenen Handys. Fahren Sie mit dem folgenden Schritt fort.
- **Missed***: Zeigt die Liste der verpassten Anrufe. Fahren Sie mit dem folgenden Schritt fort.
- **Number**: Zeigt den Telefonnummer-Eingabebildschirm an. Siehe „Eingabe einer Telefonnummer“ in der rechten Spalte.
- **Voice Dial** (Nur einsetzbar, wenn das angeschlossene Handy mit dem Spracherkennungssystem ausgestattet ist): Sprechen Sie den Namen der Stelle (registrierte Wörter), die angerufen werden soll.

* **Nur angezeigt, wenn das Handy mit diesen Funktionen ausgestattet ist.**

- Wenn nicht angezeigt, versuchen Sie den Telefonbuchspeicher des Handys zu dieser Einheit zu übertragen. (Siehe mit Ihrem Handy mitgelieferte Bedienungsanleitung.)
- Bei manchen Handys wird das Telefonbuch automatisch übertragen.

5 Wählen Sie den Namen/die Telefonnummer, die angerufen werden soll.



Eingabe einer Telefonnummer

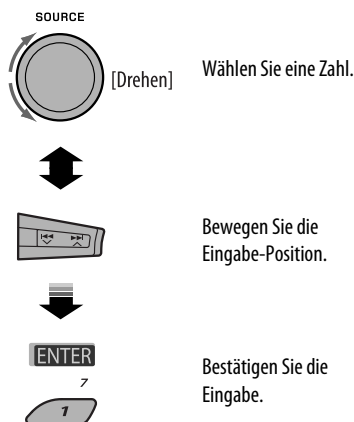

Fortsetzung auf nächster Seite

Mit Sprachbefehl

- 1** **MODE** „Say...“ erscheint im Display.



- 2 Sprechen Sie den Namen der Stelle (registrierte Wörter), die angerufen werden soll.**

- Sie können auch den Sprachbefehl aus dem Anwählen-Menü verwenden. Wählen Sie „Voice Dial“ aus dem Anwählen-Menü.
- Wenn Ihr Handy das Spracherkennungssystem nicht unterstützt, erscheint die Meldung „Error“ im Display.

Voreingeben der Telefonnummer

Sie können bis zu 6 Telefonnummern voreingeben.

- Wenn **[BACK]** im Display erscheint, können Sie zum vorherigen Anzeigebild zurückgehen, indem Sie die Zifferntaste 3 drücken.

- 1 Zeigen Sie die zur Voreingabe gewünschte Telefonnummer mit einem der „Dial Menu“-Punkte an.**

- 2 Wählen Sie eine Telefonnummer.**



Sie können auch eine neue Telefonnummer eingeben (siehe auch „Eingabe einer Telefonnummer“ auf Seite 17) zur Speicherung.

- 3 Wählen Sie eine Festnummer zur Speicherung.**



[Gedrückt halten]

Zum Rufen einer Voreingabe-Nummer

Während im Bluetooth-Telefon...



Verwendung des Bluetooth-Audioplayer

- Die Bedienungen und Displayanzeigen unterscheiden sich je nach Verfügbarkeit des angeschlossenen Audioplayer.

SOURCE 	<p>Wählen Sie „BT-AUDIO“.</p> <p>Wenn die Wiedergabe nicht automatisch startet, bedienen Sie den Bluetooth-Audio-Player zum Starten der Wiedergabe.</p>
------------	--

	Rückwärts-Sprung/Vorwärts-Sprung
BAND	Starten/Pausieren der Wiedergabe
MODE M	Schalten Sie zum Einstellmenü (Geräteliste)

- Siehe auch Seite 15 und 16 zum Anschließen/ Abtrennen/Löschen eines registrierten Geräts.

Bluetooth-Information:



Wenn Sie weitere Informationen über Bluetooth wünschen, besuchen Sie bitte die folgende JVC-Website: <<http://www.jvc-victor.co.jp/english/car/>>.



Hören vom CD-Wechsler

Es wird empfohlen, einen MP3-kompatiblen CD-Wechsler von JVC mit diesem Receiver zu verwenden. Sie können einen CD-Wechsler an die CD-Wechsler-Buchse an der Rückseite der Einheit anschließen.

- Sie können nur herkömmliche CDs (einschließlich CD-Text) und MP3-Discs abspielen.

Vorbereitung: Stellen Sie sicher, dass „Changer“ für die externe Eingangseinstellung gewählt ist, siehe Seite 30.

1		Wählen Sie „CD-CH“.
2		Wählen Sie eine Disc zum Starten der Wiedergabe. [Drücken Sie] Zum Wählen der Disc-Nummer 1 – 6. [Gedrückt halten] Zum Wählen der Disc-Nummer 7 – 12.

	[Drücken Sie] Tracks wählen [Gedrückt halten] Tracks zurückspulen/vorspulen
 * 	MP3: Ordner wählen







* *Indem Sie eine der Tasten gedrückt halten, können Sie die Disc-Liste anzeigen (siehe Seite 12).*

Wählen einer Disc/eines Tracks in der Liste

Siehe „Wählen Sie einen Ordner/Track aus der Liste (nur für MP3/WMA-Datei)“ auf Seite 12.

Wählen Sie „Disc“ in Schritt 3, um die Disc-Liste des CD-Wechsels anzuzeigen.

Nach dem Drücken von M MODE drücken Sie die folgenden Tasten, im Folgendes zu bewirken...

	10 Tracks überspringen MP3: innerhalb des gleichen Ordners
	Repeat Track: Aktuellen Track wiederholen
	Repeat Folder: MP3: Alle Titel des aktuellen Ordners wiederholen
	Repeat Disc: Wiederholen Sie alle Tracks auf der aktuellen Disc
	Random Folder: MP3: In zufälliger Reihenfolge alle Tracks des aktuellen Ordners und dann die des nächsten Ordners abspielen
	Random Disc: In zufälliger Reihenfolge allen Tracks der aktuellen Disc abspielen
	Random All: Spielt alle Tracks aller Discs im Magazin in zufälliger Reihenfolge ab.

- Sie können auch den Wiedergabemodus durch Wählen von „Off“ oder Drücken der Zifferntaste 4 () aufheben.

iPod hören

Sie können Songs in einem Apple iPod auf folgende Weise abspielen:

- Anschließen über das mit dem iPod mitgelieferte USB-Kabel an die USB-Eingangsbuchse am Bedienfeld.
- Anschließen des Schnittstellenkabels für iPod, KS-PD100 (separat erhältlich) an die CD-Wechslerbuchse an der Rückseite der Einheit.

Vorbereitung: Stellen Sie sicher, dass „Changer“ für die externe EingangsEinstellung gewählt ist, siehe Seite 30.



- Sie können die Wiedergabe von der Einheit steuern.
- Durch Abtrennen des iPod wird die Wiedergabe gestoppt. Drücken Sie SOURCE, um eine andere Wiedergabequelle zu wählen.
- Einzelheiten siehe mit für den iPod mitgelieferte Bedienungsanleitung.

Vorsicht:

















- Vermeiden Sie Verwendung des iPod, wenn er das sichere Fahren behindern kann.
- Stellen Sie sicher, dass alle wichtigen Daten gesichert sind, um Datenverlust zu vermeiden.

1	—	<p>Schließen Sie einen iPod an die USB-Eingangsbuchse über über KS-PD100 an.</p> <p>Die Wiedergabe startet automatisch von der Stelle, wo sie vorher auf Pause gestellt wurde.</p> <ul style="list-style-type: none"> • Wenn ein iPod angeschlossen ist, drücken Sie SOURCE, um „USB-iPod“ oder „iPod“ als Wiedergabequelle zu wählen.
2		<p>Wählen Sie einen Track.</p>
3	—	<p>Stellen Sie die Lautstärke und den Klang nach Wunsch ein. (Siehe Seiten 26 und 27).</p>





Wiedergabesteuerung von der Einheit

Taste	Für über KS-PD100 angeschlossen iPod	Für an die USB-Eingangsbuchse angeschlossen iPod
	<p>[Drücken Sie] Springen Sie zum nächsten oder zum vorherigen Track</p> <p>[Gedrückt halten] Den Track während der Wiedergabe vorspulen oder zurückspulen</p>	<p>[Drücken Sie] Springen Sie zum nächsten oder zum vorherigen Track</p> <p>[Gedrückt halten] Den Track während der Wiedergabe vorspulen oder zurückspulen</p>
	<p>[Drücken Sie] Umschalten zum Hauptmenü, wenn Sie ▲ drücken. Pausieren/ Fortsetzen der Wiedergabe, wenn ▼ gedrückt wird.</p>	<p>[Gedrückt halten] Aufrufen des Hauptmenüs</p> <p>[Drücken Sie] Gehen Sie zum Top-Menü von „Playlists“, „Artists“, „Albums“, „Songs“, „Podcasts“, „Genres“, „Composers“ oder „Audiobooks“ im Hauptmenü (siehe Folgendes).</p> <ul style="list-style-type: none"> • Durch Drücken der Zifferntasten (1 – 6) oder Gedrückt halten von 1 (7) und 2 (8) können die vorgegebenen Top-Menüs ebenfalls gewählt werden.
	—	<p>[Drücken Sie] Pausieren/Fortsetzen der Wiedergabe.</p>

■ Wählen Sie einen Track aus dem Menü

Nr.	Bedienung	Für über KS-PD100 angeschlossenen iPod	Für an die USB-Eingangsbuchse angeschlossenen iPod
1	Schalten Sie auf das Hauptmenü.		 [Gedrückt halten]
2	Wählen Sie das gewünschte Menü.	 Playlists ↔ Artists ↔ Albums ↔ Songs ↔ Genres ↔ Composers	  Playlists ↔ Artists ↔ Albums ↔ Songs ↔ Podcasts ↔ Genres ↔ Composers ↔ Audiobooks
3	Bestätigen Sie die Auswahl.	 • Indem Sie     gedrückt halten, können Sie schnell bei der Song-Suche im Hauptmenü weiterspringen.	 • Indem Sie   gedrückt halten, können Sie die Wiedergabe des gewählten Gegenstands direkt starten. • Indem Sie   gedrückt halten, können Sie zum vorherigen Menü zurückgehen. • Indem Sie  /  gedrückt halten, können Sie schnell in jeder Ebene des Hauptmenüs weiterspringen.
		<ul style="list-style-type: none"> • Wenn ein Track gewählt ist, startet die Wiedergabe automatisch. • Wenn der gewählte Gegenstand eine weitere Ebene hat, gehen Sie zu dieser Ebene. Wiederholen Sie die Schritte 2 und 3, bis der gewünschte Track abgespielt wird. 	

Nach dem Drücken von M MODE drücken Sie die folgenden Tasten, im Folgenden zu bewirken...

 8 	<p>Repeat One: Gleich wie „Wiederholen Ein“.</p> <p>Repeat All: Gleich wie „Wiederholen Alle“.</p> <p>Repeat Off: Hebt auf.</p>
 9 	<p>Random Album*: Gleich wie „Zufall Alben“.</p> <p>Random Song: Gleich wie „Zufall Titel“.</p> <p>Random Off: Hebt auf.</p>

* Fungiert nur, wenn Sie „All Albums“ oder „All“ in „Albums“ im Hauptmenü „MENU“ wählen.





Der Menüwahlmodus wird aufgehoben:

- Wenn etwa die folgende Zeit lang keine Bedienung erfolgt:
 - 5 Sekunden für über KS-PD100 angeschlossenen iPod.
 - 15 Sekunden für an die USB-Eingangsbuchse angeschlossenen iPod.

DAB-Tuner-Empfang

Vor dem Betrieb schließen Sie den (getrennt gekauften) **JVC DAB-Tuner** KT-DB1000 an der CD-Wechsler-Buchse an der Rückseite dieser Einheit an.

Vorbereitung: Stellen Sie sicher, dass „Changer“ für die externe Eingangseinstellung gewählt ist, siehe Seite 30.

1		Wählen Sie „DAB“.
2		Wählen Sie die Wellenbereiche. → DAB1 → DAB2 → DAB3
3		Suchen nach einem Ensemble. Manueller Suchlauf: Halten Sie eine der Tasten gedrückt, bis „M“ im Display blinkt, und drücken Sie die Taste dann wiederholt.
4		Wählen Sie einen Dienst (primär oder sekundär) zum Hören.

■ Wenn laute Umgebungsgeräusche vorhanden sind

Manche Dienste bieten Dynamikumfang-Steuersignale (DRC) zusammen mit ihren regulären Programmsignalen. DRC hebt die leisen Klänge für besseres Hören an.



2 Wählen Sie einen der DRC-Signalpegel (1, 2 oder 3).



→ 1 → 2 → 3 → Off
(Hebt auf)

- Je höher die Stufe, desto stärker der Effekt.

3 Verlassen Sie die Einstellung.



DRC erscheint im Display.

- DRC wird nur hervorgehoben, wenn das Gerät DRC-Signale vom eingestellten Dienst empfängt.

■ Speichern von DAB-Diensten

Sie können 6 DAB-Dienste (primär) für jedes Frequenzband vorwählen.

- Wenn **BACK** im Display erscheint, können Sie zur vorherigen Anzeige zurückgehen, indem Sie die Zifferntaste 3 drücken.
- Wenn **←** / **→** im Display erscheint, können Sie zu den anderen Listen weitergehen, indem Sie die Zifferntaste 5 oder 6 wiederholt drücken.

Beisp.: Speichern eines Ensembles (Primärdienst) unter der Festsendernummer 4 im Frequenzbereich DAB 1.

Verwendung der Zifferntasten



2 Wählen Sie ein Ensemble (Primärdienst).

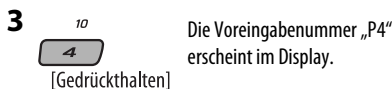

Verwendung der Vorwahl-Dienstliste

1 Folgen Sie Schritt 1 und 2 oben.

- Indem Sie ▲/▼ gedrückt halten, erscheint die Vorwahl-Dienstliste (gehen Sie zu Schritt 4).



3 Zeigen Sie die Vorwahl-Dienstliste an.

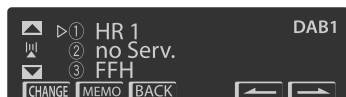

4 Wählen Sie die Festsendernummer, unter der gespeichert werden soll.



5 Speichern Sie den Dienst.

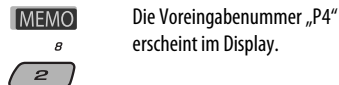

Hören der Vorwahldienste mit der Liste der Vorwahldienstliste

1 Rufen Sie die Vorwahl-Dienstliste auf, und wählen Sie dann den DAB-Dienst, der gehört werden soll.

2 Wechseln Sie auf den gewählten DAB-Dienst um.



Verwenden des Standbyempfangs

Sie können drei Typen von Standbyempfang verwenden.

- Verkehrsnachrichten-Standbyempfang—TA-Standbyempfang
- Verkehrsansagen-Standbyempfang
- PTY-Standbyempfang

Aktivieren/Deaktivieren von TA/PTY-Standbyempfang

- Die Bedienung ist so, wie auf Seite 9 und 10 für UKW-RDS-Sender beschrieben.
- Sie können nicht PTY-Codes separat für den DAB-Tuner und den UKW-Tuner speichern.

Verkehrsansagen-Standbyempfang

Verkehrsansagen-Standbyempfang erlaubt es dem Receiver, kurzfristig auf Ihren bevorzugten Dienst (Ansagetyp) umzuschalten.

Zum Aktivieren des Ansagen-Standbyempfangs und Wählen des Ansagetyps



Fortsetzung auf nächster Seite

2 Aktivieren des Ansage-Standbyempfangs.

Der aktuell gewählte Ansagetyp wird angezeigt.

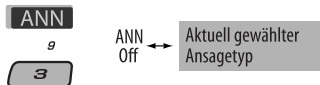

3 Wählen eines Ansagetyps.

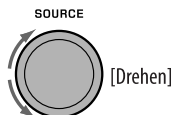

4 Verlassen Sie die Einstellung.



ANN leuchtet im Wiedergabedisplay auf oder blinkt.

- Wenn **ANN** aufleuchtet, ist der Ansagen-Standbyempfang aktiviert.
- Wenn **ANN** blinkt, ist der Ansagen-Standbyempfang noch nicht aktiviert. Zum Aktivieren müssen Sie einen anderen Dienst einstellen, der betreffende Signale liefert. **ANN** geht von Blinken auf Dauerleuchten über.

Zum Deaktivieren der Verkehrsansagen-Standbyempfang

Wählen Sie „Announce Off“ in Schritt 2.

ANN erlischt.

Ansagetypen

Travel, Warning, News, Weather, Event, Special, Rad Inf (Radio Information), Sports, Finance

■ Dynamische Programmverfolgung — Alternativfrequenzempfang (DAB AF)

Durch Aktivierung des Alternativfrequenzempfangs können Sie ständig dasselbe Programm empfangen.

- **Beim Empfang eines DAB-Dienstes:** Beim Fahren in einem Empfangsbereich, wo ein Dienst nicht empfangen werden kann, stellt dieser Receiver automatisch ein anderes Ensemble oder einen UKW-RDS-Sender ein, der dasselbe Programm ausstrahlt.
- **Beim Empfang eines UKW-RDS-Senders:** Beim Fahren in einem Empfangsbereich, wo ein DAB-Dienst dasselbe Programm wie der betreffende UKW-RDS-Sender ausstrahlt, stellt dieser Receiver automatisch den DAB-Dienst ein.

Bei Versand ab Werk ist der Alternativfrequenzempfang aktiviert.

Zum Deaktivieren des Alternativfrequenzempfangs siehe Seite 30.

Zur Anzeige der DLS-Information (Dynamic Label Segment)

Beim Hören eines Ensembles, das DLS unterstützt....

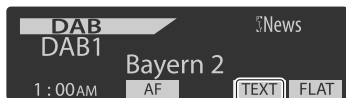

Leuchtet auf, wenn ein Dienst „Dynamic Label Segment“ (DLS)—DAB Radiotext bietet.



- Das DLS-Display wird zeitweilig aufgehoben, wenn Sie das Gerät bedienen.

Hören von den anderen externen Komponenten

Sie können eine externe Komponente anschließen an:

- CD-Wechelerbuchse an der Rückseite bei Verwendung der folgenden Adapter:
 - **Line-Eingangsadapter**, KS-U57
 - **AUX-Eingangsadapter**, KS-U58

Vorbereitung: Stellen Sie sicher, dass „Ext Input“ für die externe Eingangeinstellung gewählt ist, siehe Seite 30.

- AUX (Auxiliary) Eingangsbuchse am Bedienfeld.

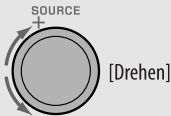

1		Wählen Sie „EXT IN“ oder „AUX IN“.
2	—	Schalten Sie die angeschlossene Komponente ein und starten Sie die Wiedergabe der Quelle.
3		Stellen Sie die Lautstärke ein.
4	—	Stellen Sie den Klang nach Wunsch ein (Siehe Seiten 26 und 27).

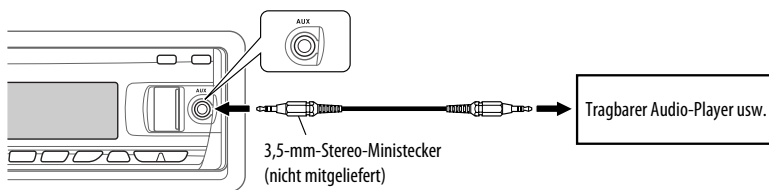
Anschließen einer externen Komponente, die an die AUX-Eingangsbuchse



Wählen eines Vorgabe-Klangmodus

Sie können eine Vorwahl-Klangmodus wählen, der dem Musikgenre entspricht (iEQ: intelligenter Equalizer).

1		Schalten Sie zum Einstellmenü.
2		Wählen Sie „EQ“.
3		Wählen Sie einen Klangmodus. USER, ROCK, CLASSIC, POPS, HIP HOP, JAZZ

Vorwahl-Werteinstellung für jeden Klangmodus

Klangmodus	Vorwahlwert								
	Tiefen			Mid (Mittenbereich)			Höhen		
	Freq.	Pegel	Q	Freq.	Pegel	Q	Freq.	Pegel	Q
USER	60 Hz	00	Q1.25	1.0 kHz	00	Q1.25	10.0 kHz	00	–
ROCK	100 Hz	+03	Q1.0	1.0 kHz	00	Q1.25	10.0 kHz	+02	–
CLASSIC	80 Hz	+01	Q1.25	1.0 kHz	00	Q1.25	10.0 kHz	+03	–
POPS	100 Hz	+02	Q1.25	1.0 kHz	+01	Q1.25	10.0 kHz	+02	–
HIP HOP	60 Hz	+04	Q1.0	1.0 kHz	–02	Q1.0	10.0 kHz	+01	–
JAZZ	80 Hz	+03	Q1.25	1.0 kHz	00	Q1.25	10.0 kHz	+03	–

Freq.: Frequenz Q: Q-slope

1 Einstellen des Klangs

Sie können die Klangeigenschaften nach Wunsch einstellen.

- Wenn **BACK** im Display erscheint, können Sie zum vorherigen Anzeigebild zurückgehen, indem Sie die Zifferntaste 3 oder 6 drücken.

1



2

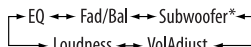

- Für die „EQ“-Einstellung siehe oben.

* Erscheint nur, wenn „L/O Mode“ auf „Woofer“ gestellt ist (siehe Seite 30).

3 Stellen Sie den gewählten Einstellpunkt ein.

Ⓐ Fad/Bal (Fader/Balance)

- Drücken Sie die Zifferntaste 1 (**SELECT**), um zur „Fad/Bal“-Einstellungsanzeige zu gehen.
- Stellen Sie die Lautsprecher-Ausgangsbalance durch diese Tastenbetätigung ein:
 ▲/▼: zwischen den vorderen und hinteren Lautsprechern. [F6 bis R6]
 ◀◀◀/▶▶▶: zwischen den linken und rechten Lautsprechern. [L6 bis R6]

B Subwoofer

- 1 Drücken Sie die Zifferntaste 1 (**SELECT**), um zur „Subwoofer“-Einstellungsanzeige zu gehen.
- 2 Verwenden Sie zum Wählen einer Schwellenfrequenz für den Subwoofer.
 - OFF: Alle Signale werden zum Subwoofer gesendet.
 - 80Hz: Höhere Frequenzen als 80 Hz werden abgeschnitten.
 - 120Hz: Höhere Frequenzen als 120 Hz werden abgeschnitten.
 - 160Hz: Höhere Frequenzen als 160 Hz werden abgeschnitten.
- 3 Drehen Sie dann den Steuerregler, um den Subwoofer-Ausgangspegel einzustellen. [Von 0 bis 8]
- 4 Drücken Sie die Zifferntaste 1 (**MORE**) zum Wählen der Subwoofer-Phase. [0 Grad (normal) oder 180 Grad (reverse)]

C VolAdjust, [Von -5 bis +5]

Drehen Sie den Steuerregler zum Einstellung des Eingangspegels für jede Quelle (ausgenommen UKW). Stellen Sie ein, um den Eingangspegel des UKW-Klangpegels einzustellen.

- Bevor Sie eine Einstellung vornehmen, wählen Sie eine anzupassende Quelle aus.

D Loudness, [Off oder On]

Drehen Sie den Steuerregler, um „Off“ oder „On“ zu wählen. Wenn „On“ gewählt ist, werden niedrige und hohe Frequenzen angehoben, um eine gute Klangwirkung auch bei niedriger Lautstärke zu erhalten.

4 Verlassen Sie die Einstellung.

SEL



Speichern Ihrer eigenen Klangmodi

Sie können die Klangmodi nach Wunsch einstellen und die Änderungen dann abspeichern.

- Wenn **BACK** im Display erscheint, können Sie zum vorherigen Anzeigebild zurückgehen, indem Sie die Zifferntaste 6 drücken.

1 SEL



2 Wählen Sie einen Klangmodus.



3 Wählen Sie einen Frequenzbereich.

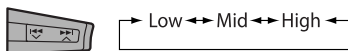

4 Passen Sie die Klangelemente des ausgewählten Frequenzbereichs an.

- 1 Verwenden Sie zur Einstellung des Pegels.
- 2 Drücken Sie die Zifferntaste 5 (**FREQ**), und drehen Sie dann den Steuerregler zum Wählen der Frequenz.
- 3 Drücken Sie die Zifferntaste 5 (**Q**), und drehen Sie dann den Steuerregler zum Wählen der Filterdämpfungsflanke (Q).

Klang-elemente	Bereich/wählbare Gegenstände		
	Low	Mid	High
Frequenz	60 Hz 80 Hz 100 Hz 200 Hz	500 Hz 1 kHz 1.5 kHz 2.5 kHz	10 kHz 12.5 kHz 15 kHz 17.5 kHz
Pegel	-6 bis +6	-6 bis +6	-6 bis +6
Q (Q-slope)	Q1.0 Q1.25 Q1.5 Q2.0	Q0.5 Q0.75 Q1.0 Q1.25	Fix (Fest)

5 Wiederholen Sie die Schritte 3 und 4 zur Einstellung der anderen Frequenzbereiche.

6 Speichern Sie die Einstellungen.



Allgemeine Einstellungen—PSM

Sie können die PSM-Gegenstände (Preferred Setting Mode—Bevorzugter Einstellmodus), die in der Tabelle unten und auf Seite 29 - 31 aufgeführt sind, ändern.

1 Geben Sie die PSM-Einstellungen ein.



2 Wählen Sie einen PSM-Gegenstand.



3 Wählen Sie einen PSM-Gegenstand.



Durch wiederholtes Drücken einer der Tasten können Sie auch zum Gegenstand der anderen Kategorien gehen.

4 Stellen Sie den ausgewählten PSM-Gegenstand ein.

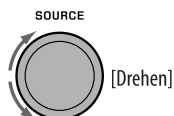

5 Wiederholen Sie die Schritte 2 bis 4 zur Einstellung der anderen PSM-Gegenstände, wenn erforderlich.

6 Beenden Sie den Vorgang.



Kategorie	Anzeige	Gegenstand (__: Anfänglich)	Einstellung, [Bezugsseite]
MOV (Movie)	Demo Display-Demonstration	<ul style="list-style-type: none"> • On • Off 	<ul style="list-style-type: none"> : Display-Demonstration wird automatisch aktiviert, wenn 20 Sekunden lang keine Bedienung erfolgt, [4]. : Hebt auf.
	LevelMeter Audio-Pegelmesser	<ul style="list-style-type: none"> • Meter 1 • Meter 2 	<ul style="list-style-type: none"> : Wählen Sie die verschiedenen Pegelmesser-Muster. • Drücken Sie DISP zur Anzeige des gewählten Pegelmessers.
CLOCK	Clock Disp *1 Uhrzeitanzeige	<ul style="list-style-type: none"> • On • Off 	<ul style="list-style-type: none"> : Die Uhrzeit wird beim Einschalten im Display gezeigt, auch in ausgeschaltetem Zustand. : Hebt auf; Durch Drücken von DISP wird die Uhrzeit etwa 5 Sekunden lang beim Ausschalten gezeigt, [4].

*1 Wenn die Stromversorgung beim Ausschalten der Zündung des Fahrzeugs nicht unterbrochen wird, wird empfohlen, „Off“ zu wählen, um die Fahrzeugbatterie zu schonen.

Kategorie	Anzeige	Gegenstand (_: Anfänglich)	Einstellung, [Bezugsseite]
CLOCK	Clock Hr Stundeneinstellung	0 – 23 (1 – 12AM/ 1 – 12PM)	: Anfänglich: 0 (0:00AM), [4].
	Clock Min Minuteneinstellung	00 – 59	: Anfänglich: 00 (0:00AM), [4].
	24H/12H Zeitanzeige-Modus	• 12 Hours • 24 Hours	: Siehe auch Seite 4 zur Einstellung.
	Clock Adj Uhreinstellung	• Auto • Off	: Die eingebaute Uhr wird automatisch mit den CT-Daten (Uhrzeit) im RDS-Signal eingestellt. : Hebt auf.
DISP (Display)	Scroll *2 Blättern	• Once • Auto • Off	: <u>Für Track-Information</u> : Scrollt die Track-Information nur einmal. <u>Für DAB-Text</u> : blättert den detaillierten DAB-Text durch. : <u>Für Track-Information</u> : wiederholt das Blättern (in 5-Sekunden-Intervallen). <u>Für DAB-Text</u> : blättert den detaillierten DAB-Text durch. : <u>Für Track-Information</u> : hebt auf. <u>Für DAB-Text</u> : zeigt nur Überschriften, falls vorhanden. • Durch Drücken von DISP für länger als eine Sekunde wird die Anzeige ungeachtet der Einstellung weitergeblättert.
	Dimmer Abblendung	• Auto • Off • On • Time Set	: Blendet das Display beim Einschalten der Autoscheinwerfer ab. : Hebt auf. : Blendet die Display- und Tastenbeleuchtung ab. : Die Zeit für die Abblendfunktion einstellen, [31]. Jede Stunde – Jede Stunde
	From – To *3	—	: Anfänglich: 18 – 7.
	Contrast Kontrast	1 – 8 Anfänglich: 5	: Stellen Sie den Displaykontrast in, um die Displayanzeigen klar und lesbar zu machen.
	LCD Type Displaytyp	• Auto • Positive • Negative	: Positives Muster wird tagsüber gewählt*4; während negatives Muster in der Nacht gewählt wird*4. : Positives Displaymuster. : Negatives Displaymuster.
Tag Markenanzeige	• On • Off	: Zeigt die Markierung bei der Wiedergabe von MP3/WMA/WAV-Tracks. : Hebt auf.	

*2 Manche Zeichen oder Symbole werden nicht richtig im Display angezeigt (oder werden ausgeblendet).

*3 Nur einstellbar, wenn „Dimmer“ auf „Time Set“ gestellt ist.

*4 Je nach Einstellung von „Dimmer“.

Kategorie	Anzeige	Gegenstand (_: Anfänglich)	Einstellung, [Bezugsseite]
TUNER	AF-Regn'l Alternativ-Frequenzen/ Regionalisierung- Empfang	<ul style="list-style-type: none"> • AF • AF REG • Off 	<ul style="list-style-type: none"> : Wenn die aktuell empfangenen Signale schwach werden, schaltet das Gerät auf einen anderen Sender oder Dienst um (das Programm kann sich von dem aktuell empfangenen unterscheiden), [10]. : Wenn die aktuell empfangenen Signale schwach werden, schaltet das Gerät auf einen anderen Sender mit dem gleichen Programm um. : Hebt auf (nicht wählbar, wenn „DAB AF“ auf „On“ gestellt ist).
	TA Volume Verkehrsansage- Lautstärke	<ul style="list-style-type: none"> • Volume 0 – Volume 30 • Volume 0 – Volume 50*5 	: Anfänglich: Volume 15
	P-Search Programmsuchlauf	<ul style="list-style-type: none"> • On • Off 	<ul style="list-style-type: none"> : Aktiviert den Programmsuchlauf, [10]. : Hebt auf.
	IF Band Zwischenfrequenz- Wellenbereich	<ul style="list-style-type: none"> • Auto • Wide 	<ul style="list-style-type: none"> : Steigert die Tuner-Empfindlichkeit, um Störgeräusche zwischen benachbarten Sendern zu verringern. (Stereo-Effekt kann verlorengehen.) : Ist Interferenz von benachbarten Sendern ausgesetzt, aber die Klangqualität wird nicht verringert, und der Stereoeffekt wird bewahrt.
	DAB AF *6 Alternativfrequenzempfang	<ul style="list-style-type: none"> • On • Off 	<ul style="list-style-type: none"> : Verfolgt das Programm unter DAB-Diensten und UKW-RDS-Sendern, [24]. : Hebt auf.
AUDIO	Ext Input *7 Externer Eingang	<ul style="list-style-type: none"> • Changer • Ext In 	<ul style="list-style-type: none"> : Zur Verwendung eines CD-Wechslers von JVC, [19], eines DAB-Tuners von JVC, [22] oder eines Apple iPod [20]. : Zur Verwendung einer anderen externen Komponente, [25].
	Telephone Telefon stummschalten	<ul style="list-style-type: none"> • Muting1/ Muting2 • Off 	<ul style="list-style-type: none"> : Wählen Sie eine davon, die den Ton bei der Verwendung eines Mobiltelefons stummschalten kann. : Hebt auf. • Die Wiedergabe wird auf Pause/stummschaltet, während Telefonstummgeschaltung arbeitet.
	AudioBooks *8 Geschwindigkeitsregelung von „AudioBook“	<ul style="list-style-type: none"> • Normal • Faster • Slower 	<ul style="list-style-type: none"> : Sie können die Wiedergabegeschwindigkeit der „AudioBook“-Todatei in Ihrem iPod wählen. • Anfänglich gewählte Gegenstände, je nach iPod-Einstellung.
	L/O Mode Line-Ausgabemodus	<ul style="list-style-type: none"> • Rear • Woofers 	<ul style="list-style-type: none"> : Wählen, wenn die Klemmen REAR LINE OUT zum Anschließen der hinteren Lautsprecher (über einen externen Verstärker) verwendet werden. : Wählen, wenn die Klemmen REAR LINE OUT zum Anschließen eines Subwoofers (über einen externen Lautsprecher) verwendet werden.

*5 Je nach Verstärker-Verstärkungsgradeinstellung.

*6 Nur angezeigt, wenn der DAB-Tuner angeschlossen ist.

*7 Nur angezeigt wenn eine der folgenden Quellen gewählt ist—TUNER, DAB, CD, USB, oder Bluetooth.

*8 Nur angezeigt, wenn ein iPod an die USB-Eingangsbuchse angeschlossen ist und die Wiedergabe von der Einheit gesteuert wird.

Kategorie	Anzeige	Gegenstand (_: Anfänglich)	Einstellung, [Bezugsseite]
AUDIO	Amp Gain Verstärker- Verstärkungsgradregelung	<ul style="list-style-type: none"> • High PWR • Low PWR 	: Volume 00 – Volume 50 : Volume 00 – Volume 30 (Wählen Sie dies, wenn die Maximalleistung jedes Lautsprechers weniger als 50 W beträgt, um Schäden am Lautsprecher zu verhindern).
	Color Sel Farbwahl	Anfänglich: All Source; Color: Bleich	: Wählen Sie Ihre Lieblingsfarbe für jede Quelle (oder für alle Quellen), [31, 32].
COLOR	Color Set Farbeinstellung	—	: Erzeugen Sie Ihre eigenen Farben, und wählen Sie sie als Displayfarbe, [32].
	Red	Day Color 00 — 11	: Benutzerfarbe bei Tag* ⁹ .
	Green	NightColor 00 — 11	: Benutzerfarbe bei Nacht* ⁹ .
	Blue	00 — 11	: Anfänglich: Day Color: 07, NightColor: 05 : Anfänglich: Day Color: 07, NightColor: 05
	Key Illum Beleuchtungsschalter	<ul style="list-style-type: none"> • Red • Green 	: Sie können die Tastenbeleuchtung nach Wunsch wählen.

*⁹ Je nach Einstellung von „Dimmer“.

■ Einstellung der Abblendzeit

- Wenn **BACK** im Display erscheint, können Sie zum vorherigen Anzeigebild zurückgehen, indem Sie die Zifferntaste 3 drücken.

1 Führen Sie Schritt 1 bis 3 auf Seite 28 aus.

- In Schritt 2 wählen Sie „DISP“.
- In Schritt 3 wählen Sie „Dimmer“.

2 Wählen Sie „Time Set“.

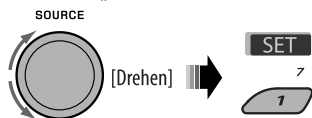

3 Stellt die Abblendstartzeit ein.

- 1 Drehen Sie den Steuerregler, um die Abblendstartzeit einzustellen.
- 2 Drücken Sie **▶▶** **▲** zum Wählen von „To“. Drehen Sie den Steuerregler, um die Abblend-Endzeit einzustellen.

4 Verlassen Sie die Einstellung.



■ Anpassen der Anzeigefarbe

Sie können Ihre Lieblingsdisplayfarbe für jede Quelle (oder für alle Quellen) wählen.

- Wenn **BACK** im Display erscheint, können Sie zum vorherigen Anzeigebild zurückgehen, indem Sie die Zifferntaste 3 oder 6 drücken.

Wählen der Display-Farbe

1 Führen Sie Schritt 1 bis 3 auf Seite 28 aus.

- In Schritt 2 wählen Sie „COLOR“.
- In Schritt 3 wählen Sie „Color Sel“.

Fortsetzung auf nächster Seite

2



3 Wählen Sie eine Quelle.



All Source*¹ ↔ CD ↔ Changer*³ (oder Ext In*²) ↔ USB*³ ↔ FM ↔ AM ↔ DAB*³ ↔ iPod*³ ↔ Aux In ↔ BT Phone*³ ↔ BT Audio*³ ↔ (zurück zum Anfang)

*¹ Wenn Sie „All Source“ wählen, können Sie die gleiche Farbe für alle Quellen verwenden.

*² Je nach Einstellung von „Ext Input“ siehe Seite 30.

*³ Nur angezeigt, wenn die Zielkomponente angeschlossen ist.

4 Wählen Sie eine Farbe.

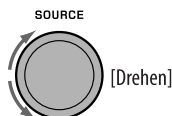

Pale ↔ Aqua ↔ Sky ↔ Sea ↔ Leaves ↔ Grass ↔ Apple ↔ Rose ↔ Amber ↔ Honey ↔ Violet ↔ Grape ↔ Every*⁴ ↔ User*⁵ ↔ (zurück zum Anfang)

*⁴ Die Farbe wechselt alle 2 Sekunden

*⁵ Die vom Benutzer bearbeiteten Farben—„Day Color“ und „NightColor“ (Einzelheiten siehe rechte Spalte) werden angewendet.

5 Wiederholen Sie Schritt 3 und 4 zum Wählen der Farbe für jede Quelle (ausgenommen beim Wählen von „All Source“ in Schritt 3).

6 Verlassen Sie die Einstellung.



Erzeugen Ihrer eigenen Farbe—User Color

Sie können Ihre eigenen Farben erzeugen—„Day Color“ oder „NightColor“.

1 Führen Sie Schritt 1 bis 3 auf Seite 28 aus.

- In Schritt 2 wählen Sie „COLOR“.
- In Schritt 3 wählen Sie „Color Set“.

2 Wählen Sie „Day Color“ oder „NightColor“.



Day Color ↔ NightColor

3 Wählen Sie eine Primärfarbe.



4 Passen Sie den Pegel (00 – 11) der gewählten Primärfarbe an.



5 Wiederholen Sie Schritt 3 und 4 zur Einstellung der anderen Primärfarben.

6 Verlassen Sie die Einstellung.



Bluetooth-Einstellungen

Sie können die in der rechten Spalte aufgeführten Einstellungen nach Wunsch ändern.

- Wenn **BACK** im Display erscheint, können Sie zum vorherigen Anzeigebild zurückgehen, indem Sie die Zifferntaste 3 drücken.

1 Wählen Sie „BT-PHONE“ oder „BT-AUDIO“.

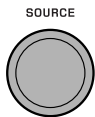

2 Schalten Sie auf das Bluetooth-Menü.



3 Wählen Sie „Setting“.



4 Wählen Sie einen Einstellpunkt.

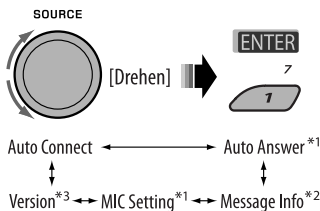

*1 Erscheint nur, wenn ein Bluetooth-Handy angeschlossen ist.

*2 Erscheint nur, wenn ein Bluetooth-Handy angeschlossen und mit Textmeldung kompatibel ist.

*3 Bluetooth Audio: Zeigt nur „Version“.

5 Ändern Sie die Einstellung entsprechend.



Einstellmenü (_ : Anfänglich)

■ Auto Connect

Wenn das Gerät eingeschaltet ist, wird die Verbindung automatisch hergestellt mit...

Off: Kein Bluetooth-Gerät.

Last: Das letzte angeschlossene Bluetooth-Gerät.

Order: Das erste gefundene registrierte verfügbare Bluetooth-Gerät.

■ Auto Answer

Nur für das für „BT-PHONE“ angeschlossene Gerät.

On: Die Einheit nimmt die ankommenden Rufe automatisch entgegen.

Off: Die Einheit nimmt keine Rufe nicht automatisch entgegen. Nehmen Sie die Rufe manuell entgegen.

Reject: Die Einheit weist alle ankommenden Rufe ab.

■ Message Info

Nur für das für „BT-PHONE“ angeschlossene Gerät.

Auto: Die Einheit informiert Sie über die Ankunft einer Meldung durch Klingeln und Anzeige von „Received Message“.

Manual: Die Einheit informiert Sie nicht über die Ankunft einer Meldung.

■ MIC setting (Mikrofoneinstellung)

Nur für das für „BT-PHONE“ angeschlossene Gerät.

Stellen Sie die Lautstärke des eingebauten Mikrofons ein, [LEVEL 01/02/03].

■ Version

Die Software- und Hardware-Versionen für Bluetooth werden angezeigt.

Weitere Informationen zu Ihrem Receiver

■ Grundlegende Bedienung

Einschalten

- Sie können auch durch Drücken von SOURCE am Receiver einschalten. Wenn die gewählte Quelle startbereit ist, startet auch die Wiedergabe.

Ausschalten

- Wenn Sie das Gerät beim Hören eines Tracks ausschalten, startet die Wiedergabe beim nächsten Einschalten von der Stelle, wo sie vorher abgebrochen wurde.

Allgemeines

- Wenn Sie die Quelle beim Hören von einer Disc ändern, stoppt die Wiedergabe.
Wenn Sie zum nächsten Mal "CD" als Wiedergabequelle wählen, startet die Wiedergabe von der Stelle, wo sie vorher abgebrochen wurde.
- Nach dem Auswerfen einer Disc oder Entfernen eines USB-Geräts erscheint "No Disc" oder "No USB", und Sie können einzelne der Tasten nicht mehr bedienen. Setzen Sie eine andere Disc ein, bringen Sie wieder ein USB-Gerät an oder drücken Sie SOURCE, um eine andere Wiedergabequelle zu wählen.

■ FM/AM/RDS

Speichern von Sendern

- Während des SSM-Suchlaufs...
 - Alle vorher gespeicherten Sender werden gelöscht, und Sender werden neu gespeichert.
 - Empfangene Sender werden in Nr. 1 (niedrigste Frequenz) bis Nr. 6 (höchste Frequenz) abgelegt.
 - Wenn SSM beendet ist, wird automatisch der in Nr. 1 gespeicherte Sender abgerufen.
- Beim manuellen Speichern eines Senders wird ein vorher vorgewählter Sender gelöscht, wenn ein neuer Sender unter der gleichen Festsendernummer gespeichert wird.

UKW-RDS-Funktionen

- Network-Tracking-Empfang erfordert zwei Typen von RDS-Signalen—PI (Programmnummer) und AF (Alternativfrequenz) zur richtigen Funktion. Ohne richtigen Empfang dieser Daten arbeitet Network-Tracking-Empfang nicht richtig.
- Wenn eine Verkehrsansage mit TA-Standbyempfang empfangen wird, wird die Lautstärke (TA Volume) automatisch auf den voreingestellten Lautstärkepegel umgeschaltet, wenn der aktuelle Pegel niedriger als der voreingestellte Pegel ist.
- Wenn Alternativfrequenzempfang aktiviert ist (bei gewähltem AF) ist auch Network-Tracking-Empfang automatisch aktiviert. Andererseits kann Network-Tracking-Empfang nicht deaktiviert werden, ohne Alternativfrequenzempfang zu deaktivieren. (Siehe Seite 30).
- Wenn Sie mehr über RDS erfahren wollen, besuchen Sie <http://www.rds.org.uk>.

■ Disc/USB-Bedienvorgänge

Achtung bei DualDisc-Wiedergabe

- Die Nicht-DVD-Seite einer „DualDisc“ entspricht nicht dem „Compact Disc Digital Audio“-Standard. Deshalb wird die Verwendung der Nicht-DVD-Seite einer DualDisc auf diesem Produkt nicht empfohlen.

Allgemeines

- Das Gerät wurde dafür konstruiert, CDs/CD-Text und CD-Rs (beispielbar)/CD-RWs (überschreibbar) in den Formaten Audio-CD (CD-DA), MP3 und WMA abzuspielen.
- Wenn eine Disc umgekehrt herum eingesetzt ist, erscheint „Please Eject“ im Display. Drücken Sie OPEN und dann  zum Auswerfen der Disc.
- Die Wörter „Titel“ und „Datei“ werden in dieser Anleitung mit gleicher Bedeutung verwendet.
- Beim Vorlauf oder Rücklauf auf MP3/WMA/WAV-Dateien können Sie nur unterbrochene Töne hören.
- Die Datei/Ordner-Liste erscheint nicht korrekt, wenn zu viele Hierarchien und Ordner verwendet werden.

- Wenn die ausgeworfene Disc nicht innerhalb von 15 Sekunden entfernt wird, wird die Disc automatisch wieder in den Ladeschlitz eingezogen, um sie vor Staub zu schützen. Wiedergabe beginnt automatisch.

Wiedergabe einer CD-R oder CD-RW

- Verwenden Sie nur „finalisierte“ CD-Rs oder CD-RWs.
- Dies Gerät kann nur Dateien des gleichen Typs wie zuerst erkannt abspielen, wenn eine eingelegte Disc sowohl Audio-CD (CD-DA)-Dateien als auch MP3/WMA-Dateien enthält.
- Dieser Receiver kann Multi-Session-Discs abspielen; nicht abgeschlossene Sessions werden aber bei der Wiedergabe übersprungen.
- Manche CD-Rs oder CD-RWs können sich auf diesem Gerät aufgrund ihrer Disc-Eigenschaften oder aus den folgenden Gründen nicht abspielen lassen:
 - Discs sind schmutzig oder zerkratzt.
 - Kondensationsbildung ist auf der Linse im Gerät aufgetreten.
 - Die Tonabnehmerlinse im Receiver ist verschmutzt.
 - Die Dateien auf der CD-R/CD-RW sind in der „Packet Write“-Methode aufgezeichnet.
 - Es liegen falsche Aufnahmebedingungen (fehlende Daten, usw.) oder Medienbedingungen (befleckt, zerkratzt, verzogen usw.) vor.
- CD-RWs können eine längere Auslesezeit erfordern, da die Reflektanz von CD-RWs niedriger als die normaler CDs ist.
- Verwenden Sie nicht die folgenden CD-Rs oder CD-RWs:
 - Discs mit Aufklebern, Etiketten oder Schutzsiegeln auf der Oberfläche.
 - Discs, auf denen Beschriftungen direkt mit einem Tintenstrahldrucker aufgedruckt werden können. Bei Verwendung solcher Discs bei hoher Temperatur oder hoher Luftfeuchtigkeit können Fehlfunktionen oder Schäden am Gerät verursacht werden.

Wiedergabe einer MP3/WMA-Disc

- Dieser Receiver kann MP3/WMA-Dateien mit der Dateierweiterung <.mp3> oder <.wma> abspielen (ungeachtet der Schreibung mit Groß- und Kleinbuchstaben).
- Dieser Receiver kann die Namen von Alben, Interpreten (Künstlern) sowie Tag (Version 1,0, 1,1, 2,2, 2,3 oder 2,4) für MP3-Dateien und WMA-Dateien anzeigen.

- Dieses Gerät kann nur Einzelbyte-Zeichen anzeigen. Andere Zeichen können nicht korrekt angezeigt werden.
- Dieser Receiver kann MP3/WMA-Dateien abspielen, die den unten aufgeführten Bedingungen entsprechen:
 - MP3:
 - Bit-Rate: 8 kbps — 320 kbps
 - Samplingfrequenz: 48 kHz, 44,1 kHz, 32 kHz, 24 kHz, 22,05 kHz, 16 kHz, 12 kHz, 11,025 kHz, 8 kHz
 - WMA:
 - Bit-Rate: 32 kbps — 192 kbps
 - Samplingfrequenz: 48 kHz, 44,1 kHz, 32 kHz
 - Disc-Format: ISO 9660 Level 1/Level 2, Romeo, Joliet, Lange Windows-Dateinamen
- Die maximale Zeichenzahl für Datei-/Ordner-Namen kann je nach verwendetem Diskformat unterschiedlich sein (einschließlich 4 Erweiterungszeichen – <.mp3> oder <.wma>).
 - ISO 9660 Level 1: bis zu 12 Zeichen
 - ISO 9660 Level 2: bis zu 31 Zeichen
 - Romeo*: bis zu 128 Zeichen
 - Joliet*: bis zu 64 Zeichen
 - Lange Windows-Dateinamen*: bis zu 128 Zeichen
- * Die Zahl in Klammern ist die Maximalzahl von Zeichen für Datei/Ordner-Namen falls die Gesamtzahl von Dateien und Ordnern 271 oder mehr beträgt.
- Dieses Gerät kann insgesamt 512 Dateien, 200 Ordner und 8 Ebenen erkennen.
- Dieser Receiver kann die mit VBR (variabler Bitrate) aufgenommenen Dateien abspielen. Die mit VBR aufgenommenen Dateien weisen eine Discrepanz zwischen der Anzeige verflrossener Zeit auf und zeigen nicht die tatsächlich verfllossene Zeit an. Insbesondere nach Ausführung der Suchfunktion wird dieser Unterschied merkbar.
- Dieses Gerät eignet sich nicht zur Wiedergabe der folgenden Dateien:
 - MP3-Dateien, die in den Formaten MP3i und MP3 PRO codiert sind.
 - MP3-Dateien sind in einem ungeeigneten Format codiert.
 - MP3-Dateien, die mit Layer 1/2 codiert sind.
 - WMA-Dateien, die mit verlustfreiem, professionellem und Sprachformat codiert sind.
 - WMA-Dateien, die nicht auf Windows Media® Audio basieren.

Fortsetzung auf nächster Seite

- WMA-Dateien, die mit DRM kopiergeschützt sind.
- Dateien, die Daten wie AIFF, ATRAC3 usw. enthalten.
- Die Suchfunktion arbeitet, aber die Suchgeschwindigkeit ist nicht konstant.

Wiedergabe von MP3/WMA/WAV-Tracks von einem USB-Gerät

- Bei Anschließen eines USB-Geräts wird die Quelle automatisch auf „USB“ umgeschaltet.
- Bei der Wiedergabe von einem USB-Gerät kann sich die Wiedergabereihenfolge von der bei anderen Playern unterscheiden.
- Diese Einheit kann nicht in der Lage sein, bestimmte USB-Geräte oder bestimmte Dateien aufgrund ihrer Eigenschaften oder Aufnahmebedingungen abzuspielen.
- Je nach der Form der USB-Geräte und Anschluss-Ports können manche USB-Geräte nicht richtig angebracht werden, oder die Verbindung kann locker sein.
- Beim Anschließen eines USB-Massenspeichergeräts müssen Sie auch dessen betreffende Bedienungsanleitung beachten.
- Schließen Sie jeweils ein USB-Massenspeichergerät zur Zeit an die Einheit an. Verwenden Sie keinen USB-Hub.
- Sie können zwei Typen von USB-Geräten an diese Einheit anschließen—MTP- (Mass Transfer Protocol) Geräte und Massenspeichergeräte. Wenn Sie ein MTP-Gerät mit „USB digital media streaming“ an diese Einheit anschließen, können Sie die WMA-DRM10- (Digital Right Management) Dateien, die über kommerzielle Musiksites verkauft werden, mit dieser Einheit abspielen.
- Diese Einheit ist mit USB Full-Speed kompatibel.
- Wenn das angeschlossene USB-Gerät nicht die richtigen Dateien enthält, erscheint „No File“ (Keine Datei).
- Dieses Gerät kann den ID3-Tag (Version 1.0, 1.1, 2.2, 2.3 oder 2.4) für MP3 und den WMA/WAV-Tag anzeigen.
- Dieser Receiver kann MP3/WMA/WAV-Dateien abspielen, die den unten aufgeführten Bedingungen entsprechen:
MP3:
– Bit-Rate: 32 kbps — 320 kbps (für MPEG-1)
8 kbps — 160 kbps (für MPEG-2)
– Samplingfrequenz:
48 kHz, 44,1 kHz, 32 kHz (für MPEG-1)
24 kHz, 22,05 kHz, 16 kHz (für MPEG-2)

WMA:

- Bit-Rate: 5 kbps — 320 kbps
- Samplingfrequenz: 8 kHz — 48 kHz
- Kanal: 1-Kanal/2-Kanal

WAV:



- Bit-Rate: Lineare PCM bei 705 Kbps und 1 411 Kbps
- Samplingfrequenz: 44,1 kHz
- Kanal: 1-Kanal/2-Kanal
- Dieses Gerät kann mit VBR (variabler Bitrate) aufgenommene MP3-Dateien abspielen.
- Die Maximalzahl von Zeichen für Ordner- und Dateinamen beträgt 25 Zeichen; 128 Zeichen für MP3/WMA/WAV-Marke-Information.
- Dieses Gerät kann insgesamt 20 000 Dateien und 2 000 Ordner (999 Dateien pro Ordner) erkennen. Das Display aber kann bis zu 9 999 Ordner/Dateien anzeigen.
- Die Einheit kann nicht ein USB-Massenspeichergerät mit einer anderen Bewertung als 5 V und mehr als 500 mA erkennen.
- USB-Geräte, die mit Spezialfunktionen wie Datenschutzfunktionen ausgestattet sind, können mit dieser Einheit nicht verwendet werden.
- Verwenden Sie kein USB-Gerät mit 2 oder mehr Partitionen.
- Diese Einheit erkennt möglicherweise nicht ein USB-Gerät, das über einen USB-Kartenleser angeschlossen ist.
- Diese Einheit kann möglicherweise Dateien in einem USB-Gerät nicht korrekt abspielen, wenn ein USB-Verlängerungskabel verwendet wird.
- Diese Einheit kann nicht richtige Funktion oder Stromversorgung für alle Typen von USB-Geräten gewährleisten.

Bluetooth-Bedienungen

Allgemeines

- Nehmen Sie beim Fahren keine komplizierten Bedienungen vor, wie Wählen von Nummern, Verwenden des Telefonbuchs usw. Wenn Sie solche Bedienungen vornehmen möchten, stoppen Sie das Fahrzeug an einer sicheren Stelle.
- Manche Bluetooth-Geräte lassen sich möglicherweise je nach Bluetooth-Version des Geräts nicht an diese Einheit anschließen.
- Diese Einheit arbeitet u.U. bei bestimmten Bluetooth-Geräten nicht.
- Der Verbindungszustand kann sich je nach Umgebungsbedingungen ändern.
- Wenn die Einheit ausgeschaltet ist, ist das Gerät abgetrennt.

 erscheint beim Herstellen der Verbindung.

	Erscheint, wenn das Bluetooth-Telefon angeschlossen ist.
	Erscheint, wenn der Bluetooth-Audioplayer angeschlossen ist.
	Erscheint, wenn das Bluetooth-Handy und der Bluetooth-Audioplayer verbunden sind.

Symbole für Telefon-Typen

Diese Symbole zeigen den am Gerät eingestellten Telefon-Typ an:

	: Handy		: Allgemeines
	: Haushaltstelefon		: Andere als die obigen
	: Büro		: Unbekannt

Warnmeldungen für Bluetooth-Bedienungen

• Connection Error:

Das Gerät ist registriert, aber die Verbindung ist fehlgeschlagen. Verwenden Sie "Connect" zum erneuten Anschließen des Geräts. (Siehe Seite 15).

• Error

Probieren Sie den Betrieb erneut. Wenn "Error" erneut erscheint, prüfen Sie, ob das Gerät die probierte Funktion unterstützt.

• Device Not Found

Es wird kein verfügbares Bluetooth-Gerät durch "Search..." erkannt.

• Loading...

Die Einheit aktualisiert die Telefonbuch- und/oder Textmeldungen.

• Please Wait...

Die Einheit bereitet die Verwendung der Bluetooth-Funktion vor. Wenn die Meldung nicht verschwindet, schaltet Sie die Einheit aus und wieder ein, und schließen dann das Gerät erneut an (oder setzen die Einheit zurück).

• Reset 08

Prüfen Sie die Verbindung zwischen dem Adapter und diesem Gerät.

DAB

- Nur die primären DAB-Dienste können vorgewählt werden, wenn Sie einen Sekundärdienst speichern.

- Ein vorher vorgewählter DAB-Dienst wird gelöscht, wenn ein neuer DAB-Dienst unter der gleichen Festsendernummer gespeichert wird.

iPod

- Steuerbarer iPod (verbunden über...):

(A) KS-PD100:

- iPod mit Dock-Anschluss (3. Generation)
- iPod mit Click Wheel (4. Generation)
- iPod nano (1. und 2.*1 Generation)
- iPod mini (1. Generation)
- iPod video (5. Generation)*2
- iPod photo

(B) USB-Eingangsbuchse:

- iPod nano (1. und 2. Generation)
- iPod video (5. Generation)

*1 Wenn Sie den iPod nano an den Schnittstellen-Adapter anschließen, trennen Sie immer den Kopfhörer ab; andernfalls kommt kein Ton.

*2 Es ist nicht möglich, Videodateien im Menü "Videos" zu durchsuchen, während der iPod an diesen Schnittstellen-Adapter angeschlossen ist.

- Aktualisieren Sie Ihren iPod auf die neueste Software-Version, bevor Sie ihn mit dieser Einheit verwenden.

- Sie können die Software-Version Ihres iPod unter "About" im Menü "Setting" am iPod prüfen.
- Für Einzelheiten zur Aktualisierung besuchen Sie <http://www.apple.com>.

- Während die Einheit eingeschaltet ist, wird, der iPod über diese Einheit aufgeladen.

- Beim Anschließen eines iPod mit Video:

- Kein Video erscheint im Display des iPod oder am externen Monitor (nur der Audio-Teil steht zur Verfügung).

- Es ist nicht möglich, Videodateien im Menü „Video“ zu durchsuchen. (Wenn Sie den iPod bei der Wiedergabe einer Videodatei oder bei Wiedergabepause einer Videodatei anschließen, arbeitet die Wiedergabefortsetzung nicht.)

- iPod shuffle und iPhone können nicht mit dieser Einheit verwendet werden.

- Sie können Ihren iPod von dieser Einheit steuern, wenn „JVC“ oder „√“ nach dem Anschluss im Display des iPod erscheint.

Fortsetzung auf nächster Seite

- Die Song-Reihenfolge, die im gewählten Menü dieser Einheit erscheint, kann sich vom iPod unterscheiden.
- Wenn die Wiedergabe gestoppt ist, wählen Sie einen Track aus dem Wahlmenü oder drücken Sie **BAND** zur erneuten Wiedergabe des gleichen Tracks.
- Die Textinformation wird möglicherweise nicht richtig angezeigt:
 - Manche Zeichen wie Buchstaben mit Akzent werden nicht richtig auf dem Display angezeigt.
 - Kommunikation zwischen iPod und der Einheit ist nicht stabil.
- Wenn die Textinformation mehr als 16 Zeichen enthält, rollt sie im Display weiter. Dieses Gerät kann bis zu 128 Zeichen anzeigen.

Zur Beachtung:

Beim Betrieb eines iPod kann es sein, dass manche Vorgänge nicht richtig oder nach Wunsch ausgeführt werden. In diesem Fall besuchen Sie folgende JVC-Website: <<http://www.jvc.co.jp/english/car/support/ks-pd100/index.html>>

Allgemeine Einstellungen — PSM

- Die Einstellung „Auto“ für „Dimmer“ (Abblenden) arbeitet möglicherweise bei bestimmten Fahrzeugen nicht richtig, insbesondere bei solchen mit Steuerregler zur Abblendung. In diesem Fall stellen Sie „Dimmer“ auf eine andere Einstellung als „Auto“.
- Wenn „LCD Type“ auf „Auto“ gestellt ist, schaltet das Displaymuster auf das „Positive“ oder „Negative“-Muster je nach „Dimmer“-Einstellung um.

- Wenn Sie die Einstellung von „Amp Gain“ von „High PWR“ auf „Low PWR“ umstellen, während Sie mit einem Lautstärkepegel von mehr als „Volume 30“ hören, schaltet der Receiver automatisch den Lautstärkepegel auf „Volume 30“ um.

Verfügbares Zeichen

Großbuchstaben

A	B	C	D	E	F	G	H	I	J	K	L	M	N
O	P	Q	R	S	T	U	V	W	X	Y	Z	Leerzeichen	

Kleinbuchstaben

a	b	c	d	e	f	g	h	i	j	k	l	m	n
o	p	q	r	s	t	u	v	w	x	y	z	Leerzeichen	

Zahlen und Symbole

0	1	2	3	4	5	6	7	8	9	!	"	#	\$
%	&	'	()	*	+	,	-	.	/	:	;	<
=	>	?	@	_	`	Leerzeichen							

Verfügbare PTY-Codes

News, Affairs, Info, Sport, Educate, Drama, Culture, Science, Varied, Pop M (musik), Rock M (musik), Easy M (musik), Light M (musik), Classics, Other M (musik), Weather, Finance, Children, Social, Religion, Phone In, Travel, Leisure, Jazz, Country, Nation M (musik), Oldies, Folk M (musik), Document

Störungssuche

Was wie eine Betriebsstörung erscheint, muss nicht immer ein ernstes Problem darstellen. Gehen Sie die folgenden Prüfpunkte durch, bevor Sie sich an den Kundendienst wenden.

	Symptome	Abhilfen/Ursachen
Allgemeines	• Es kommt kein Ton von den Lautsprechern.	• Die Lautstärke auf den optimalen Pegel einstellen. • Prüfen Sie die Kabel und Verbindungen.
	• Das Gerät funktioniert überhaupt nicht.	Nehmen Sie einen Reset am Receiver vor (siehe Seite 3).
	• „Connect Error“ erscheint im Display.	Nehmen Sie das Bedienfeld ab, wischen Sie den Steckverbinder ab (siehe Seite 42), und bringen Sie es wieder an.

	Symptome	Abhilfen/Ursachen
UKW/AM	• SSM automatische Vorwahl funktioniert nicht.	Speichern Sie die Sender manuell.
	• Statikrauschen beim Radiohören.	Schließen Sie das Antennenkabel fest an.
Disc-Wiedergabe	• Die Disc kann nicht wiedergegeben werden.	Setzen Sie die Disc richtig ein.
	• CD-R/CD-RW kann nicht wiedergegeben werden.	• Setzen Sie eine finalisierte CD-R/CD-RW ein. • Finalisieren Sie die CD-R/CD-RW mit dem zur Aufnahme verwendeten Gerät.
	• Titel auf der CD-R/CD-RW können nicht übersprungen werden.	
	• Die Disc kann weder abgespielt noch ausgeschoben werden.	• Die Disc freigeben (siehe Seite 11). • Die Disc gezwungen ausschieben (siehe Seite 3).
	• Der Disc-Klang ist manchmal unterbrochen.	• Stoppen Sie die Wiedergabe beim Fahren auf einer holperigen Straße. • Ändern Sie die Disc. • Prüfen Sie die Kabel und Verbindungen.
	• Disc kann nicht erkannt werden („No Disc“, „CD Loading Error“ oder „Eject Error“ blinkt).	Die Disc gezwungen ausschieben (siehe Seite 3).
	• „Please Eject“ erscheint im Display.	Dies kann manchmal aufgrund von Überhitzung auftreten. Schieben Sie die Disc aus oder schalten Sie auf eine andere Wiedergabequelle um.
MP3/WMA-Wiedergabe	• Die Disc kann nicht wiedergegeben werden.	• Verwenden Sie eine Disc mit MP3/WMA-Titel, die in dem mit ISO 9660 konformen Format Level 1, Level 2, Romeo oder Joliet aufgezeichnet sind. • Fügen Sie die Erweiterung <.mp3> oder <.wma> zu ihren Dateinamen hinzu.
	• Rauschen wird erzeugt.	Springen Sie zu einem anderen Titel weiter oder wechseln Sie die Disc. (Fügen Sie nicht den Erweiterungscode <.mp3> oder <.wma> zu Nicht-MP3 oder WMA-Titeln hinzu).
	• Eine längere Auslesezeit ist erforderlich („Reading“ blinkt weiter im Display).	Verwenden Sie nicht zu viele Hierarchie-Ebenen und Ordner.
	• Tracks, die nicht in der gewünschten Reihenfolge abgespielt werden.	Die Wiedergabe-Reihenfolge wird bestimmt, wenn die Dateien aufgezeichnet werden.
	• Verfllossene Spielzeit ist nicht richtig.	Dies kann manchmal bei der Wiedergabe auftreten. Dies liegt daran, wie die Titel auf der Disc aufgezeichnet sind (zB. variable Bitrate).
	• „Please Eject“ erscheint im Display.	Legen Sie eine Disc ein, die MP3/WMA-Titel enthält.
	• „Not Support“ erscheint im Display, und der Titel wird übersprungen.	Springen Sie zum nächsten in einem geeigneten Format codierten Track oder zum nächsten nicht kopiergeschützten WMA-Track.
	• Richtige Zeichen werden nicht angezeigt (z.B. Albumname).	Dieses Gerät kann nur Buchstaben anzeigen (Großbuchstaben: A – Z, klein: a – z), Zahlen und eine begrenzte Anzahl von Symbolen (siehe Seite 38).

Fortsetzung auf nächster Seite

	Symptome	Abhilfen/Ursachen
USB-Gerät	<ul style="list-style-type: none"> • Rauschen wird erzeugt. 	<ul style="list-style-type: none"> • Der abgespielte Track hat kein abspielbares Dateiformat (MP3/WMA/WAV). Springen Sie zu einer anderen Datei. • Fügen Sie nicht die Erweiterung <.mp3>, <.wma> oder <.wav> zu Nicht-MP3/WMA/WAV-Tracks hinzu.
	<ul style="list-style-type: none"> • Tracks können nicht so abgespielt werden, wie Sie es wollten. 	Die Wiedergabereihenfolge kann sich von der bei anderen Playern unterscheiden.
	<ul style="list-style-type: none"> • „Reading“ blinkt weiter im Display. 	<ul style="list-style-type: none"> • Die Auslesezeit ist je nach USB-Gerät unterschiedlich. • Verwenden Sie nicht zu viele Hierarchien, Ordner und leere Ordner.* • Schalten Sie die Stromversorgung aus und dann wieder ein. • Das USB-Gerät nicht wiederholt abnehmen oder anschließen, während „Reading“ im Display erscheint. <p><i>* Ordner, der physisch leer ist, oder Ordner, der Daten enthält, aber keinen gültigen MP3/WMA/WAV-Track.</i></p>
	<ul style="list-style-type: none"> • „No File“ blinkt im Display. • „No USB“ erscheint im Display. 	Schließen Sie ein USB-Gerät an, das in einem geeigneten Format codierte Tracks enthält.
	<ul style="list-style-type: none"> • „Not Support“ erscheint im Display, und der Titel wird übersprungen. 	Der Track kann nicht abgespielt werden.
	<ul style="list-style-type: none"> • „Read failed“ erscheint im Display. 	Das angeschlossene USB-Gerät kann eine Fehlfunktion aufweisen oder nicht richtig formatiert sein. Die im USB-Gerät enthaltenen Dateien sind korumpiert.
	<ul style="list-style-type: none"> • Richtige Zeichen werden nicht angezeigt (z.B. Albumname). 	Bezüglich verfügbare Zeichen siehe Seite 38.
	<ul style="list-style-type: none"> • Während der Wiedergabe eines Tracks treten manchmal Tonaussetzer auf. 	Die Tracks wurden nicht richtig in das USB-Gerät kopiert. Kopieren Sie Tracks erneut in das USB-Gerät und wiederholen Sie den Vorgang.
	<ul style="list-style-type: none"> • Der Ton wird unterbrochen oder weist bei Wiedergabe von einem USB-Gerät Aussetzer auf. 	<ul style="list-style-type: none"> • Schalten Sie die Einheit aus und dann wieder ein. • Schließen Sie das Gerät erneut an, wenn der Ton noch nicht wiederhergestellt ist.

	Symptome	Abhilfen/Ursachen
Bluetooth®	<ul style="list-style-type: none"> Das Bluetooth-Gerät erkennt nicht die Einheit. 	<p>Diese Einheit kann mit einem Bluetooth-Handy und einem Bluetooth-Audiogerät zur Zeit verbunden werden. Beim Anschließen eines Geräts kann diese Einheit nicht von einem anderen Gerät erkannt werden. Trennen Sie das momentan angeschlossene Gerät ab und suchen Sie erneut.</p>
	<ul style="list-style-type: none"> Die Einheit erkennt nicht das Bluetooth-Gerät. 	<ul style="list-style-type: none"> Prüfen Sie die Bluetooth-Einstellung des Geräts. Suchen Sie vom Bluetooth-Gerät. Nachdem das Gerät die Einheit erkennt, wählen Sie „Open...“ an der Einheit zum Anschließen des Geräts. (Siehe Seite 14).
	<ul style="list-style-type: none"> Die Einheit kann nicht das Pairing mit dem Bluetooth-Gerät ausführen. 	<ul style="list-style-type: none"> Geben Sie den gleichen PIN-Code für die Einheit und das Ziel-Gerät ein. Wählen Sie das Gerät unter „Special“, und probieren Sie, erneut zu verbinden. (Siehe Seite 15).
	<ul style="list-style-type: none"> Die Telefon-Tonqualität ist schlecht. 	<ul style="list-style-type: none"> Verringern Sie den Abstand zwischen der Einheit und dem Bluetooth-Handy. Bewegen Sie das Fahrzeug zu einem Ort, wo ein besseres Signal empfangen wird.
	<ul style="list-style-type: none"> Der Ton wird unterbrochen oder weist bei Wiedergabe von einem Bluetooth-Audio-Player Aussetzer auf. 	<ul style="list-style-type: none"> Verringern Sie den Abstand zwischen dem Gerät und dem Bluetooth-Audio-Player. Trennen Sie das für „BT-PHONE“ angeschlossene Gerät ab. Schalten Sie die Einheit aus und dann wieder ein. Schließen Sie den Player erneut an, wenn der Ton noch nicht wiederhergestellt ist.
	<ul style="list-style-type: none"> Das angeschlossene Audiogerät kann nicht gesteuert werden. 	<p>Prüfen Sie, ob der angeschlossene Audio-Player AVRCP (Audio/Video Remote Control Profile) unterstützt. (Die Bedienung hängt von den angeschlossenen Audioplayer ab.)</p>
CD-Wechsler	<ul style="list-style-type: none"> „No Disc“ erscheint im Display. 	<p>Setzen Sie eine Disc in das Magazin ein.</p>
	<ul style="list-style-type: none"> „No Magazine“ erscheint im Display. 	<p>Das Magazin einsetzen.</p>
	<ul style="list-style-type: none"> „Reset 08“ erscheint im Display. 	<p>Verbinden Sie dieses Gerät und den CD-Wechsler richtig, und drücken Sie die Rückstelltaste am CD-Wechsler.</p>
	<ul style="list-style-type: none"> „Reset 01“ – „Reset 07“ erscheint im Display. 	<p>Drücken Sie die Rückstell-Taste am CD-Wechsler.</p>
	<ul style="list-style-type: none"> Dieser CD-Wechsler funktioniert überhaupt nicht. 	<p>Nehmen Sie einen Reset am Receiver vor (siehe Seite 3).</p>

Fortsetzung auf nächster Seite

	Symptome	Abhilfen/Ursachen
DAB	• „noSIGNAL“ erscheint im Display.	Gehen Sie zu einem Bereich mit stärkeren Signalen.
	• „RESET 8“ erscheint im Display.	Schließen Sie dies Gerät und den DAB-Tuner ordnungsgemäß an, und setzen Sie das Gerät zurück (siehe Seite 3).
	• „ANTENANG“ erscheint im Display.	Prüfen Sie die Kabel und Verbindungen.
	• Der DAB-Tuner funktioniert überhaupt nicht.	Schließen Sie dies Gerät und den DAB-Tuner ordnungsgemäß neu an, und setzen Sie das Gerät zurück (siehe Seite 3).
iPod	• Der iPod schaltet nicht ein oder funktioniert nicht.	<ul style="list-style-type: none"> • Prüfen Sie das Verbindungskabel und seinen Anschluss. • Aktualisieren Sie die Firmware-Version. • Laden Sie die Batterie auf.
	• Der Klang ist verzerrt.	Deaktivieren Sie den Equalizer entweder am Gerät oder am iPod.
	• „Disconnect“ erscheint im Display.	<ul style="list-style-type: none"> • Prüfen Sie das Verbindungskabel und seinen Anschluss. • Laden Sie die Batterie auf.
	• Die Wiedergabe stoppt.	Die Kopfhörer sind während der Wiedergabe abgetrennt. Starten Sie den Wiedergabebetrieb neu (siehe Seite 20).
	• Bei Anschluss eines iPod nano kommt kein Ton.	<ul style="list-style-type: none"> • Trennen Sie den Kopfhörer vom iPod nano ab. • Aktualisieren Sie die Firmware-Version des iPod nano.
	• „No File“ erscheint im Display.	Keine Tracks sind aufgezeichnet. Importieren Sie Tracks in den iPod.
	• „Reset 01“ – „Reset 07“ erscheint im Display.	Trennen Sie den Adapter sowohl von diesem Gerät als auch vom iPod ab. Dann schließen Sie ihn erneut an.
	• „Reset 08“ erscheint im Display.	Prüfen Sie die Verbindung zwischen dem Adapter und diesem Gerät.
	• Die Bedienungselemente des iPod arbeiten nicht nach dem Abtrennen von diesem Gerät.	Setzen Sie den iPod erneut zurück.

Abnehmen des Bedienfelds

Berühren Sie nicht die Kontakte.

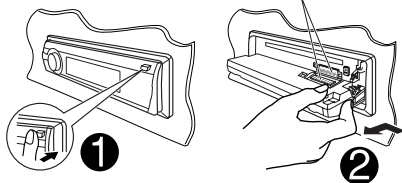

Anbringen des Bedienfelds

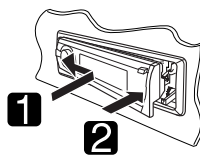

Reinigen der Anschlüsse

Durch häufiges Einstecken und Abtrennen werden die Anschlüsse verschlissen. Um diese Gefahr zu minimieren, sollten Sie die Anschlüsse mit einem mit Alkohol befeuchteten Wattetupfer oder Lappen reinigen, wobei darauf geachtet werden muss, die Anschlusskontakte nicht zu beschädigen.

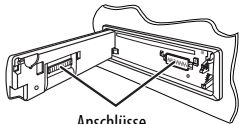

Anschlüsse

Feuchtigkeitskondensation

Feuchtigkeitskondensation auf der Linse in dem Gerät kann sich in den folgenden Fällen bilden:

- Nach dem Einschalten der Heizung im Auto.
- Wenn es sehr feucht im Auto wird.

In diesem Fall kann eine Fehlfunktion in dem Gerät auftreten. In diesem Fall entnehmen Sie die Disc und lassen das Gerät einige Stunden lang eingeschaltet, bis die Feuchtigkeit verfliegen ist.

Umgang mit Discs

Beim Entnehmen einer Disc aus ihrer Hülle immer den Mittenhalter der Hülle eindrücken und die Disc an den Rändern haltend herausheben.



- Die Disc immer an den Rändern halten. Berühren Sie nicht die Aufnahmeoberfläche.

Beim Einsetzen einer Disc in ihre Hülle die Disc vorsichtig um den Mittenhalter eindrücken (mit der beschrifteten Seite nach obenweisend).

- Denken Sie immer daran, die Discs nach der Verwendung wieder in ihren Hüllen abzulegen.

Sauberhalten der Discs

Eine verschmutzte Disc lässt sich möglicherweise nicht richtig abspielen. Wenn eine Disc verschmutzt wird, wischen Sie diese mit einem weichen Lappen gerade von der Mitte nach außen hin ab.



- Verwenden Sie keine Lösungsmittel (z.B. Schallplattenreiniger, Spray, Terpentin, Benzol usw.) zur Reinigung von Discs.

Wiedergabe neuer Discs

Neue Discs haben möglicherweise raue Stellen an den Innen- und Außenrändern. Wenn solch eine Disc verwendet wird, kann sie von diesem Receiver abgewiesen werden.



Um solche rauhen Stellen zu beseitigen, reiben Sie die Ränder mit einem Bleistift, Kugelschreiber usw.

Discs mit folgenden Mängeln dürfen nicht verwendet werden:

Single-CD (8-cm-Disc)



Verzogene Disc



Aufkleber und Aufkleberreste



Aufklebetikett



Ungewöhnliche Form



- Microsoft und Windows Media sind entweder eingetragene Marken oder Marken der Microsoft Corporation in den Vereinigten Staaten und/oder anderen Ländern.
- Die Wortmarke Bluetooth und die Logos sind Eigentum der Bluetooth SIG, Inc., und jegliche Verwendung solcher Marken durch die Victor Company of Japan, Limited (JVC) geschieht unter Lizenz. Andere Warenzeichen und Handelsnamen sind Eigentum ihrer jeweiligen Besitzer und werden von uns anerkannt.
- iPod ist ein Warenzeichen von Apple Inc., eingetragen in den USA und anderen Ländern.

Technische Daten

AUDIO-VERSTÄRKERSEKTION	Max. Ausgangsleistung:	Vorne/Hinten:	50 W pro Kanal
	Sinus-Ausgangsleistung (eff.):	Vorne/Hinten:	19 W pro Kanal an 4 Ω, 40 Hz bis 20 000 Hz bei nicht mehr als 0,8% Klirrfaktor
	Lastimpedanz:		4 Ω (4 Ω bis 8 Ω Toleranz)
	Klang-Steuerbereich:	Tiefen:	±12 dB (60 Hz, 80 Hz, 100 Hz, 200 Hz)
		Mittbereich	±12 dB (500 Hz, 1,0 kHz, 1,5 kHz, 2,5 kHz)
		Höhen:	±12 dB (10,0 kHz, 12,5 kHz, 15,0 kHz, 17,5 kHz)
	Frequenzgang:		40 Hz bis 20 000 Hz
	Signal-Rauschabstand:		70 dB
	Audio-Ausgangspegel:	Line-Out Pegel/Impedanz:	2,5 V/20 kΩ Last (volle Skala)
		Ausgangsimpedanz:	1 kΩ
Subwoofer-Ausgangspegel/Impedanz:		2,5 V/20 kΩ Last (volle Skala)	
Andere Klemme:	CD-Wechsler-Buchse, AUX (Hilfs-) Eingangsbuchse, USB-Eingangsbuchse, Antenneneingang, Eingang für Lenkradfernbedienung		

TUNER-SEKTION	Frequenzgang:	FM :	87,5 MHz bis 108,0 MHz
		AM:	MW: 522 kHz bis 1 620 kHz LW: 144 kHz bis 279 kHz
	UKW-Tuner:	Nutzbare Empfindlichkeit:	11,3 dBf (1,0 μV/75 Ω)
		50 dB Geräuschberuhigung:	16,3 dBf (1,8 μV/75 Ω)
		Ausweichkanalabstimmbarkeit (400 kHz):	65 dB
		Frequenzgang:	40 Hz bis 15 000 Hz
		Übersprechdämpfung:	30 dB
	MW-Tuner:	Empfindlichkeit/Trennschärfe:	20 μV/35 dB
	LW-Tuner:	Empfindlichkeit:	50 μV

CD-PLAYER-SEKTION	Typ:	CD-Spieler		
	Signalerkennungssystem:	Kontaktfreier optischer Tonabnehmer (Halbleiterlaser)		
	Kanäle:	2 Kanäle (Stereo)		
	Frequenzgang:	5 Hz bis 20 000 Hz		
	Dynamikumfang:	96 dB		
	Signal-Rauschabstand:	98 dB		
	Gleichlaufschwankungen:	Unter der Messgrenze		
	MP3-Decodierformat: (MPEG1/2 Audio Layer 3)	Max. Bitrate:	320 kbps	
	WMA (Windows Media® Audio) Decodierformat:	Max. Bitrate:	320 kbps	

USB-SEKTION	USB-Standard:	USB 1.1, USB 2.0	
	Datentransfer-Rate (Full Speed):	Full Speed:	Max. 12 Mbps
		Low Speed:	Max. 1,5 Mbps
	Kompatibles Gerät:	Massenspeichergerät	
	Kompatibles Dateisystem:	FAT 32/16/12	
	Abspielbares Audio-Format:	MP3/WMA/WAV	
Max. Strom:	500 mA/5V		

ALLGEMEINES	Betriebsstromanforderungen:	Betriebsspannung:	DC 14,4 V (11 V bis 16 V Toleranz)	
	Erdungssystem:	Negative Masse		
	Zulässige Betriebstemperatur:	0°C bis +40°C		
	Abmessungen (B × H × T):	Einbaugröße (ca.):	182 mm × 52 mm × 160 mm	
		Tafelgröße (ca.):	188 mm × 58 mm × 12 mm	
	Gewicht (ca.):	1,4 kg (ohne Zubehör)		

Änderungen bei Design und technischen Daten bleiben vorbehalten.

Merci pour avoir acheté un produit JVC.

Veuillez lire attentivement toutes les instructions avant d'utiliser l'appareil afin de bien comprendre son fonctionnement et d'obtenir les meilleures performances possibles.

IMPORTANT POUR PRODUITS LASER

1. PRODUIT LASER CLASSE 1
2. **ATTENTION:** N'ouvrez pas le couvercle supérieur. Il n'y a aucune pièce réparable par l'utilisateur à l'intérieur de l'appareil; confiez toute réparation à un personnel qualifié.
3. **ATTENTION:** Rayonnement laser visible et/ou invisible de classe 1 M une fois ouvert. Ne pas regarder directement avec des instruments optiques.
4. REPRODUCTION DE L'ÉTIQUETTE: ÉTIQUETTE DE PRÉCAUTION PLACÉE À L'EXTÉRIEUR DE L'APPAREIL.

CAUTION VISIBLE AND/OR INVISIBLE CLASS 1M LASER RADIATION WHEN OPEN. DO NOT VIEW DIRECTLY WITH OPTICAL INSTRUMENTS. IEC60825-1:2001 (ENG)	ATTENTION RAYONNEMENT LASER VISIBLE ET/OU INVISIBLE DE CLASSE 1M UNE FOIS OUVERT. NE PAS REGARDER DIRECTEMENT AVEC DES INSTRUMENTS OPTIQUES. (FRA)	AVISO RADIACION LASER DE CLASE 1M CUANDO ESTA ABIERTO. NO MIRAR DIRECTAMENTE CON INSTRUMENTAL OPTICO. (ESP)	WARNING SYNLIG OCH/ELLER OYNLIG LASERSTRÅLNING, KLASS 1M, NÄR DENNA DEL ÄR ÖPPNAD. BETRYKTA EJ STRÅLEN MED OPTISKA INSTRUMENT. (SWE)	注意 ここを開くと可能 及び/または不可視 のクラス1M レーザー放射が 発生す。 光学器械で直接 見ないでください。 (JPN)	CAUTION VISIBLE AND/OR INVISIBLE CLASS II LASER RADIATION WHEN OPEN. DO NOT STARE INTO BEAM. FDA 21 CFR (ENG)
--	--	--	--	--	--



Ce symbole n'est reconnu que dans l'Union européenne.

Informations relatives à l'élimination des appareils usagés, à l'intention des utilisateurs

Lorsque ce symbole figure sur le produit, cela signifie qu'il ne doit pas être éliminé en tant que déchet ménager à la fin de son cycle de vie. Si vous souhaitez éliminer ce produit, faites-le conformément à la législation nationale ou autres règles en vigueur dans votre pays et votre municipalité. En éliminant correctement ce produit, vous contribuez à la conservation des ressources naturelles et à la prévention des éventuels effets négatifs sur l'environnement et la santé humaine.

Avertissement:

Si vous souhaitez opérer l'appareil pendant que vous conduisez, assurez-vous de bien regarder autour de vous afin de ne pas causer un accident de la circulation.

Comment utiliser les touches M MODE et SEL

Si vous utilisez M MODE ou SEL (sélection), l'affichage et certaines commandes (telles que les touches numériques, les touches ◀◀ ▼ / ▶▶ ▲, les touches ▲/▼ et la molette de commande) entrent dans le mode de commande correspondant.

Ex.: Quand vous appuyez sur la touche numérique 1 après avoir appuyez sur M MODE, pour commander le tuner FM.

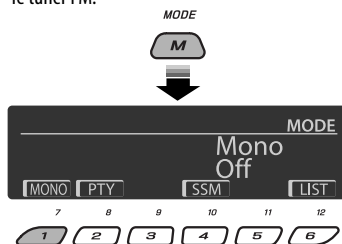

Pour utiliser ces commandes pour les fonctions d'origine, appuyez de nouveau sur M MODE.

- Cependant, appuyer sur SEL fait entrer l'appareil dans un mode différent.
- Attendre pendant environ 15 secondes (ou 30 secondes pour les sources Bluetooth) sans appuyer sur aucune de ces touches annuler automatiquement la commande.

■ Comment réinitialiser votre appareil

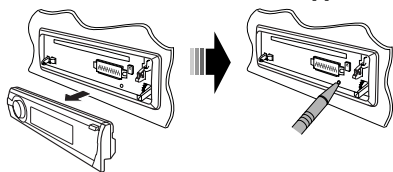

- Vos ajustements pré réglés sont aussi effacés (sauf le périphérique Bluetooth enregistré, voir pages 14 et 15).

■ Comment forcer l'éjection d'un disque



"Please Eject" apparaît sur l'affichage.

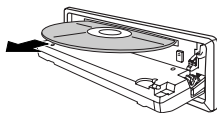

- Faites attention de ne pas faire tomber le disque quand il est éjecté.
- Si cela ne fonctionne pas, essayez de réinitialiser l'autoradio.

Pour des raisons de sécurité, une carte d'identification numérotée est fournie avec cet appareil, et le même numéro d'identification est imprimé sur le châssis de l'appareil. Conserver cette carte dans un endroit sûr, elle pourra aider les autorités pour identifier votre appareil en cas de vol.

Pour sécurité...

- N'augmentez pas trop le volume car cela bloquerait les sons de l'extérieur rendant la conduite dangereuse.
- Arrêtez la voiture avant de réaliser toute opération compliquée.

Température à l'intérieur de la voiture...

Si votre voiture est restée garée pendant longtemps dans un climat chaud ou froid, attendez que la température à l'intérieur de la voiture redevienne normale avant d'utiliser l'appareil.

TABLE DES MATIERES

INTRODUCTIONS

Préparation	4
-------------------	---

FONCTIONNEMENT

Opérations de base	5
• Utilisation du panneau de commande	5
• Utilisation de la télécommande (RM-RK50) ...	6
Écoute de la radio.....	7
Opérations des disques	11
Écoute du périphérique USB.....	13

APPAREILS EXTÉRIEURS

Utilisation d'appareil Bluetooth®	14
• Utilisation d'un téléphone portable Bluetooth	16
• Utilisation d'un lecteur audio Bluetooth	18
Écoute du changeur de CD.....	19
Écoute de iPod	20
Écoute du tuner DAB	22
Écoute d'un autre appareil extérieur	25

RÉGLAGES

Sélection d'un mode sonore pré réglé.....	26
Réglages généraux—PSM	28
Réglages Bluetooth.....	33

RÉFÉRENCES





Pour en savoir plus à propos de cet autoradio.....	34
Guide de dépannage	38
Entretien	43
Spécifications.....	44

Pour détacher/attacher le panneau de commande, voir page 42.

Préparation

■ Annulez la démonstration des affichages et réglez l'horloge

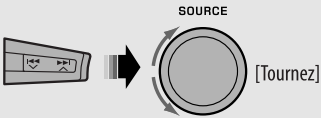
• Voir aussi pages 28 et 29.

1	 ϕ /I/ATT	Mise sous tension de l'appareil.
2	 [Maintenez pressée]	Accédez aux réglages PSM.
3	 SOURCE [Tournez]	Annulez de la démonstration des affichages Choisissez "Demo", puis "Off". Réglez l'horloge Choisissez "Clock Hr" (heures), puis ajustez les heures. Choisissez "Clock Min" (minutes), puis ajustez les minutes. Choisissez "24H/12H", puis "24Hours" ou "12Hours".
4	 SEL	Terminez la procédure.

Changement des informations et de la courbe sur l'affichage

Quand l'appareil est hors tension: Vérifiez l'heure actuelle



Ex.: Quand le tuner est choisi comme source

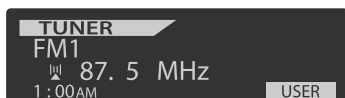

Affichage de l'état de fonctionnement de la source

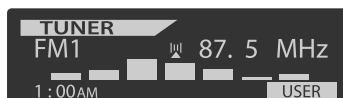

Affichage de l'indicateur de niveau sonore
(voir "LevelMeter" à la page 28)

Attention:

Si la température à l'intérieur de la voiture est inférieure à 0°C, le mouvement des animations et le défilement des textes sur l'affichage sont interrompus pour éviter que l'affichage devienne flou. **L.TEMP** apparaît sur l'affichage.

Quand la température augmente et atteint de nouveau la température de fonctionnement, ces fonctions sont de nouveau accessibles.

Précautions sur le réglage du volume:

Les appareils numériques (CD/USB) produisent très peu de bruit par rapport aux autres sources. Réduisez le volume avant de reproduire ces sources numériques afin d'éviter d'endommager les enceintes par la soudaine augmentation du niveau de sortie.

L'autoradio est muni d'une fonction de télécommande de volant.

• Référez-vous au Manuel d'installation/raccordement (volume séparé) pour les connexions.

Opérations de base

Utilisation du panneau de commande

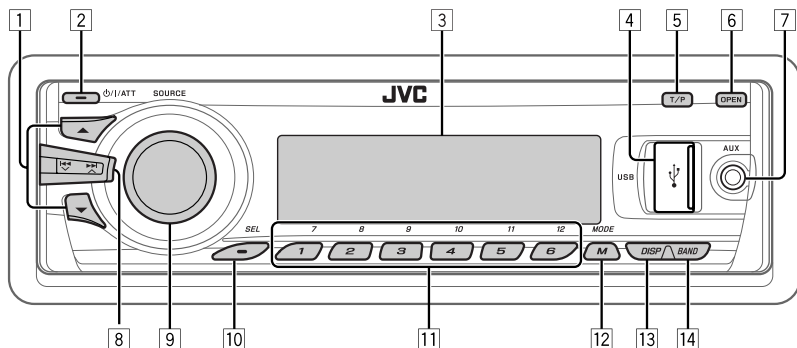

- 1 • **DAB**: Choisissez un service DAB
 - **CD/USB/CD-CH**: Sélection d'un dossier.
 - **USB-iPod**: Entrez dans le menu principal [Maintenez pressée].
 - **iPod**: Accès au menu principal/Pause de la lecture/Confirmation de votre choix.
 - **BT-PHONE/BT-AUDIO**: Choisissez un appareil enregistré.
 - 2 • Mise sous tension de l'appareil.
 - Mise hors tension de l'appareil [Maintenez pressée].
 - Atténuation du son (si l'appareil est sous tension).
 - 3 Fenêtre d'affichage
 - 4 Prise d'entrée USB (bus série universel)
 - 5 • Mise en/hors service de l'attente de réception TA.
 - Permet d'entrer en mode de recherche de type de programme [Maintenez pressée].
 - 6 Faites pivoter le panneau de commande vers le bas.
 - Pour éjecter le disque, faites pivoter le panneau de commande vers le bas, puis appuyez sur ▲ sur l'appareil.
 - 7 Prise d'entrée AUX (auxiliaire)
 - 8 • **TUNER**: Recherchez une station.
 - **DAB**: Recherchez un ensemble DAB.
 - **CD/USB/CD-CH/USB-iPod/iPod**: Sélection d'une page.
 - **BT-AUDIO**: Saut vers l'arrière/saut vers l'avant.
 - 9 • Réglage du volume [Tournez].
 - Choisissez la source [Appuyez sur la touche]*1.
TUNER → **DAB***2 → **CD***2 → **USB***2 (ou **USB-iPod**)*2 → **CD-CH***2/**iPod***2 (ou **EXT IN**) → **BT-PHONE***2 → **BT-AUDIO***2 → **AUX IN** → (retour au début)
 - 10 • Sélection/ajustement du mode sonore.
 - Accédez aux réglages PSM [Maintenez pressée].
 - 11 • **TUNER**: Sélection d'une station préréglée.
 - **DAB**: Choisissez un service DAB préréglé.
 - **CD/USB/CD-CH**: Choisissez un dossier/page/disque (pour le changeur de CD).
 - **USB-iPod**: Choisissez des articles préréglés du menu supérieur.
 - **BT-PHONE**: Compose un numéro de téléphone préréglé*3.
 - 12 • Accès au mode de fonction.
 - **BT-PHONE**: Met en service la composition vocale [Maintenez pressée].
 - 13 Changez les informations et la courbe sur l'affichage.
 - 14 • **TUNER**: Sélection de la bande.
 - **USB-iPod/BT-AUDIO**: Démarre/met en pause la lecture.
- *1 Maintenir pressée la touche SOURCE permet d'accéder au menu Bluetooth.
*2 Vous ne pouvez pas choisir ces sources si elles ne sont pas prêtes ou connectées.
*3 Pour mémoriser un numéro de téléphone préréglé, voir page 18.

Utilisation de la télécommande (RM-RK50)

Mise en place de la pile-bouton au lithium (CR2025)

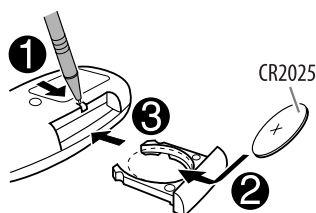

Avant d'utiliser la télécommande:

- Dirigez la télécommande directement sur le capteur de télécommande de autoradio.
- N'EXPOSEZ PAS le capteur de télécommande à une forte lumière (lumière directe du soleil ou éclairage artificiel).

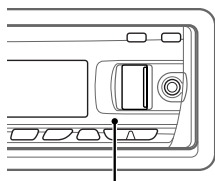

Capteur de télécommande

Avertissement (pour éviter tout accident et tout dommage):

- N'installez pas une autre pile qu'une CR2025 ou son équivalent.
- Ne laissez pas la télécommande dans un endroit (tel que le tableau de bord) exposé à la lumière directe du soleil pendant longtemps.
- Rangez la pile dans un endroit hors d'atteinte des enfants.
- Ne rechargez pas, ne court-circuitiez pas, ne chauffez pas la pile ni ne la jeter dans un feu.
- Ne laissez pas la pile avec d'autres objets métalliques.
- Ne piquez pas la pile avec des ciseaux ou d'autres objets similaires.
- Enveloppez la pile de ruban isolant avant de la mettre au rebut ou de la ranger.

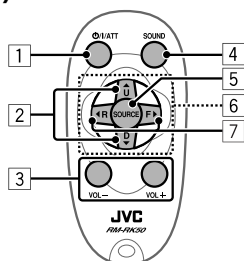

- Appuyez brièvement sur cette touche pour mettre l'appareil sous tension ou atténuer le son si l'appareil est déjà sous tension.
 - Maintenez cette touche pressée pour mettre l'appareil hors tension.
- Changez les bandes FM/AM/DAB avec ▲ U.
 - Changez les stations préréglées avec D ▼.
 - Change le dossier du support MP3/WMA/WAV.
 - Lors de la lecture d'un disque MP3 sur un changeur de CD compatible MP3:
 - Change le disque si la touche est pressée brièvement.
 - Change le dossier si la touche est maintenue pressée.
 - Lors de l'écoute d'un iPod Apple:
 - Faites une pause ou reprenez la lecture avec D ▼.
 - Quittez le menu principal avec ▲ U.

(Maintenant, ▲ U/D ▼/◀ R/F ▶ fonctionnent comme touches de sélection de menu.)*

* ▲ U : Retourne au menu précédent.
D ▼ : Valide la sélection.
- Ajuste le niveau de volume.
- Choisit les modes sonores préréglés (iEQ: égaliseur intelligent).
- Choisit la source.
- Pour les téléphones portables Bluetooth:
 - Appuyez brièvement pour répondre à un appel.
 - Maintenez pressée pour refuser l'appel.
- Recherche les stations si pressées brièvement.
 - Avance ou recule rapidement la plage si les touches sont maintenues pressées.
 - Appuyez brièvement sur les touches pour changer.

- Lors de l'écoute d'un iPod (en mode de sélection de menu):

Connecté au KS-PD100:





- Appuyez brièvement sur la touche pour choisir un élément. (Puis, appuyez sur D ▼ pour valider le choix).

- Maintenez pressée la touche pour sauter 10 éléments en même temps.

Connecté à la prise d'entrée USB:

- Maintenez la touche pressée pour démarrer directement la lecture du dossier choisi.
- Saut vers l'arrière/saut vers l'avant pour Audio Bluetooth.

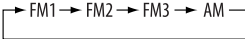
Écoute de la radio

1	SOURCE 	Choisissez "TUNER".
2	BAND 	Sélection de la bande. 
3		Recherchez la station que vous souhaitez écouter—Recherche automatique. Recherche manuelle: Maintenez pressée une des touches jusqu'à ce que "M" s'allume sur l'affichage, puis appuyez répétitivement sur la touche. • Lors de la réception d'une émission FM stéréo de signal suffisamment fort, ST s'allume sur l'affichage.

1 Quand une émission FM stéréo est difficile à recevoir

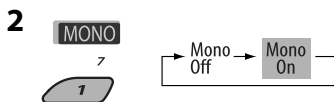

La réception est améliorée, mais l'effet stéréo est perdu.

- **MO** s'allume sur l'affichage.

3 Quittez le réglage.



1 Préréglage automatique des stations FM—SSM (Mémoire automatique séquentielle des stations puissantes)

Vous pouvez prérégler six stations maximum pour chaque bande.

1 Pendant l'écoute d'une station...

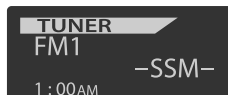
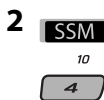

Les stations FM locale avec les signaux les plus forts sont recherchées et mémorisées automatiquement dans la bande FM choisie.

Suite à la page suivante

■ Préréglage manuel

Ex.: Mémorisation de la station FM de fréquence 92,5 MHz sur le numéro de préréglage 4 de la bande FM1.

Utilisation des touches numériques



Le numéro de préréglage clignote un instant.

Utilisation de la liste des stations préréglées

• Quand **BACK** apparaît sur l'affichage, vous pouvez retourner à l'écran précédent en appuyant sur la touche numérique 3.

1 Suivez les étapes 1 et 2 de "Utilisation des touches numériques" ci-dessus.

• Si vous maintenez pressée ▲ / ▼, la liste des stations préréglées apparaît (allez à l'étape 4).



3 Affichez la liste des stations préréglées.

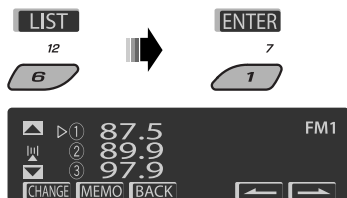

4 Choisissez le numéro de préréglage sur lequel vous souhaitez mémoriser le programme.



• Vous pouvez aller directement à une autre bande FM en appuyez répétitivement sur la touche numérique 5 (▲) ou 6 (▼).

5 Mémorisez la station.

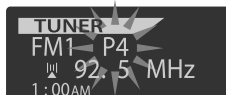

■ Écoute d'une station préréglée de la liste des stations préréglées

1 Affichez la liste des stations préréglée, puis choisissez la station préréglée que vous souhaitez écouter.

2 Passez à la station choisie.



Les fonctionnalités suivantes sont accessibles uniquement pour les stations FM RDS.

■ Recherche d'un programme FM RDS—Recherche PTY

Vous pouvez rechercher vos programmes préférés en choisissant le code PTY correspondant à vos programmes préférés.

• Quand **BACK** apparaît sur l'affichage, vous pouvez retourner à l'affichage précédent en appuyant sur la touche numérique 3.

- Quand  /  apparaît sur l'affichage, vous pouvez passer sur d'autres listes en appuyant répétitivement sur la touche numérique 5 ou 6.

1  [Maintenez pressée]

2 Choisissez "Search".



Les trois codes PTY apparaissent sur l'affichage.

3 Choisissez un code PTY



Vous pouvez choisir un code PTY parmi les 29 codes PTY pré-réglés ou les six codes PTY mémorisés.

- Pour mémoriser vos types de programme préférés, référez-vous à ce qui suit.

4 Démarrez la recherche de votre programme préféré.



S'il y a une station diffusant un programme du code PTY que vous avez choisi, la station est accordée.

Mémorisation de vos types de programme préférés

Vous pouvez mémoriser six de vos types de programme préféré.

- Quand  apparaît sur l'affichage, vous pouvez retourner à l'affichage précédent en appuyant sur la touche numérique 3.

1  [Maintenez pressée]

2 Choisissez "Memory".



3 Choisissez le numéro de préréglage ("Preset1" – "Preset6") sur lequel vous souhaitez mémoriser le programme.

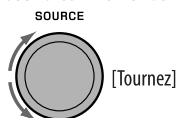

4 Choisissez un des codes PTY.



5 Mémorisez le code PTY choisi.



Ex.: Quand "Classics" est choisi à l'étape 5

6 Répétez les étapes 3 à 5 pour mémoriser d'autres codes PTY sur des autres numéros de préréglage.

7 Quittez le réglage.



■ Mise en service de l'attente de réception TA/PTY

Attente de réception TA



Suite à la page suivante

TP s'allume ou clignote sur l'affichage.

- Si **TP** s'allume, l'appareil commute temporairement sur l'annonce d'informations routières (TA), s'il y en a une, à partir de n'importe quelle source autre que AM.

Le volume change sur le niveau de volume TA préréglé si le niveau actuel est inférieur au niveau préréglé (voir page 30).

- Si **TP** clignote, c'est que l'attente de réception TA est n'est pas encore. Accordez une autre station offrant les signaux RDS.

Pour mettre hors service l'attente de réception TA, appuyez de nouveau sur T/P. **TP** s'éteint.

Attente de réception PTY

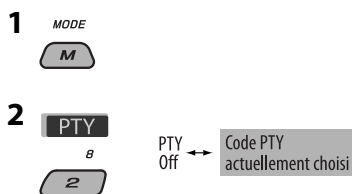

3 Choisissez un code PTY

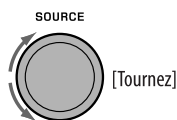

4 Quittez le réglage.



PTY s'allume ou clignote sur l'affichage.

- Si **PTY** s'allume, l'appareil commute temporairement sur votre programme PTY préféré à partir de n'importe quelle source autre que AM.
- Si **PTY** clignote, c'est que l'attente de réception PTY est n'est pas encore en service. Accordez une autre station (ou service) offrant les signaux RDS.

Pour mettre hors service l'attente de réception PTY, choisissez "Off" à l'étape 2. **PTY** s'éteint.

- Quand un tuner DAB est connecté, l'attente de réception TA/PTY recherche aussi les services. (Référez-vous aussi à la page 23).
- L'appareil ne commute pas sur une annonce d'informations routières ou un programme PTY quand un appel est établi par "BT-PHONE".

Poursuite du même programme— Poursuite de réception en réseau

Lorsque vous conduisez dans une région où la réception FM n'est pas suffisamment forte, cet autoradio accorde automatiquement une autre station FM RDS du même réseau, susceptible de diffuser le même programme avec un signal plus fort (voir l'illustration ci-dessous).

Programme A diffusé sur une zone de fréquence différente (01 à 05)

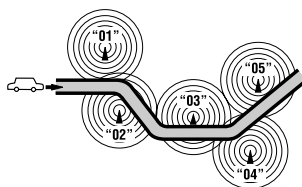

À l'expédition de l'usine, la poursuite de réception en réseau est en service.

Pour changer le réglage de la poursuite de réception en réseau, référez-vous à "AF-Regn1" à la page 30.

- Quand le tuner DAB est connecté, référez-vous à "Poursuite du même programme—Recherche de fréquence alternative (DAB AF)" à la page 24.

Sélection automatique des stations—Recherche de programme

Normalement, quand vous appuyez sur les touches numériques, les stations préréglées sont accordées. Si les signaux des stations préréglées FM RDS ne permettent pas une bonne réception, cet appareil utilise les données AF et accorde une autre station diffusant le même programme que la station préréglée originale.

- Il faut un certain temps à cet appareil pour accorder une autre station en utilisant la recherche de programme.
- Référez-vous aussi à la page 30.

Opérations des disques

Toutes les plages sont reproduites répétitivement jusqu'à ce que vous changez la source ou éjectiez le disque.

Attention:

Assurez-vous de détacher le périphérique USB avant d'ouvrir le panneau de commande car il risque de bloquer le mécanisme d'ouverture.

- Pour détacher le périphérique USB, voir page 13.

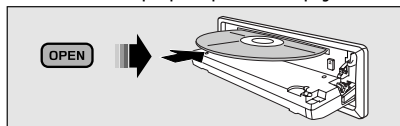

Pour arrêter la lecture et éjecter le disque



- Appuyez sur SOURCE pour écouter une autre source de lecture.

Interdiction de l'éjection du disque

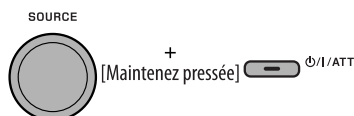

Pour annuler l'interdiction, répétez la même procédure.

Appuyer ou (maintenir pressées) les touches suivantes vous permet de...

	[Appuyez sur la touche] Sélection d'une plage [Maintenez pressée] Recherche rapide de plage vers l'arrière/ vers l'avant
	MP3/WMA: Sélection d'un dossier
	Localisez un dossier particulier *3 (pour les disques MP3/WMA) ou une plage directement.

*1 En maintenant une de ces touches pressée, vous pouvez afficher la liste des dossiers (voir page 12).

*2 Appuyez sur ces touches pour choisir un numéro de 1 à 6; maintenez pressées ces touches pour choisir un numéro de 7 à 12.

*3 Il faut qu'un numéro de 2-chiffres soit affecté au début du nom des dossiers—01, 02, 03, etc.

Après avoir appuyé sur M MODE, appuyez sur les touches suivantes pour...

	Sauter 10 plages MP3/WMA: À l'intérieur du même dossier
	Repeat Track: Répéter la plage actuelle
	Repeat Folder: MP3/WMA: Répéter le dossier actuel
	Random Folder: MP3/WMA: Reproduire aléatoirement toutes les plages du dossier actuel, puis toutes les plages des dossiers suivants
	Random Disc: Reproduire aléatoirement toutes les plages

- Vous pouvez aussi annuler le mode de lecture en choisissant "Off" ou en appuyant sur la touche numérique 4 ().

■ Sélection d'un dossier/plage sur la liste (uniquement pour les fichiers MP3/WMA)

- Quand **BACK** apparaît sur l'affichage, vous pouvez retourner à l'écran précédent en appuyant sur la touche numérique 3.



2 Choisissez "LIST".

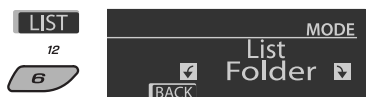

3 Choisissez le type de liste.



4 Choisissez un élément.



Ex.: Quand "File" est choisi à l'étape 3

- Vous pouvez aller directement à une autre liste en appuyez répétitivement sur la touche numérique 5 () ou 6 ().

5 Passez à l'option choisie.

- Ⓐ Si la Liste des fichiers est choisie

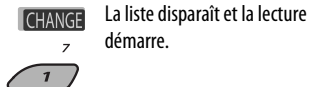

- Ⓑ Si la Liste des dossiers est choisie



- Si le dossier actuel est choisi. La liste des fichiers apparaît, puis répétez les étapes 4 et 5 Ⓐ pour démarrer la lecture.
- Si un autre dossier est choisi, la lecture démarre à partir du premier fichier du dossier choisi.

Écoute du périphérique USB

Vous pouvez connecter un périphérique USB à mémoire de grande capacité tel qu'une mémoire USB, un lecteur audio numérique*, un disque dur portable, etc. à cet appareil.

- Vous pouvez aussi connecter un iPod Apple à la prise d'entrée USB. Pour en savoir plus, référez-vous aux pages 20 et 21.

Cet appareil peut reproduire les plages MP3/WMA/WMA-DRM10*/WAV stockées sur un périphérique USB.

* Vous pouvez connecter des périphériques MTP (Media Transfer Protocol) et USB à mémoire de grande capacité. Référez-vous aussi à la page 36.

Toutes les plages sont reproduites répétitivement jusqu'à ce que vous changez la source ou détachez le périphérique USB.

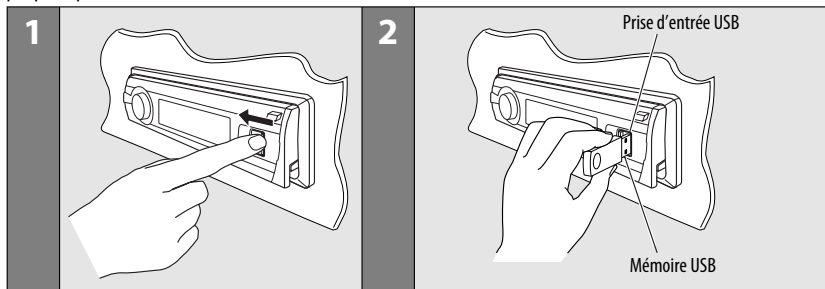

Si un périphérique USB est connecté...

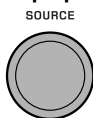

La lecture démarre à partir de l'endroit où elle a été interrompue la dernière fois.

- Si un périphérique USB différent est actuellement connecté à l'appareil, la lecture démarre à partir du début.

Pour arrêter la lecture et détacher le périphérique USB

Tirez en ligne droite pour le détacher le périphérique.

- Appuyez sur SOURCE pour écouter une autre source de lecture.

Vous pouvez commander le périphérique USB de la même façon que les fichiers sur un disque. (Voir les pages 11 et 12.)

- Vous pouvez écouter les fichiers WAV en suivant les opérations pour les fichiers MP3/WMA données aux pages 11 et 12.

Attention:

- Éviter d'utiliser le périphérique USB s'il peut gêner une conduite en toute sécurité.
- Ne déconnectez puis ne reconnectez pas le périphérique USB répétitivement pendant que "Reading" apparaît sur l'affichage.
- Ne démarrez pas le moteur de la voiture si un périphérique USB est connecté.
- Il se peut que cet appareil ne puisse pas lire des fichiers en fonction du type de périphérique USB.
- Le fonctionnement et l'alimentation peuvent ne pas fonctionner comme prévu pour certains périphériques USB.
- Vous ne pouvez pas connecter un ordinateur à la prise d'entrée USB de l'appareil.
- Assurez-vous que toutes les données importantes ont été sauvegardées pour éviter toute perte de données.
- Ne laissez pas un périphérique USB dans la voiture, exposé aux rayons directs du soleil ou aux hautes températures pour éviter toute déformation ou tout dommage du périphérique.
- Certains périphériques USB peuvent ne pas fonctionner immédiatement après la mise sous tension de l'appareil.
- Pour en savoir plus sur les opérations USB, voir page 36.

Utilisation d'appareil Bluetooth®

Pour les opérations Bluetooth, il faut connecter l'**adaptateur Bluetooth** (KS-BTA200) à la prise de changeur de CD à l'arrière de cet appareil.

- Référez-vous aussi aux instructions fournies avec l'adaptateur Bluetooth et le périphérique Bluetooth.
- Référez-vous à la liste (comprise dans la boîte) pour vérifier les pays où vous pouvez utiliser la fonction Bluetooth®.

Pour utiliser un appareil Bluetooth à travers cet appareil ("BT-PHONE" et "BT-AUDIO") pour la première fois, vous devez établir la connexion sans fil Bluetooth entre l'appareil Bluetooth et cet appareil.

- Une fois que la connexion est établie, le périphérique reste enregistré dans cet appareil même si vous réinitialisez l'appareil. Un maximum de cinq appareils peuvent être enregistrés en tout.
- Un seul périphérique peut être connecté en même temps pour chaque source ("BT-PHONE" et "BT-AUDIO").

■ Enregistrement d'un périphérique Bluetooth

Méthodes d'enregistrement (pairage)

Utilisez une des options suivantes dans le menu Bluetooth pour enregistrer et établir la connexion avec un périphérique.

- Choisissez "BT-PHONE" ou "BT-AUDIO" comme source pour commander le menu Bluetooth.

Open	Rendez l'appareil prêt pour établir une nouvelle connexion Bluetooth. La connexion est établie à partir du périphérique Bluetooth.
Search	Rendez l'appareil prêt pour établir une nouvelle connexion Bluetooth. La connexion est établie à partir de cet appareil.

- Quand **BACK** apparaît sur l'affichage, vous pouvez retourner à l'écran précédent en appuyant sur la touche numérique 3.

Enregistrement en utilisant "Open"

Préparation: Réglez l'appareil pour mettre en service la fonction Bluetooth.

1 Choisissez "BT-PHONE" ou "BT-AUDIO".

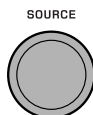

2 Choisissez "NEW".



3 Affichez le menu de réglage.



4 Choisissez "Open".

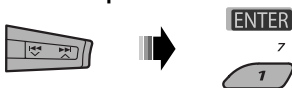

5 Entrez un code PIN (Numéro personnel d'identification) dans l'appareil.

- Vous pouvez entrer n'importe quel nombre (entre 1 et 16 chiffres). [Réglage initial: 0000]
- Pour entrer un code PIN de moins de 4 chiffres, effacez d'abord le code PIN initial (0000) en appuyant sur la touche numérique 5 (**CLEAR**).

* Certains périphériques ont leur propre code PIN. Entrez le code PIN spécifié sur l'appareil.

- 1 Déplacez-vous à la position du chiffre suivant (ou précédent).



- 2 Choisissez un chiffre ou une espace.

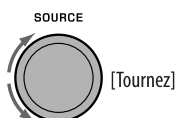

- 3 Répétez les étapes 1 et 2 jusqu'à ce que le code PIN soit entré complètement.
4 Vérifiez l'entrée.

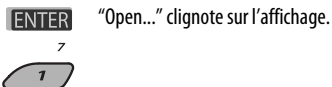

6 Utilisez le périphérique Bluetooth pour faire la recherche et réaliser la connexion.

Sur le périphérique à connecter, entrez le même code PIN que vous venez juste d'entrer sur cet appareil. "Connected (et le nom de l'appareil)" apparaît sur l'affichage.
Maintenant la connexion est établie et vous pouvez utiliser le périphérique à travers cet appareil.

Le périphérique reste enregistré même après que vous le déconnectez. Utilisez "Connect" (ou mettez en service "Auto Connect") pour connecter le même périphérique la prochaine fois. (Référez-vous à ce qui suit et à la page 33.)

Connexion d'un périphérique

Réalisez les étapes 1 à 3 de la page 14, puis...

1 • Choisissez "Search" pour rechercher les périphériques disponibles.

L'appareil recherche et affiche la liste des périphériques disponibles.
Si aucun appareil disponible n'est détecté, "Device Not Found" apparaît.

• Choisissez "Special" pour connecter un périphérique spécial.

L'appareil affiche la liste des périphériques pré-réglés.

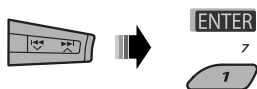

2 Choisissez le périphérique que vous souhaitez connecter.



3 • Pour les périphériques disponibles...

- 1 Entrez le code PIN spécifique de l'appareil extérieur sur cet appareil.
Référez-vous aux instructions fournies avec le périphérique pour vérifier le code PIN.
- 2 Utilisez le périphérique Bluetooth pour réaliser la connexion.
Maintenant la connexion est établie et vous pouvez utiliser le périphérique à travers cet appareil.

• Pour les périphériques spéciaux...

Utilisez "Open" ou "Search" pour réaliser la connexion.

Connexion/déconnexion/suppression d'un périphérique enregistré

1 Choisissez "BT-PHONE" ou "BT-AUDIO".

SOURCE



2 Choisissez un appareil enregistré que vous souhaitez connecter/déconnecter/supprimer.



3 Affichez le menu de réglage.

MODE



4 • Choisissez "Connect" ou "Disconnect" pour connecter/déconnecter le périphérique choisi.



Suite à la page suivante



- Choisissez "Delete", puis validez votre choix.



Appuyez sur la touche numérique 3 pour choisir "No" ou retournez à l'écran précédent.

Vous régler l'appareil pour vous connecter automatiquement au périphérique Bluetooth quand l'autoradio est mis sous tension. (Référez-vous à "Auto Connect" à la page 33.)

Utilisation d'un téléphone portable Bluetooth

1	SOURCE 	Choisissez "BT-PHONE".
2	MODE 	Affichez le menu Bluetooth.
3	—	Établissez la connexion avec un appareil, puis faites un appel (ou faites un réglage en utilisant le menu Bluetooth).

Quand un appel arrive....

La source change automatiquement sur "BT-PHONE".

Quand "Auto Answer" est en service....

L'appareil répond automatiquement aux appels entrant, voir page 33.

- Quand "Auto Answer" (réponse automatique) est hors service, appuyez sur n'importe quelle touche (sauf /ATT/bague de commande) pour répondre à un appel entrant.

Pour terminer un appel

Maintenez pressée n'importe quelle touche (sauf /ATT/molette de commande).

- Vous pouvez ajuster le niveau de volume du microphone (voir page 33).

Quand un SMS arrive....

Si le téléphone portable est compatible avec SMS (Service de messages courts) et "Message Info" est réglé sur "Auto" (voir page 33), l'appareil sonne et "Received Message" apparaît sur l'affichage pour vous informer de l'arrivée d'un message.

Pour faire un appel

Vous pouvez faire un appel en utilisant une des options du menu de composition.

- Quand **BACK** apparaît sur l'affichage, vous pouvez retourner à l'écran précédent en appuyant sur la touche numérique 3.

1 Choisissez "BT-PHONE".

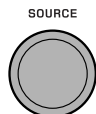

2 Affichez le menu de réglage.



3 Choisissez "Dial Menu".

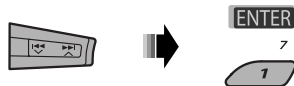

4 Choisissez la méthode pour faire un appel.



- **Redial***: Affiche la liste des numéros de téléphone que vous avez composés. Passez à l'étape suivante.
- **Received***: Affiche la liste des appels reçus. Passez à l'étape suivante.
- **Phonebook***: Affiche le répertoire téléphonique du téléphone portable connecté. Passez à l'étape suivante.
- **Missed***: Affiche la liste des appels ratés. Passez à l'étape suivante.
- **Number**: Affiche l'écran d'entrée de numéro de téléphone. Référez-vous à "Comment entrer un numéro de téléphone" sur la colonne de droite.
- **Voice Dial** (accessible uniquement quand le téléphone portable connecté possède un système de reconnaissance vocale): Dites le nom (mots enregistrés) que vous souhaitez appeler.

* **Apparaît uniquement quand votre téléphone portable est muni de ces fonctions.**

- S'il n'apparaît pas, essayez de transférer la mémoire du répertoire téléphone du téléphone portable dans cet appareil. (Référez-vous au manuel d'instructions fourni avec votre téléphone portable.)
- Avec certains téléphones portables, la mémoire du répertoire téléphone est transférée automatiquement.

5 Choisissez le nom/numéro de téléphone que vous souhaitez appeler.



Comment entrer un numéro de téléphone

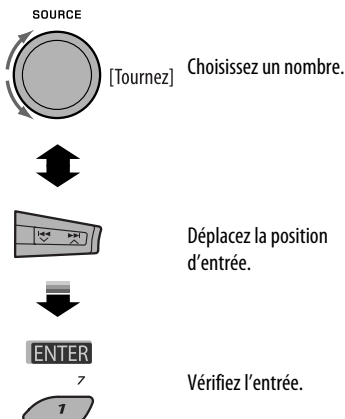

Suite à la page suivante

Utilisation de la commande vocale

- 1** **MODE** "Say..." apparaît sur l'affichage.

- 2** **Dites le nom (mots enregistrés) que vous souhaitez appeler.**

 - Vous pouvez aussi utiliser une commande vocale à partir du menu de composition de numéro. Choisissez "Voice Dial" à partir du menu de composition de numéro.
 - Si votre téléphone portable ne prend pas en charge le système de reconnaissance vocale, "Error" apparaît sur l'affichage.

Préréglage d'un numéro de téléphone

Vous pouvez préréglager un maximum de six numéros de téléphone.

- Quand **BACK** apparaît sur l'affichage, vous pouvez retourner à l'écran précédent en appuyant sur la touche numérique 3.

- 1** **Affichez le numéro de téléphone que vous souhaitez préréglager en utilisant une des options du menu "Dial Menu".**

- 2** **Choisissez un numéro de téléphone.**



Vous pouvez aussi entrer un nouveau numéro de téléphone (référez-vous aussi à "Comment entrer un numéro de téléphone" à la page 17) pour le mémoriser.

- 3** **Choisissez un numéro de préréglage à mémoriser.**

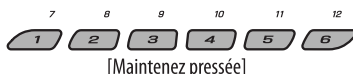





Pour appeler un numéro préréglé

Pendant l'utilisation d'un téléphone Bluetooth...



Utilisation d'un lecteur audio Bluetooth

- Les opérations et les indications de l'affichage diffèrent en fonction de leur disponibilité sur le lecteur audio connecté.

<p>SOURCE</p> 	<p>Choisissez "BT-AUDIO".</p> <p>Si la lecture ne démarre pas automatiquement, utilisez la lecture audio Bluetooth pour démarrer la lecture.</p>
	<p>Saut vers l'arrière/saut vers l'avant</p>
	<p>Démarre/met en pause la lecture.</p>
<p>MODE</p> 	<p>Affichez le menu de réglage (liste des périphériques)</p>

- Référez-vous aussi aux pages 15 et 16 pour connecter/déconnecter/supprimer un périphérique enregistré.

Informations sur le système Bluetooth:



Si vous souhaitez recevoir plus d'informations sur le système Bluetooth, consultez le site web de JVC suivant: <<http://www.jvc-victor.co.jp/english/car/>>.



Écoute du changeur de CD

Il est recommandé d'utiliser un changeur de CD JVC compatible MP3 avec votre autoradio. Vous pouvez connecter un changeur de CD à la prise de changeur de CD à l'arrière de l'appareil.

- Vous pouvez uniquement reproduire les CD ordinaire (y compris les CD Text) et les disques MP3.

Préparation: Assurez-vous que "Changer" est choisi pour le réglage de l'entrée extérieure, voir page 30.

1	 <p>SOURCE</p>	Choisissez "CD-CH".
2		Choisissez le disque à reproduire. [Appuyez sur la touche] Pour choisir un numéro de disque de 1 à 6. [Maintenez pressée] Pour choisir un numéro de disque de 7 à 12.







	[Appuyez sur la touche] Sélection d'une plage [Maintenez pressée] Recherche rapide de plage vers l'arrière/vers l'avant
 	MP3: Sélection de dossiers

* En maintenant une de ces touches pressée, vous pouvez afficher la liste des disques (voir page 12).

Choisissez un disque/dossier/plage sur la liste

Référez-vous à "Sélection d'un dossier/plage sur la liste (uniquement pour les fichiers MP3/WMA)" à la page 12. Choisissez "Disc" à l'étape 3 pour afficher la liste des disques du changeur de CD.

Après avoir appuyé sur M MODE, appuyez sur les touches suivantes pour...

 	Sauter 10 pages MP3: À l'intérieur du même dossier
 	Repeat Track: Répéter la plage actuelle Repeat Folder: MP3: Répétition de toutes les plages du dossier actuel Repeat Disc: Répétition de toutes les plages du disque actuel
 	Random Folder: MP3: Lecture aléatoire de toutes les plages du dossier actuel, puis de toutes les plages du dossier suivant Random Disc: Lecture aléatoire de toutes les pages du disque actuel Random All: Reproduit aléatoirement toutes les plages des disques dans le magasin.

- Vous pouvez aussi annuler le mode de lecture en choisissant "Off" ou en appuyant sur la touche numérique 4 ().

Écoute de iPod

Vous pouvez reproduire les morceaux se trouvant dans un iPod Apple en :

- Connectant le iPod à la prise d'entrée USB sur le panneau avant en utilisant le câble USB fourni.
- Connectant l'adaptateur d'interface pour iPod, KS-PD100 (vendu séparément) à la prise du changeur de CD à l'arrière de l'appareil.

Préparation: Assurez-vous que "Changer" est choisi pour le réglage de l'entrée extérieure, voir page 30.



- Vous pouvez commander la lecture à partir de cet appareil.
- Déconnecter iPod arrête la lecture. Appuyez sur SOURCE pour écouter une autre source de lecture.
- Pour plus d'information, référez-vous aussi au mode d'emploi fourni pour votre iPod.

Attention:





















- Éviter d'utiliser iPod s'il peut gêner une conduite en toute sécurité.
- Assurez-vous que toutes les données importantes ont été sauvegardées pour éviter toute perte de données.

1	—	<p>Connectez un iPod à la prise d'entrée USB ou via le KS-PD100. La lecture démarre automatiquement à partir de l'endroit où elle a été interrompue la dernière fois.</p> <ul style="list-style-type: none"> • Si le iPod est connecté, appuyez sur SOURCE pour choisir "USB-iPod" ou "iPod" comme source de lecture.
2		Choisissez une plage.
3	—	Ajustez le volume et le son comme vous le souhaitez. (Voir les pages 26 et 27).





Commande de la lecture à partir de l'appareil

Touche	Dans le cas d'un iPod connecté via le KS-PD100	Dans le cas d'un iPod connecté à la prise d'entrée USB
	<p>[Appuyez sur la touche] Va à la plage suivante ou précédente</p> <p>[Maintenez pressée] Permet de réaliser une recherche rapide vers l'avant ou vers l'arrière pendant la lecture</p>	<p>[Appuyez sur la touche] Va à la plage suivante ou précédente</p> <p>[Maintenez pressée] Permet de réaliser une recherche rapide vers l'avant ou vers l'arrière pendant la lecture</p>
	<p>[Appuyez sur la touche] Appuyez sur ▲ pour afficher le menu principal. Appuyez sur ▼ pour faire une pause/reprendre la lecture.</p>	<p>[Maintenez pressée] Affichez le menu principal.</p> <p>[Appuyez sur la touche] Allez au menu principal de "Playlists", "Artists", "Albums", "Songs", "Podcasts", "Genres", "Composers" ou "Audiobooks" dans le menu principal.</p> <ul style="list-style-type: none"> • Appuyer sur les touches numériques (1 – 6) maintenir pressée 1 (7) et 2 (8) permet aussi de choisir les menus supérieurs préréglés.
	—	<p>[Appuyez sur la touche] Mettez en pause/reprenez la lecture.</p>

Sélection d'une plage à partir du menu

N°	Opérations	Dans le cas d'un iPod connecté via le KS-PD100	Dans le cas d'un iPod connecté à la prise d'entrée USB
1	Entrez dans le menu principal.		 [Maintenez pressée] 
2	Choisissez le menu souhaité.	 Playlists ↔ Artists ↔ Albums ↔ Songs ↔ Genres ↔ Composers	  Playlists ↔ Artists ↔ Albums ↔ Songs ↔ Podcasts ↔ Genres ↔ Composers ↔ Audiobooks
3	Validez le choix.	 <ul style="list-style-type: none"> En maintenant pressée    , vous pouvez faire un saut vers l'avant pendant la recherche de morceaux dans le menu principal. 	 <ul style="list-style-type: none"> En maintenant pressée    , vous pouvez démarrer directement la lecture de l'élément choisi. En maintenant pressée   , vous pouvez retourner au menu précédent. En maintenant pressée  / , vous pouvez faire un saut vers l'avant dans chaque hiérarchie du menu principal.
		<ul style="list-style-type: none"> Si une plage est sélectionnée, la lecture démarre automatiquement. Si l'élément choisi a un autre niveau, ce niveau est affiché. Répétez les étapes 2 et 3 jusqu'à ce que la plage souhaitée soit reproduite. 	

Après avoir appuyé sur M MODE, appuyez sur les touches suivantes pour...

 <small>8</small> 	<p>Repeat One: Même que "Répéter Un".</p> <p>Repeat All: Même que "Répéter Tous".</p> <p>Repeat Off: Annulation.</p>
 <small>9</small> 	<p>Random Album*: Même que "Aléatoire Albums".</p> <p>Random Song: Même que "Aléatoire Morceaux".</p> <p>Random Off: Annulation.</p>

* Fonctionne uniquement si vous choisissez "All Albums" ou "All" dans "Albums" du menu principal "MENU".

Le mode de sélection de menu est annulé:





- Si aucune opération n'est effectuée pendant environ:
 - 5 secondes dans le cas d'un iPod connecté via le KS-PD100.
 - 15 secondes dans le cas d'un iPod connecté à la prise d'entrée USB.
- Quand vous validez le choix d'une plage.

Écoute du tuner DAB

Avant de commencer, connectez le **le tuner DAB JVC**, KT-DB1000 (vendu séparément) à la prise du changeur de CD à l'arrière de l'appareil.

Préparation: Assurez-vous que "Changer" est choisi pour le réglage de l'entrée extérieure, voir page 30.

FRANÇAIS

1		Choisissez "DAB".
2		Sélection de la bande. → DAB1 → DAB2 → DAB3
3		Recherchez un ensemble. Recherche manuelle: Maintenez pressée une des touches jusqu'à ce que "M" clignote sur l'affichage, puis appuyez répétitivement sur la touche.
4		Choisissez le service (primaire ou secondaire) que vous souhaitez écouter.

■ Quand les sons environnants sont bruyants

Certains services offrent des signaux de commande de la plage dynamique (DRC) en même temps que les signaux ordinaires de leur signal. Le DRC permet de renforcer les sons de faible niveau afin d'améliorer le confort d'écoute.



2 Choisissez un des niveaux de signal DRC (1, 2 ou 3).

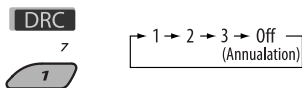

- Plus le numéro augmente, plus le niveau de l'effet devient fort.

3 Quittez le réglage.





DRC apparaît sur l'affichage.

- DRC s'allume uniquement lors de la réception de signaux DRC d'un service accordé.







■ Mémorisation de services DAB

Vous pouvez prérégler 6 services DAB (primaires) pour chaque bande.

- Quand  apparaît sur l'affichage, vous pouvez retourner à l'affichage précédent en appuyant sur la touche numérique 3.
- Quand  /  apparaît sur l'affichage, vous pouvez passer sur d'autres listes en appuyant répétitivement sur la touche numérique 5 ou 6.

Ex.: Mémorisation d'un ensemble (service primaire) sur le numéro de préréglage 4 de la bande DAB 1.

Utilisation des touches numériques

- 1  →  →  → 
- 2 Choisissez un ensemble (service primaire).

- 3 ¹⁰
 [Maintenez pressée] Le numéro de préreglage "P4" apparaît sur l'affichage.

Utilisation de la liste des services préreglés

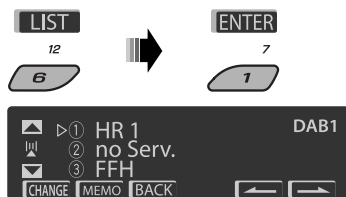
- 1 Suivez les étapes 1 et 2 ci-dessus.
 - En maintenant pressée ▲ / ▼, la liste des services préreglés apparaît (allez à l'étape 4).
- 2 ^{MODE}

- 3 Affichez la liste des services préreglés.



- 4 Choisissez le numéro de préreglage sur lequel vous souhaitez mémoriser le programme.

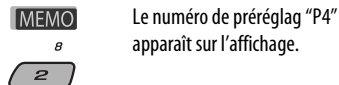

- 5 Mémorisez le service.



Écoute d'un service préreglé en utilisant la liste des services préreglés

- 1 Affichez la liste des services préreglés, puis choisissez le service DAB préreglé que vous souhaitez écouter.
- 2 Passez au service DAB choisi.



Utilisation de l'attente de réception

Vous pouvez utiliser trois types d'attente de réception.

- Attente de réception d'informations routières—attente de réception TA
- Attente de réception d'annonce
- Attente de réception PTY

Mise en/hors service l'attente de réception TA/PTY

- Les opérations sont exactement les mêmes que celles expliquées aux pages 9 et 10 pour les stations FM RDS.
- Vous ne pouvez pas mémoriser des codes PTY séparément pour le tuner DAB et le tuner FM.

Attente de réception d'annonce

L'attente de réception d'annonce permet à l'autoradio de commuter temporairement sur votre service préféré (type d'annonce).

Pour mettre en service l'attente de réception d'annonce et choisir le type d'annonce

- 1 ^{MODE}



Suite à la page suivante

2 Mise en service de l'attente de réception d'annonce .

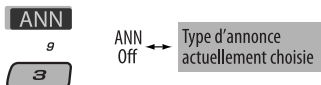
Affichez le type d'annonce actuellement choisi.

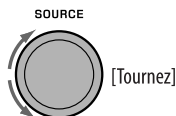

3 Sélection d'un type d'annonce.



4 Quittez le réglage.

MODE



ANN s'allume ou clignote sur l'affichage de lecture.

- Si **ANN** s'allume, c'est que l'attente de réception d'annonce est en service.
- Si **ANN** clignote, c'est que l'attente de réception d'annonce n'est pas encore en service. Pour la mettre en service, accordez un autre service diffusant ces signaux. **ANN** s'arrête ce clignoter et reste allumé.

Pour mettre hors service l'attente de réception d'annonce

Sélectionnez "Announce Off" à l'étape 2.

ANN s'éteint.

Types d'annonces

Travel, Warning, News, Weather, Event, Special, Rad Inf (Radio Information), Sports, Finance

■ Poursuite du même programme— Recherche de fréquence alternative (DAB AF)

Vous pouvez continuer d'écouter le même programme en mettant en service la recherche de fréquence alternative.

- **Lors de la réception d'un service DAB:**
Si vous conduisez dans une région ou un service ne peut pas être reçu, cet autoradio accorde automatiquement un autre ensemble ou une station FM RDS, diffusant le même programme.
- **Lors de la réception d'une station FM RDS:**
Quand vous conduisez dans une région ou un service DAB diffuse le même programme de la station FM RDS que vous écoutez actuellement, cet autoradio accorde automatiquement le service DAB.

À l'expédition de l'usine, la recherche de fréquence alternative est en service.

Pour mettre hors service la recherche de fréquence alternative, référez-vous à la page 30.

Pour afficher l'information du segment d'étiquette dynamique (DLS)

Lors de l'écoute d'un ensemble prenant en charge l'information DLS...

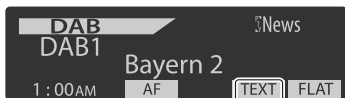

S'allume lors de la réception d'un service diffusant un segment d'étiquette dynamique (DLS)—Radiotexte DAB.

- L'affichage DLS est annulé temporairement quand vous utilisez l'appareil.



Écoute d'un autre appareil extérieur

Vous pouvez connecter un appareil extérieur à :

- la prise de changeur de CD à l'arrière de cet appareil en utilisant les adaptateurs suivants:
 - **Adaptateur d'entrée de ligne**, KS-U57
 - **Adaptateur d'entrée auxiliaire**, KS-U58

Préparation: Assurez-vous que "Ext Input" est choisi pour le réglage de l'entrée extérieure, voir page 30.

- Prise d'entrée AUX (auxiliaire) sur le panneau de commande.

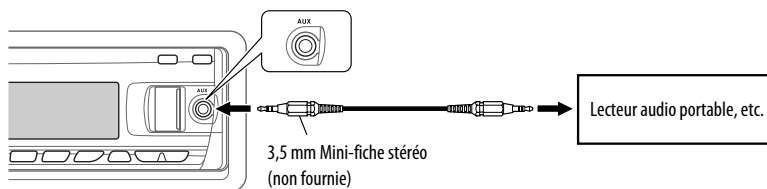

1		Choisissez "EXT IN" ou "AUX IN".
2	—	Mettez l'appareil connecté sous tension et démarrez la lecture de la source.
3		Ajuste le volume.
4	—	Ajustez le son comme vous le souhaitez (voir pages 26 et 27).

Connexion d'un appareil extérieur à la prise d'entrée AUX



Sélection d'un mode sonore préréglé

Vous pouvez sélectionner un mode sonore préréglé adapté à votre genre de musique (iEQ: égaliseur intelligent).

1		Affichez le menu de réglage.
2		Choisissez "EQ".
3		Choisissez un mode sonore. USER, ROCK, CLASSIC, POPS, HIP HOP, JAZZ

Valeur préréglée pour chaque mode sonore

Mode sonore	Valeur préréglée								
	Graves			Mid (médiums)			Aigus		
	Fréq.	Niveau	Q	Fréq.	Niveau	Q	Fréq.	Niveau	Q
USER	60 Hz	00	Q1.25	1.0 kHz	00	Q1.25	10.0 kHz	00	–
ROCK	100 Hz	+03	Q1.0	1.0 kHz	00	Q1.25	10.0 kHz	+02	–
CLASSIC	80 Hz	+01	Q1.25	1.0 kHz	00	Q1.25	10.0 kHz	+03	–
POPS	100 Hz	+02	Q1.25	1.0 kHz	+01	Q1.25	10.0 kHz	+02	–
HIP HOP	60 Hz	+04	Q1.0	1.0 kHz	–02	Q1.0	10.0 kHz	+01	–
JAZZ	80 Hz	+03	Q1.25	1.0 kHz	00	Q1.25	10.0 kHz	+03	–

Fréq.: Fréquence Q: pente Q

Ajustement du son

Vous pouvez ajuster les caractéristiques du son comme vous le souhaitez.

- Quand **BACK** apparaît sur l'affichage, vous pouvez retourner à l'écran précédent en appuyant sur la touche numérique 3 ou 6.

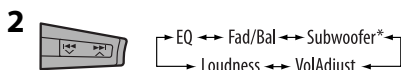

- Pour le réglage "EQ", voir ci-dessus.

* Est affiché uniquement quand "L/O Mode" est réglé sur "Woofer" (voir page 30).

3 Ajustez le réglage choisi.

Ⓐ Fad/Bal (Fader/Balance)

- Appuyez sur la touche numérique 1 (**SELECT**) pour passer à l'affichage de l'ajustement "Fad/Bal".
- Ajustez la balance de sortie des enceintes en appuyant sur:
▲ / ▼: entre les enceintes avant et arrière. [F6 à R6]
◀◀ / ▶▶: entre les enceintes gauche et droite. [L6 à R6]

B Subwoofer

- Appuyez sur la touche numérique 1 (**SELECT**) pour passer à l'affichage de l'ajustement "Subwoofer".
- Utilisez **◀◀** / **▶▶** / **▲** / **▼** pour choisir une fréquence de coupure pour le caisson de grave.
 - OFF: Tous les signaux sont envoyés au caisson de grave.
 - 80Hz: Les fréquences supérieures à 80 Hz sont coupées.
 - 120Hz: Les fréquences supérieures à 120 Hz sont coupées.
 - 160Hz: Les fréquences supérieures à 160 Hz sont coupées.
- Tournez la molette de commande pour ajuster le niveau de sortie du caisson de grave. [0 à 8]
- Appuyez sur la touche numérique (**MORE**) pour choisir la phase du caisson de grave. [0deg (normal) ou 180deg (inversé)]

C VolAdjust, [-5 à +5]

Tournez la molette de commande pour ajuster le niveau d'entrée de chaque source (sauf FM). Ajustez ce réglage de façon que le niveau d'entrée corresponde au niveau sonore FM.

- Avant de réaliser un ajustement, choisissez la source que vous souhaitez ajuster.

D Loudness, [Off ou On]

Tournez la molette de commande pour choisir "Off" ou "On". Quand "On" est choisi, les basses et hautes fréquences sont accentuées pour produire un son plus équilibré aux faibles niveaux de volume.

4 Quittez le réglage.

SEL

**Mémorisation de vos propres modes sonores**

Vous pouvez ajuster les modes sonores et mémoriser votre propre ajustement.

- Quand **BACK** apparaît sur l'affichage, vous pouvez retourner à l'écran précédent en appuyant sur la touche numérique 6.

1

SEL

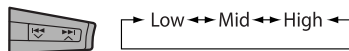
**2 Choisissez un mode sonore.****3 Choisissez une plage de fréquences.****4 Ajustez les éléments du son de la plage de fréquences choisie.**

- Utilisez **▲** / **▼** pour ajuster le niveau.
- Appuyez sur la touche numérique 5 (**FREQ**), puis tournez la molette de commande pour choisir la fréquence.
- Appuyez sur la touche numérique 5 (**Q**), puis tournez la molette de commande pour choisir la pente de qualité (Q).

Éléments du son	Plage/réglages sélectionnables		
	Bas	Moyen	Haut
Fréquence	60 Hz	500 Hz	10 kHz
	80 Hz	1 kHz	12.5 kHz
	100 Hz	1.5 kHz	15 kHz
	200 Hz	2.5 kHz	17.5 kHz
Niveau	-6 à +6	-6 à +6	-6 à +6
Q (pente Q)	Q1.0	Q0.5	Fix (Fixe)
	Q1.25	Q0.75	
	Q1.5	Q1.0	
	Q2.0	Q1.25	

5 Répétez les étapes 3 et 4 pour ajuster les autres bandes de fréquence.**6 Mémorisez les ajustements.**

Réglages généraux—PSM

Vous pouvez changer les options PSM (mode des réglages préférés) du tableau ci-dessous et des pages 29 à 31.

1 Accédez aux réglages PSM.



2 Choisissez une catégorie PSM.

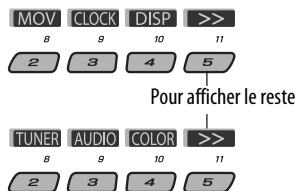

3 Choisissez une option PSM.



En appuyant répétitivement sur une de ces touches, vous pouvez aussi passer aux réglages des autres catégories.

4 Ajustez le réglage PSM choisi.

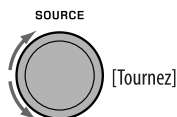

5 Répétez les étapes 2 – 4 pour ajuster les autres options PSM si nécessaire.

6 Terminez la procédure.



Catégorie	Indication	Élément (_: Réglage initial)	Réglage, [page de référence]
MOV (séquence vidéo)	Demo Démonstration des affichages	<ul style="list-style-type: none"> • On • Off 	<ul style="list-style-type: none"> : La démonstration des affichages entre en service si aucune opération n'est réalisée pendant environ 20 secondes, [4]. : Annulation.
	LevelMeter Indicateur de niveau sonore	<ul style="list-style-type: none"> • Meter 1 • Meter 2 	<ul style="list-style-type: none"> : Choisissez les différents modèles d'indicateur de niveau. • Appuyez sur DISP pour afficher l'indicateur du niveau sonore choisi.
CLOCK	Clock Disp *1 Affichage de l'horloge	<ul style="list-style-type: none"> • On • Off 	<ul style="list-style-type: none"> : L'horloge apparaît sur l'affichage quand l'appareil est hors tension. : Annulation; appuyer sur DISP affiche l'horloge pendant environ 5 secondes quand l'appareil est hors tension, [4].

*1 Si l'alimentation de l'appareil n'est pas coupée quand vous coupez le contact de la voiture, il est recommandé de choisir "Off" pour ne pas user la batterie de la voiture.

Catégorie	Indication	Élément (_: Réglage initial)	Réglage, [page de référence]
CLOCK	Clock Hr Ajustement des heures	0 – 23 (1 – 12AM/ 1 – 12PM)	: Réglage initial: 0 (0:00AM), [4].
	Clock Min Ajustement des minutes	00 – 59	: Réglage initial: 00 (0:00AM), [4].
	24H/12H Mode d'affichage de l'heure	• 12Hours • 24Hours	: Référez-vous aussi à la page 4 pour le réglage.
	Clock Adj Ajustement de l'horloge	• Auto • Off	: L'horloge intégrée est ajustée automatiquement en utilisant les données CT (horloge) comprises dans le signal RDS. : Annulation.
DISP (affichage)	Scroll *2 Défilement	• Once • Auto • Off	: Pour les informations des plages: fait défiler une fois seulement les informations de la plage. <u>Pour les textes DAB</u> : fait défiler le texte DAB détaillé. : Pour les informations des plages: fait défiler l'information du disque de façon répétée (à 5 secondes d'intervalle). <u>Pour les textes DAB</u> : fait défiler le texte DAB détaillé. : Pour les informations des plages: annulation. <u>Pour les textes DAB</u> : montre uniquement le titre s'il y en a un. • Appuyer sur DISP pendant plus d'une seconde peut faire défiler l'affichage quelque que soit le réglage utilisé.
	Dimmer Gradateur	• Auto • Off • On • Time Set	: Assombrit l'affichage quand vous allumez les feux de la voiture. : Annulation. : Assombrit l'éclairage de l'affichage de des touches. : Réglez la minuterie pour le gradateur, [31]. N'importe quelle heure – N'importe quelle heure : Réglage initial: 18 – 7.
	From – To *3	—	: Réglage initial: 18 – 7.
	Contrast Contraste	1 – 8 Réglage initial: 5	: Ajustez le contraste de l'affichage de façon que les indications soient nettes et lisibles.
	LCD Type Type d'affichage	• Auto • Positive • Negative	: Un affichage positif est choisi pendant la journée*4; alors qu'un affichage négatif est utilisée pendant la nuit*4. : L'affichage positif est utilisé. : L'affichage négatif est utilisé.
	Tag Affichage des balises	• On • Off	: Affiche les balises lors de la lecture d'une plage MP3/WMA/WAV. : Annulation.

*2 Certains caractères ou symboles n'apparaissent pas correctement (ou un blanc apparaît à leur place) sur l'affichage.

*3 Peut être ajusté uniquement quand "Dimmer" est réglé sur "Time Set".

*4 Dépend du réglage "Dimmer".

Catégorie	Indication	Élément (_: Réglage initial)	Réglage, [page de référence]
TUNER	AF-Regn'1 Fréquence alternative/ réception régionale	<ul style="list-style-type: none"> • AF • AF REG • Off 	<ul style="list-style-type: none"> : Quand les signaux actuellement reçus deviennent faibles, l'appareil commute sur une autre station ou un autre service (le programme peut différer de celui actuellement reçu), [10]. : Quand les signaux actuellement reçus deviennent faibles, l'appareil commute sur une autre station diffusant le même programme. : Annulation (ne peut pas être choisi quand "DAB AF" est réglé sur "On").
	TA Volume Volume des informations routières	<ul style="list-style-type: none"> • Volume 0 – Volume 30 • Volume 0 – Volume 50*5 	: Réglage initial: Volume 15
	P-Search Recherche de programme	<ul style="list-style-type: none"> • On • Off 	<ul style="list-style-type: none"> : Met en service la recherche de programme, [10]. : Annulation.
	IF Band Bande de la fréquence intermédiaire	<ul style="list-style-type: none"> • Auto • Wide 	<ul style="list-style-type: none"> : Augmente la sélectivité du tuner pour réduire les interférences entre les stations adjacentes. (L'effet stéréo peut être perdu.) : Il y a des interférences des stations adjacentes, mais la qualité du son n'est pas dégradée et l'effet stéréo est conservé.
	DAB AF *6 Recherche de fréquence alternative	<ul style="list-style-type: none"> • On • Off 	<ul style="list-style-type: none"> : Poursuit le même programme parmi les services DAB et les stations FM RDS, [24]. : Annulation.
AUDIO	Ext Input *7 Entrée extérieure	<ul style="list-style-type: none"> • Changer • Ext In 	<ul style="list-style-type: none"> : Pour utiliser un changeur de CD JVC, [19], un tuner DAB JVC, [22] ou un iPod d'Apple, [20]. : Pour utiliser n'importe quel autre appareil extérieur, [25].
	Telephone Sourdisse téléphonique	<ul style="list-style-type: none"> • Muting1/ Muting2 • Off 	<ul style="list-style-type: none"> : Choisissez le mode qui permet de couper le son lors de l'utilisation d'un téléphone cellulaire. : Annulation. • La lecture s'interrompt ou le son est coupé quand la sourdisse téléphonique est en service.
	AudioBooks *8 Commande de vitesse de "Audiobook"	<ul style="list-style-type: none"> • Normal • Faster • Slower 	<ul style="list-style-type: none"> : Vous pouvez choisir la vitesse de lecture du fichier sonore "Audiobook" dans votre iPod. • L'article sélectionné initialement dépend de votre réglage iPod.
	L/O Mode Mode de sortie de ligne	<ul style="list-style-type: none"> • Rear • Woofers 	<ul style="list-style-type: none"> : Choisissez ce réglage si les prises REAR LINE OUT sont utilisées pour connecter les enceintes arrière (à travers un amplificateur). : Choisissez ce réglage si les prises REAR LINE OUT sont utilisées pour connecter un caisson de grave (à travers un amplificateur).

*5 Dépend de la commande de gain de l'amplificateur.

*6 Est affiché uniquement quand le tuner DAB est connecté.

*7 Est affiché uniquement quand une des sources suivantes est choisie—TUNER, DAB, CD, USB ou Bluetooth.

*8 Est affiché uniquement quand un iPod est connecté à la prise d'entrée USB et que la lecture est commandée à partir de l'appareil.

Catégorie	Indication	Élément (: Réglage initial)	Réglage, [page de référence]
AUDIO	Amp Gain Commande du gain de l'amplificateur	<ul style="list-style-type: none"> • High PWR • Low PWR 	: Volume 00 – Volume 50 : Volume 00 – Volume 30 (Choisissez ce réglage si la puissance maximum de chaque enceinte est inférieure à 50 W pour éviter tout dommage des enceintes.)
	Color Sel Sélection de la couleur	Réglage initial: All Source; Couleur: Pale	: Choisissez votre couleur d'affichage préférée pour chaque source (ou pour toutes les sources), [31, 32].
COLOR	Color Set Réglage de la couleur	—	: Créez vos propres couleurs et choisissez les pour la couleur de l'affichage, [32].
	Red	Day Color NightColor 00 — 11	: Couleur de l'utilisateur utilisée pendant la journée*9.
	Green	00 — 11	: Couleur de l'utilisateur utilisée pendant la nuit*9.
	Blue	00 — 11	: Réglage initial: Day Color: 07, NightColor: 05
Key Illum Commutateur d'éclairage	<ul style="list-style-type: none"> • Red • Green 	: Réglage initial: Day Color: 07, NightColor: 05	: Vous pouvez choisir l'éclairage des touches selon vos préférences.

*9 Dépend du réglage "Dimmer".

■ Réglage de la minuterie pour le gradateur

• Quand **BACK** apparaît sur l'affichage, vous pouvez retourner à l'écran précédent en appuyant sur la touche numérique 3.

1 Suivez les étapes 1 à 3 de la page 28.

- À l'étape 2, choisissez "DISP".
- À l'étape 3, choisissez "Dimmer".

2 Choisissez "Time Set".



3 Ajustez l'heure de début du gradateur.

- 1 Tournez la molette de commande pour régler l'heure de début du gradateur.
- 2 Appuyez sur **▶▶** **▲** pour choisir "To". Puis, tournez la molette de commande pour régler l'intervalle d'utilisation du gradateur.

4 Quittez le réglage.



■ Changement de la couleur de l'affichage

Vous pouvez choisir votre couleur préférée pour chaque source (ou pour toutes les sources).

- Quand **BACK** apparaît sur l'affichage, vous pouvez retourner à l'écran précédent en appuyant sur la touche numérique 3 ou 6.

Réglage la couleur de l'affichage

1 Suivez les étapes 1 à 3 de la page 28.

- À l'étape 2, choisissez "COLOR".
- À l'étape 3, choisissez "Color Sel".

Suite à la page suivante



3 Choisissez une source.



All Source*¹ ↔ CD ↔ Changer*³ (ou Ext In*²) ↔ USB*³ ↔ FM ↔ AM ↔ DAB*³ ↔ iPod*³ ↔ Aux In ↔ BT Phone*³ ↔ BT Audio*³ ↔ (retour au début)

*¹ Si vous choisissez "All Source", vous pouvez utiliser la même couleur pour toutes les sources.

*² Dépend du réglage "Ext Input", voir page 30.

*³ Est affiché uniquement quand l'appareil source est connectée.

4 Choisissez une couleur.

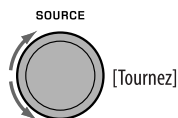

Pale ↔ Aqua ↔ Sky ↔ Sea ↔ Leaves ↔ Grass ↔ Apple ↔ Rose ↔ Amber ↔ Honey ↔ Violet ↔ Grape ↔ Every*⁴ ↔ User*⁵ ↔ (retour au début)

*⁴ La couleur change toutes les 2 secondes.

*⁵ Les couleurs définies par l'utilisateur—"Day Color" et "NightColor" sont appliquées (voir la colonne de droite pour les détails).

5 Répétez les étapes 3 et 4 pour choisir la couleur pour chaque source (sauf si "All Source" a été choisi à l'étape 3).

6 Quittez le réglage.



Création de votre propre couleur—User Color

Vous pouvez créer vos propres couleurs—"Day Color" ou "NightColor".

1 Suivez les étapes 1 à 3 de la page 28.

- À l'étape 2, choisissez "COLOR".
- À l'étape 3, choisissez "Color Set".

2 Choisissez "Day Color" ou "NightColor".



Day Color ↔ NightColor

3 Choisissez une couleur primaire.



4 Ajustez le niveau (00 – 11) de la couleur primaire choisie.



5 Répétez les étapes 3 et 4 pour ajuster les autres couleurs primaires.

6 Quittez le réglage.



Réglages Bluetooth

Vous pouvez changer les réglages de la colonne de droite en fonctions de vos préférences.

- Quand **BACK** apparaît sur l'affichage, vous pouvez retourner à l'écran précédent en appuyant sur la touche numérique 3.

1 Choisissez "BT-PHONE" ou "BT-AUDIO".

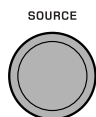

2 Affichez le menu Bluetooth.



3 Choisissez "Setting".



4 Choisissez une option de réglage.

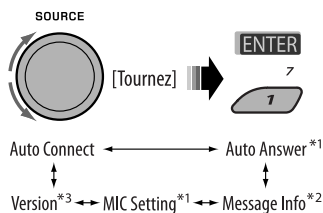

*1 Apparaît uniquement quand un téléphone Bluetooth est connecté.

*2 Apparaît uniquement quand un téléphone Bluetooth est connecté et qu'il est compatible avec les messages textuels.

*3 Bluetooth Audio: Affiche uniquement "Version".

5 Changez le réglage souhaité.



Menu de réglage (_ : Réglage initial)

■ Auto Connect

Quand l'appareil est sous tension, la connexion est établie automatiquement avec...

Off: Aucun appareil Bluetooth.

Last: Le dernier appareil Bluetooth connecté.

Order: L'appareil Bluetooth enregistré trouvé en premier.

■ Auto Answer

Uniquement pour l'appareil connecté pour "BT-PHONE".

On: L'appareil répond automatiquement aux appels entrant.

Off: L'appareil ne répond pas automatiquement aux appels entrant. Répondez aux appels manuellement.

Reject: L'appareil refuse tous les appels entrants.

■ Message Info

Uniquement pour l'appareil connecté pour "BT-PHONE".

Auto: L'appareil vous informe de l'arrivée d'un message par une sonnerie et en affichant "Received Message".

Manual: L'appareil ne vous informe pas de l'arrivée d'un message.

■ MIC setting (réglage du microphone)

Uniquement pour l'appareil connecté pour "BT-PHONE".

Ajustez le volume du microphone intégré, [LEVEL 01/02/03].

■ Version

Les versions du logiciel et du matériel Bluetooth sont affichées.

Pour en savoir plus à propos de cet autoradio

■ Opérations de base

Mise sous tension de l'appareil

- En appuyant sur SOURCE sur l'autoradio, vous pouvez aussi mettre l'appareil sous tension. Si la source est prête, la lecture démarre aussi.

Mise hors tension de l'appareil

- Si vous mettez l'appareil hors tension pendant l'écoute d'une plage, la lecture reprendra à partir du point où elle a été interrompue la prochaine fois que vous mettez l'appareil sous tension.

Généralités

- Si vous changez la source pendant l'écoute d'un disque, la lecture s'arrête.
La prochaine fois que vous choisissez "CD" comme source de lecture, la lecture reprend à partir de l'endroit où elle a été interrompue.
- Après avoir éjecté un disque ou retiré un périphérique USB, "No Disc" ou "No USB" apparaît et certaines touches ne fonctionnent pas. Insérez un autre disque, réattachez un périphérique USB ou appuyez sur SOURCE pour choisir une autre source de lecture.

■ FM/AM/RDS

Mémorisation des stations

- Pendant la recherche SSM...
 - Toutes les stations précédemment mémorisées sont effacées et remplacées par des nouvelles.
 - Les stations reçues sont préréglées sur les No 1 (fréquence la plus basse) à No 6 (fréquence la plus haute).
 - Quand la recherche SSM est terminée, la station mémorisée sur le No 1 est accordée automatiquement.
- Lors de la mémorisation manuelle d'une station, la station précédemment mémorisée est effacée quand une nouvelle station est mémorisée sur le même numéro de préréglage.

Utilisation du système FM RDS

- La poursuite de réception en réseau nécessite deux types de signaux RDS—PI (identification du programme) et AF (fréquence alternative) pour fonctionner correctement. Si ces données ne sont reçues correctement, la poursuite de réception en réseau ne fonctionne pas correctement.
- Si une annonce d'informations routières est reçue pendant l'attente de réception TA, le niveau de volume change automatiquement sur le niveau préréglé (TA Volume) si le niveau actuel est inférieur au niveau préréglé.
- Quand la recherche de fréquence alternative est mise en service (avec AF choisi), la poursuite de réception en réseau est aussi mise automatiquement en service. Inversement, la poursuite de réception en réseau ne peut pas être mise hors service sans mettre hors service la recherche de fréquence alternative. (Voir page 30.)
- Si vous souhaitez en savoir plus sur le système RDS, visitez le site <<http://www.rds.org.uk>>.

■ Disque/USB

Précautions pour la lecture de disques à double face

- La face non DVD d'un disque à "DualDisc" n'est pas compatible avec le standard "Compact Disc Digital Audio". Par conséquent, l'utilisation de la face non DVD d'un disque à double face sur cet appareil n'est pas recommandée.

Généralités

- Cet autoradio est conçu pour reproduire les CD/CD Text et les CD-R (enregistrables)/CD-RW (réinscriptibles) au format CD audio (CD-DA), MP3 et WMA.
- Si un disque est inséré à l'envers, "Please Eject" apparaît sur l'affichage. Appuyez sur OPEN, puis sur ▲ pour éjecter le disque.
- Dans ce manuel, les mots "plage" et "fichier" sont utilisés de façon interchangeable.
- Lors de l'avance ou du retour rapide pour des fichiers MP3/WMA/WAV, vous ne pouvez entendre que des sons intermittents.
- La liste des fichiers/dossiers peut ne pas apparaître correctement s'il y a trop de hiérarchies ou de dossiers.

- Si le disque éjecté n'est pas retiré avant 15 secondes, il est réinséré automatiquement dans la fente d'insertion pour le protéger de la poussière. La lecture démarre automatiquement.

Lecture d'un CD-R ou CD-RW

- Utilisez uniquement des CD-R ou CD-RW "finalisés".
- Cet appareil peut uniquement reproduire les fichiers du même type que ceux du premier fichier détecté sur le disque si un disque comprend à la fois des fichiers CD audio (CD-DA) et des fichiers MP3/WMA.
- Cet autoradio peut reproduire les disques multi-session; mais les sessions non fermées sont sautées lors de la lecture.
- Certains CD-R ou CD-RW ne peuvent pas être reproduits sur cet appareil à cause de leurs caractéristiques ou des raisons suivantes:
 - Les disques sont sales ou rayés.
 - De l'humidité s'est condensée sur la lentille à l'intérieur de l'autoradio.
 - La lentille du capteur à l'intérieur de l'autoradio est sale.
 - Les fichiers sur les CD-R/CD-RW ont été gravés en utilisant la méthode d'écriture par paquet.
 - Les conditions de l'enregistrement (données manquantes, etc.) ou du support (tâche, rayure, gondolage) sont incorrectes.
- Les CD-RW nécessitent un temps d'initialisation plus long à cause de leur indice de réflexion plus faible que celui des CD ordinaires.
- N'utilisez pas les CD-R ou CD-RW suivants:
 - Disques avec des autocollants, des étiquettes ou un sceau protecteur collés à leur surface.
 - Disques sur lesquels une étiquette peut être imprimée directement avec une imprimante à jet d'encre.

Utiliser de tels disques par haute température ou humidité peut entraîner un mauvais fonctionnement ou endommager l'appareil.

Lecture d'un disque MP3/WMA

- Cet autoradio peut reproduire les fichiers MP3/WMA portant le code d'extension <.mp3> ou <.wma> (quel que soit la casse des lettres—majuscules/minuscules).
- Cet autoradio peut afficher le nom de l'album, l'artiste (interprète) et les balises (version 1.0, 1.1, 2.2, 2.3, ou 2.4) pour les fichiers MP3 et pour les fichiers WMA.

- Cet autoradio peut afficher uniquement les caractères d'un octet. Les autres caractères ne peuvent pas être affichés correctement.
- Cet autoradio peut reproduire les fichiers MP3/WMA respectant les conditions suivantes:
 - MP3:
 - Débit binaire: 8 kbps à 320 kbps
 - Fréquence d'échantillonnage: 48 kHz, 44,1 kHz, 32 kHz, 24 kHz, 22,05 kHz, 16 kHz, 12 kHz, 11,025 kHz, 8 kHz
 - WMA:
 - Débit binaire: 32 kbps à 192 kbps
 - Fréquence d'échantillonnage: 48 kHz, 44,1 kHz, 32 kHz
 - Format du disque: ISO 9660 Level 1/Level 2, Romeo, Joliet, nom de fichier long Windows
- Le nombre maximum de caractères pour les noms de fichier/dossier varie en fonction du format du disque utilisé (et inclus les 4 caractères de l'extension—<.mp3> ou <.wma>).
 - ISO 9660 Level 1: 12 caractères maximum
 - ISO 9660 Level 2: 31 caractères maximum
 - Romeo*: 128 caractères maximum
 - Joliet*: 64 caractères maximum
 - Nom de fichier long Windows*: 128 caractères maximum

* Le nombre entre parenthèse indique le nombre de caractères maximum pour les noms de fichier/dossier dans le cas où le nombre total de fichiers et de dossier est supérieur ou égal à 271.

- Cet autoradio peut reconnaître un maximum de 512 fichiers, 200 dossiers et 8 niveaux de hiérarchie.
- Cet autoradio peut reproduire les fichiers enregistrés au mode VBR (débit binaire variable). Les fichiers enregistrés au mode VBR affichent une durée écoulée différente et ne montrent pas la durée écoulée actuelle correcte. Cette différence devient particulièrement importante après avoir réalisé une recherche.
- Cet autoradio ne peut pas reproduire les fichiers suivants:
 - Fichiers MP3 codés au format MP3i et MP3 PRO.
 - Fichiers MP3 codés dans un format inapproprié.
 - Fichiers MP3 codés avec Layer 1/2.
 - Fichiers WMA codés sans perte, professionnels et formats vocaux.
 - Fichiers WMA qui ne sont pas basés sur Windows Media® Audio.

Suite à la page suivante

- Fichiers au format WMA protégés contre la copie avec DRM.
- Fichiers qui contiennent des données telles que AIFF, ATRAC3, etc.
- La fonction de recherche fonctionne mais la vitesse de recherche n'est pas constante.

Lecteur de plages MP3/WMA/WAV à partir d'un périphérique USB

- Connecter un périphérique USB automatiquement change la source sur "USB".
- Lors de la lecture à partir d'un périphérique USB, l'ordre de lecture peut différer de celui d'autres lecteurs.
- Cet appareil peut ne pas être capable de reproduire certains périphériques USB ou certains fichiers à cause de leurs caractéristiques ou des conditions d'enregistrement.
- En fonction de la forme du périphérique USB et du port de connexion, il se peut que certains périphériques USB ne puissent pas être connectés correctement ou que la connexion soit lâche.
- Lors de la connexion d'un périphérique USB à mémoire de grande capacité, référez-vous aussi à ses instructions.
- Connectez un périphérique USB à mémoire de grande capacité à la fois à cet appareil. N'utilisez pas de nœud de raccordement USB.
- Vous pouvez connecter deux types de périphériques USB à cet appareil—des périphériques MTP et des périphériques à mémoire de grande capacité. Si vous connectez un périphérique MTP utilisant "USB digital media streaming" à cet appareil, vous pouvez reproduire à travers cet appareil les fichiers WMA-DRM10 (gestion des droits numériques) achetés sur des sites web de distribution de musique.
- Cet appareil est compatible avec USB Full-Speed.
- Si le périphérique USB connecté ne contient pas de fichiers corrects, "No File" apparaît.
- Cet appareil peut afficher les balises ID3 (Version 1.0, 1.1, 2.2, 2.3 ou 2.4) pour les fichiers MP3 et les balises WMA/WAV.
- Cet autoradio peut reproduire les fichiers MP3/WMA/WAV respectant les conditions suivantes:
MP3:
– Débit binaire: 32 kbps à 320 kbps (pour MPEG-1)
8 kbps à 160 kbps (pour MPEG-2)
– Fréquence d'échantillonnage:
48 kHz, 44,1 kHz, 32 kHz (pour MPEG-1)
24 kHz, 22,05 kHz, 16 kHz (pour MPEG-2)

WMA:

- Débit binaire: 5 kbps à 320 kbps
- Fréquence d'échantillonnage: 8 kHz à 48 kHz
- Canal: 1 ca./2 ca.

WAV:



- Débit binaire: Linear PCM à 705 kbps et 1 411 kbps
- Fréquence d'échantillonnage: 44,1 kHz
- Canal: 1 ca./2 ca.
- Cet appareil peut reproduire les fichiers MP3 enregistrés au mode VBR (débit binaire variable).
- Le nombre maximum de caractères pour un nom de dossier et de fichier est de 25; 128 caractères pour les balises MP3/WMA/WAV.
- Cet appareil peut reconnaître un maximum de 20 000 fichiers, 2 000 dossiers (999 fichiers par dossier). Cependant, l'affichage peut montrer un maximum de 9 999 dossiers/fichiers.
- Cet appareil ne peut pas reconnaître les périphériques USB à mémoire de grande capacité dont l'alimentation dépasse 5 V ou est supérieur à 500 mA.
- Les périphériques USB munis de fonctions spéciales telles que des fonctions de protection des données ne peuvent pas être utilisés avec cet appareil.
- N'utilisez pas un périphérique USB avec 2 partitions ou plus.
- Il se peut que cet appareil ne reconnaisse pas un périphérique USB connecté à travers un lecteur de carte USB.
- Il se peut que cet appareil ne puisse pas reproduire correctement des fichiers d'un périphérique USB quand celui-ci est connecté à l'aide d'un cordon prolongateur.
- Cet appareil ne peut pas assurer toutes les fonctions ou alimenter tous les types de périphériques USB.

■ Opérations Bluetooth

Généralités

- Pendant que vous conduisez, ne réalisez pas d'opérations compliquées telles que la composition d'un numéro, l'utilisation du répertoire téléphonique, etc. Pour réaliser ces opérations, arrêtez votre voiture dans un endroit sûr.
- Il se peut que certains périphériques Bluetooth ne puissent pas être connectés à cet appareil en fonction de la version Bluetooth du périphérique.
- Cet appareil peut ne pas fonctionner avec certains périphériques Bluetooth.
- Les conditions de connexion peuvent varier en fonction des circonstances autour de vous.
- Quand cet appareil est mis hors tension, l'appareil extérieur est déconnecté.

☛ apparaît quand la connexion est établie.

	Apparaît quand un téléphone Bluetooth est connecté.
	Apparaît quand un lecteur audio Bluetooth est connecté.
	Apparaît quand un téléphone Bluetooth et un lecteur audio Bluetooth sont connectés.

icônes pour les types de téléphone

Ces icônes indiquent le type de téléphone réglé sur l'appareil:

	Téléphone cellulaire		Généralités
	Téléphone domestique		Autre que ci-dessus
	Bureau		Inconnu

Messages d'avertissement pour les opérations Bluetooth

• Connection Error:

Le périphérique est enregistré mais la connexion a échoué. Utilisez "Connect" pour connecter de nouveau le périphérique. (Voir page 15.)

• Error

Essayez de nouveau l'opération. Si "Error" apparaît de nouveau, vérifiez si l'appareil extérieur prend en charge la fonction que vous avez essayée.

• Device Not Found

Aucun périphérique Bluetooth disponible n'est détecté avec "Search...".

• Loading...

L'appareil met à jour le répertoire téléphonique et/ou les messages.

• Please Wait...

L'appareil se prépare pour utiliser la fonction Bluetooth. Si le message ne disparaît pas, mettez l'appareil hors tension puis sous tension, puis connecter de nouveau le périphérique (ou réinitialisez l'appareil).

• Reset 08

Vérifiez la connexion entre l'adaptateur et cet appareil.

DAB

- Seuls les services DAB primaires peuvent être pré-réglés même si vous mémorisez un service secondaire.

- Le service DAB pré-réglé précédent est effacé quand un nouveau service DAB est mémorisé sur le même numéro de pré-réglage.

iPod

- iPod commandable (connecté via....):
 - (A) KS-PD100:
 - iPod avec dock (3e Génération)
 - iPod avec molette cliquable (4e génération)
 - iPod nano (1e & 2e*¹ génération)
 - iPod mini (1e génération)
 - iPod video (5e génération)*²
 - iPod photo

(B) Prise d'entrée USB:

- iPod nano (1e & 2e génération)
- iPod video (5e génération)

*¹ Quand vous connectez iPod nano à cet adaptateur d'interface, assurez-vous de déconnecter le casque d'écoute; sinon, aucun son n'est entendu.

*² Il n'est pas possible de parcourir les fichiers vidéo du menu "Vidéos" pendant que iPod est connecté à l'adaptateur d'interface.

- Mettez le logiciel de votre iPod à jour à dernière version avant de l'utiliser avec cet appareil.
 - Vous pouvez vérifier la version du logiciel de votre iPod dans "About" du menu "Setting" de votre iPod.
 - Pour en savoir plus sur la mise à jour de votre iPod, consultez le site <<http://www.apple.com>>.
- Pendant que l'appareil est sous tension, le iPod est chargé via cet appareil.
- Lors de la connexion d'un iPod avec vidéo:
 - Aucune séquence vidéo n'apparaît sur l'affichage de iPod ou du moniteur extérieur (seule la partie audio est disponible).
 - Il n'est pas possible de parcourir les fichiers vidéo sur le menu "Vidéo". (Si vous connectez iPod pendant la lecture ou un pause d'un fichier vidéo, vous ne pouvez pas reprendre la lecture.)
- iPod shuffle et iPhone ne peuvent pas être utilisés avec cet appareil.
- Vous pouvez commander iPod à partir de cet appareil quand "JVC" ou "✓" apparaît sur l'affichage de iPod après la connexion.

Suite à la page suivante

- L'ordre des morceaux affichés sur le menu de sélection de cet appareil peut être différent de celui de iPod.
- Si la lecture est arrêtée, choisissez une plage à partir du menu de sélection ou appuyez sur BAND pour reproduire de nouveau la même plage.
- Le texte d'information peut ne pas être affiché correctement:
 - Certains caractères tels que les lettres accentuées n'apparaissent pas correctement sur l'affichage.
 - La communication entre iPod et l'appareil n'est pas stable.
- Si le texte d'information contient plus de 16 caractères, il défile sur l'affichage. Cet appareil peut afficher un maximum de 128 caractères.

Avis:

Lors de l'utilisation de iPod, certaines opérations peuvent ne pas être réalisées correctement ou comme prévues. Dans ce cas, consultez le site Web JVC suivant: <<http://www.jvc.co.jp/english/car/support/ks-pd100/index.html>>

Réglages généraux—PSM

- Le réglage "Auto" pour "Dimmer" peut ne pas fonctionner correctement sur certains véhicules et en particulier sur ceux qui possèdent une bague de commande de gradation. Dans ce cas, changez le réglage "Dimmer" sur autre chose que "Auto".
- Si "LCD Type" est réglé sur "Auto", l'affichage change sur "Positive" ou "Negative" en fonction du réglage "Dimmer".

- Si vous changez le réglage "Amp Gain" de "High PWR" sur "Low PWR" alors que le niveau de volume est réglé au dessus de "Volume 30", l'autoradio change automatiquement le volume sur "Volume 30".

Caractères disponibles**Majuscules**

A	B	C	D	E	F	G	H	I	J	K	L	M	N
O	P	Q	R	S	T	U	V	W	X	Y	Z	espace	

Minuscules

a	b	c	d	e	f	g	h	i	j	k	l	m	n
o	p	q	r	s	t	u	v	w	x	y	z	espace	

Chiffres et symboles

0	1	2	3	4	5	6	7	8	9	!	"	#	\$
%	&	'	()	*	+	,	-	.	/	:	;	<
=	>	?	@	_	`	espace							

Codes PTY disponibles

News, Affairs, Info, Sport, Educate, Drama, Culture, Science, Varied, Pop M (musique), Rock M (musique), Easy M (musique), Light M (musique), Classics, Other M (musique), Weather, Finance, Children, Social, Religion, Phone In, Travel, Loisire, Jazz, Country, Nation M (musique), Oldies, Folk M (musique), Document

Guide de dépannage

Ce qui apparaît être un problème n'est pas toujours sérieux. Vérifiez les points suivants avant d'appeler un centre de service.

	Symptôme	Remèdes/Causes
Généralités	• Aucun son n'est entendu des enceintes.	• Ajustez le volume sur le niveau optimum. • Vérifiez les cordons et les connexions.
	• Cet autoradio ne fonctionne pas du tout.	Réinitialisez l'autoradio (voir page 3).
	• "Connect Error" apparaît sur l'affichage.	Retirez le panneau de commande, frottez les connecteurs, puis attachez-le de nouveau (voir page 42).

	Symptôme	Remèdes/Causes
FM/AM	• Le préréglage automatique SSM ne fonctionne pas.	Mémorisez les stations manuellement.
	• Bruit statique pendant l'écoute de la radio.	Connectez l'antenne solidement.
Lecture de disque	• Le disque ne peut pas être reproduit.	Insérez le disque correctement.
	• Le CD-R/CD-RW ne peut pas être reproduit.	• Insérez un CD-R/CD-RW finalisé.
	• Les plages sur les le CD-R/CD-RW ne peuvent pas être sautées.	• Finalisez le CD-R/CD-RW avec l'appareil que vous avez utilisé pour l'enregistrement.
	• Le disque ne peut pas être reproduit ni éjecté.	• Déverrouillez le disque (voir page 11).
	• Le son du disque est parfois interrompu.	• Forcez l'éjection du disque (voir page 3).
		• Arrêtez la lecture lorsque vous conduisez sur une route accidentée.
	• Changez le disque.	
	• Vérifiez les cordons et les connexions.	
	• Le disque ne peut pas être reconnu ("No Disc", "CD Loading Error" ou "Eject Error" clignote).	Forcez l'éjection du disque (voir page 3).
	• "Please Eject" apparaît sur l'affichage.	Cela se produit quelques fois à cause d'une surchauffe. Éjectez le disque ou choisissez une autre source de lecture.
Lecture MP3/WMA	• Le disque ne peut pas être reproduit.	• Utilisez un disque avec des plages MP3/WMA enregistrées dans un format compatible avec ISO 9660 Niveau 1, Niveau 2, Romeo ou Joliet.
		• Ajoutez le code d'extension <.mp3> ou <.wma> aux noms de fichier.
	• Du bruit est produit.	Sautez à une autre plage ou changez le disque. (N'ajoutez pas le code d'extension <.mp3> ou <.wma> à des plages non MP3 ou WMA).
	• Un temps d'initialisation plus long est requis ("Reading" continue de clignoter sur l'affichage).	N'utilisez pas trop de niveaux de hiérarchie et de dossiers.
	• Les plages ne sont pas reproduites dans l'ordre dans lequel vous vouliez les reproduire.	L'ordre de lecture est déterminé quand les fichiers sont enregistrés.
	• La durée de lecture écoulée n'est pas correcte.	Cela se produit quelque fois pendant la lecture. C'est causé par la façon dont les plages ont été enregistrées sur le disque (eg. débit binaire variable).
	• "Please Eject" apparaît sur l'affichage.	Insérez un disque contenant des plages MP3/WMA.
	• "Not Support" apparaît sur l'affichage et la plage est sautée.	Sautez à la plage codée suivante dans le format approprié ou à la plage WMA suivante non protégée contre la copie.
	• Les caractères corrects ne sont pas affichés (ex.: nom de l'album).	Cet appareil peut uniquement afficher les lettres (majuscules: A – Z, minuscules: a – z), les chiffres et un nombre limité de symboles (voir page 38).

Suite à la page suivante

Symptôme	Remèdes/Causes
<ul style="list-style-type: none"> Du bruit est produit. 	<ul style="list-style-type: none"> La page reproduite n'est pas dans un format compatible (MP3/WMA/WAV). Passez à un autre fichier. N'ajoutez pas le code d'extension <.mp3>, <.wma> ou <.wav> à des plages non MP3/WMA/WAV.
<ul style="list-style-type: none"> Les plages ne sont pas reproduites comme vous le souhaitiez. 	L'ordre de lecture peut différer de celui utilisé par d'autres lecteurs.
<ul style="list-style-type: none"> "Reading" continue de clignoter sur l'affichage. 	<ul style="list-style-type: none"> La durée d'initialisation varie en fonction du périphérique USB. N'utilisez pas trop de hiérarchies, de dossiers et de dossiers vides.* Mettez l'appareil hors tension puis de nouveau sous tension. Ne déconnectez puis reconnectez pas le périphérique USB répétitivement pendant que "Reading" est affiché sur l'affichage. <p>* <i>Dossier qui est vide physiquement ou qui contient des données mais ne contient pas de plage MP3/WMA/WAV valide.</i></p>
<ul style="list-style-type: none"> "No File" clignote sur l'affichage. "No USB" apparaît sur l'affichage. 	Connectez un périphérique USB qui contient des plages codées dans un format approprié.
<ul style="list-style-type: none"> "Not Support" apparaît sur l'affichage et la plage est sautée. 	La plage ne peut pas être reproduite.
<ul style="list-style-type: none"> "Read failed" apparaît sur l'affichage. 	Le périphérique USB connecté peut ne pas fonctionner correctement, ou peut ne pas avoir été formaté correctement. Les fichiers se trouvant dans le périphérique USB sont corrompus.
<ul style="list-style-type: none"> Les caractères corrects ne sont pas affichés (ex.: nom de l'album). 	Pour connaître les caractères disponibles, référez-vous à la page 38.
<ul style="list-style-type: none"> Lors de la lecture d'une plage, le son est parfois interrompu. 	Les plages n'ont pas été copiées correctement sur le périphérique USB. Copiez de nouveau les plages sur le périphérique USB et essayez à nouveau.
<ul style="list-style-type: none"> Le son est interrompu ou saute pendant la lecture d'un périphérique USB. 	<ul style="list-style-type: none"> Mettez l'appareil hors tension, puis de nouveau sous tension. Connectez de nouveau l'appareil, si le son n'est toujours pas rétabli.

	Symptôme	Remèdes/Causes
Bluetooth®	<ul style="list-style-type: none"> Le périphérique Bluetooth ne détecte pas l'appareil. 	<p>Cet appareil peut être connecté à un téléphone portable Bluetooth et à un périphérique audio Bluetooth en même temps.</p> <p>Pendant la connexion à un périphérique, cet appareil ne peut pas être détecté par un autre périphérique.</p> <p>Déconnectez l'appareil actuellement connecté et refaites une recherche.</p>
	<ul style="list-style-type: none"> L'appareil ne détecte pas le périphérique Bluetooth. 	<ul style="list-style-type: none"> Vérifiez le réglage Bluetooth du périphérique. Recherche à partir du périphérique Bluetooth. Après que le périphérique Bluetooth a détecté cet appareil, choisissez "Open..." sur cet appareil pour connecter le périphérique. (Voir page 14.)
	<ul style="list-style-type: none"> L'appareil ne réalise pas le pairing avec le périphérique Bluetooth. 	<ul style="list-style-type: none"> Entrez le même code PIN pour cet appareil et le périphérique cible. Choisissez le nom du périphérique à partir de "Special", puis essayez de nouveau la connexion. (Voir page 15.)
	<ul style="list-style-type: none"> Le son du téléphone est de mauvaise qualité. 	<ul style="list-style-type: none"> Réduisez la distance entre cet appareil et le téléphone portable Bluetooth. Déplacez la voiture dans un endroit où vous pouvez obtenir un meilleur signal de réception.
	<ul style="list-style-type: none"> Le son est interrompu ou saute pendant la lecture d'un lecteur audio Bluetooth. 	<ul style="list-style-type: none"> Réduisez la distance entre cet appareil et le lecteur audio Bluetooth. Déconnectez le périphérique connecté pour "BT-PHONE". Mettez l'appareil hors tension, puis de nouveau sous tension. Connectez de nouveau le lecteur, si le son n'est toujours pas rétabli.
	<ul style="list-style-type: none"> Le lecteur audio connecté ne peut pas être commandé. 	<p>Vérifiez si le lecteur audio connecté prend en charge AVRCP (Audio Video Remote Control Profile). (Les opérations dépendent du lecteur audio connecté.)</p>
Changeur de CD	<ul style="list-style-type: none"> "No Disc" apparaît sur l'affichage. 	Insérez des disques dans le magasin.
	<ul style="list-style-type: none"> "No Magazine" apparaît sur l'affichage. 	Insérez le magasin.
	<ul style="list-style-type: none"> "Reset 08" apparaît sur l'affichage. 	Connectez cet autoradio et le changeur de CD correctement et appuyez sur le bouton de réinitialisation du changeur de CD.
	<ul style="list-style-type: none"> "Reset 01" – "Reset 07" apparaît sur l'affichage. 	Appuyez sur la touche de réinitialisation du changeur de CD.
	<ul style="list-style-type: none"> Le changeur de CD ne fonctionne pas du tout. 	Réinitialisez l'autoradio (voir page 3).

Suite à la page suivante

	Symptôme	Remèdes/Causes
DAB	• “noSIGNAL” apparaît sur l’affichage.	Déplacez-vous dans un endroit où les signaux sont plus forts.
	• “RESET 8” apparaît sur l’affichage.	Connectez cet appareil et le tuner DAB correctement et réinitialisez l’appareil (voir page 3).
	• “ANTENANG” apparaît sur l’affichage.	Vérifiez les cordons et les connexions.
	• Le tuner DAB ne fonctionne pas du tout.	Reconnectez cet appareil et le tuner DAB correctement et réinitialisez l’appareil (voir page 3).
iPod	• iPod ne peut pas être mis sous tension ou ne fonctionne pas.	<ul style="list-style-type: none"> • Vérifiez le câble de connexion et le raccordement. • Mettez à jour la version du micrologiciel. • Chargez de la batterie.
	• Le son est déformé.	Mettez hors service l’égaliseur sur cet appareil ou sur iPod.
	• “Disconnect” apparaît sur l’affichage.	<ul style="list-style-type: none"> • Vérifiez le câble de connexion et le raccordement. • Chargez de la batterie.
	• La lecture s’arrête.	Le casque d’écoute a été déconnecté pendant la lecture. Redémarrez la lecture (voir page 20).
	• Aucun son n’est entendu quand iPod nano est connecté.	<ul style="list-style-type: none"> • Déconnectez le casque d’écoute de iPod nano. • Mettez à jour la version du micrologiciel de iPod nano.
	• “No File” apparaît sur l’affichage.	Aucune plage ne se trouve dans l’appareil. Importez des plages dans iPod.
	• “Reset 01” – “Reset 07” apparaît sur l’affichage.	Déconnectez l’adaptateur de cet appareil et du iPod. Puis, connectez-le à nouveau.
	• “Reset 08” apparaît sur l’affichage.	Vérifiez la connexion entre l’adaptateur et cet appareil.
	• Les commandes de iPod ne fonctionnent pas après l’avoir déconnecté de cet appareil.	Réinitialisez iPod.

Retrait du panneau de commande

Évitez de toucher les connecteurs.

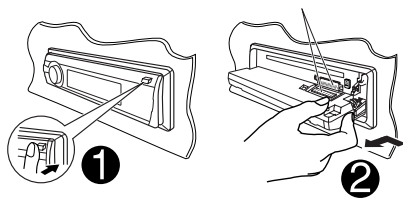

Fixation du panneau de commande

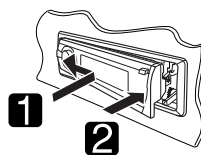

Comment nettoyer les connecteurs

Un détachement fréquent détériorera les connecteurs. Pour minimiser ce problème, frottez périodiquement les connecteurs avec un coton tige ou un chiffon imprégné d'alcool, en faisant attention de ne pas endommager les connecteurs.

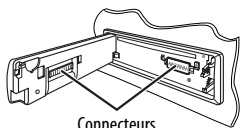

Condensation d'humidité

De la condensation peut se produire sur la lentille à l'intérieur de l'appareil dans les cas suivants:

- Après le démarrage du chauffage dans la voiture.
- Si l'intérieur de la voiture devient très humide.

Si cela se produit, l'appareil risque de ne pas fonctionner correctement. Dans ce cas, éjectez le disque et laissez l'autoradio sous tension pendant quelques heures jusqu'à ce que l'humidité se soit évaporée.

Comment manipuler les disques

Pour retirer un disque de sa boîte, faites pression vers le centre du boîtier et soulevez légèrement le disque en le tenant par ses bords.



- Tenez toujours le disque par ses bords. Ne touchez pas la surface enregistrée.

Pour remettre un disque dans sa boîte, insérez-le délicatement sur le support central (avec la surface imprimée dirigée vers le haut).

- Conservez les disques dans leur boîte quand vous ne les utilisez pas.

Pour garder les disques propres

Si le disque est sale, sa lecture risque d'être déformée.

Si un disque est sale, essuyez-le avec un chiffon doux, en ligne droite du centre vers les bords.



- N'utilisez pas de solvant (par exemple, un nettoyant conventionnel pour disque vinyle, un vaporisateur, un diluant, du benzène, etc.) pour nettoyer les disques.

Pour reproduire un disque neuf

Les disques neufs ont parfois des ébarbures sur le bord intérieur et extérieur. Si un tel disque est utilisé, cet autoradio risque de le rejeter.



Pour retirer ces ébarbures, frotter les bords avec un crayon, un stylo, etc.

N'utilisez pas les disques suivants:

CD Single (disque de 8 cm)



Disque gondolé



Autocollant et restes d'autocollant



Étiquette autocollante



Forme inhabituelle



- Microsoft et Windows Media est une marque déposée ou une marque de commerce de Microsoft Corporation aux États-Unis et/ou dans les autres pays.
- La marque du mot et les logos Bluetooth sont la propriété de Bluetooth SIG, Inc. et toute utilisation de ces marques par Victor Company of Japan, Limited (JVC) est faite sous licence. Les autres marques et noms de commerce sont la propriété de leur propriétaire respectif.
- iPod est une marque de commerce d'Apple Inc., enregistrée aux États-Unis et dans les autres pays.

Spécifications

SECTION DE L'AMPLIFICATEUR AUDIO	Puissance de sortie maximum:	Avant/Arrière:	50 W par canal	
	Puissance de sortie en mode continu (RMS):	Avant/Arrière:	19 W par canal pour 4 Ω, 40 Hz à 20 000 Hz avec moins de 0,8% de distorsion harmonique totale	
	Impédance de charge:		4 Ω (4 Ω à 8 Ω admissible)	
	Plage de commande de tonalité:	Graves:		±12 dB (60 Hz, 80 Hz, 100 Hz, 200 Hz)
		Médiums		±12 dB (500 Hz, 1,0 kHz, 1,5 kHz, 2,5 kHz)
		Aigus:		±12 dB (10,0 kHz, 12,5 kHz, 15,0 kHz, 17,5 kHz)
	Réponse en fréquence:		40 Hz à 20 000 Hz	
	Rapport signal sur bruit:		70 dB	
	Niveau de Sortie Audio:	Niveau de sortie de ligne/Impédance:		2,5 V/20 kΩ en charge (pleine échelle)
		Impédance de sortie:		1 kΩ
Niveau de sortie du caisson de grave/ Impédance:			2,5 V/20 kΩ en charge (pleine échelle)	
Autres prises:	Prise du changeur de CD, Prise d'entrée AUX (auxiliaire), Prise d'entrée USB, entrée d'antenne, Entrée pour la télécommande de volant			

SECTION DU TUNER	Plage de fréquences:	FM:	87,5 MHz à 108,0 MHz
		AM:	PO: 522 kHz à 1 620 kHz GO: 144 kHz à 279 kHz
	Tuner FM:	Sensibilité utile:	11,3 dBf (1,0 μV/75 Ω)
		Sensibilité utile à 50 dB:	16,3 dBf (1,8 μV/75 Ω)
		Sélectivité de canal alterné (400 kHz):	65 dB
		Réponse en fréquence:	40 Hz à 15 000 Hz
		Séparation stéréo:	30 dB
	Tuner PO:	Sensibilité/Sélectivité:	20 μV/35 dB
	Tuner GO:	Sensibilité:	50 μV

SECTION DU LECTEUR CD	Type:	Lecteur de disque compact		
	Système de détection du signal:	Capteur optique sans contact (laser semi-conducteur)		
	Nombre de canaux:	2 canaux (stéréo)		
	Réponse en fréquence:	5 Hz à 20 000 Hz		
	Plage dynamique:	96 dB		
	Rapport signal sur bruit:	98 dB		
	Pleurage et scintillement:	Inférieur à la limite mesurable		
	Format de décodage MP3: (MPEG1/2 Audio Layer 3)	Débit binaire maximum:	320 kbps	
	Format de décodage WMA (Windows Media® Audio):	Débit binaire maximum:	320 kbps	

SECTION USB	Standard USB:	USB 1.1, USB 2.0	
	Vitesse de transfert de données (Full Speed):	Pleine vitesse:	Max. 12 Mbps
		Faible vitesse:	Max. 1,5 Mbps
	Périphériques compatibles:	À mémoire de grande capacité	
	Système de fichiers compatible:	FAT 32/16/12	
	Format audio compatible:	MP3/WMA/WAV	
	Courant maximum:	500 mA/5V	

GÉNÉRALITÉS	Alimentation:	Tension de fonctionnement:	CC 14,4 V (11 V à 16 V admissibles)	
	Système de mise à la masse:	Masse négative		
	Températures de fonctionnement admissibles:	0°C à +40°C		
	Dimensions (L × H × P):	Taille d'installation (approx.):	182 mm × 52 mm × 160 mm	
		Taille du panneau (approx.):	188 mm × 58 mm × 12 mm	
Masse (approx.):	1,4 kg (sans les accessoires)			

La conception et les spécifications sont sujettes à changement sans notification.

La ringraziamo per aver acquistato un prodotto JVC.
 La invitiamo a leggere le presenti istruzioni prima di utilizzare l'apparecchio in modo da poterne sfruttare al meglio le prestazioni.

AVVERTENZE IMPORTANTI SUI PRODOTTI LASER

1. PRODOTTO LASER DI CLASSE 1
2. **ATTENZIONE:** Non aprire il coperchio superiore. Nessuna parte interna dell'unità richiede manutenzione da parte dell'utente; per la manutenzione rivolgersi al personale qualificato.
3. **ATTENZIONE:** Radiazione laser in classe 1M visibile e/o invisibile quando aperto. Non osservare direttamente con strumenti ottici.
4. RIPRODUZIONE DELL'ETICHETTA: ETICHETTA DI AVVERTENZA, POSIZIONATA SULLA SUPERFICIE ESTERNA DELL'UNITÀ.

CAUTION VISIBLE AND/OR INVISIBLE CLASS 1M LASER RADIATION WHEN OPEN. DO NOT VIEW DIRECTLY WITH OPTICAL INSTRUMENTS. IEC60825-1:2001 (EN6)	ATTENTION RAYONNEMENT LASER VISIBLE ET/OU INVISIBLE DE CLASSE 1M UNE FOIS OUVERT NE PAS REGARDER DIRECTEMENT AVEC DES INSTRUMENTS OPTIQUES. (FRA)	AVISO RADIACION LASER DE CLASE 1M VISIBLE Y/O INVISIBLE CUANDO ESTA ABIERTO. NO MIRAR DIRECTAMENTE CON INSTRUMENTAL OPTICO. (ESP)	VARNING SYNLIG OCH/ELLER OSYNLIG LASERSTRÅLNING, KLASS 1M, NÅR DENNA DEL ÅR ÖPPNAD. BETRÄKTA EJ STRÅLEN MED OPTISKA INSTRUMENT. (SWE)	注意 ここを覗くと可視 及び/または不可視 のクラス1M レーザー放射が 出ます。 光学器械で直接 見ないでください。 (JPN)	CAUTION VISIBLE AND/OR INVISIBLE CLASS II LASER RADIATION WHEN OPEN. DO NOT STARE INTO BEAM! FDA 21 CFR (EN6)
--	---	---	---	--	--

ITALIANO



Questo simbolo è valido solo nell'Unione Europea.

Informazioni per gli utenti sullo smaltimento delle apparecchiature obsolete

Questo simbolo indica che il prodotto su cui appare il simbolo stesso non deve essere smaltito tra i rifiuti domestici generici alla fine della sua vita utile. Qualora si desideri smaltire questo prodotto, effettuare lo smaltimento in conformità alla normativa nazionale applicabile o alle altre leggi della propria nazione e del proprio comune. Mediante lo smaltimento corretto di questo prodotto, si contribuirà a preservare le risorse naturali e a prevenire potenziali effetti negativi sull'ambiente e sulla salute umana.

Avviso:

Se è necessario utilizzare l'unità mentre si guida, assicurarsi di osservare la strada per evitare incidenti.

Come utilizzare i pulsanti M MODE e SEL

Se si utilizza M MODE o SEL (seleziona), il display e alcuni comandi (come i pulsanti numerici, ◀◀ ◻ ▶▶ ▶▶ ▲ i pulsanti ▲/▼ i pulsanti e il selettore di comando) inserire la modalità di comando corrispondente.

Es.: Quando si preme il pulsante numerico 1 dopo aver premuto M MODE, per azionare il sintonizzatore FM.

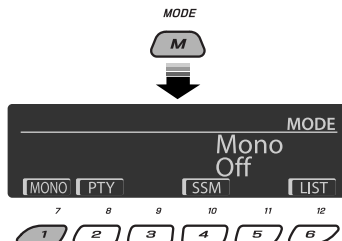

Per utilizzare le funzioni originali di questi controlli, premere ancora M MODE.

- Premendo SEL viene invece selezionata un'altra modalità.
- Se si attende circa 15 secondi (o 30 secondi per le fonti Bluetooth) senza premere alcuno di questi pulsanti, il controllo verrà automaticamente annullato.

■ Come inizializzare l'apparecchio

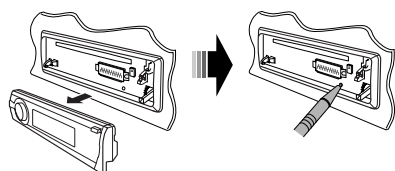

- Verranno cancellate anche le impostazioni predefinite (a esclusione del dispositivo Bluetooth registrato, fare riferimento alle pagine 14 e 15).

■ Come espellere un disco



Sul display viene visualizzata l'indicazione "Please Eject".

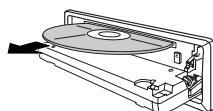

- Prestare attenzione a non lasciar cadere il disco quando viene espulso.
- Se questo metodo non funziona, provare a inizializzare l'unità.

A scopo di sicurezza, ogni apparecchio viene contrassegnato con un numero di matricola, riportato anche sulla cartolina di identificazione. Si consiglia di conservare con cura la cartolina e, in caso di furto, di comunicare il numero di matricola alle autorità competenti.

Per motivi di sicurezza...

- Evitare di alzare eccessivamente il volume in quanto così facendo si escludono i rumori esterni e si rende pericolosa la guida.
- Dovendo effettuare manovre complicate, usare l'avvertenza di fermare la vettura.

Temperatura all'interno della vettura...

In caso di parcheggio prolungato della vettura in zone particolarmente calde o fredde, prima di accendere l'apparecchio attendere che la temperatura all'interno dell'auto si sia stabilizzata.

Per l'Italia:

"Si dichiara che il questo prodotto di marca JVC è conforme alle prescrizioni del Decreto Ministeriale n.548 del 28/08/95 pubblicato sulla Gazzetta Ufficiale della Repubblica Italiana n.301 del 28/12/95"

INDICE

INTRODUZIONE

Preparazione.....	4
-------------------	---

OPERAZIONI

Operazioni di base.....	5
• Pannello di controllo.....	5
• Telecomando (RM-RK50).....	6
Ascolto della radio	7
Operazioni con i dischi	11
Riproduzione del dispositivo USB.....	13

DISPOSITIVI ESTERNI

Uso di dispositivi Bluetooth®	14
• Uso di telefoni cellulari Bluetooth.....	16
• Uso di riproduttori audio Bluetooth	18
Ascolto del CD changer.....	19
Ascolto dell'iPod	20
Ascolto del sintonizzatore DAB.....	22
Ascolto di altri componenti esterni	25

IMPOSTAZIONI

Selezione di una modalità sonora predefinita.....	26
Impostazioni generali—PSM	28
Impostazioni Bluetooth	33

RIFERIMENTI





Ulteriori informazioni sull'unità	34
Guida e rimedi in caso di problemi di funzionamento.....	38
Manutenzione.....	43
Specifiche.....	44

Fare riferimento alla pagina 42 per collegare/scollegare il pannello di comando.

Preparazione

■ Annullare la demo del display e impostare l'orologio

- Fare riferimento alle pagine 28 e 29.

1	 ϕ /I/ATT	Accendere l'unità.
2	 [Tenere premuto]	Accedere alle impostazioni PSM.
3	 SOURCE  [Ruotare]	Annullare le demo del display Selezionare "Demo", quindi "Off". Impostare l'orologio Selezionare "Clock Hr" (ora), quindi regolare l'ora. Selezionare "Clock Min" (minuti), quindi regolare i minuti. Selezionare "24H/12H", quindi "24Hours" o "12Hours".
4		Terminare la procedura.

ITALIANO

Modifica delle informazioni e della configurazione del display

Quando l'alimentazione viene disattivata: Controllare l'orologio



Es.: Quando si seleziona il sintonizzatore come sorgente

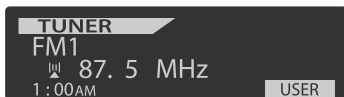

Visualizzazione della sorgente

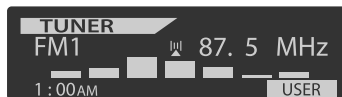

Display livello audio
(vedere "LevelMeter" a pagina 28)

Attenzione:

Se la temperatura all'interno dell'abitacolo è inferiore a 0°C, per evitare che la visualizzazione sul display risulti offuscata, il movimento dell'animazione e lo scorrimento del testo saranno interrotti. L'indicatore **L.TEMP** viene visualizzato sul display.

Quando la temperatura aumenta e la temperatura di funzionamento viene ristabilita, tali funzioni vengono riattivate.

Fare attenzione alle impostazioni del volume:

I dispositivi digitali (CD/USB) emettono un rumore di fondo inferiore a quello di altre sorgenti. Abbassare il volume prima della riproduzione di tali fonti digitali per evitare di danneggiare i diffusori con l'aumento improvviso del livello di uscita.

L'unità è predisposta per l'utilizzo con il telecomando da volante.

- Per i collegamenti, consultare il Manuale d'installazione/collegamento (libretto separato).

Operazioni di base

Pannello di controllo

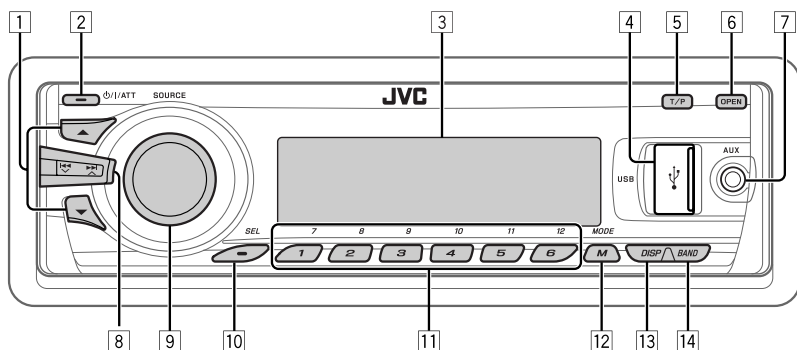

- 1 • **DAB**: Selezionare un servizio DAB
- **CD/USB/CD-CH**: Selezionare cartella.
- **USB-iPod**: Entrare nel menu principale [Tenere premuto].
- **iPod**: Accedere al menu principale/mettere in pausa la riproduzione/confermare la selezione.
- **BT-PHONE/BT-AUDIO**: Selezionare un dispositivo registrato
- 2 • Accendere l'unità.
- Spegnerla l'unità [Tenere premuto].
- Attenuazione del suono (se l'unità è accesa).
- 3 Finestra del display
- 4 Jack d'ingresso USB (Universal Serial Bus)
- 5 • Attivazione/disattivazione della ricezione in TA Standby.
- Attivare la modalità di ricerca del tipo di programma [Tenere premuto].
- 6 Aprire il pannello di controllo.
- Per espellere il disco, aprire il pannello di controllo e quindi premere ▲ sull'unità.
- 7 Jack di ingresso AUX (ausiliario)
- 8 • **TUNER**: Ricerca le stazioni.
- **DAB**: Eseguire la ricerca del gruppo DAB.
- **CD/USB/CD-CH/USB-iPod/iPod**: Selezionare traccia.
- **BT-AUDIO**: Salta indietro/salta avanti.
- 9 • Controllo volume [Ruotare].
- Seleziona la sorgente [Premere]*1.
TUNER → **DAB***2 → **CD***2 → **USB***2 (o **USB-iPod**)*2 → **CD-CH***2/**iPod***2 (o **EXT IN**) → **BT-PHONE***2 → **BT-AUDIO***2 → **AUX IN** → (torna all'inizio)
- 10 • Selezione/regolazione della modalità sonora.
- Accedere alle impostazioni PSM [Tenere premuto].
- 11 • **TUNER**: Selezione della stazione predefinita.
- **DAB**: Selezionare il servizio DAB predefinito.
- **CD/USB/CD-CH**: Selezione di cartella/traccia/disco (per caricatore CD).
- **USB-iPod**: Selezionare le voci di menu superiori predefinite.
- **BT-PHONE**: Comporre il numero telefonico preimpostato*3.
- 12 • Accesso alla modalità funzioni.
- **BT-PHONE**: Attivare Voice Dialing [Tenere premuto].
- 13 Modifica delle informazioni e della configurazione del display.
- 14 • **TUNER**: Selezione delle bande.
- **USB-iPod/BT-AUDIO**: Avvia e mette in pausa la riproduzione.

*1 Tenendo premuto SOURCE si accede al menu Bluetooth.

*2 Non è possibile selezionare queste sorgenti se non sono pronte o non collegate.

*3 Per memorizzare il numero telefonico preimpostato fare riferimento alla pagina 18.

Telecomando (RM-RK50)

Installazione della batteria al litio (CR2025)

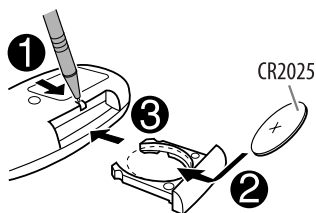

ITALIANO

Prima di utilizzare il telecomando:

- Puntare il telecomando direttamente verso il sensore sull'unità.
- NON esporre il sensore del telecomando a luce diretta intensa, quale ad esempio la luce del sole o di un'illuminazione artificiale.

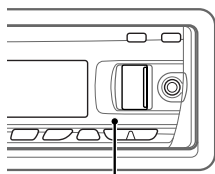

Sensore del telecomando

Avvertenza per prevenire danni e incidenti:

- Non installare batterie diverse da CR2025 o suoi equivalenti.
- Non lasciare il telecomando in luoghi esposti alla luce diretta del sole, ad esempio il cruscotto, per lunghi periodi di tempo.
- Conservare la batteria lontano dalla portata dei bambini.
- Non ricaricare, creare corto circuiti, smontare o riscaldare la batteria e non smaltirla nel fuoco.
- Non conservare la batteria assieme a materiali metallici.
- Non forare la batteria tramite oggetti appuntiti o strumenti simili.
- Avvolgere la batteria in nastro isolante quando viene smaltita o conservata a parte.

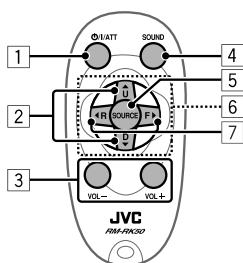

- 1 • Accende l'unità se viene premuto brevemente o attenua il suono quando l'unità è accesa.
 - Se viene tenuto premuto, spegne l'unità.
 - 2 • Consente di modificare le bande FM/AM/DAB mediante \blacktriangle U.
 - Consente di modificare le stazioni predefinite con D \blacktriangledown .
 - Cambia la cartella di MP3/WMA/WAV.
 - Durante la riproduzione di un disco MP3 su un CD changer compatibile con il formato MP3:
 - Se viene premuto brevemente, cambia il disco.
 - Se viene tenuto premuto, cambia la cartella.
 - Durante l'ascolto tramite iPod Apple:
Connesso a KS-PD100:
 - Consente di mettere in pausa o riprendere la riproduzione con D \blacktriangledown .
 - Entrare nel menu principale con \blacktriangle U. (Ora \blacktriangle U/D \blacktriangledown / \blacktriangleleft R/F \blacktriangleright funzionano come pulsanti di selezione del menu.)*
- * \blacktriangle U: Consente di tornare al menu precedente.
D \blacktriangledown : Consente di confermare la selezione.
- Connesso al jack di ingresso USB:**
- Premere e tenere premuto per accedere al menu principale.
 - Premere brevemente per selezionare il menu di interesse.
 - Premere e tenere premuto per passare rapidamente a ciascun livello del menu principale.
- 3 • Regolano il livello del volume.
 - 4 • Seleziona la modalità sonora (iEQ: equalizzatore intelligente).
 - 5 • Seleziona la sorgente.
 - 6 • Per il telefono cellulare Bluetooth:
 - Risponde alle chiamate se premuto brevemente.
 - Rifiuta le chiamate se tenuto premuto.
 - 7 • Se viene premuto brevemente, viene effettuata la ricerca delle stazioni.
 - Se viene tenuto premuto, la traccia avanza o retrocede.
 - Premere brevemente per cambiare le tracce.

- Durante l'ascolto tramite iPod in modalità di selezione del menu:

Connesso a KS-PD100:

- Premere brevemente per selezionare una voce. (Quindi premere D ▼ per confermare la selezione.)

- Tenere premuto per saltare 10 voci alla volta.

Connesso al jack di ingresso USB:

- Premere e tenere premuto per avviare direttamente la riproduzione della cartella selezionata.
- Salta indietro/salta avanti per audio Bluetooth.

Ascolto della radio

1	SOURCE 	Selezionare "TUNER".
2	BAND 	Selezione delle bande. FM1 → FM2 → FM3 → AM
3		Ricerca una stazione da ascoltare—Ricerca automatica. Ricerca manuale: Tenere premuto uno dei due pulsanti fino a che "M" non inizia a lampeggiare sul display, quindi premere lo stesso pulsante ripetutamente. • Quando si riceve una trasmissione stereo FM con un segnale sufficientemente forte, sul display si illumina l'indicazione ST.

■ Se la ricezione di una trasmissione FM stereo è disturbata

1 MODE



2 MONO

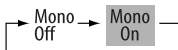

La ricezione viene migliorata, ma verrà perso l'effetto stereo.

- **MO** si illumina sul display.

3 Uscire dall'impostazione.

MODE



■ Preimpostazione automatica delle stazioni FM—SSM (Strong-station Sequential Memory)

È possibile impostare fino a 6 stazioni predefinite per ciascuna banda.

1 Mentre si ascolta una stazione...

MODE



2 SSM



3 SSM

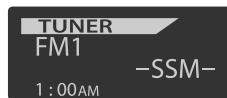

Viene effettuata la ricerca e la memorizzazione automatica delle stazioni FM locali che emettono i segnali di maggiore intensità, per la banda FM selezionata.

Continua alla pagina seguente

Impostazione predefinita manuale

Es.: Memorizzazione di una stazione FM sui 92,5 MHz nel numero predefinito 4 della banda FM1.

Uso dei pulsanti numerici



Il numero preimpostato lampeggia brevemente.

Uso dell'elenco stazioni predefinite

- Quando viene visualizzata l'indicazione **BACK** sul display, è possibile ritornare alla schermata precedente premendo il pulsante 3.

1 Eseguire i passi 1 e 2 di "Uso dei pulsanti numerici" in alto.

- Tenendo premuti ▲ / ▼, viene visualizzato l'elenco di stazioni predefinite (passare al punto 4).



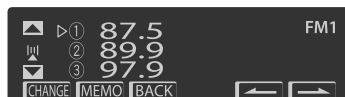

3 Visualizzare l'elenco stazioni predefinite.



4 Selezionare il numero predefinito nel quale salvare.



- È possibile passare agli elenchi di altre bande FM premendo ripetutamente i pulsanti numerici 5 () o 6 ()

5 Memorizzare la stazione.

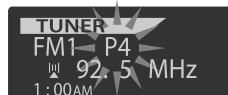

Ascolto della stazione predefinita dall'elenco delle stazioni predefinite

1 Visualizzare l'elenco di stazioni predefinite, quindi selezionare la stazione predefinita che si desidera ascoltare.

2 Inserire la stazione selezionata.





Le funzionalità seguenti sono disponibili solo per le stazioni RDS FM.

Ricerca di programmi RDS FM— Ricerca PTY

È possibile ricercare i propri programmi preferiti trasmessi selezionandone il codice PTY.

- Quando viene visualizzata l'indicazione **BACK** sul display, è possibile ritornare alla visualizzazione precedente premendo il pulsante 3.

- Quando viene visualizzata l'indicazione  /  sul display, è possibile passare ad altri elenchi premendo ripetutamente il pulsante 5 o 6.

1  [Tenere premuto]

2 Selezionare "Search".



L'elenco dei tre codici PTY predefiniti viene visualizzato sul display.

3 Selezionare un codice PTY.

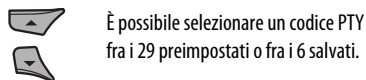

È possibile selezionare un codice PTY fra i 29 preimpostati o fra i 6 salvati.

- Per memorizzare i tipi di programmi preferiti, vedere di seguito.

4 Avviare la ricerca del programma preferito.



Se una stazione trasmette un programma con lo stesso codice PTY selezionato, l'unità viene sintonizzata su tale stazione.

Memorizzazione dei programmi preferiti

È possibile memorizzare sei tipi di programma preferiti.

- Quando viene visualizzata l'indicazione  sul display, è possibile ritornare alla visualizzazione precedente premendo il pulsante 3.

1  [Tenere premuto]

2 Selezionare "Memory".



3 Selezionare un numero predefinito ("Preset1" – "Preset6") nel quale si vuole salvare.

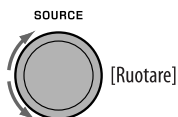

4 Selezionare uno dei codici PTY.



5 Salvare il codice PTY selezionato.



Es.: Quando viene selezionato "Classics" nel punto 5

6 Ripetere i punti 3 a 5 per memorizzare altri codici PTY in altri numeri predefiniti.

7 Uscire dall'impostazione.



■ Attivazione della ricezione TA/PTY in standby

Ricezione in TA Standby





Continua alla pagina seguente

L'indicazione **TP** si illumina o lampeggia sul display.

- Se **TP** è acceso, l'unità passerà temporaneamente ai notiziari di informazione sul traffico (TA), se disponibili, da qualsiasi sorgente diversa da AM. Il volume passa al livello predefinito TA, se il livello attuale è inferiore al livello predefinito (vedere pagina 30).
- Se **TP** lampeggia, la ricezione in TA standby non è ancora attiva. Sintonizzare l'unità su un'altra stazione che fornisca i segnali RDS.

Per disattivare la ricezione in TA Standby, premere nuovamente T/P. **TP** si spegne.

Ricezione in PTY Standby

- 1**  **MODE**
M
- 2**  **PTY**
B
PTY Off ↔ **Codice PTY attualmente selezionato**

3 Selezionare un codice PTY.

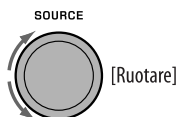

4 Uscire dall'impostazione.



L'indicazione **PTY** si illumina o lampeggia sul display.

- Se **PTY** è acceso, l'unità passerà temporaneamente al programma PTY preferito da qualsiasi sorgente diversa da AM.
- Se **PTY** lampeggia, la ricezione in PTY standby non è ancora attiva. Sintonizzare l'unità su un'altra stazione (o servizio) che fornisca i segnali RDS.

Per disattivare la ricezione in PTY Standby, selezionare "Off" nel secondo passo **2**. **PTY** si spegne.

- Con un sintonizzatore DAB collegato, la ricezione in standby TA/PTY è anche in grado di ricercare servizi. (Vedere anche pagina 23).
- L'unità non si sposta fra i notiziari di informazione sul traffico e i programmi PTY quando viene stabilita una chiamata tramite "BT-PHONE".

Tracking dello stesso programma —Network-Tracking Reception

Quando si viaggia in un'area in cui la ricezione FM non è sufficiente, questa unità si sintonizza automaticamente su un'altra stazione RDS FM della stessa rete che trasmetta lo stesso programma con segnali di intensità maggiore (vedere l'illustrazione seguente).

Programmare A trasmissione su diverse aree di frequenza (01 – 05)

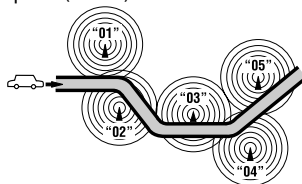

Al momento della consegna, è attivata la funzione Network-Tracking Reception.

Per modificare la funzione Network-Tracking Reception, vedere "AF-Regn'l" a pagina 30.

- Quando il sintonizzatore DAB è collegato, fare riferimento alla sezione "Tracking dello stesso programma—Ricezione di frequenze alternative (DAB AF)" a pagina 24.

Selezione automatica della stazione—Ricerca di programmi

- Solitamente quando si premono i tasti numerici, l'unità si sintonizza sulle corrispondenti stazioni predefinite. Se i segnali della stazione predefinita FM RDS non sono sufficientemente forti per una buona ricezione, attraverso i dati AF (Alternative Frequency) l'unità si sintonizza su un'altra frequenza che trasmette lo stesso programma della stazione predefinita originaria.
- Sono necessari alcuni secondi perché l'unità si sintonizzi su un'altra stazione mediante la ricerca di programmi.
 - Vedere anche pagina 30.

Operazioni con i dischi

Tutte le tracce verranno riprodotte ripetutamente finché non si cambia sorgente o si espelle il disco.

Attenzione:

Assicurarsi di scollegare il dispositivo USB prima di aprire il pannello di controllo, poiché potrebbe bloccare il meccanismo di apertura.

- Per scollegare il dispositivo USB, vedere a pagina 13.

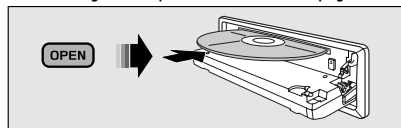

Per interrompere l'ascolto ed espellere il disco



- Per attivare un'altra sorgente di riproduzione, premere SOURCE.

Blocco dell'espulsione disco



Per annullare il blocco, ripetere la stessa procedura.

Premendo (o tenendo premuti) i seguenti tasti, è possibile...

	[Premere] Selezionare una traccia [Tenere premuto] Avanti/ indietro rapido di tracce
 *1	MP3/WMA: Selezionare una cartella
 7 12	Individuare una cartella*3 (per disco MP3/WMA) o traccia specifica direttamente (Tasti numerici)*2

*1 Tenendo premuto uno di questi pulsanti viene visualizzato l'elenco delle cartelle (vedere pagina 12).

*2 Premere per selezionare i numeri da 1 a 6; tenere premuto per selezionare i numeri da 7 a 12.

*3 È richiesta l'assegnazione di un numero a 2 cifre all'inizio dei nomi delle cartelle (01, 02, 03 ecc.)

Una volta premuto M MODE, premere i pulsanti seguenti per...

 	Saltare 10 tracce MP3/WMA: nell'ambito della stessa cartella
 8	Repeat Track: Ripetere la traccia corrente
	Repeat Folder: MP3/WMA: Ripetere la cartella corrente
 9	Random Folder: MP3/WMA: Riprodurre tutte le tracce della cartella corrente a caso, quindi quelle delle cartelle successive
	Random Disc: Riprodurre tutte le tracce casualmente

- È possibile annullare la modalità di riproduzione selezionando "Off" o premendo il tasto numerico 4 ().

■ Selezione di una cartella/traccia dall'elenco (solo per file MP3/WMA)

- Quando viene visualizzata l'indicazione **BACK** sul display, è possibile ritornare alla schermata precedente premendo il pulsante 3.

1 **MODE**



2 Selezionare "LIST".



3 Selezionare un tipo di elenco.

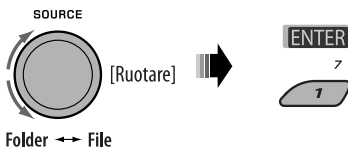

4 Selezionare una voce.



Es.: Quando viene selezionato "File" nel punto 3

- È possibile passare ad altri elenchi premendo ripetutamente i pulsanti numerici 5 () o 6 ().

5 Inserire la voce selezionata.

Ⓐ Con l'elenco dei file selezionato

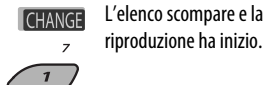

Ⓑ Con l'elenco delle cartelle selezionato



- Se viene selezionata la cartella corrente verrà visualizzato l'elenco dei file, quindi ripetere i passaggi 4 e 5 Ⓐ per iniziare la riproduzione.
- Se viene selezionata un'altra cartella, la riproduzione viene avviata dal primo file della cartella selezionata.

Riproduzione del dispositivo USB

È possibile collegare un'unità di archiviazione di massa USB, come una memoria USB, un riproduttore audio digitale*, un hard disk portatile ecc. all'unità.

- Al jack di ingresso USB è possibile inoltre collegare un Apple iPod. Per ulteriori informazioni sul funzionamento, fare riferimento alle pagine 20 e 21.

Questa unità è in grado di riprodurre tracce MP3/WMA/WMA-DRM10*/WAV immagazzinate in una memoria USB.

* È possibile collegare sia dispositivi MTP (Media Transfer Protocol) che unità di archiviazione di massa USB. Vedere anche pagina 36.

Tutte le tracce verranno riprodotte ripetutamente finché non si cambia sorgente o si rimuove il dispositivo USB.

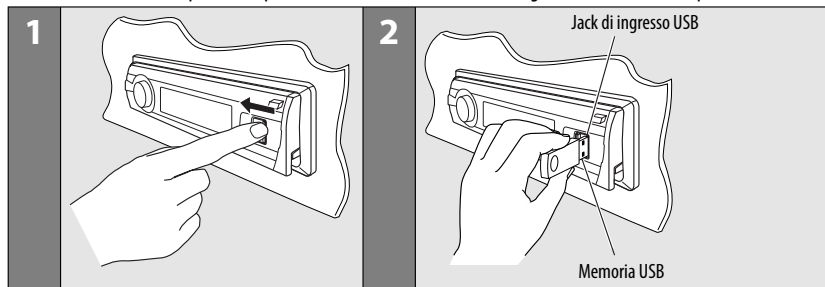

Se è stato collegato un dispositivo USB...



La riproduzione ha inizio dal punto in cui è stata precedentemente interrotta.

- Se è attualmente collegato un dispositivo USB diverso, la riproduzione inizia dal principio.

Per interrompere l'esecuzione e scollegare il dispositivo USB

È sufficiente estrarre il dispositivo dall'unità.

- Per attivare un'altra sorgente di riproduzione, premere SOURCE.

È possibile eseguire un dispositivo USB nello stesso modo in cui vengono eseguiti i file di un disco (vedere le pagine 11 e 12).

- È possibile riprodurre file WAV seguendo le istruzioni per i file MP3/WMA alle pagine tra 11 e 12.

Attenzione:

- Non utilizzare il dispositivo USB se può distrarre dalla guida.
- Non rimuovere e collegare il dispositivo USB ripetutamente mentre l'indicazione "Reading" appare sul display.
- Non avviare il motore del veicolo con un dispositivo USB collegato.
- Questa unità potrebbe non essere in grado di riprodurre alcuni tipi di dispositivi USB.
- L'operatività e l'alimentazione potrebbero non funzionare come previsto per alcuni tipi di dispositivi USB.
- Non è possibile collegare un computer al terminale d'ingresso USB dell'unità.
- Assicurarsi di eseguire il backup di tutti i dati importanti per evitarne la perdita.
- Non lasciare dispositivi USB all'interno del veicolo, non esporre a luce solare o alte temperature, per evitare la deformazione e il danneggiamento del dispositivo.
- Alcuni dispositivi USB potrebbero non funzionare immediatamente dopo l'accensione.
- Per ulteriori informazioni sul funzionamento del dispositivo USB, fare riferimento a pagina 36.

Uso di dispositivi Bluetooth®

Per l'uso di dispositivi Bluetooth è necessario collegare l'**adattatore Bluetooth** (KS-BTA200) al jack del caricatore CD sulla parte posteriore di questa unità.

- Fare inoltre riferimento alle istruzioni fornite con l'adattatore e il dispositivo Bluetooth.
- Fare riferimento all'elenco in dotazione per verificare quali paesi supportano la funzione Bluetooth®.

La prima volta che s'impiega una periferica Bluetooth con questa unità ("BT-PHONE" e "BT-AUDIO") è innanzi tutto necessario eseguire la connessione Bluetooth wireless tra i due apparecchi.

- Una volta stabilito il collegamento, questo rimane registrato sull'unità anche in caso di ripristino. È possibile registrare sino a un massimo di cinque periferiche.
- È possibile collegare solo un dispositivo per volta per ogni sorgente ("BT-PHONE" e "BT-AUDIO").

ITALIANO

Registrazione di un dispositivo Bluetooth

Metodi di registrazione (accoppiamento)

Utilizzare una delle seguenti voci del menu Bluetooth per registrarsi e stabilire il collegamento con un dispositivo.

- Selezionare "BT-PHONE" o "BT-AUDIO" come sorgente per l'utilizzo del menu Bluetooth.

Open	Preparare l'unità per stabilire un nuovo collegamento Bluetooth. Il collegamento viene effettuato tramite l'utilizzo del dispositivo Bluetooth.
Search	Preparare l'unità per stabilire un nuovo collegamento Bluetooth. Il collegamento viene effettuato tramite l'utilizzo dell'unità.

- Quando viene visualizzata l'indicazione **BACK** sul display, è possibile ritornare alla schermata precedente premendo il pulsante 3.

Registrazione tramite "Open"

Preparazione: Attivare la funzione Bluetooth della periferica.

1 Selezionare "BT-PHONE" o "BT-AUDIO".

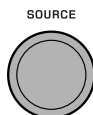

2 Selezionare "NEW".



3 Accedere al menu delle impostazioni.



4 Selezionare "Open".



5 Inserire nell'unità il codice PIN (Personal Identification Number) desiderato.

- È possibile inserire un numero a discrezione personale (compreso fra 1 e 16 cifre). [Valore predefinito: 0000]
- Per inserire un codice PIN composto da meno di 4 cifre, premere il tasto numerico 5 (**CLEAR**) per eliminare il codice PIN (0000) iniziale.

* Alcuni dispositivi sono dotati di un proprio codice PIN. Inserire il codice PIN specificato nell'unità.

- 1 Spostarsi alla posizione della cifra successiva (o precedente).



- 2 Selezionare un numero o uno spazio vuoto.

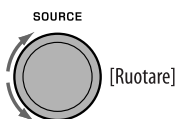

- 3 Ripetere le fasi 1 e 2 fino al completamento del codice PIN.
4 Confermare la selezione.

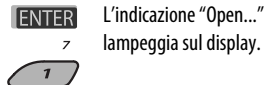

6 Utilizzare il dispositivo Bluetooth per cercare e collegarsi.

Inserire nel dispositivo da collegare il codice PIN appena selezionato per l'unità. Sul display appare "Connected (seguito dal nome del dispositivo)". Il collegamento viene stabilito ed è possibile far operare il dispositivo tramite l'unità.

Il dispositivo rimane registrato anche dopo il suo scollegamento. Per connettere la stessa periferica a partire dalla volta successiva è necessario selezionare "Connect" (oppure attivare "Auto Connect"). (Vedere di seguito e a pagina 33).

Collegamento di un dispositivo

Eseguire i passaggi da 1 – 3 a pagina 14, quindi...

1 • Selezionare "Search" per ricercare i dispositivi disponibili.

L'unità effettua una ricerca e visualizza una lista dei dispositivi disponibili.

Se non rileva alcuna periferica disponibile mostra il messaggio "Device Not Found".

• Selezionare "Special" per collegare un dispositivo speciale.

L'unità visualizza l'elenco dei dispositivi preimpostati.

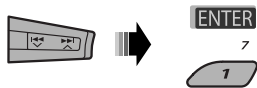

2 Selezionare il dispositivo da collegare.



3 • Per i dispositivi disponibili...

- 1 Inserire nell'unità il codice PIN assegnato alla periferica da connettere.

Fare riferimento alle istruzioni fornite in dotazione con il dispositivo per verificare il codice PIN.

- 2 Utilizzare il dispositivo Bluetooth per collegarsi.

Il collegamento viene stabilito ed è possibile far operare il dispositivo tramite l'unità.

• Per i dispositivi speciali...

Utilizzare "Open" o "Search" per collegarsi.

Collegamento/scollegamento/eliminazione dei dispositivi registrati

1 Selezionare "BT-PHONE" o "BT-AUDIO".

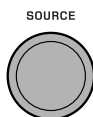

2 Selezionare il dispositivo registrato da collegare/scollegare/eliminare.



3 Accedere al menu delle impostazioni.



4 • Selezionare rispettivamente "Connect" o "Disconnect" per collegare o scollegare il dispositivo selezionato.



Continua alla pagina seguente



- Selezionare “Delete” e quindi confermare la selezione.



Premere il tasto numerico 3 per selezionare “No” oppure tornare alla schermata precedente.

È possibile impostare l’unità in modo da collegare automaticamente i dispositivi Bluetooth al suo avvio (Si prega di vedere al riguardo la funzione “Auto Connect” descritta a pagina 33.)

Uso di telefoni cellulari Bluetooth

1		Selezionare “BT-PHONE”.
2		Accedere al menu Bluetooth.
3	—	Stabilire la connessione con un dispositivo ed avviare quindi una chiamata (oppure eseguire le impostazioni desiderate con il menu Bluetooth).

In caso di chiamata in entrata....

“BT-PHONE” viene automaticamente selezionato come sorgente.

Quando si attiva la funzione “Auto Answer”

L’unità risponde automaticamente alle chiamate in entrata, fare riferimento a pagina 33.

- Quando “Auto Answer” è disattivato, premere un tasto qualsiasi (tranne ϕ /I/ATT/selettore di comando) per rispondere alla chiamata in entrata.

Per porre fine alla chiamata

Tenere premuto un pulsante qualsiasi (tranne ϕ /I/ATT/selettore di comando).

- È possibile regolare il livello del volume del microfono (fare riferimento a pagina 33).

Al ricevimento di un SMS....

Se il telefono cellulare supporta i messaggi di testo SMS e “Message Info” (informazioni messaggi) è impostato su “Auto” (fare riferimento a pagina 33), l’unità squilla e sul display appare “Received Message” (ricezione messaggio) per avvisare che un messaggio sta per arrivare.

■ Effettuare una chiamata

Le chiamate telefoniche sono eseguibili con una delle opzioni del menu di digitazione.

- Quando viene visualizzata l'indicazione **BACK** sul display, è possibile ritornare alla schermata precedente premendo il pulsante 3.

1 Selezionare "BT-PHONE".

SOURCE



2 Accedere al menu delle impostazioni.

MODE



3 Selezionare "Dial Menu".



4 Seleziona il metodo di esecuzione delle chiamate.

SOURCE



[Ruotare]



- **Redial***: Mostra l'elenco dei numeri già composti. Procedere al passo successivo.
- **Received***: Mostra l'elenco delle chiamate ricevute. Procedere al passo successivo.
- **Phonebook***: Mostra la rubrica telefonica del telefono cellulare connesso. Procedere al passo successivo.
- **Missed***: Mostra l'elenco delle chiamate mancate (alle quali non si è risposto). Procedere al passo successivo.
- **Number**: Mostra lo schermo di composizione del numero telefonico. Vedere la sezione relativa all'immissione del numero di telefono sulla colonna di destra.
- **Voice Dial** (Disponibile esclusivamente se il telefono cellulare connesso è provvisto della capacità di riconoscimento vocale): Pronunciare il nome della persona che si desidera chiamare (frase registrata).

* **Appare solo quando il telefono cellulare è provvisto di queste funzioni.**

- Qualora non apparisse, trasferire in questa unità la rubrica telefonica del cellulare. (Si prega di vedere al riguardo il manuale d'istruzioni fornito con il telefono cellulare in uso.)
- Con alcuni tipi di telefono cellulare il trasferimento della rubrica telefonica è automatico.

5 Selezionare il nome o il numero da chiamare.



Come comporre i numeri telefonici

SOURCE



[Ruotare] per selezionare una cifra.



Fare scorrere la posizione d'inserimento.



Confermare la selezione.

Continua alla pagina seguente

Uso dei comandi vocali

- 1** **MODE**  Sul display viene visualizzata l'indicazione "Say...".
- 2** **Pronunciare il nome della persona che si desidera chiamare (frase registrata).**

 - È inoltre possibile utilizzare i comandi vocali dal menu di digitazione. Selezionare "Voice Dial" dal menu di digitazione.
 - Se il telefono cellulare non supporta il sistema di riconoscimento vocale, sul display appare l'indicazione di errore "Error".

Predefinizione di numeri telefonici

È possibile predefinire fino a sei numeri telefonici.

- Quando viene visualizzata l'indicazione **BACK** sul display, è possibile ritornare alla schermata precedente premendo il pulsante 3.
- 1** **Visualizzare il numero telefonico da preimpostare usando una delle opzioni del menu di digitazione.**

2 Selezionare un numero di telefono.



È inoltre possibile inserire un nuovo numero da chiamare (vedere anche "Come comporre i numeri telefonici" a pagina 17).

3 Selezionare un numero preselezionato da salvare.



[Tenere premuto]

Per chiamare un numero preimpostato



Quando il telefono Bluetooth è selezionato....



Uso di riproduttori audio Bluetooth

- Le indicazioni sul display e le operazioni differiscono in base alla disponibilità nel riproduttore audio collegato.

SOURCE 	<p>Selezionare "BT-AUDIO".</p> <p>Se la riproduzione non inizia automaticamente, avviarla utilizzando il riproduttore audio Bluetooth.</p>
---	---

	Salta indietro/salta avanti
	Avvia e mette in pausa la riproduzione.
MODE 	Accedere al menu delle impostazioni (elenco delle periferiche)

- Fare inoltre riferimento alle pagine 15 e 16 per collegamento/scollegamento/eliminazione di dispositivi registrati.

Informazioni sulla funzione Bluetooth:



Per ottenere maggiori informazioni sulla funzione Bluetooth si invita a visitare il sito JVC all'indirizzo:
<<http://www.jvc-victor.co.jp/english/car/>>.



Ascolto del CD changer

È consigliato l'utilizzo di un CD changer JVC compatibile con il formato MP3 con l'unità. È possibile collegare un caricatore CD all'apposito jack sulla parte posteriore dell'unità.

- È possibile riprodurre solo dischi CD (compresi CD Text) e MP3 comuni.

Preparazione: Verificare che "Changer" sia selezionato come impostazione per l'ingresso esterno (vedere pagina 30).

1		Selezionare "CD-CH".
2		Selezionare un disco per avviare la riproduzione. [Premere] Per selezionare il numero di un disco compreso tra 1 e 6. [Tenere premuto] Per selezionare il numero di un disco compreso tra 7 e 12.

	[Premere] Selezionare una traccia [Tenere premuto] Avanti/indietro rapido di tracce
	* MP3: Selezione cartella









* Tenendo premuto uno di questi pulsanti viene visualizzato l'elenco dei dischi (vedere pagina 12).

Per selezionare un disco/cartella/traccia dall'elenco

Vedere "Selezione di una cartella/traccia dall'elenco (solo per file MP3/WMA)" a pagina 12.

Selezionare "Disc" al punto **3** per visualizzare l'elenco dei dischi sul CD changer.

Una volta premuto M MODE, premere i pulsanti seguenti per...

	Saltare 10 tracce
	MP3: nell'ambito della stessa cartella
	Repeat Track: Ripetere la traccia corrente
	Repeat Folder: MP3: Ripetere tutte le tracce della cartella corrente
	Repeat Disc: Ripetere tutte le tracce del disco corrente
	Random Folder: MP3: Riprodurre casualmente tutte le tracce della cartella corrente, quindi le tracce della cartella successiva
	Random Disc: Riprodurre casualmente tutte le tracce del disco corrente
	Random All: Riproduzione casuale di tutte le tracce di tutti i dischi inseriti nel caricatore

- È possibile annullare la modalità di riproduzione selezionando "Off" o premendo il tasto numerico 4 ().

Ascolto dell'iPod

È possibile eseguire brani in un iPod Apple nei modi seguenti:

- Collegando al jack di ingresso USB presente sul pannello di controllo il cavo USB fornito con l'iPod.
- Collegando l'adattatore di interfaccia KS-PD100 per iPod (acquistato separatamente) al jack del CD Changer nella parte posteriore dell'unità..

Preparazione: Verificare che "Changer" sia selezionato come impostazione per l'ingresso esterno (vedere pagina 30).



- È possibile controllare la riproduzione dall'unità.
- La riproduzione si interrompe quando si sceglie l'iPod. Per attivare un'altra sorgente di riproduzione, premere SOURCE.
- Per ulteriori dettagli, fare riferimento anche al manuale fornito in dotazione con l'iPod.

Attenzione:





















- Non utilizzare l'iPod se può distrarre dalla guida.
- Assicurarsi di eseguire il backup di tutti i dati importanti per evitarne la perdita.

1	—	Collegare un iPod al jack in ingresso USB o attraverso l'adattatore KS-PD100. La riproduzione riprende automaticamente dal punto in cui è stata precedentemente interrotta. <ul style="list-style-type: none">• Se è stato collegato un iPod, premere SOURCE per selezionare "USB-iPod" o "iPod" come sorgente di riproduzione.
2		Selezionare una traccia.
3	—	Regolare il volume e l'audio in base alle proprie preferenze. (Vedere le pagine 26 e 27).





Controllo della riproduzione dall'unità

Pulsante	Per l'iPod collegato attraverso l'adattatore KS-PD100	Per l'iPod collegato al jack di ingresso USB
	[Premere] Passaggio alle tracce precedenti o successive [Tenere premuto] Avanzamento/riavvolgimento rapido della traccia durante la riproduzione	[Premere] Passaggio alle tracce precedenti o successive [Tenere premuto] Avanzamento/riavvolgimento rapido della traccia durante la riproduzione
	[Premere] Visualizza il menu principale quando si preme ▲. Pausa/riavvio della riproduzione quando si preme ▼.	[Tenere premuto] Visualizza il menu principale [Premere] Passaggio al menu in alto di "Playlists", "Artists", "Albums", "Songs", "Podcasts", "Genres", "Composers" o "Audiobooks" nel menu principale. <ul style="list-style-type: none">• Anche premendo i pulsanti numerici (1 – 6) o tenendo premuto 1 (7) e 2 (8) è possibile selezionare i menu superiori predefiniti.
	—	[Premere] Messa in pausa o ripresa della riproduzione

■ Selezione di una traccia dal menu

No.	Operazione	Per l'iPod collegato attraverso l'adattatore KS-PD100	Per l'iPod collegato al jack di ingresso USB
1	Entrare nel menu principale.		 [Tenere premuto] 
2	Selezionare il menu desiderato.	 Playlists ↔ Artists ↔ Albums ↔ Songs ↔ Genres ↔ Composers	  Playlists ↔ Artists ↔ Albums ↔ Songs ↔ Podcasts ↔ Genres ↔ Composers ↔ Audiobooks
3	Confermare la selezione.	 • Tenendo premuto    /   è possibile effettuare l'avanzamento rapido durante la ricerca di brani nel menu principale. • Se una traccia è selezionata, la riproduzione viene avviata automaticamente. • Se la voce selezionata ha un altro livello, entrare nel livello. Ripetere i passaggi 2 e 3 fino alla riproduzione della traccia desiderata.	 • Tenendo premuto    è possibile avviare direttamente la riproduzione della voce selezionata. • Tenendo premuto    è possibile tornare al menu precedente. • Tenendo premuto  /  è possibile effettuare l'avanzamento rapido in qualsiasi livello nel menu principale.

Una volta premuto M MODE, premere i pulsanti seguenti per...

 	Repeat One: Come per "Ripeti Uno". Repeat All: Come per "Ripeti Tutti". Repeat Off: Annulla.
 	Random Album*: Come per "Casuale Album". Random Song: Come per "Casuale Brani". Random Off: Annulla.

* Funziona solo se si seleziona l'opzione "All Albums" o "All" di "Albums" nel "MENU" principale.





La modalità di selezione del menu sarà annullata:

- Se non si esegue alcuna operazione per circa:
 - 5 secondi per un iPod collegato per mezzo dell'adattatore KS-PD100.
 - 15 secondi per un iPod collegato al jack di ingresso USB.
- Quando si conferma la selezione di una traccia.

Ascolto del sintonizzatore DAB

Prima dell'utilizzo, collegare il **sintonizzatore DAB JVC**, KT-DB1000 (acquistato separatamente) al jack del CD changer nella parte posteriore dell'unità.

Preparazione: Verificare che "Changer" sia selezionato come impostazione per l'ingresso esterno (vedere pagina 30).

1		Selezionare "DAB".
2		Selezione delle bande. 
3		Ricerca un gruppo. Ricerca manuale: tenere premuto uno dei due pulsanti fino a che "M" non inizia a lampeggiare sul display, quindi premere lo stesso pulsante ripetutamente.
4		Selezionare un servizio (primario o secondario) da ascoltare.

■ Quando i suoni circostanti interferiscono con l'ascolto

Unitamente ai normali segnali di programma alcuni servizi forniscono segnali di controllo della gamma dinamica (DRC). Il segnale DRC rinforza i livelli sonori più bassi per migliorare l'ascolto.



2 Selezionare uno dei livelli di segnale DRC (1, 2 o 3).

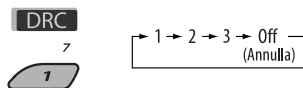

- L'effetto si accentua all'aumentare del numero.

3 Uscire dall'impostazione.





DRC compare sul display.

- **DRC** verrà evidenziato solo quando l'unità riceve segnali DRC dal servizio selezionato.





■ Memorizzazione di servizi DAB

È possibile impostare 6 servizi DAB (primari) per ciascuna banda.

- Quando viene visualizzata l'indicazione **BACK** sul display, è possibile ritornare alla visualizzazione precedente premendo il pulsante 3.
- Quando viene visualizzata l'indicazione  /  sul display, è possibile passare ad altri elenchi premendo ripetutamente il pulsante 5 o 6.

Es.: Memorizzazione di un gruppo (servizio primario) nel numero predefinito 4 della banda DAB 1.

Utilizzo dei pulsanti numerici

-  →  → DAB2 → DAB3
- Selezionare un gruppo (servizio primario).

-  [Tenere premuto] Il numero preimpostato "P4" viene visualizzato nel display.

Uso dell'elenco stazioni predefinite

- Seguire i punti 1 e 2 sopra.
 - Tenendo premuti ▲ / ▼, viene visualizzato l'elenco di stazioni predefinite (passare al punto 4).

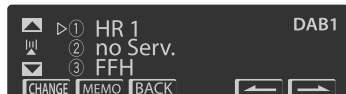
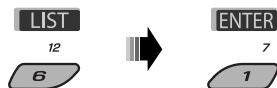

- Visualizzare l'elenco stazioni predefinite.



- Selezionare un numero predefinito nel quale si vuole salvare.



- Memorizzare il servizio.

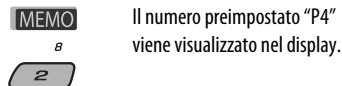

Per ascoltare un servizio predefinito tramite l'elenco dei servizi predefiniti

- Visualizzare l'elenco di stazioni predefinite, quindi selezionare il servizio DAB predefinito che si desidera ascoltare.
- Inserire il servizio DAB selezionato.



Uso della ricezione in standby

È possibile utilizzare tre tipi di ricezione in standby.

- Ricezione in standby dei notiziari di informazione sul traffico stradale (ricezione TA Standby)
- Ricezione in standby degli annunci
- Ricezione in PTY Standby

Attivazione/disattivazione della ricezione in standby TA/PTY

- Il funzionamento è lo stesso illustrato alle pagine 9 e 10 per le stazioni FM RDS.
- Non è possibile memorizzare codici PTY separatamente per il sintonizzatore DAB e il sintonizzatore FM.

Ricezione in standby degli annunci

La ricezione in standby degli annunci consente la commutazione temporanea dell'unità sul programma preferito (tipo di annunci).

Per attivare la ricezione in standby degli annunci e selezionare il tipo di annunci



Continua alla pagina seguente

2 Attivare la ricezione in standby degli annunci.

Il codice del tipo di annuncio selezionato viene visualizzato.



3 Selezionare un tipo di annuncio.

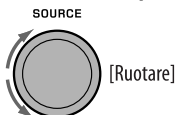

4 Uscire dall'impostazione.



L'indicazione **ANN** si illumina o lampeggia sul display di riproduzione.

- Se l'indicazione **ANN** si accende, la ricezione in standby degli annunci è attiva.
- Se l'indicazione **ANN** lampeggia, la ricezione in standby degli annunci non è ancora attiva. Per attivare, è necessario sintonizzare l'unità su un altro servizio che fornisca i relativi segnali. L'indicazione **ANN** smetterà di lampeggiare e rimarrà accesa.

Per disattivare la Ricezione in standby degli annunci

Selezionare "Announce Off" al punto 2.

ANN si spegne.

Per visualizzare le informazioni dei segmenti di indicazione dinamica (DLS)

Mentre si ascolta un gruppo che supporta il servizio DLS....

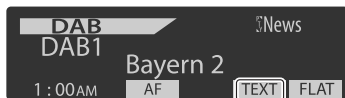

Compare quando viene ricevuto un servizio che offre funzionalità di segmenti di indicazione dinamica (DLS)—testi radio DAB.

- Durante il funzionamento dell'unità, il display DLS viene temporaneamente disattivato.

Tipi di annunci

Travel, Warning, News, Weather, Event, Special, Rad Inf (Informazioni radio), Sports, Finance

Tracking dello stesso programma—Ricezione di frequenze alternative (DAB AF)

Attivando la Ricezione frequenze alternative è possibile continuare ad ascoltare lo stesso programma.

- **Durante la ricezione di un servizio DAB:** Quando si viaggia in un'area in cui non è possibile ricevere un servizio, l'unità si sintonizza automaticamente su un altro gruppo o stazione FM RDS che trasmette lo stesso programma.
- **Durante la ricezione di una stazione FM RDS:** Quando si viaggia in un'area in cui un servizio DAB sta trasmettendo lo stesso programma della stazione RDS FM, l'unità si sintonizza automaticamente sul servizio DAB.

La Ricezione frequenze alternative è attivata per impostazione di fabbrica.

Per disattivare la funzione Ricezione alternativa, vedere pagina 30.

Ascolto di altri componenti esterni

È possibile collegare un componente esterno a:

- Presa del caricatore CD sulla parte posteriore dell'unità tramite i seguenti tipi di adattatore:
 - **Adattatore per ingresso, KS-U57**
 - **Adattatore per ingresso ausiliario, KS-U58**

Preparazione: Verificare che "Ext Input" sia selezionato come impostazione per l'ingresso esterno, vedere pagina 30.

- Ingresso AUX (ausiliario) del pannello di comando.

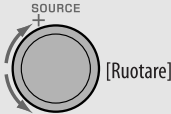
1		Selezionare "EXT IN" o "AUX IN".
2	—	Accendere il componente collegato e avviare la riproduzione della sorgente.
3		Regolare il volume.
4	—	Regolare l'audio in base alle proprie preferenze (vedere le pagine 26 e 27).

ITALIANO

Collegamento di un componente esterno all'ingresso AUX

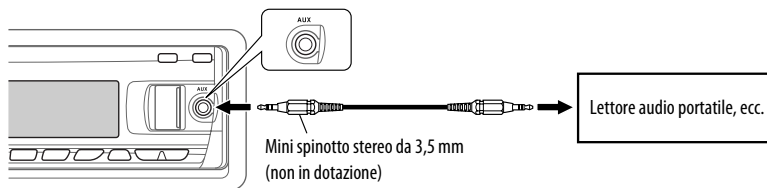

Selezione di una modalità sonora predefinita

È possibile selezionare una modalità del suono predefinita adatta al genere musicale in esecuzione (iEQ: equalizzatore intelligente).

1		Accedere al menu delle impostazioni.
2		Selezionare "EQ".
3		Selezionare una modalità sonora. USER, ROCK, CLASSIC, POPS, HIP HOP, JAZZ

Impostazione valore predefinito per ciascuna modalità audio

Modalità sonora	Valore predefinito								
	Bassi			Medio (gamma media)			Alti		
	Freq.	Livello	Q	Freq.	Livello	Q	Freq.	Livello	Q
USER	60 Hz	00	Q1.25	1.0 kHz	00	Q1.25	10.0 kHz	00	–
ROCK	100 Hz	+03	Q1.0	1.0 kHz	00	Q1.25	10.0 kHz	+02	–
CLASSIC	80 Hz	+01	Q1.25	1.0 kHz	00	Q1.25	10.0 kHz	+03	–
POPS	100 Hz	+02	Q1.25	1.0 kHz	+01	Q1.25	10.0 kHz	+02	–
HIP HOP	60 Hz	+04	Q1.0	1.0 kHz	–02	Q1.0	10.0 kHz	+01	–
JAZZ	80 Hz	+03	Q1.25	1.0 kHz	00	Q1.25	10.0 kHz	+03	–

Freq.: Frequenza Q: Attenuazione Q

Regolazione del suono

È possibile selezionare una modalità del suono predefinita adatta al genere musicale in esecuzione.

- Quando viene visualizzata l'indicazione **BACK** sul display, è possibile ritornare alla schermata precedente premendo il pulsante 3 o 6.

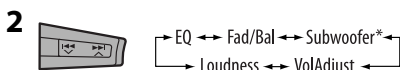

- Per l'impostazione "EQ", fare riferimento sopra.

* Visualizzato unicamente quando "L/O Mode" è impostato su "Woofer" (fare riferimento a pagina 30).

3 Regolare la voce di impostazione selezionata.

Ⓐ Fad/Bal (Affievolimento/Compensazione)

- 1 Premere il pulsante numerico 1 (**SELECT**) per passare alla schermata di regolazione "Fad/Bal".
- 2 Regolare l'equilibrio dell'uscita premendo:
 ▲ / ▼: tra i diffusori anteriori e quelli posteriori. [Da F6 a R6]
 ◀◀◀ / ▶▶▶: tra i diffusori sinistro e destro. [Da L6 a R6]

B Subwoofer

- 1 Premere il pulsante numerico 1 (**SELECT**) per passare alla schermata di regolazione "Subwoofer".
- 2 Usare **◀◀** **▶▶** **▶** **◀** per selezionare una frequenza di taglio per il subwoofer.
 - OFF: Tutti i segnali vengono inviati al subwoofer.
 - 80Hz: Le frequenze superiori ai 80 Hz non vengono riprodotte.
 - 120Hz: Le frequenze superiori ai 120 Hz non vengono riprodotte.
 - 160Hz: Le frequenze superiori ai 160 Hz non vengono riprodotte.
- 3 Ruotare il selettore di comando per regolare il livello di uscita del subwoofer. [Da 0 a 8]
- 4 Premere il pulsante numero 1 (**MORE**) per selezionare la fase del subwoofer. [0deg (normale) o 180deg (inversione)]

C VolAdjust, [Da -5 a +5]

Ruotare il selettore di comando per regolare il livello di ingresso di ciascuna sorgente (eccetto FM).

Effettuare la regolazione in modo che il livello di ingresso corrisponda al livello sonoro FM.

- Prima di effettuare una regolazione, selezionare la sorgente che si desidera regolare.

D Sonorità, [Off o On]

Ruotare il selettore di comando per selezionare "Off" o "On". Quando "On" è selezionato, le frequenze basse e alte sono aumentate in modo da ottenere un suono ben bilanciato a un livello di volume basso.

4 Uscire dall'impostazione.

SEL

**Memorizzazione di modalità sonore personalizzate**

È possibile regolare le modalità sonore e memorizzare le impostazioni.

- Quando viene visualizzata l'indicazione **BACK** sul display, è possibile ritornare alla schermata precedente premendo il pulsante 6.

1

SEL

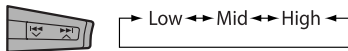
**2 Selezionare una modalità sonora.****3 Selezionare una gamma di frequenza.****4 Regolare gli elementi del suono della gamma di frequenza selezionata.**

- 1 Usare **▲** / **▼** per regolare il livello.
- 2 Premere il pulsante numero 5 (**FREQ**), quindi girare il selettore di comando per selezionare la frequenza.
- 3 Premere il pulsante numerico 5 (**Q**), quindi ruotare il selettore di comando per selezionare l'attenuazione della qualità (Q).

Elementi sonori	Gamma/voci selezionabili		
	Basso	Medio	Alto
Frequenz	60 Hz	500 Hz	10 kHz
	80 Hz	1 kHz	12.5 kHz
	100 Hz	1.5 kHz	15 kHz
	200 Hz	2.5 kHz	17.5 kHz
Livello	-6 a +6	-6 a +6	-6 a +6
Q (Attenuazione Q)	Q1.0	Q0.5	Fix
	Q1.25	Q0.75	
	Q1.5	Q1.0	
	Q2.0	Q1.25	

5 Ripetere i punti 3 e 4 per regolare altre bande di frequenza.**6 Memorizzare le impostazioni.**

Impostazioni generali—PSM

È possibile modificare le opzioni della modalità di impostazione preferita (PSM, Preferred Setting Mode) illustrate nella tabella seguente e alle pagine 29 e 31.

1 Accedere alle impostazioni PSM.



2 Selezionare un'opzione PSM.

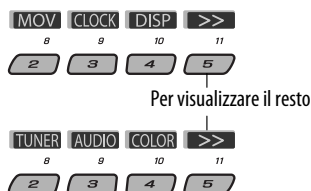

3 Selezionare un'opzione PSM.



Premendo ripetutamente uno dei pulsanti, è possibile anche passare ad una voce delle altre categorie.

4 Regolare la voce PSM selezionata.

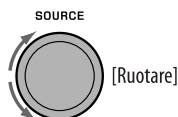

5 Ripetere i punti 2 – 4 per regolare gli altri componenti PSM, se necessario.

6 Terminare la procedura.



Categoria	Indicazione	Regolazione (_: Valore predefinito)	Impostazione, [pagina di riferimento]
MOV (filmato)	Demo Demo del display	<ul style="list-style-type: none"> • On • Off 	: La demo del display viene attivata automaticamente se non vengono effettuate operazioni per circa 20 secondi, [4]. : Annulla.
	LevelMeter Livello audio	<ul style="list-style-type: none"> • Meter 1 • Meter 2 	: Selezionare diverse configurazioni di indicatore di livello. • Premere DISP per visualizzare l'indicatore di livello selezionato.
CLOCK	Clock Disp *1 Visualizzazione orologio	<ul style="list-style-type: none"> • On • Off 	: L'orologio viene visualizzato sul display anche quando l'unità è spenta. : Annulla. Se l'unità è spenta, l'orologio può essere visualizzato per 5 secondi circa premendo DISP, [4].

*1 Se spostando la chiave di accensione su "Off" l'alimentazione non viene interrotta, si consiglia di selezionare "Off" per risparmiare la batteria del veicolo.

Categoria	Indicazione	Regolazione (_: Valore predefinito)	Impostazione, [pagina di riferimento]
CLOCK	Clock Hr Regolazione ora	0 – 23 (1 – 12AM/ 1 – 12PM)	: Valore predefinito: 0 (0:00AM), [4].
	Clock Min Regolazione minuti	00 – 59	: Valore predefinito: 00 (0:00AM), [4].
	24H/12H Modo di visualizzazione dell'ora	<ul style="list-style-type: none"> • 12Hours • 24Hours 	: Vedere anche pagina 4 per l'impostazione.
	Clock Adj Regolazione orologio	<ul style="list-style-type: none"> • Auto • Off 	: L'orologio incorporato viene regolato automaticamente utilizzando i dati CT (Clock Time) in arrivo con il segnale RDS. : Annulla.
DISP (display)	Scroll * ² Scorrimento	<ul style="list-style-type: none"> • Once • Auto • Off 	: Per le informazioni sulle tracce: scorre solo una volta attraverso le informazioni della traccia. : Per testo DAB: attiva lo scorrimento del testo DAB. : Per le informazioni sulle tracce: ripete lo scorrimento (a intervalli di 5 secondi). : Per testo DAB: attiva lo scorrimento del testo DAB. : Per le informazioni sulle tracce: annulla. : Per testo DAB: viene visualizzato solo il titolo, se disponibile. • Se viene premuto DISP per più di un secondo è possibile ottenere lo scorrimento del display indipendentemente dall'impostazione.
	Dimmer Oscuratore graduale	<ul style="list-style-type: none"> • Auto • Off • On • Time Set 	: Quando si accendono le luci del veicolo, la luce del display si attenua. : Annulla. : Attenua lievemente la luminosità del display e del tasto. : Imposta il timer per lo smorzamento, [31]. Da qualsiasi ora – A qualsiasi ora
	From – To * ³	—	: Valore predefinito: 18 – 7.
	Contrast Contrasto	1 – 8 Valore predefinito: 5	: La regolazione del contrasto consente di rendere il testo del display più chiaro e leggibile.
	LCD Type Tipo display	<ul style="list-style-type: none"> • Auto • Positive • Negative 	: La configurazione positiva viene selezionata durante il giorno* ⁴ ; mentre la configurazione negativa viene utilizzata durante le ore notturne* ⁴ . : Configurazione positiva del display. : Configurazione negativa del display.
	Tag Visualizzazione tag	<ul style="list-style-type: none"> • On • Off 	: Visualizza il tag durante la riproduzione di tracce MP3/WMA/WAV. : Annulla.

*² Alcuni caratteri o simboli non verranno visualizzati sul display correttamente (oppure verranno cancellati).

*³ Regolabile solo se "Dimmer" è impostato su "Time Set".

*⁴ Dipende dall'impostazione "Dimmer".

Continua alla pagina seguente

Categoria	Indicazione	Regolazione (_: Valore predefinito)	Impostazione, [pagina di riferimento]
TUNER	AF-Regn¹ Frequenza alternativa/ ricezione regionale	<ul style="list-style-type: none"> • AF • AF REG • Off 	<ul style="list-style-type: none"> : Quando i segnali attualmente ricevuti s'indeboliscono, l'unità passa automaticamente a un'altra stazione o un altro servizio (è possibile che il programma sia diverso da quello ricevuto attualmente), [10]. : Quando i segnali attualmente ricevuti s'indeboliscono, l'unità passa automaticamente a un'altra stazione che trasmette lo stesso programma. : Annulla (non selezionabile quando "DAB AF" è impostato su "On").
	TA Volume Volume dei notiziari di informazione sul traffico	<ul style="list-style-type: none"> • Volume 0 – Volume 30 • Volume 0 – Volume 50^{*5} 	: Valore predefinito: Volume 15
	P-Search Ricerca programma	<ul style="list-style-type: none"> • On • Off 	<ul style="list-style-type: none"> : Attiva la ricerca di programmi, [10]. : Annulla.
	IF Band Banda di frequenza intermedia	<ul style="list-style-type: none"> • Auto • Wide 	<ul style="list-style-type: none"> : Aumenta la selettività del sintonizzatore in modo da ridurre le interferenze tra stazioni adiacenti. (Tuttavia si potrebbe perdere l'effetto stereo.) : La riproduzione sarà soggetta all'interferenza delle stazioni adiacenti, ma la qualità del suono non sarà compromessa e l'effetto stereo sarà mantenuto.
	DAB AF^{*6} Ricezione di frequenze alternative	<ul style="list-style-type: none"> • On • Off 	<ul style="list-style-type: none"> : Tracking del programma traservizi DAB e stazioni FM RDS, [24]. : Annulla.
AUDIO	Ext Input^{*7} Ingresso esterno	<ul style="list-style-type: none"> • Changer • Ext In 	<ul style="list-style-type: none"> : Per utilizzare un CD changer JVC, [19], un sintonizzatore DAB JVC, [22], o un Apple iPod [20]. : Per utilizzare un qualsiasi componente esterno diverso da quelli descritti sopra, [25].
	Telephone Esclusione dell'audio	<ul style="list-style-type: none"> • Muting1/ Muting2 • Off 	<ul style="list-style-type: none"> : Selezionare una delle due opzioni per escludere l'audio durante l'utilizzo del telefono cellulare. : Annulla. • Durante l'interruzione per telefono la riproduzione entra in pausa/viene inserito il silenziatore.
	AudioBooks^{*8} Controllo della velocità di "Audiobook"	<ul style="list-style-type: none"> • Normal • Faster • Slower 	<ul style="list-style-type: none"> : È possibile selezionare la velocità di riproduzione del file audio "Audiobook" dell'iPod. • La voce iniziale selezionata dipende dall'impostazione dell'iPod.
	L/O Mode Modalità di uscita di linea	<ul style="list-style-type: none"> • Rear • Woofer 	<ul style="list-style-type: none"> : Selezionare se i terminali REAR LINE OUT vengono utilizzati per collegare i diffusori posteriori (attraverso un amplificatore esterno). : Selezionare se i terminali REAR LINE OUT vengono utilizzati per collegare un subwoofer (attraverso un amplificatore esterno).

^{*5} Dipende dal comando di uscita dell'amplificatore.

^{*6} Visualizzato solo quando il sintonizzatore DAB è collegato.

^{*7} Viene visualizzato solo quando è selezionata una delle seguenti sorgenti—TUNER, DAB, CD, USB o Bluetooth.

^{*8} Visualizzato solo quando è collegato un iPod e la riproduzione e il jack in ingresso USB sono controllati dall'unità.

Categoria	Indicazione	Regolazione (_: Valore predefinito)	Impostazione, [pagina di riferimento]
AUDIO	Amp Gain Comando di uscita dell'amplificatore	<ul style="list-style-type: none"> • High PWR • Low PWR 	: Volume 00 – Volume 50 : Volume 00 – Volume 30 (Selezionare questa opzione se la potenza massima di ogni diffusore è inferiore a 50 W per evitarne il danneggiamento).
	Color Sel Selezione del colore	Valore predefinito: All Source; Color: Pale	: Selezionare il colore preferito del display per ciascuna sorgente (o per tutte le sorgenti), [31, 32].
COLOR	Color Set Impostazione del colore	—	: È possibile creare colori personalizzati e impostarli come colore del display, [32]. : Colore personalizzato durante il giorno* ⁹ . : Colore personalizzato durante il giorno* ⁹ . : Valore predefinito: Day Color: 07, NightColor: 05 : Valore predefinito: Day Color: 07, NightColor: 05 : Valore predefinito: Day Color: 07, NightColor: 05
	Red	Day Color NightColor 00 — 11	
	Green Blue	00 — 11 00 — 11	
	Key Illum Interruttore illuminazione	<ul style="list-style-type: none"> • Red • Green 	: È possibile selezionare l'illuminazione del pulsante a seconda delle proprie preferenze.

*⁹ Dipende dall'impostazione "Dimmer".

■ Impostazione del timer per l'attenuazione di luminosità

- Quando viene visualizzata l'indicazione **BACK** sul display, è possibile ritornare alla schermata precedente premendo il pulsante 3.

1 Seguire i punti 1 a 3 a pagina 28.

- Al punto **2** selezionare "DISP".
- Al punto **3** selezionare "Dimmer".

2 Selezionare "Time Set".

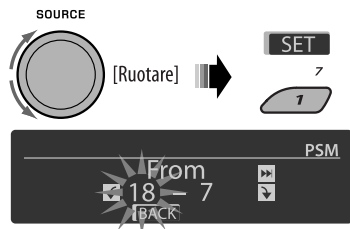

3 Regolare l'ora dello smorzamento.

- 1 Ruotare il selettore di comando per selezionare l'orario di attenuazione della luminosità.
- 2 Premere ►►►▲ per selezionare "To". Quindi, ruotare il selettore di comando per impostare l'orario di interruzione dell'attenuazione della luminosità.

4 Uscire dall'impostazione.



■ Modifica del colore del display

- È possibile selezionare il colore preferito del display per ciascuna sorgente (o per tutte le sorgenti).
- Quando viene visualizzata l'indicazione **BACK** sul display, è possibile ritornare alla schermata precedente premendo il pulsante 3 o 6.

Selezionare il colore del display

1 Seguire i punti 1 a 3 a pagina 28.

- Al punto **2** selezionare "COLOR".
- Al punto **3** selezionare "Color Sel".

Continua alla pagina seguente



3 Selezionare una sorgente.



All Source*1 ↔ CD ↔ Changer*3 (o
Ext In*2) ↔ USB*3 ↔ FM ↔ AM ↔ DAB*3
↔ iPod*3 ↔ Aux In ↔ BT Phone*3 ↔
BT Audio*3 ↔ (torna all'inizio)

*1 Se viene selezionato "All Source", è possibile utilizzare lo stesso colore per tutte le sorgenti.

*2 Dipende dall'impostazione "Ext Input", vedere pagina 30.

*3 Visualizzato solo quando il componente desiderato è collegato.

4 Selezionare un colore.

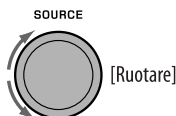

Pale ↔ Aqua ↔ Sky ↔ Sea ↔ Leaves
↔ Grass ↔ Apple ↔ Rose ↔ Amber ↔
Honey ↔ Violet ↔ Grape ↔ Every*4 ↔
User*5 ↔ (torna all'inizio)

*4 Il colore del display cambia ogni 2 secondi.

*5 Verranno applicati i colori modificati dall'utente—"Day Color" e "NightColor" (vedere colonna destra per ulteriori informazioni).

5 Ripetere 3 i puntie per selezionare 4 il colore per ciascuna sorgente (eccetto quando viene selezionato "All Source" al punto 3).

6 Uscire dall'impostazione.



Creazione di colori personalizzati—User Color

È possibile creare i colori personalizzati—"Day Color" o "NightColor".

1 Seguire i punti 1 a 3 a pagina 28.

- Al punto 2 selezionare "COLOR".
- Al punto 3 selezionare "Color Set".

2 Selezionare "Day Color" o "NightColor".

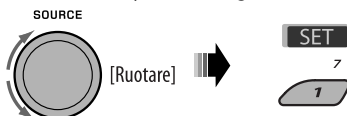

Day Color ↔ NightColor

3 Selezionare un colore primario.



4 Regolare il livello (00 a 11) del colore primario selezionato.



5 Ripetere le fasi 3 e 4 per regolare gli altri colori primari.

6 Uscire dall'impostazione.



Impostazioni Bluetooth

È possibile personalizzare le impostazioni elencate nella colonna di destra.

- Quando viene visualizzata l'indicazione **BACK** sul display, è possibile ritornare alla schermata precedente premendo il pulsante 3.

1 Selezionare "BT-PHONE" o "BT-AUDIO".

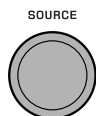

2 Accedere al menu Bluetooth.



3 Selezionare "Setting".



4 Selezionare una voce di impostazione.

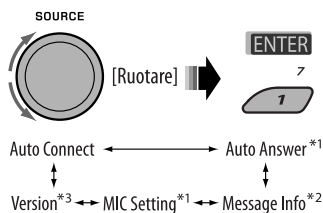

*1 Appare solo quando è collegato un telefono Bluetooth.

*2 Appare solo quando è collegato un telefono Bluetooth che supporta i messaggi di testo.

*3 Funzione audio Bluetooth: Mostra solo "Version".

5 Modificare l'impostazione.

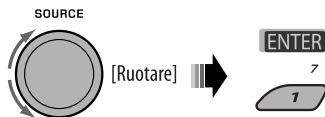

Menu delle impostazioni (_ : Valore predefinito)

■ Auto Connect

Quando si accende l'unità essa stabilisce automaticamente la connessione con...

Off: Nessuna periferica Bluetooth

Last: La periferica Bluetooth più recentemente connessa

Order: Il primo dispositivo Bluetooth registrato disponibile rilevato.

■ Auto Answer

Esclusivamente con la periferica attualmente collegata per la funzione "BT-PHONE".

On: L'unità risponde automaticamente alle chiamate in arrivo.

Off: L'unità non risponde automaticamente alle chiamate. È necessario rispondervi manualmente.

Reject: L'unità rifiuta tutte le chiamate in entrata.

■ Message Info

Esclusivamente con la periferica attualmente collegata per la funzione "BT-PHONE".

Auto: L'unità segnala la ricezione di un messaggio emettendo uno squillo e visualizzando "Received Message".

Manual: L'unità non informa dell'arrivo di messaggi.

■ MIC setting (impostazione microfono)

Esclusivamente con la periferica attualmente collegata per la funzione "BT-PHONE".

Regolare il volume del microfono incorporato, [LEVEL 01/02/03].

■ Version

Vengono visualizzate le versioni del software e dell'hardware Bluetooth.

Ulteriori informazioni sull'unità

Operazioni di base

Accensione l'unità

- È inoltre possibile accendere l'unità premendo SOURCE. Se la sorgente è pronta, inizia anche la riproduzione.

Spegnimento dell'alimentazione

- Se viene spenta l'alimentazione durante l'ascolto di una traccia, alla successiva accensione la riproduzione inizierà dal punto in cui è stata interrotta.

Generali

- Se si cambia la sorgente mentre si ascolta un disco, la riproduzione si interrompe. Quando viene nuovamente selezionata la sorgente "CD", la riproduzione ricomincia dal punto in cui era stata precedentemente interrotta.
- Dopo aver espulso il disco o rimosso il dispositivo USB, viene visualizzata l'indicazione "No Disc" o "No USB" e non è possibile utilizzare alcuni pulsanti. Inserire un altro disco, collegare un dispositivo USB o premere SOURCE per selezionare un'altra sorgente di riproduzione.

FM/AM/RDS

Memorizzazione di stazioni in memoria

- Durante la ricerca SSM...
 - Tutte le stazioni memorizzate in precedenza vengono cancellate e viene effettuata la memorizzazione delle nuove stazioni.
 - Le stazioni ricevute vengono preimpostate dal numero 1 (frequenza minore) al numero 6 (frequenza maggiore).
 - Al termine della reimpostazione SSM, viene effettuata la sintonizzazione automatica sulla stazione memorizzata nel pulsante numero 1.
- Quando viene memorizzata una stazione manualmente, la stazione preimpostata in precedenza viene cancellata quando la nuova stazione viene memorizzata nello stesso numero di pulsante.

Operazioni RDS FM

- La funzione Network-Tracking Reception richiede due tipi di segnali RDS per funzionare correttamente, ovvero i segnali PI (Programme Identification) e AF (Alternative Frequency). Se la ricezione di tali dati non è corretta, la Network-Tracking Reception non funzionerà correttamente.
- Quando inizia la ricezione di un programma sul traffico in TA Standby, il volume TA passa automaticamente al livello predefinito, se il livello attuale è inferiore al livello predefinito.
- Quando la funzione Ricezione Frequenza Alternativa è attivata (con AF selezionata), viene attivata automaticamente anche la funzione Network-Tracking Reception. Allo stesso modo, la funzione Network-Tracking Reception non può essere disattivata senza disattivare la Ricezione frequenze alternative. (Vedere pagina 30).
- Per ulteriori informazioni sul sistema RDS, visitare il sito Web all'indirizzo <<http://www.rds.org.uk>>.

Operazioni disco/USB

Avvertenza per la riproduzione di DualDisc

- Il lato non DVD di un "DualDisc" non è conforme allo standard "Compact Disc Digital Audio". Pertanto, non è consigliato l'utilizzo di un lato non DVD di un DualDisc con questo prodotto.

Generali

- Questa unità è stata progettata per riprodurre CD/CD Text e CD-R (registrabili)/CD-RW (riscrivibili) in formato CD audio (CD-DA), MP3 e WMA.
- Quando si inserisce un disco dal lato sbagliato, l'indicazione "Please Eject" viene visualizzata sul display. Premere OPEN e quindi ▲ per espellere il disco.
- In questo manuale le parole "traccia" e "file" sono equivalenti.
- Durante le operazioni di avanzamento o riavvolgimento rapido di una traccia MP3/WMA/WAV, il suono sarà trasmesso in modo intermittente.
- Se vengono utilizzate troppe gerarchie e cartelle è possibile che l'elenco delle cartelle/file non venga visualizzato in modo corretto.

- Se non si rimuove il disco espulso entro 15 secondi l'unità lo reinserirà automaticamente in modo da proteggerlo dalla polvere. La riproduzione viene avviata automaticamente.

Riproduzione di CD-R o CD-RW

- Utilizzare esclusivamente CD-R o CD-RW "finalizzati".
- Qualora un disco includa sia file CD audio (CD-DA) che MP3/WMA, l'unità può riprodurre solo i file del tipo rilevato per primo.
- L'unità può riprodurre dischi a più sessioni, ma eventuali sessioni non chiuse verranno ignorate durante la riproduzione.
- La riproduzione di CD-R o CD-RW può essere impedita dalle caratteristiche del CD e dai seguenti motivi:
 - Il CD è sporco o graffiato.
 - Si è condensata umidità sulla lente all'interno dell'unità.
 - La lente all'interno dell'unità è sporca.
 - I file sui CD-R/CD-RW sono scritti con il metodo "Packet Write".
 - Condizioni non corrette di registrazione (dati mancanti, ecc.) o del supporto (macchie, graffi, pieghe, ecc.).
- I CD-RW richiedono tempi di lettura più lunghi in quanto la riflettanza è inferiore rispetto ai normali CD.
- Non utilizzare i seguenti CD-R o CD-RW:
 - Dischi con adesivi, etichette o sigilli di protezione incollati sulla superficie.
 - CD sui quali è possibile stampare l'etichetta direttamente sulla superficie tramite una stampante a getto d'inchiostro.
 L'utilizzo di tali dischi in condizioni di elevata temperatura o umidità può causare malfunzionamenti o danni all'unità.

Riproduzione di un disco MP3/WMA

- L'unità consente la riproduzione di file MP3/WMA con estensione <.mp3> o <.wma> (la distinzione tra lettere maiuscole e minuscole è ininfluente).
- L'unità consente di visualizzare nomi di album e artisti (esecutori), oltre a tag (Versione 1,0, 1,1, 2,2, 2,3 o 2,4) per file MP3 e WMA.

- L'unità può visualizzare solo caratteri a un byte. Non è quindi possibile visualizzare correttamente altri tipi di carattere.
- L'unità è in grado di riprodurre file MP3/WMA che soddisfino le condizioni seguenti:
 - MP3:
 - Velocità in bit: 8 kbps — 320 kbps
 - Frequenza di campionamento: 48 kHz, 44,1 kHz, 32 kHz, 24 kHz, 22,05 kHz, 16 kHz, 12 kHz, 11,025 kHz, 8 kHz
 - WMA:
 - Velocità in bit: 32 kbps — 192 kbps
 - Frequenza di campionamento: 48 kHz, 44,1 kHz, 32 kHz
 - Formato disco: ISO 9660 Level 1/ Level 2, Romeo, Joliet, nomi lunghi di Windows
- Il numero massimo di caratteri per i nomi di file/cartella varia in base ai formati di disco utilizzati (include 4 caratteri di estensione ovvero <.mp3> o <.wma>).
 - ISO 9660 Level 1: fino a 12 caratteri
 - ISO 9660 Level 2: fino a 31 caratteri
 - Romeo*: fino a 128 caratteri
 - Joliet*: fino a 64 caratteri
 - Nomi lunghi di Windows*: fino a 128 caratteri
- * Il numero tra parentesi rappresenta il numero massimo di caratteri per nomi di file/cartella nel caso in cui il numero totale di file e cartelle sia 271 o più.
- L'unità è in grado di riconoscere un totale di 512 file, 200 cartelle e 8 livelli gerarchici.
- L'unità è in grado di riprodurre file registrati nel formato VBR (Variable Bit Rate o Velocità in bit variabile).

Nei file registrati nel formato VBR è presente una discrepanza nella visualizzazione del tempo trascorso e non è mostrato quindi il tempo trascorso effettivo. Questa differenza diventa evidente specialmente con l'esecuzione della funzione di ricerca.
- L'unità non è in grado di riprodurre i file seguenti:
 - File MP3 codificati nel formato MP3i e MP3 PRO.
 - File MP3 codificati in un formato inadatto.
 - File MP3 codificati nel formato Layer 1/2.
 - File WMA codificati nei formati senza perdita d'informazioni, professionali e vocali.
 - File WMA non basati sul formato Windows Media® Audio.

Continua alla pagina seguente

- File WMA formattati con protezione da copia tramite DRM.
- File contenenti dati in formati quali AIFF, ATRAC3, ecc.
- La funzione di ricerca funziona ma la velocità di ricerca non è costante.

Riproduzione di tracce MP3/WMA/WAV da un dispositivo USB

- Collegando un dispositivo USB la sorgente viene cambiata automaticamente in "USB".
- Durante la riproduzione da dispositivi USB, è possibile che l'ordine di riproduzione differisca rispetto ad altri riproduttori.
- L'unità potrebbe non essere in grado di riprodurre alcuni dispositivi USB o alcuni file a causa delle caratteristiche o delle condizioni di registrazione.
- A seconda del formato dei dispositivi USB e delle porte di collegamento, alcuni dispositivi USB potrebbero non essere collegati correttamente o il collegamento potrebbe essere allentato.
- Prima di collegare un dispositivo di archiviazione di massa USB si raccomanda di consultarne le istruzioni.
- Non collegare al sistema a più di una unità di archiviazione di massa USB alla volta. Non fare uso di centraline hub USB.
- È possibile collegare due tipi di dispositivi USB a questa unità: dispositivi MTP e dispositivi di archiviazione di massa.
Collegando a questa unità un dispositivo MTP compatibile con la riproduzione in streaming di apparecchiature USB ("USB digital media streaming"), è possibile riprodurre sull'unità file WMA-DRM10 (controllo dei diritti digitali) acquistati su siti Web per la distribuzione di musica.
- Questa unità non è compatibile con USB ad alta velocità.
- Se il dispositivo USB collegato non dispone dei file corretti, viene visualizzata l'indicazione "No File".
- L'unità è in grado di visualizzare Tag ID3 (Versioni 1,0, 1,1, 2,2, 2,3 o 2,4) per file MP3 e tag WMA/WAV.
- L'unità è in grado di riprodurre file MP3/WMA/WAV che soddisfino le condizioni seguenti:
MP3:
– Velocità in bit: 32 kbps — 320 kbps (per MPEG-1)
8 kbps — 160 kbps (per MPEG-2)
– Frequenza di campionamento:
48 kHz, 44,1 kHz, 32 kHz (per MPEG-1)
24 kHz, 22,05 kHz, 16 kHz (per MPEG-2)

WMA:

- Velocità in bit: 5 kbps — 320 kbps
- Frequenza di campionamento: 8 kHz — 48 kHz
- Canale: 1 ch/2 ch

WAV:

- Velocità in bit: PCM lineare a 705 kbps e 1 411 kbps
- Frequenza di campionamento: 44,1 kHz
- Canale: 1 ch/2 ch



- L'unità è in grado di riprodurre file MP3 registrati nel formato VBR (Variable Bit Rate o Velocità in bit variabile).
- Il numero massimo di caratteri per il nome di una cartella o di un file è 25 (128 caratteri per i tag MP3/WMA/WAV).
- L'unità può riconoscere un totale di 20 000 file o 2 000 cartelle (999 file per cartella). Il display è però in grado di visualizzare fino a 9 999 cartelle/file.
- L'unità non è in grado di riconoscere unità di archiviazione di massa USB con caratteristiche di alimentazione elettrica superiori a 500 mA e diverse da 5V.
- Non è possibile utilizzare con l'unità dispositivi USB con funzioni speciali quali funzioni di sicurezza dei dati.
- Non utilizzare dispositivi USB con 2 o più partizioni.
- L'unità potrebbe non riconoscere un dispositivo USB collegato tramite un lettore di schede USB.
- Questa unità potrebbe non essere in grado di riprodurre adeguatamente i file contenuti in un dispositivo USB se si utilizza un cavo di prolunga USB.
- L'unità non è in grado di assicurare il funzionamento corretto o di garantire alimentazione a tutti i tipi di dispositivo USB.

Utilizzo di dispositivi Bluetooth

Generali







- Durante la guida, non eseguire operazioni complicate, come la digitazione di numeri, l'uso della rubrica etc.
Quando si desidera eseguire operazioni di questo genere, parcheggiare il veicolo in un luogo sicuro.
- Potrebbe non essere possibile collegare alcuni dispositivi Bluetooth, a seconda della versione.
- Questa unità potrebbe non essere utilizzabile con alcuni dispositivi Bluetooth.
- Le condizioni di collegamento potrebbero variare a seconda delle circostanze di funzionamento.
- Quando si spegne l'unità si spegne altresì la periferica connessa.

 viene visualizzato quando viene stabilita la connessione.

	Appare solo quando è collegato un telefono Bluetooth.
	Appare quando il riproduttore audio Bluetooth sono collegati.
	Appare quando il telefono Bluetooth e il riproduttore audio Bluetooth sono collegati.

Icone dei tipi di telefono

Le seguenti icone identificano il tipo di telefono impostato nella periferica:

	: Telefono cellulare		: Generali
	: Telefono fisso personale		: Nulla di quanto sopra indicato
	: Telefono d'ufficio		: Sconosciuto

Avvisi per l'uso di dispositivi Bluetooth

• Connection Error:

Il dispositivo è registrato, ma il collegamento è fallito. Utilizzare "Connect" per collegare nuovamente il dispositivo. (Vedere pagina 15).

• Error

Eseguire nuovamente l'operazione. Se la visualizzazione di "Error" persiste si raccomanda di verificare se la periferica è compatibile con la funzione d'interesse.

• Device Not Found

Eseguito "Search..." non è stata rilevata alcuna periferica Bluetooth.

• Loading...

La rubrica e/o i messaggi di testo sono in fase di aggiornamento.

• Please Wait...

L'unità si prepara per l'uso della funzione Bluetooth. Se il messaggio non scompare, spegnere e riaccendere l'unità e collegare nuovamente il dispositivo (o inizializzare l'unità).

• Reset 08

Controllare il collegamento tra l'adattatore e questa unità.

DAB

- È possibile preimpostare solo il servizio DAB primario anche quando viene memorizzato un servizio secondario.

- Un servizio DAB precedentemente reimpostato viene cancellato quando si memorizza un nuovo servizio DAB nello stesso numero.

iPod

- iPod controllabile (collegato tramite...):

(A) KS-PD100:

- iPod con connettore dock (terza generazione)
- iPod con ghiera cliccabile (quarta generazione)
- iPod nano (prima, seconda*¹ generazione)
- iPod mini (prima generazione)
- iPod video (quinta generazione)*²
- iPod foto

(B) Jack di ingresso USB:

- iPod nano (prima, seconda generazione)
- iPod video (quinta generazione)

*¹ Prima di collegare l'iPod nano all'adattatore di interfaccia, scollegare le cuffie, altrimenti non verrà emesso alcun suono.

*² Non è possibile visualizzare i file video nel menu "Videos" mentre l'iPod è collegato all'adattatore di interfaccia.

- Installare sull'iPod la versione più recente dell'apposito software per utilizzarlo con l'unità.
 - È possibile verificare la versione del software dell'iPod in uso selezionando "About" dal menu "Setting".
 - Per dettagli sull'aggiornamento dell'iPod, collegarsi a <<http://www.apple.com>>.
- Mentre l'unità viene spenta, l'iPod viene caricato attraverso l'unità.
- Durante il collegamento di un iPod video:
 - Il display dell'iPod non è in grado di visualizzare filmati (solo l'audio è disponibile).
 - Non è possibile accedere a file video dal menu "Video". (Se si collega l'iPod durante la riproduzione di un video o quando esso è in pausa, non sarà possibile riprendere la riproduzione).
- Non è possibile utilizzare l'iPod shuffle e l'iPhone con l'unità.
- È possibile controllare l'iPod dall'unità quando sul display dell'iPod appare "JVC" o "✓" dopo aver effettuato il collegamento.

- L'ordine dei brani visualizzato sul menu di selezione dell'unità può differire da quello dell'iPod.
- Se la riproduzione è bloccata, selezionare una traccia dal menu di selezione o premere BAND per riprodurre di nuovo la stessa traccia.
- Le informazioni di testo possono non essere visualizzate correttamente:
 - Alcuni caratteri, quali le lettere accentate, non vengono visualizzati correttamente sul display.
 - La comunicazione tra l'iPod e l'unità non è stabile.
- Se le informazioni di testo comprendono più di 16 caratteri, scorrono sul display. Questa unità è in grado di visualizzare massimo 128 caratteri.

Attenzione:

Quando viene utilizzato un iPod, alcune operazioni potrebbero non essere eseguite correttamente o come previsto. In questo caso, visitare il sito Web JVC all'indirizzo: <<http://www.jvc.co.jp/english/car/support/ks-pd100/index.html>>

Impostazioni generali—PSM

- L'impostazione "Auto" per "Dimmer" potrebbe non funzionare correttamente su alcuni veicoli, in particolare sui veicoli dotati di selettore di comando per lo smorzamento. In questi casi, modificare l'impostazione "Dimmer" con una diversa da "Auto".
- Se "LCD Type" è impostato su "Auto", la configurazione del display passerà a "Positive" o "Negative" in base all'impostazione "Dimmer".

- Se viene modificata l'impostazione "Amp Gain" da "High PWR" a "Low PWR" quando il livello del volume è impostato su un valore maggiore rispetto a "Volume 30", l'unità cambia automaticamente il livello del volume impostandolo su "Volume 30".

Carattere disponibile**Maiuscole**

A	B	C	D	E	F	G	H	I	J	K	L	M	N
O	P	Q	R	S	T	U	V	W	X	Y	Z	spazio	

Minuscole

a	b	c	d	e	f	g	h	i	j	k	l	m	n
o	p	q	r	s	t	u	v	w	x	y	z	spazio	

Numeri e simboli

0	1	2	3	4	5	6	7	8	9	!	"	#	\$
%	&	'	()	*	+	,	-	.	/	:	;	<
=	>	?	@	_	`	spazio							

Codici PTY disponibili

News, Affairs, Info, Sport, Educate, Drama, Culture, Science, Varied, Pop M (musica), Rock M (musica), Easy M (musica), Light M (musica), Classics, Other M (musica), Weather, Finance, Children, Social, Religion, Phone In, Travel, Leisure, Jazz, Country, Nation M (musica), Oldies, Folk M (musica), Document

Guida e rimedi in caso di problemi di funzionamento

I problemi di funzionamento non sono sempre seri. Controllare i punti seguenti prima di contattare un centro di supporto tecnico.

	Problema	Soluzione/Causa
Generali	• Non viene emesso alcun suono dai diffusori.	• Regolare il volume al livello ottimale. • Controllare i cavi e i collegamenti.
	• L'unità non funziona.	Inizializzare l'unità (vedere pagina 3).
	• Sul display viene visualizzata l'indicazione "Connect Error".	Rimuovere il pannello di comando, pulire i connettori e quindi ricollegare il pannello (vedere pagina 42).

	Problema	Soluzione/Causa
FM/AM	<ul style="list-style-type: none"> • L'impostazione automatica SSM non funziona. 	Memorizzare le stazioni manualmente.
	<ul style="list-style-type: none"> • Interferenze statiche durante l'ascolto di programmi radiofonici. 	Collegare l'antenna correttamente.
Riproduzione dei dischi	<ul style="list-style-type: none"> • Impossibile riprodurre il disco. 	Inserire il disco correttamente.
	<ul style="list-style-type: none"> • Impossibile riprodurre CD-R/CD-RW. • Non è possibile saltare le tracce sui CD-R/CD-RW. 	<ul style="list-style-type: none"> • Inserire un CD-R/CD-RW finalizzato. • Finalizzare il CD-R/CD-RW con il componente utilizzato per la registrazione.
	<ul style="list-style-type: none"> • Il disco non può essere riprodotto né espulso. 	<ul style="list-style-type: none"> • Sbloccare il disco (vedere pagina 11). • Espellere il disco (vedere pagina 3).
	<ul style="list-style-type: none"> • A volte il suono è interrotto. 	<ul style="list-style-type: none"> • Interrompere la riproduzione durante la guida su strade sconnesse. • Sostituire il disco. • Controllare i cavi e i collegamenti.
	<ul style="list-style-type: none"> • Il disco non viene riconosciuto (l'indicazione "No Disc", "CD Loading Error" o "Eject Error" lampeggia sul display). 	Espellere il disco (vedere pagina 3).
	<ul style="list-style-type: none"> • Sul display viene visualizzata l'indicazione "Please Eject". 	Questo può essere causato dal surriscaldamento. Espellere il disco o modificare la sorgente di riproduzione.
Riproduzione MP3/WMA	<ul style="list-style-type: none"> • Impossibile riprodurre il disco. 	<ul style="list-style-type: none"> • Usare un disco con tracce MP3/WMA registrate nel formato conforme al livello 1 o livello 2 dello standard ISO 9660, Romeo o Joliet. • Aggiungere l'estensione <.mp3> o <.wma> ai nomi dei file.
	<ul style="list-style-type: none"> • Viene generato rumore. 	Passare a un'altra traccia oppure cambiare disco (non aggiungere il codice di estensione <.mp3> o <.wma> a tracce diverse da MP3 o WMA).
	<ul style="list-style-type: none"> • È necessario un tempo di lettura più lungo (l'indicazione "Reading" continua a lampeggiare sul display). 	Limitare l'uso di livelli gerarchici e cartelle.
	<ul style="list-style-type: none"> • Le tracce non vengono riprodotte nell'ordine voluto. 	L'ordine di riproduzione viene determinato al momento della registrazione dei file.
	<ul style="list-style-type: none"> • Il tempo di riproduzione trascorso non è corretto. 	Ciò può succedere a volte durante la riproduzione. Ciò è causato dal modo in cui le tracce sono registrate (es. velocità bit variabile).
	<ul style="list-style-type: none"> • Sul display viene visualizzata l'indicazione "Please Eject". 	Inserire un disco che contenga tracce MP3/WMA.
	<ul style="list-style-type: none"> • L'indicazione "Not Support" compare sul display e la traccia viene saltata. 	Passare alla prossima traccia codificata in un formato corretto o alla prossimatraccia WMA non protetta contro la copiatura.
	<ul style="list-style-type: none"> • Non vengono visualizzati i caratteri corretti (ad esempio, il nome dell'album). 	L'unità può visualizzare solo lettere (maiuscole: A - Z, minuscole: a - z), i numeri e una serie limitata di simboli (vedere a pagina 38).

Continua alla pagina seguente

Problema	Soluzione/Causa
<ul style="list-style-type: none"> Viene generato rumore. 	<ul style="list-style-type: none"> La traccia non appartiene a un formato riproducibile (MP3/WMA/WAV). Passare a un altro file. Non aggiungere il codice di estensione <.mp3>, <.wma>, o <.wav> a tracce diverse da MP3/WMA/WAV.
<ul style="list-style-type: none"> Le tracce non vengono riprodotte nel modo previsto. 	L'ordine di riproduzione può variare da quello usato con altri lettori.
<ul style="list-style-type: none"> L'indicazione "Reading" continua a lampeggiare sul display. 	<ul style="list-style-type: none"> Il tempo di lettura varia a seconda del dispositivo USB. Limitare l'uso di gerarchie e cartelle, soprattutto se vuote.* Spegnerne e riaccendere l'unità. Non rimuovere o collegare il dispositivo USB ripetutamente mentre l'indicazione "Reading" appare sul display. <p>* <i>Cartella vuota o contenente dati diversi da tracce MP3/WMA/WAV valide.</i></p>
<ul style="list-style-type: none"> L'indicazione "No File" lampeggia sul display. Sul display viene visualizzata l'indicazione "No USB". 	Collegare un dispositivo USB contenente tracce codificate in un formato appropriato.
<ul style="list-style-type: none"> L'indicazione "Not Support" compare sul display e la traccia viene saltata. 	La traccia non è riproducibile.
<ul style="list-style-type: none"> Sul display viene visualizzata l'indicazione "Read failed". 	Il dispositivo USB collegato potrebbe funzionare male o potrebbe non essere stato formattato correttamente. I file presenti nel dispositivo USB sono corrotti.
<ul style="list-style-type: none"> Non vengono visualizzati i caratteri corretti (ad esempio, il nome dell'album). 	Per informazioni sui i caratteri disponibili, vedere pagina 38.
<ul style="list-style-type: none"> Durante la riproduzione di una traccia il suono viene talvolta interrotto. 	Le tracce non sono state copiate correttamente nella memoria USB. Copiare nuovamente le tracce nella memoria USB, quindi riprovare.
<ul style="list-style-type: none"> Il suono è interrotto o una traccia viene saltata durante la riproduzione di un dispositivo USB. 	<ul style="list-style-type: none"> Spegnerne l'unità e accenderla nuovamente. Collegare ancora il dispositivo quando il suono non è stato ancora ripristinato.

	Problema	Soluzione/Causa
Bluetooth®	• Il dispositivo Bluetooth non rileva l'unità.	L'unità può essere collegata a un solo telefono cellulare Bluetooth o dispositivo audio Bluetooth alla volta. Mentre si collega un dispositivo, l'unità non può essere rilevata da parte di un altro dispositivo. Scollegare il dispositivo attualmente collegato e cercare nuovamente.
	• L'unità non rileva il dispositivo Bluetooth.	<ul style="list-style-type: none"> • Controllare le impostazioni Bluetooth del dispositivo. • Effettuare una ricerca dal dispositivo Bluetooth. Dopo che il dispositivo ha rilevato l'unità. Selezionare "Open..." sull'unità per collegare il dispositivo. (Vedere pagina 14).
	• L'unità non effettua l'accoppiamento con il dispositivo Bluetooth.	<ul style="list-style-type: none"> • Inserire lo stesso codice PIN per unità e dispositivo di destinazione. • Selezionare il nome del dispositivo da "Special" e tentare nuovamente il collegamento. (Vedere pagina 15).
	• La qualità della conversazione telefonica è insoddisfacente.	<ul style="list-style-type: none"> • Ridurre la distanza tra l'unità e il telefono cellulare Bluetooth. • Spostare il veicolo in un luogo dove si dispone di una ricezione migliore.
	• Il suono è interrotto o una traccia viene saltata durante la riproduzione di un riproduttori audio Bluetooth.	<ul style="list-style-type: none"> • Ridurre la distanza fra l'unità e il riproduttore audio Bluetooth. • Scollegare il dispositivo collegato a "BT-PHONE". • Spegnerne l'unità e accenderla nuovamente. • Connect the Collegare ancora il riproduttore quando il suono non è stato ancora ripristinato.
	• Non è possibile controllare il dispositivo audio.	Verificare che il riproduttore audio collegato supporti l'AVRCP (profilo di controllo remoto di video e audio). Le operazioni dipendono dal riproduttore audio collegato.
CD changer	• Sul display viene visualizzata l'indicazione "No Disc".	Inserire disco nel caricatore.
	• Sul display viene visualizzata l'indicazione "No Magazine".	Inserire il caricatore.
	• Sul display viene visualizzata l'indicazione "Reset 08".	Collegare l'unità al CD changer correttamente e premere il pulsante di reset sul CD changer.
	• Sul display viene visualizzata l'indicazione "Reset 01" – "Reset 07".	Premere il pulsante di reset del CD changer.
	• Il CD changer non funziona.	Inizializzare l'unità (vedere pagina 3).

Continua alla pagina seguente

	Problema	Soluzione/Causa
DAB	• Sul display viene visualizzata l'indicazione "noSIGNAL".	Spostarsi in una zona con segnali più forti.
	• Sul display viene visualizzata l'indicazione "RESET 8".	Collegare l'unità e il sintonizzatore DAB in modo corretto e inizializzare l'unità (vedere pagina 3).
	• Sul display viene visualizzata l'indicazione "ANTENANG".	Controllare i cavi e i collegamenti.
	• Il sintonizzatore DAB non opera.	Ricollegare l'unità e il sintonizzatore DAB in modo corretto e inizializzare l'unità (vedere pagina 3).
iPod	• L'iPod non si accende o non funziona.	<ul style="list-style-type: none"> • Controllare il cavo di collegamento e i relativi collegamenti. • Aggiornamento della versione del firmware. • Ricaricare la batteria.
	• Il suono è distorto.	Disattivare l'equalizzatore sull'unità o sull'iPod.
	• Sul display viene visualizzata l'indicazione "Disconnect".	<ul style="list-style-type: none"> • Controllare il cavo di collegamento e i relativi collegamenti. • Ricaricare la batteria.
	• La riproduzione si interrompe.	Le cuffie sono scollegate durante la riproduzione. Riavviare la riproduzione (vedere pagina 20).
	• Non viene emesso nessun suono quando si collega un iPod nano.	<ul style="list-style-type: none"> • Scollegare le cuffie dall'iPod nano. • Aggiornare la versione del firmware di iPod nano.
	• Sul display viene visualizzata l'indicazione "No File".	Non vi sono tracce memorizzate. Importare le tracce sull'iPod.
	• Sul display viene visualizzata l'indicazione "Reset 01" – "Reset 07".	Scollegare l'adattatore sia dall'unità che dall'iPod. Quindi ricollegarlo.
	• Sul display viene visualizzata l'indicazione "Reset 08".	Controllare il collegamento tra l'adattatore e questa unità.
• I comandi dell'iPod non funzionano dopo averlo scollegato dall'unità.	Reinizializzare l'iPod.	

Rilascio del pannello di comando

Non toccare i connettori.

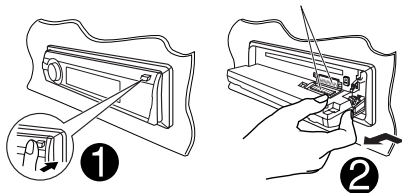

Collegamento del pannello di comando

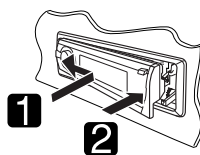

Manutenzione

Pulizia dei connettori

Il rilascio frequente del pannello di comando comporta un deterioramento dei connettori.

Per ridurre al minimo questa possibilità, pulire periodicamente i connettori con uno strofinaccio o un panno di cotone inumidito con alcol, facendo attenzione a non danneggiare i connettori.

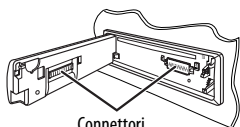

Connettori

Formazione di umidità

L'umidità può condensarsi sulla lente all'interno dell'unità nei seguenti casi:

- A seguito dell'accensione del riscaldamento nella macchina.
- Se all'interno della macchina diventa molto umido.

In questi casi, l'unità può funzionare in modo non corretto. In tal caso è necessario espellere il disco e lasciare l'unità accesa per alcune ore sino alla completa evaporazione dell'umidità.

Come maneggiare i dischi

Quando viene estratto un disco dalla Supporto centrale confezione, premere il supporto centrale della custodia e alzare il disco afferrandolo per i bordi.



- Afferrare sempre il disco per i bordi.

Non toccare la superficie di registrazione.

Quando viene riposto un disco nella confezione, inserirlo delicatamente nel supporto centrale (con la superficie stampata rivolta verso l'alto).

- Assicurarsi di riporre i dischi nelle confezioni dopo l'uso.

Per mantenere il disco pulito

È possibile che i dischi sporchi non vengano eseguiti correttamente.

Se un disco si sporca, pulirlo con un movimento diretto dal centro verso il bordo utilizzando un panno morbido.



- Per pulire i dischi non si devono mai usare solventi (ad esempio i prodotti convenzionali per la pulizia dei dischi di vinile, i prodotti spray, i diluenti, benzina per smacchiare, ecc.).

Per riprodurre dischi nuovi

È possibile che attorno ai bordi interni ed esterni dei dischi nuovi siano presenti macchie ruvide. Se si utilizzano dischi di questo tipo, l'unità potrebbe rifiutarli.



Per pulire questo tipo di macchie ruvide, strofinare i bordi con una matita, una penna a sfera o altro oggetto simile.

Non utilizzare i dischi seguenti:

CD singolo (disco da 8 cm)



Disco deformato



Adesivo e resti appiccicosi



Etichetta adesiva



Forma inusuale



- Microsoft e Windows Media sono marchi registrati o marchi di fabbrica di Microsoft Corporation negli Stati Uniti e/o in altri paesi.
- Il marchio e i logo mondiali di Bluetooth appartengono a Bluetooth SIG, Inc. e l'uso di tali marchi fatto da Victor Company of Japan, Limited (JVC) è concesso in licenza. Altri marchi e nomi di fabbrica appartengono ai rispettivi titolari.
- iPod è un marchio di fabbrica di Apple Inc. registrato negli USA e in altri paesi.

Specifiche

ITALIANO

SEZIONE AMPLIFICATORE AUDIO	Potenza in uscita massima:	Anteriore/Posteriore:	50 W per canale	
	Potenza in uscita continua (RMS):	Anteriore/Posteriore:	19 W per canale in 4 Ω, da 40 Hz a 20 000 Hz con una inferiore allo 0,8% distorsione armonica totale	
	Impedenza di carico:		4 Ω (tolleranza da 4 Ω a 8 Ω)	
	Intervallo di controllo del tono:	Bassi:		±12 dB (60 Hz, 80 Hz, 100 Hz, 200 Hz)
		Gamma media		±12 dB (500 Hz, 1,0 kHz, 1,5 kHz, 2,5 kHz)
		Alti:		±12 dB (10,0 kHz, 12,5 kHz, 15,0 kHz, 17,5 kHz)
	Risposta in frequenza:		Da 40 Hz a 20 000 Hz	
	Rapporto segnale/interferenza:		70 dB	
	Livello di uscita audio:	Livello/impedenza linea in uscita:		2,5 V/20 kΩ carico (a fondo scala)
		Impedenza in uscita:		1 kΩ
Livello/impedenza in uscita del subwoofer:			2,5 V/20 kΩ carico (a fondo scala)	
Altro Terminale:	Jack del CD changer, Jack di ingresso AUX (ausiliario), Jack di ingresso USB, ingresso antenna, Ingresso remoto volante			

SEZIONE SINTONIZZATORE	Intervallo di frequenza:	FM:	Da 87,5 MHz a 108,0 MHz	
		AM:	MW: Da 522 kHz a 1 620 kHz LW: Da 144 kHz a 279 kHz	
	Sintonizzatore FM:	Sensibilità utilizzabile:		11,3 dBf (1,0 μV/75 Ω)
		50 dB Sensibilità di silenziosità:		16,3 dBf (1,8 μV/75 Ω)
		Selettività canale alternativo (400 kHz):		65 dB
		Risposta in frequenza:		Da 40 Hz a 15 000 Hz
		Separazione stereo:		30 dB
	Sintonizzatore MW:	Sensibilità/Selettività:		20 μV/35 dB
	Sintonizzatore LW:	Sensibilità:		50 μV

SEZIONE LETTORE CD	Tipo:		Lettole Compact Disc
	Sistema di rilevamento del segnale:		Pickup ottico senza contatto (laser semiconduttore)
	Numero di canali:		2 canali (stereo)
	Risposta in frequenza:		Da 5 Hz a 20 000 Hz
	Gamma dinamica:		96 dB
	Rapporto segnale/interferenza:		98 dB
	Affievolimento periodico del suono e oscillazione del suono:		Inferiori al limite misurabile
	Formato di decodifica MP3: (MPEG1/2 Audio Layer 3)		Velocità max (Bit): 320 kB/sec.
	Formato di decodifica WMA (Windows Media® Audio):		Velocità max (Bit): 320 kB/sec.

SEZIONE USB	Standard USB:		USB 1.1, USB 2.0	
	Velocità di trasferimento dati (Piena velocità):		Alta velocità:	Max. 12 Mbps
			Bassa velocità:	Max. 1,5 Mbps
	Dispositivi compatibili:		Classe di archiviazione di massa	
	File System compatibili:		FAT 32/16/12	
	Formati audio riproducibili:		MP3/WMA/WAV	
	Corrente massima:		500 mA/5V	

GENERALI	Alimentazione:		Tensione operativa:	CC 14,4 V (tolleranza da 11 V a 16 V)
	Messa a terra:		Massa negativa	
	Temperatura operativa consentita:		Da 0°C a +40°C	
	Dimensioni (L × A × P):		Dimensioni installazione (approssimative):	182 mm × 52 mm × 160 mm
			Dimensioni pannello (approssimative):	188 mm × 58 mm × 12 mm
Peso (approssimative):		1,4 kg (esclusi accessori)		

Design e specifiche soggetti a variazioni senza preavviso.

Haben Sie PROBLEME mit dem Betrieb?

Bitte setzen Sie Ihr Gerät zurück

Siehe Seite Zurücksetzen des Geräts

Vous avez des PROBLÈMES de fonctionnement?

Réinitialisez votre appareil

Référez-vous à la page intitulée Comment réinitialiser votre appareil

PROBLEMI di funzionamento?

Inizializzare l'apparecchio

Fare riferimento alla pagina di Come inizializzare l'apparecchio

Sehr geehrter Kunde, sehr geehrte Kundin,
dieses Gerät stimmt mit den gültigen europäischen Richtlinien
und Normen bezüglich elektromagnetischer Verträglichkeit
und elektrischer Sicherheit überein.

Die europäische Vertretung für die Victor Company of Japan,
Limited ist:

JVC Technology Centre Europe GmbH

Firmenname geändert in:

JVC Technical Services Europe GmbH

Postfach 10 05 52

61145 Friedberg

Deutschland

Cher(e) client(e),

Cet appareil est conforme aux directives et normes
européennes en vigueur concernant la compatibilité
électromagnétique et à la sécurité électrique.

Représentant européen de la société Victor Company of Japan,
Limited:

JVC Technology Centre Europe GmbH

Le nom de la compagnie a changé dans:

JVC Technical Services Europe GmbH

Postfach 10 05 52

61145 Friedberg

Allemagne.

Gentile Cliente.

Questa apparecchiatura è conforme alle direttive e alle norme
europee relative alla compatibilità elettromagnetica e alla
sicurezza elettrica.

Il rappresentante europeo di Victor Company of Japan,
Limited è:

JVC Technology Centre Europe GmbH

Il nome della società è cambiato in:

JVC Technical Services Europe GmbH

Postfach 10 05 52

61145 Friedberg

Germania

JVC



GE, FR, IT

© 2008 Victor Company of Japan, Limited

0108DTSMDTJEIN

JVC

Instructions

CD RECEIVER

KD-PDR61