

JVC

DEUTSCH

FRANÇAIS

ITALIANO

CD RECEIVER

CD-RECEIVER

RÉCEPTEUR CD

SINTOAMPLIFICATORE CON RIPRODUTTORE DI CD

KD-BT1

EXAD

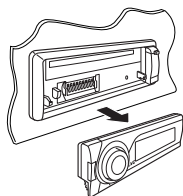

WMA MP3

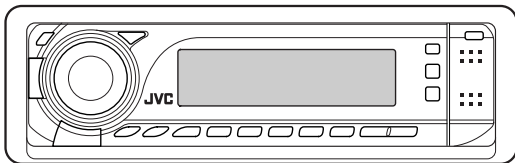

Zum Abbrechen der Displaydemonstration siehe Seite 6.
Pour annuler la démonstration des affichages, référez-vous à la page 6.
Per annullare la demo del display, vedere a pagina 6.

Für den Einbau und die Anschlüsse siehe das eigenständige Handbuch.
Pour l'installation et les raccordements, se référer au manuel séparé.
Per le istruzioni d'installazione e di collegamento, vedere il manuale a parte.

INSTRUCTIONS

BEDIENUNGSANLEITUNG
MANUEL D'INSTRUCTIONS
ISTRUZIONI

GET0437-001A
[E]

C E0536

English:

Hereby, JVC, declares that this KD-BT1 is in compliance with the essential requirements and other relevant provisions of Directive 1999/5/EC.

Deutsch:

Hiermit erklärt JVC, dass sich das Gerät KD-BT1 in Übereinstimmung mit den grundlegenden Anforderungen und den übrigen einschlägigen Bestimmungen der Richtlinie 1999/5/EG befindet.

Hiermit erklärt JVC die Übereinstimmung des Gerätes KD-BT1 mit den grundlegenden Anforderungen und den anderen relevanten Festlegungen der Richtlinie 1999/5/EG befindet. (Wien)

Français:

Par la présente JVC déclare que l'appareil KD-BT1 est conforme aux exigences essentielles et aux autres dispositions pertinentes de la directive 1999/5/CE.

Nederlands:

Hierbij verklaart JVC dat het toestel KD-BT1 in overeenstemming is met de essentiële eisen en de andere relevante bepalingen van richtlijn 1999/5/EG.

Dansk:

Undertegnede JVC erklærer herved, at følgende udstyr KD-BT1 overholder de væsentlige krav og øvrige relevante krav i direktiv 1999/5/EF

Español:

Por medio de la presente JVC declara que el KD-BT1 cumple con los requisitos esenciales y cualesquiera otras disposiciones aplicables o exigibles de la Directiva 1999/5/CE

Ελληνική:

ΜΕ ΤΗΝ ΠΑΡΟΥΣΑ JVC ΔΗΛΩΝΕΙ ΟΤΙ ΚD-BT1 ΣΥΜΜΟΡΦΩΝΕΤΑΙ ΠΡΟΣ ΤΙΣ ΟΥΣΙΩΔΕΙΣ ΑΠΑΙΤΗΣΕΙΣ ΚΑΙ ΤΙΣ ΛΟΙΠΕΣ ΣΧΕΤΙΚΕΣ ΔΙΑΤΑΞΕΙΣ ΤΗΣ ΟΔΗΓΙΑΣ 1999/5/ΕΚ.

Italiano:

Con la presente JVC dichiara che questo KD-BT1 è conforme ai requisiti essenziali ed alle altre disposizioni pertinenti stabilite dalla direttiva 1999/5/CE.

Malti:

Hawnhekk, JVC, jiddikjara li dan KD-BT1 jikkonforma mal-ħtiġijiet essenzjali u ma provvedimenti oħrajn relevanti li hemm fid-Dirrettiva 1999/5/EC.

Português:

JVC declara que este KD-BT1 está conforme com os requisitos essenciais e outras disposições da Directiva 1999/5/CE.

Suomi:

JVC vakuuttaa täten että KD-BT1 tyyppinen laite on direktiivin 1999/5/EY oleellisten vaatimusten ja sitä koskevien direktiivin muiden ehtojen mukainen.

Svenska:

Härmed intygar JVC att denna KD-BT1 står i överensstämmelse med de väsentliga egenskapskrav och övriga relevanta bestämmelser som framgår av direktiv 1999/5/EG.

Íslenska:

Hér með lýsir JVC yfir því að KD-BT1 er í samræmi við grunnkröfur og aðrar kröfur, sem gerðar eru í tilskipun 1999/5/EC.

Norsk:

JVC erklærer herved at utstyret KD-BT1 er i samsvar med de grunnleggende krav og øvrige relevante krav i direktiv 1999/5/EF.

Cesky:

JVC tímto prohlašuje, že tento KD-BT1 je ve shodě se základními požadavky a dalšími příslušnými ustanoveními směrnice 1999/5/ES.

Eesti:

Käesolevaga kinnitab JVC seadme KD-BT1 vastavust direktiivi 1999/5/EÜ põhinõuetele ja nimetatud direktiivist tulenevatele teistele asjakohastele sätetele.

Latviski:

Ar šo JVC deklare, ka KD-BT1 atbilst Direktīvas 1999/5/EK būtiskajām prasībām un citiem ar to saistītajiem noteikumiem.

Lietuviu:

Šiuo JVC deklaruoja, kad šis KD-BT1 atitinka esminius reikalavimus ir kitas 1999/5/EB Direktyvos nuostatas.

Magyar:

Alulírott, JVC nyilatkozom, hogy a KD-BT1 megfelel a vonatkozó alapvető követelményeknek és az 1999/5/EC irányelv egyéb előírásainak.

Polski:

Niniejszym JVC oświadcza, że KD-BT1 jest zgodny z zasadniczymi wymogami oraz pozostałymi stosownymi postanowieniami Dyrektywy 1999/5/EC.

Slovensko:

JVC izjavlja, da je ta KD-BT1 v skladu z bistvenimi zahtevami in ostalimi relevantnimi določili direktive 1999/5/ES.

Slovensky:

JVC týmto vyhlasuje, že KD-BT1 splna základné požiadavky a všetky príslušné ustanovenia Smernice 1999/5/ES.

Wir danken Ihnen für den Kauf eines JVC Produkts.

Bitte lesen Sie die Anleitung vollständig durch, bevor Sie das Gerät in Betrieb nehmen, um sicherzustellen, daß Sie alles vollständig verstehen und die bestmögliche Leistung des Geräts erhalten.

WICHTIG FÜR LASER-PRODUKTE

1. LASER-PRODUKT DER KLASSE 1
2. **ACHTUNG:** Die obere Abdeckung nicht öffnen. Das Gerät enthält keine Teile, die vom Benutzer gewartet werden können. Wartungen nur von qualifiziertem Fachpersonal durchführen lassen.
3. **ACHTUNG:** Sichtbare und/oder unsichtbare Laserstrahlung der Klasse 1M bei offenen Abdeckungen. Nicht direkt mit optischen Instrumenten betrachten.
4. ANBRINGEN DES ETIKETTS: WARHNINWEIS-ETIKETT, AUSSEN AM GERÄT ANGEBRACHT.

CAUTION VISIBLE AND/OR INVISIBLE CLASS 1M LASER RADIATION WHEN OPEN. DO NOT VIEW DIRECTLY WITH OPTICAL INSTRUMENTS. IEC60825-1:2001 (EN6)	ATTENTION RAYONNEMENT LASER VISIBLE ET/OU INVISIBLE DE CLASSE 1M UNE FOIS OUVERT NE PAS REGARDER DIRECTEMENT AVEC DES INSTRUMENTS OPTIQUES. (FRA)	AVISO RADIACION LASER DE CLASE 1M VISIBLE Y/O INVISIBLE CUANDO ESTA ABIERTO. NO MIRAR DIRECTAMENTE CON INSTRUMENTAL OPTICO. (ESP)	VARNING SYNLIG OCH/ELLER OSYNLIG LASERSTRÅLNING, KLASS 1M, NÅR DENNA DEL ÄR ÖPPNAD. BETRÄKTA EJ STRÅLEN MED OPTISKA INSTRUMENT. (SWE)	注意 ここを開くと可視 及び/または不可視 のクラス1M レーザー放射が 出ます。 光学機器で直接 見ないでください。 (JPN)	CAUTION VISIBLE AND/OR INVISIBLE CLASS II LASER RADIATION WHEN OPEN. DO NOT STARE INTO BEAM. FDA 21 CFR (EN3)
--	--	--	--	--	--



Dieses Symbol ist nur in der Europäischen Union gültig.

Benutzerinformationen zur Entsorgung alter Geräte

Dieses Symbol zeigt an, dass das damit gekennzeichnete Produkt nicht als normaler Haushaltsabfall entsorgt werden soll. Wenn Sie dieses Produkt entsorgen möchten, halten Sie sich dabei bitte an die entsprechenden Landesgesetze und andere Regelungen in Ihrem Land bzw. Ihrer Gemeinde. Die korrekte Entsorgung dieses Produkts dient dem Umweltschutz und verhindert mögliche Schäden für die Umwelt und die menschliche Gesundheit.

Aus Sicherheitsgründen wird eine nummerierte ID-Karte mit diesem Receiver mitgeliefert, und die gleiche ID-Nummer ist auf dem Chassis des Receivers aufgedruckt. Die Karte muss an sicherer Stelle aufbewahrt werden, da sie den Behörden bei der Identifikation des Geräts im Falle eines Diebstahls helfen kann.

Zurücksetzen des Geräts

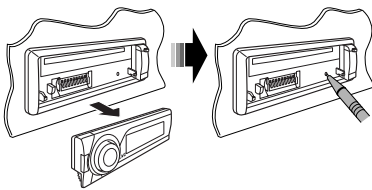

- Ihre aktuellen Voreinstellungen werden ebenfalls gelöscht (mit Ausnahme des registrierten Bluetooth-Geräts, siehe Seite 16).

Zwangswises Ausschieben einer Disc



„Please Eject“ erscheint im Display.

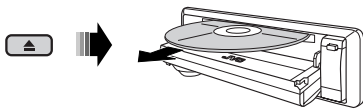

- Achten Sie darauf, die ausgeschobene Disc nicht fallen zu lassen.
- Wenn das nicht funktioniert, führen Sie einen Reset am Gerät aus.

Für die Sicherheit...

- Die Lautstärke nicht zu laut stellen, da dadurch Außengeräusche überdeckt und das Autofahren gefährlich wird.
- Das Auto vor dem Durchführen von komplizierten Bedienschritten anhalten.

Temperatur im Auto...

Wenn Sie das Auto für lange Zeit in heißem oder kaltem Wetter parken, bitte warten, bis sich die Temperatur im Auto sich normalisiert hat, bevor Sie das Gerät einschalten.

Wie Sie die M MODE- und SEL-Tasten verwenden

Wenn Sie M MODE oder SEL (Wählen) verwenden, schaltet das Display ebenso wie einige der Bedienelemente (wie die Zifferntasten, ∇ \lll / \ggg \triangleright \triangle Tasten, \blacktriangle / \blacktriangledown Tasten und der Steuerregler) auf den entsprechenden Steuermodus.

Beisp.: Wenn Sie die Zifferntaste 1 nach M MODE drücken, um den UKW- Tuner zu bedienen.

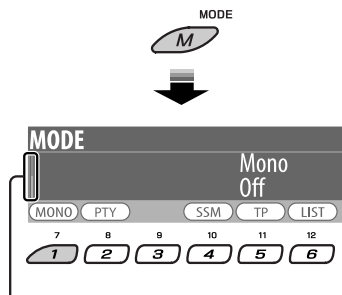

Fungiert als Zeit-Countdown-Anzeige.

Zur erneuten Verwendung dieser Bedienelemente für ihre originale Funktion warten Sie 15 Sekunden (oder 30 Sekunden bei Bluetooth-Quellen) ohne Tastenbetätigung, bis die Steuerung aufgehoben ist.

- Durch erneutes Drücken von M MODE werden die Originalfunktionen ebenfalls wieder hergestellt. Durch Drücken von SEL dagegen schaltet das Gerät auf einen anderen Modus.

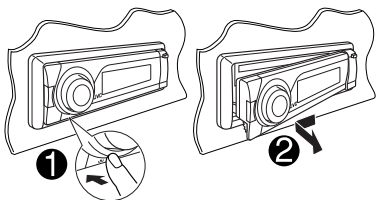
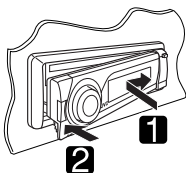
Abnehmen des Bedienfelds**Anbringen des Bedienfelds****ACHTUNG:**

Der Hebel kommt heraus, wenn Sie die Taste ▲ bei abgenommenem Bedienfeld gedrückt haben. In diesem Fall drücken Sie den Hebel zurück in Sperposition, bevor Sie das Bedienfeld anbringen.

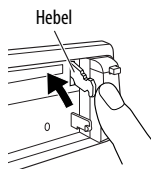

Der Receiver ist mit Lenkrad-Fernbedienungsfunktion ausgestattet.

- Siehe Einbau/Anschlußanleitung (separate Druckschrift) zum Anschluss.

Vorsicht:

Wenn die Temperatur im Fahrzeuginneren unter 0°C absinkt, wird die Animation und das Text-Weiterblättern im Display gestoppt, um Verschwimmen des Displays zu vermeiden. **LowTEMP** erscheint im Display.

Wenn die Temperatur ansteigt und die Betriebstemperatur wieder erreicht wird, beginnen diese Funktionen wieder zu arbeiten.

Warnung:

Wenn Sie das Gerät beim Fahren bedienen müssen, dürfen Sie nicht den Blick von der Straße nehmen, da sonst die Gefahr von Verkehrsunfällen besteht.

Achtung bei der Lautstärkeeinstellung:

Digitale Geräte (CD/USB) erzeugen im Vergleich mit anderen Tonträgern sehr geringes Rauschen. Senken Sie die Lautstärke vor dem Abspielen solcher digitalen Tonquellen, um Beschädigung der Lautsprecher durch plötzliche Tonspitzen zu vermeiden.

INHALT

EINLEITUNGEN

<i>Vorbereitung</i>	6
---------------------------	---

BEDIENUNG

<i>Grundlegende Bedienung</i>	7
• <i>Verwendung des Bedienfelds</i>	7
• <i>Verwendung der Fernbedienung (RM-RK50)</i>	8
<i>Rundfunkempfang</i>	9
<i>Bedienung der Disc</i>	14
<i>Verwendung von Bluetooth®-Geräten</i>	16
• <i>Verwendung des Bluetooth-Handys</i>	19
• <i>Verwendung des Bluetooth-Audioplayers</i>	22

EXTERNE GERÄTE

<i>Hören vom USB-Gerät</i>	23
<i>Hören vom CD-Wechsler</i>	24
<i>DAB-Tuner-Empfang</i>	26
<i>Hören vom iPod / D. player</i>	29
<i>Hören von den anderen externen Komponenten</i>	31

EINSTELLUNGEN

<i>Wählen eines Vorgabe-Klangmodus</i>	33
<i>Allgemeine Einstellungen—PSM</i>	35
<i>Bluetooth-Einstellungen</i>	40

ZUR BEZUGNAHME

<i>Wartung</i>	41
<i>Weitere Informationen zu Ihrem Receiver</i>	42
<i>Störungssuche</i>	46
<i>Technische Daten</i>	50

Vorbereitung

Beenden Sie die Display-Demonstration und stellen Sie die Uhr ein

- Siehe auch Seite 35 und 36.

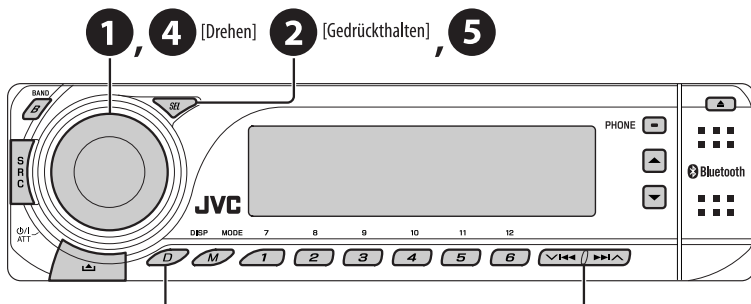

Bei ausgeschalteter Stromversorgung: Prüfen Sie die aktuelle Uhrzeit
 Bei eingeschalteter Stromversorgung: Ändern Sie Displayinformation und Muster

- 1** Das Gerät einschalten.
- 2** Geben Sie die PSM-Einstellungen ein.
- 3** → **4** Beenden Sie die Display-Demonstrationen

Wählen Sie „Demo“, und dann „Off“.

Stellen Sie die Uhr ein

Wählen Sie „Clock Hr“ (Stunde), und stellen Sie dann die Stunde ein.

Wählen Sie „Clock Min“ (Minute), und stellen Sie die Minute ein.

Wählen Sie „24H/12H“ und dann „24Hours“ oder „12Hours“.

- 5** Beenden Sie den Vorgang.

Ändern von Displayinformation und Muster

Beisp.: Wenn Tuner als Wiedergabequelle gewählt ist



Quellenbetriebsanzeige



Audio-Pegelmesser-Anzeige
 (siehe „LevelMeter“ auf Seite 36)

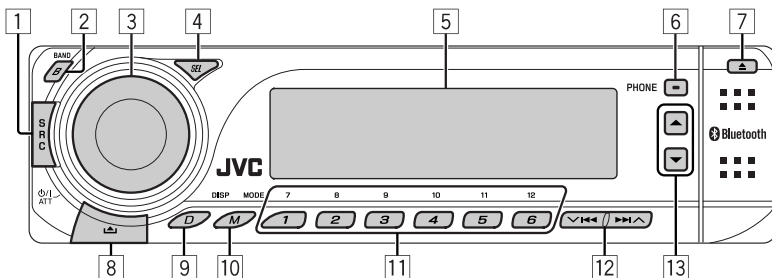

- 1 Wählt die Quelle.
TUNER → **DAB*** → **CD*** → **USB*** → **CD-CH*** / **iPod*/D.PLAYER*** (oder **EXT IN**) → **Bluetooth** **Phone** → **Bluetooth Audio** → (zurück zum Anfang)
** Sie können nicht diese Quellen wählen, wenn sie nicht betriebsbereit oder angeschlossen sind.*
- 2 Die Frequenzbänder wählen.
- 3
 - Schalten Sie das Gerät ein.
 - Schalten Sie das Gerät aus [Gedrückthalten].
 - Dämpfen Sie den Klang (in eingeschaltetem Zustand).
 - Lautstärkeregler [Drehen].
- 4
 - Wählen/Justieren Sie den Klangmodus.
 - Geben Sie die PSM-Einstellungen ein [Gedrückthalten].
- 5 Displayfenster
- 6
 - Zeigen Sie das „Dial Menu.“
 - Rufen Sie die „Redial“-Liste [Gedrückthalten] auf.
- 7 Disc auswerfen.
- 8 Nehmen Sie das Bedienfeld ab.
- 9 Ändern Sie Displayinformation und Muster.
- 10
 - Schalten Sie auf Funktion-Modus.
 - Aktivieren Sie Voice Dialing [Gedrückthalten].
- 11
 - **TUNER/DAB**: Wählen Sie einen Festsender/DAB-Dienst.
 - **CD/USB/CD-CH**: Wählen Sie Ordner/Track/Disc (für CD-Wechsler).
 - **Bluetooth Phone**: Wählen Sie die Telefonnummer.
- 12
 - **TUNER/DAB**: Suchen Sie einen Sender/ein DAB-Ensemble.
 - **CD/USB/CD-CH**: Wählen Sie den Track.
 - **iPod/D.PLAYER**: Wählen Sie den Track.
 - **Bluetooth Audio**: Sprung rückwärts/Sprung vorwärts.
- 13
 - **DAB**: Wählen Sie den DAB-Dienst.
 - **CD/USB/CD-CH**: Wählen Sie einen Ordner.
 - **iPod/D.PLAYER**: Schalten Sie auf das Hauptmenü/Pausieren oder Stoppen der Wiedergabe/Bestätigen Sie die Wahl.
 - **Bluetooth Telefon/Audio**: Wählen Sie ein registriertes Gerät.

Verwendung der Fernbedienung

(RM-RK50)

Einsetzen der Lithiumknopf-Batterie (CR2025)

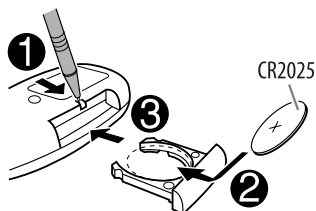

Vor der Verwendung der Fernbedienung:

- Richten Sie die Fernbedienung direkt auf den Fernbedienungssensor am Gerät.
- Setzen Sie den Fernbedienungssensor KEINEM intensiven Licht (direkte Sonneneinstrahlung oder künstliches Licht) aus.

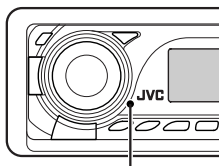

Fernbedienungssensor

Warnung: Um Unfälle und Schäden zu vermeiden

- Keine anderen Batterien als CR2025 oder entsprechende einsetzen.
- Lassen Sie die Fernbedienung nicht an einem Ort (wie etwa auf dem Armaturenbrett) liegen, wo sie längere Zeit direktem Sonnenlicht ausgesetzt ist.
- Legen Sie die Batterie an einem Ort ab, wo sie außer Reichweite kleiner Kinder ist.
- Die Batterie nicht aufladen, kurzschließen oder erhitzen oder in einem Feuer entsorgen.
- Die Batterie nicht zusammen mit anderen Metallgegenständen ablegen.
- Die Batterie nicht mit Pinzetten oder ähnlichen Werkzeugen anstoßen.
- Die Batterie mit Klebeband umwickeln und isolieren, wenn sie entsorgt oder aufbewahrt wird.

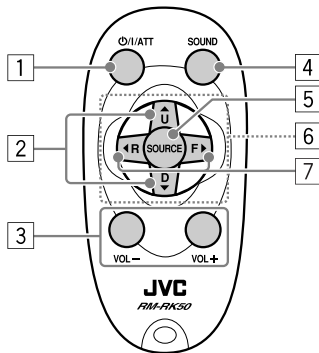

- 1 • Schaltet das Gerät ein oder dämpft bei kurzem Drücken bei eingeschaltetem Gerät kurz den Ton.
• Schaltet das Gerät aus, wenn gedrückt gehalten.
- 2 • Wechselt die Wellenbereiche FM/AM/DAB mit ▲ U.
• Wechselt die Festsender (oder DAB-Dienste) mit D ▼.
• Ändert den Ordner von MP3/WMA/AAC/WAV.
• Während eine MP3-Disc auf einem mit MP3 kompatiblen CD-Wechsler abgespielt wird:
– Ändert die Disc bei kurzem Drücken.
– Ändert den Ordner, wenn gedrückt gehalten.
• Beim Hören von einem Apple iPod oder eine JVC D. player:
– Pausiert/stoppt oder setzt die Wiedergabe mit D ▼ fort.
– Gehen Sie zum Hauptmenü mit ▲ U. (Jetzt fungieren ▲ U/D ▼/◀ R/F ▶ als Menüwahl-tasten.)*
* ▲ U : Schaltet zum vorherigen Menü zurück.
D ▼ : Bestätigt die Auswahl.
- 3 Zum Einstellen des Lautstärkepegels.
- 4 Wählt den Klangmodus (iEQ: intelligenter Equalizer).
- 5 Wählt die Quelle.
- 6 Für Bluetooth-Handy:
– Nimmt bei kurzem Drücken Anruf entgegen.
– Weist Anrufe ab, wenn gedrückt gehalten.

- 7
- Sucht nach Sendern (oder DAB-Diensten), wenn kurz gedrückt.
 - Sucht nach DAB-Ensembles, wenn gedrückt gehalten.
 - Fährt im Titel schnell vor oder zurück, wenn gedrückt gehalten.
 - Wechselt die Tracks bei kurzem Drücken.
- Beim Hören von einem iPod oder D. player (im Menü-Wahlmodus):
 - Wählt einen Gegenstand bei kurzem Drücken. (Dann drücken Sie D ▼ zum Bestätigen der Wahl.)
 - Überspringt 10 Gegenstände wenn gedrückt gehalten.
 - Rückwärts-Sprung/Vorwärts-Sprung für Bluetooth-Audio.

Rundfunkempfang

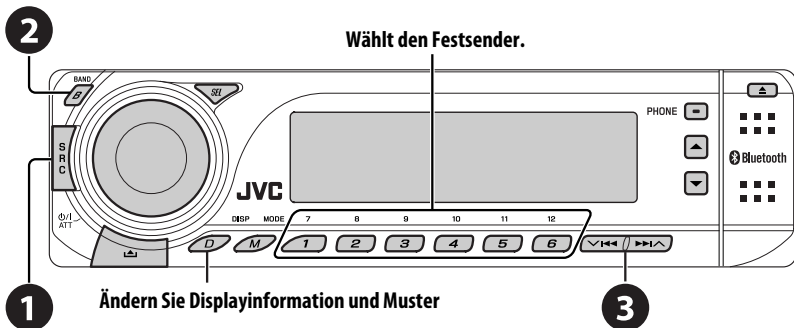

1 Wählen Sie „TUNER“.

2 Wählen Sie die Wellenbereiche.

→ FM1 → FM2 → FM3 → AM

3 Suchen Sie einen Sender zum Hören—Automatischer Suchlauf.

Manueller Suchlauf: Halten Sie eine der Tasten gedrückt, bis „Manual Search“ im Display erscheint, und drücken Sie die Taste dann wiederholt.

- Beim Empfang einer UKW-Stereosendung mit ausreichender Signalstärke leuchtet **ST** im Display auf.

Wenn Sie Schwierigkeiten haben, eine UKW-Sendung in Stereo zu empfangen

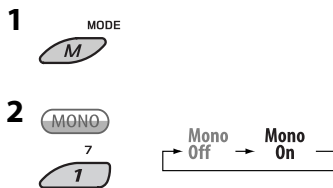

Der Empfang wird besser, jedoch geht der Stereo-Effekt verloren.

- **MONO** leuchtet im Display auf.

3 Verlassen Sie die Einstellung.



Automatische Voreinstellung von UKW-Sendern—SSM (Strong-Station Sequential Memory)

Sie können für jedes Frequenzband bis zu sechs Sender voreinstellen.

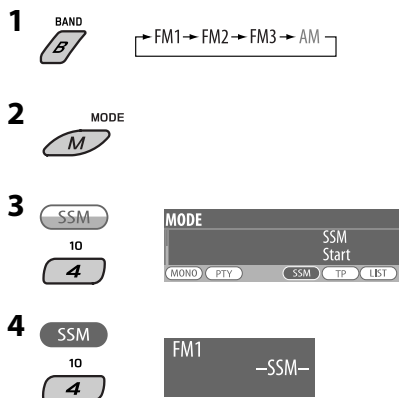

Die lokalen UKW-Sender im ausgewählten Frequenzband mit den stärksten Signalen werden automatisch als Festsender gespeichert.

Manuelle Voreinstellung

Beisp.: Speichern des UKW-Senders 92,5 MHz unter der Festsendernummer 4 des Frequenzbands FM1.

Verwendung der Zifferntasten

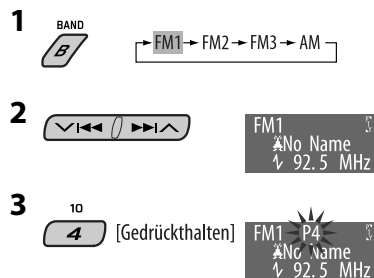

Verwendung der Festsenderliste

- Wenn **BACK** im Display erscheint, können Sie zur vorherigen Anzeige zurückgehen, indem Sie die Zifferntaste 3 drücken.

1 Folgen Sie Schritt 1 und 2 unter „Verwendung der Zifferntasten“ oben.

- Indem Sie **▲** / **▼** halten, erscheint die Festsenderliste (gehen Sie zu Schritt 4).

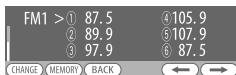

4 Wählen Sie die Festsendernummer, unter der gespeichert werden soll.

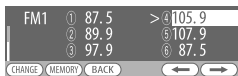

- Sie können zu den Listen der anderen FM-Bänder gehen, indem Sie die Zifferntaste 5 (←) oder 6 (→) wiederholt drücken.

5 Speichern Sie den Sender.



Hören eines Festsenders aus der Festsenderliste

1 Rufen Sie die Festsenderliste auf, und wählen Sie dann den Festsender, der gehört werden soll.

2 Wechseln Sie auf den gewählten Sender um.



Die folgenden Merkmale stehen nur für UKW-RDS-Sender zur Verfügung.

Suchen nach UKW RDS-Programm —PTY-Suchlauf

Sie können Ihre ausgestrahlten Lieblingsprogramme suchen, indem Sie den PTY-Code Ihrer Lieblingsprogramme wählen.

- Wenn (BACK) im Display erscheint, können Sie zur vorherigen Anzeige zurückgehen, indem Sie die Zifferntaste 3 drücken.
- Wenn (←)/(→) im Display erscheint, können Sie zu den anderen Listen weitergehen, indem Sie die Zifferntaste 5 oder 6 wiederholt drücken.



3 Wählen Sie „Search“.



Die sechs Vorwahl-PTY-Codes erscheinen im Display.

4 Wählen Sie einen PTY-Code.



Sie können einen PTY-Code unter den 29 Vorwahl-PTY-Codes oder unter den sechs gespeicherten PTY-Codes wählen.

- Zum Speichern Ihrer Lieblingsprogramm-Typen siehe Seite 12.

Fortsetzung auf nächster Seite

5 Beginnen Sie die Suche nach Ihrer bevorzugten Sendung.



Wenn ein Sender eine Sendung mit dem PTY-Code ausstrahlt, den Sie gewählt haben, wird dieser Sender eingestellt.

Speichern Ihrer bevorzugten Programmtypen

Sie können sechs bevorzugte Programmtypen speichern.

- Wenn **BACK** im Display erscheint, können Sie zur vorherigen Anzeige zurückgehen, indem Sie die Zifferntaste 3 drücken.

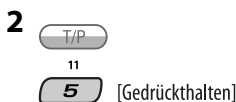

3 Wählen Sie „Memory“.



4 Wählen Sie die Festsendernummer („Preset1“ - „Preset6“), unter der gespeichert werden soll.

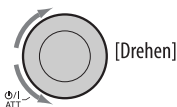

5 Wenn einen der folgenden PTY-Codes.



6 Speichern Sie den gewählten PTY-Code.



Beisp.: Wenn „Classics“ in Schritt 5

7 Wiederholen Sie die Schritte 4 bis 6, um weiteren PTY-Codes Festsendernummern zuzuweisen.

8 Verlassen Sie die Einstellung.



Aktivieren von TA/PTY- Standbyempfang

TA-Standbyempfang

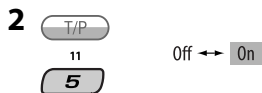

TP leuchtet im Display auf oder blinkt.

- Wenn **TP** aufleuchtet, schaltet das die Einheit schaltet kurzzeitig auf Verkehrsansagen (TA) von anderen Quellen als AM, falls verfügbar. Die Lautstärke schaltet auf den voreingestellten TA-Lautstärkepegel um, wenn der aktuelle Pegel niedriger als der vorgegebene Pegel ist (siehe Seite 37).
- Wenn **TP** blinkt, ist der TA-Standbyempfang noch nicht aktiviert. Stimmen Sie auf einen anderen Sender, der Radio Data System-Signale ausstrahlt, um.

Zum Deaktivieren des TA-Standbyempfangs wählen Sie „Off“ in Schritt 2. **TP** erlischt.

PTY-Standbyempfang

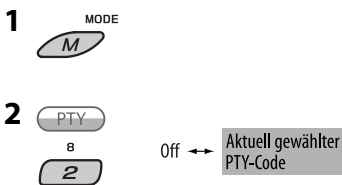

3 Wählen Sie einen PTY-Code.

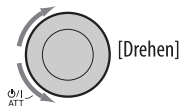

4 Verlassen Sie die Einstellung.



PTY leuchtet im Display auf oder blinkt.

- Wenn **PTY** aufleuchtet, schaltet das Gerät kurzzeitig auf Ihr bevorzugtes PTY-Programm von einer anderen Quelle als AM um.
- Wenn **PTY** blinkt, ist der PTY-Standbyempfang noch nicht aktiviert. Stimmen Sie auf einen anderen Sender (oder Dienst), der Radio Data System-Signale ausstrahlt, um.

Zum Deaktivieren des PTY-Standbyempfangs

wählen Sie „Off“ in Schritt 2. **PTY** erlischt.

- Ist ein DAB-Tuner angeschlossen, so sucht der TA/ PTY-Standbyempfang auch nach Diensten. (Siehe auch Seite 27 und 37.)
- Die Einheit schaltet nicht auf Verkehrsansagen oder PTY-Programme um, wenn eine Rufverbindung über „Bluetooth Phone“ hergestellt wird.

Verfügbare PTY-Codes

News, Affairs, Info, Sport, Educate, Drama, Culture, Science, Varied, Pop M (musik), Rock M (musik), Easy M (musik), Light M (musik), Classics, Other M (musik), Weather, Finance, Children, Social, Religion, Phone In, Travel, Leisure, Jazz, Country, Nation M (musik), Oldies, Folk M (musik), Document

Verfolgen des gleichen Programms—Network-Tracking-Empfang

Wenn Sie in einem Bereich unterwegs sind, in dem kein guter UKW-Empfang möglich ist, sucht dieser Receiver automatisch nach anderen Frequenzen, auf denen das UKW-RDS-Programm möglicherweise besser empfangen werden kann (siehe Abbildung unten).

Programm A wird in unterschiedlichen Frequenzbereichen ausgestrahlt (01 – 05)

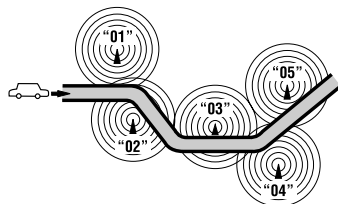

Bei Versand ab Werk ist der Network-Tracking-Empfang aktiviert.

Zum Ändern der Einstellung des Network-Tracking-Empfangs siehe „AF-Regn'l“ auf Seite 37.

- Wenn der DAB-Tuner angeschlossen ist, siehe „Dynamische Programmverfolgung — Alternativfrequenzempfang (DAB AF)“ auf Seite 28.

Automatische Senderauswahl—Programmsuche

Normalerweise wird beim Drücken der Zifferntasten der betreffende Festsender abgestimmt.

Wenn die Signale vom Radio Data System-UKW-Festsender nicht mit ausreichender Signalstärke empfangen werden können, wählt das Gerät mithilfe der AF (Alternativfrequenz)-Daten eine andere Frequenz mit demselben Programm wie der Festsender aus.

- Das Gerät benötigt eine gewisse Zeit, um bei Programm-Suchlauf auf einen anderen Sender abzustimmen.
- Siehe auch Seite 37.

Bedienung der Disc

Öffnen Sie das Bedienfeld und setzen Sie die Disc ein.

Wiedergabe beginnt automatisch.

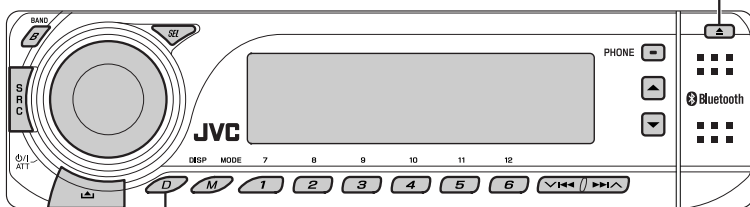

Ändern Sie Displayinformation und Muster

Zum Stoppen der Wiedergabe und Auswerfen der Disc



- Drücken Sie SRC, um eine andere Wiedergabequelle zu wählen.

Auswurfsperr



Um die Sperr aufzuheben, wiederholen Sie das gleiche Verfahren.

Durch Drücken (oder Gedrückthalten) der folgenden Tasten können Sie...









Taste	MP3/WMA/AAC-Datei	Audio CD/CD-Text
	<i>Drehen:</i> Tracks wählen <i>Gedrückthalten:</i> Tracks zurückspulen/vorspulen	<i>Drehen:</i> Tracks wählen <i>Gedrückthalten:</i> Tracks zurückspulen/vorspulen
*1 	Ordner wählen	—
*2	Direkt zu einem bestimmten Ordner gehen *3	Direkt zu einem bestimmten Track gehen

*1 Halten Sie eine der Tasten gedrückt, um die Ordner-Liste anzuzeigen (siehe Seite 15).

*2 Zur Eingabe von Nummer 1 bis 6 drücken; zur Eingabe von Nummer 7 bis 12 gedrückt halten.

*3 Es müssen den Ordnern zweistellige Nummern am Anfang der Ordnernamen zugewiesen werden—01, 02, 03 usw.

Nach dem Drücken von , drücken Sie die folgenden Tasten für folgende Funktionen...

Taste	MP3/WMA/AAC-Datei	Audio CD/CD-Text
 	10 Tracks überspringen (innerhalb des gleichen Ordners)	10 Tracks überspringen
 7 	Intro Track: Spielt die ersten 15 Sekunden aller Titel. Intro Folder: Spielt die ersten 15 Sekunden des ersten Tracks aller Ordner	Intro Track: Spielt die ersten 15 Sekunden aller Titel.
 8 	Repeat Track: Aktuellen Track wiederholen Repeat Folder: Aktuellen Ordner wiederholen	Repeat Track: Aktuellen Track wiederholen
 9 	Random Folder: In zufälliger Reihenfolge alle Tracks des aktuellen Ordners abspielen, und dann der nächsten Ordner Random Disc: Alle Tracks in zufälliger Reihenfolge abspielen	Random Disc: Alle Tracks in zufälliger Reihenfolge abspielen

- Sie können auch den Wiedergabemodus durch Wählen von „Off“ oder Drücken der Zifferntaste 4 () aufheben.

Wählen Sie einen Ordner/Track aus der Liste (nur für MP3/WMA/AAC-Datei)

- Wenn  im Display erscheint, können Sie zur vorherigen Anzeige zurückgehen, indem Sie die Zifferntaste 3 drücken.

3 Wählen Sie den Listentyp.

1 



2 Wählen Sie „LIST“.

12







7

Fortsetzung auf nächster Seite

4 Wählen Sie einen Parameter.



BEISP.: Wenn „File“ in Schritt 3

- Sie können die anderen Listen durch wiederholtes Drücken der Zifferntaste 5 () oder 6 () aufrufen.

5 Wechseln Sie auf den gewählten Gegenstand um.

- Wenn die Dateiliste gewählt ist
- Wenn die Ordnerliste gewählt ist

CHANGE



ENTER



- Die Liste verschwindet, und die Wiedergabe beginnt.

Verwendung von Bluetooth®-Geräten

Bluetooth®

Bluetooth ist eine drahtlose Funkkommunikations-technologie mit kurzer Reichweite für Mobilgeräte wie Handys, tragbare PCs und ähnliche Geräte. Die Bluetooth-Geräte können ohne Kabel miteinander verbunden werden und kommunizieren.

- Die Seriennummer ist auf dem Schild auf der Unterseite der Einheit aufgedruckt.
- Siehe Liste (im Karton) zur Bestätigung der Länder, in denen die Bluetooth®-Funktion verwendet werden kann.

Bluetooth-Profil

Diese Einheit unterstützt die folgenden Bluetooth-Profile;

- HSP (Headset Profile)
- HFP (Hands-Free Profile)
- A2DP (Advanced Audio Distribution Profile)
- AVRCP (Audio/Video Remote Control Profile)
- SPP (Serial Port Profile)
- OPP (Object Push Profile)

Merkmale

Sie können Bluetooth-Geräte über die Einheit wie folgt bedienen:

- Einen Ruf empfangen
- Einen Ruf tätigen – aus dem Telefonbuch, der Ruf-Historie (Neuwahl/Verpasster Ruf/Empfangener Ruf), durch Anwählen einer Nummer, über Festnummern, mit Sprachbefehl
- Empfangen der SMS (Short Message Service)
- Wiedergabe mit einem Bluetooth-Audioplayer
- Siehe auch mit dem Bluetooth-Gerät mitgelieferte Anweisungen.
- Siehe auch Installations-/Anschlussanleitung zum Anschließen der Mikrofoneinheit.

Registrieren eines Bluetooth-Geräts

Zur ersten Verwendung eines Bluetooth-Geräts über die Einheit („Bluetooth Phone“ und „Bluetooth Audio“) müssen Sie die Bluetooth wireless -Verbindung zwischen der Einheit und dem Gerät mit dem Bluetooth-Menü herstellen.

- Wenn die Verbindung hergestellt ist, ist sie in der Einheit registriert, auch wenn Sie Ihre Einheit zurücksetzen. Bis zu fünf Geräte können insgesamt registriert werden.
- Nur ein Gerät zur Zeit kann an jede Quelle angeschlossen werden („Bluetooth Phone“ und „Bluetooth Audio“).
- Zur Verwendung der Bluetooth-Funktion müssen Sie die Bluetooth-Funktion am Gerät einschalten.

Registrierungsmethoden (Pairing)

Verwenden Sie einen der folgenden Punkte im Bluetooth-Menü zum Registrieren und Herstellen der Verbindung mit einem Gerät.

- Wählen Sie „Bluetooth Phone“ oder „Bluetooth Audio“ als Quelle zur Bedienung des Bluetooth-Menüs.

Open	Bereiten Sie die Einheit zum Herstellen einer neuen Bluetooth-Verbindung vor. Die Verbindung wird durch Bedienung des Bluetooth-Geräts hergestellt.
Search	Bereiten Sie die Einheit zum Herstellen einer neuen Bluetooth-Verbindung vor. Die Verbindung wird durch Bedienung dieser Einheit hergestellt.

- Wenn **BACK** im Display erscheint, können Sie zur vorherigen Anzeige zurückgehen, indem Sie die Zifferntaste 3 drücken.

Registrierung mit „Open“

Vorbereitung

Bedienen Sie das Gerät zum Ausschalten seiner Bluetooth-Funktion.

1 Wählen Sie „Bluetooth Phone“ oder „Bluetooth Audio“.



2 Wählen Sie „New“.



- Das registrierte Gerät und „New Device“ (wenn ein neues Gerät registriert werden kann) erscheinen abwechselnd.



3 Schalten Sie zum Einstellmenü.



4 Wählen Sie „Open“.



5 Geben Sie einen PIN- (Personal Identification Number) Code für das Gerät ein.

- Sie können eine beliebige Zahl wählen (1-stellige bis 16-stellige Zahl). [Anfänglich: 0000]
- Zur Eingabe eines PIN-Codes mit weniger als 4 Stellen drücken Sie die Zifferntaste 5 (**CLEAR**) zum Löschen des anfänglichen PIN-Codes.
- * Manche Geräte haben ihren eigenen PIN-Code. Geben Sie den festgelegten PIN-Code in die Einheit ein.

1 Gehen Sie zur nächsten (oder vorherigen) Zahlenposition.



2 Wählen Sie eine Zahl.

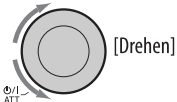

3 Wiederholen Sie Schritt 1 und 2, bis die PIN-Code-Eingabe beendet ist.

4 Bestätigen Sie die Eingabe.

ENTER „Open...“ blinkt im Display.



6 Verwenden Sie das Bluetooth-Gerät zum Suchen und Anschließen.

An anzuschließenden Gerät geben Sie den gleichen PIN-Code ein wie gerade für diese Einheit eingeben. „Connected (und der Geräte-Name)“ erscheint im Display. Jetzt ist die Verbindung hergestellt, und Sie können das Gerät durch die Einheit verwenden.

Das Gerät bleibt registriert, auch wenn es abgetrennt wird. Verwenden Sie „Connect“ (oder aktivieren Sie „Auto Connect“) zum Anschließen des gleichen Geräts von nächsten Mal an. (Siehe Seiten 18 und 41).

Fortsetzung auf nächster Seite

Suchen nach verfügbaren Geräten

Führen Sie Schritt 1 bis 3 auf Seite 17 aus, und dann...

1 **Wählen Sie „Search“.**

Die Einheit sucht nach verfügbaren Geräten und zeigt deren Liste.

- Wenn kein verfügbares Gerät erkannt wird, erscheint die Meldung „Device not found“.



2 **Wählen Sie ein zum Anschluss gewünschte Gerät.**



3 **Geben Sie den spezifischen PIN-Code des Geräts in die Einheit ein.**

- Siehe mit dem Gerät mitgelieferte Bedienungsanleitung zum Prüfen des PIN-Codes.

4 **Verwenden Sie das Bluetooth-Gerät zum Anschließen.**

Jetzt ist die Verbindung hergestellt, und Sie können das Gerät durch die Einheit verwenden.

Anschließen eines speziellen Geräts

Führen Sie Schritt 1 bis 3 auf Seite 17 aus, und dann...

1 **Wählen Sie „Special Device“.**

Die Einheit zeigt die Liste der vorgewählten Geräte.



2 **Wählen Sie ein zum Anschluss gewünschte Gerät.**



3 **Verwenden Sie „Open“ oder „Search“ zum Verbinden.**

Anschließen/Abtrennen eines registrierten Geräts

1 **Wählen Sie „Bluetooth Phone“ oder „Bluetooth Audio“.**



2 **Wählen Sie ein zum Anschließen/Abtrennen gewünschtes registriertes Gerät.**



3 **Schalten Sie zum Einstellmenü.**



4 **Wählen Sie „Connect“ oder „Disconnect“ zum Anschließen/Abtrennen des gewählten Geräts.**

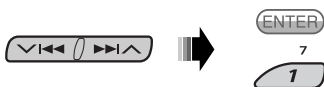

Sie können die Einheit auf automatische Verbindung eines Bluetooth-Geräts einstellen, wenn die Einheit eingeschaltet wird. (Siehe „Auto Connect“ auf Seite 41).

Löschen eines registrierten Geräts

1 **Wählen Sie „Bluetooth Phone“ oder „Bluetooth Audio“.**



2 **Wählen Sie ein zu Löschen gewünschtes registriertes Gerät.**



3 Schalten Sie zum Einstellmenü.



4 Wählen Sie „Delete“.



5 Löschen Sie die Auswahl.



- Drücken Sie die Zifferntaste 3, um "No" zu wählen oder zu Schritt 4 zurückzugehen.

Verwendung des Bluetooth-Handys

Stellen Sie die Lautstärke für „Bluetooth Phone“ ein.

- Zeigen Sie das „Dial Menu“ an.
- Schalten Sie zur Neuwahl-Liste [Gedrückthalten].

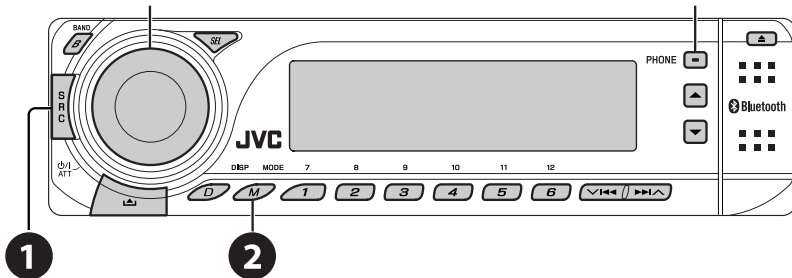

1 Wählen Sie „Bluetooth Phone“.

2 Rufen Sie das Bluetooth-Menü auf.

3 Stellen Sie die Verbindung mit einem Gerät her, und machen Sie dann einen Anruf (oder nehmen Sie Einstellungen mit dem Bluetooth-Menü vor). (Siehe auch Seite 17, 21 und 40.)

Wenn ein Anruf empfangen wird...

Die Signalquelle schaltet automatisch auf „Bluetooth Phone“.

Wenn „Auto Answer“ aktiviert ist...

Die Einheit nimmt die ankommenden Rufe automatisch entgegen, siehe Seite 41.

- Wenn „Auto Answer“ deaktiviert ist, drücken Sie eine beliebige Taste (ausgenommen ϕ /I ATT /Steuerscheibe) zum Entgegennehmen des ankommenden Rufs.

Fortsetzung auf nächster Seite

Zum Beenden des Rufs

Halten Sie eine beliebige Taste gedrückt (ausgenommen $\Phi/1$ ATT/Steuerscheibe).

- Sie können den Mikrofon-Lautstärkepegel einstellen (siehe Seite 41).

Entgegennehmen eines wartenden Rufs

Wenn Ihr Handy mit der „Anklopfen“-Funktion ausgestattet ist, können Sie den aktuellen Ruf in die Warteschleife setzen und den wartenden Ruf entgegennehmen.

Drücken Sie eine beliebige Taste (ausgenommen $\Phi/1$ ATT/Steuerscheibe).

- Zum Wiederherstellen des auf Warteschleife gesetzten Rufs drücken Sie eine beliebige Taste (ausgenommen $\Phi/1$ ATT/Steuerscheibe) erneut.
- Wenn Sie einen Ruf beenden, können Sie die Verbindung zum nächsten herstellen.

Wenn eine SMS ankommt...

Wenn das Handy mit SMS (Short Message Service) kompatibel ist und „Message Info“ auf „Auto“ gestellt ist (siehe Seite 41), klingelt die Einheit und es erscheint „MSG“ im Display, um auf den Empfang einer Meldung hinzuweisen.

Wenn „Message Info“ auf „Auto“ gestellt ist...

Zum Lesen der Meldung

Während „MSG“ erscheint...



Die Signalquelle schaltet auf „Bluetooth Phone“ um.

Zum späteren Lesen der Meldung



Die Meldung wird in „Message Menu“ → „Unread“ gespeichert.

Wenn „Message Info“ auf „Manual“ gestellt ist....



2 Wählen Sie „Message Menu“.



3 Wählen Sie den gewünschten Gegenstand.



- Unread**: Meldungen, die Sie nicht gelesen haben.
- Read**: Meldungen, die Sie gelesen haben.
- Unsent**: Meldungen, die Sie nicht gesendet haben.
- Sent**: Meldungen, die Sie gesendet haben.

4 Wählen Sie die zu Lesen gewünschte Meldung.



- Drücken Sie $\blacktriangle/\blacktriangledown$, um zur nächsten/vorherigen Seite der Meldung zu scrollen.
- Halten Sie D DISP gedrückt, um die Schriftgröße zu ändern.

5 Verlassen Sie die Einstellung.



Verfügbare Zeichen für SMS

Der Receiver kann nur lateinische Buchstaben (A–Z, a–z) und die folgenden Sonderzeichen für SMS verwenden. Andere Zeichen können nicht richtig im Display dargestellt werden.

À	Á	Â	Ã	Ä	Å	Æ	Ç	È	É	Ê	Ë
Ì	Í	Î	Ï	Ð	Ñ	Ò	Ó	Ô	Õ	Ö	Ø
Ù	Ú	Û	Ü	Ý	Þ	ß	à	á	â	ã	ä
å	æ	ç	è	é	ê	ë	ì	í	î	ï	ð
ñ	ò	ó	ô	õ	ö	ø	ù	ú	û	ü	ý
þ	ÿ	0	1	2	3	4	5	6	7	8	9
!	"	#	\$	%	&	'	()	*	+	
-	/	÷	=	<	>	,	.	:	;	?	@
[]	{	}	\		^	~	_	`	'	ç
£	¤	¥	¦	§	¨	©	ª	«	»	¬	®
-	°	±	²	³	´	µ	¶	·	¸	¹	º
¼	½	¾	¿								

Einen Ruf tätigen

Sie können einen Anruf mit einem der Anwählen-Menüpunkte tätigen.

- Wenn **BACK** im Display erscheint, können Sie zur vorherigen Anzeige zurückgehen, indem Sie die Zifferntaste 3 drücken.

1 Wählen Sie „Bluetooth Phone“.



2 Schalten Sie zum Einstellmenü.



3 Wählen Sie „Dial Menu“.



4 Wählen Sie die Methode zum Vornehmen eines Rufs.



- **Redial***: Zeigt die Liste der gewählten Telefonnummern. Fahren Sie mit dem folgenden Schritt fort.
- **Received Calls***: Zeigt die Liste der entgegengenommenen Anrufe. Fahren Sie mit dem folgenden Schritt fort.
- **Phonebook***: Zeigt das Telefonbuch des angeschlossenen Handys. Fahren Sie mit dem folgenden Schritt fort.
- **Missed Calls***: Zeigt die Liste der verpassten Anrufe. Fahren Sie mit dem folgenden Schritt fort.
- **Phone Number**: Zeigt den Telefonnummern-Eingabebildschirm an. Siehe „Eingabe einer Telefonnummer“ in der rechten Spalte.
- **Voice Dialling** (Nur einsetzbar, wenn das angeschlossene Handy mit dem Spracherkennungssystem ausgestattet ist): Sprechen Sie den Namen, der angerufen werden soll.

* **Nur angezeigt, wenn das Handy mit diesen Funktionen ausgestattet ist.**

- Wenn nicht angezeigt, versuchen Sie den Telefonbuchspeicher des Handys zu dieser Einheit zu übertragen. (Siehe mit Ihrem Handy mitgelieferte Bedienungsanleitung.)
- Bei manchen Handys wird das Telefonbuch automatisch übertragen.

5 Wählen Sie den Namen/die Telefonnummer, die angerufen werden soll.



Eingabe einer Telefonnummer

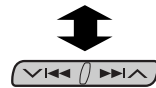
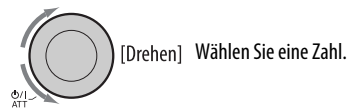

Bewegen Sie die Eingabe-Position.



Bestätigen Sie die Eingabe.

Kurzschritt zum Tätigen eines Anrufs

Sie können die folgenden Tasten ungeachtet der aktuellen Quelle verwenden.

Zum Neuwählen



Zeigt die Liste der angerufenen Telefonnummern. Wählen Sie dann die Nummer und drücken die Taste erneut.

Zum Aktivieren von Sprach-Anwahl

Sie können einen Ruf mit Ihrer Stimme tätigen.



Sprechen Sie den Namen, der angerufen werden soll.

- Sprechen Sie den Namen langsam und deutlich.

Voreingeben der Telefonnummern

Sie können bis zu 6 Telefonnummern voreingeben.

- Wenn **BACK** im Display erscheint, können Sie zur vorherigen Anzeige zurückgehen, indem Sie die Zifferntaste 3 drücken.

1 Zeigen Sie die zur Voreingabe gewünschte Telefonnummer mit einem der „Dial Menu“-Punkte an.

2 Wählen Sie eine Telefonnummer.



- Sie können auch eine neue Telefonnummer eingeben (siehe auch „Eingabe einer Telefonnummer“ auf Seite 21) zur Speicherung.

3 Wählen Sie eine Festnummer zur Speicherung.



Zum Rufen einer Voreingabe-Nummer



Verwendung des Bluetooth-Audioplayers

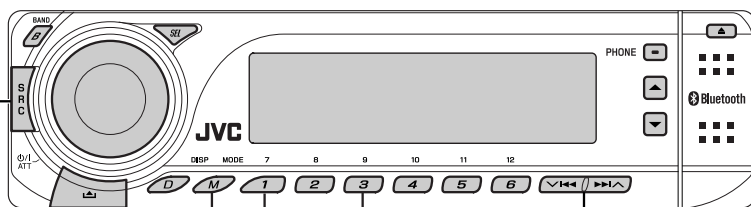

1

Schalten Sie zum Einstellmenü (Geräte-Liste)

Stoppen Sie die Wiedergabe*

Starten Sie die Wiedergabe* Sprung rückwärts/Sprung vorwärts

1 Wählen Sie „Bluetooth Audio“.

Wenn die Wiedergabe nicht automatisch startet, bedienen Sie den Bluetooth-Audio-Player zum Starten der Wiedergabe.

- Siehe auch Seite 18 und 19 zum Anschließen/Abtrennen/Löschen eines registrierten Geräts.

* Die Bedienung kann je nach dem angeschlossenen Telefon unterschiedlich sein.

Bluetooth-Information:

Wenn Sie weitere Information über Bluetooth wünschen, besuchen Sie uns auf der JVC-Website.

Hören vom USB-Gerät

Sie können ein USB-Massenspeichergerät wie einen USB-Speicher, digitalen Audioplayer*1, portables Festplattenlaufwerk usw. an der Einheit anschließen.

*1 Sie können sowohl MTP- (Media Transfer Protocol) Geräte als auch USB-Massenspeichergeräte anschließen.

Diese Einheit kann MP3/WMA/WMA-DRM10*1/AAC*2/WAV Tracks abspielen, die in einem USB-Gerät abgelegt sind.

*1 Siehe Seite 44.

*2 Diese Einheit kann AAC-Dateien abspielen, welche mit iTunes codiert sind. Diese Einheit kann AAC-Dateien abspielen, welche vom iTunes Store gekauft wurden.

Beisp.: Anschließen eines USB-Speichers

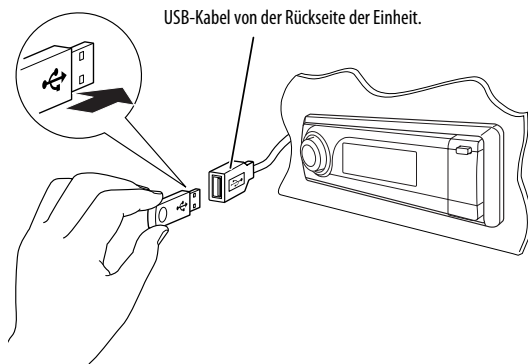

Alle Tracks werden wiederholt abgespielt, bis Sie die Quelle umschalten oder das USB-Gerät abnehmen.

• Sie können keinen Computer an den USB ()-Anschluss des Geräts anschließen.

Wenn ein USB-Gerät angebracht ist...



Die Wiedergabe startet von der Stelle, wo sie vorher abgebrochen wurde.

- Wenn momentan ein anderes USB-Gerät angebracht ist, startet die Wiedergabe von Anfang an.

Ändern Sie Displayinformation und Muster



Zum Stoppen der Wiedergabe und Abnehmen des USB-Geräts

Direkt vom USB-Eingangsanschluss abziehen.

- Drücken Sie SRC, um eine andere Wiedergabequelle zu wählen.

Fortsetzung auf nächster Seite

Vorsichtsmaßnahmen:

- Vermeiden Sie Verwendung des USB-Geräts, wenn es das sichere Fahren behindern kann.
- Das USB-Gerät nicht wiederholt abnehmen oder einsetzen, während „File Check“ im Display blinkt.
- Starten Sie nicht den Motor, wenn ein USB-Gerät angeschlossen ist.
- Stoppen Sie die Wiedergabe vor dem Abtrennen eines USB-Geräts.
- Diese Einheit kann möglicherweise die Dateien nicht abspielen, je nach dem Typ des USB-Geräts.
- Sie können keinen Computer an den USB-Eingang des Geräts anschließen.
- Stellen Sie sicher, dass alle wichtigen Daten gesichert sind, um Datenverlust zu vermeiden.
- Lassen Sie nicht ein USB-Gerät im Fahrzeug, setzen Sie es nicht direktem Sonnenlicht oder hohen Temperaturen aus, um Verformung oder Schäden am Gerät zu vermeiden.

Sie können das USB-Gerät auf gleiche Weise bedienen wie die Dateien auf einer Discs. (Siehe Seite 14 – 16.)

- Sie können die WAV-Dateien durch Befolgen der MP3/WMA/AAC-Datei Bedienungen wie auf Seite 14 – 16 aufgeführt hören.

Hören vom CD-Wechsler

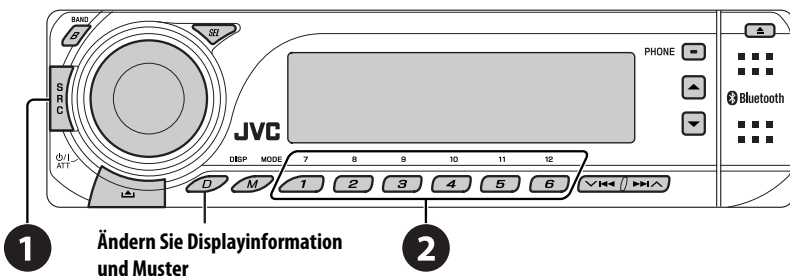

Es wird empfohlen, einen MP3-kompatiblen CD-Wechsler von JVC mit diesem Receiver zu verwenden. Sie können einen CD-Wechsler an die CD-Wechsler-Buchse an der Rückseite der Einheit anschließen. Siehe auch Seite 32.

- Sie können nur herkömmliche CDs (einschließlich CD-Text) und MP3-Discs abspielen.

Vorbereitung





Stellen Sie sicher, dass „Changer“ für die externe Eingangseinstellung gewählt ist, siehe Seite 38.

- 1 Wählen Sie „CD-CH“.**
- 2 Wählen Sie eine Disc zum Starten der Wiedergabe.**

Drücken Sie: Zum Wählen der Disc-Nummer 1 – 6.











Gedrückt halten: Zum Wählen der Disc-Nummer 7 – 12.

Durch Drücken (oder Gedrückhalten) der folgenden Tasten können Sie...

Taste		
	<i>Drehen:</i> Tracks wählen <i>Gedrückthalten:</i> Tracks zurückspulen/ vorspulen	<i>Drehen:</i> Tracks wählen <i>Gedrückthalten:</i> Tracks zurückspulen/ vorspulen
 * 	Ordner wählen	—

* Halten Sie eine der Tasten gedrückt, um die Disc-Liste anzuzeigen (siehe Seite 15 und 16).

Nach dem Drücken von  , drücken Sie die folgenden Tasten für folgende Funktionen...

Taste		
 	10 Tracks überspringen (innerhalb des gleichen Ordners)	10 Tracks überspringen
 	Intro Track: Spielt die ersten 15 Sekunden aller Tracks auf der aktuellen Disc Intro Folder: Spielt die ersten 15 Sekunden des ersten Tracks aller Ordner Intro Disc: Spielt die ersten 15 Sekunden der ersten Tracks aller eingesetzten Discs	Intro Track: Spielt die ersten 15 Sekunden aller Tracks auf der aktuellen Disc Intro Disc: Spielt die ersten 15 Sekunden der ersten Tracks aller eingesetzten Discs
 	Repeat Track: Aktuellen Track wiederholen Repeat Folder: Aktuellen Ordner wiederholen Repeat Disc: Aktuelle Disc wiederholen	Repeat Track: Aktuellen Track wiederholen Repeat Disc: Aktuelle Disc wiederholen
 	Random Folder: In zufälliger Reihenfolge alle Tracks des aktuellen Ordners abspielen, und dann der nächsten Ordner Random Disc: Alle Tracks in zufälliger Reihenfolge abspielen Random All: In zufälliger Reihenfolge alle Tracks der eingesetzten Disc abspielen	Random Disc: Alle Tracks in zufälliger Reihenfolge abspielen Random All: In zufälliger Reihenfolge alle Tracks der eingesetzten Disc abspielen

- Sie können auch den Wiedergabemodus durch Wählen von „Off“ oder Drücken der Zifferntaste 4 () aufheben.

Zum Wählen einer Disc/eines Ordners/eines Tracks aus der Liste siehe „Wählen Sie einen Ordner/Track auf der Liste (nur für MP3/WMA/AAC-Datei)“ auf Seite 15. Wählen Sie „Disc“ in Schritt 3, um die Disc-Liste des CD-Wechsels anzuzeigen.

DAB-Tuner-Empfang

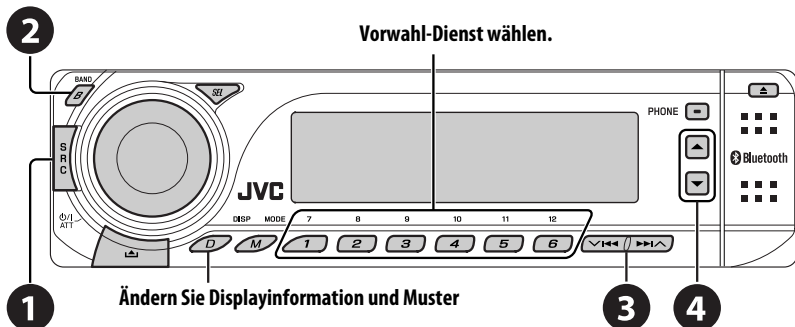

Sie können einen DAB-Tuner von JVC an die CD-Wechsler-Buchse an der Rückseite der Einheit anschließen. Siehe auch Seite 32.

- 1 Wählen Sie „DAB“.
- 2 Wählen Sie die Wellenbereiche.
 → →
- 3 Suchen nach einem Ensemble.
 Manueller Suchlauf: Halten Sie eine der Tasten gedrückt, bis „Manual Search“ im Display blinkt, und drücken Sie die Taste dann wiederholt.
- 4 Wählen Sie einen Dienst (primär oder sekundär) zum Hören.

Wenn laute Umgebungsgeräusche vorhanden sind

Manche Dienste bieten Dynamikumfang-Steuersignale (DRC) zusammen mit ihren regulären Programmsignalen. DRC hebt die leisen Klänge für besseres Hören an.

- 2 Wählen Sie einen der DRC-Signalpegel (1, 2 oder 3).

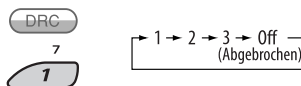

- Je höher die Stufe, desto stärker der Effekt.



- 3 Verlassen Sie die Einstellung.



DRC erscheint im Display.

- DRC wird nur hervorgehoben, wenn das Gerät DRC-Signale vom eingestellten Dienst empfängt.

Speichern von DAB-Diensten

Sie können 6 DAB-Dienste (primär) für jedes Frequenzband vorwählen.

- Wenn **BACK** im Display erscheint, können Sie zur vorherigen Anzeige zurückgehen, indem Sie die Zifferntaste 3 drücken.

Beisp.: Speichern eines Ensembles (Primärdienst) unter der Festsendernummer 4 im Frequenzbereich DAB 1.

Verwendung der Zifferntasten

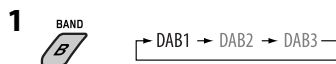

2 Wählen Sie ein Ensemble (Primärdienst).



Verwendung der Vorwahl-Dienstliste

1 Folgen Sie Schritt 1 und 2 oben.

- Indem Sie **▲** / **▼** halten, erscheint die Festsenderliste (gehen Sie zu Schritt 4).



3 Zeigen Sie die Vorwahl-Dienstliste an.



4 Wählen Sie die Festsendernummer, unter der gespeichert werden soll.



- Sie können zu anderen Listen von anderen DAB-Frequenzbändern gehen, indem Sie die Zifferntaste 5 (**←**) oder 6 (**→**) wiederholt drücken, aber Sie können den gewählten Dienst nicht in diesen anderen Bändern speichern.

5 Speichern Sie den Dienst.



Hören der Vorwahldienste mit der Liste der Vorwahldienstliste

1 Rufen Sie die Vorwahl-Dienstliste auf, und wählen Sie dann den DAB-Dienst, der gehört werden soll.

2 Wechseln Sie auf den gewählten DAB-Dienst um.



Verwenden des Standbyempfangs

Sie können drei Typen von Standbyempfang verwenden.

- Verkehrsnachrichten-Standbyempfang—TA-Standbyempfang
- Verkehrsansagen-Standbyempfang
- PTY-Standbyempfang

Fortsetzung auf nächster Seite

Aktivieren/Deaktivieren von TA/PTY- Standbyempfang

- Die Bedienung ist so, wie auf Seite 12 und 13 für UKW-RDS-Sender beschrieben.
- Sie können nicht PTY-Codes separat für den DAB-Tuner und den UKW-Tuner speichern.

Verkehrsansagen-Standbyempfang

Verkehrsansagen-Standbyempfang erlaubt es dem Receiver, kurzfristig auf Ihren bevorzugten Dienst (Ansagetyp) umzuschalten.

Zum Aktivieren des Ansagen-Standbyempfangs und Wählen des Ansagetyps



2 Aktivieren des Ansage- Standbyempfangs.

Der aktuell gewählte Ansagetyp wird angezeigt.

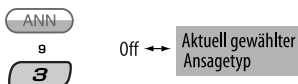

3 Wählen eines Ansagetyps.



4 Verlassen Sie die Einstellung.



ANN leuchtet im Wiedergabedisplay auf oder blinkt.

- Wenn **ANN** aufleuchtet, ist der Ansagen-Standbyempfang aktiviert.
 - Wenn **ANN** blinkt, ist der Ansagen-Standbyempfang noch nicht aktiviert.
- Zum Aktivieren müssen Sie einen anderen Dienst einstellen, der betreffende Signale liefert. **ANN** geht von Blinken auf Dauerleuchten über.

Zum Deaktivieren der Verkehrsansagen- Standbyempfang

Wählen Sie „Announce Off“ in Schritt 2.

ANN erlischt.

Ansagetypen

Travel, Warning, News, Weather, Event, Special, Rad Inf (Radio Information), Sports, Finance

Dynamische Programmverfolgung — Alternativfrequenzempfang (DAB AF)

Durch Aktivierung des Alternativfrequenzempfangs können Sie ständig dasselbe Programm empfangen.

- **Beim Empfang eines DAB-Dienstes:**
Beim Fahren in einem Empfangsbereich, wo ein Dienst nicht empfangen werden kann, stellt dieser Receiver automatisch ein anderes Ensemble oder einen UKW-RDS-Sender ein, der dasselbe Programm ausstrahlt.
- **Beim Empfang eines UKW-RDS-Senders:**
Beim Fahren in einem Empfangsbereich, wo ein DAB-Dienst dasselbe Programm wie der betreffende UKW-RDS-Sender ausstrahlt, stellt dieser Receiver automatisch den DAB-Dienst ein.

Bei Versand ab Werk ist der Alternativfrequenzempfang aktiviert.

Zum Deaktivieren des Alternativfrequenzempfangs

siehe Seite 37.

Zur Anzeige der DLS-Information (Dynamic Label Segment)

Beim Hören eines Ensembles, das DLS unterstützt....



Leuchtet auf, wenn ein Dienst „Dynamic Label Segment“ (DLS)—DAB Radiotext bietet.

- Das DLS-Display wird zeitweilig aufgehoben, wenn Sie das Gerät bedienen.

Um den gesamten Text auf einmal zu zeigen, halten Sie D DISP gedrückt, während DLS erscheint. Das mehrzeilige Text-Display erscheint.

- Wenn der Text mehr als 64 Zeichen enthält, erscheint ein anderes Fenster zur Anzeige des restlichen Textes. Um zum vorherigen Display zurückzugehen, halten Sie D DISP erneut gedrückt.

Hören vom iPod / D. player



1

Ändern Sie Displayinformation und Muster

2

Vor dem Betrieb schließen Sie eines der folgenden (getrennt gekauft) an der CD-Wechsler-Buchse an der Rückseite des Geräts an. Siehe auch Seite 32.

- **Schnittstellenadapter für iPod**—KS-PD100 zur Steuerung von iPod.
- **D. Player Schnittstellenadapter**—KS-PD500 zur Steuerung von D. Player.

Vorbereitung

Stellen Sie sicher, dass „Changer“ für die externe Eingangeinstellung gewählt ist, siehe Seite 38.

- 1 Wählen Sie „iPod“ oder „D. PLAYER“.
- 2 Wählen Sie einen Song zur Wiedergabe.

Fortsetzung auf nächster Seite

Wählen Sie einen Track aus dem Menü

1 Schalten Sie auf das Hauptmenü.



Dieser Modus wird aufgehoben, wenn etwa 5 Sekunden lang keine Bedienung vorgenommen wird.

2 Wählen Sie das gewünschte Menü.



Für iPod:

Playlists ↔ **Artists** ↔ **Albums** ↔ **Songs**
 ↔ **Genres** ↔ **Composers** ↔ (zurück zum Anfang)

Für D. player:

Playlist ↔ **Artist** ↔ **Album** ↔ **Genre** ↔
Track ↔ (zurück zum Anfang)

3 Bestätigen Sie die Auswahl.



- Drücken Sie **▲**, um zum vorherigen Menü zu gehen.
- Wenn ein Track gewählt ist, startet die Wiedergabe automatisch.
- Indem Sie **▼ | ◀▶ | ▲** halten, können Sie 10 Gegenstände zur Zeit überspringen.



Pausieren/Stoppen der Wiedergabe
 • Um die Wiedergabe fortzusetzen, drücken Sie die Taste erneut.



Drücken Sie: Tracks wählen
Gedrückt halten: Tracks zurückspulen/vorspulen

Nach dem Drücken von ^{MODE} **M**, drücken Sie die folgenden Tasten für folgende Funktionen...

 2	<p>Repeat One: Fungiert auf gleiche Weise wie „Wiederholen Ein“ am iPod oder „Wiederhol-Mode → 1 Titel“ am D. player.</p> <p>Repeat All: Fungiert auf gleiche Weise wie „Wiederholen Alle“ am iPod oder „Wiederhol-Mode → Alle“ am D. player.</p>
 3	<p>Random Album*: Hat die gleiche Funktion wie „Zufall Alben“ am iPod.</p> <p>Random Song: Fungiert auf gleiche Weise wie „Zufall Titel“ am iPod oder „Zufall → Ein“ am D. player.</p>

- Sie können auch den Wiedergabemodus durch Wählen von „Off“ oder Drücken der Zifferntaste 4 (**OFF**) aufheben.

* iPod: Fungiert nur, wenn Sie „All Albums“ in „Albums“ im Hauptmenü „MENU“ wählen.

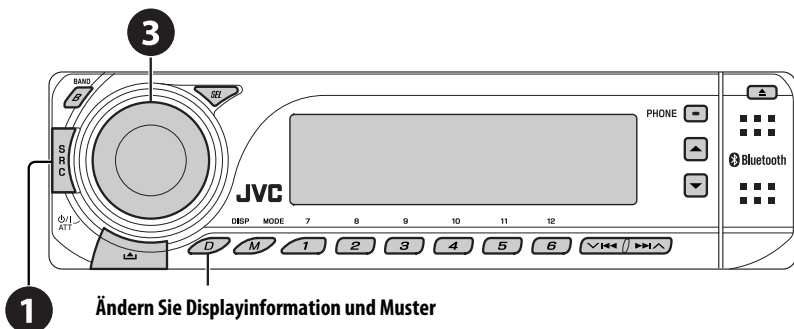

1 Ändern Sie Displayinformation und Muster

Sie können eine externe Komponente an die CD-Wechslerbuchse an der Rückseite dieser Einheit mit den folgenden Adaptern anschließen:

- **Line-Eingangsadapter**, KS-U57
- **AUX-Eingangsadapter**, KS-U58

Vorbereitung

Stellen Sie sicher, dass „Ext In“ für die externe Eingangseinstellung gewählt ist, siehe Seite 38.

- 1 Wählen Sie „EXT IN“.
- 2 Schalten Sie die angeschlossene Komponente ein und starten Sie die Wiedergabe der Quelle.
- 3 Stellen Sie die Lautstärke ein.
- 4 Stellen Sie den Klang nach Wunsch ein (Siehe Seiten 33 bis 35).

Konzeptzeichnung der Verbindung mit externen Geräten

Zu den Anschlüssen siehe auch die Einbau/Anschlußanleitung (separate Druckschrift).

• Anschluss 1 (integrierter Anschluss)

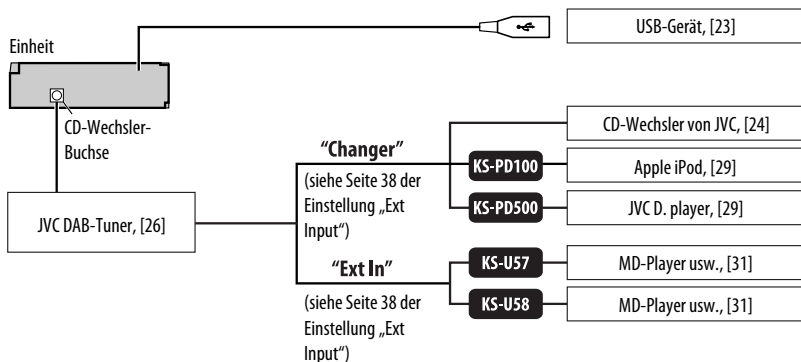

• Anschluss 2 (alternativer Anschluss)

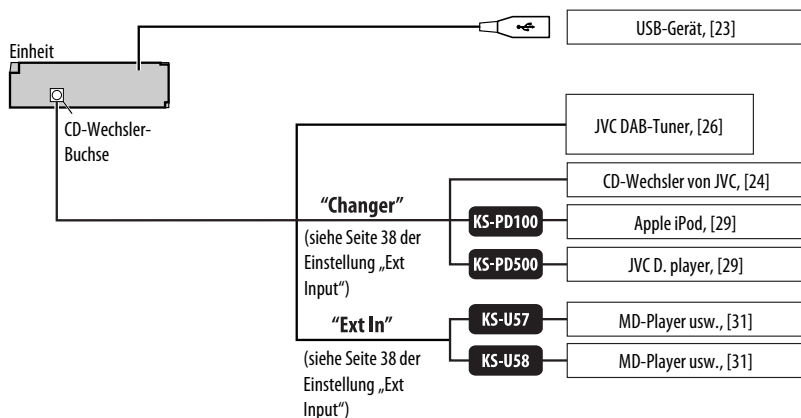

■ : Adapter (getrennt gekauft)

Wählen eines Vorgabe-Klangmodus

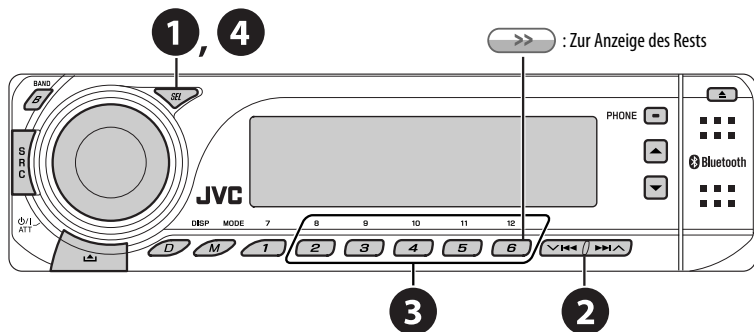

Sie können eine Vorwahl-Klangmodus wählen, der dem Musikgenre entspricht.

- Wenn **BACK** im Display erscheint, können Sie zur vorherigen Anzeige zurückgehen, indem Sie die Zifferntaste 3 drücken.

- 1 Schalten Sie zum Einstellmenü.**
- 2 Wählen Sie „EQ“.**
- 3 Wählen Sie einen Klangmodus.**
- 4 Verlassen Sie die Einstellung.**

FLAT (Es wird kein Klangmodus angewendet), H.ROCK (Hard Rock), R & B (Rhythm & Blues), POP, JAZZ, DANCE, COUNTRY, REGGAE, CLASSIC, USER 1, USER 2, USER 3

Die Liste unten zeigt die vorgegebene Werteinstellung für jeden Klangmodus:

Klangmodi	Vorgabewerte								
	Low			Mid			High		
	Pegel	FREQ	Q	Pegel	FREQ	Q	Pegel	FREQ	Q
FLAT	00	60 Hz	Q1.25	00	1 kHz	Q1.25	00	10 kHz	Fix (Fest)
H.ROCK	+03	100 Hz	Q1.0	00	1 kHz	Q1.25	+02	10 kHz	
R & B	+03	80 Hz	Q1.25	+01	1 kHz	Q1.25	+03	15 kHz	
POP	+02	100 Hz	Q1.25	+01	1 kHz	Q1.25	+02	10 kHz	
JAZZ	+03	80 Hz	Q1.25	00	1 kHz	Q1.25	+03	10 kHz	
DANCE	+04	60 Hz	Q1.0	-02	1 kHz	Q1.0	+01	10 kHz	
COUNTRY	+02	60 Hz	Q1.0	00	1 kHz	Q1.0	+02	12.5kHz	
REGGAE	+03	60 Hz	Q1.25	+02	1 kHz	Q1.25	+02	12.5kHz	
CLASSIC	+01	80 Hz	Q1.25	00	1 kHz	Q1.25	+03	10 kHz	

FREQ: Frequenz; Q: Band- breite

Fortsetzung auf nächster Seite

Einstellen des Klangs

Sie können die Klangeigenschaften nach Wunsch einstellen.

- Wenn **BACK** im Display erscheint, können Sie zur vorherigen Anzeige zurückgehen, indem Sie die Zifferntaste 3 drücken.

1



2

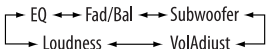

- Für die „EQ“-Einstellung siehe Folgendes.

3 Stellen Sie den gewählten Einstellungspunkt ein.

A Fad/Bal (Fader/Balance)

- 1 Drücken Sie die Zifferntaste 1 (**SELECT**), um zur „Fad/Bal“-Einstellungsanzeige zu gehen.
- 2 Stellen Sie die Lautsprecher-Ausgangsbalance durch diese Tastenbetätigung ein:
 - ▲ / ▼: zwischen den vorderen und hinteren Lautsprechern. [Von F06 bis R06]
 - ▼ | ◀◀ / ▶▶ | ▲: zwischen den linken und rechten Lautsprechern. [Von L06 bis R06]

B Subwoofer

- 1 Drücken Sie die Zifferntaste 1 (**SELECT**), um zur „Subwoofer“-Einstellungsanzeige zu gehen.
- 2 Verwenden Sie ▼ | ◀◀ / ▶▶ | ▲ zum Wählen einer Schwellenfrequenz für den Subwoofer.
 - 80Hz: Höhere Frequenzen als 80 Hz werden abgeschnitten.
 - 120Hz: Höhere Frequenzen als 120 Hz werden abgeschnitten.
 - 160Hz: Höhere Frequenzen als 160 Hz werden abgeschnitten.
- 3 Drehen Sie dann den Steuerregler, um den Subwoofer-Ausgangspegel einzustellen. [Von 0 bis 8]

C VolAdjust, [Von -5 bis +5]

- Drehen Sie den Steuerregler zum Einstellung des Eingangspegels für jede Quelle (ausgenommen UKW).
Stellen Sie ein, um den Eingangspegel des UKW-Klangpegels einzustellen.

- Bevor Sie eine Einstellung vornehmen, wählen Sie eine anzupassende Quelle aus.

D Loudness, [Off oder On]

- Drehen Sie den Steuerregler, um „Off“ oder „On“ zu wählen. Wenn „On“ gewählt ist, werden niedrige und hohe Frequenzen angehoben, um eine gute Klangwirkung auch bei niedriger Lautstärke zu erhalten.

4 Verlassen Sie die Einstellung.



Speichern Ihrer eigenen Klangmodi

Sie können die Klangmodi nach Wunsch einstellen und die Änderungen dann abspeichern.

- Wenn **BACK** im Display erscheint, können Sie zur vorherigen Anzeige zurückgehen, indem Sie die Zifferntaste 3 drücken.

1 Führen Sie die Schritte 1 und 2 in der linken Spalte aus.

- In Schritt 2 wählen Sie „EQ“.

2 Wählen Sie einen Klangmodus.



Zur Anzeige des Rests



3 Wählen Sie einen Frequenzbereich.

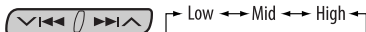

4 Passen Sie die Klangelemente des ausgewählten Frequenzbereichs an.

- 1 Verwenden Sie ▲ / ▼ zur Einstellung des Pegels.
- 2 Drücken Sie die Zifferntaste 2 (**FREQ**), und drehen Sie dann den Steuerregler zum Wählen der Frequenz.
- 3 Drücken Sie die Zifferntaste 2 (**BW**), und drehen Sie dann den Steuerregler zum Wählen der Bandbreite.

Klang- elemente	Bereich/wählbare Gegenstände		
	Low (Niedrig)	Mid (Mittel)	High (Hoch)
Pegel	von -06 bis +06	von -06 bis +06	von -06 bis +06
FREQ (Frequenz)	60 Hz 80 Hz 100 Hz 200 Hz	500 Hz 1 kHz 1.5kHz 2.5kHz	10 kHz 12.5kHz 15 kHz 17.5kHz
Q (Band- breite)	Q1.0 Q1.25 Q1.5 Q2.0	Q0.5 Q0.75 Q1.0 Q1.25	Fix (Fest)

5 Wiederholen Sie Schritt 3 und 4 zur Einstellung der anderen Frequenzbereiche.

6 Speichern Sie die Einstellungen.

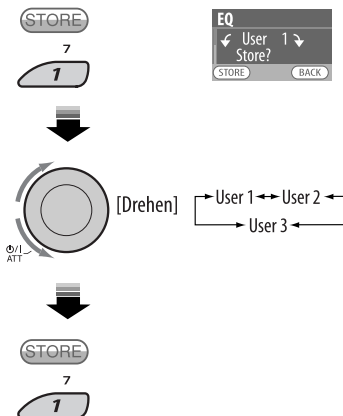

Allgemeine Einstellungen — PSM

Sie können die PSM-Gegenstände (Preferred Setting Mode—Bevorzugter Einstellmodus), die in der Tabelle auf Seite 36 – 38 aufgeführt sind, ändern.

1 Geben Sie die PSM-Einstellungen ein.



2 Wählen Sie einen PSM-Gegenstand.



3 Wählen Sie einen PSM-Gegenstand.



Durch wiederholtes Drücken einer der Tasten können Sie auch zum Gegenstand der anderen Kategorien gehen.

4 Wählen PSM-Gegenstand oder stellen Sie ihn ein.



5 Wiederholen Sie die Schritte 2 bis 4 zur Einstellung der anderen PSM-Gegenstände, wenn erforderlich.

6 Verlassen Sie die Einstellung.



Fortsetzung auf nächster Seite

Kategorie	Anzeige	Gegenstand (___: Anfänglich)	Einstellung, [Bezugsseite]
MOVIE	Demo Display- Demonstration	<ul style="list-style-type: none"> • On • Off 	<ul style="list-style-type: none"> : Display-Demonstration wird automatisch aktiviert, wenn 20 Sekunden lang keine Bedienung erfolgt, [6]. : Hebt auf.
	LevelMeter Audio-Pegelmesser	<ul style="list-style-type: none"> • Meter 1 • Meter 2 • Meter 3 	<ul style="list-style-type: none"> : Wählen Sie die verschiedenen Pegelmesser-Muster. • Drücken Sie D DISP zur Anzeige des gewählten Pegelmessers.
CLOCK	Clock Disp *1 Uhrzeitanzeige	<ul style="list-style-type: none"> • On • Off 	<ul style="list-style-type: none"> : Die Uhrzeit wird immer beim Einschalten im Display gezeigt. : Bricht ab; Durch Drücken von D DISP wird die Uhrzeit etwa 5 Sekunden lang beim Ausschalten gezeigt, [6].
	Clock Hr Stundeneinstellung	0 – 23 (1 – 12AM/ 1 – 12PM)	: Anfänglich: 0 (0:00AM), [6].
	Clock Min Minuteneinstellung	00 – 59	: Anfänglich: 00 (0:00AM), [6].
	24H/12H Zeitanzeige-Modus	<ul style="list-style-type: none"> • 12Hours • 24Hours 	: Siehe auch Seite 6 zur Einstellung.
	Clock Adj Uhreinstellung	<ul style="list-style-type: none"> • Auto • Off 	<ul style="list-style-type: none"> : Die eingebaute Uhr wird automatisch mit den CT-Daten (Uhrzeit) im RDS-Signal eingestellt. : Hebt auf.
DISPLAY	Scroll *2 Blättern	<ul style="list-style-type: none"> • Once • Auto • Off 	<ul style="list-style-type: none"> : Für <u>Track-Information</u>: Scrollt die Track-Information nur einmal. : Für <u>DAB-Text</u>: blättert den detaillierten DAB-Text durch. : Für <u>Track-Information</u>: wiederholt das Blättern (in 5-Sekunden-Intervallen). : Für <u>DAB-Text</u>: blättert den detaillierten DAB-Text durch. : Für <u>Track-Information</u>: hebt auf. : Für <u>DAB-Text</u>: zeigt nur Überschriften, falls vorhanden. • Durch Drücken von D DISP für länger als eine Sekunde wird die Anzeige ungeachtet der Einstellung weitergeblättert.
	Dimmer Abblendung	<ul style="list-style-type: none"> • Auto • Off • On • Time Set 	<ul style="list-style-type: none"> : Blendet das Display beim Einschalten der Autoscheinwerfer ab. : Hebt auf. : Blendet die Display- und Tastenbeleuchtung ab. : Die Zeit für die Abblendfunktion einstellen, [39]. Jede Stunde – Jede Stunde
	From-To *3	—	: Anfänglich: 18 – 7.

*1 Wenn die Stromversorgung beim Ausschalten der Zündung des Fahrzeugs nicht unterbrochen wird, wird empfohlen, „Off“ zu wählen, um die Fahrzeugbatterie zu schonen.

*2 Manche Zeichen oder Symbole werden nicht richtig im Display angezeigt (oder werden ausgeblendet).

*3 Nur einstellbar, wenn „Dimmer“ auf „Time Set“ gestellt ist.

Kategorie	Anzeige	Gegenstand (_: Anfänglich)	Einstellung, [Bezugsseite]
DISPLAY	Contrast Kontrast	1 – 10 Anfänglich: 5	: Stellen Sie den Displaykontrast in, um die Displayanzeigen klar und lesbar zu machen.
	LCD Type Displaytyp	<ul style="list-style-type: none"> • Auto • Positive • Negative 	: Positives Muster wird tagsüber gewählt* ⁴ ; während negatives Muster in der Nacht gewählt wird* ⁴ . : Positives Displaymuster. : Negatives Displaymuster.
	Font Type Schriftart-Typ	<ul style="list-style-type: none"> • 1 • 2 	: Wählen Sie die Schriftart im Display.
	Tag Markenanzeige	<ul style="list-style-type: none"> • On • Off 	: Zeigt die Marke bei der Wiedergabe von MP3/WMA/AAC/WAV-Tracks. : Hebt auf.
TUNER	AF-Regn'1 Alternativ-Frequenzen/ Regionalisierung- Empfang	<ul style="list-style-type: none"> • AF • AF REG • Off 	: Wenn die aktuell empfangenen Signale schwach werden, schaltet das Gerät auf einen anderen Sender oder Dienst um (das Programm kann sich von dem aktuell empfangenen unterscheiden), [13]. : Wenn die aktuell empfangenen Signale schwach werden, schaltet das Gerät auf einen anderen Sender mit dem gleichen Programm um. : Hebt auf (nicht wählbar, wenn „DAB AF“ auf „On“ gestellt ist).
	TA Volume Verkehrsansage- Lautstärke	<ul style="list-style-type: none"> • 0 – 30 • 0 – 50*⁵ 	: Anfänglich: 15
	P-Search Programmsuchlauf	<ul style="list-style-type: none"> • On • Off 	: Aktiviert den Programmsuchlauf, [13]. : Hebt auf.
	IF Band Zwischenfrequenz- Wellenbereich	<ul style="list-style-type: none"> • Auto • Wide 	: Steigert die Tuner-Empfindlichkeit, um Störgeräusche zwischen benachbarten Sendern zu verringern. (Stereo-Effekt kann verlorengehen). : Ist Interferenz von benachbarten Sendern ausgesetzt, aber die Klangqualität wird nicht verringert, und der Stereoeffekt wird bewahrt.
	DAB AF * ⁶ Alternativfrequenz- empfang	<ul style="list-style-type: none"> • On • Off 	: Verfolgt das Programm unter DAB-Diensten und UKW-RDS-Sendern, [28]. : Hebt auf.

*⁴ Je nach Einstellung von „Dimmer“.*⁵ Je nach Verstärker-Verstärkungsgradeinstellung.*⁶ Nur angezeigt, wenn der DAB-Tuner angeschlossen ist.

Kategorie	Anzeige	Gegenstand (_: Anfänglich)	Einstellung, [Bezugsseite]
AUDIO	Ext Input *7 Externer Eingang	<ul style="list-style-type: none"> • Changer • Ext In 	: Zur Verwendung eines CD-Wechslers von JVC, [24] oder eines Apple iPod/eines JVC D. player, [29]. : Zur Verwendung einer anderen externen Komponente, [31].
	Beep Tastenberührungston	<ul style="list-style-type: none"> • On • Off 	: Aktiviert den Tastenberührungston. : Deaktiviert den Tastenberührungston.
	Telephone Telefon stummschalten	<ul style="list-style-type: none"> • Muting1/ Muting2 • Off 	: Wählen Sie eine davon, die den Ton bei der Verwendung eines Mobiltelefons stummschalten kann. : Hebt auf. • Die Wiedergabe wird auf Pause/stummgeschaltet, während Telefonstummschaltung arbeitet.
	Amp Gain Verstärker- Verstärkungsgradregelung	<ul style="list-style-type: none"> • High PWR • Low PWR 	: Volume 00 – Volume 50 : Volume 00 – Volume 30 (Wählen Sie dies, wenn die Maximalleistung jedes Lautsprechers weniger als 50 W beträgt, um Schäden am Lautsprecher zu verhindern).
COLOR	Color Sel Farbwahl	Anfänglich: All Source	: Wählen Sie Ihre Lieblingsfarbe für jede Quelle (oder für alle Quellen), [39].
	Color Set Farbeinstellung	— Day Color NightColor 00 – 11 00 – 11 00 – 11	: Erzeugen Sie Ihre eigenen Farben, und wählen Sie sie als Displayfarbe, [40]. : Benutzerfarbe bei Tag*8. : Benutzerfarbe bei Nacht*8. : Anfänglich: Day Color: +07, NightColor: +05 : Anfänglich: Day Color: +07, NightColor: +05 : Anfänglich: Day Color: +07, NightColor: +05

*7 Nur angezeigt wenn eine der folgenden Quellen gewählt ist—TUNER, DAB, CD, USB, Bluetooth Phone oder Bluetooth Audio.

*8 Je nach Einstellung von „Dimmer“.

Einstellung der Abblendzeit

- Wenn **BACK** im Display erscheint, können Sie zur vorherigen Anzeige zurückgehen, indem Sie die Zifferntaste 3 drücken.

1 Führen Sie Schritt 1 bis 3 auf Seite 35 aus.

- In Schritt 2 wählen Sie „DISPLAY“.
- In Schritt 3 wählen Sie „Dimmer“.

2 Wählen Sie „Time Set“.

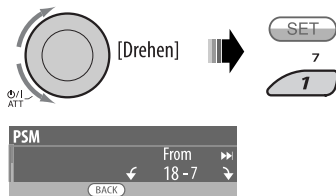

3 Stellen Sie die Abblendzeit ein.

- 1 Drehen Sie den Steuerregler, um die Abblendzeit einzustellen.
- 2 Drücken Sie **▶▶▶ ▲** zum Wählen von „To“. Drehen Sie den Steuerregler, um die Abblendzeit einzustellen.

4 Verlassen Sie die Einstellung.



Anpassen der Anzeigefarbe

Sie können Ihre Lieblingsdisplayfarbe für jede Quelle (oder für alle Quellen) wählen.

- Wenn **BACK** im Display erscheint, können Sie zur vorherigen Anzeige zurückgehen, indem Sie die Zifferntaste 3 drücken.

Wählen der Display-Farbe

1 Führen Sie Schritt 1 bis 3 auf Seite 35 aus.

- In Schritt 2 wählen Sie „COLOR“.
- In Schritt 3 wählen Sie „Color Sel“.



3 Wählen Sie eine Quelle.



All Source*1 ↔ **CD** ↔ **Changer** (oder **Ext In***2) ↔ **USB***3 ↔ **FM** ↔ **AM** ↔ **DAB***3 ↔ **iPod***3/**D.PLAYER***3 ↔ **BT Phone** ↔ **BT Audio** ↔ (zurück zum Anfang)

*1 Wenn Sie „All Source“ wählen, können Sie die gleiche Farbe für alle Quellen verwenden.

*2 Je nach Einstellung von „Ext Input“ siehe 38.

*3 Nur angezeigt, wenn die Zielkomponente angeschlossen ist.

4 Wählen Sie eine Farbe.

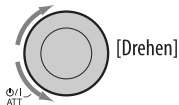

Every*4 ↔ **Aqua** ↔ **Sky** ↔ **Sea** ↔ **Leaves** ↔ **Grass** ↔ **Apple** ↔ **Rose** ↔ **Amber** ↔ **Honey** ↔ **Violet** ↔ **Grape** ↔ **Pale** ↔ **User***5 ↔ (zurück zum Anfang)

*4 Die Farbe wechselt alle 2 Sekunden

*5 Die vom Benutzer bearbeiteten Farben—„Day Color“ und „NightColor“ (Einzelheiten siehe Seite 40) werden angewendet.

5 Wiederholen Sie Schritt 3 und 4 zum Wählen der Farbe für jede Quelle (ausgenommen beim Wählen von „All Source“ in Schritt 3).

6 Verlassen Sie die Einstellung.



Fortsetzung auf nächster Seite

Erzeugen Ihrer eigenen Farbe—User Color

Sie können Ihre eigenen Farben erzeugen—„Day Color“ oder „NightColor“.

- Führen Sie Schritt 1 bis 3 auf Seite 35 aus.**
 - In Schritt 2 wählen Sie „COLOR“.
 - In Schritt 3 wählen Sie „Color Set“.

- Wählen Sie „Day Color“ oder „NightColor“.**



- Wählen Sie eine Primärfarbe.**

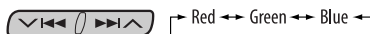

- Passen Sie den Pegel (+00 bis +11) der gewählten Primärfarbe an.**



- Wiederholen Sie Schritt 3 und 4 zur Einstellung der anderen Primärfarben.**

- Verlassen Sie die Einstellung.**



Bluetooth-Einstellungen

Sie können die in der rechten Spalte aufgeführten Einstellungen nach Wunsch ändern.

- Wählen Sie „Bluetooth Phone“ oder „Bluetooth Audio“.**



- Schalten Sie auf das Bluetooth-Menü.**



- Wählen Sie „Setting“.**



- Wählen Sie einen Einstellpunkt.**

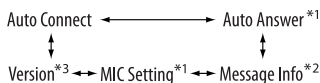

*1 Erscheint nur, wenn ein Bluetooth-Telefon angeschlossen ist.

*2 Erscheint nur, wenn ein Bluetooth-Telefon angeschlossen und mit SMS kompatibel ist.

*3 Bluetooth Audio: Zeigt nur „Version“.

- Ändern Sie die Einstellung entsprechend.**



Einstellungenü (___ : Anfänglich)**Auto Connect**

Wenn das Gerät eingeschaltet ist, wird die Verbindung automatisch hergestellt mit....

Off: Kein Bluetooth-Gerät.

Last: Das letzte angeschlossene Bluetooth-Gerät.

Order: Das erste gefundene registrierte verfügbare Bluetooth-Gerät.

Auto Answer

Nur für das für „Bluetooth Phone“ angeschlossene Gerät.

Off: Die Einheit nimmt keine Rufe nicht automatisch entgegen. Nehmen Sie die Rufe manuell entgegen.

On: Die Einheit nimmt die ankommenden Rufe automatisch entgegen.

Reject: Die Einheit weist alle ankommenden Rufe ab.

Message Info

Nur für das für „Bluetooth Phone“ angeschlossene Gerät.

Auto: Die Einheit informiert Sie über die Ankunft einer Meldung durch Klingeln und Anzeige von „MSG“.

Manual: Die Einheit informiert Sie nicht über die Ankunft einer Meldung.

MIC setting

Nur für das für „Bluetooth Phone“ angeschlossene Gerät.

Stellen Sie einen Mikrofonpegel ein, [Level 01/02/03].

Version

Die Software- und Hardware-Versionen für Bluetooth werden angezeigt.

Wartung**Reinigen der Anschlüsse**

Durch häufiges Einstecken und Abtrennen werden die Anschlüsse verschlissen.

Um diese Gefahr zu minimieren, sollten Sie die Anschlüsse mit einem mit Alkohol befeuchteten Wattetupfer oder Lappen reinigen, wobei darauf geachtet werden muss, die Anschlusskontakte nicht zu beschädigen.

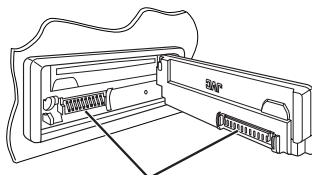

Anschlüsse

Feuchtigkeitskondensation

Feuchtigkeitskondensation auf der Linse in dem Gerät kann sich in den folgenden Fällen bilden:

- Nach dem Einschalten der Heizung im Auto.
- Wenn es sehr feucht im Auto wird.

In diesem Fall kann eine Fehlfunktion in dem Gerät auftreten. In diesem Fall entnehmen Sie die Disc und lassen den Receiver einige Stunden lang eingeschaltet, bis die Feuchtigkeit verfliegen ist.

Umgang mit Discs

Beim Entnehmen einer Disc aus ihrer Hülle immer den Mittenhalter der Hülle eindrücken und die Disc an den Rändern haltend herausheben.

- Die Disc immer an den Rändern halten. Berühren Sie nicht die Aufnahmeoberfläche.

Beim Einsetzen einer Disc in ihre Hülle die Disc vorsichtig um den Mittenhalter eindrücken (mit der beschrifteten Seite nach obenweisend).

- Denken Sie immer daran, die Discs nach der Verwendung wieder in ihren Hüllen abzulegen.

Mittenhalter



Fortsetzung auf nächster Seite

Sauberhalten der Discs

Eine verschmutzte Disc lässt sich möglicherweise nicht richtig abspielen. Wenn eine Disc verschmutzt wird, wischen Sie diese mit einem weichen Lappen gerade von der Mitte nach außen hin ab.



- Verwenden Sie keine Lösungsmittel (z.B. Schallplattenreiniger, Spray, Terpentin, Benzol usw.) zur Reinigung von Discs.

Wiedergabe neuer Discs

Neue Discs haben möglicherweise rauhe Stellen an den Innen- und Außenrändern. Wenn solch eine Disc verwendet wird, kann sie von diesem Receiver abgewiesen werden.



Um solche rauhen Stellen zu beseitigen, reiben Sie die Ränder mit einem Bleistift, Kugelschreiber usw.

Discs mit folgenden Mängeln dürfen nicht verwendet werden:

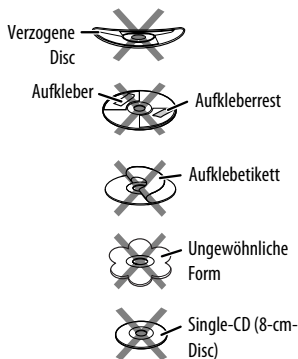

Weitere Informationen zu Ihrem Receiver

Allgemeines

Einschalten

- Sie können auch durch Drücken von SRC am Receiver einschalten. Wenn die gewählte Quelle startbereit ist, startet auch die Wiedergabe.

Ausschalten

- Wenn Sie das Gerät beim Hören einer Disc ausschalten, startet die Disc-Wiedergabe beim nächsten Einschalten von der Stelle, wo die Wiedergabe vorher abgebrochen wurde.

UKW/AM

Speichern von Sendern

- Während des SSM-Suchlaufs...
 - Empfangene Sender werden in Nr. 1 (niedrigste Frequenz) bis Nr. 6 (höchste Frequenz) abgelegt.
 - Wenn SSM beendet ist, wird automatisch der in Nr. 1 gespeicherte Sender abgerufen.
- Beim Speichern von Sendern werden die vorher vorgewählten Sender gelöscht, und Sender werden neu gespeichert.

UKW-RDS-Funktionen

- Network-Tracking-Empfang erfordert zwei Typen von RDS-Signalen—PI (Programmkenntung) und AF (Alternativfrequenz) zur richtigen Funktion. Ohne richtigen Empfang dieser Daten arbeitet Network-Tracking-Empfang nicht richtig.
- Wenn eine Verkehrsansage mit TA-Standbyempfang empfangen wird, wird die Lautstärke (TA VOL) automatisch auf den voreingestellten Lautstärkepegel umgeschaltet, wenn der aktuelle Pegel niedriger als der voreingestellte Pegel ist.
- Wenn Alternativfrequenzempfang aktiviert ist (bei gewähltem AF) ist auch Network-Tracking-Empfang automatisch aktiviert. Andererseits kann Network-Tracking-Empfang nicht deaktiviert werden, ohne Alternativfrequenzempfang zu deaktivieren. (Siehe Seiten 28 und 37).
- TA-Standbyempfang und PTY-Standbyempfang werden vorübergehend deaktiviert, wenn Sie einen AM-Sender hören.
- Wenn Sie mehr über RDS erfahren wollen, besuchen Sie <<http://www.rds.org.uk>>.

Disc/USB

Achtung bei DualDisc-Wiedergabe

- Die Nicht-DVD-Seite einer „DualDisc“ entspricht nicht dem „Compact Disc Digital Audio“-Standard. Deshalb wird die Verwendung der Nicht-DVD-Seite einer DualDisc auf diesem Produkt nicht empfohlen.

Allgemeines

- Das Gerät wurde dafür konstruiert, CDs/CD-Text und CD-Rs (bespielbar)/CD-RWs (überschreibbar) in den Formaten Audio-CD (CD-DA), MP3/WMA/AAC abzuspielen.
- Wenn eine Disc umgekehrt herum eingesetzt ist, erscheint „Please Eject“ im Display. Drücken Sie  zum Auswerfen der Disc.
- Beim Vorlauf oder Rücklauf auf einer MP3/WMA/AAC-Disc können Sie nur unterbrochene Töne hören.
- Die Wörter „Titel“ und „Datei“ werden in dieser Anleitung mit gleicher Bedeutung verwendet.
- Die Datei/Ordner-Liste erscheint nicht korrekt, wenn zu viele Hierarchien und Ordner verwendet werden.
- Wenn die ausgeworfene Disc nicht innerhalb von 15 Sekunden entfernt wird, wird die Disc automatisch wieder in den Ladeschlitz eingezogen, um sie vor Staub zu schützen. Wiedergabe beginnt automatisch.
- Nach dem Auswerfen einer Disc oder Entfernen eines USB-Geräts erscheint „No Disc“ oder „No USB“, und Sie können einzelne der Tasten nicht mehr bedienen. Setzen Sie eine andere Disc ein, bringen Sie wieder ein USB-Gerät an oder drücken Sie SRC, um eine andere Wiedergabequelle zu wählen.
- Dieses Gerät eignet sich nicht zur Wiedergabe der folgenden Dateien:
 - MP3-Dateien, die in den Formaten MP3i und MP3 PRO codiert sind.
 - MP3-Dateien sind in einem ungeeigneten Format codiert.
 - MP3-Dateien, die mit Layer 1/2 codiert sind.
 - WMA-Dateien, die mit verlustfreien, professionellen und Sprachformaten codiert sind.
 - WMA-Dateien, die nicht auf Windows Media® Audio basieren.
 - WMA-Dateien, die mit DRM kopiergeschützt sind.
 - Von einer anderen Anwendung als iTunes erzeugte AAC-Dateien.
 - AAC-Dateien, codiert mit dem Apple lossless Format.
 - Dateien, die Daten wie AIFF, ATRAC3 usw. enthalten.

Wiedergabe einer CD-R oder CD-RW

- Verwenden Sie nur „finalisierte“ CD-Rs oder CD-RWs.
- Dies Gerät kann nur Dateien des gleichen Typs wie zuerst erkannt abspielen, wenn eine eingelegte Disc sowohl Audio-CD (CD-DA)-Dateien als auch MP3/WMA/AAC-Dateien enthält.
- Dieser Receiver kann Multi-Session-Discs abspielen; nicht abgeschlossene Sessions werden aber bei der Wiedergabe übersprungen.

- Manche CD-Rs oder CD-RWs können sich auf diesem Gerät aufgrund ihrer Disc-Eigenschaften oder aus den folgenden Gründen nicht abspielen lassen:
 - Discs sind schmutzig oder zerkratzt.
 - Kondensationsbildung tritt auf der Linse im Receiver auf.
 - Die Tonabnehmerlinse im Receiver ist verschmutzt.
 - CD-R/CD-RW auf der die Dateien in der „Packet Write“-Methode aufgezeichnet sind.
 - Es liegen falsche Aufnahmebedingungen (fehlende Daten, usw.) oder Medienbedingungen (befleckt, zerkratzt, verzogen usw.) vor.
- CD-RWs können eine längere Auslesezeit erfordern, da die Reflektanz von CD-RWs niedriger als die normaler CDs ist.
- Verwenden Sie nicht die folgenden CD-Rs oder CD-RWs:
 - Discs mit Aufklebern, Etiketten oder Schutzsiegeln auf der Oberfläche.
 - Discs, auf denen Beschriftungen direkt mit einem Tintenstrahldrucker aufgedruckt werden können. Bei Verwendung solcher Discs bei hohen Temperaturen oder hoher Luftfeuchtigkeit können Fehlfunktionen oder Schäden am Gerät verursacht werden.

Wiedergabe einer MP3/WMA/AAC-Disc

- Dieser Receiver kann MP3/WMA/AAC-Dateien mit der Dateierweiterung <.mp3>, <.wma> oder <.m4a> abspielen (ungeachtet der Schreibung mit Groß- und Kleinbuchstaben).
- Diese Einheit kann die Namen von Alben, Interpreten (Künstlern) sowie ID3-Tags (Version 1.0, 1.1, 2.2, 2.3 oder 2.4) für MP3-Dateien und WMA/AAC-Marken anzeigen.
- Dieses Gerät kann nur Einzelbyte-Zeichen anzeigen. Andere Zeichen können nicht korrekt angezeigt werden.
- Dieser Receiver kann MP3/WMA/AAC-Dateien abspielen, die den unten aufgeführten Bedingungen entsprechen:
 - Bit-Rate von MP3: 32 kbps — 320 kbps
 - Samplingfrequenz von MP3: 48 kHz, 44,1 kHz, 32 kHz (für MPEG-1) 24 kHz, 22,05 kHz, 16 kHz (für MPEG-2)
 - Bit-Rate von WMA: 32 kbps — 192 kbps
 - Bit-Rate von AAC: 16 kbps — 320 kbps
 - Samplingfrequenz von AAC: 48 kHz, 44,1 kHz
 - Disc-Format: ISO 9660 Level 1/Level 2, Romeo, Joliet, Lange Windows-Dateinamen

Fortsetzung auf nächster Seite

- Die maximale Zeichenzahl für Datei-/Ordner-Namen kann je nach verwendetem Discformat unterschiedlich sein (einschließlich 4 Erweiterungszeichen <.mp3>, <.wma> oder <.m4a>).
 - ISO 9660 Level 1: bis zu 12 Zeichen
 - ISO 9660 Level 2: bis zu 31 Zeichen
 - Romeo*: bis zu 128 (60) Zeichen
 - Joliet*: bis zu 64 (30) Zeichen
 - Lange Windows-Dateinamen*: bis zu 128 (60) Zeichen
- * Die Zahl in Klammern ist die Maximalzahl von Zeichen für Datei/Ordner-Namen falls die Gesamtzahl von Dateien und Ordnern 271 oder mehr beträgt.
- Dieses Gerät kann insgesamt 512 Dateien, 200 Ordner und 8 Ebenen erkennen.
- Dieser Receiver kann die mit VBR (variabler Bitrate) aufgenommenen Dateien abspielen. Die mit VBR aufgenommenen Dateien weisen eine Discrepanz zwischen Anzeige verflüssener Zeit auf und zeigen nicht die tatsächlich verflüssene Zeit an. Insbesondere nach Ausführung der Suchfunktion wird dieser Unterschied merkbar.
- Die Suchfunktion arbeitet, aber die Suchgeschwindigkeit ist nicht konstant.

Wiedergabe von MP3/WMA/AAC/WAV-Tracks von einem USB-Gerät

- Bei Anschließen eines USB-Geräts wird die Quelle automatisch auf „USB“ umgeschaltet.
- Bei der Wiedergabe von einem USB-Gerät kann sich die Wiedergabereihenfolge von anderen Playern unterscheiden.
- Diese Einheit kann nicht in der Lage sein, bestimmte USB-Geräte oder bestimmte Dateien aufgrund ihrer Eigenschaften oder Aufnahmebedingungen abzuspielen.
- Je nach der Form der USB-Geräte und Anschluss-Ports können manche USB-Geräte nicht richtig angebracht werden, oder die Verbindung kann locker sein.
- Beim Anschließen eines USB-Massenspeichergeräts müssen Sie auch dessen betreffende Bedienungsanleitung beachten.
- Schließen Sie jeweils ein USB-Massenspeichergerät zur Zeit an die Einheit an. Verwenden Sie keinen USB-Hub.
- Sie können zwei Typen von USB-Geräten an diese Einheit anschließen—MTP- (Mass Transfer Protocol) Geräte und Massenspeichergeräte. Wenn Sie ein MTP-Gerät mit „USB digital media streaming“ an diese Einheit anschließen (ausgenommen JVC D. Player XA-HD500), können Sie die WMA-DRM10-(Digital Right Management) Dateien, die über kommerzielle Musiksites verkauft werden, mit dieser Einheit abspielen.
- Diese Einheit ist mit USB Full-Speed kompatibel.
- Wenn das angeschlossene USB-Gerät nicht die richtigen Dateien enthält, erscheint „No File“ (Keine Datei).
- Dieses Gerät kann den ID3-Tag (Version 1.0, 1.1, 2.2, 2.3 oder 2.4) für MP3 und den WMA/AAC/WAV-Tag anzeigen.
- Dieser Receiver kann MP3/WMA/AAC/WAV-Dateien abspielen, die den unten aufgeführten Bedingungen entsprechen:
 - MP3:
 - Bit-Rate: 8 kbps — 320 kbps
 - Samplingfrequenz: 48 kHz, 44,1 kHz, 32 kHz (für MPEG-1) 24 kHz, 22,05 kHz, 16 kHz (für MPEG-2)
 - WMA:
 - Bit-Rate: 5 kbps — 320 kbps
 - Samplingfrequenz: 8 kHz — 48 kHz
 - Kanäle: Mono/Stereo
 - AAC:
 - Bit-Rate: 16 kbps — 320 kbps
 - Samplingfrequenz: 48 kHz, 44,1 kHz
 - Kanäle: 1-Kanal/2-Kanal
 - WAV:
 - Bit-Rate: Lineare PCM bei 705 Kbps und 1 411 Kbps
 - Samplingfrequenz: 48,1 kHz
 - Kanäle: 1-Kanal/2-Kanal
- Dieses Gerät kann mit VBR (variabler Bitrate) aufgenommene MP3-Dateien abspielen.
- Die Maximalzahl von Zeichen für Ordner- und Dateinamen beträgt 25 Zeichen; 128 Zeichen für MP3/WMA/WAV-Marke-Information.
- Dieses Gerät kann insgesamt 50 000 Dateien und 5 000 Ordner (999 Dateien pro Ordner) erkennen. Das Display aber kann bis zu 9 999 Ordner/Dateien anzeigen.
- Die Einheit kann nicht ein USB-Massenspeichergerät mit einer anderen Bewertung als 5 V und nicht mehr als 500 mA erkennen.
- Diese Einheit erkennt möglicherweise nicht ein USB-Gerät, das über einen USB-Kartenleser angeschlossen ist.
- Diese Einheit kann möglicherweise Dateien in einem USB-Gerät nicht korrekt abspielen, wenn ein USB-Verlängerungskabel verwendet wird.
- Diese Einheit kann nicht richtige Funktion oder Stromversorgung für alle Typen von USB-Geräten gewährleisten.

Bluetooth-Bedienungen









Allgemeines

- Nehmen Sie beim Fahren keine komplizierten Bedienungen vor, wie Wählen von Nummern, Verwenden des Telefonbuchs, SMS lesen usw. Wenn Sie solche Bedienungen vornehmen möchten, stoppen Sie das Fahrzeug an einer sicheren Stelle.
- Manche Bluetooth-Geräte lassen sich möglicherweise je nach Bluetooth-Version des Geräts nicht an diese Einheit anschließen.
- Diese Einheit arbeitet u.U. bei bestimmten Bluetooth-Geräten nicht.
- Der Verbindungszustand kann sich je nach Umgebungsbedingungen ändern.
- Wenn die Einheit ausgeschaltet ist, ist das Gerät abgetrennt.

Warnmeldungen für Bluetooth-Bedienungen

Connection Error	Das Gerät ist registriert, aber die Verbindung ist fehlgeschlagen. Verwenden Sie „Connect“ zum erneuten Anschließen des Geräts. (Siehe Seite 18).
Error	Probieren Sie den Betrieb erneut. Wenn „Error“ erneut erscheint, prüfen Sie, ob das Gerät die probierte Funktion unterstützt.
Device not found	Es wird kein verfügbares Bluetooth-Gerät durch „Search“ erkannt.
Loading...	Die Einheit aktualisiert die Telefonbuch-, Rufhistorie (Neuwahl, verpasst, empfangen) und/oder SMS-Meldungen.
Please Wait...	Die Einheit bereitet die Verwendung der Bluetooth-Funktion vor. Wenn die Meldung nicht verschwindet, schaltet Sie die Einheit aus und wieder ein, und schließen dann das Gerät erneut an (oder setzen die Einheit zurück).

Symbole für Telefon-Typen

Diese Symbole zeigen den Typ der Telefonbucheintragungen im Telefonbuch an.	Diese Symbole zeigen den Typ der angeschlossenen Telefon-/Audiogeräte an:
 : Handy	 : Nur Telefon
 : Haushaltstelefon	 : Telefon/Audio
 : Büro	 : Nur Audio
 : Allgemeines	 : Unbekannt
 : Andere als die obigen	

DAB

- PTY-Standbyempfang arbeitet für den DAB-Tuner nur bei Verwendung einer dynamischen PTY, aber nicht bei einer statischen PTY.
- Nur die primären DAB-Dienste können vorgewählt werden, wenn Sie einen Sekundärdienst speichern.
- Ein vorher vorgewählter DAB-Dienst wird gelöscht, wenn ein neuer DAB-Dienst unter der gleichen Festsendernummer gespeichert wird.

iPod oder D. player

- Wenn Sie dieses Gerät einschalten, wird iPod oder D. player über dieses Gerät geladen.
- Während iPod oder D. player angeschlossen ist, sind alle Vorgänge vom iPod oder D. player deaktiviert. Führen Sie alle Bedienungen von diesem Gerät aus.
- Die Textinformation wird möglicherweise nicht richtig angezeigt.
- Wenn die Textinformation mehr als 16 Zeichen enthält, rollt sie im Display weiter. Dieses Gerät kann bis zu 40 Zeichen anzeigen.

Zur Beachtung:

Bei Bedienung eines iPod oder eines D. player kann es sein, dass manche Vorgänge nicht richtig oder nach Wunsch ausgeführt werden. In diesem Fall besuchen Sie folgende JVC-Website:

Für iPod-Anwender: <<http://www.jvc.co.jp/english/car/support/ks-pd100/index.html>>

Für D. player-Anwender: <<http://www.jvc.co.jp/english/car/support/ks-pd500/index.html>>

Fortsetzung auf nächster Seite

Allgemeine Einstellungen — PSM

- Die Einstellung „Auto“ für „Dimmer“ (Abblenden) arbeitet möglicherweise bei bestimmten Fahrzeugen nicht richtig, insbesondere bei solchen mit Steuerregler zur Abblendung. In diesem Fall stellen Sie „Dimmer“ auf eine andere Einstellung als „Auto“.

- Wenn „LCD Type“ auf „Auto“ gestellt ist, schaltet das Displaymuster auf das „Positive“ oder „Negative“-Muster je nach „Dimmer“-Einstellung um.
- Wenn Sie die Einstellung von „Amp Gain“ von „High PWR“ auf „Low PWR“ umstellen, während Sie mit einem Lautstärkepegel von mehr als „Volume 30“ hören, schaltet der Receiver automatisch den Lautstärkepegel auf „Volume 30“ um.

Störungssuche

Was wie eine Betriebsstörung erscheint, muss nicht immer ein ernstes Problem darstellen. Gehen Sie die folgenden Prüfpunkte durch, bevor Sie sich an den Kundendienst wenden.

	Symptom	Abhilfe/Ursache
Allgemeines	• Es kommt kein Ton von den Lautsprechern.	<ul style="list-style-type: none"> Die Lautstärke auf den optimalen Pegel einstellen. Prüfen Sie die Kabel und Verbindungen.
	• Das Gerät funktioniert überhaupt nicht.	Nehmen Sie einen Reset am Receiver vor (siehe Seite 3).
	• „Connect Error“ erscheint im Display.	Nehmen Sie das Bedienfeld ab, wischen Sie den Steckverbinder ab (siehe Seite 4), und bringen Sie es wieder an.
UKW/AM	• SSM automatische Vorwahl funktioniert nicht.	Speichern Sie die Sender manuell.
	• Statikrauschen beim Radiohören.	Schließen Sie das Antennenkabel fest an.
Discs im Allgemeinen	• Die Disc kann nicht wiedergegeben werden.	Setzen Sie die Disc richtig ein.
	• CD-R/CD-RW kann nicht wiedergegeben werden.	<ul style="list-style-type: none"> Setzen Sie eine finalisierte CD-R/CD-RW ein. Finalisieren Sie die CD-R/CD-RW mit dem zur Aufnahme verwendeten Gerät.
	• Titel auf der CD-R/CD-RW können nicht übersprungen werden.	
	• Die Disc kann weder abgespielt noch ausgeschoben werden.	<ul style="list-style-type: none"> Die Disc freigeben (siehe Seite 14). Die Disc gezwungen ausschieben (siehe Seite 3).
	• Disc kann nicht erkannt werden („No Disc“, „Loading Error“ oder „Eject Error“ blinkt).	Die Disc gezwungen ausschieben (siehe Seite 3).
	• Der Disc-Klang ist manchmal unterbrochen.	<ul style="list-style-type: none"> Stoppen Sie die Wiedergabe beim Fahren auf einer holprigen Straße. Ändern Sie die Disc. Prüfen Sie die Kabel und Verbindungen.
• „Please Eject“ erscheint im Display.	Dies kann manchmal aufgrund von Überhitzung auftreten. Schieben Sie die Disc aus oder schalten Sie auf eine andere Wiedergabequelle um.	
MP3/WMA/AAC	• Die Disc kann nicht wiedergegeben werden.	<ul style="list-style-type: none"> Verwenden Sie eine Disc mit MP3/WMA/AAC-Titel, die in dem mit ISO 9660 konformen Format Level 1, Level 2, Romeo oder Joliet aufgezeichnet sind. Fügen Sie die Erweiterung <.mp3>, <.wma>, <.m4a> zu ihren Dateinamen hinzu.

	Symptom	Abhilfe/Ursache
MP3/WMA/AAC	• Rauschen wird erzeugt.	Springen Sie zu einem anderen Titel weiter oder wechseln Sie die Disc. (Fügen Sie nicht den Erweiterungscode <.mp3>, <.wma> oder <.m4a> zu Nicht-MP3/WMA/AAC-Titeln hinzu).
	• Eine längere Auslesezeit ist erforderlich („File Check“ blinkt weiter im Display).	Verwenden Sie nicht zu viele Hierarchien und Ordner.
	• Tracks, die nicht in der gewünschten Reihenfolge abgespielt werden.	Die Wiedergabe-Reihenfolge wird bestimmt, wenn die Dateien aufgezeichnet werden.
	• Verfllossene Spielzeit ist nicht richtig.	Dies kann manchmal bei der Wiedergabe auftreten. Dies liegt daran, wie die Titel aufgezeichnet sind.
	• „Please Eject“ erscheint im Display.	Legen Sie eine Disc ein, die MP3/WMA/AAC-Titel enthält.
	• „Not Support“ erscheint im Display, und der Titel wird übersprungen.	Springen Sie zum nächsten in einem geeigneten Format codierten Track oder zum nächsten nicht kopiergeschützten WMA-Track.
	• Richtige Zeichen werden nicht angezeigt (z.B. Albumname).	Dieses Gerät kann nur Buchstaben anzeigen (Großbuchstaben: A – Z, klein: a – z), Zahlen und eine begrenzte Anzahl von Symbolen.
USB-Gerät	• Rauschen wird erzeugt.	<ul style="list-style-type: none"> • Der abgespielte Track hat kein abspielbares Dateiformat (MP3/WMA/AAC/WAV). Springen Sie zu einer anderen Datei. • Fügen Sie nicht die Erweiterung <.mp3>, <.wma>, <.m4a> oder <.wav> zu. Nicht-MP3/WMA/AAC/WAV-Tracks hinzu.
	• Tracks können nicht so abgespielt werden, wie Sie es wollten.	Die Wiedergabereihenfolge kann sich von der bei anderen Playern unterscheiden.
	• „File Check“ blinkt weiter im Display.	<ul style="list-style-type: none"> • Die Auslesezeit ist je nach USB-Gerät unterschiedlich. • Verwenden Sie nicht zu viele Hierarchien, Ordner und leere Ordner.* • Schalten Sie die Stromversorgung aus und dann wieder ein. • Das USB-Gerät nicht wiederholt abnehmen oder anschließen, während „File Check“ im Display erscheint. <p>* Ordner, der physisch leer ist, oder Ordner, der Daten enthält, aber keinen gültigen MP3/WMA/AAC/WAV-Track.</p>
	• „No Files“ blinkt im Display. • „No USB“ erscheint im Display.	Schließen Sie ein USB-Gerät an, das in einem geeigneten Format codierte Tracks enthält.
	• „Not Support“ erscheint im Display, und der Titel wird übersprungen.	Der Track kann nicht abgespielt werden.
• „Read Failed“ erscheint im Display, und dann wird auf die vorherige Quelle zurückgeschaltet.	Das angeschlossene USB-Gerät kann eine Fehlfunktion aufweisen oder nicht richtig formatiert sein. Die im USB-Gerät enthaltenen Dateien sind korruptiert.	

Fortsetzung auf nächster Seite

	Symptom	Abhilfe/Ursache
USB-Gerät	<ul style="list-style-type: none"> • Richtige Zeichen werden nicht angezeigt (z.B. Albumname). 	Dieses Gerät kann nur Buchstaben anzeigen (Großbuchstaben: A – Z, klein: a – z), Zahlen und eine begrenzte Anzahl von Symbolen.
	<ul style="list-style-type: none"> • Während der Wiedergabe eines Tracks treten manchmal Tonaussetzer auf. 	Die Tracks wurden nicht richtig in das USB-Gerät kopiert. Kopieren Sie Tracks erneut in das USB-Gerät und wiederholen Sie den Vorgang.
	<ul style="list-style-type: none"> • Der Ton wird unterbrochen oder weist bei Wiedergabe von einem USB-Gerät Aussetzer auf. 	<ul style="list-style-type: none"> • Schalten Sie die Einheit aus und dann wieder ein. • (Wenn der Ton noch nicht wiederhergestellt ist,) schließen Sie das Gerät erneut an.
Bluetooth	<ul style="list-style-type: none"> • Das Bluetooth-Gerät erkennt nicht die Einheit. 	Diese Einheit kann mit einem Bluetooth-Handy und einem Bluetooth-Audiogerät zur Zeit verbunden werden. Beim Anschließen eines Geräts kann diese Einheit nicht von einem anderen Gerät erkannt werden. Trennen Sie das momentan angeschlossene Gerät ab und suchen Sie erneut.
	<ul style="list-style-type: none"> • Die Einheit erkennt nicht das Bluetooth-Gerät. 	<ul style="list-style-type: none"> • Prüfen Sie die Bluetooth-Einstellung des Geräts. • Suchen Sie vom Bluetooth-Gerät. Nachdem das Gerät die Einheit erkennt, wählen Sie „Open...“ an der Einheit zum Anschließen des Geräts. (Siehe Seite 17.)
	<ul style="list-style-type: none"> • Die Einheit kann nicht das Pairing mit dem Bluetooth-Gerät ausführen. 	<ul style="list-style-type: none"> • Geben Sie den gleichen PIN-Code für die Einheit und das Ziel-Gerät ein. Wenn der PIN-Code des Geräts nicht in der Bedienungsanleitung angegeben ist, probieren Sie „0000“ oder „1234“. • Wählen Sie die Geräte-Name unter „Special Device“, und probieren Sie, erneut zu verbinden. (Siehe Seite 18.) • Versuchen Sie Pairing/Anschluss vom Bluetooth-Gerät. • Prüfen Sie, ob Ihr Bluetooth-Gerät das betreffende Profil unterstützt. (Siehe Seite 16).
	<ul style="list-style-type: none"> • Echo oder Rauschen tritt auf. 	Justieren Sie die Mikrofoneinheit-Position.
	<ul style="list-style-type: none"> • Die Telefon-Tonqualität ist schlecht. 	<ul style="list-style-type: none"> • Verringern Sie den Abstand zwischen der Einheit und dem Bluetooth-Audiogerät. • Bewegen Sie das Fahrzeug zu einem Ort, wo ein besseres Signal empfangen wird.
<ul style="list-style-type: none"> • Der Ton wird unterbrochen oder weist bei Wiedergabe von einem Bluetooth-Audiogerät Aussetzer auf. 	<ul style="list-style-type: none"> • Verringern Sie den Abstand zwischen der Einheit und dem Bluetooth-Audiogerät. • Trennen Sie das für „Bluetooth Phone“ angeschlossene Gerät ab. • Schalten Sie die Einheit aus und dann wieder ein. • (Wenn der Ton noch nicht wiederhergestellt ist,) schließen Sie das Gerät erneut an. 	
<ul style="list-style-type: none"> • Das angeschlossene Audiogerät kann nicht gesteuert werden. 	Prüfen Sie, ob das angeschlossene Audiogerät AVRCP (Audio Video Remote Control Profile) unterstützt.	

	Symptom	Abhilfe/Ursache
CD-Wechsler	• „No Disc“ erscheint im Display.	Setzen Sie eine Disc in das Magazin ein.
	• „No Magazine“ erscheint im Display.	Das Magazin einsetzen.
	• „Reset 08“ erscheint im Display.	Verbinden Sie dieses Gerät und den CD-Wechsler richtig, und drücken Sie die Rückstelltaste am CD-Wechsler.
	• „Reset 01“ – „Reset 07“ erscheint im Display.	Drücken Sie die Rückstell-Taste am CD-Wechsler.
	• Dieser CD-Wechsler funktioniert überhaupt nicht.	Nehmen Sie einen Reset am Receiver vor (siehe Seite 3).
DAB-Tuner	• „No DAB Signal“ erscheint im Monitor.	Gehen Sie zu einem Bereich mit stärkeren Signalen.
	• „Reset 08“ erscheint im Monitor.	Schließen Sie dies Gerät und den DAB-Tuner ordnungsgemäß an, und setzen Sie das Gerät zurück. (Siehe Seite 3.)
	• Der DAB-Tuner funktioniert überhaupt nicht.	Schließen Sie dies Gerät und den DAB-Tuner ordnungsgemäß an, und setzen Sie das Gerät zurück. (Siehe Seite 3.)
	• „Antenna Power NG“ erscheint im Monitor.	Prüfen Sie die Kabel und Verbindungen.
iPod/D. Player	• Der iPod oder D. player schaltet nicht ein oder arbeitet nicht.	<ul style="list-style-type: none"> • Prüfen Sie das Verbindungskabel und seinen Anschluss. • Aktualisieren Sie die Firmware-Version. • Laden Sie die Batterie auf.
	• Der Klang ist verzerrt.	Deaktivieren Sie den Equalizer entweder an diesem Gerät oder am iPod/D. player.
	• „Disconnect“ erscheint im Display.	<ul style="list-style-type: none"> • Prüfen Sie das Verbindungskabel und seinen Anschluss. • Laden Sie die Batterie auf.
	• Die Wiedergabe stoppt.	Die Kopfhörer sind während der Wiedergabe abgetrennt. Starten Sie den Wiedergabebetrieb neu (siehe Seite 29).
	• Bei Anschluss eines iPod nano kommt kein Ton.	<ul style="list-style-type: none"> • Trennen Sie den Kopfhörer vom iPod nano ab. • Aktualisieren Sie die Firmware-Version des iPod nano.
	• Es wird kein Ton gehört.	Trennen Sie den Adapter vom D. player ab. Dann schließen Sie ihn erneut an.
	• „Error 01“ erscheint im Display bei Anschluss eines D. player.	Trennen Sie den Adapter vom D. player ab. Dann schließen Sie ihn erneut an.
	• „No File“ oder „No Track“ erscheint im Display.	Keine Tracks sind aufgezeichnet. Importieren Sie Tracks in den iPod oder D. player.
	• „Reset 01“ – „Reset 07“ erscheint im Display.	Trennen Sie den Adapter sowohl vom Gerät als auch vom iPod/D. player ab. Dann schließen Sie ihn erneut an.
	• „Reset 08“ erscheint im Display.	Prüfen Sie die Verbindung zwischen dem Adapter und diesem Gerät.
• Die Bedienungselemente des iPod oder D. player arbeiten nicht nach dem Abtrennen von diesem Gerät.	Setzen Sie den iPod oder D. player zurück.	

Technische Daten

AUDIO-VERSTÄRKERSEKTION	Max. Ausgangsleistung:	Vorne/ Hinten:	50 W pro Kanal
	Sinus-Ausgangsleistung (eff.):	Vorne/ Hinten:	19 W pro Kanal an 4 Ω , 40 Hz bis 20 000 Hz bei nicht mehr als 0,8% Klirrfaktor
	Lastimpedanz:		4 Ω (4 Ω bis 8 Ω Toleranz)
	Klang-Steuerbereich:	Niedrig:	± 12 dB (60 Hz, 80 Hz, 100 Hz, 200 Hz)
		Mittel:	± 12 dB (500 Hz, 1 kHz, 1,5 kHz, 2,5 kHz)
		Hoch:	± 12 dB (10 kHz, 12,5 kHz, 15 kHz, 17,5 kHz)
	Frequenzgang:		40 Hz bis 20 000 Hz
	Signal-Rauschabstand:		70 dB
	Line-Out Pegel/Impedanz:		2,5 V/20 k Ω Last (volle Skala)
	Ausgangsimpedanz:		1 k Ω
	Subwoofer-Ausgangspegel/Impedanz:		2,5 V/20 k Ω Last (volle Skala)
Andere Klemme:	CD-Wechsler, Lenkrad-Ferneingabe, MIC, USB-Eingangsklemme, Antenneneingang		

TUNER-SEKTION	Frequenzgang:	UKW:	87,5 MHz bis 108,0 MHz
		AM:	(MW) 522 kHz bis 1 620 kHz (LW) 144 kHz bis 279 kHz
	UKW-Tuner:	Nutzbare Empfindlichkeit:	11,3 dBf (1,0 μ V/75 Ω)
		50 dB Geräuschberuhigung:	16,3 dBf (1,8 μ V/75 Ω)
		Ausweichkanalabstimm­schärfe (400 kHz):	65 dB
		Frequenzgang:	40 Hz bis 15 000 Hz
		Übersprechdämpfung:	30 dB
	MW-Tuner:	Empfindlichkeit/Trennschärfe:	20 μ V/35 dB
LW-Tuner:	Empfindlichkeit:	50 μ V	

- Microsoft und Windows Media sind entweder eingetragene Marken oder Marken der Microsoft Corporation in den Vereinigten Staaten und/oder anderen Ländern.
- iPod ist ein Warenzeichen von Apple Inc., eingetragen in den USA und anderen Ländern.
- Die Wortmarke Bluetooth und die Logos sind Eigentum der Bluetooth SIG, Inc., und jegliche Verwendung solcher Marken durch die Victor Company of Japan, Limited (JVC) geschieht unter Lizenz. Andere Warenzeichen und Handelsnamen sind Eigentum ihrer jeweiligen Besitzer und werden von uns anerkannt.

CD-SPIELER-SEKTION	Typ:	CD-Spieler
	Signalerkennungssystem:	Kontaktfreier optischer Tonabnehmer (Halbleiterlaser)
	Kanäle:	2 Kanäle (Stereo)
	Frequenzgang:	5 Hz bis 20 000 Hz
	Dynamikumfang:	96 dB
	Signal-Rauschabstand	98 dB
	Gleichlaufschwankungen:	Unter der Messgrenze
	MP3-Decodierungsformat: (MPEG 1/2 Audio Layer 3)	Max. Bitrate: 320 kbps
	WMA (Windows Media® Audio) Decodierformat:	Max. Bitrate: 192 kbps
AAC (Advanced Audio Coding) Decodierformat:	Max. Bitrate: 320 kbps	

USB DEVICE	USB-Standards:	USB 1.1
	Datentransfer-Rate	Full Speed: Maximum 12 Mbps Low Speed: Maximum 1,5 Mbps
	Kompatibles Gerät:	Massenspeichergerät
	Kompatibles Dateisystem:	FAT 32/16/12
	Abspielbares Audio-Format:	MP3/WMA/AAC/WAV
	Max. Strom:	Weniger als 500 mA/5 V

BLUETOOTH	Version:	Bluetooth 1.2 zertifiziert
	Ausgangsleistung:	+4 dBm Max. (Leistungsklasse 2)
	Dienbereich:	10 m
	Profil:	HSP (Headset Profile), HFP (Hands-Free Profile), A2DP (Advanced Audio Distribution Profile), AVRCP (Audio/Visual Remote Control Profile), SPP (Serial Port Profile), OPP (Object Push Profile)

ALLGEMEINES	Betriebsstromanforderungen:	Betriebsspannung:	DC 14,4 V (11 V bis 16 V Toleranz)	
	Erdungssystem:	Negative Masse		
	Zulässige Betriebstemperatur:	0°C bis +40°C		
	Abmessungen (B × H × T): (ca.)	Einbaugröße:	182 mm × 52 mm × 158 mm	
		Tafelgröße:	188 mm × 58 mm × 12 mm	
Gewicht:	1,4 kg (ohne Zubehör)			

Änderungen bei Design und technischen Daten bleiben vorbehalten.

Merci pour avoir acheté un produit JVC.

Veuillez lire attentivement toutes les instructions avant d'utiliser l'appareil afin de bien comprendre son fonctionnement et d'obtenir les meilleures performances possibles.

IMPORTANT POUR PRODUITS LASER

1. PRODUIT LASER CLASSE 1
2. **ATTENTION:** N'ouvrez pas le couvercle supérieur. Il n'y a aucune pièce réparable par l'utilisateur à l'intérieur de l'appareil; confiez toute réparation à un personnel qualifié.
3. **ATTENTION:** Rayonnement laser visible et/ou invisible de classe 1 M une fois ouvert. Ne pas regarder directement avec des instruments optiques.
4. REPRODUCTION DE L'ÉTIQUETTE: ÉTIQUETTE DE PRÉCAUTION PLACÉE À L'EXTÉRIEUR DE L'APPAREIL.

CAUTION	ATTENTION	AVISO	VARNING	注意	CAUTION
VISIBLE AND/OR INVISIBLE CLASS 1M LASER RADIATION WHEN OPEN. DO NOT VIEW DIRECTLY WITH OPTICAL INSTRUMENTS. (EC9005-1:2001)	RAYONNEMENT LASER VISIBLE ET/OU INVISIBLE DE CLASSE 1M UNE FOIS OUVERT. NE PAS REGARDER DIRECTEMENT AVEC DES INSTRUMENTS OPTIQUES.	RADIACIÓN LASER DE CLASE 1M VISIBLE Y/O INVISIBLE CUANDO ESTA ABIERTO. NO MIRAR DIRECTAMENTE CON INSTRUMENTAL ÓPTICO.	SYNLIG OCH/ELLER OSYNLIG LASERSTRÅLNING, KLASS 1M, NÄR DENNA DEL ÄR ÖPPNAD. BETRÄKTA EJ STRÅLEN MED OPTISKA INSTRUMENT.	ここを開くと有害 及びまたは不可視 のクラス1M レーザー放射が 出ます。 光学機器で直接 見ないでください。	VISIBLE AND/OR INVISIBLE CLASS 1M LASER RADIATION WHEN OPEN. DO NOT STARE INTO BEAM. FDA 21 CFR
(ENG)	(FRA)	(ESP)	(SWE)	(JPN)	(ENG)



Ce symbole n'est reconnu que dans l'Union européenne.

Informations relatives à l'élimination des appareils usagés, à l'intention des utilisateurs

Lorsque ce symbole figure sur le produit, cela signifie qu'il ne doit pas être éliminé en tant que déchet ménager à la fin de son cycle de vie. Si vous souhaitez éliminer ce produit, faites-le conformément à la législation nationale ou autres règles en vigueur dans votre pays et votre municipalité. En éliminant correctement ce produit, vous contribuez à la conservation des ressources naturelles et à la prévention des éventuels effets négatifs sur l'environnement et la santé humaine.

Pour des raisons de sécurité, une carte d'identification numérotée est fournie avec cet appareil et le même numéro d'identification est imprimé sur le châssis de l'appareil. Conserver cette carte dans un endroit sûr, elle pourra aider les autorités pour identifier votre appareil en cas de vol.

Comment réinitialiser votre appareil

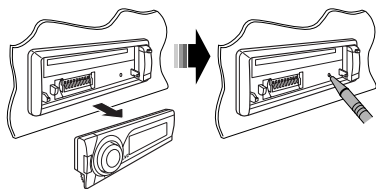

- Vos ajustements pré-réglés sont aussi effacés (sauf le périphérique Bluetooth enregistré, voir page 16).

Comment forcer l'éjection d'un disque



"Please Eject" apparaît sur l'affichage.

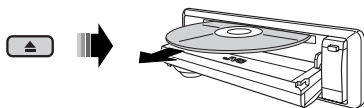

- Faites attention de ne pas faire tomber le disque quand il est éjecté.
- Si cela ne fonctionne pas, essayez de réinitialiser l'autoradio.

Pour sécurité...

- N'augmentez pas trop le volume car cela bloquerait les sons de l'extérieur rendant la conduite dangereuse.
- Arrêtez la voiture avant de réaliser toute opération compliquée.

Température à l'intérieur de la voiture...

Si votre voiture est restée garée pendant longtemps dans un climat chaud ou froid, attendez que la température à l'intérieur de la voiture redevienne normale avant d'utiliser l'appareil.

Comment utiliser les touches M MODE et SEL

Si vous utilisez M MODE ou SEL (sélection), l'affichage et certaines commandes (telles que les touches numériques, les touches ◀|◀▶▶|▶ les touches ▲/▼ et la molette de commande) entrent dans le mode de commande correspondant.

Ex.: Quand vous appuyez sur la touche numérique 1 après avoir appuyez sur M MODE, pour commander le tuner FM.

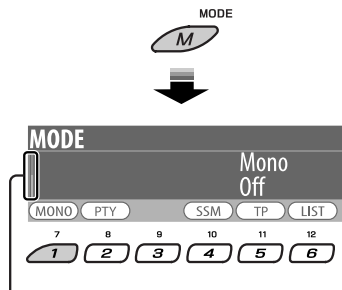

Fonctionne comme indicateur de compte à rebours.

Pour utiliser de nouveau ces commandes pour les fonctions originales, attendez 15 secondes (ou 30 secondes pour les sources Bluetooth) sans appuyer sur aucune touche jusqu'à ce que la commande soit annulée.

- Appuyez de nouveau sur M MODE pour rétablir les fonctions originales. Cependant, appuyer sur SEL fait entrer l'appareil dans un mode différent.

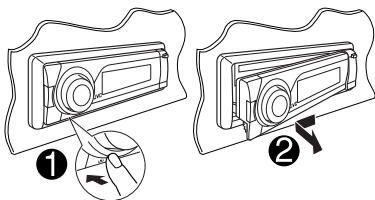
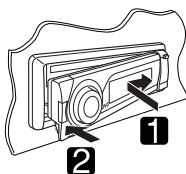
Retrait du panneau de commande**Fixation du panneau de commande****ATTENTION:**

Le levier sort si vous appuyez sur la touche ▲ pendant que le panneau est détaché. Si cela se produit, poussez le levier pour le remettre dans la position de verrouillage avant d'attacher le panneau.

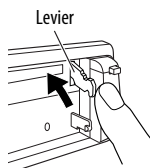

L'autoradio est muni d'une fonction de télécommande de volant.

- Référez-vous au Manuel d'installation/ raccordement (volume séparé) pour les connexion.

Attention:

Si la température à l'intérieur de la voiture est inférieure à 0°C, le mouvement des animations et le défilement des textes sur l'affichage sont interrompus pour éviter **LowTEMP** que l'affichage devienne flou.

Quand la température augmente et atteint de nouveau la température de fonctionnement, ces fonctions sont de nouveau accessibles.

Avertissement:

Si vous souhaitez opérer l'appareil pendant que vous conduisez, assurez-vous de bien regarder autour de vous afin de ne pas causer un accident de la circulation.

Précautions sur le réglage du volume:

Les appareils numériques (CD/USB) produisent très peu de bruit par rapport aux autres sources. Réduisez le volume avant de reproduire ces sources numériques afin d'éviter d'endommager les enceintes par la soudaine augmentation du niveau de sortie.

TABLE DES MATIERES

INTRODUCTIONS

<i>Préparation</i>	6
--------------------------	---

FONCTIONNEMENT

<i>Opérations de base</i>	7
• <i>Utilisation du panneau de commande</i>	7
• <i>Utilisation de la télécommande (RM-RK50)</i>	8
<i>Écoute de la radio</i>	9
<i>Opérations des disques</i>	14
<i>Utilisation d'appareil Bluetooth®</i>	16
• <i>Utilisation d'un téléphone portable Bluetooth</i>	19
• <i>Utilisation d'un lecteur audio Bluetooth</i>	22

APPAREILS EXTÉRIEURS

<i>Écoute du périphérique USB</i>	23
<i>Écoute du changeur de CD</i>	24
<i>Écoute du tuner DAB</i>	26
<i>Écoute de iPod /lecteur D.</i>	29
<i>Écoute d'un autre appareil extérieur</i>	31

RÉGLAGES

<i>Sélection d'un mode sonore pré réglé</i>	33
<i>Réglages généraux—PSM</i>	35
<i>Réglages Bluetooth</i>	40

RÉFÉRENCES

<i>Entretien</i>	41
<i>Pour en savoir plus à propos de cet autoradio</i>	42
<i>Guide de dépannage</i>	46
<i>Spécifications</i>	50

Préparation

Annulez la démonstration des affichages et réglez l'horloge

- Voir aussi pages 35 et 36.

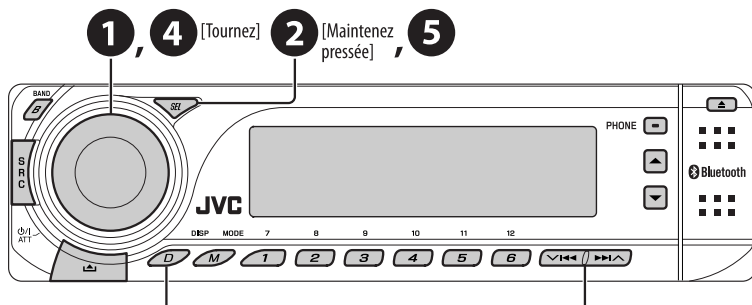

Quand l'appareil est hors tension: Vérifiez l'heure actuelle

Quand l'appareil est sous tension: Changez les informations et la courbe sur l'affichage

- 1
- 2
- 3 → 4

Mise sous tension de l'appareil.

Accédez aux réglages PSM.

Annulez de la démonstration des affichages

Choisissez "Demo", puis "Off".

Réglez l'horloge

Choisissez "Clock Hr" (heures), puis ajustez les heures.

Choisissez "Clock Min" (minutes), puis ajustez les minutes.

Choisissez "24H/12H", puis "24Hours" ou "12Hours".

- 5

Terminez la procédure.

Changement des informations et de la courbe sur l'affichage

Ex.: Quand le tuner est choisi comme source



Affichage de l'état de fonctionnement de la source



Affichage de l'indicateur de niveau sonore
(voir "LevelMeter" à la page 36)

Opérations de base

Utilisation du panneau de commande

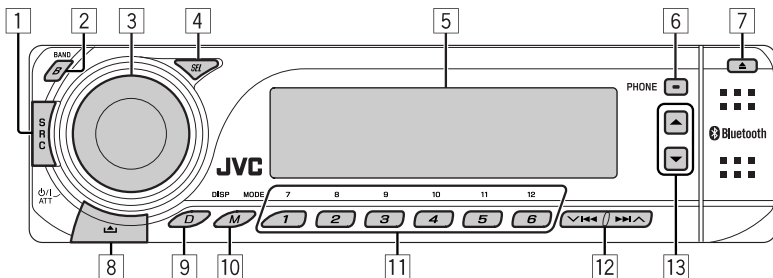

- 1 Choisissez la source.
TUNER → **DAB*** → **CD*** → **USB*** → **CD-CH*** / **iPod*/D.PLAYER*** (ou **EXT IN**) → **Bluetooth Phone** → **Bluetooth Audio** → (retour au début)
** Vous ne pouvez pas choisir ces sources si elles ne sont pas prêtes ou connectées.*
- 2 Choisissez les bandes.
- 3
 - Mettez l'appareil sous tension.
 - Mise hors tension de l'appareil [Maintenez pressée].
 - Atténuation du son (si l'appareil est sous tension).
 - Réglage du volume [Tournez].
- 4
 - Sélection/ajustement du mode sonore.
 - Accédez aux réglages PSM [Maintenez pressée].
- 5 Fenêtre d'affichage
- 6
 - Affichez le "Dial Menu".
 - Affichez la liste "Redial" [Maintenez pressée].
- 7 Éjection d'un disque.
- 8 Retrait du panneau.
- 9 Changez les informations et la courbe sur l'affichage.
- 10
 - Accès au mode de fonction.
 - Activez Voice Dialing [Maintenez pressée].
- 11
 - **TUNER/DAB**: Choisissez une station/service DAB.
 - **CD/USB/CD-CH**: Choisissez un chapitre/titre/plage/disque (pour le changeur de CD).
 - **Bluetooth Phone**: Choisissez un numéro de téléphone pré-réglé.
- 12
 - **TUNER/DAB**: Recherchez une station/ensemble DAB.
 - **CD/USB/CD-CH**: Sélection d'une plage.
 - **iPod/D.PLAYER**: Sélection d'une plage.
 - **Bluetooth Audio**: Saut vers l'arrière/saut vers l'avant.
- 13
 - **DAB**: Choisissez un service DAB.
 - **CD/USB/CD-CH**: Sélection d'un dossier.
 - **iPod/D.PLAYER**: Accès au menu principal/Pause ou arrêt de la lecture/Validez la sélection.
 - **Bluetooth Phone/Audio**: Choisissez un appareil enregistré.

Utilisation de la télécommande

(RM-RK50)

Mise en place de la pile-bouton au lithium (CR2025)

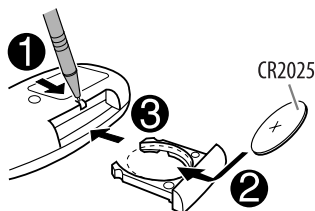

Avant d'utiliser la télécommande:

- Dirigez la télécommande directement sur le capteur de télécommande de autoradio.
- N'EXPOSEZ PAS le capteur de télécommande à une forte lumière (lumière directe du soleil ou éclairage artificiel).

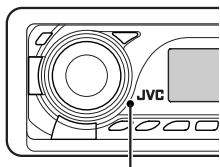

Capteur de télécommande

Avertissement:

Pour éviter tout accident et tout dommage

- N'installez pas une autre pile qu'une CR2025 ou son équivalent.
- Ne laissez pas la télécommande dans un endroit (tel que le tableau de bord) exposé à la lumière directe du soleil pendant longtemps.
- Rangez la pile dans un endroit hors d'atteinte des enfants.
- Ne rechargez pas, ne court-circuitiez pas, ne chauffez pas la pile ni ne la jeter dans un feu.
- Ne laissez pas la pile avec d'autres objets métalliques.
- Ne piquez pas la pile avec des ciseaux ou d'autres objets similaires.
- Enveloppez la pile de ruban isolant avant de la mettre au rebut ou de la ranger.

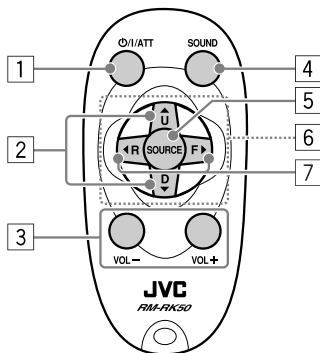

- Appuyez brièvement sur cette touche pour mettre l'appareil sous tension ou atténuer le son si l'appareil est déjà sous tension.
Maintenez cette touche pressée pour mettre l'appareil hors tension.
- Changez les bandes FM/AM/DAB avec ▲ U.
Changez les stations (ou les services DAB) préréglées avec D ▼.
Change le dossier du support MP3/WMA/AAC/WAV.
Lors de la lecture d'un disque MP3 sur un changeur de CD compatible MP3:
– Change le disque si la touche est pressée brièvement.
– Change le dossier si la touche est maintenue pressée.
Lors de l'écoute de iPod Apple ou d'un lecteur D. JVC:
– Pausez/arrêtez ou reprenez la lecture avec D ▼.
– Quittez le menu principal avec ▲ U.
(Maintenant, ▲ U/D ▼/◀ R/F ▶ fonctionnent comme touches de sélection de menu.)*
* ▲ U: Retourne au menu précédent.
D ▼: Valide la sélection.
- Ajuste le niveau de volume.
- Choisit les modes sonores préréglés (iEQ: égaliseur intelligent).
- Choisit la source.
- Pour les téléphones portables Bluetooth:
– Appuyez brièvement pour répondre à un appel.
– Maintenez pressée pour refuser l'appel.

- 7 • Appuyez brièvement sur cette touche pour rechercher les stations (ou services DAB).
- Maintenez cette touche pressée pour rechercher des ensembles DAB.
- Avance ou recule rapidement la plage si les touches sont maintenues pressées.
- Appuyez brièvement sur les touches pour changer.
- Lors de l'écoute de iPod ou d'un lecteur D. (en mode de sélection de menu):
 - Appuyez brièvement sur la touche pour choisir un élément. (Puis, appuyez sur D ▼ pour valider le choix).
 - Maintenez pressée la touche pour sauter 10 éléments en même temps.
- Saut vers l'arrière/saut vers l'avant pour Audio Bluetooth.

Écoute de la radio

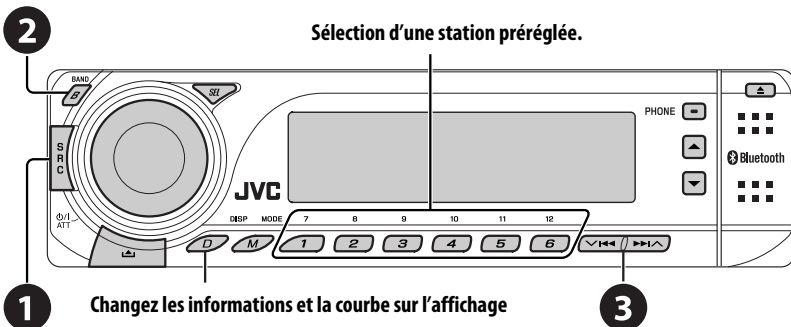

- 1 Choisissez "TUNER".
- 2 Sélection de la bande.
 → FM1 → FM2 → FM3 → AM →
- 3 Recherchez la station que vous souhaitez écouter—Recherche automatique.
 Recherche manuelle: Maintenez pressée une des touches jusqu'à ce que "Manual Search" apparaisse sur l'affichage, puis appuyez répétitivement sur la touche.
 - Lors de la réception d'une émission FM stéréo de signal suffisamment fort, **ST** s'allume sur l'affichage.

Suite à la page suivante

Quand une émission FM stéréo est difficile à recevoir



La réception est améliorée, mais l'effet stéréo est perdu.

- **MONO** s'allume sur l'affichage.

3 Quittez le réglage.



Préréglage automatique des stations FM—SSM (Mémorisation automatique séquentielle des stations puissantes)

Vous pouvez préréglager six stations maximum pour chaque bande.

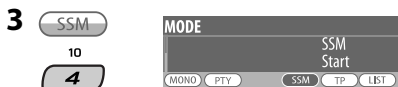

Les stations FM locale avec les signaux les plus forts sont recherchées et mémorisées automatiquement dans la bande FM.

Préréglage manuel

Ex.: Mémorisation de la station FM de fréquence 92,5 MHz sur le numéro de préréglage 4 de la bande FM1.

Utilisation des touches numériques



Utilisation de la liste des stations préréglées

- Quand **BACK** apparaît sur l'affichage, vous pouvez retourner à l'affichage précédent en appuyant sur la touche numérique 3.

1 Suivez les étapes 1 et 2 de "Utilisation des touches numériques" ci-dessus.

- Si vous maintenez pressée **▲** / **▼**, la liste des stations préréglées apparaît (allez à l'étape 4).



3 Affichez la liste des stations préréglées.

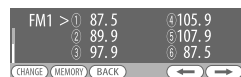

4 Choisissez le numéro de pré-réglage sur lequel vous souhaitez mémoriser le programme.

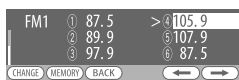

- Vous pouvez aller directement à une autre bande FM en appuyez répétitivement sur la touche numérique 5 (←) ou 6 (→).

5 Mémorisez la station.



8



Écoute d'une station pré-réglée de la liste des stations pré-réglées

- 1 Affichez la liste des stations pré-réglée, puis choisissez la station pré-réglée que vous souhaitez écouter.
- 2 Passez à la station choisie.



7



Les fonctionnalités suivantes sont accessibles uniquement pour les stations FM RDS.

Recherche d'un programme FM RDS — Recherche PTY

Vous pouvez rechercher vos programmes préférés en choisissant le code PTY correspondant à vos programmes préférés.

- Quand **BACK** apparaît sur l'affichage, vous pouvez retourner à l'affichage précédent en appuyant sur la touche numérique 3.
- Quand **←**/**→** apparaît sur l'affichage, vous pouvez passer sur d'autres listes en appuyant répétitivement sur la touche numérique 5 ou 6.

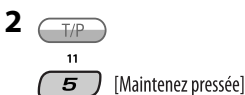

3 Choisissez "Search".



Les six codes PTY apparaissent sur l'affichage.

4 Choisissez un code PTY.



Vous pouvez choisir un code PTY parmi les 29 codes PTY pré-réglés ou les six codes PTY mémorisés.



- Pour mémoriser votre type de programme préféré, référez-vous à la page 12.

Suite à la page suivante

5 Démarrez la recherche de votre programme préféré.



S'il y a une station diffusant un programme du code PTY que vous avez choisi, la station est accordée.

Mémorisation de vos types de programme préférés

Vous pouvez mémoriser six de vos types de programme préféré.

- Quand **BACK** apparaît sur l'affichage, vous pouvez retourner à l'affichage précédent en appuyant sur la touche numérique 3.



3 Choisissez "Memory".

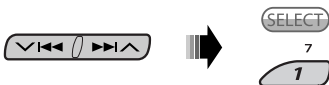

4 Choisissez le numéro de préséglage ("Preset1" – "Preset6") sur lequel vous souhaitez mémoriser le programme.

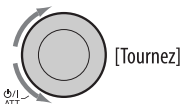

5 Choisissez un des codes PTY.



6 Mémorisez le code PTY choisi.



Ex.: Quand "Classics" est choisi à l'étape 5

7 Répétez les étapes 4 à 6 pour mémoriser d'autres codes PTY sur des autres numéros de préséglage.

8 Quittez le réglage.



Mise en service de l'attente de réception TA/PTY

Attente de réception TA



TP s'allume ou clignote sur l'affichage.

- Si **TP** s'allume, l'appareil commute temporairement sur l'annonce d'informations routières (TA), s'il y en a une, à partir de n'importe quelle source autre que AM. Le volume change sur le niveau de volume TA préséglé si le niveau actuel est inférieur au niveau préséglé (voir page 37).
- Si **TP** clignote, c'est que l'attente de réception TA est n'est pas encore en service. Accordez une autre station offrant les signaux RDS.

Pour mettre hors service l'attente de réception TA, choisissez "Off" à l'étape 2. **TP**.

Attente de réception PTY

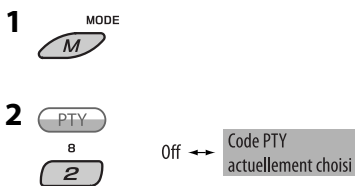

3 Choisissez un code PTY.

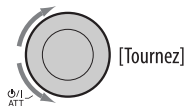

4 Quittez le réglage.



PTY s'allume ou clignote sur l'affichage.

- Si **PTY** s'allume, l'appareil commute temporairement sur votre programme PTY préféré à partir de n'importe quelle source autre que AM.
- Si **PTY** clignote, c'est que l'attente de réception PTY n'est pas encore en service. Accordez une autre station (ou service) offrant les signaux RDS.

Pour mettre hors service l'attente de réception PTY, choisissez "Off" à l'étape 2. **PTY**.

- Quand un tuner DAB est connecté, l'attente de réception TA/PTY recherche aussi les services. (Voir aussi pages 27 et 37.)
- L'appareil ne commute pas sur une annonce d'informations routières ou un programme PTY quand un appel est établi par "Bluetooth Phone".

Codes PTY disponibles

News, Affairs, Info, Sport, Educate, Drama, Culture, Science, Varied, Pop M (musique), Rock M (musique), Easy M (musique), Light M (musique), Classics, Other M (musique), Weather, Finance, Children, Social, Religion, Phone In, Travel, Leisure, Jazz, Country, Nation M (musique), Oldies, Folk M (musique), Document

Poursuite du même programme— Poursuite de réception en réseau

Lorsque vous conduisez dans une région où la réception FM n'est pas suffisamment forte, cet autoradio accorde automatiquement une autre station FM RDS du même réseau, susceptible de diffuser le même programme avec un signal plus fort (voir l'illustration ci-dessous).

Programme A diffusé sur une zone de fréquence différente (01 à 05)

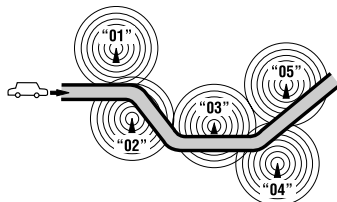

À l'expédition de l'usine, la poursuite de réception en réseau est en service.

Pour changer le réglage de la poursuite de réception en réseau, référez-vous à "AF-Regn1" à la page 37.

- Quand le tuner DAB est connecté, référez-vous à "Poursuite du même programme—Recherche de fréquence alternative (DAB AF)" à la page 28.

Sélection automatique des stations— Recherche de programme

Normalement, quand vous appuyez sur les touches numériques, les stations préréglées sont accordées. Si les signaux des stations préréglées FM RDS ne permettent pas une bonne réception, cet appareil utilise les données AF et accorde une autre station diffusant le même programme que la station préréglée originale.

- Il faut un certain temps à cet appareil pour accorder une autre station en utilisant la recherche de programme.
- Référez-vous aussi à la page 37.

Opérations des disques

Ouvrez le panneau de commande et insérez le disque.

La lecture démarre automatiquement.

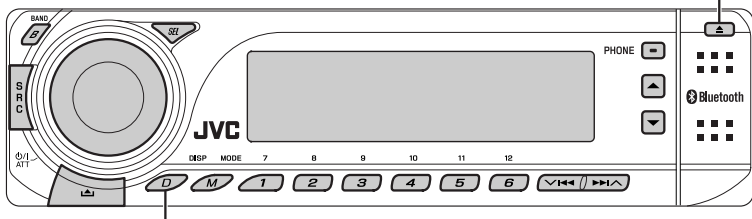

Changez les informations et la courbe sur l'affichage

Pour arrêter la lecture et éjecter le disque



- Appuyez sur SRC pour écouter une autre source de lecture.

Interdiction de l'éjection du disque

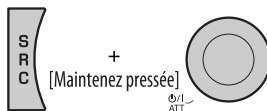

Pour annuler l'interdiction, répétez la même procédure.

Appuyer ou (maintenir pressées) les touches suivantes vous permet de...









Touche	Fichier MP3/WMA/AAC	CD Audio/CD Text
	<p>Appuyez sur la touche: Sélection d'une plage</p> <p>Maintenez pressée: Recherche rapide de plage vers l'arrière/vers l'avant</p>	<p>Appuyez sur la touche: Sélection d'une plage</p> <p>Maintenez pressée: Recherche rapide de plage vers l'arrière/vers l'avant</p>
<p>*1</p>	Sélection d'un dossier	—
<p>7 12</p> <p></p> <p>(Touches numériques)*2</p>	Localiser un dossier particulier directement*3	Localiser une plage particulière directement

*1 Maintenir une de ces touches pressée permet d'afficher la liste des dossiers (voir page 15).

*2 Appuyez sur ces touches pour choisir un numéro de 1 à 6; maintenez pressées ces touches pour choisir un numéro de 7 à 12.

*3 Il faut qu'un numéro de 2-chiffres soit affecté au début du nom des dossiers—01, 02, 03, etc.

Après avoir appuyé sur  , appuyez sur les touches suivantes pour...

Touche	Fichier MP3/WMA/AAC	CD Audio/CD Text
 	Sauter 10 pages (à l'intérieur du même dossier)	Sauter 10 plages
 	Intro Track: Reproduit les 15 premières secondes de toutes les plages. Intro Folder: Reproduit les 15 premières secondes des premières plages de tous les dossiers.	Intro Track: Reproduit les 15 premières secondes de toutes les plages.
 	Repeat Track: Répéter la plage actuelle Repeat Folder: Répéter le dossier actuel	Repeat Track: Répéter la plage actuelle
 	Random Folder: Reproduire aléatoirement toutes les plages du dossier actuel, puis toutes les plages des dossiers suivants Random Disc: Reproduire aléatoirement toutes les plages	Random Disc: Reproduire aléatoirement toutes les plages

- Vous pouvez aussi annuler le mode de lecture en choisissant "Off" ou en appuyant sur la touche numérique 4 ().

Sélection d'un dossier/plage sur la liste (uniquement pour les fichiers MP3/WMA/AAC)

- Quand  apparaît sur l'affichage, vous pouvez retourner à l'affichage précédent en appuyant sur la touche numérique 3.

1 

2 Choisissez "LIST".

12

MODE
List
Folder
ENTER BACK

3 Choisissez le type de liste.



7

Suite à la page suivante

4 Choisissez un élément.



EX.: Quand "File" est choisi à l'étape 3

- Vous pouvez aller directement à une autre liste en appuyez répétitivement sur la touche numérique 5 (←) ou 6 (→).

5 Passez à l'option choisie.

- Si la Liste des fichiers est choisie
- Si la Liste des dossiers est choisie

CHANGE

7

1

ENTER

7

1

- La liste disparaît et la lecture démarre.

Utilisation d'appareil Bluetooth®

Bluetooth®

Bluetooth est une technologie de communication radio à courte distance pour les appareils portables tels que les téléphones portables, les ordinateurs portables, etc. Les appareils Bluetooth peuvent être connectés sans câble et communiquer les uns avec les autres.

- Le numéro de série est imprimé sur l'étiquette placée sous l'appareil.
- Référez-vous à la liste (comprise dans la boîte) pour voir les pays où vous pouvez utiliser la fonction Bluetooth®.

Profile Bluetooth

Cet appareil prend en charge les profils Bluetooth suivants:

- HSP (Headset Profile—Profil de casque d'écoute)
- HFP (Hands-Free Profile—Profil mains libres)
- A2DP (Advanced Audio Distribution Profile—Profil de distribution audio avancé)
- AVRCP (Audio/Video Remote Control Profile—Profil de télécommande audio/vidéo)
- SPP (Serial Port Profile—Profil de port série)
- OPP (Object Push Profile—Profil de poussée d'objet)

Caractéristiques

Vous pouvez commander les périphériques Bluetooth à travers cet appareil de la façon suivante:

- Réception d'un appel

- Pour faire un appel—à partir du répertoire téléphonique, à partir de l'historique des appels (Recomposition/Appels manqués/Appels reçus), en composant le numéro, avec les numéros préregistrés, par commande vocale.
- Réception d'un SMS (Service de messages courts)
- Lecture d'un lecteur audio Bluetooth

- Référez-vous aussi aux instructions fournies avec le périphérique Bluetooth.
- Référez-vous aussi au Manuel d'installation/raccordement pour connecter le microphone.

Enregistrement d'un périphérique Bluetooth

Pour utiliser un périphérique Bluetooth à travers cet appareil ("Bluetooth Phone" et "Bluetooth Audio") pour la première fois, vous devez établir la connexion sans fil Bluetooth entre cet appareil et le périphérique Bluetooth en utilisant le menu Bluetooth.

- Une fois que la connexion est établie, le périphérique reste enregistré dans cet appareil même si vous réinitialisez l'appareil. Un maximum de cinq appareils peuvent être enregistrés en tout.
- Un seul appareil peut être connecté en même temps pour chaque source ("Bluetooth Phone" et "Bluetooth Audio").
- Pour utiliser la fonction Bluetooth, vous devez mettre en service la fonction Bluetooth du périphérique.

Méthodes d'enregistrement (pairage)

Utilisez une des options suivantes dans le menu Bluetooth pour enregistrer et établir la connexion avec un périphérique.

- Choisissez "Bluetooth Phone" ou "Bluetooth Audio" comme source pour commander le menu Bluetooth.

Open	Rendez l'appareil prêt pour établir une nouvelle connexion Bluetooth. La connexion est établie à partir du périphérique Bluetooth.
Search	Rendez l'appareil prêt pour établir une nouvelle connexion Bluetooth. La connexion est établie à partir de cet appareil.

- Quand **BACK** apparaît sur l'affichage, vous pouvez retourner à l'affichage précédent en appuyant sur la touche numérique 3.

Enregistrement en utilisant "Open"

Préparation

Réglez le périphérique pour mettre en service la fonction Bluetooth.

1 Choisissez "Bluetooth Phone" ou "Bluetooth Audio".



2 Choisissez "New".



- Le périphérique enregistré et "New Device" (quand un nouveau périphérique peut être enregistré) apparaissent alternativement.



3 Affichez le menu de réglage.



4 Choisissez "Open".



5 Entrez un code PIN (Numéro personnel d'identification) dans l'appareil.

- Vous pouvez entrer n'importe quel nombre (entre 1 et 16 chiffres). [Réglage initial: 0000]
- Pour entrer un code PIN de moins de 4 chiffres, appuyez sur la touche numérique 5 (**CLEAR**) pour supprimer le code PIN initial.

* Certains périphériques ont leur propre code PIN. Entrez le code PIN spécifié sur l'appareil.

1 Déplacez-vous à la position du chiffre suivant (ou précédent).



2 Choisissez un nombre.

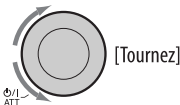

3 Répétez les étapes 1 et 2 jusqu'à ce que le code PIN soit entré complètement.

4 Vérifiez l'entrée.

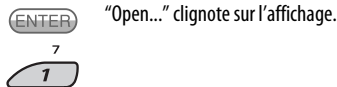

6 Utilisez le périphérique Bluetooth pour faire la recherche et réaliser la connexion.

Sur le périphérique à connecter, entrez le même code PIN que vous venez juste d'entrer sur cet appareil. "Connected (et le nom de l'appareil)" apparaît sur l'affichage.

Maintenant la connexion est établie et vous pouvez utiliser le périphérique à travers cet appareil.

Le périphérique reste enregistré même après que vous le déconnectez. Utilisez "Connect" (ou mettez en service "Auto Connect") pour connecter le même appareil la prochaine fois. (Voir pages 18 et 41.)

Suite à la page suivante

Recherche des appareils disponibles

Réalisez les étapes 1 à 3 de la page 17, puis...

1 Choisissez "Search".

L'appareil recherche et affiche la liste des périphériques disponibles.

- Si aucun appareil disponible n'est détecté, "Device not found" apparaît.

**2 Choisissez un appareil que vous souhaitez connecter.****3 Entrez le code PIN spécifique de l'appareil extérieur sur cet appareil.**

- Référez-vous aux instructions fournies avec le périphérique pour vérifier le code PIN.

4 Utilisez le périphérique Bluetooth pour réaliser la connexion.

Maintenant la connexion est établie et vous pouvez utiliser le périphérique à travers cet appareil.

Connexion d'un appareil spécial

Réalisez les étapes 1 à 3 de la page 17, puis...

1 Choisissez "Special Device".

L'appareil affiche la liste des périphériques pré-réglés.

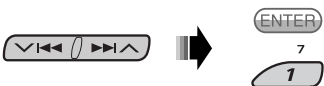
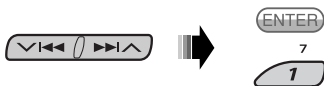
**2 Choisissez un appareil que vous souhaitez connecter.****3 Utilisez "Open" ou "Search" pour réaliser la connexion.****Connexion/déconnexion d'un appareil enregistré****1 Choisissez "Bluetooth Phone" ou "Bluetooth Audio".****2 Choisissez le périphérique enregistré que vous souhaitez connecter/déconnecter.****3 Affichez le menu de réglage.****4 Choisissez "Connect" ou "Disconnect" pour connecter/déconnecter le périphérique choisi.**

Vous régler l'appareil pour vous connecter automatiquement à un appareil Bluetooth quand l'autoradio est mis sous tension. (Référez-vous à "Auto Connect" à la page 41.)

Suppression d'un appareil enregistré**1 Choisissez "Bluetooth Phone" ou "Bluetooth Audio".****2 Choisissez le périphérique enregistré que vous souhaitez supprimer.**

3 Affichez le menu de réglage.



4 Choisissez "Delete".



7



5 Supprimez la sélection.



7



- Appuyez sur la touche numérique 3 pour choisir "No" ou retournez à l'étape 4 ci-dessus.

Utilisation d'un téléphone portable Bluetooth

Ajustez le niveau de volume pour "Bluetooth Phone".

- Affichez le "Dial Menu".
- Affichez la liste de recomposition [Maintenez pressée].

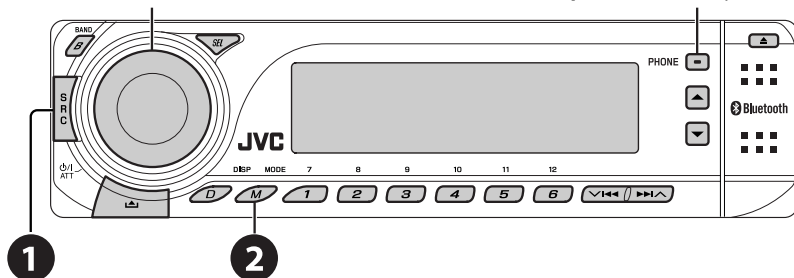

- 1 Choisissez "Bluetooth Phone".
- 2 Affichez le menu Bluetooth.
- 3 Établissez la connexion avec un appareil, puis faites un appel (ou faites un réglage en utilisant le menu Bluetooth). (Voir aussi pages 17, 21 et 40.)

Quand un appel arrive....

La source change automatiquement sur "Bluetooth Phone".

Quand "Auto Answer" est en service....

L'appareil répond automatiquement aux appels entrant, voir page 41.

- Quand "Auto Answer" est hors service, appuyez sur n'importe quelle touche (sauf $\phi/1$ ATT/molette de commande) pour répondre à un appel entrant.

Suite à la page suivante

Pour terminer un appel

Maintenez pressée n'importe quelle touche (sauf Φ /I ATT/molette de commande).

- Vous pouvez ajuster le niveau de volume du microphone (voir page 41).

Pour répondre à un appel en attente

Si votre téléphone portable est muni d'une fonction de mise en attente des appels, vous pouvez mettre l'appel actuel en garde et répondre à l'appel en attente.

Appuyez sur n'importe quelle touche (sauf Φ /I ATT/molette de commande).

- Pour rétablir un appel en garde, appuyez de nouveau sur n'importe quelle touche (sauf Φ /I ATT/molette de commande).
- Quand vous terminez un appel, vous pouvez prendre l'autre.

Quand un SMS arrive....

Si le téléphone portable est compatible avec SMS (Service de messages courts) et "Message Info" est réglé sur "Auto" (voir page 41), l'appareil sonne et "MSG" apparaît sur l'affichage pour vous informer de l'arrivée d'un message.

Quand "Message Info" est réglé sur "Auto"...**Pour lire le message**

Pendant que "MSG" est affiché...



La source change sur "Bluetooth Phone".

Pour lire le message plus tard

Le message est mémorisé dans "Message Menu" → "Unread".

Quand "Message Info" est réglé sur "Manual"...**2 Choisissez "Message Menu".****3 Choisissez l'élément souhaité.**

- **Unread** : Les messages que vous n'avez pas lus.
- **Read** : Les messages que vous avez lus.
- **Unsent** : Les messages que vous n'avez pas envoyés.
- **Sent** : Les messages que vous avez envoyés.

4 Choisissez le message que vous souhaitez lire.

- Appuyez sur \blacktriangle / \blacktriangledown pour passer à la page suivante/précédente du message.
- Maintenez pressée D DISP pour changer la taille des caractères.

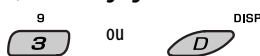
5 Quittez le réglage.**Caractères disponibles pour les SMS**

L'autoradio peut afficher uniquement l'alphabet romain (A-Z, a-z) et les caractères spéciaux suivants pour les SMS. Les autres caractères n'apparaîtront pas correctement sur l'affichage.

À	Á	Â	Ã	Ä	Å	Æ	Ç	È	É	Ê	Ë
Ì	Í	Î	Ï	Ð	Ñ	Ò	Ó	Ô	Õ	Ö	Ø
Ù	Ú	Û	Ü	Ý	Þ	ß	à	á	â	ã	ä
å	æ	ç	è	é	ê	ë	ì	í	î	ï	ð
ñ	ò	ó	ô	õ	ö	ø	ù	ú	û	ü	ý
þ	ÿ	0	1	2	3	4	5	6	7	8	9
!	"	#	\$	%	&	'	()	*	×	+
-	/	÷	=	<	>	,	.	:	;	?	@
[]	{	}	\		^	~	_	`	~	ç
£	¤	¥	¦	§	¨	©	ª	«	»	¬	®
-	°	±	²	³	´	µ	¶	·	¸	¹	º
¼	½	¾	¿								

Pour faire un appel

Vous pouvez faire un appel en utilisant une des options du menu de composition.

- Quand **BACK** apparaît sur l'affichage, vous pouvez retourner à l'affichage précédent en appuyant sur la touche numérique 3.

1 Choisissez "Bluetooth Phone".



2 Affichez le menu de réglage.



3 Choisissez "Dial Menu".



4 Choisissez la méthode pour faire un appel.



- **Redial*** : Affiche la liste des numéros de téléphone que vous avez composés. Passez à l'étape suivante.
- **Received Calls*** : Affiche la liste des appels reçus. Passez à l'étape suivante.
- **Phonebook*** : Affiche le répertoire téléphonique du téléphone portable connecté. Passez à l'étape suivante.
- **Missed Calls*** : Affiche la liste des appels ratés. Passez à l'étape suivante.
- **Phone Number** : Affiche l'écran d'entrée de numéro de téléphone. Référez-vous à "Comment entrer un numéro de téléphone" sur la colonne de droite.
- **Voice Dialling** (accessible uniquement quand le téléphone portable connecté possède un système de reconnaissance vocale): Dites le nom que vous souhaitez appeler.

* Apparaît uniquement quand votre téléphone portable est muni de ces fonctions.

- S'il n'apparaît pas, essayez de transférer la mémoire du répertoire téléphone du téléphone portable dans cet appareil. (Référez-vous au manuel d'instructions fourni avec votre téléphone portable.)
- Avec certains téléphones portables, la mémoire du répertoire téléphone est transférée automatiquement.

5 Choisissez le nom/numéro de téléphone que vous souhaitez appeler.



Comment entrer un numéro de téléphone

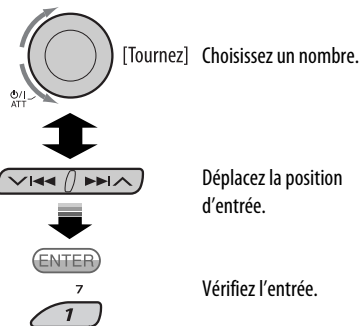

Procédure rapide pour faire un appel

Vous pouvez utiliser les touches suivantes quelle que soit la source actuelle.

Pour recomposer un numéro

PHONE [Maintenez pressée] Affiche la liste des numéros de téléphone que vous avez appelés. Puis choisissez le numéro et appuyez de nouveau sur la touche.

Pour mettre en service la composition vocale

Vous pouvez faire un appel avec votre voix.

MODE [Maintenez pressée] Dites le nom que vous souhaitez appeler.

- Prononcez le nom doucement et clairement.

Préréglage de numéros de téléphone

Vous pouvez préréglager un maximum de six numéros de téléphone.

- Quand **BACK** apparaît sur l'affichage, vous pouvez retourner à l'affichage précédent en appuyant sur la touche numérique 3.

1 Affichez le numéro de téléphone que vous souhaitez préréglager en utilisant une des options du menu "Dial Menu".

2 Choisissez un numéro de téléphone.



- Vous pouvez aussi entrer un nouveau numéro de téléphone (référez-vous aussi à "Comment entrer un numéro de téléphone" à la page 21) pour le mémoriser.

3 Choisissez un numéro de préréglage à mémoriser.



Pour appeler un numéro préréglé



Utilisation d'un lecteur audio Bluetooth

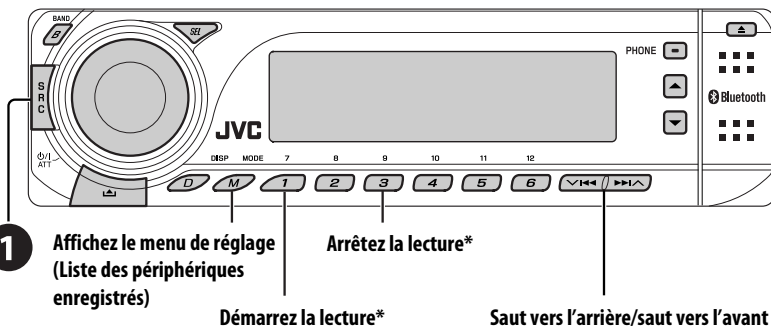

1 Choisissez "Bluetooth Audio".

Si la lecture ne démarre pas automatiquement, utilisez la lecture audio Bluetooth pour démarrer la lecture.

- Référez-vous aussi aux pages 18 et 19 pour connecter/déconnecter/supprimer un périphérique enregistré.

* L'opération peut différer en fonction du téléphone connecté.

Informations sur le système Bluetooth:

Si vous souhaitez recevoir plus d'informations sur le système Bluetooth, consultez le site web de JVC.

Écoute du périphérique USB

Vous pouvez connecter un périphérique USB à mémoire de grande capacité tel qu'une mémoire USB, un lecteur audio numérique*1, un disque dur portable, etc. à cet appareil.

*1 Vous pouvez connecter des périphériques MTP (Media Transfer Protocol) et USB à mémoire de grande capacité.

Cet appareil peut reproduire les plages MP3/WMA/WMA-DRM10*1/AAC*2/WAV stockées sur un périphérique USB.

*1 Voir page 44.

*2 Cet appareil peut reproduire les fichiers AAC codés en utilisant iTunes. Cet appareil ne peut pas reproduire les fichiers AAC achetés sur iTunes Store.

FRANÇAIS

Ex.: Connexion d'une mémoire USB

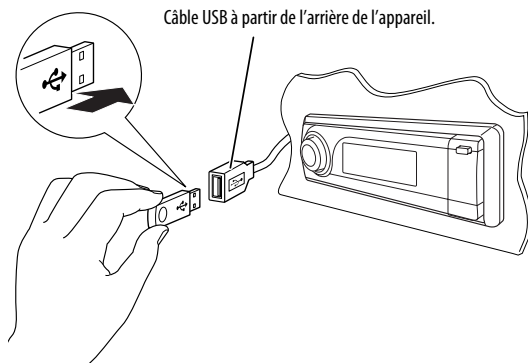

Toutes les plages sont reproduites répétitivement jusqu'à ce que vous changiez la source ou détachiez le périphérique USB.

• Vous ne pouvez pas connecter un ordinateur à la prise USB (🔌) de cet appareil.

Si un périphérique USB est connecté...



La lecture démarre à partir de l'endroit où elle a été interrompue la dernière fois.

- Si un périphérique USB différent est actuellement connecté à l'appareil, la lecture démarre à partir du début.

Changez les informations et la courbe sur l'affichage



Pour arrêter la lecture et détacher le périphérique USB

Tirez en ligne droite pour le détacher le périphérique de la prise d'entrée USB.

- Appuyez sur SRC pour écouter une autre source de lecture.

Suite à la page suivante

Attention:

- Éviter d'utiliser le périphérique USB s'il peut gêner une conduite en toute sécurité.
- Ne déconnectez puis reconnectez pas le périphérique USB répétitivement pendant que "File Check" clignote sur l'affichage.
- Ne démarrez pas le moteur de la voiture si un périphérique USB est connecté.
- Arrêtez la lecture avant de déconnecter un périphérique USB.
- Il se peut que cet appareil ne puisse pas lire des fichiers en fonction du type de périphérique USB.
- Vous ne pouvez pas connecter un ordinateur à la prise d'entrée USB de cet appareil.
- Assurez-vous que toutes les données importantes ont été sauvegardées pour éviter toute perte de données.
- Ne laissez pas un périphérique USB dans la voiture, exposé aux rayons directs du soleil ou aux hautes températures pour éviter toute déformation ou tout dommage du périphérique.

Vous pouvez commander le périphérique USB de la même façon que les fichiers sur un disque. (Voir pages 14 à 16.)

- Vous pouvez écouter les fichiers WAV en suivant les opérations pour les fichiers MP3/WMA/AAC données aux pages 14 à 16.

Écoute du changeur de CD

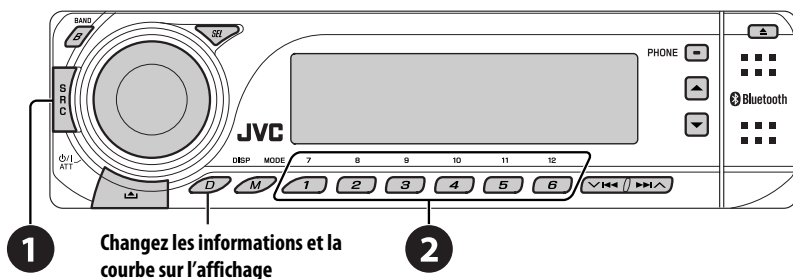

Il est recommandé d'utiliser un changeur de CD JVC compatible MP3- avec votre autoradio. Vous pouvez connecter un changeur de CD à la prise de changeur de CD à l'arrière de l'appareil. Voir aussi page 32.

- Vous pouvez uniquement reproduire les CD ordinaire (y compris les CD Text) et les disques MP3.

Préparation

Assurez-vous que "Changer" est choisi pour le réglage de l'entrée extérieure, voir page 38.

- 1 Choisissez "CD-CH".
- 2 Choisissez le disque à reproduire.

Appuyez sur la touche: Pour choisir un numéro de disque de 1 à 6.

Maintenez pressée: Pour choisir un numéro de disque de 7 à 12.

Appuyer ou (maintenir pressées) les touches suivantes vous permet de...

Touche	MP3	CD
	Appuyez sur la touche: Sélection d'une plage Maintenez pressée: Recherche rapide de plage vers l'arrière/vers l'avant	Appuyez sur la touche: Sélection d'une plage Maintenez pressée: Recherche rapide de plage vers l'arrière/vers l'avant
	Sélection d'un dossier	—

* Maintenir une de ces touches pressée permet d'afficher la liste des disques (voir pages 15 et 16).

Après avoir appuyé sur , appuyez sur les touches suivantes pour...

Touche	MP3	CD
	Sauter 10 plages (à l'intérieur du même dossier)	Sauter 10 plages
	Intro Track: Reproduit les 15 premières secondes de toutes les plages du disque actuel Intro Folder: Reproduit les 15 premières secondes des premières plages de tous les dossiers. Intro Disc: Reproduit les 15 premières secondes des premières plages de tous les disques en place.	Intro Track: Reproduit les 15 premières secondes de toutes les plages du disque actuel Intro Disc: Reproduit les 15 premières secondes des premières plages de tous les disques en place.
	Repeat Track: Répéter la plage actuelle Repeat Folder: Répéter le dossier actuel Repeat Disc: Répétition du disque actuel	Repeat Track: Répéter la plage actuelle Repeat Disc: Répétition du disque actuel
	Random Folder: Reproduire aléatoirement toutes les plages du dossier actuel, puis toutes les plages des dossiers suivants Random Disc: Reproduire aléatoirement toutes les plages Random All: Lecture aléatoire de toutes les plages du disque inséré	Random Disc: Lecture aléatoire de toutes les plages Random All: Lecture aléatoire de toutes les plages du disque inséré

• Vous pouvez aussi annuler le mode de lecture en choisissant "Off" ou en appuyant sur la touche numérique 4 (OFF).

Pour choisir un disque/dossier/plage sur la liste, référez-vous à "Sélection d'un dossier/plage sur la liste (uniquement pour les fichiers MP3/WMA/AAC)" à la page 15. Choisissez "Disc" à l'étape 3 pour afficher la liste des disques du changeur de CD.

Écoute du tuner DAB

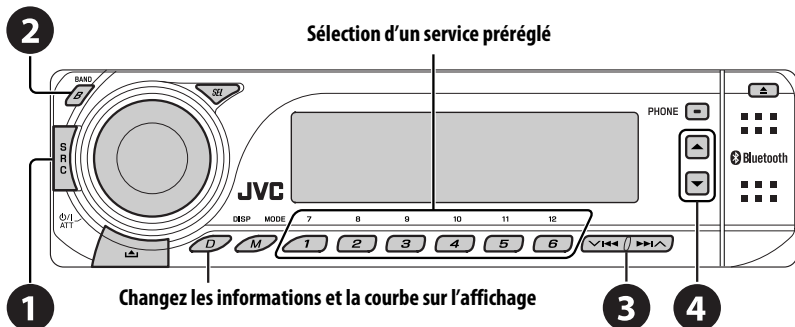

Vous pouvez connecter un tuner DAB JVC à la prise de chargeur de CD à l'arrière de l'appareil. Voir aussi page 32.

- 1 Choisissez "DAB".
- 2 Sélection de la bande.
→ DAB1 → DAB2 → DAB3 →
- 3 Recherchez un ensemble.
Recherche manuelle: Maintenez pressée une des touches jusqu'à ce que "Manual Search" clignote sur l'affichage, puis appuyez répétitivement sur la touche.
- 4 Choisissez le service (primaire ou secondaire) que vous souhaitez écouter.

Quand les sons environnants sont bryuants

Certains services offrent des signaux de commande de la plage dynamique (DRC) en même temps que les signaux ordinaires de leur signal. Le DRC permet de renforcer les sons de faible niveau afin d'améliorer le confort d'écoute.



2 Choisissez un des niveaux de signal DRC (1, 2 ou 3).

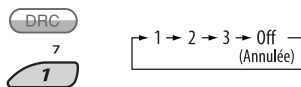

- Plus le numéro augmente, plus le niveau de l'effet devient fort.

3 Quittez le réglage.



DRC apparaît sur l'affichage.

- DRC s'allume uniquement lors de la réception de signaux DRC d'un service accordé.

Mémorisation de services DAB

Vous pouvez pré régler 6 services DAB (primaires) sur chaque bande.

- Quand **BACK** apparaît sur l'affichage, vous pouvez retourner à l'affichage précédent en appuyant sur la touche numérique 3.

Ex.: Mémorisation d'un ensemble (service primaire) sur le numéro de pré réglage 4 de la bande DAB 1.

Utilisation des touches numériques

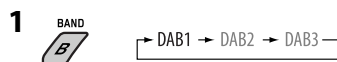

2 Choisissez un ensemble (service primaire).



Utilisation de la liste des services pré réglés

1 Suivez les étapes 1 et 2 ci-dessus.

- En maintenant pressée **▲ / ▼**, la liste des services pré réglés apparaît (allez à l'étape 4).





3 Affichez la liste des services pré réglés.



4 Choisissez le numéro de pré réglage sur lequel vous souhaitez mémoriser le programme.



- Vous pouvez aller aux listes des autres bandes DAB en appuyant répétitivement sur la touche numérique 5 () ou 6 () , mais vous ne pouvez pas mémoriser le service choisi sur ces bandes.

5 Mémorisez le service.



Écoute d'un service pré réglé en utilisant la liste des services pré réglés

1 Affichez la liste des services pré réglés, puis choisissez le service DAB pré réglé que vous souhaitez écouter.

2 Passez au service DAB choisi.



Utilisation de l'attente de réception

Vous pouvez utiliser trois types d'attente de réception.

- Attente de réception d'informations routières — attente de réception TA
- Attente de réception d'annonce
- Attente de réception PTY

Suite à la page suivante

Mise en/hors service l'attente de réception**TA/PTY**

- Les opérations sont exactement les mêmes que celles expliquées aux pages 12 et 13 pour les stations FM RDS.
- Vous ne pouvez pas mémoriser des codes PTY séparément pour le tuner DAB et le tuner FM.

Attente de réception d'annonce

L'attente de réception d'annonce permet à l'autoradio de commuter temporairement sur votre service préféré (type d'annonce).

Pour mettre en service l'attente de réception d'annonce et choisir le type d'annonce

1

**2 Mise en service de l'attente de réception d'annonce .**

Affichez le type d'annonce actuellement choisi.

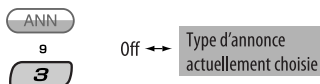
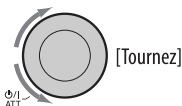
**3 Sélection d'un type d'annonce.****4 Quittez le réglage.**

ANN s'allume ou clignote sur l'affichage de lecture.

- Si **ANN** s'allume, c'est que l'attente de réception d'annonce est en service.
- Si **ANN** clignote, c'est que l'attente de réception d'annonce n'est pas encore en service. Pour la mettre en service, accordez un autre service diffusant ces signaux. **ANN** s'arrête de clignoter et reste allumé.

Pour mettre hors service l'attente de réception d'annonce

Sélectionnez "Announce Off" à l'étape 2.

ANN s'éteint.

Types d'annonces

Travel, Warning, News, Weather, Event, Special, Rad Inf (Radio Information), Sports, Finance

Poursuite du même programme— Recherche de fréquence alternative (DAB AF)

Vous pouvez continuer d'écouter le même programme en mettant en service la recherche de fréquence alternative.

- **Lors de la réception d'un service DAB:** Si vous conduisez dans une région ou un service ne peut pas être reçu, cet autoradio accorde automatiquement un autre ensemble ou une station FM RDS, diffusant le même programme.
- **Lors de la réception d'une station FM RDS:** Quand vous conduisez dans une région ou un service DAB diffuse le même programme de la station FM RDS que vous écoutez actuellement, cet autoradio accorde automatiquement le service DAB.

À l'expédition de l'usine, la recherche de fréquence alternative est en service.

Pour mettre hors service la recherche de fréquence alternative, référez-vous à la page 37.

Pour afficher l'information du segment d'étiquette dynamique (DLS)

Lors de l'écoute d'un ensemble prenant en charge l'information DLS....



S'allume lors de la réception d'un service diffusant un segment d'étiquette dynamique (DLS)—Radiotexte DAB.

- L'affichage DLS est annulé temporairement quand vous utilisez l'appareil.

Pour afficher tout le texte en une fois, maintenez pressée D DISP pendant que DLS est affiché. Un affichage sur plusieurs lignes apparaît.

- Quand le texte contient plus de 64 caractères, une autre fenêtre apparaît pour afficher le reste du texte. Pour rétablir l'affichage précédent, maintenez de nouveau D DISP pressée.

Écoute de iPod / lecteur D.

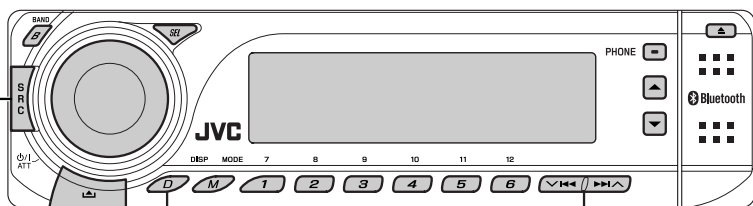

1

Changez les informations et la courbe sur l'affichage

2

Avant de commencer, connectez un des appareils suivants (vendu séparément) à la prise du changeur de CD à l'arrière de l'appareil. Voir aussi page 32.

- **Adaptateur d'interface pour iPod**—KS-PD100 pour commander un iPod.
- **Adaptateur d'interface pour lecteur D.**—KS-PD500 pour commander un lecteur D.

Préparation

Assurez-vous que "Changer" est choisi pour le réglage de l'entrée extérieure, voir page 38.

- 1 Choisissez "iPod" ou "D. PLAYER".
- 2 Choisissez le morceau à reproduire.

Suite à la page suivante

Sélection d'une plage à partir du menu

1 Entrez dans le menu principal.



Ce mode est annulé si aucune opération n'est réalisée pendant environ 5 secondes.

2 Choisissez le menu souhaité.



Pour iPod:

Playlists ↔ **Artists** ↔ **Albums** ↔ **Songs**
 ↔ **Genres** ↔ **Composers** ↔ (retour au début)

Pour le lecteur D.:

Playlist ↔ **Artist** ↔ **Album** ↔ **Genre** ↔
Track ↔ (retour au début)

3 Validez le choix.



- Pour retourner au menu précédent, appuyez sur ▲.
- Si une plage est sélectionnée, la lecture démarre automatiquement.
- Maintenez pressée la touche ▼ | ◀◀/▶▶ | ▲ pour sauter 10 éléments en même temps.







Pause/arrêt de la lecture
 • Pour reprendre la lecture, appuyez de nouveau sur la touche.



Appuyez sur la touche:
 Sélection des plages
Maintenez pressée:
 Recherche rapide de plage vers l'arrière/vers l'avant

Après avoir appuyé sur ^{MODE} , appuyez sur les touches suivantes pour...

 8 	<p>Repeat One: Fonctionne de la même façon que "Répéter Un" pour iPod ou que "Mode répétition → Un" pour le lecteur D.</p> <p>Repeat All: Fonctionne de la même façon que "Répéter Tous" pour iPod ou que "Mode répétition → Tous" pour le lecteur D.</p>
 9 	<p>Random Album*: Fonctionne de la même façon que "Aléatoire Albums" pour iPod.</p> <p>Random Song: Fonctionne de la même façon que "Aléatoire Morceaux" pour iPod ou que "Lecture aléatoire → Activé" pour le lecteur D.</p>

- Vous pouvez aussi annuler le mode de lecture en choisissant "Off" ou en appuyant sur la touche numérique 4 ().

* iPod: Fonctionne uniquement si vous choisissez "All Albums" dans "Albums" du menu principal "MENU".

Écoute d'un autre appareil extérieur

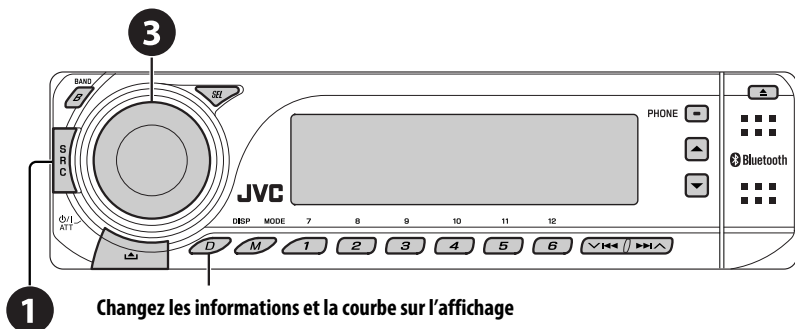

Vous pouvez connecter un appareil extérieur à la prise de changeur de CD à l'arrière de cet appareil en utilisant les adaptateurs suivants:

- Adaptateur d'entrée de ligne, KS-U57
- Adaptateur d'entrée auxiliaire, KS-U58

Préparation

Assurez-vous que "Ext In" est choisi pour le réglage de l'entrée extérieure, voir page 38.

- 1 Choisissez "EXT IN".
- 2 Mettez l'appareil connecté sous tension et démarrez la lecture de la source.
- 3 Ajustez le volume.
- 4 Ajustez le son comme vous le souhaitez (voir pages 33 à 35).

Suite à la page suivante

Schéma de connexion des appareils extérieurs

Pour les connexions, référez-vous au Manuel d'installation/raccordement (volume séparé).

• Connexion 1 (connexion intégrée)

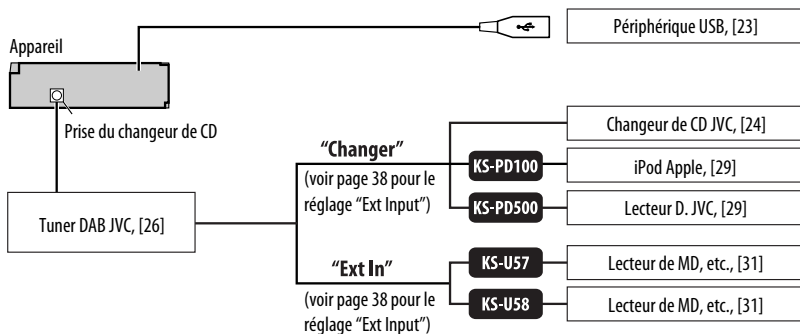

• Connexion 2 (connexion alternative)

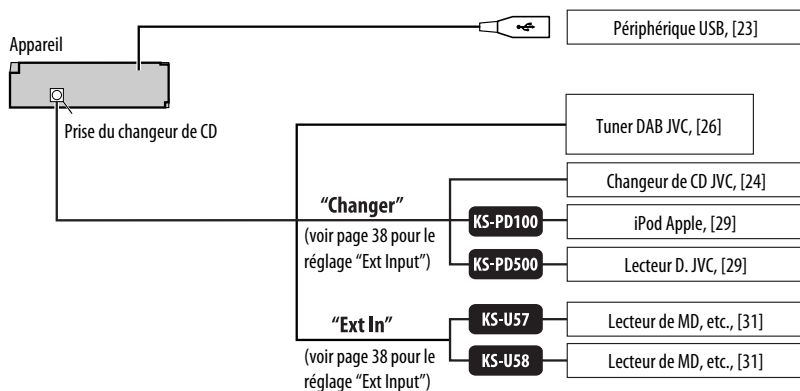

■ : Adaptateur (vendu séparément)

Sélection d'un mode sonore préréglé

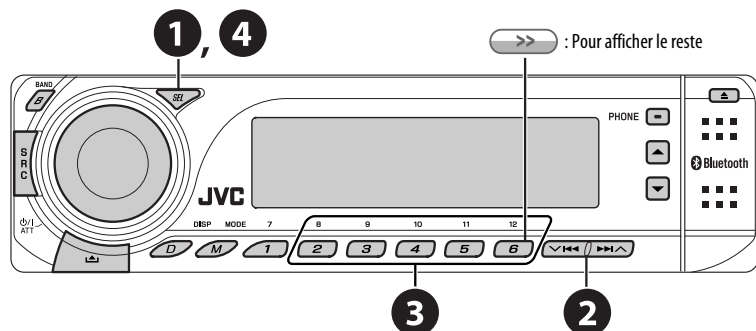

Vous pouvez sélectionner un mode sonore préréglé adapté à votre genre de musique.

- Quand **BACK** apparaît sur l'affichage, vous pouvez retourner à l'affichage précédent en appuyant sur la touche numérique 3.

1 Affichez le menu de réglage.

2 Choisissez "EQ".

3 Choisissez un mode sonore.

FLAT (Aucun mode sonore n'est appliqué), H.ROCK (Hard Rock), R & B (Rhythm & Blues), POP, JAZZ, DANCE, COUNTRY, REGGAE, CLASSIC, USER 1, USER 2, USER 3

4 Quittez le réglage.

La liste ci-dessous montre les valeurs préréglées des réglages de chaque mode sonore:

Modes sonores	Valeurs préréglées								
	Low (Bas)			Mid (Moyen)			High (Haut)		
	Niveau	FREQ	Q	Niveau	FREQ	Q	Niveau	FREQ	Q
FLAT	00	60 Hz	Q1.25	00	1 kHz	Q1.25	00	10 kHz	Fixe (Fixe)
H.ROCK	+03	100 Hz	Q1.0	00	1 kHz	Q1.25	+02	10 kHz	
R & B	+03	80 Hz	Q1.25	+01	1 kHz	Q1.25	+03	15 kHz	
POP	+02	100 Hz	Q1.25	+01	1 kHz	Q1.25	+02	10 kHz	
JAZZ	+03	80 Hz	Q1.25	00	1 kHz	Q1.25	+03	10 kHz	
DANCE	+04	60 Hz	Q1.0	-02	1 kHz	Q1.0	+01	10 kHz	
COUNTRY	+02	60 Hz	Q1.0	00	1 kHz	Q1.0	+02	12.5kHz	
REGGAE	+03	60 Hz	Q1.25	+02	1 kHz	Q1.25	+02	12.5kHz	
CLASSIC	+01	80 Hz	Q1.25	00	1 kHz	Q1.25	+03	10 kHz	

FREQ: Fréquence; Q: Bande passante

Suite à la page suivante

Ajustement du son

Vous pouvez ajuster les caractéristiques du son comme vous le souhaitez.

- Quand **BACK** apparaît sur l'affichage, vous pouvez retourner à l'affichage précédent en appuyant sur la touche numérique 3.

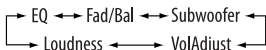

- Pour le réglage "EQ", référez-vous à ce qui suit.

3 Ajustez le réglage choisi.

A Fad/Bal (Fader/Balance)

- 1 Appuyez sur la touche numérique 1 (**SELECT**) pour passer à l'affichage de l'ajustement "Fad/Bal".
- 2 Ajustez la balance de sortie des enceintes en appuyant sur:
 - ▲ / ▼: entre les enceintes avant et arrière. [F06 à R06]
 - ▼ | ◀▶ | ▲: entre les enceintes gauche et droite. [L06 à R06]

B Subwoofer

- 1 Appuyez sur la touche numérique 1 (**SELECT**) pour passer à l'affichage de l'ajustement "Subwoofer".
- 2 Utilisez ▼ | ◀▶ | ▲ pour choisir une fréquence de coupure pour le caisson de grave.
 - 80Hz: Les fréquences supérieures à 80 Hz sont coupées.
 - 120Hz: Les fréquences supérieures à 120 Hz sont coupées.
 - 160Hz: Les fréquences supérieures à 160 Hz sont coupées.
- 3 Tournez la molette de commande pour ajuster le niveau de sortie du caisson de grave. [0 à 8]

C VolAdjust, [-5 à +5]

- Tournez la molette de commande pour ajuster le niveau d'entrée de chaque source (sauf FM). Ajustez ce réglage de façon que le niveau d'entrée corresponde au niveau sonore FM.

- Avant de réaliser un ajustement, choisissez la source que vous souhaitez ajuster.

D Loudness, [Off ou On]

Tournez la molette de commande pour choisir "Off" ou "On". Quand "On" est choisi, les basses et hautes fréquences sont accentuées pour produire un son plus équilibré aux faibles niveaux de volume.

4 Quittez le réglage.



Mémorisation de vos propres modes sonores

Vous pouvez ajuster les modes sonores et mémoriser votre propre ajustement.

- Quand **BACK** apparaît sur l'affichage, vous pouvez retourner à l'affichage précédent en appuyant sur la touche numérique 3.

1 Suivez les étapes 1 et 2 de la colonne de gauche.

- À l'étape 2, choisissez "EQ".

2 Choisissez un mode sonore.



Pour afficher le reste



3 Choisissez une plage de fréquences.

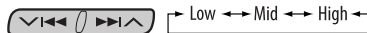

4 Ajustez les éléments du son de la plage de fréquences choisie.

- 1 Utilisez ▲ / ▼ pour ajuster le niveau.
- 2 Appuyez sur la touche numérique 2 (**FREQ**), puis tournez la molette de commande pour choisir la fréquence.
- 3 Appuyez sur la touche numérique 2 (**Q**), puis tournez la molette de commande pour choisir la bande passante.

Éléments du son	Plage/réglages sélectionnables		
	Low (Bas)	Mid (Moyen)	High (Haut)
Niveau	-06 à +06	-06 à +06	-06 à +06
FREQ (fréquence)	60 Hz 80 Hz 100 Hz 200 Hz	500 Hz 1 kHz 1.5kHz 2.5kHz	10 kHz 12.5kHz 15 kHz 17.5kHz
Q (bande passante)	Q1.0 Q1.25 Q1.5 Q2.0	Q0.5 Q0.75 Q1.0 Q1.25	Fix (Fixe)

5 Répétez les étapes 3 et 4 pour ajuster les autres plages de fréquences.

Réglages généraux — PSM

Vous pouvez changer les options PSM (mode des réglages préférés) du tableau des pages 36 à 38.

1 Accédez aux réglages PSM.



2 Choisissez une catégorie PSM.

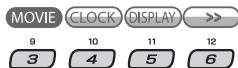

Pour afficher le reste



6 Mémorisez les ajustements.

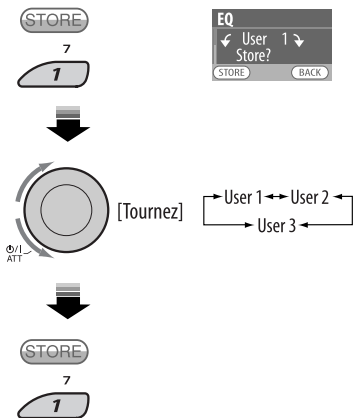

3 Choisissez une option PSM.



En appuyant répétitivement sur une de ces touches, vous pouvez aussi passer aux réglages des autres catégories.

4 Choisissez ou ajustez l'option PSM choisie.

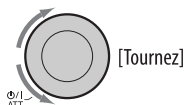

5 Répétez les étapes 2 à 4 pour ajuster les autres options PSM si nécessaire.

6 Quittez le réglage.



Suite à la page suivante

Catégorie	Indication	Élément (__ : Réglage initial)	Réglage, [page de référence]
MOVIE	Demo Démonstration des affichages	<ul style="list-style-type: none"> • On • Off 	<ul style="list-style-type: none"> : La démonstration des affichages entre en service si aucune opération n'est réalisée pendant environ 20 secondes, [6]. : Annulation.
	LevelMeter Indicateur de niveau sonore	<ul style="list-style-type: none"> • Meter 1 • Meter 2 • Meter 3 	<ul style="list-style-type: none"> : Choisissez les différents modèles d'indicateur de niveau. • Appuyez sur D DISP pour afficher l'indicateur du niveau sonore choisi.
CLOCK	Clock Disp *1 Affichage de l'horloge	<ul style="list-style-type: none"> • On • Off 	<ul style="list-style-type: none"> : L'horloge apparaît sur l'affichage tout le temps quand l'appareil est hors tension. : Annulation; appuyer sur D DISP affiche l'horloge pendant environ 5 secondes quand l'appareil est hors tension, [6].
	Clock Hr Ajustement des heures	0 – 23 (1 – 12AM/ 1 – 12PM)	: Réglage initial: 0 (0:00AM), [6].
	Clock Min Ajustement des minutes	00 – 59	: Réglage initial: 00 (0:00AM), [6].
	24H/12H Mode d'affichage de l'heure	<ul style="list-style-type: none"> • 12Hours • 24Hours 	: Référez-vous aussi à la page 6 pour le réglage.
	Clock Adj Ajustement de l'horloge	<ul style="list-style-type: none"> • Auto • Off 	<ul style="list-style-type: none"> : L'horloge intégrée est ajustée automatiquement en utilisant les données CT (horloge) comprises dans le signal RDS. : Annulation.
DISPLAY	Scroll *2 Défilement	<ul style="list-style-type: none"> • Once • Auto • Off 	<ul style="list-style-type: none"> : <u>Pour les informations des plages</u>: fait défiler une fois seulement les informations de la plage. : <u>Pour les textes DAB</u>: fait défiler le texte DAB détaillé. : <u>Pour les informations des plages</u>: fait défiler l'information du disque de façon répétée (à 5 secondes d'intervalle). : <u>Pour les textes DAB</u>: fait défiler le texte DAB détaillé. : <u>Pour les informations des plages</u>: annulation. : <u>Pour les textes DAB</u>: montre uniquement le titre s'il y en a un. • Appuyer sur D DISP pendant plus d'une seconde peut faire défiler l'affichage quelque que soit le réglage utilisé.
	Dimmer Gradateur	<ul style="list-style-type: none"> • Auto • Off • On • Time Set 	<ul style="list-style-type: none"> : Assombrit l'affichage quand vous allumez les feux de la voiture. : Annulation. : Assombrit l'éclairage de l'affichage de des touches. : Réglez la minuterie pour le gradateur, [39]. N'importe quelle heure – N'importe quelle heure
	From – To *3	—	: Réglage initial: 18 – 7.

*1 Si l'alimentation de l'appareil n'est pas coupée quand vous coupez le contact de la voiture, il est recommandé de choisir "Off" pour ne pas user la batterie de la voiture.

*2 Certains caractères ou symboles n'apparaissent pas correctement (ou un blanc apparaît à leur place) sur l'affichage.

*3 Peut être ajusté uniquement quand "Dimmer" est réglé sur "Time Set".

Catégorie	Indication	Élément (___ : Réglage initial)	Réglage, [page de référence]
DISPLAY	Contrast Contraste	1 – 10 Réglage initial: 5	: Ajustez le contraste de l’affichage de façon que les indications soient nettes et lisibles.
	LCD Type Type d’affichage	<ul style="list-style-type: none"> • Auto • Positive • Negative 	: Un affichage positif est choisi pendant la journée* ⁴ ; alors qu’un affichage négatif est utilisée pendant la nuit* ⁴ . : L’affichage positif est utilisé. : L’affichage négatif est utilisé.
	Font Type Police de caractères	<ul style="list-style-type: none"> • 1 • 2 	: Choisissez la police de caractères à utiliser pour l’affichage.
	Tag Affichage des balises	<ul style="list-style-type: none"> • On • Off 	: Affiche les balises lors de la lecture d’une plage MP3/WMA/AAC/WAV. : Annulation.
TUNER	AF-Regn’l Fréquence alternative/ réception régionale	<ul style="list-style-type: none"> • AF • AF REG • Off 	: Quand les signaux actuellement reçus deviennent faibles, l’appareil commute sur une autre station ou un autre service (le programme peut différer de celui actuellement reçu), [13]. : Quand les signaux actuellement reçus deviennent faibles, l’appareil commute sur une autre station diffusant le même programme. : Annulation (ne peut pas être choisi quand “DAB AF” est réglé sur “On”).
	TA Volume Volume des informations routières	<ul style="list-style-type: none"> • 0 – 30 • 0 – 50*⁵ 	: Réglage initial: 15
	P-Search Recherche de programme	<ul style="list-style-type: none"> • On • Off 	: Met en service la recherche de programme, [13]. : Annulation.
	IF Band Bande de la fréquence intermédiaire	<ul style="list-style-type: none"> • Auto • Wide 	: Augmente la sélectivité du tuner pour réduire les interférences entre les stations adjacentes. (L’effet stéréo peut être perdu.) : Il y a des interférences des stations adjacentes, mais la qualité du son n’est pas dégradée et l’effet stéréo est conservé.
	DAB AF * ⁶ Recherche de fréquence alternative	<ul style="list-style-type: none"> • On • Off 	: Poursuit le même programme parmi les services DAB et les stations FM RDS, [28]. : Annulation.

*⁴ Dépend du réglage “Dimmer”.*⁵ Dépend de la commande de gain de l’amplificateur.*⁶ Est affiché uniquement quand le tuner DAB est connecté.

Catégorie	Indication	Élément (___ : Réglage initial)	Réglage, [page de référence]
AUDIO	Ext Input *7 Entrée extérieure	<ul style="list-style-type: none"> • Changer • Ext In 	: Pour utiliser un changeur de CD JVC, [24] ou iPod d'Apple/lecteur D. de JVC, [29]. : Pour utiliser n'importe quel autre appareil extérieur, [31].
	Beep Tonalité sonore des touches	<ul style="list-style-type: none"> • On • Off 	: Met en service la tonalité sonore des touches. : Met hors service la tonalité sonore des touches.
	Telephone Sourdine téléphonique	<ul style="list-style-type: none"> • Muting1/ Muting2 • Off 	: Choisissez le mode qui permet de couper le son lors de l'utilisation d'un téléphone cellulaire. : Annulation. • La lecture s'interrompt ou le son est coupé quand la sourdine téléphonique est en service.
	Amp Gain Commande du gain de l'amplificateur	<ul style="list-style-type: none"> • High PWR • Low PWR 	: Volume 00 – Volume 50 : Volume 00 – Volume 30 (Choisissez ce réglage si la puissance maximum de chaque enceinte est inférieure à 50 W pour éviter tout dommage des enceintes.)
COLOR	Color Sel Sélection de la couleur	Réglage initial: All Source	: Choisissez votre couleur d'affichage préférée pour chaque source (ou pour toutes les sources), [39].
	Color Set Réglage de la couleur	— Day Color NightColor 00 – 11 00 – 11 00 – 11	: Créez vos propres couleurs et choisissez les pour la couleur de l'affichage, [40]. : Couleur de l'utilisateur utilisée pendant la journée*8. : Couleur de l'utilisateur utilisée pendant la nuit*8. : Réglage initial: Day Color: +07, NightColor: +05 : Réglage initial: Day Color: +07, NightColor: +05 : Réglage initial: Day Color: +07, NightColor: +05

*7 Est affiché uniquement quand une des sources suivantes est choisie—TUNER, DAB, CD, USB, Bluetooth Phone ou Bluetooth Audio.

*8 Dépend du réglage "Dimmer".

Réglage de la minuterie pour le gradateur

- Quand **BACK** apparaît sur l'affichage, vous pouvez retourner à l'affichage précédent en appuyant sur la touche numérique 3.

1 Suivez les étapes 1 à 3 de la page 35.

- À l'étape 2, choisissez "DISPLAY".
- À l'étape 3, choisissez "Dimmer".

2 Choisissez "Time Set".

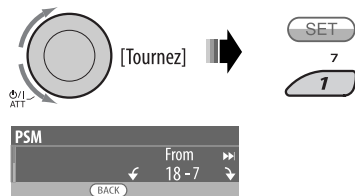

3 Ajustez l'intervalle d'utilisation du gradateur.

- 1 Tournez la molette de commande pour régler l'intervalle d'utilisation du gradateur.
- 2 Appuyez sur **▶▶▶▲** pour choisir "To". Puis, tournez la molette de commande pour régler l'intervalle d'utilisation du gradateur.

4 Quittez le réglage.



Changement de la couleur de l'affichage

Vous pouvez choisir votre couleur préférée pour chaque source (ou pour toutes les sources).

- Quand **BACK** apparaît sur l'affichage, vous pouvez retourner à l'affichage précédent en appuyant sur la touche numérique 3.

Réglage la couleur de l'affichage

1 Suivez les étapes 1 à 3 de la page 35.

- À l'étape 2, choisissez "COLOR".
- À l'étape 3, choisissez "Color Sel".

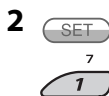

3 Choisissez une source.



All Source*1 ↔ CD ↔ Changer (ou Ext In*2)
↔ USB*3 ↔ FM ↔ AM ↔ DAB*3 ↔
iPod*3/D.PLAYER*3 ↔ BT Phone ↔
BT Audio ↔ (retour au début)

- *1 Si vous choisissez "All Source", vous pouvez utiliser la même couleur pour toutes les sources.
- *2 Dépend du réglage "Ext Input", voir page 38.
- *3 Est affiché uniquement quand l'appareil source est connectée.

4 Choisissez une couleur.



Every*4 ↔ Aqua ↔ Sky ↔ Sea ↔ Leaves
↔ Grass ↔ Apple ↔ Rose ↔ Amber ↔
Honey ↔ Violet ↔ Grape ↔ Pale ↔
User*5 ↔ (retour au début)

- *4 La couleur change toutes les 2 secondes.
- *5 La couleur définie par l'utilisateur—"Day Color" et "NightColor" est utilisée (voir page 40 pour les détails).

5 Répétez les étapes 3 et 4 pour choisir la couleur pour chaque source (sauf si "All Source" a été choisi à l'étape 3).

6 Quittez le réglage.



Suite à la page suivante

Création de votre propre couleur—User Color

Vous pouvez créer vos propres couleurs—“Day Color” ou “NightColor”.

1 Suivez les étapes 1 à 3 de la page 35.

- À l'étape 2, choisissez “COLOR”.
- À l'étape 3, choisissez “Color Set”.

2 Choisissez “Day Color” ou “NightColor”.



3 Choisissez une couleur primaire.

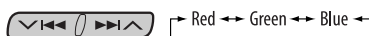

4 Ajustez le niveau (+00 – +11) de la couleur primaire choisie.



5 Répétez les étapes 3 et 4 pour ajuster les autres couleurs primaires.

6 Quittez le réglage.



Réglages Bluetooth

Vous pouvez changer les réglages de la colonne de droite en fonctions de vos préférences.

1 Choisissez “Bluetooth Phone” ou “Bluetooth Audio”.



2 Affichez le menu Bluetooth.



3 Choisissez “Setting”.



4 Choisissez une option de réglage.



*1 Apparaît uniquement quand un téléphone Bluetooth est connecté.

*2 Apparaît uniquement quand un téléphone Bluetooth est connecté et qu'il est compatible avec les SMS.

*3 Bluetooth Audio: Affiche uniquement “Version”.

5 Changez le réglage souhaité.



Menu de réglage (__ : Réglage initial)

■ Auto Connect

Quand l'appareil est sous tension, la connexion est établie automatiquement avec....

Off: Aucun appareil Bluetooth.

Last : Le dernier appareil Bluetooth connecté.

Order : L'appareil Bluetooth enregistré trouvé en premier.

■ Auto Answer

Uniquement pour l'appareil connecté pour "Bluetooth Phone".

Off: L'appareil ne répond pas automatiquement aux appels entrants. Répondez aux appels manuellement.

On: L'appareil répond automatiquement aux appels entrants.

Reject: L'appareil refuse tous les appels entrants.

■ Message Info

Uniquement pour l'appareil connecté pour "Bluetooth Phone".

Auto: L'appareil vous informe de l'arrivée d'un message par une sonnerie et en affichant "MSG".

Manual : L'appareil ne vous informe pas de l'arrivée d'un message.

■ MIC setting

Uniquement pour l'appareil connecté pour "Bluetooth Phone".

Ajustez le volume du microphone, [Level 01/02/03].

■ Version

Les versions du logiciel et du matériel Bluetooth sont affichées.

Entretien

■ Comment nettoyer les connecteurs

Un détachement fréquent détériorera les connecteurs. Pour minimiser ce problème, frottez périodiquement les connecteurs avec un coton tige ou un chiffon imprégné d'alcool, en faisant attention de ne pas endommager les connecteurs.

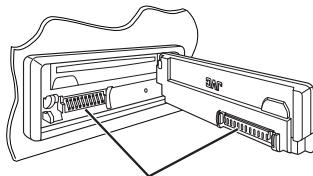

Connecteur

■ Condensation d'humidité

De la condensation peut se produire sur la lentille à l'intérieur de l'appareil dans les cas suivants:

- Après le démarrage du chauffage dans la voiture.
- Si l'intérieur de la voiture devient très humide.

Si cela se produit, l'appareil risque de ne pas fonctionner correctement. Dans ce cas, éjectez le disque et laissez l'autoradio sous tension pendant quelques heures jusqu'à ce que l'humidité s'évapore.

■ Comment manipuler les disques

Pour retirer un disque de sa boîte, faites pression vers le centre du boîtier et soulevez légèrement le disque en le tenant par ses bords.

Support central



- Tenez toujours le disque par ses bords. Ne touchez pas la surface enregistrée.

Pour remettre un disque dans sa boîte, insérez-le délicatement sur le support central (avec la surface imprimée dirigée vers le haut).

- Conservez les disques dans leur boîte quand vous ne les utilisez pas.

Suite à la page suivante

Pour garder les disques propres

Si le disque est sale, sa lecture risque d'être déformée.

Si un disque est sale, essuyez-le avec un chiffon doux, en ligne droite du centre vers les bords.

- N'utilisez pas de solvant (par exemple, un nettoyant conventionnel pour disque vinyle, un vaporisateur, un diluant, du benzène, etc.) pour nettoyer les disques.



Pour reproduire un disque neuf

Les disques neufs ont parfois des ébarbures sur le bord intérieur et extérieur. Si un tel disque est utilisé, cet autoradio risque de le rejeter.

Pour retirer ces ébarbures, frotter les bords avec un crayon, un stylo, etc.



N'utilisez pas les disques suivants:

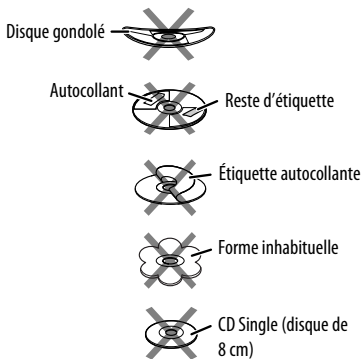

Pour en savoir plus à propos de cet autoradio

Généralités

Mise sous tension de l'appareil

- En appuyant sur SRC sur l'autoradio, vous pouvez aussi mettre l'appareil sous tension. Si la source est prête, la lecture démarre aussi.

Mise hors tension de l'appareil

- Si vous mettez l'appareil hors tension pendant l'écoute d'un disque, la lecture du disque reprendra à partir du point où la lecture a été interrompue la prochaine fois que vous mettez l'appareil sous tension.

FM/AM

Mémorisation des stations

- Pendant la recherche SSM...
 - Les stations reçues sont préréglées sur les No 1 (fréquence la plus basse) à No 6 (fréquence la plus haute).
 - Quand la recherche SSM est terminée, la station mémorisée sur le No 1 est accordée automatiquement.
- Lors de la mémorisation de stations, les stations mémorisées précédemment sont effacées et de nouvelles stations sont mémorisées.

Utilisation du système FM RDS

- La poursuite de réception en réseau nécessite deux types de signaux RDS —PI (identification du programme) et AF (fréquence alternative) pour fonctionner correctement. Si ces données ne sont reçues correctement, la poursuite de réception en réseau ne fonctionne pas correctement.
- Si une annonce d'informations routières est reçue pendant l'attente de réception TA, le niveau de volume change automatiquement sur le niveau préréglé (TA VOL) si le niveau actuel est inférieur au niveau préréglé.
- Quand la recherche de fréquence alternative est mise en service (avec AF choisi), la poursuite de réception en réseau est aussi mise automatiquement en service. Inversement, la poursuite de réception en réseau ne peut pas être mise hors service sans mettre hors service la recherche de fréquence alternative. (Voir pages 28 et 37.)
- L'attente de réception TA et l'attente de réception PTY sont annulées temporairement pendant l'écoute d'une station AM.
- Si vous souhaitez en savoir plus sur le système RDS, visitez le site <<http://www.rds.org.uk>>.

Disque/USB

Précautions pour la lecture de disques à double face

- La face non DVD d'un disque à "DualDisc" n'est pas compatible avec le standard "Compact Disc Digital Audio". Par conséquent, l'utilisation de la face non DVD d'un disque à double face sur cet appareil n'est pas recommandée.

Généralités

- Cet autoradio est conçu pour reproduire les CD/CD Text et les CD-R (enregistrables)/CD-RW (réinscriptibles) au format CD audio (CD-DA), MP3/WMA/AAC.
- Si un disque est inséré à l'envers, "Please Eject" apparaît sur l'affichage. Appuyez sur **▲** pour éjecter le disque.
- Lors de l'avance ou du retour rapide d'un disque MP3/WMA/AAC, vous ne pouvez entendre que des sons intermittents.
- Dans ce manuel, les mots "plage" et "fichier" sont utilisés de façon interchangeable.
- La liste des fichiers/dossiers peut ne pas apparaître correctement s'il y a trop de hiérarchies ou de dossiers.
- Si le disque éjecté n'est pas retiré avant 15 secondes, il est réinséré automatiquement dans la fente d'insertion pour le protéger de la poussière. La lecture démarre automatiquement.
- Après avoir éjecté un disque ou retiré un périphérique USB, "No Disc" ou "No USB" apparaît et certaines touches ne fonctionnent pas. Insérez un autre disque, réattachez un périphérique USB ou appuyez sur SRC pour choisir une autre source de lecture.
- Cet autoradio ne peut pas reproduire les fichiers suivants:
 - Fichiers MP3 codés au format MP3i et MP3 PRO.
 - Fichiers MP3 codés dans un format inapproprié.
 - Fichiers MP3 codés avec Layer 1/2.
 - Fichiers WMA codés sans perte, professionnels et formats vocaux.
 - Fichiers WMA qui ne sont pas basés sur Windows Media® Audio.
 - Fichiers au format WMA protégés contre la copie avec DRM.
 - Les fichiers AAC créés par un autre logiciel que iTunes.
 - Les fichiers AAC sont codés avec le format Apple lossless.
 - Fichiers qui contiennent des données telles que AIFF, ATRAC3, etc.

Lecture d'un CD-R ou CD-RW

- Utilisez uniquement des CD-R ou CD-RW "finalisés".
- Cet appareil peut uniquement reproduire les fichiers du même type que le premier fichier détecté sur le disque si un disque comprend à la fois des fichiers CD audio (CD-DA) et des fichiers MP3/WMA/AAC.
- Cet autoradio peut reproduire les disques multi-session; mais les sessions non fermées sont sautées lors de la lecture.

- Certains CD-R ou CD-RW ne peuvent pas être reproduits sur cet appareil à cause de leurs caractéristiques ou des raisons suivantes:
 - Les disques sont sales ou rayés.
 - De l'humidité s'est condensée sur la lentille à l'intérieur de l'autoradio.
 - La lentille du capteur à l'intérieur de l'autoradio est sale.
 - Ce sont des CD-R/CD-RW sur lesquels des fichiers ont été écrits par paquet.
 - Les conditions de l'enregistrement (données manquantes, etc.) ou du support (tâche, rayure, gondolage) sont incorrectes.
- Les CD-RW nécessitent un temps d'initialisation plus long à cause de leur indice de réflexion plus faible que celui des CD ordinaires.
- N'utilisez pas les CD-R ou CD-RW suivants:
 - Disques avec des autocollants, des étiquettes ou un sceau protecteur collés à leur surface.
 - Disques sur lesquels une étiquette peut être imprimée directement avec une imprimante à jet d'encre.
 Utiliser de tels disques par haute température ou humidité peut entraîner un mauvais fonctionnement ou endommager l'appareil.

Lecture d'un disque MP3/WMA/AAC

- Cet autoradio peut reproduire les fichiers MP3/WMA/AAC portant le code d'extension <.mp3>, <.wma> ou <.m4a> (quel que soit la casse des lettres — majuscules/minuscules).
- Cet appareil peut afficher le nom de l'album, l'artiste (interprète) et les balises ID3 (version 1,0, 1,1, 2,2, 2,3 ou 2,4) pour les fichiers MP3 et afficher les balises WMA/ACC.
- Cet autoradio peut afficher uniquement les caractères d'un octet. Les autres caractères ne peuvent pas être affichés correctement.
- Cet autoradio peut reproduire les fichiers MP3/WMA/AAC respectant les conditions suivantes:
 - Débit binaire pour MP3: 32 kbps — 320 kbps
 - Fréquence d'échantillonnage pour MP3: 48 kHz, 44,1 kHz, 32 kHz (pour MPEG-1) 24 kHz, 22,05 kHz, 16 kHz (pour MPEG-2)
 - Débit binaire pour WMA: 32 kbps à 192 kbps
 - Débit binaire pour AAC: 16 kbps — 320 kbps
 - Fréquence d'échantillonnage pour AAC: 48 kHz, 44,1 kHz
 - Format du disque: ISO 9660 Level 1/Level 2, Romeo, Joliet, nom de fichier long Windows

- Le nombre maximum de caractères pour les noms de fichier/dossier vraie selon le format du disque utilisé (et inclus les 4 caractères de l'extension—<.mp3>, <.wma> ou <.m4a>).
- ISO 9660 Level 1: 12 caractères maximum
- ISO 9660 Level 2: 31 caractères maximum
- Romeo*: 128 (60) caractères maximum
- Joliet*: 64 (30) caractères maximum
- Nom de fichier long Windows*: 128 (60) caractères maximum
- * *Le nombre entre parenthèse indique le nombre de caractères maximum pour les noms de fichier/dossier dans le cas où le nombre total de fichiers et de dossier est supérieur ou égal à 271.*
- Cet autoradio peut reconnaître un maximum de 512 fichiers, 200 dossiers et 8 hiérarchies.
- Cet autoradio peut reproduire les fichiers enregistrés au mode VBR (débit binaire variable). Les fichiers enregistrés au mode VBR affichent une durée écoulée différente et ne montrent pas la durée écoulée actuelle correcte. Et plus spécialement, après avoir réalisé une recherche, cette différence devient importante.
- La fonction de recherche fonctionne mais la vitesse de recherche n'est pas constante.

Lecture des plages MP3/WMA/AAC/WAV à partir d'un périphérique USB

- Connecter un périphérique USB automatiquement change la source sur "USB".
- Lors de la lecture à partir d'un périphérique USB, l'ordre de lecture peut différer de celui d'autres lecteurs.
- Cet appareil peut ne pas être capable de reproduire certains périphériques USB ou certains fichiers à causes de leurs caractéristiques ou des conditions d'enregistrement.
- En fonction de la forme du périphérique USB et du port de connexion, il se peut que certains périphériques USB ne puissent pas être connectés correctement ou que la connexion soit lâche.
- Lors de la connexion d'un périphérique USB à mémoire de grande capacité, référez-vous aussi à ses instructions.
- Connectez un périphérique USB à mémoire de grande capacité à la fois à cet appareil. N'utilisez pas de nœud de raccordement USB.
- Vous pouvez connecter deux types de périphériques USB à cet appareil—des périphériques MTP et des périphériques à mémoire de grande capacité. Si vous connectez un périphérique MTP utilisant "USB digital media streaming" à cet appareil (sauf le lecteur D. de JVC XA-HD500), vous pouvez reproduire à travers cet appareil les fichiers WMA-DRM10 (gestion des droits numériques) achetés sur des sites web de distribution de musique.
- Cet appareil est compatible avec USB Full-Speed.
- Si le périphérique USB connecté ne contient pas de fichiers corrects, "No File" apparaît.
- Cet appareil peut afficher les balises ID3 (Version 1,0, 1,1, 2,2, 2,3 ou 2,4) pour les fichiers MP3 et les balises WMA/AAC/WAV.
- Cet autoradio peut reproduire les fichiers MP3/WMA/AAC/WAV respectant les conditions suivantes:
MP3:
– Débit binaire: 8 kbps — 320 kbps
– Fréquence d'échantillonnage:
48 kHz, 44,1 kHz, 32 kHz (pour MPEG-1)
24 kHz, 22,05 kHz, 16 kHz (pour MPEG-2)
WMA:
– Débit binaire: 5 kbps — 320 kbps
– Fréquence d'échantillonnage: 8 kHz — 48 kHz
– Canal: Mono/stéréo
AAC:
– Débit binaire: 16 kbps — 320 kbps
– Fréquence d'échantillonnage: 48 kHz, 44,1 kHz
– Canal: 1 ca./2 ca.
WAV:
– Débit binaire: Linear PCM à 705 kbps et 1 411 kbps
– Fréquence d'échantillonnage: 44,1 kHz
– Canal: 1 ca./2 ca.
- Cet appareil peut reproduire les fichiers MP3 enregistrés au mode VBR (débit binaire variable).
- Le nombre maximum de caractères pour un nom de dossier et de fichier est de 25; 128 caractères pour les balises MP3/WMA/WAV.
- Cet appareil peut reconnaître un maximum de 50 000 fichiers, 5 000 dossiers (999 fichiers par dossier). Cependant, l'affichage peut montrer un maximum de 9 999 dossiers/fichiers.
- Cet appareil ne peut pas reconnaître les périphériques USB à mémoire de grande capacité dont l'alimentation dépasse 5 V ou est inférieure à 500 mA.
- Il se peut que cet appareil ne reconnaisse pas un périphérique USB connecté à travers un lecteur de carte USB.
- Il se peut que cet appareil ne puisse pas reproduire correctement des fichiers d'un périphérique USB quand celui-ci est connecté à l'aide d'un cordon prolongateur.
- Cet appareil ne peut pas assurer toutes les fonctions ou alimenter tous les types de périphériques USB.

■ Opérations Bluetooth









Généralités

- Pendant que vous conduisez, ne réalisez pas d'opérations compliquées telles que la composition d'un numéro, l'utilisation du répertoire téléphonique, la lecture d'un SMS, etc.
Pour réaliser ces opérations, arrêtez votre voiture dans un endroit sûr.
- Il se peut que certains périphériques Bluetooth ne puissent pas être connectés à cet appareil en fonction de la version Bluetooth du périphérique.
- Cet appareil peut ne pas fonctionner avec certains périphériques Bluetooth.
- Les conditions de connexion peuvent varier en fonction des circonstances autour de vous.
- Quand cet appareil est mis hors tension, l'appareil extérieur est déconnecté.

Messages d'avertissement pour les opérations Bluetooth

Connexion Error	Le périphérique est enregistré mais la connexion a échoué. Utilisez "Connect" pour connecter de nouveau le périphérique. (Voir page 18.)
Error	Essayez de nouveau l'opération. Si "Error" apparaît de nouveau, vérifiez si l'appareil extérieur prend en charge la fonction que vous avez essayée.
Device not found	Aucun périphérique Bluetooth disponible n'est détecté avec "Search".
Loading...	L'appareil est en train de mettre à jour le répertoire téléphonique, l'historique des appels (recomposition, appels ratés ou reçus), et/ou les SMS.
Please Wait...	L'appareil se prépare pour utiliser la fonction Bluetooth. Si le message ne disparaît pas, mettez l'appareil hors tension puis sous tension, puis connectez de nouveau le périphérique (ou réinitialisez l'appareil).

■ Icônes pour les types de téléphone

Ces icônes indiquent le type de téléphone des numéros du répertoire téléphonique.	Ces icônes indiquent le type de téléphone/périphérique audio connecté.
 : Téléphone cellulaire	 : Téléphone uniquement
 : Téléphone domestique	 : Téléphone/audio
 : Bureau	 : Audio uniquement
 : Généralités	 : Inconnu
 : Autre que ci-dessus	

■ DAB

- L'attente de réception PTY fonctionne pour le tuner DAB uniquement en utilisant un PTY dynamique, et non pas avec un PTY statique.
- Seuls les services DAB primaires peuvent être pré-réglés même si vous mémorisez un service secondaire.
- Le service DAB pré-réglé précédent est effacé quand un nouveau service DAB est mémorisé sur le même numéro de pré-réglage.

■ iPod ou lecteur D.

- Quand vous mettez cet appareil sous tension, iPod ou le lecteur D est chargé à travers cet appareil.
- Pendant que iPod ou le lecteur D. est connecté, aucune opération à partir de iPod ou du lecteur D n'est possible. Réalisez toutes les opérations à partir de cet appareil.
- Le texte d'information peut ne pas être affiché correctement.
- Si le texte d'information contient plus de 16 caractères, il défile sur l'affichage. Cet appareil peut afficher un maximum de 40 caractères.

Avis:

Lors de l'utilisation de iPod ou d'un lecteur D., certaines opérations peuvent ne pas être réalisées correctement ou comme prévues. Dans ce cas, consultez le site Web JVC suivant:

Pour les utilisateurs de iPod: <<http://www.jvc.co.jp/english/car/support/ks-pd100/index.html>>

Pour les utilisateurs d'un lecteur D.: <<http://www.jvc.co.jp/english/car/support/ks-pd500/index.html>>

Suite à la page suivante

Réglages généraux—PSM

- Le réglage "Auto" pour "Dimmer" peut ne pas fonctionner correctement sur certains véhicules et en particulier sur ceux qui possèdent une bague de commande de gradation.
Dans ce cas, changez le réglage "Dimmer" sur autre chose que "Auto".

- Si "LCD Type" est réglé sur "Auto", l'affichage change sur "Positive" ou "Negative" en fonction du réglage "Dimmer".
- Si vous changez le réglage "Amp Gain" de "High PWR" sur "Low PWR" alors que le niveau de volume est réglé au dessus de "Volume 30", l'autoradio change automatiquement le volume sur "Volume 30".

Guide de dépannage

Ce qui apparaît être un problème n'est pas toujours sérieux. Vérifiez les points suivants avant d'appeler un centre de service.

	Symptôme	Remède/Cause
Généralités	• Aucun son n'est entendu des enceintes.	• Ajustez le volume sur le niveau optimum. • Vérifiez les cordons et les connexions.
	• Cet autoradio ne fonctionne pas du tout.	Réinitialisez l'autoradio (voir page 3).
	• "Connect Error" apparaît sur l'affichage.	Retirez le panneau de commande, frottez les connecteurs, puis attachez-le de nouveau (voir page 4).
FM/AM	• Le pré-réglage automatique SSM ne fonctionne pas.	Mémorisez les stations manuellement.
	• Bruit statique pendant l'écoute de la radio.	Connectez l'antenne solidement.
Disques en général	• Le disque ne peut pas être reproduit.	Insérez le disque correctement.
	• Le CD-R/CD-RW ne peut pas être reproduit. • Les plages sur les le CD-R/CD-RW ne peuvent pas être sautées.	• Insérez un CD-R/CD-RW finalisé. • Finalisez le CD-R/CD RW avec l'appareil que vous avez utilisé pour l'enregistrement.
	• Le disque ne peut pas être reproduit ni éjecté.	• Déverrouillez le disque (voir page 14). • Forcez l'éjection du disque (voir page 3).
	• Le disque ne peut pas être reconnu ("No Disc", "Loading Error" ou "Eject Error" clignote).	Forcez l'éjection du disque (voir page 3).
	• Le son du disque est parfois interrompu.	• Arrêtez la lecture lorsque vous conduisez sur une route accidentée. • Changez le disque. • Vérifiez les cordons et les connexions.
	• "Please Eject" apparaît sur l'affichage.	Cela se produit quelques fois à cause d'une surchauffe. Éjectez le disque ou choisissez une autre source de lecture.
MP3/WMA/AAC	• Le disque ne peut pas être reproduit.	• Utilisez un disque avec des plages MP3/WMA/AAC enregistrées dans un format compatible avec ISO 9660 Niveau 1, Niveau 2, Romeo ou Joliet. • Ajoutez le code d'extension <.mp3>, <.wma>, <.m4a> aux noms de fichier.

	Symptôme	Remède/Cause
MP3/WMA/AAC	• Du bruit est produit.	Sautez à une autre plage ou changez le disque. (N'ajoutez pas le code d'extension <.mp3>, <.wma> ou <.m4a> à des plages non MP3/WMA/AAC).
	• Un temps d'initialisation plus long est requis ("File Check" continue de clignoter sur l'affichage).	N'utilisez pas trop de hiérarchies et de dossiers.
	• Les plages ne sont pas reproduites dans l'ordre dans lequel vous vouliez les reproduire.	L'ordre de lecture est déterminé quand les fichiers sont enregistrés.
	• La durée de lecture écoulée n'est pas correcte.	Cela se produit quelque fois pendant la lecture. C'est causé par la façon dont les plages ont été enregistrées sur le disque.
	• "Please Eject" apparaît sur l'affichage.	Insérez un disque contenant des plages MP3/WMA/AAC.
	• "Not Support" apparaît sur l'affichage et la plage est sautée.	Sautez à la plage codée suivante dans le format approprié ou à la plage WMA suivante non protégée contre la copie.
	• Les caractères corrects ne sont pas affichés (ex.: nom de l'album).	Cet appareil peut uniquement afficher les lettres (majuscules: A – Z, minuscules: a – z), les chiffres et un nombre limité de symboles.
Périphérique USB	• Du bruit est produit.	<ul style="list-style-type: none"> • La page reproduite n'est pas dans un format compatible (MP3/WMA/AAC/WAV). Passez à un autre fichier. • N'ajoutez pas le code d'extension <.mp3>, <.wma>, <.m4a> ou <.wav> à des plages non MP3/WMA/AAC/WAV.
	• Les plages ne sont pas reproduites comme vous le souhaitez.	L'ordre de lecture peut différer de celui utilisé par d'autres lecteurs.
	• "File Check" continue de clignoter sur l'affichage.	<ul style="list-style-type: none"> • La durée d'initialisation varie en fonction du périphérique USB. • N'utilisez pas trop de hiérarchies, de dossiers et de dossiers vides.* • Mettez l'appareil hors tension puis de nouveau sous tension. • Ne déconnectez puis reconnectez pas le périphérique USB répétitivement pendant que "File Check" est affiché sur l'affichage. <p>* Dossier qui est vide physiquement ou qui contient des données mais ne contient pas de plage MP3/WMA/AAC/WAV valide.</p>
	<ul style="list-style-type: none"> • "No Files" clignote sur l'affichage. • "No USB" apparaît sur l'affichage. 	Connectez un périphérique USB qui contient des plages codées dans un format approprié.
	• "Not Support" apparaît sur l'affichage et la plage est sautée.	La plage ne peut pas être reproduite.
• "Read Failed" apparaît sur l'affichage, puis l'appareil retourne à la source précédente.	Le périphérique USB connecté peut ne pas fonctionner correctement, ou peut ne pas avoir été formaté correctement. Les fichiers se trouvant dans le périphérique USB sont corrompus.	

Suite à la page suivante

	Symptôme	Remède/Cause
Périphérique USB	<ul style="list-style-type: none"> Les caractères corrects ne sont pas affichés (ex.: nom de l'album). 	Cet appareil peut uniquement afficher les lettres (majuscules: A – Z, minuscules: a – z), les chiffres et un nombre limité de symboles.
	<ul style="list-style-type: none"> Lors de la lecture d'une plage, le son est parfois interrompu. 	Les plages n'ont pas été copiées correctement sur le périphérique USB. Copiez de nouveau les plages sur le périphérique USB et essayez à nouveau.
	<ul style="list-style-type: none"> Le son est interrompu ou saute pendant la lecture d'un périphérique USB. 	<ul style="list-style-type: none"> Mettez l'appareil hors tension, puis de nouveau sous tension. (Si le son n'est toujours pas rétabli), connectez de nouveau le périphérique.
Bluetooth	<ul style="list-style-type: none"> Le périphérique Bluetooth ne détecte pas l'appareil. 	<p>Cet appareil peut être connecté à un téléphone portable Bluetooth et à un périphérique audio Bluetooth en même temps.</p> <p>Pendant la connexion à un périphérique, cet appareil ne peut pas être détecté par un autre périphérique.</p> <p>Déconnectez l'appareil actuellement connecté et refaites une recherche.</p>
	<ul style="list-style-type: none"> L'appareil ne détecte pas le périphérique Bluetooth. 	<ul style="list-style-type: none"> Vérifiez le réglage Bluetooth du périphérique. Faites une recherche à partir du périphérique Bluetooth. Après que le périphérique Bluetooth a détecté cet appareil, choisissez "Open..." sur cet appareil pour connecter le périphérique. (Voir page 17.)
	<ul style="list-style-type: none"> L'appareil ne réalise pas le pairage avec le périphérique Bluetooth. 	<ul style="list-style-type: none"> Entrez le même code PIN pour cet appareil et le périphérique cible. Si le code PIN du périphérique n'est pas indiqué sur ses instructions, essayez "0000" ou "1234". Choisissez le nom de l'appareil à partir de "Special Device", puis essayez de nouveau la connexion. (Voir page 18.) Essayez de réaliser le pairage/connexion à partir du périphérique Bluetooth. Vérifiez si votre périphérique Bluetooth prend en charge le profile respectif. (Voir page 16.)
	<ul style="list-style-type: none"> Il y a un écho ou du bruit. 	Ajustez la position du microphone.
	<ul style="list-style-type: none"> Le son du téléphone est de mauvaise qualité. 	<ul style="list-style-type: none"> Réduisez la distance entre cet appareil et le périphérique audio Bluetooth. Déplacez la voiture dans un endroit où vous pouvez obtenir un meilleur signal de réception.
	<ul style="list-style-type: none"> Le son est interrompu ou saute pendant la lecture d'un périphérique audio Bluetooth. 	<ul style="list-style-type: none"> Réduisez la distance entre cet appareil et le périphérique audio Bluetooth. Déconnectez le périphérique connecté pour "Bluetooth Phone". Mettez l'appareil hors tension, puis de nouveau sous tension. (Si le son n'est toujours pas rétabli), connectez de nouveau le périphérique.
	<ul style="list-style-type: none"> Le périphérique audio connecté ne peut pas être commandé. 	Vérifiez si le périphérique audio connecté prend en charge AVRCP (Audio Video Remote Control Profile).

	Symptôme	Remède/Cause
Changeur de CD	• “No Disc” apparaît sur l’affichage.	Insérez des disques dans le magasin.
	• “No Magazine” apparaît sur l’affichage.	Insérez le magasin.
	• “Reset 08” apparaît sur l’affichage.	Connectez cet autoradio et le changeur de CD correctement et appuyez sur le bouton de réinitialisation du changeur de CD.
	• “Reset 01” – “Reset 07” apparaît sur l’affichage.	Appuyez sur le touche de réinitialisation du changeur de CD.
	• Le changeur de CD ne fonctionne pas du tout.	Réinitialisez l’autoradio (voir page 3).
DAB tuner	• “No DAB Signal” apparaît sur le moniteur.	Déplacez-vous dans un endroit où les signaux sont plus forts.
	• “Reset 08” apparaît sur le moniteur.	Connectez cet appareil et le tuner DAB correctement, puis réinitialisez l’appareil. (Voir page 3.)
	• Le tuner DAB ne fonctionne pas du tout.	Connectez cet appareil et le tuner DAB correctement, puis réinitialisez l’appareil. (Voir page 3.)
	• “Antenna Power NG” apparaît sur le moniteur.	Vérifiez les cordons et les connexions.
iPod/Lecteur D.	• iPod ou le lecteur D. ne peut pas être mis sous tension ou ne fonctionne pas.	<ul style="list-style-type: none"> • Vérifiez le câble de connexion et le raccordement. • Mettez à jour la version du micrologiciel. • Chargez de la batterie.
	• Le son est déformé.	Mettez hors service l’égaliseur sur cet appareil ou sur iPod/lecteur D.
	• “Disconnect” apparaît sur l’affichage.	<ul style="list-style-type: none"> • Vérifiez le câble de connexion et le raccordement. • Chargez de la batterie.
	• La lecture s’arrête.	Le casque d’écoute a été déconnecté pendant la lecture. Redémarrez la lecture (voir page 29).
	• Aucun son n’est entendu quand iPod nano est connecté.	<ul style="list-style-type: none"> • Déconnectez le casque d’écoute de iPod nano. • Mettez à jour la version du micrologiciel de iPod nano.
	• Aucun son n’est entendu.	Déconnectez l’adaptateur au niveau du lecteur D. Puis, connectez-le à nouveau.
	• “Error 01” apparaît sur l’affichage quand un lecteur D. est connecté.	
	• “No File” ou “No Track” apparaît sur l’affichage.	Aucune plage ne se trouve dans l’appareil. Importez des plages dans iPod ou le lecteur D.
	• “Reset 01” – “Reset 07” apparaît sur l’affichage.	Déconnectez l’adaptateur au niveau de l’appareil et de iPod/lecteur D. Puis, connectez-le à nouveau.
• “Reset 08” apparaît sur l’affichage.	Vérifiez la connexion entre l’adaptateur et cet appareil.	
• Les commandes de iPod ou du lecteur D. ne fonctionnent pas après l’avoir déconnecté de cet appareil.	Réinitialisez iPod ou le lecteur D.	

Spécifications

SECTION DE L'AMPLIFICATEUR AUDIO	Puissance de sortie maximum:	Avant/ Arrière:	50 W par canal	
	Puissance de sortie en mode continu (RMS):	Avant/ Arrière:	19 W par canal pour 4 Ω, 40 Hz à 20 000 Hz avec moins de 0,8% de distorsion harmonique totale	
	Impédance de charge:	4 Ω (4 Ω à 8 Ω admissible)		
	Plage de commande de tonalité:	Bas:	±12 dB (60 Hz, 80 Hz, 100 Hz, 200 Hz)	
		Moyen:	±12 dB (500 Hz, 1 kHz, 1,5 kHz, 2,5 kHz)	
		Haut:	±12 dB (10 kHz, 12,5 kHz, 15 kHz, 17,5 kHz)	
	Réponse en fréquence:	40 Hz à 20 000 Hz		
	Rapport signal sur bruit:	70 dB		
	Niveau de sortie de ligne/Impédance:	2,5 V/20 kΩ en charge (pleine échelle)		
	Impédance de sortie:	1 kΩ		
	Niveau de sortie du caisson de grave/ Impédance:	2,5 V/20 kΩ en charge (pleine échelle)		
Autre prise:	Changeur de CD, Entrée pour la télécommande de volant, MIC, prise d'entrée USB, entrée d'antenne			

SECTION DU TUNER	Plage de fréquences:	FM:	87,5 MHz à 108,0 MHz
		AM:	(PO) 522 kHz à 1 620 kHz (GO) 144 kHz à 279 kHz
	Tuner FM:	Sensibilité utile:	11,3 dBf (1,0 μV/75 Ω)
		Sensibilité utile à 50 dB:	16,3 dBf (1,8 μV/75 Ω)
		Sélectivité de canal alterné (400 kHz):	65 dB
		Réponse en fréquence:	40 Hz à 15 000 Hz
		Séparation stéréo:	30 dB
	Tuner PO:	Sensibilité/Sélectivité:	20 μV/35 dB
Tuner GO:	Sensibilité:	50 μV	

- Microsoft et Windows Media est une marque déposée ou une marque de commerce de Microsoft Corporation aux États-Unis et/ou dans les autres pays.
- iPod est une marque de commerce d'Apple Inc., enregistrée aux États-Unis et dans les autres pays.
- La marque du mot et les logos Bluetooth sont la propriété de Bluetooth SIG, Inc. et toute utilisation de ces marques par Victor Company of Japan, Limited (JVC) est faite sous licence. Les autres marques et noms de commerce sont la propriété de leur propriétaire respectif.

SECTION DU LECTEUR CD	Type:	Lecteur de disque compact
	Système de détection du signal:	Capteur optique sans contact (laser semi-conducteur)
	Nombre de canaux:	2 canaux (stéréo)
	Réponse en fréquence:	5 Hz à 20 000 Hz
	Plage dynamique:	96 dB
	Rapport signal sur bruit	98 dB
	Pleurage et scintillement:	Inférieur à la limite mesurable
	Format de décodage MP3: (MPEG1/2 Audio Layer 3)	Débit binaire maximum: 320 kbps
	Format de décodage WMA (Windows Media® Audio):	Débit binaire maximum: 192 kbps
Format de décodage AAC (Advanced Audio Coding):	Débit binaire maximum: 320 kbps	

PÉRIPHÉRIQUE USB	Standards USB:	USB 1,1
	Vitesse de transfert de données	Pleine vitesse: Maximum 12 Mbps Faible vitesse: Maximum 1,5 Mbps
	Périphériques compatibles:	à mémoire de grande capacité
	Système de fichiers compatible:	FAT 32/16/12
	Format audio compatible:	MP3/WMA/AAC/WAV
	Courant maximum:	Moins de 500 mA/5 V

BLUETOOTH	Version:	Bluetooth 1,2 certifié
	Puissance de sortie:	+4 dBm Max. (Classe d'alimentation 2)
	Zone de fonctionnement:	10 m
	Profile:	HSP (Headset Profile—Profile de casque d'écoute), HFP (Hands-Free Profile—Profile mains libres), A2DP (Advanced Audio Distribution Profile—Profile de distribution audio avancé), AVRCP (Audio/Video Remote Control Profile—Profile de télécommande audio/vidéo), SPP (Serial Port Profile—Profile de port série), OPP (Object Push Profile—Profile de poussée d'objet)

GÉNÉRALITÉS	Alimentation:	Tension de fonctionnement:	CC 14,4 V (11 V à 16 V admissibles)	
	Système de mise à la masse:	Masse négative		
	Températures de fonctionnement admissibles:	0°C à +40°C		
	Dimensions (L × H × P): (approx.)	Taille d'installation:	182 mm × 52 mm × 158 mm	
		Taille du panneau:	188 mm × 58 mm × 12 mm	
Masse:	1,4 kg (sans les accessoires)			

La conception et les spécifications sont sujettes à changement sans notification.

La ringraziamo per aver acquistato un prodotto JVC.

La invitiamo a leggere le presenti istruzioni prima di utilizzare l'apparecchio in modo da poterne sfruttare al meglio le prestazioni.

AVVERTENZE IMPORTANTI SUI PRODOTTI LASER

1. PRODOTTO LASER DI CLASSE 1
2. **ATTENZIONE:** Non aprire il coperchio superiore. Nessuna parte interna dell'unità richiede manutenzione da parte dell'utente; per la manutenzione rivolgersi al personale qualificato.
3. **ATTENZIONE:** Radiazione laser in classe 1M visibile e/o invisibile quando aperto. Non osservare direttamente con strumenti ottici.
4. RIPRODUZIONE DELL'ETICHETTA: ETICHETTA DI AVVERTENZA, POSIZIONATA SULLA SUPERFICIE ESTERNA DELL'UNITÀ.

CAUTION VISIBLE AND/OR INVISIBLE CLASS 1M LASER RADIATION WHEN OPEN. DO NOT VIEW DIRECTLY WITH OPTICAL INSTRUMENTS. IEC60825-1:2001 (EN6)	ATTENTION RAYONNEMENT LASER VISIBLE ET/OU INVISIBLE DE CLASSE 1M UNE FOIS OUVERT. NE PAS REGARDER DIRECTEMENT AVEC DES INSTRUMENTS OPTIQUES. (FRA)	AVISO RADIACION LASER DE CLASE 1M VISIBLE Y/O INVISIBLE CUANDO ESTA ABIERTO. NO MIRAR DIRECTAMENTE CON INSTRUMENTAL OPTICO. (ESP)	VARNING SYNLIG OCH/ELLER OSYNLIG LASERSTRÅLNING, KLASS 1M, NÅR DENNA DEL ÅR ÖPPNAD. BETRÄKTA EJ STRÅLEN MED OPTISKA INSTRUMENT. (SWE)	注意 ここを開くと有害 放射が生じたり有害 のクラス1M レーザー放射が 出ます。 光学器具で直接観 望しないでください。 (JPN)	CAUTION VISIBLE AND/OR INVISIBLE CLASS 1 LASER RADIATION WHEN OPEN. DO NOT STARE INTO BEAM. FDA 21 CFR (ENG)
--	---	--	--	--	---



Questo simbolo è valido solo nell'Unione Europea.

Informazioni per gli utenti sullo smaltimento delle apparecchiature obsolete

Questo simbolo indica che il prodotto su cui appare il simbolo stesso non deve essere smaltito tra i rifiuti domestici generici alla fine della sua vita utile. Qualora si desideri smaltire questo prodotto, effettuare lo smaltimento in conformità alla normativa nazionale applicabile o alle altre leggi della propria nazione e del proprio comune. Mediante lo smaltimento corretto di questo prodotto, si contribuirà a preservare le risorse naturali e a prevenire potenziali effetti negativi sull'ambiente e sulla salute umana.

A scopo di sicurezza, ogni apparecchio viene contrassegnato con un numero di matricola, riportato anche sulla cartolina di identificazione. Si consiglia di conservare con cura la cartolina e, in caso di furto, di comunicare il numero di matricola alle autorità competenti.

Come inizializzare l'apparecchio

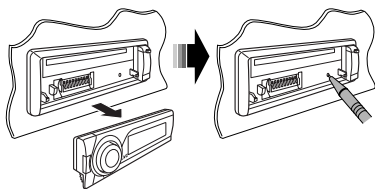

- Verranno cancellate anche le impostazioni predefinite (ad esclusione del dispositivo Bluetooth registrato, fare riferimento a pagina 16).

Come espellere un disco



Sul display viene visualizzata l'indicazione "Please Eject".



- Fare attenzione a non lasciar cadere il disco quando viene espulso.
- Se questo metodo non funziona si raccomanda di provare a inizializzare l'unità.

Per motivi di sicurezza...

- Evitare di alzare eccessivamente il volume in quanto così facendo si escludono i rumori esterni e si rende pericolosa la guida.
- Dovendo effettuare manovre complicate, usare l'avvertenza di fermare la vettura.

Temperatura all'interno della vettura...

In caso di parcheggio prolungato della vettura in zone particolarmente calde o fredde, prima di accendere l'apparecchio attendere che la temperatura all'interno dell'auto si sia stabilizzata.

Come utilizzare i pulsanti M MODE e SEL

Se si utilizza M MODE o SEL (selezione), il display e alcuni comandi (come i pulsanti numerici, i pulsanti ∇ \leftarrow \rightarrow \blacktriangleright \blacktriangle i pulsanti \blacktriangle \blacktriangledown e il selettore di comando) inserire la modalità di comando corrispondente.

Es.: Quando si preme il pulsante numerico 1 dopo aver premuto M MODE, per azionare il sintonizzatore FM.

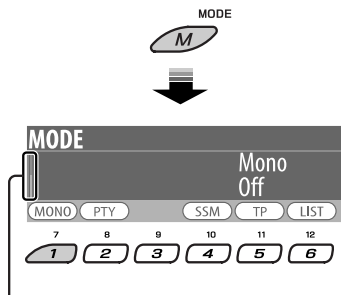

Funziona come indicatore per il conto alla rovescia.

Per usare di nuovo questi comandi per le loro funzioni originali, attendere 15 secondi (30 secondi per dispositivi Bluetooth) senza premere i pulsanti finché il comando si è azzerato.

- Le funzioni originali possono inoltre essere ripristinate premendo ancora M MODE. Premendo SEL viene invece selezionata un'altra modalità.

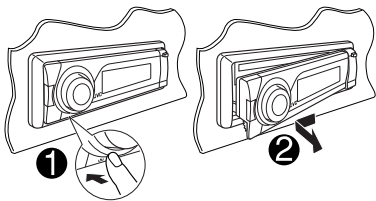
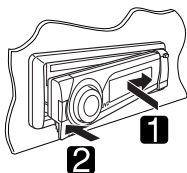
Rilascio del pannello di comando**Collegamento del pannello di comando****ATTENZIONE:**

La levetta fuoriesce se si preme il pulsante ▲ quando il pannello è staccato. Se ciò accade, spingere la levetta nella posizione di blocco prima di attaccare il pannello.

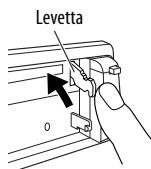

L'unità è predisposta per l'utilizzo con il telecomando da volante.

- Per i collegamenti si raccomanda di consultare il Manuale d'installazione/collegamento (libretto separato).

Attenzione:

Se la temperatura all'interno dell'abitacolo è inferiore a 0°C, per evitare che la visualizzazione sul display risulti offuscata, il movimento dell'animazione e lo scorrimento del testo saranno interrotti. L'indicatore **LowTEMP** viene visualizzato sul display.

Quando la temperatura aumenta e la temperatura di funzionamento viene ristabilita, tali funzioni vengono riattivate.

Avviso:

Se è necessario utilizzare l'unità mentre si guida, assicurarsi di osservare la strada per evitare incidenti.

Fare attenzione alle impostazioni del volume:

I dispositivi digitali (CD/USB) emettono un rumore di fondo inferiore a quello di altre sorgenti. Abbassare il volume prima della riproduzione di queste sorgenti digitali per evitare di danneggiare i diffusori con l'aumento improvviso del livello di uscita.

Per l'Italia:

"Si dichiara che il questo prodotto di marca JVC è conforme alle prescrizioni del Decreto Ministeriale n.548 del 28/08/95 pubblicato sulla Gazzetta Ufficiale della Repubblica Italiana n.301 del 28/12/95"

INDICE

INTRODUZIONE

<i>Preparazione</i>	6
---------------------------	---

OPERAZIONI

<i>Operazioni di base</i>	7
• <i>Pannello di controllo</i>	7
• <i>Utilizzo del telecomando (RM-RK50)</i>	8
<i>Ascolto della radio</i>	9
<i>Operazioni con i dischi</i>	14
<i>Uso di dispositivi Bluetooth®</i>	16
• <i>Uso di telefoni cellulari Bluetooth</i>	19
• <i>Uso di riproduttori audio Bluetooth</i>	22

DISPOSITIVI ESTERNI

<i>Riproduzione del dispositivo USB</i>	23
<i>Ascolto del CD changer</i>	24
<i>Ascolto del sintonizzatore DAB</i>	26
<i>Ascolto dell'iPod o del riproduttore D.</i>	29
<i>Ascolto di altri componenti esterni</i>	31

IMPOSTAZIONI

<i>Selezione di una modalità sonora predefinita</i>	33
<i>Impostazioni generali—PSM</i>	35
<i>Impostazioni Bluetooth</i>	40

RIFERIMENTI

<i>Manutenzione</i>	41
<i>Ulteriori informazioni sull'unità</i>	42
<i>Risoluzione dei problemi</i>	46
<i>Specifiche</i>	50

Preparazione

Annulare la demo del display e impostare l'orologio

- Fare riferimento alle pagine 35 e 36.

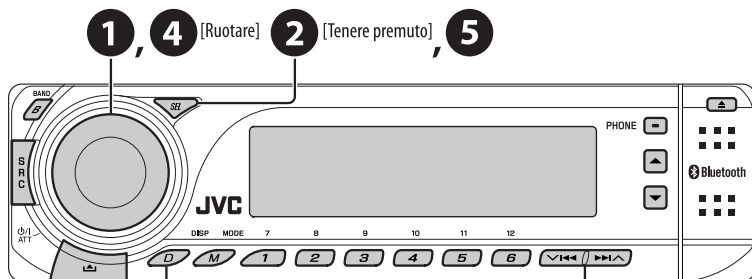

Quando l'alimentazione viene disattivata: Controllare l'orologio
Quando l'alimentazione viene riattivata: Modifica delle informazioni e della configurazione del display

- 1** Accendere l'unità.
- 2** Accedere alle impostazioni PSM.
- 3** → **4** Annullare le demo del display

Selezionare "Demo", quindi "Off".

Impostare l'orologio

Selezionare "Clock Hr" (ora), quindi regolare l'ora.

Selezionare "Clock Min" (minuti), quindi regolare i minuti.

Selezionare "24H/12H", quindi "24Hours" o "12Hours".

- 5** Terminare la procedura.

Modifica delle informazioni e della configurazione del display

Es.: Quando si seleziona il sintonizzatore come sorgente



Operazioni di base

Pannello di controllo

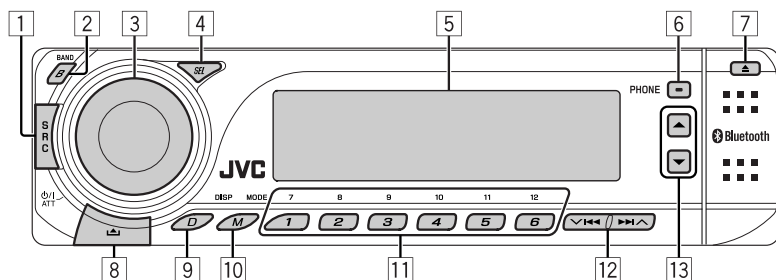

- 1 Selezione la sorgente.
TUNER → **DAB*** → **CD*** → **USB*** → **CD-CH*/iPod*/D.PLAYER*** (o **EXT IN**) → **Bluetooth Phone** → **Bluetooth Audio** → (torna all'inizio)
** Non è possibile selezionare queste sorgenti se non sono pronte o non collegate.*
- 2 Selezione delle bande.
- 3
 - Accendere l'unità.
 - Spegnerne l'unità [Tenere premuto].
 - Attenuazione del suono (se l'unità è accesa).
 - Controllo volume [Ruotare].
- 4 Selezione/regolazione della modalità sonora.
 - Accedere alle impostazioni PSM [Tenere premuto].
- 5 Finestra del display
- 6
 - Visualizzare la schermata "Dial Menu".
 - Visualizza l'elenco "Redial" [Tenere premuto].
- 7 Espulsione disco.
- 8 Rilascio del pannello.
- 9 Modifica delle informazioni e della configurazione del display.
- 10
 - Accesso alla modalità funzioni.
 - Attivare Voice Dialing [Tenere premuto].
- 11
 - **TUNER/DAB**: Selezione di una stazione/servizio DAB predefiniti.
 - **CD/USB/CD-CH**: Selezione di cartella/traccia/disco (per caricatore CD).
 - **Bluetooth Phone**: Selezionare numero di telefono predefinito.
- 12
 - **TUNER/DAB**: Ricerca stazione/gruppo DAB.
 - **CD/USB/CD-CH**: Selezionare una traccia
 - **iPod/D.PLAYER**: Selezionare una traccia
 - **Bluetooth Audio**: Salta indietro/salta avanti.
- 13
 - **DAB**: Selezionare un servizio DAB.
 - **CD/USB/CD-CH**: Selezionare cartella.
 - **iPod/D.PLAYER**: Accedere al menu principale/ Mettere in pausa o interrompere la riproduzione/ Confermare la selezione.
 - **Bluetooth Phone/Audio**: Selezionare un dispositivo registrato.

Utilizzo del telecomando

(RM-RK50)

Installazione della batteria al litio (CR2025)

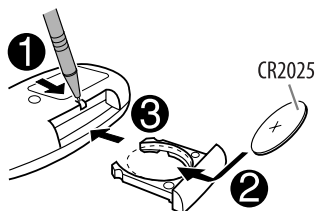

Prima di utilizzare il telecomando:

- Puntarlo direttamente in direzione del sensore situato sull'unità.
- NON esporre il sensore del telecomando a luce intensa, ad esempio quella solare o quella artificiale.

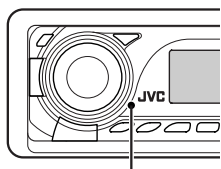

Sensore del telecomando

Avviso:

Per prevenire danni e incidenti

- Non installare batterie diverse da CR2025 o suoi equivalenti.
- Non lasciare il telecomando in luoghi esposti alla luce diretta del sole, ad esempio il cruscotto, per lunghi periodi di tempo.
- Conservare la batteria lontano dalla portata dei bambini.
- Non ricaricare, creare corto circuiti, smontare o riscaldare la batteria e non smaltirla nel fuoco.
- Non conservare la batteria assieme a materiali metallici.
- Non forare la batteria tramite oggetti appuntiti o strumenti simili.
- Avvolgere la batteria in nastro isolante quando viene smaltita o conservata a parte.

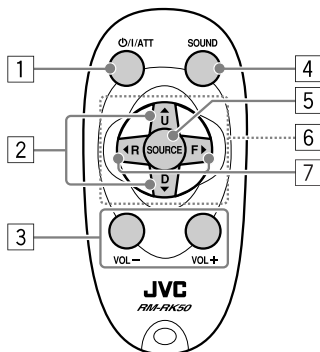

- Accende l'unità se viene premuto brevemente o attenua il suono quando l'unità è accesa.
 - Se viene tenuto premuto, spegne l'unità.
- Consente di modificare le bande FM/AM/DAB mediante ▲ U.
 - Consente di modificare le stazioni (o i servizi DAB) predefiniti mediante D ▼.
 - Cambia la cartella di MP3/WMA/AAC/WAV.
 - Durante la riproduzione di un disco MP3 su un CD changer compatibile con il formato MP3:
 - Se viene premuto brevemente, cambia il disco.
 - Se viene tenuto premuto, cambia la cartella.
 - Durante l'ascolto con un Apple iPod o un riproduttore JVC D.:
 - Consente di mettere in pausa/interrompere o riprendere la riproduzione con D ▼.
 - Entrare nel menu principale con ▲ U.
 - (Ora ▲ U/D ▼/◀ R/F ▶ funzionano come pulsanti di selezione del menu.)*
 - * ▲ U : Consente di tornare al menu precedente.
 - D ▼ : Consente di confermare la selezione.
- Regolano il livello del volume.
- Seleziona la modalità sonora (iEQ: equalizzatore intelligente).
- Seleziona la sorgente.
- Per il telefono cellulare Bluetooth:
 - Risponde alle chiamate se premuto brevemente.
 - Rifiuta le chiamate se tenuto premuto.

- 7 • Se viene premuto brevemente, viene effettuata la ricerca delle stazioni (o dei servizi DAB).
- Premere e tenere premuto per ricercare i gruppi DAB.
- Se viene tenuto premuto, viene eseguito l'avanzamento o il riavvolgimento rapido della traccia.
- Premere brevemente per cambiare le tracce.
- Durante l'ascolto con un iPod o un riproduttore D. (nella modalità di selezione del menu):
 - Premere brevemente per selezionare una voce. (Quindi premere D ▼ per confermare la selezione.)
 - Tenere premuto per saltare 10 voci alla volta.
- Salta indietro/salta avanti per audio Bluetooth.

Ascolto della radio

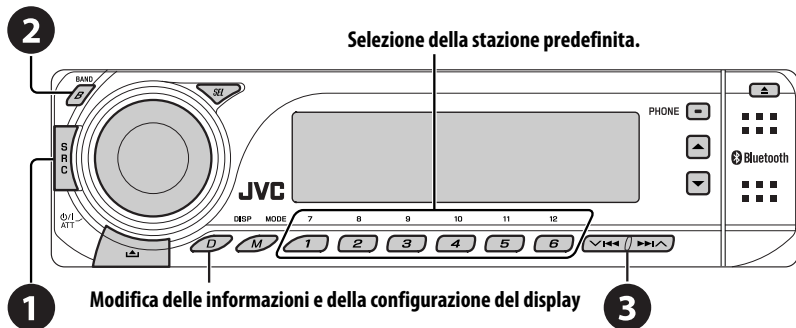

1 Selezionare "TUNER".

2 Selezione delle bande.



→ FM1 → FM2 → FM3 → AM

3 Ricercare una stazione da ascoltare—Ricerca automatica.

Ricerca manuale: Tenere premuto uno dei pulsanti finché "Manual Search" non appare sul display, quindi premere lo stesso pulsante ripetutamente.

- Quando si riceve una trasmissione stereo FM con un segnale sufficientemente forte, sul display si illumina l'indicazione **ST**.

Se la ricezione di una trasmissione FM stereo è disturbata

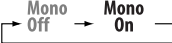
- 1 
- 2   

La ricezione viene migliorata, ma verrà perso l'effetto stereo.









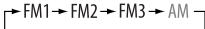

- **MONO** si illumina sul display.

3 Uscire dall'impostazione.



Preimpostazione automatica delle stazioni FM—SSM (Strong-station Sequential Memory)

È possibile impostare fino a 6 stazioni predefinite per ciascuna banda.







- 1  
- 2 
- 3    
- 4    

Viene effettuata la ricerca e la memorizzazione automatica delle stazioni FM locali che emettono i segnali di maggiore intensità, per la banda FM.

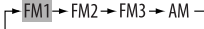
Impostazione predefinita manuale

Es.: Memorizzazione di una stazione FM sui 92,5 MHz nel numero predefinito 4 della banda FM1.

Utilizzo dei pulsanti numerici







- 1  
- 2  
- 3   [Tenere premuto] 

Uso dell'elenco stazioni predefinite

- Quando viene visualizzata l'indicazione **BACK** sul display, è possibile ritornare alla visualizzazione precedente premendo il pulsante 3.

1 Eseguire i passi 1 e 2 di "Utilizzo dei pulsanti numerici" in alto.

- Tenendo premuti **▲** / **▼**, viene visualizzato l'elenco di stazioni predefinite (passare al punto 4).

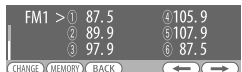
- 2 
- 3 **Visualizzare l'elenco stazioni predefinite.**       

4 Selezionare il numero predefinito nel quale salvare.

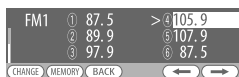

- È possibile passare agli elenchi di altre bande FM premendo ripetutamente i pulsanti numerici 5 () o 6 ().

5 Memorizzare la stazione.



Ascolto della stazione predefinita dall'elenco delle stazioni predefinite

1 Visualizzare l'elenco di stazioni predefinite, quindi selezionare la stazione predefinita che si desidera ascoltare.

2 Inserire la stazione selezionata.



Le funzionalità seguenti sono disponibili solo per le stazioni RDS FM.

Ricerca di programmi RDS FM

— Ricerca PTY

È possibile ricercare i propri programmi preferiti trasmessi selezionandone il codice PTY.

- Quando viene visualizzata l'indicazione sul display, è possibile ritornare alla visualizzazione precedente premendo il pulsante 3.
- Quando viene visualizzata l'indicazione / sul display, è possibile passare ad altri elenchi premendo ripetutamente il pulsante 5 o 6.



3 Selezionare "Search".

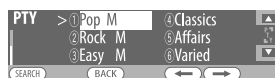

L'elenco dei sei codici PTY predefiniti viene visualizzato sul display.

4 Selezionare un codice PTY.



È possibile selezionare un codice PTY fra i 29 preimpostati o fra i 6 salvati.



- Per memorizzare i tipi di programmi preferiti, vedere pagina 12.

5 Avviare la ricerca del programma preferito.



Se una stazione trasmette un programma con lo stesso codice PTY selezionato, l'unità viene sintonizzata su tale stazione.

Memorizzazione dei programmi preferiti

È possibile memorizzare sei tipi di programma preferiti.

- Quando viene visualizzata l'indicazione **BACK** sul display, è possibile ritornare alla visualizzazione precedente premendo il pulsante 3.



3 Selezionare "Memory".



4 Selezionare un numero predefinito ("Preset1" – "Preset6") nel quale si vuole salvare.

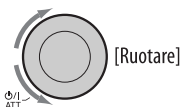

5 Selezionare uno dei codici PTY.



6 Salvare il codice PTY selezionato.



Es.: Quando viene selezionato "Classics" nel punto 5

7 Ripetere i punti da 4 a 6 per memorizzare altri codici PTY in altri numeri predefiniti.

8 Uscire dall'impostazione.



Attivazione della ricezione in standby TA/PTY

Ricezione in TA Standby

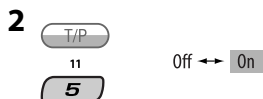

L'indicazione **TP** si illumina o lampeggia sul display.

- Se **TP** è acceso, l'unità passerà temporaneamente ai notiziari di informazione sul traffico (TA), se disponibili, da qualsiasi sorgente diversa da AM. Il volume passa al livello predefinito TA, se il livello attuale è inferiore al livello predefinito (vedere pagina 37).
- Se **TP** lampeggia, la ricezione in TA standby non è ancora attiva. Sintonizzare l'unità su un'altra stazione che fornisca i segnali RDS.

Per disattivare la ricezione in TA Standby, selezionare "Off" nel secondo passo 2. **TP** si spegne.

Ricezione in PTY Standby

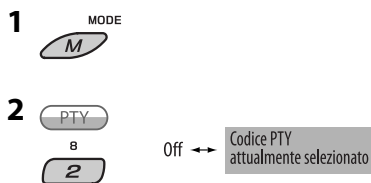

3 Selezionare un codice PTY.



4 Uscire dall'impostazione.



L'indicazione **PTY** si illumina o lampeggia sul display.

- Se **PTY** è acceso, l'unità passerà temporaneamente al programma PTY preferito da qualsiasi sorgente diversa da AM.
- Se **PTY** lampeggia, la ricezione in PTY Standby non è ancora attiva. Sintonizzare l'unità su un'altra stazione (o servizio) che fornisca i segnali RDS.

Per disattivare la ricezione in PTY Standby, selezionare "Off" nel secondo passo 2. **PTY** si spegne.

- Con un sintonizzatore DAB collegato, la ricezione in standby TA/PTY è anche in grado di ricercare servizi. (Fare riferimento alle pagine 27 e 37).
- L'unità non si sposta fra i notiziari di informazione sul traffico e i programmi PTY quando viene stabilita una chiamata tramite "Bluetooth Phone".

Codici PTY disponibili

News, Affairs, Info, Sport, Educate, Drama, Culture, Science, Varied, Pop M (musica), Rock M (musica), Easy M (music), Light M (musica), Classics, Other M (musica), Weather, Finance, Children, Social, Religion, Phone In, Travel, Leisure, Jazz, Country, Nation M (musica), Oldies, Folk M (musica), Document

Tracking dello stesso programma— Network-Tracking Reception

Quando si viaggia in un'area in cui la ricezione FM non è sufficiente, questa unità si sintonizza automaticamente su un'altra stazione RDS FM della stessa rete che trasmetta lo stesso programma con segnali di intensità maggiore (vedere l'illustrazione seguente).

Programmare una trasmissione su diverse aree di frequenza (01 – 05)

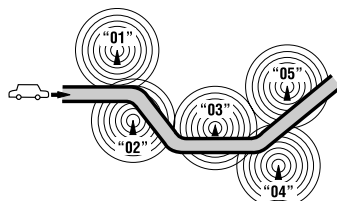

Al momento della consegna, è attivata la funzione Network-Tracking Reception.

Per modificare la funzione Network-Tracking Reception, vedere "AF-Regn'l" a pagina 37.

- Quando il sintonizzatore DAB è collegato, fare riferimento alla sezione "Tracking dello stesso programma—Ricezione di frequenze alternative (DAB AF)" a pagina 28.

Selezione automatica della stazione—Ricerca di programmi

Solitamente quando si premono i tasti numerici, l'unità si sintonizza sulle corrispondenti stazioni predefinite. Se i segnali della stazione predefinita FM RDS non sono sufficientemente forti per una buona ricezione, attraverso i dati AF (Alternative Frequency) l'unità si sintonizza su un'altra frequenza che trasmette lo stesso programma della stazione predefinita originaria.

- Sono necessari alcuni secondi perché l'unità si sintonizzi su un'altra stazione mediante la ricerca di programmi.
- Vedere anche pagina 37.

Operazioni con i dischi

Aprire il pannello di comando e inserire il disco.

La riproduzione viene avviata automaticamente.

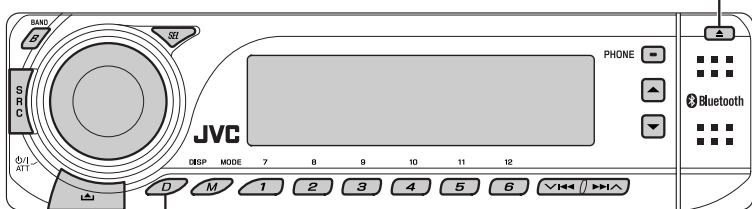

Modifica delle informazioni e della configurazione del display

Per interrompere l'ascolto ed espellere il disco



- Per attivare un'altra sorgente di riproduzione, premere SRC.

Blocco dell'espulsione disco



Per annullare il blocco, ripetere la stessa procedura.

Premendo (o tenendo premuti) i seguenti tasti, è possibile...









Tasto	File MP3/WMA/AAC	Audio CD/CD Text
	<i>Premere:</i> Selezionare una traccia <i>Tenere premuto:</i> Avanti/indietro rapido di tracce	<i>Premere:</i> Selezionare una traccia <i>Tenere premuto:</i> Avanti/indietro rapido di tracce
*1	Selezionare una cartella	—
7 ... 12 (Tasti numerici)*2	Individuare una cartella specifica direttamente*3	Individuare una traccia specifica direttamente

*1 Tenendo premuto uno di questi pulsanti viene visualizzato l'elenco delle cartelle (vedere pagina 15).

*2 Premere per selezionare i numeri da 1 a 6; tenere premuto per selezionare i numeri da 7 a 12.

*3 È richiesta l'assegnazione di un numero a 2 cifre all'inizio dei nomi delle cartelle (01, 02, 03 ecc.)

Dopo aver premuto , premere i seguenti tasti per...

Tasto	File MP3/WMA/AAC	Audio CD/CD Text
 	Saltare 10 tracce all'interno della stessa cartella	Saltare 10 tracce
 	Intro Track: Riproduce i primi 15 secondi di tutte le tracce Intro Folder: Riproduce i primi 15 secondi della prima traccia di tutte le cartelle	Intro Track: Riproduce i primi 15 secondi di tutte le tracce
 	Repeat Track: Ripetere la traccia corrente Repeat Folder: Ripetere la cartella corrente	Repeat Track: Ripetere la traccia corrente
 	Random Folder: Riprodurre tutte le tracce della cartella corrente a caso, quindi quelle delle cartelle successive Random Disc: Riprodurre tutte le tracce casualmente	Random Disc: Riprodurre tutte le tracce casualmente

- È possibile annullare la modalità di riproduzione selezionando "Off" o premendo il tasto numerico 4 ().

Selezione di una cartella/traccia dall'elenco (solo per file MP3/WMA/AAC)

- Quando viene visualizzata l'indicazione  sul display, è possibile ritornare alla visualizzazione precedente premendo il pulsante 3.

1 

2 Selezionare "LIST".

12



3 Selezionare un tipo di elenco.



7

Continua alla pagina seguente

4 Selezionare una voce.



ES.: Quando viene selezionato
"File" nel punto 3

- È possibile passare ad altri elenchi premendo ripetutamente i pulsanti numerici 5 (←) o 6 (→).

5 Inserire la voce selezionata.

- Con l'elenco dei file selezionato



- Con l'elenco delle cartelle selezionato



- L'elenco scompare e la riproduzione ha inizio.

Usa di dispositivi Bluetooth®



"Bluetooth" è il nome di una tecnologia di radiocomunicazione ravvicinata senza filo ideata per periferiche mobili quali, ad esempio, i telefoni cellulari e i PC portatili. Le periferiche Bluetooth possono quindi comunicare tra loro senza alcun cavo di connessione.

- L'etichetta applicata in fondo all'adattatore ne riporta il numero di serie.
- Fare riferimento all'elenco in dotazione per verificare quali paesi supportano la funzione Bluetooth®.

Profili Bluetooth

Questa unità è compatibile con i seguenti profili Bluetooth:

- HSP (Headset Profile—profilo cuffie)
- HFP (Hands-Free Profile—profilo viva-voce)
- A2DP (Advanced Audio Distribution Profile—profilo distribuzione audio avanzata)
- AVRCP (Audio/Video Remote Control Profile—profilo di controllo remoto di video/audio)
- SPP (Serial Port Profile—profilo porta seriale)
- OPP (Object Push Profile—profilo invio di oggetti)

Caratteristiche

È possibile utilizzare dispositivi Bluetooth tramite l'unità nel modo seguente:

- Ricezione delle chiamate
- Effettuare una telefonata—dalla rubrica, dalla cronologia delle chiamate (Redial/Missed Call/Received Call), componendo un numero, utilizzando i numeri predefiniti, tramite comando vocale
- Ricevere SMS (Short Message Service)
- Gestire un lettore audio Bluetooth
- Fare riferimento anche alle istruzioni in dotazione con il dispositivo Bluetooth.
- Fare inoltre riferimento alle istruzioni d'installazione e di collegamento per il collegamento del microfono.

Registrazione di un dispositivo Bluetooth

La prima volta che si utilizza un dispositivo Bluetooth con questa unità ("Bluetooth Phone" e "Bluetooth Audio") è necessario eseguire la connessione Bluetooth wireless tra l'unità e il dispositivo utilizzando il menu Bluetooth.

- Una volta stabilito il collegamento, questo rimane registrato sull'unità anche in caso di ripristino. È possibile registrare sino a un massimo di cinque periferiche.
- Per ciascun tipo di sorgente è tuttavia possibile collegare soltanto una periferica alla volta ("Bluetooth Phone" e "Bluetooth Audio").
- Per utilizzare la funzione Bluetooth, è necessario attivare la funzione Bluetooth del dispositivo.

Metodi di registrazione (accoppiamento)

Utilizzare una delle seguenti voci del menu Bluetooth per registrarsi e stabilire il collegamento con un dispositivo.

- Selezionare "Bluetooth Phone" o "Bluetooth Audio" come sorgente per l'utilizzo del menu Bluetooth.

Open	Preparare l'unità per stabilire un nuovo collegamento Bluetooth. Il collegamento viene effettuato tramite l'utilizzo del dispositivo Bluetooth.
Search	Per predisporre l'unità a stabilire una nuova connessione Bluetooth. Il collegamento viene effettuato tramite l'utilizzo dell'unità.

- Quando viene visualizzata l'indicazione **BACK** sul display, è possibile ritornare alla visualizzazione precedente premendo il pulsante 3.

Registrazione tramite "Open"

Preparazione

Azionare il dispositivo per attivare la funzione Bluetooth.

1 Selezionare "Bluetooth Phone" o "Bluetooth Audio".



2 Selezionare "New".



- Il dispositivo registrato e "New Device" (nuovo dispositivo, se è possibile registrarne uno) si alternano.

3 Accedere al menu delle impostazioni.



4 Selezionare "Open".



5 Inserire nell'unità il codice PIN (Personal Identification Number) desiderato.

- È possibile inserire un numero qualsiasi (compreso fra 1 e 16 cifre). [Valore predefinito: 0000]
- Per inserire un codice PIN composto da meno di 4 cifre, premere il tasto numerico 5 (**CLEAR**) per eliminare il codice PIN iniziale.
- * Alcuni dispositivi sono dotati di un proprio codice PIN. Inserire il codice PIN specificato nell'unità.

1 Spostarsi alla posizione della cifra successiva (o precedente).



2 Selezionare una cifra.



3 Ripetere le fasi 1 e 2 fino al completamento del codice PIN.

4 Confermare la selezione.

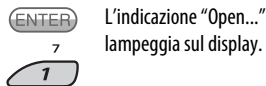

6 Utilizzare il dispositivo Bluetooth per cercare e collegarsi.

Inserire nel dispositivo da collegare il codice PIN appena selezionato per l'unità. Sul display appare "Connected" (seguito dal nome del dispositivo)". Il collegamento viene stabilito ed è possibile far operare il dispositivo tramite l'unità.

Il dispositivo rimane registrato anche dopo il suo scollegamento. Per collegare nuovamente la stessa periferica è necessario selezionare la funzione "Connect" oppure attivare la funzione "Auto Connect". (Vedere le pagine 18 e 41).

Continua alla pagina seguente

Ricerca delle periferiche disponibili

Eseguire i passaggi da 1 a 3 a pagina 17, quindi...

1 Selezionare "Search".

L'unità effettua una ricerca e visualizza una lista dei dispositivi disponibili.

- Se non rileva alcuna periferica disponibile mostra il messaggio "Device not found".

**2 Selezionare una periferica da collegare.****3 Inserire nell'unità il codice PIN assegnato alla periferica da connettere.**

- Fare riferimento alle istruzioni fornite in dotazione con il dispositivo per verificare il codice PIN.

4 Utilizzare il dispositivo Bluetooth per collegarsi.

Il collegamento viene stabilito ed è possibile far operare il dispositivo tramite l'unità.

Collegamento di una periferica speciale

Eseguire i passaggi da 1 a 3 a pagina 17, quindi...

1 Selezionare "Special Device".

L'unità visualizza l'elenco dei dispositivi preimpostati.

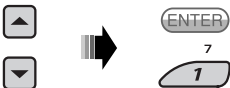
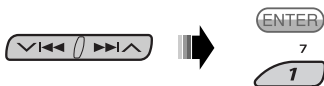
**2 Selezionare una periferica da collegare.****3 Utilizzare "Open" o "Search" per collegarsi.****Connessione/disconnessione delle periferiche registrate****1 Selezionare "Bluetooth Phone" o "Bluetooth Audio".****2 Selezionare il dispositivo registrato da collegare/scollegare.****3 Accedere al menu delle impostazioni.****4 Selezionare rispettivamente "Connect" o "Disconnect" per collegare o scollegare il dispositivo selezionato.**

È possibile impostare l'unità affinché all'accensione connetta automaticamente la periferica Bluetooth desiderata. (Si prega di vedere al riguardo la funzione "Auto Connect" descritta a pagina 41.)

Rimozione delle periferiche registrate**1 Selezionare "Bluetooth Phone" o "Bluetooth Audio".****2 Selezionare il dispositivo registrato che si desidera eliminare.**

3 Accedere al menu delle impostazioni.



4 Selezionare "Delete".

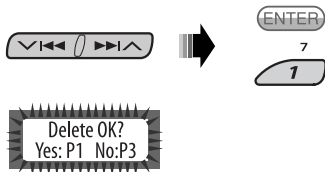

5 Eliminare la selezione.



- Premere il tasto numerico 3 per selezionare "No" oppure tornare al passo 4.

Usa di telefoni cellulari Bluetooth

Regolare il volume per "Bluetooth Phone".

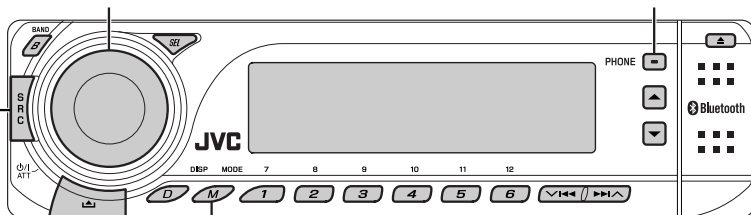

- Visualizzare la schermata "Dial Menu".
- Accedere all'elenco di ricomposizione [Tenere premuto].

1

2

- 1 Selezionare "Bluetooth Phone".
- 2 Accedere al menu Bluetooth.
- 3 Stabilire la connessione con un dispositivo ed avviare quindi una chiamata (oppure eseguire le impostazioni desiderate con il menu Bluetooth). (Fare riferimento alle pagine 17, 21 e 40).

In caso di chiamata in entrata

"Bluetooth Phone" viene automaticamente selezionato come sorgente.

Quando si attiva la funzione "Auto Answer"....

L'unità risponde automaticamente alle chiamate in entrata, fare riferimento a pagina 41.

- Quando "Auto Answer" è disattivato, premere un tasto qualsiasi (tranne $\Phi/1$ ATT/selettore di comando) per rispondere alla chiamata in entrata.

Per porre fine alla chiamata

Tenere premuto un pulsante qualsiasi (tranne Φ /I ATT /selettore di comando).

- È possibile regolare il livello del volume del microfono (fare riferimento a pagina 41).

Rispondere alle chiamate in attesa

Se il telefono cellulare in uso è provvisto della funzione di risposta alle chiamate in attesa, a queste si può rispondere dopo aver posto in attesa la conversazione in corso.

Premere un pulsante qualsiasi (tranne Φ /I ATT /selettore di comando).

- Per ripristinare la chiamata in attesa, premere nuovamente qualsiasi pulsante (eccetto Φ /I ATT /selettore di comando).
- Una volta terminata la conversazione in corso è possibile aprire quella in attesa.

Al ricevimento di un SMS

Se il telefono cellulare supporta i messaggi di testo SMS e "Message Info" (informazioni messaggi) è impostato su "Auto" (fare riferimento a pagina 41), l'unità squilla e sul display appare "MSG" (ricezione messaggio) per avvisare che un messaggio sta per arrivare.

Quando s'imposta la funzione "Message Info" su "Auto"...**Per leggere il messaggio**

Mentre è visualizzato il messaggio "MSG"...



La sorgente diviene automaticamente "Bluetooth Phone".

Per leggere il messaggio in un secondo tempo

Esso si salva in "Message Menu" → "Unread".

Quando s'imposta la funzione "Message Info" su "Manual"...**2 Selezionare "Message Menu".****3 Selezionare una voce desiderata.**

- Unread** : Messaggi non ancora letti.
- Read** : Messaggi già letti.
- Unsent** : Messaggi non ancora inviati.
- Sent** : Messaggi già inviati.

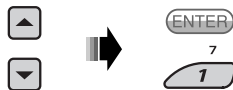
4 Selezionare il messaggio da leggere.

- Premere \blacktriangle / \blacktriangledown per accedere alla pagina precedente/seguito del messaggio.
- Tenere premuto D DISP per cambiare le dimensioni dei caratteri.

5 Uscire dall'impostazione.**Caratteri disponibili per gli SMS**

Per gli SMS, l'unità è in grado di visualizzare l'alfabeto romano (A – z, a – z) e i caratteri speciali riportati in seguito. Altri tipi di carattere non verranno visualizzati correttamente sul display.

À	Á	Â	Ã	Ä	Å	Æ	Ç	È	É	Ê	Ë
Ì	Í	Î	Ï	Ð	Ñ	Ò	Ó	Ô	Õ	Ö	Ø
Ù	Ú	Û	Ü	Ý	Þ	ß	à	á	â	ã	ä
å	æ	ç	è	é	ê	ë	ì	í	î	ï	ð
ñ	ò	ó	ô	õ	ö	ø	ù	ú	û	ü	ý
þ	ÿ	0	1	2	3	4	5	6	7	8	9
!	"	#	\$	%	&	'	()	*	×	+
-	/	÷	=	<	>	,	.	:	;	?	@
[{	}	\		^	~	_	`	'	i	©
£	¤	¥	¦	§	¨	©	ª	«	»	¬	®
-	°	±	²	³	´	µ	¶	·	¸	¹	º
¼	½	¾	¿								

Effettuare una chiamata

Le chiamate telefoniche sono eseguibili con una delle opzioni del menu di digitazione.

- Quando viene visualizzata l'indicazione **BACK** sul display, è possibile ritornare alla visualizzazione precedente premendo il pulsante 3.

1 Selezionare "Bluetooth Phone".



2 Accedere al menu delle impostazioni.



3 Selezionare "Dial Menu".



4 Seleziona il metodo di esecuzione delle chiamate.



- **Redial***: mostra l'elenco dei numeri già composti. Procedere al passo successivo.
- **Received Calls***: mostra l'elenco delle chiamate ricevute. Procedere al passo successivo.
- **Phonebook***: mostra la rubrica telefonica del telefono cellulare connesso. Procedere al passo successivo.
- **Missed Calls***: mostra l'elenco delle chiamate mancate (alle quali non si è risposto). Procedere al passo successivo.
- **Phone Number**: mostra lo schermo di composizione del numero telefonico. Vedere la sezione "Come comporre i numeri telefonici" sulla colonna di destra.
- **Voice Dialling** (Disponibile esclusivamente se il telefono cellulare connesso è provvisto della capacità di riconoscimento vocale): Pronunciare il nome della persona che si desidera chiamare.

* **Appare solo quando il telefono cellulare è provvisto di queste funzioni.**

- Qualora non apparisse, trasferire in questa unità la rubrica telefonica del cellulare. (Si prega di vedere al riguardo il manuale d'istruzioni fornito con il telefono cellulare in uso).
- Con alcuni tipi di telefono cellulare il trasferimento della rubrica telefonica è automatico.

5 Selezionare il nome o il numero da chiamare.



Come comporre i numeri telefonici

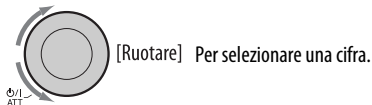

Effettuazione di chiamate rapide

È possibile utilizzare i tasti seguenti indipendentemente dalla sorgente attualmente in uso.

Per ricomporre



Mostra l'elenco dei numeri chiamati. In seguito selezionare il numero e premere nuovamente.

Per attivare la composizione vocale

È possibile effettuare una chiamata tramite comando vocale.



Pronunciare il nome della persona che si desidera chiamare.

- Pronunciare il nome lentamente e chiaramente.

Preimpostazione dei numeri telefonici

È possibile predefinire fino a sei numeri telefonici.

- Quando viene visualizzata l'indicazione **BACK** sul display, è possibile ritornare alla visualizzazione precedente premendo il pulsante 3.

1 Visualizzare il numero telefonico da preimpostare usando una delle opzioni del menu di digitazione.

2 Selezionare un numero di telefono.



- È inoltre possibile inserire un nuovo numero da chiamare (vedere anche "Come comporre i numeri telefonici" a pagina 21).

3 Selezionare un numero preselezionato da salvare.



Per chiamare un numero preimpostato



Uso di riproduttori audio Bluetooth

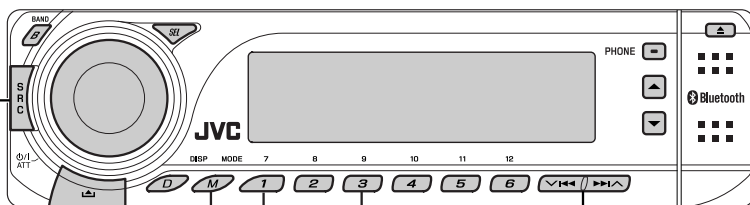

1

Accedere al menu delle impostazioni (elenco dei dispositivi)

Arresta la riproduzione*

Avvio della riproduzione*

Salta indietro/salta avanti

1 Selezionare "Bluetooth Audio".

Se la riproduzione non inizia automaticamente, avviarla utilizzando il riproduttore audio Bluetooth.

- Fare inoltre riferimento alle pagine 18 e 19 per collegamento/scollamento/eliminazione di dispositivi registrati.

* La procedura operativa potrebbe variare a seconda del tipo di telefono collegato.

Informazioni sulla funzione Bluetooth:

Per ottenere maggiori informazioni sulla funzione Bluetooth s'invita a visitare il sito JVC.

Riproduzione del dispositivo USB

È possibile collegare un'unità di archiviazione di massa USB, come una memoria USB, un riproduttore audio digitale*1, un hard disk portatile ecc. all'unità.

*1 È possibile collegare sia dispositivi MTP (Media Transfer Protocol) che unità di archiviazione di massa USB.

Questa unità è in grado di riprodurre tracce MP3/WMA/WMA-DRM10*1/AAC*2/WAV immagazzinate in una memoria USB.

*1 Vedere pagina 44.

*2 Questa unità è in grado di riprodurre file AAC codificati tramite iTunes. Questa unità non è in grado di riprodurre file AAC acquistati da iTunes Store.

Es.: Collegamento di unità di archiviazione di massa USB

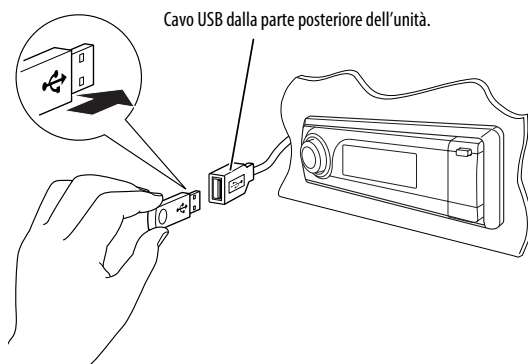

Tutte le tracce verranno riprodotte ripetutamente finché non si cambia sorgente o si rimuove il dispositivo USB.

• Non è possibile collegare un computer al terminale d'ingresso USB () dell'unità.

Se è stato collegato un dispositivo USB...



La riproduzione ha inizio dal punto in cui è stata precedentemente interrotta.

- Se è attualmente collegato un dispositivo USB diverso, la riproduzione inizia dal principio.

Modifica delle informazioni e della configurazione del display



Per interrompere l'esecuzione e scollegare il dispositivo USB

È sufficiente estrarre il dispositivo dal terminale USB.

- Per attivare un'altra sorgente di riproduzione, premere SRC.

Continua alla pagina seguente

Attenzione:

- Non utilizzare il dispositivo USB se può distrarre dalla guida.
- Non rimuovere e collegare il dispositivo USB ripetutamente mentre l'indicazione "File Check" appare sul display.
- Non avviare il motore del veicolo con un dispositivo USB collegato.
- Arrestare la riproduzione prima di scollegare i dispositivi USB.
- Questa unità potrebbe non essere in grado di riprodurre alcuni tipi di dispositivi USB.
- Non è possibile collegare un computer al terminale d'ingresso USB dell'unità.
- Assicurarsi di eseguire il backup di tutti i dati importanti per evitarne la perdita.
- Non lasciare dispositivi USB all'interno del veicolo, non esporre a luce solare o alte temperature, per evitare la deformazione e il danneggiamento del dispositivo.

È possibile eseguire un dispositivo USB nello stesso modo in cui vengono eseguiti i file di un disco (vedere pagine da 14 a 16).

- È possibile riprodurre file WAV seguendo le istruzioni per i file MP3/WMA/AAC alle pagine tra 14 e 16.

Ascolto del CD changer

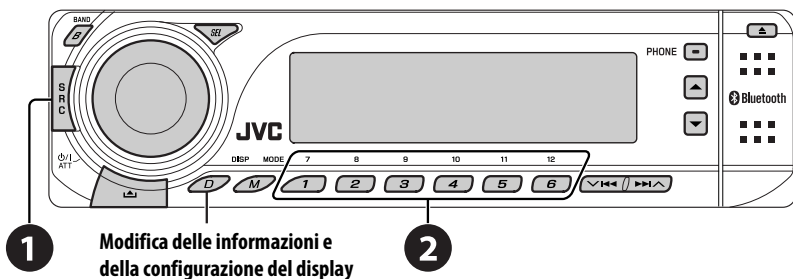

È consigliato l'utilizzo di un CD changer JVC compatibile con il formato MP3- con l'unità. È possibile collegare un caricatore CD all'apposito jack sulla parte posteriore dell'unità. Vedere anche pagina 32.

- È possibile riprodurre solo dischi CD (compresi CD Text) e MP3 comuni.

Preparazione

Verificare che "Changer" sia selezionato come impostazione per l'ingresso esterno (vedere pagina 38).

1 Selezionare "CD-CH".

2 Selezionare un disco per avviare la riproduzione.

Premere: Per selezionare il numero di un disco compreso tra 1 e 6.

Tenere premuto: Per selezionare il numero di un disco compreso tra 7 e 12.

Premendo (o tenendo premuti) i seguenti tasti, è possibile...

Tasto	MP3	CD
	<p>Premere: Selezionare una traccia</p> <p>Tenere premuto: Avanti/indietro rapido di tracce</p>	<p>Premere: Selezionare una traccia</p> <p>Tenere premuto: Avanti/indietro rapido di tracce</p>
<p> *</p> <p></p>	Selezionare una cartella	—

* Tenendo premuto uno di questi pulsanti viene visualizzato l'elenco dei dischi (vedere pagina 15 e 16).

Dopo aver premuto , premere i seguenti tasti per...

Tasto	MP3	CD
<p></p> <p></p>	Saltare 10 tracce all'interno della stessa cartella	Saltare 10 tracce
<p></p> <p></p>	<p>Intro Track: Riproduce i 15 secondi iniziali di tutte le tracce del disco corrente</p> <p>Intro Folder: Riproduce i primi 15 secondi della prima traccia di tutte le cartelle</p> <p>Intro Disc: Riproduce i primi 15 secondi della prima traccia di tutti i dischi disponibili</p>	<p>Intro Track: Riproduce i 15 secondi iniziali di tutte le tracce del disco corrente</p> <p>Intro Disc: Riproduce i primi 15 secondi della prima traccia di tutti i dischi disponibili</p>
<p></p> <p></p>	<p>Repeat Track: Ripetere la traccia corrente</p> <p>Repeat Folder: Ripetere la cartella corrente</p> <p>Repeat Disc: Ripetizione disco attuale</p>	<p>Repeat Track: Ripetere la traccia corrente</p> <p>Repeat Disc: Ripetizione disco attuale</p>
<p></p> <p></p>	<p>Random Folder: Riprodurre tutte le tracce della cartella corrente a caso, quindi quelle delle cartelle successive</p> <p>Random Disc: Riprodurre tutte le tracce casualmente</p> <p>Random All: Riprodurre casualmente tutte le tracce del disco inserito</p>	<p>Random Disc: Riprodurre tutte le tracce casualmente</p> <p>Random All: Riprodurre casualmente tutte le tracce del disco inserito</p>

- È possibile annullare la modalità di riproduzione selezionando "Off" o premendo il tasto numerico 4 ().

Per selezionare disco, una cartella o una traccia dall'elenco, vedere "Selezione di una cartella/traccia dall'elenco (solo per file MP3/WMA/AAC)" a pagina 15. Selezionare "Disc" al passo 3 per visualizzare l'elenco dei dischi del caricatore CD.

Ascolto del sintonizzatore DAB

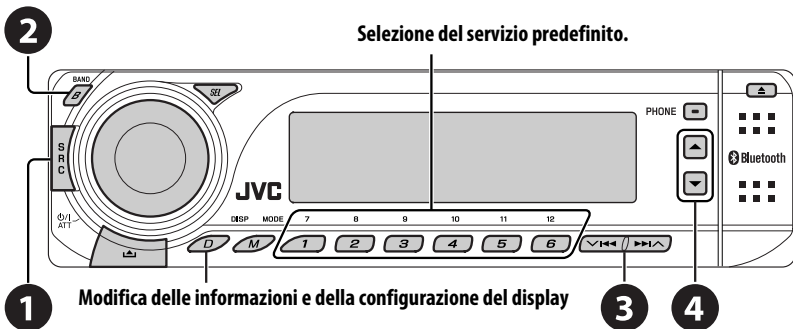

Selezione del servizio predefinito.

È possibile collegare un sintonizzatore DAB JVC al jack per il caricatore CD sulla parte posteriore dell'unità. Vedere anche pagina 32.

- 1** Selezionare "DAB".
- 2** Selezione delle bande.
→ DAB1 → DAB2 → DAB3
- 3** Ricercare un gruppo.
Ricerca manuale: tenere premuto uno dei due pulsanti fino a che "Manual Search" non inizia a lampeggiare sul display, quindi premere lo stesso pulsante ripetutamente.
- 4** Selezionare il servizio (primario o secondario) che si desidera ascoltare.

Quando i suoni circostanti interferiscono con l'ascolto

Unitamente ai normali segnali di programma alcuni servizi forniscono segnali di controllo della gamma dinamica (DRC). Il segnale DRC rinforza i livelli sonori più bassi per migliorare l'ascolto.



- 2** Selezionare uno dei livelli di segnale DRC (1, 2 o 3).

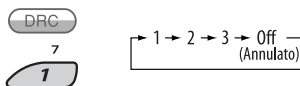

- All'aumentare del valore l'effetto aumenta.

- 3** Uscire dall'impostazione.



DRC compare sul display.

- DRC verrà evidenziato solo quando l'unità riceve segnali DRC dal servizio selezionato.

Memorizzazione di servizi DAB

È possibile impostare 6 servizi DAB (primari) per ciascuna banda.

- Quando viene visualizzata l'indicazione **BACK** sul display, è possibile ritornare alla visualizzazione precedente premendo il pulsante 3.

Es.: Memorizzazione di un gruppo (servizio primario) nel numero predefinito 4 della banda DAB 1.

Utilizzo dei pulsanti numerici

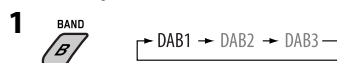

2 Selezionare un gruppo (servizio primario).



Uso dell'elenco stazioni predefinite

1 Seguire i punti 1 e 2 sopra.

- Tenendo premuti **▲ / ▼**, viene visualizzato l'elenco di stazioni predefinite (passare al punto 4).



3 Visualizzare l'elenco stazioni predefinite.



4 Selezionare un numero predefinito nel quale si vuole salvare.



- È possibile spostare gli elenchi delle altre bande DAB premendo il pulsante numero 5 (**←**) o 6 (**→**) ripetutamente, ma non è possibile memorizzare il servizio selezionato in queste bande.

5 Memorizzare il servizio.



Per ascoltare un servizio predefinito tramite l'elenco dei servizi predefiniti

1 Visualizzare l'elenco di stazioni predefinite, quindi selezionare il servizio DAB predefinito che si desidera ascoltare.

2 Inserire il servizio DAB selezionato.



Uso della ricezione in standby

È possibile utilizzare tre tipi di ricezione in standby.

- Ricezione in standby dei notiziari di informazione sul traffico stradale (ricezione TA Standby)
- Ricezione in standby degli annunci
- Ricezione in PTY Standby

Continua alla pagina seguente

Attivazione/disattivazione della ricezione in standby TA/PTY

- Il funzionamento è lo stesso illustrato alle pagine 12 e 13 per le stazioni FM RDS.
- Non è possibile memorizzare codici PTY separatamente per il sintonizzatore DAB e il sintonizzatore FM.

Ricezione in standby degli annunci

La ricezione in standby degli annunci consente la commutazione temporanea dell'unità sul programma preferito (tipo di annunci).

Per attivare la ricezione in standby degli annunci e selezionare il tipo di annunci

1



2 Attivare la ricezione in standby degli annunci.

Il codice del tipo di annuncio selezionato viene visualizzato.



Off ↔

Tipo di annuncio attualmente selezionato

3 Selezionare un tipo di annuncio.



4 Uscire dall'impostazione.



L'indicazione **ANN** si illumina o lampeggia sul display.

- Se l'indicazione **ANN** si accende, la ricezione in standby degli annunci è attiva.
- Se l'indicazione **ANN** lampeggia, la ricezione in standby degli annunci non è ancora attiva. Per attivare, è necessario sintonizzare l'unità su un altro servizio che fornisca i relativi segnali. L'indicazione **ANN** smetterà di lampeggiare e rimarrà accesa.

Per disattivare la Ricezione in standby degli annunci

Selezionare "Announce Off" al punto 2.

ANN si spegne.

Tipi di annunci

Travel, Warning, News, Weather, Event, Special, Rad Inf (Radio Information), Sports, Finance

Tracking dello stesso programma— Ricezione di frequenze alternative (DAB AF)

Attivando la Ricezione frequenze alternative è possibile continuare ad ascoltare lo stesso programma.

• Durante la ricezione di un servizio DAB:

Quando si viaggia in un'area in cui non è possibile ricevere un servizio, l'unità si sintonizza automaticamente su un altro gruppo o stazione FM RDS che trasmette lo stesso programma.

• Durante la ricezione di una stazione FM RDS:

Quando si viaggia in un'area in cui un servizio DAB sta trasmettendo lo stesso programma della stazione RDS FM, l'unità si sintonizza automaticamente sul servizio DAB.

La Ricezione frequenze alternative è attivata per impostazione di fabbrica.

Per disattivare la funzione Ricezione alternativa, vedere pagina 37.

Per visualizzare le informazioni dei segmenti di indicazione dinamica (DLS)

Mentre si ascolta un gruppo che supporta il servizio DLS...



Compare quando viene ricevuto un servizio che offre funzionalità di segmenti di indicazione dinamica (DLS)—testi radio DAB.

- Durante il funzionamento dell'unità, il display DLS viene temporaneamente disattivato.

Per visualizzare tutto il testo allo stesso tempo, tenere premuto D DISP durante la visualizzazione DLS. Viene visualizzato il display con testo multilinea.

- Quando il testo contiene più di 64 caratteri, viene visualizzata un'altra finestra con il resto del testo.
- Per ripristinare il display precedente, tenere nuovamente premuto D DISP.

Ascolto dell'iPod o del riproduttore D.

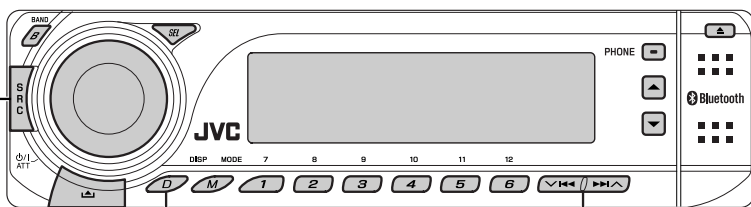

1

Modifica delle informazioni e della configurazione del display

2

Prima dell'uso, collegare uno dei seguenti dispositivi (acquistati separatamente) al jack del caricatore CD sul retro dell'unità. Vedere anche pagina 32.

- **Un Adattatore d'interfaccia per iPod**—KS-PD100 per controllare l'iPod.
- **Un Adattatore d'interfaccia per lettore D.**—KS-PD500 per controllare un lettore D.

Preparazione

Verificare che "Changer" sia selezionato come impostazione per l'ingresso esterno (vedere pagina 38).

- 1 **Selezionare "iPod" o "D. PLAYER".**
- 2 **Selezionare una canzone per avviare la riproduzione.**

Continua alla pagina seguente

Selezione di una traccia dal menu

1 Accede al menu principale.



Questa modalità viene annullata se non si esegue alcuna operazione per circa 5 secondi.

2 Selezionare il menu desiderato.



Per iPod:

Playlists ↔ Artists ↔ Albums ↔ Songs
↔ Genres ↔ Composers ↔ (torna all'inizio)

Per riproduttore D.:

Playlist ↔ Artist ↔ Album ↔ Genre ↔
Track ↔ (torna all'inizio)

3 Confermare la selezione.



- Per tornare al menu precedente, premere ▲.
- Se una traccia è selezionata, la riproduzione viene avviata automaticamente.
- Tenendo premuto ▼ | ◀◀/▶▶ | ▲ è possibile saltare 10 voci alla volta.

	Pausa/interruzione della riproduzione • Per riprendere la riproduzione, premere di nuovo il tasto.
	Premere: Selezione tracce Tenere premuto: Avanti/indietro rapido di tracce

Dopo aver premuto , premere i seguenti tasti per...

 	<p>Repeat One: Funziona allo stesso modo del comando "Ripeti Uno" dell'iPod o "Modalità repeat → Uno" del riproduttore D.</p> <p>Repeat All: Funziona allo stesso modo del comando "Ripeti Tutti" dell'iPod o "Modalità repeat → Tutti" del riproduttore D.</p>
 	<p>Random Album*: Funziona allo stesso modo del comando "Casuale Album" dell'iPod.</p> <p>Random Song: Funziona allo stesso modo del comando "Casuale Brani" dell'iPod o "Modalità Casuale → Attivo" del riproduttore D.</p>

- È possibile annullare la modalità di riproduzione selezionando "Off" o premendo il tasto numerico 4 ().

* iPod: Funziona unicamente se si seleziona l'opzione "All Albums" di "Albums" nel "MENU" principale.

Ascolto di altri componenti esterni

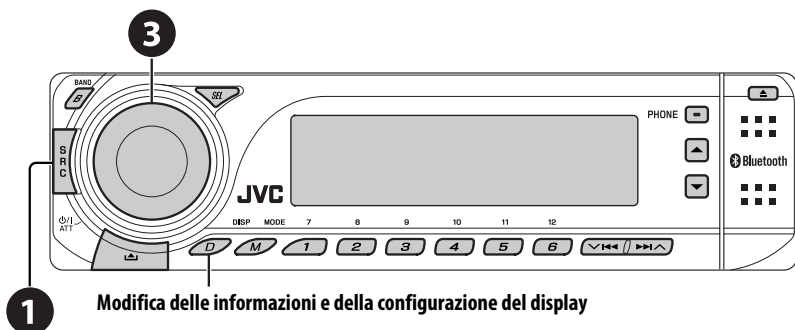

1 Modifica delle informazioni e della configurazione del display

È possibile collegare un componente esterno applicando i seguenti tipi di adattatore (venduti separatamente) al jack per il caricatore CD sulla parte posteriore dell'unità.

- Adattatore per ingresso, KS-U57
- Adattatore per ingresso ausiliario, KS-U58

Preparazione

Verificare che "Ext In" sia selezionato come impostazione per l'ingresso esterno, vedere pagina 38.

- 1 Selezionare "EXT IN".
- 2 Accendere il componente collegato e avviare la riproduzione della sorgente.
- 3 Regola il volume.
- 4 Regolare l'audio in base alle proprie preferenze (vedere pagine 33 a 35).

Schema dei collegamenti dei dispositivi esterni

Per i collegamenti, consultare il Manuale d'installazione/collegamento (libretto separato).

• Collegamento 1 (collegamento integrato)

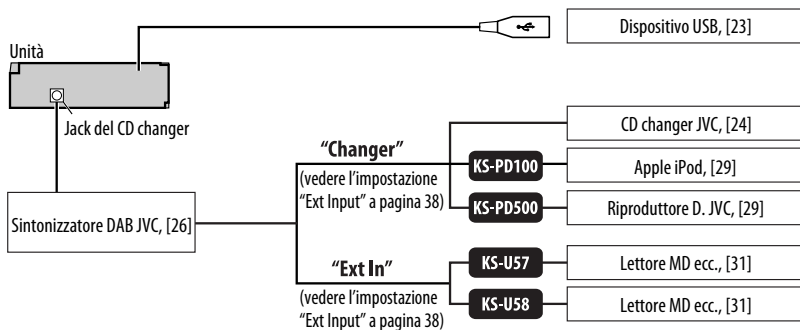

• Collegamento 2 (collegamento alternativo)

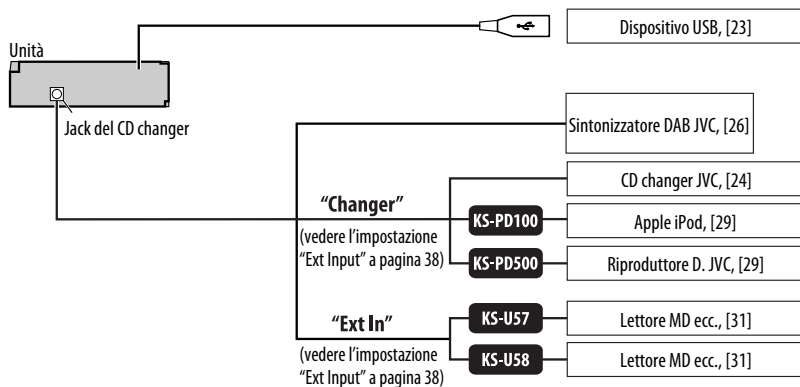

■ : Adattatore (acquistabile separatamente)

Selezione di una modalità sonora predefinita

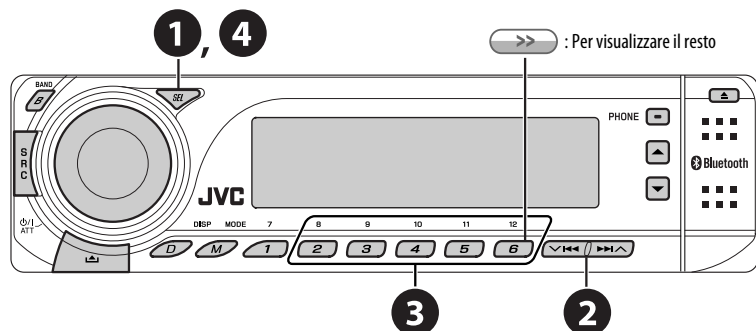

È possibile selezionare una modalità del suono predefinita adatta al genere musicale in esecuzione.

- Quando viene visualizzata l'indicazione **BACK** sul display, è possibile ritornare alla visualizzazione precedente premendo il pulsante 3.

1 Accedere al menu delle impostazioni.

2 Selezionare "EQ".

3 Selezionare una modalità sonora.

FLAT (nessuna modalità sonora), H.ROCK (Hard Rock), R & B (Rhythm & Blues), POP, JAZZ, DANCE, COUNTRY, REGGAE, CLASSIC, USER 1, USER 2, USER 3

4 Uscire dall'impostazione.

L'elenco seguente indica le impostazioni predefinite dei valori per ciascuna modalità sonora:

Modalità sonore	Valori predefiniti								
	Low			Mid			High		
	Livello	FREQ	Q	Livello	FREQ	Q	Livello	FREQ	Q
FLAT	00	60 Hz	Q1.25	00	1 kHz	Q1.25	00	10 kHz	Fix
H.ROCK	+03	100 Hz	Q1.0	00	1 kHz	Q1.25	+02	10 kHz	
R & B	+03	80 Hz	Q1.25	+01	1 kHz	Q1.25	+03	15 kHz	
POP	+02	100 Hz	Q1.25	+01	1 kHz	Q1.25	+02	10 kHz	
JAZZ	+03	80 Hz	Q1.25	00	1 kHz	Q1.25	+03	10 kHz	
DANCE	+04	60 Hz	Q1.0	-02	1 kHz	Q1.0	+01	10 kHz	
COUNTRY	+02	60 Hz	Q1.0	00	1 kHz	Q1.0	+02	12.5kHz	
REGGAE	+03	60 Hz	Q1.25	+02	1 kHz	Q1.25	+02	12.5kHz	
CLASSIC	+01	80 Hz	Q1.25	00	1 kHz	Q1.25	+03	10 kHz	

FREQ: Frequenza; Q: Larghezza di banda

Continua alla pagina seguente

Regolazione del suono

È possibile selezionare una modalità del suono predefinita adatta al genere musicale in esecuzione.

- Quando viene visualizzata l'indicazione **BACK** sul display, è possibile ritornare alla visualizzazione precedente premendo il pulsante 3.

1



2

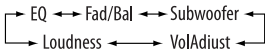

- Per l'impostazione "EQ", fare riferimento di seguito.

3 Regolare la voce di impostazione selezionata.

A Fad/Bal (Affievolimento/Compensazione)

- 1 Premere il pulsante numerico 1 (**SELECT**) per passare alla schermata di regolazione "Fad/Bal".
- 2 Regolare l'equilibrio dell'uscita premendo:
 - ▲ / ▼: tra i diffusori anteriori e quelli posteriori. [Da F06 a R06]
 - ▼ ◀▶▶▶ ▶▲: tra i diffusori sinistro e destro. [Da L06 a R06]

B Subwoofer

- 1 Premere il pulsante numerico 1 (**SELECT**) per passare alla schermata di regolazione "Subwoofer".
- 2 Usare ▼ ◀▶▶▶ ▶▲ per selezionare una frequenza di taglio per il subwoofer.
 - 80Hz: Le frequenze superiori ai 80 Hz non vengono riprodotte.
 - 120Hz: Le frequenze superiori ai 120 Hz non vengono riprodotte.
 - 160Hz: Le frequenze superiori ai 160 Hz non vengono riprodotte.
- 3 Ruotare il selettore di comando per regolare il livello di uscita del subwoofer. [Da 0 a 8]

C VolAdjust, [Da -5 a +5]

Ruotare il selettore di comando per regolare il livello di ingresso di ciascuna sorgente (eccetto FM). Effettuare la regolazione in modo che il livello di ingresso corrisponda al livello sonoro FM.

- Prima di effettuare una regolazione, selezionare la sorgente che si desidera regolare.

D Loudness, [Off o On]

Ruotare il selettore di comando per selezionare "Off" o "On". Quando "On" è selezionato, le frequenze basse e alte sono aumentate in modo da ottenere un suono ben bilanciato a un livello di volume basso.

4 Uscire dall'impostazione.



Memorizzazione di modalità sonore personalizzate

È possibile regolare le modalità sonore e memorizzare le impostazioni.

- Quando viene visualizzata l'indicazione **BACK** sul display, è possibile ritornare alla visualizzazione precedente premendo il pulsante 3.

1 Ripetere i punti 1 e 2 della colonna a sinistra.

- Al punto 2 selezionare "EQ".

2 Selezionare una modalità sonora.



Per visualizzare il resto

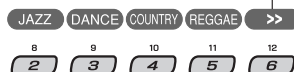

3 Selezionare una gamma di frequenza.

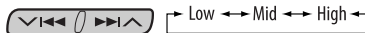

4 Regolare gli elementi del suono della gamma di frequenza selezionata.

- 1 Usare ▲ / ▼ per regolare il livello.
- 2 Premere il pulsante numero 2 (**FREQ**), quindi girare il selettore di comando per selezionare la frequenza.
- 3 Premere il pulsante numerico 2 (**SEL**), quindi ruotare il selettore di comando per selezionare l'ampiezza di banda.

Elementi sonori	Gamma/voci selezionabili		
	Low	Mid	High
Livello	Da -06 a +06	Da -06 a +06	-06 a +06
FREQ (Frequenza)	60 Hz 80 Hz 100 Hz 200 Hz	500 Hz 1 kHz 1.5kHz 2.5kHz	10 kHz 12.5kHz 15 kHz 17.5kHz
Q (Larghezza di banda)	Q1.0 Q1.5 Q1.5 Q2.0	Q0.5 Q0.75 Q1.0 Q1.25	Fix

5 Ripetere i punti 3 e 4 per regolare le altre gamme di frequenza.

6 Memorizzare le impostazioni.

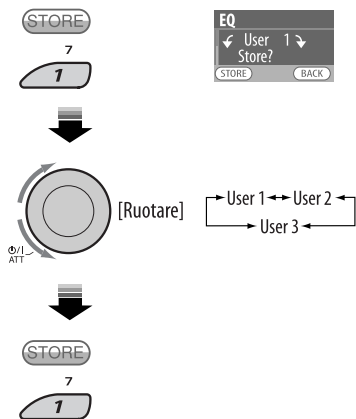

Impostazioni generali — PSM

È possibile modificare le opzioni della modalità di impostazione preferita (PSM, Preferred Setting Mode) illustrate nella tabella a pagina 36 a 38.

1 Accedere alle impostazioni PSM.



2 Selezionare un'opzione PSM.

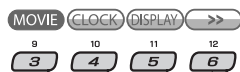

Per visualizzare il resto



3 Selezionare un'opzione PSM.



Premendo ripetutamente uno dei pulsanti, è possibile anche passare ad una voce delle altre categorie.

4 Selezionare una voce PSM o regolare la voce selezionata.



5 Ripetere i punti 2 a 4 per regolare gli altri componenti PSM, se necessario.

6 Uscire dall'impostazione.



Continua alla pagina seguente

Categoria	Indicazione	Regolazione (___ : Valore predefinito)	Impostazione, [pagina di riferimento]
MOVIE	Demo Demo del display	<ul style="list-style-type: none"> • On • Off 	<ul style="list-style-type: none"> : La demo del display viene attivata automaticamente se non vengono effettuate operazioni per circa 20 secondi, [6]. : Annulla la funzione.
	LevelMeter Livello audio	<ul style="list-style-type: none"> • Meter 1 • Meter 2 • Meter 3 	<ul style="list-style-type: none"> : Selezionare diverse configurazioni di indicatore di livello. • Premere D DISP per visualizzare l'indicatore di livello selezionato.
CLOCK	Clock Disp *1 Visualizzazione orologio	<ul style="list-style-type: none"> • On • Off 	<ul style="list-style-type: none"> : L'orologio viene visualizzato sul display ogni volta che si spegne l'unità. : Annulla. Se l'unità è spenta, l'orologio può essere visualizzato per 5 secondi circa premendo D DISP, [6].
	Clock Hr Regolazione ora	0 – 23 (1 – 12AM/ 1 – 12PM)	: Valore predefinito: 0 (0:00AM), [6].
	Clock Min Regolazione minuti	00 – 59	: Valore predefinito: 00 (0:00AM), [6].
	24H/12H Modo di visualizzazione dell'ora	<ul style="list-style-type: none"> • 12Hours • 24Hours 	: Vedere anche pagina 6 per l'impostazione.
	Clock Adj Regolazione orologio	<ul style="list-style-type: none"> • Auto • Off 	<ul style="list-style-type: none"> : L'orologio incorporato viene regolato automaticamente utilizzando i dati CT (Clock Time) in arrivo con il segnale RDS. : Annulla la funzione.
DISPLAY	Scroll *2 Scorrimento	<ul style="list-style-type: none"> • Once • Auto • Off 	<ul style="list-style-type: none"> : <u>Per le informazioni sulle tracce</u>: scorre solo una volta attraverso le informazioni della traccia. <u>Per testo DAB</u>: attiva lo scorrimento del testo DAB. : <u>Per le informazioni sulle tracce</u>: ripete lo scorrimento (a intervalli di 5 secondi). <u>Per testo DAB</u>: attiva lo scorrimento del testo DAB. : <u>Per le informazioni sulle tracce</u>: annulla. <u>Per testo DAB</u>: viene visualizzato solo il titolo, se disponibile. • Se viene premuto D DISP per più di un secondo è possibile ottenere lo scorrimento del display indipendentemente dall'impostazione.
	Dimmer Oscuratore graduale	<ul style="list-style-type: none"> • Auto • Off • On • Time Set 	<ul style="list-style-type: none"> : Quando si accendono le luci del veicolo, la luce del display si attenua. : Annulla la funzione. : Attenua lievemente la luminosità del display e del tasto. : Imposta il timer per lo smorzamento, [39]. Da qualsiasi ora – A qualsiasi ora
	From-To *3	—	: Valore predefinito: 18 – 7.

*1 Se spostando la chiave di accensione su "Off" l'alimentazione non viene interrotta, si consiglia di selezionare "Off" per risparmiare la batteria del veicolo.

*2 Alcuni caratteri o simboli non verranno visualizzati sul display correttamente (oppure verranno cancellati).

*3 Regolabile solo se "Dimmer" è impostato su "Time Set".

Categoria	Indicazione	Regolazione (___ : Valore predefinito)	Impostazione, [pagina di riferimento]
DISPLAY	Contrast Contrasto	1 – 10 Valore predefinito: 5	: La regolazione del contrasto consente di rendere il testo del display più chiaro e leggibile.
	LCD Type Tipo display	<ul style="list-style-type: none"> • Auto • Positive • Negative 	: La configurazione positiva viene selezionata durante il giorno* ⁴ ; mentre la configurazione negativa viene utilizzata durante le ore notturne* ⁴ . : Configurazione positiva del display. : Configurazione negativa del display.
	Font Type Tipo caratteri	<ul style="list-style-type: none"> • 1 • 2 	: Selezionare i tipi di carattere visualizzati sul display.
	Tag Visualizzazione tag	<ul style="list-style-type: none"> • On • Off 	: Visualizza il tag durante la riproduzione di tracce MP3/WMA/AAC/WAV. : Annulla la funzione.
TUNER	AF-Regn'l Frequenza alternativa/ ricezione regionale	<ul style="list-style-type: none"> • AF • AF REG • Off 	: Quando i segnali attualmente ricevuti s'indeboliscono, l'unità passa automaticamente a un'altra stazione o un altro servizio (è possibile che il programma sia diverso da quello ricevuto attualmente), [13]. : Quando i segnali attualmente ricevuti s'indeboliscono, l'unità passa automaticamente a un'altra stazione che trasmette lo stesso programma. : Annulla (non selezionabile quando "DAB AF" è impostato su "On").
	TA Volume Volume dei notiziari di informazione sul traffico	<ul style="list-style-type: none"> • 0 – 30 • 0 – 50*⁵ 	: Valore predefinito: 15
	P-Search Ricerca programma	<ul style="list-style-type: none"> • On • Off 	: Attiva la ricerca di programmi, [13]. : Annulla la funzione.
	IF Band Banda di frequenza intermedia	<ul style="list-style-type: none"> • Auto • Wide 	: Aumenta la selettività del sintonizzatore in modo da ridurre le interferenze tra stazioni adiacenti (Tuttavia si potrebbe perdere l'effetto stereo.) : La riproduzione sarà soggetta all'interferenza delle stazioni adiacenti, ma la qualità del suono non sarà compromessa e l'effetto stereo sarà mantenuto.
	DAB AF * ⁶ Ricezione di frequenze alternative	<ul style="list-style-type: none"> • On • Off 	: Tracking del programma traservizi DAB e stazioni FM RDS, [28]. : Annulla la funzione.

*⁴ Dipende dall'impostazione "Dimmer".*⁵ Dipende dal comando di uscita dell'amplificatore.*⁶ Visualizzato solo quando il sintonizzatore DAB è collegato.

Categoria	Indicazione	Regolazione (___: Valore predefinito)	Impostazione, [pagina di riferimento]
AUDIO	Ext Input *7 Ingresso esterno	<ul style="list-style-type: none"> • Changer • Ext In 	<ul style="list-style-type: none"> : Per utilizzare un caricatore CD JVC, [24], un Apple iPod o un riproduttore D. JVC, [29]. : Per utilizzare un qualsiasi componente esterno diverso da quelli descritti sopra, [31].
	Beep Tono dei pulsanti	<ul style="list-style-type: none"> • On • Off 	<ul style="list-style-type: none"> : Attiva il tono dei pulsanti. : Disattiva il tono dei pulsanti.
	Telephone Esclusione dell'audio	<ul style="list-style-type: none"> • Muting1/ Muting2 • Off 	<ul style="list-style-type: none"> : Selezionare una delle due opzioni per escludere l'audio durante l'utilizzo del telefono cellulare. : Annulla la funzione. • Durante l'interruzione per telefono la riproduzione entra in pausa/viene inserito il silenziatore.
	Amp Gain Comando di uscita dell'amplificatore	<ul style="list-style-type: none"> • High PWR • Low PWR 	<ul style="list-style-type: none"> : Volume 00 – Volume 50 : Volume 00 – Volume 30 (Selezionare questa opzione se la potenza massima di ogni diffusore è inferiore a 50 W per evitarne il danneggiamento).
COLOR	Color Sel Selezione del colore	Valore predefinito: All Source	: Selezionare il colore preferito del display per ciascuna sorgente (o per tutte le sorgenti), [39].
	Color Set Impostazione del colore	— Day Color NightColor 00 – 11 00 – 11 00 – 11	<ul style="list-style-type: none"> : È possibile creare colori personalizzati e impostarli come colore del display, [40]. : Colore personalizzato durante il giorno*8. : Colore personalizzato durante la notte*8. : Valore predefinito: Day Color: +07, NightColor: +05 : Valore predefinito: Day Color: +07, NightColor: +05 : Valore predefinito: Day Color: +07, NightColor: +05
	Red		
	Green		
	Blue		

*7 Viene visualizzato solo quando è selezionata una delle seguenti sorgenti—TUNER, DAB, CD, USB, Bluetooth Phone, o Bluetooth Audio.

*8 Dipende dall'impostazione "Dimmer".

Impostazione del timer per l'attenuazione di luminosità

- Quando viene visualizzata l'indicazione **BACK** sul display, è possibile ritornare alla visualizzazione precedente premendo il pulsante 3.

1 Seguire i punti 1 a 3 a pagina 35.

- Al punto 2 selezionare "DISPLAY".
- Al punto 3 selezionare "Dimmer".

2 Selezionare "Time Set".

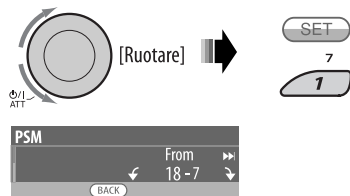

3 Regolare l'ora dello smorzamento.

- 1 Ruotare il selettore di comando per selezionare l'orario di attenuazione della luminosità.
- 2 Premere **▶▶|▲** per selezionare "To". Quindi, ruotare il selettore di comando per impostare l'orario di interruzione dell'attenuazione della luminosità.

4 Uscire dall'impostazione.



Modifica del colore del display

È possibile selezionare il colore preferito del display per ciascuna sorgente (o per tutte le sorgenti).

- Quando viene visualizzata l'indicazione **BACK** sul display, è possibile ritornare alla visualizzazione precedente premendo il pulsante 3.

Selezionare il colore del display

1 Seguire i punti 1 a 3 a pagina 35.

- Al punto 2 selezionare "COLOR".
- Al punto 3 selezionare "Color Sel".



3 Selezionare una sorgente.



All Source*1 ↔ CD ↔ Changer (o Ext In*2)
↔ USB*3 ↔ FM ↔ AM ↔ DAB*3 ↔
iPod*3/D.PLAYER*3 ↔ BT Phone ↔
BT Audio ↔ (ritorno all'inizio)

- *1 Se viene selezionato "All Source" è possibile utilizzare lo stesso colore per tutte le sorgenti.
- *2 Dipende dall'impostazione "Ext Input", vedere pagina 38.
- *3 Visualizzato solo quando il componente desiderato è collegato.

4 Selezionare un colore.



Every*4 ↔ Aqua ↔ Sky ↔ Sea ↔ Leaves
↔ Grass ↔ Apple ↔ Rose ↔ Amber ↔
Honey ↔ Violet ↔ Grape ↔ Pale ↔
User*5 ↔ (ritorno all'inizio)

- *4 Il colore del display cambia ogni 2 secondi.
- *5 Verranno applicati i colori personalizzati dall'utente "Day Color" e "NightColor" (per ulteriori informazioni vedere alla pagina 40).

5 Ripetere 3 i puntie per selezionare 4 il colore per ciascuna sorgente (eccetto quando viene selezionato "All Source" al punto 3).

6 Uscire dall'impostazione.



Continua alla pagina seguente

Creazione di colori personalizzati—User Color

È possibile creare i colori personalizzati—"Day Color" o "NightColor".

1 Seguire i punti 1 a 3 a pagina 35.

- Al punto 2 selezionare "COLOR".
- Al punto 3 selezionare "Color Set".

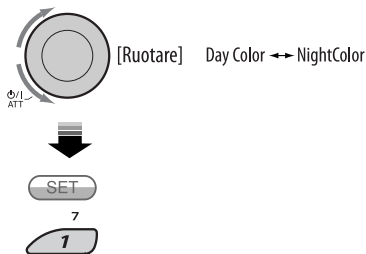
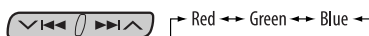
2 Selezionare "Day Color" o "NightColor".**3 Selezionare un colore primario.****4 Regolare il livello (+00 a +11) del colore primario selezionato.****5 Ripetere le fasi 3 e 4 per regolare gli altri colori primari.****6 Uscire dall'impostazione.****Impostazioni Bluetooth**

È possibile personalizzare le impostazioni elencate nella colonna di destra.

1 Selezionare "Bluetooth Phone" o "Bluetooth Audio".**2 Accedere al menu Bluetooth.****3 Selezionare "Setting".****4 Selezionare una voce di impostazione.**

*1 Appare solo quando è collegato un telefono Bluetooth.

*2 Appare solo quando è collegato un telefono Bluetooth compatibile con SMS.

*3 Funzione audio Bluetooth: Mostra solo "Version".

5 Modificare l'impostazione.

Menu delle impostazioni (___: Valore predefinito)

■ Auto Connect

Quando si accende l'unità essa stabilisce automaticamente la connessione con....

Off: Nessuna periferica Bluetooth.

Last: La periferica Bluetooth più recentemente connessa.

Order: Il primo dispositivo Bluetooth registrato disponibile rilevato.

■ Auto Answer

Esclusivamente con la periferica attualmente collegata per la funzione "Bluetooth Phone".

Off: L'unità non risponde automaticamente alle chiamate. È necessario rispondervi manualmente.

On: L'unità risponde automaticamente alle chiamate in arrivo.

Reject: L'unità rifiuta tutte le chiamate in entrata.

■ Message Info

Esclusivamente con la periferica attualmente collegata per la funzione "Bluetooth Phone".

Auto: L'unità segnala la ricezione di un messaggio emettendo uno squillo e visualizzando "MSG".

Manual: l'unità non informa dell'arrivo di messaggi.

■ MIC setting

Esclusivamente con la periferica attualmente collegata per la funzione "Bluetooth Phone".

Regolazione del volume del microfono, [Level 01/02/03].

■ Version

Vengono visualizzate le versioni del software e dell'hardware Bluetooth.

Manutenzione

■ Pulizia dei connettori

Il rilascio frequente del pannello di comando comporta un deterioramento dei connettori.

Per ridurre al minimo questa possibilità, pulire periodicamente i connettori con uno strofinaccio o un panno di cotone inumidito con alcol, facendo attenzione a non danneggiare i connettori.

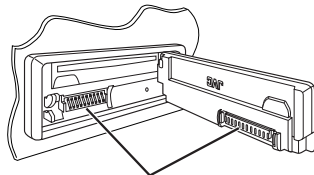

Connettori

■ Formazione di umidità

L'umidità può condensarsi sulla lente all'interno dell'unità nei seguenti casi:

- A seguito dell'accensione del sistema di riscaldamento del veicolo.
- Quando il veicolo all'interno è molto umido.

In questi casi, l'unità può funzionare in modo non corretto. In tal caso è necessario espellere il disco e lasciare l'unità accesa per alcune ore sino alla completa evaporazione dell'umidità.

■ Come maneggiare i dischi

Quando viene estratto un disco dalla confezione, premere il supporto centrale della custodia e alzare il disco afferrandolo per i bordi.

Supporto centrale



- Il disco deve essere sempre afferrato per il bordo. Non toccare la superficie di registrazione.

Quando viene riposto un disco nella confezione, inserirlo delicatamente nel supporto centrale (con la superficie stampata rivolta verso l'alto).

- Dopo l'uso è opportuno riporre i dischi nella propria confezione.

Continua alla pagina seguente

Per mantenere il disco pulito

I dischi sporchi potrebbero impedire la corretta riproduzione.

Se un disco si sporca, pulirlo con un movimento diretto dal centro verso il bordo utilizzando un panno morbido.



- Per pulire i dischi non si devono mai usare solventi (ad esempio i prodotti convenzionali per la pulizia dei dischi di vinile, i prodotti spray, i diluenti, benzene, ecc.).

Per riprodurre dischi nuovi

È possibile che attorno al bordo interno ed esterno dei nuovi dischi siano presenti residui di materiale di lavorazione. Se si utilizzano dischi di questo tipo l'unità potrebbe rifiutarli.

Per pulire questo tipo di macchie ruvide, strofinare i bordi con una matita, una penna a sfera o altro oggetto simile.



Non utilizzare i dischi seguenti:

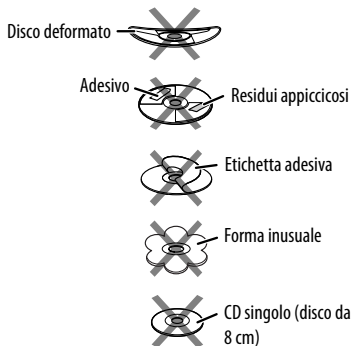

Ulteriori informazioni sull'unità

Generali

Accensione l'unità

- Anche la pressione del tasto SRC determina l'accensione dell'unità. Se la sorgente è pronta, inizia anche la riproduzione.

Spegnimento dell'alimentazione

- Se viene spenta l'alimentazione durante l'ascolto, alla successiva accensione la riproduzione del disco inizierà dal punto in cui è terminata la riproduzione.

FM/AM

Memorizzazione di stazioni in memoria

- Durante la ricerca SSM...
 - Le stazioni ricevute vengono preimpostate dal numero 1 (frequenza minore) al numero 6 (frequenza maggiore).
 - Al termine della reimpostazione SSM, viene effettuata la sintonizzazione automatica sulla stazione memorizzata nel pulsante numero 1.
- Quando si memorizzano nuove stazioni, quelle impostate in precedenza vengono eliminate.

Operazioni RDS FM

- La funzione Network-Tracking Reception richiede due tipi di segnali RDS per funzionare correttamente, ovvero i segnali PI (Programme Identification) e AF (Alternative Frequency). Se la ricezione di tali dati non è corretta, la Network-Tracking Reception non funzionerà correttamente.
- Quando inizia la ricezione di un programma sul traffico in TA Standby, il volume TA passa automaticamente al livello predefinito, se il livello attuale è inferiore al livello predefinito.
- Quando la funzione Ricezione Frequenza Alternativa è attivata (con AF selezionata), viene attivata automaticamente anche la funzione Network-Tracking Reception. Allo stesso modo, la funzione Network-Tracking Reception non può essere disattivata senza disattivare la Ricezione frequenze alternative. (Vedere le pagine 28 e 37).
- La ricezione in TA Standby e la ricezione in PTY Standby verranno annullate temporaneamente durante l'ascolto di una stazione AM.
- Per ulteriori informazioni sul sistema RDS, visitare il sito Web all'indirizzo <<http://www.rds.org.uk>>.

Disco/USB

Avvertenza per la riproduzione di DualDisc

- Il lato non DVD di un "DualDisc" non è conforme allo standard "Compact Disc Digital Audio". Pertanto, non è consigliato l'utilizzo di un lato non DVD di un DualDisc con questo prodotto.

Generali

- Questa unità è stata progettata per riprodurre CD/CD Text e CD-R (registrabili)/CD-RW (riscrivibili) in formato CD audio (CD-DA), MP3/WMA/AAC.
- Quando si inserisce un disco dal lato sbagliato, l'indicazione "Please Eject" viene visualizzata sul display. Per espellere il disco, premere ▲.
- Durante le operazioni di avanzamento o riavvolgimento rapido di una traccia MP3/WMA/AAC, il suono sarà trasmesso in modo intermittente.
- Nel presente manuale i termini "brano" e "file" hanno lo stesso significato e quindi sono intercambiabili.
- Se vengono utilizzate troppe gerarchie e cartelle è possibile che l'elenco delle cartelle/file non venga visualizzato in modo corretto.
- Se il disco espulso non viene rimosso entro 15 secondi, verrà nuovamente inserito nel vano di caricamento automaticamente per proteggerlo dalla polvere. La riproduzione si avvia automaticamente.
- Dopo aver espulso il disco o rimosso il dispositivo USB, viene visualizzata l'indicazione "No Disc" o "No USB" e non è possibile utilizzare alcuni pulsanti. Inserire un altro disco, collegare un dispositivo USB o premere SRC per selezionare un'altra sorgente di riproduzione.
- L'unità non è in grado di riprodurre i seguenti tipi di file:
 - File MP3 codificati nel formato MP3i o MP3 PRO.
 - File MP3 codificati in un formato inadatto.
 - File MP3 codificati nel formato Layer 1/2.
 - File WMA codificati nei formati senza perdita d'informazioni, professionali e vocali.
 - File WMA non conformi al formato Windows Media® Audio.
 - File WMA formattati con protezione da copia tramite DRM.
 - File AAC creati con qualsiasi applicazione tranne iTunes.
 - File AAC codificati in formato Apple senza perdita di informazioni.
 - File contenenti dati AIFF, ATRAC3, ecc.

Riproduzione di CD-R o CD-RW

- Utilizzare esclusivamente CD-R o CD-RW "finalizzati".
- Qualora un disco includa sia file CD audio (CD-DA) che MP3/WMA/AAC, l'unità può riprodurre solo i file del tipo rilevato per primo.
- L'unità può riprodurre dischi registrati in multi-sessione; durante la riproduzione tuttavia le sessioni non complete saranno ignorate.

- La riproduzione di CD-R o CD-RW può essere impedita dalle caratteristiche del CD e dai seguenti motivi:
 - Il CD è sporco o graffiato.
 - Si è condensata umidità sulla lente all'interno dell'unità.
 - La lente all'interno dell'unità è sporca.
 - CD-R/CD-RW in cui i file sono stati scritti con il metodo "Packet Write".
 - Condizioni non corrette di registrazione (dati mancanti, ecc.) o del supporto (macchie, graffi, pieghe, ecc.).
- I CD-RW richiedono tempi di lettura più lunghi in quanto la riflettanza è inferiore rispetto ai normali CD.
- Non utilizzare i seguenti CD-R o CD-RW:
 - Dischi con adesivi, etichette o sigilli di protezione incollati sulla superficie.
 - CD sui quali è possibile stampare l'etichetta direttamente sulla superficie tramite una stampante a getto d'inchiostro.
 L'utilizzo di tali dischi in condizioni di elevata temperatura o umidità può causare malfunzionamenti o danni all'unità.

Riproduzione di un disco MP3/WMA/AAC

- L'unità consente la riproduzione di file MP3/WMA/AAC con estensione <.mp3>, <.wma> o <.m4a> (la distinzione tra lettere maiuscole e minuscole è ininfluenza).
- L'unità consente di visualizzare nomi di album e artisti (esecutori), oltre a tag ID3 (Versioni 1.0, 1.1, 2.2, 2.3 o 2.4) per file MP3 e tag per WMA/AAC.
- L'unità può visualizzare solo caratteri a un byte. Non è quindi possibile visualizzare correttamente alcuni tipi di carattere.
- L'unità è in grado di riprodurre file MP3/WMA/AAC che soddisfino le condizioni seguenti:
 - Velocità in bit per MP3: 32 kbps — 320 kbps
 - Frequenza di campionamento per MP3: 48 kHz, 44,1 kHz, 32 kHz (per MPEG-1) 24 kHz, 22,05 kHz, 16 kHz (per MPEG-2)
 - Velocità in bit per WMA: 32 kbps — 192 kbps
 - Velocità in bit per AAC: 16 kbps — 320 kbps
 - Frequenza di campionamento per AAC: 48 kHz, 44,1 kHz
 - Formato disco: ISO 9660 Level 1/Level 2, Romeo, Joliet, nomi lunghi di Windows

Continua alla pagina seguente

- Il numero massimo di caratteri per i nomi di file/cartella varia in base ai formati di disco utilizzati (include 4 caratteri di estensione ovvero <.mp3>, <.wma> o <.m4a>).
 - ISO 9660 Level 1: fino a 12 caratteri
 - ISO 9660 Level 2: fino a 31 caratteri
 - Romeo*: fino a 128 (60) caratteri
 - Joliet*: fino a 64 (30) caratteri
 - Nomi lunghi di Windows*: fino a 128 (60) caratteri
- * *Il numero tra parentesi rappresenta il numero massimo di caratteri per nomi di file/cartella nel caso in cui il numero totale di file e cartelle sia 271 o più.*
- L'unità può riconoscere un totale di 512 file o 200 cartelle e fino a 8 gerarchie.
- L'unità è in grado di riprodurre file registrati nel formato VBR (Variable Bit Rate o Velocità in bit variabile). Nei file registrati nel formato VBR è presente una discrepanza nella visualizzazione del tempo trascorso e non è mostrato quindi il tempo trascorso effettivo. Questa differenza diventa evidente specialmente con l'esecuzione della funzione di ricerca.
- La funzione di ricerca funziona ma la velocità di ricerca non è costante.

Riproduzione di tracce MP3/WMA/AAC/WAV da una memoria USB

- Collegando un dispositivo USB la sorgente viene cambiata automaticamente in "USB".
- Durante la riproduzione da dispositivi USB, è possibile che l'ordine di riproduzione differisca rispetto ad altri riproduttori.
- L'unità potrebbe non essere in grado di riprodurre alcuni dispositivi USB o alcuni file a causa delle caratteristiche o delle condizioni di registrazione.
- A seconda del formato dei dispositivi USB e delle porte di collegamento, alcuni dispositivi USB potrebbero non essere collegati correttamente o il collegamento potrebbe essere allentato.
- Prima di collegare un dispositivo di archiviazione di massa USB si raccomanda di consultarne le istruzioni.
- Non collegare al sistema più di una unità di archiviazione di massa USB alla volta. Non fare uso di centraline hub USB.
- È possibile collegare due tipi di dispositivi USB a questa unità: dispositivi MTP e dispositivi di archiviazione di massa.

Collegando a questa unità un dispositivo MTP compatibile con la riproduzione in streaming di apparecchiature USB ("USB digital media streaming" esclusi riproduttori D. JVC XA-HD500), è possibile riprodurre sull'unità file WMA-DRM10 (controllo dei diritti digitali) acquistati su siti Web per la distribuzione di musica.

- Questa unità non è compatibile con USB ad alta velocità.
- Se il dispositivo USB collegato non dispone dei file corretti, viene visualizzata l'indicazione "No File".
- L'unità è in grado di visualizzare Tag ID3 (Versioni 1.0, 1.1, 2.2, 2.3 o 2.4) per file MP3 e tag WMA/AAC/WAV.
- L'unità è in grado di riprodurre file MP3/WMA/AAC/WAV che soddisfino le condizioni seguenti:
 - MP3:
 - Velocità in bit: 8 kbps — 320 kbps
 - Frequenza di campionamento: 48 kHz, 44,1 kHz, 32 kHz (per MPEG-1) 24 kHz, 22,05 kHz, 16 kHz (per MPEG-2)
 - WMA:
 - Velocità in bit: 5 kbps — 320 kbps
 - Frequenza di campionamento: 8 kHz — 48 kHz
 - AAC:
 - Velocità in bit: 16 kbps — 320 kbps
 - Frequenza di campionamento: 48 kHz, 44, 1 kHz
 - Canale: 1 ch/2 ch
 - WAV:
 - Velocità in bit: PCM lineare a 705 kbps e 1 411 kbps
 - Frequenza di campionamento: 44,1 kHz
 - Canale: 1 ch/2 ch
- L'unità è in grado di riprodurre file MP3 registrati nel formato VBR (Variable Bit Rate o Velocità in bit variabile).
- Il numero massimo di caratteri per il nome di una cartella o di un file è 25 (128 caratteri per i tag MP3/WMA/WAV).
- L'unità può riconoscere un totale di 50 000 file o 5 000 cartelle (999 file per cartella). Il display è però in grado di visualizzare fino a 9 999 cartelle/file.
- L'unità non è in grado di riconoscere unità di archiviazione di massa USB con caratteristiche di alimentazione elettrica superiori a 500 mA e diverse da 5 V.
- L'unità potrebbe non riconoscere un dispositivo USB collegato tramite un lettore di schede USB.
- Questa unità potrebbe non essere in grado di riprodurre adeguatamente i file contenuti in un dispositivo USB se si utilizza un cavo di prolunga USB.
- L'unità non è in grado di assicurare il funzionamento corretto o di garantire alimentazione a tutti i tipi di dispositivo USB.

Utilizzo di dispositivi Bluetooth

Generali

- Durante la guida, non eseguire operazioni complicate, come la digitazione di numeri, l'uso della rubrica, la lettura di messaggi etc.
Quando si desidera eseguire operazioni di questo genere, parcheggiare il veicolo in un luogo sicuro.
- Potrebbe non essere possibile collegare alcuni dispositivi Bluetooth, a seconda della versione.
- Questa unità potrebbe non essere utilizzabile con alcuni dispositivi Bluetooth.
- Le condizioni di collegamento potrebbero variare a seconda delle circostanze di funzionamento.
- Quando si spegne l'unità si spegne altresì la periferica connessa.

Avvisi per l'uso di dispositivi Bluetooth

Connection Error	Il dispositivo è registrato, ma il collegamento è fallito. Utilizzare "Connect" per collegare nuovamente il dispositivo. (Vedere pagina 18).
Error	Eseguire nuovamente l'operazione. Se la visualizzazione di "Error" persiste si raccomanda di verificare se la periferica è compatibile con la funzione d'interesse.
Device not found	Eseguendo "Search" non è stata rilevata alcuna periferica Bluetooth.
Loading...	La rubrica, la cronologia delle chiamate (effettuate, perse, ricevute) e/o i messaggi SMS sono in fase di aggiornamento.
Please Wait...	L'unità si prepara per l'uso della funzione Bluetooth. Se il messaggio non scompare, spegnere e riaccendere l'unità e collegare nuovamente il dispositivo (o inizializzare l'unità).

Icone dei tipi di telefono

Queste icone indicano il tipo di telefono dei numeri in rubrica.	Queste icone indicano il tipo di periferica audio o telefono collegati:
 : Telefono cellulare	 : Solo telefono
 : Telefono fisso personale	 : Telefono/audio
 : Telefono d'ufficio	 : Solo audio
 : Caratteristiche generali	 : Sconosciuto
 : Nulla di quanto sopra indicato	

DAB

- La ricezione in PTY Standby funziona per il sintonizzatore DAB solo se vengono utilizzati codici PTY dinamici, non statici.
- Anche quando si memorizza il servizio DAB secondario è possibile predefinire soltanto quello primario.
- Un servizio DAB precedentemente reimpostato viene cancellato quando si memorizza un nuovo servizio DAB nello stesso numero.

iPod o riproduttore D.

- Quando si accende l'unità attraverso di essa l'iPod o il lettore si ricaricano.
- Mentre l'iPod o il riproduttore D. è collegato, tutte le operazioni dell'uno o dell'altro sono disattivate. Eseguire tutte le operazioni a partire da questa unità.
- Le informazioni di testo potrebbero non essere correttamente visualizzate.
- Se le informazioni di testo comprendono più di 16 caratteri, scorrono sul display. L'unità è in grado di visualizzare sino a 40 caratteri.

Attenzione:

Durante l'utilizzo dell'iPod o del riproduttore D. alcune operazioni potrebbero non essere eseguite correttamente o nel modo previsto. In questo caso, visitare il sito Web JVC all'indirizzo:

Per gli utenti di iPod: <<http://www.jvc.co.jp/english/car/support/ks-pd100/index.html>>

Per gli utenti del riproduttore D.: <<http://www.jvc.co.jp/english/car/support/ks-pd500/index.html>>

Continua alla pagina seguente

Impostazioni generali—PSM

- L'impostazione "Auto" per "Dimmer" potrebbe non funzionare correttamente su alcuni veicoli, in particolare sui veicoli dotati di selettore di comando per lo smorzamento. In questi casi, modificare l'impostazione "Dimmer" con una diversa da "Auto".
- Se "LCD Type" è impostato su "Auto", la configurazione del display passerà a "Positive" o "Negative" in base all'impostazione "Dimmer".
- Se viene modificata l'impostazione "Amp Gain" da "High PWR" a "Low PWR" quando il livello del volume è impostato su un valore maggiore rispetto a "Volume 30", l'unità cambia automaticamente il livello del volume impostandolo su "Volume 30".

Risoluzione dei problemi

Non sempre ciò che appare essere un problema serio in realtà lo è. Prima di rivolgersi ad un centro di assistenza si suggerisce pertanto di dar seguito ai controlli indicati nella seguente tabella:

	Problema	Rimedio/Causa
Generali	• Non viene emesso alcun suono dai diffusori.	• Regolare il volume a un livello ottimale. • Controllare i cavi e i collegamenti.
	• L'unità non funziona.	Inizializzare l'unità (vedere pagina 3).
	• Sul display viene visualizzata l'indicazione "Connect Error".	Rimuovere il pannello di comando, pulire i connettori e quindi ricollegare il pannello (vedere pagina 4).
FM/AM	• L'impostazione automatica SSM non funziona.	Memorizzare le stazioni manualmente.
	• Interferenze statiche durante l'ascolto di programmi radiofonici.	Collegare l'antenna correttamente.
Dischi generici	• L'unità non riproduce il disco.	Inserire il disco correttamente.
	• Impossibile riprodurre CD-R/CD-RW.	• Inserire un CD-R/CD-RW finalizzato.
	• Non è possibile saltare le tracce sui CD-R/CD-RW.	• Finalizzare il CD-R/CD-RW con il componente utilizzato per la registrazione.
	• Il disco non può essere riprodotto né espulso.	• Sbloccare il disco (vedere pagina 14). • Espellere il disco (vedere pagina 3).
	• Il disco non viene riconosciuto (l'indicazione "No Disc", "Loading Error" o "Eject Error" lampeggia sul display).	Espellere il disco (vedere pagina 3).
	• A volte il suono è interrotto.	• Interrompere la riproduzione durante la guida su strade sconnesse. • Sostituire il disco. • Controllare i cavi e i collegamenti.
MP3/WMA/AAC	• Sul display viene visualizzata l'indicazione "Please Eject".	Questo può essere causato dal surriscaldamento. Espellere il disco o modificare la sorgente di riproduzione.
	• L'unità non riproduce il disco.	• Usare un disco con tracce MP3/WMA/AAC registrate nel formato conforme al livello 1 o livello 2 dello standard ISO 9660, Romeo o Joliet. • Aggiungere l'estensione <.mp3>, <.wma>, <.m4a> ai nomi dei file.

	Problema	Rimedio/Causa
MP3/WMA/AAC	• Viene generato rumore.	Passare a un'altra traccia oppure cambiare disco (non aggiungere il codice di estensione <.mp3>, <.wma> o <.m4a> a tracce diverse da MP3/WMA/AAC).
	• È necessario un tempo di lettura più lungo (l'indicazione "File Check" continua a lampeggiare sul display).	Limitare l'uso di gerarchie e cartelle.
	• Le tracce non vengono riprodotte nell'ordine voluto.	L'ordine di riproduzione viene determinato al momento della registrazione dei file.
	• Il tempo di riproduzione trascorso non è corretto.	Ciò può succedere a volte durante la riproduzione. Ciò è causato dal modo in cui le tracce sono registrate.
	• Sul display viene visualizzata l'indicazione "Please Eject".	Inserire un disco che contenga tracce MP3/WMA/AAC.
	• Sul display viene visualizzata l'indicazione "Not Support" e la traccia viene saltata.	Passare alla prossima traccia codificata in un formato corretto o alla prossimatraccia WMA non protetta contro la copiatura.
	• Non vengono visualizzati i caratteri corretti (ad esempio, il nome dell'album).	L'unità è in grado di visualizzare solo le lettere dell'alfabeto (A - Z, a - z), i numeri e una serie limitata di simboli.
Dispositivo USB	• Viene generato rumore.	<ul style="list-style-type: none"> • La traccia non appartiene a un formato riproducibile (MP3/WMA/AAC/WAV). Passare a un altro file. • Non aggiungere il codice di estensione <.mp3>, <.wma>, <.m4a> o <.wav> a tracce diverse da MP3/WMA/AAC/WAV.
	• Le tracce non vengono riprodotte nel modo previsto.	L'ordine di riproduzione può variare da quello usato con altri lettori.
	• L'indicazione "File Check" continua a lampeggiare sul display.	<ul style="list-style-type: none"> • Il tempo di lettura varia a seconda del dispositivo USB. • Limitare l'uso di gerarchie e cartelle, soprattutto se vuote.* • Spegner e riaccendere l'unità. • Non rimuovere o collegare il dispositivo USB ripetutamente mentre l'indicazione "File Check" appare sul display. <p>* Cartella vuota o contenente dati diversi da tracce MP3/WMA/AAC/WAV valide.</p>
	• L'indicazione "No Files" lampeggia sul display.	Collegare un dispositivo USB contenente tracce codificate in un formato appropriato.
	• Sul display viene visualizzata l'indicazione "No USB".	
	• Sul display viene visualizzata l'indicazione "Not Support" e la traccia viene saltata.	La traccia non è riproducibile.
• Sul display viene visualizzata l'indicazione "Read Failed", quindi l'unità torna alla sorgente precedente.	Il dispositivo USB collegato potrebbe funzionare male o potrebbe non essere stato formattato correttamente. I file presenti nel dispositivo USB sono corrotti.	

Continua alla pagina seguente

	Problema	Rimedio/Causa
Dispositivo USB	<ul style="list-style-type: none"> • Non vengono visualizzati i caratteri corretti (ad esempio, il nome dell'album). 	L'unità è in grado di visualizzare solo le lettere dell'alfabeto (A – Z, a – z), i numeri e una serie limitata di simboli.
	<ul style="list-style-type: none"> • Durante la riproduzione di una traccia il suono viene talvolta interrotto. 	Le tracce non sono state copiate correttamente nella memoria USB. Copiare nuovamente le tracce nella memoria USB, quindi riprovare.
	<ul style="list-style-type: none"> • Il suono è interrotto o una traccia viene saltata durante la riproduzione di un dispositivo USB. 	<ul style="list-style-type: none"> • Spegnerne l'unità e accenderla nuovamente. • Se il suono non è stato ancora ripristinato, collegare nuovamente il dispositivo.
Bluetooth	<ul style="list-style-type: none"> • Il dispositivo Bluetooth non rileva l'unità. 	L'unità può essere collegata a un solo telefono cellulare Bluetooth o dispositivo audio Bluetooth alla volta. Mentre si collega un dispositivo, l'unità non può essere rilevata da parte di un altro dispositivo. Disconnettere la periferica attualmente connessa e avviare una nuova ricerca.
	<ul style="list-style-type: none"> • L'unità non rileva il dispositivo Bluetooth. 	<ul style="list-style-type: none"> • Verificare le impostazioni Bluetooth della periferica. • Eseguire la ricerca dalla periferica Bluetooth. Dopo che il dispositivo ha rilevato l'unità. Selezionare "Open..." sull'unità per collegare il dispositivo. (Vedere pagina 17.)
	<ul style="list-style-type: none"> • L'unità non ottiene l'accoppiamento con la periferica Bluetooth. 	<ul style="list-style-type: none"> • Inserire lo stesso codice PIN per unità e dispositivo di destinazione. Se il codice PIN del dispositivo non viene indicato nelle istruzioni, provare "0000" o "1234". • Da "Special Device" selezionare il nome della periferica e quindi tentare una nuova connessione. (Vedere pagina 18.) • Provare ad accoppiare/collegare dal dispositivo Bluetooth. • Controllare che il proprio dispositivo Bluetooth supporti il rispettivo profilo. (Vedere pagina 16).
	<ul style="list-style-type: none"> • Sono presenti rumori di fondo o eco. 	Regolare la posizione dell'unità microfono.
	<ul style="list-style-type: none"> • La qualità della conversazione telefonica è insoddisfacente. 	<ul style="list-style-type: none"> • Ridurre la distanza fra l'unità e il dispositivo audio Bluetooth. • Spostare il veicolo in un luogo dove si dispone di una ricezione migliore.
<ul style="list-style-type: none"> • Il suono è interrotto o una traccia viene saltata durante la riproduzione di un dispositivo audio Bluetooth. 	<ul style="list-style-type: none"> • Ridurre la distanza fra l'unità e il dispositivo audio Bluetooth. • Scollegare il dispositivo collegato a "Bluetooth Phone". • Spegnerne l'unità e accenderla nuovamente. • Se il suono non è stato ancora ripristinato, collegare nuovamente il dispositivo.. 	
<ul style="list-style-type: none"> • Non è possibile controllare il dispositivo audio. 	Verificare che il dispositivo audio collegato supporti l'AVRCP (profilo di controllo remoto di video e audio).	

	Problema	Rimedio/Causa
CD changer	• Sul display viene visualizzata l'indicazione "No Disc".	Inserire disco nel caricatore.
	• Sul display viene visualizzata l'indicazione "No Magazine".	Inserire il caricatore.
	• Sul display viene visualizzata l'indicazione "Reset 08".	Collegare l'unità al CD changer correttamente e premere il pulsante di reset sul CD changer.
	• Sul display viene visualizzata l'indicazione "Reset 01" – "Reset 07".	Premere il pulsante di reset del CD changer.
	• Il cambia CD non funziona.	Inizializzare l'unità (vedere pagina 3).
DAB Sintonizzatore	• Sullo schermo viene visualizzata l'indicazione "No DAB Signal".	Spostarsi in una zona con segnali più forti.
	• Sullo schermo viene visualizzata l'indicazione "Reset 08".	Collegare l'unità e il sintonizzatore DAB correttamente e impostare di nuovo l'unità. (Vedere pagina 3.)
	• Il sintonizzatore DAB non opera.	Collegare l'unità e il sintonizzatore DAB correttamente e impostare di nuovo l'unità. (Vedere pagina 3.)
	• Sullo schermo viene visualizzata l'indicazione "Antenna Power NG".	Controllare i cavi e i collegamenti.
iPod/riproduttore D.	• L'iPod o il lettore D. non si accende o non funziona.	<ul style="list-style-type: none"> • Controllare i collegamenti del cavo. • Aggiornamento della versione del firmware. • Ricaricare la batteria.
	• Il suono è distorto.	Disattivare l'equalizzatore sull'unità o sull'iPod/riproduttore D.
	• Sul display viene visualizzata l'indicazione "Disconnect".	<ul style="list-style-type: none"> • Controllare i collegamenti del cavo. • Ricaricare la batteria.
	• La riproduzione s'interrompe.	Le cuffie sono scollegate durante la riproduzione. Riavviare la riproduzione (vedere pagina 29).
	• Non si ode alcun suono dopo aver collegato l'iPod nano.	<ul style="list-style-type: none"> • Scollegare le cuffie dall'iPod nano. • Aggiornare la versione del firmware di iPod nano.
	• Non si ode alcun suono.	Scollegare l'adattatore dal riproduttore D., quindi ricollegarlo.
	• Viene visualizzata l'indicazione "Error 01" sul display, quando si effettua il collegamento al riproduttore D.	
	• Sul display viene visualizzata l'indicazione "No File" o "No Track".	Non vi sono tracce memorizzate. Importare le tracce nell'iPod o nel riproduttore D.
	• Sul display viene visualizzata l'indicazione "Reset 01" – "Reset 07".	Scollegare l'adattatore sia dall'unità che dall'iPod/riproduttore D., quindi ricollegarlo.
	• Sul display viene visualizzata l'indicazione "Reset 08".	Controllare il collegamento tra l'adattatore e questa unità.
	• I comandi dell'iPod o del lettore D. non funzionano dopo averlo scollegato dall'unità.	Reinizializzare l'iPod o il riproduttore D.

Specifiche

SEZIONE AMPLIFICATORE AUDIO	Potenza in uscita massima:	Anteriore/ Posteriore:	50 W per canale	
	Potenza in uscita continua (RMS):	Anteriore/ Posteriore:	19 W per canale in 4 Ω, da 40 Hz a 20 000 Hz con una inferiore allo 0,8% distorsione armonica totale	
	Impedenza di carico:		4 Ω (tolleranza da 4 Ω a 8 Ω)	
	Intervallo di controllo del tono:	Low:	±12 dB (60 Hz, 80 Hz, 100 Hz, 200 Hz)	
		Mid:	±12 dB (500 Hz, 1 kHz, 1,5 kHz, 2,5 kHz)	
		High:	±12 dB (10 kHz, 12,5 kHz, 15 kHz, 17,5 kHz)	
	Risposta in frequenza:		Da 40 Hz a 20 000 Hz	
	Rapporto segnale/interferenza:		70 dB	
	Livello/impedenza linea in uscita:		2,5 V/20 kΩ carico (a fondo scala)	
	Impedenza in uscita:		1 kΩ	
Livello/impedenza in uscita del subwoofer:		2,5 V/20 kΩ carico (a fondo scala)		
Altro terminale:	CD changer, Ingresso remoto volante, MIC, Terminale d'ingresso USB, Ingresso antenna			

SEZIONE SINTONIZZATORE	Intervallo di frequenza:	FM:	Da 87,5 MHz a 108,0 MHz	
		AM:	(MW) Da 522 kHz a 1 620 kHz (LW) Da 144 kHz a 279 kHz	
	Sintonizzatore FM:	Sensibilità utilizzabile:	11,3 dBf (1,0 μV/75 Ω)	
		50 dB Sensibilità di silenziosità:	16,3 dBf (1,8 μV/75 Ω)	
		Selettività canale alternativo (400 kHz):	65 dB	
		Risposta in frequenza:	Da 40 Hz a 15 000 Hz	
		Separazione stereo:	30 dB	
	Sintonizzatore MW:	Sensibilità/Selettività:	20 μV/35 dB	
Sintonizzatore LW:	Sensibilità:	50 μV		

- Microsoft e Windows Media sono marchi registrati o marchi di fabbrica di Microsoft Corporation negli Stati Uniti e/o in altri paesi.
- iPod è un marchio di fabbrica di Apple, Inc. registrato negli USA e in altri paesi.
- Il marchio e i logo mondiali di Bluetooth appartengono a Bluetooth SIG, Inc. e l'uso di tali marchi fatto da Victor Company of Japan, Limited (JVC) è concesso in licenza. Altri marchi e nomi di fabbrica appartengono ai rispettivi titolari.

SEZIONE LETTORE CD	Tipo:	Lettoce Compact Disc
	Sistema di rilevamento del segnale:	Pickup ottico senza contatto (laser semiconduttore)
	Numero di canali:	2 canali (stereo)
	Risposta in frequenza:	Da 5 Hz a 20 000 Hz
	Gamma dinamica:	96 dB
	Rapporto segnale/interferenza	98 dB
	Affievolimento periodico del suono e oscillazione del suono:	Inferiori al limite misurabile
	Formato di decodifica MP3: (MPEG1/2 Audio Layer 3)	Velocità max (Bit): 320 kB/sec.
	Formato di decodifica WMA (Windows Media® Audio):	Velocità max (Bit): 192 kB/sec.
Formato di decodifica AAC (Advanced Audio Coding):	Velocità max (Bit): 320 kB/sec.	

DISPOSITIVO USB	Standard USB:	USB 1.1
	Frequenza di trasferimento dati	Alta velocità: Massimo 12 Mbps Bassa velocità: Massimo 1,5 Mbps
	Dispositivi compatibili:	Classe di archiviazione di massa
	File System compatibili:	FAT 32/16/12
	Formati audio riproducibili:	MP3/WMA/AAC/WAV
	Corrente massima:	Meno di 500 mA/5 V

BLUETOOTH	Versione:	1.2, certificata
	Potenza di uscita:	Massimo +4 dBm (classe 2)
	Distanza utile:	10 m
	Profili:	HSP (Headset Profile—profilo cuffie), HFP (Hands-Free Profile—profilo viva voce), A2DP (Advanced Audio Distribution Profile—profilo distribuzione audio avanzata), AVRCP (Audio/Visual Remote Control Profile—profilo di connessione remota audio/video), SPP (Serial Port Profile—profilo porta seriale), OPP (Object Push Profile—profilo invio di oggetti)

GENERALI	Alimentazione:	Tensione operativa:	CC 14,4 V (tolleranza da 11 V a 16 V)	
	Messa a terra:		Massa negativa	
	Temperatura operativa consentita:		Da 0°C a +40°C	
	Dimensioni (L × A × P): (approssimative)	Dimensioni installazione:	182 mm × 52 mm × 158 mm	
		Dimensioni pannello:	188 mm × 58 mm × 12 mm	
Peso:		1,4 kg (esclusi gli accessori)		

Design e specifiche soggetti a variazioni senza preavviso.

Haben Sie PROBLEME mit dem Betrieb?

Bitte setzen Sie Ihr Gerät zurück

Siehe Seite Zurücksetzen des Geräts

Vous avez des PROBLÈMES de fonctionnement?

Réinitialisez votre appareil

Référez-vous à la page intitulée Comment réinitialiser votre appareil

PROBLEMI di funzionamento?

Inizializzare l'apparecchio

Fare riferimento alla pagina di Come inizializzare l'apparecchio

Sehr geehrter Kunde, sehr geehrte Kundin,
dieses Gerät stimmt mit den gültigen europäischen Richtlinien
und Normen bezüglich elektromagnetischer Verträglichkeit
und elektrischer Sicherheit überein.

Die europäische Vertretung für die Victor Company of Japan,
Limited ist:

JVC Technology Centre Europe GmbH
Postfach 10 05 52
61145 Friedberg
Deutschland

Cher(e) client(e),

Cet appareil est conforme aux directives et normes
européennes en vigueur concernant la compatibilité
électromagnétique et à la sécurité électrique.

Représentant européen de la société Victor Company of Japan,
Limited:

JVC Technology Centre Europe GmbH
Postfach 10 05 52
61145 Friedberg
Allemagne

Gentile Cliente,

Questa apparecchiatura è conforme alle direttive e alle norme
europee relative alla compatibilità elettromagnetica e alla
sicurezza elettrica.

Il rappresentante europeo della Victor Company of Japan,
Limited è:

JVC Technology Centre Europe GmbH
Postfach 10 05 52
61145 Friedberg
Germania

JVC



GE, FR, IT

© 2007 Victor Company of Japan, Limited

0307DTSMdTJEIN

JVC

Instructions

CD RECEIVER

KD-BT1