

## CAMESCOPE COMPACT VHS

JVC

**GR-SXM58**  
**GR-SXM48**  
**GR-FXM383**  
**GR-FXM38**  
**GR-SX24**  
**GR-FX14**

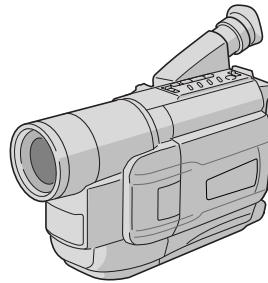

**S-VHS** VHS  
625 PAL  
**Super VHS**  
**Super VHS ET**

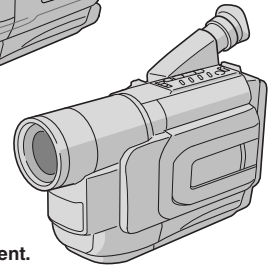

S-VHS est compatible  
 avec les GR-SXM58/  
 SXM48/SX24 uniquement.

EG  Imprimé en Malaisie  
 1001MKV\*UN\*PJ

COPYRIGHT© 2001 VICTOR COMPANY OF JAPAN, LTD.

**Cher client,**

- Nous vous remercions pour l'achat du camescope VHS JVC. Avant utilisation, veuillez lire "PRÉCAUTIONS" (☞ p. 3, 4) pour assurer une utilisation sûre de ce produit.

**DÉMONSTRATION AUTOMATIQUE**

**La démonstration automatique a lieu lorsque "DEMO MODE" est réglé sur "ON" (réglage en usine).**

- Disponible lorsque l'interrupteur d'alimentation **12** est réglé sur "A" ou "M".
- Effectuer n'importe quelle opération pendant la démonstration arrête momentanément la démonstration. Si aucune opération est effectuée pendant plus d'une minute après cela, la démonstration reprend.
- "DEMO MODE" reste sur "ON" même si l'alimentation du camescope est coupée.
- Pour annuler la démonstration automatique, régler l'interrupteur d'alimentation **12** sur "M" et appuyer sur MENU **1** alors que la démonstration est en cours. Ce qui vous conduit directement au menu de réglage du mode démonstration, ainsi vous n'avez pas à passer par l'écran de menu principal. Tourner MENU **1** pour sélectionner "OFF" et appuyer sur MENU **1**.

**REMARQUES:**

- La démonstration n'est pas disponible si une cassette dont la languette de protection contre l'effacement est dans la position qui permet l'enregistrement, est chargée dans le camescope.
- Si vous ne retirez pas le capuchon d'objectif, vous ne pouvez pas voir les changements réels activés de la démonstration automatique sur l'écran LCD\* ou dans le viseur.

\* Modèles applicables uniquement.

## ACCESSOIRES FOURNIS

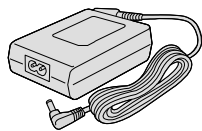

• Adaptateur secteur

AP-V12EG, AP-V11EG ou AP-V10EG

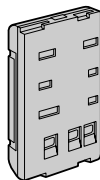
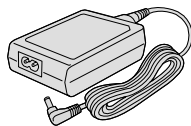

• Batterie  
BN-V11U  
(GR-SXM48/FXM383/  
FXM38/SX24/FX14)  
BN-V20U  
(GR-SXM58)

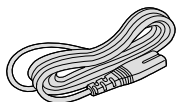

• Cordon  
d'alimentation

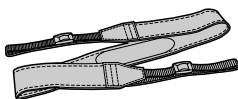

• Bandoulière

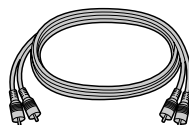

• Câble A/V  
(Audio/Vidéo)



• Capuchon  
d'objectif

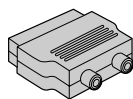

• Adaptateur péritel

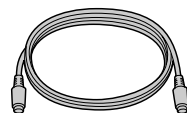

• Câble S-Vidéo  
(GR-SXM58/SXM48/  
SX24 uniquement)

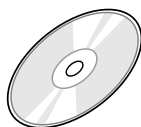

• CD-ROM (GR-SXM58  
uniquement)



• Câble de raccordement PC  
(GR-SXM58 uniquement)

### REMARQUE:

Pour maintenir les performances optimales du camescope, des câbles fournis peuvent être équipés avec un ou plusieurs filtres en ligne. Si un câble n'a uniquement qu'un filtre en ligne, l'extrémité du câble la plus proche du filtre doit être raccordée au camescope.

## PRÉCAUTIONS DE SÉCURITÉ

**AVERTISSEMENT:**  
**POUR ÉVITER LES RISQUES D'INCENDIE OU D'ÉLECTROCUTION, NE PAS EXPOSER L'APPAREIL À LA PLUIE NI À L'HUMIDITÉ.**

### PRÉCAUTIONS

- Pour éviter tout risque d'électrocution, ne pas ouvrir le boîtier. Aucune pièce intérieure n'est à régler par l'utilisateur. Se référer à un agent qualifié en cas de problème.
- Si l'on ne se sert pas de l'adaptateur secteur pendant une longue période, il est recommandé de débrancher le cordon d'alimentation de la prise secteur.

### REMARQUES:

- La plaque d'identification (numéro de série) et l'étiquette d'avertissement de sécurité se trouvent sous l'appareil et/ou au dos.
- L'information d'identification et l'avertissement de sécurité de l'adaptateur secteur sont situées sous l'appareil.

### PRÉCAUTIONS

- Ce caméscope est conçu pour être utilisé avec les signaux de télévision couleur de type PAL. Il ne peut pas être utilisé pour la lecture sur un téléviseur de standard différent. Cependant, l'enregistrement en direct et la lecture sur l'écran LCD\*/dans le viseur sont possibles n'importe où.
- Utiliser les batteries BN-V11U\*\*/V12U/V20U/V400U JVC et, pour les recharger ou fournir l'alimentation au caméscope à partir d'une prise secteur, utiliser l'adaptateur secteur multi-tensions fourni. (Un adaptateur de conversion adéquat risque d'être nécessaire pour le branchement sur les prises secteur de formes différentes selon les pays.)

\* Modèles applicables uniquement.

\*\* GR-SXM48/FXM383/FXM38/SX24/FX14 uniquement.



Les cassettes portant la marque "SVHS" ou "VHS" peuvent être utilisées avec cet appareil. Toutefois, les enregistrements S-VHS ne sont possibles\* qu'avec des cassettes marquées "SVHS".

\* GR-SXM58/SXM48/SX24 uniquement.

### ATTENTION

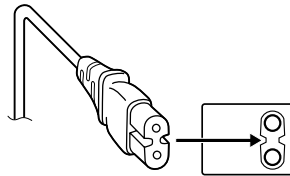

**Afin d'éviter tout choc électrique ou dommage, insérez d'abord l'extrémité la plus courte du cordon d'alimentation dans l'adaptateur secteur jusqu'à ce qu'elle soit bien en place, puis branchez l'extrémité la plus longue sur une prise secteur.**

### Indication d'une poubelle barrée

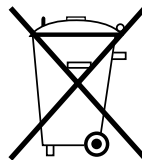

Cd

- L'indication d'une poubelle barrée sur la batterie indique que le produit est conforme aux directives 91/157/CEE et 93/86/CEE.
- Une batterie au cadmium-nickel (Ni-Cd) doit être recyclée ou jetée de la bonne façon.

Si l'appareil est installé dans un coffret ou sur une étagère, s'assurer qu'il y a un espace suffisant tout autour pour permettre la ventilation (10 cm ou plus sur des deux côtés, au dessus et derrière).

Ne pas bloquer les trous de ventilation.

(Si les trous de ventilation sont bouchés par un journal, un tissu, etc., la chaleur peut ne pas pouvoir s'évacuer.)

Aucune source à flamme nue, telle une bougie allumée, ne doit être placée sur l'appareil.

En jetant des batteries, les problèmes d'environnement doivent être considérés et les réglementations et lois locales concernant le rebut de ces batteries doivent être strictement respectées.

L'appareil ne doit pas être exposé au ruissellement ni aux éclaboussures.

Ne pas utiliser cet appareil dans une salle de bains ni dans des endroits avec de l'eau.

De plus, ne pas placer de récipients remplis d'eau ou de liquides (tels des produits cosmétiques ou des médicaments, des vases de fleurs, des plantes en pot, des tasses, etc.) sur le dessus de l'appareil.

(Si de l'eau ou un liquide entre dans l'appareil, un incendie ou une décharge électrique peut se produire.)

## A

Accessoires fournis .....	p. 2
Adaptateur de cassette .....	p. 16
Adaptateur secteur .....	p. 6
Affichage de date/heure .....	p. 19
Ajustement de la courroie .....	p. 6
Ajustement de la netteté du viseur .....	p. 6
Alignement .....	p. 14
Animation .....	p. 21
Animation programmée .....	p. 21
Attente d'enregistrement .....	p. 11
Avance rapide de la bande .....	p. 11

## B

Batterie .....	p. 2, 26
----------------	----------

## C

Caractéristiques techniques .....	p. 28
Commande d'ajustement dioptrique .....	p. 8
Commande d'exposition .....	p. 18
Compteur de bande .....	p. 14
Contrôle rapide .....	p. 13
Copie de bande .....	p. 15
Correcteur de base de temps .....	p. 14
Coupure automatique .....	p. 11

## E

Écran de menu .....	p. 18 à 22
Effet cinéma classique .....	p. 24
Effet de filtre bleu .....	p. 24
Effet de filtre rouge .....	p. 24
Effet de mosaïque .....	p. 24
Effet de solarisation .....	p. 24
Effet écho vidéo .....	p. 24
Effet noir et blanc .....	p. 24
Effets numériques .....	p. 24
Effets spéciaux en lecture .....	p. 14
Effet stroboscope .....	p. 24
Enregistrement automatique de la date .....	p. 19
Enregistrement de 5 secondes .....	p. 12
Enregistrement, fonctions avancées .....	p. 23, 24
Enregistrement, marche/arrêt .....	p. 11

## F

Fixation de la bandoulière .....	p. 8
Fondus à l'ouverture et à la fermeture .....	p. 23
Format d'enregistrement (S-VHS/S-VHS ET) .....	p. 20

## I

Indications dans le viseur ou sur l'écran LCD ...	p. 9, 10, 17
---	--------------

## L

Lecture .....	p. 11
---------------	-------

## M

Mémoire de compteur .....	p. 14
Mise au point automatique .....	p. 18
Mise au point manuelle .....	p. 18
Mise en place d'une cassette .....	p. 8
Mode cinéma .....	p. 20
Mode crépuscule .....	p. 24
Mode de démonstration .....	p. 1, 22

Mode d'effet neutre .....	p. 24
Mode d'enregistrement .....	p. 20
Mode élargissement horizontal .....	p. 24
Mode Négatif/Positif .....	p. 24
Mode obturateur à grande vitesse .....	p. 24
Mode sépia .....	p. 24
Mode sports .....	p. 24
Mode voile .....	p. 24
Montage sur trépied .....	p. 8

## N

Nettoyage du camescope .....	p. 27
------------------------------	-------

## P

Pause sur image .....	p. 11
Photo pendant la lecture .....	p. 12
Photo .....	p. 12
Prise de nuit .....	p. 23
Programme AE avec effets spéciaux .....	p. 24
Propre enregistrement .....	p. 11
Protection contre l'effacement .....	p. 8

## R

Raccordement à un magnétoscope/un téléviseur ....	p. 15
Raccordement à un PC .....	p. 16
Rebobinage de la bande .....	p. 11
Recharge de la batterie .....	p. 6
Réglage de la balance des blancs .....	p. 19
Réglage de la date et de l'heure .....	p. 7
Réglage de la longueur de bande .....	p. 21
Rendre l'écran LCD plus lumineux .....	p. 11
Rendre l'écran LCD plus sombre .....	p. 11
Rendre l'image plus lumineuse .....	p. 18
Rendre l'image plus sombre .....	p. 18
Repère de recharge .....	p. 6
Retouche .....	p. 13
Retrait d'une cassette .....	p. 8

## S

Stabilisateur d'image .....	p. 12
Super LoLux (S. LX) .....	p. 19
Super VHS Expansion Technology .....	p. 20

## T

TELE MACRO .....	p. 21
Titres préprogrammés .....	p. 19
Torche vidéo .....	p. 13

## V

Volet à l'ouverture et à la fermeture .....	p. 23
---	-------

## Z

Zoom .....	p. 13
Zoom numérique .....	p. 20

## MISE EN ROUTE

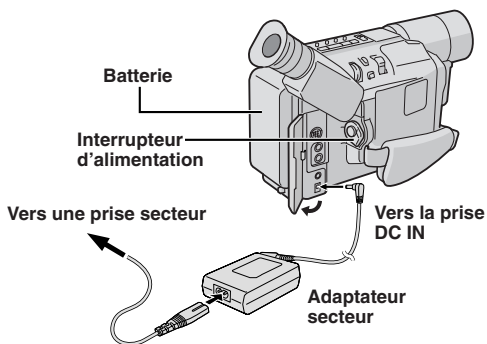
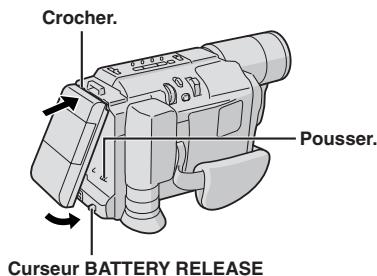

## RECHARGE DE LA BATTERIE

- 1) Crocher l'extrémité de la batterie au camescope et pousser sur la batterie jusqu'à ce qu'elle s'enclenche en place.
- Si la batterie est montée dans une mauvaise position, un mauvais fonctionnement risque de se produire.
- 2) Régler l'interrupteur d'alimentation **12** sur "OFF". Raccorder l'adaptateur secteur à la prise DC IN **9**, puis raccorder le cordon d'alimentation sur l'adaptateur secteur.
- 3) Brancher le cordon d'alimentation à une prise de courant. Le témoin CHARGE **18** clignote pour indiquer que la recharge a commencé.
- 4) Lorsque le témoin CHARGE **18** s'arrête de clignoter pour rester allumé, la recharge est terminée. Débrancher l'adaptateur secteur de la prise de courant. Débrancher l'adaptateur secteur CC du camescope.

### Pour retirer la batterie . . .

... Faire coulisser BATTERY RELEASE **8** et tirer sur la batterie.

Batterie	Durée de charge
BN-V11U*	Environ 1 heure 30 mn
BN-V12U (en option)	Environ 1 heure 30 mn
BN-V20U** (en option)	Environ 2 heures 20 mn
BN-V400U (en option)	Environ 4 heures 30 mn

Les durées de recharge sont pour une batterie complètement déchargée.

\* GR-SXM48/FXM383/FXM38/SX24/FX14 uniquement.

\*\* Fournie avec les GR-SXM58 uniquement.

## UTILISATION DE LA BATTERIE

Effectuer l'étape 1 de "RECHARGE DE LA BATTERIE".

Durée d'enregistrement approximative (unité: mn)

Batterie	Viseur en marche		Écran LCD en marche
	①	②	①
BN-V11U	95 (50)	100 (50)	80 (45)
BN-V12U (optional)	95 (50)	100 (50)	80 (45)
BN-V20U (optional)	150 (85)	165 (90)	135 (75)
BN-V400U (optional)	360 (205)	385 (210)	315 (190)

① En utilisant des modèles disposant d'un écran LCD

② En utilisant le GR-SX24/FX14

( ) : quand la torche vidéo est allumée

(GR-SXM58/SXM48/FXM383/SX24 uniquement)

## UTILISATION DE L'ALIMENTATION SECTEUR

Raccorder l'adaptateur secteur au camescope (☞ les étapes 2 et 3 de "RECHARGE DE LA BATTERIE").

- L'adaptateur secteur fourni dispose d'une sélection automatique de la tension dans la gamme 110 V à 240 V CA.

### ATTENTION

Avant de détacher la source d'alimentation, s'assurer que l'alimentation du camescope est coupée. Ne pas respecter cela peut conduire à un mauvais fonctionnement du camescope.

## DÉCHARGE:

Recharger une batterie alors qu'elle n'est pas complètement déchargée réduit la capacité de cette batterie. Effectuer la procédure ci-dessous pour décharger complètement la batterie avant de la recharger.

- 1) Effectuer les étapes 1 à 3 de "RECHARGE DE LA BATTERIE".
- 2) Appuyer sur REFRESH **24** pendant plus de 2 secondes. Le témoin REFRESH **19** clignote pour indiquer que la décharge a commencé.
- 3) Lorsque la décharge est terminée, la recharge commence automatiquement et le témoin CHARGE **18** clignote.

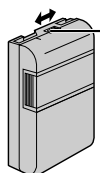

Repère de recharge vous aidant à vous rappeler si la batterie a été rechargée ou non. Deux couleurs sont prévues (rouge et noir), choisissez laquelle signifie chargée, l'autre signifiant déchargée.

- Pendant la recharge ou la décharge, le camescope ne peut pas être utilisé.
- La recharge ou la décharge n'est pas possible si un mauvais type de batterie est utilisé.
- En chargeant la batterie pour la première fois ou après une longue période de stockage, le témoin CHARGE (13) peut ne pas s'allumer. Retirer la batterie du camescope, puis essayer de nouveau de la recharger.
- Si la durée d'utilisation d'une batterie complètement rechargée devient très courte, la batterie est usée. Veuillez en acheter une nouvelle.
- Effectuer la recharge où la température ambiante est entre 10°C et 35°C. La gamme de température idéale est de 20°C à 25°C pour la recharge. Si l'endroit est trop froid, la recharge peut être incomplète.
- Les durées de recharge varient en fonction de la température ambiante et de l'état de la batterie.
- Comme l'adaptateur secteur génère de l'électricité, il devient chaud pendant l'utilisation. Ne l'utiliser que dans des endroits bien ventilés.
- Les opérations suivantes arrêtent la recharge ou la décharge:
  - Régler l'interrupteur d'alimentation (12) sur "PLAY", "A" ou "M".
  - Débrancher l'adaptateur secteur du camescope.
  - Débrancher le cordon d'alimentation de l'adaptateur secteur de la prise de courant.
  - Détacher la batterie du camescope.
  - En utilisant l'adaptateur secteur/chargeur AA-V15EG en option, vous pouvez recharger la batterie BN-V11U/V12U/V20U/V400U sans le camescope. Toutefois, il ne peut pas être utilisé comme adaptateur secteur.
  - Pour éviter des interférences avec la réception, ne pas utiliser l'adaptateur secteur près d'une radio.
- La durée d'enregistrement est réduite de façon significative lorsque le zoom ou le mode d'attente d'enregistrement est engagé de façon répétée ou l'écran LCD\* est utilisé de façon répétée.
- Avant un usage prolongé, il est recommandé de préparer suffisamment de batteries pour couvrir 3 fois la durée de prise de vues prévue.

\* Modèles applicables uniquement.

## Réglage de la date et de l'heure

- 1) Régler l'interrupteur d'alimentation sur (12) "M".
  - 2) Appuyer sur MENU (1). L'écran de menu apparaît.
- Vous pouvez sélectionner la langue (ENGLISH (ANGLAIS) ou RUSSIAN (RUSSE)) des messages dans les écrans de menu (☞ p. 18, 22 "MENU LANG." dans SYSTEM MENU).

- 3) Tourner MENU (1) pour sélectionner "►TO SYSTEM MENU" et appuyer sur MENU (1) pour afficher SYSTEM MENU. Tourner MENU (1) pour sélectionner "►NEXT" et appuyer sur MENU (1) pour afficher la page suivante.
  - 4) Tourner MENU (1) pour sélectionner "DATE/TIME" et appuyer sur MENU (1). Le menu DATE/TIME apparaît.
  - 5) Pour régler "YEAR", "MONTH", "DAY" ou "TIME" (heures/minutes), tourner MENU (1) pour sélectionner l'item désiré, et appuyer sur MENU (1). Lorsque le réglage commence à clignoter, tourner MENU (1) jusqu'à ce que le réglage correct apparaisse et appuyer sur MENU (1). Le réglage s'arrête de clignoter.
  - 6) Une fois qu'aucun de ces réglages ("YEAR", "MONTH", "DAY", "TIME") ne clignote, tourner MENU (1) pour sélectionner "EXIT", et appuyer sur MENU (1). L'écran du menu réapparaît avec la barre lumineuse sur "►RETURN".
  - 7) Appuyer sur MENU (1) pour fermer l'écran du menu.
- Pour afficher la date et l'heure sur l'affichage du camescope et sur un téléviseur raccordé, voir "DATE/TIME DISP." (☞ p. 19) dans CAMERA MENU.
  - La date et l'heure ne peuvent pas être mémorisées si la pile incorporée pour l'horloge est complètement épuisée. Consulter un revendeur JVC agréé pour son remplacement, ou régler la date et l'heure si nécessaire avant de commencer la prise de vues.

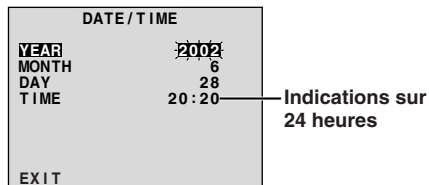
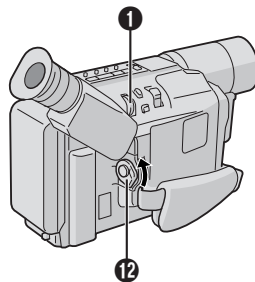

## Ajustement de la courroie

- 1) Séparer la bande Velcro.
- 2) Passer la main droite dans la boucle et tenir la poignée.
- 3) Ajuster pour que votre pouce et vos doigts puissent facilement commander la touche de marche/arrêt d'enregistrement **11** et la commande de zoom **3**. Refixer la bande Velcro.

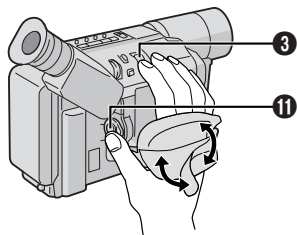

## Ajustement de la netteté du viseur

- 1) Placer l'interrupteur d'alimentation **12** sur "A" ou "M".
- 2) Tourner la baque d'ajustement **29** jusqu'à ce que les indications dans le viseur soient nettement au point.

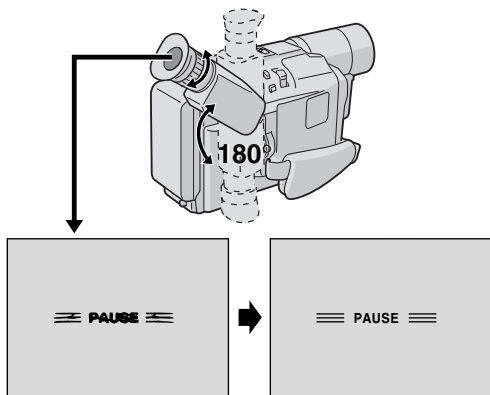

## Fixation de la bandoulière

Passer la courroie par l'oeillet **26**, puis la replier et la passer par la boucle. Refaire la même chose pour attacher l'autre extrémité de la courroie à l'autre oeillet **26**, en s'assurant que la courroie n'est pas entortillée. Ajuster la longueur.

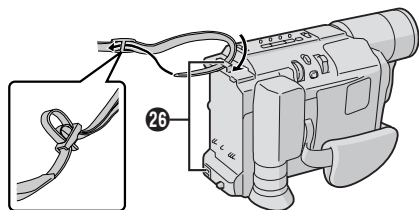

## Montage sur un trépied

Aligner la vis et le taquet de direction de caméra du trépied sur la vis de montage **22**. Puis serrer la vis.

### PRÉCAUTION

En utilisant un trépied, bien l'ouvrir et étendre complètement ses pieds pour stabiliser le caméscope. Pour éviter des dommages à l'appareil causés par une chute, ne pas utiliser un trépied de petite taille.

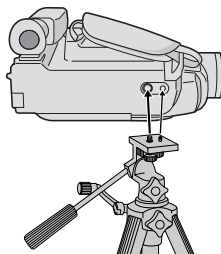

## Mise en place et retrait d'une cassette

- 1) Ouvrir complètement l'écran LCD\*. Faire coulisser EJECT **25** jusqu'à ce que le porte cassette s'ouvre. Ne pas forcer pour ouvrir.
  - 2) Introduire ou retirer une cassette. Lors de l'introduction, s'assurer que l'étiquette est tournée vers l'extérieur. **29** **53** apparaît lorsqu'une cassette est chargée.
  - 3) Appuyer sur la touche de fermeture **28** pour fermer le porte cassette jusqu'à son verrouillage en place. Fermer l'écran LCD\*.
- Fermer l'écran LCD alors que le porte cassette est encore ouvert pourrait endommager l'écran LCD.\*
  - S'assurer que la languette de protection contre l'effacement est dans la position qui permet l'enregistrement. Sinon, faire coulisser la languette. Certaines cassettes ont des languettes amovibles. Si la languette a été retirée, couvrir le trou avec du ruban adhésif.
  - Le porte cassette ne peut pas être ouvert alors que le caméscope est en mode d'enregistrement ou sans source d'alimentation.

\* Modèles applicables uniquement.

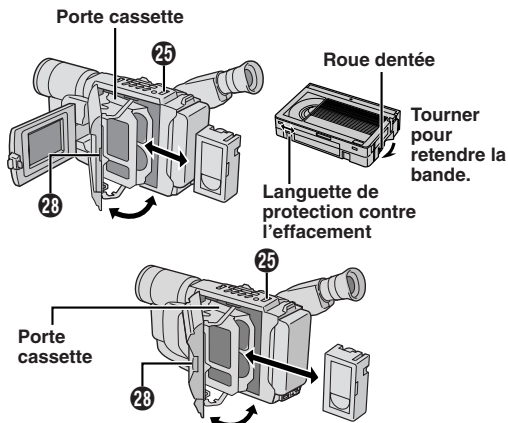



# COMMANDES, CONNECTEURS ET INDICATEURS

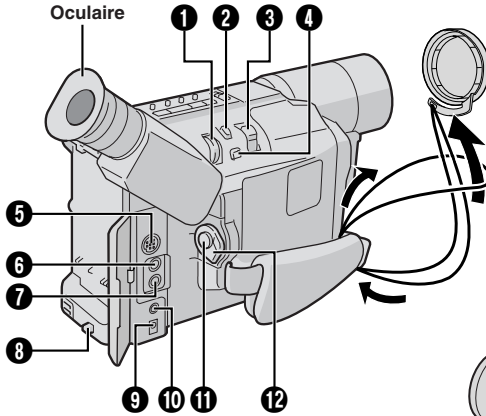

Se référer à ce schéma pendant la lecture du mode d'emploi.

Pendant la prise de vues

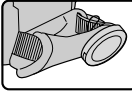

Garder le capuchon d'objectif attaché au caméscope.

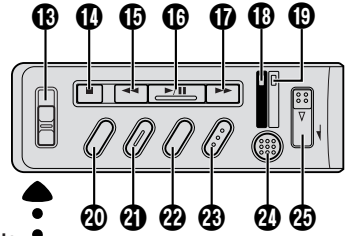

Porte cassette

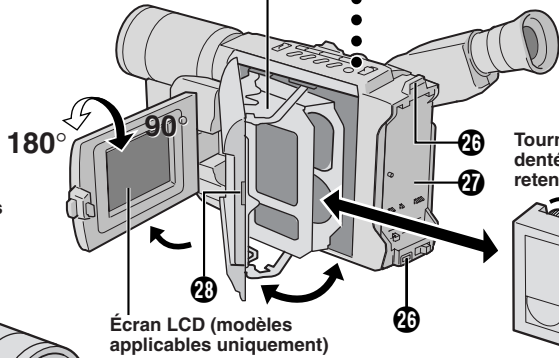

Tourner la roue dentée pour retendre la bande.

Écran LCD (modèles applicables uniquement)

Langue de protection contre l'effacement

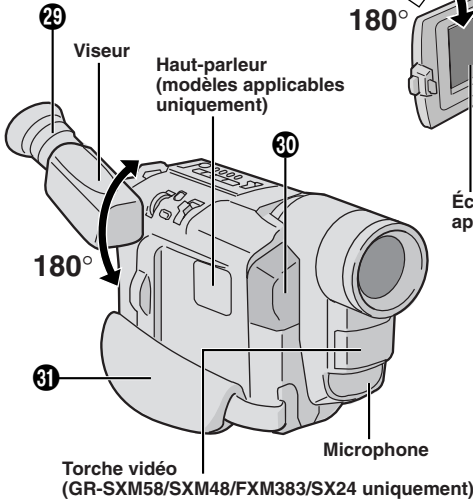
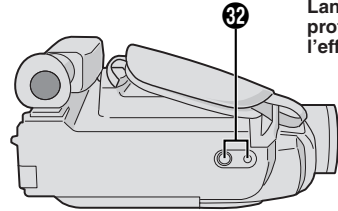

Haut-parleur (modèles applicables uniquement)

180°

180°

Écran LCD (modèles applicables uniquement)

Microphone

Torche vidéo (GR-SXM58/SXM48/FXM383/SX24 uniquement)

## Indications sur l'écran LCD/dans le viseur

Pendant l'enregistrement

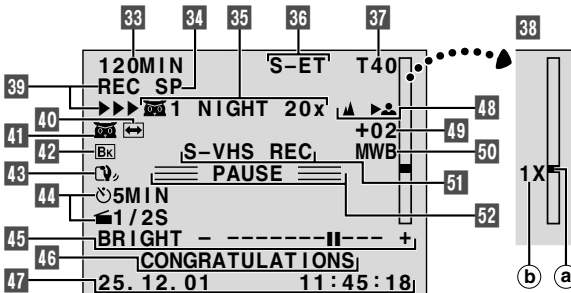

Pendant la lecture

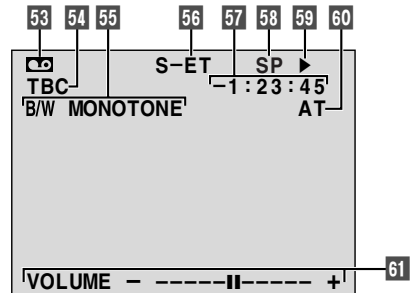

☞ p. 25 pour

Indications d'avertissement

- 1 • Molette MENU [-, +] ..... p. 18
- Molette BRIGHT [-, +]\*1 ..... p. 11
- Molette TRACKING [-, +] ..... p. 14
- 2 • Touche de mode photo [SNAPSHOT]\*2 ... p. 12
- Touche d'enregistrement de 5 secondes [5 SEC. REC]\*3 ..... p. 12
- 3 • Commande de zoom [T/W] ..... p. 13
- Commande de volume du haut-parleur [VOL.]\*1 ..... p. 11
- 4 • Touche de stabilisateur d'image [P.STABILIZER] ..... p. 12
- Touche de correcteur de base de temps [TBC] ..... p. 14
- 5 Connecteur de sortie S-Vidéo [S]\*2 ..... p. 15
- 6 Connecteur de sortie audio [A] ..... p. 15
- 7 Connecteur de sortie vidéo [V] ..... p. 15
- 8 Touche de libération de la batterie [BATTERY RELEASE] ..... p. 6
- 9 Prise d'entrée CC ..... p. 6
- 10 Connecteur numérique [DIGITAL]\*4
- 11 Touche de marche/arrêt d'enregistrement ... p. 11
- 12 Interrupteur d'alimentation [PLAY, OFF, A, M] ..... p. 11
- 13 Commutateur de fonctionnement de la torche vidéo [LIGHT OFF/AUTO/ON]\*5 ..... p. 13
- 14 Touche d'arrêt [STOP] ..... p. 11
- 15 • Touche de retour de retouche [RETAKE R] ..... p. 13
- Touche de contrôle rapide [R] ..... p. 13
- Touche de rembobinage [R] ..... p. 11
- 16 Touche de lecture/pause ..... p. 11
- 17 • Touche d'avance de retouche [RETAKE F] ..... p. 13
- Touche d'avance rapide [F] ..... p. 11
- 18 Témoin CHARGE ..... p. 6
- 19 Témoin REFRESH ..... p. 6
- 20 • Touche de fondu/volet [FADE/WIPE] ..... p. 23
- Touche de mémoire/remise à zéro du compteur [COUNTER R/M] ..... p. 14
- 21 Touche de Programme AE [P.AE] ..... p. 24
- 22 Touche d'effet numérique [DIGIFECT] ..... p. 24
- 23 Touche NIGHT-SCOPE\*2 ..... p. 23
- 24 Touche REFRESH ..... p. 6
- 25 Curseur d'éjection [EJECT] ..... p. 8
- 26 Oeillets pour la bandoulière ..... p. 8
- 27 Monture de batterie ..... p. 6
- 28 Touche de fermeture ..... p. 8
- 29 Bague d'ajustement dioptrique ..... p. 8
- 30 Capteur de caméra  
Faire attention de ne pas couvrir cette partie.  
Le capteur nécessaire pour la prise de vues est  
situé à cet endroit.
- 31 Courroie de poignée ..... p. 8
- 32 Vis de montage de trépied ..... p. 8
- 33 Durée de bande restante ..... p. 21
- 34 Indicateur de mode d'enregistrement ..... p. 20
- 35 • Indicateur d'effet numérique ..... p. 24
- Indicateur de programme AE ..... p. 24
- Indicateur de prise de nuit\*2 ..... p. 23
- Indicateur d'attente de fondu/volet ..... p. 23
- 36 Indicateur de format d'enregistrement (S/S-ET)\*2 ..... p. 20
- 37 Indicateur de durée de bande ..... p. 21
- 38 Barre d'indication de zoom  
a Indicateur de niveau de zoom  
b Rapport de zoom approximatif
- 39 Indicateur de mode d'enregistrement ..... p. 11
- 40 Indicateur d'effet numérique ..... p. 24
- 41 • Indicateur de programme AE ..... p. 24
- Indicateur de prise de nuit\*2 ..... p. 23
- 42 Indicateur d'attente de fondu/volet ..... p. 23
- 43 Indicateur du stabilisateur d'image ..... p. 12
- 44 • Indicateur de durée d'intervalle entre les enregistrements/d'enregistrement ..... p. 21
- Indicateur d'enregistrement de 5 secondes\*3 ..... p. 12
- 45 Indicateur de niveau de luminosité\*1 ..... p. 11
- 46 Affichage de titres préprogrammés ..... p. 19
- 47 Affichage de la date/heure ..... p. 19
- 48 Indicateur de mise au point ..... p. 18
- 49 Indicateur de niveau de commande d'exposition ..... p. 18
- 50 Indicateur de balance des blancs ..... p. 19
- 51 Indicateur de mode d'enregistrement S-VHS/S-VHS ET\*2 ..... p. 20
- 52 Indicateur d'attente d'enregistrement ..... p. 11
- 53  : Indicateur de cassette ..... p. 8
- 54 Indicateur TBC ..... p. 14
- 55 Indicateur d'effets spéciaux en lecture\*2 ..... p. 14
- 56 Indicateur de format d'enregistrement (S/S-ET)\*2 ..... p. 20
- 57 Compteur de bande ..... p. 14
- 58 Indicateur de mode d'enregistrement (SP/LP) ..... p. 20
- 59 Indicateur de défilement de la bande  
▶ : Lecture  
▶▶ : Avance rapide/recherche accélérée  
◀◀ : Rembobinage/recherche accélérée  
|| : Pause
- 60 Indicateur d'alignement ..... p. 14
- 61 • BRIGHT: Indicateur de niveau de luminosité\*1 ..... p. 11
- VOLUME: Indicateur de volume du haut-parleur\*1 ..... p. 11

\*1 Modèles applicables uniquement.

\*2 GR-SXM58/SXM48/SX24 uniquement.

\*3 GR-FXM383/FXM38/FX14 uniquement.

\*4 GR-SXM58 uniquement.

\*5 GR-SXM58/SXM48/FXM383/SX24 uniquement.

Régler REC MODE, S-VHS (S-VHS ET)\*\*, TAPE LENGTH et DATE/TIME dans SYSTEM MENU. (☞ p. 18 à 22, "MENU DE RÉGLAGES")

**1** Retirer le capuchon d'objectif. Régler l'interrupteur d'alimentation **12** sur "A" ou "M".  
**Prise de vues en utilisant le viseur:** S'assurer que l'écran LCD\* est fermé et verrouillé.

**Prise de vues en utilisant l'écran LCD\*:**  
 S'assurer que l'écran LCD\* est complètement ouvert.

Le camescope passe en mode d'attente d'enregistrement et "PAUSE" **52** est affiché.

• Le viseur et l'écran LCD ne peuvent pas être utilisés simultanément sur ce camescope. Par conséquent, en ouvrant l'écran LCD et en l'inclinant vers le haut de 180°, vous ne pouvez pas voir d'image dans le viseur, toutefois vous pouvez vous filmer vous-même tout en regardant votre propre image sur l'écran LCD.

**2** Appuyer sur la touche de marche/arrêt d'enregistrement **11**. REC **39** apparaît alors que l'enregistrement est en cours.

• Pour arrêter l'enregistrement, appuyer sur la touche de marche/arrêt d'enregistrement **11**. Le camescope revient en mode d'attente d'enregistrement.

**Pour ajuster la luminosité de l'écran LCD\*,** tourner la molette BRIGHT **1** jusqu'à ce que l'indicateur de luminosité **45** se déplace et que la luminosité appropriée soit atteinte.

\* Modèles applicables uniquement.

\*\* GR-SXM58/SXM48/SX24 uniquement.

**1** Introduire une cassette (☞ p. 8, "Mise en place et retrait d'une cassette").

**2** Régler l'interrupteur d'alimentation **12** sur "PLAY". Pour commencer la lecture, appuyer ►/II **16**. Pour arrêter momentanément la lecture (Pause sur image), appuyer sur ►/II **16**. Pour arrêter la lecture, appuyer ■ **11**. Appuyer sur ◀◀ **15** pour le rebobinage ou sur ►► **17** pour l'avance rapide. La recherche d'image à grande vitesse (Recherche accélérée) est possible en appuyant sur ◀◀ **15** ou ►► **17** pendant la lecture (maintenir pressée ◀◀ **15** ou ►► **17** pendant la lecture fait continuer la recherche jusqu'au relâchement de la touche). Pour revenir en lecture normale, appuyer sur ►/II **16**.

## Pour "LECTURE" et "ENREGISTREMENT"

- L'alimentation du camescope est coupée automatiquement au bout de 5 minutes de mode d'attente d'enregistrement de mode d'arrêt. Pour remettre l'alimentation, régler l'interrupteur d'alimentation **12** sur "OFF", puis sur "A", "M" ou "PLAY".
- Lorsque l'interrupteur d'alimentation **12** est placé sur "A", "M" ou "PLAY" et que l'écran LCD\* est ouvert à un angle de 60 degrés ou plus, automatiquement l'écran LCD\* s'allume et le viseur s'éteint pour économiser l'énergie.
- L'image de lecture peut être visionnée dans le viseur (avec l'écran LCD\* fermé), sur l'écran LCD\* ou sur un téléviseur raccordé (☞ p. 15, "Raccordements à un téléviseur/un magnétoscope").
- Pour retirer les indications, ☞ p. 21, DISPLAY ou OSD OUTPUT dans SYSTEM MENU.
- Pour commander le volume du haut-parleur\*, pousser la commande de zoom (VOL.) **3** vers "+" pour relever le volume ou vers "-" pour baisser le volume. Pendant la prise de vues, le son n'est pas entendu à partir du haut-parleur\*.
- Si TBC (☞ p. 14) est engagé pendant la pause sur image, des barres de bruit n'apparaîtront pas (GR-SXM58/SXM48/SX24 uniquement).

\* Modèles applicables uniquement.

### Photo (GR-SXM58/SXM48/SX24 uniquement)

Vous pouvez enregistrer des images fixes une bande.

- 1) Effectuer l'étape 1 de "ENREGISTREMENT". (☞ p. 11).
- 2) Appuyer sur **SNAPSHOT** **2**.
  - Il y a une coupure momentanée de type obturateur d'appareil photo avec l'effet sonore d'un obturateur qui se ferme.
  - Le mode Photo est disponible également pendant la lecture. Toutefois, le bruit d'obturateur n'est pas entendu.

### Stabilisateur d'image

Compenser pour des images instables causées par le tremblement de caméra, en particulier avec un grossissement important.

- 1) Appuyer sur **P. STABILIZER** **4**. **43** apparaît.
  - 2) Pour couper le stabilisateur d'image, appuyer sur **P. STABILIZER** **4**. **43** disparaît.
- Une stabilisation précise peut ne pas être possible dans certaines conditions comprenant un tremblement de main excessif.
  - **43** apparaît en clignotant si le stabilisateur ne peut pas être utilisé.
  - Cette fonction ne peut pas être activée pendant la prise de nuit, ou dans les modes "CLASSIC FILM", "STROBE" et "VIDEO ECHO" (☞ p. 24, "Effets numériques").

## Enregistrement de 5 secondes

(GR-FXM383/FXM38/FX14 uniquement)

Enregistrer une scène pendant 5 secondes, offrant des transitions de scènes rapides comme celles vues dans des programmes TV.

- 1) S'assurer que le mode d'enregistrement est réglé sur "SP".
  - 2) En mode d'attente d'enregistrement, appuyer sur **5SEC. REC** **2**. **5S 44** apparaît et l'enregistrement de 5 secondes est réservé.
  - 3) Appuyer sur la touche de marche/arrêt d'enregistrement **11**. L'enregistrement commence, et au bout de 5 secondes d'enregistrement le caméscope revient automatiquement en mode d'attente d'enregistrement.
  - 4) Pour annuler la fonction d'enregistrement de 5 secondes, appuyer de nouveau sur **5SEC. REC** **2** pour que **5S 44** disparaisse.
- Le fondu/volet (☞ p. 23) ne peut pas être activé en appuyant sur **5SEC. REC** **2**.

## Zoom

Produire un effet zoom. L'électronique numérique augmente le grossissement maximum offert par le zoom optique. Ce système est appelé le zoom numérique.

- Glisser la commande de zoom **3** vers "T" pour un zoom avant, ou "W" pour un zoom arrière.
- Plus vous glissez la commande de zoom **3**, plus le zoom répond rapidement.
- La mise au point peut devenir instable pendant l'opération de zoom. Dans ce cas, régler le zoom en mode d'attente d'enregistrement, mémoriser la mise au point en utilisant la mise au point manuelle (☞ p. 18, FOCUS dans CAMERA MENU), puis faire des zooms avant ou arrière en mode d'enregistrement.
- L'indicateur de niveau de zoom **38**-**a** se déplace pendant le zoom. Une fois que l'indicateur de niveau de zoom **38**-**a** atteint le haut, tout grossissement à partir de ce point est fait par traitement numérique.
- En utilisant le zoom numérique, la qualité de l'image peut souffrir. Pour désactiver le zoom numérique, régler "D.ZOOM" (☞ p. 20) sur "OFF" dans SYSTEM MENU.
- Le zoom numérique ne peut pas être utilisé lorsque le mode "VIDEO ECHO" (☞ p. 24, "Effets numériques") est activé.

**Torche vidéo** (GR-SXM58/SXM48/FXM383/SX24 uniquement)



Éclairer la scène lorsque l'éclairage naturel est trop faible.

Régler LIGHT OFF/AUTO/ON **16** comme voulu:

**OFF** : Éteint la torche.

**AUTO**: Allume automatiquement la torche quand le camescope détecte que l'éclairage du sujet est insuffisant.

**ON** : Maintient la torche toujours allumée tant que le camescope est en marche.

- Il est recommandé de régler M.W.B. sur  (☞ p. 19) dans CAMERA MENU quand vous utilisez la torche vidéo.
- Même si l'indication de batterie () ne clignote pas, si la batterie est presque déchargée, l'alimentation du camescope peut être coupée automatiquement lorsque vous allumez la torche vidéo, ou quand vous commencez à enregistrer avec la torche vidéo allumée.
- Lorsque LIGHT OFF/AUTO/ON **16** est réglé sur "AUTO":
  - En fonction des conditions d'éclairage, la torche vidéo peut s'allumer ou s'éteindre de façon peu stable. Dans ce cas, allumer ou éteindre manuellement LIGHT OFF/AUTO/ON **16** sur ON ou OFF comme voulu.
  - Tandis que le mode "Sports" ou "Obturbateur à grande vitesse" est engagé, il est vraisemblable que la torche reste allumée. Lorsque le mode "Crépuscule" est engagé, la torche n'est pas activée. (☞ p. 24, "Programme AE avec effets spéciaux")

## ATTENTION DANGER



- La torche vidéo peut devenir très chaude. Pendant l'utilisation et immédiatement après l'avoir éteinte, ne pas la toucher, sinon de sérieuses brûlures peuvent se produire.
- Ne pas ranger le camescope dans le coffret de transport immédiatement après avoir utilisé la torche vidéo, car elle reste très chaude pour quelques temps.
- En fonctionnement, garder une distance d'environ 30 cm entre la torche et les gens ou des objets.
- Ne pas utiliser près de substances inflammables ou explosives.
- Il est recommandé de consulter votre revendeur JVC le plus proche pour changer l'ampoule.

## Contrôle rapide

Pour revoir la fin du dernier enregistrement pour confirmation.

- 1) S'assurer que le camescope est dans le mode d'attente d'enregistrement.
  - 2) Appuyer sur **◀ 15** et relâcher rapidement. La bande est rebobinée pour environ 1 seconde de programme et lue automatiquement, puis elle s'arrête en mode d'attente d'enregistrement pour la prise de vues suivante.
- Une distorsion peut se produire au début de la lecture. C'est normal.

## Retouche

Pour ré-enregistrer certaines séquences.

- 1) S'assurer que le camescope est dans le mode d'attente d'enregistrement.
  - 2) Appuyer sur une touche RETAKE **15** ou **17** et la maintenir pour atteindre le point de départ d'un nouvel enregistrement. Appuyer sur **▶▶ 17** fait défiler la bande en avant et appuyer sur **◀◀ 15** la fait défiler en arrière.
  - 3) Appuyer sur la touche de marche/arrêt d'enregistrement **11** pour lancer l'enregistrement.
- Des barres de bruit apparaissent et les images peuvent devenir monochromes ou plus sombres pendant la retouche. C'est normal.

## Alignement

Élimine des barres de bruit qui apparaissent sur l'écran pendant la lecture. Pour activer l'alignement manuel:

- 1) Appuyer sur la molette TRACKING ① pendant 2 secondes environ. "MT" 60 apparaît.
  - 2) Tourner la molette TRACKING ① pour que les barres de bruit disparaissent.
- Pour revenir en alignement automatique, appuyer sur la molette TRACKING ① pendant 2 secondes environ ou régler l'interrupteur d'alimentation 12 sur "OFF", puis de nouveau sur "PLAY". "AT" 60 clignote. Lorsque l'alignement automatique se termine, l'indication disparaît.
  - Si des barres de bruit apparaissent pendant la lecture, le camescope passe en mode d'alignement automatique et "AT" 60 apparaît.
  - L'alignement manuel peut ne pas fonctionner avec des bandes enregistrées sur d'autres magnétoscopes ou camescopes.

## Correcteur de base de temps (TBC)

Retire l'instabilité des signaux vidéo fluctuant pour offrir une image stable même avec des bandes anciennes.

Pour activer/relâcher le correcteur de base de temps, appuyer sur TBC ① pendant plus d'une seconde en lecture. Lorsque le mode TBC est activé, "TBC" 54 est affiché.

- L'indicateur "TBC" 54 passe en vert (en gris avec un camescope équipé d'un viseur noir et blanc) alors que le correcteur de base de temps fonctionne, en blanc alors que le correcteur de base de temps n'est pas en activité.
- Le correcteur de base de temps ne fonctionne pas en pause sur image ni en recherche accélérée. (☞ p. 11).
- Il peut falloir quelques secondes avant que le correcteur de base de temps commence à fonctionner réellement.
- L'image peut être distordue si le mode TBC est activé ou relâché aux points d'entrée/sortie de montage ou lorsque la lecture normale est reprise après une pause sur image ou la recherche accélérée (☞ p. 11).
- Si l'image de lecture est distordue lorsque le TBC est réglé sur marche, le mettre à l'arrêt.

## Fonction de mémoire de compteur

Pour faciliter la localisation d'une séquence particulière sur la bande.

- 1) Appuyer sur COUNTER R/M 20 pendant plus d'une seconde. Le compteur 57 est remis à "0:00:00".
  - 2) Appuyer sur COUNTER R/M 20 pendant moins d'une seconde. "M" apparaît.
  - 3) Après enregistrement ou lecture, appuyer sur ■ 14, puis sur ◀ 15. La bande s'arrêtera automatiquement autour du passage par "0:00:00" du compteur.
  - 4) Appuyer sur ▶/II 16 pour lancer la lecture.
- La mémoire de compteur fonctionne dans les modes d'avance rapide et de rembobinage.
  - Pour annuler la fonction de mémoire de compteur, appuyer sur COUNTER R/M 20 pendant moins d'une seconde pour que "M" disparaisse.

## Effets spéciaux en lecture

(GR-SXM58/SXM48/SX24 uniquement)

Vous permet d'ajouter des effets créatifs à l'image de lecture. (☞ p. 24, "Effets numériques")

- 1) Activer le mode TBC et l'alignement automatique.
  - 2) Appuyer plusieurs fois sur DIGIFECT 22 jusqu'à ce que le nom mode désiré 55 apparaisse.
- Pour annuler l'effet, sélectionner "OFF".
  - NEGA POSI, MOSAIC et STRETCH ne sont pas disponibles.
  - Les effets spéciaux en lecture ne fonctionnent pas pendant la recherche accélérée (☞ p. 11).
  - Le mode d'effet sélectionné ne peut pas être changé pendant la pause sur image (☞ p. 11).

## Raccordements à un téléviseur/un magnétoscope

- 1) S'assurer que l'alimentation de tous les appareils est coupée.
  - 2) Raccorder le caméscope à un téléviseur ou à un magnétoscope. En utilisant à la fois un téléviseur et un magnétoscope, raccorder la sortie du magnétoscope à l'entrée du téléviseur.
  - 3) Mettre sous tension tous les appareils. Régler le magnétoscope dans son mode d'entrée AUX, et régler le téléviseur sur le mode VIDEO.
- Utiliser l'adaptateur secteur comme source d'alimentation.
  - S'assurer de régler le volume du son du téléviseur sur son niveau minimum pour éviter une pointe soudaine de son quand le caméscope est mis en marche.
  - Si vous avez un téléviseur ou des enceintes acoustiques qui ne sont pas spécialement blindés, ne pas placer les enceintes à côté du téléviseur, sinon des interférences se produiront dans l'image de lecture du caméscope.
  - Si votre téléviseur/magnétoscope a une prise péritel à 21 broches, utiliser l'adaptateur péritel fourni.
  - Le raccordement du câble S-Vidéo peut améliorer la qualité de l'image copiée. Si votre téléviseur/magnétoscope a une prise péritel à 21 broches, utiliser l'adaptateur péritel disponible dans le commerce avec une prise S-Vidéo (GR-SXM58/SXM48/SX24 uniquement).

## Copie de bande

- 1) Raccorder le caméscope et le magnétoscope (☞ "Raccordement à un téléviseur/un magnétoscope"). Placer l'interrupteur d'alimentation ⑫ sur "PLAY", mettre en marche le magnétoscope, et introduire les cassettes appropriées dans le caméscope et dans le magnétoscope. Mettre le magnétoscope en mode AUX et en mode de pause d'enregistrement.
  - 2) Appuyer sur ►/II ⑩ pour trouver un point juste avant le point d'entrée de montage. Une fois atteint, appuyer de nouveau sur ►/II ⑩ sur le caméscope.
  - 3) Appuyer sur ►/II ⑩ et passer le magnétoscope en mode d'enregistrement.
  - 4) Passer le magnétoscope en mode de pause d'enregistrement et appuyer sur ►/II ⑩.
- Reprendre les étapes 2) à 4) pour continuer le montage, puis arrêter le magnétoscope et le caméscope quand c'est fini.

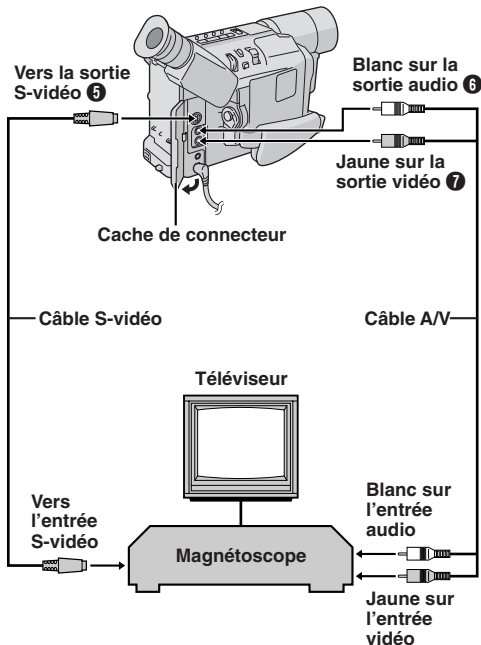

## Utilisation de l'adaptateur de cassette (en option)

Utiliser cet adaptateur pour lire sur un magnétoscope S-VHS/VHS une cassette vidéo S-VHS-C/VHS-C enregistrée avec ce camescope.

- 1) Faire glisser vers le haut le couvercle du compartiment à pile pour le retirer, installer une pile "R6 (AA)", puis refixer le couvercle.
- 2) Faire coulisser le verrou pour ouvrir la porte du compartiment, puis introduire la cassette et refermer la porte du compartiment.
- 3) Charger l'adaptateur de cassette dans le magnétoscope et lire la bande.
- 4) Coulisser le verrou et la porte du compartiment s'ouvre automatiquement. Ce qui peut prendre environ 10 secondes. Ne pas tenter de forcer l'ouverture de l'adaptateur. Puis introduire le doigt dans le trou, pousser vers le haut et retirer la cassette.

- Pour des raisons de sécurité et de protection de la bande, ne pas toucher aux bobines pendant le chargement ou le déchargement de la bande.
- Les bandes enregistrées en mode S-VHS ou S-VHS ET ne peuvent pas être lues sur un magnétoscope VHS normal. La lecture n'est possible qu'avec un magnétoscope S-VHS. (GR-SXM58/SXM48/SX24 uniquement)
- En lecture avec effets spéciaux (ralenti, arrêt sur image, etc.), l'image peut vibrer ou des barres de bruit peuvent apparaître sur l'écran.
- Pour enregistrer sur un magnétoscope en utilisant une cassette compacte et l'adaptateur, couvrir l'emplacement de sécurité d'enregistrement de l'adaptateur avec de la bande adhésive.

## Raccordement à un ordinateur personnel (GR-SXM58 uniquement)

Vous pouvez transférer des données d'image du camescope vers un ordinateur personnel en utilisant Digital Photo Navigator. Pour le raccordement à votre ordinateur, se référer aux modes d'emploi de l'ordinateur et au guide d'installation pour le logiciel fourni.

### **Pour le raccordement à un ordinateur Macintosh . . .**

**L'adaptateur USB PDA KEYSpan USA-19 en option est nécessaire.**

- Macintosh est une marque commerciale déposée de Apple Computer, Inc.
- Keyspan est une marque commerciale de InnoSys Inc.

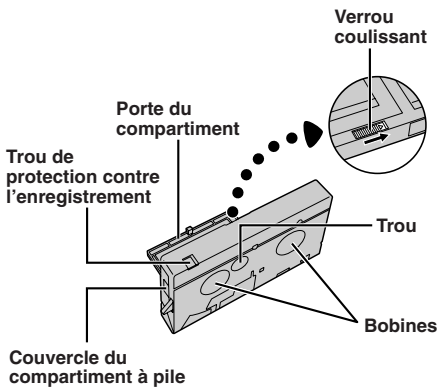



# MODE D'EMPLOI

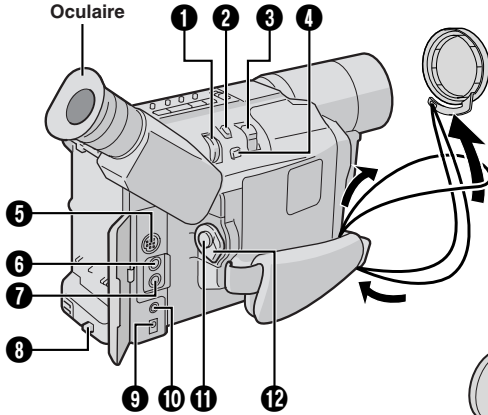

Se référer à ce schéma pendant la lecture du mode d'emploi.



Pendant la prise de vues

Garder le capuchon d'objectif attaché au caméscope.

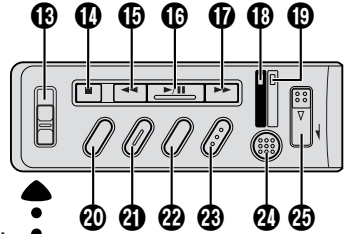

Porte cassette

Tourner la roue dentée pour retendre la bande.

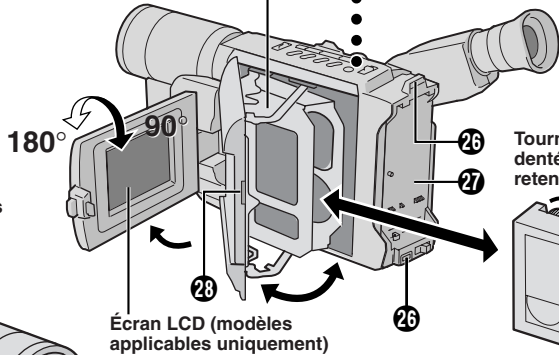

Écran LCD (modèles applicables uniquement)

Languette de protection contre l'effacement

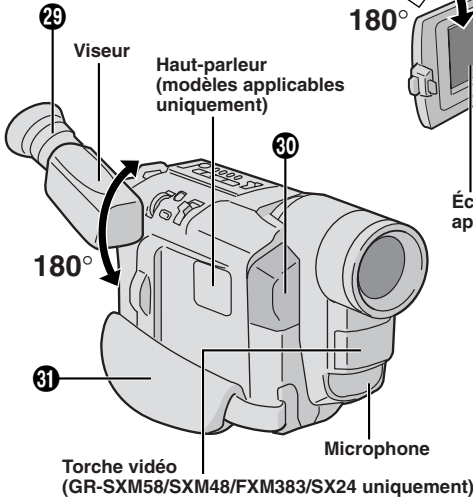
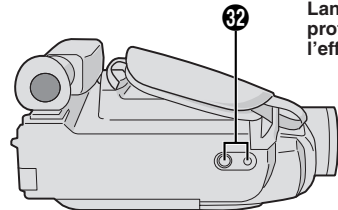

Haut-parleur (modèles applicables uniquement)

Torche vidéo (GR-SXM58/SXM48/FXM383/SX24 uniquement)

## Indications sur l'écran LCD/dans le viseur

Pendant l'enregistrement

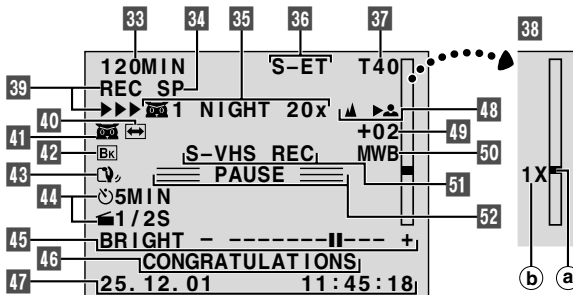

Pendant la lecture

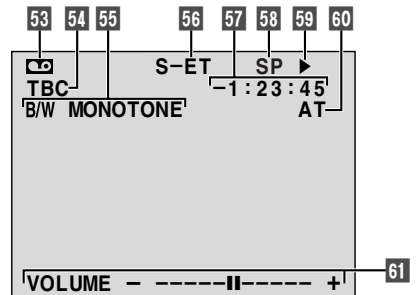





☞ p. 25 pour

Indications d'avertissement

# MENU DE RÉGLAGES



1 Placer l'interrupteur d'alimentation  sur "M".

2 Appuyer sur MENU . L'écran de menu apparaît. Tourner MENU  pour sélectionner la fonction désirée.

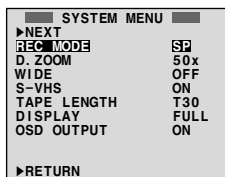
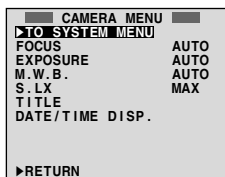
- Pour passer de CAMERA MENU à SYSTEM MENU, tourner MENU  pour sélectionner "►TO SYSTEM MENU" et appuyer sur MENU . SYSTEM MENU est composé de 2 pages. Pour passer à la page suivante, tourner MENU pour sélectionner "►NEXT" et appuyer sur MENU .
- Pour revenir à CAMERA MENU à partir de la page 2 de SYSTEM MENU, tourner MENU  pour sélectionner "►TO CAMERA MENU" et appuyer sur MENU .



3 Appuyer sur MENU  pour afficher le menu de réglage et tourner MENU  pour sélectionner le réglage désiré.

4 Appuyer sur MENU . L'écran du menu réapparaît avec la barre lumineuse sur "►RETURN". Appuyer sur MENU . L'écran normal réapparaît.



# CAMERA MENU

## FOCUS

Si une mise au point correcte ne peut pas être obtenue avec AUTO FOCUS, régler sur MANU pour utiliser la mise au point manuelle. "▲" apparaît.

**Pour faire la mise au point sur un sujet plus éloigné**, tourner MENU  vers le haut. "◀" apparaît en clignotant.

**Pour faire la mise au point sur un sujet plus proche**, tourner MENU  vers le bas. "▶" apparaît en clignotant.

- Si l'objectif est sali ou voilé par de la condensation, une mise au point précise n'est pas possible.
- Pour filmer un sujet près de l'objectif, faire d'abord un zoom arrière ( p. 13 "Zoom"). En faisant un zoom avant en mode de mise au point automatique, le camescope peut faire automatiquement un zoom arrière en fonction de la distance entre le camescope et le sujet. Ceci ne se produit pas avec "TELE MACRO" ( p. 21) dans SYSTEM MENU.
- Bien faire la mise au point en position téléobjectif maximale quand vous utilisez le mode de mise au point manuelle. Si vous faites la mise au point sur un certain sujet en position grand angle, des images bien nettes ne peuvent pas être obtenues en faisant un zoom avant car la profondeur de champ est réduite à des focales plus longues.
- Si le réglage de la mise au point n'est pas possible à une distance plus éloignée ou plus rapprochée, "▲" ou "▶" clignote.

## EXPOSURE

Le réglage manuel de l'exposition est conseillé dans les situations suivantes:

- Lorsque vous filmez sous un éclairage indirect ou lorsque l'arrière-plan est trop lumineux.
- Quand vous filmez un fond reflétant naturellement la lumière (sable ou neige).
- Quand le fond est sombre dans l'ensemble ou que le sujet est clair.



**Pour rendre l'image plus lumineuse**, tourner MENU  vers le bas.



**Pour rendre l'image plus sombre**, tourner MENU  vers le haut.

L'indicateur de niveau de commande d'exposition augmente/diminue (maximum  $\pm 06$ ).

## M.W.B.

Si la balance des blancs est correcte, toutes les autres couleurs seront bien reproduites.

- AUTO** : La balance des blancs est ajustée automatiquement.
-  **FINE** : À l'extérieur un jour de beau temps.
-  **CLOUD** : À l'extérieur un jour couvert.
-  **HALOGEN** : Quand vous utilisez une lampe vidéo ou un éclairage similaire.

**MWB**: La balance des blancs est réglée manuellement. Tenir une feuille de papier blanc devant le sujet. Ajuster le zoom ou se déplacer pour que la feuille blanche remplisse l'écran. S'il est difficile de faire la mise au point sur la feuille blanche, ajuster manuellement la mise au point ( FOCUS dans CAMERA MENU). Appuyer sur MENU  jusqu'à ce que "MWB" commence à clignoter. Lorsque le réglage est terminé, "MWB" s'arrête de clignoter.

- Le réglage de la balance des blancs effectué manuellement reste mémorisé même après la mise hors tension de l'appareil ou le retrait de la batterie.
- La balance des blancs ne peut pas être utilisée lorsque le mode "SEPIA" ou "MONOTONE" ( p. 24, "Effets numériques") est activé.

## S.LX

**MAX**: Pour enregistrer un sujet dans un milieu sombre. Lorsqu'il est plus commode de filmer le sujet avec une image plus lumineuse même si l'image devient légèrement grossière.

**NORMAL**: Pour enregistrer un sujet dans un milieu légèrement sombre. Lorsqu'il est plus commode de filmer avec une image moins grossière bien que le sujet devienne légèrement sombre.

**OFF**: Vous permet de filmer des scènes sombres sans réglage de luminosité de l'image.

## TITLE

Vous permet de surimprimer un des huit titres pré-réglés en deux langues différentes. Changer la langue dans TITLE LANG. ( p. 22) dans SYSTEM MENU.

-  montre le titre sélectionné qui reste jusqu'à ce que OFF soit sélectionné.

## DATE/TIME DISP.

Fait apparaître la date/heure dans le camescope ou sur un moniteur raccordé (réglé d'abord DATE/TIME dans SYSTEM MENU  p. 7) dans SYSTEM MENU.

- L'affichage sélectionné sera enregistré. Si vous ne voulez pas enregistrer l'affichage, sélectionner OFF avant la prise de vues.
- Dans le mode AUTO DATE, le camescope enregistre la date pendant 5 secondes environ lorsque l'enregistrement commence après un changement de date, le chargement d'une cassette ou la sélection de AUTO DATE. La date est remplacée au bout de 5 secondes par "AUTO DATE", mais ce n'est pas enregistré.

## SYSTEM MENU

Cet écran de menu n'est pas accessible pendant l'enregistrement.

### REC MODE

Vous permet de régler le mode d'enregistrement. Le mode "LP" (Longue durée) est plus économique, offrant deux fois la durée d'enregistrement normale.

- Si le mode d'enregistrement est commuté pendant l'enregistrement, l'image de lecture sera floue au point de commutation.

### D. ZOOM

Le zoom est possible de 16x (la limite du zoom optique) à un maximum de 50x ou 700x. Réglé sur "OFF", uniquement le zoom optique (agrandissement maximal de 16x) peut fonctionner.

### WIDE

Des barres noires seront enregistrées en haut et en bas de l'écran pour produire un effet "écran large" comme au cinéma. Ne fonctionne pas avec "Photo" (GR-SXM58/SXM48/SX24 uniquement, voir p. 12).

### S-VHS (S-VHS ET)

(GR-SXM58/SXM48/SX24 uniquement)

**ON:** Avec une cassette S-VHS, "S" apparaît et le camescope enregistre en S-VHS.

**Avec une cassette VHS,** "S-ET" apparaît et le camescope enregistre avec une qualité d'image S-VHS, qui est appelée Super VHS ET (Expansion Technology). S-VHS REC apparaît pendant l'enregistrement.

**OFF:** Enregistre en VHS sur une cassette VHS ou S-VHS.

- Les cassettes JVC EHG (Extra High Grade) sont recommandées pour des résultats supérieurs. Utilisez des cassettes S-VHS pour conserver des enregistrements pendant une longue durée ou pour l'enregistrement d'événements importants, car elles permettent l'enregistrement et la lecture de plus haute qualité.
- Avec certaines bandes, une meilleure qualité d'image peut ne pas être obtenue même avec l'enregistrement S-VHS ET. Il est recommandé de faire un essai d'enregistrement au préalable pour s'assurer si de meilleurs résultats peuvent être obtenus.
- Si le mode S-VHS ET ou le format d'enregistrement est commuté pendant l'enregistrement, l'image de lecture sera floue au point de commutation.

- Il est recommandé de lire sur ce camescope les bandes qui ont été enregistrées sur ce camescope.
- Les bandes enregistrées en mode S-VHS ou S-VHS ET peuvent être lues non seulement sur ce camescope, mais également sur un magnétoscope Super VHS.
  - Les bandes enregistrées en mode S-VHS ET ne peuvent pas être lues sur certains magnétoscopes, comprenant certains modèles JVC.
- Les bandes enregistrées en mode S-VHS ou S-VHS ET ne peuvent pas être lues correctement sur un magnétoscope VHS normal.
- Le S-VHS ET ne fonctionne pas avec des cassettes S-VHS.
- Pour éviter des parasites sur écran, ne pas effectuer de façon répétée l'arrêt sur image et la recherche accélérée.
- Si l'image contient des instabilités ou des parasites, utiliser une cassette de nettoyage.



## TAPE LENGTH

Vous permet de régler la longueur de bande en fonction de la bande utilisée: T30=30 minutes, T45=45 minutes, T50=50 minutes, T60=60 minutes.

- La durée de bande restante  est correcte seulement si la longueur de bande correcte a été sélectionnée.

## DISPLAY

**FULL:** Fait apparaître toutes les indications sur l'écran LCD\*/dans le viseur pendant la lecture ou l'enregistrement.

**SIMPLE:** Fait disparaître les indications suivantes de l'écran LCD\*/du viseur pendant l'enregistrement ou la lecture: , durée de bande restante,  et indicateur de longueur de bande ( p. 9, 17).

\* Modèles applicables uniquement.

## OSD OUTPUT

**ON:** Les indications sur écran sont affichées.

**OFF:** Les indications sur écran sont éteintes sauf la date/heure, les titres préprogrammés et les indications d'avertissement.

## REC TIME

Vous pouvez prendre une série de vues, chacune légèrement différente, du même objet pendant une courte durée (Animation). REC MODE doit être réglé sur "SP".

Sélectionner la durée d'enregistrement désirée, puis appuyer sur la touche de marche/arrêt d'enregistrement  après avoir fait la mise au point sur le sujet.

- Le fondu/volet à l'ouverture/fermeture ne peut pas être effectué.
- Cette fonction est annulée lorsque l'alimentation est coupée ou quand la cassette est éjectée.

## INT. TIME

Vous pouvez enregistrer de façon séquentielle à des intervalles préréglés. En laissant votre caméscope pointé sur un sujet particulier, vous pouvez enregistrer des changements subtils sur une période étendue (Animation programmée). REC MODE doit être réglé sur "SP". (Veuillez noter qu'il est nécessaire de régler REC TIME (Animation) dans le menu système (SYSTEM MENU) avant d'effectuer la fonction INT. TIME (Animation programmée).)

Sélectionner la durée d'intervalle désirée, puis appuyer sur la touche de marche/arrêt d'enregistrement .

- Le fondu/volet à l'ouverture/fermeture ne peut pas être effectué.
- Cette fonction est annulée lorsque l'alimentation est coupée ou quand la cassette est éjectée.

## TELE MACRO

Réglé sur "ON", vous pouvez filmer un sujet aussi grand que possible à une distance de 60 cm environ. En fonction de la position zoom, l'objectif peut ne pas faire la mise au point.

### **MENU LANG.**

Vous permet de choisir la langue (ENGLISH (ANGLAIS) ou RUSSIAN (RUSSE)) uniquement des messages des écrans de menu (CAMERA MENU, SYSTEM MENU ou leurs menus secondaires).

### **TITLE LANG.**

Vous permet de choisir la langue (ENGLISH (ANGLAIS), FRENCH (FRANÇAIS), RUSSIAN (RUSSE) ou UKRAINIAN (UKRAINIEN)) de TITLE dans CAMERA MENU. Après sélection, le menu de réglage TITLE (☞ p. 19) apparaît automatiquement.

### **DATE/TIME**

Vous permet de régler la date et l'heure courante. (☞ p. 7)

### **DEMO MODE**

Fait une démonstration de certaines fonctions automatiquement. Disponible lorsque l'interrupteur d'alimentation **Ⓜ** est réglé sur "A" ou "M" et que "DEMO MODE" est réglé sur "ON" (préréglage en usine). Effectuer n'importe quelle opération pendant la démonstration l'arrête momentanément. Régler sur OFF pour l'arrêter complètement.

- La démonstration n'est pas disponible si une cassette dont la languette de protection contre l'effacement est dans la position qui permet l'enregistrement, est chargée dans le caméscope.
- Si vous ne retirez pas le capuchon d'objectif, vous ne pouvez pas voir les changements réels activés de la démonstration automatique sur l'écran LCD\* ou dans le viseur.

\* Modèles applicables uniquement.

## Prise de nuit (GR-SXM58/SXM48/SX24 uniquement)

Rend des sujets ou des zones sombres même plus lumineux qu'ils pourraient être sous un bon éclairage naturel.

- 1) Régler l'interrupteur d'alimentation **12** sur "A" ou "M".
- 2) Appuyer plusieurs fois sur NIGHT-SCOPE **23** jusqu'à ce que le mode désiré apparaisse.

**12** **A NIGHT AUTO:** La vitesse d'obturation est ajustée automatiquement (maximum 3/5 s).

**12** **1 NIGHT 20X** (uniquement lorsque l'interrupteur d'alimentation **12** est réglé sur "M"): La vitesse d'obturation est réglée sur 2/5 seconde pour offrir 20 fois la sensibilité.

**12** **2 NIGHT 50X** (uniquement lorsque l'interrupteur d'alimentation **12** est réglé sur "M"): La vitesse d'obturation est réglée sur 1 seconde pour offrir 50 fois la sensibilité.

- Pour annuler l'effet, appuyer plusieurs fois sur NIGHT-SCOPE **23** jusqu'à ce que "OFF" apparaisse.
- Pendant la prise de nuit, les fonctions ou réglages suivants ne peuvent pas être activés: "Stabilisateur d'image", "Programme AE avec effets spéciaux", "Effets numériques" et "S.LX" dans CAMERA MENU (☞ p. 19).
- Le mode de prise de nuit ne fonctionne pas lorsque LIGHT OFF/AUTO/ON **13** est réglé sur "AUTO" ou "ON" (☞ p. 13 "Torche vidéo").
- Pendant la prise de nuit, il risque d'être difficile de faire la mise au point. Pour éviter ceci, l'utilisation d'un trépied est recommandée.

## Effets de fondu/Volet

Le fondu/volet à l'ouverture fonctionne au début de l'enregistrement, et le fondu/volet à la fermeture fonctionne à la fin de l'enregistrement.

- 1) Régler l'interrupteur d'alimentation **12** sur "M".
- 2) Appuyer plusieurs fois sur FADE/WIPE **20** jusqu'à ce que le mode désiré apparaisse.
- 3) Appuyer sur la touche de marche/arrêt d'enregistrement **11** pour activer le fondu ou le volet à l'ouverture/fermeture.

- Appuyer et maintenir pressée la touche de marche/arrêt d'enregistrement **11** vous permet de faire varier la durée pour l'image pendant l'ouverture/fermeture en fondu ou en volet.
- Pour annuler le fondu ou le volet, appuyer plusieurs fois sur FADE/WIPE **20** jusqu'à ce que "OFF" apparaisse.

**12** **FADER (Fondu au noir):** Fondu à l'ouverture/fermeture avec un écran noir.

**12** **MOSAIC (Fondu en mosaïque):** Transforme/ fait revenir progressivement l'image en/d'une forme en mosaïque.

**12** **SHUTTER (Volet rideau vertical):** Un écran noir entre par le haut et par le bas, se refermant sur l'image comme un obturateur à rideau, ou une nouvelle image pousse verticalement l'ouverture de l'écran noir à partir du centre.





**12** **SLIDE (Volet horizontal):** Un écran noir entre par la gauche pour couvrir progressivement l'image, ou une nouvelle image entre de la droite vers la gauche.

**12** **DOOR (Volet rideau horizontal):** Les deux volets noirs s'ouvrent vers la gauche et la droite en laissant apparaître la scène, ou se ferment à partir de la gauche et de la droite en recouvrant la scène.

**12** **CORNER (Volet diagonal):** L'écran noir s'ouvre à partir du coin supérieur droit de l'écran vers le coin inférieur gauche en laissant apparaître la scène, ou se ferme à partir du coin inférieur gauche vers le coin supérieur droit en laissant un écran noir.

**12** **WINDOW (Volet en fenêtre):** L'écran noir s'ouvre du centre de l'écran vers les coins, en laissant apparaître la scène, ou se ferme à partir des coins vers le centre, laissant un écran noir.



## Programme AE avec effets spéciaux

- 1) Régler l'interrupteur d'alimentation  sur "M".
  - 2) Appuyer plusieurs fois sur P.AE  jusqu'à ce que le mode désiré apparaisse.
- Pour annuler l'effet, appuyer plusieurs fois sur P.AE  jusqu'à ce que "OFF" apparaisse.
  - Un seul effet peut être activé à la fois.
  - Dans les modes obturateur à grande vitesse ou sports, la couleur des images peut être affectée si le sujet est éclairé par une source de lumière à décharge alternative comme les lampes fluorescentes ou à vapeur de mercure.
  - Cette fonction ne peut pas être activée pendant la prise de nuit. ( p. 23).

 **SPORTS (Sports):** Une grande vitesse d'obturation permet de prendre clairement une action rapide.





**ND : ND EFFECT (Effet neutre):** Assombrit l'image d'une brume noire, comme quand un filtre neutre est utilisé. Permet de compenser des effets éblouissants sur le sujet.

**FG : FOG (Mode voile):** Rend l'image blanche brumeuse, comme avec un filtre de brouillard complémentaire. Adoucit l'image et lui donne un cachet "fantaisie". Ce mode ne peut pas être utilisé lorsque le mode "VIDEO ECHO" ( "Effets numériques") est activé.

 **TWILIGHT (Crépuscule):** Des paysages, des scènes au crépuscule, des feux d'artifice, etc. semblent plus naturels et plus artistiques. Dans ce mode, S.LX et AUTO FOCUS dans CAMERA MENU ( p. 18, 19) peuvent ne pas fonctionner.

 **S1/2000 (Obturateur à grande vitesse 1/2000 S.):** Prend des actions plus rapides que ce que fait le mode Sports. L'écran devient légèrement sombre. Utiliser ce mode dans des situations bien éclairées.

## Effets numériques

- 1) Régler l'interrupteur d'alimentation  sur "M".
  - 2) Appuyer plusieurs fois sur DIGIFECT  jusqu'à ce que le mode désiré apparaisse.
- Pour annuler l'effet, appuyer plusieurs fois sur DIGIFECT  jusqu'à ce que "OFF" apparaisse.
  - Cette fonction ne peut pas être activée pendant la prise de nuit ( p. 23).
  - Le stabilisateur d'image ne peut pas être activé dans les modes "CLASSIC FILM", "STROBE" et "VIDEO ECHO".

 **SEPIA (Sépia):** Les scènes enregistrées ont une teinte un peu brune, comme les anciennes photographies. Utiliser ce mode en combinaison avec WIDE dans SYSTEM MENU pour un aspect classique.

**BW MONOTONE (noir et blanc):** Comme les films noir et blanc, votre tournage est pris en noir et blanc. Utiliser ce mode en combinaison avec WIDE dans SYSTEM MENU pour un aspect classique.

 **B. FILTER (Filtre bleu):** Les scènes enregistrées ont une teinte bleutée.

 **R. FILTER (Filtre rouge):** Les scènes enregistrées ont une teinte rougeâtre.

 **SOLARI (Solarisation):** L'image est enregistrée avec un effet similaire à une peinture.

 **NEGA POSI (Négatif/positif):** Les couleurs de l'image sont inversées.

 **MOSAIC (Mosaïque):** Transforme des scènes enregistrées en mosaïque.

 **STRETCH (Élargissement horizontal):** Double horizontalement la largeur de l'image.

 **CLASSIC FILM (Cinéma classique)\*:** Donnez à votre film un effet "cinéma classique" en prenant en noir et blanc, avec un effet stroboscopique et des barres noires ajoutées en haut et en bas de l'écran.

 **STROBE (Stroboscope)\*:** L'enregistrement semble être fait d'une série d'images consécutives.

 **VIDEO ECHO (Écho vidéo)\*:** Effet de rémanence de l'image (image fantôme du sujet), ce qui crée une ambiance fantastique. L'agrandissement zoom au delà de 10x n'est pas disponible.

\* GR-SXM58/SXM48/SX24 uniquement.



Avant de consulter un revendeur JVC, veuillez vérifier la suite pour voir si vous pouvez résoudre le problème vous-même.

## **Des lignes verticales blanches apparaissent en prenant un objet très lumineux.**

- Ceci peut se produire quand l'arrière-plan contraste beaucoup avec le sujet. Ce n'est pas un défaut du caméscope.

## **Des points lumineux de forme cristalline apparaissent dans le viseur ou sur l'écran LCD.**

- La lumière du soleil entre directement dans l'objectif. Ce n'est pas un défaut du caméscope.

## **Des points lumineux colorés apparaissent sur tout l'écran LCD ou le viseur.**

- L'écran LCD et le viseur sont fabriqués avec de la technologie de haute précision. Toutefois, des points noirs ou des points lumineux (rouge, vert ou bleu) peuvent apparaître de façon permanente sur l'écran LCD ou le viseur. Ces points ne sont pas enregistrés sur la bande. Ce n'est pas dû à un défaut de l'appareil. (Points efficaces: supérieurs à 99,99 %.)

## **L'animation ou l'animation programmée n'est pas disponible.**

- Avant d'enregistrer en mode d'animation au tout début d'une bande, placer le caméscope en mode d'enregistrement pendant environ 5 secondes pour que la bande défile en douceur. Utiliser la fonction d'ouverture en fondu à ce point est une bonne manière de commencer un programme animé (☞ p. 21, REC TIME/INT. TIME dans SYSTEM MENU).

## **La bande défile, mais il n'y a pas d'image de lecture.**

- Le téléviseur n'a pas été réglé sur son mode VIDEO ou sur le canal vidéo.
- Si le raccordement A/V est utilisé, le commutateur VIDEO/TV du téléviseur n'a pas été réglé sur VIDEO.

## **L'image de lecture est brouillée ou interrompue.**

- Les têtes vidéo sont sales ou usées. Consulter votre revendeur JVC le plus proche pour un nettoyage ou un remplacement des têtes.

## **La bande s'arrête en avance rapide ou en rebobinage.**

- La fonction mémoire de compteur a été activée (☞ p. 14, "Fonction de mémoire de compteur").

## **Les affichages de la date et de l'heure disparaissent.**



- Si vous retirez la source d'alimentation du caméscope alors que l'alimentation est en marche, tous les réglages et sélections sont effacés. S'assurer de bien couper l'alimentation du caméscope avant de débrancher la source d'alimentation.

## **La cassette ne peut pas être éjectée.**

- La batterie est faible.
- Si l'écran LCD n'est pas ouvert à plus de 60 degrés, le commutateur EJECT  ne fonctionne pas.

Le caméscope est un appareil commandé par micro-processeur. Du bruit et des interférences externes (d'un téléviseur, d'une radio, etc.) peuvent l'empêcher de fonctionner correctement. Dans ce cas, débrancher d'abord l'appareil d'alimentation (batterie, adaptateur secteur, etc.); puis le rebrancher et procéder comme d'habitude depuis le début.

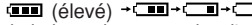
## Indications d'avertissement

 (élevé) →  (épuisé) : Affiche le niveau d'énergie restante de la batterie. Comme l'énergie restante de la batterie est proche d'avoir été consommée, l'indicateur de batterie  clignote (avertissement d'alimentation sur batterie). Lorsque l'énergie de la batterie est épuisée, l'alimentation est coupée automatiquement.

 : Clignote s'il n'y a pas de cassette chargée, ou lorsque la languette de protection contre l'effacement n'est pas dans la position qui permet l'enregistrement.

**TAPE END:** Apparaît lorsque la bande arrive à la fin pendant l'enregistrement, la lecture ou l'avance rapide.

**LENS CAP:** Apparaît pendant 5 secondes après la mise en marche si le capuchon d'objectif est fixé sur l'objectif.

 **CONDENSATION OPERATION PAUSED PLEASE WAIT:** Ces deux avertissements apparaissent alternativement toutes les 3 secondes si la condensation se produit. Dans ce cas, toutes les fonctions sauf l'éjection de la bande et la marche/arrêt de l'alimentation sont condamnées. Retirer la cassette, couper l'alimentation (sans retirer la source d'alimentation), attendre quelques minutes pour que les avertissements disparaissent, puis remettre en marche l'alimentation.

 **HEAD CLEANING REQUIRED USE CLEANING CASSETTE:** Ces deux avertissements apparaissent alternativement toutes les 3 secondes si de la saleté est détectée sur les têtes pendant l'enregistrement. Dans ce cas, utiliser une cassette de nettoyage en option. Si l'avertissement reste après nettoyage, consulter le revendeur JVC le plus proche.

**E01—E06 UNIT IN SAFEGUARD MODE REMOVE AND REATTACH BATTERY:** Les indications d'erreur (E01 — E06) montrent le type de mauvais fonctionnement qui s'est produit. Si une indication d'erreur et un avertissement apparaissent, couper l'alimentation, retirer la source d'alimentation (batterie, etc.) et attendre quelques minutes pour que les indications disparaissent. Quand elle a disparu, vous pouvez utiliser de nouveau le caméscope. Si l'indication reste, veuillez consulter le revendeur JVC le plus proche.

# PRÉCAUTIONS À OBSERVER

## Torche vidéo (pour modèles applicables)

### ATTENTION DANGER:

- La torche vidéo devient très chaude. Pendant l'utilisation et immédiatement après l'avoir éteint, ne pas la toucher, sinon de sérieuses brûlures peuvent se produire.
- Ne pas ranger le camescope dans le coffret de transport immédiatement après avoir utilisé la torche vidéo, car elle reste très chaude.
- En fonctionnement, garder une distance d'environ 30 cm entre la torche et les gens ou des objets.
- Ne pas utiliser près de substances inflammables ou explosives.
- Il est recommandé de consulter votre revendeur JVC le plus proche pour changer l'ampoule.



## Précautions générales sur les piles

Si l'adaptateur de cassette ne fonctionnent pas en étant utilisés correctement, les piles sont usées. Les remplacer par des neuves.

Bien prendre note des règles suivantes pour l'utilisation des piles. Des piles mal utilisées peuvent couler ou exploser.

1. Pour changer les piles, lire les instructions de l'adaptateur de cassette (C-P6U/C-P7U).
2. **Ne pas** utiliser de piles de tailles différentes de celles spécifiées.
3. Bien s'assurer d'installer les piles dans le bon sens.
4. **Ne pas** utiliser de piles rechargeables.
5. **Ne pas** exposer les piles à des températures excessives, elles peuvent couler ou exploser.
6. **Ne pas** jeter les piles au feu.
7. Retirer les piles de l'appareil s'il doit être stocké pour une longue période pour éviter le coulage des piles qui peut causer de mauvais fonctionnements.

## Les batteries

Les batterie sont des batteries au cadmium-nickel ou nickel métal. Avant d'utiliser la batterie fournie ou une batterie en option, bien lire les précautions suivantes:

1. **Pour éviter des accidents . . .**
  - .... **Ne pas** brûler.
  - .... **Ne pas** court-circuiter les bornes.
  - .... **Ne pas** modifier ni démonter.
  - .... N'utiliser que les chargeurs spécifiés.

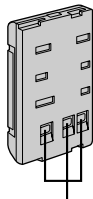

Bornes

## 2. Pour éviter des endommagements et prolonger la durée de vie . . .

- .... **ne pas** infliger de choc inutile.
  - .... éviter de recharger plusieurs fois sans décharger complètement.
  - .... charger dans un endroit où la température est dans les tolérances indiquées dans le tableau suivant. C'est une batterie à réaction chimique, des températures plus basses entravent la réaction chimique, alors que des températures plus élevées peuvent faire obstacle à une recharge complète.
  - .... entreposer dans un endroit frais et sec. Une longue exposition à de hautes températures fera augmenter la décharge naturelle et raccourcira la durée de vie.
  - .... éviter un stockage déchargé prolongé.
  - .... retirer du chargeur ou de l'appareil qu'elle alimente lorsque vous ne vous en servez pas; certains appareils consomment du courant même s'ils sont mis hors circuit.
- Il est normal que la batterie devienne chaude après recharge, ou après utilisation.
- Gammes de température
- |                   |       |              |
|-------------------|-------|--------------|
| La charge         | ..... | 10°C à 35°C  |
| Le fonctionnement | ..... | 0°C à 40°C   |
| Le stockage       | ..... | -10°C à 30°C |
- La durée de charge est basée sur une température ambiante de 20°C.
  - Plus la température est basse, plus longue est la durée de recharge.

## Cassettes

Pour utiliser et ranger correctement vos cassettes, bien lire les précautions suivantes:

### 1. Pendant l'utilisation . . .

- .... bien s'assurer que la cassette porte la marque S-VHS-C ou VHS-C.
- .... bien savoir que l'enregistrement sur des cassettes préenregistrées efface automatiquement les signaux vidéo et audio enregistrés précédemment.
- .... bien s'assurer que la cassette est positionnée correctement en l'introduisant.
- .... ne pas mettre en place et retirer la cassette plusieurs fois de suite sans faire défiler la bande. Ce qui détend la bande et peut causer des dommages.
- .... ne pas ouvrir le volet avant de la cassette. Ce qui expose la bande aux empreintes digitales et à la poussière.

### 2. Ranger les cassettes . . .

- .... loin des radiateurs ou d'autres sources de chaleur.
- .... en dehors des rayons du soleil.
- .... où elles ne seront pas sujettes à des chocs ou vibrations intolérables.
- .... où elles ne seront pas exposées à des champs magnétiques puissants (près des moteurs, des transformateurs ou des aimants).
- .... verticalement, dans leurs boîtes d'origine.

## Appareil principal

### 1. Pour votre sécurité, NE PAS . . .

- .... ouvrir le coffret du camescope.
- .... démonter ou modifier l'appareil.
- .... court-circuiter les bornes de la batterie. Toujours la laisser éloignée des objets métalliques quand elle n'est pas utilisée.
- .... laisser pénétrer de liquides inflammables, de l'eau ou des objets métalliques dans l'appareil.
- .... retirer la batterie ou débrancher la source d'alimentation alors que l'alimentation est en marche.
- .... laisser la batterie montée quand le camescope n'est pas utilisé.

## 2. Eviter d'utiliser l'appareil . . .

- .... dans des endroits sujets à de l'humidité ou de la poussière excessives.
- .... dans des endroits sujets à la suie ou à la vapeur, par exemple près d'un appareil de cuisson.
- .... dans des endroits soumis à des chocs ou vibrations excessifs.
- .... près d'un téléviseur.
- .... près d'appareils générant des champs magnétiques ou électriques puissants (haut-parleurs, antennes de diffusion, etc.)
- .... dans des endroits soumis à des températures très élevées (plus de 40°C) ou très basses (inférieures à 0°C).

## 3. NE PAS laisser l'appareil . . .

- .... dans des endroits à plus de 50°C.
- .... dans des endroits où l'humidité est très faible (au-dessous de 35%) ou très forte (plus de 80%).
- .... en plein soleil.
- .... dans une voiture fermée en été.
- .... près d'un radiateur.
- .... dans des endroits poussiéreux comme une plage.

## 4. Pour protéger l'appareil, NE PAS . . .

- .... lui permettre de devenir mouillé.
- .... faire tomber l'appareil ou le cogner contre des objets durs.
- .... lui infliger des chocs ou des vibrations excessives pendant le transport.
- .... laisser l'objectif dirigé vers des objets extrêmement lumineux pendant longtemps.
- .... diriger l'ocilleton du viseur vers le soleil.
- .... le transporter en le tenant par le viseur ou l'écran LCD\*.
- Bien tenir l'appareil avec les deux mains ou utiliser la poignée. \* Modèles applicables uniquement.
- .... niemals am Schultergurt schwingen.

## Écran LCD (pour modèles applicables)

### 1. Pour éviter des dommages à l'écran LCD, NE PAS . . .

- .... le presser fortement ou appliquer des chocs.
- .... placer le caméscope avec l'écran LCD en dessous.

### 2. Pour prolonger sa durée de service . . .

- .... éviter de le frotter avec un chiffon grossier.

### 3. Ne pas ignorer les phénomènes suivants pour l'utilisation de l'écran LCD. Ce ne sont pas de mauvais fonctionnements:

- En utilisant le caméscope, la surface autour de l'écran LCD et/ou l'arrière de l'écran LCD peuvent chauffer.
- Si vous laissez l'alimentation en marche pendant longtemps, la surface autour de l'écran LCD devient chaude.

## Comment manipuler un CD-ROM (pour modèles applicables)

- Faire attention de ne pas salir ni rayer la surface réfléchissante (le verso de la surface imprimée). Ne rien écrire ni coller sur une face ou l'autre. Si le CD-ROM devient sale, l'essuyer doucement avec un chiffon doux du centre vers l'extérieur en décrivant un mouvement circulaire.
- Ne pas utiliser de produits de nettoyage pour disques conventionnels ni de nettoyants pulvérisés.
- Ne pas cingler le CD-ROM ni toucher sa surface réfléchissante.
- Ne pas ranger votre CD-ROM dans un endroit poussiéreux, chaud ou humide. Ne pas le laisser en plein soleil.

## Condensation d'humidité . . .

- Vous avez sans doute observé qu'en versant un liquide froid dans un verre, des gouttes d'eau vont se former à l'extérieur du verre. Le même phénomène se produit sur le tambour de têtes d'un caméscope quand il est déplacé d'un endroit froid vers un endroit chaud, après avoir chauffé une pièce qui était froide, sous des conditions d'humidité extrême ou dans un endroit où l'air est refroidi par un climatiseur.
- De l'humidité sur le tambour de têtes peut endommager sérieusement la bande vidéo et provoquer des dommages internes au caméscope lui-même.

## Mauvais fonctionnement sérieux

En cas de mauvais fonctionnement, arrêter d'utiliser l'appareil immédiatement et consulter votre revendeur JVC local.

## Entretien client

### 1. Après utilisation

- ① Placer l'**interrupteur d'alimentation** sur "OFF" pour couper l'alimentation.
- ② Ouvrir l'écran LCD\* d'un angle supérieur à 60 degrés. Faire coulisser **EJECT** pour ouvrir le porte-cassette, puis retirer la cassette.
- ③ Fermer et verrouiller le porte-cassette en appuyant sur la touche de fermeture.
- ④ Fermer et verrouiller l'écran LCD\*.
- ⑤ Faire coulisser **BATTERY RELEASE** pour retirer la batterie.
- ⑥ Fixer le capuchon d'objectif fourni sur l'objectif du caméscope.

### 2. Nettoyage du caméscope

- ① Essuyer l'extérieur doucement avec un chiffon doux.  
Placer un chiffon dans une solution de savon doux diluée et bien le tordre pour essuyer des parties très sales. Puis essuyer de nouveau avec un chiffon sec.
- ② Ouvrir l'écran LCD\* et essuyer gentiment avec un chiffon doux. Faire attention de ne pas endommager l'écran. Fermer l'écran LCD\*.
- ③ Souffler l'objectif avec une brosse soufflante, puis essuyer gentiment avec du papier de nettoyage d'objectif.
- ④ Tourner l'oculaire dans le sens inverse des aiguilles d'une montre et le retirer.
- ⑤ Retirer la poussière du viseur avec une brosse soufflante.
- ⑥ Refixer l'oculaire et le tourner dans le sens des aiguilles d'une montre.

\* Modèles applicables uniquement.

- Eviter d'utiliser des agents de nettoyage puissants comme la benzine ou l'alcool.
- Le nettoyage doit être effectué seulement après avoir retiré la batterie et débrancher toute autre source d'alimentation.
- De la moisissure peut se former si l'objectif est laissé sale.
- Pour utiliser un produit de nettoyage ou un chiffon traité chimiquement, se référer aux précautions d'emploi de chaque produit.
- Lorsque vous retirez l'oculaire, maintenez soigneusement le viseur.

# CARACTÉRISTIQUES TECHNIQUES

## Camescope

### Général

<b>Format</b>	: Standard S-VHS (GR-SXM58/SXM48/SX24 uniquement)/ VHS PAL
<b>Alimentation</b>	: 11 V CC $\text{---}$ (En utilisant l'adaptateur secteur) 6 V CC $\text{---}$ (En utilisant la batterie)
<b>Consommation</b>	
<b>Viseur allumé</b>	: 4,0 W (GR-SXM58/SXM48/FXM383/FXM38 uniquement) 3,7 W (GR-SX24/FX14 uniquement)
<b>Écran LCD* allumé</b>	: 4,5 W (GR-SXM58/SXM48/FXM383/FXM38 uniquement)
<b>Torche vidéo**</b>	: 3,0 W

\* Modèles applicables uniquement.

\*\* GR-SXM58/SXM48/FXM383/SX24 uniquement.

**Système de signal** : Type PAL

**Système d'enregistrement vidéo**

<b>Luminance</b>	: Enregistrement FM
<b>Couleur</b>	: Enregistrement direct de sous-porteuse convertie Conforme au standard VHS

**Cassette** : Cassette **S VHS** / **VHS**

**Vitesse de bande**

<b>SP</b>	: 23,39 mm/s
<b>LP</b>	: 11,70 mm/s

**Durée maximale d'enregistrement**

<b>SP</b>	: 60 mn
<b>LP</b>	: 120 mn (avec une cassette EC-60)

**Température de fonctionnement** :  $-20^{\circ}\text{C}$  à  $50^{\circ}\text{C}$

**Humidité de fonctionnement** : 35% to 80%

**Température de stockage** :  $-20^{\circ}\text{C}$  to  $50^{\circ}\text{C}$

**Poids** : Environ. 910 g (GR-SXM58/SXM48/FXM383 uniquement)  
Environ. 900 g (GR-FXM38 uniquement)  
Environ. 860 g (GR-SX24 uniquement)  
Environ. 850 g (GR-FX14 uniquement)

**Dimensions (L x H x P)** : 200 mm x 112 mm x 118 mm (GR-SXM58/SXM48/FXM383/FXM38 uniquement)  
200 mm x 112 mm x 115 mm (GR-SX24/FX14 uniquement)  
(avec l'écran LCD\* fermé et le viseur complètement incliné vers le bas)

\* Modèles applicables uniquement.

**Capteur** : CCD de 1/6"  
**Objectif** : F1,6, f = 3,9 mm à 62,4 mm, zoom électrique 16:1 avec commande de diaphragme automatique et commande macro, diamètre du filtre 40,5 mm

**Viseur** : Viseur électronique avec tube à rayons cathodiques noir et blanc de 0,5"

**Réglage de la balance des blancs** : Automatique/manuel

**Écran LCD (modèles applicables uniquement)** : 2,5" mesuré en diagonale, écran LCD/matrice active TFT

**Haut-parleur (modèles applicables uniquement)** : Monaural

### Connecteurs

**Vidéo** : 1 Vcc, 75  $\Omega$  asymétrique, sortie analogique (via la prise de sortie vidéo)

**Audio** : 300 mV (rms), 1 k $\Omega$ , sortie analogique (via la prise de sortie audio)

**Numérique (GR-SXM58 uniquement)** : Prise mini-tête  $\varnothing$ 3,5mm, 4 pôles

**S-Vidéo (GR-SXM58/SXM48/SX24 uniquement)** : **Y** : 1 V (p-p), 75  $\Omega$ , analogue output  
**C** : 0,30 Vcc, 75 W, sortie analogique

### Adaptateur secteur

**Alimentation** : CA 110 V à 240 V $\sim$ , 50 Hz/60 Hz

**Sortie** : CC 11 V  $\text{---}$ , 1 A

### Accessoires en option

- Batterie BN-V12U, BN-V20U, BN-V400U
- Cassettes compactes S-VHS (**S VHS**) SE-C45/30
- Cassettes compactes VHS (**VHS**) EC-60/45/30
- Sac de transport CB-V7U
- Adaptateur de cassette C-P7U

Certains accessoires ne sont pas disponibles dans certaines régions. Veuillez consulter votre revendeur JVC le plus proche avant d'acheter des accessoires en option.

Les caractéristiques indiquées sont pour le mode SP sauf indication contraire. Erreurs et omissions possibles. Présentation et caractéristiques modifiables sans préavis.