

JVC

CAMÉSCOPE

GZ-HM550BE Manuel d'utilisation

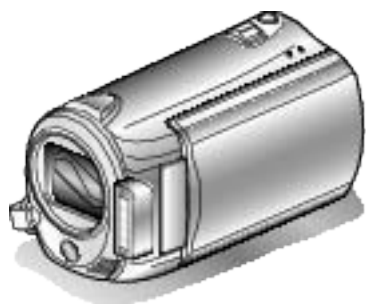

Everio

Contenu

Manuel du débutant 5

Chargement	5
Enregistrement	5
Lecture	5
Conseils pour la prise de vue	5

Techniques de prise de vue utiles

Saison de vacances/Noël	6
Mariage	7
Voyage	8
Parc d'attractions	10

Démarrer

Vérifier les accessoires	12
Charger la batterie	13
Ajustement de la dragonne	14
Utilisation de la lanière	14
Insérer une nouvelle carte SD	14
Types de cartes SD utilisables	15
Régler l'horloge	15
Réinitialiser l'horloge	16
Modification de la langue d'affichage	17
Utiliser les touches de fonctionnement	18
Utiliser le curseur	18
Tenir cet appareil	18
Montage sur trépied	18
Utilisation de la télécommande	19
Utilisation de périphériques compatibles Bluetooth	20
Enregistrement d'un périphérique compatible Bluetooth	21
Connexion à un périphérique enregistré	23
Transfert d'images fixes sur des périphériques compatibles Bluetooth	24
Fonctionnement avec un téléphone intelligent	25
Ondes radioélectriques utilisées par ce produit	26
Utilisation de l'appareil à l'étranger	27
Charger la batterie à l'étranger	27
Régler l'horloge à l'heure locale lors de vos voyages	28
Régler l'heure d'été	28
Accessoires en option	29

Enregistrement

Enregistrer des vidéos en mode automatique	30
Effectuer un zoom	32
Capturer des photos lors d'un enregistrement vidéo	32
Réduire les secousses de la caméra	32
Visualiser immédiatement l'image capturée	32
Capturer des photos en mode Auto	33
Effectuer un zoom	34
Visualiser immédiatement l'image capturée	34
Enregistrement manuel	35
Sélection de scène	36
Ajuster manuellement la mise en point	37
Utiliser la mise au point assistée	38
Ajuster la luminosité	38
Régler la vitesse d'obturation	39
Régler la balance des blancs	40
Régler la compensation de contre-jour	40
Régler la zone de mesure	41
Enregistrer avec des effets	41
Effectuer des prises de vue en gros plan	42
Capture claire de sujets humains (Détection du visage AE/AF)	43
Prendre des photos de groupe (Retardateur)	44
Enregistrer des fichiers dans des événements avant tout enregistrement	45
Prendre des vidéos en format YouTube	46

Prendre des vidéos au format iTunes	47
Enregistrement au ralenti (grande vitesse)	48
Enregistrer par intervalles (ENREG. ACCELERE)	49
Enregistrer automatiquement par détection de mouvements (ENREG. AUTO)	50
Durée restante d'enregistrement/de la batterie	51

Lecture

Lire des vidéos	53
Vérifier rapidement le contenu des vidéos	54
Lire une vidéo avec des informations de gestion défectueuses	54
Lecture avec effets spéciaux	55
Lire des photos	56
Lecture du diaporama	57
Zoom de détection de visages	57
Rechercher une vidéo/photo spécifique	58
Recherche par groupe	58
Recherche par date	59
Recherche par événement et date	59
Raccorder à et visualiser sur un téléviseur	60
Connexion par le Mini connecteur HDMI	61
Connexion par le connecteur de composant	62
Raccorder à et visualiser sur un téléviseur	62
Lire des listes de lecture	63
Lecture d'un BD/DVD créé sur cet appareil	63
Lecture abrégée sur un lecteur DVD	65

Éditer

Supprimer des fichiers inutiles	66
Supprimer le fichier actuellement affiché	66
Supprimer les fichiers sélectionnés	66
Supprimer tous les fichiers	67
Protéger des fichiers	68
Protéger le fichier affiché	68
Protéger les fichiers sélectionnés	68
Protéger tous les fichiers	69
Annuler la protection de tous les fichiers	70
Modifier l'enregistrement d'événement de vidéos	70
Modifier l'événement du fichier affiché	70
Modifier l'événement des fichiers sélectionnés	72
Capturer une photo pendant la lecture d'une vidéo	73
Diviser des fichiers	73
Combinaison de vidéos enregistrées en continu	74
Capturer une partie d'une vidéo	75
Capturer des vidéos pour les charger sur YouTube	76
Préparer des vidéos à transférer vers iTunes	77
Créer des listes de lecture à partir des vidéos enregistrées	78
Créer des listes de lecture avec des fichiers sélectionnés	78
Créer des listes de lecture par groupe	79
Créer des listes de lecture par date	80
Créer des listes de lecture par événement	81
Éditer des listes de lecture	82
Supprimer des listes de lecture	83
Ajouter des titres aux listes de lecture	84
Créer une liste de lecture avec un titre	85

Copier

Copier des fichiers sur une carte	86
Copier tous les fichiers	86
Copier des fichiers sélectionnés	87
Déplacer des fichiers	88
Déplacer tous les fichiers	88
Déplacer les fichiers sélectionnés	89
Création de disques avec un graveur DVD ou un lecteur Blu-ray externe	90
Préparer un graveur DVD (CU-VD50)	90
Préparer un graveur DVD (CU-VD3)	91

Préparation d'un lecteur Blu-ray externe	91
Changement de support d'enregistrement (en mode vidéo uniquement)	92
Copier tous les fichiers	92
Copier des fichiers par date	93
Copier des fichiers par événement	94
Copier des listes de lecture sélectionnées	95
Copier des fichiers sélectionnés	97
Finaliser des disques après copie	98
Utilisation d'un lecteur USB de disque dur externe	98
Préparation d'un lecteur USB de disque dur externe	99
Copier tous les fichiers	99
Lecture de fichiers dans le lecteur USB de disque dur externe	100
Suppression de répertoires dans le lecteur USB de disque dur externe	100
Formatage d'un lecteur USB de disque dur externe	101
Créer un disque à l'aide d'un enregistreur Blu-ray connecté	101
Copier des fichiers sur un enregistreur DVD/magnétoscope	102
Copier vers un ordinateur Windows	103
Vérifier les configurations système requises (Conseils)	104
Installer le logiciel fourni	104
Sauvegarder tous les fichiers	105
Organiser les fichiers	106
Enregistrer des vidéos sur des disques	107
Contrat de licence du logiciel JVC	108
Sauvegarde de fichiers sans utiliser le logiciel fourni	109
Liste de fichiers et de dossiers	109
Copier vers un ordinateur Mac	110

Configurations du menu

Se familiariser avec le menu	111
Menu d'enregistrement (vidéo)	112
PRIOR. VISAGE AE/AF	113
TORCHE	113
ENREG. EVENEMENT	113
QUALITE VIDEO	113
ZOOM	114
LUMINOSITE	114
ENREG. HAUTE VITESSE	115
ENREG. ACCELERE	115
ENREG. AUTO	115
ENREG. EN CONT	115
MODE D'OBTURATION	116
x.v.Color	116
FILTRE VENT	117
Menu d'enregistrement (photo)	118
PRIOR. VISAGE AE/AF	119
FLASH	119
RETARDATEUR	119
MODE D'OBTURATION	119
TAILLE IMAGE	120
QUALITE IMAGE	120
LUMINOSITE	121
ENREG. AUTO	121
Menu de réglage manuel	122
SELECTION SCENE	122
MISE AU POINT	122
AIDE MISE AU POINT	122
AJUSTER LUMINOSITE	122
VITESSE D'OBTURATION	122
BALANCE DES BLANCS	122
COMP. RETROECLAIRAGE	122
ZONE DE PHOTOMETRIE	122
EFFET	122
TELE MACRO	122
Menu de lecture (vidéo)	123
SUPPRIMER	124
TITRE D'IMAGE	124

RECHERCHER	124
LIRE LISTE DE LECT.	124
MODIFIER LISTE LECT.	124
LECT. AUTRES FICH.	124
MODIFIER	124
ENREG. EN CONT	125
FONDU / VOLET	125
AFFICHAGE SUR ECRAN	125
Menu de lecture (photo)	126
SUPPRIMER	126
RECHERCHE PAR DATE	126
MODIFIER	126
EFFETS DIAPORAMA	127
AFFICHAGE SUR ECRAN	127
TRANSFERT D'IMAGE	127
Afficher le menu de réglages	128
LANGUAGE	128
STYLE D'AFF. DE DATE	128
LUMINOSITE MONITEUR	129
RETROECL. MONITEUR	129
COULEUR AIDE FOCUS	130
REGLER L'HEURE	130
Menu de réglages de base	131
VITESSE MODE RAFALE	132
MODE DEMO	132
ARRET AUTOMATIQUE	133
SON D'OPERATION	133
BOUTON D'ENREG.	134
REDEMARRAGE RAPIDE	134
TELECOMMANDE	135
FINALISATION AUTO	135
MISE A JOUR	136
REGLAGES D'USINE	136
Menu de réglages des branchements	137
Bluetooth	138
MIC AUDIO Bluetooth	138
AFFICHER SUR TV	138
SORTIE VIDEO	139
SORTIE COMPOSANTES	139
SORTIE HDMI	140
SORTIE HDMI	140
Menu des réglages de support	141
SUPPORT ENREG. VIDEO	141
SUPPORT ENREG. PHOTO	141
FORMAT. MEM. INTERNE	142
FORMATER LA CARTE SD	142
EFFACER MEM. INTERNE	143

Noms des pièces

Vue de face	144
Vue arrière	144
Vue du dessous	145
Vue intérieure	145
Écran LCD	146

Indicateurs sur l'écran LCD

Indications concernant l'enregistrement de base	147
Enregistrer des vidéos	147
Enregistrer des photos	148
Lire une vidéo	148
Lire une photo	149

Dépannage

Batterie	150
Enregistrement	150
Carte	151
Lecture	151
Éditer/Copier	152
Ordinateur	152
Écran/Image	153

Autres problèmes	153
Message d'erreur?	154

Entretien	156
------------------------	------------

Spécifications	157
-----------------------------	------------

Chargement

- Veuillez vous référer aux instructions d'utilisation dans l'animation sur le Manuel d'utilisation.

Enregistrement

- Veuillez vous référer aux instructions d'utilisation dans l'animation sur le Manuel d'utilisation.

Lecture

- Veuillez vous référer aux instructions d'utilisation dans l'animation sur le Manuel d'utilisation.

Conseils pour la prise de vue

Méthode de base pour tenir un caméscope ~ Enregistrement d'images stables ~



Il s'agit là de la méthode standard pour prendre des clichés debout. Veillez à maîtriser cette technique standard afin d'obtenir des images stables.

■ [Démarrer]

- ① Entrouvrez vos jambes de la largeur de vos épaules.
- ② Gardez votre coude droit, qui tient le caméscope, près de vous.
- ③ Tenez l'écran LCD avec votre main gauche et ajustez l'angle en conséquence.

Prendre des clichés bras tendus ~ Prise de vue à angle élevé ~



Tendez votre bras lorsque votre sujet est caché par une foule de personnes.

■ [Démarrer]

- ① Entrouvrez vos jambes de la largeur de vos épaules.
- ② Tendez votre bras droit et tenez le caméscope au-dessus de votre tête.
- ③ Tenez l'écran LCD avec votre main gauche et ajustez l'angle en conséquence.

ATTENTION:

- Utilisez cette technique de prise de vue uniquement en dernier ressort car il est difficile d'obtenir des images stables.
- Choisissez l'angle le plus large possible car l'image aura tendance à trembler.
- Soyez attentifs aux autres. Ne dérangez pas les personnes autour de vous.

Prendre des clichés en position accroupie à hauteur de l'œil



Il est courant de se baisser pour filmer de jeunes enfants. En filmant à hauteur de l'œil de l'enfant, vous pouvez capturer clairement toutes ses adorables expressions.

■ [Démarrer]

- ① Appuyez-vous sur votre genou gauche tout en gardant votre pied droit au sol.
- ② Placez votre coude droit, qui tient le caméscope, sur votre genou droit.
- ③ Tenez l'écran LCD avec votre main gauche et ajustez l'angle en conséquence.

Fonction panoramique

- Veuillez vous référer aux instructions d'utilisation dans l'animation sur le Manuel d'utilisation. Utilisez cette méthode pour filmer un angle de prise de vue important.

■ [Démarrer]

Filmez en effectuant une rotation de votre corps au lieu de bouger vos bras tout en conservant la technique standard de tenue d'un caméscope indiquée ci-dessus.

- ① Placez-vous dans la direction où la rotation devra s'arrêter.
- ② Tournez le haut de votre corps dans la direction où commencera l'enregistrement.
- ③ Appuyez sur la touche Marche et enregistrez pendant 2 secondes, puis ramenez doucement le haut de votre corps. Enregistrez pendant 2 secondes supplémentaires de face, puis appuyez sur la touche Arrêt.
(La rotation de 90 degrés doit prendre environ 5 secondes, donnant la sensation d'un mouvement lent.)

Saison de vacances/Noël

Filmez les fêtes de Noël passées en famille!



Photo by 101st CAB, Wings of Destiny
[Creative Commons Attribution-No Derivative Works 3.0](#)

La préparation du sapin et du repas

La décoration du sapin et la préparation du souper font partie des joies de Noël. Assurez-vous de filmer ces moments de joie en famille!

■ Décorer le sapin



Le sapin est l'élément indispensable à l'esprit de Noël. La scène rassemblant tous les membres de la famille autour du sapin pour le décorer d'ornements colorés suffit à refléter l'atmosphère de joie qui règne.

■ Préparation du repas



Photo by Manicosity
[Creative Commons Attribution-No Derivative Works 3.0](#)
Filmez les scènes pendant que chaque personne aide à préparer le festin de la soirée. Vous pouvez filmer la mère qui cuisine, les enfants qui aident et bien sûr, le déroulement de la préparation du gâteau!

Filmer la fête de Noël



Photo by InnerSpirit
[Creative Commons Attribution-No Derivative Works 3.0](#)

Une fois tous les préparatifs terminés, place à la fête de Noël! Filmez non seulement la scène du soufflé des bougies, mais aussi les sourires de la famille au milieu d'une excellente nourriture ou même le père légèrement émoustillé par le champagne!

La découverte des cadeaux



Pour les enfants, le meilleur moment de Noël est sans doute la distribution des cadeaux, le lendemain. Leurs expressions de plaisirs lorsqu'ils trouvent un cadeau près de leur oreiller est une occasion de filmer à ne pas manquer. Soyez prêt à filmer avant le réveil des enfants!

Mariage

Créez une merveilleuse vidéo du mariage pour les heureux mariés!



Discuter et planifier avant le grand événement

Avant le jour de la réception, il est important de discuter avec les futurs époux des différents détails tels que le déroulement de la cérémonie et s'il y a une quelconque animation ou un quelconque changement de tenues.

En comprenant les préférences des futurs époux, vous pourrez filmer de manière plus appropriée.

Trouver le bon angle pour filmer les futurs époux

- **Composer l'image avec les invités à l'avant et les futurs époux au fond**



Les futurs mariés sont bien évidemment les vedettes d'un mariage. Filmer clairement leurs expressions pendant le toast, le discours, les animations, et autres scènes.

Il est également conseillé de saisir des clichés des visages des invités et de se tourner ensuite vers le futur époux. La composition des images contenant la foule d'invités manque de joie, pensez à faire attention à l'angle et à la taille de la prise de vue.

Filmer les expressions et les commentaires des invités

- **Réglez la prise de vue de la hauteur de l'œil à la hauteur de la poitrine**



Vous pouvez enregistrer les commentaires des invités en leur demandant par exemple : "Est-ce que vous pouvez dire un petit mot aux mariés?"

Vous pouvez le faire dans la salle d'attente des invités, lorsque les mariés se changent, ou encore lors des animations.

Faire un gros plan sur le visage de la mariée pendant le discours de remerciement

Le point culminant de l'événement arrive finalement lors du discours de remerciement des jeunes mariés et lors du lancer de bouquet. Les paroles de remerciement de la mariée et les larmes de joie des parents sont des scènes à ne manquer sous aucun prétexte.

Commencez par faire un gros plan sur le visage de la mariée avec le zoom. Continuez à filmer à mesure que les larmes commencent à se former dans les yeux de la mariée. Puis, effectuez doucement un zoom arrière vers le grand angle pour montrer les parents, émus par le discours.

Opération avancée avec deux caméscopes

- **<Caméscope 1>**

Gros plan sur les mariés en permanence

- **<Caméscope 2>**

Enregistrer les messages de félicitation des amis au même moment



Si vous souhaitez effectuer un montage, utilisez deux caméscopes. Vous pourrez ainsi créer une vidéo comportant différentes scènes. Vous pouvez demander à un ami ayant un caméscope chez lui.

Placez le caméscope emprunté sur un trépied pour tous les gros plans des jeunes mariés. De cette manière, l'autre caméscope peut être déplacé en périphérie pour enregistrer d'autres scènes, permettant une vidéo intéressante avec des changements de scènes à créer via l'édition et la compilation.

Vu que la plupart des gens possèdent de nos jours au moins un appareil numérique, même si vous êtes réellement incapable de trouver un caméscope supplémentaire, insérer des photographies dans la vidéo à différents endroits est également un bon moyen de varier. Faites un essai!

Voyage

Filmez tous les bons moments de vos voyages à l'intérieur ou au-delà des frontières!



Apporter le matériel nécessaire

Les éléments à prendre pour un voyage dépendent de la destination et de l'objectif de votre voyage.

Pour les voyages à l'étranger en particulier, vous devez penser à ce que vous apportez en fonction des conditions locales.

Voici quelques suggestions.

■ Caméscope

Pensez au nombre d'heures que vous comptez passer à filmer tous les jours. Pensez à préparer suffisamment de supports d'enregistrement, en particulier pour les longs voyages à l'étranger.

Si vous enregistrez sur des cartes mémoires, disposez du nombre suffisant de cartes SD, y compris de certaines de secours.

■ Batterie

Préparez une batterie capable de prendre en charge le double du temps d'enregistrement par jour. Par exemple, si vous envisagez de filmer 2 heures par jour, préparez une batterie capable de tenir 4 heures (temps d'enregistrement réel).

Pour un voyage d'une journée, vous pouvez préparer une batterie de faible capacité pour un long voyage, préparez quelques batteries à haute capacité.

■ Adaptateur secteur

L'adaptateur secteur JVC prend en charge des tensions comprises entre 100 V et 240 V et peut donc être utilisé partout dans le monde.

Apportez l'adaptateur si vous voyagez pour une longue période. Chargez les batteries pendant votre sommeil afin que vous puissiez filmer avec une batterie pleinement chargée le lendemain.

■ Adaptateur de fiche d'alimentation électrique



La forme de la fiche d'alimentation électrique varie en fonction des pays. Vérifiez à l'avance la forme de la fiche d'alimentation et emportez l'adaptateur adapté.

"Charger la batterie à l'étranger" (P.27)

■ Chargeur de batterie

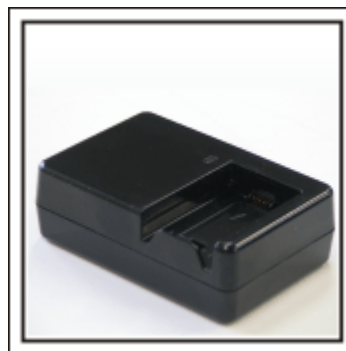

Vous ne pourrez pas filmer lorsque l'adaptateur secteur est raccordé au caméscope pour charger la batterie.

Vous pouvez emporter un chargeur de batterie supplémentaire pour charger la batterie si vous envisagez d'utiliser le caméscope pour filmer durant la nuit. Vous pouvez également charger plusieurs batteries en utilisant simultanément le chargeur de batterie et ce caméscope.

■ Trépied



Un trépied est essentiel pour prendre des images stables. Sélectionnez un trépied approprié en fonction du style et de l'objectif de votre voyage, comme par exemple un trépied compact à utiliser sur une table ou un trépied d'1 m. de haut.

Filmez l'excitation avant le départ

Il peut être un peu brutal de démarrer la vidéo de votre voyage soudainement sur le lieu de destination.

Filmez également les préparatifs avant le départ s'il s'agit d'un voyage en famille, ou le moment où tout le monde est réuni sur le lieu de rencontre si vous voyagez avec vos amis.

Pour les voyages à l'étranger, prendre des clichés des panneaux et affichages à l'aéroport de départ peut être utile pour se souvenir.



Utilisation du mode panoramique sur les lieux importants

Les sites touristiques au magnifique paysage ou les sites historiques sont des lieux que vous souhaiterez certainement filmer.

Pour filmer la magnificence de la scène ne pouvant tenir dans une seule image, essayez la technique panoramique.

Reportez-vous aux "Conseils pour la prise de vue" se trouvant dans ce site web sur la façon d'utiliser efficacement le mode panoramique.

De plus, vous aimeriez peut-être aussi prendre des clichés de panneaux de signalisation ou de monuments pouvant être trouvés souvent sur des sites touristiques.



Montrer quiconque passant un bon moment

Lorsque vous faites une vidéo, il est plutôt ennuyeux de filmer uniquement le paysage ou les sites historiques.

Parlez de ce que vous éprouvez alors que vous filmez des paysages à couper le souffle afin que cette scène soit intéressante à regarder plus tard.

Parc d'attractions

Prenez davantage de clichés des visages souriants de la famille!



Prendre des vidéos ou des photos en fonction de l'attraction

Vous pouvez à tout moment choisir de prendre des vidéos. Toutefois, vous pouvez également vouloir prendre des photos. La section suivante vous explique les situations qui conviennent pour prendre des vidéos ou des photos.

■ Situations qui conviennent pour prendre des vidéos



Les situations où les mouvements du corps changent conviennent parfaitement pour les vidéos.

Ceci inclut les situations avec des changements d'expression faciale rapides ou des intonations de surprise ou de bonheur.

* Certains parcs d'attractions ne permettent pas aux visiteurs d'effectuer un quelconque enregistrement. Pensez à vérifier au préalable.

[Exemples]

- Manège, kart, tasse à café, etc.

■ Situations adaptées pour prendre des photos



Les situations où le sujet bouge peu conviennent parfaitement pour les photos.

Essayez de prendre les photos selon un angle tel que l'on puisse voir clairement les environs.

[Exemples]

- Carrousel, grande roue, tour en bicyclette, etc.

Provoquer des réactions en interpellant



Les vidéos sans agiter les mains et sans rires sont non seulement ennuyeuses lorsque vous les visionnez par la suite, mais n'exploitent pas la capacité de la fonction enregistrement audio du caméscope.

Lorsque vous filmez, provoquez plus de réactions en agitant vos mains de manière enthousiaste ou en criant par exemple : "Alors, on s'amuse bien?"

Filmer les meilleurs moments dans une vidéo sous forme de photographie

Les clichés sont souvent pris par accident avec les yeux des sujets fermés. Pour réduire de telles erreurs, utilisez la fonction de prise de photos à partir des vidéos.

Vu que les vidéos sont en fait un enregistrement continu de 60 photographies par minute, utiliser cette fonction vous permet de sélectionner le meilleur moment et de le garder sous forme de photographie.

"Capturer une photo pendant la lecture d'une vidéo" (P.73)



Photo by justthatgoodguyjim

[Creative Commons Attribution-No Derivative Works 3.0](#)

Lecture de vidéo en cours



Photo by talkrhubarb

[Creative Commons Attribution-No Derivative Works 3.0](#)

Capture d'une image fixe



Photo by justthatgoodguyjim

[Creative Commons Attribution-No Derivative Works 3.0](#)

Lecture de vidéo en cours

Opération avancée avec compensation de contre-jour

Cette option vous servira pour utiliser la compensation de contre-jour lorsque le visage du sujet est en contre-jour ou lorsque son expression n'est pas nettement visible.

Augmentez la luminosité de toute l'image en réglant "COMP. RETROE-CLAIRAGE" si les visages sont trop sombres. Même les expressions faciales à l'ombre pourront être capturées de manière claire et nette.

"Détails de réglage" (☰ P.40)

■ <Sans compensation de contre-jour>

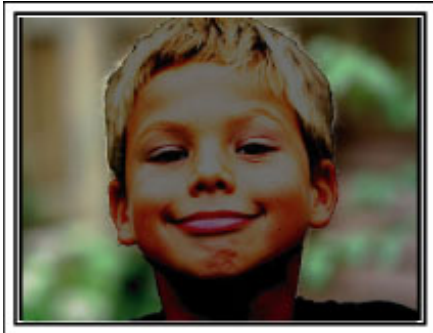







■ <Avec compensation de contre-jour>

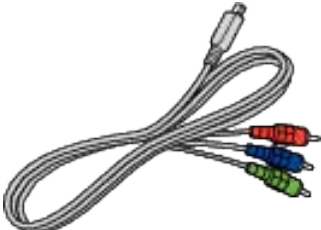

Vérifier les accessoires

Si l'un des éléments est manquant ou défectueux, consultez votre revendeur JVC ou le centre de services JVC le plus proche.

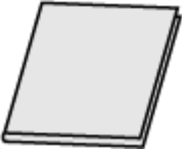
Illustration	Description
	<p>Adaptateur secteur AP-V30E</p> <ul style="list-style-type: none"> • Se raccorde à l'appareil pour charger la batterie. Il peut également être utilisé pour l'enregistrement et la lecture de vidéos à l'intérieur.
	<p>Batterie BN-VG114E</p> <ul style="list-style-type: none"> • Se relie à cet appareil pour l'alimenter.
	<p>Télécommande RM-V760U</p> <ul style="list-style-type: none"> • Actionne certaines fonctions à distance.
	<p>Câble AV</p> <ul style="list-style-type: none"> • Relie cet appareil à un téléviseur pour lire des images enregistrées sur le téléviseur.
	<p>Câble du composant</p> <ul style="list-style-type: none"> • Relie cet appareil à un téléviseur pour lire des images enregistrées sur le téléviseur avec une meilleure qualité.
	<p>Câble USB (Type A - Mini Type B)</p> <ul style="list-style-type: none"> • Relie cet appareil à un ordinateur.
	<p>CD-ROM</p> <ul style="list-style-type: none"> • Pour installer le logiciel fourni "Everio MediaBrowser" sur un ordinateur.
	<p>Guide de l'utilisateur</p> <ul style="list-style-type: none"> • Lisez-le bien et gardez-le à un endroit sûr, où vous pourrez facilement accéder si nécessaire.

REMARQUE:

Les cartes SD sont vendues séparément.

"Types de cartes SD utilisables" (P.15)

Pour utiliser un adaptateur secteur à l'étranger, pensez à préparer une prise convertisseur disponible dans le commerce pour le pays ou la région visité(e).

"Charger la batterie à l'étranger" (P.27)

Charger la batterie

Chargez la batterie immédiatement après l'avoir achetée et lorsque la charge restante est faible.

La batterie n'est pas chargée lors de l'achat.

1 Fixez la batterie.

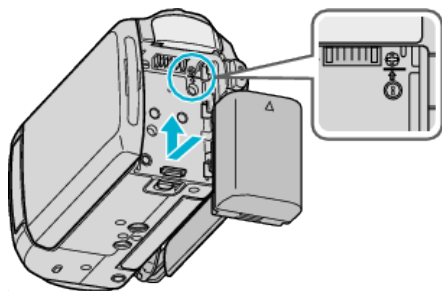

- Alignez le haut de la batterie avec cet appareil et faites coulisser jusqu'à ce que la batterie soit en place et que vous entendiez un petit clic.

2 Raccordez l'adaptateur secteur au terminal CC.

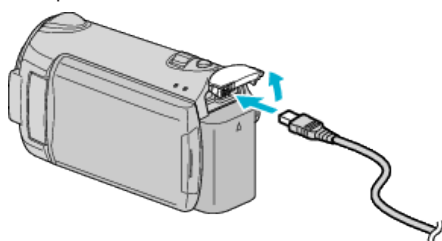

3 Branchez le courant.

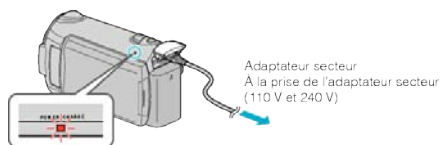

- Le voyant de chargement clignote lors du chargement. Le voyant s'éteint une fois le chargement terminé.

ATTENTION:

Assurez-vous d'utiliser des batteries de JVC.

- Si vous utilisez des batteries d'autres fabricants JVC, les performances et la sécurité ne peuvent être garanties.
- Durée de chargement : environ 2 h 30 m (avec la batterie fournie)
Le temps de chargement est lorsque l'appareil est utilisé à 25 °C. Si la batterie n'est pas chargée à une température ambiante comprise entre 10 °C et 35 °C, le chargement peut prendre plus de temps voire ne pas démarrer du tout.
Le temps d'enregistrement et de lecture peut aussi être réduit dans certaines circonstances d'utilisation comme à basse température.

Batteries rechargeables :

- Lorsque la batterie est utilisée à une température ambiante faible (10 °C ou en dessous), la durée de fonctionnement peut être réduite ou l'appareil risque de ne pas fonctionner correctement. Lorsque cet appareil est utilisé en extérieur l'hiver, chauffez la batterie, en la plaçant par exemple dans une poche, avant de la fixer. (Évitez tout contact direct avec une batterie chaude).
- N'exposez pas la batterie à une chaleur extrême, comme par exemple à la chaleur directe du soleil ou encore à du feu.
- Après avoir enlevé la batterie, rangez-la dans un endroit sec, à une température comprise entre 15 °C et 25 °C.
- Si la batterie ne doit pas être utilisée pendant une longue période, utilisez complètement la charge et retirez la batterie de l'appareil pour éviter toute détérioration.

REMARQUE:

- Vous pouvez raccorder cet appareil à l'adaptateur secteur pour enregistrer pendant de longues heures en intérieur. (Le chargement de la batterie commence lorsque l'écran LCD est fermé.)

Détacher la batterie

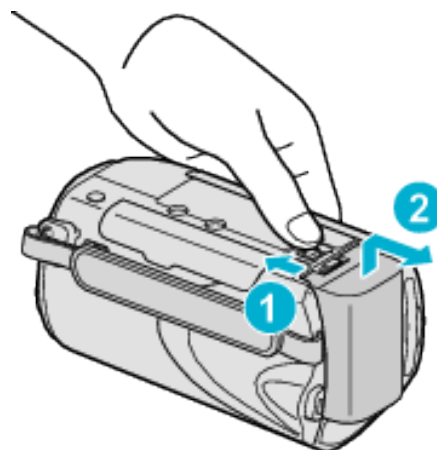

Faites coulisser le levier de dégagement de la batterie pour la détacher de l'appareil.

Durée de chargement approximative de la batterie

Batterie	Durée de chargement
BN-VG114E (Fourni)	2 h 30 m
BN-VG121E	3 h 30 m

- Lorsque la durée de vie de la batterie est atteinte, la durée d'enregistrement raccourcit, même si la batterie est entièrement chargée. (Remplacez la batterie par une nouvelle.)

* Le temps de chargement est lorsque l'appareil est utilisé à 25 °C. Si la batterie n'est pas chargée à une température ambiante comprise entre 10 °C et 35 °C, le chargement peut prendre plus de temps voire ne pas démarrer du tout. Le temps d'enregistrement et de lecture peut aussi être réduit dans certaines circonstances d'utilisation comme à basse température.

"Durée d'enregistrement approximative (avec batterie)" (P.52)

Ajustement de la dragonne

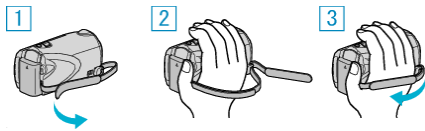

- ① Retournez la dragonne.
- ② Ajustez la longueur de la dragonne.
- ③ Attachez la dragonne.

ATTENTION:

- Assurez-vous de bien attacher la dragonne. Si la dragonne est trop desserrée, l'appareil peut tomber et provoquer des blessures ou des dégâts.

Utilisation de la lanière

Lorsque vous utilisez la lanière, enroulez-la autour de votre poignet.

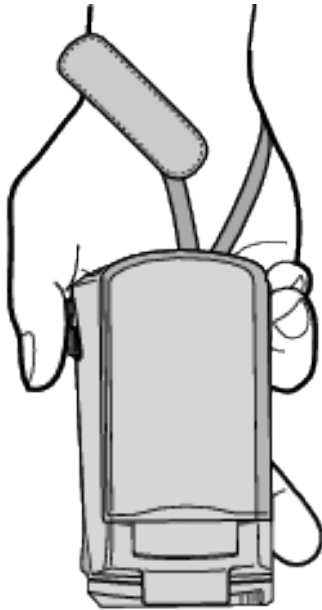

Enlever la lanière

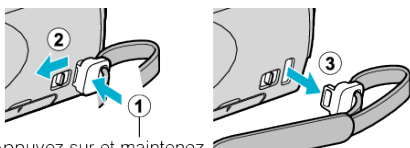

Appuyez sur et maintenez la touche enfoncée

- Tout en maintenant ① enfoncé, appuyez sur ②, puis retirez la lanière.

Fixation de la lanière

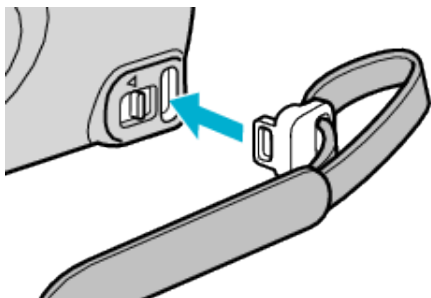

Poussez fermement jusqu'à ce qu'elle soit en place et que vous entendiez un petit déclic.

Insérer une nouvelle carte SD

Lorsqu'une carte SD disponible dans le commerce est insérée, les enregistrements peuvent être effectués sur la carte sans avoir à arrêter lorsque la durée restante d'enregistrement sur la mémoire intégrée a expiré. "Types de cartes SD utilisables" (P.15) "Durée d'enregistrement vidéo approximative" (P.52)

- 1 Fermez l'écran LCD.

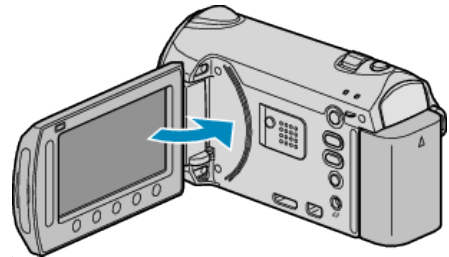

- 2 Ouvrez le volet de protection de la fente.

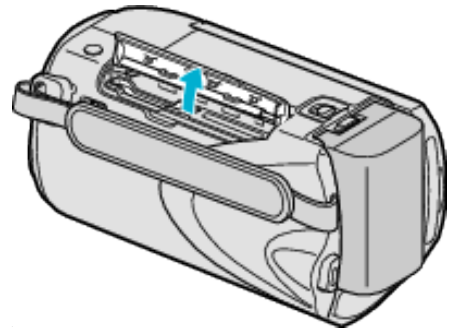

- 3 Insérez une carte SD.

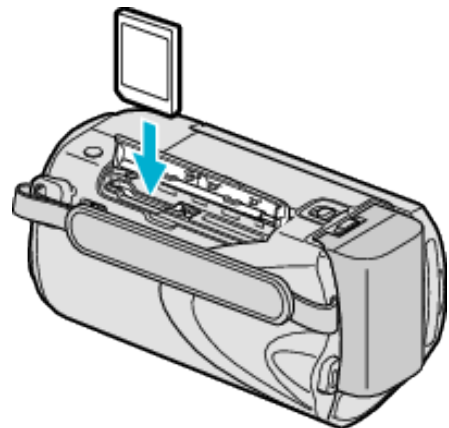

- Insérez la carte SD avec l'étiquette orientée vers l'extérieur.

AVERTISSEMENT

- Assurez-vous de ne pas insérer la carte dans le mauvais sens. Ceci risquerait d'abîmer l'appareil et la carte.
- Coupez le courant de l'appareil avant d'insérer ou de retirer une carte.
- Ne touchez pas la zone de contact en métal lors de l'insertion de la carte.

REMARQUE:

- Pour enregistrer sur la carte, il est nécessaire d'effectuer au préalable les réglages de support. Lorsqu'aucune carte n'est disponible, définissez les réglages de support sur "MEMOIRE INTERNE" pour l'enregistrement. "SUPPORT ENREG. VIDEO" (P.141) "SUPPORT ENREG. PHOTO" (P.141)
- Pour utiliser des cartes qui ont été utilisées dans d'autres appareils, il est nécessaire de formater (initialiser) la carte en utilisant "FORMATER LA CARTE SD" à partir des réglages de support. "FORMATER LA CARTE SD" (P.142)

Retirer la carte

Poussez la carte SD vers l'intérieur puis tirez-la vers vous.

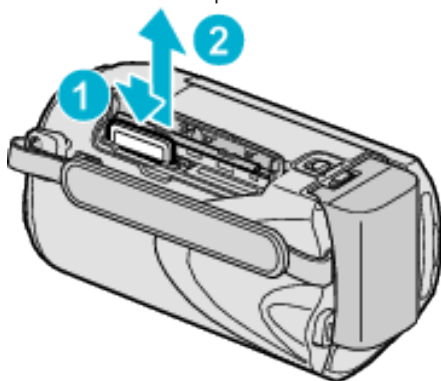

Types de cartes SD utilisables

Les cartes SD suivantes peuvent être utilisées sur cet appareil. Les opérations sont confirmées sur les cartes SD des fabricants suivants.

- Panasonic
- TOSHIBA
- SanDisk
- ATP

Carte SDHC



- Utilisez une carte SDHC compatible Classe 4 ou supérieure (4 Go à 32 Go) pour l'enregistrement de vidéo.
- Pour enregistrer des vidéos avec "QUALITE VIDEO" régler sur "UXP", il est recommandé d'utiliser une carte SDHC compatible Classe 6.
- Vous pouvez également utiliser une carte SDHC compatible de Classe 10.

Carte SD



- Cet appareil prend en charge les cartes SD de 256 Mo à 2 Go.

REMARQUE:

- Toute utilisation de cartes SD (y compris des cartes SDHC) autres que celles indiquées ci-dessus risque de causer des problèmes lors de l'enregistrement ou la perte de données.
- Les Classes 4 et 6 sont garanties pour avoir respectivement un taux de transfert minimum de 4 Mo/s et 6 Mo/s pendant la lecture ou l'écriture de données.

Régler l'horloge

L'écran "REGLER DATE/HEURE !" apparaît lorsque vous allumez cet appareil pour la première fois après l'achat, lorsqu'il n'a pas été utilisé pendant une longue période ou lorsque l'horloge n'a pas encore été réglée. Réglez l'horloge avant tout enregistrement.

1 Ouvrez l'écran LCD.

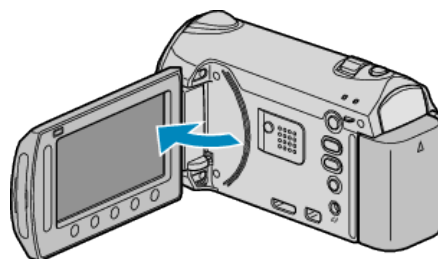

- Cet appareil s'allume.
- Lorsque l'écran LCD est fermé, l'appareil s'éteint.

2 Sélectionnez "OUI" et appuyez sur **OK**.



3 Réglez la date et l'heure.



- Utilisez le curseur pour programmer l'année, le mois, le jour, l'heure et les minutes.
- Appuyez sur les touches de fonctionnement "←" / "→" pour déplacer le curseur.
- Une fois l'heure et la date réglées, appuyez sur **OK**.

4 Sélectionnez votre région puis appuyez sur **OK**.



- Le nom de la ville et le décalage horaire s'affichent.
- Appuyez sur **OK** une fois que la couleur de la région sélectionnée a changé.

REMARQUE:

- L'horloge pourra être réinitialisée ultérieurement.
- "Réinitialiser l'horloge" (☞ P.16)
- Lorsque vous utilisez cet appareil à l'étranger, vous pouvez le régler sur l'heure locale pour l'enregistrement.
- "Réglage l'horloge à l'heure locale lors de vos voyages" (☞ P.28)
- "REGLER DATE/HEURE !" est affiché lorsque vous allumez cet appareil après une longue période pendant laquelle il n'a pas été utilisé. Chargez cet appareil pendant plus de 24 heures avant de régler l'horloge.
- "Charger la batterie" (☞ P.13)

- Vous pouvez activer ou désactiver l'affichage de l'horloge en mode lecture.

"AFFICHAGE SUR ECRAN" (P.125)

- Appuyez sur le curseur et sur les touches autour de l'écran avec vos doigts.
- Le curseur et les touches ne fonctionnent pas si vous les touchez avec vos ongles ou avec des gants.
- Les affichages à l'écran ne fonctionnent pas, même si vous appuyez dessus.

Réinitialiser l'horloge

Réglez l'horloge avec "REGLER L'HEURE" dans le menu.

- 1 Appuyez sur  pour afficher le menu.

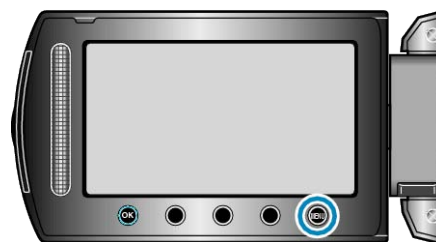

- 2 Sélectionnez "REGLER L'HEURE" et appuyez sur .



- 3 Sélectionnez "REGLAGE DE L'HORLOGE" et appuyez sur .



- 4 Réglez la date et l'heure.



- Utilisez le curseur pour programmer l'année, le mois, le jour, l'heure et les minutes.
- Appuyez sur les touches de fonctionnement "←" / "→" pour déplacer le curseur.
- Une fois l'heure et la date réglées, appuyez sur .

- 5 Sélectionnez votre région puis appuyez sur .



- Le nom de la ville et le décalage horaire s'affichent.
- Appuyez sur  une fois que la couleur de la région sélectionnée a changé.

Modification de la langue d'affichage

Vous pouvez modifier la langue de l'affichage sur l'écran.

1 Appuyez sur **Ⓜ** pour afficher le menu.

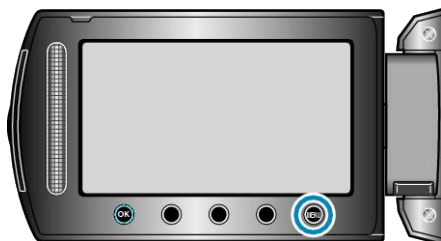

2 Sélectionnez "REGLAGES AFFICHAGE" et appuyez sur **Ⓚ**.



3 Sélectionnez "LANGUAGE" et appuyez sur **Ⓚ**.



4 Sélectionnez la langue souhaitée puis appuyez sur **Ⓚ**.



Utiliser les touches de fonctionnement

Les fonctions des touches de fonctionnement peuvent être affichées à l'écran selon l'option en cours d'utilisation.

Les fonctions des touches de fonctionnement s'afficheront.

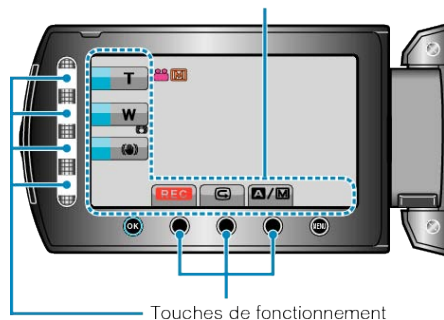

- Pour les faire fonctionner, effleurez le curseur et les touches à l'écran avec vos doigts.

REMARQUE:

- "Touch" renvoie à l'effleurement des touches tactiles de fonctionnement.
- Le curseur et les touches ne fonctionnent pas si vous les touchez avec vos ongles ou avec des gants.
- Les affichages à l'écran ne fonctionnent pas, même si vous appuyez dessus.

Utiliser le curseur

Faites glisser la partie bombée de votre doigt le long du curseur pour des opérations régulières.

Pendant que le curseur est appuyé, le curseur bouge automatiquement. Les opérations de précision comme bouger le curseur pas à pas peuvent être effectuées en touchant le curseur.

- Veuillez vous référer aux instructions d'utilisation dans l'animation sur le Manuel d'utilisation.

REMARQUE:

- Le curseur et les touches ne fonctionnent pas si vous les touchez avec vos ongles ou avec des gants.
- Les affichages à l'écran ne fonctionnent pas, même si vous appuyez dessus.

Tenir cet appareil

Lorsque vous tenez l'appareil, gardez vos coudes près de vous pour éviter que la caméra ne bouge.



ATTENTION:

- Attention à ne pas faire tomber l'appareil en le transportant.
- Les tuteurs doivent faire attention lorsque l'appareil est utilisé par des enfants.

REMARQUE:

- Si la caméra bouge trop, utilisez le stabilisateur d'image numérique.

"Réduire les secousses de la caméra" (P.32)

Montage sur trépied

Cet appareil peut être monté sur un trépied. Ceci est très utile pour empêcher la caméra de bouger et pour vous permette d'enregistrer à partir du même endroit.

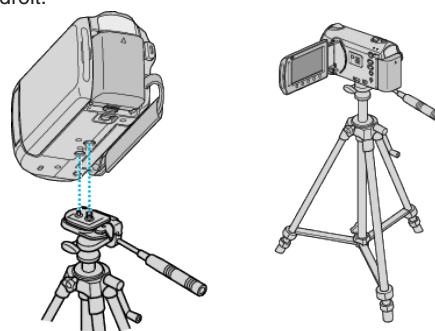

- Pour éviter que l'appareil ne tombe, vérifiez les orifices de vis et les orifices de montage du trépied sur celui-ci avant le montage. Tournez ensuite les vis jusqu'à ce qu'elles soient solidement fixées.

ATTENTION:

- Pour éviter des blessures ou des dommages lié(e)s à la chute de cet appareil, lisez le manuel d'instruction du trépied à utiliser et assurez-vous que ce dernier est solidement fixé.

REMARQUE:

- Nous vous recommandons d'utiliser le trépied pour tout enregistrement dans des conditions propices aux secousses de la caméra (comme par exemple dans des endroits sombres ou lors de zooms de l'extrémité du téléobjectif).
- Réglez le "Stabilisateur d'image numérique" sur (OFF) lorsque vous utilisez un trépied pour vos enregistrements.

"Réduire les secousses de la caméra" (P.32)

Utilisation de la télécommande

Vous pouvez faire fonctionner cet appareil à distance à l'aide de la télécommande fournie.

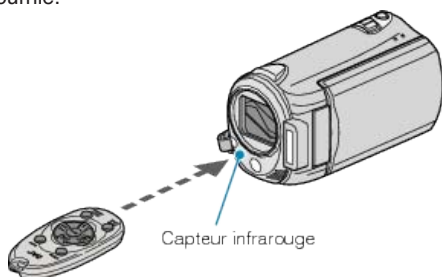

REMARQUE:

- Dirigez la télécommande directement sur le capteur et utilisez-la dans les 5 mn à partir de cet appareil.
- Le faisceau transmis peut s'avérer inefficace ou produire un fonctionnement incorrect lorsque le capteur est directement exposé à la lumière du soleil ou à la lumière électrique.

Préparation de la télécommande



Utilisation de la télécommande pour la première fois

Retirez la feuille d'isolation

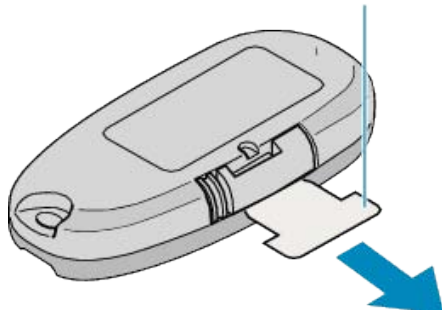

- Une batterie bouton (CR2025) est incluse dans la télécommande au moment de l'achat. Retirez la feuille isolante avant utilisation.

Réinsertion de la batterie

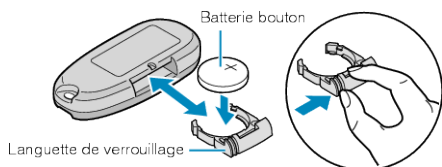

- Retirez le porte-batterie en appuyant sur la languette de verrouillage.
- Insérez la batterie bouton avec le côté + vers le haut.

Touches de fonctionnement sur la télécommande

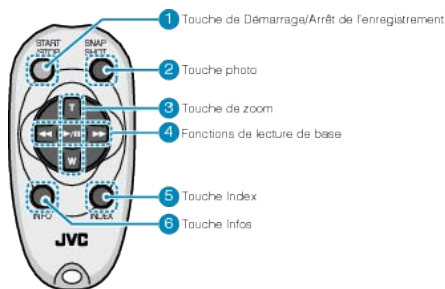

1 Touche de Démarrage/Arrêt de l'enregistrement

- Démarre/arrête l'enregistrement vidéo.

2 Touche photo

- Prend une photo.

3 Touche de zoom

- T : Zoom avant
- W : Zoom arrière

4 Fonctions de lecture de base

Touche de fonctionnement	Description
Touche de Lecture/Pause ▶ /	<ul style="list-style-type: none"> • Démarre/interrompt la lecture de vidéos ou de diaporamas.
Touche Gauche ◀◀	<ul style="list-style-type: none"> • Déplace le curseur vers la gauche. • Inverse la recherche en cours de lecture.
Touche Droite ▶▶	<ul style="list-style-type: none"> • Déplace le curseur vers la droite. • Recherche en avant pendant la lecture.
Touche T T	<ul style="list-style-type: none"> • Zoome avant. (pendant la pause) • Augmente (+) le volume pendant la lecture vidéo.
Touche W W	<ul style="list-style-type: none"> • Zoome arrière. (pendant la pause) • Diminue (-) le volume pendant la lecture vidéo.

5 Touche Index

- Arrête la lecture et revient à l'affichage miniature.

6 Touche Infos

- Enregistrement : Affiche le temps (pour les vidéos uniquement) et la charge de batterie restants.
- Lecture : Affiche les informations relatives au fichier telles que la date d'enregistrement.

Utilisation de périphériques compatibles Bluetooth

Cet appareil possède une fonction Bluetooth. Vous pouvez effectuer ce qui suit à l'aide d'un dispositif compatible Bluetooth, via une connexion sans fil.

Capacités des dispositifs compatibles Bluetooth

Capacité	Périphérique compatible Bluetooth
Contrôle le caméscope	• Téléphone intelligent
Surveillez l'image pendant l'enregistrement	• Téléphone intelligent
Importez des photos enregistrées	• Téléphone intelligent • Dispositif compatible BIP/OPP (comme certains téléphones mobiles)
Enregistrez des informations sur l'endroit *1	• Téléphone intelligent • Récepteur GPS
Écoutez du son audio/Enregistrez du son audio	• Micro-casque

*1 Les informations enregistrées sur l'endroit peuvent être utilisées sur le logiciel fourni avec cet appareil. Pour d'autres informations, consultez le fichier d'aide de Everio MediaBrowser.

Utilisation d'un périphérique compatible Bluetooth

- 1 Pour les téléphones intelligents, installez leur application exclusive.
- 2 Enregistrer (paire) un périphérique. "Enregistrement d'un périphérique compatible Bluetooth" (☞ P.21)
- 3 Connectez le périphérique compatible Bluetooth au caméscope. "Connexion à un périphérique enregistré" (☞ P.23)
- 4 Faites quelques répétitions (essais d'enregistrement) avant de filmer réellement.
- 5 Effectuez la prise de vue réelle (opérations).

Amélioration de la communication

- ① Certains périphériques connectés peuvent ne pas prendre en charge les capacités de cet appareil.
 - Réglez la compatibilité avant toute utilisation.
- ② Assurez-vous qu'aucun obstacle ne se trouve entre le périphérique compatible Bluetooth et le caméscope.
 - Positionnez le périphérique compatible Bluetooth de façon qu'il puisse être vu par le caméscope.

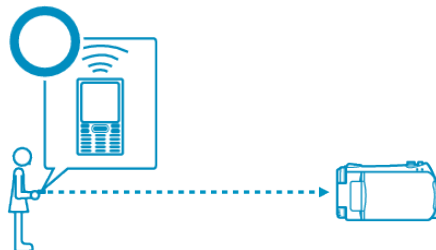

- Tout obstacle ou sujet humain entre le périphérique compatible Bluetooth et le caméscope risquent d'interrompre la communication.



- Si vous utilisez un micro-casque, mettez-vous directement en face de cet appareil.

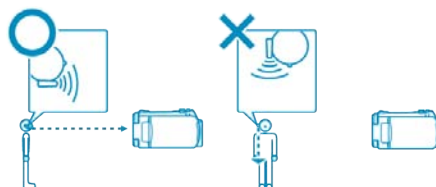

- ③ Utilisez le périphérique compatible Bluetooth aussi près que possible du caméscope.
 - Bien que des connexions à moins de 10 m puissent être acceptées par cet appareil, plus celui-ci sera à proximité, meilleure sera la communication.

* Si la communication est faible, le transfert des données peut prendre plus de temps ou du bruit peut apparaître dans le son audio.

Périphériques Bluetooth compatibles

Cet appareil peut être connecté aux périphériques compatibles Bluetooth suivants pour utilisation.

Consultez le manuel d'instructions de l'appareil, sauf pour les téléphones intelligents, pour vérifier son profil Bluetooth.

Choix du périphérique (installation de Bluetooth sur cet appareil)	Périphérique cible/profil compatible
Téléphone intelligent	RIM <ul style="list-style-type: none"> • BlackBerry Bold 9000 • BlackBerry Curve 8900 • BlackBerry Curve 8310 HTC <ul style="list-style-type: none"> • Touch Diamond • Touch Pro
BIP/OPP	BIP (Basic Imaging Profile, Répondeur d'image) OPP (Object Push Profile, Server Push)
Récepteur GPS	SPP (Profil de Port en série, Périphérique B)
Micro-casque	HSP (Headset Profile, HS)

ATTENTION:

- En enregistrant un périphérique, assurez-vous de choisir le bon périphérique cible dans les paramètres Bluetooth. Si le périphérique cible n'est pas le bon, la connexion ne se fait pas, même si le périphérique est enregistré.
- Bien que des connexions à moins de 10 m puissent être acceptées par cet appareil, plus celui-ci sera à proximité, meilleure sera la communication.
- Établissez la communication à un endroit situé à 2 m au moins d'autres appareils électriques, tels que du matériel AV ou OA. En particulier, la communication à proximité de ce produit peut être influencée par des fours à micro-ondes. Dans ce cas, laissez une distance d'au moins 3 m. Sinon, des erreurs de communication peuvent se produire. De la même façon, la réception d'une TV ou d'un poste de radio peut se dégrader s'ils sont placés près de cet appareil.
- La communication peut ne pas être correcte à proximité d'un équipement radio ou de stations émettrices. Dans ce cas, changez d'emplacement en conséquence.
- Interférences d'ondes radioélectriques par du matériel LAN sans fil
Le matériel LAN sans fil utilise la même largeur de bande de fréquence (2,4 GHz) que les périphériques Bluetooth. L'utilisation de ce produit à proximité de tels matériels peut provoquer des interférences d'ondes radioélectriques et faire chuter la vitesse des communications ou interrompre la connexion. Dans ce cas, éteignez les périphériques qui ne sont pas utilisés.

Enregistrement d'un périphérique compatible Bluetooth

Pour utiliser un périphérique compatible Bluetooth avec cet appareil, il est nécessaire de procéder à l'enregistrement (appariement) sur cet appareil.

1 Appuyez sur **Ⓜ** pour afficher le menu.

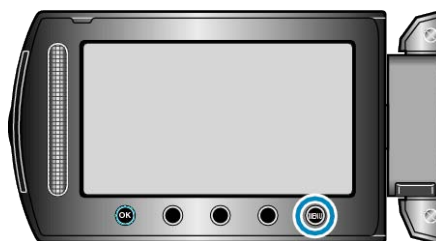

2 Sélectionnez "REGLAGES CONNEXIONS" et appuyez sur **OK**.



3 Sélectionnez "Bluetooth" et appuyez sur **OK**.



4 Sélectionnez le type de périphérique à enregistrer et touchez "EN-REG."



Micro-casque	Vous pouvez utiliser un micro-casque (casque auquel un micro est intégré) pour écouter le son enregistré pendant la prise de vue. Vous pouvez ajouter un commentaire au film lors de la prise de vue, en configurant à l'avance le réglage "MIC AUDIO Bluetooth".
Récepteur GPS	Vous pouvez utiliser un récepteur GPS pour enregistrer des informations de localisation sur une image fixe ou un film enregistré.
BIP/OPP	Transfert des données d'image fixe sur un périphérique compatible Bluetooth.
Téléphone intelligent	Vous pouvez utiliser un téléphone mobile enregistré en tant que télécommande pour cet appareil à l'aide de l'application préinstallée sur le téléphone.

- 5 Sélectionnez pour activer la recherche pour le périphérique à enregistrer et touchez **OK**.



- Le système démarre la recherche de périphériques compatibles Bluetooth dans la zone qui peut être enregistrée.
- La méthode de paramétrage varie selon le périphérique. Consultez également le manuel d'utilisation du périphérique.

- 6 Sélectionnez le périphérique à enregistrer et touchez **OK**.



- Si le périphérique à enregistrer est introuvable, vérifiez à nouveau les réglages et recommencez la recherche.
- Il est possible d'afficher jusqu'à neuf noms de périphériques en même temps.
- Si le nom du périphérique ne peut être obtenu, l'adresse du périphérique Bluetooth (adresse BD) apparaît à la place.
- Les caractères dans le nom du périphérique qui ne peuvent être affichés sont indiqués par un .

- 7 Saisissez la clé de passe du périphérique à enregistrer.



- Utilisez le curseur pour sélectionner une valeur numérique et touchez **OK** pour la saisir.
- Touchez "CLE" pour effacer le dernier caractère numérique.
- Une fois la saisie des caractères numériques terminée, touchez "REGLER".
- Le nombre de chiffres d'une clé de passe varie selon le périphérique à enregistrer.
- Si l'authentification du service n'est pas nécessaire, l'écran de saisie de la clé de passe ne s'affiche pas.
- Une clé de passe est également nommée "code PIN".
- Pour plus de détails sur la clé de passe, consultez le manuel d'instructions du périphérique à enregistrer.
- Une fois l'enregistrement du périphérique terminée, touchez **OK**.

REMARQUE:

- Il est possible que l'enregistrement échoue en fonction du périphérique que vous utilisez. En outre, la connexion peut échouer même si le périphérique est enregistré.
- Vous pouvez enregistrer jusqu'à deux micro-casques et un seul récepteur GPS, périphérique compatible BIP/OPP ou téléphone intelligent.
- Vous pouvez connecter jusqu'à deux micro-casques en même temps. La connexion échoue si les types de périphériques sont différents. Débranchez le périphérique connecté et effectuez une nouvelle connexion.
- Les résultats de recherche de périphériques varient selon le périphérique choisi, l'état des signaux et la position du périphérique.

- L'arrêt automatique, l'économiseur d'énergie et les modes démo ne sont pas disponibles pendant l'enregistrement d'un périphérique Bluetooth.

Connexion à un périphérique enregistré

Pour utiliser un périphérique compatible Bluetooth sur cet appareil, il est nécessaire d'établir la connexion au périphérique après l'avoir enregistré. Pour établir la connexion avec un périphérique compatible Bluetooth, utilisez le menu pour régler la connexion avec le périphérique sur MARCHE.

1 Appuyez sur **☰** pour afficher le menu.

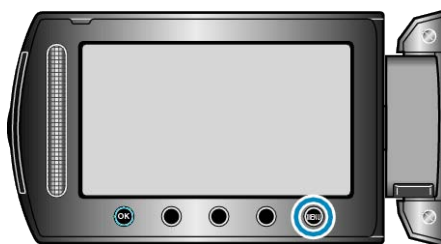

2 Sélectionnez "REGLAGES CONNEXIONS" et appuyez sur **OK**.



3 Sélectionnez "Bluetooth" et appuyez sur **OK**.



4 Sélectionnez le périphérique à connecter et touchez **OK**.



- L'icône passe de ARRÊT à MARCHE après que la connexion avec le périphérique ait réussi. Pour les micro-casques, les récepteurs GPS et les téléphones intelligents, une icône s'affiche, indiquant l'état de la réception radio.

ATTENTION:

- "IMPOSSIBLE DE COMMUNIQUER AVEC LE DISPOSITIF Bluetooth" apparaît lorsqu'un périphérique refusé par cet appareil est enregistré et connecté. Vérifiez le périphérique enregistré et enregistrez à nouveau.
- Il est possible de connecter jusqu'à deux micro-casques compatibles Bluetooth sur cet appareil.
- Différents types de périphériques compatibles Bluetooth ne peuvent être connectés en même temps à cet appareil. (Par exemple, connecter un micro-casque et un téléphone intelligent en même temps)
- L'envoi ou la réception de données audio à l'aide du micro-casque n'est pas possible en mode d'enregistrement d'image fixe.
- Lorsque "REGLAGES D'USINE" est exécuté dans le menu de configuration de base, toutes les informations des périphériques compatibles Bluetooth enregistrés seront supprimées.
- L'arrêt automatique, l'économiseur d'énergie et les modes démo ne sont pas disponibles lorsqu'un périphérique Bluetooth est connecté.

Au sujet des déconnexions :

La connexion de cet appareil à un périphérique compatible Bluetooth est coupée automatiquement dans les cas suivants.

- Lorsque l'alimentation de cet appareil est coupée
- Lorsque cet appareil est connecté à un graveur de DVD ou à un ordinateur avec un câble USB
- Lorsqu'une prise de vue accélérée est réalisée
- Lorsque "REGLAGES D'USINE" dans le menu de configuration de base est exécuté

REMARQUE:

- Lorsque la communication avec le périphérique connecté échoue, cet appareil déconnecte le périphérique après 10 secondes environ.
- Puisque différents types de périphériques compatibles Bluetooth ne peuvent être connectés en même temps à cet appareil, déconnectez le périphérique qui a été connecté précédemment en connectant un périphérique de type différent.
- Tous les périphériques Bluetooth connectés sont déconnectés lorsqu'une prise de vue accélérée est effectuée, qu'un câble USB est connecté ou qu'un préréglage d'usine est exécuté.
- * Lorsque le préréglage d'usine est exécuté, les informations enregistrées sont également supprimées.

Indications lorsqu'un périphérique compatible Bluetooth est connecté

Vous pouvez vérifier l'état de la connexion Bluetooth sur l'écran d'enregistrement.



Affichage d'icône	Description
État de la réception radio	Affiche l'état de la réception radio de la connexion Bluetooth.
État de la communication GPS	Affiche l'état de la communication avec le GPS. L'icône clignote si les informations de localisation ne peuvent pas être acquises auprès du GPS.
Volume du microphone Bluetooth	Affiche le niveau du volume du microphone lorsque le microphone Bluetooth est activé.

REMARQUE:

- L'état de la réception radio est seulement un guide. Il n'est pas affiché en temps réel.
- Les indications peuvent ne pas être mises à jour selon l'état des signaux. La réponse est particulièrement lente lorsque l'état de la réception radio passe de faible à fort.
- L'état de la réception radio n'est pas affiché pendant la connexion BIP/OPP.
- Comme la communication avec le périphérique connecté est nécessaire pour récupérer l'état de la réception radio, celui-ci peut ne pas être mis à jour si la communication est interrompue brusquement, comme en coupant le courant.

Tableau des connexions compatibles

Nombre de connexions	1	1	1	1	1	2
Boîte de connexion	Boîte 1	Boîte 2	Boîte 3	Boîte 4	Boîte 5	Boîte 6
Micro-casque 1	✓	-	-	-	-	✓
Micro-casque 2	-	✓	-	-	-	✓
Récepteur GPS	-	-	✓	-	-	-
BIP/OPP	-	-	-	✓	-	-
Téléphone intelligent	-	-	-	-	✓	-

Lorsque deux micros-casques sont enregistrés

Lorsque deux micros-casques sont enregistrés, le microphone ne peut en utiliser qu'un seul. Le microphone peut être utilisé avec le micro-casque indiqué par une icône de microphone en dessous.



- Pour sélectionner l'autre micro-casque à utiliser avec le microphone, touchez "MIC."

REMARQUE:

- Vous pouvez modifier le réglage audio du micro Bluetooth. "MIC AUDIO Bluetooth" (P.138)

Transfert d'images fixes sur des périphériques compatibles Bluetooth

Lorsqu'une connexion Bluetooth est établie avec un appareil compatible BIP/OPP, vous pouvez transférer des données de photos enregistrées vers cet appareil.

- 1 Sélectionnez le mode de lecture.

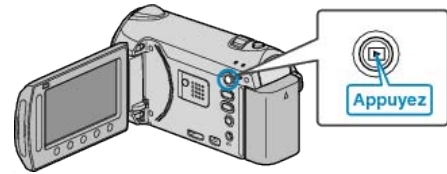

- 2 Sélectionnez le mode photo.

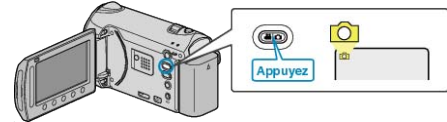

- 3 Appuyez sur **MENU** pour afficher le menu.

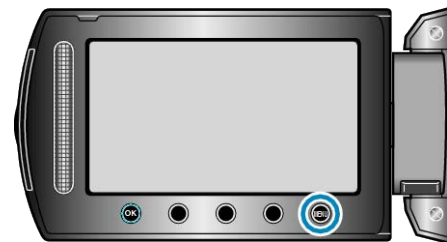

- 4 Sélectionnez "TRANSFERT D'IMAGE" et appuyez sur **OK**.



- 5 Mettez le périphérique connecté en mode de réception de données.

- Les instructions de fonctionnement détaillées se trouvent dans le manuel du périphérique connecté.

- 6 Assurez-vous que l'image à transférer est correcte, sélectionnez "OUI" et touchez **OK**.



- L'image à transférer s'affiche sur cet écran.
- Appuyez sur les touches de fonctionnement "←" / "→" pour sélectionner le fichier précédent ou suivant.
- Une fois le transfert de l'image terminé, touchez **OK**.

REMARQUE:

- Si le périphérique connecté est compatible avec BIP et OPP, la connexion BIP est prioritaire. La sélection de connexions n'est pas possible. La connexion OPP ne se fait que si la connexion BIP échoue.
- Avant de démarrer un transfert d'images, assurez-vous d'allumer la connectivité Bluetooth du périphérique connecté et de la régler sur le mode réception de données. La transmission échoue si la connectivité Bluetooth est réglée après le démarrage du transfert d'images.
- Une seule photo peut être transférée à la fois. Pour transférer davantage d'images, répétez les mêmes étapes.
- Des photos ne peuvent être transférées du périphérique connecté au caméscope.
- Selon les spécifications du périphérique connecté, vous pouvez ne pas voir ou éditer le fichier, même s'il est transféré avec succès. Pour voir ou éditer le fichier sur le périphérique connecté, consultez la taille d'images compatibles dans le manuel d'instructions de ce périphérique. Réglez sur la même taille d'image ou sur une plus petite pour enregistrer.

À propos de la connexion BIP :

- Les états (taille d'image, taille de données) pour le transfert de photos proviennent du périphérique connecté. Les photos sont ensuite transférées comme suit, selon l'état obtenu.
 - (1) Si la taille de l'image remplit les conditions, l'image sera transférée sans aucun changement.
 - (2) Si la taille de l'image est trop grande, l'image est réduite en VGA (640 × 480) ou FWVGA (854 × 480).
 - (3) Si la taille des données est trop grande, l'image est également réduite en VGA (640 × 480) ou FWVGA (854 × 480).

À propos de la connexion OPP :

- Le transfert de photos peut échouer même si le périphérique connecté est compatible avec la connexion OPP. Il dépend du format de fichiers que peut recevoir le périphérique.
- Quelque soit la taille de l'image, la photo à transférer sera réduite aux tailles suivantes.
 - Pour des photos avec un rapport hauteur/largeur de 4:3 : VGA (640 × 480)
 - Pour des photos avec un rapport hauteur/largeur de 16:9 : FWVGA (854 × 480)

Fonctionnement avec un téléphone intelligent

Vous pouvez utiliser un téléphone intelligent comme télécommande pour cet appareil, avec l'application préinstallée sur le téléphone. Cet appareil prend en charge les téléphones intelligents suivants.

Fabricant	Produits recommandés
RIM	<ul style="list-style-type: none"> • BlackBerry Bold 9000 • BlackBerry Curve 8900 • BlackBerry Curve 8310
HTC	<ul style="list-style-type: none"> • Touch Diamond • Touch Pro

REMARQUE:

- Pour le téléchargement et l'utilisation de logiciels d'application pour téléphones intelligents, voir ce qui suit.

<http://www.jvc-victor.co.jp/english/download/bluetooth/index.html>
(effective March 5, 2010)

ATTENTION:

- Lorsque vous utilisez un téléphone intelligent comme télécommande, la fonction d'enregistrement simultané de photos sur cet appareil est désactivée.

REMARQUE:

- Des frais de paquets de données peuvent être encourus en utilisant un GPS.
- Lorsque le téléphone intelligent est connecté à d'autres périphériques compatibles Bluetooth, la connexion du téléphone à cet appareil peut échouer.
- Lorsque le téléphone intelligent est connecté à cet appareil, la connexion du téléphone à d'autres périphériques compatibles Bluetooth peut échouer.
- La déconnexion peut se faire à la demande du téléphone intelligent. Redémarrez l'application sur le téléphone s'il est déconnecté.

Ondes radioélectriques utilisées par ce produit

Ce produit utilise des ondes radio dans la bande ISM (2,4 GHz). Bien qu'une licence de station radio ne soit pas exigée pour utiliser ce produit, veuillez noter ce qui suit.

■ N'utilisez pas ce produit près des endroits suivants.

- Matériel industriel, scientifique ou médical, comme des fours à micro-ondes ou des stimulateurs cardiaques
- Stations radio internes pour la détection d'objets en mouvement, comme celles utilisées dans la fabrication d'installations de lignes (licence de station radio exigée)
- Stations radio à faible puissance (licence de station radio non exigée)
- Équipement LAN sans fil

Les équipements comme les périphériques mentionnés plus haut utilisent la même largeur de bande de fréquences que celle de Bluetooth.

L'utilisation de ce produit à proximité des matériels ci-dessus peut provoquer des interférences d'ondes radioélectriques et interrompre la connexion ou faire chuter la vitesse des communications.

■ Évitez d'utiliser ce produit près d'une TV ou d'un poste radio.

Les TV ou les postes de radio utilisent une largeur de bande de fréquences différente de celle du Bluetooth et, par conséquent n'ont aucun effet sur la communication à côté de ce produit ou de TV/postes de radio.

Toutefois, lorsqu'une TV ou un poste de radio est placé près d'un produit Bluetooth, des ondes électromagnétiques émises par ce dernier peuvent provoquer du bruit dans le son ou les images de la TV/radio.

■ Les signaux radio ne peuvent pénétrer l'acier renforcé, le métal ou le béton.

Les ondes radio utilisées par ce produit ne peuvent pénétrer les matériaux en acier renforcé, métal ou béton.

La communication ne peut être établie si deux pièces ou deux planchers sont séparés par ces matériaux.

* La communication devient également plus faible lorsque des personnes ou des parties du corps se trouvent entre les périphériques Bluetooth.

Assurez-vous qu'aucune obstruction ne se trouve entre les périphériques en marche.

Utilisation de l'appareil à l'étranger

La forme de la prise de courant varie en fonction des pays et des régions.

Pour charger la batterie, vous avez besoin d'une prise convertisseur adaptée à la forme de la prise.

"Charger la batterie à l'étranger" (☞ P.27)

Réglez l'heure et la date à l'heure locale en sélectionnant votre destination de voyage via "REGLAGE ZONE" de "REGLER L'HEURE".

"Régler l'horloge à l'heure locale lors de vos voyages" (☞ P.28)

Lorsque "MARCHE" est sélectionné dans "ETABLI POUR L'HEURE D'ETE" dans "REGLER L'HEURE", l'heure est avancée d'1 heure.

"Régler l'heure d'été" (☞ P.28)

Charger la batterie à l'étranger

La forme de la prise de courant varie en fonction des pays et des régions.

Pour charger la batterie, vous avez besoin d'une prise convertisseur adaptée à la forme de la prise.

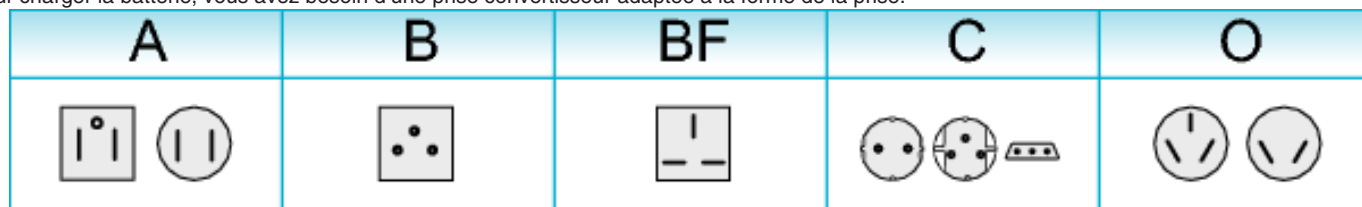

North America		Europe		Oceania		Middle East	
United States	A	Iceland	C	Australia	O	Israel	C
Canada	A	Ireland	C	Guam	A	Iran	C
Mexico	A	United Kingdom	B.BF	Tahiti	C	Kuwait	B.C
		Italy	C	Tonga	O	Jordan	B.BF
		Austria	C	New Zealand	O		
Asia		Netherlands	C	Fiji	O	Africa	
India	B.C.BF	Canary Islands	C	Latin		Algeria	A.B.BF.C
Indonesia	C	Greece	C	Argentina	O	Egypt	B.BF.C
Singapore	B.BF	Switzerland	C	Colombia	A	Guinea	C
Sri Lanka	B.C.BF	Sweden	C	Jamaica	A	Kenya	B.C
Thailand	A.BF.C	Spain	A.C	Chile	B.C	Zambia	B.BF
South Korea	A.C	Denmark	C	Haiti	A	Tanzania	B.BF
China	A.B.BF.C.O	Germany	C	Panama	A	Republic of South Africa	B.C.BF
Japan	A	Norway	C	Bahamas	A		
Nepal	C	Hungary	C	Puerto Rico	A	Mozambique	C
Pakistan	B.C	Finland	C	Brazil	A.C	Morocco	C
Bangladesh	C	France	C	Venezuela	A		
Philippines	A.BF.O	Belgium	C	Peru	A.C		
Vietnam	A.C	Poland	B.C				
Hong Kong Special		Portugal	B.C				
Administrative Region	B.BF	Romania	C				
Macau Special							
Administrative Region	B.C						
Malaysia	B.BF.C						

Régler l'horloge à l'heure locale lors de vos voyages

Réglez l'heure et la date à l'heure locale en sélectionnant votre destination de voyage via "REGLAGE ZONE" de "REGLER L'HEURE". Restaurez les réglages relatifs à la région dès votre retour.

1 Appuyez sur **Ⓜ** pour afficher le menu.

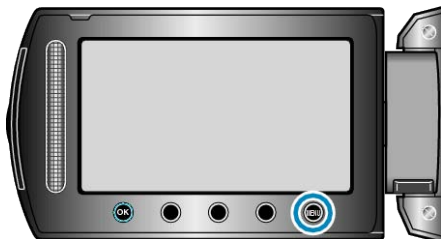

2 Sélectionnez "REGLER L'HEURE" et appuyez sur **Ⓚ**.



3 Sélectionnez "REGLAGE ZONE" et appuyez sur **Ⓚ**.



4 Sélectionnez la région de votre destination de voyage puis appuyez sur **Ⓚ**.



- Le nom de la ville et le décalage horaire s'affichent.

REMARQUE:

- Les paramètres "REGLAGE ZONE" changent l'heure de l'horloge de façon à tenir compte du fuseau horaire. Une fois de retour dans votre pays, resélectionnez la région initialement définie pour restaurer les réglages initiaux de l'horloge.

Régler l'heure d'été

Lorsque "MARCHE" est sélectionné dans "ETABLI POUR L'HEURE D'ETE" dans "REGLER L'HEURE", l'heure est avancée d'1 heure.

1 Appuyez sur **Ⓜ** pour afficher le menu.

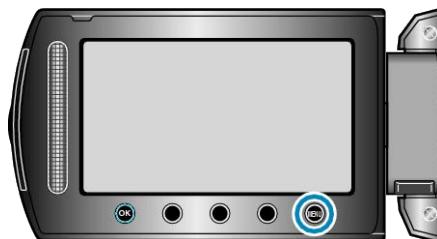

2 Sélectionnez "REGLER L'HEURE" et appuyez sur **Ⓚ**.



3 Sélectionnez "ETABLI POUR L'HEURE D'ETE" et appuyez sur **Ⓚ**.



4 Définissez l'heure d'été puis appuyez sur **Ⓚ**.



REMARQUE:

- Qu'est-ce que l'heure d'été?
L'heure d'été est un système qui avance l'horloge d'1 heure pendant une période déterminée en été. Ce système est essentiellement utilisé dans les pays occidentaux.
- Restaurez les réglages de l'heure d'été dès votre retour.

Accessoires en option

Vous pouvez enregistrer plus longtemps grâce à une batterie optionnelle.

Nom du produit	Description
Batterie <ul style="list-style-type: none"> • BN-VG114E • BN-VG121E 	<ul style="list-style-type: none"> • Permet d'enregistrer plus longtemps qu'avec la batterie fournie avec cet appareil. Elle peut également être utilisée en tant que batterie de rechange.
Chargeur de batterie <ul style="list-style-type: none"> • AA-VG1 	<ul style="list-style-type: none"> • Permet de charger la batterie sans utiliser l'appareil.
Graveur DVD <ul style="list-style-type: none"> • CU-VD3 	<ul style="list-style-type: none"> • Permet de copier les images enregistrées sur cet appareil vers un DVD, sans utiliser d'ordinateur.
Graveur DVD <ul style="list-style-type: none"> • CU-VD50 	<ul style="list-style-type: none"> • Crée des DVD et fonctionne comme un lecteur externe de DVD lorsqu'il est connecté à un ordinateur. En outre, les DVD créés peuvent être lus en raccordant le CU-VD50 à un téléviseur.
Câble du composant <ul style="list-style-type: none"> • QAM1266-001 	<ul style="list-style-type: none"> • Pour visualiser en qualité d'image élevée.
Câble USB <ul style="list-style-type: none"> • QAM0852-001 	<ul style="list-style-type: none"> • Permet de connecter l'appareil à un graveur BD ou à un lecteur de disque dur USB externe recommandé (voir tableau ci-dessous).

REMARQUE:

- Pour plus d'informations à ce propos, veuillez consulter le catalogue.
- BN-VG114E est la même batterie que celle fournie avec cet appareil.

Durée d'enregistrement approximative (avec batterie)

Batterie	Durée d'enregistrement réelle	Durée d'enregistrement continue
BN-VG114E (Fourni)	45 m	1 h 20 m
BN-VG121E	1 h 10 m	2 h 5 m

- Les valeurs mentionnées ci-dessus se rapportent à celles figurant lorsque "TORCHE" est réglé sur "ARRET" et "RETROECL. MONITEUR" sur "STANDARD".
- La durée d'enregistrement réelle peut être plus courte si le zoom est utilisé ou si l'enregistrement est arrêté à plusieurs reprises. (Il est recommandé de préparer la batterie pour trois fois la durée d'enregistrement prévue.)
- Lorsque la durée de vie de la batterie est atteinte, la durée d'enregistrement raccourcit, même si la batterie est entièrement chargée. (Remplacez la batterie par une nouvelle.)

Enregistrer des vidéos en mode automatique

Vous pouvez enregistrer des vidéos sans avoir à vous préoccuper des détails de réglage. Pour ce faire, utilisez le mode auto.

1 Ouvrez l'écran LCD puis sélectionnez le mode vidéo.

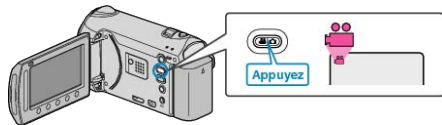

- L'icône du mode vidéo apparaît alors.

2 Vérifiez si le mode d'enregistrement est bien Auto.

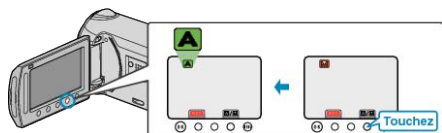

- Si le mode activé est le mode manuel, appuyez sur la touche **A/M**. Le mode bascule entre les mode Auto et Manuel à chaque sélection.

3 Lancez l'enregistrement.

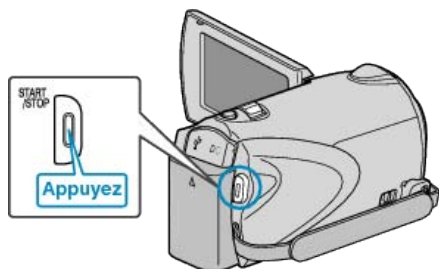

- Appuyez à nouveau pour arrêter l'enregistrement.

Indications apparaissant à l'écran pendant l'enregistrement de vidéos

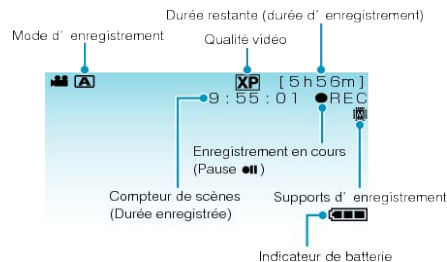

Icône d'affichage	Description
Mode d'enregistrement	Appuyez sur la touche A/M pour que le mode d'enregistrement bascule entre les modes A (Auto) et M (Manuel).
Qualité vidéo	Affiche l'icône du réglage "QUALITE VIDEO" sélectionné dans le menu d'enregistrement. "QUALITE VIDEO" (☞ P.113)
Durée restante (Durée d'enregistrement)	Affiche la durée restante pour l'enregistrement vidéo.
Enregistrement en cours	Apparaît lorsqu'un enregistrement vidéo est en cours.
Pause	Apparaît lorsqu'un enregistrement vidéo est suspendu.
Compteur de scènes (Durée enregistrée)	Affiche la durée écoulée de la vidéo actuellement enregistrée.
Supports d'enregistrement	Affiche l'icône des supports où les vidéos sont enregistrées. Les supports d'enregistrement peuvent être modifiés. "SUPPORT ENREG. VIDEO" (☞ P.141)
Indicateur de batterie	Affiche la charge restante approximative de la batterie. Vous pouvez faire apparaître les détails de la batterie en appuyant sur la touche INFOS. "Durée restante d'enregistrement/de la batterie" (☞ P.51)

Touches de fonctionnement pour l'enregistrement vidéo

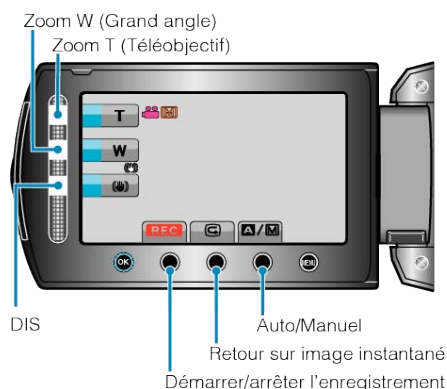

Touche de fonctionnement	Description
Zoom gros plan/ grand angle	Permet d'effectuer les mêmes fonctions que la commande de zoom. Les secousses de la caméra, fréquentes lors de l'utilisation de la commande de zoom, peuvent être minimisées. "Effectuer un zoom" (P.32)
STABILISATEUR	Permet de réduire les secousses de la caméra. "Réduire les secousses de la caméra" (P.32)
Démarrer/arrêter l'enregistrement	Sert de touche START/STOP. "BOUTON D'ENREG." (P.134)
Revue rapide	Permet de visualiser les dernières vidéos enregistrées. "Visualiser immédiatement l'image capturée" (P.32)
Auto/Manuel	Fait basculer le mode d'enregistrement entre Auto et Manuel.

REMARQUE:

- La touche de fonctionnement du curseur ne peut être utilisée lorsque l'écran LCD est basculé.
- Le zoom apparaît lorsque vous touchez le curseur.

Réglages utiles pour l'enregistrement

- Classez les vidéos pendant l'enregistrement pour pouvoir les retrouver plus facilement lors de la lecture.

"Enregistrer des fichiers dans des événements avant tout enregistrement" (P.45)

- Lorsque "REDEMARRAGE RAPIDE" est réglé sur "MARCHE", cet appareil s'allume immédiatement si vous ouvrez l'écran LCD dans les 5 minutes suivant la mise hors tension de l'appareil, en fermant l'écran.

"REDEMARRAGE RAPIDE" (P.134)

- Lorsque "ARRET AUTOMATIQUE" est réglé sur "MARCHE", cet appareil s'éteint automatiquement s'il n'est pas utilisé pendant 5 minutes, afin d'économiser de l'énergie. (en utilisant la batterie uniquement)

"ARRET AUTOMATIQUE" (P.133)

- Lorsque "PRIOR. VISAGE AE/AF" est réglé sur "MARCHE" (réglage par défaut), cet appareil détecte les visages et règle automatiquement la luminosité et la mise au point, pour enregistrer les visages avec plus de netteté.

"Capture claire de sujets humains (Détection du visage AE/AF)" (P.43)

- Si l'espace restant sur le support d'enregistrement expire pendant que "ENREG. EN CONT" est réglé sur "MARCHE", l'enregistrement continue après le passage à un autre support d'enregistrement.

"ENREG. EN CONT" (P.115)

ATTENTION:

- N'exposez pas l'objectif directement à la lumière du soleil.
- N'utilisez pas cet appareil sous la pluie, la neige ou dans des endroits fortement humides, tels que la salle de bains.
- N'utilisez pas cet appareil dans des endroits fortement sujets à l'humidité, à la poussière, ou directement exposés à de la vapeur ou de la fumée.
- Le voyant d'accès s'allume lorsqu'un enregistrement vidéo est en cours. Ne retirez pas la batterie, l'adaptateur secteur ou la carte SD lorsque le voyant est allumé.
- Faites une sauvegarde des données importantes enregistrées. Il est recommandé de copier vos données importantes enregistrées sur un DVD ou tout autre support d'enregistrement pour les stocker. JVC ne sera pas responsable des données perdues.

REMARQUE:

- Avant d'enregistrer une scène importante, il est recommandé d'effectuer un enregistrement test.
- Vérifiez la durée de temps d'enregistrement dans le support avant de débuter la prise de vue. S'il n'y a pas suffisamment d'espace, déplacer (copier) les données sur un ordinateur ou disque.
- N'oubliez pas de faire des copies après l'enregistrement!
- L'enregistrement s'arrête automatiquement car il ne peut pas tourner 12 heures consécutives ou plus en fonction des spécifications. (La reprise de l'enregistrement peut prendre quelques temps.)
- Pour les longs enregistrements, le fichier est divisé en deux fichiers ou plus si la taille est supérieure à 4 Go.
- Vous pouvez raccorder cet appareil à l'adaptateur secteur pour enregistrer pendant de longues heures en intérieur.

Effectuer un zoom

L'angle de de vue peut être ajusté au moyen du zoom.

- Utilisez l'embout W (Grand angle) pour effectuer une prise de vue grand angle.
- Utilisez l'embout T (Téléobjectif) pour grossir le sujet lors de la prise de vue.

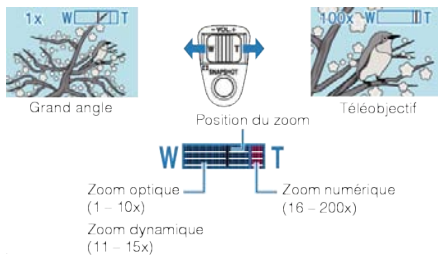

- Vous pouvez également utiliser les curseurs T/W zoom à zoom.



REMARQUE:

- Utilisez le zoom numérique pour agrandir la surface de zoom sans pour autant dégrader la qualité de l'image.
- Lorsque vous utilisez le zoom numérique, l'image devient granuleuse dans la mesure où elle est numériquement agrandie.
- Il est possible de modifier la plage du rapport de zoom.

"ZOOM" (☞ P.114)

Capter des photos lors d'un enregistrement vidéo

Appuyez sur la touche SNAPSHOT pour prendre des photos en mode vidéo (pause ou enregistrement).

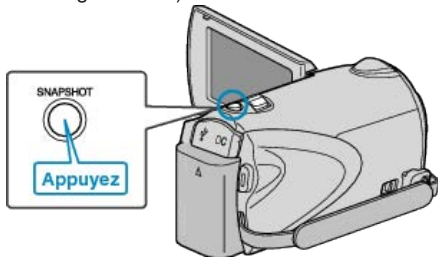

- "PHOTO" apparaît à l'écran lorsqu'une photo est capturée.



- Les photos capturées en mode vidéo sont enregistrées à la destination préalablement définie dans les réglages de support.

"SUPPORT ENREG. PHOTO" (☞ P.141)

REMARQUE:

- La taille de la photo capturée en mode vidéo est de 3200 x 1800.
- Le réglage "MODE D'OBTURATION" sur "PRISE VUES EN RAFALE" vous permet de prendre des photos en continu.

"MODE D'OBTURATION" (☞ P.116)

- La qualité des photos varie en fonction du réglage effectué à partir de "QUALITE IMAGE".

"QUALITE IMAGE" (☞ P.120)

- Lorsqu'un effet (noir et blanc/sépia) est appliqué à la vidéo, il est également appliqué à la photo.



"EFFET" (☞ P.122)

Réduire les secousses de la caméra

Activé, le stabilisateur d'image numérique vous permet de réduire les secousses de la caméra lors de l'enregistrement.



- Le réglage du stabilisateur d'image numérique est modifié à chaque sélection.

Affichage	Réglage
 (Stabilisateur d'image 1)	Active le stabilisateur d'image.
 (Stabilisateur d'image 2)	Réduit les secousses de la caméra avec plus d'efficacité pendant les prises de vue grand angle. * Seulement avec l'embout grand angle (environ 5x)
 (OFF)	Désactive le stabilisateur d'image.

REMARQUE:

- Il est recommandé d'éteindre ce mode lorsque vous utilisez un trépied et que vous filmez un sujet avec peu de mouvement.
- Une stabilisation complète est impossible si la caméra bouge trop.
- Ce réglage s'applique uniquement pour l'enregistrement vidéo.

Visualiser immédiatement l'image capturée

Vous pouvez visualiser les dernières images capturées en mode d'enregistrement. (Retour sur image instantané)

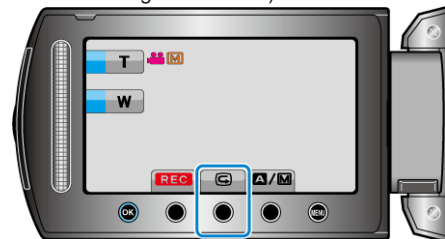

REMARQUE:

- Vous pouvez également, si vous le souhaitez, supprimer ces photos.
- Une fois l'appareil mis sous tension, la fonction Retour sur image instantané n'aura plus en mémoire les dernières photos capturées. Dans ce cas, utilisez le mode lecture pour visualiser les photos.
- Photo

"Visualiser immédiatement l'image capturée (Photo)" (☞ P.34)

Capturer des photos en mode Auto

Vous pouvez enregistrer des vidéos sans avoir à vous préoccuper des détails de réglage. Pour ce faire, utilisez le mode auto.

1 Ouvrez l'écran LCD puis sélectionnez le mode photo.

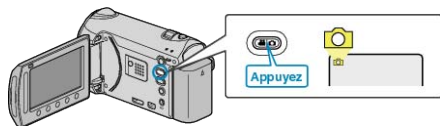

- L'icône du mode photo apparaît.

2 Vérifiez si le mode d'enregistrement est bien Auto.

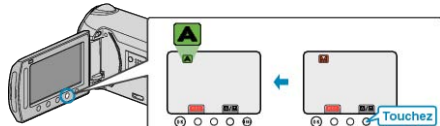

- Si le mode activé est le mode manuel, appuyez sur la touche **A/M**. Le mode bascule entre le mode Auto et Manuel à chaque sélection.

3 Effectuez la mise au point du sujet.

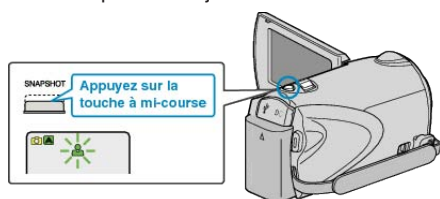

- Une fois la mise au point effectuée, le voyant de l'icône de mise au point devient vert.

4 Prenez une photo.

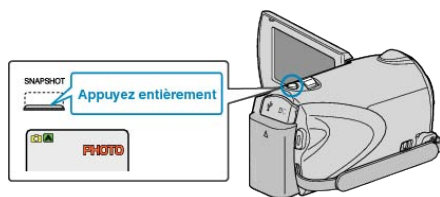

- PHOTO apparaît à l'écran lorsqu'une photo est capturée.

Indications apparaissant à l'écran lors de l'enregistrement d'une photo

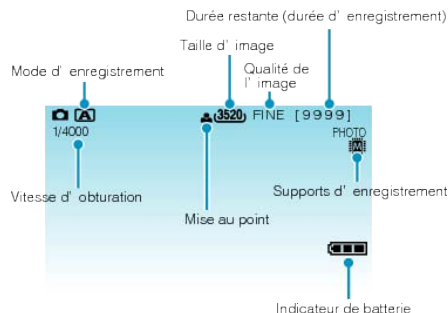

Icône d'affichage	Description
Mode d'enregistrement	Appuyez sur la touche A/M pour que le mode d'enregistrement bascule entre les modes A (Auto) et M (Manuel).
Taille d'image	Affiche l'icône de la taille d'image. <ul style="list-style-type: none"> • La taille des photos peut être modifiée. "TAILLE IMAGE" (☞ P.120)
Qualité de l'image	Affiche l'icône du réglage "QUALITE IMAGE" sélectionné dans le menu d'enregistrement. "QUALITE IMAGE" (☞ P.120)
Nombre de prises de vue (Nombre de prises de vue enregistrables)	Affiche le nombre de prises de vue restantes pour l'enregistrement de photos.
Vitesse d'obturation	Affiche la vitesse d'obturation.
Mise au point	Le voyant devient vert lorsque la mise au point est terminée.
Enregistrement en cours	Apparaît à l'écran lorsqu'une photo est capturée.
Supports d'enregistrement	Affiche l'icône des supports où les photos sont enregistrées. Les supports d'enregistrement peuvent être modifiés. "SUPPORT ENREG. PHOTO" (☞ P.141)
Indicateur de batterie	Affiche la charge restante approximative de la batterie. Vous pouvez faire apparaître les détails de la batterie en appuyant sur la touche INFOS ⓘ . "Durée restante d'enregistrement/de la batterie" (☞ P.51)

Touches de fonctionnement pour l'enregistrement de photos

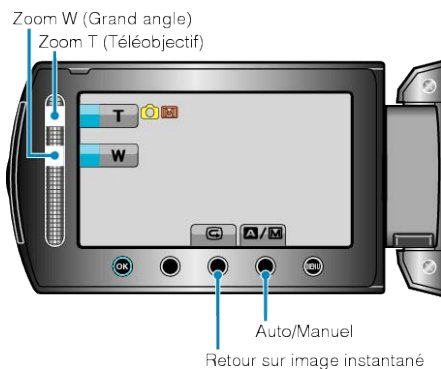

Touche de fonctionnement	Description
Zoom gros plan/ grand angle	Sert de commande de zoom. "Effectuer un zoom" (P.34)
Revue rapide	Permet de visualiser les dernières photos enregistrées. "Visualiser immédiatement l'image capturée" (P.34)
Auto/Manuel	Fait basculer le mode d'enregistrement entre Auto et Manuel.

REMARQUE:

- La touche de fonctionnement du curseur ne peut être utilisée lorsque l'écran LCD est basculé.
- Le zoom apparaît lorsque vous touchez le curseur.

Réglages utiles pour l'enregistrement

- Lorsque "REDEMARRAGE RAPIDE" est réglé sur "MARCHE", cet appareil s'allume immédiatement si vous ouvrez l'écran LCD dans les 5 minutes suivant la mise hors tension de l'appareil, en fermant l'écran. "REDEMARRAGE RAPIDE" (P.134)
- Lorsque "ARRET AUTOMATIQUE" est réglé sur "MARCHE", cet appareil s'éteint automatiquement s'il n'est pas utilisé pendant 5 minutes, afin d'économiser de l'énergie. (en utilisant la batterie uniquement) "ARRET AUTOMATIQUE" (P.133)
- Lorsque "PRIOR. VISAGE AE/AF" est réglé sur "MARCHE" (réglage par défaut), cet appareil détecte les visages et règle automatiquement la luminosité et la mise au point, pour enregistrer les visages avec plus de netteté. "Capture claire de sujets humains (Détection du visage AE/AF)" (P.43)
- Pour effectuer un enregistrement dans un endroit sombre, faites ceci après avoir réglé "FLASH". "FLASH" (P.119)

ATTENTION:

- N'exposez pas l'objectif directement à la lumière du soleil.
- N'utilisez pas cet appareil sous la pluie, la neige ou dans des endroits fortement humides, tels que la salle de bains.
- N'utilisez pas cet appareil dans des endroits fortement sujets à l'humidité, à la poussière, ou directement exposés à de la vapeur ou de la fumée.
- Le voyant d'accès s'allume lorsqu'un enregistrement de photo est en cours. Ne retirez pas la batterie, l'adaptateur secteur ou la carte SD lorsque le voyant est allumé.

REMARQUE:

- Avant d'enregistrer une scène importante, il est recommandé d'effectuer un enregistrement test.
- Le stabilisateur d'image numérique ne fonctionne avec l'enregistrement de photos.

Effectuer un zoom

L'angle de de vue peut être ajusté au moyen du zoom.

- Utilisez l'embout W (Grand angle) pour effectuer une prise de vue grand angle.
- Utilisez l'embout T (Téléobjectif) pour grossir le sujet lors de la prise de vue.

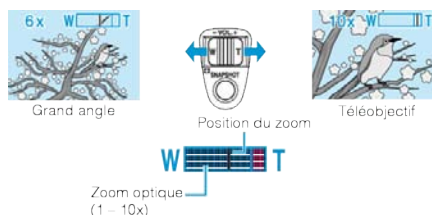

- Vous pouvez également utiliser les curseur's T/W zoom à zoom.

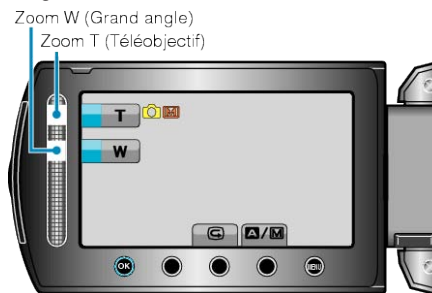

REMARQUE:

- Seulement le zoom optique est disponible lors du mode d'enregistrement de photos.

Visualiser immédiatement l'image capturée

Vous pouvez visualiser les dernières images capturées en mode d'enregistrement. (Retour sur image instantané)



REMARQUE:

- Vous pouvez également, si vous le souhaitez, supprimer ces photos.
- Une fois l'appareil mis sous tension, la fonction Retour sur image instantané n'aura plus en mémoire les dernières photos capturées. Dans ce cas, utilisez le mode lecture pour visualiser les photos.
- Vidéo "Visualiser immédiatement l'image capturée (Vidéo)" (P.32)

Enregistrement manuel

Vous pouvez ajuster les réglages, tels que la luminosité et la vitesse d'obturation en utilisant le mode Manuel. L'enregistrement Manuel peut être à la fois défini pour les modes vidéo et photo.

1 Sélectionnez le mode vidéo ou photo.

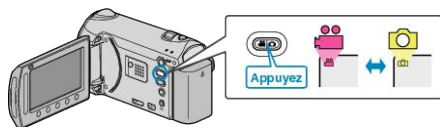

- L'icône du mode vidéo ou photo apparaît.

2 Sélectionnez le mode d'enregistrement Manuel.

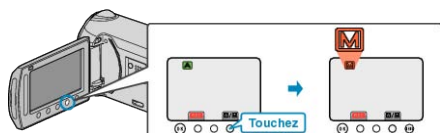

- Le mode bascule entre les mode Auto et Manuel à chaque sélection.

3 Lancez l'enregistrement.

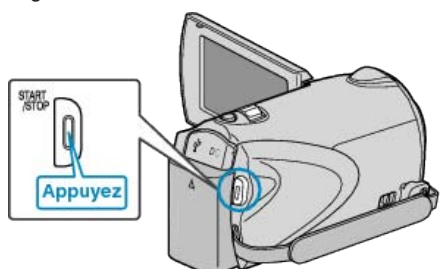

- Appuyez à nouveau pour arrêter l'enregistrement.

REMARQUE:

- Les réglages manuels apparaissent à l'écran uniquement en mode Manuel.

Menu d'enregistrement Manuel

Les éléments suivants peuvent être réglés.

Nom	Description
SELECTION SCENE	<ul style="list-style-type: none"> • Les enregistrements correspondant aux conditions de prises de vue peuvent ainsi être facilement effectués. "Sélection de scène" (P.36)
MISE AU POINT	<ul style="list-style-type: none"> • Utilisez la mise au point manuelle, si celle-ci ne se fait pas de manière automatique sur le sujet. "Ajuster manuellement la mise en point" (P.37)
AIDE MISE AU POINT	Le contour du sujet visé est mis en couleur pour une mise au point plus précise. "Utiliser la mise au point assistée" (P.38)
AJUSTER LUMINOSITE	<ul style="list-style-type: none"> • Vous avez la possibilité, si vous le souhaitez, d'ajuster la luminosité générale de l'écran. • Utilisez cette fonction lorsque vous souhaitez enregistrer dans des endroits sombres ou clairs. "Ajuster la luminosité" (P.38)
VITESSE D'OBTURATION	<ul style="list-style-type: none"> • La vitesse d'obturation peut être ajustée. • Utilisez cette fonction pour capturer un sujet se déplaçant rapidement ou pour mettre en valeur ses déplacements. "Régler la vitesse d'obturation" (P.39)
BALANCE DES BLANCS	<ul style="list-style-type: none"> • Vous avez la possibilité, si vous le souhaitez, d'ajuster la couleur générale de l'écran. • Utilisez cette fonction lorsque la couleur à l'écran semble légèrement différente de la couleur réelle. "Régler la balance des blancs" (P.40)
COMP. RETROCLAIRAGE	<ul style="list-style-type: none"> • Permet de corriger l'image lorsque le sujet paraît sombre en raison du contre-jour. • Utilisez cette fonction pour effectuer des prises de vue en contre-jour. "Régler la compensation de contre-jour" (P.40)
ZONE DE PHOTOMETRIE	<ul style="list-style-type: none"> • Vous pouvez définir la luminosité d'une région spécifique en tant que paramètre par défaut. "Régler la zone de mesure" (P.41)
EFFET	<ul style="list-style-type: none"> • Vous pouvez, si vous le souhaitez, prendre des images ressemblant à de vieilles photos ou à des films en noir et blanc. "Enregistrer avec des effets" (P.41)
TELE MACRO	<ul style="list-style-type: none"> • Utilisez cette fonction pour prendre des gros plans (macro) du sujet. "Effectuer des prises de vue en gros plan" (P.42)

Sélection de scène

Des scènes courantes qui sont souvent rencontrées peuvent être filmées avec les paramètres les plus appropriés.

1 Appuyez sur pour afficher le menu.

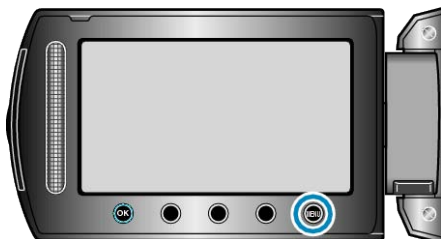

2 Sélectionnez "REGLAGE MANUEL" et appuyez sur .



3 Sélectionnez "SELECTION SCENE" et appuyez sur .



4 Sélectionnez la scène puis appuyez sur .



• Une fois les réglages terminés, appuyez sur .

* L'image n'est qu'une impression.

Réglage	Effet
NUIT	<p>Augmente l'intensité et éclaire la scène automatiquement grâce à un obturateur lent lorsque l'environnement est sombre. Afin de prévenir le tremblement de la caméra, utilisez un trépied.</p> <p>OFF ON </p>
CREPUSCULE	<p>Les scènes de nuit sont capturées de façon naturelle.</p> <p>OFF ON </p>
PORTRAIT	<p>Floute l'arrière-plan pour faire ressortir les sujets sur la photo.</p> <p>OFF ON </p>
SPORTS	<p>Capture de façon nette des sujets se déplaçant rapidement, dans chaque image.</p> <p>OFF ON </p>
NEIGE	<p>Évite que le sujet n'apparaisse trop sombre lors d'un enregistrement comprenant des scènes de neige par temps ensoleillé.</p> <p>OFF ON </p>
PROJECTEUR	<p>Évite que le sujet humain n'apparaisse trop clair sous la lumière.</p> <p>OFF ON </p>

Ajuster manuellement la mise au point

Procédez à ce réglage si la mise au point n'est pas claire dans "AUTO" ou lorsque vous souhaitez effectuer manuellement la mise au point.

1 Appuyez sur **Ⓜ** pour afficher le menu.

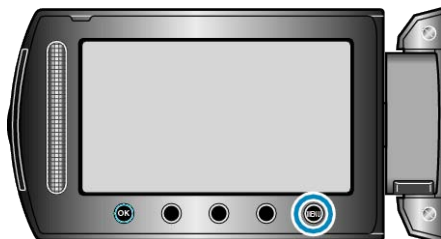

2 Sélectionnez "REGLAGE MANUEL" et appuyez sur **Ⓚ**.



3 Sélectionnez "MISE AU POINT" et appuyez sur **Ⓚ**.



4 Sélectionnez "MANUEL" et appuyez sur **Ⓚ**.



5 Servez-vous du curseur pour ajuster la mise au point.



- Déplacez le curseur vers le haut pour effectuer la mise au point d'un sujet éloigné.
- Déplacez le curseur vers le bas pour effectuer la mise au point sur un sujet rapproché.

6 Appuyez sur **Ⓚ** pour confirmer.



REMARQUE:

- Un sujet dont la mise au point est effectuée via gros plan reste au point en cas de zoom arrière en mode grand angle.

Utiliser la mise au point assistée

Le contour du sujet visé est mis en couleur pour une mise au point plus précise.

1 Appuyez sur **MENU** pour afficher le menu.

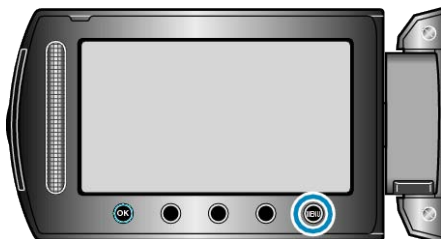

2 Sélectionnez "REGLAGE MANUEL" et appuyez sur **OK**.



3 Sélectionnez "AIDE MISE AU POINT" et appuyez sur **OK**.



4 Servez-vous du curseur pour ajuster la mise au point.



- Déplacez le curseur vers le haut pour effectuer la mise au point d'un sujet éloigné.
- Déplacez le curseur vers le bas pour effectuer la mise au point sur un sujet rapproché.

5 Appuyez sur **OK** pour confirmer.



REMARQUE:

- L'image passe en noir et blanc pendant que le contour de l'objet visé est affiché dans la couleur choisie. Changez la couleur du contour s'il devient difficile à voir.

"COULEUR AIDE FOCUS" (P.130)

Ajuster la luminosité

Vous pouvez régler la luminosité à votre niveau préféré.

1 Appuyez sur **MENU** pour afficher le menu.



2 Sélectionnez "REGLAGE MANUEL" et appuyez sur **OK**.



3 Sélectionnez "AJUSTER LUMINOSITE" et appuyez sur **OK**.



4 Sélectionnez "MANUEL" et appuyez sur **OK**.



5 Utilisez le curseur pour sélectionner la valeur de luminosité souhaitée.



- Plage de compensation pendant l'enregistrement de vidéos : -6 à +6
- Plage de compensation pendant l'enregistrement de photos : -2,0 à +2,0
- Déplacez le curseur vers le haut pour augmenter la luminosité.
- Déplacez le curseur vers le bas pour réduire la luminosité.

6 Appuyez sur **OK** pour confirmer.



REMARQUE:

- Les réglages pour les vidéos et les photos peuvent être ajustés séparément.

Régler la vitesse d'obturation

Vous pouvez régler la vitesse d'obturation afin de bien capturer le type de sujet.

1 Appuyez sur **Ⓜ** pour afficher le menu.

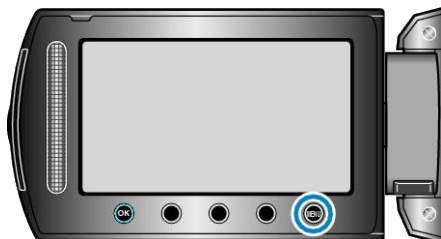

2 Sélectionnez "REGLAGE MANUEL" et appuyez sur **OK**.



3 Sélectionnez "VITESSE D'OBTURATION" et appuyez sur **OK**.



4 Sélectionnez "MANUEL" et appuyez sur **OK**.



5 Utilisez le curseur pour sélectionner la vitesse d'obturation souhaitée.



- Règle la vitesse d'obturation de 1/2 à 1/4000. (Jusqu'à 1/500 pour photos.)
- Déplacez le curseur vers le haut pour augmenter la vitesse d'obturation.
- Déplacez le curseur vers le bas pour réduire la vitesse d'obturation.

6 Appuyez sur **OK** pour confirmer.



REMARQUE:

- Les réglages pour les vidéos et les photos peuvent être ajustés séparément.

Régler la balance des blancs

Vous pouvez régler la tonalité de couleur afin de bien capturer la source de lumière.

1 Appuyez sur **MENU** pour afficher le menu.



2 Sélectionnez "REGLAGE MANUEL" et appuyez sur **OK**.



3 Sélectionnez "BALANCE DES BLANCS" et appuyez sur **OK**.



4 Sélectionnez le réglage de balance des blancs souhaitée, puis appuyez sur **OK**.



Régler la compensation de contre-jour

Vous pouvez corriger l'image lorsque le sujet paraît trop sombre en raison du contre-jour.

1 Appuyez sur **MENU** pour afficher le menu.

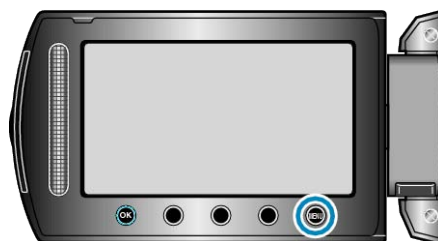

2 Sélectionnez "REGLAGE MANUEL" et appuyez sur **OK**.



3 Sélectionnez "COMP. RETROECLAIRAGE" et appuyez sur **OK**.



4 Sélectionnez "MARCHE" et appuyez sur **OK**.



Réglage	Détails
AUTO	Ajuste automatiquement pour obtenir des couleurs naturelles.
BAL. B MANUEL	Utilisez cette option si le problème des couleurs non naturelles n'est pas résolu.
ENSOLEILLE	Vous pouvez régler cette option lors de la prise de vue extérieure par temps ensoleillé.
NUAGEUX	Réglez cette option lors de la prise de vue par temps nuageux ou à l'ombre.
HALOGENE	Réglez cette option lors de la prise de vue avec éclairage, comme par exemple un éclairage vidéo.

Utiliser BAL. B MANUEL

1 Placez une feuille de papier blanc uni devant l'objectif de sorte que le papier blanc occupe tout l'écran.

2 Sélectionnez "BAL. B MANUEL" puis appuyez sur **OK**.

- Le curseur clignote.

3 Lâchez **OK** une fois que le menu disparaît.

Régler la zone de mesure

Vous pouvez, si vous le souhaitez, définir la luminosité d'une zone spécifique comme valeur par défaut.

1 Appuyez sur **☰** pour afficher le menu.

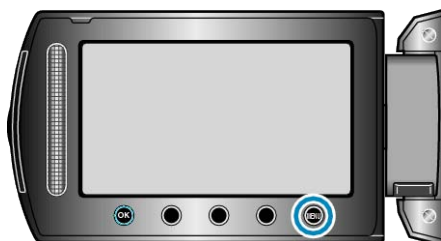

2 Sélectionnez "REGLAGE MANUEL" et appuyez sur **OK**.



3 Sélectionnez "ZONE DE PHOTOMETRIE" et appuyez sur **OK**.



4 Sélectionnez "PROJECTEUR" et appuyez sur **OK**.



- Lorsque "PROJECTEUR" est sélectionné, sélectionnez la position du cadre de mesure en appuyant sur les touches de fonctionnement "←"/"→".

Une fois la sélection terminée, appuyez sur **OK** pour confirmer.

Enregistrer avec des effets

Vous pouvez ajouter différents effets à vos vidéos et à vos photos pour créer une atmosphère différente par rapport aux enregistrements classiques.



* L'image n'est qu'une impression.

1 Appuyez sur **☰** pour afficher le menu.

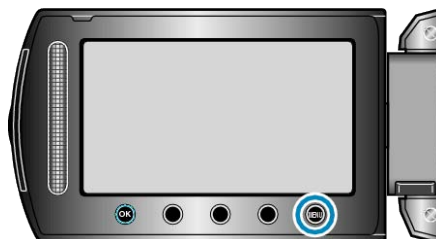

2 Sélectionnez "REGLAGE MANUEL" et appuyez sur **OK**.



3 Sélectionnez "EFFET" et appuyez sur **OK**.



4 Sélectionnez le réglage d'effets et appuyez sur **OK**.



Réglage	Détails
ARRET	Aucun effet.
SEPIA	L'image prend une teinte brune rappelant celle des anciennes photographies.
NOIR ET BLANC	Enregistre en noir et blanc comme les images de vieux téléviseurs.
FILM ANCIEN	Donne aux images un effet stroboscopique rappelant celui des vieux films. <ul style="list-style-type: none"> • Cette option n'est possible qu'en mode vidéo.
STROBOSCOPE	Permet à l'image de ressembler à une série de clichés consécutifs comme un stroboscope. <ul style="list-style-type: none"> • Cette option n'est possible qu'en mode vidéo.

REMARQUE:

- Les réglages pour les vidéos et les photos peuvent être ajustés séparément.

Effectuer des prises de vue en gros plan

La fonction téléobjectif macro vous permet de prendre un objet en gros plan.



* L'image n'est qu'une impression.

1 Appuyez sur **MENU** pour afficher le menu.



2 Sélectionnez "REGLAGE MANUEL" et appuyez sur **OK**.



3 Sélectionnez "TELE MACRO" et appuyez sur **OK**.



4 Sélectionnez "MARCHE" et appuyez sur **OK**.



Réglage	Détails
ARRET	Permet la prise de vue en gros plan jusqu'à 1 mètre de l'extrémité du téléobjectif (T). Permet la prise de vue en gros plan jusqu'à 5 cm de l'extrémité du grand angle (W).
MARCHE	Permet la prise de vue en gros plan jusqu'à 60 cm de l'extrémité du téléobjectif (T). Permet la prise de vue en gros plan jusqu'à 5 cm de l'extrémité du grand angle (W).

ATTENTION:

- Lorsque vous ne prenez pas de prise de vue en gros plan, réglez le TELE MACRO à "ARRET".
Sinon, l'image peut être floue.

Capture claire de sujets humains (Détection du visage AE/AF)

“PRIOR. VISAGE AE/AF” ajuste automatiquement le visage détecté avec une mise au point appropriée à la luminosité.

Cette fonction est disponible pour des films et des photos.

1 Sélectionnez le mode vidéo ou photo.

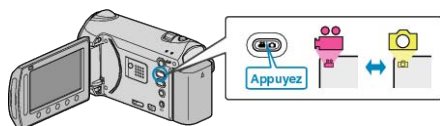

2 Appuyez sur **Ⓜ** pour afficher le menu.



3 Sélectionnez “PRIOR. VISAGE AE/AF” et appuyez sur **Ⓚ**.



4 Sélectionnez “MARCHE” et appuyez sur **Ⓚ**.



5 Pointez la caméra en direction du sujet humain.



- Un cadre apparaît autour du visage du sujet, et la mise au point et la luminosité sont réglées automatiquement.
- Si plusieurs visages sont détectés, la mise au point se fait sur le visage le plus proche de la caméra.

6 Lancez l'enregistrement.

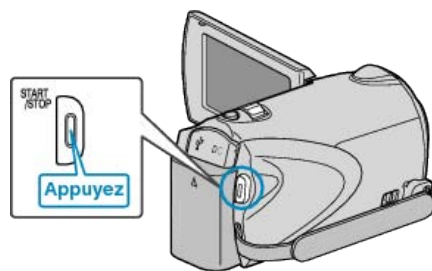

ATTENTION:

- Lorsque “PRIOR. VISAGE AE/AF” est réglé sur “MARCHE”, les paramètres suivants changent.
 - Si “SELECTION SCENE” est réglé sur “PROJECTEUR”, il sera basculé sur “OFF”.
 - Si “MISE AU POINT” est réglé sur “MANUEL”, il sera basculé sur “AUTO”.
 - Si “COMP. RETROECLAIRAGE” est réglé sur “MARCHE”, il sera basculé sur “ARRET”.
 - Si “ZONE DE PHOTOMETRIE” est réglé sur “PROJECTEUR”, il sera basculé sur “PLEIN ECRAN”.
- Lorsque les réglages suivants sont effectués, “PRIOR. VISAGE AE/AF” bascule sur “ARRET”.
 - Lorsque “SELECTION SCENE” est réglé sur “PROJECTEUR”
 - Lorsque “MISE AU POINT” est réglé sur “MANUEL”
 - Lorsque “AIDE MISE AU POINT” est sélectionné
 - Lorsque “COMP. RETROECLAIRAGE” est réglé sur “MARCHE”
 - Lorsque “ZONE DE PHOTOMETRIE” est réglé sur “PROJECTEUR”

REMARQUE:

- La caméra peut détecter jusqu'à 16 visages.
- Selon l'environnement, des visages peuvent ne pas être détectés.
- S'il n'est pas possible d'obtenir des résultats convenables, enregistrez avec “PRIOR. VISAGE AE/AF” réglé sur “ARRET”.

Prendre des photos de groupe (Retardateur)

Le retardateur à 10 secondes et le retardateur à détection de visages sont des fonctions utiles pour prendre des photos de groupes. Le retardateur à 2 secondes est utile pour éviter les secousses de la caméra causées en appuyant sur la touche de l'obturateur.

REMARQUE:

Pour prendre une photo avec la fonction retardateur, il est recommandé d'utiliser un trépied.

"Montage sur trépied" (P.18)

Utilisation du retardateur à 2-/10 secondes

1 Sélectionnez le mode photo.

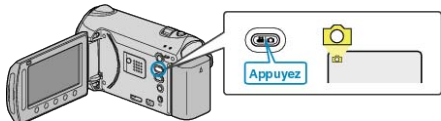

2 Appuyez sur **MENU** pour afficher le menu.

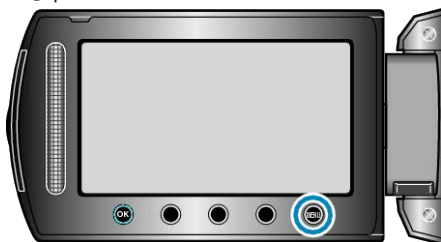

3 Sélectionnez "RETARDATEUR" et appuyez sur **OK**.



4 Sélectionnez "2SEC" ou "10SEC", et appuyez sur **OK**.



5 Effectuez la mise au point du sujet.

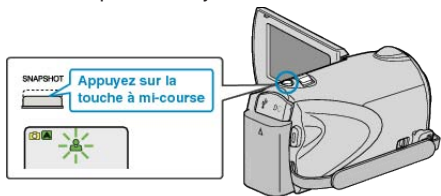

- Une fois la mise au point effectuée, le voyant de l'icône de mise au point devient vert.

6 Prenez une photo.

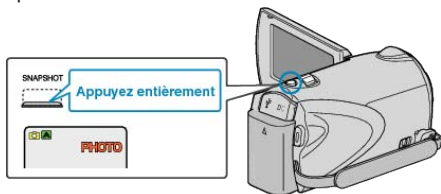

- Un chronomètre s'affiche et le compte à rebours avant prise de vue démarre.
- Appuyez de nouveau sur la touche SNAPSHOT pour arrêter le retardateur.

Utilisation du retardateur à détection de visages

En appuyant sur la touche SNAPSHOT, la détection du visage et la prise s'effectue trois secondes après qu'une autre personne entre dans le cadre.

Cette fonction est utile lorsque vous voulez inclure le photographe dans la photo de groupe.

1 Sélectionnez le mode photo.

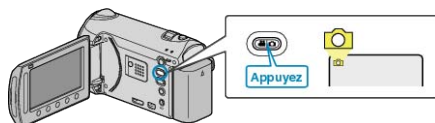

2 Appuyez sur **MENU** pour afficher le menu.

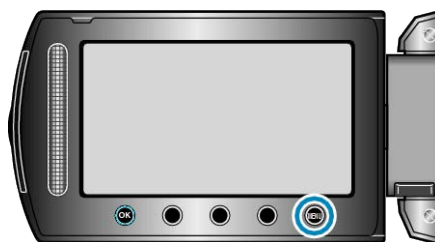

3 Sélectionnez "RETARDATEUR" et appuyez sur **OK**.



4 Sélectionnez "DETECTION VISAGE" et appuyez sur **OK**.



- 5 Après vous être assuré que tout le monde regarde la caméra, appuyez sur la touche SNAPSHOT.

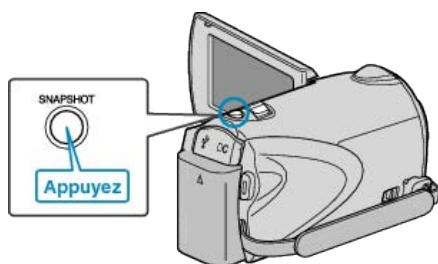

- Les cadres apparaissent autour des visages des sujets.
- Appuyer à nouveau sur la touche SNAPSHOT avec le cadre autour du visage, le retardateur à 10 secondes démarre.

- 6 Le photographe entre dans le cadre.

Photographe



- L'obturateur se déclenche trois secondes après que le photographe soit entré dans le cadre.
- Appuyez de nouveau sur la touche SNAPSHOT pour arrêter le retardateur.

REMARQUE:

- Selon l'environnement de prise de vue, la fonction "DETECTION VIS-AGE" peut ne pas détecter certains visages.

Enregistrer des fichiers dans des événements avant tout enregistrement

Classez les vidéos pendant l'enregistrement pour pouvoir les retrouver plus facilement lors de la lecture.

- 1 Sélectionnez le mode vidéo.

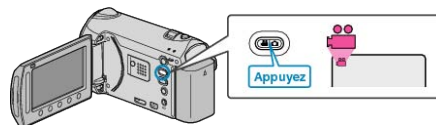

- 2 Appuyez sur  pour afficher le menu.

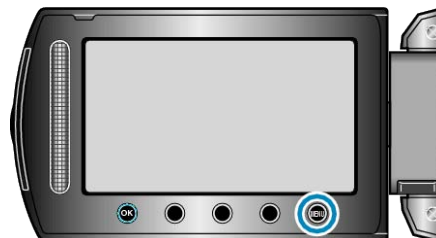

- 3 Sélectionnez "ENREG. EVENEMENT" et appuyez sur .



- 4 Sélectionnez le type d'événement souhaité puis appuyez sur .



Type d'événement

TEMPS LIBRE
VACANCES
SPORTS
CELEBRATION
FELICITATIONS
BEBE
MON FILS
MA FILLE
ANNIVERSAIRE
REMISE DIPLOMES

- Une icône apparaît à l'écran et la vidéo est enregistrée sous l'événement sélectionné.
(Les vidéos continueront à être enregistrées sous le même événement jusqu'au prochain changement.)

REMARQUE:

- Pour annuler l'enregistrement de l'événement, appuyez sur "SUPPR." dans l'étape 4.
- L'événement enregistré pourra être modifié ultérieurement.
"Modifier l'événement du fichier affiché" (P.70)
"Modifier l'événement des fichiers sélectionnés" (P.72)

Prendre des vidéos en format YouTube

Partagez facilement vos souvenirs avec toute votre famille et vos amis en publiant vos vidéos sur le site de partage YouTube. Grâce au téléchargement de prises de vue, les vidéos adaptées pour le chargement sur YouTube (dans les 10 minutes) peuvent être directement prises.

REMARQUE:

Pour en savoir plus sur YouTube, veuillez visiter le site Web suivant.
<http://www.youtube.com/>

1 Sélectionnez le mode vidéo.

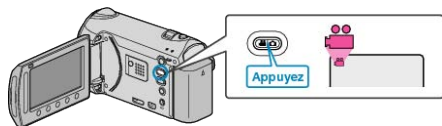

- L'icône du mode vidéo apparaît alors.

2 Appuyez sur la touche UPLOAD/EXPORT pour afficher le menu "TELECH. PRISE DE VUE"/"EXPORT. PRISE DE VUE".

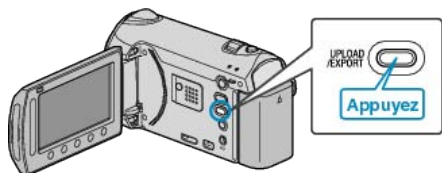

3 Sélectionnez "TELECH. PRISE DE VUE" puis appuyez sur la touche **OK**.



- Le mode bascule entre ON et OFF à chaque sélection.
- Lorsque le réglage est sur ON, un repère "ON" s'affiche à l'écran.
- Pour annuler ce réglage, cliquez sur "OFF".
- Une fois les réglages terminés, appuyez sur la touche **OK**.

4 Lancez l'enregistrement.

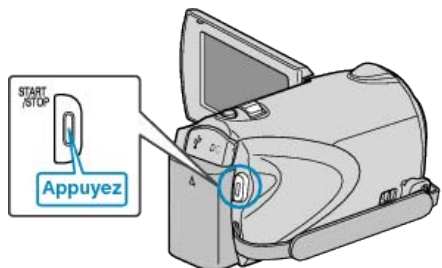

- Appuyez à nouveau pour arrêter l'enregistrement.
- La longueur d'enregistrement maximum en mode de chargement est de 10 minutes.
L'enregistrement s'arrête automatiquement au bout de 10 minutes.

REMARQUE:

- L'enregistrement ne peut être supérieur à 10 minutes puisqu'il s'agit de la durée limite autorisée sur YouTube.
- La modification de vidéos à charger au format de fichier ne peut être effectuée sur cet appareil.
Pour charger des fichiers vidéo, consultez la section ci-dessous "Charger des vidéos".
- L'icône de chargement disparaît lorsque l'enregistrement s'arrête.
Pour enregistrer une autre vidéo en mode de chargement, procédez à nouveau aux réglages nécessaires.

Charger des vidéos

Vous pouvez charger vos vidéos sur YouTube via le logiciel "Everio MediaBrowser" fourni.

Installez le logiciel sur votre ordinateur puis connectez cet appareil à l'ordinateur.

- Pour savoir comment utiliser le logiciel, consultez le fichier d'aide.

"Installer le logiciel fourni" (P.104)

"Raccorder ce caméscope à l'ordinateur" (P.105)

Problèmes pour charger des vidéos

- Assurez-vous d'avoir créé un compte avec YouTube.
(Il vous faut absolument un compte YouTube pour pouvoir charger des fichiers sur YouTube.)
- Consultez "Q&A", "Dernières informations", "Télécharger informations", etc. dans "Cliquez pour obtenir les dernières infos sur les produits" dans le fichier d'aide du logiciel fourni "Everio MediaBrowser".

Prendre des vidéos au format iTunes

Enregistrez des vidéos dans le format d'exportation du logiciel "iTunes" d'Apple, pour ensuite pouvoir les transférer sur cet appareil raccordé à un ordinateur.

"LIB." apparaît à l'écran lorsque vous enregistrez des vidéos en format iTunes.

Utilisez le logiciel fourni pour transférer des vidéos.

"Installer le logiciel fourni" (☞ P.104)

REMARQUE:

Pour en savoir plus sur iTunes et iPod, veuillez visitez le site suivant :

<http://www.apple.com/itunes/>

1 Sélectionnez le mode vidéo.

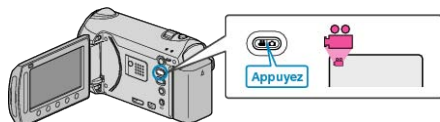

• L'icône du mode vidéo apparaît alors.

2 Appuyez sur la touche UPLOAD/EXPORT pour afficher le menu "TELECH. PRISE DE VUE"/"EXPORT. PRISE DE VUE".

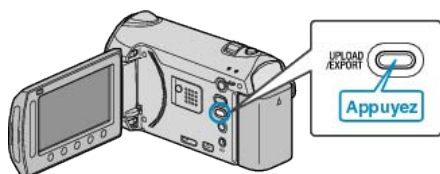

3 Sélectionnez "EXPORT. PRISE DE VUE" puis appuyez sur la touche .



- Le mode bascule entre ON et OFF à chaque sélection.
- Lorsque le réglage est sur ON, un repère "LIB." s'affiche à l'écran.
- Pour annuler ce réglage, cliquez sur "OFF".
- Une fois les réglages terminés, appuyez sur la touche .

4 Lancez l'enregistrement.

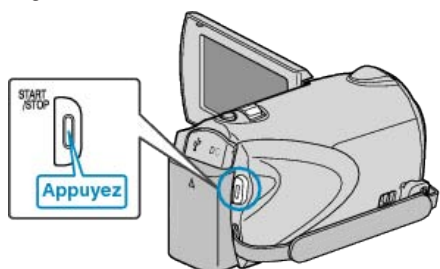

• Appuyez à nouveau pour arrêter l'enregistrement.

REMARQUE:

• L'icône de mode d'exportation disparaît lorsque l'enregistrement s'arrête.

Pour enregistrer une autre vidéo en mode d'exportation, procédez à nouveau aux réglages nécessaires.

Transférer des vidéos enregistrées sur iPod

Vous pouvez exporter des vidéos vers iTunes via le logiciel "Everio MediaBrowser" fourni.

Installez le logiciel sur votre ordinateur puis connectez cet appareil à l'ordinateur.

- Pour savoir comment utiliser le logiciel, consultez le fichier d'aide.
- Pour en savoir plus sur le transfert de fichiers vers iPod, consultez le fichier d'aide de iTunes.

"Installer le logiciel fourni" (☞ P.104)

"Sauvegarder tous les fichiers" (☞ P.105)

Problèmes pour exporter des fichiers vers iTunes

- Consultez "Q&A", "Dernières informations", "Télécharger informations", etc. dans "Cliquez pour obtenir les dernières infos sur les produits" dans le fichier d'aide du logiciel fourni "Everio MediaBrowser".

Enregistrement au ralenti (grande vitesse)

Vous pouvez augmenter la vitesse d'enregistrement ou accentuer les mouvements en enregistrant au ralenti.

Cette fonction est pratique pour vérifier les mouvements, comme des swings de golf.

1 Sélectionnez le mode vidéo.

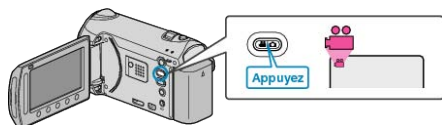

2 Appuyez sur **MENU** pour afficher le menu.

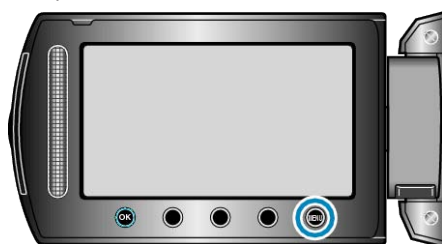

3 Sélectionnez "ENREG. HAUTE VITESSE" et appuyez sur **OK**.



4 Sélectionnez une vitesse d'enregistrement et appuyez sur **OK**.



5 Lancez l'enregistrement.

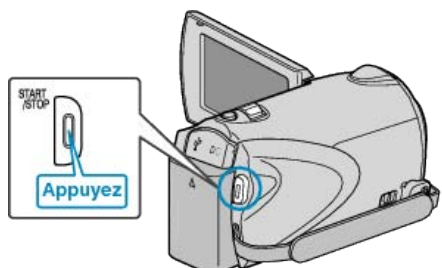

- L'enregistrement démarre en comptant à rebours jusqu'à la fin de la durée maximale.
La prise de vue s'arrête lorsque le compteur atteint "0:00:00".
- Une fois l'enregistrement terminé, il sera sauvegardé sous forme de film.
- En appuyant sur la touche START/STOP pendant le compte à rebours, le processus d'enregistrement s'arrête.
- Le réglage à grande vitesse sélectionné sera enregistré sur la caméra. Pour annuler ce réglage, réglez "ENREG. HAUTE VITESSE" sur "ARRET".

Vitesse d'enregistrement	Durée maximale	Durée de lecture du film
100 trames/seconde	Jusqu'à 4,8 secondes	2 périodes de durée d'enregistrement (jusqu'à 9,4 secondes)
250 trames/seconde	Jusqu'à 4,8 secondes	5 périodes de durée d'enregistrement (jusqu'à 24 secondes)
500 trames/seconde	Jusqu'à 2,8 secondes	10 périodes de durée d'enregistrement (jusqu'à 28 secondes)

REMARQUE:

- "QUALITE VIDEO" est automatiquement réglé sur "XP".
"QUALITE VIDEO" (P.113)
- Lorsque l'enregistrement à grande vitesse est activé, seul le zoom optique peut être utilisé.
- L'enregistrement se fait avec une résolution inférieure au réglage standard et la vidéo est enregistrée après avoir été convertie en qualité haute définition. Ainsi, des images peuvent apparaître avec plus de grain que d'autres films et un cadre noir apparaît autour de l'image.
- Le son audio n'est pas enregistré en même temps que la vidéo.
- En augmentant la vitesse d'enregistrement, on obtient des images avec plus de grain et plus sombres.
Pendant un enregistrement à grande vitesse, il est recommandé d'utiliser un trépied et d'enregistrer dans un endroit clair, avec le sujet agrandi le plus possible.

"Montage sur trépied" (P.18)

Enregistrer par intervalles (ENREG. ACCELERE)

Cette fonction permet de capturer les changements de scènes se déroulant lentement sur une longue période d'être montrés sur un laps de temps court en prenant des clichés à certains intervalles.

Cette option est utile notamment pour recréer l'ouverture d'un bourgeon de fleur.

1 Sélectionnez le mode vidéo.

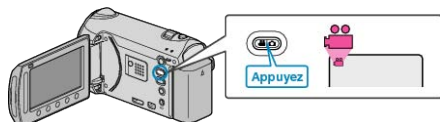

2 Appuyez sur **MENU** pour afficher le menu.

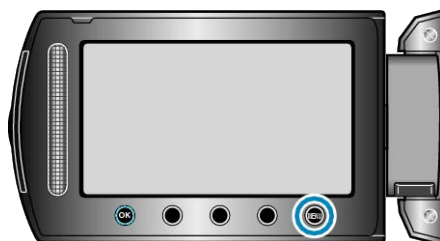

3 Sélectionnez "ENREG. ACCELERE" et appuyez sur **OK**.



4 Sélectionnez un intervalle d'enregistrement (compris entre 1 et 80 secondes) puis appuyez sur **OK**.



- Plus le nombre de secondes est important, plus l'intervalle d'enregistrement sera long.

5 Lancez l'enregistrement.

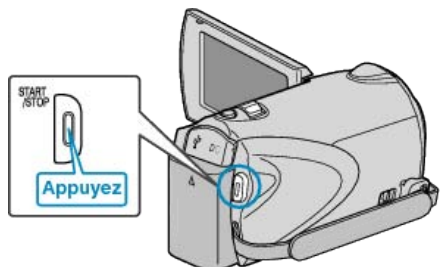

- Un cadre est pris à intervalles réguliers de la période sélectionnée.
- Lorsque l'intervalle d'enregistrement est réglé sur "INTERVALLE 20 S." ou davantage, cet appareil bascule en mode économie d'énergie entre deux enregistrements.

Au point d'enregistrement suivant, le mode économie d'énergie sera arrêté et l'enregistrement démarrera automatiquement.

- Appuyez une nouvelle fois sur la touche START/STOP pour arrêter l'enregistrement.

Indications pour les enregistrements par prise de vue accélérée

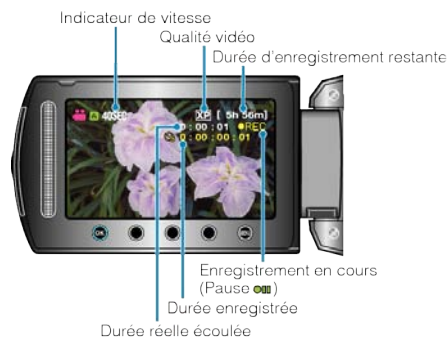

Affichage	Description
Indicateur de vitesse	Affiche l'intervalle d'enregistrement défini.
Qualité vidéo	Affiche l'icône de la qualité vidéo définie.
Durée d'enregistrement restante	Durée d'enregistrement restante avec la qualité vidéo actuellement sélectionnée.
Enregistrement en cours	Apparaît lorsqu'un enregistrement vidéo est en cours. L'icône clignote en mode économie d'énergie.
Pause	Apparaît lorsqu'un enregistrement vidéo est suspendu.
Durée réelle écoulée	Affiche la durée réelle écoulée depuis le début de l'enregistrement.
Durée enregistrée	Affiche la durée réelle enregistrée de la vidéo. La durée enregistrée augmente en unités de cadres.

Régler la prise de vue accélérée

Plus le nombre de secondes est important, plus l'intervalle d'enregistrement sera long.

Réglage	Détails
ARRET	Désactive la fonction.
INTERVALLE 1 S.	Permet de prendre un cadre à 1 seconde d'intervalle. Les vidéos enregistrées seront lues à une vitesse x25.
INTERVALLE 2 S.	Permet de prendre un cadre à 2 secondes d'intervalle. Les vidéos enregistrées seront lues à une vitesse x50.
INTERVALLE 5 S.	Permet de prendre un cadre à 5 secondes d'intervalle. Les vidéos enregistrées seront lues à une vitesse x125.
INTERVALLE 10 S.	Permet de prendre un cadre à 10 secondes d'intervalle. Les vidéos enregistrées seront lues à une vitesse x250.
INTERVALLE 20 S.	Permet de prendre un cadre à 20 secondes d'intervalle. Les vidéos enregistrées seront lues à une vitesse x500.
INTERVALLE 40 S.	Permet de prendre un cadre à 40 secondes d'intervalle. Les vidéos enregistrées seront lues à une vitesse x1 000.
INTERVALLE 80 S.	Permet de prendre un cadre à 80 secondes d'intervalle. Les vidéos enregistrées seront lues à une vitesse x2 000.

ATTENTION:

- Le son ne pourra pas être enregistré pendant les enregistrements par prise de vue accélérée.
- Lors de l'enregistrement simultané de photos, le zoom et le stabilisateur d'image numérique ne sont pas disponibles avec les enregistrements par prise de vue accélérée.
- Lorsque l'enregistrement est arrêté avec un temps d'enregistrement inférieur à "0:00:00:14", la vidéo ne sera pas enregistrée.
- L'activation automatique du support d'enregistrement est impossible pendant les enregistrements en continu.

REMARQUE:

- Les réglages d'enregistrement par prise de vue accélérée sont enregistrés, même lorsque l'alimentation est coupée. Lorsque l'appareil est sous tension, "ACCÉLÉRÉ" apparaît à l'écran.
- L'enregistrement s'arrête automatiquement 99 heures après son démarrage.
- Utilisez un trépied et un adaptateur secteur pour les enregistrements par prise de vue accélérée. avec de longs intervalles d'enregistrement. Il est également recommandé de régler manuellement la mise au point et la balance des blancs.

"Montage sur trépied" (P.18)

"Ajuster manuellement la mise en point" (P.37)

"Régler la balance des blancs" (P.40)

Enregistrer automatiquement par détection de mouvements (ENREG. AUTO)

Cette fonction permet à la caméra d'enregistrer automatiquement en détectant les changements de mouvement (luminosité) du sujet à l'intérieur du cadre rouge apparaissant sur l'écran LCD. (ENREGISTREMENT AUTOMATIQUE)

Cette fonction peut être définie pour les modes vidéo et photo.

- Sélectionnez le mode vidéo ou photo.

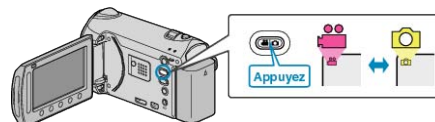

- Composez l'image en fonction du sujet.

- Ajustez l'angle de prise de vue avec le zoom, etc.

- Appuyez sur **Ⓜ** pour afficher le menu.

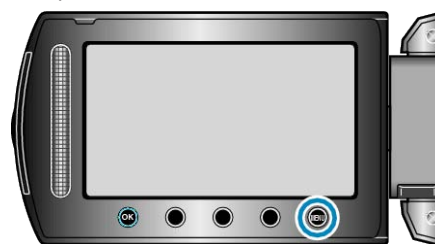

- Sélectionnez "ENREG. AUTO" et appuyez sur **Ⓚ**.



- Sélectionnez "MARCHE" et appuyez sur **Ⓚ**.



- L'enregistrement démarre automatiquement lorsque le sujet se déplace au sein du cadre rouge.



- Un cadre rouge apparaît 2 secondes après que l'affichage du menu ait disparu.
- Pour l'enregistrement vidéo, l'enregistrement se poursuit même s'il y a encore des mouvements du sujet (changements de luminosité) à l'intérieur du cadre rouge. Lorsqu'il n'y a plus de mouvement du sujet (changements de luminosité) à l'intérieur du cadre rouge, l'enregistrement s'arrête dans les 5 secondes.
- Appuyez sur la touche START/STOP pour arrêter l'enregistrement manuel vidéo. Toutefois, pendant que L'ENREGISTREMENT AUTOMATIQUE demeure activé même après l'arrêt de l'enregistrement, l'enregistrement recommence lorsque les mouvements du sujet (changements de luminosité) sont détectés à l'intérieur du cadre rouge. Pour

annuler la fonction ENREGISTREMENT AUTOMATIQUE, la passer en mode "ARRET".

ATTENTION:

- Le seul réglage d'enregistrement manuel disponible est "TELE MACRO". Tout le reste est réglé sur "AUTO".
- Le zoom numérique, le stabilisateur d'image numérique, le retardateur et la prise de vue continue ne sont pas disponibles avec la fonction ENREGISTREMENT AUTOMATIQUE activée.
- La fonction ENREG. AUTO ne peut être utilisée avec la fonction ENREG. ACCELERE. Lorsque les deux fonctions sont sélectionnées, la priorité est donnée à ENREG. ACCELERE.
- TAILLE IMAGE ne peut être modifié après avoir sélectionné ENREG. AUTO. Réglez-le avant de sélectionner la fonction ENREG. AUTO.
- Les modes arrêt et économie d'énergie automatiques ne sont pas disponibles avec la fonction ENREGISTREMENT AUTOMATIQUE activée.

REMARQUE:

- L'enregistrement s'arrête si aucun changement n'est effectué dans les 5 secondes suivant l'enregistrement vidéo.
- L'enregistrement ne peut commencer lorsque les mouvements du sujet à l'intérieur du cadre rouge sont trop rapides ou les changements de luminosité sont trop faibles.
- L'enregistrement peut démarrer en raison de changements de la luminosité même s'il n'y a aucun mouvement au sein du cadre rouge.
- Si le zoom est activé, l'enregistrement ne peut pas commencer.

Durée restante d'enregistrement/de la batterie

Vous pouvez vérifier la durée d'enregistrement vidéo restante ainsi que la charge restante de la batterie sur la mémoire intégrée et la carte SD.

1 Sélectionnez le mode vidéo ou photo.

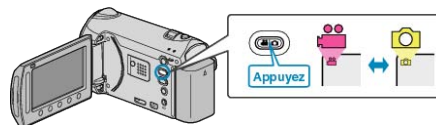

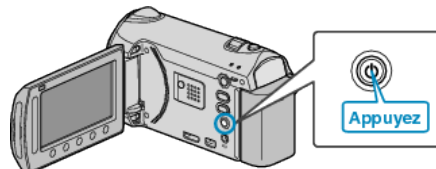

2 Appuyez sur la touche .



- Si vous êtes en mode photo, allez directement à l'étape 4.



3 Affichez la durée d'enregistrement restante.



- La durée d'enregistrement restante s'affiche uniquement en mode d'enregistrement vidéo.
- Appuyez sur la touche  pour vérifier la durée d'enregistrement restante de chaque support d'enregistrement.
- Lorsque la durée d'enregistrement restante est affichée, appuyez sur la touche de fonctionnement "ICÔNE BATTERIE" pour afficher la charge restante de la batterie.
- Pour quitter l'affichage, appuyez sur la touche .

4 Affichez la charge restante de la batterie.



- Pour quitter l'affichage, appuyez sur la touche  ou .
- La charge restante de la batterie ne s'affichera pas lorsque l'adaptateur secteur est raccordé à l'appareil.

REMARQUE:

- Vous pouvez modifier la qualité vidéo à partir de l'affichage de la durée d'enregistrement restante. Sélectionnez la qualité vidéo souhaitée avec le curseur puis appuyez sur .

Durée d'enregistrement vidéo approximative

Qualité	Mémoire intégrée (32 Go)	Carte SDHC	Carte SDHC	Carte SDHC	Carte SDHC
		4 Go	8 Go	16 Go	32 Go
UXP	2 h 57 m	21 m	44 m	1 h 29 m	2 h 58 m
XP	4 h 9 m	31 m	1 h 2 m	2 h 5 m	4 h 12 m
SP	5 h 54 m	43 m	1 h 28 m	2 h 58 m	5 h 57 m
EP	14 h 45 m	1 h 49 m	3 h 41 m	7 h 26 m	14 h 53 m

- La durée d'enregistrement réelle peut être raccourcie en fonction de l'environnement de prise de vue.

Nombre approximatif de photos (unité : nombre de prises de vue)

Taille d'image	Qualité	Carte SDHC	Carte SDHC	Carte SDHC	Carte SDHC	Mémoire intégrée (32 Go)
		4 Go	8 Go	16 Go	32 Go	
3520×2640 (4:3)	FIN	940	1900	3800	7690	7610
	STANDARD	1460	2940	5890	9999	9999
3072×2304 (4:3)	FIN	1230	2490	4980	9999	9960
	STANDARD	1960	3960	7920	9999	9999
2592×1944 (4:3)	FIN	1740	3500	7000	9999	9999
	STANDARD	2720	5490	9999	9999	9999
1600×1200 (4:3)	FIN	4440	8950	9999	9999	9999
	STANDARD	7500	9999	9999	9999	9999
640×480 (4:3)	FIN	9999	9999	9999	9999	9999
	STANDARD	9999	9999	9999	9999	9999
3520×1984 (16:9)	FIN	1250	2510	5030	9999	9999
	STANDARD	1960	3960	7920	9999	9999
3072×1728 (16:9)	FIN	1660	3350	6710	9999	9999
	STANDARD	2610	5250	9999	9999	9999
2592×1456 (16:9)	FIN	2260	4560	9120	9999	9999
	STANDARD	3530	7100	9999	9999	9999
1920×1080 (16:9)	FIN	4140	8330	9999	9999	9999
	STANDARD	6310	9999	9999	9999	9999
1280×720 (16:9)	FIN	8570	9999	9999	9999	9999
	STANDARD	9999	9999	9999	9999	9999

- Lorsque le nombre de photos enregistrables est supérieur à 10 000, "9999" s'affiche à l'écran. Le nombre de fichiers revient sur "0001" après avoir enregistré 9 999 photos.

Durée d'enregistrement approximative (avec batterie)

Batterie	Durée d'enregistrement réelle	Durée d'enregistrement continue
BN-VG114E (Fourni)	45 m	1 h 20 m
BN-VG121E	1 h 10 m	2 h 5 m

- Les valeurs mentionnées ci-dessus se rapportent à celles figurant lorsque "TORCHE" est réglé sur "ARRET" et "RETROECL. MONITEUR" sur "STANDARD".
- La durée d'enregistrement réelle peut être plus courte si le zoom est utilisé ou si l'enregistrement est arrêté à plusieurs reprises. (Il est recommandé de préparer la batterie pour trois fois la durée d'enregistrement prévue.)

Lire des vidéos

Vous pouvez sélectionner et lire les vidéos enregistrées à partir d'un écran d'index (affichage miniature).
Le contenu des destinations d'enregistrement sélectionné dans "SUPPORT ENREG. VIDEO" s'affiche sur l'écran d'index.
"SUPPORT ENREG. VIDEO" (P.141)

1 Sélectionnez le mode de lecture.

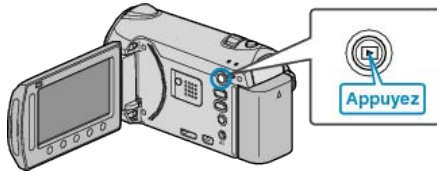

2 Sélectionnez le mode vidéo.

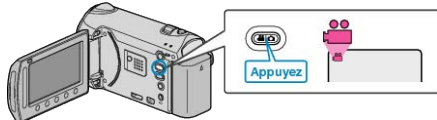

3 Sélectionnez la vidéo souhaitée puis appuyez sur OK.



- Lorsque des visages sont détectés dans une vidéo enregistrée, les visages sont agrandis et affichés dans les miniatures.
- Appuyez sur ■ pour arrêter la lecture.

Touches de fonctionnement pour la lecture de vidéos

Pendant l'affichage de l'écran d'index

Sélectionnez une vidéo
(maintenez la touche enfoncée pour déplacer les pages)



Affichage	Description
▶	Lance la lecture du fichier sélectionné.
DIGEST	Vous pouvez lire un sommaire des vidéos enregistrées.
Q	Vous pouvez rechercher un fichier spécifique à partir de la date d'enregistrement ou d'une catégorie enregistrée (événement).
🗑️	Supprime le fichier sélectionné.
▲ / ▼	Maintenez la touche enfoncée pour déplacer les pages de l'écran d'index.

Pendant la lecture vidéo



Affichage	Description
▶ /	Lecture/pause
■	Arrêt (retourne à l'affichage miniature)
▶▶	Passe à la vidéo suivante
◀◀	Retourne au début de la scène
▶▶▶	Recherche avant
◀◀◀	Recherche arrière
▶▶▶▶	Ralenti avant
◀◀◀◀	Ralenti arrière

REMARQUE:

- Appuyez sur le curseur et sur les touches autour de l'écran avec vos doigts.
- Le curseur et les touches ne fonctionnent pas si vous les touchez avec vos ongles ou avec des gants.
- Les affichages à l'écran ne fonctionnent pas, même si vous appuyez dessus.
- Vous pouvez rechercher un fichier spécifique à partir de la date d'enregistrement ou d'une catégorie enregistrée (événement). Cette option est utile lorsque vous effectuez une recherche parmi un grand nombre de fichiers.

"Recherche par groupe" (P.58)

"Recherche par date" (P.59)

"Recherche par événement et date" (P.59)

ATTENTION:

- Faites une sauvegarde des données importantes enregistrées. Il est recommandé de copier vos données importantes enregistrées sur un DVD ou tout autre support d'enregistrement pour les stocker. JVC ne sera pas responsable des données perdues.

Vérifier la date d'enregistrement et d'autres informations

Appuyez sur ⏻.

Vous pouvez afficher la date et la durée d'enregistrement du fichier sélectionné.

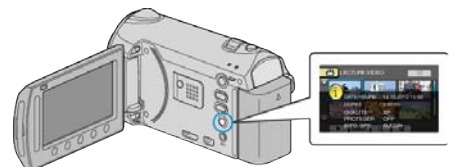

Augmenter/réduire le nombre à afficher sur l'écran d'index.

Activez la commande de zoom lorsque l'écran d'index est affiché (affichage miniature) pour modifier le nombre de fichiers à l'écran dans l'ordre suivant: 6 fichiers → 12 fichiers → 3 fichiers.

- Les informations relatives aux fichiers apparaissent également lorsque 3 fichiers sont affichés.

Vérifier rapidement le contenu des vidéos

Vous pouvez lire un sommaire des vidéos enregistrées (Lecture sommaire). Cette option est utile pour vérifier rapidement le contenu de vos vidéos.



- Pour démarrer la lecture sommaire, appuyez sur la touche SOMMAIRE.

Touches de fonctionnement pour la lecture sommaire



Affichage	Description
▶ /	Lecture/pause
■	Arrêt (retourne à l'affichage miniature)
▶ NORM	Revient à la lecture normale.
▶▶▶	Passe à la vidéo suivante
◀◀◀	Retourne au début de la scène
▶▶	Recherche avant
◀◀	Recherche arrière
▶◀	Ralenti avant
◀▶	Ralenti arrière

Lire une vidéo avec des informations de gestion défectueuses

Lit des vidéos avec des informations de gestion défectueuses.

- 1 Sélectionnez le mode de lecture.

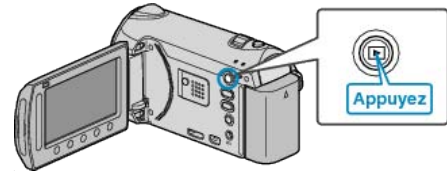

- 2 Sélectionnez le mode vidéo.

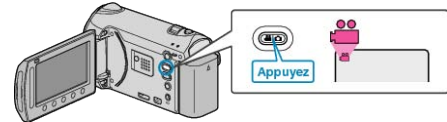

- 3 Appuyez sur **MENU** pour afficher le menu.

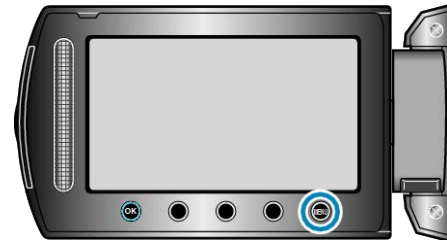

- 4 Sélectionnez "LECT. AUTRES FICH." et appuyez sur **OK**.



- 5 Sélectionnez la vidéo souhaitée puis appuyez sur **OK**.



"Lire des vidéos" (P.53)

Lecture avec effets spéciaux

Vous pouvez ajouter des effets au début et à la fin des vidéos enregistrées.

1 Sélectionnez le mode de lecture.

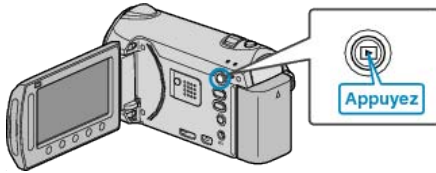

2 Sélectionnez le mode vidéo.

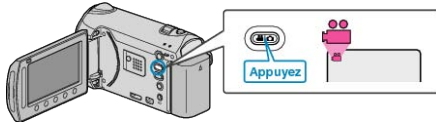

3 Appuyez sur **MENU** pour afficher le menu.

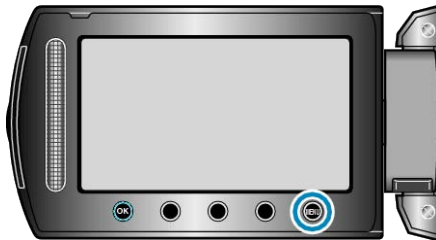

4 Sélectionnez "FONDU / VOLET" et appuyez sur **OK**.



5 Sélectionnez l'effet désiré, puis appuyez sur **OK**.



6 Sélectionnez la vidéo souhaitée puis appuyez sur **OK**.



Réglage	Détails
ARRET	Désactive l'effet.
FONDU-BLANC	Fondu-enchaîné avec un écran blanc.
FONDU-NOIR	Fondu-enchaîné avec un écran noir.
VOLET HORIZONTAL	Balaie de droite à gauche ou balaie dans le sens inverse.
VOLET A PORTES	Balaie comme les deux moitiés d'un écran noir qui s'ouvre à gauche et à droite en révélant la scène, ou balaie dans le sens inverse.
VOLET VERTICAL	Balaie de bas en haut d'un écran noir, ou balaie dans le sens inverse.
VOLET A PORTES VERT.	Balaie à partir du centre d'un écran noir vers le haut et le bas, ou balaie dans le sens inverse.

REMARQUE:

- L'effet ne peut s'appliquer à une vidéo enregistrée de moins de 7 secondes.
- Les effets de volet/équilibre sont provisoires. Ils n'affectent pas directement les images et peuvent être désactivés lorsque la fonction est réglée sur "ARRET".
- Ces effets ne se reflètent pas lorsque vous créez un disque avec un graveur DVD ou un lecteur Blu-ray externe.

Lire des photos

Vous pouvez sélectionner et lire les photos enregistrées à partir d'un écran d'index (affichage miniature).
Le contenu des destinations d'enregistrement sélectionné dans "SUPPORT ENREG. PHOTO" s'affiche sur l'écran d'index.
"SUPPORT ENREG. PHOTO" (P.141)

1 Sélectionnez le mode de lecture.

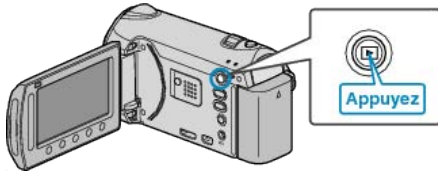

2 Sélectionnez le mode photo.

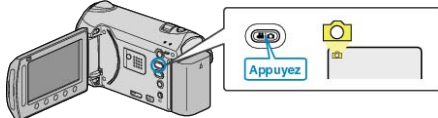

3 Sélectionnez une photo et appuyez sur \odot pour démarrer la lecture.



- Appuyez sur \blacksquare pour arrêter la lecture.

Touches de fonctionnement pour la lecture de photos

Pendant l'affichage de l'écran d'index

Sélectionnez une photo
(maintenez la touche enfoncée pour déplacer les pages)



Affichage	Description
\blacktriangleright	Lance la lecture du fichier sélectionné.
Q	Vous pouvez rechercher un fichier spécifique à partir de la date d'enregistrement.
W	Supprime le fichier sélectionné.
$\blacktriangle / \blacktriangledown$	Maintenez la touche enfoncée pour déplacer les pages de l'écran d'index.

Pendant la lecture de photos



Affichage	Description
$\blacktriangleright / \parallel$	Lancement/Pause du diaporama
\blacksquare	Arrêt (retourne à l'affichage miniature)
$\blacktriangleright \blacktriangleright$	Passe à la photo suivante
$\blacktriangleleft \blacktriangleleft$	Retourne à la photo précédente
\blacktriangleleft	Lit en commençant par la fin pendant le diaporama.
\blacktriangleright	Lit en commençant par le début pendant le diaporama.
Q	Zoom de détection de visages "Zoom de détection de visages" (P.57)

REMARQUE:

- Appuyez sur le curseur et sur les touches autour de l'écran avec vos doigts.
- Le curseur et les touches ne fonctionnent pas si vous les touchez avec vos ongles ou avec des gants.
- Les affichages à l'écran ne fonctionnent pas, même si vous appuyez dessus.
- Vous pouvez rechercher un fichier spécifique à partir de la date d'enregistrement.
Cette option est utile lorsque vous effectuez une recherche parmi un grand nombre de fichiers.
"Recherche par date" (P.59)

Vérifier la date d'enregistrement et d'autres informations

Appuyez sur P .
Vous pouvez afficher la date d'enregistrement du fichier sélectionné.



Augmenter/réduire le nombre à afficher sur l'écran d'index.

Activez la commande de zoom lorsque l'écran d'index est affiché (affichage miniature) pour modifier le nombre de fichiers à l'écran dans l'ordre suivant: 6 fichiers \rightarrow 12 fichiers \rightarrow 3 fichiers.

- Les informations relatives aux fichiers apparaissent également lorsque 3 fichiers sont affichés.

Lecture du diaporama

Vous pouvez lancer un diaporama pour lire vos photos. Lancez le diaporama en appuyant sur la touche **OK** pendant la lecture d'une photo.



"Touches de fonctionnement pour la lecture de photos" (P.56)

REMARQUE:

- Vous pouvez, si vous le souhaitez, ajouter des effets aux transitions du diaporama.

"EFFETS DIAPORAMA" (P.127)

Zoom de détection de visages

Vous pouvez agrandir la partie comprenant le visage d'une photo et la sauvegarder dans un nouveau fichier.

- 1 Sélectionnez le mode de lecture.

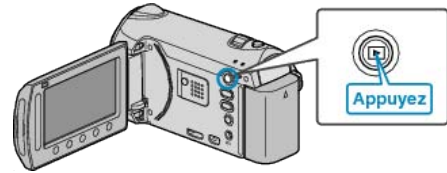

- 2 Sélectionnez le mode photo.

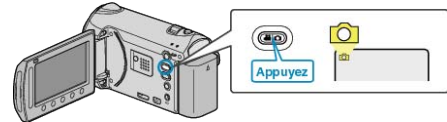

- 3 Sélectionnez une photo et appuyez sur **OK** pour démarrer la lecture.



- 4 Appuyez sur **OK**.



- Un cadre apparaît autour du visage du sujet.

- 5 Sélectionnez le visage à zoomer et appuyez sur **OK**.



- Le visage éclairé en rouge est agrandi.

- 6 Appuyez sur **OK** plusieurs fois pour changer le rapport de zoom.



- Vous pouvez sélectionner un sujet différent à l'aide du curseur.
- Appuyez sur **↶** pour terminer la lecture.

Sauvegarde d'images zoomées des visages d'un sujet

① Après l'étape 6, appuyez sur "ENREG."



- Les images de zoom sont sauvegardées au format 16:9, quelque soit leur aspect original.

② Sélectionnez "OUI" et appuyez sur \odot .



Rechercher une vidéo/photo spécifique

Il vous sera difficile de rechercher un fichier particulier à partir de l'écran d'index si vous disposez d'un grand nombre de vidéos et de photos enregistrées.

Utilisez la fonction de recherche pour trouver le fichier souhaité.

- Vous pouvez rechercher des vidéos à partir de "GROUPE", "RECHER. DATE", ou "CHERC EVENMT".

- Vous pouvez rechercher des photos à partir de "RECHER. DATE".

"Pour rechercher des fichiers par groupes avec des dates d'enregistrement similaires" (P.58)

"Rechercher par date d'enregistrement" (P.59)

"Rechercher par date d'enregistrement et d'événement" (P.59)

Recherche par groupe

Vous pouvez rechercher et exécuter des vidéos qui ont été automatiquement regroupées en fonction de leurs dates d'enregistrement similaires.

- Le contenu des destinations d'enregistrement sélectionnées dans "SUPPORT ENREG. VIDEO" est recherché.

1 Affichez la fonction de recherche.



- Vous pouvez également afficher le menu de recherche en sélectionnant "RECHERCHER" sur le menu de lecture.

2 Sélectionnez "GROUPE" et appuyez sur \odot .



3 Effectuez une sélection à partir de l'écran d'index (miniatures) et appuyez sur \odot pour lancer la lecture.



- La lecture de la vidéo commence.
- Appuyez sur \blacksquare pour arrêter la lecture.

REMARQUE:

- Appuyer sur "DIGEST" pour lire entre chaque vidéo pendant quelques secondes, vous permet de vérifier le contenu de plusieurs vidéos sur un court laps de temps.
- Les groupes sont créés automatiquement en fonction des dates d'enregistrement.
- Le groupe peut changer lorsque l'enregistrement est poursuivi.

Recherche par date

Vous pouvez rechercher des vidéos ou des photos en fonction de leurs dates d'enregistrement.

- Le contenu des destinations d'enregistrement sélectionnées dans "SUPPORT ENREG. VIDEO" ou "SUPPORT ENREG. PHOTO" est recherché.
- Vous pouvez uniquement rechercher des photos à partir de "RECHERCHE PAR DATE".

1 Affichez la fonction de recherche.



- Vous pouvez également afficher le menu de recherche en sélectionnant "RECHERCHER" sur le menu de lecture. Pour les photos, sélectionnez "RECHER. DATE" dans le menu.
- Cette recherche peut être effectuée pour les modes vidéo et photo.
* La photo indique le mode vidéo.

2 Sélectionnez "RECHERCHE PAR DATE" et appuyez sur **OK**.



3 Sélectionnez une date d'enregistrement et appuyez sur **OK**.



- Le premier jour de la semaine du calendrier passe de Dimanche à Lundi à chaque fois que l'on appuie sur le bouton **←**.

4 Sélectionnez la vidéo ou la photo souhaitée puis appuyez sur **OK** pour lancer la lecture.



- Vous pouvez sélectionner des vidéos en mode vidéo et des photos en mode photo.
- Seules les vidéos enregistrées à la date sélectionnée s'affichent.

Supprimer les fichiers d'une date sélectionnée : _____
Sélectionnez "SUPPRIMER" dans le menu Lecture pour supprimer des fichiers inutiles.

"Supprimer des fichiers inutiles" (P.66)

Recherche par événement et date

Vous pouvez rechercher et exécuter des vidéos en fonction d'événements et de leurs dates d'enregistrement.

- Le contenu des destinations d'enregistrement sélectionnées dans "SUPPORT ENREG. VIDEO" est recherché.
- Les événements qui n'ont pas été enregistrés au préalable ne seront pas affichés.

"Enregistrer des fichiers dans des événements avant tout enregistrement" (P.45)

1 Affichez la fonction de recherche.



- Vous pouvez également afficher le menu de recherche en sélectionnant "RECHERCHER" sur le menu de lecture.

2 Sélectionnez "CHERC EVENMT" et appuyez sur **OK**.



3 Sélectionnez le type d'événement souhaité puis appuyez sur **OK**.



4 Sélectionnez une date d'enregistrement et appuyez sur **OK**.



- Seules les vidéos enregistrées à la date sélectionnée s'affichent.
- Le premier jour de la semaine du calendrier passe de Dimanche à Lundi à chaque fois que l'on appuie sur le bouton **←**.

5 Sélectionnez le fichier souhaité et appuyez sur **OK** pour lancer la lecture.



Supprimer les fichiers d'une date sélectionnée : _____
Sélectionnez "SUPPRIMER" dans le menu Lecture pour supprimer des fichiers inutiles.

Raccorder à et visualiser sur un téléviseur

Vous pouvez sortir des images d'un connecteur HDMI, d'un connecteur de COMPONENT, ou d'un connecteur AV. Sélectionnez le connecteur qui convient le mieux à votre téléviseur.

- Pour plus de détails, consultez le manuel d'utilisation de votre téléviseur.

"Connexion par le Mini connecteur HDMI" (P.61)

"Connexion par le connecteur de composant" (P.62)

"Raccorder à et visualiser sur un téléviseur" (P.62)

Problèmes d'affichage sur le téléviseur

Problèmes	Action
Les photos ne s'affichent pas correctement sur le téléviseur.	<ul style="list-style-type: none"> • Débranchez le câble puis raccordez-le. • Éteignez puis rallumez l'appareil. • Une fois connecté via le connecteur de composants, vérifiez si le réglage de "SORTIE COMPOSANTES" dans le menu des paramètres de connexion convient au téléviseur raccordé. (Réglage sur "1080" par défaut) "SORTIE COMPOSANTES" (P.139)
Les images sont projetées verticalement sur le téléviseur.	<ul style="list-style-type: none"> • Réglez "SORTIE VIDEO" dans le menu de réglage des branchements sur "4:3". "SORTIE VIDEO" (P.139)
Les images sont projetées horizontalement sur le téléviseur.	<ul style="list-style-type: none"> • Ajustez l'écran du téléviseur en fonction.
La couleur des images paraît bizarre.	<ul style="list-style-type: none"> • Si la vidéo a été enregistrée avec "x.v.Color" réglé sur "MARCHE", activez le réglage x.v.Color sur votre téléviseur. "x.v.Color" (P.116) <ul style="list-style-type: none"> • Ajustez l'écran du téléviseur en fonction.
Les fonctions HDMI-CEC ne marchent pas correctement et le téléviseur ne fonctionne pas conjointement avec cet appareil.	<ul style="list-style-type: none"> • Les téléviseurs peuvent fonctionner différemment selon leurs caractéristiques, même s'ils sont conformes à l'HDMI-CEC. Par conséquent, les fonctions HDMI-CEC de cet appareil ne peuvent être garanties de fonctionner en combinaison avec tous les téléviseurs. Dans ce cas, réglez-le "COMMANDE HDMI" sur "ARRET". "SORTIE HDMI" (P.140)
La langue de l'affichage a changé.	<ul style="list-style-type: none"> • Cela peut arriver lorsque vous branchez cet appareil à un téléviseur avec un réglage différent de la langue, à l'aide d'un mini câble HDMI.

Connexion par le Mini connecteur HDMI

Si vous utilisez un HDTV, vous pouvez lire en qualité HD, en le connectant à un terminal HDMI.

- Nous recommandons d'utiliser le câble HDMI de catégorie 2 (câble à grande vitesse).
- Pour plus de détails, consultez le manuel d'utilisation de votre téléviseur.

1 Raccordez l'appareil au téléviseur.

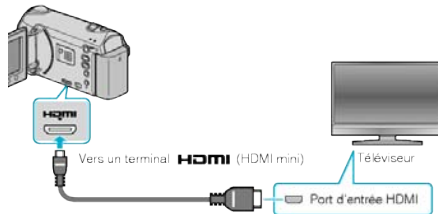

- Maintenez enfoncée la touche marche/arrêt pendant 2 secondes ou plus pour couper l'alimentation.

2 Raccordez l'adaptateur secteur à cet appareil.

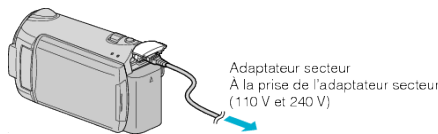

3 Appuyez sur la touche d'entrée externe du téléviseur pour commuter vers l'entrée de cet appareil, par le terminal raccordé.



4 Lire un fichier.



"Lire des vidéos" (☞ P.53)

"Lire des photos" (☞ P.56)

REMARQUE:

- Pour afficher la date/l'heure lors de la lecture, réglez "AFFICHER SUR TV" dans le menu de réglages des branchements sur "MARCHÉ". Réglez "AFFICHAGE SUR ECRAN" dans le menu de lecture sur "AFFICHER TOUT" ou "AFFICHER SEUL. DATE".

"AFFICHER SUR TV" (☞ P.138)

"AFFICHAGE SUR ECRAN" (☞ P.125)

- Changez les réglages dans "SORTIE HDMI" selon la connexion.

"SORTIE HDMI" (☞ P.140)

- En se raccordant à l'aide du mini câble HDMI, l'image ou le son peuvent ne pas apparaître correctement sur le téléviseur, selon le poste connecté. Dans ce cas, effectuez les opérations suivantes.
 - 1) Débranchez le mini câble HDMI, et rebranchez-le.
 - 2) Éteignez puis rallumez l'appareil.

- Pour toute question concernant le téléviseur ou la méthode de branchement, veuillez contacter le fabricant de votre téléviseur.

Fonctionnement en conjonction avec un téléviseur, par HDMI

Le branchement de cet appareil à un téléviseur activé HDMI-CEC à l'aide du câble HDMI permet d'effectuer des opérations liées à la TV.

- HDMI-CEC (Contrôle Electronique par le Consommateur) est une norme industrielle qui permet l'interopérabilité entre des dispositifs conformes à l'HDMI-CEC qui sont connectés par des câbles HDMI.

REMARQUE:

- Tous les dispositifs contrôlés par HDMI ne sont pas conformes à la norme HDMI-CEC. La fonction de contrôle HDMI de cet appareil ne marche pas lorsqu'il est connecté à ces dispositifs.
- Cet appareil n'est pas garanti de fonctionner avec tous les dispositifs activés par HDMI-CEC.
- Selon les caractéristiques de chaque dispositif activé par HDMI-CEC, certaines fonctions peuvent ne pas marcher avec cet appareil. (Pour plus de détails, consultez le manuel d'utilisation de votre téléviseur.)
- Des opérations involontaires peuvent se produire avec certains dispositifs connectés. Dans ce cas, réglez "COMMANDE HDMI" sur "ARRÊT".

"SORTIE HDMI" (☞ P.140)

Préparations

- Connectez un câble HDMI entre cet appareil et le téléviseur.

"Connexion par le Mini connecteur HDMI" (☞ P.61)

- Allumez le téléviseur et mettez le réglage du HDMI-CEC sur "MARCHÉ". (Pour plus de détails, consultez le manuel d'utilisation du téléviseur.)

- Allumez cet appareil et réglez-le "COMMANDE HDMI" sur "MARCHÉ".

"SORTIE HDMI" (☞ P.140)

Méthode de fonctionnement 1

1 Allumez l'appareil.

2 Sélectionnez le mode de lecture.

3 Branchez le câble HDMI.

- Le téléviseur s'allume automatiquement et passe en mode d'entrée HDMI lorsque l'appareil est allumé.

Méthode de fonctionnement 2

1 Éteignez le téléviseur.

- Cet appareil s'éteint automatiquement.

REMARQUE:

- Selon le téléviseur connecté, la langue d'affichage de cet appareil passe automatiquement à la langue choisie pour le téléviseur lorsque cet appareil est allumé. (Ceci ne s'applique que si l'appareil accepte la langue sélectionnée pour le téléviseur.) Pour utiliser cet appareil avec une langue différente de celle du téléviseur, réglez "COMMANDE HDMI" sur "ARRÊT".
- La langue d'affichage du téléviseur ne s'affiche pas automatiquement, même si celle de cet appareil est modifiée.
- Ces fonctions peuvent ne pas marcher correctement lorsqu'un appareil comme un amplificateur et un commutateur sont connectés. Réglez "COMMANDE HDMI" sur "ARRÊT".
- si le HDMI-CEC ne fonctionne pas correctement, éteignez et rallumez l'appareil.

ATTENTION:

- Ne retirez pas le support d'enregistrement et n'effectuez aucune autre opération (comme couper le courant) lorsque vous accédez aux fichiers. Assurez-vous également d'utiliser l'adaptateur de courant fourni, car les données sur le support d'enregistrement peuvent être corrompues si la batterie se vide pendant le fonctionnement. Si les données sur le support d'enregistrement sont corrompues, formatez le support d'enregistrement pour le réutiliser.

Connexion par le connecteur de composant

Vous pouvez connecter cette caméra au terminal du composant d'un téléviseur pour lire des vidéos en qualité haute définition analogique.

- Pour plus de détails, consultez le manuel d'utilisation de votre téléviseur.

1 Raccordez l'appareil au téléviseur.

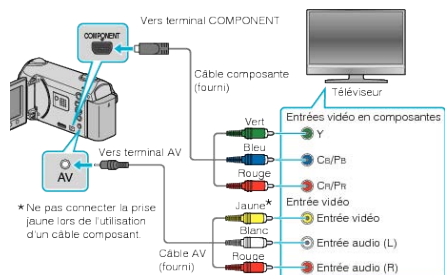

- Maintenez enfoncée la touche marche/arrêt pendant 2 secondes ou plus pour couper l'alimentation.

2 Raccordez l'adaptateur secteur à cet appareil.

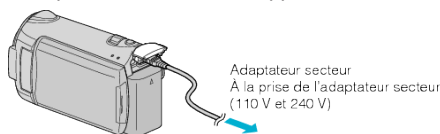

3 Appuyez sur la touche d'entrée externe du téléviseur pour commuter vers l'entrée de cet appareil, par le terminal raccordé.



4 Lire un fichier.



"Lire des vidéos" (P.53)

"Lire des photos" (P.56)

REMARQUE:

- Pour afficher la date/l'heure lors de la lecture, réglez "AFFICHER SUR TV" dans le menu de réglages des branchements sur "MARCHE". Réglez "AFFICHAGE SUR ECRAN" dans le menu de lecture sur "AFFICHER TOUT" ou "AFFICHER SEUL. DATE".

"AFFICHER SUR TV" (P.138)

"AFFICHAGE SUR ECRAN" (P.125)

- Pendant une lecture en qualité HD, réglez "SORTIE COMPOSANTES" dans le menu des réglages des branchements sur "1080".

- La vidéo sort en qualité standard si le réglage reste sur "480".

"SORTIE COMPOSANTES" (P.139)

- Pour toute question concernant le téléviseur ou la méthode de branchement, veuillez contacter le fabricant de votre téléviseur.

Raccorder à et visualiser sur un téléviseur

Raccordez le câble secteur fourni au terminal vidéo pour pouvoir lire des vidéos sur un téléviseur.

- Pour plus de détails, consultez le manuel d'utilisation de votre téléviseur.

1 Raccordez l'appareil au téléviseur.

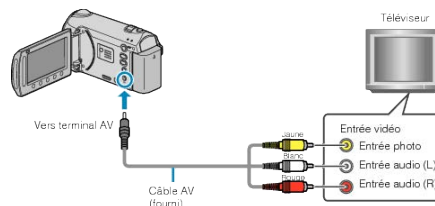

- Maintenez enfoncée la touche marche/arrêt pendant 2 secondes ou plus pour couper l'alimentation.

2 Raccordez l'adaptateur secteur à cet appareil.

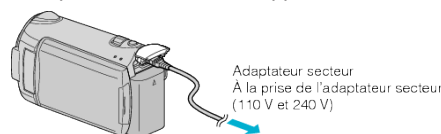

3 Appuyez sur la touche d'entrée externe du téléviseur pour commuter vers l'entrée de cet appareil, par le terminal raccordé.



4 Lire un fichier.



"Lire des vidéos" (P.53)

"Lire des photos" (P.56)

REMARQUE:

- Pour afficher la date/l'heure lors de la lecture, réglez "AFFICHER SUR TV" dans le menu de réglages des branchements sur "MARCHE". Réglez "AFFICHAGE SUR ECRAN" dans le menu de lecture sur "AFFICHER TOUT" ou "AFFICHER SEUL. DATE".

"AFFICHER SUR TV" (P.138)

"AFFICHAGE SUR ECRAN" (P.125)

- Pour toute question concernant le téléviseur ou la méthode de branchement, veuillez contacter le fabricant de votre téléviseur.

Lire des listes de lecture

Lisez les listes de lecture que vous avez créées.

- 1 Sélectionnez le mode de lecture.

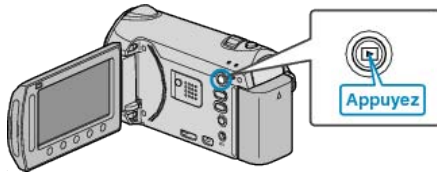

- 2 Sélectionnez le mode vidéo.

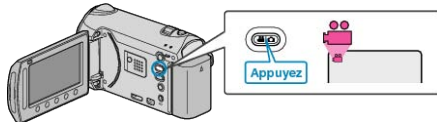

- 3 Appuyez sur \odot pour afficher le menu.

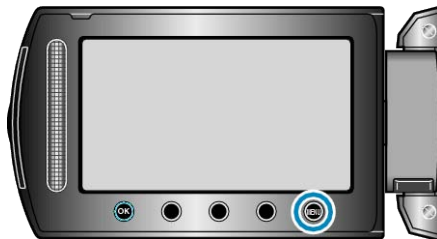

- 4 Sélectionnez "LIRE LISTE DE LECT." et appuyez sur \odot .



- 5 Sélectionnez la liste de lecture souhaitée puis appuyez sur \odot pour lancer la lecture.



"Lire des vidéos" (P.53)

- Appuyez sur "VERIF." pour vérifier le contenu de la liste de lecture sélectionnée.
- Appuyez sur \odot pour quitter la liste de lecture.

Créer des listes de lecture :

"Créer des listes de lecture à partir des vidéos enregistrées" (P.78)

"Créer une liste de lecture avec un titre" (P.85)

Lecture d'un BD/DVD créé sur cet appareil

Les BD/DVD créés à l'aide de la fonction de sauvegarde sur cet appareil peuvent être lus sur le téléviseur en utilisant le graveur DVD (DVD uniquement) en option, avec la fonction lecture (CU-VD50), ou un lecteur BD/DVD normal. Les DVD peuvent également être lus sur cet appareil en raccordant le graveur de DVD optionnel avec la fonction de lecture.

Dispositif de lecture	DVD (format DVD-Vidéo)	DVD (format AVCHD)	Disque Blu-ray
Graveur de DVD connecté à cet appareil	✓	✓	-
Lecteur Blu-ray externe connecté à cet appareil	✓	✓	✓
Lecteur DVD/enregistreur DVD	✓	✓ *	-
Lecteur Blu-ray/enregistreur Blu-ray	✓	✓ *	✓
Graveur de DVD avec fonction lecture (CU-VD50)	✓	✓	-

* Seulement pour les dispositifs compatibles AVCHD

ATTENTION:

- Les DVD créés au format AVCHD ne peuvent être lus sur des lecteurs DVD de qualité standard. Vous ne pouvez pas retirer le disque du lecteur.

Lecture avec un graveur DVD

- 1 Fermez l'écran LCD et raccordez l'appareil.

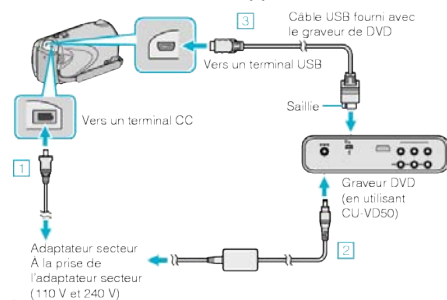

- 1 Raccordez l'adaptateur secteur à cet appareil.
- 2 Raccordez l'adaptateur secteur du graveur DVD.
- 3 Raccordez le câble USB fourni au graveur DVD.

- Pour lire sur un téléviseur, raccordez cet appareil au téléviseur. "Raccorder à et visualiser sur un téléviseur" (P.60)

- 2 Chargez un DVD créé sur cet appareil dans le graveur de DVD.

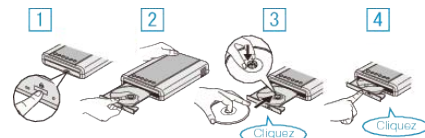

- 1 Appuyez sur la touche marche/arrêt pour allumer.
- 2 Appuyez sur la touche eject pour ouvrir la platine de disques.
- 3 Tirez complètement la platine et chargez correctement un nouveau disque.
- 4 Poussez la platine de disques en place jusqu'à entendre un dé clic.

3 Ouvrez l'écran LCD.

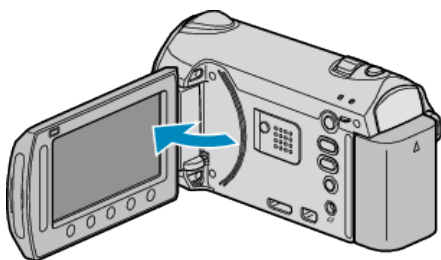

- Cet appareil s'allume et le menu SAUVEGARDE apparaît.
- Lorsque le câble USB est raccordé, le menu SAUVEGARDE est affiché.

4 Sélectionnez "LECTURE" et appuyez sur **OK**.



- Démarrage de la lecture.
- "Touches de fonctionnement pour la lecture de vidéos" (P.53)

3 Ouvrez l'écran LCD.

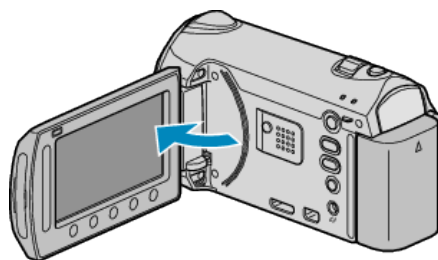

- Cet appareil s'allume et le menu SAUVEGARDE apparaît.
- Lorsque le câble USB est raccordé, le menu SAUVEGARDE est affiché.

4 Sélectionnez "LECTURE" et appuyez sur **OK**.



- Démarrage de la lecture.
- "Touches de fonctionnement pour la lecture de vidéos" (P.53)

Lecture avec un lecteur Blu-ray externe

1 Fermez l'écran LCD et raccordez l'appareil.

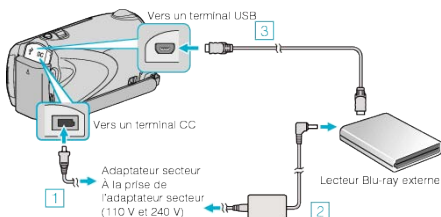

- 1 Raccordez l'adaptateur secteur à cet appareil.
 - 2 Raccordez l'adaptateur secteur du lecteur Blu-ray externe.
 - 3 Raccordez le câble USB du lecteur Blu-ray externe à cet appareil.
- Consultez également le manuel d'instructions du lecteur Blu-ray externe.
 - Pour lire sur un téléviseur, raccordez cet appareil au téléviseur.
- "Raccorder à et visualiser sur un téléviseur" (P.60)

2 Chargez un disque Blu-ray sur cet appareil dans le lecteur Blu-ray externe.

- Appuyez sur la touche de mise en marche sur le lecteur Blu-ray pour allumer l'appareil.



- 1 Appuyez sur la touche eject pour ouvrir la platine de disques.
- 2 Tirez complètement la platine et chargez correctement un nouveau disque.
- 3 Poussez la platine de disques en place jusqu'à entendre un déclic.

ATTENTION:

- Veillez à couper le courant en raccordant les appareils. Sinon, des chocs électriques ou des dysfonctionnements peuvent se produire.

REMARQUE:

- Seuls les DVD et les disques Blu-ray créés sur cet appareil peuvent être lus.
- Les chapitres ne sont pas affichés sur le menu.

Lecture abrégée sur un graveur DVD

Vous pouvez voir quelques secondes de chaque vidéo sur le disque en continu, en lisant le disque créé dans un lecteur et en sélectionnant "LECTURE RESUMEE" dans le menu principal. Procédez comme cela pour vérifier le contenu des vidéos ou pour rechercher la scène voulue.

- Pour revenir à la lecture normale, appuyez sur la touche du menu principal de la télécommande du lecteur et choisissez "VERS LECTURE NORMALE".

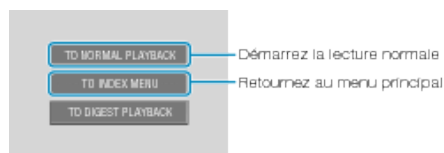

Lecture abrégée sur un lecteur DVD

Vous pouvez lire quelques secondes de chaque scène de vidéos enregistrées, dans le DVD créé.

1 Chargez un DVD créé sur un lecteur DVD.

2 Sélectionnez "LECTURE RESUMEE" sur le téléviseur.

- Le résumé est lu en continu.

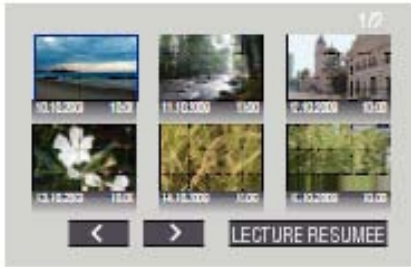

(L'écran ne s'affiche pas sur cet appareil.)

REMARQUE:

- Vers lecture normale/Vers le menu index
 - 1) Appuyez sur la touche du menu principal de la télécommande de l'appareil DVD pendant la lecture du résumé.
 - 2) Sélectionnez l'élément souhaité.
 - Le menu "LECTURE RESUMEE" n'est pas disponible lorsque le DVD est créé à l'aide du logiciel Everio MediaBrowser fourni.
-

Supprimer des fichiers inutiles

Supprimez les vidéos et photos inutiles lorsque l'espace du support d'enregistrement est quasiment plein.

La capacité du support d'enregistrement peut être restaurée après suppression des fichiers.

"Supprimer le fichier actuellement affiché" (☞ P.66)

"Supprimer les fichiers sélectionnés" (☞ P.66)

"Supprimer tous les fichiers" (☞ P.67)

REMARQUE:

- Les fichiers supprimés ne peuvent être restaurés.
- La liste de lecture change lorsque des fichiers y figurant sont supprimés.
- Les fichiers protégés ne peuvent être supprimés.
Annulez la protection avant de supprimer un fichier.

"Protéger des fichiers" (☞ P.68)

- Veillez à sauvegarder vos fichiers importants sur un ordinateur.

"Sauvegarder tous les fichiers" (☞ P.105)

Supprimer le fichier actuellement affiché

Supprime le fichier actuellement affiché.

ATTENTION:

- Les fichiers supprimés ne peuvent être restaurés.

1 Sélectionnez le mode de lecture.

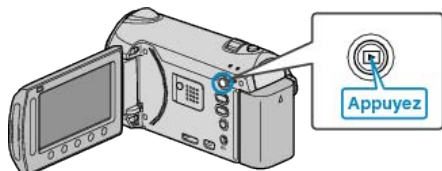

2 Sélectionnez le mode vidéo ou photo.

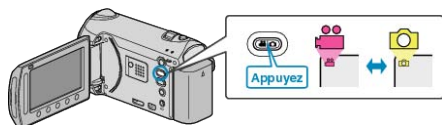

3 Appuyez sur pour afficher le menu.

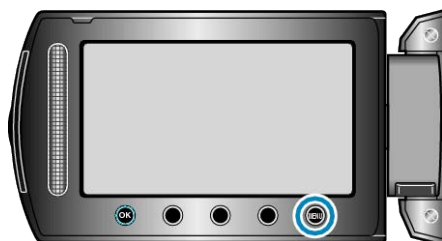

4 Sélectionnez "SUPPRIMER" et appuyez sur .



5 Sélectionnez "ACTUEL" et appuyez sur .



6 Assurez-vous qu'il s'agit bien du fichier à supprimer, sélectionnez "OUI" puis appuyez sur .



- Le fichier à supprimer apparaît à l'écran.
- Appuyez sur les touches de fonctionnement "←" / "→" pour sélectionner le fichier précédent ou suivant.
- Une fois la suppression terminée, appuyez sur .

REMARQUE:

- La liste de lecture change lorsque des fichiers y figurant sont supprimés.
- Les fichiers protégés ne peuvent être supprimés.
Annulez la protection avant de supprimer un fichier.

"Protéger des fichiers" (☞ P.68)

Supprimer les fichiers sélectionnés

Supprime les fichiers sélectionnés.

ATTENTION:

- Les fichiers supprimés ne peuvent être restaurés.

1 Sélectionnez le mode de lecture.

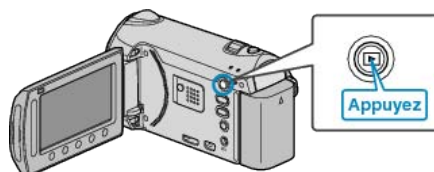

2 Sélectionnez le mode vidéo ou photo.

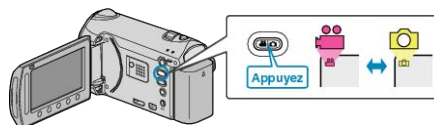

3 Appuyez sur pour afficher le menu.

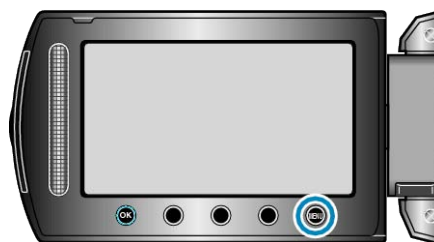

4 Sélectionnez "SUPPRIMER" et appuyez sur .



5 Sélectionnez "SELECTION FICHIER(S)" et appuyez sur **OK**.



6 Sélectionnez le fichier souhaité puis appuyez sur **OK**.



- Une petite coche apparaît sur le fichier sélectionné. Pour supprimer la coche, appuyez à nouveau sur **OK**.
- Appuyez sur "VERIF." pour vérifier le fichier sélectionné.

7 Après avoir sélectionné tous les fichiers à supprimer, appuyez sur "EXEC."



8 Sélectionnez "OUI" et appuyez sur **OK**.



- Une fois la suppression terminée, appuyez sur **OK**.

REMARQUE:

- La liste de lecture change lorsque des fichiers y figurant sont supprimés.
- Les fichiers protégés ne peuvent être supprimés. Annulez la protection avant de supprimer un fichier.

"Protéger des fichiers" (P.68)

Supprimer tous les fichiers

Supprime tous les fichiers.

ATTENTION:

- Les fichiers supprimés ne peuvent être restaurés.

1 Sélectionnez le mode de lecture.

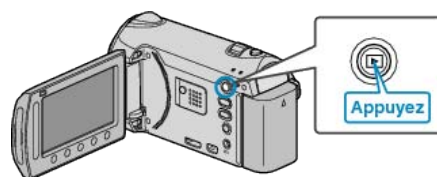

2 Sélectionnez le mode vidéo ou photo.

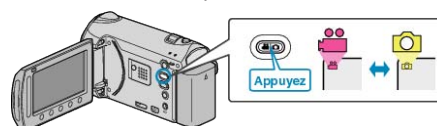

3 Appuyez sur **OK** pour afficher le menu.



4 Sélectionnez "SUPPRIMER" et appuyez sur **OK**.



5 Sélectionnez "TOUT SUPPRIMER" et appuyez sur **OK**.



6 Sélectionnez "OUI" et appuyez sur **OK**.



- Une fois la suppression terminée, appuyez sur **OK**.

REMARQUE:

- La liste de lecture change lorsque des fichiers y figurant sont supprimés.
- Les fichiers protégés ne peuvent être supprimés. Annulez la protection avant de supprimer un fichier.

"Protéger des fichiers" (P.68)

Protéger des fichiers

Protégez les vidéos/photos importantes pour éviter toute suppression accidentelle.

"Protéger le fichier affiché" (☞ P.68)

"Protéger les fichiers sélectionnés" (☞ P.68)

"Protéger tous les fichiers" (☞ P.69)

"Annuler la protection de tous les fichiers" (☞ P.70)

ATTENTION:

- Lorsque le support d'enregistrement est formaté, même les fichiers protégés seront supprimés.

Protéger le fichier affiché

Protège ou annule la protection du fichier affiché.

1 Sélectionnez le mode de lecture.

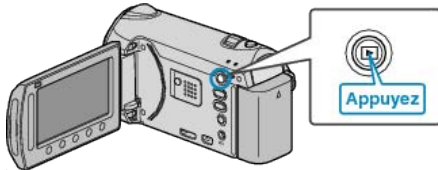

2 Sélectionnez le mode vidéo ou photo.

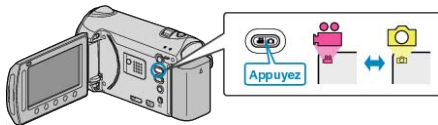

3 Appuyez sur **MENU** pour afficher le menu.

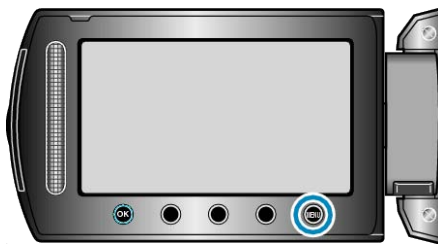

4 Sélectionnez "MODIFIER" et appuyez sur **OK**.



5 Sélectionnez "PROTEGER/ANNULER" et appuyez sur **OK**.



6 Sélectionnez "ACTUEL" et appuyez sur **OK**.



7 Assurez-vous qu'il s'agit bien du fichier à protéger: sélectionnez "OUI" puis appuyez sur **OK**.



- Le fichier à protéger apparaît à l'écran.
- Appuyez sur les touches de fonctionnement "←" / "→" pour sélectionner le fichier précédent ou suivant.
- Une fois les réglages terminés, appuyez sur **OK**.
- Appuyez sur **ESC** pour quitter l'écran.

Protéger les fichiers sélectionnés

Protège ou annule la protection des fichiers sélectionnés.

1 Sélectionnez le mode de lecture.

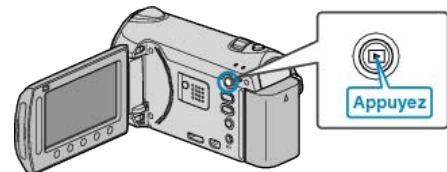

2 Sélectionnez le mode vidéo ou photo.

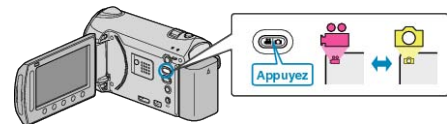

3 Appuyez sur **MENU** pour afficher le menu.

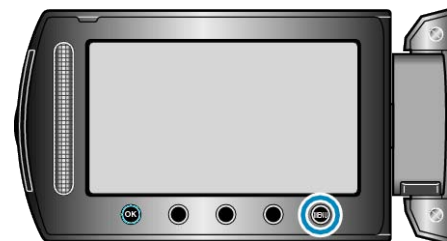

4 Sélectionnez "MODIFIER" et appuyez sur **OK**.



5 Sélectionnez "PROTEGER/ANNULER" et appuyez sur **OK**.



6 Sélectionnez "SELECTION FICHIER(S)" et appuyez sur **OK**.



7 Sélectionnez le fichier souhaité puis appuyez sur **OK**.



- Une petite coche apparaît sur le fichier sélectionné. Pour supprimer cette petite coche, appuyez à nouveau sur **OK**.
- Appuyez sur "VERIF." pour vérifier le fichier sélectionné.

8 Après sélection de tous les fichiers à protéger ou ceux dont la protection doit être annulée, appuyez sur **Menu**.



Protéger tous les fichiers

Protège tous les fichiers.

1 Sélectionnez le mode de lecture.

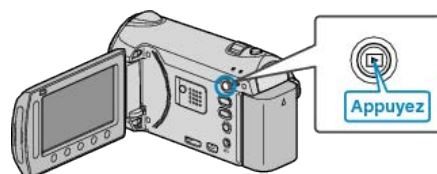

2 Sélectionnez le mode vidéo ou photo.

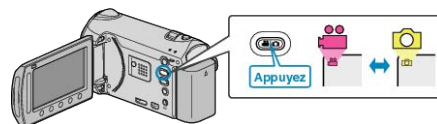

3 Appuyez sur **Menu** pour afficher le menu.



4 Sélectionnez "MODIFIER" et appuyez sur **OK**.



5 Sélectionnez "PROTEGER/ANNULER" et appuyez sur **OK**.



6 Sélectionnez "TOUT PROTEGER" et appuyez sur **OK**.



7 Sélectionnez "OUI" et appuyez sur **OK**.



- Une fois les réglages terminés, appuyez sur **OK**.

Annuler la protection de tous les fichiers

Annule la protection de tous les fichiers.

1 Sélectionnez le mode de lecture.

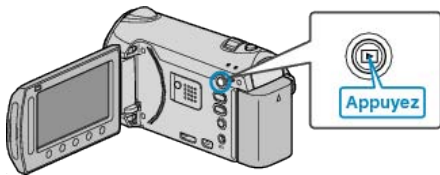

2 Sélectionnez le mode vidéo ou photo.

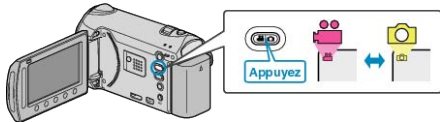

3 Appuyez sur **MENU** pour afficher le menu.

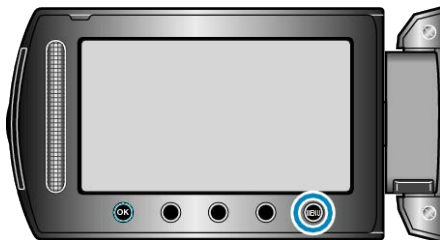

4 Sélectionnez "MODIFIER" et appuyez sur **OK**.



5 Sélectionnez "PROTEGER/ANNULER" et appuyez sur **OK**.



6 Sélectionnez "TOUT ANNULER" et appuyez sur **OK**.



7 Sélectionnez "OUI" et appuyez sur **OK**.



• Une fois les réglages terminés, appuyez sur **OK**.

Modifier l'enregistrement d'événement de vidéos

Trouvez et lisez facilement vos vidéos enregistrées en les enregistrant à partir d'éléments appropriés dans la liste des événements.

"Modifier l'événement du fichier affiché" (☞ P.70)
 "Modifier l'événement des fichiers sélectionnés" (☞ P.72)

REMARQUE:

- Vous pouvez également enregistrer des fichiers pour des événements avant tout enregistrement si le contenu a été décidé au préalable.
 "Enregistrer des fichiers dans des événements avant tout enregistrement" (☞ P.45)

Modifier l'événement du fichier affiché

Vérifie et modifie l'événement du fichier affiché.

1 Sélectionnez le mode de lecture.

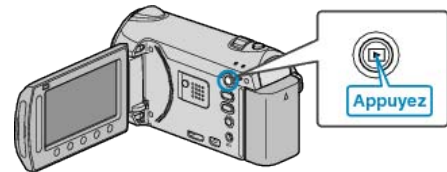

2 Sélectionnez le mode vidéo.

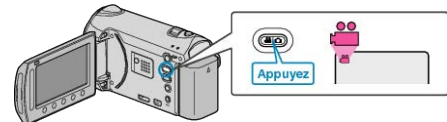

3 Appuyez sur **MENU** pour afficher le menu.

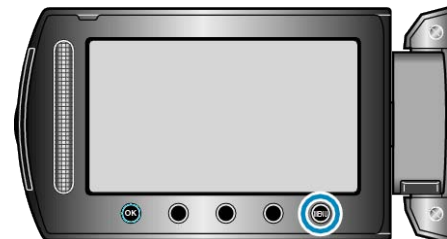

4 Sélectionnez "MODIFIER" et appuyez sur **OK**.



5 Sélectionnez "REORGAN. LES ENR." et appuyez sur **OK**.



6 Sélectionnez "ACTUEL" et appuyez sur **OK**.



7 Sélectionnez "OUI" et appuyez sur **OK**.



- Appuyez sur les touches de fonctionnement "←" / "→" pour sélectionner le fichier précédent ou suivant.

8 Sélectionnez un nouvel événement puis appuyez sur **OK**.



- Appuyez sur "SUPPR." pour annuler l'événement enregistré.
- Une fois les réglages terminés, appuyez sur **OK**.
- Appuyez sur **ESC** pour quitter l'écran.

Modifier l'événement des fichiers sélectionnés

Modifie l'événement de plusieurs fichiers en indiquant une plage.

1 Sélectionnez le mode de lecture.

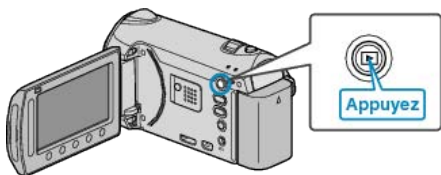

2 Sélectionnez le mode vidéo.

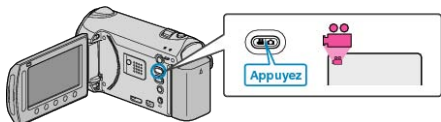

3 Appuyez sur  pour afficher le menu.



4 Sélectionnez "MODIFIER" et appuyez sur .



5 Sélectionnez "REORGAN. LES ENR." et appuyez sur .



6 Sélectionnez "REG./CONSERV. PLAGE" et appuyez sur .



7 Sélectionnez le premier fichier dans la plage puis appuyez sur .





• Appuyez sur "VERIF." pour vérifier le fichier sélectionné.

8 Sélectionnez le dernier fichier dans la plage puis appuyez sur .



9 Sélectionnez un nouvel événement puis appuyez sur .



- Appuyez sur "SUPPR." pour annuler l'événement enregistré.
- Une fois les réglages terminés, appuyez sur .
- Appuyez sur  pour quitter l'écran.

Capturer une photo pendant la lecture d'une vidéo

Vous pouvez capturer des photos de scènes que vous aimez dans des vidéos enregistrées.

1 Sélectionnez le mode de lecture.

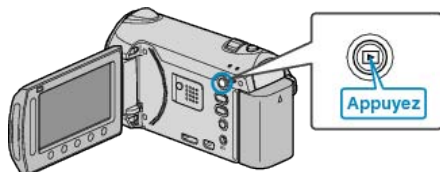

2 Sélectionnez le mode vidéo.

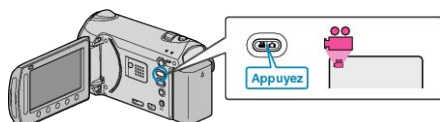

3 Sélectionnez la vidéo souhaitée puis appuyez sur **OK**.



4 Mettez la vidéo en pause sur la scène souhaitée en appuyant sur la touche appropriée.



- Après avoir mis la vidéo en pause, vous pouvez ajuster le point à capturer via les touches de fonctionnement de ralenti avant **▶▶** et de ralenti arrière **◀◀**.

5 Capturez une photo.

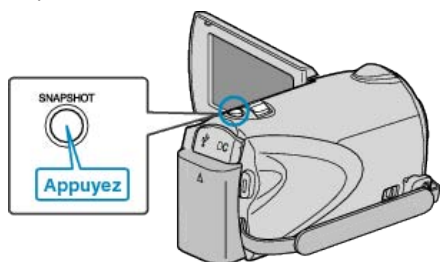

REMARQUE:

- Les photos sont capturées avec une dimension de 1920 x 1080.
- Les photos capturées sont stockées sur le support indiqué dans "SUPPORT ENREG. PHOTO".

"SUPPORT ENREG. PHOTO" (P.141)

Diviser des fichiers

Vous pouvez diviser en deux une vidéo sélectionnée.

- La vidéo originale ne peut être récupérée après avoir été divisée.

1 Sélectionnez le mode de lecture.

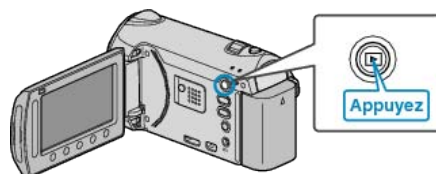

2 Sélectionnez le mode vidéo.



3 Appuyez sur **OK** pour afficher le menu.



4 Sélectionnez "MODIFIER" et appuyez sur **OK**.



5 Sélectionnez "DIVISER" et appuyez sur **OK**.



6 Sélectionnez la vidéo souhaitée puis appuyez sur **OK**.



- La lecture de la vidéo sélectionnée démarre.

- 7 Appuyez sur **OK** pour interrompre la lecture, puis appuyez sur “REGLER” à l’endroit auquel vous voulez diviser le fichier.



- Le point de division réel peut différer légèrement du point demandé.
- 8 Sélectionnez “DIVISER ICI” et appuyez sur **OK**.



- Pour resélectionner le point de division, appuyez sur “ANNULER”.
- Après la division, appuyez sur **OK**.
- L’image originale est maintenant remplacée par deux images divisées.

REMARQUE:

- En lisant le fichier divisé, la date d’enregistrement du point de division s’affiche.
- Le point de division peut varier légèrement de la scène sélectionnée.
- Les vidéos ne peuvent être divisées si les réglages de chargement ou d’EXPORT sont activés.
- Les réglages de chargement ou d’EXPORT sont désactivés si les vidéos sont divisées.

Combinaison de vidéos enregistrées en continu

Les vidéos enregistrées sur deux supports séparés et avec “ENREG. EN CONT” dans le menu d’enregistrement de vidéos activé, peuvent être combinées en une seule vidéo. “ENREG. EN CONT” (P.115)

- 1 Sélectionnez le mode de lecture.

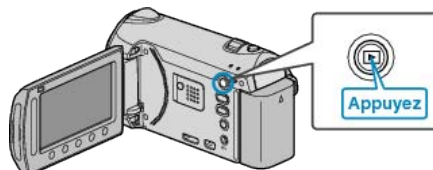

- 2 Sélectionnez le mode vidéo.

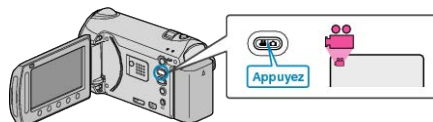

- 3 Appuyez sur **MENU** pour afficher le menu.



- 4 Sélectionnez “CTRL ENREG. EN CONT” et appuyez sur **OK**.



- 5 Sélectionnez “ASSOCIER SCENES” et appuyez sur **OK**.



- Cette caméra démarre une recherche pour détecter les vidéos en continu. La combinaison ne peut s’effectuer si aucune vidéo en continu n’est trouvée.

- 6 Sélectionnez “OUI” et appuyez sur **OK**.



7 Sélectionnez le support de copie et appuyez sur **OK**.



8 Sélectionnez "OUI" et appuyez sur **OK**.



- La combinaison des vidéos démarre.
- Une fois les vidéos combinées, appuyez sur **OK**.

REMARQUE:

- Les vidéos en continu ne peuvent être combinées s'il n'existe pas suffisamment d'espace libre dans la mémoire intégrée ou la carte SD. Vérifiez l'espace libre restant avant de combiner.

Comment réactiver un enregistrement de vidéos en continu

Pour redémarrer un enregistrement en continu après avoir terminé la session précédente, il est nécessaire de combiner des vidéos en continu ou de supprimer les informations de combinaison des vidéos en continu. Pour supprimer les informations de combinaison de vidéos en continu, sélectionnez "EFF INFO SCENE ASSOC" dans l'étape 5.

Capturer une partie d'une vidéo

Sélectionnez la partie souhaitée de la vidéo et enregistrez-la en tant que nouveau fichier vidéo.

- La vidéo originale reste à son emplacement existant.

1 Sélectionnez le mode de lecture.

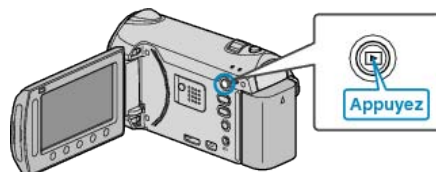

2 Sélectionnez le mode vidéo.

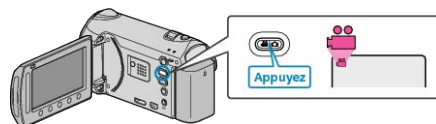

3 Appuyez sur **MENU** pour afficher le menu.

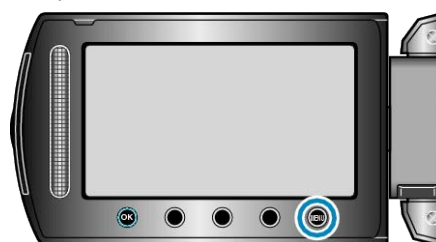

4 Sélectionnez "MODIFIER" et appuyez sur **OK**.



5 Sélectionnez "AJUSTER" et appuyez sur **OK**.



6 Sélectionnez la vidéo souhaitée puis appuyez sur **OK**.



- La lecture de la vidéo sélectionnée démarre.

- 7 Appuyez sur **OK** pour interrompre la lecture, puis appuyez sur “REGL.” pour définir le point de départ.



- Appuyez sur **OK** pour reprendre la lecture. “Lire des vidéos” (P.53)

- 8 Appuyez sur **OK** pour interrompre la lecture, puis appuyez sur “REGL.” pour définir le point d'arrêt de la copie.



- Appuyez sur **ANNUL.** pour réinitialiser le point de départ.

- 9 Sélectionnez “SAISIR FICH. AJUSTE” et appuyez sur **OK**.



- 10 Sélectionnez “OUI” et appuyez sur **OK**.



- Une fois la copie terminée, appuyez sur **OK**.
- Le fichier copié est alors ajouté à l'écran d'index.
- Appuyez sur **OK** pour quitter l'écran.

REMARQUE:

- Le point de division peut varier légèrement de la scène sélectionnée.

Capter des vidéos pour les charger sur YouTube

Capturez et copiez une partie d'une vidéo enregistrée (maximum 10 minutes) pour la charger ensuite sur YouTube, et l'enregistrer en tant que vidéo YouTube. La durée des vidéos capturées pour YouTube ne peut excéder 10 minutes.

- 1 Sélectionnez le mode de lecture.

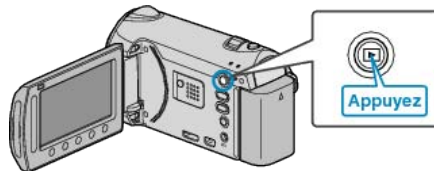

- 2 Sélectionnez le mode vidéo.



- 3 Appuyez sur la touche **UPLOAD/EXPORT** pour afficher le menu **TELECHARGER REGLAGES/EXPORTER REGLAGES**.

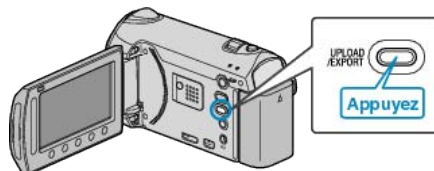

- 4 Sélectionnez “TELECHARGER REGLAGES” et appuyez sur **OK**.



- 5 Sélectionnez la vidéo souhaitée puis appuyez sur **OK**.



- 6 Sélectionnez “RACCOURCIR” et appuyez sur **OK**.

- Si le découpage n'est pas nécessaire, sélectionnez “NE PAS RACCOURCIR” et appuyez sur **OK** pour achever le paramétrage.



- Si la vidéo sélectionnée dure plus de 10 minutes, un découpage est nécessaire.

- 7 Appuyez sur **OK** pour interrompre la lecture, puis appuyez sur "REGL." pour définir le point de départ de la copie.



- Reprenez la lecture après avoir réglé le point de départ. "Lire des vidéos" (P.53)

- 8 Appuyez sur **OK** pour interrompre la lecture, puis appuyez sur "REGL." pour définir le point d'arrêt de la copie.



- Appuyez sur "ANNUL." pour réinitialiser le point de départ.
- La durée des vidéos capturées pour YouTube ne peut excéder 10 minutes.

- 9 Sélectionnez "SAISIR FICH. AJUSTE" et appuyez sur **OK**.



- 10 Sélectionnez "OUI" et appuyez sur **OK**.



- Le fichier copié est alors ajouté à l'écran d'index.
- Appuyez sur **ESC** pour quitter l'écran.

REMARQUE:

- Le point de division peut varier légèrement de la scène sélectionnée.
- Vous pouvez prendre des vidéos en format YouTube en réglant la prise de vue pour chargement avant de procéder à l'enregistrement. "Prendre des vidéos en format YouTube" (P.46)

Charger des vidéos sur YouTube

Vous pouvez charger vos vidéos sur YouTube via le logiciel "Everio MediaBrowser" fourni. Installez le logiciel sur votre ordinateur puis connectez cet appareil à l'ordinateur.

- Pour savoir comment utiliser le logiciel, consultez le fichier d'aide.

"Installer le logiciel fourni" (P.104)

"Raccorder ce caméscope à l'ordinateur" (P.105)

Problèmes pour charger des vidéos :

- Assurez-vous d'avoir créé un compte avec YouTube. (Il vous faut absolument un compte YouTube pour pouvoir charger des fichiers sur YouTube.)
- Consultez "Q&A", "Dernières informations", "Télécharger informations", etc. dans "Cliquez pour obtenir les dernières infos sur les produits" dans le fichier d'aide du logiciel fourni "Everio MediaBrowser".

Préparer des vidéos à transférer vers iTunes

Définissez des attributs EXPORT aux vidéos enregistrées en ajoutant une coche "LIB.".

Lorsque EXPORT est réglé, les vidéos peuvent être facilement enregistrées sur iTunes via le logiciel fourni.

- 1 Sélectionnez le mode de lecture.

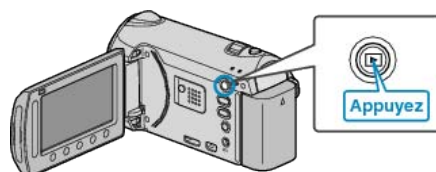

- 2 Sélectionnez le mode vidéo.

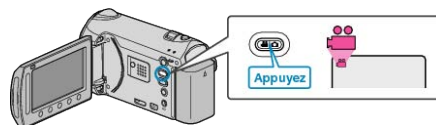

- 3 Appuyez sur la touche UPLOAD/EXPORT pour afficher le menu TELECHARGER REGLAGES/EXPORTER REGLAGES.

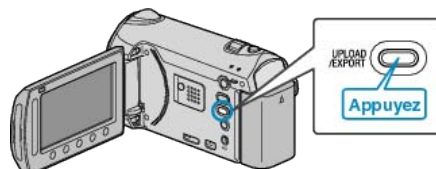

- 4 Sélectionnez "EXPORTER REGLAGES" et appuyez sur **OK**.



- 5 Sélectionnez la vidéo souhaitée puis appuyez sur **OK**.



- Une marque "LIB." apparaît sur le fichier sélectionné. Pour supprimer la marque "LIB.", appuyez à nouveau sur **OK**.
- Appuyez sur "VERIF." pour vérifier le fichier sélectionné.
- Pour quitter EXPORTER REGLAGES, appuyez sur **ESC**.

REMARQUE:

- Prenez des vidéos en format iTunes en réglant EXPORT avant tout enregistrement.

"Prendre des vidéos au format iTunes" (P.47)

- Le format des vidéos enregistrées change lorsque celles-ci sont transférées vers un ordinateur via le logiciel fourni. Les fichiers stockés sur cet appareil ne seront pas affectés.
- La marque "LIB." n'apparaît pas sur les autres écrans d'index.

Transférer des vidéos converties sur iPod

Vous pouvez exporter des vidéos vers iTunes via le logiciel "Everio MediaBrowser" fourni. Installez le logiciel sur votre ordinateur puis connectez cet appareil à l'ordinateur.

- Pour savoir comment utiliser le logiciel, consultez le fichier d'aide.
- Pour en savoir plus sur le transfert de fichiers vers iPod, consultez le fichier d'aide de iTunes.

"Installer le logiciel fourni" (P.104)

"Sauvegarder tous les fichiers" (P.105)

Problèmes pour exporter des fichiers vers iTunes : _____

- Consultez "Q&A", "Dernières informations", "Télécharger informations", etc. dans "Cliquez pour obtenir les dernières infos sur les produits" dans le fichier d'aide du logiciel fourni "Everio MediaBrowser".

Créer des listes de lecture à partir des vidéos enregistrées

La liste créée après sélection de vos vidéos favorites parmi toutes celles enregistrées s'appelle la liste de lecture.

En créant une liste de lecture, vous pouvez lire uniquement vos vidéos favorites dans l'ordre que vous souhaitez.

Le fichier vidéo original est conservé même lorsqu'il est enregistré dans une liste de lecture.

- Créer une nouvelle liste de lecture

"Créer des listes de lecture avec des fichiers sélectionnés" (P.78)

"Créer des listes de lecture par groupe" (P.79)

"Créer des listes de lecture par date" (P.80)

"Créer des listes de lecture par événement" (P.81)

- Éditer ou supprimer une liste de lecture créée

"Éditer des listes de lecture" (P.82)

"Supprimer des listes de lecture" (P.83)

"Ajouter des titres aux listes de lecture" (P.84)

REMARQUE:

- Lorsqu'un fichier vidéo est supprimé ou déplacé, il est également retiré de la liste de lecture.

Créer des listes de lecture avec des fichiers sélectionnés

Créez une liste de lecture en disposant les fichiers les uns après les autres.

- 1 Sélectionnez le mode de lecture.

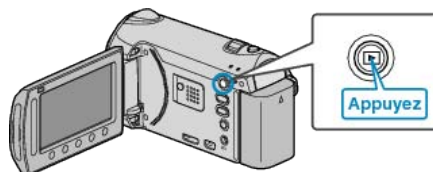

- 2 Sélectionnez le mode vidéo.

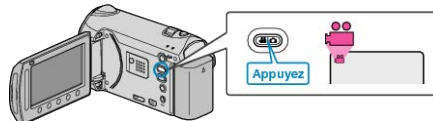

- 3 Appuyez sur  pour afficher le menu.

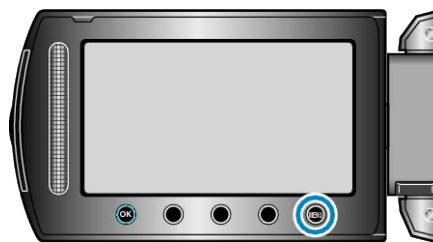

- 4 Sélectionnez "MODIFIER LISTE LECT." et appuyez sur .



- 5 Sélectionnez "NOUVELLE LISTE" et appuyez sur .



6 Sélectionnez "CREER DEPUIS UNE SCENE" et appuyez sur **OK**.



7 Sélectionnez le fichier à ajouter à la liste de lecture puis appuyez sur **OK**.



• Appuyez sur "VERIF." pour vérifier la vidéo sélectionnée.

8 Touchez **OK** pour insérer la vidéo dans le côté droit.



• Répétez les étapes 7-8 et arrangez les vidéos dans la liste de lecture.

• Pour modifier la position d'une vidéo, sélectionnez le point d'insertion avec le curseur après l'étape 7 et touchez **OK**.

• Pour supprimer une vidéo de la liste de lecture, appuyez sur "→" pour sélectionner la vidéo avant d'appuyer sur **OK**.

9 Une fois l'arrangement terminé, appuyez sur **MEU**.



10 Sélectionnez "ENREGISTRER ET QUITTER" et appuyez sur **OK**.



Créer des listes de lecture par groupe

Créez une liste de lecture en arrangeant plusieurs fichiers en fonction de leur groupe.

1 Sélectionnez le mode de lecture.

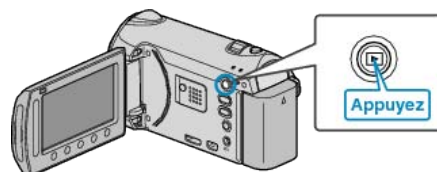

2 Sélectionnez le mode vidéo.



3 Appuyez sur **MEU** pour afficher le menu.

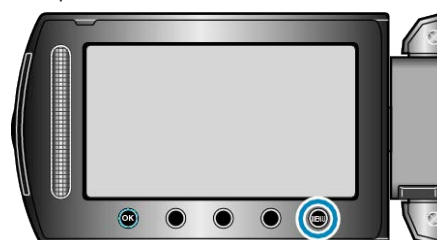

4 Sélectionnez "MODIFIER LISTE LECT." et appuyez sur **OK**.



5 Sélectionnez "NOUVELLE LISTE" et appuyez sur **OK**.



6 Sélectionnez "CREER PAR GROUPE" et appuyez sur **OK**.



7 Sélectionnez le groupe à ajouter à la liste de lecture puis appuyez sur **OK**.



- Appuyez sur "VERIF." pour vérifier la vidéo sélectionnée.

8 Touchez **OK** pour insérer la vidéo dans le côté droit.



- Répétez les étapes 7-8 et arrangez les vidéos dans la liste de lecture.
- Pour modifier la position d'une vidéo, sélectionnez le point d'insertion avec le curseur après l'étape 7 et touchez **OK**.
- Pour supprimer une vidéo de la liste de lecture, appuyez sur "→" pour sélectionner la vidéo avant d'appuyer sur **OK**.

9 Une fois l'arrangement terminé, appuyez sur **REGLER**.



10 Sélectionnez "ENREGISTRER ET QUITTER" et appuyez sur **OK**.



Créer des listes de lecture par date

Créez une liste de lecture en arrangeant plusieurs fichiers en fonction de leur date d'enregistrement.

1 Sélectionnez le mode de lecture.

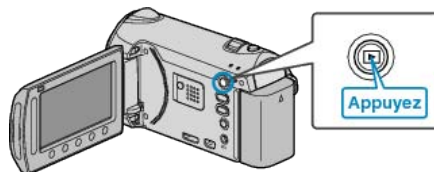

2 Sélectionnez le mode vidéo.

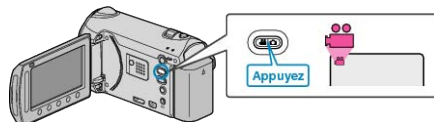

3 Appuyez sur **REGLER** pour afficher le menu.



4 Sélectionnez "MODIFIER LISTE LECT." et appuyez sur **OK**.



5 Sélectionnez "NOUVELLE LISTE" et appuyez sur **OK**.



6 Sélectionnez "CREER PAR DATE" et appuyez sur **OK**.



7 Sélectionnez la date à ajouter à la liste de lecture, puis appuyez sur **OK**.



- Appuyez sur "VERIF." pour vérifier la vidéo sélectionnée.

8 Touchez **OK** pour insérer la vidéo dans le côté droit.



- Répétez les étapes 7-8 et arrangez les vidéos dans la liste de lecture.
- Pour modifier la position d'une vidéo, sélectionnez le point d'insertion avec le curseur après l'étape 7 et touchez **OK**.
- Pour supprimer une vidéo de la liste de lecture, appuyez sur "→" pour sélectionner la vidéo avant d'appuyer sur **OK**.

9 Une fois l'arrangement terminé, appuyez sur **MEM**.



10 Sélectionnez "ENREGISTRER ET QUITTER" et appuyez sur **OK**.



Créer des listes de lecture par événement

Créez une liste de lecture en arrangeant plusieurs fichiers en fonction des événements et de leurs dates d'enregistrement.

1 Sélectionnez le mode de lecture.

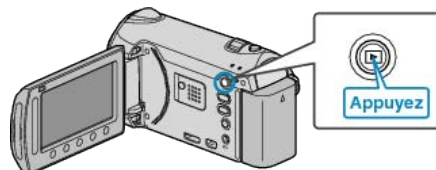

2 Sélectionnez le mode vidéo.

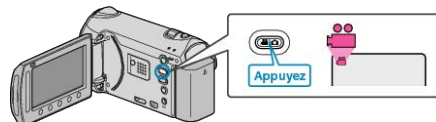

3 Appuyez sur **MEM** pour afficher le menu.



4 Sélectionnez "MODIFIER LISTE LECT." et appuyez sur **OK**.



5 Sélectionnez "NOUVELLE LISTE" et appuyez sur **OK**.



6 Sélectionnez "CREER PAR EVENEMENT" et appuyez sur **OK**.



7 Sélectionnez un événement puis appuyez sur **OK**.



8 Sélectionnez la date à ajouter à la liste de lecture, puis appuyez sur **OK**.



- Appuyez sur "VERIF." pour vérifier la vidéo sélectionnée.

9 Touchez **OK** pour insérer la vidéo dans le côté droit.



- Répétez les étapes 8-9 et arrangez les vidéos dans la liste de lecture.
- Pour modifier la position d'une vidéo, sélectionnez le point d'insertion avec le curseur après l'étape 8 et touchez **OK**.
- Pour supprimer une vidéo de la liste de lecture, appuyez sur "→" pour sélectionner la vidéo avant d'appuyer sur **OK**.

10 Une fois l'arrangement terminé, appuyez sur **Menu**.



11 Sélectionnez "ENREGISTRER ET QUITTER" et appuyez sur **OK**.



Éditer des listes de lecture

Vous avez la possibilité, si vous le souhaitez, de modifier le contenu d'une liste de lecture préalablement créée.

1 Sélectionnez le mode de lecture.

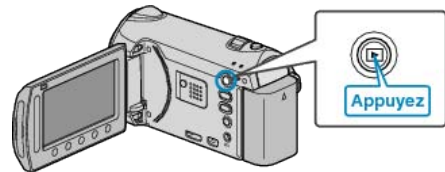

2 Sélectionnez le mode vidéo.

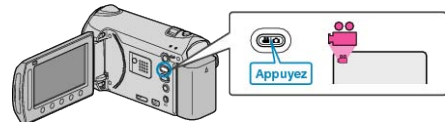

3 Appuyez sur **Menu** pour afficher le menu.

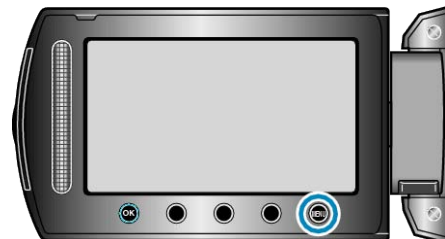

4 Sélectionnez "MODIFIER LISTE LECT." et appuyez sur **OK**.



5 Sélectionnez "MODIFIER" et appuyez sur **OK**.



6 Sélectionnez la liste de lecture à éditer, puis appuyez sur **OK**.



7 Sélectionnez le fichier à ajouter à la liste de lecture puis appuyez sur **OK**.



- Appuyez sur "VERIF." pour vérifier la vidéo sélectionnée.

8 Touchez **OK** pour insérer la vidéo dans le côté droit.



- Répétez les étapes 7-8 et arrangez les vidéos dans la liste de lecture.
- Pour modifier la position d'une vidéo, sélectionnez le point d'insertion avec le curseur après l'étape 7 et touchez **OK**.
- Pour supprimer une vidéo de la liste de lecture, appuyez sur "→" pour sélectionner la vidéo avant d'appuyer sur **OK**.

9 Une fois l'arrangement terminé, appuyez sur **MEM**.



10 Sélectionnez "ENREGISTRER ET QUITTER" et appuyez sur **OK**.



Supprimer des listes de lecture

Supprimez les listes de lecture que vous avez créées.

1 Sélectionnez le mode de lecture.

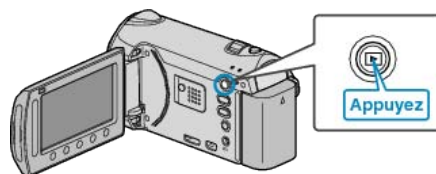

2 Sélectionnez le mode vidéo.

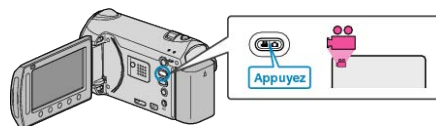

3 Appuyez sur **MEM** pour afficher le menu.

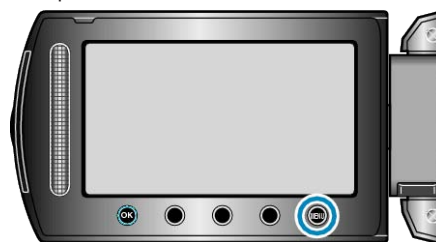

4 Sélectionnez "MODIFIER LISTE LECT." et appuyez sur **OK**.



5 Sélectionnez "SUPPRIMER" et appuyez sur **OK**.



6 Sélectionnez la liste de lecture à supprimer puis appuyez sur **OK**.



- Sélectionnez "TOUT SUPPRIMER" pour supprimer toutes les listes de lecture préalablement créées.

7 Sélectionnez "OUI" et appuyez sur **OK**.



- Une fois la suppression terminée, l'écran retourne à l'écran de sélection de suppression de liste de lecture.

- Une fois la suppression terminée, appuyez sur .

Ajouter des titres aux listes de lecture

Ajoutez un titre à une liste de lecture créée.

1 Sélectionnez le mode de lecture.

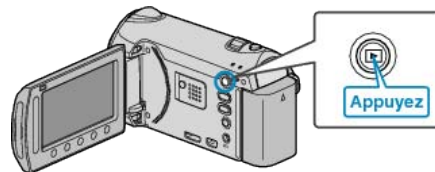

2 Sélectionnez le mode vidéo.

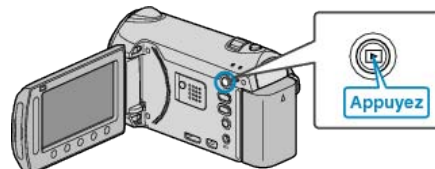

3 Appuyez sur  pour afficher le menu.

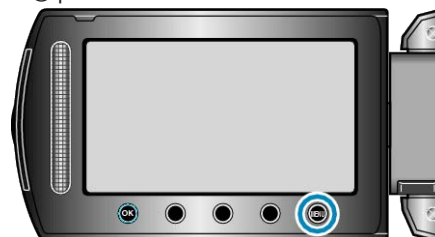

4 Sélectionnez "MODIFIER LISTE LECT." et appuyez sur .



5 Sélectionnez "SELECTIONNER TITRE" et appuyez sur .



6 Sélectionnez la liste de lecture souhaitée puis appuyez sur .



- Appuyez sur "VERIF." pour vérifier le contenu de la liste de lecture sélectionnée.

7 Sélectionnez un titre puis appuyez sur .



- Appuyez sur "VERIF." pour vérifier le titre.

- Pour supprimer le titre, sélectionnez "AUCUN TITRE".

Créer une liste de lecture avec un titre

Créer une liste de lecture en sélectionnant simplement une date d'enregistrement et un écran titre dans la liste.

- 1 Sélectionnez le mode de lecture.

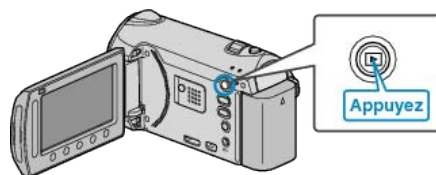

- 2 Sélectionnez le mode vidéo.



- 3 Appuyez sur  pour afficher le menu.



- 4 Sélectionnez "TITRE D'IMAGE" et appuyez sur .



- 5 Sélectionnez un titre puis appuyez sur .



- Appuyez sur "VERIF." pour vérifier le titre.

- 6 Sélectionnez la date d'enregistrement voulue et appuyez sur .



- Appuyez sur "VERIF." pour vérifier la vidéo sélectionnée.

REMARQUE:

- Lisez le DVD créé à partir d'une liste de lecture avec titre sur un lecteur DVD.
Le titre ne sera pas lu si vous raccordez cet appareil à un graveur DVD (en option).
- Pour ajouter un titre à une liste de lecture déjà créée, consultez ce qui suit.

"Ajouter des titres aux listes de lecture" ( P.84)

Copier des fichiers sur une carte

Vous pouvez copier des vidéos et des photos sur une autre carte SD.
 "Copier tous les fichiers" (☞ P.86)
 "Copier des fichiers sélectionnés" (☞ P.87)

Copier tous les fichiers

Copie toutes les vidéos/photos sur un autre support.

1 Sélectionnez le mode de lecture.

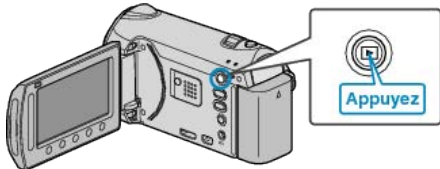

2 Sélectionnez le mode vidéo ou photo.

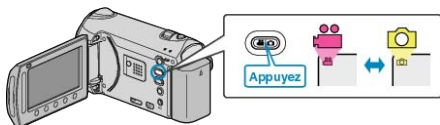

3 Appuyez sur pour afficher le menu.

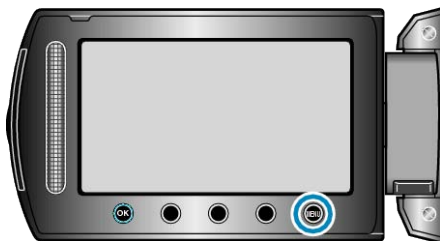

4 Sélectionnez "MODIFIER" et appuyez sur .



5 Sélectionnez "COPIER" et appuyez sur .



6 Sélectionnez le sens de copie puis appuyez sur .



7 Sélectionnez "TOUT COPIER" et appuyez sur .



8 Sélectionnez "OUI" et appuyez sur .



- La copie des fichiers démarre.
- Une fois la copie terminée, appuyez sur .

Copier des fichiers sélectionnés

Copie les vidéos/photos sélectionnées sur un autre support.

1 Sélectionnez le mode de lecture.

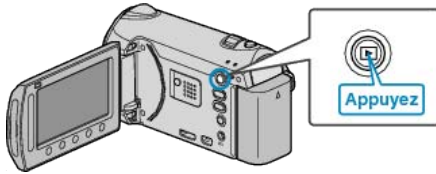

2 Sélectionnez le mode vidéo ou photo.

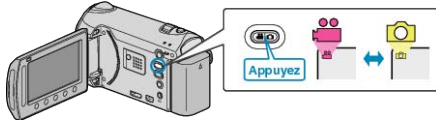

3 Appuyez sur **OK** pour afficher le menu.

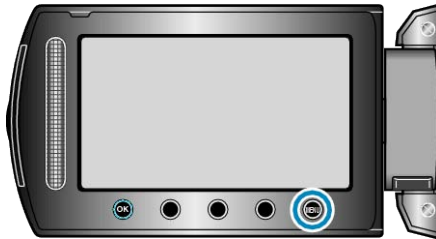

4 Sélectionnez "MODIFIER" et appuyez sur **OK**.



5 Sélectionnez "COPIER" et appuyez sur **OK**.



6 Sélectionnez le sens de copie puis appuyez sur **OK**.



7 Sélectionnez "SELECT. ET COPIER" et appuyez sur **OK**.



8 Sélectionnez le fichier souhaité puis appuyez sur **OK**.



- Une coche apparaît sur le fichier sélectionné. Appuyez à nouveau sur **OK** pour supprimer la coche.

9 Après avoir sélectionné tous les fichiers à copier, appuyez sur "EXEC."



10 Sélectionnez "OUI" et appuyez sur **OK**.



- La copie des fichiers démarre.
- Une fois la copie terminée, appuyez sur **OK**.

Déplacer des fichiers

Vous pouvez déplacer des vidéos et des photos sur une autre carte SD. Les fichiers déplacés seront supprimés du support original. Le fait de déplacer les photos vers des cartes SD vous permettra de les ramener plus facilement vers une boutique pour leur impression (développement).

"Déplacer tous les fichiers" (☞ P.88)

"Déplacer les fichiers sélectionnés" (☞ P.89)

Déplacer tous les fichiers

Déplace toutes les vidéos/photos vers un autre support. Les fichiers déplacés seront supprimés du support original. Les fichiers présentant une coche de protection ne pourront être supprimés du support original.

1 Sélectionnez le mode de lecture.

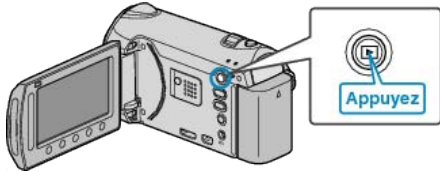

2 Sélectionnez le mode vidéo ou photo.

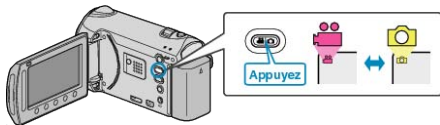

3 Appuyez sur pour afficher le menu.

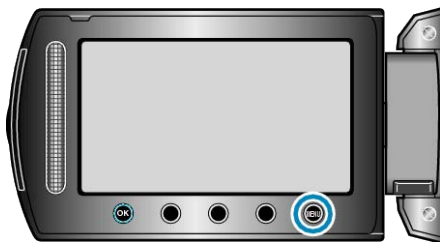

4 Sélectionnez "MODIFIER" et appuyez sur .



5 Sélectionnez "DEPLACER" et appuyez sur .



6 Sélectionnez le sens du déplacement, puis appuyez sur .



7 Sélectionnez "TOUT DEPLACER" et appuyez sur .



8 Sélectionnez "OUI" et appuyez sur .



- Le déplacement des fichiers commence.
- Une fois que les fichiers ont été déplacés, appuyez sur .

Déplacer les fichiers sélectionnés

Déplace les vidéos/photos sélectionnées vers un autre support. Les fichiers déplacés seront supprimés du support original.

1 Sélectionnez le mode de lecture.

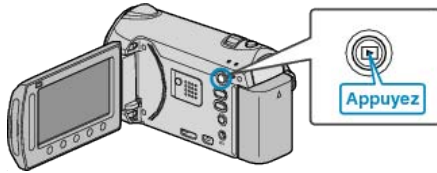

2 Sélectionnez le mode vidéo ou photo.

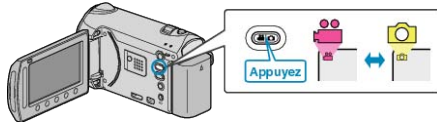

3 Appuyez sur **MENU** pour afficher le menu.

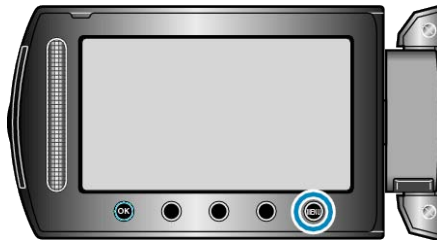

4 Sélectionnez "MODIFIER" et appuyez sur **OK**.



5 Sélectionnez "DEPLACER" et appuyez sur **OK**.



6 Sélectionnez le sens du déplacement, puis appuyez sur **OK**.



7 Sélectionnez "SELECT. ET DEPLACER" et appuyez sur **OK**.



8 Sélectionnez le fichier souhaité puis appuyez sur **OK**.



- Une coche apparaît sur le fichier sélectionné. Appuyez à nouveau sur **OK** pour supprimer la coche.

9 Après avoir sélectionné tous les fichiers à déplacer, appuyez sur **EXEC.**



10 Sélectionnez "OUI" et appuyez sur **OK**.



- Le déplacement des fichiers commence.
- Une fois que les fichiers ont été déplacés, appuyez sur **OK**.

Création de disques avec un graveur DVD ou un lecteur Blu-ray externe

Vous pouvez copier les fichiers enregistrés sur des disques à l'aide d'un graveur DVD ou d'un lecteur Blu-ray externe en option.

Graveurs de DVD compatibles

Nom du produit	Description
Graveur DVD • CU-VD3	• Permet de copier les images enregistrées sur cet appareil vers un DVD, sans utiliser d'ordinateur.
Graveur DVD • CU-VD50	• Crée des DVD et fonctionne comme un lecteur externe de DVD lorsqu'il est connecté à un ordinateur. En outre, les DVD créés peuvent être lus en raccordant le CU-VD50 à un téléviseur.

Lecteur Blu-ray externe compatible

- LG: Modèle N°BE06LU10

Création de disques avec un graveur DVD ou un lecteur Blu-ray externe

■ Préparation d'un graveur DVD ou d'un lecteur Blu-ray externe

"Préparer un graveur DVD (CU-VD50)" (P.90)

"Préparer un graveur DVD (CU-VD3)" (P.91)

"Préparation d'un lecteur Blu-ray externe" (P.91)

"Changement de support d'enregistrement (en mode vidéo uniquement)" (P.92)

■ Copier sur un BD/DVD

"Copier tous les fichiers" (P.92)

"Copier des fichiers par date" (P.93)

"Copier des fichiers par événement" (P.94)

"Copier des listes de lecture sélectionnées" (P.95)

"Copier des fichiers sélectionnés" (P.97)

■ Autres opérations

"Lecture d'un BD/DVD créé sur cet appareil" (P.63)

"Lecture abrégée sur un lecteur DVD" (P.65)

"Finaliser des disques après copie" (P.98)

REMARQUE:

- La durée d'enregistrement sur le disque varie selon le mode d'enregistrement.

Préparer un graveur DVD (CU-VD50)

1 Fermez l'écran LCD et raccordez l'appareil.

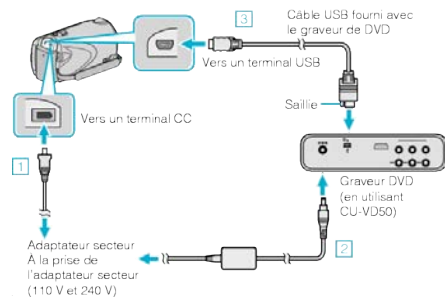

- 1 Raccordez l'adaptateur secteur à cet appareil.
- 2 Raccordez l'adaptateur secteur du graveur DVD.
- 3 Raccordez le câble USB fourni au graveur DVD.

- Consultez également le manuel d'instructions du graveur DVD.

2 Allumez le graveur DVD et insérez un nouveau disque.

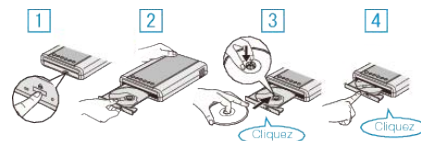

- 1 Appuyez sur la touche marche/arrêt pour allumer.
- 2 Appuyez sur la touche eject pour ouvrir la platine de disques.
- 3 Tirez complètement la platine et chargez correctement un nouveau disque.
- 4 Poussez la platine de disques en place jusqu'à entendre un déclic.

3 Ouvrez l'écran LCD.

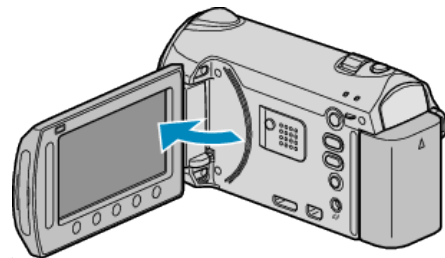

- Cet appareil s'allume et le menu SAUVEGARDE apparaît.
- Lorsque le câble USB est raccordé, le menu SAUVEGARDE est affiché.

ATTENTION:

- Veillez à couper le courant en raccordant les appareils. Sinon, des chocs électriques ou des dysfonctionnements peuvent se produire.

REMARQUE:

- Lorsqu'il est raccordé à cet appareil, aucune touche du graveur DVD CU-VD50 ne fonctionne, sauf celles de marche/arrêt et d'éjection.

Préparer un graveur DVD (CU-VD3)

1 Fermez l'écran LCD et raccordez l'appareil.

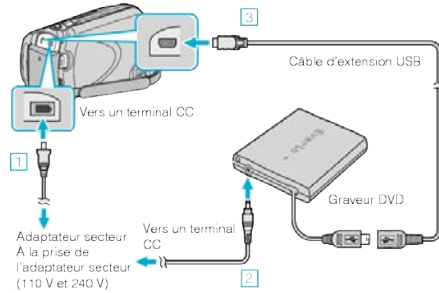

- ① Raccordez l'adaptateur secteur à cet appareil.
- ② Raccordez l'adaptateur secteur du graveur DVD.
- ③ Raccordez le câble USB du graveur DVD à cet appareil.

• Consultez également le manuel d'instructions du graveur DVD.

2 Insérez un nouveau disque.

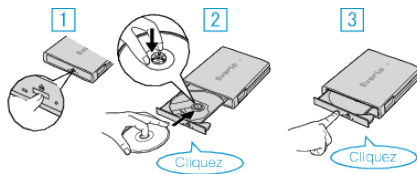

- ① Appuyez sur la touche eject pour ouvrir la platine de disques.
- ② Tirez complètement la platine et chargez correctement un nouveau disque.
- ③ Poussez la platine de disques en place jusqu'à entendre un déclic.

3 Ouvrez l'écran LCD.

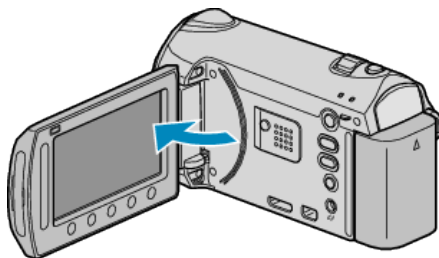

- Cet appareil s'allume et le menu SAUVEGARDE apparaît.
- Lorsque le câble USB est raccordé, le menu SAUVEGARDE est affiché.

ATTENTION:

- Veillez à couper le courant en raccordant les appareils. Sinon, des chocs électriques ou des dysfonctionnements peuvent se produire.

Préparation d'un lecteur Blu-ray externe

REMARQUE:

Pour le raccorder au lecteur Blu-ray externe, utilisez un câble USB avec des connecteurs Mini-A (Mâle) et Mini-B (Mâle). Le câble USB offert avec cette caméra ne peut pas être utilisé. Pour utiliser le câble USB fourni avec le lecteur Blu-ray externe, achetez le câble USB de rallonge.

- Mini-A (Mâle) – A (Femelle)
(Numéro de pièce : QAM0852-001)

1 Fermez l'écran LCD et raccordez l'appareil.

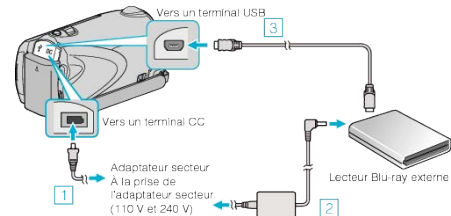

- ① Raccordez l'adaptateur secteur à cet appareil.
- ② Raccordez l'adaptateur secteur du lecteur Blu-ray externe.
- ③ Raccordez le câble USB du lecteur Blu-ray externe à cet appareil.

• Consultez également le manuel d'instructions du lecteur Blu-ray externe.

2 Insérez un nouveau disque.

- Appuyez sur la touche de mise en marche sur le lecteur Blu-ray pour allumer l'appareil.



- ① Appuyez sur la touche eject pour ouvrir la platine de disques.
- ② Tirez complètement la platine et chargez correctement un nouveau disque.
- ③ Poussez la platine de disques en place jusqu'à entendre un déclic.

3 Ouvrez l'écran LCD.

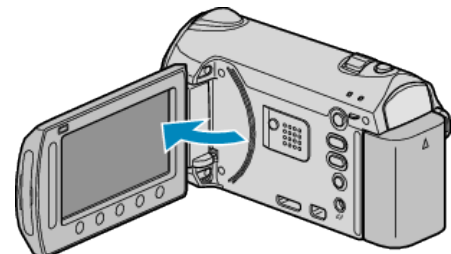

- Cet appareil s'allume et le menu SAUVEGARDE apparaît.
- Lorsque le câble USB est raccordé, le menu SAUVEGARDE est affiché.

ATTENTION:

- Veillez à couper le courant en raccordant les appareils. Sinon, des chocs électriques ou des dysfonctionnements peuvent se produire.

Changement de support d'enregistrement (en mode vidéo uniquement)

Réglez le type et la qualité vidéo du disque à créer à l'aide d'un graveur BD/DVD.

Il est nécessaire d'effectuer des ajustements lors de la création de DVD avec un graveur BD ou des DVD en qualité standard avec un graveur DVD.

1 Sélectionnez le mode vidéo ou photo.

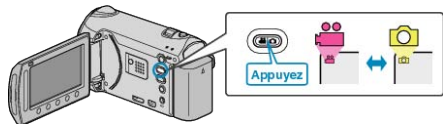

2 Sélectionnez "CHANGER MEDIA D'ENR." et appuyez sur **OK**.



■ Sauvegarde de vidéos avec un graveur de DVD

Réglage	Détails
DVD(AVCHD)	Sauvegarde des vidéos en DVD dans une qualité haute-définition.
DVD-Video	Sauvegarde des vidéos en DVD après conversion en qualité d'image standard.

■ Sauvegarde des vidéos avec un graveur de BD

Réglage	Détails
Blu-ray DISC	Sauvegarde des vidéos en BD dans une qualité haute-définition.
DVD(AVCHD)	Sauvegarde des vidéos en DVD dans une qualité haute-définition.
DVD-Video	Sauvegarde des vidéos en DVD après conversion en qualité d'image standard.

Précautions pendant la sauvegarde en format DVD-Video :

- Il faut compter environ 1,2 fois le temps d'enregistrement pour convertir une vidéo d'une qualité d'image haute-définition en qualité standard. (La vidéo originale reste en qualité haute-définition.)
- Chaque scène est sauvegardée en chapitre. La vidéo s'interrompt au changement de scènes, mais ce n'est pas un défaut de fonctionnement.
- Les vidéos ne peuvent être sauvegardées sur des disques DVD-R DL (double couche). Utilisez un disque DVD-R ou DVD-RW.

REMARQUE:

- Les DVD créés avec "DVD-Video" sélectionné peuvent être lus sur des lecteurs de DVD normaux.
- En sauvegardant des photos, "Blu-ray DISC" ou "DVD" peuvent être sélectionnés. La qualité d'image des photos ne peut être changée.

Copier tous les fichiers

Toutes les vidéos et les photos enregistrées sur cet appareil vont être copiées.

Vous pouvez également sélectionner et copier uniquement les vidéos ou les photos qui n'ont jamais été copiées.

1 Sélectionnez le mode vidéo ou photo.

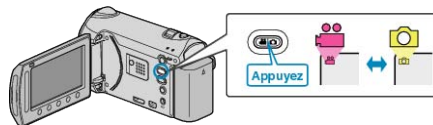

2 Sélectionnez "CREER AVEC TOUT" (vidéo) ou "TOUT ENREGISTRER" (photo), et appuyez sur **OK**.



3 Sélectionnez le support de copie et appuyez sur **OK**.



4 Sélectionnez le menu souhaité puis appuyez sur **OK**.



"TOUTE LES SCENES" (vidéo)/"TOUTES LES IMAGES" (photo) :

Toutes les vidéos et les photos dans cet appareil sont copiées.

"SCENES NON ENREG." (vidéo)/"IMAGES NON ENREG." (photo) : Les vidéos et les photos qui n'ont jamais été copiées sont automatiquement sélectionnées et copiées.

5 Sélectionnez "EXECUTER" et appuyez sur **OK**.



- Le nombre de disques nécessaires pour copier les fichiers est affiché. Préparez les disques nécessaires.

- 6 Sélectionnez "OUI" ou "NON" et appuyez sur **OK**. ((en mode  uniquement))



- Lorsque "OUI" est sélectionné, les vidéos avec les mêmes dates d'enregistrement sont affichées en groupes.
- Lorsque "NON" est sélectionné, les vidéos sont affichées en fonction des dates d'enregistrement.

- 7 Sélectionnez "EXECUTER" et appuyez sur **OK**.



- Lorsque "INSÉRER DISQUE SUIVANT" apparaît, changez de disque.

- 8 Une fois la copie terminée, appuyez sur **OK**.



- 9 Fermez l'écran LCD et débranchez ensuite le câble USB.

ATTENTION:

- Ne coupez pas le courant et ne retirez pas le câble USB tant que la copie n'est pas terminée.
- Les fichiers qui ne sont pas sur l'écran d'index pendant la lecture ne peuvent pas être copiés.

REMARQUE:

- Pour vérifier le disque créé, sélectionnez "LECTURE" à l'étape 1.

Lorsque "FINALISER ?" apparaît

Ceci apparaît lorsque "FINALISATION AUTO" dans le menu des réglages de la caméra est réglé sur "ARRET".

"FINALISATION AUTO" (☞ P.135)

- Pour lire sur d'autres périphériques, sélectionnez "OUI" et appuyez sur **OK**.
- Pour ajouter d'autres fichiers au DVD par la suite, sélectionnez "NON" et appuyez sur **OK**.

REMARQUE:

- Lorsque deux ou plusieurs DVD sont créés simultanément, tous les disques autres que le dernier seront finalisés automatiquement, même lorsque "FINALISATION AUTO" est réglé sur "ARRET".
- Vous pouvez finaliser un DVD même quand "FINALISER" est sélectionné dans le "SAUVEGARDE" menu.

"Finaliser des disques après copie" (☞ P.98)

- Pour lire un disque BD-R sur d'autres appareils, sélectionnez "FINALISER" après avoir créé le disque.
(La fonction "FINALISATION AUTO" sur le menu de réglage de la caméra ne peut être utilisée que pour la création de DVD.)

Copier des fichiers par date

Les vidéos sont triées et copiées en fonction de la date à laquelle elles ont été enregistrées.

- 1 Sélectionnez le mode vidéo ou photo.

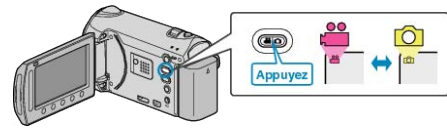

- 2 Sélectionnez "CHOISIR ET CREER" (vidéo) ou "CHOISIR/ENREGISTRER" (photo), et appuyez sur **OK**.



- 3 Sélectionnez le support de copie et appuyez sur **OK**.



- 4 Sélectionnez "CREER PAR DATE" et appuyez sur **OK**.



- 5 Sélectionnez la date d'enregistrement voulue et appuyez sur **OK**.



- Vous ne pouvez pas choisir plus d'une date d'enregistrement pour la copie.

- 6 Sélectionnez "EXECUTER" et appuyez sur **OK**.



- Le nombre de disques nécessaires pour copier les fichiers est affiché. Préparez les disques nécessaires.
- Appuyez sur "VERIF." pour vérifier le fichier à copier.

7 Sélectionnez "OUI" ou "NON" et appuyez sur **OK**. ((en mode  unique-ment))



- Lorsque "OUI" est sélectionné, les vidéos avec les mêmes dates d'enregistrement sont affichées en groupes.
- Lorsque "NON" est sélectionné, les vidéos sont affichées en fonction des dates d'enregistrement.

8 Sélectionnez "EXECUTER" et appuyez sur **OK**.



- Lorsque "INSÉRER DISQUE SUIVANT" apparaît, changez de disque.

9 Une fois la copie terminée, appuyez sur **OK**.



10 Fermez l'écran LCD et débranchez ensuite le câble USB.

ATTENTION:

- Ne coupez pas le courant et ne retirez pas le câble USB tant que la copie n'est pas terminée.
- Les fichiers qui ne sont pas sur l'écran d'index pendant la lecture ne peuvent pas être copiés.

REMARQUE:

- Pour vérifier le disque créé, sélectionnez "LECTURE" à l'étape 1.

Lorsque "FINALISER ?" apparaît

Ceci apparaît lorsque "FINALISATION AUTO" dans le menu des réglages de la caméra est réglé sur "ARRET".
"FINALISATION AUTO" (P.135)

- Pour lire sur d'autres périphériques, sélectionnez "OUI" et appuyez sur **OK**.
- Pour ajouter d'autres fichiers au DVD par la suite, sélectionnez "NON" et appuyez sur **OK**.

REMARQUE:

- Lorsque deux ou plusieurs DVD sont créés simultanément, tous les disques autres que le dernier seront finalisés automatiquement, même lorsque "FINALISATION AUTO" est réglé sur "ARRET".
- Vous pouvez finaliser un DVD même quand "FINALISER" est sélectionné dans le "SAUVEGARDE" menu.

"Finaliser des disques après copie" (P.98)

- Pour lire un disque BD-R sur d'autres appareils, sélectionnez "FINALISER" après avoir créé le disque.
(La fonction "FINALISATION AUTO" sur le menu de réglage de la caméra ne peut être utilisée que pour la création de DVD.)

Copier des fichiers par événement

Les vidéos sont triées et copiées selon l'évènement enregistré.

1 Sélectionnez le mode vidéo.

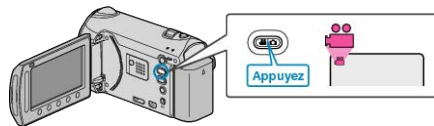

2 Sélectionnez "CHOISIR ET CREER" et appuyez sur **OK**.



3 Sélectionnez le support de copie et appuyez sur **OK**.



4 Sélectionnez "CREER PAR EVENEMENT" et appuyez sur **OK**.



5 Sélectionnez l'évènement souhaité et appuyez sur **OK**.



6 Sélectionnez "EXECUTER" et appuyez sur **OK**.



- Le nombre de disques nécessaires pour copier les fichiers est affiché. Préparez les disques nécessaires.
- Appuyez sur "VERIF." pour vérifier le fichier à copier.

7 Sélectionnez "OUI" ou "NON" et appuyez sur **OK**.



- Lorsque "OUI" est sélectionné, les vidéos avec les mêmes dates d'enregistrement sont affichées en groupes.
- Lorsque "NON" est sélectionné, les vidéos sont affichées en fonction des dates d'enregistrement.

8 Sélectionnez "EXECUTER" et appuyez sur **OK**.



- Lorsque "INSÉRER DISQUE SUIVANT" apparaît, changez de disque.

9 Une fois la copie terminée, appuyez sur **OK**.



10 Fermez l'écran LCD et débranchez ensuite le câble USB.

ATTENTION:

- Ne coupez pas le courant et ne retirez pas le câble USB tant que la copie n'est pas terminée.
- Les fichiers qui ne sont pas sur l'écran d'index pendant la lecture ne peuvent pas être copiés.

REMARQUE:

- Pour vérifier le disque créé, sélectionnez "LECTURE" à l'étape 1.
- Pour enregistrer des fichiers dans des événements "Enregistrer des fichiers dans des événements avant tout enregistrement" (☞ P.45)
- "Modifier l'enregistrement d'événement de vidéos" (☞ P.70)

Lorsque "FINALISER ?" apparaît

Ceci apparaît lorsque "FINALISATION AUTO" dans le menu des réglages de la caméra est réglé sur "ARRET".

"FINALISATION AUTO" (☞ P.135)

- Pour lire sur d'autres périphériques, sélectionnez "OUI" et appuyez sur **OK**.
- Pour ajouter d'autres fichiers au DVD par la suite, sélectionnez "NON" et appuyez sur **OK**.

REMARQUE:

- Lorsque deux ou plusieurs DVD sont créés simultanément, tous les disques autres que le dernier seront finalisés automatiquement, même lorsque "FINALISATION AUTO" est réglé sur "ARRET".
- Vous pouvez finaliser un DVD même quand "FINALISER" est sélectionné dans le "SAUVEGARDE" menu.

"Finaliser des disques après copie" (☞ P.98)

- Pour lire un disque BD-R sur d'autres appareils, sélectionnez "FINALISER" après avoir créé le disque. (La fonction "FINALISATION AUTO" sur le menu de réglage de la caméra ne peut être utilisée que pour la création de DVD.)

Copier des listes de lecture sélectionnées

Disposez et copiez les listes de lecture créées dans l'ordre que vous voulez.

1 Sélectionnez le mode vidéo.

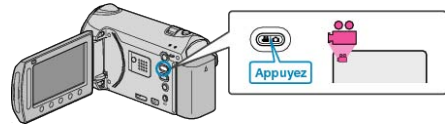

2 Sélectionnez "CHOISIR ET CREER" et appuyez sur **OK**.



3 Sélectionnez le support de copie et appuyez sur **OK**.



4 Sélectionnez "CREER PAR L.L." et appuyez sur **OK**.



5 Sélectionnez les listes de lecture souhaitées, puis appuyez sur **OK**.



- Appuyez sur "VERIF." pour vérifier la liste de lecture sélectionnée.

6 Sélectionnez le point d'insertion puis appuyez sur **OK**.



- Les vidéos sélectionnées sont ajoutées à la liste de lecture sur la droite.
- Pour supprimer une vidéo de la liste de lecture, appuyez sur "→" pour sélectionner la vidéo avant d'appuyer sur **OK**.
- Répétez les étapes 4-5 et arrangez les vidéos dans la liste de lecture.

7 Une fois l'arrangement terminé, appuyez sur "ENREG."



8 Sélectionnez "EXECUTER" et appuyez sur **OK**.



- Le nombre de disques nécessaires pour copier les fichiers est affiché. Préparez les disques nécessaires.
- Appuyez sur "VERIF." pour vérifier le fichier à copier.

9 Sélectionnez "EXECUTER" et appuyez sur **OK**.



- Lorsque "INSÉRER DISQUE SUIVANT" apparaît, changez de disque.

10 Une fois la copie terminée, appuyez sur **OK**.



11 Fermez l'écran LCD et débranchez ensuite le câble USB.

ATTENTION:

- Ne coupez pas le courant et ne retirez pas le câble USB tant que la copie n'est pas terminée.
- Les fichiers qui ne sont pas sur l'écran d'index pendant la lecture ne peuvent pas être copiés.

REMARQUE:

- Une liste de lectures s'affiche sur le menu principal du DVD créé.
- Pour vérifier le disque créé, sélectionnez "LECTURE" à l'étape 1.
- Pour créer une liste de lecture

"Créer des listes de lecture à partir des vidéos enregistrées" (P.78)

"Créer une liste de lecture avec un titre" (P.85)

Lorsque "FINALISER ?" apparaît

Ceci apparaît lorsque "FINALISATION AUTO" dans le menu des réglages de la caméra est réglé sur "ARRET".
"FINALISATION AUTO" (P.135)

- Pour lire sur d'autres périphériques, sélectionnez "OUI" et appuyez sur **OK**.
- Pour ajouter d'autres fichiers au DVD par la suite, sélectionnez "NON" et appuyez sur **OK**.

REMARQUE:

- Lorsque deux ou plusieurs DVD sont créés simultanément, tous les disques autres que le dernier seront finalisés automatiquement, même lorsque "FINALISATION AUTO" est réglé sur "ARRET".
- Vous pouvez finaliser un DVD même quand "FINALISER" est sélectionné dans le "SAUVEGARDE" menu.

"Finaliser des disques après copie" (P.98)

- Pour lire un disque BD-R sur d'autres appareils, sélectionnez "FINALISER" après avoir créé le disque.
(La fonction "FINALISATION AUTO" sur le menu de réglage de la caméra ne peut être utilisée que pour la création de DVD.)

Copier des fichiers sélectionnés

Sélectionnez et copiez les vidéos désirées.

1 Sélectionnez le mode vidéo ou photo.

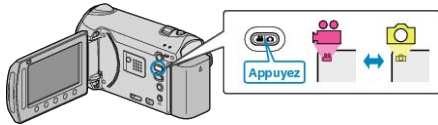

2 Sélectionnez "CHOISIR ET CREER" (vidéo) ou "CHOISIR/ENREGISTRER" (photo), et appuyez sur **OK**.



3 Sélectionnez le support de copie et appuyez sur **OK**.



4 Sélectionnez "SELECTION VIA SCENES" (vidéos) ou "CHOISIR DES IMAGES" (photos), et appuyez sur **OK**.



5 Sélectionnez la vidéo ou la photo à sauvegarder et appuyez sur **OK**.



- Une coche apparaît sur la vidéo sélectionnée. Pour retirer la coche, appuyez sur **OK**.
- Appuyez sur "VERIF." pour vérifier la vidéo.

6 Après avoir sélectionné, appuyez sur "ENREG.".



7 Sélectionnez "EXECUTER" et appuyez sur **OK**.



- Le nombre de disques nécessaires pour copier les fichiers est affiché. Préparez les disques nécessaires.
- Appuyez sur "VERIF." pour vérifier le fichier à copier.

8 Sélectionnez "OUI" ou "NON" et appuyez sur **OK**. ((en mode uniquement))



- Lorsque "OUI" est sélectionné, les vidéos avec les mêmes dates d'enregistrement sont affichées en groupes.
- Lorsque "NON" est sélectionné, les vidéos sont affichées en fonction des dates d'enregistrement.

9 Sélectionnez "EXECUTER" et appuyez sur **OK**.



- Lorsque "INSÉRER DISQUE SUIVANT" apparaît, changez de disque.

10 Une fois la copie terminée, appuyez sur **OK**.



11 Fermez l'écran LCD et débranchez ensuite le câble USB.

ATTENTION:

- Ne coupez pas le courant et ne retirez pas le câble USB tant que la copie n'est pas terminée.
- Les fichiers qui ne sont pas sur l'écran d'index pendant la lecture ne peuvent pas être copiés.

REMARQUE:

- Pour vérifier le disque créé, sélectionnez "LECTURE" à l'étape 1.

Lorsque "FINALISER ?" apparaît

Ceci apparaît lorsque "FINALISATION AUTO" dans le menu des réglages de la caméra est réglé sur "ARRÊT".

"FINALISATION AUTO" (☞ P.135)

- Pour lire sur d'autres périphériques, sélectionnez "OUI" et appuyez sur **OK**.
- Pour ajouter d'autres fichiers au DVD par la suite, sélectionnez "NON" et appuyez sur **OK**.

REMARQUE:

- Lorsque deux ou plusieurs DVD sont créés simultanément, tous les disques autres que le dernier seront finalisés automatiquement, même lorsque "FINALISATION AUTO" est réglé sur "ARRÊT".
- Vous pouvez finaliser un DVD même quand "FINALISER" est sélectionné dans le "SAUVEGARDE" menu.

"Finaliser des disques après copie" (☞ P.98)

- Pour lire un disque BD-R sur d'autres appareils, sélectionnez "FINALISER" après avoir créé le disque.
(La fonction "FINALISATION AUTO" sur le menu de réglage de la caméra ne peut être utilisée que pour la création de DVD.)

Finaliser des disques après copie

Finalise le disque après avoir fini de le copier. Ceci permet de lire le disque avec cet appareil, sur un ordinateur, un graveur ou un lecteur BD/DVD qui accepte les formats BD-MV et AVCHD.

- 1 Sélectionnez le mode vidéo ou photo.

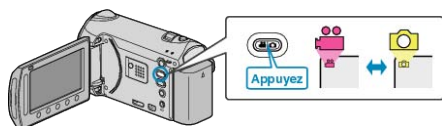

- 2 Sélectionnez "FINALISER" et appuyez sur **OK**.



- 3 Sélectionnez "OUI" et appuyez sur **OK**.

- Après avoir finalisé, appuyez sur **OK**.

Utilisation d'un lecteur USB de disque dur externe

Vous pouvez copier des fichiers de vidéos et de photos vers un lecteur USB de disque dur externe à partir de cet appareil. Vous pouvez également lire les fichiers du lecteur USB de disque dur externe sur cet appareil.

- Consultez également le manuel d'instructions du lecteur de disque dur externe.

Lecteurs de disque dur externes compatibles

- Seagate: Série FreeAgent™ de bureau
- LaCie: Conception série Neil Poulton

Les lecteurs USB de disque dur externe avec une capacité supérieure à 2 TB ne peuvent pas être utilisés.

Copie et lecture de fichiers avec un lecteur USB de disque dur externe

"Préparation d'un lecteur USB de disque dur externe" (☞ P.99)

"Copier tous les fichiers" (☞ P.99)

"Lecture de fichiers dans le lecteur USB de disque dur externe" (☞ P.100)

"Suppression de répertoires dans le lecteur USB de disque dur externe" (☞ P.100)

REMARQUE:

- Formatez le lecteur USB de disque dur externe lorsque vous le raccordez à cet appareil pour la première fois. (Toutes les données seront supprimées.)

"Formatage d'un lecteur USB de disque dur externe" (☞ P.101)

- Consultez le fichier d'aide du logiciel fourni Everio MediaBrowser lorsque vous utilisez l'ordinateur pour actionner les données dans le lecteur USB de disque dur externe copiées directement à partir de cet appareil.

ATTENTION:

- Débranchez le lecteur USB de disque dur externe lorsque vous utilisez d'autres périphériques USB comme un graveur BD/DVD ou un autre lecteur USB de disque dur externe.
- Evitez les opérations suivantes pendant la copie et la lecture.
 - Arrêt de l'appareil ou du lecteur USB de disque dur externe.
 - Déconnexion du câble USB.
- Les fichiers supprimés de cet appareil ne peuvent pas être gravés sur un disque avec un graveur BD/DVD, même s'ils ont été copiés sur le lecteur USB de disque dur externe.
- Ne formatez pas le lecteur USB de disque dur externe avec l'ordinateur. Si vous l'avez fait, reformatez avec cet appareil. (Toutes les données dans le lecteur USB de disque dur externe seront effacées.)
- Evitez les opérations suivantes en utilisant l'ordinateur.
 - Suppression de fichiers ou de répertoires dans le lecteur USB de disque dur externe.
 - Déplacement de fichiers ou de répertoires dans le lecteur USB de disque dur externe.
 - Changement du nom de fichiers ou de répertoires dans le lecteur USB de disque dur externe.
 Ces opérations rendent impossible la lecture des données sur cet appareil.
- Lorsque vous utilisez l'ordinateur pour éditer les données dans le lecteur USB de disque dur externe, copiez les données sur l'ordinateur avant de les éditer. L'édition de données dans le lecteur USB de disque dur externe directement à partir de l'ordinateur rend impossible la lecture des données sur cet appareil.

Préparation d'un lecteur USB de disque dur externe

REMARQUE:

Pour utiliser le câble USB fourni avec le lecteur de disque dur externe, achetez le câble de rallonge USB suivant.

- Mini-A (Mâle) – A (Femelle)
(Numéro de pièce : QAM0852-001)

1 Fermez l'écran LCD et raccordez l'appareil.

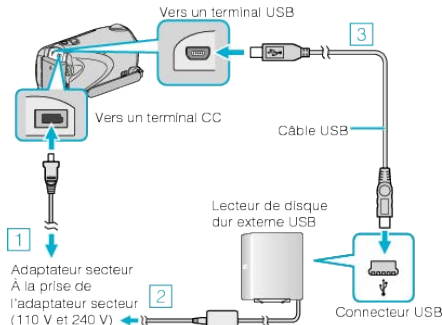

- 1 Raccordez l'adaptateur secteur à cet appareil.
- 2 Raccordez l'adaptateur secteur à cet appareil du lecteur USB de disque dur externe.
- 3 Raccordez le câble USB fourni avec le lecteur USB de disque dur externe.

- Consultez également le manuel d'instructions du lecteur de disque dur externe.

2 Allumez le lecteur de disque dur externe.

3 Ouvrez l'écran LCD.

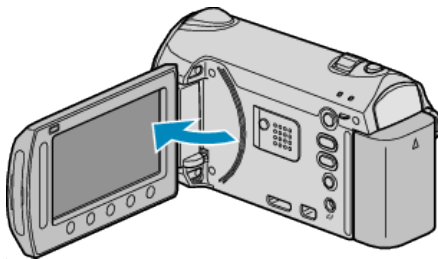

- Cet appareil s'allume et le menu SAUVEGARDE apparaît.
- Lorsque le câble USB est raccordé, le menu SAUVEGARDE est affiché.

ATTENTION:

- Veillez à couper le courant en raccordant les appareils. Sinon, des chocs électriques ou des dysfonctionnements peuvent se produire.
- Ne raccordez pas de multiprise USB entre cet appareil et le lecteur USB de disque dur externe.

Copier tous les fichiers

Toutes les vidéos et les photos enregistrées sur cet appareil vont être copiées.

Vous pouvez également sélectionner et copier uniquement les vidéos ou les photos qui n'ont jamais été copiées.

1 Sélectionnez le mode vidéo ou photo.

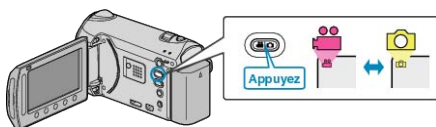

2 Sélectionnez "SAUVEGARDER" et appuyez sur **OK**.



3 Sélectionnez le support de copie et appuyez sur **OK**.



4 Sélectionnez le menu souhaité puis appuyez sur **OK**.



- **"TOUTE LES SCENES" (vidéo)/"TOUTES LES IMAGES" (photo)** : Toutes les vidéos et les photos dans cet appareil sont copiées.
- **"SCENES NON ENREG." (vidéo)/"IMAGES NON ENREG." (photo)** : Les vidéos et les photos qui n'ont jamais été copiées sont automatiquement sélectionnées et copiées.

5 Lancez la sauvegarde.



- Assurez-vous qu'il reste suffisamment d'espace sur le HDD, sélectionnez "OK" et appuyez sur **OK**.

6 Une fois la copie terminée, appuyez sur **OK**.



7 Fermez l'écran LCD et débranchez ensuite le câble USB.

ATTENTION:

- Ne coupez pas le courant et ne retirez pas le câble USB tant que la copie n'est pas terminée.
- Les fichiers qui ne sont pas sur l'écran d'index pendant la lecture ne peuvent pas être copiés.
- La copie peut prendre du temps. (Par exemple, la sauvegarde d'une vidéo de 1 heure en mode XP prend environ 20 minutes.)

Lecture de fichiers dans le lecteur USB de disque dur externe

Des vidéos ou des photos enregistrées dans un disque dur externe peuvent être lues sur cette caméra.

1 Sélectionnez le mode vidéo ou photo.

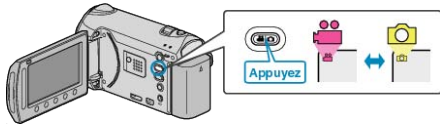

2 Sélectionnez "LECTURE" et appuyez sur **OK**.



3 Sélectionnez le répertoire souhaité et appuyez sur **OK**.



4 Sélectionnez le fichier souhaité puis appuyez sur **OK**.



- Appuyez sur **■** pour arrêter la lecture.

REMARQUE:

- Le son ou la vidéo peuvent être interrompus pendant la lecture.

Suppression de répertoires dans le lecteur USB de disque dur externe

Les fichiers qui sont copiés sur le lecteur de disque dur externe peuvent être supprimés.

ATTENTION:

- Les fichiers supprimés ne peuvent être restaurés.
 - Veiller à sauvegarder vos fichiers importants sur un ordinateur.
- "Sauvegarder tous les fichiers" (P. 105)

1 Sélectionnez le mode vidéo ou photo.

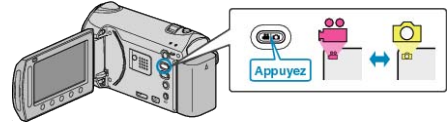

2 Sélectionnez "SUPPRIMER" et appuyez sur **OK**.



3 Sélectionnez le répertoire souhaité et appuyez sur **OK**.

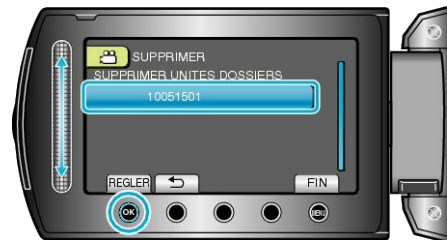

4 Sélectionnez "SUPPRIMER" et appuyez sur **OK**.



- Une fois la suppression terminée, appuyez sur **OK**.

Formatage d'un lecteur USB de disque dur externe

Tous les fichiers sur le lecteur de disque dur externe peuvent être supprimés.

ATTENTION:

- Toutes les données sur le lecteur de disque dur seront effacées lorsqu'il est formaté.
Avant de formater la carte, copiez sur un ordinateur tous les fichiers qu'elle contient.

1 Sélectionnez le mode vidéo ou photo.

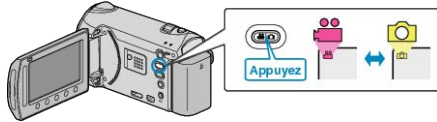

2 Sélectionnez "FORMATER" et appuyez sur **OK**.



3 Sélectionnez "OUI" et appuyez sur **OK**.



- Une fois le formatage terminé, appuyez sur **OK**.

Créer un disque à l'aide d'un enregistreur Blu-ray connecté

Vous pouvez créer des disques avec un enregistreur Blu-ray en le raccordant cette caméra à l'aide d'un câble USB.

1 Fermez l'écran LCD et raccordez l'appareil.

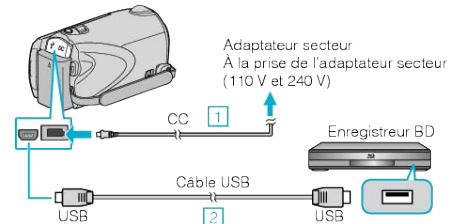

- 1 Raccordez l'adaptateur secteur à cet appareil.
- 2 Raccordez l'appareil via le câble USB fourni.

2 Ouvrez l'écran LCD.

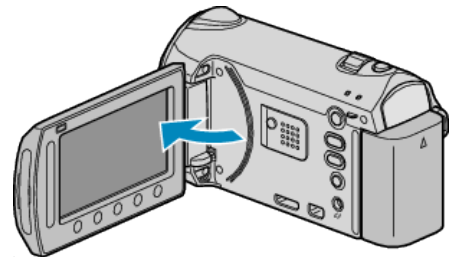

- Le menu MENU USB apparaît.

3 Sélectionnez "SAUVEGARDER" et appuyez sur **OK**.



4 Effectuer un doublage son sur l'enregistreur Blu-ray.

- Consultez également le manuel d'instructions de l'enregistreur Blu-ray.

Copier des fichiers sur un enregistreur DVD/magnétoscope

Vous pouvez copier des vidéos en raccordant l'appareil à un enregistreur DVD ou à un magnétoscope.

- Pour plus de détails, consultez le manuel d'utilisation du téléviseur, de l'enregistreur DVD, du magnétoscope, etc.

1 Raccordez l'appareil à un magnétoscope/enregistreur DVD.

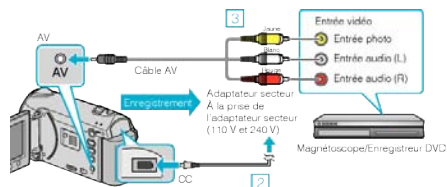

- ① Maintenez enfoncée la touche marche/arrêt pendant 2 secondes ou plus pour couper l'alimentation.
- ② Raccordez l'adaptateur secteur à cet appareil.
- ③ Raccordez l'appareil via le câble AV fourni.
- ④ Maintenez enfoncée la touche marche/arrêt pendant 2 secondes ou plus pour allumer l'appareil.

2 Sélectionnez le mode de lecture.

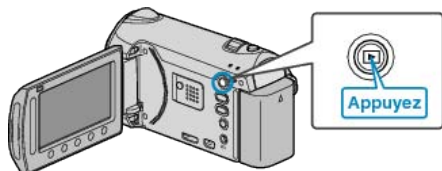

3 Préparez le téléviseur/magnétoscope pour l'enregistrement.

- Basculez vers une entrée externe compatible.
- Insérez un DVD inscriptible ou une cassette.

4 Préparez cet appareil pour la lecture.

- Réglez "SORTIE VIDEO" dans le menu de réglages des branchements sur le rapport hauteur/largeur (4:3 or 16:9) du téléviseur raccordé.

"SORTIE VIDEO" (☞ P.139)

- Pour inclure la date lors de la copie des fichiers, réglez "AFFICHER SUR TV" dans le menu des réglages des branchements sur "MARCHE". Réglez "AFFICHAGE SUR ECRAN" dans le menu de lecture sur "AFFICHER SEUL. DATE".

"AFFICHER SUR TV" (☞ P.138)

"AFFICHAGE SUR ECRAN" (☞ P.125)

5 Lancez l'enregistrement.

- Lancez la lecture sur cet appareil, puis appuyez sur la touche d'enregistrement de l'enregistreur VCR/DVD.

"Lire des vidéos" (☞ P.53)

- Une fois la lecture terminée, arrêtez l'enregistrement.

REMARQUE:

- Lorsque vous souhaitez copier plusieurs vidéos, vous pouvez créer une liste de lecture en avance et la lire de manière à ce que vos vidéos préférées soient copiées d'un coup.

"Créer des listes de lecture avec des fichiers sélectionnés" (☞ P.78)

"Lire des listes de lecture" (☞ P.63)

Copier vers un ordinateur Windows

Vous pouvez copier les fichiers vers un ordinateur via le logiciel fourni.

Vous pouvez également créer des DVD en utilisant le lecteur DVD de l'ordinateur.

Si le logiciel fourni n'est pas installé, cet appareil est reconnu comme un périphérique de stockage externe lorsqu'il est raccordé.

REMARQUE:

- Pour enregistrer vos vidéos sur des disques, un lecteur BD/DVD enregistrable est requis pour l'ordinateur utilisé.
- Vous ne pourrez pas enregistrer de photos sur disque à partir du logiciel fourni.

Problèmes d'utilisation du logiciel Everio MediaBrowser fourni

Consultez le centre de service à la clientèle ci-dessous.

- Support aux usagers Pixela

Téléphone	États-Unis et Canada (Anglais) : +1-800-458-4029 (appel gratuit) Europe (Royaume-Uni, Allemagne, France et Espagne) (Anglais/Allemand/Français/Espagnol) : +800-1532-4865 (appel gratuit) Autres pays en Europe (Anglais/Allemand/Français/Espagnol) : +44-1489-564-764 Asie (Philippines) (Anglais) : +63-2-438-0090 Chine (Chinois) : 10800-163-0014 (appel gratuit)
Page d'accueil	http://www.pixela.co.jp/oem/jvc/mediabrowser/e/

- Pour savoir comment charger des vidéos sur Youtube ou transférer des fichiers vers iTunes, veuillez vous référer à "Aide MediaBrowser" dans le menu "Aide" de Everio MediaBrowser.

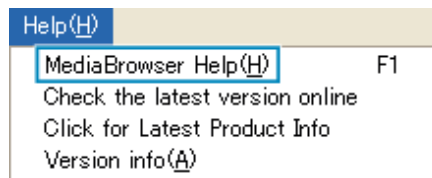

Vérifier les configurations système requises (Conseils)

Cliquez avec le bouton droit de la souris sur "Ordinateur" (ou "Poste de travail") dans le "démarrer" menu et sélectionnez "Propriétés" pour vérifier les éléments suivants.

Windows Vista/Windows 7

- Veuillez vous référer aux instructions d'utilisation dans l'animation sur le Manuel d'utilisation.

Windows XP

- Veuillez vous référer aux instructions d'utilisation dans l'animation sur le Manuel d'utilisation.

	Windows Vista/Windows 7	Windows XP
SE	Windows Vista 32/64-bit Home Basic ou Home Premium (versions préinstallées uniquement)Service Pack 2 Windows 7 32/64-bit Home Premium (versions pré-installées uniquement)	Windows XP Home Edition ou Professional (versions préinstallées uniquement)Service Pack 3
UC	Intel Core Duo CPU 1,66 GHz ou supérieur Intel Core 2 Duo CPU 2,13 GHz ou supérieur recommandé	Intel Core Duo CPU 1,66 GHz ou supérieur Intel Core 2 Duo CPU 2,13 GHz ou supérieur recommandé
RAM	Au moins 1 Go (1024 Mo)	Au moins 512 Mo

REMARQUE:

- Si votre ordinateur ne remplit pas les configurations système requises mentionnées ci-dessus, le fonctionnement du logiciel fourni n'est pas garanti.
- Pour plus d'informations, veuillez contacter le fabricant de votre ordinateur.

Installer le logiciel fourni

Vous pouvez afficher les photos enregistrées au format calendrier et les modifier avec le logiciel qui vous a été fourni.

Windows Vista / Windows 7

- Veuillez vous référer aux instructions d'utilisation dans l'animation sur le Manuel d'utilisation.

Windows XP

- Veuillez vous référer aux instructions d'utilisation dans l'animation sur le Manuel d'utilisation.

Sauvegarder tous les fichiers

Avant de procéder à la sauvegarde, assurez-vous de disposer de suffisamment d'espace libre sur le disque dur de votre ordinateur.

1 Raccordez le câble USB à l'adaptateur secteur.

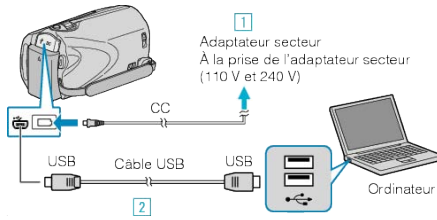

- ① Raccordez l'adaptateur secteur à cet appareil.
- ② Raccordez l'appareil via le câble USB fourni.

2 Ouvrez l'écran LCD.

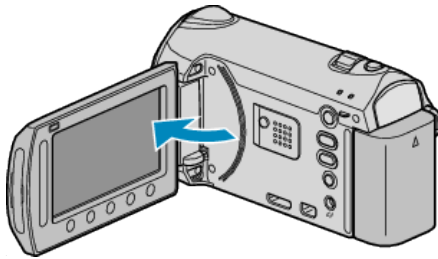

- Le menu MENU USB apparaît.

3 Sélectionnez "SAUVEGARDER" et appuyez sur \odot .



- Le logiciel fourni Everio MediaBrowser se lance sur votre ordinateur. Les opérations suivantes doivent être effectuées sur l'ordinateur.

4 Sélectionnez le volume.



5 Lancez la sauvegarde.

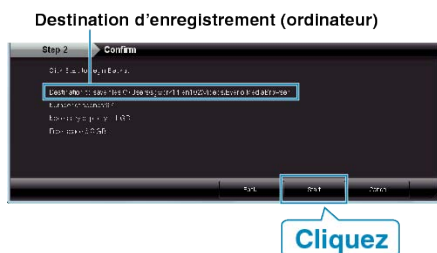

- La sauvegarde démarre.

6 Une fois la sauvegarde terminée, cliquez sur "OK".



REMARQUE:

- Avant de procéder à la sauvegarde, insérez la carte SD sur laquelle des vidéos et des photos sont stockées dans cet appareil.
- En cas de problème avec le logiciel Everio MediaBrowser fourni, veuillez consulter le "Centre de support client Pixela".

Télé- phone	États-Unis et Canada (Anglais) : +1-800-458-4029 (appel gratuit) Europe (Royaume-Uni, Allemagne, France et Espagne) (Anglais/Allemand/Français/Espagnol) : +800-1532-4865 (appel gratuit) Autres pays en Europe (Anglais/Allemand/Français/Espagnol) : +44-1489-564-764 Asie (Philippines) (Anglais) : +63-2-438-0090 Chine (Chinois) : 10800-163-0014 (appel gratuit)
Page d'accueil	http://www.pixela.co.jp/oem/jvc/mediabrowser/e/

- Supprimez les vidéos inutiles avant toute sauvegarde. Sauvegarder un grand nombre de vidéos peut prendre un certain temps.

"Supprimer des fichiers inutiles" (P.66)

Débranchement de cet appareil de l'ordinateur

1 Cliquez sur "Retirer le matériel".



- 2 Cliquez sur "Retirer Périphérique de stockage de masse USB en toute sécurité".
- 3 (Pour Windows Vista) Cliquez sur "OK".
- 4 Débranchez le câble USB et fermez l'écran LCD.

Organiser les fichiers

Une fois la sauvegarde de vos fichiers terminée, organisez-les en ajoutant des étiquettes, telles que "Voyage en famille" ou "Sport". Cela vous servira non seulement pour créer des disques, mais également pour visualiser les fichiers par la suite.

1 Affichez le mois des fichiers à organiser.



2 Créez une liste d'utilisateur.

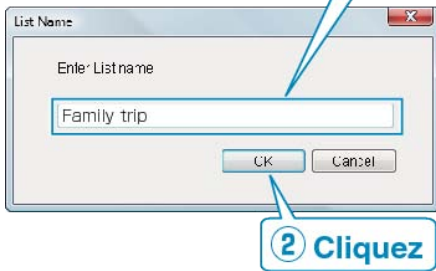
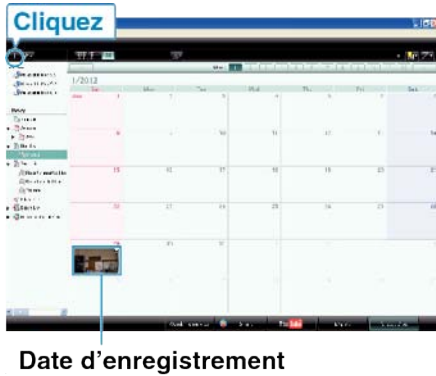

- Une nouvelle liste est ajoutée à celle de la bibliothèque.
- 3 Cliquez sur le jour d'enregistrement.
- Les miniatures des fichiers enregistrés le jour sélectionné sont affichées.
- 4 Enregistrez les fichiers sur la liste créée.

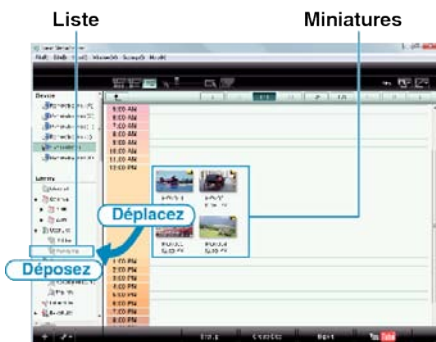

Identifier une vidéo ou une photo : _____

- Utilisez le menu "SELECTIONNER" en haut à droite de l'écran pour sélectionner des fichiers.
- Vérifiez que l'icône vidéo/photo apparaît bien en haut à droite de la miniature.



REMARQUE: _____

- En cas de problème avec le logiciel Everio MediaBrowser fourni, veuillez consulter le "Centre de support client Pixela".

Téléphone	États-Unis et Canada (Anglais) : +1-800-458-4029 (appel gratuit) Europe (Royaume-Uni, Allemagne, France et Espagne) (Anglais/Allemand/Français/Espagnol) : +800-1532-4865 (appel gratuit) Autres pays en Europe (Anglais/Allemand/Français/Espagnol) : +44-1489-564-764 Asie (Philippines) (Anglais) : +63-2-438-0090 Chine (Chinois) : 10800-163-0014 (appel gratuit)
Page d'accueil	http://www.pixela.co.jp/oem/jvc/mediabrowser/e/

Enregistrer des vidéos sur des disques

Copiez les fichiers arrangés vers les DVD via la liste.

- 1 Insérez un nouveau disque dans le lecteur BD/DVD de l'ordinateur.
- 2 Sélectionnez la liste souhaitée.

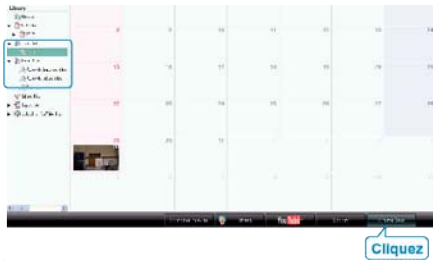

- 3 Sélectionnez le type de disque.



- La qualité des images est réglée sur standard lorsque DVD-Vidéo est sélectionné.

- 4 Sélectionnez la méthode de sélection des fichiers.



- Si vous sélectionnez "Sélectionner tous les fichiers affichés", seules les vidéos affichées sont copiées sur le disque. Procédez à l'étape 6.
 - Si vous sélectionnez "Sélectionner fichiers individuellement", procédez à l'étape 5.
- 5 (Si "Sélectionner fichiers individuellement" est sélectionné) Sélectionnez dans l'ordre les fichiers à copier sur le disque.



- Une fois la sélection terminée, cliquez sur "Suivant".

- 6 Réglez le menu principal sur le disque.



- Réglez le titre et l'arrière-plan du menu.

- 7 Les vidéos commencent à être copiées sur le disque.



- Une fois les vidéos copiées, cliquez sur "OK".

REMARQUE:

- Les différents types de disques suivants peuvent être utilisés avec le logiciel Everio MediaBrowser fourni.
 - DVD-R
 - DVD inscriptible DL (double couche)
 - DVD-RW
 - DVD+R
 - DVD+R DL
 - DVD+RW
 - BD
- Everio MediaBrowser supporte 3 formats de disque : DVD-Vidéo, AVCHD et BD.
- Lorsque vous copiez des vidéos enregistrées en mode UXP pour créer un disque AVCHD, les vidéos doivent être converties en mode d'enregistrement XP avant de les copier. Par conséquent, cela peut prendre plus de temps que copier des vidéos enregistrées en d'autres modes.
- Utilisez un lecteur Everio MediaBrowser pour lire le disque. Consultez le fichier d'aide du logiciel fourni Everio MediaBrowser pour l'opération.
- Pour visualiser le fichier d'aide de Everio MediaBrowser, sélectionnez "Aide" à partir de la barre de menu de Everio MediaBrowser, ou appuyez sur F1 sur le clavier.
- En cas de problème avec le logiciel Everio MediaBrowser fourni, veuillez consulter le "Centre de support client Pixela".

Télé- phone	États-Unis et Canada (Anglais) : +1-800-458-4029 (appel gratuit) Europe (Royaume-Uni, Allemagne, France et Espagne) (Anglais/Allemand/Français/Espagnol) : +800-1532-4865 (appel gratuit) Autres pays en Europe (Anglais/Allemand/Français/Espagnol) : +44-1489-564-764 Asie (Philippines) (Anglais) : +63-2-438-0090 Chine (Chinois) : 10800-163-0014 (appel gratuit)
Page d'accueil	http://www.pixela.co.jp/oem/jvc/mediabrowser/e/

Contrat de licence du logiciel JVC**IMPORTANT**

POUR LA CLIENTELE: VEUILLEZ LIRE CES INSTRUCTIONS SOIGNEUSEMENT AVANT D'INSTALLER OU D'UTILISER LE LOGICIEL "DIGITAL PHOTO NAVIGATOR" (le "Programme") SUR VOTRE ORDINATEUR.

Le droit d'utiliser ce Programme est accordé par Victor Company of Japan, Limited ("JVC") à vous uniquement, sous réserve de votre acceptation des termes suivants.

Si vous n'acceptez pas ces termes, vous ne devez pas installer ou utiliser le Programme. CENDANT, L'INSTALLATION OU L'UTILISATION DU PROGRAMME SIGNIFIE QUE VOUS ACCEPTEZ LES TERMES ET CONDITIONS DU CONTRAT.

1 DROIT D'AUTEUR ET DROIT DE PROPRIETE

Vous reconnaissez que les droits d'auteur et autres droits de propriété intellectuelle liés au Programme sont ceux de JVC et de son concédant de licence, et restent la propriété de JVC et d'un tel concédant. Le Programme est protégé par les lois sur les droits d'auteur en vigueur au Japon et dans d'autres pays, et par des conventions y afférant.

2 ACCORD DE LICENCE

- ① Sous réserve des conditions de ce contrat, JVC vous accorde un droit non exclusif d'utiliser le Programme. Vous pouvez installer et utiliser le Programme sur un disque dur ou autre dispositif de stockage intégré à votre ordinateur.
- ② Vous pouvez faire une (1) copie de ce Programme à des fins de sauvegarde personnelle ou d'archive uniquement.

3 RESTRICTIONS SUR LE PROGRAMME

- ① Vous n'êtes pas autorisé à désosser, décompiler, désassembler, réviser ou modifier le Programme, sauf en cas de disposition expressément prévue par la loi.
- ② Vous n'êtes pas autorisé à copier ou à utiliser le Programme, en tout ou en partie, d'une manière autre que celle spécifiée expressément dans le présent contrat.
- ③ Vous ne disposez pas du droit d'accorder une licence d'utilisation du Programme, ni ne pouvez le distribuer, le louer ou le transférer à une tierce partie quelle qu'elle soit, ou encore permettre aux tiers d'utiliser le Programme.

4 GARANTIE LIMITEE

JVC garantit que tout support dans lequel le Programme est incorporé est exempt de tout vice de matériau ou de fabrication pour une période de trente (30) jours à compter de la date d'achat du produit. La responsabilité de JVC et l'unique recours dont vous disposez en rapport avec le Programme se limitent au remplacement du produit défectueux concerné. SAUF LES GARANTIES EXPRESSEMENT DECLAREES ICI ET DANS LES LIMITES PERMISES PAR LA LOI, JVC ET SES CONCEDANTS DE LICENCE DECLINENT TOUTE AUTRE GARANTIE, EXPLICITE OU IMPLICITE, Y COMPRIS, MAIS SANS S'Y LIMITER, LES GARANTIES IMPLICITES DE QUALITE MARCHANDE ET D'ADAPTATION A UN BUT PARTICULIER, EN RAPPORT AVEC LE PROGRAMME ET SA DOCUMENTATION ECRITE. EN CAS DE PROBLEMES LIES A, OU CAUSES PAR, CE PROGRAMME, IL VOUS INCOMBE DE LES RESOUDRE A VOS PROPRES FRAIS.

5 RESPONSABILITE LIMITEE

DANS LES LIMITES PERMISES PAR LA LOI, ET QUELLE QUE SOIT LA NATURE DE L'ACTION INTENTEE, NI JVC NI SES CONCEDANTS DE LICENCE NE SERONT RESPONSABLES DE DOMMAGES INDIRECTS, SPECIAUX OU ACCIDENTELS LIES A L'UTILISATION OU A L'IMPOSSIBILITE D'UTILISER LE PROGRAMME, MEME DANS L'EVENTUALITE OU JVC AURAIT ETE INFORME DE LA POSSIBILITE DE TELS DOMMAGES. VOUS VOUS ENGAGEZ A INDEMNISER JVC POUR TOUTE PERTE, RESPONSABILITE OU AUTRES FRAIS EMANANT DE REVENDICATIONS PAR D'AUTRES PERSONNES EN RAPPORT AVEC L'UTILISATION DU PROGRAMME.

6 TERMES

Ce contrat entre en vigueur à la date d'installation et d'utilisation du Programme sur votre machine et reste effectif jusqu'à résiliation en vertu de la clause suivante.

Si vous violez l'une quelconque des clauses de ce contrat, JVC se réserve le droit de le résilier sans avis préalable. Dans ce cas, JVC est en droit de réclamer réparation pour les dommages causés par cette viola-

tion. En cas de résiliation de ce contrat, vous devez immédiatement détruire le Programme stocké sur votre machine (y compris l'effacer de la mémoire de votre ordinateur) et ne plus l'avoir en votre possession.

7 CONTROLE DES EXPORTATIONS

Vous vous engagez à ne pas expédier, transférer ou exporter le Programme ou les informations et technologies afférentes vers tout pays pour lequel le Japon ou d'autres pays concernés ont déclaré un embargo pour de tels produits.

8 UTILISATEUR LIE AU GOUVERNEMENT AMERICAIN

Si vous êtes une agence du gouvernement des Etats-Unis (le "Gouvernement"), vous acceptez la déclaration de JVC selon laquelle le Programme est un "article de nature commerciale", comme indiqué dans la disposition 2 101 (g) du FAR (Federal Acquisition Regulation), constitué d'un "Logiciel informatique commercial" inédit tel que les articles décrits dans la section 12 212 du FAR, et qu'une licence vous est accordée au même titre que tout utilisateur final commercial, en vertu des termes de ce contrat.

9 GENERALITES

- ① Aucun changement, ajout, suppression ou altération de ce contrat ne sera valide à moins d'être confirmé par écrit et signé par un représentant agréé de JVC.
- ② Si une partie de ce contrat est jugée non valide ou en conflit avec d'autres lois ayant juridiction sur ce contrat, les clauses restantes demeurent pleinement en vigueur.
- ③ Ce contrat est régi et interprété en vertu des lois du Japon. Le tribunal du district de Tokyo a juridiction pour toutes les disputes en rapport avec l'exécution, l'interprétation et l'accomplissement de ce contrat.

Victor Company of Japan, Limited

REMARQUE:

- Si vous avez acheté le Programme en Allemagne, les clauses des sections 4 (Garantie limitée) et 5 (Responsabilité limitée) indiquées ci-dessus sont remplacées par celles de la version allemande de ce contrat.

ATTENTION:

- Faire fonctionner ce matériel en suivant les procédures de fonctionnement décrites dans ce manuel.
- N'utiliser que le CD-ROM fourni. Ne jamais utiliser tout autre CD-ROM pour exécuter ce logiciel.
- Ne pas tenter de modifier ce logiciel.
- Toute modification ou changement non approuvé par JVC peut priver l'utilisateur du droit d'autoriser cet équipement.

Comment manipuler un disque CD-ROM :

- Faire attention de ne pas salir ou gratter la surface miroir (opposée à la surface imprimée). Ne rien écrire dessus ni coller d'étiquette sur une face ou l'autre. Si le CDROM devient sale, l'essuyer en douceur avec un chiffon doux vers l'extérieur en partant du trou central.
- Ne pas utiliser de nettoyeurs de disque conventionnels ni des aérosols de nettoyage.
- Ne pas cintrer le CD-ROM ni toucher à sa surface miroir.
- Ne pas ranger votre CD-ROM dans un endroit sale, chaud ou humide. Ne pas le mettre en plein soleil.

Vous pouvez trouver les informations les plus récentes (en anglais) sur le logiciel fourni sur notre serveur du World Wide Web à <http://www.jvc-victor.co.jp/english/global-e.html>

Copier vers un ordinateur Mac

Copiez les fichiers sur un ordinateur Mac, en suivant la méthode suivante.

1 Raccordez le câble USB à l'adaptateur secteur.

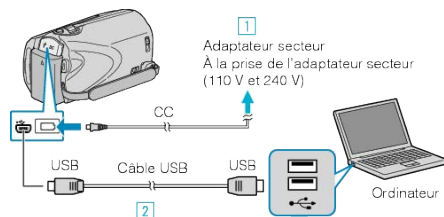

- ① Raccordez l'adaptateur secteur à cet appareil.
 - ② Raccordez l'appareil via le câble USB fourni.
- Le logiciel fourni n'est pas requis pour ce processus.

2 Ouvrez l'écran LCD.

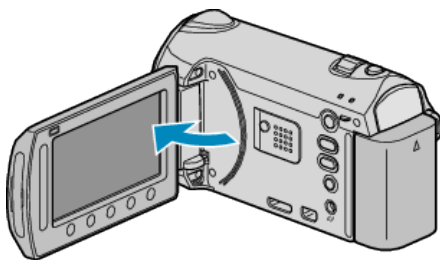

- Le menu MENU USB apparaît.

3 Sélectionnez "LECTURE SUR PC" et appuyez sur .



- Les opérations suivantes doivent être effectuées sur l'ordinateur.

4 Cliquez sur l'icône "EVERIO_MEM" ou "EVERIO_SD" du bureau.

- Le dossier s'ouvre.

5 Cliquez sur l'icône d'affichage de la colonne.

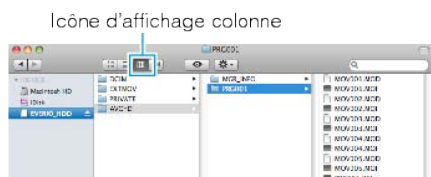

- Recherchez le dossier avec les fichiers souhaités.

"Liste de fichiers et de dossiers" ( P.109)

6 Copiez les fichiers dans n'importe quel autre dossier de l'ordinateur (bureau, etc.).



ATTENTION:

- Lorsque les dossiers ou fichiers sont supprimés/déplacés/renommés sur l'ordinateur, ils ne pourront plus être lus sur cet appareil.
- Les fichiers MTS qui sont copiés sur un ordinateur Mac ne sont pas importés sur iMovie.
Pour utiliser les fichiers MTS avec iMovie, importez les fichiers à l'aide de iMovie.

REMARQUE:

- Pour éditer/voir les fichiers, utilisez un logiciel qui accepte les fichiers AVCHD (vidéo)/JPEG (photo).
- Lorsque vous débranchez cet appareil de l'ordinateur, déplacez l'icône "EVERIO_MEM" ou "EVERIO_SD" du bureau vers la poubelle.

iMovie et iPhoto

Vous pouvez importer des fichiers depuis cet appareil vers un ordinateur, à l'aide d'Apple's iMovie '08, '09 (vidéo) ou iPhoto (photo).

Pour vérifier les configurations système, sélectionnez "À propos de ce Mac" dans le menu Pomme. Vous pouvez déterminer la version du système d'exploitation, le processeur et la quantité de mémoire disponible.

- Pour plus d'informations concernant iMovie ou iPhoto, veuillez vous rendre sur le site d'Apple.
- Pour plus d'informations concernant la façon d'utiliser iMovie ou iPhoto, consultez fichier d'aide du logiciel respectif.
- Il n'existe aucune garantie que les opérations fonctionnent dans tous les environnements.

Se familiariser avec le menu

Utilisez le curseur et les touches de fonctionnement pour régler le menu.

- Le menu varie en fonction du mode que vous utilisez.

1 Appuyez sur  pour afficher le menu.

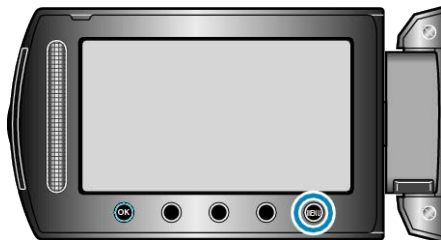



2 Sélectionnez le menu souhaité puis appuyez sur .



3 Sélectionnez le réglage souhaité puis appuyez sur .



REMARQUE:

- Pour fermer le menu, appuyez sur .
- Pour revenir à l'écran précédent, appuyez sur .
- Pour afficher le fichier d'aide, appuyez sur .

Rétablir tous les réglages par défaut :

- Réglez à l'aide de "REGLAGES D'USINE" dans le menu de réglages de la caméra.

"REGLAGES D'USINE" ( P.136)

Menu d'enregistrement (vidéo)

Vous pouvez régler divers paramètres, tels que la luminosité et la balance des blancs en fonction du sujet ou de la finalité. La qualité de l'image et l'intensité peuvent également être modifiées.

Réglage	Détails
REGLAGE MANUEL	Les réglages d'enregistrement peuvent être ajustés manuellement. <ul style="list-style-type: none"> Ces derniers s'affichent uniquement lors d'un enregistrement en mode manuel. "Enregistrement manuel" (P.35)
PRIOR. VISAGE AE/AF	Détecte les visages et règle la luminosité et la mise au point automatiquement. "Capture claire de sujets humains (Détection du visage AE/AF)" (P.43)
TORCHE	Allumer/éteindre la lumière. "TORCHE" (P.113)
ENREG. EVENEMENT	Répertorie vos vidéos selon les événements (tels que "Voyages", "Sport") en enregistrant le fichier avant tout enregistrement. "Enregistrer des fichiers dans des événements avant tout enregistrement" (P.45)
QUALITE VIDEO	Règle la qualité vidéo. "QUALITE VIDEO" (P.113)
ZOOM	Règle le rapport de zoom maximal. "ZOOM" (P.114)
LUMINOSITE	Éclaire automatiquement le sujet lors d'enregistrement dans des endroits sombres. "LUMINOSITE" (P.114)
ENREG. HAUTE VITESSE	Effectue un enregistrement à une vitesse accélérée ou au ralenti pour accentuer les mouvements. "Enregistrement au ralenti (grande vitesse)" (P.48)
ENREG. ACCELERE	Permet de capturer les changements de scènes lentement se déroulant sur une longue période d'être montrés à l'intérieur d'un laps de temps court en prenant des clichés à certains intervalles. "Enregistrer par intervalles (ENREG. ACCELERE)" (P.49)
ENREG. AUTO	Permet le démarrage ou l'arrêt automatique de l'appareil en détectant les changements de luminosité à l'intérieur d'un cadre rouge apparaissant sur l'écran LCD. "Enregistrer automatiquement par détection de mouvements (ENREG. AUTO)" (P.50)
ENREG. EN CONT	Bascule automatiquement vers un autre support et continue l'enregistrement lorsqu'il n'y a plus d'espace libre sur le support en cours. Par exemple, lorsque l'espace restant sur la carte SD expire pendant l'enregistrement, celui-ci continue sans s'arrêter, sur la mémoire intégrée. "ENREG. EN CONT" (P.115)
MODE D'OBTURATION	Les réglages concernant la prise de vue continue peuvent être ajustés. "MODE D'OBTURATION" (P.116)
x.v.Color	Enregistre avec "x.v.Color". "x.v.Color" (P.116)
FILTRE VENT	Réduit le bruit provoqué par le vent. "FILTRE VENT" (P.117)

PRIOR. VISAGE AE/AF

Détecte les visages et règle la luminosité et la mise au point automatiquement.

Détails d'opération

"Capture claire de sujets humains (Détection du visage AE/AF)" (P.43)

TORCHE

Allumer/éteindre la lumière.

Réglage	Détails
ARRET	Ne s'allume pas.
AUTO	S'allume automatiquement lorsqu'il fait nuit.
MARCHE	S'allume à tout moment.

Affichage de l'élément

1 Sélectionnez le mode vidéo.

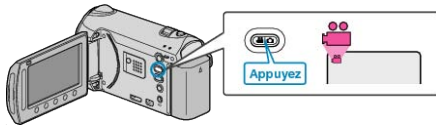

2 Appuyez sur **MENU** pour afficher le menu.

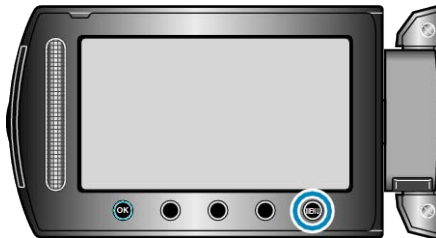

3 Sélectionnez "TORCHE" et appuyez sur **OK**.



ENREG. EVENEMENT

Répertorie vos vidéos selon les événements (tels que "Voyages", "Sport") en enregistrant le fichier avant tout enregistrement.

Détails d'opération

"Enregistrer des fichiers dans des événements avant tout enregistrement" (P.45)

QUALITE VIDEO

Règle la qualité vidéo.

Réglage	Détails
UXP	Permet d'enregistrer avec la meilleure qualité d'image possible. <ul style="list-style-type: none"> • Ne s'applique qu'aux BD. Les vidéos prises en qualité haute définition ne peuvent être sauvegardées sur des DVD.
XP	Permet d'enregistrer en qualité d'image élevée.
SP	Permet d'enregistrer en qualité d'image standard.
EP	Permet d'effectuer de longs enregistrements.

REMARQUE:

- Réglez sur le mode UXP ou XP pour enregistrer des scènes à mouvements rapides ou des scènes avec de forts changements de luminosité pour éviter le bruit.
- Utilisez un graveur BD pour sauvegarder des vidéos enregistrées en mode UXP.
- Vous pouvez modifier la qualité vidéo à partir de l'affichage de la durée d'enregistrement restante. Sélectionnez la qualité vidéo souhaitée avec le curseur puis appuyez sur **OK**.

Affichage de l'élément

1 Sélectionnez le mode vidéo.

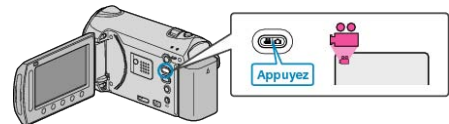

2 Appuyez sur **MENU** pour afficher le menu.

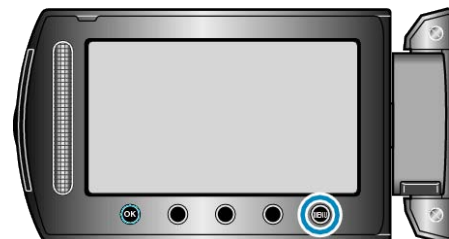

3 Sélectionnez "QUALITE VIDEO" et appuyez sur **OK**.



ZOOM

Règle le rapport de zoom maximal.

Réglage	Détails
OPTIQUE/10x	Permet de zoomer jusqu'à 10x.
DYNAMIQUE/16(15)x	Active le grossissement jusqu'à 16x lorsqu'il est réglé sur le stabilisateur d'images ① ou lorsque ce dernier est éteint. Active le grossissement jusqu'à 15x lorsqu'il est réglé sur le stabilisateur d'images ②.
NUMERIQUE/64x	Permet de zoomer jusqu'à 64x.
NUMERIQUE/200x	Permet de zoomer jusqu'à 200x.

REMARQUE:

- Utilisez le zoom numérique pour agrandir la surface de zoom sans pour autant dégrader la qualité de l'image.
- Lorsque vous utilisez le zoom numérique, l'image devient granuleuse dans la mesure où elle est numériquement agrandie.

Affichage de l'élément

1 Sélectionnez le mode vidéo.

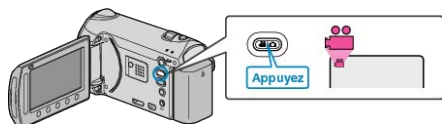

2 Appuyez sur **MENU** pour afficher le menu.

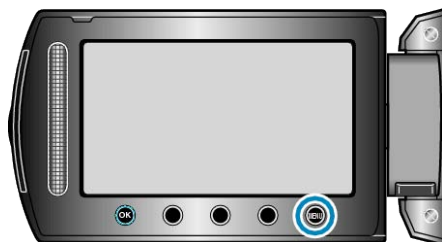

3 Sélectionnez "ZOOM" et appuyez sur **OK**.



LUMINOSITE

Éclaire automatiquement le sujet lors d'enregistrement dans des endroits sombres.

Réglage	Détails
ARRRET	Désactive la fonction.
AGC	Éclaircit électriquement les scènes lorsqu'il fait nuit.
AUTO	Éclaircit automatiquement les scènes lorsqu'il fait nuit.

REMARQUE:

- Bien que "AUTO" éclaircisse davantage les scènes que "AGC", les mouvements des sujets peuvent ne pas paraître naturels.
- Les réglages peuvent être ajustés séparément pour les photos. "LUMINOSITE (Photo)" (P.121)

Affichage de l'élément

1 Sélectionnez le mode vidéo.

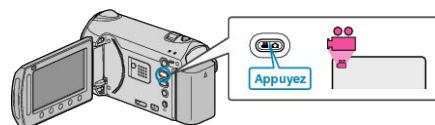

2 Appuyez sur **MENU** pour afficher le menu.



3 Sélectionnez "LUMINOSITE" et appuyez sur **OK**.



ENREG. HAUTE VITESSE

Vous pouvez augmenter la vitesse d'enregistrement ou accentuer les mouvements en enregistrant au ralenti.

Cette fonction est pratique pour vérifier les mouvements, comme des swings de golf.

Détails d'opération

"Enregistrement au ralenti (grande vitesse)" (P.48)

ENREG. ACCELERE

Cette fonction permet de capturer les changements de scènes se déroulant lentement sur une longue période d'être montrés sur un laps de temps court en prenant des clichés à certains intervalles.

Cette option est utile notamment pour recréer l'ouverture d'un bourgeon de fleur.

Détails d'opération

"Enregistrer par intervalles (ENREG. ACCELERE)" (P.49)

ENREG. AUTO

Enregistre automatiquement en détectant les variations de luminosité.

Détails d'opération

"Enregistrer automatiquement par détection de mouvements (ENREG. AUTO)" (P.50)

ENREG. EN CONT

Bascule automatiquement vers un autre support et continue l'enregistrement lorsqu'il n'y a plus d'espace libre sur le support en cours.

Par exemple, lorsque l'espace restant sur la carte SD expire pendant l'enregistrement, celui-ci continue sans s'arrêter, sur la mémoire intégrée.

Réglage	Détails
ARRET	Ne commute pas automatiquement le support d'enregistrement.
MARCHE	Commute automatiquement le support d'enregistrement.

REMARQUE:

- Les vidéos en continu ne peuvent être réalisées s'il n'existe pas suffisamment d'espace libre dans la mémoire intégrée ou la carte SD.
- Le réglage d'enregistrement en continu bascule automatiquement sur "ARRET" lorsque l'enregistrement en continu est terminé.
- Pour redémarrer un enregistrement en continu après avoir terminé la session précédente, il est nécessaire de combiner des vidéos en continu ou de supprimer les informations de combinaison des vidéos en continu.

"Combinaison de vidéos enregistrées en continu" (P.74)

Affichage de l'élément

1 Sélectionnez le mode vidéo.

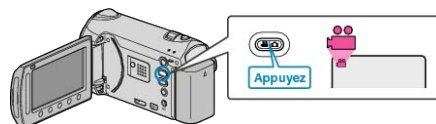

2 Appuyez sur **OK** pour afficher le menu.

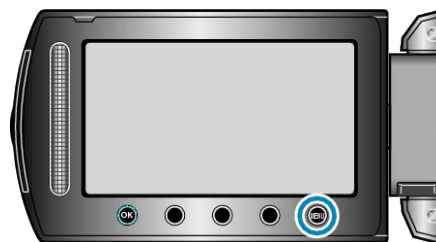

3 Sélectionnez "ENREG. EN CONT" et appuyez sur **OK**.



MODE D'OBTURATION

Les réglages concernant la prise de vue continue peuvent être ajustés.

Réglage	Détails
PRISE D'UNE PHOTO	Enregistre une photo.
PRISE VUES EN RAFALE	Enregistre des photos en continu lorsque vous appuyez sur la touche CLICHE.

REMARQUE:

- Vous pouvez modifier la vitesse de prise de vues en continu avec VITESSE MODE RAFALE dans le menu de configuration de base.

"VITESSE MODE RAFALE" (P.132)

- Une prise de vues en continu pendant que l'enregistrement vidéo est en cours, fait passer provisoirement en mode "BASSE VITESSE".
- La taille de la photo capturée en mode vidéo est de 3200 x 1800.
- Il est possible que certaines cartes SD ne prennent pas en charge la prise de vue continue.
- La vitesse de prise de vue continue décroît si cette fonction est utilisée de façon répétée.

Affichage de l'élément

- Sélectionnez le mode vidéo.

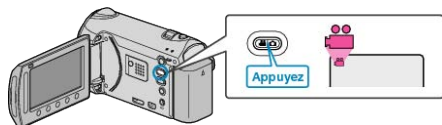

- Appuyez sur **MENU** pour afficher le menu.

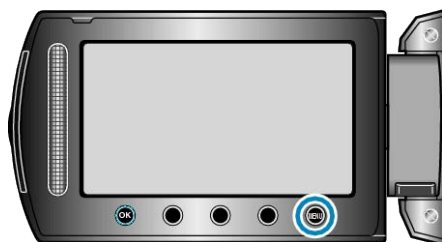

- Sélectionnez "MODE D'OBTURATION" et appuyez sur **OK**.



x.v.Color

Enregistre avec "x.v.Color".

Réglage	Détails
ARRRET	Désactive la fonction.
MARCHE	Active la fonction.

Affichage de l'élément

- Sélectionnez le mode vidéo.

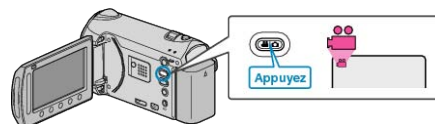

- Appuyez sur **MENU** pour afficher le menu.



- Sélectionnez "x.v.Color" et appuyez sur **OK**.



FILTRE VENT

Réduit le bruit provoqué par le vent.

Réglage	Détails
ARRÊT	Désactive la fonction.
MARCHE	Active la fonction.

Affichage de l'élément

1 Sélectionnez le mode vidéo.

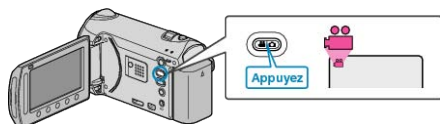

2 Appuyez sur  pour afficher le menu.

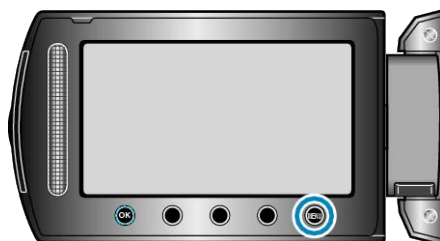

3 Sélectionnez "FILTRE VENT" et appuyez sur .



Menu d'enregistrement (photo)

Vous pouvez régler divers paramètres, tels que la luminosité et la balance des blancs en fonction du sujet ou de la finalité. La qualité de l'image et l'intensité peuvent également être modifiées.

Réglage	Détails
REGLAGE MANUEL	Les réglages d'enregistrement peuvent être ajustés manuellement. <ul style="list-style-type: none"> Ces derniers s'affichent uniquement lors d'un enregistrement en mode manuel. "Enregistrement manuel" (P.35)
PRIOR. VISAGE AE/AF	Détecte les visages et règle la luminosité et la mise au point automatiquement. "Capture claire de sujets humains (Détection du visage AE/AF)" (P.43)
FLASH	Pour régler le flash. "FLASH" (P.119)
RETARDATEUR	Utilisez cette option lorsque vous souhaitez prendre une photo de groupe. "Prendre des photos de groupe (Retardateur)" (P.44)
MODE D'OBTURATION	Les réglages concernant la prise de vue continue peuvent être ajustés. "MODE D'OBTURATION" (P.119)
TAILLE IMAGE	Règle la taille de l'image (nombre de pixels) pour les photos. "TAILLE IMAGE" (P.120)
QUALITE IMAGE	Règle la qualité d'image. "QUALITE IMAGE" (P.120)
LUMINOSITE	Éclaire automatiquement le sujet lors d'enregistrement dans des endroits sombres. "LUMINOSITE" (P.121)
ENREG. AUTO	Permet l'enregistrement automatique des photos en détectant les changements de luminosité à l'intérieur d'un cadre rouge apparaissant sur l'écran LCD. "Enregistrer automatiquement par détection de mouvements (ENREG. AUTO)" (P.50)

PRIOR. VISAGE AE/AF

Détecte les visages et règle la luminosité et la mise au point automatiquement.

Détails d'opération

"Capture claire de sujets humains (Détection du visage AE/AF)" (P.43)

FLASH

Pour régler le flash.

Réglage	Détails
ARRET	Le flash ne s'allume pas.
AUTO	Le flash s'allume automatiquement lorsqu'il fait sombre.
YEUX ROUGES AUTO	Allume un pré-flash pour réduire l'effet "yeux rouges".
MARCHE	Allume le flash à tout moment.
SYNCHRO LENTE	Allume le flash à tout moment et ralentit la vitesse d'obturation pour capturer clairement à la fois le sujet et l'arrière-plan.

REMARQUE:-

- L'icône du flash affichée à l'écran clignote lorsque le flash est en charge.
- Le flash ne s'allume pas lorsque "MODE D'OBTURATION" ou "NUIT", "CREPUSCULE", ou NEIGE dans "SELECTION SCENE" sont mis.

Affichage de l'élément

1 Sélectionnez le mode photo.

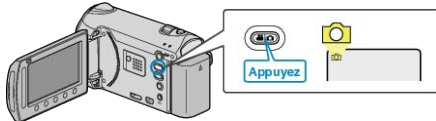

2 Appuyez sur **MENU** pour afficher le menu.

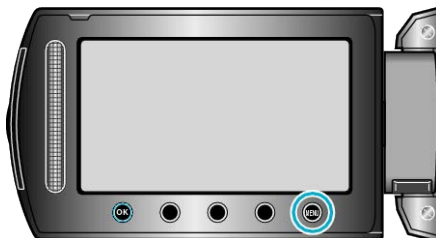

3 Sélectionnez "FLASH" et appuyez sur **OK**.



RETARDATEUR

Utilisez cette option lorsque vous souhaitez prendre une photo de groupe.

"Prendre des photos de groupe (Retardateur)" (P.44)

MODE D'OBTURATION

Les réglages concernant la prise de vue continue peuvent être ajustés.

Réglage	Détails
PRISE D'UNE PHOTO	Enregistre une photo.
PRISE VUES EN RAFALE	Enregistre des photos en continu lorsque vous appuyez sur la touche CLICHE.

REMARQUE:-

- Vous pouvez modifier la vitesse de prise de vues en continu avec VITESSE MODE RAFALE dans le menu de configuration de base.
- "VITESSE MODE RAFALE" (P.132)
- Il est possible que certaines cartes SD ne prennent pas en charge la prise de vue continue.
- La vitesse de prise de vue continue décroît si cette fonction est utilisée de façon répétée.

Affichage de l'élément

1 Sélectionnez le mode photo.

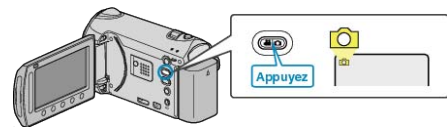

2 Appuyez sur **MENU** pour afficher le menu.

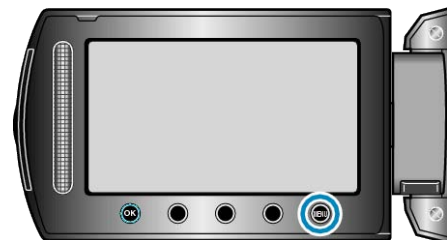

3 Sélectionnez "MODE D'OBTURATION" et appuyez sur **OK**.



TAILLE IMAGE

Règle la taille de l'image (nombre de pixels) pour les photos.

Réglage	Détails
3520X2640(9.3M) 3072X2304(7M) 2592X1944(5M) 1600X1200(1.9M) 640X480(0.3M)	Prend des photos avec un rapport hauteur/largeur de 4:3.
3520X1984(7M) 3072X1728(5.3M) 2592X1456(3.8M) 1920X1080(2M) 1280X720(0.9M)	Prend des photos avec un rapport hauteur/largeur de 16:9. <ul style="list-style-type: none"> Les bords des photos enregistrées en 16:9 peuvent être rognés à l'impression.

Affichage de l'élément

1 Sélectionnez le mode photo.

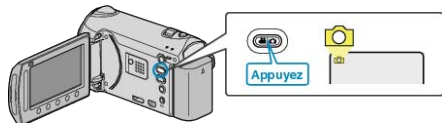

2 Appuyez sur pour afficher le menu.



3 Sélectionnez "TAILLE IMAGE" et appuyez sur .



QUALITE IMAGE

Règle la qualité d'image.

Réglage	Détails
FIN	Permet d'enregistrer en qualité d'image élevée, mais le nombre d'image enregistrées décroît.
STANDARD	Permet d'enregistrer en qualité d'image standard.

Affichage de l'élément

1 Sélectionnez le mode photo.

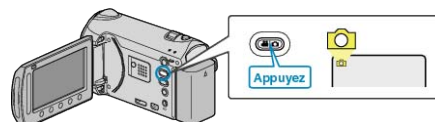

2 Appuyez sur pour afficher le menu.



3 Sélectionnez "QUALITE IMAGE" et appuyez sur .



LUMINOSITE

Éclaire automatiquement le sujet lors d'enregistrement dans des endroits sombres.

Réglage	Détails
ARRET	Désactive la fonction.
AGC	Éclaircit électriquement les scènes lorsqu'il fait nuit.

REMARQUE:-

- Les réglages peuvent être ajustés séparément pour les vidéos.

"LUMINOSITE (Vidéo)" (P.114)

Affichage de l'élément

- Sélectionnez le mode photo.

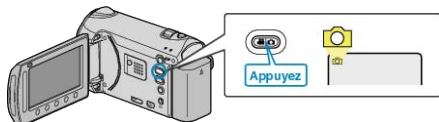

- Appuyez sur **OK** pour afficher le menu.



- Sélectionnez "LUMINOSITE" et appuyez sur **OK**.



ENREG. AUTO

Enregistre automatiquement en détectant les variations de luminosité.

Détails d'opération

"Enregistrer automatiquement par détection de mouvements (ENREG. AUTO)" (P.50)

Menu de réglage manuel

Les réglages d'enregistrement peuvent être ajustés manuellement.

REMARQUE:

- Ces derniers s'affichent uniquement lors d'un enregistrement en mode manuel.

Réglage	Détails
SELECTION SCENE	Vous pouvez sélectionner les réglages permettant d'adapter les conditions de prise de vue. "Sélection de scène" (P.36)
MISE AU POINT	La mise au point être réglée manuellement. "Ajuster manuellement la mise en point" (P.37)
AIDE MISE AU POINT	Le contour du sujet visé est mis en couleur pour une mise au point plus précise. "Utiliser la mise au point assistée" (P.38)
AJUSTER LUMINOSITE	Ajuste la luminosité générale de l'écran. "Ajuster la luminosité" (P.38)
VITESSE D'OBTURATION	La vitesse d'obturation peut être ajustée. "Régler la vitesse d'obturation" (P.39)
BALANCE DES BLANCS	Ajuste la couleur en fonction de la source de lumière. "Régler la balance des blancs" (P.40)
COMP. RETROECLAIRAGE	Permet de corriger l'image lorsque le sujet paraît sombre en raison du contre-jour. "Régler la compensation de contre-jour" (P.40)
ZONE DE PHOTOMETRIE	Permet d'ajuster la luminosité de la zone souhaitée. "Régler la zone de mesure" (P.41)
EFFET	Enregistre des vidéos ou des photos en utilisant des effets spéciaux, tels que sépia ou noir et blanc. "Enregistrer avec des effets" (P.41)
TELE MACRO	Permet des prises de vue en gros plan à l'aide de l'extrémité du téléobjectif (T) du zoom. "Effectuer des prises de vue en gros plan" (P.42)

SELECTION SCENE

Vous pouvez sélectionner les réglages permettant d'adapter les conditions de prise de vue.

Détails d'opération

"Sélection de scène" (P.36)

MISE AU POINT

La mise au point être ajustée automatiquement ou manuellement.

Détails d'opération

"Ajuster manuellement la mise en point" (P.37)

AIDE MISE AU POINT

Le contour du sujet visé est mis en couleur pour une mise au point plus précise.

Détails d'opération

"Utiliser la mise au point assistée" (P.38)

AJUSTER LUMINOSITE

Ajuste la luminosité générale de l'écran.

Détails d'opération

"Ajuster la luminosité" (P.38)

VITESSE D'OBTURATION

La vitesse d'obturation peut être ajustée.

Détails d'opération

"Régler la vitesse d'obturation" (P.39)

BALANCE DES BLANCS

Ajuste la couleur en fonction de la source de lumière.

Détails d'opération

"Régler la balance des blancs" (P.40)

COMP. RETROECLAIRAGE

Permet de corriger l'image lorsque le sujet paraît sombre en raison du contre-jour.

Détails d'opération

"Régler la compensation de contre-jour" (P.40)

ZONE DE PHOTOMETRIE

Permet d'ajuster la luminosité de la zone souhaitée.

Détails d'opération

"Régler la zone de mesure" (P.41)

EFFET

Enregistre des vidéos ou des photos en utilisant des effets spéciaux, tels que sépia ou noir et blanc.

Détails d'opération

"Enregistrer avec des effets" (P.41)

TELE MACRO

Permet des prises de vue en gros plan à l'aide de l'extrémité du téléobjectif (T) du zoom.

Détails d'opération

"Effectuer des prises de vue en gros plan" (P.42)

Menu de lecture (vidéo)

Vous pouvez supprimer ou rechercher des vidéos en particulier.

Réglage	Détails
SUPPRIMER	Supprime les vidéos inutiles. "Supprimer le fichier actuellement affiché" (P.66) "Supprimer les fichiers sélectionnés" (P.66) "Supprimer tous les fichiers" (P.67)
TITRE D'IMAGE	Créer une liste de lecture en sélectionnant simplement une date d'enregistrement et un écran titre dans la liste. "Créer une liste de lecture avec un titre" (P.85)
RECHERCHER	Trie l'écran d'index des vidéos en fonction du groupe, de la date d'enregistrement ou encore de l'événement. "Recherche par groupe" (P.58) "Recherche par date" (P.59) "Recherche par événement et date" (P.59)
LIRE LISTE DE LECT.	Lisez les listes de lecture que vous avez créées. "Lire des listes de lecture" (P.63)
MODIFIER LISTE LECT.	Crée ou édite une liste de lecture. "Créer des listes de lecture avec des fichiers sélectionnés" (P.78) "Créer des listes de lecture par groupe" (P.79) "Créer des listes de lecture par date" (P.80) "Créer des listes de lecture par événement" (P.81) "Éditer des listes de lecture" (P.82) "Supprimer des listes de lecture" (P.83) "Ajouter des titres aux listes de lecture" (P.84)
LECT. AUTRES FICH.	Lit des vidéos avec des informations de gestion défectueuses. "Lire une vidéo avec des informations de gestion défectueuses" (P.54)
MODIFIER	<ul style="list-style-type: none"> ● COPIER Copie des fichiers vers un autre support. "Copier tous les fichiers" (P.86) "Copier des fichiers sélectionnés" (P.87) ● DEPLACER Déplace des fichiers vers un autre support. "Déplacer tous les fichiers" (P.88) "Déplacer les fichiers sélectionnés" (P.89) ● PROTEGER/ANNULER Protège les fichiers de toute suppression accidentelle. "Protéger le fichier affiché" (P.68) "Protéger les fichiers sélectionnés" (P.68) "Protéger tous les fichiers" (P.69) "Annuler la protection de tous les fichiers" (P.70) ● DIVISER "Diviser des fichiers" (P.73) ● AJUSTER Sélectionnez la partie souhaitée de la vidéo et enregistrez-la en tant que nouveau fichier vidéo. "Capturer une partie d'une vidéo" (P.75) ● REORGAN. LES ENR. Modifie l'événement enregistré. "Modifier l'événement du fichier affiché" (P.70) "Modifier l'événement des fichiers sélectionnés" (P.72)
CTRL ENREG. EN CONT	Les vidéos enregistrées sur deux supports séparés et avec "ENREG. EN CONT" dans le menu d'enregistrement de vidéos activé, peuvent être combinées en une seule vidéo. "Combinaison de vidéos enregistrées en continu" (P.74)
FONDU / VOLET	Ajoute des effets au début et à la fin des vidéos enregistrées. "Lecture avec effets spéciaux" (P.55)
AFFICHAGE SUR ECRAN	Règle les affichages à l'écran, tels que les icônes lors de la lecture. "AFFICHAGE SUR ECRAN" (P.125)

SUPPRIMER

Supprime les vidéos inutiles.

Détails d'opération

"Supprimer le fichier actuellement affiché" (P.66)

"Supprimer les fichiers sélectionnés" (P.66)

"Supprimer tous les fichiers" (P.67)

TITRE D'IMAGE

Créer une liste de lecture en sélectionnant simplement une date d'enregistrement et un écran titre dans la liste.

Détails d'opération

"Créer une liste de lecture avec un titre" (P.85)

RECHERCHER

Trie l'écran d'index des vidéos en fonction du groupe, de la date d'enregistrement ou encore de l'événement.

Détails d'opération

"Recherche par groupe" (P.58)

"Recherche par date" (P.59)

"Recherche par événement et date" (P.59)

LIRE LISTE DE LECT.

Lisez les listes de lecture que vous avez créées.

Détails d'opération

"Lire des listes de lecture" (P.63)

MODIFIER LISTE LECT.

La liste dans laquelle vous placez toutes vos vidéos préférées s'appelle la liste de lecture.

En créant une liste de lecture, vous pouvez lire uniquement vos vidéos favorites dans l'ordre que vous souhaitez.

Le fichier vidéo original est conservé même lorsqu'il est enregistré dans une liste de lecture.

Détails d'opération

"Créer des listes de lecture avec des fichiers sélectionnés" (P.78)

"Créer des listes de lecture par groupe" (P.79)

"Créer des listes de lecture par date" (P.80)

"Créer des listes de lecture par événement" (P.81)

"Éditer des listes de lecture" (P.82)

"Supprimer des listes de lecture" (P.83)

"Ajouter des titres aux listes de lecture" (P.84)

LECT. AUTRES FICH.

Lit des vidéos avec des informations de gestion défectueuses.

Détails d'opération

"Lire une vidéo avec des informations de gestion défectueuses" (P.54)

MODIFIER

Vous pouvez copier ou encore protéger des vidéos.

Réglage	Détails
COPIER	Copie des fichiers vers un autre support. "Copier tous les fichiers" (P.86) "Copier des fichiers sélectionnés" (P.87)
DEPLACER	Déplace des fichiers vers un autre support. "Déplacer tous les fichiers" (P.88) "Déplacer les fichiers sélectionnés" (P.89)
PROTEGER/ANNULER	Protège les fichiers de toute suppression accidentelle. "Protéger le fichier affiché" (P.68) "Protéger les fichiers sélectionnés" (P.68) "Protéger tous les fichiers" (P.69) "Annuler la protection de tous les fichiers" (P.70)
DIVISER	Divise en deux une vidéo sélectionnée. "Diviser des fichiers" (P.73)
AJUSTER	Sélectionnez la partie souhaitée de la vidéo et enregistrez-la en tant que nouveau fichier vidéo. "Capturer une partie d'une vidéo" (P.75)
REORGAN. LES ENR.	Modifie l'événement enregistré. "Modifier l'événement du fichier affiché" (P.70) "Modifier l'événement des fichiers sélectionnés" (P.72)

COPIER

Copie des fichiers vers un autre support.

Détails d'opération

"Copier tous les fichiers" (P.86)

"Copier des fichiers sélectionnés" (P.87)

DEPLACER

Déplace des fichiers vers un autre support.

Détails d'opération

"Déplacer tous les fichiers" (P.88)

"Déplacer les fichiers sélectionnés" (P.89)

PROTEGER/ANNULER

Protège les fichiers de toute suppression accidentelle.

Détails d'opération

"Protéger le fichier affiché" (P.68)

"Protéger les fichiers sélectionnés" (P.68)

"Protéger tous les fichiers" (P.69)

"Annuler la protection de tous les fichiers" (P.70)

DIVISER

Divise en deux une vidéo sélectionnée.

Détails d'opération

"Diviser des fichiers" (P.73)

AJUSTER

Sélectionnez la partie souhaitée de la vidéo et enregistrez-la en tant que nouveau fichier vidéo.

Détails d'opération

"Capturer une partie d'une vidéo" (P.75)

REORGAN. LES ENR.

Modifie l'événement enregistré.

Détails d'opération

"Modifier l'événement du fichier affiché" (P.70)

"Modifier l'événement des fichiers sélectionnés" (P.72)

ENREG. EN CONT

Les vidéos enregistrées sur deux supports séparés et avec "ENREG. EN CONT" dans le menu d'enregistrement de vidéos activé, peuvent être combinées en une seule vidéo.

Détails d'opération

"Combinaison de vidéos enregistrées en continu" (P.74)

FONDU / VOLET

Ajoute des effets au début et à la fin des vidéos enregistrées.

Détails d'opération

"Lecture avec effets spéciaux" (P.55)

AFFICHAGE SUR ECRAN

Règle les affichages à l'écran, tels que les icônes lors de la lecture.

Réglage	Détails
ARRET	Aucun affichage.
AFFICHER TOUT	Tout afficher.
AFFICHER SEUL. DATE	Affiche uniquement la date.

Affichage de l'élément

1 Sélectionnez le mode de lecture.

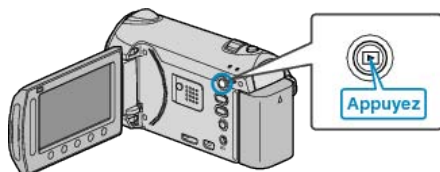

2 Sélectionnez le mode vidéo.

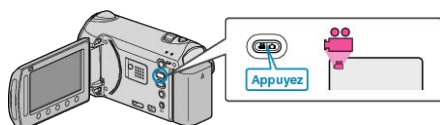

3 Appuyez sur  pour afficher le menu.

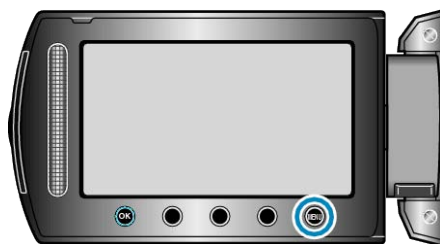

4 Sélectionnez "AFFICHAGE SUR ECRAN" et appuyez sur .



Menu de lecture (photo)

Vous pouvez supprimer ou rechercher des photos en particulier.

Réglage	Détails
SUPPRIMER	Supprime les photos inutiles. "Supprimer le fichier actuellement affiché" (P.66) "Supprimer les fichiers sélectionnés" (P.66) "Supprimer tous les fichiers" (P.67)
RECHER. DATE	Vous pouvez rechercher des vidéos ou des photos en fonction de leurs dates d'enregistrement. "Recherche par date" (P.59)
MODIFIER	<ul style="list-style-type: none"> • COPIER Copie des fichiers vers un autre support. "Copier tous les fichiers" (P.86) "Copier des fichiers sélectionnés" (P.87) • DEPLACER Déplace des fichiers vers un autre support. "Déplacer tous les fichiers" (P.88) "Déplacer les fichiers sélectionnés" (P.89) • PROTEGER/ANNULER Protège les fichiers de toute suppression accidentelle. "Protéger le fichier affiché" (P.68) "Protéger les fichiers sélectionnés" (P.68) "Protéger tous les fichiers" (P.69) "Annuler la protection de tous les fichiers" (P.70)
EFFETS DIAPORAMA	Vous pouvez, si vous le souhaitez, ajouter des effets aux transitions du diaporama. "Lecture du diaporama" (P.57)
AFFICHAGE SUR ECRAN	Règle les affichages à l'écran, tels que les icônes lors de la lecture. "AFFICHAGE SUR ECRAN" (P.127)
TRANSFERT D'IMAGE	Lorsqu'une connexion Bluetooth est établie avec un appareil compatible BIP/OPP, vous pouvez transférer des données de photos enregistrées vers cet appareil. "Transfert d'images fixes sur des périphériques compatibles Bluetooth" (P.24)

SUPPRIMER

Supprime les photos inutiles.

Détails d'opération

"Supprimer le fichier actuellement affiché" (P.66)

"Supprimer les fichiers sélectionnés" (P.66)

"Supprimer tous les fichiers" (P.67)

RECHERCHE PAR DATE

Vous pouvez rechercher des vidéos ou des photos en fonction de leurs dates d'enregistrement.

Détails d'opération

"Recherche par date" (P.59)

MODIFIER

Vous pouvez copier ou encore protéger des photos.

Réglage	Détails
COPIER	Copie des fichiers vers un autre support. "Copier tous les fichiers" (P.86) "Copier des fichiers sélectionnés" (P.87)
DEPLACER	Déplace des fichiers vers un autre support. "Déplacer tous les fichiers" (P.88) "Déplacer les fichiers sélectionnés" (P.89)
PROTEGER/ANNULER	Protège les fichiers de toute suppression accidentelle. "Protéger le fichier affiché" (P.68) "Protéger les fichiers sélectionnés" (P.68) "Protéger tous les fichiers" (P.69) "Annuler la protection de tous les fichiers" (P.70)

COPIER

Copie des fichiers vers un autre support.

Détails d'opération

"Copier tous les fichiers" (P.86)

"Copier des fichiers sélectionnés" (P.87)

DEPLACER

Déplace des fichiers vers un autre support.

Détails d'opération

"Déplacer tous les fichiers" (P.88)

"Déplacer les fichiers sélectionnés" (P.89)

PROTEGER/ANNULER

Protège les fichiers de toute suppression accidentelle.

Détails d'opération

"Protéger le fichier affiché" (P.68)

"Protéger les fichiers sélectionnés" (P.68)

"Protéger tous les fichiers" (P.69)

"Annuler la protection de tous les fichiers" (P.70)

EFFETS DIAPORAMA

Vous pouvez, si vous le souhaitez, ajouter des effets aux transitions du diaporama.

Réglage	Détails
DIAPOSITIVE	Commute l'écran en glissant de droite à gauche.
VOLETS	Commute l'écran en le divisant en bandes verticales.
DAMIER	Commute l'écran en passant par un motif à carreaux.
ALEATOIRE	Commute l'écran avec un effet aléatoire depuis "DIAPOSITIVE", "VOLETS", et "DAMIER".

Affichage de l'élément

1 Sélectionnez le mode de lecture.

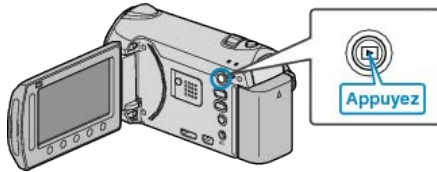

2 Sélectionnez le mode photo.

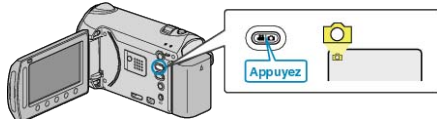

3 Appuyez sur pour afficher le menu.

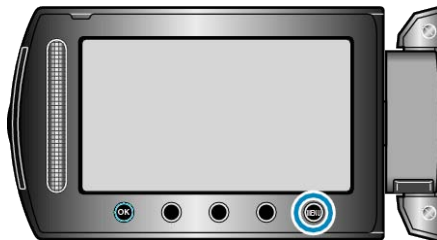

4 Sélectionnez "EFFETS DIAPORAMA" et appuyez sur .



AFFICHAGE SUR ECRAN

Règle les affichages à l'écran, tels que les icônes lors de la lecture.

Réglage	Détails
ARRET	Aucun affichage.
AFFICHER TOUT	Tout afficher.
AFFICHER SEUL. DATE	Affiche uniquement la date.

Affichage de l'élément

1 Sélectionnez le mode de lecture.

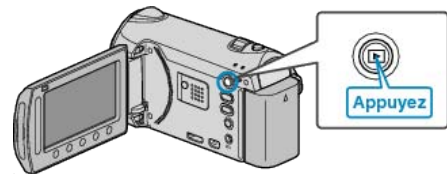

2 Sélectionnez le mode photo.

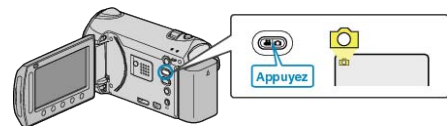

3 Appuyez sur pour afficher le menu.

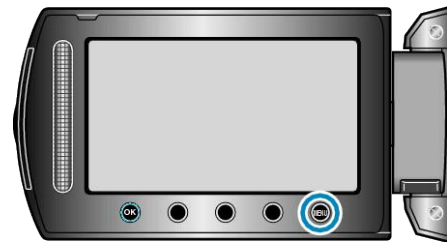

4 Sélectionnez "AFFICHAGE SUR ECRAN" et appuyez sur .



TRANSFERT D'IMAGE

Lorsqu'une connexion Bluetooth est établie avec un appareil compatible BIP/OPP, vous pouvez transférer des données de photos enregistrées vers cet appareil.

Détails d'opération

"Transfert d'images fixes sur des périphériques compatibles Bluetooth"
(P.24)

Afficher le menu de réglages

Vous pouvez ajuster les différents réglages d'affichage, tels que la luminosité de l'écran LCD, etc.

Réglage	Détails
LANGUAGE	Vous pouvez modifier la langue de l'affichage sur l'écran. "Modification de la langue d'affichage" (☞ P.17)
STYLE D'AFF. DE DATE	Règle le format d'affichage de l'année, du mois, du jour et de l'heure (24H/12H). "STYLE D'AFF. DE DATE" (☞ P.128)
LUMINOSITE MONITEUR	Règle la luminosité de l'écran LCD. "LUMINOSITE MONITEUR" (☞ P.129)
RETROECL. MONITEUR	Règle la luminosité du rétroéclairage de l'écran. "RETROECL. MONITEUR" (☞ P.129)
COULEUR AIDE FOCUS	Règle la couleur du contour d'un objet mis au point lorsque l'Assistant de mise au point est utilisé. "COULEUR AIDE FOCUS" (☞ P.130)

LANGUAGE

Vous pouvez modifier la langue de l'affichage sur l'écran.

Détails d'opération

"Modification de la langue d'affichage" (☞ P.17)

- Appuyez sur les touches de fonctionnement "←" / "→" pour déplacer le curseur.
- Une fois les réglages terminés, appuyez sur ☞.

STYLE D'AFF. DE DATE

Règle le format d'affichage de l'année, du mois, du jour et de l'heure (24H/12H).

1 Appuyez sur ☞ pour afficher le menu.

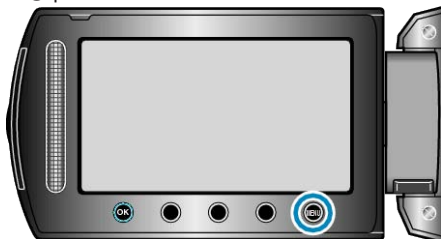

2 Sélectionnez "REGLAGES AFFICHAGE" et appuyez sur ☞.



3 Sélectionnez "STYLE D'AFF. DE DATE" et appuyez sur ☞.



4 Réglez le style d'affichage de la date et de l'heure.



- Pour l'affichage de la date, choisissez un format à partir de "MM.JJ.AA", "AA.MM.JJ", et "JJ.MM.AA".
- Pour l'affichage de l'heure, choisissez un format à partir de "12h" et "24h".

LUMINOSITE MONITEUR

Règle la luminosité de l'écran LCD.

1 Appuyez sur **OK** pour afficher le menu.

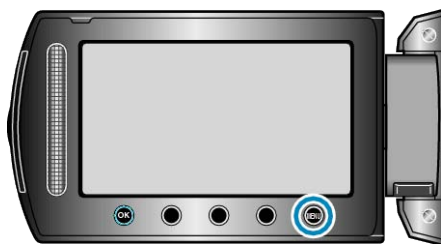

2 Sélectionnez "REGLAGES AFFICHAGE" et appuyez sur **OK**.



3 Sélectionnez "LUMINOSITE MONITEUR" et appuyez sur **OK**.



4 Ajustez la luminosité de l'écran.

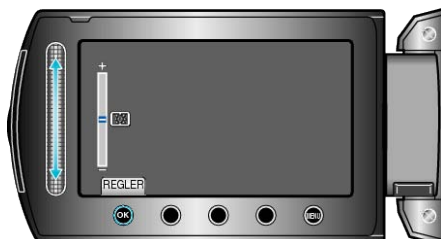

- Déplacez le curseur vers le haut pour augmenter la luminosité.
- Déplacez le curseur vers le bas pour réduire la luminosité.
- Une fois les réglages terminés, appuyez sur **OK**.

RETROECL. MONITEUR

Règle la luminosité du rétroéclairage de l'écran.

Réglage	Détails
PLUS LUMINEUX	Éclaircit le rétroéclairage de l'écran sans tenir compte des conditions environnantes.
STANDARD	Règle sur la luminosité standard. Aide à économiser la batterie lorsque l'option est sélectionnée.
AUTO	Règle automatiquement la luminosité à "PLUS LUMINEUX" en extérieur, et à "STANDARD" en intérieur.

Affichage de l'élément

1 Appuyez sur **OK** pour afficher le menu.



2 Sélectionnez "REGLAGES AFFICHAGE" et appuyez sur **OK**.



3 Sélectionnez "RETROECL. MONITEUR" et appuyez sur **OK**.



COULEUR AIDE FOCUS

Règle la couleur du contour d'un objet mis au point lorsque l'Assistant de mise au point est utilisé.

Réglage	Détails
ROUGE	Colore en rouge le contour de l'objet mis au point.
VERT	Colore en vert le contour de l'objet mis au point.
BLEU	Colore en bleu le contour de l'objet mis au point.

Affichage de l'élément

1 Appuyez sur **MENU** pour afficher le menu.

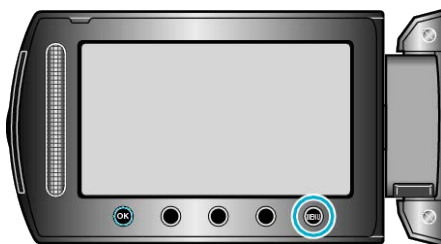

2 Sélectionnez "REGLAGES AFFICHAGE" et appuyez sur **OK**.



3 Sélectionnez "COULEUR AIDE FOCUS" et appuyez sur **OK**.



REGLER L'HEURE

Réinitialise l'heure actuelle ou la règle sur l'heure locale si vous utilisez cet appareil à l'étranger.

Détails d'opération

"Régler l'horloge" (☞ P.15)

"Régler l'horloge à l'heure locale lors de vos voyages" (☞ P.28)

"Régler l'heure d'été" (☞ P.28)

Menu de réglages de base

Vous pouvez ajuster divers réglages concernant la caméra, tels que les sons d'opération, etc.

Réglage	Détails
VITESSE MODE RAFALE	Pour régler l'intervalle entre des prises de vues en continu. "VITESSE MODE RAFALE" (P.132)
MODE DEMO	Présente certaines fonctions particulières de cet appareil de manière sommaire. "MODE DEMO" (P.132)
ARRET AUTOMATIQUE	Évite d'oublier d'éteindre l'appareil lorsque l'option est réglée. "ARRET AUTOMATIQUE" (P.133)
SON D'OPERATION	Active ou désactive les sons d'opération. "SON D'OPERATION" (P.133)
BOUTON D'ENREG.	Affiche la touche REC sur l'écran LCD et permet de l'utiliser en tant que touche START/STOP. "BOUTON D'ENREG." (P.134)
REDEMARRAGE RAPIDE	Réduit la consommation d'énergie utilisée dans les 5 minutes suivant la fermeture de l'écran LCD au tiers de celle utilisée durant l'enregistrement. "REDEMARRAGE RAPIDE" (P.134)
TELECOMMANDE	Permet de faire fonctionner cet appareil avec la télécommande fournie. "TELECOMMANDE" (P.135)
FINALISATION AUTO	Met les disques créés dans un état lisible, qui peut être lu sur un graveur DVD. "FINALISATION AUTO" (P.135)
MISE A JOUR	Met à jour les fonctions de l'appareil pour obtenir la version la plus récente. "MISE A JOUR" (P.136)
REGLAGES D'USINE	Rétablit toutes les valeurs par défaut des réglages. "REGLAGES D'USINE" (P.136)

VITESSE MODE RAFALE

Pour régler l'intervalle entre des prises de vues en continu.

Réglage	Détails
HAUTE VITESSE	<ul style="list-style-type: none"> Prend jusqu'à six photos en continu en mode photo, en 0,4 seconde environ. Prend jusqu'à 11 photos en continu en mode vidéo, en 0,4 seconde environ.
MOYENNE VITESSE	<ul style="list-style-type: none"> Prend jusqu'à six photos en continu en mode photo, en 0,9 seconde environ. Prend jusqu'à 11 photos en continu en mode vidéo, en 1,1 seconde environ.
BASSE VITESSE	Filme en continu jusqu'à ce que le support d'enregistrement soit plein.

REMARQUE:

- La vitesse de prise de vue ralentit progressivement, pendant que la prise de vue en continu passe en mode "BASSE VITESSE".
- Une prise de vues en continu pendant que l'enregistrement vidéo est en cours, fait passer provisoirement en mode "BASSE VITESSE".

Affichage de l'élément

1 Appuyez sur **MENU** pour afficher le menu.

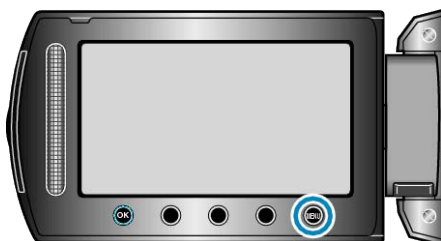

2 Sélectionnez "REGLAGES DE BASE" et appuyez sur **OK**.



3 Sélectionnez VITESSE MODE RAFALE et appuyez sur **OK**.



MODE DEMO

Début la lecture du mode démo, permettant de présenter les fonctions de cet appareil.

Réglage	Détails
ARRÊT	Désactive la fonction.
MARCHE	Lit une démonstration des fonctions particulières de l'appareil.

Afficher le Mode démo

- Retirez la batterie et la carte SD.
- Connectez l'adaptateur secteur.
- Ouvrez l'écran LCD et allumez l'appareil.
 - La démonstration démarre après 3 minutes.
 - Appuyez sur **OK** pour arrêter la lecture.

REMARQUE:

- Ce mode n'est pas disponible en mode lecture.

Affichage de l'élément

1 Appuyez sur **MENU** pour afficher le menu.

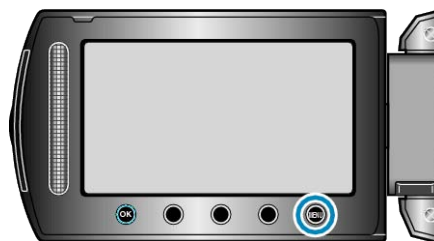

2 Sélectionnez "REGLAGES DE BASE" et appuyez sur **OK**.



3 Sélectionnez "MODE DEMO" et appuyez sur **OK**.



ARRET AUTOMATIQUE

Évitez d'oublier d'éteindre l'appareil lorsque l'option est réglée.

Réglage	Détails
ARRET	L'appareil ne s'éteint pas, même s'il n'est pas utilisé pendant 5 minutes.
MARCHE	L'appareil s'éteint automatiquement s'il n'est pas utilisé pendant 5 minutes.

REMARQUE:-

- Lorsque vous utilisez la batterie, l'appareil s'éteint automatiquement s'il n'est pas utilisé pendant 5 minutes.
- Lorsque vous utilisez un adaptateur secteur, l'appareil se met en mode veille.

Affichage de l'élément

- 1 Appuyez sur  pour afficher le menu.



- 2 Sélectionnez "REGLAGES DE BASE" et appuyez sur .



- 3 Sélectionnez "ARRET AUTOMATIQUE" et appuyez sur .

**SON D'OPERATION**

Active ou désactive les sons d'opération.

Réglage	Détails
ARRET	Désactive les sons d'opération.
MARCHE	Active les sons d'opération.

Affichage de l'élément

- 1 Appuyez sur  pour afficher le menu.



- 2 Sélectionnez "REGLAGES DE BASE" et appuyez sur .



- 3 Sélectionnez "SON D'OPERATION" et appuyez sur .



BOUTON D'ENREG.

Affiche la touche "ENREG." sur l'écran LCD qui peut être utilisée en tant que touche MARCHÉ/ARRÉT.

Réglage	Détails
ARRÉT	Aucun affichage.
MARCHÉ	Affiche la touche REC sur l'écran LCD.

Affichage de l'élément

1 Appuyez sur  pour afficher le menu.

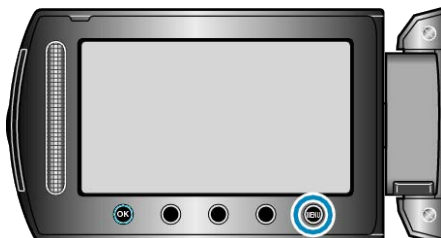

2 Sélectionnez "REGLAGES DE BASE" et appuyez sur .



3 Sélectionnez "BOUTON D'ENREG." et appuyez sur .



REDEMARRAGE RAPIDE

Permet d'effectuer un enregistrement immédiatement après ouverture de l'écran LCD.

Réglage	Détails
ARRÉT	Désactive la fonction.
MARCHÉ	Permet d'allumer l'appareil rapidement lors de la réouverture de l'écran LCD au bout de 5 minutes.

REMARQUE:

- La consommation d'énergie utilisée dans les 5 minutes suivant la fermeture de l'écran LCD est réduite au tiers de celle utilisée durant l'enregistrement.

Affichage de l'élément

1 Appuyez sur  pour afficher le menu.

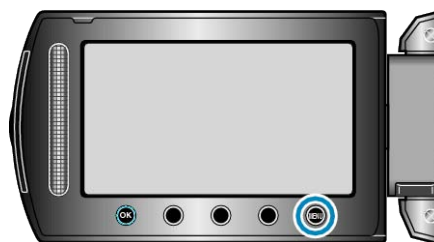

2 Sélectionnez "REGLAGES DE BASE" et appuyez sur .



3 Sélectionnez "REDEMARRAGE RAPIDE" et appuyez sur .



TELECOMMANDE

Permet de faire fonctionner cet appareil avec la télécommande fournie.

Réglage	Détails
ARRET	Ne reçoit pas de signal de fonctionnement de la télécommande.
MARCHE	Reçoit des signaux de fonctionnement de la télécommande.

Affichage de l'élément

1 Appuyez sur  pour afficher le menu.

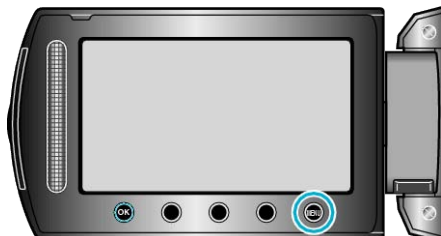

2 Sélectionnez "REGLAGES DE BASE" et appuyez sur .



3 Sélectionnez "TELECOMMANDE" et appuyez sur .



FINALISATION AUTO

Met les disques créés dans un état lisible, qui peut être lu sur un graveur DVD.

Réglage	Détails
ARRET	Rend des disques créés enregistrables (non lisibles sur des appareils autres que celui-ci).
MARCHE	Finalise les disques créés pour pouvoir les lire sur un graveur DVD.

REMARQUE:

- Les disques DVD-Vidéo sont automatiquement finalisés, quelque soit le réglage.

Affichage de l'élément

1 Appuyez sur  pour afficher le menu.

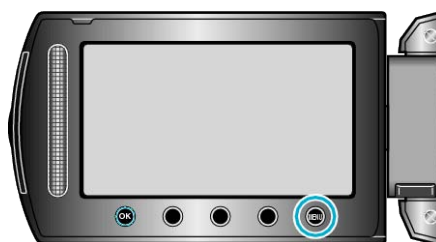

2 Sélectionnez "REGLAGES DE BASE" et appuyez sur .



3 Sélectionnez "FINALISATION AUTO" et appuyez sur .



MISE A JOUR

Met à jour les fonctions de l'appareil pour obtenir la version la plus récente.

Pour obtenir de plus amples informations, référez-vous à la page d'accueil de JVC.

(Lorsqu'aucun programme n'est disponible pour la mise à jour de cet appareil, rien ne sera indiqué sur la page d'accueil.)

REGLAGES D'USINE

Rétablit toutes les valeurs par défaut des réglages.

1 Appuyez sur **MENU** pour afficher le menu.

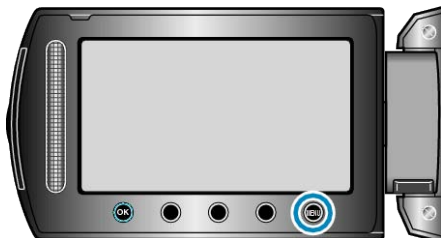

2 Sélectionnez "REGLAGES DE BASE" et appuyez sur **OK**.



3 Sélectionnez "REGLAGES D'USINE" et appuyez sur **OK**.



4 Sélectionnez "OUI" et appuyez sur **OK**.



• Tous les réglages sont réinitialisés à leur valeur d'origine.

Menu de réglages des branchements

Vous pouvez ajuster différents réglages permettant de raccorder ce caméscope à un téléviseur ou un enregistreur DVD.

Réglage	Détails
Bluetooth	En enregistrant (appariement) des appareils qui acceptent Bluetooth, comme des micro-casques ou des téléphones intelligents à cet appareil, une connexion sans fil peut être établie dans une plage d'environ 10 m. "Enregistrement d'un périphérique compatible Bluetooth" (P.21) "Connexion à un périphérique enregistré" (P.23)
MIC AUDIO Bluetooth	Pour spécifier les réglages d'enregistrement audio, lorsqu'un casque d'écoute compatible Bluetooth est connecté. "MIC AUDIO Bluetooth" (P.138)
AFFICHER SUR TV	Affiche les icônes, ainsi que la date/l'heure sur un écran télé. "AFFICHER SUR TV" (P.138)
SORTIE VIDEO	Règle le rapport hauteur/largeur (16:9 ou 4:3) en fonction de la TV raccordée. "SORTIE VIDEO" (P.139)
SORTIE COMPOSANTES	Règle la définition de la sortie vidéo à partir du connecteur de COMPOSANT. "SORTIE COMPOSANTES" (P.139)
SORTIE HDMI	Règle la définition de la sortie vidéo à partir du connecteur HDMI mini. "SORTIE HDMI" (P.140)
COMMANDE HDMI	Règle les opérations liées MARCHE/ARRET lorsque le téléviseur et cet appareil sont connectés à l'aide du connecteur HDMI mini. "SORTIE HDMI" (P.140)

Bluetooth

En enregistrant (appariement) des appareils qui acceptent Bluetooth, comme des micro-casques ou des téléphones intelligents à cet appareil, une connexion sans fil peut être établie dans une plage d'environ 10 m. Détails d'opération

"Enregistrement d'un périphérique compatible Bluetooth" (P.21)

"Connexion à un périphérique enregistré" (P.23)

MIC AUDIO Bluetooth

Pour spécifier les réglages d'enregistrement audio, lorsqu'un casque d'écoute compatible Bluetooth est connecté.

Réglage	Détails
ARRET	N'enregistre que le son audio du micro intégré de cet appareil.
MARCHE	Enregistre les sons audio mixés du micro de casque connecté via Bluetooth et du micro intégré de cet appareil.

ATTENTION:

- Il est possible d'entendre des échos lorsque le microphone de l'écouteur est réglé sur "MARCHE".

Affichage de l'élément

1 Appuyez sur pour afficher le menu.

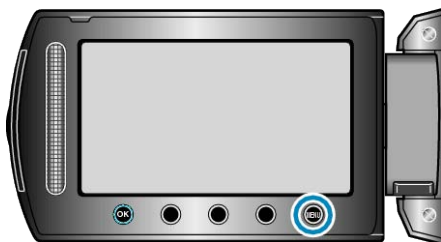

2 Sélectionnez "REGLAGES CONNEXIONS" et appuyez sur .



3 Sélectionnez MIC AUDIO Bluetooth et appuyez sur .



AFFICHER SUR TV

Affiche les icônes, ainsi que la date/l'heure sur un écran télé.

Réglage	Détails
ARRET	N'affiche ni les icônes, ni la date/l'heure sur l'écran télé.
MARCHE	Affiche les icônes, ainsi que la date/l'heure sur l'écran télé.

Affichage de l'élément

1 Appuyez sur pour afficher le menu.



2 Sélectionnez "REGLAGES CONNEXIONS" et appuyez sur .



3 Sélectionnez "AFFICHER SUR TV" et appuyez sur .



SORTIE VIDEO

Règle le rapport hauteur/largeur (16:9 ou 4:3) en fonction de la TV raccordée.

Réglage	Détails
16:9	Sélectionnez cette option lorsque vous souhaitez raccorder ce caméscope à un téléviseur à écran large (16:9).
4:3	Sélectionnez cette option lorsque vous souhaitez raccorder ce caméscope à un téléviseur traditionnel (4:3).

Affichage de l'élément

1 Appuyez sur  pour afficher le menu.

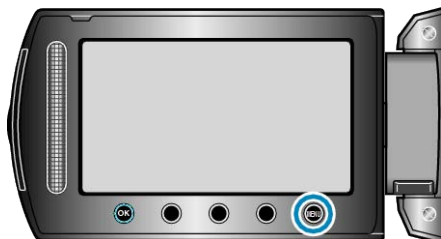

2 Sélectionnez "REGLAGES CONNEXIONS" et appuyez sur .



3 Sélectionnez "SORTIE VIDEO" et appuyez sur .



SORTIE COMPOSANTES

Règle la définition de la sortie vidéo à partir du connecteur de COMPOSANT.

Réglage	Détails
576i	Sorties à 576i.
1080i	Sorties à 1080i.

Affichage de l'élément

1 Appuyez sur  pour afficher le menu.

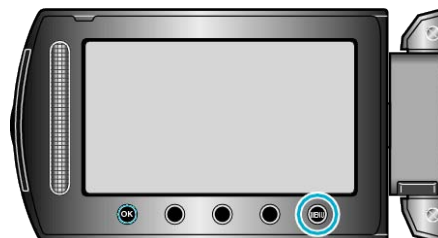

2 Sélectionnez "REGLAGES CONNEXIONS" et appuyez sur .



3 Sélectionnez "SORTIE COMPOSANTES" et appuyez sur .



SORTIE HDMI

Règle la définition de la sortie vidéo à partir du connecteur HDMI mini.

Réglage	Détails
AUTO 1	Il est recommandé de sélectionner "AUTO 1" généralement.
AUTO 2	Sélectionnez ceci lorsque la vidéo n'est pas sortie correctement dans "AUTO 1".
480p	Sélectionnez ceci lorsque la vidéo n'est pas sortie correctement dans "AUTO 2".

REMARQUE:

- "1080P" sera affiché sur l'écran LCD si un téléviseur compatible 1080p est connecté à cet appareil en mode lecture.

Affichage de l'élément

- Appuyez sur  pour afficher le menu.



- Sélectionnez "REGLAGES CONNEXIONS" et appuyez sur .



- Sélectionnez "SORTIE HDMI" et appuyez sur .



SORTIE HDMI

Règle les opérations liées MARCHE/ARRET lorsque le téléviseur et cet appareil sont connectés à l'aide du connecteur HDMI mini.

Réglage	Détails
ARRET	Désactive les opérations liées.
MARCHE	Active les opérations liées.

Affichage de l'élément

- Appuyez sur  pour afficher le menu.

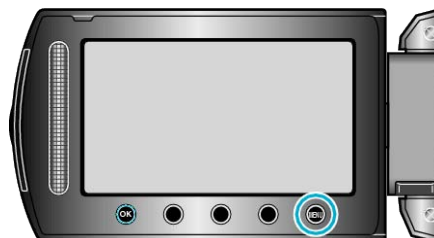

- Sélectionnez "REGLAGES CONNEXIONS" et appuyez sur .



- Sélectionnez "COMMANDE HDMI" et appuyez sur .



Menu des réglages de support

Vous pouvez configurer différents réglages pour le support d'enregistrement.

Réglage	Détails
SUPPORT ENREG. VIDEO	Règle le support d'enregistrement/lecture des vidéos. "SUPPORT ENREG. VIDEO" (☞ P.141)
SUPPORT ENREG. PHOTO	Règle le support d'enregistrement/lecture des photos. "SUPPORT ENREG. PHOTO" (☞ P.141)
FORMAT. MEM. INTERNE	Supprime tous les fichiers présents sur la mémoire intégrée. "FORMAT. MEM. INTERNE" (☞ P.142)
FORMATER LA CARTE SD	Supprime tous les fichiers présents sur la carte SD. "FORMATER LA CARTE SD" (☞ P.142)
EFFACER MEM. INTERNE	Exécutez ce processus lorsque vous souhaitez vous débarrasser de cet appareil ou le donner à une autre personne. "EFFACER MEM. INTERNE" (☞ P.143)

SUPPORT ENREG. VIDEO

Règle le support d'enregistrement/lecture des vidéos.

Réglage	Détails
MEMOIRE INTERNE	Enregistre des vidéos sur la mémoire intégrée du caméscope.
CARTE SD	Enregistre des vidéos sur la carte SD.

Affichage de l'élément

1 Appuyez sur  pour afficher le menu.

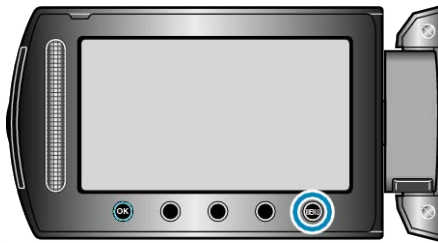

2 Sélectionnez "REGLAGES DES MEDIA" et appuyez sur .



3 Sélectionnez "SUPPORT ENREG. VIDEO", puis appuyez sur .



SUPPORT ENREG. PHOTO

Règle le support d'enregistrement/lecture des photos.

Réglage	Détails
MEMOIRE INTERNE	Enregistre des photos sur la mémoire intégrée du caméscope.
CARTE SD	Enregistre des photos sur la carte SD.

Affichage de l'élément

1 Appuyez sur  pour afficher le menu.

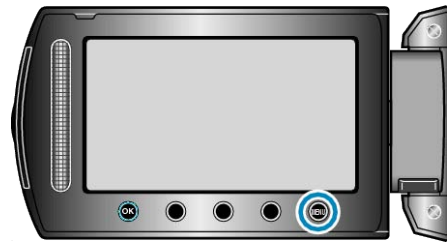

2 Sélectionnez "REGLAGES DES MEDIA" et appuyez sur .



3 Sélectionnez "SUPPORT ENREG. PHOTO" et appuyez sur .



FORMAT. MEM. INTERNE

Supprime tous les fichiers présents sur la mémoire intégrée.

Réglage	Détails
FICHER	Supprime tous les fichiers présents sur la mémoire intégrée.
FICHER + GESTION NO	Supprime tous les fichiers présents sur la mémoire intégrée, puis rétablit le nombre de fichiers et de dossiers à "1".

ATTENTION:

- Toutes les données sur la mémoire intégrée seront supprimées lors du formatage.
Avant de formater, copiez tous les fichiers de la mémoire intégrée sur un ordinateur.
- Le processus de formatage pouvant prendre un certain temps, assurez-vous que la batterie est entièrement chargée ou raccordez l'appareil à un adaptateur secteur.

Affichage de l'élément

1 Appuyez sur  pour afficher le menu.

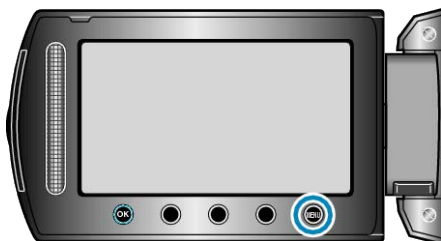

2 Sélectionnez "REGLAGES DES MEDIA" et appuyez sur .



3 Sélectionnez "FORMAT. MEM. INTERNE" et appuyez sur .



FORMATER LA CARTE SD

Supprime tous les fichiers présents sur la carte SD.

Réglage	Détails
FICHER	Supprime tous les fichiers présents sur la carte SD.
FICHER + GESTION NO	Supprime tous les fichiers présents sur la carte SD, puis rétablit le nombre de fichiers et de dossiers à "1".

ATTENTION:

- Cette option n'est pas disponible si aucune carte SD n'est insérée.
- Toutes les données de la carte seront supprimées lors du formatage.
Avant de formater la carte, copiez sur un ordinateur tous les fichiers qu'elle contient.
- Le processus de formatage pouvant prendre un certain temps, assurez-vous que la batterie est entièrement chargée ou raccordez l'appareil à un adaptateur secteur.

Affichage de l'élément

1 Appuyez sur  pour afficher le menu.



2 Sélectionnez "REGLAGES DES MEDIA" et appuyez sur .



3 Sélectionnez "FORMATER LA CARTE SD" et appuyez sur .



EFFACER MEM. INTERNE

Exécutez ce processus lorsque vous souhaitez vous débarrasser de cet appareil ou le donner à une autre personne.

1 Appuyez sur  pour afficher le menu.

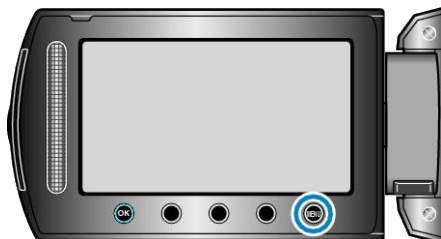

2 Sélectionnez "REGLAGES DES MEDIA" et appuyez sur .



3 Sélectionnez "EFFACER MEM. INTERNE" et appuyez sur .



4 Sélectionnez "OUI" et appuyez sur .



- Une fois les données supprimées, appuyez sur .

ATTENTION:

- La suppression des données pouvant prendre un certain temps, raccordez l'adaptateur secteur.

REMARQUE:

- Répétez le processus pour rendre la restauration de données encore plus difficile.

Vue de face

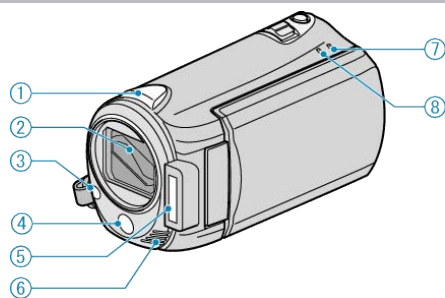

1 Antenne Bluetooth

"Utilisation de périphériques compatibles Bluetooth" (☞ P.20)

2 Objectif/Volet de protection de l'objectif

- Évitez de toucher l'objectif et son volet de protection.
- Attention à ne pas recouvrir l'objectif avec vos doigts pendant l'enregistrement vidéo.

3 Lumière

- Activez la lumière lorsque vous effectuez une prise de vue dans des endroits sombres.

"TORCHE" (☞ P.113)

4 Télécaptteur

- Attention à ne pas recouvrir le capteur avec vos doigts en utilisant la télécommande.

"Utilisation de la télécommande" (☞ P.19)

5 Flash

"FLASH" (☞ P.119)

6 Microphone stéréo

- Attention à ne pas gêner le microphone avec vos doigts lors de l'enregistrement vidéo.

7 POWER/CHARGE Voyant

- S'allume: Alimentation "MARCHE"
- Clignote: Chargement en cours
- S'éteint: Chargement terminé

8 ACCESS Voyant

- L'enregistrement ou la lecture est en cours d'utilisation si le voyant s'allume ou clignote.
- Ne retirez pas la batterie, l'adaptateur secteur, ou la carte SD.

Vue arrière

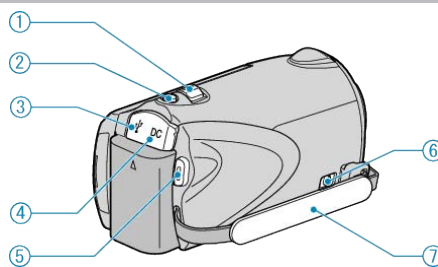

1 Commande de Zoom/Volume

- Pendant la prise de vue: Ajuste la plage de prise de vue.
- Pendant la lecture (écran d'index): Modifie le nombre d'images à afficher.
- Pendant la lecture vidéo: Ajuste le volume.

2 Touche SNAPSHOT (enregistrer des photos)

- Prend une photo.

3 Terminal USB

- Raccorde le caméscope à un ordinateur via un câble USB.

4 Terminal CC

- Raccorde le caméscope à un adaptateur secteur pour charger la batterie.

5 Touche START/STOP (Enregistrer des vidéos)

- Démarre/arrête l'enregistrement vidéo.

6 Commande de libération de la dragonne

- Permet de retirer la dragonne et de l'utiliser pour tenir le caméscope au poignet.

7 Dragonne

- Passez votre main dans la dragonne pour tenir fermement l'appareil.
- "Ajustement de la dragonne" (☞ P.14)

Vue du dessous

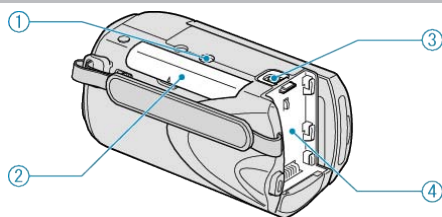
**1** Orifice pour trépied

"Montage sur trépied" (☞ P.18)

2 Fente pour carte SD

- Insérez une carte SD optionnelle.

"Insérer une nouvelle carte SD" (☞ P.14)

3 Commande de libération de la batterie

"Charger la batterie" (☞ P.13)

4 Montage de la batterie

Vue intérieure

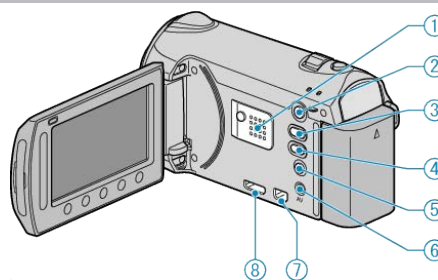
**1** Haut-parleur

- Émet la sortie audio pendant la lecture vidéo.

2 Touche  (Lecture)

- Commute entre les modes d'enregistrement et de lecture.

3  Touche (Vidéo/Photo)

- Commute entre les modes vidéo et photo.

4 Touche UPLOAD/EXPORT (Charger/Exporter vers iTunes)

- Enregistrement : Prend des vidéos en format YouTube ou iTunes.
- Lecture : Change la vidéo en format YouTube ou iTunes.

5 Touche  (Alimentation/Infos)

- Enregistrement : Affiche le temps (pour les vidéos uniquement) et la charge de batterie restants.
- Lecture : Affiche les informations relatives au fichier telles que la date d'enregistrement.
- Appuyez et maintenez enfoncée la touche marche/arrêt avec l'écran LCD ouvert.

6 Terminal AV

- Raccorde l'appareil à un téléviseur.

7 Terminal COMPONENT

- Raccorde l'appareil à un téléviseur.

8 Terminal HDMI

- Raccorde l'appareil à un téléviseur HDMI.

Écran LCD

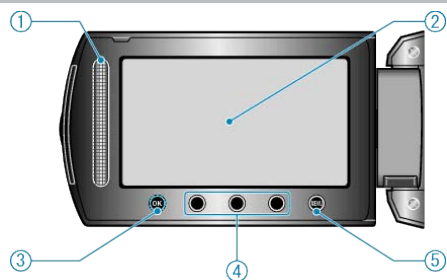

1 Curseur

LASER TOUCH OPERATION

- Sélectionne les éléments ou les images depuis le menu ou l'écran d'index.

"Utiliser les touches de fonctionnement" (P.18)

2 Écran LCD

- Allume ou éteint l'appareil en s'ouvrant et se fermant.
- Permet de prendre des auto-portraits en faisant pivoter l'écran.

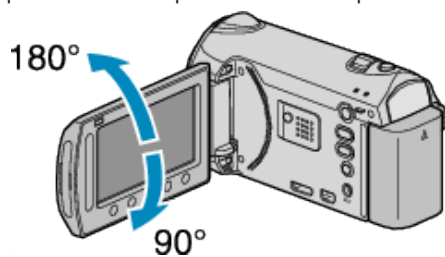

3 OK Touche

- Permet de confirmer la sélection d'un objet ou d'une image.

4 Touches de fonctionnement

- Les fonctions des touches de fonctionnement peuvent s'afficher.

5 MENU Touche

- Affiche le menu de réglages.

ATTENTION:

- Attention à ne pas compresser l'écran ou à soumettre ce dernier à un impact trop violent.
Vous pourriez endommager ou casser l'écran.

Indications concernant l'enregistrement de base

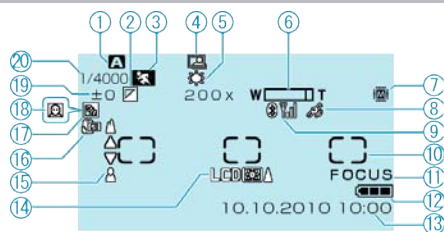

1 Mode d'enregistrement

"Enregistrer des vidéos en mode automatique" (P.30)
"Enregistrement manuel" (P.35)

2 Effet

"Enregistrer avec des effets" (P.41)

3 Sélection de scène

"Sélection de scène" (P.36)

4 ENREGISTREMENT AUTOMATIQUE

"Enregistrer automatiquement par détection de mouvements (ENREG. AUTO)" (P.50)

5 Balance des blancs

"Régler la balance des blancs" (P.40)

6 Zoom

"ZOOM" (P.114)

7 Support

"SUPPORT ENREG. VIDEO" (P.141)
"SUPPORT ENREG. PHOTO" (P.141)

8 État de la communication GPS

"Connexion à un périphérique enregistré" (P.23)

9 État de la réception radio

"Connexion à un périphérique enregistré" (P.23)

10 Zone de mesure "PROJECTEUR"

"Régler la zone de mesure" (P.41)

11 Aide à la mise au point

"Utiliser la mise au point assistée" (P.38)

12 Indicateur de batterie

"Durée restante d'enregistrement/de la batterie" (P.51)

13 Date/Heure

"Régler l'horloge" (P.15)

14 Éclairage de l'écran

"RETROECL. MONITEUR" (P.129)

15 Mise au point

"Ajuster manuellement la mise en point" (P.37)

16 Téléobjectif macro

"Effectuer des prises de vue en gros plan" (P.42)

17 Compensation de contre-jour

"Régler la compensation de contre-jour" (P.40)

18 Priorité au visage AE/AF

"Capture claire de sujets humains (Détection du visage AE/AF)" (P.43)

19 Luminosité

"Ajuster la luminosité" (P.38)

20 Vitesse d'obturation

"Régler la vitesse d'obturation" (P.39)

Enregistrer des vidéos

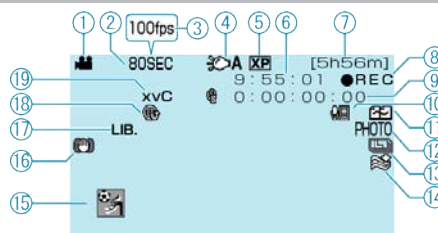

1 Mode vidéo

"Touche (Vidéo/Photo)" (P.145)

2 Enregistrement accéléré

"Enregistrer par intervalles (ENREG. ACCELERE)" (P.49)

3 Enregistrement à grande vitesse

"Enregistrement au ralenti (grande vitesse)" (P.48)

4 Lumière

"TORCHE" (P.113)

5 Qualité vidéo

"QUALITE VIDEO" (P.113)

6 Compteur de scènes

"Durée d'enregistrement restante"

8 Enregistrement en cours

"Enregistrer des vidéos en mode automatique" (P.30)

9 Compteur d'enregistrement accéléré

"Enregistrer par intervalles (ENREG. ACCELERE)" (P.49)

10 Volume du microphone Bluetooth

"MIC AUDIO Bluetooth" (P.138)

11 Enregistrement en continu

"ENREG. EN CONT" (P.115)

12 Enregistrer des photos

"Capturer des photos lors d'un enregistrement vidéo" (P.32)

13 Prise de vue continue

"MODE D'OBTURATION" (P.116)
"VITESSE MODE RAFALE" (P.132)

14 Atténuation des bruits du vent

"FILTRE VENT" (P.117)

15 Enregistrer un événement

"Enregistrer des fichiers dans des événements avant tout enregistrement" (P.45)

16 STABILISATEUR

"Réduire les secousses de la caméra" (P.32)

17 EXPORTER un enregistrement

"Prendre des vidéos au format iTunes" (P.47)

18 CHARGER un enregistrement

"Prendre des vidéos en format YouTube" (P.46)

19 x.v.Color

"x.v.Color" (P.116)

Enregistrer des photos

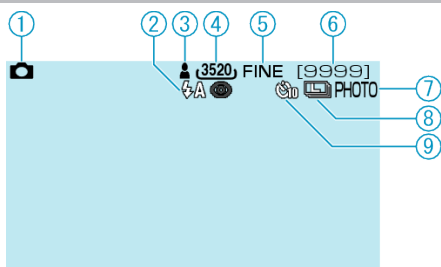

- 1** Mode photo
"Touche (Vidéo/Photo)" (P.145)
- 2** Flash
"FLASH" (P.119)
- 3** Mise au point
"Capturer des photos en mode Auto" (P.33)
- 4** Taille d'image
"TAILLE IMAGE" (P.120)
- 5** Qualité de l'image
"QUALITE IMAGE" (P.120)
- 6** Nombre de prises de vue restantes
- 7** Enregistrement en cours
- 8** Prise de vue continue
"MODE D'OBTURATION" (P.119)
"VITESSE MODE RAFALE" (P.132)
- 9** Retardateur
"Prendre des photos de groupe (Retardateur)" (P.44)

Lire une vidéo

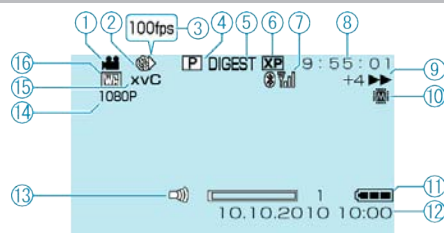

- 1** Mode vidéo
"Touche (Vidéo/Photo)" (P.145)
- 2** Enregistrement accéléré
"Enregistrer par intervalles (ENREG. ACCELERE)" (P.49)
- 3** Enregistrement à grande vitesse
"Enregistrement au ralenti (grande vitesse)" (P.48)
- 4** Liste de lecture
"Lire des listes de lecture" (P.63)
- 5** Lecture sommaire
"Vérifier rapidement le contenu des vidéos" (P.54)
- 6** Qualité vidéo
"QUALITE VIDEO" (P.113)
- 7** État de la réception radio
"Connexion à un périphérique enregistré" (P.23)
- 8** Compteur de scènes
- 9** Indicateur de fonctionnement
"Lire des vidéos" (P.53)
- 10** Support
"SUPPORT ENREG. VIDEO" (P.141)
- 11** Indicateur de batterie
"Durée restante d'enregistrement/de la batterie" (P.51)
- 12** Date/Heure
"Régler l'horloge" (P.15)
- 13** Contrôle du volume du haut-parleur
- 14** Sortie avec 1080p
"SORTIE HDMI" (P.140)
- 15** x.v.Color
"x.v.Color" (P.116)
- 16** Volet/Equilibrage
"Lecture avec effets spéciaux" (P.55)

Lire une photo

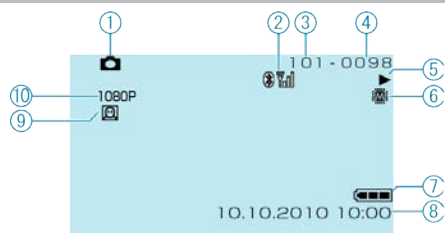
**1** Mode photo

" Touche (Vidéo/Photo)" (☞ P.145)

2 État de la réception radio

"Connexion à un périphérique enregistré" (☞ P.23)

3 Numéro du dossier**4** Numéro du fichier**5** Indicateur de fonctionnement

"Lire des photos" (☞ P.56)

6 Support

"SUPPORT ENREG. PHOTO" (☞ P.141)

7 Indicateur de batterie

"Durée restante d'enregistrement/de la batterie" (☞ P.51)

8 Date/Heure

"Régler l'horloge" (☞ P.15)

9 Zoom de détection de visages

"Zoom de détection de visages" (☞ P.57)

10 Sortie avec 1080p

"SORTIE HDMI" (☞ P.140)

Batterie

Impossible d'allumer l'appareil lorsque la batterie est insérée.

Rechargez la batterie.

"Charger la batterie" (☞ P.13)

Si le terminal ou la batterie de l'appareil sont sales, essuyez-les à l'aide d'un coton-tige ou d'un objet similaire.

Si vous utilisez des batteries d'autres fabricants JVC, les performances et la sécurité ne peuvent être garanties. Assurez-vous d'utiliser des batteries de JVC.

Utilisation de courte durée, même après chargement de la batterie.

La batterie peut être détériorée si elle est chargée de manière répétée.

Remplacez la batterie par une nouvelle.

"Accessoires en option" (☞ P.29)

Impossible de recharger la batterie.

Lorsque la batterie est complètement chargée, le voyant ne clignote pas.

Si le terminal ou la batterie de l'appareil sont sales, essuyez-les à l'aide d'un coton-tige ou d'un objet similaire.

L'utilisation d'une batterie non originale risque d'endommager l'appareil.

Assurez-vous d'utiliser une batterie originale.

L'affichage de la charge restante de la batterie est incorrect.

La charge restante de la batterie ne s'affiche pas lorsque l'adaptateur secteur est raccordé à l'appareil.

Si CET APPAREIL est utilisé lors de périodes prolongées dans des environnements avec des températures élevées ou basses, ou si la batterie est rechargée de façon répétée, la durée de charge restante peut ne pas s'afficher correctement.

Enregistrement

Aucun enregistrement ne peut être effectué.

Vérifiez le commutateur /📷.

"Vue intérieure" (☞ P.145)

Définissez le mode d'enregistrement avec la touche  (Lecture).

"Vue intérieure" (☞ P.145)

L'enregistrement s'arrête automatiquement.

L'enregistrement s'arrête automatiquement car il ne peut pas tourner 12 heures consécutives ou plus en fonction des spécifications. (La reprise de l'enregistrement peut prendre quelques temps.)

Éteignez l'appareil, patientez quelques minutes, puis relancez l'enregistrement. (Cet appareil s'arrête automatiquement pour protéger le circuit en cas d'augmentation de la température).

La prise de vue continue de photos est lente.

La vitesse de prise de vue continue décroît si cette fonction est utilisée de façon répétée.

La vitesse de prises de vue en rafale peut ralentir selon la carte SD ou sous certaines conditions d'enregistrement.

La mise au point ne s'effectue pas automatiquement.

Lors d'un enregistrement dans un endroit sombre, ou d'un sujet qui n'offre pas de contraste entre l'ombre et la lumière, ajustez manuellement la mise au point.

"Ajuster manuellement la mise en point" (☞ P.37)

Essuyez l'objectif avec un tissu de nettoyage.

Annulez la mise au point manuelle à partir du menu d'enregistrement manuel.

"Ajuster manuellement la mise en point" (☞ P.37)

Le zoom ne fonctionne pas.

Le zoom numérique n'est pas disponible en mode d'enregistrement de photos.

Le zoom n'est pas disponible lors de la prise de vue accélérée. (L'enregistrement simultané de photos, ainsi que le stabilisateur d'image numérique ne sont pas disponibles.)

Pour utiliser le zoom numérique, réglez "ZOOM" à "NUMERIQUE/64x" ou "NUMERIQUE/200x".

"ZOOM" (☞ P.114)

Un bruit de type mosaïque se produit lors de l'enregistrement de scènes avec des mouvements rapides ou des changements de luminosité importants.

Réglez le "QUALITE VIDEO" sur "UXP" ou "XP" pour enregistrer.

"QUALITE VIDEO" (☞ P.113)

Carte

Impossible d'insérer la carte SD.

Assurez-vous de ne pas insérer la carte dans le mauvais sens.
"Insérer une nouvelle carte SD" (P.14)

Impossible de copier vers une carte SD.

Pour enregistrer sur la carte, il est nécessaire d'effectuer au préalable les réglages de support.

"SUPPORT ENREG. VIDEO" (P.141)

Pour utiliser des cartes qui ont été utilisées dans d'autres appareils, il est nécessaire de formater (initialiser) la carte en utilisant "FORMATER LA CARTE SD" à partir des réglages de support.

"FORMATER LA CARTE SD" (P.142)

Lecture

Le son ou la vidéo est interrompu(e).

La lecture est parfois interrompue aux sections reliant deux scènes. Ce n'est pas un dysfonctionnement.

Aucun son.

Le son audio n'est pas enregistré pour les vidéos enregistrées à grande vitesse.

"Enregistrement au ralenti (grande vitesse)" (P.48)

La même image est affichée pour une longue période de temps.

Remplacer la carte SD. (Lorsque la carte SD est endommagée, des difficultés de lecture de données surviennent. Cet appareil essaiera de lire le plus possible, mais finira par s'arrêter si la condition persiste.)

Exécutez "FORMATER LA CARTE SD" dans le menu des réglages de support. (Toutes les données seront supprimées.)

"FORMATER LA CARTE SD" (P.142)

Le mouvement est saccadé.

Remplacer la carte SD. (Lorsque la carte SD est endommagée, des difficultés de lecture de données surviennent. Cet appareil essaiera de lire le plus possible, mais finira par s'arrêter si la condition persiste.)

Exécutez "FORMATER LA CARTE SD" dans le menu des réglages de support. (Toutes les données seront supprimées.)

"FORMATER LA CARTE SD" (P.142)

Vérifiez les configurations système de votre PC lorsque vous utilisez Everio MediaBrowser pour la lecture.

"Vérifier les configurations système requises (Conseils)" (P.104)

Impossible de retrouver un fichier enregistré.

Annulez les fonctions d'affichage par groupes et de recherche de date.

"Rechercher une vidéo/photo spécifique" (P.58)

Changez le réglage dans "SUPPORT ENREG. VIDEO" ou "SUPPORT ENREG. PHOTO". (Les fichiers présents sur un autre support ne s'affichent pas.)

"SUPPORT ENREG. VIDEO" (P.141)

Sélectionnez "LECT. AUTRES FICH." puis recherchez la vidéo sur l'écran d'index. (Les fichiers vidéo avec des informations de gestion endommagées peuvent être lus.)

"Lire une vidéo avec des informations de gestion défectueuses" (P.54)

Le zoom de détection du visage ne fonctionne pas.

Le zoom de détection de visages ne fonctionne pas pour les visages penchés, les visages de profil et ceux qui n'entrent pas dans l'écran.

La date/l'heure ne s'affiche(nt) pas.

Réglez "AFFICHAGE SUR ECRAN" dans le menu en conséquence.

"AFFICHAGE SUR ECRAN" (P.125)

Réglez "AFFICHER SUR TV" dans le menu sur "MARCHE".

"AFFICHER SUR TV" (P.138)

Les photos ne s'affichent pas correctement sur le téléviseur.

Débranchez le câble puis rebranchez-le.

"Connexion par le Mini connecteur HDMI" (P.61)

Éteignez puis rallumez l'appareil.

Lorsque vous êtes connecté par le connecteur de composant, vérifiez si le réglage de "SORTIE COMPOSANTES" dans le menu de configuration des connexions convient à la TV connectée. (Réglage sur "1080i" par défaut)

"SORTIE COMPOSANTES" (P.139)

Les images sont projetées verticalement sur le téléviseur.

Réglez "SORTIE VIDEO" dans le menu de réglage des branchements sur "4:3".

"SORTIE VIDEO" (P.139)

Ajustez l'écran du téléviseur en fonction.

L'image affichée sur le téléviseur est trop petite.

Réglez "SORTIE VIDEO" dans le menu de réglage des branchements sur "16:9".

"SORTIE VIDEO" (P.139)

Impossible de lire un DVD avec titre.

Le titre ne sera pas lu si vous raccordez cet appareil à un graveur DVD (en option).

Éditer/Copier

Impossible de supprimer un fichier.

Les fichiers protégés ne peuvent être supprimés. Annulez la protection avant de supprimer un fichier.

"Protéger des fichiers" (P.68)

Impossible de copier/déplacer le(s) fichier(s) vers une carte SD.

Si l'écriture de la carte SD est protégée, désactivez l'option.

Impossible de créer un DVD avec un graveur DVD.

Le câble USB n'est pas connecté correctement.

"Préparer un graveur DVD (CU-VD50)" (P.90)

"Préparer un graveur DVD (CU-VD3)" (P.91)

Le menu SAUVEGARDE ne s'efface pas.

Lorsque le câble USB est raccordé, le menu SAUVEGARDE est affiché.

Impossible de désactiver le menu SAUVEGARDE.

Éteignez l'appareil et le graveur DVD, ou de retirez l'adaptateur secteur.

Impossible de supprimer un répertoire dans le lecteur USB de disque dur externe.

Effacez le dossier avec un PC.

(Lorsque des fichiers sont ajoutés ou des dossiers déplacés/renommés avec un PC, ils ne peuvent être supprimés sur cet appareil).

Ordinateur

Impossible de copier des fichiers vers le disque dur du PC.

Raccordez correctement le câble USB.

"Sauvegarder tous les fichiers" (P.105)

Si le logiciel "Everio MediaBrowser" fourni n'est pas installé, il est possible que certaines fonctions ne fonctionnent pas correctement.

"Installer le logiciel fourni" (P.104)

Avant de procéder à la sauvegarde, assurez-vous de disposer de suffisamment d'espace libre sur le disque dur de votre ordinateur.

Impossible de copier des fichiers vers un DVD via un PC.

Pour enregistrer vos vidéos sur des disques, un lecteur DVD enregistrable est requis pour l'ordinateur utilisé.

Impossible de charger le fichier sur YouTube.

Assurez-vous d'avoir créé un compte avec YouTube. (Il vous faut absolument un compte YouTube pour pouvoir charger des fichiers sur YouTube.)

L'enregistrement ne peut être supérieur à 10 minutes puisqu'il s'agit de la durée limite autorisée sur YouTube.

La modification de vidéos à charger au format de fichier ne peut être effectuée sur cet appareil.

Consultez les sections "FAQ", "Dernières informations", "Télécharger informations", etc. dans "Cliquez pour obtenir les dernières informations relatives au produit" dans le fichier d'aide du logiciel Everio MediaBrowser fourni.

Impossible d'exporter le fichier sur iTunes.

Consultez les sections "FAQ", "Dernières informations", "Télécharger informations", etc. dans "Cliquez pour obtenir les dernières informations relatives au produit" dans le fichier d'aide du logiciel Everio MediaBrowser fourni.

Écran/Image

L'écran LCD est difficile à visualiser.

L'écran LCD peut être difficile à visualiser s'il est utilisé dans des endroits très lumineux, par exemple directement au soleil.

Une bande ou une boule de lumière intense apparaît sur l'écran LCD.

Changez l'orientation de cet appareil pour empêcher la source de lumière d'affecter la prise de vue. (Une bande ou une boule de lumière intense peut apparaître quand il y a une source de lumière intense à proximité de l'appareil, mais ce n'est pas un défaut de fonctionnement.)

Le sujet enregistré est trop sombre.

Utilisez la compensation de contre-jour lorsque le fond est lumineux et que le sujet est sombre.

"Régler la compensation de contre-jour" (P.40)

Utilisez "TORCHE" ou "FLASH" dans le menu.

"TORCHE" (P.113)

"FLASH" (P.119)

Utilisez "NUIT" dans SELECTION DE SCENES.

"Sélection de scène" (P.36)

Utilisez "LUMINOSITE" dans le menu.

"LUMINOSITE" (P.114)

Réglez "AJUSTER LUMINOSITE" dans le menu d'installation manuelle sur le côté "+".

"Ajuster la luminosité" (P.38)

Le sujet enregistré est trop lumineux.

Réglez la compensation de contre-jour sur "ARRET" si elle est utilisée.

"Régler la compensation de contre-jour" (P.40)

Réglez "AJUSTER LUMINOSITE" dans le menu d'installation manuelle sur le côté "-".

"Ajuster la luminosité" (P.38)

La couleur paraît bizarre. (Trop bleuâtre, trop rougeâtre, etc.)

Accordez un peu de temps afin d'obtenir les couleurs naturelles. (Cela peut prendre du temps afin que la balance des blancs se soit ajustée.)

Réglez "BALANCE DES BLANCS" dans le menu d'installation manuelle sur "MANUEL". Choisissez dans "ENSOLEILLE"/"NUAGEUX"/"HALOGENE" selon la source de lumière. Sélectionnez "BAL. B MANUEL" et réglez en conséquence.

"Régler la balance des blancs" (P.40)

La couleur semble différente.

Réglez "BALANCE DES BLANCS" dans le menu d'installation manuelle sur "MANUEL". Choisissez dans "ENSOLEILLE"/"NUAGEUX"/"HALOGENE" selon la source de lumière. Sélectionnez "BAL. B MANUEL" et réglez en conséquence.

"Régler la balance des blancs" (P.40)

Si la vidéo a été enregistrée avec "x.v.Color" réglé sur "MARCHE", activez le réglage x.v.Color sur votre téléviseur.

"x.v.Color" (P.116)

Autres problèmes

La curseur et les touches de fonctionnement ne fonctionnent pas.

Appuyez sur le curseur et sur les touches autour de l'écran avec vos doigts.

Le curseur et les touches ne fonctionnent pas si vous les touchez avec vos ongles ou avec des gants.

Les affichages à l'écran ne fonctionnent pas, même si vous appuyez dessus.

La télécommande ne fonctionne pas.

Remplacer la batterie.

"Réinsertion de la batterie" (P.19)

Réglez "TELECOMMANDE" dans le menu de réglages de base sur "MARCHE".

"TELECOMMANDE" (P.135)

La télécommande peut ne pas fonctionner à l'extérieur ou dans des endroits exposés à une forte lumière.

Cet appareil fonctionne lentement en passant entre les modes vidéo et photo, ou lorsqu'il est allumé/éteint.

Il est recommandé de copier toutes les vidéos et photos sur votre ordinateur, et d'effacer les fichiers de cet appareil. (Si un grand nombre de fichiers sont présents sur l'appareil, ce dernier mettra du temps à répondre).

L'image est granuleuse.

Lorsque vous utilisez le zoom numérique, l'image devient granuleuse dans la mesure où elle est numériquement agrandie.

Pendant un enregistrement à grande vitesse, l'image devient granuleuse.

"Enregistrement au ralenti (grande vitesse)" (P.48)

L'appareil chauffe.

Ce n'est pas un dysfonctionnement. (Cet appareil peut chauffer lorsqu'il a été utilisé pendant un long moment.)

Faites une sauvegarde des données importantes enregistrées

Il est recommandé de copier vos données importantes enregistrées sur un DVD ou tout autre support d'enregistrement pour les stocker. JVC ne sera pas responsable des données perdues.

Message d'erreur?

REGLER DATE/HEURE !

Branchez l'adaptateur serveur, chargez la batterie pendant au moins 24 heures et réglez l'horloge. (Si ce message continue d'apparaître, cela signifie que la batterie de l'horloge est épuisée. Consultez votre revendeur JVC le plus proche.)

"Réglage l'horloge" (☞ P.15)

ERREUR DE COMMUNICATION

Rebranchez le câble USB.

Éteignez l'appareil, ainsi que tous les appareils raccordés à ce dernier, puis rallumez-les.

Fixez à nouveau la batterie.

ERREUR DE FORMATAGE !

Vérifiez les procédures d'opération, et essayez à nouveau.

"FORMAT. MEM. INTERNE" (☞ P.142)

Éteignez l'appareil, puis rallumez-le.

ERREUR SUPPRESSION DONNEES

Vérifiez les procédures d'opération, et essayez à nouveau.

"EFFACER MEM. INTERNE" (☞ P.143)

Éteignez l'appareil, puis rallumez-le.

ERREUR DANS LA MEMOIRE INTERNE!

Éteignez l'appareil, puis rallumez-le.

Si malgré cela vous ne parvenez pas à résoudre le problème, sauvegardez vos fichiers et exécutez "FORMAT. MEM. INTERNE" dans le menu des réglages de support. (Toutes les données seront supprimées.)

"FORMAT. MEM. INTERNE" (☞ P.142)

ERREUR CARTE MEMOIRE !

Éteignez l'appareil, puis rallumez-le.

Retirez la carte SD puis réinsérez-la après avoir détaché l'adaptateur secteur et la batterie.

Nettoyez les bornes de la carte SD.

Si malgré cela vous ne parvenez pas à résoudre le problème, sauvegardez vos fichiers et exécutez "FORMATER LA CARTE SD" dans le menu des réglages de support. (Toutes les données seront supprimées.)

"FORMATER LA CARTE SD" (☞ P.142)

NON FORMATE

Sélectionnez "OK", puis "OUI" à partir de l'écran "VOULEZ-VOUS FORMATER?".

ERREUR D'ENREGISTREMENT

Éteignez l'appareil, puis rallumez-le.

ERREUR DE FICHIER DE GESTION VIDEO, UNE RESTAURATION EST REQUISE, RESTAURER ?

Sélectionnez "OK" pour restaurer. (Les vidéos qui ne peuvent être restaurées ne seront pas affichées à l'écran d'index, mais vous pourrez toutefois les lire en utilisant "LECT. AUTRES FICH." dans le menu.)

"Lire une vidéo avec des informations de gestion défectueuses" (☞ P.54)

FICHIER INCOMPATIBLE

Utilisez les fichiers enregistrés avec cet appareil. (Les fichiers enregistrés avec d'autres périphériques peuvent ne pas être lus.)

CE FICHIER EST PROTEGE

Désactivez la fonction "PROTEGER/ANNULER" dans le menu "MODIFIER".

"Protéger des fichiers" (☞ P.68)

VERIFIER LOQUET DE PROTECTION CARTE

Désactivez la protection en écriture de la carte SD.

ESPACE INSUFFISANT

Effacez ou déplacez les fichiers sur un ordinateur ou d'autres périphériques.

Remplacez la carte SD par une nouvelle carte.

Les vidéos en continu ne peuvent être combinées s'il n'existe pas suffisamment d'espace libre dans la mémoire intégrée ou la carte SD. Vérifiez l'espace libre restant avant de combiner.

LIMITE MAXIMUM DU NOMBRE DE DOSSIERS/FICHIERS ENREGISTRES ATTEINTE

① Déplacez les fichiers ou les dossiers vers un ordinateur ou un autre périphérique. (Sauvegardez vos fichiers.)

② Sélectionnez "FICHIER + GESTION NO" dans "FORMAT. MEM. INTERNE" ou "FORMATER LA CARTE SD" dans le menu des réglages de support. (Toutes les données de la mémoire intégrée ou de la carte SD seront supprimées.)

NOMBRE DE FICHIERS TROP IMPORTANT

① Déplacez les fichiers ou les dossiers vers un ordinateur ou un autre périphérique. (Sauvegardez vos fichiers.)

② Sélectionnez "FICHIER + GESTION NO" dans "FORMAT. MEM. INTERNE" ou "FORMATER LA CARTE SD" dans le menu des réglages de support. (Toutes les données de la mémoire intégrée ou de la carte SD seront supprimées.)

NOMBRE MAXIMUM DE FICHIERS DEPASSE

① Déplacez les fichiers ou les dossiers vers un ordinateur ou un autre périphérique. (Sauvegardez vos fichiers.)

② Sélectionnez "FICHIER + GESTION NO" dans "FORMAT. MEM. INTERNE" ou "FORMATER LA CARTE SD" dans le menu des réglages de support. (Toutes les données de la mémoire intégrée ou de la carte SD seront supprimées.)

LE NOMBRE DE LISTES LECTURE DEPASSE LA LIMITE

Réduisez à moins de 99 fichiers le nombre de listes de lecture. (Vous pouvez créer jusqu'à 99 listes de lecture.)

AUCUN FICHIER

Modifiez le réglage dans "SUPPORT ENREG. VIDEO" ou "SUPPORT ENREG. PHOTO" et vérifiez que les fichiers ne sont pas enregistrés sur un autre support.

"SUPPORT ENREG. VIDEO" (☞ P.141)

PAS D'EVENEMENT ENREGISTRE POUR LES SCENES

Réglez l'événement.

"Modifier l'enregistrement d'événement de vidéos" (☞ P.70)

AUCUNE SCENE ENREGISTREE DANS LA LISTE DE LECTURE. CERTAINES SCENES NE PEUVENT ETRE LUES

Supprimez la liste de lecture, puis créez une nouvelle.

"Créer des listes de lecture à partir des vidéos enregistrées" (☞ P.78)

DISPOSITIF USB NON PRIS EN CHARGE OU HORS TENSION

Allumez le périphérique USB connecté.

Raccordez l'adaptateur AC du graveur DVD.

INSERER LE DISQUE/CHANGER DE DISQUE

Ouvrez la platine du graveur de DVD, vérifiez et remettez le DVD, puis fermez la platine.

Remettez le disque dans le graveur de DVD.

IMPOSSIBLE DE COMMUNIQUER AVEC LE DISPOSITIF Bluetooth

Assurez-vous qu'aucun obstacle ne se trouve entre le périphérique compatible Bluetooth et le caméscope.

"Amélioration de la communication" (☞ P.20)

Vérifiez le périphérique enregistré et enregistrez à nouveau.

"Enregistrement d'un périphérique compatible Bluetooth" (☞ P.21)

Consultez également le manuel d'instructions du périphérique connecté.

Entretien

Entretenez régulièrement cet appareil pour pouvoir l'utiliser longtemps.

ATTENTION:

- Assurez-vous de détacher la batterie, l'adaptateur secteur et la fiche d'alimentation électrique avant de procéder à une quelconque opération de maintenance.
-

Caméscope

- Essuyez l'appareil avec un chiffon sec et doux pour retirer toute la saleté.
- Si celui-ci est particulièrement sale, plongez le chiffon dans une solution détergente neutre, puis passez-le sur le caméscope. Utilisez ensuite un chiffon propre pour enlever tout le détergent.

ATTENTION:

- N'utilisez pas de benzène ou de diluant. Cela risquerait d'endommager l'appareil.
 - Attention à bien tenir compte des étiquettes d'avertissement et des instructions de ce produit lorsque vous utilisez un chiffon imbibé d'un produit chimique ou un produit nettoyant.
 - Ne laissez pas l'appareil en contact avec des produits en caoutchouc ou en plastique trop longtemps.
-

Objectif/écran LCD

- Utilisez une soufflette (disponible dans le commerce) pour éliminer la poussière, et un chiffon de nettoyage (disponible dans le commerce) pour supprimer toute la saleté.
De la moisissure peut se former sur l'objectif s'il n'est pas nettoyé.

Caméra

Élément	Détails
Alimentation	Avec un adaptateur secteur: 5,2 V CC Avec une batterie: 3,6 V CC
Consommation	3,2 W (lorsque "TORCHE" est réglé sur "ARRÊT" et "RETROECL. MONITEUR" sur "STANDARD")
Dimensions (mm)	55 x 62 x 110 (L x H x D: sans la dragonne)
Masse	Environ 260 g (caméra seulement), Environ 300 g (avec la batterie fournie)
Environnement d'exploitation	Température d'opération autorisée: 0 °C à 40 °C Température de stockage autorisée: -20 °C à 50 °C Humidité d'opération autorisée: 35 % à 80 %
Périphérique de capture d'image	1/2,3" 10 620 000 pixels (CMOS)
Zone d'enregistrement (vidéo)	5 650 000 pixels (zoom optique) 2 070 000 à 5 650 000 pixels (zoom dynamique, stabilisateur d'image sur OFF) 2 070 000 à 4 770 000 pixels (zoom dynamique, stabilisateur d'image sur ②)
Zone d'enregistrement (photo)	9 290 000 pixels (4:3), 6 980 000 pixels (16:9)
Objectif	F2,8 à F4,5, f= 6,7 mm à 67,0 mm (vidéo de conversion en 35 mm : 48,3 mm à 483 mm, Photo : 39,9 mm à 399 mm)
Diamètre du filtre	ø37 mm
Éclairage faible	10 lux (LUMINOSITE: AGC) 4 lux (LUMINOSITE: AUTO) 1 lux (SELECTION SCENE: mode NUIT)
Flash	Distance recommandée pour la prise de vues : dans les 2 m
Zoom (pendant l'enregistrement de vidéo)	Zoom optique: Jusqu'à 10x Zoom dynamique: Jusqu'à 16x (stabilisateur d'images ①), jusqu'à 15x (stabilisateur d'images ②) Zoom numérique: Jusqu'à 200x
Zoom (pendant l'enregistrement de photo)	Zoom optique: Jusqu'à 10x
Vitesse de prise de vues en continu (pendant l'enregistrement simultané de photos et de vidéos)	HAUTE VITESSE : Environ 25 images/seconde MOYENNE VITESSE : Environ 10 images/seconde BASSE VITESSE : Environ 1 image/seconde (maximum)
Vitesse de prise de vues en continu (pendant l'enregistrement de photo)	HAUTE VITESSE : Environ 15 images/seconde MOYENNE VITESSE : Environ 7 images/seconde BASSE VITESSE : Environ 1,2 image/seconde (maximum)
Écran LCD	2,7" grand angle, 12,3 mégapixels, LCD couleur poly silicone
Supports d'enregistrement	Mémoire intégrée (32 Go), carte SD/SDHC (disponible dans le commerce) "Types de cartes SD utilisables" (P.15)
Batterie d'horloge	Batterie rechargeable

Connecteurs

Élément	Détails
HDMI	Mini connecteur HDMI™ (V1.3 avec x.v.Color™)
Sortie composant	Sortie composant Y, Pb, Pr Y : 1,0 V (p-p), 75 Ω Pb/Pr : 0,7 V (p-p), 75 Ω
Sortie AV	Sortie vidéo : 1,0 V (p-p), 75 Ω Sortie Audio: 300 mV (rms), 1 k Ω
USB	Mini USB Type AB, compatible USB 2.0

Vidéo

Élément	Détails
Format d'enregistrement et de lecture	AVCHD standard Vidéo: MPEG-4 AVC/H.264 Audio: Dolby Digital 2ch
Extension	.MTS
Système de signal	PAL standard
Qualité de l'image (Vidéo)	UXP 1920 x 1080 pixels Moyenne approximative 24 Mbps XP 1920 x 1080 pixels Moyenne approximative 17 Mbps SP 1920 x 1080 pixels Moyenne approximative 12 Mbps EP 1920 x 1080 pixels Moyenne approximative 4,8 Mbps
Qualité du son (Audio)	48 kHz, 256 kbps

Photo

Élément	Détails
Format	JPEG standard
Extension	.JPG
Taille d'image	"Nombre approximatif de photos (unité : nombre de prises de vue)" (P.52)
Qualité	FIN / STANDARD

Adaptateur secteur (AP-V30E)

Élément	Détails
Alimentation	100 V à 240 V CA, 50 Hz/60 Hz
Sortie	5,2 V CC, 1,8 A
Température d'opération autorisée	0 °C à 40 °C (10 °C à 35 °C pendant le chargement)
Dimensions (mm)	78 x 34 x 46 (L x H x D: sans le cordon et la prise secteur)
Masse	Environ 110 g

Batterie (BN-VG114E)

Élément	Détails
Tension électrique	3,6 V
Capacité	1400 mAh
Dimensions (mm)	31 x 21,5 x 43 (L x H x D)
Masse	Environ 40 g

Télécommande (RM-V760U)

Élément	Détails
Alimentation	3 V CC (batterie bouton CR2025)
Durée de vie de la batterie	Environ 1 an (selon la fréquence d'utilisation)
Distance d'exploitation	Environ 5 m (redressé)
Température d'opération autorisée	0 °C à 40 °C
Dimensions (mm)	32,5 x 15,6 x 68 (L x H x D)
Masse	Environ 16 g

REMARQUE:

- Les caractéristiques et l'apparence de ce produit sont susceptibles d'être modifiées sans préavis pour d'éventuelles améliorations.

"Accessoires en option" (☞ P.29)

JVC