

JVC

CAMÉSCOPE NUMÉRIQUE

GR-D93

GR-D73

GR-D53

GR-D23

Consultez la page d'accueil de notre site Web pour le caméscope numérique :

<http://www.jvc.co.jp/english/cyber/>

Pour les accessoires :

<http://www.jvc.co.jp/english/accessory/>

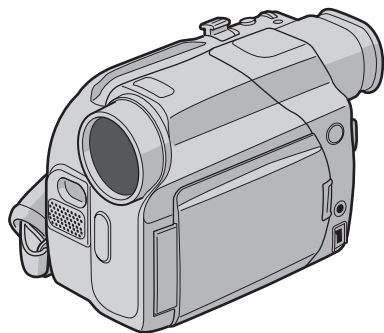

Mini DV PAL

DSC
DIGITAL
STILL CAMERA

Les illustrations du caméscope apparaissant dans ce manuel d'utilisation sont des GR-D93.

Les fonctions D.S.C. (appareil photo numérique) sont disponibles sur GR-D93 et GR-D73.

MANUEL D'UTILISATION

Cher client,

Nous vous remercions pour l'achat de ce caméscope numérique. Avant utilisation, veuillez lire les informations pour votre sécurité et les précautions de sécurité indiquées dans les pages 2 – 3 pour assurer une utilisation sûre de cet appareil.

FRANÇAIS

MISE EN ROUTE 5

ENREGISTREMENT ET
LECTURE VIDÉO 11

ENREGISTREMENT ET
LECTURE D'APPAREIL
PHOTO NUMÉRIQUE
(D.S.C.) (GR-D93/D73
uniquement) 18

FONCTIONS ÉLABORÉES 24

RÉFÉRENCES 39

LEXIQUE 54

Pour désactiver la démonstration, régler "DEMO MODE" sur "OFF".
(☞ p. 24, 26)

PRÉCAUTIONS DE SÉCURITÉ

AVERTISSEMENT :
POUR ÉVITER LES RISQUES D'INCENDIE OU D'ÉLECTROCUTION, NE PAS EXPOSER L'APPAREIL À LA PLUIE NI À L'HUMIDITÉ.

PRÉCAUTIONS :

- Pour éviter tout risque d'électrocution, ne pas ouvrir le boîtier. Aucune pièce intérieure n'est à régler par l'utilisateur. Se référer à un agent qualifié en cas de problème.
- Si l'on ne se sert pas de l'adaptateur secteur pendant une longue période, il est recommandé de débrancher le cordon d'alimentation de la prise secteur.

REMARQUES :

- La plaque d'identification (numéro de série) et l'étiquette d'avertissement de sécurité se trouvent sous l'appareil et/ou au dos.
- L'information d'identification et l'avertissement de sécurité de l'adaptateur secteur sont situés sur ses côtés supérieur et inférieur.

ATTENTION :

Afin d'éviter tout choc électrique ou dommage, insérez d'abord l'extrémité la plus courte du cordon d'alimentation dans l'adaptateur secteur jusqu'à ce qu'elle soit bien en place, puis branchez l'extrémité la plus longue sur une prise secteur.

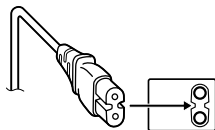

PRÉCAUTIONS :

- Ce caméscope est conçu pour être utilisé avec les signaux de télévision couleur de type PAL. Il ne peut pas être utilisé pour la lecture sur un téléviseur de standard différent. Cependant, l'enregistrement en direct et la lecture sur l'écran LCD/dans le viseur sont possibles n'importe où.
- Utiliser les batteries BN-V408U/V416U/V428U JVC et, pour les recharger ou fournir l'alimentation au caméscope à partir d'une prise secteur, utiliser l'adaptateur secteur multi-tensions fourni. (Un adaptateur de conversion adéquat risque d'être nécessaire pour le branchement sur les prises secteur de formes différentes selon les pays.)

Avertissement sur la pile au lithium

La pile utilisée dans cet appareil peut présenter des risques d'incendie ou de brûlure chimique si elle est mal traitée.

Ne pas recharger, démonter, chauffer à plus de 100 °C ni mettre au feu.

Changer la pile avec une CR2025 Panasonic (Matsushita Electric), Sanyo, Sony ou Maxell.

Danger d'explosion ou risque d'incendie si la pile n'est pas changée correctement.

- Jeter immédiatement les piles usées.
- Placer hors de la portée des enfants.
- Ne pas démonter ni jeter au feu.

Si le matériel est installé dans un coffret ou sur une étagère, s'assurer qu'il y a un espace suffisant sur tous les côtés pour permettre la ventilation (10 cm ou plus sur les deux côtés, au dessus et à l'arrière).

Ne pas boucher les orifices de ventilation.

(Si les orifices de ventilation sont bouchés par un journal, un tissu, etc., la chaleur peut ne pas s'éliminer.)

Aucune source à flamme nue, telle que des bougies allumées, ne doit être placée sur l'appareil.

En jetant des batteries aux ordures, les problèmes d'environnement doivent être pris en considération et les réglementations locales ou la législation concernant le rebut de ces batteries doivent être strictement respectées.

L'appareil ne doit pas être exposé à l'égouttage ni aux éclaboussures.

Ne pas utiliser cet appareil dans une salle de bain, ni dans des endroits avec de l'eau.

Aussi, ne pas placer de récipient rempli d'eau ou de liquides (tels des produits cosmétiques, des médicaments, des vases de fleurs, des plantes en pot, des tasses, etc.) sur le dessus de cet appareil.

(Si de l'eau ou un liquide entre dans ce matériel, un incendie ou un choc électrique risque de se produire.)

Ne dirigez pas l'objectif ou le viseur directement vers le soleil. Vous pourriez vous abîmer la vue et l'appareil pourrait être endommagé. Il y a aussi risque d'incendie ou d'électrocution.

ATTENTION !

Les remarques suivantes sont destinées à protéger l'utilisateur et l'appareil contre des dommages éventuels. Quand vous portez l'appareil, veillez à toujours attacher et utiliser correctement la courroie fournie. Ne pas transporter ou saisir le caméscope par le viseur et/ou l'écran LCD, car il pourrait tomber ou s'endommager.

Veillez à ne pas vous laisser prendre les doigts dans le volet de logement de cassette, et ne laissez pas les enfants utiliser l'appareil, car ils peuvent facilement se blesser de cette façon.

Ne pas utiliser de pied photographique sur des surfaces irrégulières et inclinées. Il pourrait tomber et l'appareil pourrait être sérieusement endommagé.

ATTENTION !

Avec des câbles (Audio/Vidéo, S-Vidéo, etc.) raccordés, il est recommandé de ne pas laisser le caméscope sur le dessus du téléviseur, car tirer sur les câbles pourrait faire tomber le caméscope, causant des dommages.

Mini **DV** PAL  **MultiMediaCard**

Ce caméscope est conçu exclusivement pour les cassettes vidéo numériques, les cartes mémoires SD et les cartes MultiMediaCard. Seules les cassettes marquées "Mini DV" et les cartes mémoires* marquées "SD" ou "MultiMediaCard" peuvent être utilisées avec cet appareil.

Avant de filmer une scène importante...

...veillez à utiliser des cassettes portant la mention Mini DV.

...assurez-vous que vous n'utilisez que des cartes mémoires* avec la marque  ou MultiMediaCard.

...souvenez-vous que ce caméscope n'est pas compatible avec les autres formats vidéo numériques.

...souvenez-vous que ce caméscope est destiné à l'usage privé seulement. Toute utilisation commerciale sans autorisation est interdite. (Même si vous enregistrez un spectacle ou une exposition pour votre plaisir personnel, il est vivement recommandé de demander l'autorisation de filmer.)

* Les cartes mémoires peuvent être utilisées uniquement avec GR-D93 et GR-D73.

MISE EN ROUTE	5	FONCTIONS ÉLABORÉES	24
Accessoires fournis	5	UTILISATION DES MENUS POUR UN AJUSTEMENT DÉTAILLÉ ...	24
Alimentation	6	Modification des réglages des menus	24
Ajustement de la poignée	7	Menus d'enregistrement	25
Mode de fonctionnement	8	Menus de lecture	28
Réglages de la date et de l'heure	8	FONCTIONS POUR ENREGISTREMENT	29
Ajustement de la netteté du viseur	9	Lumière à LED blanche	29
Ajustement de la luminosité de l'affichage	9	Prise de vues en faible lumière	29
Montage sur un trépied	9	Effets de volet ou de fondu	30
Insertion/Éjection d'une cassette	10	Programme AE avec effets spéciaux	30
Insertion/Éjection d'une carte mémoire (GR-D93/73 uniquement)	10	Photo (Pour l'enregistrement vidéo)	31
ENREGISTREMENT ET LECTURE VIDÉO	11	Mise au point automatique	32
ENREGISTREMENT VIDÉO	11	Mise au point manuelle	32
Enregistrement de base	11	Commande d'exposition	33
Écran LCD et viseur	12	Verrouillage de l'iris	33
Durée de bande restante	12	Compensation de contre-jour	34
Zoom	12	Réglage de la balance des blancs	34
Prise de vues journalistique	13	Réglage de la balance des blancs manuelle	34
Propre enregistrement	13	MONTAGE	35
Time Code	13	Copie vers ou depuis un magnétoscope	35
Enregistrement sur une cassette en cours	13	Copie vers ou depuis un appareil vidéo équipé d'un connecteur DV (Copie numérique)	36
LECTURE VIDÉO	14	Raccordement à un ordinateur personnel	37
Lecture normale	14	Double audio (GR-D93/73/53 uniquement)	38
Pause sur image	14	Insertion vidéo (GR-D93/73/53 uniquement)	38
Recherche accélérée	14	RÉFÉRENCES	39
Recherche de section vierge	14	INFORMATIONS SUPPLÉMENTAIRES	39
Lecture à l'aide de la télécommande (GR-D93/73/53 uniquement)	15	DÉPANNAGE	40
Raccordement à un téléviseur ou à un magnétoscope	17	CONSIGNES DE SÉCURITÉ	45
ENREGISTREMENT ET LECTURE D'APPAREIL PHOTO NUMÉRIQUE (D.S.C.) (GR-D93/D73 uniquement) ...	18	ENTRETIEN CLIENT	48
ENREGISTREMENT D.S.C. (GR-D93/D73 uniquement)	18	CARACTÉRISTIQUES TECHNIQUES	49
Prise de vues simple (Photo D.S.C.)	18	INDEX	50
LECTURE D.S.C. (GR-D93/D73 uniquement)	19	LEXIQUE	54
Lecture normale des images	19		
Lecture automatique des images	19		
Lecture indexée des fichiers	19		
FONCTIONS SUPPLÉMENTAIRES POUR D.S.C. (GR-D93/D73 uniquement)	20		
Affichage des détails de fichier	20		
Suppression de l'affichage sur écran	20		
Protection des fichiers	20		
Suppression des fichiers	21		
Copie d'images fixes enregistrées sur bande vers une carte mémoire	21		
Réglage des informations d'impression (Réglage DPOF)	22		
Redéfinition du nom de fichier	23		
Initialisation d'une carte mémoire	23		

Accessoires fournis

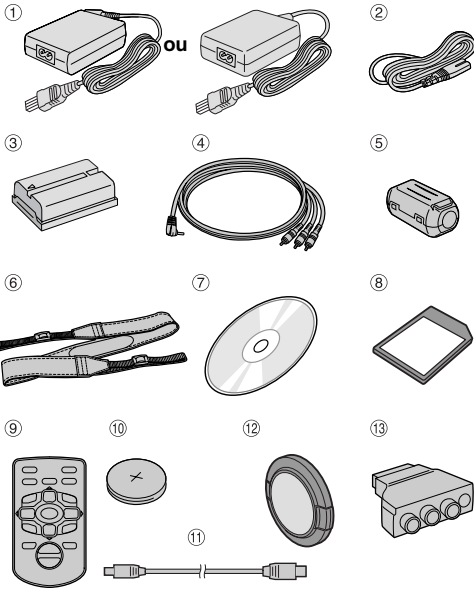

- ① Adaptateur secteur AP-V14E ou AP-V15E
- ② Cordon d'alimentation
- ③ Batterie BN-V408U-B
- ④ Câble audio/vidéo (minifiche $\varnothing 3,5$ mm-fiche RCA)
- ⑤ Filtre en ligne (pour câble USB (fourni avec GR-D93/73/53 uniquement) et câble S-vidéo en option. p. 6 pour le montage)
- ⑥ Courroie en bandoulière (Voir la colonne de droite pour le montage)
- ⑦ CD-ROM (GR-D93/73/53 uniquement)
- ⑧ Carte mémoire 8 Mo (GR-D93/73 uniquement) (déjà introduite dans le caméscope)
- ⑨ Télécommande RM-V718U (GR-D93/73/53 uniquement)
- ⑩ Batterie au lithium CR2025* (GR-D93/73/53 uniquement) (pour télécommande)
- ⑪ Câble USB (GR-D93/73/53 uniquement)
- ⑫ Couvre-objectif (Voir la colonne de droite pour le montage)
- ⑬ Adaptateur péritel

* Une batterie au lithium est installée dans la télécommande au moment de l'expédition (avec feuille isolante). Pour utiliser la télécommande, retirer la feuille isolante.

REMARQUES :

- Pour maintenir les performances optimales du caméscope, des câbles fournis peuvent être équipés avec un ou plusieurs filtres en ligne. Si un câble a uniquement un filtre en ligne, l'extrémité du câble la plus proche du filtre doit être raccordée au caméscope.
- Pour les raccordements, veiller à utiliser les câbles fournis. Ne pas utiliser d'autres câbles.

Comment attacher le couvre-objectif

Pour protéger l'objectif, attacher le couvre-objectif au caméscope comme montré dans l'illustration.

REMARQUE :

Pour confirmer que le couvre-objectif est installé correctement, s'assurer qu'il est en ligne avec le caméscope.

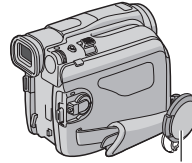

Placer ici pendant la prise de vues.

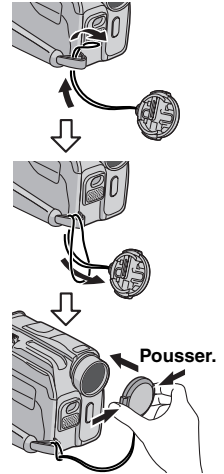

Comment attacher la bandoulière

Suivre l'illustration.

- 1 Passer la courroie à travers l'œillet.
- 2 La plier en arrière et la passer à travers le guide de courroie et la boucle.
 - Pour ajuster la longueur de la courroie, la desserrer puis la resserrer dans la boucle.
- 3 Faire glisser le guide de courroie complètement vers l'œillet.

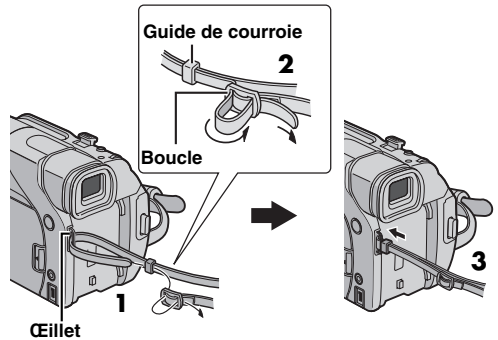

Comment attacher le filtre en ligne (pour câble USB (fourni avec GR-D93/73/53 uniquement) et câble S-véo en option)

Attacher les filtres en ligne aux câbles. Le filtre en ligne réduit les interférences.

1 Relâcher les pièces d'arrêt aux deux extrémités du filtre en ligne.

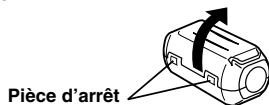

2 Faire passer le câble par le filtre en ligne, laissant environ 3 cm de câble entre la fiche du câble et le filtre en ligne. Enrouler le câble une fois autour de l'extérieur du filtre en ligne comme montré dans l'illustration.

- Enrouler le câble pour qu'il ne soit pas ballant.

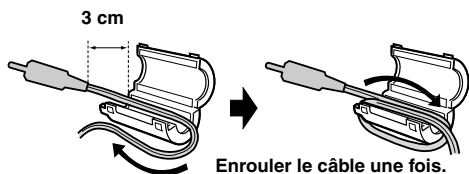

3 Fermer le filtre en ligne jusqu'à son enclenchement.

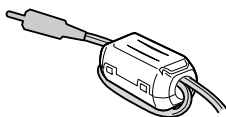

REMARQUES :

- Faire attention de ne pas endommager le câble.
- En raccordant un câbles, brancher l'extrémité avec le filtre en ligne au caméscope.

Alimentation

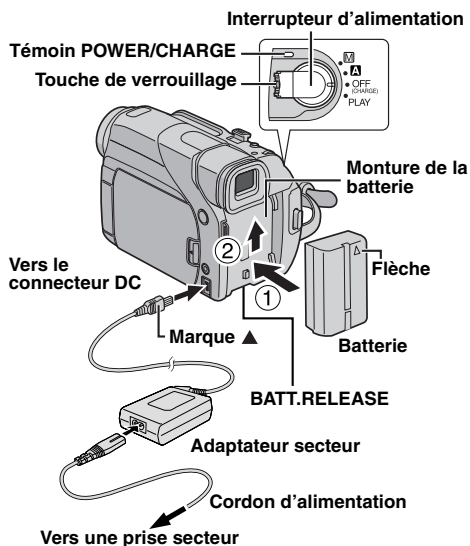

Les 2 possibilités d'alimentation de ce caméscope vous laissent le choix de la source d'alimentation la plus appropriée à vos besoins. Ne pas utiliser les sources d'alimentation fournies avec d'autres appareils.

Recharge de la batterie

- 1** Avec la flèche sur la batterie pointant vers le haut, pousser légèrement la batterie contre la monture de la batterie ①.
- 2** Faire glisser la batterie jusqu'à son verrouillage en place ②.
- 3** Régler l'interrupteur d'alimentation sur "OFF (CHARGE)".
- 4** Raccorder l'adaptateur secteur au caméscope, puis raccorder le cordon d'alimentation sur l'adaptateur secteur.
- 5** Brancher l'adaptateur secteur à une prise de secteur. Le témoin **POWER/CHARGE** sur le caméscope clignote pour indiquer que la recharge a commencé.
- 6** Lorsque le témoin **POWER/CHARGE** s'éteint, la recharge est terminée. Débrancher l'adaptateur secteur de la prise secteur. Débrancher l'adaptateur secteur du caméscope.

Pour retirer la batterie

Faire glisser légèrement la batterie vers le bas tout en faisant glisser **BATT. RELEASE** pour la détacher.

Batterie	Durée de recharge
BN-V408U*	Environ 1 h 30 min.
BN-V416U	Environ 3 h
BN-V428U	Environ 5 h

* Fournie

REMARQUES :

- Si le couvercle protecteur est attaché à la batterie, commencer par le retirer.
- Pendant la recharge, le caméscope ne peut pas être utilisé.
- La recharge n'est pas possible si le mauvais type de batterie est utilisée.
- En chargeant la batterie pour la première fois ou après une longue période de stockage, le témoin **POWER/CHARGE** peut ne pas s'allumer. Dans ce cas, retirer la batterie du caméscope, puis essayer de nouveau de la recharger.
- Si la durée d'utilisation de la batterie devient très courte même après avoir été complètement rechargée, la batterie est usée et a besoin d'être remplacée. Veuillez en acheter une nouvelle.
- **Pour d'autres remarques,** ☞ p. 39.

Utilisation de la batterie

Prendre les étapes 1 – 2 de la section "Recharge de la batterie".

Durée maximum d'enregistrement continu

• GR-D73/53/23

Batterie	Écran LCD en marche	Viseur en marche
BN-V408U*	1 h 10 min.	1 h 40 min.
BN-V416U	2 h 20 min.	3 h 15 min.
BN-V428U	4 h 10 min.	5 h 50 min.

• GR-D93

Batterie	Écran LCD en marche	Viseur en marche
BN-V408U*	1 h 5 min.	1 h 35 min.
BN-V416U	2 h 15 min.	3 h 5 min.
BN-V428U	4 h.	5 h 30 min.

* Fournie

REMARQUES :

- La durée d'enregistrement est réduite de façon significative sous les conditions suivantes :
 - Le zoom ou le mode d'attente d'enregistrement est engagé de façon répétée.
 - L'écran LCD est utilisé de façon répétée.
 - Le mode de lecture est engagé de façon répétée.
 - La lumière à LED blanche est utilisée.
- Avant un usage prolongé, il est recommandé de préparer suffisamment de batteries pour couvrir 3 fois la durée de prise de vues prévue.

ATTENTION:

Avant de détacher la source d'alimentation, s'assurer que l'alimentation du caméscope est coupée. Ne pas respecter cela peut conduire à un mauvais fonctionnement du caméscope.

Utilisation de l'alimentation secteur

Raccorder l'adaptateur secteur au caméscope, puis raccorder le cordon d'alimentation sur l'adaptateur secteur tel qu'illustré à la page 6.

REMARQUES :

- L'adaptateur secteur fourni dispose d'une sélection automatique de la tension dans la gamme 110 V à 240 V CA.

- Ne pas laisser les bornes DC de l'adaptateur secteur entrer en contact avec des objets métalliques, ce qui pourrait produire un court-circuit et provoquer un mauvais fonctionnement.
- **Pour d'autres remarques,** ☞ p. 39.

À propos des batteries

DANGER ! Ne pas démonter les batteries ni les exposer au feu ou à une chaleur excessive, ce qui pourrait causer un incendie ou une explosion.

AVERTISSEMENT ! Ne pas laisser la batterie ou ses bornes entrer en contact avec des objets métalliques, ce qui pourrait produire un court-circuit et éventuellement déclencher un incendie.

Les avantages des batteries lithium-ion

Les batteries lithium-ion sont petites mais ont une grande capacité.

Cependant, quand une batterie est exposée à des températures basses (en dessous de 10°C), sa durée d'utilisation devient plus courte et elle peut cesser de fonctionner.

Dans ce cas, mettre la batterie dans votre poche ou dans un autre endroit chaud quelques instants, puis l'installer de nouveau sur le caméscope. Tant que la batterie n'est pas froide, ses performances devraient être intactes.

(Si un rembourrage chauffant est utilisé, s'assurer que la batterie n'est pas en contact direct avec lui.)

Pour d'autres remarques, ☞ p. 39.

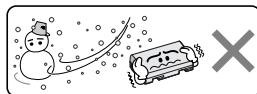

Les batteries lithium-ion sont vulnérables au froid.

Ajustement de la poignée

- 1 Ajuster la bande Velcro.
- 2 Passer la main droite dans la boucle et tenir la poignée.
- 3 Ajuster la position de votre pouce et de vos doigts dans la poignée pour commander facilement la touche de marche/arrêt d'enregistrement, l'interrupteur d'alimentation et la commande de zoom. S'assurer de refixer la bande Velcro.

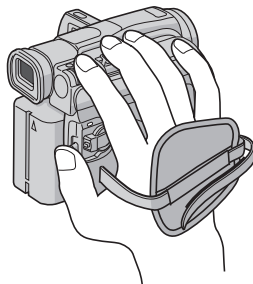

Mode de fonctionnement

Pour mettre le caméscope en marche, régler d'abord l'interrupteur d'alimentation sur tout mode de fonctionnement sauf "OFF (CHARGE)" tout en appuyant sur la touche de verrouillage située sur l'interrupteur.

Témoin POWER/CHARGE

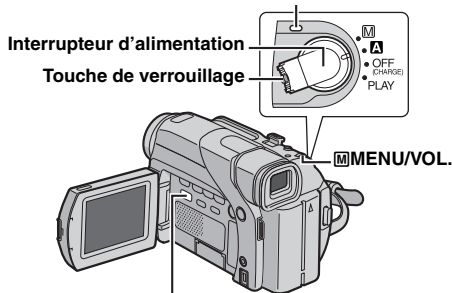

VIDEO/MEMORY (GR-D93/73 uniquement)

Choisir le mode de fonctionnement approprié en utilisant l'interrupteur d'alimentation et le commutateur VIDEO/MEMORY (GR-D93/73 uniquement).

Position du commutateur VIDEO/MEMORY (GR-D93/73 uniquement)

VIDEO:

Vous permet d'enregistrer sur une bande ou de lire une bande. Si "REC SELECT" est réglé sur "▶ [CAM] / ▶ [M]" (☞ p. 27), des images fixes sont enregistrées sur la bande et sur la carte mémoire.

MEMORY:

- Vous permet d'enregistrer sur une carte mémoire ou d'accéder à des données stockées sur une carte mémoire.
- Lorsque l'interrupteur d'alimentation est réglé sur "A" ou "M", la taille d'image sélectionnée actuellement apparaît.

Fonctionnement lié à l'alimentation

Lorsque l'interrupteur d'alimentation est réglé sur "A" ou "M", vous pouvez aussi allumer/éteindre le caméscope en ouvrant/fermant l'écran LCD ou en tirant/poussant le viseur.

INFORMATION :

Les explications suivantes du présent manuel prennent pour hypothèse l'emploi de l'écran LCD lors des opérations. Si vous souhaitez utiliser le viseur, fermer l'écran LCD et tirer complètement sur le viseur.

Position de l'interrupteur d'alimentation

A (Enregistrement entièrement automatique) :

Vous permet d'enregistrer en utilisant AUCUN effet spécial ni ajustement manuel. Convient pour l'enregistrement standard.

L'indicateur "A" apparaît dans l'affichage.

M (Enregistrement manuel) :

Vous permet de régler diverses fonctions d'enregistrement en utilisant les Menus. (☞ p. 24)
Si vous voulez plus de possibilités de créativité qu'en enregistrement entièrement automatique, essayez ce mode.
Aucune indication n'est affichée.

OFF:

Vous permet de couper l'alimentation du caméscope.

PLAY:

- Vous permet de lire un enregistrement sur la bande.
- Vous permet d'afficher une image fixe enregistrée sur la carte mémoire ou de transférer une image fixe enregistrée sur la carte mémoire vers un ordinateur. (GR-D93/73 uniquement)
- Vous permet de régler diverses fonctions de lecture en utilisant les Menus. (☞ p. 24)

Réglages de la date et de l'heure

La date et l'heure seront toujours enregistrées automatiquement sur la bande. Vous pouvez choisir de les afficher ou non pendant la lecture. (☞ p. 24, 28)

- 1 Régler l'interrupteur d'alimentation sur "M" tout en appuyant sur la touche de verrouillage située sur l'interrupteur.
- 2 Ouvrir complètement l'écran LCD. (☞ p. 12)
- 3 Appuyer sur la molette [MENU/VOL.. L'écran de menu apparaît.
- 4 Tourner la molette [MENU/VOL. pour sélectionner "CAMERA DISPLAY" et appuyer sur la molette. Le menu CAMERA DISPLAY apparaît.
- 5 Tourner la molette [MENU/VOL. pour sélectionner "CLOCK ADJ." et appuyer sur la molette. Le paramètre pour le "jour" est illuminé.
- 6 Tourner la molette [MENU/VOL. pour sélectionner "jour" et appuyer sur la molette. Répéter pour entrer le mois, l'année, les heures et les minutes.
- 7 Tourner la molette [MENU/VOL. pour sélectionner "RETURN" et appuyer deux fois sur la molette. L'écran de menu se ferme.

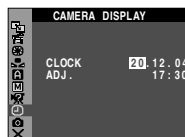
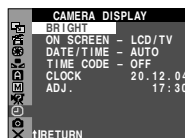

REMARQUE :

Même si vous sélectionnez "CLOCK ADJ.", si le paramètre n'est pas en surbrillance, l'horloge interne du caméscope continue à fonctionner. Une fois que vous déplacez la barre lumineuse sur le premier paramètre de date/heure (le jour), l'horloge s'arrête. Lorsque vous avez fini le réglage des minutes et appuyez sur la molette [MENU/VOL., la date et l'heure commencent à fonctionner à partir de la date et de l'heure que vous venez de régler.

Ajustement de la netteté du viseur

1 Régler l'interrupteur d'alimentation sur "A" ou "M" tout en appuyant sur la touche de verrouillage située sur l'interrupteur.

2 S'assurer que l'écran LCD est fermé et verrouillé. Tirer complètement sur le viseur et l'ajuster manuellement pour la meilleure vue.

3 Tourner la commande d'ajustement dioptrique jusqu'à ce que les indications dans le viseur soient nettement au point.

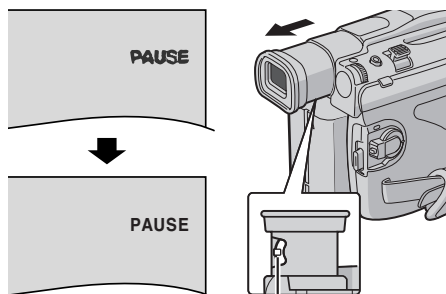

Commande d'ajustement dioptrique

PRECAUTION :

Lors du retrait du viseur, veiller à ne pas pincer vos doigts.

Ajustement de la luminosité de l'affichage

1 Régler l'interrupteur d'alimentation sur "M" ou "PLAY" tout en appuyant sur la touche de verrouillage située sur l'interrupteur.

2 Ouvrir complètement l'écran LCD. (☞ p. 12)

3 Appuyer sur la molette **MENU/VOL.** L'écran de menu apparaît.

4 Tourner la molette **MENU/VOL.** pour sélectionner "BRIGHT" et appuyer sur la molette. Le menu CAMERA DISPLAY apparaît.

5 Tourner la molette **MENU/VOL.** pour sélectionner "BRIGHT" et appuyer sur la molette. L'écran de menu se ferme et l'indicateur de la commande de luminosité apparaît.

6 Tourner la molette **MENU/VOL.** jusqu'à ce que la luminosité appropriée soit atteinte.

7 Appuyer sur la molette **MENU/VOL.**

- Il est également possible d'ajuster la luminosité du viseur en tirant le viseur, en réglant "PRIORITY" dans le menu SYSTEM sur "FINDER" (☞ p. 24, 26) et en ajustant tel qu'indiqué ci-dessus.

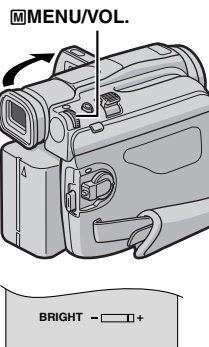

Montage sur un trépied

Pour fixer le caméscope sur un trépied, aligner le taquet et la vis de direction avec la vis de montage et l'orifice de borne sur le caméscope. Puis serrer la vis dans le sens des aiguilles d'une montre.

- Certains trépieds ne sont pas équipés de taquet.

PRECAUTION :

En fixant le caméscope sur un trépied, étendre ses pieds pour stabiliser le caméscope. Il n'est pas recommandé d'utiliser des trépieds de petite taille. L'appareil pourrait être endommagé en cas de chute.

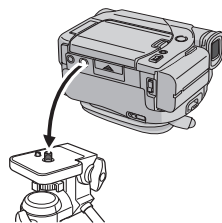

Insertion/Éjection d'une cassette

Le caméscope a besoin d'être alimenté pour charger ou éjecter une cassette.

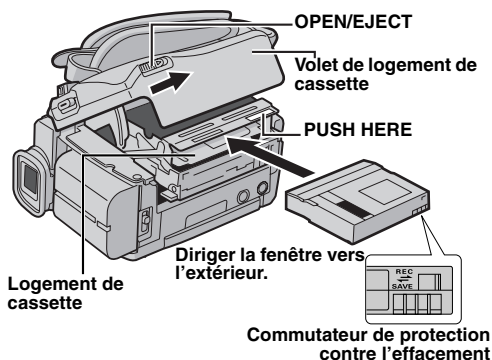

1 Faire coulisser et maintenir **OPENE/EJECT** dans le sens de la flèche, puis tirer le volet ouvert jusqu'à son blocage. Le logement s'ouvre automatiquement.

- Ne pas toucher les pièces internes.

2 Insérer ou enlever la cassette et appuyer sur "PUSH HERE" pour fermer le logement.

- Bien s'assurer de n'appuyer que sur la partie marquée "PUSH HERE" pour fermer le logement de cassette ; toucher d'autres pièces pourrait prendre votre doigt dans le logement, risquant de vous blesser ou de produire des dommages.

- Quand on ferme le logement, il s'abaisse automatiquement. Attendre qu'il soit complètement abaissé avant de fermer le volet.

- Quand la tension de la batterie est faible, il peut être impossible de fermer le volet. Ne pas le forcer. Remplacer la batterie avec une batterie complètement chargée ou utiliser l'alimentation secteur avant de continuer.

3 Fermer fermement le volet de logement de cassette jusqu'à son verrouillage en place.

Durée d'enregistrement approximative

Bande	Mode d'enregistrement	
	SP	LP
30 min.	30 min.	45 min.
60 min.	60 min.	90 min.
80 min.	80 min.	120 min.

Pour commuter le mode d'enregistrement, se référer aux pages 24 et 25.

Pour protéger des enregistrements importants

Pousser le commutateur de protection contre l'effacement au dos de la bande dans le sens de "SAVE". Vous ne risquez pas de réenregistrer la bande. Pour enregistrer sur cette bande, ramener le commutateur sur "REC" avant de l'insérer.

Pour d'autres remarques, ☞ p. 39.

Insertion/Éjection d'un carte mémoire (GR-D93/73 uniquement)

La carte mémoire fournie est déjà insérée dans le caméscope au moment de l'achat.

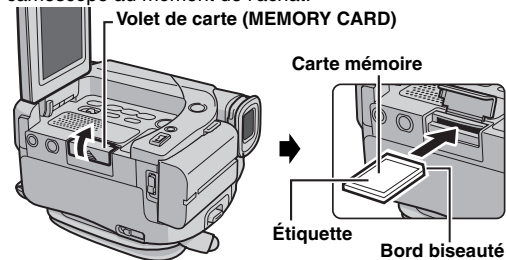

1 S'assurer que l'alimentation du caméscope est coupée.

2 Ouvrir l'écran LCD (☞ p. 12), puis ouvrir le volet de carte (MEMORY CARD).

3 Pour insérer une carte mémoire, insérer complètement avec le bord biseauté en premier. Pour retirer une carte mémoire, la pousser une fois. La carte mémoire sort du caméscope automatiquement ; retirez-la.

- Ne pas toucher la prise sur le côté opposé de l'étiquette.

4 Fermer le volet de carte.

Pour protéger des fichiers importants (disponible uniquement sur les cartes mémoire SD)

Pousser le commutateur de protection contre l'écriture et l'effacement au dos de la carte mémoire dans le sens de "LOCK".

Vous ne risquez pas de réenregistrer la carte mémoire. Pour enregistrer sur cette carte mémoire, ramener le commutateur sur l'emplacement à l'opposé de "LOCK" avant de l'insérer.



Commutateur de protection contre l'écriture/ l'effacement

REMARQUES :

- Bien s'assurer de n'utiliser que des cartes mémoire SD marquées "SD" ou des cartes MultiMediaCard marquées "MultiMediaCard".
- Certaines marques de cartes mémoire ne sont pas compatibles avec ce caméscope. Avant d'acheter une carte mémoire, consulter le fabricant ou le revendeur.
- Avant d'utiliser une nouvelle carte mémoire, il est nécessaire de formater (FORMAT) la carte. (☞ p. 23)

ATTENTION:

Ne pas introduire ou retirer la carte mémoire alors que l'alimentation du caméscope est mise en marche, ce qui pourrait corrompre la carte mémoire ou le caméscope pourrait ne plus être capable de reconnaître si la carte est installée ou non.

Enregistrement de base

REMARQUE :

Avant de continuer, effectuer les procédures indiquées ci-dessous :

- Alimentation (☞ p. 6)
- Insertion d'une cassette (☞ p. 10)

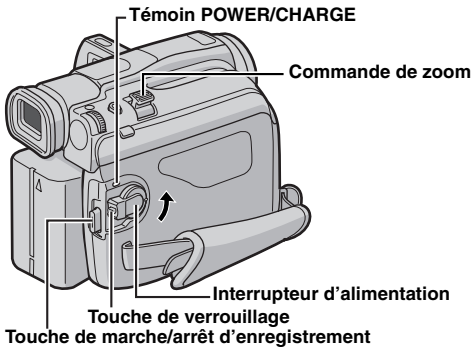
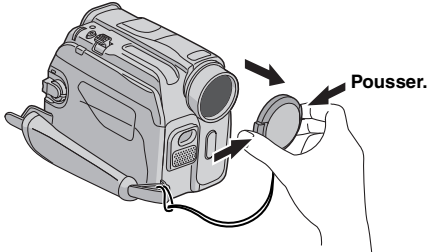

- 1 Retirer le couvre-objectif.
- 2 Ouvrir complètement l'écran LCD. (☞ p. 12)
- 3 Régler le commutateur **VIDEO/MEMORY** sur "VIDEO". (GR-D93/73 uniquement)
- 4 Régler l'interrupteur d'alimentation sur "A" ou "M" tout en appuyant sur la touche de verrouillage située sur l'interrupteur.
 - Le témoin **POWER/CHARGE** s'allume et le caméscope passe en mode d'attente d'enregistrement. "PAUSE" est affiché.
 - Pour enregistrer en mode LP (Longue durée), ☞ p. 24, 25.
- 5 Pour démarrer l'enregistrement, appuyer sur la touche de marche/arrêt d'enregistrement. "REC" apparaît dans l'affichage alors que l'enregistrement est en cours.
- 6 Pour arrêter l'enregistrement, appuyer à nouveau sur la touche de marche/arrêt d'enregistrement. Le caméscope repasse en mode d'attente d'enregistrement.

REMARQUES :

- L'image n'apparaîtra pas simultanément sur l'écran LCD et dans le viseur.
- Si le mode d'attente d'enregistrement continue pendant 5 minutes, l'alimentation du caméscope est coupée automatiquement. Pour remettre l'alimentation en marche, rentrer et tirer de nouveau sur le viseur ou fermer et ouvrir de nouveau l'écran LCD.
- Indications de l'écran LCD/du viseur :
 - Lorsque l'énergie est fournie par une batterie : l'indicateur de la batterie "☐" est affiché. (☞ p. 43)
 - Lorsque l'énergie est fournie à partir d'une prise secteur : l'indicateur de la batterie "☐" n'apparaît pas.
- Lorsqu'une section vierge est laissée entre des séquences enregistrées sur la bande, le time code est interrompu et des erreurs peuvent se produire en faisant du montage avec la bande. Pour éviter ceci, se référer à "Enregistrement sur une cassette en cours" (☞ p. 13).
- Pour désactiver le signal sonore, ☞ p. 24, 26.
- Pour d'autres remarques, ☞ p. 39.

Écran LCD et viseur

Durant l'utilisation de l'écran LCD :

S'assurer que le viseur est rentré. Appuyer sur la touche d'ouverture de l'écran et ouvrir complètement l'écran LCD. Il peut tourner de 270° (90° vers le bas, 180° vers le haut).

Durant l'utilisation du viseur :

S'assurer que l'écran LCD est fermé et verrouillé. Tirer complètement sur le viseur.

- S'assurer de sortir le viseur jusqu'à entendre un dé clic, sinon il risque de rentrer en cours d'utilisation.

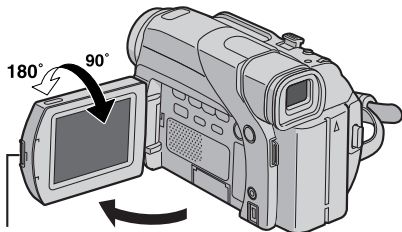

Touche d'ouverture de l'écran

REMARQUES :

- L'image n'apparaîtra pas simultanément sur l'écran LCD et dans le viseur. Lorsque le viseur est tiré alors que l'écran LCD est ouvert, vous pouvez sélectionner lequel utiliser. Régler "PRIORITY" sur le mode souhaité dans le menu SYSTEM. (☞ p. 24, 26)
- Des points lumineux colorés peuvent envahir l'écran LCD ou le viseur. Cependant, il ne s'agit pas d'un mauvais fonctionnement. (☞ p. 42)

Durée de bande restante

La durée approximative de bande restante apparaît dans l'affichage. "h - m" signifie que le caméscope calcule le temps restant. Lorsque la durée restante atteint 2 minutes, l'indicateur commence à clignoter.

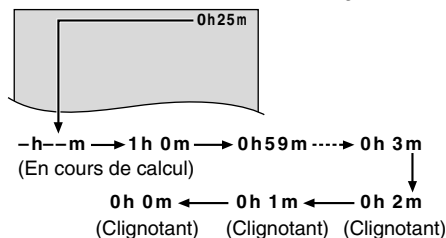

Zoom

Produit un effet zoom, ou un changement immédiat dans le grossissement de l'image.

Zoom avant

Glisser la commande de zoom vers "T".

Zoom arrière

Glisser la commande de zoom vers "W".

- Plus vous glissez la commande de zoom, plus le zoom répond rapidement.

Zoom avant (T: en téléobjectif)

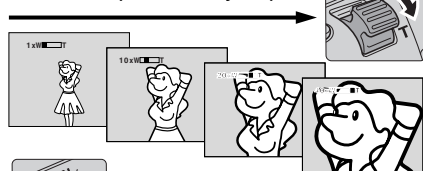

Zoom arrière (W: en grand angle)

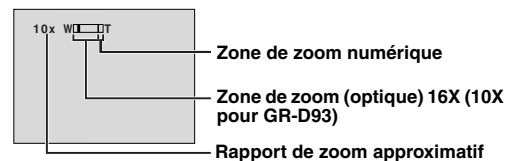

REMARQUES :

- La mise au point peut devenir instable pendant l'opération de zoom. Dans ce cas, régler le zoom en mode d'attente d'enregistrement, mémoriser la mise au point en utilisant la mise au point manuelle (☞ p. 32), puis faire des zooms avant ou arrière en mode d'enregistrement.
- Le zoom est possible jusqu'à un maximum de 700X, ou il peut être commuté sur un grossissement 16X (10X pour GR-D93) en utilisant le zoom optique. (☞ p. 25)
- L'agrandissement zoom au delà de 16X (10X pour GR-D93) est effectué par traitement d'image numérique, et il est par conséquent appelé zoom numérique.
- Pendant le zoom numérique, la qualité d'image peut être dégradée.
- Le zoom numérique ne peut pas être utilisé lorsque le commutateur VIDEO/MEMORY est réglé sur "MEMORY". (GR-D93/73 uniquement)
- La prise de vues macro (jusqu'à 5 cm du sujet) est possible lorsque la commande de zoom est réglée à fond sur "W". Voir également "TELE MACRO" dans le Menu MANUAL à la page 26.

Prise de vues journalistique

Dans certaines situations, des angles de prise de vues différents peuvent offrir des résultats plus spectaculaires. Tenir le caméscope dans la position désirée et incliner l'écran LCD dans le sens le plus commode. Il peut tourner de 270° (90° vers le bas, 180° vers le haut).

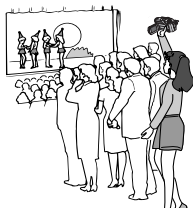

Propre enregistrement

Ouvrir l'écran LCD et incliner le vers le haut de 180° pour qu'il soit tourné vers l'avant, puis pointer l'objectif sur vous et commencer l'enregistrement.



Propre enregistrement

Time Code

Pendant l'enregistrement, un time code est enregistré sur la bande. Ce code est utilisé pour confirmer la place de la séquence enregistrée sur la bande pendant la lecture.

Affichage

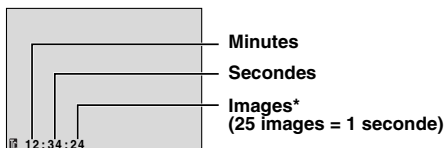

* Les numéros d'image ne sont pas affichés pendant l'enregistrement.

Si l'enregistrement commence à partir d'une section vierge, le time code commence à compter à partir de "00:00:00" (minutes:secondes:image). Si l'enregistrement commence à partir de la fin d'une séquence enregistrée précédemment, le time code continue à partir de la valeur du dernier time code.

Si pendant l'enregistrement, une partie vierge est laissée sur la bande, le time code est interrompu. Quand l'enregistrement est repris, le time code recommence à compter à partir de "00:00:00". Ce qui signifie que le caméscope peut enregistrer les mêmes time codes que ceux existant dans une séquence enregistrée précédemment. Pour empêcher ceci, exécuter "Enregistrement sur une cassette en cours" Voir la colonne de droite dans les cas suivants ;

- Après lecture de la bande enregistrée, quand vous refaites une prise de vues.
- Si l'alimentation est coupée pendant la prise de vues.
- Si la cassette est retirée puis remise pendant la prise de vues.
- Si on filme en utilisant une bande partiellement enregistrée.
- Si on filme sur une partie vierge située au milieu de la bande.
- Si on filme de nouveau après avoir déjà fait une prise de vues et ouvert/fermé le volet de logement de cassette.

Enregistrement sur une cassette en cours

- 1) Lire une cassette ou utiliser la fonction de recherche de section vierge (☞ p. 14) pour trouver le point à partir duquel vous voulez commencer l'enregistrement, puis passer en mode de pause sur image. (☞ p. 14)
- 2) Régler l'interrupteur d'alimentation sur "A" ou "M" tout en appuyant sur la touche de verrouillage située sur l'interrupteur, puis commencer l'enregistrement.

REMARQUES :

- Le time code ne peut pas être remis à zéro.
- Pendant l'avance rapide ou le rembobinage, l'indication de time code n'évolue pas de façon régulière.
- Le time code n'est affiché que lorsque "TIME CODE" est réglé sur "ON". (☞ p. 27)

Si une partie vierge est enregistrée sur la bande

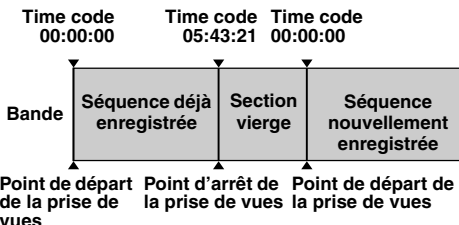

Enregistrement correct

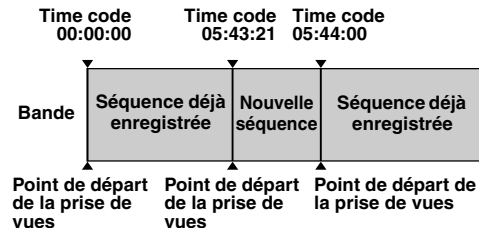

☐ MENU/VOL.

BLANK SEARCH

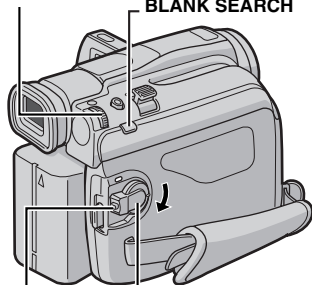

Interrupteur d'alimentation

Touche de verrouillage

VIDEO/MEMORY (GR-D93/73 uniquement)

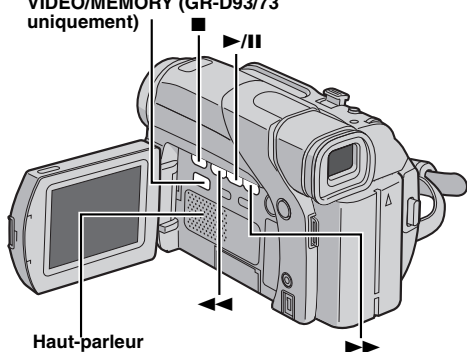

Haut-parleur

Lecture normale

- 1 Insérer une cassette. (☞ p. 10)
 - 2 Régler le commutateur **VIDEO/MEMORY** sur "VIDEO". (GR-D93/73 uniquement)
 - 3 Régler l'interrupteur d'alimentation sur "PLAY" tout en appuyant sur la touche de verrouillage située sur l'interrupteur.
 - 4 Pour commencer la lecture, appuyer sur ►/II.
 - 5 Pour arrêter la lecture, appuyer sur ■.
- En mode d'arrêt, appuyer sur ◀◀ pour le rembobinage ou sur ►► pour l'avance rapide.

Pour commander le volume du haut-parleur

Tourner la molette ☐ MENU/VOL. vers "+" pour augmenter le volume ou vers "-" pour le diminuer.

REMARQUES :

- L'image de lecture peut être visionnée sur l'écran LCD, dans le viseur ou sur un téléviseur raccordé. (☞ p. 17)
- Pour d'autres remarques, ☞ p. 39.

Pause sur image

Permet d'effectuer une pause pendant la lecture vidéo.

- 1) Durant la lecture, appuyer sur ►/II.
 - 2) Pour reprendre la lecture normale, appuyer de nouveau sur ►/II.
- Si la pause sur image dure pendant plus de 3 minutes, le mode d'arrêt du caméscope est engagé automatiquement.
 - Quand on appuie sur ►/II, l'image peut ne pas s'arrêter immédiatement alors que le caméscope stabilise l'image fixe.

Recherche accélérée

Permet une recherche à grande vitesse dans un sens ou l'autre durant la lecture vidéo.

- 1) Pendant la lecture, appuyer sur ►► pour le sens avant ou sur ◀◀ pour le sens inverse.
 - 2) Pour reprendre la lecture normale, appuyer sur ►/II.
- Pendant la lecture, presser et maintenir ►► ou ◀◀. La recherche continue tant que vous maintenez la touche. Une fois la touche relâchée, la lecture normale reprend.
 - Un léger effet de mosaïque apparaît dans l'affichage pendant la recherche accélérée. Ce n'est pas un mauvais fonctionnement.

ATTENTION:

Lors d'une recherche accélérée, il est possible qu'une partie de l'image ne soit pas clairement visible, particulièrement du côté gauche de l'écran.



Recherche de section vierge

Aide à repérer l'endroit où démarrer l'enregistrement sur une cassette en cours pour éviter une interruption du time code. (☞ p. 13)

- 1 Insérer une cassette. (☞ p. 10)
 - 2 Régler le commutateur **VIDEO/MEMORY** sur "VIDEO". (GR-D93/73 uniquement)
 - 3 Régler l'interrupteur d'alimentation sur "PLAY" tout en appuyant sur la touche de verrouillage située sur l'interrupteur.
 - 4 En mode d'arrêt, appuyer sur **BLANK SEARCH**.
- L'indication "BLANK SEARCH" apparaît et le caméscope démarre automatiquement la recherche en sens avant ou en sens inverse, puis s'arrête à l'endroit qui est à 3 secondes de bande environ avant le commencement de la section vierge détectée.
 - Pour interrompre la recherche de section vierge en cours, appuyer sur ■.

REMARQUES :

- Avant de lancer une recherche de section vierge et si la position actuelle se situe sur une section vierge, le caméscope effectue la recherche en sens inverse. Si la position actuelle se situe sur une partie enregistrée, le caméscope effectue la recherche en sens avant.
- La recherche de section vierge ne fonctionne pas si le message "USE CLEANING CASSETTE" apparaît.
- Si le début ou la fin de la bande est atteint durant la recherche de section vierge, le caméscope s'arrête automatiquement.
- Une partie vierge plus courte que 5 secondes ne peut pas être détectée.
- La partie vierge détectée peut se situer entre des séquences enregistrées. Avant de démarrer l'enregistrement, s'assurer qu'il n'y a aucune séquence enregistrée après la partie vierge.

Lecture à l'aide de la télécommande (GR-D93/73/53 uniquement)

La télécommande toute fonction sert à faire fonctionner le caméscope à distance et à exécuter les opérations de base (lecture, arrêt, pause, avance rapide et rembobinage) du magnétoscope. Elle active également les fonctions de lecture complémentaires. (☞ p. 16)

Installation de la batterie

La télécommande marche à l'aide d'une batterie au lithium (CR2025).

1 Sortir le logement de batterie en insérant un instrument pointu dans l'encoche.

2 Insérer la batterie dans son logement et s'assurer que la marque "+" est visible.

3 Remettre le logement en place en le faisant glisser jusqu'à entendre un clic.

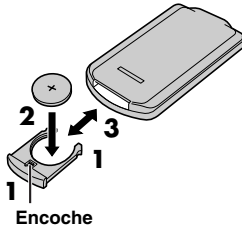

Portée de la télécommande (usage en intérieur)

Lors de l'usage de la télécommande, bien la diriger vers le capteur de la télécommande. La distance réelle approximative du rayon transmis en usage interne est de 5 m.

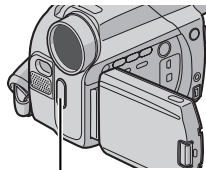

Capteur de la télécommande

REMARQUE :

Le rayon transmis peut manquer d'efficacité ou entraîner des dysfonctionnements si le capteur de la télécommande est directement exposé à la lumière du soleil ou à des éclairages puissants.

Touches et fonctions

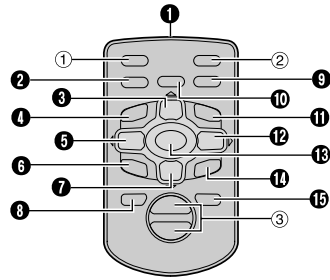

1 Fenêtre de transmission du rayon infrarouge

Les touches suivantes sont disponibles uniquement lorsque l'interrupteur d'alimentation du caméscope est réglé sur "PLAY".

- 2** Touche AUDIO.....(☞ p. 24, 28)
- 3** Touche PAUSE*.....(☞ p. 16)
- Touche de déplacement vers le haut.....(☞ p. 16)
- 4** Touche de rembobinage SLOW.....(☞ p. 16)
- 5** Touche REW*.....(☞ p. 14, 19)
- Touche de déplacement vers la gauche.....(☞ p. 16)
- 6** Touche INSERT.....(☞ p. 38)
- 7** Touche STOP*.....(☞ p. 14, 19)
- Touche de déplacement vers le bas.....(☞ p. 16)
- 8** Touche SHIFT.....(☞ p. 16)
- 9** Touche EFFECT ON/OFF.....(☞ p. 16)
- 10** Touche EFFECT.....(☞ p. 16)
- 11** Touche d'avance SLOW.....(☞ p. 16)
- 12** Touche FF*.....(☞ p. 14, 19)
- Touche de déplacement vers la droite.....(☞ p. 16)
- 13** Touche PLAY*.....(☞ p. 14, 19)
- 14** Touche A. DUB.....(☞ p. 38)
- 15** Touche DISPLAY.....(☞ p. 17, 35)

Les touches suivantes sont disponibles lorsque l'interrupteur d'alimentation du caméscope est réglé sur "A" ou "M".

- 1** Touche S.SHOT (mode Photo)*
- 2** Touche START/STOP*
- 3** Touches de zoom (T/W)**.....(☞ p. 12, 16)

* Fonctionne comme la touche correspondante du caméscope. (☞ p. 51)

** Fonctionne lorsque l'interrupteur d'alimentation du caméscope est réglé sur "PLAY" également.

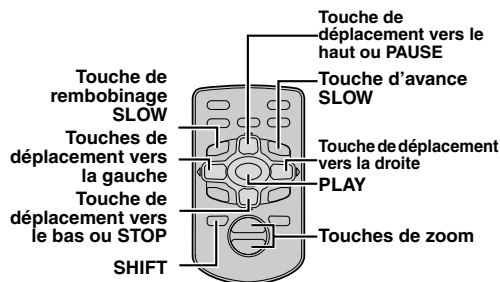

Lecture au ralenti

Permet une recherche à faible vitesse dans un sens ou l'autre durant la lecture vidéo.

Lors de la lecture vidéo normale, appuyer sur **SLOW** (◀ ou ▶) pendant plus de 2 secondes environ.

- Après 1 minute environ (environ 20 secondes avec une cassette de 80 minutes) en ralenti inverse ou 5 minutes environ en ralenti avant, la lecture normale reprend.
- Pour interrompre momentanément la lecture au ralenti, appuyer sur **PAUSE** (II).
- Pour arrêter la lecture au ralenti, appuyer sur **PLAY** (▶).

REMARQUES :

- Il est également possible de déclencher la lecture au ralenti à partir de la pause sur image en appuyant sur **SLOW** (◀ ou ▶) pendant plus de 2 secondes environ.
- Pendant la lecture au ralenti, l'image peut dévoiler un effet de mosaïque en raison du traitement numérique qu'elle subit.
- Après que **SLOW** (◀ ou ▶) est actionné et maintenu tel, l'image fixe peut s'afficher juste quelques secondes, pour faire place ensuite à un écran bleu. Ce n'est pas un mauvais fonctionnement.
- Une légère marge peut figurer entre le point de départ de la lecture au ralenti que vous avez choisi et le point de départ réel pour la lecture au ralenti.
- Pendant la lecture au ralenti, la vidéo va rencontrer quelques perturbations, et l'image peut paraître instable, notamment avec les plans fixes. Ce n'est pas un mauvais fonctionnement.

Lecture image par image

Permet d'effectuer une recherche image par image pendant la lecture vidéo.

Lors de la lecture normale ou d'une pause sur image, appuyer sur **SLOW** (▶) de façon répétée pour aller dans le sens avant ou sur **SLOW** (◀) de façon répétée pour aller dans le sens inverse. Chaque fois que **SLOW** (◀ ou ▶) est actionné, une lecture image par image est effectuée.

Lecture avec zoom

Agrandit l'image enregistrée jusqu'à 44X (70X pour GR-D93) à tout moment pendant la lecture vidéo et la lecture D.S.C. (GR-D93/73 only).

1) Appuyer sur **PLAY** (▶) pour démarrer la lecture vidéo. Ou exécuter la lecture normale des images.



2) À l'endroit exact où vous voulez agrandir l'image, appuyer sur la touche de zoom (T).

- Pour revenir vers un plan général en zoom arrière, appuyer sur la touche de zoom (W).

3) Vous pouvez déplacer l'image sur l'écran à la recherche d'une portion particulière de l'image. Tout en maintenant **SHIFT** enfoncée, appuyer sur ◀ (Gauche), ▶ (Droite), ▲ (Haut) et ▼ (Bas).

- Pour arrêter le zoom, appuyer en continu sur **W** jusqu'à ce que l'image redevienne normale. Sinon, appuyer sur **STOP** (■), puis sur **PLAY** (▶) durant la lecture vidéo.

REMARQUES :

- Le zoom peut également être utilisé pendant la lecture au ralenti et la pause sur image.
- À cause du traitement numérique, la qualité de l'image peut souffrir.

Effets spéciaux en lecture

Permet d'ajouter des effets créatifs à l'image en cours de lecture vidéo.

Les effets utilisables pendant la lecture sont **CLASSIC FILM**, **MONOTONE**, **SEPIA** et **STROBE**. Les effets fonctionnent de la même façon en lecture qu'en enregistrement. (☞ p. 30)

🎞️ **CLASSIC FILM**: Donne aux scènes enregistrées un effet stroboscopique.

B/W MONOTONE: Comme dans les vieux films, le film est tourné en noir et blanc. Utilisé en mode Cinéma, il rehausse l'effet "Cinéma classique".

📷 **SEPIA**: La teinte des scènes enregistrées est légèrement brunie, comme les vieilles photographies. Associer cet effet au mode Cinéma pour donner une tonalité ancienne au film.

📺 **STROBE**: L'enregistrement ressemble à une série de clichés consécutifs.

1) Pour démarrer la lecture, appuyer sur **PLAY** (▶).

2) Appuyer sur **EFFECT**. Le menu de sélection **PLAYBACK EFFECT** apparaît.

3) Appuyer sur **EFFECT** de façon répétée pour déplacer la barre lumineuse vers l'effet souhaité.

- La fonction choisie est activée et au bout de 2 secondes, le menu disparaît.
- Pour désactiver l'effet sélectionné, appuyer sur **EFFECT ON/OFF**. Pour réactiver l'effet sélectionné, appuyer de nouveau sur **EFFECT ON/OFF**.
- Pour modifier l'effet sélectionné, reprendre depuis l'étape 2 ci-dessus.

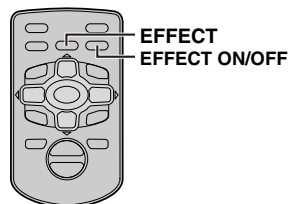

Raccordement à un téléviseur ou à un magnétoscope

Voici quelques types de raccordements de base. Lors du raccordement, se reporter aux modes d'emploi du magnétoscope et du téléviseur.

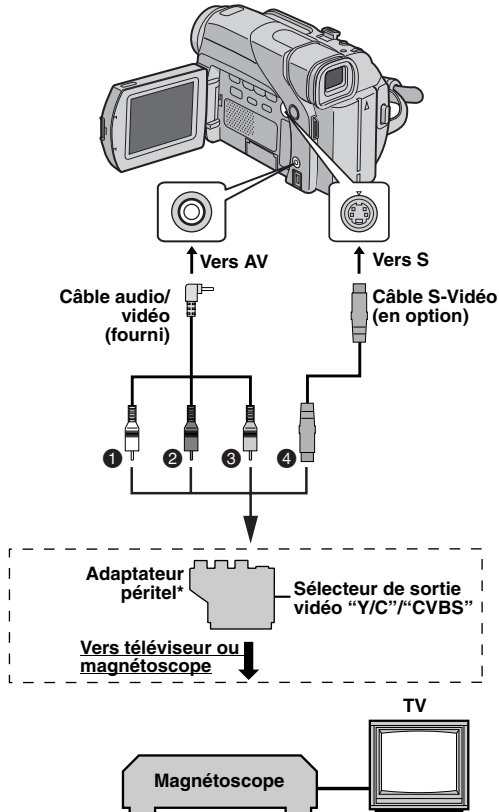

- ① Blanc vers AUDIO L IN**
- ② Rouge vers AUDIO R IN**
- ③ Jaune vers VIDEO IN
- ④ Vers S-VIDEO IN***

* Si votre magnétoscope est équipé d'un connecteur d'entrée AV à 21 broches (prise péritelévision), utiliser l'adaptateur péritel fourni.

** Non requis pour la visualisation d'images fixes uniquement.

*** À raccorder si votre téléviseur ou votre magnétoscope possède des connecteurs d'entrée S-VIDEO IN et A/V. Dans ce cas, il n'est pas nécessaire de raccorder le câble vidéo jaune.

REMARQUE :

Régler le sélecteur de sortie vidéo de l'adaptateur péritel comme requis :

Y/C: Pour un raccordement à un téléviseur ou à un magnétoscope qui accepte des signaux Y/C et utilise un câble S-Vidéo.

CVBS: Pour un raccordement à un téléviseur ou à un magnétoscope qui n'accepte pas les signaux Y/C et utilise un câble audio/vidéo.

1 S'assurer que l'alimentation de tous les appareils est coupée.

2 Raccorder le caméscope à un téléviseur ou à un magnétoscope comme montré dans l'illustration.

En utilisant un magnétoscope, aller à l'étape 3. Sinon, passer à l'étape 4.

3 Raccorder la sortie du magnétoscope à l'entrée du téléviseur, en se référant au mode d'emploi du magnétoscope.

4 Mettre le caméscope, le magnétoscope et le téléviseur sous tension.

5 Régler le magnétoscope dans son mode d'entrée AUX, et régler le téléviseur sur le mode VIDÉO.

Pour choisir l'affichage ou non des fonctions suivantes sur le téléviseur raccordé

• Date/Heure

Régler "DATE/TIME" sur "AUTO", "ON" ou "OFF".

(☞ p. 24, 28)

Ou appuyer sur **DISPLAY** sur la télécommande (fournie avec GR-D93/73/53 uniquement) pour activer/désactiver l'affichage de la date.

• Time Code

Régler "TIME CODE" sur "ON" ou "OFF". (☞ p. 24, 28)

• Indications autres que la date/heure et le time code
Régler "ON SCREEN" sur "OFF", "LCD" ou "LCD/TV".
(☞ p. 24, 28)

REMARQUES :

• Il est recommandé d'utiliser l'adaptateur secteur comme source d'alimentation au lieu de la batterie.
(☞ p. 7)

• Pour contrôler l'image et le son du caméscope sans introduire de cassette ni de carte mémoire*, régler l'interrupteur d'alimentation du caméscope sur "A" ou "M", puis régler votre téléviseur sur le mode d'entrée approprié.
* GR-D93/73 uniquement

• S'assurer de régler le volume du son du téléviseur sur son niveau minimum pour éviter une pointe soudaine de son quand le caméscope est mis en marche.

• Si vous avez un téléviseur ou des enceintes acoustiques qui ne sont pas spécialement blindés, ne pas placer les enceintes à côté du téléviseur, sinon des interférences se produiront dans l'image de lecture du caméscope.

• Lorsqu'un câble est raccordé au connecteur AV, le son n'est pas entendu du haut-parleur.

Prise de vues simple (Photo D.S.C.)

Vous pouvez utiliser votre caméscope comme un appareil photo numérique pour prendre des photos. Les images fixes sont stockées dans la carte mémoire.

REMARQUE :

Avant de continuer, effectuer les procédures indiquées ci-dessous :

- Alimentation (☞ p. 6)
- Insertion d'une carte mémoire (☞ p. 10)

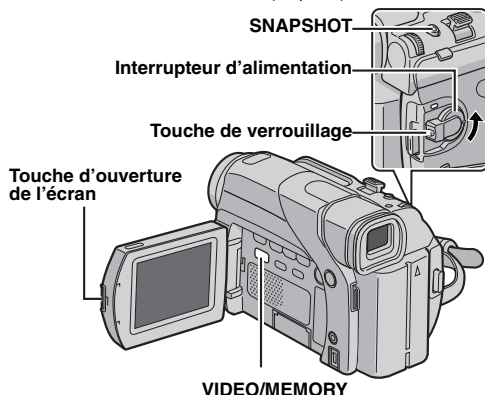

- 1 Retirer le couvre-objectif.
- 2 Ouvrir complètement l'écran LCD. (☞ p. 12)
- 3 Régler le commutateur **VIDEO/MEMORY** sur "MEMORY".
- 4 Régler l'interrupteur d'alimentation sur "A" ou "M" tout en appuyant sur la touche de verrouillage située sur l'interrupteur.
 - Pour modifier la dimension et/ou la qualité d'une image, ☞ p. 24, 27.
- 5 Appuyer sur **SNAPSHOT**. L'indication "PHOTO" apparaît tandis que le photo est prise.
 - Les images fixes sont enregistrées en mode photo sans marge.
 - Pour supprimer les images fixes que vous ne souhaitez pas garder, se reporter à la section "Suppression des fichiers" (☞ p. 21).
 - Pour ne pas entendre le bruit de l'obturateur, désactiver le signal sonore (régler "BEEP" sur "OFF"). (☞ p. 24, 26)



Mode photo sans marge

On entend le bruit d'un obturateur qui se ferme.

- 1 Dimension de l'image (☞ p. 27, 52)
- 2 Icône de prise de vues (☞ p. 52)
- 3 Icône de carte (☞ p. 52)
- 4 Qualité de l'image (☞ p. 27, 52)
- 5 Nombre de prises restantes (☞ p. 52)

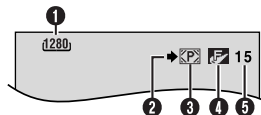

Nombre approximatif d'images pouvant être stockées

Dimension/Qualité de l'image	Carte mémoire SD			
	8 Mo*	16 Mo*	32 Mo*	64 Mo*
640 x 480/FINE	45	95	205	405
640 x 480/STANDARD	160	295	625	1215
1024 x 768/FINE	20	45	95	190
1024 x 768/STANDARD	65	145	310	605
1280 x 960/FINE***	13	29	60	125
1280 x 960/STANDARD***	45	95	205	425
1600 x 1200/FINE***	8	19	41	80
1600 x 1200/STANDARD***	28	60	130	275

Dimension/Qualité de l'image	Carte MultiMediaCard		
	8 Mo**	16 Mo*	32 Mo*
640 x 480/FINE	55	105	215
640 x 480/STANDARD	190	320	645
1024 x 768/FINE	24	48	100
1024 x 768/STANDARD	75	160	320
1280 x 960/FINE***	16	32	60
1280 x 960/STANDARD***	50	105	215
1600 x 1200/FINE***	10	21	42
1600 x 1200/STANDARD***	34	65	135

- * En option
- ** Fournie
- *** GR-D93 uniquement

Lecture normale des images

Les images prises à l'aide du caméscope sont automatiquement numérotées, puis stockées par ordre numérique dans la carte mémoire. Vous pouvez visionner les images stockées, une à la fois, comme en feuilletant un album photos.

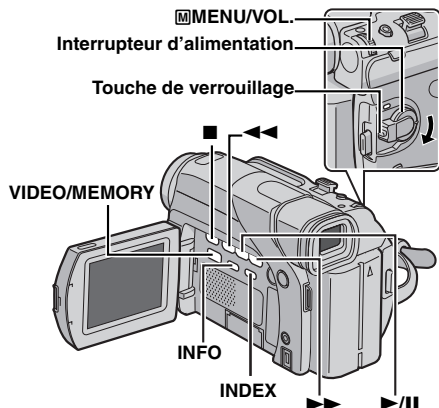

1 Insérer une carte mémoire. (☞ p. 10)

2 Régler le commutateur VIDEO/MEMORY sur "MEMORY".

3 Régler l'interrupteur d'alimentation sur "PLAY" tout en appuyant sur la touche de verrouillage située sur l'interrupteur.

- Une image stockée s'affiche.

4 Appuyer sur ◀◀ pour afficher le fichier précédent. Appuyer sur ▶▶ pour afficher le fichier suivant.

- En appuyant sur INFO, vous dévoilez les détails du fichier affiché. (☞ p. 20)

- Vous pouvez rechercher également le fichier souhaité en vous aidant de l'écran index. (Voir la colonne de droite)

- Vous pouvez désactiver l'affichage de lecture à l'écran. (☞ p. 20)

REMARQUES :

- Même si vous prenez un nouveau cliché après avoir visionné une image dotée d'un numéro inférieur, aucune image existante n'est écrasée puisque toutes les nouvelles sont automatiquement stockées à la suite de celle enregistrée en dernier.

- Les images prises selon des dimensions autres que "640 x 480", "1024 x 768", "1280 x 960"* et "1600 x 1200"* à l'aide d'appareils différents apparaîtront sous format miniature. Elles ne peuvent pas être ainsi transférées sur ordinateur.

- * GR-D93 uniquement

- Les images prises à l'aide d'appareils (tels que JVC GR-DVX7) non compatibles avec les normes DCF ne peuvent être visionnées au moyen de ce caméscope ; le message "UNSUPPORTED FILE!" (Fichier non pris en charge) apparaît à l'écran.

Lecture avec zoom

Disponible uniquement avec la télécommande (fournie). (☞ p. 16)

Lecture automatique des images

Vous pouvez passer en revue la totalité des images stockées dans la carte mémoire d'une façon automatique.

1 Reprendre les étapes 1 – 3 de la section "Lecture normale des images".

2 Appuyer sur ▶/II pour démarrer la lecture automatique.

- Si vous appuyez sur ◀◀ pendant la lecture automatique, les fichiers sont affichés selon un ordre décroissant.

- Si vous appuyez sur ▶▶ pendant la lecture automatique, les fichiers sont affichés selon un ordre croissant.

3 Pour arrêter la lecture automatique, appuyer sur ■.

Pour afficher l'image

Pour afficher l'image précédente

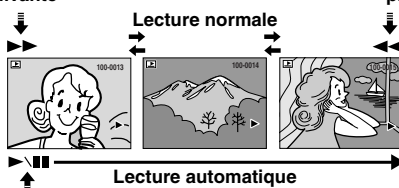

Lecture indexée des fichiers

Vous pouvez visualiser simultanément plusieurs fichiers différents stockés dans la carte mémoire. Cette fonctionnalité de navigation facilite la recherche d'un fichier particulier.

1 Reprendre les étapes 1 – 3 de la section "Lecture normale des images".

2 Appuyer sur INDEX. L'écran d'index apparaît.

3 Tourner la molette MENU/VOL. pour déplacer la trame vers le fichier désigné.

- Appuyer sur ◀◀ pour afficher la page précédente. Appuyer sur ▶▶ pour afficher la page suivante.

4 Appuyer sur la molette

- MENU/VOL.. Le fichier sélectionné est affiché.
- En appuyant sur INFO, vous dévoilez les détails du fichier affiché. (☞ p. 20)

Fichier sélectionné



Numéro index

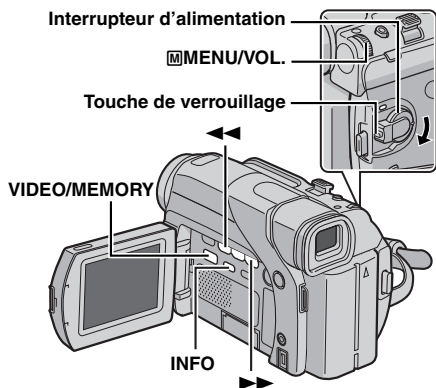

Affichage des détails de fichier

Pour obtenir les détails appropriés du fichier, il suffit d'appuyer sur la touche **INFO** pendant la lecture normale ou la lecture indexée.

FOLDER: Nom du dossier

(p. 23)

FILE: Nom du fichier (p. 23)

DATE: Date de création du fichier

SIZE: Dimension de l'image

QUALITY: Qualité de l'image

PROTECT: Lorsqu'il est activé

(réglé sur "ON"), le fichier est protégé contre tout risque d'effacement accidentel. (Voir la colonne de droite)

- Appuyer de nouveau sur la touche **INFO** pour fermer l'écran d'informations.



REMARQUE :

Lorsque les clichés sont pris à l'aide d'autres appareils ou traités sur ordinateur, le message "QUALITY: ---" est affiché.

Suppression de l'affichage sur écran

1 Reprendre les étapes **1 – 3** de la section "Lecture normale des images" (p. 19).

2 Appuyer sur la molette **MENU/VOL.** L'écran de menu apparaît.

3 Tourner la molette **MENU/VOL.** pour sélectionner "DISPLAY" et appuyer sur la molette. Le menu secondaire apparaît.

4 Tourner la molette **MENU/VOL.** pour sélectionner "OFF" et appuyer sur la molette. Les indicateurs du mode de fonctionnement et de la batterie () ainsi que le numéro du dossier et du fichier disparaissent.

- Pour faire réapparaître les indicateurs, sélectionner "ON".

Indicateur du mode de fonctionnement

Numéro du dossier et du fichier

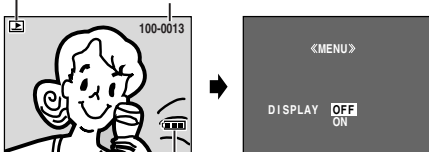

Indicateur de la batterie

Protection des fichiers

Le mode de protection, lorsqu'il est activé, empêche tout effacement accidentel des fichiers.

1 Insérer une carte mémoire. (p. 10)

2 Régler le commutateur **VIDEO/MEMORY** sur "MEMORY".

3 Régler l'interrupteur d'alimentation sur "PLAY" tout en appuyant sur la touche de verrouillage située sur l'interrupteur.

- Un fichier stocké s'affiche.

4 Appuyer sur la molette **MENU/VOL.** L'écran de menu apparaît.

5 S'assurer que "PROTECT" est sélectionné et appuyer sur la molette **MENU/VOL.** Le menu secondaire apparaît.



Pour protéger le fichier actuellement affiché

6 Tourner la molette **MENU/VOL.** pour sélectionner "CURRENT" et appuyer sur la molette. L'écran PROTECT apparaît.



7 Appuyer sur << ou >> pour sélectionner le fichier souhaité.

8 Tourner la molette **MENU/VOL.** pour sélectionner "EXECUTE" et appuyer sur la molette.

- Pour annuler la protection, sélectionner "RETURN".
- Répéter les étapes **7** et **8** pour tous les fichiers à protéger.

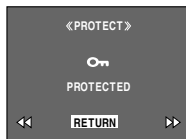

Pour protéger tous les fichiers stockés dans la carte mémoire

6 Tourner la molette **MENU/VOL.** pour sélectionner "PROT.ALL" et appuyer sur la molette. L'écran PROTECT apparaît.

7 Tourner la molette **MENU/VOL.** pour sélectionner "EXECUTE" et appuyer sur la molette.

- Pour annuler la protection, sélectionner "RETURN".

REMARQUES :

- Le symbole "☺" qui apparaît signifie que le fichier affiché est protégé.
- Si la carte mémoire est initialisée ou altérée, même les fichiers protégés sont supprimés. Pour éviter de perdre des fichiers importants, les transférer sur ordinateur et les enregistrer.

Pour retirer la protection

Avant de procéder, exécuter les étapes **1 – 5** de la section "Protection des fichiers".

Pour retirer la protection du fichier actuellement affiché

6 Tourner la molette **MENU/VOL.** pour sélectionner "CURRENT" et appuyer sur la molette. L'écran PROTECT apparaît.

7 Appuyer sur ◀◀ ou ▶▶ pour sélectionner le fichier souhaité.

8 Tourner la molette **MENU/VOL.** pour sélectionner "EXECUTE" et appuyer sur la molette.

- Pour annuler la sélection, sélectionner "RETURN".
- Répéter les étapes **7** et **8** pour tous les fichiers que vous ne voulez plus protéger.

Pour retirer la protection de tous les fichiers stockés dans la carte mémoire

6 Tourner la molette **MENU/VOL.** pour sélectionner "CANC.ALL" et appuyer sur la molette. L'écran PROTECT apparaît.

7 Tourner la molette **MENU/VOL.** pour sélectionner "EXECUTE" et appuyer sur la molette.

- Pour annuler la sélection, sélectionner "RETURN".

Pour supprimer tous les fichiers stockés dans la carte mémoire

6 Tourner la molette **MENU/VOL.** pour sélectionner "ALL" et appuyer sur la molette. L'écran DELETE apparaît.

7 Tourner la molette **MENU/VOL.** pour sélectionner "EXECUTE" et appuyer sur la molette.

- Pour annuler la suppression, sélectionner "RETURN".

REMARQUES :

- Il n'est pas possible de supprimer les fichiers protégés (☺ p. 20). Pour ce faire, il faut d'abord retirer la protection.
- Une fois les fichiers supprimés, ils ne peuvent être restaurés. Bien vérifier tous les fichiers avant de les supprimer.

PRECAUTION :

Ne pas ôter la carte mémoire ou exécuter d'autres opérations (ex. éteindre le caméscope) pendant la suppression. De même, veiller à utiliser l'adaptateur secteur fourni pendant la suppression pour éviter toute altération éventuelle de la carte mémoire pouvant survenir suite à l'épuisement de la batterie. En cas d'altération de la carte mémoire, procéder à son initialisation. (☺ p. 23)

Suppression des fichiers

Les fichiers antérieurement stockés peuvent être supprimés individuellement ou tous à la fois.

1 Insérer une carte mémoire. (☺ p. 10)

2 Régler le commutateur VIDEO/MEMORY sur "MEMORY".

3 Régler l'interrupteur d'alimentation sur "PLAY" tout en appuyant sur la touche de verrouillage située sur l'interrupteur.

- Un fichier stocké s'affiche.

4 Appuyer sur la molette **MENU/VOL.** L'écran de menu apparaît.

5 Tourner la molette **MENU/VOL.** pour sélectionner "DELETE" et appuyer sur la molette. Le menu secondaire apparaît.

Pour supprimer le fichier actuellement affiché

6 Tourner la molette **MENU/VOL.** pour sélectionner "CURRENT" et appuyer sur la molette. L'écran DELETE apparaît.

7 Appuyer sur ◀◀ ou ▶▶ pour sélectionner le fichier souhaité.

8 Tourner la molette **MENU/VOL.** pour sélectionner "EXECUTE" et appuyer sur la molette.

- Pour annuler la suppression, sélectionner "RETURN".
- Répéter les étapes **7** et **8** pour tous les fichiers à supprimer.



REMARQUE :

Le symbole "☺" qui apparaît signifie que le fichier sélectionné est protégé et qu'il n'est pas possible de le supprimer.

Copie d'images fixes enregistrées sur bande vers une carte mémoire

Des images fixes peuvent être copiées d'une bande vers une carte mémoire.

1 Insérer une cassette. (☺ p. 10)

2 Insérer une carte mémoire. (☺ p. 10)

3 Régler le commutateur VIDEO/MEMORY sur "VIDEO".

4 Régler l'interrupteur d'alimentation sur "PLAY" tout en appuyant sur la touche de verrouillage située sur l'interrupteur.

5 Régler "☺ ▶ M COPY" sur "ON". (☺ p. 24, 28)

6 Appuyer sur ▶/II pour démarrer la lecture.

7 À l'endroit exact où vous voulez procéder à la copie, appuyer de nouveau sur ▶/II pour passer en mode Pause sur image.

8 Pour copier l'image, appuyer sur SNAPSHOT.

- L'indication "▶ [P]" apparaît pendant la copie.
- L'image sélectionnée est enregistrée sur la carte mémoire.

REMARQUES :

- Si SNAPSHOT est actionné à l'étape **8** tandis qu'aucune carte mémoire n'est chargée, le message "COPYING FAILED" est affiché.
- Si une image enregistrée sur bande en mode "WIDE MODE" (☺ p. 26) est copiée sur une carte mémoire, le signal d'identification du mode WIDE n'est pas copié.
- Pour utiliser les effets spéciaux en lecture avec l'image vidéo que vous voulez copier, procéder jusqu'à l'étape **8** au moyen de la télécommande (fournie). (☺ p. 16)
- Les images sont copiées en 640 x 480 pixels.

Réglage des informations d'impression (Réglage DPOF)

Ce caméscope est compatible avec la norme DPOF (Digital Print Order Format) dans un but de prise en charge des futurs systèmes tels que l'impression automatique. Deux réglages des informations d'impression sont possibles pour les images stockées dans la carte mémoire : "Pour imprimer toutes les images fixes (Un tirage pour chaque)" ou "Pour imprimer en sélectionnant les images fixes et le nombre de tirages".

REMARQUES :

- Si vous chargez une carte mémoire déjà réglée d'après les paramètres dans l'illustration ci-dessous dans une imprimante compatible DPOF, elle procédera automatiquement à des tirages des images fixes sélectionnées.
- Pour imprimer des images enregistrées sur bande, les copier d'abord sur une carte mémoire. (☞ p. 21)

Pour imprimer toutes les images fixes (Un tirage pour chaque)

- 1 Insérer une carte mémoire. (☞ p. 10)
- 2 Régler le commutateur VIDEO/MEMORY sur "MEMORY".
- 3 Régler l'interrupteur d'alimentation sur "PLAY" tout en appuyant sur la touche de verrouillage située sur l'interrupteur.
 - Un fichier stocké s'affiche.
- 4 Appuyer sur la molette **[M]MENU/VOL..** L'écran de menu apparaît.
- 5 Tourner la molette **[M]MENU/VOL.** pour sélectionner "DPOF" et appuyer sur la molette. Le menu secondaire apparaît.
- 6 Tourner la molette **[M]MENU/VOL.** pour sélectionner "ALL 1" et appuyer sur la molette. L'écran DPOF apparaît.
- 7 Tourner la molette **[M]MENU/VOL.** pour sélectionner "EXECUTE" et appuyer sur la molette. L'écran de lecture normale apparaît.
 - Pour annuler la sélection, sélectionner "RETURN".



Pour imprimer en sélectionnant les images fixes et le nombre de tirages

- 1 Reprendre les étapes 1 – 5 de la section "Pour imprimer toutes les images fixes (Un tirage pour chaque)".
- 2 Tourner la molette **[M]MENU/VOL.** pour sélectionner "CURRENT" et appuyer sur la molette. L'écran DPOF apparaît.
- 3 Appuyer sur **◀◀** ou **▶▶** pour sélectionner le fichier souhaité.
- 4 Tourner la molette **[M]MENU/VOL.** pour sélectionner l'indication numérique (00), et appuyer sur la molette.
- 5 Sélectionner le nombre de tirages en tournant la molette **[M]MENU/VOL.** vers "+" pour augmenter la quantité, ou sur "-" pour la diminuer, puis appuyer sur la molette.
 - Répéter les étapes 3 à 5 pour le nombre souhaité de tirages.
 - Le nombre de tirages peut être défini jusqu'à 15.
 - Pour corriger le nombre de tirages, sélectionner de nouveau l'image et modifier le nombre.
- 6 Tourner la molette **[M]MENU/VOL.** pour sélectionner "RETURN" et appuyer sur la molette. L'écran "SAVE?" apparaît.
 - Si vous n'aviez pas modifié les réglages de l'étape 3 à l'étape 5, l'écran de menu réapparaît.
- 7 Tourner la molette **[M]MENU/VOL.** pour sélectionner "EXECUTE" pour enregistrer le réglage que vous venez de faire, et appuyer sur la molette.
 - Pour annuler la sélection, sélectionner "CANCEL".

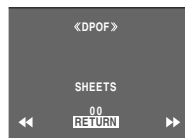

Pour remettre le nombre de tirages à zéro

- 1 Reprendre les étapes 1 – 5 de la section "Pour imprimer toutes les images fixes (Un tirage pour chaque)".
- 2 Tourner la molette **[M]MENU/VOL.** pour sélectionner "RESET" et appuyer sur la molette. L'écran DPOF apparaît.
- 3 Tourner la molette **[M]MENU/VOL.** pour sélectionner "EXECUTE" et appuyer sur la molette. L'écran de lecture normale apparaît.
 - Pour annuler la sélection, sélectionner "RETURN".
 - Le nombre de tirages est remis à 0 pour toutes les images fixes.

PRECAUTION :

Lors de l'exécution des opérations ci-dessus, ne jamais débrancher l'alimentation ; cela risquerait d'altérer la carte mémoire.

Redéfinition du nom de fichier

En redéfinissant le nom de fichier, un nouveau dossier est créé. Les nouveaux fichiers que vous allez créer seront stockés dans le nouveau dossier. Il est plus pratique de séparer les nouveaux fichiers des fichiers créés précédemment.

- 1 Insérer une carte mémoire. (☞ p. 10)
- 2 Régler le commutateur VIDEO/MEMORY sur "MEMORY".
- 3 Régler l'interrupteur d'alimentation sur "PLAY" tout en appuyant sur la touche de verrouillage située sur l'interrupteur.
 - Un fichier stocké s'affiche.
- 4 Appuyer sur la molette **MENU/VOL.**. L'écran de menu apparaît.
- 5 Tourner la molette **MENU/VOL.** pour sélectionner "NO. RESET" et appuyer sur la molette. L'écran NO. RESET apparaît.
- 6 Tourner la molette **MENU/VOL.** pour sélectionner "EXECUTE" et appuyer sur la molette. Le nouveau dossier (p.ex. "101JVCGR") sera créé, et le nom du fichier du cliché suivant démarre à partir de DVC00001.

Noms des dossiers et des fichiers

Chaque fois qu'il y a prise de vue, un nom de fichier est créé, numéroté une unité de plus par rapport au plus grand numéro des noms de fichier utilisés. Même si vous supprimez un fichier image ou fichier de clip vidéo numéroté en milieu de série, le numéro ne sera attribué à aucun nouveau cliché ; un intervalle demeurera dans la séquence numérique. Si le nom de fichier atteint DVC09999, un nouveau dossier (ex. "101JVCGR") sera créé, et le nom du fichier redémarre à partir de DVC00001.

Initialisation d'une carte mémoire

Vous pouvez initialiser une carte mémoire à tout moment.

Après initialisation, tous les fichiers et données stockés dans la carte mémoire, y compris ceux qui ont été protégés, sont effacés.

- 1 Régler le commutateur VIDEO/MEMORY sur "MEMORY".
- 2 Régler l'interrupteur d'alimentation sur "PLAY" tout en appuyant sur la touche de verrouillage située sur l'interrupteur.
- 3 Ouvrir complètement l'écran LCD. (☞ p. 12)
- 4 Appuyer sur la molette **MENU/VOL.**. L'écran de menu apparaît.



- 5 Tourner la molette **MENU/VOL.** pour sélectionner "FORMAT" et appuyer sur la molette. L'écran FORMAT apparaît.
- 6 Tourner la molette **MENU/VOL.** pour sélectionner "EXECUTE" et appuyer sur la molette. La carte mémoire est initialisée.
 - Lorsque l'initialisation est terminée, les messages "NO IMAGES STORED" apparaissent.
 - Pour annuler l'initialisation, sélectionner "RETURN".

PRECAUTION :

Ne pas exécuter d'autres opérations (ex. éteindre le caméscope) pendant l'initialisation. De même, veiller à utiliser l'adaptateur secteur fourni pendant l'initialisation pour éviter toute altération éventuelle de la carte mémoire pouvant survenir suite à l'épuisement de la batterie. En cas d'altération de la carte mémoire, procéder à son initialisation.

Modification des réglages des menus

Ce caméscope dispose d'un système de menus sur écran facile à utiliser qui simplifie beaucoup de nombreux réglages de détail. (☞ p. 25 – 28)

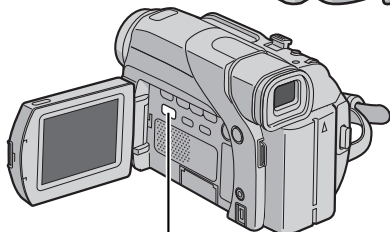
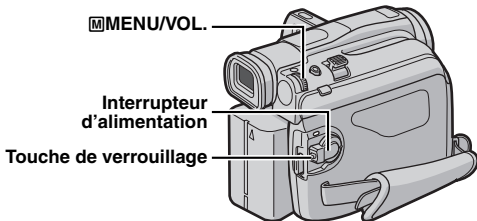

1 Régler le commutateur VIDEO/MEMORY (GR-D93/73 uniquement) et l'interrupteur d'alimentation comme suit :

Pour les menus d'enregistrement vidéo et D.S.C. (GR-D93/73 uniquement):

- Régler le commutateur VIDEO/MEMORY sur "VIDEO" ou "MEMORY". (GR-D93/73 uniquement)
- Régler l'interrupteur d'alimentation sur "M" tout en appuyant sur la touche de verrouillage située sur l'interrupteur.

Pour les menus de lecture vidéo :

- Régler le commutateur VIDEO/MEMORY sur "VIDEO". (GR-D93/73 uniquement)
- Régler l'interrupteur d'alimentation sur "PLAY" tout en appuyant sur la touche de verrouillage située sur l'interrupteur.
- Pour les menus de lecture D.S.C., vous reporter à la section "LECTURE D.S.C. (GR-D93/D73 uniquement)" (☞ p. 19).

2 Ouvrir complètement l'écran LCD. (☞ p. 12)

3 Appuyer sur la molette MENU/VOL.. L'écran de menu apparaît.

4 Tourner la molette MENU/VOL. pour sélectionner la fonction désirée, et appuyer dessus. Le menu de la fonction sélectionnée apparaît.

Écran pour le menu d'enregistrement vidéo et D.S.C.

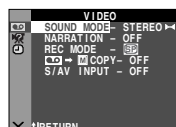
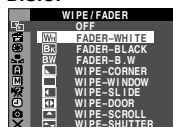

5 La procédure de réglage expliquée ci-après dépend de la fonction sélectionnée.

Menus sans aucun menu secondaire

- ☞ WIPE/FADER (☞ p. 30)
- ☞ PROGRAM AE (☞ p. 30)
- ☞ EXPOSURE (☞ p. 33)
- ☞ W. BALANCE (☞ p. 34)

1) Tourner la molette MENU/VOL. pour sélectionner le paramètre souhaité.

• Exemple : Menu PROGRAM AE

2) Appuyer sur la molette MENU/VOL.. La sélection est terminée. L'écran de menu réapparaît.

• Répéter la même procédure pour régler d'autres fonctions.

3) Appuyer de nouveau sur la molette MENU/VOL.. L'écran de menu se ferme.

L'icône du menu sélectionné clignote.

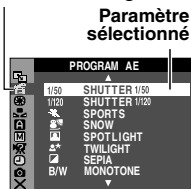

Menus avec des menus secondaires

- ☞ CAMERA (☞ p. 25)
- ☞ MANUAL (☞ p. 25)
- ☞ SYSTEM (☞ p. 26)
- ☞ CAMERA DISPLAY (☞ p. 27)

☞ DSC (GR-D93/73 uniquement) (☞ p. 27)

☞ VIDEO (☞ p. 28)

☞ VIDEO DISPLAY (☞ p. 28)

1) Tourner la molette MENU/VOL. pour sélectionner la fonction désirée, et appuyer dessus. Le menu secondaire apparaît.

• Exemple : Menu CAMERA

2) Tourner la molette MENU/VOL. pour sélectionner le paramètre souhaité.

3) Appuyer sur la molette MENU/VOL.. La sélection est terminée.

• Répéter la même procédure pour régler d'autres fonctions.

4) Appuyer sur la molette MENU/VOL.. L'écran de menu réapparaît.

• Répéter la même procédure pour régler d'autres fonctions.

5) Appuyer de nouveau sur la molette MENU/VOL.. L'écran de menu se ferme.

L'icône du menu sélectionné clignote.

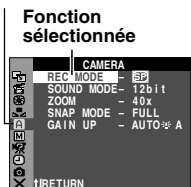



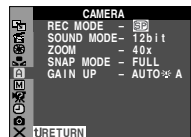
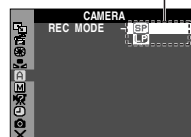

Menu secondaire



Menus d'enregistrement

CAMERA



Les réglages "" prennent effet quand l'interrupteur d'alimentation est réglé sur "" ou sur "". Les réglages des menus ne peuvent cependant être modifiés qu'avec l'interrupteur d'alimentation réglé sur "".

[] = Préréglage en usine

REC MODE

[SP]: Pour enregistrer en mode SP (Lecture standard)
LP: Lecture longue durée — plus économique, offrant 1,5 fois la durée d'enregistrement normale.

REMARQUES :

- Le doublage audio ( p. 38) et l'insertion vidéo ( p. 38) sont possibles sur des bandes enregistrées en mode SP. (GR-D93/73/53 uniquement)
- Si le mode d'enregistrement est commuté, l'image en cours de lecture devient floue au point de commutation.
- Il est recommandé de lire sur ce caméscope les bandes enregistrées en mode LP sur ce même caméscope.
- Pendant la lecture d'une bande enregistrée sur un autre caméscope, des parasites peuvent apparaître ou il peut y avoir des pauses momentanées dans le son.

SOUND MODE

[12 bit]: Permet l'enregistrement du son en stéréo sur quatre pistes ; son utilisation est recommandée pour le doublage audio. (Équivaut au mode 32 kHz des précédents modèles)

16 bit: Permet l'enregistrement du son en stéréo sur deux pistes. (Équivaut au mode 48 kHz des précédents modèles)

ZOOM

16X (GR-D73/53/23), **10X** (GR-D93): Lorsqu'il est réglé sur "16X" ("10X" pour GR-D93) et que le zoom numérique est utilisé, le grossissement du zoom est réinitialisé sur 16X ("10X" pour GR-D93) puisque le zoom numérique est débrayé.

[40X]*: Permet d'utiliser le zoom numérique. Par un traitement numérique et un grossissement des images, le zoom peut aller de 16X (10X pour GR-D93) (la limite du zoom optique) à un grossissement numérique maximum de 40X.

700X*: Permet d'utiliser le zoom numérique. Par un traitement numérique et un grossissement des images, le zoom peut aller de 16X (10X pour GR-D93) (la limite du zoom optique) à un grossissement numérique maximum de 700X.

* Disponible uniquement quand le commutateur **VIDEO/MEMORY** est réglé sur "VIDEO". (GR-D93/73 uniquement)

SNAP MODE

[FULL]: Mode photo sans marge

PIN-UP: Mode Photo avec ombre portée

FRAME: Mode Photo avec marge



[FULL]

PIN-UP



FRAME

Pour plus de détails sur la procédure, vous reporter à la section "Photo (Pour l'enregistrement vidéo)" ( p. 31).



GAIN UP

OFF: Permet de filmer des scènes sombres sans réglage de luminosité de l'image.

[AGC]: L'aspect général peut paraître granuleux, mais l'image reste lumineuse.

AUTO  **A**: La vitesse de l'obturateur se règle automatiquement. La prise d'un sujet dans un lieu pas ou mal éclairé à une vitesse lente d'obturation fournit une image plus lumineuse qu'en mode AGC ; les mouvements du sujet sont toutefois légèrement saccadés et peuvent paraître peu naturels. L'aspect général peut sembler granuleux. Tandis que la vitesse de l'obturateur se règle automatiquement, " **A**" s'affiche.

MANUAL

Les réglages "" prennent effet uniquement lorsque l'interrupteur d'alimentation est réglé sur "".

[] = Préréglage en usine

DIS

OFF: Désactive la fonction.

[ON]  : Pour neutraliser l'instabilité des images due au tremblement de la caméra, notamment via un important grossissement.

REMARQUES :

- Une stabilisation précise peut ne pas être possible si la main tremble trop ou dans les conditions suivantes :
 - Prise de sujets avec des bandes verticales ou horizontales.
 - Prise de sujets sombres ou mal éclairés.
 - Prise des sujets dans le contre-jour excessif.
 - Prise des scènes avec du mouvement dans plusieurs directions.
 - Prise des scènes avec un fond à contraste très peu élevé.
- Désactiver ce mode au moment d'enregistrer avec le caméscope sur un trépied.
- L'indicateur "" clignote ou s'éteint si le stabilisateur ne peut être utilisé.

TELE MACRO

[OFF]: Désactive la fonction.



ON: Habituellement, la distance entre un sujet et l'objectif mis au point dépend de l'agrandissement du zoom. Sauf si la distance est à plus de 1 m du sujet, l'image est floue au réglage maximum du téléobjectif. Avec réglé sur "ON", vous pouvez filmer un sujet aussi grand que possible à une distance d'environ 60 cm.



REMARQUE :

Selon la position du zoom, l'objectif peut ne pas faire la mise au point.

WIDE MODE

[OFF]: Enregistre sans aucune modification dans les proportions Hauteur/Largeur de l'écran. Pour toute lecture sur un téléviseur avec un rapport d'écran normal.



CINEMA : Insère des bandes noires en haut et en bas de l'écran. L'indication  apparaît. Pendant la lecture sur des téléviseurs à écran large, les bandes noires en haut et en bas de l'écran sont coupées et le rapport d'écran passe à 16:9. Au moment d'utiliser ce mode, vous reporter au mode d'emploi du téléviseur à écran large. Pendant la lecture et/ou l'enregistrement sur des téléviseurs 4:3/écran LCD/visueur, des bandes noires sont introduites en haut et en bas de l'écran et l'image apparaît comme dans les films en cinémascope 16:9.

SQUEEZE : Pour toute lecture sur des téléviseurs dont le rapport Hauteur/Largeur est 16:9. L'image est naturellement élargie pour remplir l'écran sans aucune distorsion. L'indication  apparaît. Au moment d'utiliser ce mode, vous reporter au mode d'emploi du téléviseur à écran large. Pendant la lecture et/ou l'enregistrement sur des téléviseurs 4:3/écran LCD/visueur, l'image est allongée à la verticale.



* Disponible uniquement quand le commutateur **VIDEO/MEMORY** est réglé sur "VIDEO". (GR-D93/73 uniquement)

WIND CUT

[OFF]: Désactive la fonction.

ON : Contribue à couper le bruit créé par le vent. L'indication  apparaît. La qualité du son change. C'est normal.

 SYSTEM

Les fonctions  qui sont réglées lorsque l'interrupteur d'alimentation est réglé sur  sont également appliquées lorsque l'interrupteur d'alimentation est réglé sur "PLAY".

[] = Préréglage en usine

BEEP

OFF: Désactive le son lors de toute opération. Désactive également l'effet sonore de l'obturateur ; cependant, cet effet sonore est enregistré sur la bande durant le mode Photo pour enregistrement vidéo (☞ p. 31).

BEEP: Le signal sonore retentit au moment de la mise sous ou hors tension de l'alimentation, et au début et à la fin de l'enregistrement. Active également l'effet sonore de l'obturateur. (☞ p. 18, 31)

[MELODY]: Au lieu d'un signal sonore, une mélodie est diffusée lorsqu'une opération est effectuée. Active également l'effet sonore de l'obturateur. (☞ p. 18, 31)

REMOTE

OFF: Permet de désactiver le fonctionnement de la télécommande.



[ON]: Permet d'activer le fonctionnement de la télécommande.

Pour les propriétaires de GR-D23 : Il est recommandé de régler cette fonction sur "OFF" pour empêcher tout fonctionnement indésirable.

DEMO MODE

OFF: Aucune démonstration automatique n'a lieu.

[ON]: Fait la démonstration de certaines fonctions telles que le programme AE avec effets spéciaux, etc., et peut être utilisé pour confirmer comment ces fonctions agissent. Une démonstration démarre dans les cas suivants :

- Lorsque l'écran de menu est fermé, et que "DEMO MODE" est réglé sur "ON".
- Lorsque "DEMO MODE" est réglé sur "ON", et qu'aucune opération n'a été exécutée environ 3 minutes après que l'interrupteur d'alimentation a été réglé sur  ou .

Effectuer n'importe quelle opération pendant la démonstration l'arrête momentanément. Si aucune opération n'a toujours pas été effectuée plus de 3 minutes après, la démonstration reprend.

REMARQUES :

- Si une cassette se trouve dans le caméscope, la démonstration ne peut démarrer.
- "DEMO MODE" reste sur "ON", même si l'alimentation du caméscope est coupée.
- Si "DEMO MODE" demeure réglé sur "ON", certaines des fonctions ne sont pas disponibles. Après avoir visionné la démonstration, régler sur "OFF".

PRIORITY

[LCD]: L'image est affichée sur l'écran LCD lorsque le viseur est tiré alors que l'écran LCD est ouvert.

FINDER: L'image est affichée dans le viseur lorsque le viseur est tiré alors que l'écran LCD est ouvert.

CAM RESET

EXECUTE: Rétablit tous les réglages fait en usine.

RETURN: Ne rétablit pas tous les réglages fait en usine.

CAMERA DISPLAY

- Les réglages **[]** (CAMERA DISPLAY) prennent effet même lorsque l'interrupteur d'alimentation est réglé sur **[A]**. Les réglages des menus ne peuvent cependant être modifiés qu'avec l'interrupteur d'alimentation réglé sur **[M]**.
 - Les réglages **[]** (CAMERA DISPLAY) prennent effet uniquement pour la prise de vues sauf "BRIGHT".
- [] = Préréglage en usine

BRIGHT

☞ p. 9, "Ajustement de la luminosité de l'affichage"

ON SCREEN

LCD: Empêche l'affichage du caméscope (sauf la date, l'heure et le time code) d'apparaître sur l'écran du téléviseur raccordé.

[LCD/TV]: Fait apparaître l'affichage du caméscope sur l'écran quand le caméscope est raccordé à un téléviseur.

DATE/TIME

OFF: La date et/ou l'heure n'apparaissent pas.

[AUTO]: Affiche la date/heure pendant approximativement 5 secondes lorsque l'interrupteur d'alimentation est commuté d'"OFF" à **[A]** ou **[M]**.

ON: La date et/ou l'heure sont toujours affichées.

- L'indication de la date peut être aussi activée ou désactivée ; pour ce faire, il suffit d'appuyer sur la touche **DISPLAY** de la télécommande (fournie avec GR-D93/73/53 uniquement). (☞ p. 17, 35)

TIME CODE

[OFF]: Le time code n'est pas affiché.

ON: Le time code est affiché sur le caméscope et sur le téléviseur raccordé. Les numéros d'image ne sont pas affichés pendant l'enregistrement. (☞ p. 13)



CLOCK ADJ.

☞ p. 8, "Réglages de la date et de l'heure"

DSC (GR-D93/73 uniquement)

[] = Préréglage en usine

QUALITY**[FINE] / STANDARD**

Le mode Qualité de l'image peut être sélectionné pour correspondre au mieux à vos besoins. Deux modes Qualité de l'image sont disponibles : FINE () et STANDARD () (par ordre de qualité).

REMARQUE :

Le nombre d'images pouvant être stockées dépend de la qualité d'image sélectionnée ainsi que de la composition des sujets dans les images et du type de carte mémoire utilisée. (☞ p. 18)

IMAGE SIZE

GR-D73: 640 x 480 / [1024 x 768]

GR-D93: 640 x 480 / 1024 x 768 / [1280 x 960] / 1600 x 1200



La dimension de l'image peut être sélectionné pour correspondre au mieux à vos besoins. (☞ p. 18)

REMARQUE :

Les réglages ne peuvent être modifiés que lorsque le commutateur **VIDEO/MEMORY** est réglé sur "MEMORY".

REC SELECT

[]: Lorsque l'enregistrement de photo est effectué avec le commutateur **VIDEO/MEMORY** réglé sur "VIDEO", les images fixes sont enregistrées sur la bande uniquement.

☞   **[M]**: Lorsque l'enregistrement de photo est effectué avec le commutateur **VIDEO/MEMORY** réglé sur "VIDEO", les images fixes sont enregistrées non seulement sur la bande, mais aussi sur la carte mémoire (640 x 480 pixels). Dans ce mode, la sélection "SNAP MODE" dans le menu CAMERA est également applicable à l'enregistrement sur carte mémoire.

Menus de lecture

VIDEO

[] = Préréglage en usine

SOUND MODE et NARRATION

Pendant la lecture de la bande, le caméscope détecte le mode dans lequel le son a été enregistré, et reproduit ce dernier dans le même mode. Sélectionner le type de son qui doit accompagner l'image qui apparaît. Selon l'explication d'accès au menu de la page 24, sélectionner "SOUND MODE" ou "NARRATION" sur l'écran de menu, puis le régler sur le paramètre souhaité.

SOUND MODE

[STEREO ]: Le son sort sur les deux canaux "L" et "R" en stéréo.

SOUND L : Le son du canal "L" sort.

SOUND R : Le son du canal "R" sort.

NARRATION

[OFF]: Le son initial sort sur les deux canaux "L" et "R" en stéréo.

ON: Le son copié sort sur les deux canaux "L" et "R" en stéréo.

MIX: Les sons initiaux et copiés sont combinés et sortent sur les deux canaux "L" et "R" en stéréo.

REMARQUES :

- Pour les propriétaires de GR-D93/73/53 : Vous pouvez utiliser la touche **AUDIO** sur la télécommande fournie ( p. 15) pour changer le son de sortie (sans avoir à accéder au menu Lecture).
- Le réglage "SOUND MODE" est disponible à la fois pour les sons 12-bits et 16-bits. (Dans les fonctions des précédents modèles, "12-bits" correspondait à "32 kHz" et "16-bits" à "48 kHz".)
- Le caméscope ne peut pas détecter le mode dans lequel le son a été enregistré pendant l'avance ou le rembobinage rapide. Pendant la lecture, le mode son s'affiche dans l'angle supérieur gauche.

REC MODE [SP] / LP

Permet de régler le mode d'enregistrement vidéo (SP ou LP) selon votre préférence. Il est recommandé d'utiliser "REC MODE" dans le menu VIDEO si ce caméscope sert d'enregistreur durant la copie. ( p. 35, 36)

REMARQUE :

"REC MODE" peut être réglé lorsque l'interrupteur d'alimentation est réglé sur "PLAY" ou .

COPY (GR-D93/73 uniquement)

[OFF]: Lorsqu'on appuie sur la touche **SNAPSHOT** lors de la lecture de la bande, l'image lue s'interrompt momentanément ; une lecture normale reprendra environ 6 secondes plus tard. (L'image fixe n'est pas enregistrée.)



ON: Permet la copie d'images enregistrées sur une bande sur une carte mémoire. ( p. 21)

S/AV INPUT (GR-D93/73/53 uniquement)

[OFF]: Désactive le signal d'entrée audio/vidéo depuis les connecteurs AV et S-vidéo. ( p. 36)

ON: Permet un signal d'entrée audio/vidéo depuis les connecteurs AV et S-vidéo. ( p. 36)

SYSTEM

Chaque réglage est lié avec , qui apparaît lorsque l'interrupteur d'alimentation est réglé sur . ( p. 24)

- Les paramètres sont les mêmes que dans la description de la page 26.

[] = Préréglage en usine

BEEP OFF / BEEP / [MELODY]

REMOTE OFF / [ON]

DEMO MODE OFF / [ON]

PRIORITY [LCD] / FINDER

CAM RESET EXECUTE / RETURN

VIDEO DISPLAY

Les réglages  (VIDEO DISPLAY) prennent effet uniquement pour la lecture vidéo sauf "BRIGHT".

- Les paramètres (sauf "OFF" dans les réglages ON SCREEN) sont les mêmes que dans la description de la page 27.

[] = Préréglage en usine

BRIGHT

 p. 9, "Ajustement de la luminosité de l'affichage"

ON SCREEN OFF / [LCD] / LCD/TV

Réglé sur "OFF", l'affichage du caméscope disparaît.

DATE/TIME [OFF] / AUTO / ON

Réglé sur "AUTO", la date/heure est affichée dans les cas suivants :

- Lorsque la lecture vidéo démarre. Le caméscope affiche la date et/ou l'heure au moment où les scènes sont enregistrés.
- Lorsque la date est modifiée pendant la lecture vidéo.

TIME CODE [OFF] / ON

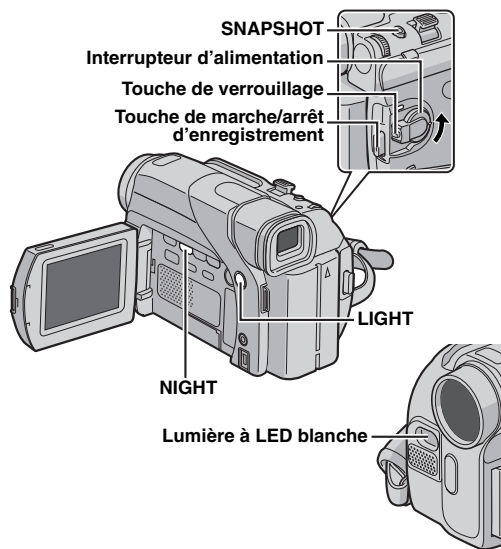

Prise de vues en faible lumière

Éclairer les sujets ou endroits sombres davantage que s'ils étaient dans des conditions d'éclairage naturel. Bien que l'image enregistrée ne soit pas granuleuse, elle peut paraître légèrement stroboscopique, et ce en raison de la lenteur de la vitesse d'obturation.

- 1 Régler l'interrupteur d'alimentation sur "M" tout en appuyant sur la touche de verrouillage située sur l'interrupteur.
- 2 Ouvrir complètement l'écran LCD. (☞ p. 12)
- 3 Appuyer sur **NIGHT** pour que l'indicateur de prise de vues en faible lumière "00" apparaisse.
 - La vitesse de l'obturateur se règle automatiquement pour offrir jusqu'à 30 fois la sensibilité normale.
 - "A" apparaît à côté de "00" tandis que la vitesse de l'obturateur se règle automatiquement.

Pour désactiver la prise de vues en faible lumière

Appuyer de nouveau sur **NIGHT** pour que l'indicateur de prise de vues en faible lumière disparaisse.

REMARQUES :

- Pendant la prise de vues en faible lumière, les fonctions ou réglages suivants ne peuvent être activés, et l'indicateur correspondant clignote ou s'éteint :
 - Certains modes de "Programme AE avec effets spéciaux" (☞ p. 30).
 - "GAIN UP" dans le menu CAMERA. (☞ p. 25)
 - "DIS" dans le menu MANUAL. (☞ p. 25)
- Pendant la prise de vues en faible lumière, la mise au point du caméscope peut se révéler difficile. Pour remédier à ce problème, utiliser un trépied.

Lumière à LED blanche

La lumière à LED blanche peut être utilisée pour éclaircir le sujet dans un endroit sombre durant l'enregistrement vidéo ou la prise de vues D.S.C.

- 1 Appuyer sur **LIGHT** plusieurs fois pour changer le réglage.

OFF: Éteint la lumière.

ON: La lumière est toujours allumée. (☞ apparaît.)

AUTO: La lumière s'allume automatiquement en cas de condition sombre. (☞ A apparaît.)

- 2 Appuyer sur la touche de marche/arrêt d'enregistrement pour démarrer l'enregistrement vidéo ou sur **SNAPSHOT** pour prendre une photo.

REMARQUES :

- Veiller à ne pas pointer directement la lumière à LED vers des yeux.
- Si la lumière n'atteint pas le sujet, la fonction de prise de vues en faible lumière est activée et rend possible l'enregistrement du sujet plus clair.
- Il existe une différence de luminosité des images enregistrées entre la zone centrale qui est illuminée par la lumière à LED et les zones environnantes (qui sont plus sombres).
- Puisque les sujets sont enregistrés à une vitesse d'obturateur réduite lorsque le réglage de la lumière à LED blanche est "ON", ils apparaissent légèrement flous.

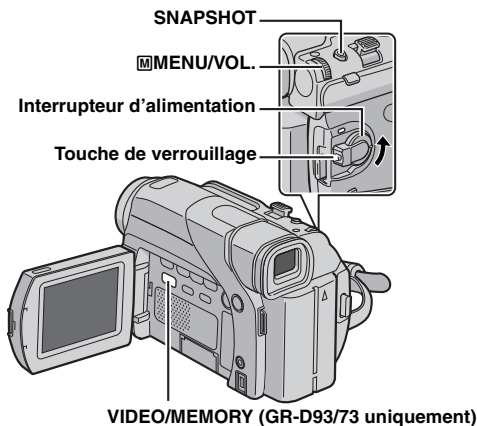

Effets de volet ou de fondu

IMPORTANT:

Quelques-uns des effets de volet/fondu ne peuvent être utilisés sous certains modes du programme AE avec effets spéciaux. (Voir la colonne de droite) Si un effet de volet/fondu inutilisable est sélectionné, son indicateur bleu clignote ou s'éteint.

Ces effets permettent de faire des transitions de scènes de type professionnel. Les utiliser pour relever les transitions d'une scène à la suivante.

Le volet ou le fondu fonctionne quand l'enregistrement vidéo démarre ou s'arrête.

- 1 Régler le commutateur **VIDEO/MEMORY** sur "VIDEO". (GR-D93/73 uniquement)
- 2 Régler l'interrupteur d'alimentation sur "M" tout en appuyant sur la touche de verrouillage située sur l'interrupteur.
- 3 Ouvrir complètement l'écran LCD. (p. 12)
- 4 Régler la fonction "E" sur le mode souhaité. (p. 24)
 - Le menu WIPE/FADER disparaît et l'effet est réservé.
 - L'indicateur de l'effet sélectionné apparaît.
- 5 Appuyer sur la touche de marche/arrêt d'enregistrement pour activer les effets d'entrée/sortie en fondu ou d'ouverture/fermeture de volet.

Pour désactiver l'effet sélectionné

Sélectionner "OFF" à l'étape 4. L'indicateur de l'effet disparaît.

REMARQUE :

Vous pouvez prolonger les effets de volet ou de fondu en appuyant sur la touche de marche/arrêt d'enregistrement et en la maintenant enfoncée.

WIPE/FADER

OFF: Désactive la fonction. (Préréglage en usine)

WH **FADER-WHITE:** Entrée ou sortie en fondu sur un écran blanc.

BK **FADER-BLACK:** Entrée ou sortie en fondu sur un écran noir.

BW **FADER-B.W:** Passe d'un écran noir et blanc à un écran couleur lors de l'entrée en fondu, ou passe d'un écran couleur à un écran noir et blanc lors de la sortie en fondu.

W **WIPE-CORNER:** Le volet s'ouvre sur un écran noir depuis l'angle supérieur droit vers l'angle inférieur gauche, ou se ferme depuis l'angle inférieur gauche vers l'angle supérieur droit laissant place à un écran noir.

W **WIPE-WINDOW:** La scène démarre au centre d'un écran noir avec le volet qui s'ouvre en s'élargissant vers les angles, ou disparaît à partir des angles avec le volet qui se ferme graduellement en direction du centre.

W **WIPE-SLIDE:** Ouverture ou fermeture du volet de droite à gauche ou de gauche à droite, respectivement.

W **WIPE-DOOR:** Ouverture du volet en deux moitiés d'un écran noir, l'une vers la gauche l'autre vers la droite, dévoilant ainsi la scène, ou fermeture du volet avec l'écran noir qui réapparaît à gauche et à droite pour couvrir finalement la scène.

W **WIPE-SCROLL:** La scène s'ouvre du bas vers le haut sur un écran noir, ou se ferme du haut vers le bas, laissant place à un écran noir.

W **WIPE-SHUTTER:** Ouverture du volet au centre d'un écran noir pour s'élargir ensuite vers le haut et le bas, ou fermeture du volet depuis le haut et le bas jusqu'au centre, laissant place à un écran noir.

Programme AE avec effets spéciaux

IMPORTANT:

Quelques-uns des effets de volet/fondu ne peuvent fonctionner sous certains modes du programme AE avec effets spéciaux. (Voir la colonne de gauche) Si un mode incompatible est sélectionné, l'indicateur Program AE avec effets spéciaux clignote ou s'éteint.

- 1 Régler l'interrupteur d'alimentation sur "M" tout en appuyant sur la touche de verrouillage située sur l'interrupteur.
- 2 Ouvrir complètement l'écran LCD. (p. 12)
- 3 Régler la fonction "E" sur le mode souhaité. (p. 24)
 - Le menu PROGRAM AE disparaît et l'effet sélectionné est activé.
 - L'indicateur de l'effet sélectionné apparaît.

Pour désactiver l'effet sélectionné

Sélectionner "OFF" à l'étape 3. L'indicateur de l'effet disparaît.

REMARQUES :

- Le programme AE avec effets spéciaux peut être modifié durant l'enregistrement ou en mode d'attente d'enregistrement.
- Certains modes du programme AE avec effets spéciaux ne peuvent fonctionner lors d'une prise de vue en faible lumière.

PROGRAM AE

OFF: Désactive la fonction. (Préréglage en usine)

1/50 SHUTTER 1/50: La vitesse d'obturation est fixée à 1/50 de seconde. Les bandes noires qui apparaissent habituellement lors d'une prise sur un écran TV rétrécissent.

1/120 SHUTTER 1/120: La vitesse d'obturation est fixée à 1/120 de seconde. Le scintillement qui se produit lors d'une prise sous un éclairage fluorescent ou une lampe à vapeur de mercure diminue.

SPORTS

(Vitesse de l'obturateur variable : 1/250 – 1/4000)

Ce réglage permet de filmer des scènes rapides une image à la fois, puis de donner une lecture au ralenti stable aux couleurs vivaces. Plus la vitesse de l'obturateur est rapide, plus l'image s'assombrit. Utiliser la fonction de l'obturateur dans des endroits très bien éclairés.

 SNOW: Compense les sujets qui pourraient apparaître autrement trop sombres lors d'une prise dans des milieux extrêmement lumineux tels que dans la neige.

 SPOTLIGHT: Compense les sujets qui pourraient apparaître autrement trop clairs lors d'une prise sous un éclairage direct très intenses comme des projecteurs.

REMARQUE :

“SPOTLIGHT” produit le même effet que –3 avec la commande d'exposition. (☞ p. 33)

 TWILIGHT: Rend les couchers de soleil plus naturels. La balance des blancs (☞ p. 34), quoique modifiable selon le choix de l'utilisateur, est automatiquement réglée sur “☉.” Lorsque le mode Crépuscule est choisi, la mise au point du caméscope se réajuste automatiquement sur environ 10 m à l'infini. Pour une distance inférieure à 10 m, procéder à la mise au point manuellement.

 SEPIA: La teinte des scènes enregistrées est légèrement brunie, comme les vieilles photographies. Associer cet effet au mode Cinéma pour donner une tonalité ancienne au film.

B/W MONOTONE: Comme dans les vieux films, le film est tourné en noir et blanc. Utilisé en mode Cinéma, il rehausse l'effet “Cinéma classique”.

 CLASSIC FILM*: Donne aux scènes enregistrées un effet stroboscopique.

 STROBE*: L'enregistrement ressemble à une série de clichés consécutifs.

* Disponible uniquement quand le commutateur **VIDEO/MEMORY** est réglé sur “VIDEO”. (GR-D93/73 uniquement)

5 Appuyer sur **SNAPSHOT**.

- On entend l'effet sonore d'un obturateur qui se ferme.
- L'indication “**PHOTO**” apparaît et une image fixe est enregistrée pendant 6 secondes environ ; le caméscope revient ensuite en mode d'attente d'enregistrement.
- Vous pouvez réaliser une prise de clichés également pendant l'enregistrement. Une image fixe est enregistrée pendant 6 secondes environ, puis l'enregistrement normal reprend.
- Peu importe la position de l'interrupteur d'alimentation (“**A**” ou “**M**”), l'enregistrement des photos a lieu dans le mode Photo sélectionné.

REMARQUES :

- Pour éliminer le bruit de l'obturateur, vous reporter à la section “BEEP” à la page 26.
- Lorsque “**WIDE MODE**” est réglé sur “**SQUEEZE** ” (☞ p. 26), l'indication “**PHOTO**” clignote en bleu et l'enregistrement des photos devient impossible.
- Pour le cas où le programme AE avec effets spéciaux (☞ p. 30) serait engagé, certains des modes dont il dispose sont désactivés pendant l'enregistrement des photos. En pareille circonstance, l'icône clignote.
- Même si la touche **SNAPSHOT** est actionnée lorsque “**DIS**” est réglé sur “**ON**” (☞ p. 25), le stabilisateur reste désactivé.
- Aussi pendant la lecture, tous les modes Photo sont disponibles lorsque “**CO** ➔ **M COPY**” est réglé sur “**OFF**” dans le menu VIDEO. (☞ p. 28) Le bruit de l'obturateur n'est toutefois pas perceptible.
- Pendant l'enregistrement des photos, l'image affichée dans le viseur peut disparaître partiellement. Cela n'a néanmoins aucune incidence sur l'image enregistrée.
- Lorsqu'un câble est raccordé au connecteur AV, le bruit de l'obturateur, bien qu'enregistré sur la bande, ne s'entend pas au niveau du haut-parleur.

Prise de vues en rafale

Maintenir la touche **SNAPSHOT** enfoncée à l'étape 5 revient à exécuter une action comparable à la photographie en rafale. (Intervalle entre les images fixes : 1 seconde environ)

- Le mode Prise de vues en rafale est désactivé lorsque “**REC SELECT**” est réglé sur “**CO** ➔ **M**”. (☞ p. 27)

Photo (Pour l'enregistrement vidéo)

Cette fonction permet d'enregistrer des images fixes qui ressemblent à des photos sur bande.

1 Régler le commutateur **VIDEO/MEMORY** sur “**VIDEO**”. (GR-D93/73 uniquement)

2 Régler l'interrupteur d'alimentation sur “**M**” tout en appuyant sur la touche de verrouillage située sur l'interrupteur.

3 Ouvrir complètement l'écran LCD. (☞ p. 12)

4 Régler la fonction “**SNAP MODE**” sur le mode souhaité. (☞ p. 24, 25)

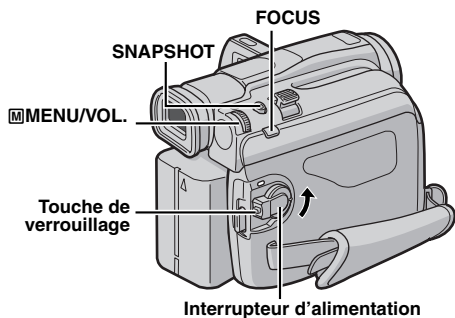

Mise au point automatique

Le système de mise au point automatique toute distance du caméscope permet de filmer en continu du gros plan (à 5 cm environ du sujet) à l'infini.

L'obtention d'une mise au point correcte peut toutefois ne pas se révéler possible dans les situations citées ci-dessous (dans ces cas, procéder à une "Mise au point manuelle") :

- Si deux sujets à des distances différentes se recoupent dans la même scène.
 - Lorsque l'éclairage est faible.*
 - Lorsque le sujet n'a pas de contraste (différence entre luminosité et ombre), comme un mur unicolore et plat ou un ciel bleu sans nuages.*
 - Quand un objet sombre se voit à peine sur l'écran LCD ou dans le viseur.*
 - Quand la scène contient des objets minuscules ou identiques qui sont répétés avec régularité.
 - Quand la scène est modifiée par des rayons de soleil ou de lumière réfléchis à la surface de l'eau.
 - Quand une scène est prise sur un fond à contraste élevé.
- * Les avertissements de faible contraste suivants clignotent :



REMARQUES :

- Si l'objectif est sali ou voilé par de la condensation, une mise au point précise n'est pas possible. Maintenir l'objectif propre. (☞ p. 48) En cas de condensation, essuyer avec un tissu doux ou attendre que l'objectif sèche naturellement.
- Pour filmer un sujet près de l'objectif, faire d'abord un zoom arrière. (☞ p. 12) En cas de zoom avant en mode Mise au point automatique, le caméscope peut faire automatiquement un zoom arrière selon la distance entre le caméscope et le sujet. Ceci ne se produit pas lorsque "TELE MACRO" est réglé sur "ON". (☞ p. 26)

Mise au point manuelle

REMARQUE :

Si vous utilisez le viseur, vous devez déjà avoir procédé aux réglages de la section "Ajustement de la netteté du viseur" (☞ p. 9).

1 Régler l'interrupteur d'alimentation sur "M" tout en appuyant sur la touche de verrouillage située sur l'interrupteur.

2 Appuyer sur **FOCUS**. L'indicateur de mise au point manuelle apparaît.

3 Pour faire la mise au point sur un sujet éloigné, tourner la molette **MENU/VOL.** vers "+". "►" apparaît et clignote.

Pour faire la mise au point sur un sujet rapproché, tourner la molette **MENU/VOL.** vers "-". "◀" apparaît et clignote.

Pour rétablir la mise au point automatique

Appuyer deux fois sur **FOCUS** ou régler l'interrupteur d'alimentation sur "A".

Si **FOCUS** n'est actionné qu'une seule fois, le caméscope passe de nouveau en mode Réglage de la mise au point.

REMARQUES :

- Bien faire la mise au point en position téléobjectif maximale quand vous utilisez le mode Mise au point manuelle. Si vous faites la mise au point sur un sujet en position grand angle, il n'est pas possible d'obtenir des images bien nettes en faisant un zoom avant car la profondeur de champ est réduite à des focales plus longues.
- Si le réglage de la mise au point ne peut se faire à une distance plus éloignée ou plus rapprochée, "▲" ou "●" clignote.

Mise au point sur un sujet éloigné

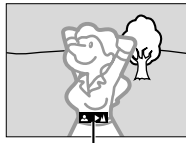

Indicateur de mise au point manuelle

Mise au point sur un sujet rapproché

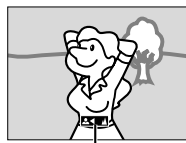

Indicateur de mise au point manuelle

Commande d'exposition

La commande d'exposition manuelle est conseillée dans les situations suivantes :

- Lors d'une prise de vues en contre-jour ou sur un arrière-plan trop lumineux.
- Lors d'une prise de vues sur un fond réfléchissant naturellement la lumière, comme à la plage ou sur les pistes de ski.
- Quand le fond est sombre excessivement ou que le sujet est clair.

1 Régler l'interrupteur d'alimentation sur "M" tout en appuyant sur la touche de verrouillage située sur l'interrupteur.

2 Ouvrir complètement l'écran LCD. (☞ p. 12)

3 Appuyer sur la molette **MENU/VOL.** L'écran de menu apparaît.

4 Tourner la molette **MENU/VOL.** pour sélectionner "EXPOSURE" et appuyer sur la molette.

5 Tourner la molette **MENU/VOL.** pour sélectionner "MANUAL" et appuyer sur la molette.

- L'indicateur de la commande d'exposition apparaît.

6 Pour éclaircir l'image, tourner la molette **MENU/VOL.** vers "+". Pour assombrir l'image, tourner la molette **MENU/VOL.** vers "-". (maximum ± 6)

- L'exposition +3 fait le même effet que la compensation de contre-jour. (☞ p. 34)
- L'exposition -3 fait le même effet que lorsque "SPOTLIGHT" est réglé sur "SPOTLIGHT". (☞ p. 31)

7 Appuyer sur la molette **MENU/VOL.** L'ajustement de l'exposition est terminé.

Pour rétablir la commande d'exposition automatique
Sélectionner "AUTO" à l'étape **5**. Ou régler l'interrupteur d'alimentation sur "A".

REMARQUES :

- Il n'est pas possible d'utiliser la commande d'exposition manuelle lorsque "SPOTLIGHT" est réglé sur "SPOTLIGHT" ou "SNOW" (☞ p. 30), ou avec la compensation de contre-jour. (☞ p. 34)
- Si l'ajustement ne cause pas de changement visible de la luminosité, régler "GAIN UP" sur "AUTO". (☞ p. 24, 25)

Verrouillage de l'iris

Comme la pupille de l'œil humain, l'iris se contracte dans un milieu bien éclairé pour éviter de faire pénétrer trop de lumière, et se dilate quand l'éclairage est faible pour laisser passer plus de lumière.

Utiliser cette fonction dans les situations suivantes :

- Lors d'une prise de vues d'un sujet en mouvement.
- Lorsque la distance entre le sujet et le caméscope change (la taille du sujet sur l'écran LCD ou dans le viseur change également), comme quand le sujet s'éloigne.
- Lors d'une prise de vues sur un fond réfléchissant naturellement la lumière, comme à la plage ou sur les pistes de ski.
- Lors d'une prise de vues d'un sujet éclairé par un projecteur.
- Lorsque le zoom est utilisé.

Quand le sujet est rapproché, laisser l'iris verrouillé. Même si le sujet s'éloigne, l'image n'est ni assombrie ni éclaircie.

Avant de procéder, exécuter les étapes 1 – 5 de la section "Commande d'exposition".

6 Ajuster le zoom de façon que le sujet remplisse l'écran LCD ou le viseur, puis maintenir la molette **MENU/VOL.** enfoncée pendant plus de 2 secondes. L'indicateur de la commande d'exposition et "L" apparaissent.

7 Appuyer sur la molette **MENU/VOL.** "L" change pour faire place à "R", et l'iris est verrouillé.

Pour rétablir la commande de l'iris automatique

Tourner la molette **MENU/VOL.** pour sélectionner "AUTO", et appuyer dessus à l'étape **5**. Ou régler l'interrupteur d'alimentation sur "A".

- L'indicateur de commande d'exposition et "L" disparaissent.

Pour verrouiller la commande d'exposition et l'iris

Après l'étape **5** de "Commande d'exposition", ajuster l'exposition en tournant la molette **MENU/VOL.** Ensuite, verrouiller l'iris à l'étapes **6** et **7** de "Verrouillage de l'iris". Pour un verrouillage automatique, tourner la molette **MENU/VOL.** pour sélectionner "AUTO", et appuyer dessus à l'étape **5**. La commande d'exposition et l'iris deviennent automatiques.





Indicateur de verrouillage de l'iris

Compensation de contre-jour

La compensation de contre-jour éclaircit le sujet rapidement.

Appuyer sur **BACKLIGHT**.

L'indicateur  est affiché et le sujet s'éclaircit. Appuyer de nouveau,  disparaît et la luminosité initiale est recouvrée.

- L'usage de la touche **BACKLIGHT** peut entraîner une trop grande luminosité autour du sujet qui devient blanc.
- La compensation de contre-jour est également disponible lorsque l'interrupteur d'alimentation est réglé sur "A".

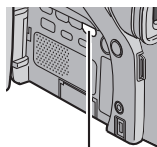

Touche BACKLIGHT

Réglage de la balance des blancs

La balance des blancs renvoie à l'exactitude de la reproduction des couleurs sous des éclairages différents. Si la balance des blancs est correcte, toutes les autres couleurs sont parfaitement reproduites.

En principe, la balance des blancs est réglée automatiquement. Toutefois, des utilisateurs de caméscope expérimentés commandent cette fonction manuellement pour obtenir une reproduction de couleur/teinte plus professionnelle.

Pour changer le réglage

Régler la fonction  sur le mode souhaité. (☞ p. 24)

- L'indicateur du mode sélectionné, à l'exception de "AUTO", apparaît.

[AUTO]: La balance des blancs se règle automatiquement.

 **MWB**: Réglage manuel de la balance des blancs lors d'une prise de vues sous des types d'éclairage différents. (☞ "Réglage de la balance des blancs manuelle")

 **FINE**: À l'extérieur un jour de beau temps.

 **CLOUD**: À l'extérieur un jour couvert.

 **HALOGEN**: Utilisation d'une lampe vidéo ou tout type d'éclairage similaire.

[] = Préréglage en usine

Pour rétablir la balance des blancs automatique

Régler  sur "AUTO". (☞ p. 24)

Ou régler l'interrupteur d'alimentation sur "A".

REMARQUE :

La balance des blancs ne peut être utilisée lorsque  est réglé sur "SEPIA" ou "MONOTONE". (☞ p. 31)

Réglage de la balance des blancs manuelle

Réglage manuel de la balance des blancs lors d'une prise de vues sous des types d'éclairage différents.



1 Régler l'interrupteur d'alimentation sur "MWB" tout en appuyant sur la touche de verrouillage située sur l'interrupteur.

2 Ouvrir complètement l'écran LCD. (☞ p. 12)



3 Régler  sur "MWB". (☞ p. 24)

- L'indication  clignote lentement.

4 Tenir une feuille de papier blanc devant le sujet. Ajuster le zoom ou vous déplacer pour que la feuille de papier blanc remplisse l'écran.

5 Appuyer sur la molette  jusqu'à ce  commence à clignoter rapidement.

- Lorsque le réglage est terminé,  se remet à clignoter normalement.

6 Appuyer deux fois sur la molette . L'écran de menu se ferme, et l'indicateur de balance des blancs manuelle  est affiché.

REMARQUES :

- À l'étape **4**, la mise au point sur la feuille de papier blanc peut se révéler difficile. En pareil cas, ajuster manuellement la mise au point. (☞ p. 32)
- Un sujet peut être filmé sous différents types d'éclairage en intérieur (éclairage naturel, lumière fluorescente, éclairage à la bougie, etc.). La température de couleur étant différente selon le type de lumière, la teinte du sujet varie en fonction des réglages de la balance des blancs. Utiliser cette fonction pour obtenir une image plus naturelle.
- Le réglage de la balance des blancs effectué manuellement reste mémorisé même après la mise hors tension de l'appareil ou le retrait de la batterie.

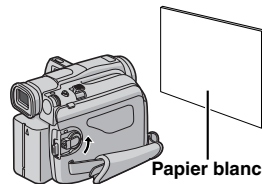

Papier blanc

Copie vers ou depuis un magnétoscope

REMARQUE :

La copie depuis un magnétoscope est possible avec GR-D93/73/53 uniquement.

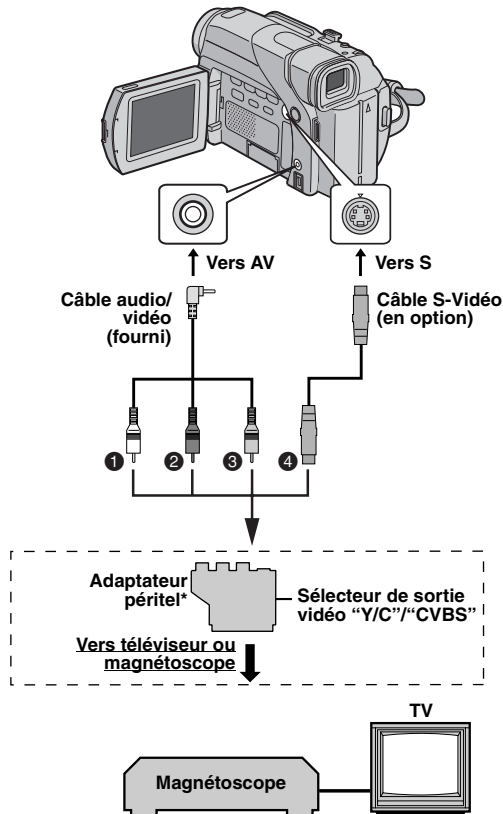

- 1 Blanc vers AUDIO L IN ou OUT
- 2 Rouge vers AUDIO R IN ou OUT
- 3 Jaune vers VIDEO IN ou OUT
- 4 Vers S-VIDEO IN* ou OUT**

* Si votre magnétoscope est équipé d'un connecteur d'entrée AV à 21 broches (prise péritelvision), utiliser l'adaptateur péritel fourni. (L'adaptateur péritel fourni accepte uniquement les signaux de sortie de ce caméscope. Pour utiliser ce caméscope comme enregistreur, utiliser un adaptateur péritel disponible dans le commerce.)

** À raccorder si votre téléviseur ou votre magnétoscope possède un connecteur S-VIDEO IN/OUT. Dans ce cas, il n'est pas nécessaire de raccorder le câble vidéo jaune.

REMARQUE :

Régler le sélecteur de sortie vidéo de l'adaptateur péritel comme requis :

Y/C: Pour un raccordement à un téléviseur ou à un magnétoscope qui accepte des signaux Y/C et utilise un câble S-Vidéo.

CVBS: Pour un raccordement à un téléviseur ou à un magnétoscope qui n'accepte pas les signaux Y/C et utilise un câble audio/vidéo.



Pour utiliser ce caméscope comme lecteur

- 1 Conformément aux illustrations, raccorder le caméscope et le magnétoscope. Vous reporter également à la page 17.
- 2 Régler le commutateur **VIDEO/MEMORY** du caméscope sur "VIDEO". (GR-D93/73 uniquement)
- 3 Régler l'interrupteur d'alimentation du caméscope sur "PLAY" tout en appuyant sur la touche de verrouillage située sur l'interrupteur.
- 4 Mettre le magnétoscope en marche.
- 5 Introduire la cassette source dans le caméscope.
- 6 Introduire la cassette d'enregistrement dans le magnétoscope.
- 7 Mettre le magnétoscope en mode AUX et en mode Pause d'enregistrement.
 - Vous reporter au mode d'emploi du magnétoscope.
- 8 Appuyer sur ►/|| sur la caméscope pour démarrer la lecture de la bande source.
- 9 À l'endroit exact où vous voulez que la copie démarre, mettre le magnétoscope en mode Enregistrement.
- 10 Pour interrompre momentanément la copie, mettre le magnétoscope en mode Pause d'enregistrement, et appuyer sur ►/|| sur le caméscope.
- 11 Répéter les étapes 8 – 10 pour continuer le montage. Arrêter le magnétoscope et le caméscope.

REMARQUES :

- Il est recommandé d'utiliser l'adaptateur secteur comme source d'alimentation au lieu de la batterie. (p. 7)
 - Dès le début de la lecture sur le caméscope, le métrage apparaît sur le téléviseur. Ceci confirmera les raccordements et le canal AUX à des fins de copie.
 - Avant de commencer la copie, s'assurer que les indications n'apparaissent pas sur le téléviseur raccordé. Dans l'hypothèse qu'elles apparaissent, elles sont enregistrées sur la nouvelle cassette.
- Pour choisir l'affichage ou non des fonctions suivantes sur le téléviseur raccordé**
- Date/Heure
Régler "DATE/TIME" sur "AUTO", "ON" ou "OFF". (p. 24, 28) Ou appuyer sur **DISPLAY** sur la télécommande (fournie avec GR-D93/73/53 uniquement) pour activer/désactiver l'affichage de la date.
 - Time code
Régler "TIME CODE" sur "OFF" ou "ON". (p. 24, 28)
 - Indications autres que la date/heure et le time code
Régler "ON SCREEN" sur "OFF", "LCD" ou "LCD/TV". (p. 24, 28)

Pour utiliser ce caméscope comme enregistreur (GR-D93/73/53 only)

- 1) Procéder aux étapes **1 à 3** de "Pour utiliser ce caméscope comme lecteur".
- 2) Régler "S/AV INPUT" sur "ON". (☞ p. 24, 28)
- 3) Régler "REC MODE" sur "SP" ou "LP". (☞ p. 24, 25)
- 4) Introduire la cassette d'enregistrement dans le caméscope.
- 5) Appuyer sur la touche de marche/arrêt d'enregistrement pour passer en mode de pause d'enregistrement. L'indication " **A.V.IN** " apparaît sur l'écran.
- 6) Appuyer sur la touche de marche/arrêt d'enregistrement pour démarrer l'enregistrement. L'indication  pivote.
- 7) Appuyer à nouveau sur la touche de marche/arrêt d'enregistrement pour arrêter l'enregistrement. L'indication  cesse de pivoter.

REMARQUES :

- Après la copie, régler à nouveau "S/AV INPUT" sur "OFF".
- Les signaux analogiques peuvent être convertis en signaux numériques avec cette procédure.
- Il est également possible d'effectuer la copie depuis un autre caméscope.

Copie vers ou depuis un appareil vidéo équipé d'un connecteur DV (Copie numérique)

Il est également possible de copier des scènes enregistrées à l'aide du caméscope sur un autre appareil vidéo équipé d'un connecteur DV. Comme un signal numérique est envoyé, il y a peu, voire pas de dégradation de l'image ou du son.

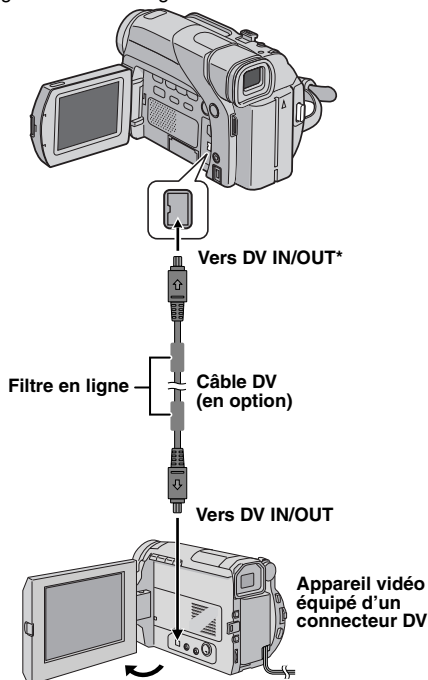

* DV IN/OUT : GR-D93/73/53
DV OUT : GR-D23

Pour utiliser ce caméscope comme lecteur

- 1 S'assurer que l'alimentation de tous les appareils est coupée.
- 2 Raccorder le caméscope à un appareil vidéo équipé d'un connecteur d'entrée DV à l'aide d'un câble DV conformément à l'illustration.
- 3 Régler le commutateur **VIDEO/MEMORY** du caméscope sur "VIDEO". (GR-D93/73 uniquement)
- 4 Régler l'interrupteur d'alimentation du caméscope sur "PLAY" tout en appuyant sur la touche de verrouillage située sur l'interrupteur.
- 5 Mettre l'appareil vidéo en marche.
- 6 Introduire la cassette source dans le caméscope.
- 7 Introduire la cassette d'enregistrement dans l'appareil vidéo.
- 8 Appuyer sur **▶/II** sur la caméscope pour démarrer la lecture de la cassette source.
- 9 À l'endroit exact où vous voulez que la copie démarre, mettre l'appareil vidéo en mode Enregistrement.
- 10 Pour interrompre momentanément la copie, mettre l'appareil vidéo en mode Pause d'enregistrement, et appuyer sur **▶/II** sur le caméscope.
- 11 Répéter les étapes **8 – 10** pour continuer le montage. Arrêter l'appareil vidéo et le caméscope.

REMARQUES :

- **Il est recommandé d'utiliser l'adaptateur secteur comme source d'alimentation au lieu de la batterie.** (☞ p. 7)
- Si la télécommande est utilisée quand le lecteur et l'enregistreur sont tous deux des appareils JVC, ceux-ci effectuent la même opération. Pour remédier à ce problème, appuyer sur les touches des deux appareils. (GR-D93/73/53 uniquement)
- Dans l'hypothèse d'une section vierge ou d'une image distordue lue sur le lecteur pendant la copie, celle-ci peut s'arrêter pour contourner l'une image anormale.
- Même si le câble DV est correctement branché, l'image peut parfois ne pas apparaître à l'étape **9**. Dans pareil cas, couper l'alimentation, et recommencer le raccordement.
- Si "Lecture avec zoom" (☞ p. 16) ou "Effets spéciaux en lecture" (☞ p. 16) est exécuté (GR-D93/73/53 uniquement) ou si **SNAPSHOT** est actionné pendant la lecture, seule l'image en lecture initiale enregistrée sur bande est sortie du connecteur DV.
- Si un câble DV est branché, bien utiliser le câble DV JVC VC-VDV204U en option.

Pour utiliser ce caméscope comme enregistreur (GR-D93/73/53 only)

- 1) Procéder aux étapes **1 à 4** de "Pour utiliser ce caméscope comme lecteur".
- 2) Régler "REC MODE" sur "SP" ou "LP". (☞ p. 24, 25)
- 3) Introduire la cassette d'enregistrement dans le caméscope.
- 4) Appuyer sur la touche de marche/arrêt d'enregistrement pour passer en mode de pause d'enregistrement.
 - L'indication " **DV.IN** " apparaît sur l'écran.
- 5) Appuyer sur la touche de marche/arrêt d'enregistrement pour démarrer l'enregistrement. L'indication  pivote.

6) Appuyer à nouveau sur la touche de marche/arrêt d'enregistrement pour arrêter l'enregistrement.

L'indication  cesse de pivoter.

REMARQUES :

- Si aucune image n'est affichée sur l'écran LCD, régler "S/AV INPUT" sur "OFF". (☞ p. 24, 28)
- La copie numérique est exécutée en mode son enregistré sur la bande initiale, quel que soit le réglage "SOUND MODE" en cours. (☞ p. 25)

Raccordement à un ordinateur personnel

[A] Utilisation du câble USB (GR-D93/73/53 uniquement)

OU

[B] Utilisation du câble DV

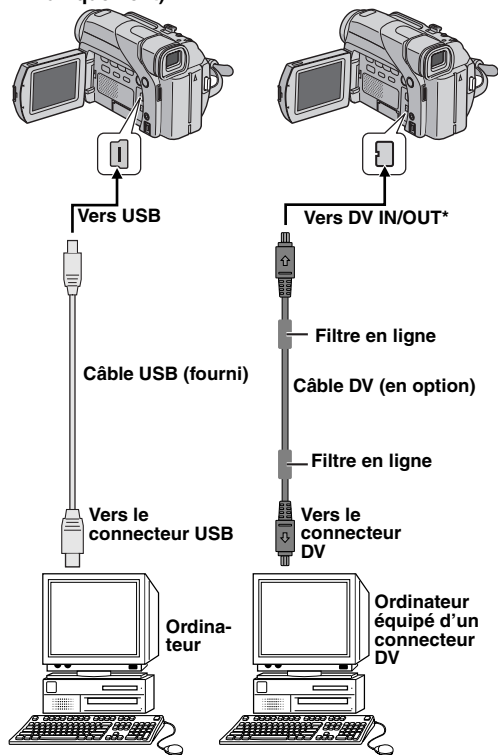

* DV IN/OUT : GR-D93/73/53
DV OUT : GR-D23

[A] Utilisation du câble USB (GR-D93/73/53 uniquement)

Les choses suivantes sont possibles :

- Transférer des images fixes stockées sur une carte mémoire vers un ordinateur. (GR-D93/73 uniquement)
- Transférer des images fixes/en mouvement enregistrée sur une bande vers un ordinateur.
- Capturer des images fixes/en mouvement en temps réel.
- Employer ce caméscope comme WebCam.

[B] Utilisation du câble DV

Il est également possible de transférer des images fixes/en mouvement vers un ordinateur équipé d'un connecteur DV via le logiciel fourni, le logiciel installé sur l'ordinateur ou disponible dans le commerce.

REMARQUES :

- Vous reporter au "GUIDE D'INSTALLATION DU LOGICIEL ET RACCORDEMENT USB" pour des explications sur l'installation des logiciels et pilotes fournis. (GR-D93/73/53 uniquement)
- Le manuel d'opération de logiciel est inclus sur le CD-ROM sous forme d'un fichier PDF. (GR-D93/73/53 uniquement)
- **Il est recommandé d'utiliser l'adaptateur secteur comme source d'alimentation au lieu de la batterie.** (☞ p. 7)
- **Ne jamais brancher le câble USB et le câble DV simultanément sur le caméscope. Raccorder uniquement le câble que vous souhaitez utiliser au caméscope.** (GR-D93/73/53 uniquement)
- **Lorsqu'un câble DV est sélectionné, s'assurer d'utiliser le câble DV JVC VC-VDV206U ou VC-VDV204U en option selon le type de connecteur DV (4 ou 6 broches) sur l'ordinateur.**
- Si l'ordinateur relié au caméscope via le câble USB n'est pas sous tension, le mode USB du caméscope n'est pas activé. (GR-D93/73/53 uniquement)
- Les informations sur la date et l'heure ne peuvent pas être saisies sur l'ordinateur.
- Se reporter au mode d'emploi de l'ordinateur et au manuel d'instructions du logiciel.
- Les images fixes sont aussi transférables vers un ordinateur via le panneau de capture équipé d'un connecteur DV. (GR-D93/73/53 uniquement)
- Le système peut ne pas fonctionner correctement suivant l'ordinateur ou le panneau de capture que vous utilisez.

Pour les propriétaires de GR-D93/73/53 :

"USB MODE" et/ou "ACCESSING FILES" apparaissent sur l'écran LCD tandis que l'ordinateur accède aux données du caméscope ou que le caméscope transfère un fichier vers l'ordinateur. **NE JAMAIS débrancher le câble USB tant que "ACCESSING FILES" est affiché sur l'écran LCD ; vous risquez d'endommager gravement le produit.**

Doublage audio (GR-D93/73/53 uniquement)

La piste audio peut être personnalisée uniquement si l'enregistrement a été exécuté dans les modes 12-bits et SP. (☞ p. 25)

- Utiliser la télécommande fournie.

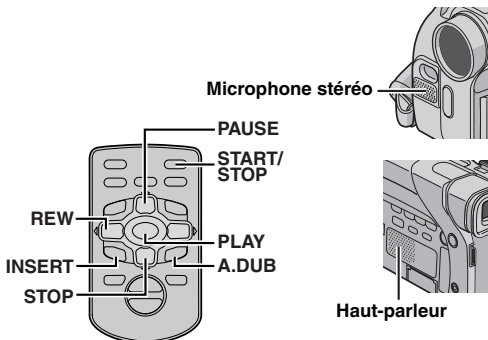

1 Lire la bande pour repérer l'endroit où le montage doit commencer, puis appuyer sur **PAUSE (II)**.

2 Tout en maintenant **A. DUB (⊖)** enfoncé sur la télécommande, appuyer sur **PAUSE (II)**. L'indication "II⊖" et "MIC" apparaissent.

3 Appuyer sur **PLAY (▶)**, puis commencer à parler. Parler dans le microphone.

- Pour interrompre momentanément le doublage, appuyer sur **PAUSE (II)**.

4 Pour mettre fin au doublage audio, appuyer sur **PAUSE (II)**, puis sur **STOP (■)**.

Pour écouter le son doublé pendant la lecture

Régler "NARRATION" sur "ON" ou "MIX". (☞ p. 24, 28)

REMARQUES :

- Le son n'est pas perceptible au niveau du haut-parleur pendant le doublage audio.
- Lorsque le montage est effectué sur une bande enregistrée en mode 12-bits, les pistes sonores anciennes et nouvelles sont enregistrées séparément.
- Si vous doublez sur un espace vierge de la bande, le son peut s'en trouver interrompu. S'assurer de ne monter que les zones enregistrées.
- En cas de rétroaction ou de sifflements (effets de Larsen) durant la lecture télévisée, éloigner le microphone du caméscope du téléviseur ou baisser le volume.
- Si vous passez du mode 12-bits au mode 16-bits en cours d'enregistrement, puis que vous utilisez la bande pour le doublage audio, l'efficacité est nulle à partir de l'endroit où l'enregistrement en mode 16-bits a commencé.
- Pendant le doublage audio, lorsque la bande avance vers des scènes enregistrées en mode LP, vers des scènes enregistrés en mode audio 16-bits ou vers une position vierge, le doublage audio cesse.
- Pour réaliser le doublage audio tout en regardant la télévision, faire les raccordements nécessaires. (☞ p. 17)
- Pour exécuter le doublage audio avec un autre appareil vidéo connecté au connecteur AV du caméscope, régler d'abord "S/AV INPUT" sur "ON" dans le menu VIDEO. (☞ p. 24, 28)
L'indication "AUX" apparaît à la place de "MIC".

Insertion vidéo (GR-D93/73/53 uniquement)

Vous pouvez enregistrer une nouvelle scène sur une bande précédemment enregistrée, remplaçant une section de l'enregistrement initial par une distorsion d'image minimale aux points d'entrée et de sortie. L'audio initial demeure inchangé.

- Utiliser la télécommande fournie.

REMARQUES :

- Avant d'exécuter les étapes suivantes, s'assurer que "TIME CODE" est réglé sur "ON". (☞ p. 24, 28)
- L'insertion vidéo n'est pas possible sur une bande enregistrée en mode LP ou sur une portion vierge de la bande.
- Pour réaliser l'insertion vidéo tout en regardant la télévision, faire les raccordements nécessaires. (☞ p. 17)

1 Lire la bande, repérer le point de Montage en sortie, puis appuyer sur **PAUSE (II)**. Confirmer le time code à cet endroit. (☞ p. 13)

2 Appuyer sur **REW (◀)** jusqu'au point de Montage en entrée, puis appuyer sur **PAUSE (II)**.

3 Appuyer en continu sur **INSERT (⊙)** de la télécommande, puis appuyer sur **PAUSE (II)**. L'indication "II⊙" et le time code (min.:sec.) apparaissent, et le caméscope passe en mode Pause d'insertion.

4 Appuyer sur **START/STOP** pour commencer le montage.

- Confirmer l'insertion au niveau du time code que vous avez vérifié à l'étape **1**.

- Pour interrompre momentanément le montage, appuyer sur **START/STOP**. Appuyer de nouveau dessus pour reprendre le montage.

5 Pour mettre fin à l'insertion vidéo, appuyer sur **START/STOP**, puis sur **STOP (■)**.

REMARQUES :

- Le programme AE avec effets spéciaux (☞ p. 30) peut être utilisé pour relever les scènes montées durant l'insertion vidéo.
- Durant l'insertion vidéo, les informations de la date et de l'heure changent.
- Si vous effectuez une insertion vidéo sur un espace vierge de la bande, l'audio et la vidéo peuvent s'en trouver interrompus. S'assurer de ne monter que les zones enregistrées.
- Pendant l'insertion vidéo, lorsque la bande avance vers des scènes enregistrées en mode LP ou vers une position vierge, l'insertion vidéo cesse. (☞ p. 43)

Alimentation (p. 6)

- Effectuer la recharge à des endroits où la température ambiante varie entre 10°C et 35°C. La plage de températures 20°C à 25°C est idéale. La recharge risque l'inachèvement dans un environnement trop froid.
- La durée de charge dépend d'une température ambiante de 20°C.
- Les temps de recharge concernent une batterie complètement déchargée.
- Le temps de recharge varie selon la température ambiante et l'état de la batterie.
- Pour éviter des interférences avec la réception, éloigner l'adaptateur secteur de tout poste de radio.
- Compte tenu de l'électricité qu'il génère intérieurement, l'adaptateur secteur chauffe en cours d'usage. Ne vous en servir que dans des endroits bien ventilés.
- Les opérations ci-après répertoriées entraînent l'interruption de la recharge :
 - Régler l'interrupteur d'alimentation sur "PLAY", "A" ou "M".
 - Débrancher l'adaptateur secteur du caméscope.
 - Débrancher l'adaptateur secteur de la prise secteur.
 - Retirer la batterie du caméscope.
- En utilisant l'adaptateur secteur/chargeur AA-V40 en option, vous pouvez recharger la batterie BN-V408U/V416U/V428U sans le caméscope. Toutefois, il ne peut pas être utilisé comme adaptateur secteur.

Insertion/Éjection d'une cassette (p. 10)

- Il faut quelques secondes pour que le logement de cassette s'ouvre. Ne pas le forcer.
- Si l'on attend quelques secondes et que le logement ne s'ouvre pas, refermer le volet et essayer une nouvelle fois. Si le logement de cassette ne s'ouvre toujours pas, mettre le caméscope hors tension puis de nouveau sous tension.
- Si la bande n'est pas chargée correctement, ouvrir complètement le volet de logement de cassette et retirer la cassette. Quelques minutes plus tard, l'introduire de nouveau.
- Lorsque le caméscope est transporté d'un lieu froid dans un lieu chaud, attendre quelques instants avant d'ouvrir le volet afin d'éviter une éventuelle condensation.
- Fermer le volet de logement de cassette avant que le logement de cassette n'abaisse peut endommager le caméscope.
- Même lorsque l'alimentation du caméscope est coupée, une cassette peut être insérée ou enlevée. Toutefois, si le logement de cassette est fermé avec le caméscope non alimenté, il ne reculera pas de ce fait. Il est recommandé de mettre l'appareil sous tension avant l'insertion ou l'éjection.
- Si on reprend l'enregistrement après ouverture du volet de logement de cassette, une partie vierge est enregistrée sur la bande ou une scène enregistrée précédemment est effacée (recouverte par le nouvel enregistrement), que le logement de cassette soit sorti ou non. Voir "Enregistrement sur une cassette en cours" (p. 13).

ENREGISTREMENT VIDÉO (p. 11)

- Lors d'un usage en extérieur sous la lumière directe du soleil, l'écran LCD peut s'avérer difficile à percevoir. En pareil cas, utiliser le viseur à la place.
- Le logement de la cassette peut s'ouvrir uniquement lorsque le caméscope est sous tension.
- Une fois le cache ouvert, il se peut qu'il faille attendre un court instant pour que le logement de la cassette s'ouvre. Ne pas forcer pour l'ouvrir.

- Quand on ferme le logement de la cassette, il s'abaisse automatiquement. Attendre qu'il soit complètement abaissé avant de fermer le volet.
- Lorsque la touche de marche/arrêt d'enregistrement est actionnée, il peut falloir patienter quelques secondes avant que l'enregistrement ne démarre réellement. L'indicateur "▶" commence à pivoter au moment où le caméscope se met vraiment en route.
- Le temps nécessaire pour calculer et afficher la durée de bande restante et la précision du calcul peuvent varier selon de type de bande utilisé.
- "TAPE END" apparaît dès lors que la bande est finie ; l'alimentation est coupée automatiquement au bout de 5 minutes si aucune action n'est exécutée. "TAPE END" apparaît aussi lorsqu'une cassette déjà finie est chargée.

LECTURE VIDÉO (p. 14)

- Nettoyer les têtes vidéo à l'aide d'une cassette de nettoyage en option lorsque :
 - Aucune image n'apparaît pendant la lecture.
 - Des blocs de parasites sont perceptibles pendant la lecture.
 Pour plus de détails, p. 46.
- Si le mode d'arrêt dure pendant 5 minutes lorsque l'énergie est fournie par une batterie, l'alimentation du caméscope est coupée automatiquement. Pour remettre l'alimentation, régler l'interrupteur d'alimentation sur "OFF", puis sur "PLAY".
- Vous pouvez également voir l'image de lecture sur l'écran LCD lorsqu'il est retourné et poussé contre le corps du caméscope.
- Indications de l'écran LCD/du viseur :
 - Lorsque l'énergie est fournie par une batterie : l'indicateur de la batterie "□" est affiché. (p. 43)
 - Lorsque l'énergie est fournie à partir d'une prise secteur : l'indicateur de la batterie "□" n'apparaît pas.
- Lorsqu'un câble est raccordé au connecteur AV, le son n'est pas entendu du haut-parleur.

ENREGISTREMENT D.S.C. (GR-D93/D73 uniquement) (p. 18)

- Même si "DIS" est réglé sur "ON" (p. 25), le stabilisateur reste désactivé.
- Pour le cas où le programme AE avec effets spéciaux (p. 30) serait engagé, certains des modes dont il dispose sont désactivés pendant l'enregistrement des photos. En pareille circonstance, l'icône clignote.
- Si la prise de vues n'est pas exécutée dans les 5 minutes environ qui suivent le réglage sur "A" ou "M" de l'interrupteur d'alimentation tandis que l'énergie est fournie par la batterie, l'alimentation du caméscope est coupée automatiquement pour des raisons d'économie. Pour réactiver la prise de vues, rentrer et tirer de nouveau sur le viseur ou fermer et ouvrir de nouveau l'écran LCD.
- Le mode de prise de vues en rafale (p. 31) est condamné lorsque le commutateur VIDEO/MEMORY est réglé sur "MEMORY".
- Lorsqu'un câble est raccordé au connecteur AV, le bruit de l'obturateur n'est pas entendu du haut-parleur.
- Les images fixes prises sont conformes aux normes DCF (Design rule for Camera File system). Elles ne sont aucunement compatibles avec les appareils non conformes DCF.

Si le problème persiste malgré une observation des étapes répertoriées ci-dessous, consulter le revendeur JVC le plus proche.

Le caméscope est un appareil commandé par un microprocesseur. Des irrégularités dans son fonctionnement risquent de surgir suite à du bruit et des interférences externes (provenant d'un téléviseur, d'un poste de radio, etc.). En pareil cas, commencer par débrancher l'appareil de sa source d'alimentation (batterie, adaptateur secteur, etc.), puis attendre quelques minutes ; ensuite, rebrancher l'appareil et procéder comme à l'habitude depuis le début.

Alimentation

Pas d'alimentation.

- La source d'alimentation n'a pas été correctement raccordée.
- Vérifier le branchement de l'adaptateur secteur. (☞ p. 7)
- La batterie est déchargée.
- Remplacer la batterie déchargée. (☞ p. 6, 7)
- L'écran LCD n'est pas complètement ouvert, ou le viseur n'a pas été tiré pendant l'enregistrement.
- Ouvrir complètement l'écran LCD ou tirer le viseur.

Le témoin POWER/CHARGE clignote en mode d'attente d'enregistrement.

- Si le mode d'attente d'enregistrement continue pendant 5 minutes, l'alimentation du caméscope est coupée automatiquement.
- Ensuite, le témoin **POWER/CHARGE** clignote pour indiquer que le chargement de la batterie est en cours, si celle-ci est attachée au caméscope et que le courant est fourni par l'adaptateur secteur.
- Pour réactiver le mode d'attente d'enregistrement, pousser et tirer le viseur à nouveau, ou fermer et rouvrir l'écran LCD.

Enregistrement vidéo et D.S.C.

Aucun enregistrement ne peut être effectué.

- L'interrupteur d'alimentation est réglé sur "PLAY" ou "OFF".
- Régler l'interrupteur d'alimentation sur "A" ou "M". (☞ p. 11, 18)
- Pour un enregistrement vidéo —
- Le commutateur de protection contre l'effacement de la bande est réglé sur "SAVE".
- Régler le commutateur de protection contre l'effacement de la bande sur "REC". (☞ p. 10)
- Le commutateur VIDEO/MEMORY est réglé sur "MEMORY". (GR-D93/73 uniquement)
- Régler le commutateur VIDEO/MEMORY sur "VIDEO".
- "TAPE END" apparaît.
- Mettre une nouvelle cassette. (☞ p. 10)
- Le volet du logement de la cassette est ouvert.
- Fermer le volet du logement de la cassette.
- Pour un enregistrement D.S.C. (GR-D93/73 uniquement) —
- Le commutateur VIDEO/MEMORY est réglé sur "VIDEO".
- Régler le commutateur VIDEO/MEMORY sur "MEMORY".

Lors d'une prise de vues d'un sujet baignant dans une lumière intense, des lignes verticales apparaissent.

- Le contraste se révèle trop important ; il ne s'agit en aucun cas d'un dysfonctionnement.

Lorsque situé sous la lumière directe du soleil lors d'une prise de vues, l'écran vire au rouge ou noir pendant un court moment.

- Ce n'est pas un mauvais fonctionnement.

Pendant l'enregistrement, les date et/ou heure n'apparaissent pas.

- "DATE/TIME" est réglé sur "OFF".
- Régler "DATE/TIME" sur "ON". (☞ p. 24, 27)

Pendant l'enregistrement, le son n'est pas perceptible.

- C'est normal.

Les indications de l'écran LCD ou du viseur clignent.

- Certains effets de fondu/volet, certains modes du programme AE avec effets spéciaux, "DIS" et d'autres fonctions ne pouvant fonctionner ensemble sont sélectionnés en même temps.
- Relire les sections concernant les effets de fondu/volet, le programme AE avec effets spéciaux et "DIS". (☞ p. 24 - 31)

Le zoom numérique ne fonctionne pas.

- Le zoom optique 16X (10X pour GR-D93) est sélectionné.
- Régler "ZOOM" sur "40X" ou "700X". (☞ p. 25)
- Le commutateur VIDEO/MEMORY est réglé sur "MEMORY". (GR-D93/73 uniquement)
- Régler le commutateur VIDEO/MEMORY sur "VIDEO".

Des points lumineux colorés envahissent l'écran LCD.

- Des points blancs ou des points brillants de lumière (rouge, vert ou bleu) peuvent apparaître sur l'écran LCD. Cela peut se produire si la fonction de prise de vues en faible lumière est activée durant l'enregistrement, ce qui ne constitue pas un mauvais fonctionnement.

Lecture vidéo et D.S.C.

Les fonctions de lecture, rembobinage et avance rapide sont hors d'usage.

- L'interrupteur d'alimentation est réglé sur "A" ou "M".
- Régler l'interrupteur d'alimentation sur "PLAY". (☞ p. 14)
- Le commutateur VIDEO/MEMORY est réglé sur "MEMORY". (GR-D93/73 uniquement)
- Régler le commutateur VIDEO/MEMORY sur "VIDEO".

La bande défile, mais aucune image n'apparaît.

- Le téléviseur dispose de prises d'entrée AV, mais n'est pas réglé en mode VIDEO.
- Régler le téléviseur en mode ou sur le canal approprié pour la lecture vidéo. (☞ p. 17)
- Le volet du logement de la cassette est ouvert.
- Fermer le volet du logement de la cassette. (☞ p. 10)

Des blocs de parasites sont perceptibles pendant la lecture, ou aucune image n'apparaît en lecture et l'écran devient bleu.

→ Nettoyer les têtes vidéo à l'aide d'une cassette de nettoyage en option. (☞ p. 46)

Impossible de lire la carte mémoire.

- (GR-D93/73 uniquement) —
- L'interrupteur d'alimentation est réglé sur "A" ou "M".
- Régler l'interrupteur d'alimentation sur "PLAY". (☞ p. 19)
- Le commutateur VIDEO/MEMORY est réglé sur "VIDEO".
- Régler le commutateur VIDEO/MEMORY sur "MEMORY".

Fonctions élaborées

Le réglage de la mise au point ne se fait pas automatiquement.

- La mise au point est réglée sur le mode manuel.
- Régler la mise au point en mode automatique. (☞ p. 32)
- L'objectif est sale ou recouvert de condensation.
- Nettoyer l'objectif, puis vérifier de nouveau la mise au point. (☞ p. 48)
- L'enregistrement a été effectué dans un lieu sombre ou en situation à faible contraste.

Le mode Photo est inutilisable.

- Le mode Compression (SQUEEZE) a été sélectionné.
- Désactiver le mode Compression (SQUEEZE). (☞ p. 24, 26)

Les clichés ont des couleurs bizarres.

- La source de lumière ou le sujet filmé ne comprennent pas de blanc. Ou plusieurs sources de lumière différentes figurent derrière le sujet.
- Trouver un sujet blanc et bien le cadrer lors de la prise de vues. (☞ p. 18, 31)
- Le mode Sépia (SEPIA) ou Monotone (MONOTONE) est activé.
- Désactiver les modes Sépia (SEPIA) et Monotone (MONOTONE). (☞ p. 24, 31)

L'image prise en mode Photo est trop sombre.

- La prise de vues a été effectuée à contre-jour.
- Appuyer sur BACKLIGHT. (☞ p. 34)

L'image prise en mode Photo est trop lumineuse.

- Le sujet est trop lumineux.
- Régler "L" sur "SPOTLIGHT". (☞ p. 31)

La balance des blancs ne peut être activée.

- Le mode Sépia (SEPIA) ou Monotone (MONOTONE) est activé.
- Désactiver le mode Sépia (SEPIA) ou Monotone (MONOTONE) avant de régler la balance des blancs. (☞ p. 31)

Les effets de fondu/volet ne fonctionnent pas.

- L'interrupteur d'alimentation est réglé sur "A".
- Régler l'interrupteur d'alimentation sur "M". (☞ p. 8)

Le fondu en noir et blanc ne fonctionne pas.

- Le mode Sépia (SEPIA) ou Monotone (MONOTONE) est activé.
- Désactiver les modes Sépia (SEPIA) et Monotone (MONOTONE). (☞ p. 24, 31)

Le programme AE avec effets spéciaux ne fonctionne pas.

- L'interrupteur d'alimentation est réglé sur "A".
- Régler l'interrupteur d'alimentation sur "M". (☞ p. 8)

L'image semble indiquer que la vitesse d'obturation est trop lente.

- Lors d'une prise de vues dans l'obscurité, l'appareil devient plus sensible à la lumière lorsque "GAIN UP" est réglé sur "AUTO".
- Pour que l'éclairage paraisse plus naturel, régler "GAIN UP" sur "AGC" ou "OFF". (☞ p. 24, 25)

Problèmes divers

Le témoin POWER/CHARGE du caméscope ne s'allume pas.

- La température de la batterie est trop élevée/basse.
- La recharge est difficile à des endroits exposés à des températures très élevées/basses.
- Pour protéger la batterie, il est recommandé de la recharger à des endroits où la température varie entre 10°C et 35°C. (☞ p. 45)

"SET DATE/TIME!" apparaît.

- La date et/ou l'heure ne sont pas réglées.
- Régler la date et/ou l'heure. (☞ p. 8)
- La batterie de l'horloge intégrée est déchargée et la date et/ou l'heure précédemment réglées ont été effacées.
- Consulter le revendeur JVC le plus proche pour un remplacement.

Aucune image n'apparaît.

- Le caméscope n'est pas alimenté ou connaît quelque autre dysfonctionnement.
- Mettre le caméscope hors puis sous tension. (☞ p. 8)

Certaines fonctions ne sont pas disponibles lorsque la molette MENU/VOL. est utilisée.

- L'interrupteur d'alimentation est réglé sur "A".
- Régler l'interrupteur d'alimentation sur "M". (☞ p. 8)

Les fichiers stockés sur la carte mémoire ne peuvent être supprimés.

- (GR-D93/73 uniquement) —
- Les fichiers stockés sur la carte mémoire sont protégés.
- Retirer la protection des fichiers stockés sur la carte mémoire, puis supprimer les fichiers. (☞ p. 20)

Lors de l'impression de l'image sur l'imprimante, une barre noire apparaît au bas de l'écran.

- Ce n'est pas un mauvais fonctionnement.
- Pour éviter ce problème, procéder à l'enregistrement avec "DIS" activé (☞ p. 24, 25).

Lorsqu'il est raccordé via le connecteur DV, le caméscope ne fonctionne pas.

- Le câble DV a été branché/débranché tandis que le caméscope était allumé.
- Éteindre et rallumer le caméscope, puis le faire fonctionner.

L'arrière de l'écran LCD chauffe.

- La lampe utilisée pour illuminer l'écran LCD provoque cet effet.
- Fermer l'écran LCD pour l'éteindre ou régler l'interrupteur d'alimentation sur "OFF", et laisser l'appareil refroidir.

Les images sur l'écran LCD apparaissent sombres ou blanchâtres.

- En milieu à basses températures, les images s'assombrissent en raison des caractéristiques de l'écran LCD. En pareil cas, les couleurs affichées diffèrent de celles réellement enregistrées. Il ne s'agit en aucun cas d'un défaut du caméscope.
- Régler la luminosité et l'angle de l'écran LCD. (☞ p. 9, 12)
- Lorsque la lampe fluorescente de l'écran LCD atteint la fin de sa durée de vie utile, les images sur l'écran LCD s'assombrissent.
- Consulter le revendeur JVC le plus proche.

Des points lumineux colorés envahissent l'écran LCD ou le viseur.

- L'écran LCD et le viseur sont fabriqués selon une technologie haute précision. Des points noirs ou des points brillants de lumière (rouge, vert ou bleu) peuvent toutefois apparaître et rester sur l'écran LCD ou le viseur durant l'enregistrement ou la lecture. Ces points ne sont pas enregistrés sur la bande. Il ne s'agit en aucun cas d'un défaut de l'appareil. (Points efficaces : supérieurs à 99,99 %)

Les indicateurs et la couleur des images sur l'écran LCD ne sont pas nets.

- Il peut s'agir de la surface ou d'un bord de l'écran LCD qui sont comprimés.

Impossible d'introduire la cassette.

- La charge de la batterie est faible.
- Remplacer la batterie. (☞ p. 6, 7)

Impossible de retirer la carte mémoire du caméscope.

- (GR-D93/73 uniquement) —
- Pousser la carte mémoire plusieurs fois. (☞ p. 10)

L'image n'apparaît pas sur l'écran LCD.

- Le viseur est tiré et "PRIORITY" est réglé sur "FINDER".
- Repousser le viseur ou définir "PRIORITY" sur "LCD". (☞ p. 12, 24, 26)
- Le réglage de la luminosité de l'écran LCD est trop sombre.
- Régler la luminosité de l'écran LCD. (☞ p. 9)
- Si l'écran est incliné vers le haut sur 180 degrés, l'ouvrir complètement. (☞ p. 12)

Les images sur l'écran LCD sont instables.

- Le volume du haut-parleur est trop fort.
- Baisser le volume du haut-parleur. (☞ p. 14)

L'écran LCD, le viseur et l'objectif sont sales (ex. traces de doigt).

- Les essuyer délicatement avec un chiffon doux. Ne pas frotter trop fort pour éviter d'endommager l'appareil. (☞ p. 48) Pour nettoyer le viseur, consulter le revendeur JVC le plus proche.

Le time code n'apparaît pas.

- "TIME CODE" est réglé sur "OFF".
- Régler "TIME CODE" sur "ON". (☞ p. 24, 27, 28)

Une indication d'erreur (E01, E02 ou E06) apparaît.

- Il y a eu dysfonctionnement d'une manière ou d'une autre. En pareil cas, les fonctions du caméscope sont inutilisables.
- ☞ p. 44.

Une indication d'erreur (E03 ou E04) apparaît.

- Il y a eu dysfonctionnement d'une manière ou d'une autre. En pareil cas, les fonctions du caméscope sont inutilisables.
- ☞ p. 44.

La télécommande ne fonctionne pas.

- (GR-D93/73/53 uniquement) —
- "REMOTE" est réglé sur "OFF".
- Régler "REMOTE" sur "ON". (☞ p. 24, 26)
- La télécommande n'est pas dirigée vers le capteur du caméscope.
- Diriger la télécommande vers le capteur. (☞ p. 15)
- Les batteries de la télécommande sont épuisées.
- Remplacer les batteries usées par des neuves. (☞ p. 15)

Indications d'avertissement



Affiche l'énergie restante de la batterie.

Niveau de l'énergie restante

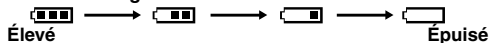

Au fur et à mesure que l'énergie de la batterie se rapproche de zéro, l'indicateur clignote.

Lorsque l'énergie de la batterie est épuisée, l'alimentation est coupée automatiquement.



Apparaît quand aucune bande n'a été chargée. (☞ p. 10)

CHECK TAPE'S ERASE PROTECTION TAB

Apparaît lorsque le commutateur de protection contre l'effacement est réglé sur "SAVE" tandis que l'interrupteur d'alimentation est réglé sur "A" ou "M" et que le commutateur VIDEO/MEMORY (GR-D93/73 uniquement) est réglé sur "VIDEO". (☞ p. 8)

USE CLEANING CASSETTE

Apparaît si de la saleté a été détectée sur les têtes pendant l'enregistrement. Utiliser une cassette de nettoyage en option. (☞ p. 46)

CONDENSATION, OPERATION PAUSED

PLEASE WAIT

Apparaît en situation de condensation. (Les deux indications ci-dessus alternent toutes les 3 secondes.) Lorsque cette indication est affichée, attendre plus d'une (1) heure jusqu'à que la condensation disparaisse.

TAPE!

Apparaît si une bande n'était pas chargée lorsque la touche de marche/arrêt d'enregistrement ou la touche **SNAPSHOT** a été actionnée tandis que l'interrupteur d'alimentation est réglé sur "A" ou "M" et le commutateur VIDEO/MEMORY (GR-D93/73 uniquement) est réglé sur "VIDEO".

TAPE END

Apparaît au terme de la bande pendant l'enregistrement ou la lecture. (☞ p. 39)

SET DATE/TIME!

- Apparaît lorsque la date et/ou l'heure n'ont pas été réglées. (☞ p. 8)
- Apparaît lorsque la batterie (au lithium) de l'horloge intégrée est déchargée et que la date et/ou l'heure précédemment réglées ont été effacées. (☞ p. 8)

LENS CAP

Apparaît l'espace de 5 secondes suite à une mise sous tension tandis que le couvre-objectif est encore fixé.

A. DUB ERROR!

— (GR-D93/73/53 uniquement) —

Apparaît lors d'une tentative de doublage audio sur une portion vierge d'une bande. (☞ p. 38)

A. DUB ERROR!

<CANNOT DUB ON A LP RECORDED TAPE>
<CANNOT DUB ON A 16bit RECORDING>
<CHECK TAPE'S ERASE PROTECTION TAB>

— (GR-D93/73/53 uniquement) —

- Apparaît lors d'une tentative de doublage audio sur une bande enregistrée en mode LP. (☞ p. 38)
- Apparaît lors d'une tentative de doublage audio sur une bande enregistrée en mode 16-bits. (☞ p. 38)
- Apparaît si la touche **A. DUB** (⊖) est actionnée sur la télécommande tandis que le commutateur de protection contre l'effacement est réglé sur "SAVE". (☞ p. 38)

INSERT ERROR!

— (GR-D93/73/53 uniquement) —

Apparaît lors d'une tentative d'insertion vidéo sur une portion vierge d'une bande. (☞ p. 38)

INSERT ERROR!

<CANNOT EDIT ON A LP RECORDED TAPE>
<CHECK TAPE'S ERASE PROTECTION TAB>

— (GR-D93/73/53 uniquement) —

- Apparaît lors d'une tentative d'insertion vidéo sur une bande enregistrée en mode LP. (☞ p. 38)
- Apparaît si la touche **INSERT** (⬇) est actionnée sur la télécommande tandis que le commutateur de protection contre l'effacement est réglé sur "SAVE". (☞ p. 38)

MEMORY IS FULL

— (GR-D93/73 uniquement) —
Apparaît en cas de saturation de la carte mémoire et d'une impossibilité de prise de vues.

COPYING FAILED

- Apparaît lors d'une tentative de copie des signaux protégés tandis que le caméscope sert d'enregistreur.
- Apparaît dans les cas suivants pendant la copie (comme images fixes numériques par exemple) depuis une bande vers une carte mémoire (GR-D93/73 uniquement) :
 - aucune carte mémoire n'a été chargée.
 - la carte mémoire est saturée.
 - la carte mémoire n'a pas été formatée.
 - une carte mémoire SD protégée contre l'écriture a été chargée. (☞ p. 21)

MEMORY CARD!

— (GR-D93/73 uniquement) —
Apparaît si aucune carte mémoire n'a été chargée lors d'une tentative d'enregistrement ou d'accès aux données sur la carte mémoire.

PLEASE FORMAT

— (GR-D93/73 uniquement) —
Apparaît lorsque la carte mémoire fait problème, à savoir que sa mémoire est altérée ou qu'elle n'a pas été initialisée. Initialiser la carte mémoire. (☞ p. 23)

NO IMAGES STORED

— (GR-D93/73 uniquement) —
Apparaît si aucun fichier d'image ne figure sur la carte mémoire lors d'une tentative de lecture de la carte mémoire.

CARD ERROR!

— (GR-D93/73 uniquement) —
Apparaît lorsque le caméscope ne reconnaît pas la carte mémoire chargée. Retirer la carte mémoire, puis la réintroduire. Réitérer la procédure jusqu'à ce que l'indication disparaisse. Si l'indication persiste, la carte mémoire est altérée.

UNSUPPORTED FILE!

— (GR-D93/73 uniquement) —
Apparaît lors de la lecture d'un fichier sous un format qui n'est pas compatible avec DCF ou d'un fichier dont la taille n'est pas compatible avec ce caméscope.

CHECK CARD'S WRITE PROTECTION SWITCH

— (GR-D93/73 uniquement) —
Apparaît lors d'une tentative de prise d'images fixes numériques tandis que le commutateur de protection contre l'effacement sur la carte mémoire SD est réglé en position "LOCK".

**E01, E02 ou E06
UNIT IN SAFEGUARD MODE REMOVE AND
REATTACH BATTERY**

Les indications d'erreur (E01, E02 ou E06) montrent le type de dysfonctionnement qui s'est produit. Lorsqu'une indication d'erreur apparaît, le caméscope s'éteint automatiquement. Retirer la source d'alimentation (batterie, etc.) et attendre quelques minutes, jusqu'à ce que l'indication s'efface. Remettre ensuite le caméscope en route. Si l'indication persiste, consulter le revendeur JVC le plus proche.

**E03 ou E04
UNIT IN SAFEGUARD MODE EJECT AND REINSERT
TAPE**

Les indications d'erreur (E03 ou E04) montrent le type de dysfonctionnement qui s'est produit. Lorsqu'une indication d'erreur apparaît, le caméscope s'éteint automatiquement. Éjecter la cassette une fois et la réintroduire, puis vérifier si l'indication s'efface. Remettre ensuite le caméscope en route. Si l'indication persiste, consulter le revendeur JVC le plus proche.

Batteries

La batterie fournie est une batterie au lithium-ion. Avant d'utiliser la batterie fournie ou une batterie en option, bien lire les consignes suivantes :

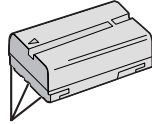

Bornes

● Pour éviter tout accident...

- ... **Ne pas** brûler.
- ... **Ne pas** court-circuiter les bornes. En cas de transport, s'assurer que le cache de la batterie fournie est mis. Si vous avez égaré le cache de la batterie, placer celle-ci dans un sac plastique.
- ... **Ne pas** modifier ni démonter.
- ... **Ne pas** exposer la batterie à des températures au-delà de 60°C ; en pareil cas, la batterie risque de surchauffer, d'exploser ou de prendre feu.
- ... Utiliser uniquement les chargeurs spécifiés.

● Pour éviter tout endommagement et prolonger la durée de vie utile...

- ... Ne pas soumettre à un choc inutile.
- ... Charger dans un endroit où les températures figurent dans les tolérances indiquées dans le tableau ci-dessous. Il s'agit d'une batterie à réaction chimique — des températures plus basses peuvent gêner la réaction chimique, tandis que des températures plus élevées peuvent faire obstacle à une recharge complète.
- ... Entreposer dans un endroit frais et sec. Toute exposition prolongée à de hautes températures accélérera la décharge naturelle et diminuera la durée de vie utile.
- ... Charger et décharger complètement la batterie tous les 6 mois lors d'un entreposage pendant une période de temps prolongée.
- ... Retirer l'appareil du chargeur ou le débrancher lorsque vous ne vous en servez pas ; certains appareils, même éteints, continuent de consommer du courant.

REMARQUES :

- Il est normal que la batterie chauffe après recharge ou après utilisation.
- Gammes des températures**
- Recharge : 10°C à 35°C
Fonctionnement : 0°C à 40°C
Entreposage : -20°C à 50°C
- Plus la température est basse, plus la recharge est longue.

Cassettes

Pour garantir des conditions optimales d'usage et de rangement de vos cassettes, bien lire les consignes suivantes :

● Pendant l'utilisation...

- ... S'assurer que la cassette porte la marque Mini DV.
- ... Bien savoir que tout enregistrement sur des bandes préalablement enregistrées efface automatiquement les signaux vidéo et audio précédemment enregistrés.
- ... S'assurer que la cassette est correctement insérée.
- ... Ne pas charger ni décharger la cassette plusieurs fois de suite sans faire défiler la bande. La bande risque de se détendre et d'être endommagée.
- ... Ne pas ouvrir le cache avant de la cassette. La bande serait exposée aux traces de doigt et à la poussière.

● Entreposer les cassettes...

- ... Loin des radiateurs ou autres sources de chaleur.
- ... À l'abri de la lumière directe du soleil.
- ... Dans des endroits où elles ne seront pas soumises à un choc inutile ou des vibrations.

- ... Dans des lieux où elles ne seront pas exposées à des champs magnétiques puissants (c'est-à-dire loin des moteurs, transformateurs ou aimants, par exemple).
- ... À la verticale dans leur emballage d'origine.

Cartes mémoire (GR-D93/73 uniquement)

Pour garantir des conditions optimales d'usage et de rangement de vos cartes mémoire, bien lire les consignes suivantes :

● Pendant l'utilisation...

- ... Vous assurer que la carte mémoire porte la marque SD ou MultiMediaCard.
 - ... Vous assurer que la carte mémoire est correctement insérée.
- ### ● En cours d'accès de la carte mémoire (pendant un enregistrement, une lecture, une suppression, une initialisation, etc.)...
- ... Ne jamais décharger la carte mémoire ni éteindre le caméscope.
- ### ● Entreposer les cartes mémoire...
- ... Loin des radiateurs ou autres sources de chaleur.
 - ... À l'abri de la lumière directe du soleil.
 - ... Dans des endroits où elles ne seront pas soumises à un choc inutile ou des vibrations.
 - ... Dans des lieux où elles ne seront pas exposées à des champs magnétiques puissants (c'est-à-dire loin des moteurs, transformateurs ou aimants, par exemple).

Écran LCD

- **Pour éviter tout endommagement de l'écran LCD, NE PAS...**

... Le pousser trop fortement ou lui faire subir des chocs.
 ... Placer le caméscope avec l'écran LCD en dessous.

- **Pour prolonger sa durée de vie utile...**

... Éviter de le frotter à l'aide d'un chiffon rugueux.

- **Ne pas ignorer les phénomènes suivants lors de l'usage de l'écran LCD. Il ne s'agit en aucun cas de dysfonctionnements...**

... Tandis que le caméscope est en état de marche, la surface autour de l'écran LCD et/ou l'arrière peuvent chauffer.

... Si l'appareil reste trop longtemps allumé, la surface autour de l'écran LCD chauffe.

Appareil principal

- **Pour votre sécurité, NE PAS...**

... Ouvrir le boîtier du caméscope.

... Démonter ou modifier l'appareil.

... Court-circuiter les bornes de la batterie. Maintenir celle-ci éloignée de tout objet métallique lorsqu'elle n'est pas utilisée.

... Laisser pénétrer des substances inflammables, de l'eau ou des objets métalliques dans l'appareil.

... Retirer la batterie ou débrancher l'appareil alors que celui est allumé.

... Garder la batterie à l'intérieur du caméscope lorsque celui-ci n'est pas utilisé.

- **Éviter d'utiliser l'appareil...**

... Dans des endroits humides ou poussiéreux.

... Dans des lieux exposés à de la suie ou de la vapeur (par exemple, près d'une cuisinière).

... Dans des endroits exposés aux chocs ou vibrations excessives.

... Près d'un téléviseur.

... Près d'appareils générant des champs magnétiques ou électriques puissants (c'est-à-dire des haut-parleurs, des antennes de diffusion, etc.).

... Dans des lieux exposés à des températures extrêmes (au-delà de 40°C ou en deçà de 0°C).

- **NE PAS laisser l'appareil...**

... Dans des endroits à plus de 50°C.

... Dans des lieux exposés à des taux d'humidité extrêmes (en deçà de 35% ou au-delà de 80%).

... En plein soleil.

... Dans une voiture hermétiquement fermée en période estivale.

... Près d'un radiateur.

- **Pour protéger l'appareil, NE PAS...**

... Le mouiller.

... Le faire tomber ou le cogner contre des objets durs.

... Le soumettre à un choc ou des vibrations excessives durant le transport.

... Maintenir l'objectif orienté vers des objets extrêmement lumineux pendant trop longtemps.

... exposer l'objectif et celui du viseur à la lumière directe du soleil.

... Le transporter en le tenant par l'écran LCD ou le viseur.

... Le balancer inutilement par la bandoulière ou la poignée.

... Trop balancer l'étui souple lorsque le caméscope est à l'intérieur.

- **Des têtes sales peuvent créer les problèmes suivants :**

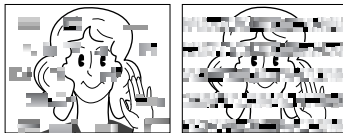

... Aucune image n'apparaît pendant la lecture.

... Des blocs de parasites sont perceptibles pendant la lecture.

... Pendant l'enregistrement, l'indicateur d'avertissement d'encrassement des têtes "X" apparaît.

... L'enregistrement ne peut pas s'effectuer de façon correcte.

En pareils cas, utiliser la cassette de nettoyage en option.

L'introduire et procéder à la lecture. Un usage répété et consécutif de la cassette risque d'endommager les têtes vidéo. Au bout de 20 secondes de lecture, le caméscope s'arrête automatiquement. Vous reporter au mode d'emploi de la cassette de nettoyage.

Si, après le nettoyage, les problèmes persistent, consulter le revendeur JVC le plus proche.

Les pièces mobiles mécaniques chargées du déplacement des têtes vidéo et de la bande vidéo ont tendance à s'encrasser et à s'user avec le temps. Pour maintenir une image claire en permanence, il est recommandé d'effectuer des contrôles réguliers après quelques 1 000 heures d'utilisation de l'appareil. Pour plus de détails sur les contrôles périodiques, consulter le revendeur JVC le plus proche.

Manipulation d'un CD-ROM (GR-D93/73/53 uniquement)

- Veiller à ne pas salir ni rayer la surface réfléchissante (le verso de la surface imprimée). Ne rien écrire ni coller sur aucune des deux faces. En cas de salissure, essuyer délicatement le CD-ROM à l'aide d'un chiffon doux en partant du centre vers l'extérieur.

- Ne pas utiliser de nettoyeurs pour disques conventionnels ni de produits pulvérisés.

- Ne pas cintrer le CD-ROM ni toucher sa surface réfléchissante.

- Ne pas entreposer le CD-ROM dans un lieu poussiéreux, chaud ou humide. Le maintenir à l'abri des rayons du soleil.

À propos de la condensation d'humidité

- Vous avez sans doute observé qu'en versant un liquide froid dans un verre, des gouttes d'eau se forment sur la surface extérieure. Le même phénomène se produit sur le tambour porte-têtes d'un caméscope quand vous le déplacez d'un endroit froid vers un endroit chaud, après avoir chauffé une pièce restée froide, dans des conditions d'humidité extrêmes ou dans un lieu où l'air est refroidi par un climatiseur.
- De l'humidité sur le tambour porte-têtes peut abîmer gravement la bande vidéo, et provoquer des dommages internes au caméscope lui-même.

Dysfonctionnement grave

En cas de dysfonctionnement, cesser toute opération immédiatement et consulter le revendeur JVC le plus proche.

Le caméscope est un appareil commandé par un microprocesseur. Des irrégularités dans son fonctionnement risquent de surgir suite à du bruit et des interférences externes (provenant d'un téléviseur, d'un poste de radio, etc.). En pareil cas, commencer par débrancher l'appareil de sa source d'alimentation (batterie, adaptateur secteur, etc.), puis attendre quelques minutes ; ensuite, rebrancher l'appareil et procéder comme à l'habitude depuis le début.

Après utilisation

- 1 Éteindre le caméscope.
- 2 Faire coulisser et maintenir **OPEN/EJECT** dans le sens de la flèche, puis tirer le volet ouvert jusqu'à son blocage. Le logement s'ouvre automatiquement. Retirer la cassette.
- 3 Appuyer sur "PUSH HERE" pour fermer le logement de la cassette.
 - Quand on ferme le logement, il s'abaisse automatiquement. Attendre qu'il soit complètement abaissé avant de fermer le volet.
- 4 Faire glisser la **BATT.RELEASE** ① et retirer la batterie ② ③.

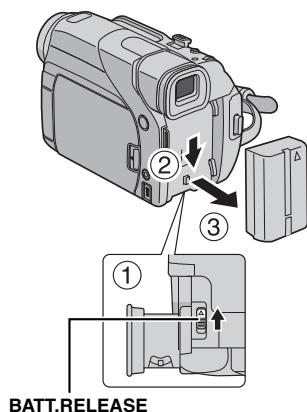
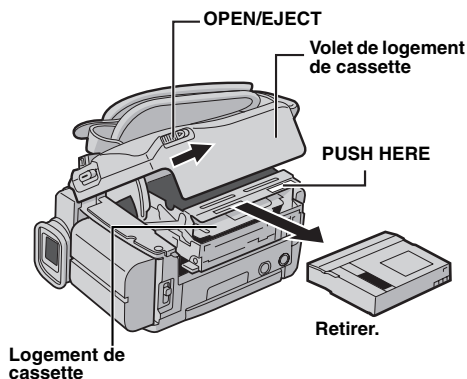

Nettoyage du caméscope

- 1 Pour nettoyer l'extérieur, essuyer délicatement à l'aide d'un chiffon doux. Insister sur les traces résistantes à l'aide du chiffon imbibé d'une solution diluée avec un savon doux et bien essoré. Ensuite, essuyer de nouveau avec un chiffon sec.
- 2 Appuyer sur la touche d'ouverture de l'écran et ouvrir l'écran LCD. Essuyer délicatement à l'aide d'un chiffon doux. Faire attention de ne pas endommager l'écran. Fermer l'écran LCD.
- 3 Pour nettoyer l'objectif, vaporiser à l'aide d'une brosse soufflante pour objectif, puis essuyer délicatement avec un tampon nettoyeur.

REMARQUES :

- Éviter d'utiliser des agents nettoyants trop puissants, comme la benzine ou l'alcool.
- Tout nettoyage doit être effectué seulement après que la batterie a été retirée et que les autres appareils ont été débranchés.
- Des résidus de moisissure peuvent se former si l'objectif n'est pas nettoyé.
- En cas d'usage d'un nettoyant ou d'un chiffon traité chimiquement, se référer aux consignes de sécurité de chaque produit.
- Pour nettoyer le viseur, consulter le revendeur JVC le plus proche.

Caméscope

Spécifications générales

Alimentation

CC 11,0 V (En utilisant l'adaptateur secteur)

CC 7,2 V (En utilisant la batterie)

Consommation

3,3 W environ (GR-D73/53/23), 3,5 W environ (GR-D93)

(Écran LCD éteint, viseur allumé)

4,6 W environ (GR-D73/53/23), 4,8 W environ (GR-D93)

(Écran LCD allumé, viseur éteint)

8,6 W environ (Maximum)

Dimensions (L x H x P)

71 mm x 91 mm x 118 mm

(avec l'écran LCD fermé et le viseur complètement rentré)

Poids

500 g environ

(sans cassette ni batterie)

590 g environ

(avec cassette et batterie)

Température de fonctionnement

0°C à 40°C

Humidité de fonctionnement

35% à 80%

Température de stockage

-20°C à 50°C

Capteur

CCD 1/6" (GR-D73/53/23), CCD 1/4" (GR-D93)

Objectif

F 1,6, f = 2,7 mm à 43,2 mm, objectif zoom électrique

16:1 (GR-D73/53/23), F 1,8, f = 3,8 mm à 38,0 mm,

objectif zoom électrique 10:1 (GR-D93)

Diamètre du filtre

ø30,5 mm

Écran LCD

2,37" mesuré en diagonale, écran LCD/système à matrice active TFT

Viseur

Viseur électronique avec LCD couleur 0,24"

Haut-parleur

Monophonique

Lumière à LED blanche

Distance réelle : 1,5 m

Caméscope numérique

Format

Format DV (mode SD)

Format des signaux

Standard PAL

Format d'enregistrement/lecture

Vidéo : Enregistrement à composantes numériques

Audio : Enregistrement numérique PCM, 32 kHz

4-canaux (12-bits), 48 kHz 2-canaux (16-bits)

Cassettes

Cassette Mini DV

Vitesse de la bande

SP: 18,8 mm/s, LP: 12,5 mm/s

Durée maximum d'enregistrement (cassette de 80 minutes)

SP: 80 min., LP: 120 min.

Appareil photo numérique (GR-D93/73 uniquement)

Support d'enregistrement

Carte mémoire SD/MultiMediaCard

Système de compression

Image fixe : JPEG (compatible)

Dimension du fichier

Image fixe :

2 modes (1024 x 768 pixels/640 x 480 pixels) (GR-D73)

4 modes (1600 x 1200 pixels/1280 x 960 pixels/

1024 x 768 pixels/640 x 480 pixels) (GR-D93)

Qualité de l'image

2 modes (FINE/STANDARD)

Nombre approximatif d'images enregistrables

☞ p. 18

Connecteurs

S

Entrée S-vidéo (GR-D93/73/53 uniquement) :

Y : 0,8 V à 1,2 V (p-p), 75 Ω, analogique

C : 0,2 V à 0,4 V (p-p), 75 Ω, analogique

Sortie S-Vidéo :

Y : 1,0 V (p-p), 75 Ω, analogique

C : 0,29 V (p-p), 75 Ω, analogique

AV

Entrée vidéo (GR-D93/73/53 uniquement) : 0,8 V à 1,2 V (p-p), 75 Ω, analogique

Sortie vidéo : 1,0 V (p-p), 75 Ω, analogique

Entrée audio (GR-D93/73/53 uniquement) : 300 mV

(rms), 50 kΩ, analogique, stéréo

Sortie audio : 300 mV (rms), 1 kΩ, analogique, stéréo

DV

Entrée*/sortie : 4-broches, conformité IEEE 1394

* GR-D93/73/53 uniquement

USB (GR-D93/73/53 uniquement)

5-broches

Adaptateur secteur

Alimentation requise

CA 110 V à 240 V ~, 50 Hz/60 Hz

Sortie

CC 11 V , 1 A

Les caractéristiques techniques susmentionnées sont données sous réserve du mode SP sauf indication contraire. Présentation et caractéristiques modifiables sans préavis.

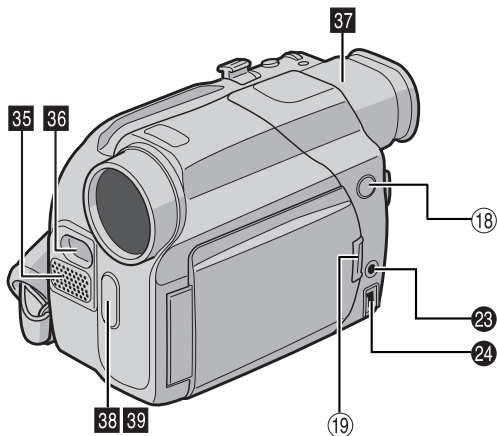
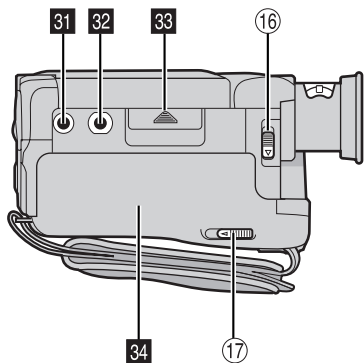
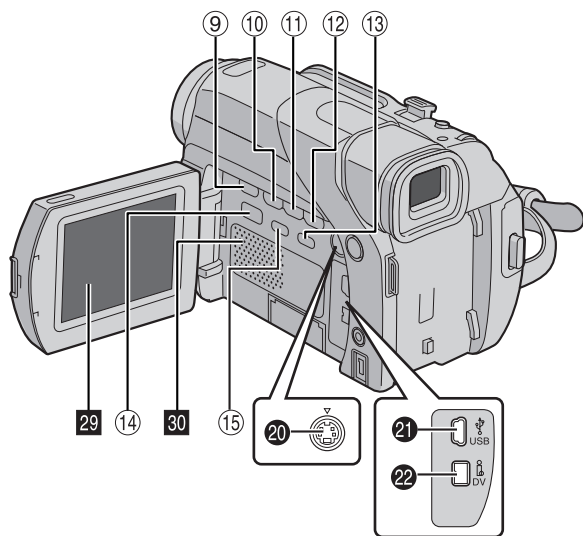
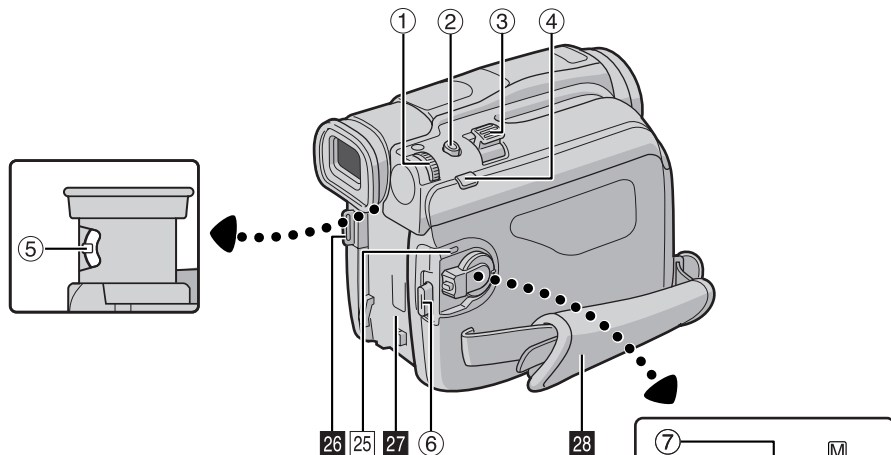

Indicateurs

- ① Molette Menu [M]MENU/VOL.] (☞ p. 24)
Commande de volume du haut-parleur [M]MENU/VOL.] (☞ p. 14)
- ② Touche d'activation du mode Photo [SNAPSHOT] (☞ p. 18, 31)
- ③ Commande de zoom [T/W] (☞ p. 12)
- ④ Touche de mise au point manuelle[FOCUS] (☞ p. 32)
Touche de recherche de section vierge [BLANK SRCH] (☞ p. 14)
- ⑤ Commande d'ajustement dioptrique (☞ p. 9)
- ⑥ Touche de marche/arrêt d'enregistrement (☞ p. 11)
- ⑦ Interrupteur d'alimentation [A, M, PLAY, OFF] (☞ p. 8)
- ⑧ Touche de verrouillage (☞ p. 8)
- ⑨ Touche Arrêt [■] (☞ p. 14)
- ⑩ Touche de rembobinage[◀◀] (☞ p. 14)
Touche de nuit [NIGHT] (☞ p. 29)
- ⑪ Touche Lecture/Pause [▶/||] (☞ p. 14)
- ⑫ Touche d'avance rapide [▶▶] (☞ p. 14)
Touche de compensation de contre-jour [BACKLIGHT] (☞ p. 34)
- ⑬ Touche Index [INDEX] (GR-D93/73 uniquement) (☞ p. 19)
- ⑭ Commutateur VIDEO/MEMORY (GR-D93/73 uniquement) (☞ p. 8)
- ⑮ Touche Informations [INFO] (GR-D93/73 uniquement) (☞ p. 20)
- ⑯ Interrupteur de libération de la batterie [BATT.RELEASE] (☞ p. 6)
- ⑰ Interrupteur d'ouverture/éjection de la cassette [OPEN/EJECT] (☞ p. 10)
- ⑱ Interrupteur de lumière à LED blanche [LIGHT] (☞ p. 29)
- ⑲ Touche d'ouverture de l'écran (☞ p. 12)
Pour les modèles sans touche d'ouverture, simplement soulever le bas de l'écran LCD pour l'ouvrir.

Connecteurs

- ⑳ Connecteur d'entrée**/sortie S-vidéo [S-VIDEO] (☞ p. 17, 35)
 - ㉑ Connecteur USB (Universal Serial Bus) (GR-D93/73/53 uniquement) (☞ p. 37)
 - ㉒ Connecteur vidéo numérique [DV IN/OUT (GR-D93/73/53) ou DV OUT (GR-D23)] (i.Link*) (☞ p. 36, 37)
 - ㉓ Connecteur d'entrée**/sortie audio/vidéo [AV] (☞ p. 17, 35)
 - ㉔ Connecteur d'entrée DC [DC] (☞ p. 6, 7)
- * i.Link fait référence aux spécifications et extensions de la norme IEEE1394-1995. Le logo est applicable aux produits conformes à la norme i.Link.
** GR-D93/73/53 uniquement

Indicateurs

- ㉕ Témoin POWER/CHARGE (☞ p. 8, 11)

Éléments divers

- ㉖ Cillet de courroie en bandoulière (☞ p. 5)
- ㉗ Monture de la batterie (☞ p. 7)
- ㉘ Poignée ceinturée (☞ p. 7)
- ㉙ Écran LCD (☞ p. 12, 13)
- ㉚ Haut-parleur (☞ p. 14)
- ㉛ Orifice de borne (☞ p. 9)
- ㉜ Vis de montage de trépied (☞ p. 9)
- ㉝ Volet de carte [MEMORY CARD] (GR-D93/73 uniquement) (☞ p. 10)
- ㉞ Volet de logement de cassette (☞ p. 10)
- ㉟ Microphone stéréo (☞ p. 38)
- ㊱ Lumière à LED blanche (☞ p. 29)
- ㊲ Viseur (☞ p. 9)
- ㊳ Capteur de télécommande (☞ p. 15)
- ㊴ Capteur de la caméra
(Veiller à ne pas obstruer cette zone ; un capteur intégré indispensable à la prise de vues est situé à cet endroit.)

Indications de l'écran LCD/du viseur

Durant l'enregistrement vidéo uniquement

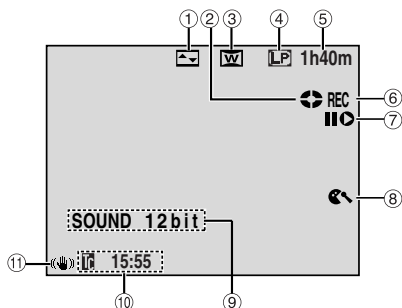

- ① Indicateur de l'effet de fondu/volet sélectionné (☞ p. 30)
- ② Indicateur du défilement de la bande (☞ p. 11)
(Tourne au fur et à mesure que la bande défile.)
- ③ Indicateur du mode Grand angle sélectionné (☞ p. 26)
- ④ Mode Vitesse d'enregistrement (SP/LP) (☞ p. 25)
- ⑤ Durée de bande restante (☞ p. 12)
- ⑥ REC: (Apparaît pendant l'enregistrement.) (☞ p. 11)
PAUSE: (Apparaît lorsque le mode d'attente d'enregistrement est activé.) (☞ p. 11)
- ⑦ Mode Insertion vidéo/Pause d'insertion vidéo (GR-D93/73/53 uniquement) (☞ p. 38)
- ⑧ Indicateur de la coupure des bruits du vent (☞ p. 26)
- ⑨ Indicateur du mode Son (☞ p. 25)
(Apparaît pendant environ 5 secondes après la mise en marche du caméscope.)
- ⑩ Time code (☞ p. 27, 28)
- ⑪ Stabilisateur d'image numérique ("DIS") (☞ p. 25)

durant l'enregistrement D.S.C. uniquement (GR-D93/73 uniquement)

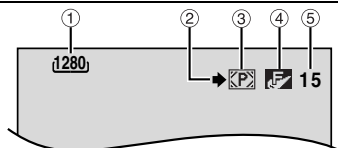

- ① Dimension de l'image : 1600 (1600 x 1200)*, 1280 (1280 x 960)*, 1024 (1024 x 768) ou 640 (640 x 480) (☞ p. 27)
*GR-D93 uniquement
- ② Icône de prise de vues (☞ p. 18)
(Apparaît et clignote pendant la prise d'un cliché.)
- ③ Icône de carte (☞ p. 18)
[P]: Apparaît durant la prise de vues.
[M]: Clignote en blanc lorsqu'une carte mémoire n'a pas été chargée.
- ④ Qualité de l'image: [FINE] (FINE) et [STANDARD] (par ordre de qualité) (☞ p. 27)
- ⑤ Nombre de clichés restants (☞ p. 18)
(Affiche le nombre approximatif de prises restantes pouvant être stockées durant l'enregistrement D.S.C. Le nombre augmente ou diminue selon la qualité, la dimension de l'image, etc.)

durant les enregistrements vidéo et D.S.C.

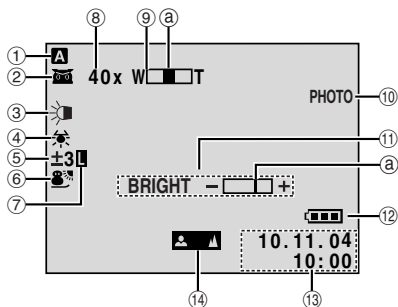

- ① Mode de fonctionnement (☞ p. 8)
- ② [A]: Indicateur de prise de vues en faible lumière (☞ p. 29)
(Apparaît lorsque le mode prise de vues en faible lumière est activé.)
±: Mode Gain relevé (☞ p. 25)
(Apparaît lorsque "GAIN UP" est réglé sur "AUTO" avec la vitesse d'obturation ajustée automatiquement.)
- ③ Témoin de lumière à LED blanche (☞ p. 29)
- ④ Indicateur de la balance des blancs (☞ p. 34)
- ⑤ [A]: Indicateur de la compensation de contre-jour (☞ p. 34)
±: Indicateur de l'ajustement de l'exposition (☞ p. 33)
- ⑥ Indicateur du programme AE avec effets spéciaux sélectionné (☞ p. 30)
- ⑦ Indicateur du verrouillage de l'iris (☞ p. 33)
- ⑧ Rapport de zoom approximatif (☞ p. 12)
(Apparaît pendant l'usage du zoom.)
- ⑨ Indicateur du zoom (☞ p. 12)
(Apparaît pendant l'usage du zoom.)
(L'indicateur de niveau [a] se meut.)
- ⑩ PHOTO: (Apparaît pendant la prise d'un cliché) (☞ p. 31)
- ⑪ BRIGHT: Indicateur de la commande de luminosité (Écran LCD/Viseur) (☞ p. 9)
(L'indicateur de niveau [a] se meut.)
- ⑫ Indicateur de la batterie (☞ p. 43)
- ⑬ Date/Heure (☞ p. 8)
- ⑭ Indicateur du réglage manuel de la mise au point (☞ p. 32)

durant la lecture vidéo

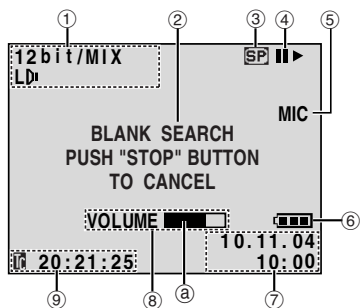

- ① Indicateur du mode Son (☞ p. 28)
- ② Indicateur de la recherche d'une section vierge (☞ p. 14)
- ③ Vitesse de la bande (☞ p. 25)
- ④ ▶ : Lecture
 ▶▶ : Avance rapide/Recherche accélérée
 ◀◀ : Rembobinage/Recherche accélérée
 || : Pause
 || ▶ : Lecture image par image en sens avant/Ralenti en sens avant
 ◀ || : Lecture image par image en sens inverse/Ralenti en sens inverse
 ● : Doublage audio (GR-D93/73/53 uniquement)
 ||● : Pause du doublage audio (GR-D93/73/53 uniquement)
 (Apparaît tandis que la bande défile.)
- ⑤ Entrée du son pour le doublage audio (GR-D93/73/53 uniquement) (☞ p. 38)
- ⑥ Indicateur de la batterie (☞ p. 43)
- ⑦ Date/Heure (☞ p. 27, 28)
- ⑧ VOLUME +, - : Indicateur du niveau du volume (Haut-parleur) (☞ p. 14)
 (L'indicateur de niveau @ se meut.)
 BRIGHT : Indicateur de la commande de luminosité (Écran LCD/Viseur) (☞ p. 9)
 (L'indicateur de niveau @ se meut.)
- ⑨ Time code (☞ p. 27, 28)

durant la lecture D.S.C. (GR-D93/73 uniquement)

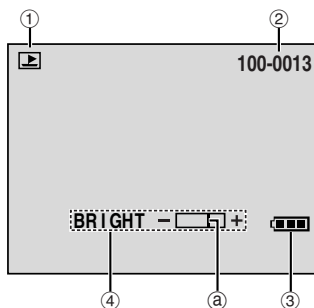

- ① Indicateur du mode de fonctionnement (☞ p. 20)
- ② Numéro du dossier et du fichier (☞ p. 20)
- ③ Indicateur de la batterie (☞ p. 43)
- ④ Indicateur de la commande de luminosité (Écran LCD/Viseur) (☞ p. 9)
 (L'indicateur de niveau @ se meut.)

A

Accessoires fournis	5
Adaptateur secteur	6, 7
Ajustement de l'horloge (CLOCK ADJ.)	8
Ajustement de la courroie	7
Ajustement de la luminosité de l'affichage (BRIGHT)	9
Ajustement de la netteté du viseur	9
Attente d'enregistrement	11
Avance rapide	14

B

Balance des blancs (W.BALANCE)	34
Batterie	6, 7, 45

C

Caractéristiques techniques	49
Carte mémoire	10, 45
Carte mémoire SD	10, 45
Carte MultiMediaCard	10, 45
Commande d'exposition (EXPOSURE)	33
Copie	21, 35, 36
Copie d'une bande vers une carte mémoire	21
Coupage automatique	11, 39

D

Date/Heure	
Affichage (Date/Heure)	27, 28
Réglages	8
DCF (Design rule for Camera File system)	19, 39
DIS (Digital Image Stabilisation)	25
Doublage audio	38

E

Écran de menu	
CAMERA	25
CAMERA DISPLAY	27
DSC	27
Lecture D.S.C.	20 – 23
MANUAL	25
SYSTEM	26, 28
VIDEO	28
VIDEO DISPLAY	28
Effets spéciaux en lecture	16
Éjection d'une carte mémoire	10
Ejection d'une cassette	10
Entrée S-vidéo/AV (S/AV INPUT)	28, 36

F

Fondu en entrée/sortie	30
------------------------------	----

G

Grandeur de l'image (IMAGE SIZE)	27
--	----

I

Indications sur l'écran LCD et/ou le viseur	52
Initialisation d'une carte mémoire (FORMAT)	23
Insertion d'une carte mémoire	10
Insertion d'une cassette	10
Insertion vidéo	38
Iris	33

L

Lecture au ralenti	16
Lecture audio (SOUND MODE, NARRATION)	28
Lecture automatique des images	19
Lecture avec zoom	16
Lecture image par image	16
Lecture indexée des fichiers	19
Lumière à LED blanche	29

M

Mise au point automatique	32
Mise au point manuelle	32
Mode d'enregistrement (REC MODE)	25, 28
Mode de démonstration (DEMO MODE)	26
Mode Grand angle (WIDE MODE)	
Cinéma (CINEMA)	26
Compression (SQUEEZE)	26
Mode photo (SNAP MODE)	25
Mode Son (SOUND MODE)	25, 28
Modification des réglages des menus	24
Montage sur un trépied	9

N

Nettoyage du caméscope	48
Neutralisation du contre-jour	34
Niveau de l'énergie restante	43

P

Pause sur image	14
Photo	18, 31
Position de l'interrupteur d'alimentation	8
Position du commutateur VIDEO/MEMORY	8
Prise de vues en faible lumière	29
Prise de vues en rafale	31
Prise de vues journalistique	13
Programme AE avec effets spéciaux (PROGRAM AE)	
Cinéma classique (CLASSIC FILM)	31
Crépuscule (TWILIGHT)	31
Monotone (MONOTONE)	31
Neige (SNOW)	31
Projecteur (SPOTLIGHT)	31
Sépia (SEPIA)	31
Sports (SPORTS)	31
Stroboscopique (STROBE)	31
Vitesse de l'obturateur (SHUTTER)	31
Propre enregistrement	13
Protection contre l'effacement	10
Protection des fichiers (PROTECT)	20
Q	
Qualité de l'image (QUALITY)	27

R

Raccordements

À un ordinateur personnel	37
À un téléviseur ou à un magnétoscope	17
Copie	35, 36
Recharge	6
Recharge de la batterie	6
Recherche accélérée	14
Recherche de section vierge	14
Redéfinition du nom de fichier	23
Réglage de la priorité (PRIORITY)	26
Réglage de la télécommande (REMOTE)	26
Réglage DPOF (Digital Print Order Format)	22
Réglage du téléobjectif (TELE MACRO)	26
Rehaussement des valeurs (GAIN UP)	25
Rembobinage	14
Rétablissement des réglages des menus (CAM RESET)	26

S

Sélection du support d'enregistrement

(REC SELECT)	27
Signal sonore (BEEP)	26
Suppression des fichiers (DELETE)	21

T

Temps d'enregistrement

Bande	10
Time Code (TIME CODE)	13, 27

V

Verrouillage de l'iris	33
Volet en entrée/sortie	30
Volume du haut-parleur	14

Z

Zoom numérique (ZOOM)	12, 25
-----------------------------	--------

FR

GR-D93
GR-D73
GR-D53
GR-D23

JVC
VICTOR COMPANY OF JAPAN, LIMITED