

Instructions for use
Istruzioni per l'uso
Mode d'emploi
Bedienungsanleitung
Gebruiksaanwijzingen
Instrucciones para el uso
Instruções de utilização
Οδηγίες χρήσης
Инструкции по эксплуатации

EC220 CD
COFFEE MAKER
MACCHINA DA CAFFÈ
MACHINE À CAFÉ
KAFFEE MASCHINE
KOFFIEZETAPPARAAT
CAFETERA
MAQUINA DE CAFÉ
ΜΗΧΑΝΗ ΓΙΑ ΚΑΦΕ
МАШИНА КОФЕ



Használati utasítás
Návod k použití
Instrukcja obsługi
Návod na použitie
Bruksanvisning
Brugsanvisning
Käyttöohjeet
Upute za uporabu
Navodila za uporabo
Инструкции за употреба
Instrucțiuni de utilizare
Uputstva za upotrebu
Kullanım talimatları
تعليمات الاستعمال

APARAT ZA KAVU
STROJ NA PRÍPRAVU KÁVY
EKSPRES DO KAWY
PRÍSTROJ NA PRÍPRAVU KÁVY
KAFFEMASKIN
KAFFEMASKINE
KAHVINKETIN
APARAT ZA KAVU
APARAT ZA KAVO
КАФЕМАШИНА
APARAT PENTRU CAFEA
APARAT ZA KAFU
KAHVE MAKINASI
ماكينة قهوة

electrical connection (UK only)

- A) If your appliance comes fitted with a plug, it will incorporate a 13 Amp fuse. If it does not fit your socket, the plug should be cut off from the mains lead, and an appropriate plug fitted, as below.

WARNING: Very carefully dispose of the cut off plug after removing the fuse: do not insert in a 13 Amp socket elsewhere in the house as this could cause a shock hazard.

With alternative plugs not incorporating a fuse, the circuit must be protected by a 15 Amp fuse. If the plug is a moulded-on type, the fuse cover must be re-fitted when changing the fuse using a 13 Amp Asta approved fuse to BS 1362. In the event of losing the fuse cover, the plug must NOT be used until a replacement fuse cover can be obtained from your nearest electrical dealer. The colour of the correct replacement fuse cover is that as marked on the base of the plug.

- B) If your appliance is not fitted with a plug, please follow the instructions provided below:

WARNING - THIS APPLIANCE MUST BE EARTHED

IMPORTANT

The wires in the mains lead are coloured in accordance with the following code:

Green and yellow:	Earth
Blue:	Neutral
Brown:	Live

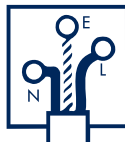

As the colours of the wires in the mains lead may not correspond with the coloured markings identifying the terminals in your plug, proceed as follows:

The green and yellow wire must be connected to the terminal in the plug marked with the letter E or the earth symbol  or coloured green or green and yellow.

The blue wire must be connected to the terminal marked with the letter N or coloured black.

The brown wire must be connected to the terminal marked with the letter L or coloured red.

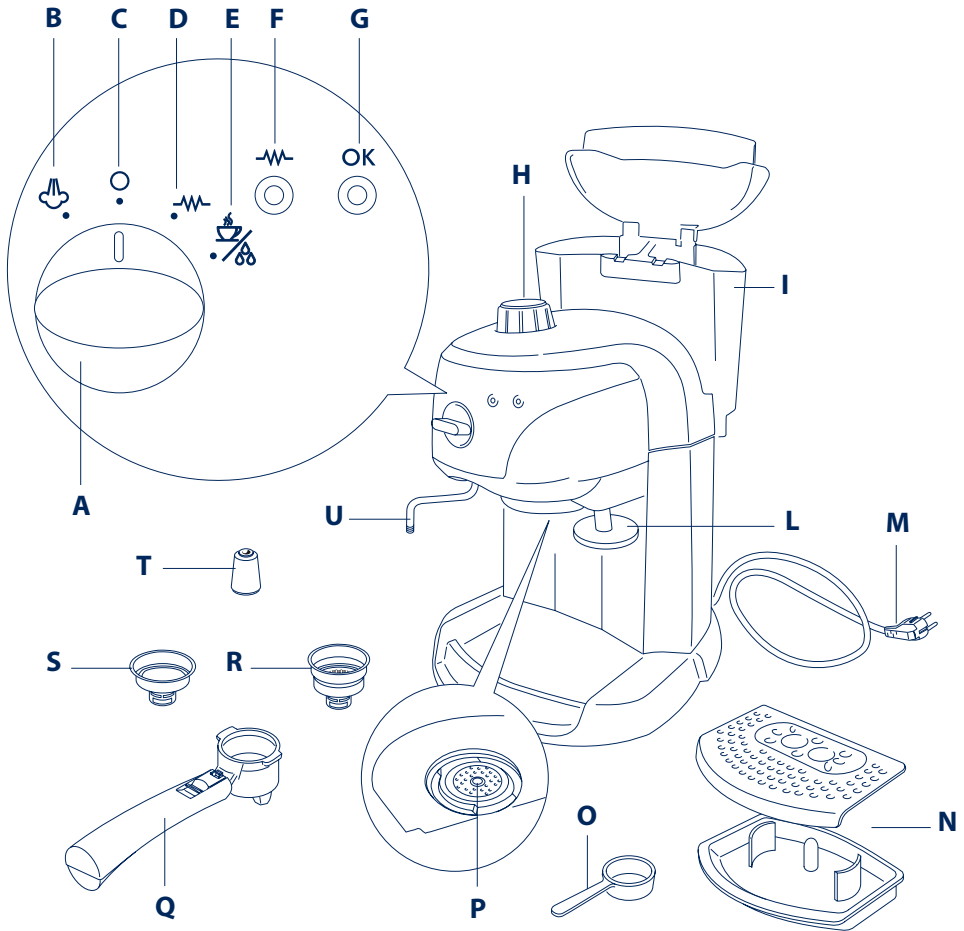

Descrizione apparecchio

- A Manopola selettore
- B Posizione vapore
- C Posizione "OFF"
- D Posizione accensione/riscaldamento
- E Posizione erogazione caffè/acqua calda
- F Spia accensione
- G Spia OK caffè espresso o vapore
- H Manopola vapore
- I Serbatoio acqua
- L Pressino caffè
- M Cavo alimentazione
- N Vassoio poggiatezze
- O Misurino
- P Doccia caldaia
- Q Coppetta portafiltro
- R Filtro 2 caffè
- S Filtro 1 caffè
- T Cappuccinatore
- U Tubo erogazione vapore o acqua calda

Dati tecnici

- Tensione di rete: 220-240V-50/60Hz
- Potenza assorbita: 1100W
- Dimensioni LxHxP : 195x285x240 (330) mm
- Caldaia: Acciaio Inox
- Pressione: 15 bar
- Capacità serbatoio acqua: 1 L
- Lunghezza cavo alimentazione: 1,2 m
- Peso: 3,3 kg

Simbologia utilizzata nelle presenti istruzioni

Le avvertenze importanti recano questi simboli. È assolutamente necessario osservare queste avvertenze.

Pericolo!

La mancata osservanza può essere o è causa di lesioni da scossa elettrica con pericolo per la vita.

Attenzione!

La mancata osservanza può essere o è causa di lesioni o di danni all'apparecchio.

Pericolo Scottature!

La mancata osservanza può essere o è causa di scottature o di ustioni.

Nota Bene:

Questo simbolo evidenzia consigli ed informazioni importanti per l'utente.

Avvertenze fondamentali per la sicurezza

Pericolo!

Poiché l'apparecchio funziona a corrente elettrica, non si può escludere che generi scosse elettriche.

Attenersi quindi alle seguenti avvertenze di sicurezza:

- Non toccare l'apparecchio con le mani o i piedi bagnati.
- Non toccare la spina con le mani bagnate.
- Assicurarsi che la presa di corrente utilizzata sia sempre liberamente accessibile, perché solo così si potrà staccare la spina all'occorrenza.
- Se si vuole staccare la spina dalla presa, agire direttamente sulla spina. Non tirare mai il cavo perché potrebbe danneggiarsi.
- Per scollegare completamente l'apparecchio, staccare la spina dalla presa di corrente.
- In caso di guasti all'apparecchio, non tentare di ripararli.
Spegner l'apparecchio, staccare la spina dalla presa e rivolgersi all'Assistenza Tecnica.
- In caso di danni alla spina o al cavo di alimentazione, farli sostituire esclusivamente dall'Assistenza Tecnica De'Longhi, in modo da prevenire ogni rischio.

Attenzione:

Conservare il materiale dell'imballaggio (sacchetti di plastica, polistirolo espanso) fuori dalla portata dei bambini.

Attenzione:

Non consentire l'uso dell'apparecchio a persone (anche bambini) con ridotte capacità psico-fisico-sensoriali, o con esperienza e conoscenze insufficienti, a meno che non siano attentamente sorvegliate e istruite da un responsabile della loro incolumità. Sorvegliare i bambini,

assicurandosi che non giochino con l'apparecchio.



Pericolo Scottature!

Questo apparecchio produce acqua calda e quando è in funzione può formarsi del vapore acqueo.

Prestare attenzione di non venire in contatto con spruzzi d'acqua o vapore caldo.

Quando l'apparecchio è in funzione non toccare il ripiano scaldato perché caldo.

Uso conforme alla destinazione

Questo apparecchio è costruito per la preparazione del caffè e per riscaldare bevande.

Questo apparecchio è destinato esclusivamente all'uso domestico. Non è previsto l'uso in:

- ambienti adibiti a cucina per il personale di negozi, uffici e altre aree di lavoro
- agriturismi
- hotel, motel e altre strutture ricettive
- affitta camere

Ogni altro uso è da considerarsi improprio e quindi pericoloso. Il costruttore non risponde per danni derivanti da un uso improprio dell'apparecchio.

Istruzioni per l'uso

Leggere attentamente queste istruzioni prima di utilizzare l'apparecchio. Il mancato rispetto di queste istruzioni può essere fonte di lesioni e di danni all'apparecchio.

Il costruttore non risponde per danni derivanti dal mancato rispetto di queste istruzioni per l'uso.



Nota Bene:

Conservare accuratamente queste istruzioni. Qualora l'apparecchio venga ceduto ad altre persone, consegnare loro anche queste istruzioni per l'uso.



Nota Bene: al primo utilizzo

Al primo utilizzo, risciacquare le condutture interne dell'apparecchio, facendolo funzionare come per fare caffè, fino a svuotare almeno due serbatoi d'acqua; quindi procedere con la preparazione del caffè.



Attenzione: E' consigliabile procedere ad una decalcificazione della macchina ogni 200 caffè circa.

Controllo del trasporto

Dopo aver tolto l'imballaggio, assicurarsi dell'integrità dell'apparecchio e della presenza di tutti gli accessori.

Non utilizzare l'apparecchio in presenza di danni evidenti. Rivolgersi all'Assistenza Tecnica De'Longhi.

Smaltimento



Avvertenze per il corretto smaltimento del prodotto ai sensi della Direttiva Europea 2002/96/EC. Alla fine della sua vita utile il prodotto non deve essere smaltito insieme ai rifiuti urbani. Può essere consegnato presso gli appositi centri di raccolta differenziata predisposti dalle amministrazioni comunali, oppure presso i rivenditori che forniscono questo servizio. Smaltire separatamente un elettrodomestico consente di evitare possibili conseguenze negative per l'ambiente e per la salute derivanti da un suo smaltimento inadeguato e permette di recuperare i materiali di cui è composto al fine di ottenere un importante risparmio di energia e di risorse. Per rimarcare l'obbligo di smaltire separatamente gli elettrodomestici, sul prodotto è riportato il marchio del contenitore di spazzatura mobile barrato.



L'apparecchio è conforme alle seguenti direttive CE:

- Direttive Bassa Tensione 2006/95/CE e successivi emendamenti;
- Direttiva EMC 2004/108/CE e successivi emendamenti;
- I materiali e gli oggetti destinati al contatto con prodotti alimentari sono conformi alle prescrizioni del regolamento Europeo 1935/2004.

Description of appliance

- A Selector dial
- B Steam position
- C "OFF" position
- D "ON"/heating position
- E Coffee/hot water dispensing position
- F "ON" light
- G OK light for espresso coffee or steam
- H Steam dial
- I Water tank
- L Coffee tamper
- M Supply lead
- N Cup tray
- O Measure
- P Boiler outlet
- Q Filter-holder cup
- R 2-cup coffee filter
- S 1-cup coffee filter
- T Cappuccino-nozzle
- U Steam/hot water dispensing tube

Technical data

- Mains voltage: 220-240V-50/60Hz
- Power input: 1100W
- Dimensions: L x W x H : 195x285x240 (330) mm
- Boiler: Stainless steel
- Pressure: 15 bar
- Water tank capacity: 1 L
- Supply lead length: 1,2 m
- Weight: 3.3 kg

Symbols used in these instructions

Important warnings carry these symbols. These warnings must be strictly observed.



Danger!

Failure to comply can be or is the cause of injury due to life-threatening electric shocks



Important!

Failure to comply can be or is cause of injury or damage to the appliance.



Scalding hazard!

Failure to comply can be or is the cause of scalding or burns.



Please note:

This symbol highlights recommendations and important information for the user.

Essential advice regarding safety



Danger!

As the appliance operates on electric current, the possibility of electric shocks cannot be excluded.

It is therefore important to comply with the following safety warnings:

- Do not touch the appliance when you have wet hands or feet.
- Never touch the plug with damp hands.
- Make sure the socket used is freely accessible at all times, enabling the appliance to be unplugged when necessary.
- If you wish to remove the plug from the socket, hold the plug itself. Never pull the power cable as you could damage it.
- Remove the plug from the socket to disconnect the appliance completely.
- If the appliance breaks down, do not attempt to repair it. Turn off the appliance, remove the plug from the mains socket and contact the Technical Assistance service.
- If the plug or power cable are damaged, to avoid any possible risks they must only be replaced by the De'Longhi Technical Assistance service.



Important!

Keep the packaging material (plastic bags, expanded polystyrene) out of the reach of children.



Important!

Do not allow the appliance to be used by persons (including children) with psychological, physical or sensory impairments or with inadequate experience or knowledge, unless closely supervised and instructed by someone responsible for their safety. Children should be supervised and not allowed to play with the appliance.

 Scalding hazard!

This appliance produces hot water and steam may form when it is operating.

Take care not to come into contact with jets of hot water or steam.

Do not touch the cup warmer plate when the appliance is on, because it is hot.

Use in conformity with purpose

This appliance is manufactured for the preparation of coffee, and to heat beverages.

This appliance is intended solely for domestic use. It is not meant to be used in:

- rooms used as kitchens by the staff of shops, offices and other work-places
- farmhouse holiday accommodation
- hotels, motels and other places offering hospitality
- room lets

Any other use must be considered improper and therefore dangerous. The manufacturer is not liable for damage resulting from improper use of the appliance.

Instructions for use

Read these instructions carefully before using the appliances. Failure to respect these instructions may result in burns or damage to the appliance.

The manufacturer is not liable for damage resulting from the failure to comply with the user instructions.

 Please note:

Keep these instructions carefully. If this appliance is ever passed on to other persons, ensure that they are also given these instructions for use.

 Please note: before first use

Before using for the first time, all the internal pipes of the appliance should be well rinsed. Proceed as if making coffee, repeating until at least two tanks of water have been emptied out. The coffee can then be prepared.

 Important! It is advisable to de-scale the machine after the preparation of every 200 cups of coffee.

Check after delivery

After removing the packaging, make sure the product is complete and undamaged and that all accessories are present. Do not use the appliance if it is visibly damaged. Contact the Customer Experience Service. See enclosed guarantee.

Disposal

Recommendations for the correct disposal of the product in compliance with the 2002/96/EC European Directive. The product must not be disposed of as urban waste at the end of its working life.

It must be taken to appropriate local authority separate waste collection centres or to dealers providing this service. Disposing of a household appliance separately avoids possible negative consequences for the environment and health resulting from unsuitable disposal, and allows for recovery of its constituent materials, thus promoting significant savings in energy and resources.

As a reminder of the obligation to dispose of household appliances separately, the product carries the symbol of a movable refuse bin with a cross.

 The appliance is in compliance with the following EC Directives:

- Low Voltage Directive 2006/95/EC and subsequent amendments;
- EMC Directive 2004/108/EC and subsequent amendments;
- Materials and objects intended to come into contact with food must conform to the requirements of European Regulation 1935/2004.

Description de l'appareil

- A Manette sélecteur
- B Position vapeur
- C Position "OFF"
- D Position marche/chauffage
- E Position distribution café/eau chaude
- F Voyant marche
- G Voyant OK café expresso ou vapeur
- H Manette vapeur
- I Réservoir d'eau
- L Presseur café
- M Cordon d'alimentation
- N Plateau appui-tasses
- O Cuiller mesure
- P Douchette chaudière
- Q Porte-filtre
- R Filtre 2 cafés
- S Filtre 1 café
- T Buse à cappuccino
- U Buse distribution vapeur ou eau chaude

Caractéristiques techniques

- Tension de secteur: 220-240V-50/60Hz
- Puissance absorbée: 1100W
- Dimensions LxHxP: 195x285x240 (330) mm
- Chaudière: acier Inox
- Pression: 15 bars
- Capacité réservoir d'eau: 1 L
- Longueur cordon d'alimentation: 1,2 m
- Poids: 3,3 kg

Symboles utilisés dans les instructions

Les avertissements importants portent les symboles suivants. Il faut impérativement respecter ces avertissements.



Danger !

L'inobservation peut être ou est la cause de lésions dues à une décharge électrique dangereuse, voire mortelle.



Attention!

L'inobservation peut être ou est la cause de lésions ou de dommages à la machine.



Danger de Brûlures!

L'inobservation peut être ou est la cause de brûlures même graves.



Nota Bene:

Symbole d'informations et de conseils importants pour l'utilisateur.

Consignes fondamentales de sécurité



Danger !

La machine marche au courant électrique, elle peut donc produire des décharges électriques.

Respectez les consignes de sécurité suivantes:

- Ne touchez pas l'appareil avec les mains ou les pieds mouillés.
- Ne touchez pas la prise les mains mouillées.
- Assurez-vous que la prise de courant utilisée soit toujours parfaitement accessible, pour pouvoir débrancher l'appareil en cas de besoin.
- Si vous voulez débrancher l'appareil, saisissez directement la prise. Ne tirez jamais le cordon, il pourrait s'abîmer.
- Pour débrancher complètement l'appareil, détacher la fiche de la prise de courant.
- Si l'appareil est en panne, n'essayez pas de le réparer vous-même.
- Eteignez la machine, débranchez-la et appelez l'Assistance Technique.
- Afin de prévenir tout risque, si la prise ou le cordon sont abîmés, faites-les remplacer exclusivement par l'Assistance Technique De'Longhi.



Attention:

Ne laissez pas l'emballage (sachets en plastique, polystyrène expansé) à la portée des enfants.



Attention:

La machine ne doit pas être utilisée par des personnes (y compris les enfants) ayant des capacités psychophysiques sensorielles réduites, une expérience ou des connaissances insuffisantes, sans la surveillance vigilante et les instructions d'un responsable de leur sécurité. Surveillez les enfants pour vous assurer qu'ils ne jouent pas avec l'appareil.

 Danger de Brûlures!

Cette machine produit de l'eau chaude et lorsqu'elle est en marche, de la vapeur d'eau peut se produire.

Attention aux éclaboussures d'eau ou à la vapeur chaude.

Quand l'appareil est en marche, la plaque chauffe-tasses est brûlante, n'y touchez pas.

Utilisation conforme à la destination

Cette machine est fabriquée pour préparer du café et réchauffer les boissons.

Cette machine est destinée uniquement à un usage domestique. Son usage n'est pas prévu dans:

- les locaux aménagés en cuisine pour le personnel des magasins, des bureaux ou d'autres milieux de travail
- les agritourismes
- les hôtels, motels ou autres structures d'accueil
- les chambres meublées

Toute autre utilisation doit être considérée impropre et donc dangereuse. Le fabricant ne répond pas d'éventuels dégâts découlant d'un usage impropre de l'appareil.

Mode d'emploi

Lisez attentivement ce mode d'emploi avant d'utiliser l'appareil. L'inobservation de ce mode d'emploi peut causer des lésions ou endommager l'appareil.

Le fabricant ne répond pas d'éventuels dégâts découlant de l'inobservation de ce mode d'emploi

 Nota Bene:

Conservez soigneusement cette notice. Si vous cédez l'appareil à d'autres personnes, remettez-leur aussi ce mode d'emploi.

 Nota Bene :lors du premier emploi

Lorsque vous utilisez la machine pour la première fois, rincez les conduites internes en la faisant fonctionner comme pour faire un café, jusqu'à vider au moins deux réservoirs d'eau ; procédez ensuite à la préparation du vrai café.

 Attention: il est conseillé de procéder à un détar-

trage de la machine tous les 200 cafés environ.

Contrôle du transport

Après avoir déballé la machine, assurez-vous qu'elle soit intacte et dotée de tous ses accessoires.

N'utilisez pas la machine en présence de dommages évidents. Adressez-vous à l'Assistance Technique De'Longhi.

Élimination

Consignes pour une élimination correcte du produit conformément à la Directive Européenne 2002/96/EC. À la fin de sa vie utile, le produit ne doit pas être éliminé avec les déchets urbains.

Il peut être remis aux centres de récolte différenciée prévus par les administrations municipales ou aux revendeurs qui offrent ce service. L'élimination séparée d'un appareil électroménager permet d'éviter de possibles répercussions négatives sur l'environnement et sur la santé dues à une élimination inadéquate et permet de récupérer les matériaux dont il est composé afin d'obtenir une économie d'énergie et de ressources importante. Pour souligner l'obligation d'éliminer séparément les appareils électrodomestiques, le produit porte la marque du conteneur de poubelle mobile barré.

 L'appareil est conforme aux directives CE suivantes:

- Directives Basse Tension 2006/95/CE et modifications successives;
- Directive CEM 2004/108/CE et modifications successives;
- Les accessoires et les objets destinés au contact avec les produits alimentaires sont conformes aux prescriptions du règlement Européen 1935/2004.

Beschreibung des Geräts

- A Drehwählschalter
- B Funktion Dampf
- C Funktion OFF
- D Funktion Einschalten/Erhitzen
- E Funktion Kaffeeausgabe/Heißwasser
- F Anzeigenleuchte Einschalten
- G Anzeigenleuchte OK Espresso oder Dampf
- H Dampfhaahn
- I Wassertank
- L Kaffee Stopfer
- M Netzkabel
- N Tassenrost
- O Messlöffel
- P Brühkopf
- Q Siebhalterbecher
- R Sieb für 2 Kaffee
- S Sieb für 1 Kaffee
- T Aufschäumdüse
- U Abgaberohr für Dampf oder Heißwasser

Technische Daten

- Netzspannung: 220-240V-50/60Hz
- Leistungsaufnahme: 1100W
- Abmessungen LxHxT: 195x285x240 (330) mm
- Kessel: Edelstahl
- Druck: 15 bar
- Fassungsvermögen Wassertank: 1 L
- Länge des Netzkabel: 1,2 m
- Gewicht: 3,3 kg

In der Bedienungsanleitung verwendete Symbole Bedienungsanleitung

Wichtige Hinweise sind mit diesen Symbolen gekennzeichnet. Diese Hinweise müssen unbedingt beachtet werden.

Gefahr!

Die Nichtbeachtung kann zu Verletzungen durch elektrischen Schlag mit Lebensgefahr führen.

Achtung!

Die Nichtbeachtung kann zu Verletzungen oder zu Beschädigungen des Geräts führen.

Verbrennungsgefahr!

Die Nichtbeachtung kann zu Verbrennungen oder Verbrühungen führen.

Wichtiger Hinweis:

Dieses Symbol weist auf wichtige Ratschläge und Informationen für den Benutzer hin.

Grundlegende Sicherheitshinweise

Gefahr!

Da das Gerät mit elektrischem Strom arbeitet, kann nicht ausgeschlossen werden, dass es Stromschläge erzeugt. Halten Sie sich daher bitte an die folgenden Sicherheitshinweise:

- Berühren Sie das Gerät nicht mit nassen Händen oder Füßen.
- Berühren Sie den Stecker nicht mit nassen Händen.
- Vergewissern Sie sich, dass die verwendete Steckdose stets gut zugänglich ist, denn nur so kann der Stecker bei Bedarf herausgezogen werden.
- Soll der Stecker aus der Steckdose gezogen werden, fassen Sie direkt am Stecker an. Ziehen Sie niemals am Kabel, denn es könnte beschädigt werden.
- Um das Gerät vollständig von der Stromversorgung zu trennen, ziehen Sie den Stecker aus der Steckdose.
- Versuchen Sie nicht eventuelle Schäden am Gerät zu reparieren.
- Schalten Sie das Gerät aus, ziehen Sie den Stecker aus der Steckdose und wenden Sie sich an den Technischen Kundendienst.
- Lassen Sie bei Schäden am Stecker oder am Netzkabel diese ausschließlich durch den Technischen Kundendienst von De'Longhi austauschen, um jeder Gefahr vorzubeugen.

Achtung:

Bewahren Sie das Verpackungsmaterial (Plastikbeutel, Styropor) außerhalb der Reichweite von Kindern auf.

Achtung:

Das Gerät darf nicht durch Personen (auch Kinder) mit eingeschränkten psychischen, körperlichen, sensorischen Fähigkeiten oder ungenügender Erfahrung und Sachkenntnis benutzt werden, es sei denn, diese werden sorgfältig durch einen für ihre Sicherheit Verantwortlichen beaufsichtigt und unterrichtet. Beaufsichtigen Sie Kinder und stellen Sie sicher, dass diese nicht mit dem Gerät spielen.

Verbrennungsgefahr!

Dieses Gerät erzeugt heißes Wasser, wenn es in Betrieb ist, kann Wasserdampf entstehen.

Vermeiden Sie Berührungen mit heißen Wasserspritzern oder Dampf.

Berühren Sie während des Betriebs des Geräts nicht die Tassenwärmplatte, diese ist heiß.

Bestimmungsgemäßer Gebrauch

Dieses Gerät ist für die Zubereitung von Espresso und für das Erhitzen von Getränken bestimmt.

Dieses Gerät ist ausschließlich für den Hausgebrauch bestimmt. Der Gebrauch ist nicht vorgesehen:

- in Räumen, die als Küchen für das Personal von Geschäften, als Büros und andere Arbeitsbereiche eingerichtet sind
- in landwirtschaftlichen Tourismuseinrichtungen
- in Hotels, Motels und anderen Übernachtungseinrichtungen
- bei Zimmervermietung

Jeder andere Gebrauch gilt als unsachgemäß und kann daher gefährlich sein. Der Hersteller haftet nicht für Schäden infolge unsachgemäßen Gebrauchs des Geräts.

Bedienungsanleitung

Lesen Sie diese Bedienungsanleitung bitte vor dem Gebrauch des Geräts aufmerksam durch. Die Nichtbeachtung dieser Bedienungsanleitung kann zu Verletzungen und Schäden am Gerät führen.

Der Hersteller haftet nicht für Schäden infolge Nichtbeachtung dieser Bedienungsanleitung.

Wichtiger Hinweis:

Bewahren Sie diese Bedienungsanleitung sorgfältig auf. Sollte das Gerät an andere Personen weitergegeben werden, ist ihnen auch diese Bedienungsanleitung zu übergeben.

Wichtiger Hinweis: bei erster Inbetriebnahme

Vor dem ersten Gebrauch müssen die Leitungen im Inneren des Gerätes gereinigt werden. Dafür wird das Gerät, wie für die Kaffeezubereitung, in Betrieb genommen. Dieser Vorgang sollte solange dauern, bis der Wasserbe-

hälter wenigsten zweimal geleert wurde.

 **Achtung:** Die Maschine sollte ungefähr alle 200 Kaffeezubereitungen entkalkt werden.

Kontrolle nach Transport

Überzeugen Sie sich nach dem Auspacken, dass das Gerät unversehrt ist und keine Zubehörteile fehlen.

Verwenden Sie das Gerät nicht bei sichtbaren Beschädigungen. Wenden Sie sich an den Technischen Kundendienst von De'Longhi.

Entsorgung



Wichtiger Hinweis für die korrekte Entsorgung des Produkts in Übereinstimmung mit der EU-Richtlinie 2002/96/EG. Am Ende seiner Lebenszeit darf das Gerät nicht über den Hausmüll entsorgt werden.

Es kann bei den eigens von den kommunalen Behörden eingerichteten Sammelstellen oder bei Fachhändlern, die einen Rücknahmeservice anbieten, abgegeben werden. Durch die getrennte Entsorgung eines Haushaltsgerätes können schädliche Auswirkungen auf Umwelt und Gesundheit vermieden werden, die durch nicht vorschriftsmäßige Entsorgung bedingt sind. Zudem wird eine Wiederverwertung der Materialien des Gerätes ermöglicht, was wiederum eine bedeutende Einsparung von Energien und Ressourcen bedeutet.

Zur Erinnerung an die Verpflichtung, Elektrohaushaltsgeräte getrennt zu beseitigen, ist das Produkt mit dem Symbol der durchgestrichenen Mülltonne gekennzeichnet.

 Das Gerät entspricht den folgenden EG-Richtlinien:

- Niederspannungsrichtlinie 2006/95/EG und nachfolgende Änderungen;
- EMV-Richtlinie 2004/108/EWG und nachfolgende Änderungen;
- Die Materialien und Gegenstände, die für den Kontakt mit Lebensmitteln bestimmt sind, erfüllen die Bestimmungen der europäischen Verordnung 1935/2004.

Beschrijving van het apparaat

- A Knop keuzeschakelaar
- B Positie stoom
- C Positie "OFF"
- D Positie inschakelen/opwarming
- E Positie afgifte koffie/warm water
- F Controlelampje inschakeling
- G Controlelampje OK espressokoffie of stoom
- H Stoomknop
- I Waterreservoir
- L Aanduwer koffie
- M Voedingskabel
- N Kopjesblad
- O Doseerschepje
- P Keteldouche
- Q Kom filterhouder
- R Filter 2 koffies
- S Filter 1 koffie
- T Cappuccino-inrichting
- U Buisje voor afgifte stoom of warm water

Technische gegevens

- Netspanning: 220-240V-50/60Hz
- Geabsorbeerd vermogen: 1100W
- Afmetingen LxHxD: 195x285x240 (330) mm
- Ketel: Inox staal
- Druk: 15 bar
- Inhoud waterreservoir: 1 L
- Lengte voedingskabel: 1,2 m
- Gewicht: 3,3 kg

Symbolen gebruikt in deze instructies

De belangrijke waarschuwingen gaan van deze symbolen vergezeld. Deze waarschuwingen moeten strikt in acht genomen worden.



De veronachtzaming kan de oorzaak zijn, of is de oorzaak, van letsel wegens elektrische schokken met levensgevaar.



De veronachtzaming kan de oorzaak zijn, of is de oorzaak, van letsel of beschadiging van het apparaat.



De veronachtzaming kan de oorzaak zijn, of is de oorzaak, van brandwonden of verbrandingen.



Dit symbool duidt op tips en belangrijke informatie voor de gebruiker.

Fundamentele waarschuwingen voor de veiligheid



Aangezien het apparaat op elektrische stroom werkt, kan het niet uitgesloten worden dat het elektrische schokken genereert. Houdt u zich dus aan de volgende veiligheidsvoorschriften:

- Raak het apparaat nooit aan met natte handen of voeten.
- Raak de stekker nooit aan met vochtige of natte handen.
- Controleer of het stopcontact altijd vrij toegankelijk is, omdat alleen zo de stekker zonodig los getrokken kan worden.
- Wil men de stekker uit het stopcontact trekken, trek dan rechtstreeks aan de stekker. Trek nooit aan de kabel omdat deze hierdoor beschadigd kan raken.
- Om het apparaat volledig af te sluiten, moet de stekker uit het stopcontact getrokken worden.
- Probeer de defecten van het apparaat niet zelf te repareren. Schakel het apparaat uit, trek de stekker uit het stopcontact en breng het apparaat naar de Technische Dienst.
- In geval van beschadiging van de stekker of de voedingskabel mogen deze uitsluitend vervangen worden door de Technische Dienst van De'Longhi, om ieder risico te voorkomen.



Bewaar het verpakkingsmateriaal (plastic zakjes, geëxpandeerd polystyrol) buiten het bereik van kinderen.



Sta het gebruik van het apparaat niet toe aan mensen (of kinderen) met gereduceerde geestelijke, lichamelijke of zintuiglijke capaciteiten of met onvoldoende ervaring

en kennis, tenzij zij onder toezicht staan of geïnstrueerd worden door iemand die verantwoordelijk is voor hun persoonlijke veiligheid. Houd kinderen onder toezicht en zorg ervoor dat ze niet met het apparaat spelen.



Gevaar brandwonden!

Dit apparaat produceert warm water en wanneer het in werking is kan waterdamp ontstaan. Zorg ervoor niet in contact met waterspetters of hete damp te komen. Wanneer het apparaat werkt, de verwarmingsplaat voor de kopjes niet aanraken omdat dit heet is.

Gebruik conform de bestemming

Dit apparaat is gemaakt voor het zetten van koffie en het verwarmen van dranken.

Dit apparaat is uitsluitend voor huishoudelijk gebruik bedoeld. Het mag niet gebruikt worden in:

- ruimtes die gebruikt worden als keuken voor het personeel van winkels, kantoren en andere werkzones
- vakantieboerderijen
- hotels, motels en andere ontvangstructures
- kamerverhuur

Ieder ander gebruik moet als oneigenlijk en dus als gevaarlijk worden beschouwd. De fabrikant aanvaardt geen aansprakelijkheid voor schade veroorzaakt door oneigenlijk gebruik van het apparaat.

Instructies voor het gebruik

Lees deze aanwijzingen aandachtig door alvorens het apparaat te gebruiken. De veronachtzaming van deze instructies kan een bron van letsel en/of schade aan het apparaat vormen. De fabrikant aanvaardt geen aansprakelijkheid voor schade veroorzaakt door de veronachtzaming van deze gebruiksinstructies.



Nota Bene:

Bewaar deze instructies met zorg. Indien het apparaat aan anderen overgedaan wordt, dient men ook de instructies voor het gebruik mee te leveren.



Nota Bene: bij het eerste gebruik

Bij het eerste gebruik moet men de interne leidingen van het apparaat spoelen, door het toestel te doen werken als om koffie te zetten tot er minstens twee waterreser-

voirs leeg zijn, daarna overgaan tot het koffiezetten.



Attentie: Het is raadzaam om het apparaat om de circa 200 kopjes koffie te ontkalken.

Controle van het transport

Controleer, na de verpakking te hebben verwijderd, de intacte staat van het apparaat en de aanwezigheid van alle accessoires. Gebruik het apparaat niet indien duidelijke schade wordt waargenomen. Wendt u tot de Technische Dienst van De'Longhi.

Vuilverwerking



Waarschuwingen voor de correcte vuilverwerking van het product krachtens de Europese Richtlijn 2002/96/EG. Het product mag aan het einde van zijn nuttige levensduur niet samen met het stadsvuil weggegooid worden. Het kan naar de speciale centra voor gescheiden vuilinzameling gebracht worden die door de gemeentelijke overheid voor dat doel in het leven geroepen zijn, dan wel naar de wederverkopers die deze dienst verrichten. De gescheiden vuilverwerking van een elektrisch huishoudapparaat maakt het mogelijk eventuele negatieve gevolgen voor het milieu en de gezondheid te vermijden, die voortkomen uit een ongeschikte vuilverwerking. Tevens is het mogelijk om het materiaal waaruit het apparaat bestaat terug te winnen zodat een aanzienlijke besparing van energie en bronnen verkregen wordt. Om de plicht tot gescheiden inzameling van elektrische huishoudapparaten te markeren, is het product voorzien van het logo van de doorkruiste verrijdbare vuilnisbak.



Het apparaat is conform met de volgende EG-richtlijnen:

- Richtlijn Laagspanning 2006/95/EG en volgende amendementen;
- Richtlijn EMC 2004/108/EG en volgende amendementen;
- Het materiaal en de objecten die bestemd zijn om in aanraking met levensmiddelen te komen, zijn conform aan de voorschriften van de Europese verordening 1935/2004.

Descripción del aparato

- A Mando selector
- B Posición vapor
- C Posición "OFF"
- D Posición encendido/calentamiento
- E Posición salida café/agua caliente
- F Lámpara piloto de encendido
- G Lámpara piloto OK café espresso o vapor
- H Mando de vapor
- I Depósito de agua
- L Prensa para café
- M Cable de alimentación
- N Bandeja apoyatazas
- O Hueco para el medidor
- P Vertedor de la caldera
- Q Copa portafiltro
- R Filtro 2 de café
- S Filtro 1 de café
- T Espumador
- U Tubo de salida del vapor o del agua caliente

Datos técnicos

- Tensión de red: 220-240V-50/60Hz
- Potencia absorbida: 1100W
- Dimensiones LxHxP: 195x285x240 (330) mm
- Caldera: Acero Inox
- Presión: 15 bar
- Capacidad del depósito de agua: 1 L
- Longitud del cable de alimentación: 1,2 m
- Peso: 3,3 kg

Símbolos utilizados en las instrucciones

Las advertencias importantes se indican con los siguientes símbolos. Respete rigurosamente estas advertencias.

¡Peligro!

El incumplimiento puede ser o es causa de lesiones provocadas por descargas eléctricas con peligro para la vida.

¡Atención!

El incumplimiento puede ser o es causa de lesiones o de desperfectos al aparato.

¡Peligro de quemaduras!

El incumplimiento puede ser o es causa de escaldaduras o quemaduras.

Importante:

Este símbolo indica consejos e informaciones importantes para el usuario.

Advertencias fundamentales para la seguridad

¡Peligro!

El aparato funciona con corriente eléctrica, por lo que no se puede excluir que se produzcan descargas eléctricas.

Respete por tanto las siguientes advertencias de seguridad:

- No toque el aparato con las manos o los pies mojados.
- No toque la clavija con las manos mojadas.
- Asegúrese de que la toma de corriente utilizada esté siempre accesible, ya que sólo así se podrá desenchufar la clavija al ser necesario.
- Si quiere desenchufar la cafetera, desenchufe directamente la clavija. No tire nunca del cable porque podría estropearse.
- Para desconectar completamente el aparato, desenchufe la clavija del enchufe de corriente.
- Si el aparato se avería, no intente repararlo. Apague el aparato, desenchúfelo de la corriente y póngase en contacto con la Asistencia Técnica.
- Si la clavija o el cable de alimentación se estropean, hágalos sustituir exclusivamente por la Asistencia Técnica De'Longhi, para evitar cualquier riesgo.

Atención:

Guarde el material del embalaje (bolsas de plástico, espuma de poliestireno) fuera del alcance de los niños.

Atención:

No permita que personas (incluso niños) con capacidades físicas, mentales o sensoriales reducidas, o con experiencia y conocimientos insuficientes, usen el aparato, a menos que estén bajo la supervisión e instrucción de una persona responsable por su seguridad. Vigile a los niños para asegurarse de que no jueguen con el aparato.

¡Peligro de quemaduras!

Este aparato produce agua caliente y cuando está encendido puede formarse vapor ácuo.

Tenga cuidado de no entrar en contacto con salpicaduras de agua o vapor caliente.

Cuando el aparato está encendido, no toque la superficie calienta tazas por que está caliente.

Uso conforme a su destino

Este aparato se ha construido para preparar café y calentar bebidas.

Este aparato está destinado exclusivamente al uso doméstico. No está previsto el uso en:

- ambientes usados como cocina para el personal de tiendas, oficinas y otras áreas de trabajo
- agroturismos
- hoteles, moteles y otras estructuras receptoras
- alquiler de habitaciones

Cualquier otro uso se considerará impropio y por tanto peligroso. El fabricante queda eximido de toda responsabilidad por los daños derivados de un uso impropio del aparato.

Instrucciones para el uso

Lea detenidamente estas instrucciones antes de usar el aparato. Si no se respetan estas instrucciones, se pueden producir lesiones o daños al aparato.

El fabricante queda eximido de toda responsabilidad por los daños derivados del incumplimiento de estas instrucciones para el uso.

Importante:

Guarde meticulosamente estas instrucciones. Si traspasa el aparato a otras personas, deberá entregarles también estas instrucciones para el uso.

Importante: primer uso

Cuando utilice el equipo por primera vez, enjuague los conductos internos del mismo, poniéndolo en funcionamiento como para hacer café hasta vaciar al menos dos depósitos de agua. Luego puede preparar el café.

 **Atención:** Se recomienda descalcificar la cafetera

aproximadamente cada 200 cafés.

Control del transporte

Tras haber desembalado la cafetera, asegúrese de su integridad y de que no falten accesorios.

No utilice el aparato si presenta desperfectos evidentes. Póngase en contacto con la Asistencia Técnica De'Longhi.

Eliminación



Advertencias para la correcta eliminación del producto conforme a la Directiva Europea 2002/96/CE. Al final de la vida útil del producto, éste no se debe eliminar junto con los residuos urbanos.

Puede entregarse a centros de recogida diferenciada dispuestos por las administraciones municipales, o a los revendedores que ofrecen este servicio. La eliminación por separado de un electrodoméstico permite evitar posibles consecuencias negativas al medio ambiente y a la salud derivadas de una eliminación inadecuada y permite recuperar los materiales que lo componen para obtener un ahorro significativo de energía y recursos.

Para resaltar la obligación de eliminar por separado los electrodomésticos, el producto lleva el símbolo gráfico de un contenedor de basura tachado.

 El aparato cumple con las siguientes directivas CE:

- Directiva baja tensión 2006/95/CE y sucesivas enmiendas;
- Directiva EMC 2004/108/CE y sucesivas enmiendas;
- Los materiales y objetos destinados a entrar en contacto con alimentos cumplen las disposiciones del reglamento europeo 1935/2004.

Descrição do aparelho

- A Botão selector
- B Posição vapor
- C Posição "OFF"
- D Posição accionamento/aquecimento
- E Posição fornecimento café/água quente
- F Indicador de accionamento
- G Indicador OK café espresso o vapor
- H Botão vapor
- I Reservatório de água
- L Prensador de café
- M Cabo de alimentação
- N Tabuleiro de suporte
- O Medidor
- P Duche caldeira
- Q Porta-filtro
- R Filtro 2 cafés
- S Filtro 1 café
- T Cappuccinador
- U Tubo fornecimento vapor ou água quente

Dados técnicos

- Tensão de rede: 220-240V-50/60Hz
- Potência absorvida: 1100W
- Dimensões LxHxP: 195x285x240 (330) mm
- Caldeira: Aço Inox
- Pressão: 15 bar
- Capacidade do reservatório de água: 1 L
- Comprimento cabo de alimentação: 1,2 m
- Peso: 3,3 kg

Simbologia utilizada nas presentes instruções

As advertências importantes contêm este símbolo. É absolutamente necessário observar estas advertências.

Perigo!

A inobservância destas advertências poderá causar ferimentos, provocados por choques eléctricos, potencialmente mortais.

Cuidado!

A inobservância destas advertências poderá causar feri-

mentos ou provocar danos ao aparelho.

Perigo de Queimaduras!

A inobservância destas advertências poderá causar queimaduras ou escaldaduras.

Nota:

Este símbolo destaca conselhos e informações importantes e úteis para o utilizador.

Advertências fundamentais para a segurança

Perigo!

A hipótese de choques eléctricos não pode ser excluída porque o aparelho funciona com corrente eléctrica.

As seguintes advertências de segurança devem portanto ser atentamente observadas:

- Não tocar o aparelho com as mãos ou pés molhados.
- Não tocar a ficha com as mãos molhadas.
- Certificar-se sempre de que o acesso à tomada eléctrica está desimpedido, para que a ficha possa ser desligada em caso de necessidade.
- Se desejar retirar a ficha da tomada, pegar directamente a ficha. Nunca puxar o cabo, pois poderia danificar-se.
- Para desligar completamente o aparelho, retirar a ficha da tomada de corrente.
- Em caso de avaria no aparelho, não tentar consertá-lo. Desligue o aparelho, retire a ficha da tomada eléctrica e consulte o Centro de Assistência Técnica.
- Em caso de danos na ficha ou no cabo de alimentação, efectuar a sua substituição exclusivamente na Assistência Técnica De'Longhi, para prevenir qualquer tipo de risco.

Atenção:

Manter os materiais utilizados para a embalagem (sacos de plástico, poliestireno expandido) fora do alcance das crianças.

Atenção:

Não permitir a utilização do aparelho por pessoas (também crianças) com capacidades psíquicas, físicas ou sensoriais reduzidas ou com experiência e conhecimentos

insuficientes se não estiverem atentamente vigiadas e orientadas por alguém responsável pelo seu bem-estar. Vigiar as crianças para garantir que não brinquem com o aparelho.



Perigo de Queimaduras!

Este aparelho produz água quente e durante o funcionamento pode ocorrer a formação de vapor de água.

Tenha o cuidado de não entrar em contacto com jactos de água ou vapor quente. Quando o aparelho estiver em funcionamento, não toque na superfície de aquecimento de châvenas (A6), pois estará quente.

Utilização de acordo com o fim a que se destina

Este aparelho foi concebido e fabricado para a preparação de café e o aquecimento de bebidas.

Este aparelho é destinado exclusivamente para o uso doméstico. Não é previsto o uso em:

- ambientes utilizados como cozinha para pessoal de lojas, escritórios e outras áreas de trabalho
- agroturismos
- hotel, motel e outras estruturas de recepção
- aluguel de quartos

Qualquer outro tipo de utilização deve ser considerado impróprio e, conseqüentemente, perigoso. O fabricante não é responsável por danos decorrentes de usos impróprios e/ou indevidos do aparelho.

Instruções para a utilização

Leia atenta e cuidadosamente estas instruções antes de utilizar o aparelho. O desrespeito destas instruções pode dar origem a lesões e danos no aparelho.

O fabricante não é responsável por danos decorrentes da inobservância das instruções de uso.



Nota:

Conservar estas instruções com cuidado. Se o aparelho for cedido a terceiros, deve ser acompanhado das respectivas instruções de utilização



Nota: na primeira utilização

Na primeira utilização, aqueça os tubos internos do aparelho, fazendo-o funcionar como para fazer café, até

esvaziar pelo menos dois reservatórios de água; então proceda com a preparação do café.



Atenção: É aconselhável proceder com uma des-calcificação da máquina a cada 200 cafés aproximadamente.

Controlo do transporte

Depois de ter retirado a embalagem, certificar-se de que o aparelho não está danificado e que contém todos os acessórios. Não utilize o aparelho caso esteja danificado. Entre imediatamente em contacto com o Centro de Assistência Técnica De'Longhi.

Eliminação



Advertências para a correcta eliminação do produto conforme a Directiva Europeia 2002/96/EC. Ao término de sua vida útil, o produto não deve ser eliminado juntamente com os resíduos domésticos e urbanos. O

aparelho pode ser depositado em centros específicos de recolhimento diferenciado criados pelas administrações municipais ou então em revendedoras que fornecem este tipo de serviço. Eliminar corretamente um eletrodoméstico permite evitar possíveis conseqüências negativas para o ambiente e para a saúde decorrentes de uma eliminação inadequada e permite ademais que os materiais utilizados para sua fabricação sejam recuperados, proporcionando uma importante economia de energia e recursos naturais. Para enfatizar a obrigação de eliminar correcta e separadamente os eletrodomésticos, o produto traz a marca de um recipiente de resíduos móvel barrado.



O aparelho está em conformidade com as diretivas CE:

- Directiva para aparelhos de baixa tensão 2006/95/CE e sucessivas emendas;
- Directiva sobre compatibilidade eletro-magnética 2004/108/CE e sucessivas emendas;
- Os materiais e os objectos destinados ao contacto com produtos alimentícios estão em conformidade com as prescrições do regulamento Europeu 1935/2004.

Περιγραφή της συσκευής

- A Διακόπτης επιλογής
- B Θέση ατμός
- C Θέση "OFF"
- D Θέση ενεργοποίηση/θέρμανση
- E Θέση παραγωγή καφές/ζεστό νερό
- F Λυχνία ενεργοποίησης
- G Λυχνία OK καφέ εσπρεσο ή ατμός
- H Διακόπτης ατμού
- I Δεξαμενή νερού
- L Πατητήρι καφέ
- M Καλώδιο τροφοδοσίας
- N Βάση για τα φλιτζάνια
- O Μεζούρα
- P Βρύση λέβητα
- Q Υποδοχή φίλτρου
- R Φίλτρο 2 καφέδες
- S Φίλτρο 1 καφέ
- T Εργαλείο για καπουτσίνο
- U Ακροφύσιο παροχής ατμού ή ζεστού νερού

Τεχνικά χαρακτηριστικά

- Τάση ηλεκτρικού δικτύου: 220-240V-50/60Hz
- Απορροφούμενη ισχύς: 1100W
- Διαστάσεις Ύψος x Πλάτος x Βάθος 195x285x240 (330) mm
- Λέβητας : Ανοξείδωτο ατσάλι (Inox)
- Πίεση: 15 bar
- Χωρητικότητα δεξαμενής νερού: 1 L
- Μήκος καλωδίου: 1,2 m
- Βάρος: 3,3 kg

Σύμβολα που έχουν χρησιμοποιηθεί στις παρούσες οδηγίες

Η σημαντικές προειδοποιήσεις φέρουν αυτά τα σύμβολα. Είναι απαραίτητο να ακολουθηθούν αυτές οι προειδοποιήσεις.

Κίνδυνος!

Η μη τήρηση των προειδοποιήσεων μπορεί να γίνει ή είναι αιτία τραυματισμών από κρούση ρεύματος, αποτελώντας κίνδυνο θανάτου

Προσοχή!

Η μη τήρηση των προειδοποιήσεων μπορεί να γίνει ή είναι αιτία τραυματισμών ή να προκαλέσει βλάβη στη

συσκευή.

Κίνδυνος εγκαυμάτων!

Η μη τήρηση των προειδοποιήσεων μπορεί να γίνει ή είναι αιτία καψιμάτων ή εγκαυμάτων.

Προσοχή!

Αυτό το σύμβολο επισημάνει τις συμβουλές και τις πληροφορίες που είναι σημαντικές για τον χρήστη.

Βασικές προειδοποιήσεις για την ασφάλεια.

Κίνδυνος!

Επειδή η συσκευή λειτουργεί με ηλεκτρικό ρεύμα, δεν μπορεί να αποκλειστεί το ενδεχόμενο παραγωγής κρούσεων ρεύματος. Για τον λόγω αυτό πρέπει να σεβαστείτε τις παρακάτω προειδοποιήσεις ασφαλείας:

- Μην αγγίζετε τη συσκευή όταν έχετε βρεγμένα χέρια ή πόδια.
- Μην αγγίζετε το βύσμα με βρεγμένα χέρια.
- Φροντίστε να έχετε πάντα ελεύθερη πρόσβαση στη πρίζα που χρησιμοποιείται, γιατί μόνο έτσι θα είναι δυνατή η αποσύνδεση του βύσματος σε περίπτωση ανάγκης.
- Αν θέλετε να βγάλετε τη συσκευή από την πρίζα, δράστε άμεσα επάνω στο βύσμα. Μην τραβήξετε ποτέ το καλώδιο γιατί θα μπορούσε να ζημιωθεί.
- Για να αποσυνδέσετε πλήρως τη συσκευή, βγάλτε το βύσμα από την ηλεκτρική πρίζα.
- Σε περίπτωση βλάβης της συσκευής, μην προσπαθήσετε να την επισκευάσετε μόνοι σας. Απενεργοποιήστε τη συσκευή, αποσυνδέστε το βύσμα από την πρίζα και απευθυνθείτε στην Τεχνική Υποστήριξη.
- Αν παρουσιαστεί οποιαδήποτε βλάβη στο βύσμα ή στο καλώδιο τροφοδοσίας, φροντίστε η αντικατάστασή τους να γίνει αποκλειστικά από την Τεχνική Υποστήριξη της De'Longhi, για να αποφύγετε οποιοδήποτε κίνδυνο.

Προσοχή!

Φυλάξτε τα υλικά που έχουν χρησιμοποιηθεί για το αμπαλάζ (πλαστικές σακούλες, πολυστρώφη) μακριά από τα παιδιά.

Προσοχή!

Μην επιτρέπετε την χρήση της συσκευής σε άτομα (και

παιδιά) με μειωμένες σωματικές και ψυχο-διανοητικές ικανότητες ή σε άτομα που δεν έχουν τις απαραίτητες γνώσεις και την απαιτούμενη πείρα, εκτός και αν αυτά βρίσκονται υπό την στενή παρατήρηση και την εκπαίδευση κάποιου υπεύθυνου για την ακεραιότητα τους. Παρακολουθείτε τα παιδιά και φροντίστε να μην παίζουν με τη συσκευή.

Κίνδυνος εγκαυμάτων!

Η παρούσα συσκευή παράγει ζεστό νερό και κατά την λειτουργία της μπορεί να δημιουργηθεί υδρατμός. Προσέχετε για να μην έρθετε σε επαφή με ψεκάσματα ζεστού νερού ή ατμού. Μην αγγίζετε την θέση για την θέρμανση των φλιτζανιών όταν η συσκευή βρίσκεται σε λειτουργία, γιατί είναι ζεστή.

Χρήση σύμφωνη με τον προορισμό

Η παρούσα συσκευή έχει κατασκευαστεί για την ετοιμασία καφέ και την θέρμανση ροφημάτων. Η παρούσα συσκευή προορίζεται αποκλειστικά για οικιακή χρήση. Αυτή η συσκευή δεν προορίζεται για την χρήση σε:

- χώρους που λειτουργούν ως κουζίνα για το προσωπικό καταστημάτων, γραφείων και άλλων εργασιακών χώρων.
- τουριστικά αγροκτήματα
- ξενοδοχεία, μοτέλ και άλλες παρόμοιες επιχειρήσεις
- ανοικιαζόμενα δωμάτια

Οποιαδήποτε άλλη χρήση της παρούσας συσκευής θεωρείται ακατάλληλη και συνεπώς επικίνδυνη. Ο κατασκευαστής δε φέρει καμιά ευθύνη για ζημιές που προκαλούνται από την ακατάλληλη χρήση της συσκευής.

Οδηγίες για την χρήση

Διαβάστε προσεκτικά τις παρούσες οδηγίες, πριν χρησιμοποιήσετε την συσκευή. Η μη τήρηση αυτών των οδηγιών μπορεί να προκαλέσει τραυματισμούς στον χρήστη και βλάβες στην συσκευή. Ο κατασκευαστής δε φέρει καμιά ευθύνη για ζημιές που προκαλούνται από τη μη τήρηση των παρούσων οδηγιών για την χρήση.

Προσοχή:

Φυλάξτε προσεκτικά τις παρούσες οδηγίες. Αν παραδώσετε την συσκευή σε τρίτους, παραδώστε τους και τις παρούσες οδηγίες για την χρήση.

Προσοχή: κατά την πρώτη χρήση

Κατά την πρώτη χρήση, ξεπλύνετε τους εσωτερικούς αγωγούς της συσκευής, χρησιμοποιώντας τη συσκευή σαν να ετοιμάζατε καφέ, μέχρι να αδειάσετε τουλάχιστον δύο φορές την δεξαμενή νερού. Ύστερα προχωρίστε στη ετοιμασία του καφέ.

 **Προσοχή:** Σας συνιστάμε να εκτελείτε τη διάλυση των αλάτων της συσκευής κάθε 200 καφέδες περίπου.

Έλεγχος της μεταφοράς

Όταν έχετε πια φαιρέσει το αμπαλάζ, βεβαιωθείτε ότι η συσκευή βρίσκεται σε άριστη κατάσταση και ότι δεν λείπει κανένα αξεσουάρ. Μην χρησιμοποιείτε την συσκευή αν υπάρχουν εμφανές βλάβες. Απευθυνθείτε στην Τεχνική Υποστήριξη της De'Longhi.

Απόρριψη



Ειδοποιήσεις για την σωστή απόρριψη του προϊόντος σύμφωνα με την Ευρωπαϊκή Οδηγία 2002/96/EC. Στο τέλος του κύκλου ζωής του προϊόντος, η απόρριψη του δεν πρέπει να γίνει μαζί με τα αστικά απόβλητα. Μπορείτε να παραδώσετε το προϊόν στα ειδικά κέντρα ανακύκλωσης που έχουν καθοριστεί από τις δημοτικές διαχειρήσεις, ή στα καταστήματα ηλεκτρικών ειδών που προσφέρουν αυτή την υπηρεσία. Απορρίπτονται ξεχωριστά τις ηλεκτρικές συσκευές, μπορούμε να αποφύγουμε ενδεχόμενες αρνητικές επιπτώσεις για το περιβάλλον και για την υγεία, που μπορεί να προκλεήσει η ακατάλληλη απόρριψη τους, και μας δίνεται η δυνατότητα να ανακυκλώσουμε τα υλικά με τα οποία έχει φτιαχτεί με αποτέλεσμα μια σημαντική εξοικονόμηση ενέργειας και πόρων. Για να επισημανθεί η υποχρέωση της ξεχωριστής απόρριψης των ηλεκτρικών συσκευών, επάνω στο προϊόν έχει τοποθετηθεί το σήμα ενός διαγραμμένου κινητού κάδου απορριμάτων.

CE Η συσκευή συμμορφώνεται με τις παρακάτω οδηγίες CE:

- Οδηγία Χαμηλής Τάσης 2006/95/CE και μεταγενέστερες τροποποιήσεις
- Οδηγία EMC 2004/108/CE και μεταγενέστερες τροποποιήσεις
- Τα υλικά και τα αντικείμενα που προορίζονται για την επαφή με τα είδη διατροφής συμμορφώνονται με τις προδιαγραφές του Ευρωπαϊκού κανονισμού 1935/2004.

Описание прибора

- A Ручка выбора
- B Указатель в позиции пар
- C Указатель в позиции “Выкл.”
- D Указатель в позиции включение/ нагрев
- E Указатель в позиции подача кофе/ горячей воды
- F Сигнальная лампочка включения
- G Сигнальная лампочка ОК для эспresso или пара
- H Ручка пара
- I Бачок для воды
- L Устройство прессования кофе
- M Электрический кабель питания
- N Подносик для чашек
- O Мензурка
- P Трубка бойлера
- Q Фильтродержатель
- R Фильтр 2 чашки кофе
- S Фильтр 1 чашка кофе
- T Насадка капучино
- U Трубка подачи пара или горячей воды

Технические данные

- Напряжение сети: 220-240V-50/60Hz
- Поглощаемая мощность: 1100W
- Размеры LxHxP: 195x285x240 (330) mm
- Бойлер: нерж. сталь Inox
- Давление: 15 бар
- Емкость бачка для воды: 1 L
- Длина токопроводящего кабеля: 1,2 м
- Вес: 150 г

Система символов, используемых в данной инструкции по эксплуатации

Меры предосторожности обозначаются следующими символами. Поэтому всегда выполняйте необходимые предписания.



Осторожно!

Несоблюдение может привести или стать причиной поражения электрическим током с опасностью для жизни.



Внимание!

Несоблюдение может привести к ожогам или вызвать повреждение аппарата.



Опасность ожогов!

Несоблюдение может привести к ожогам или ошпариваниям.



Примечание:

Этот символ указывает на важные для пользователя советы и информацию.

Основные правила безопасности



Осторожно!

Поскольку аппарат работает от электрического тока, не исключается опасность поражения электрическим током. Поэтому придерживайтесь следующих правил безопасности:

- Не касайтесь аппарата мокрыми руками или ногами.
- Не касайтесь штепсельной вилки мокрыми руками.
- Убедитесь в том, что к электрическом розетке обеспечен свободный доступ, потому что только так можно будет быстро выдернуть вилку из розетки в случае необходимости.
- Если нужно вынуть вилку, держитесь только за нее. Ни в коем случае не тяните за шнур, поскольку он может повредиться.
- Чтобы полностью отключить аппарат, выньте вилку из электрической розетки.
- В случае повреждения аппарата не пытайтесь чинить его самостоятельно. Выключите аппарат, извлеките вилку из розетки и обратитесь в Службу технической помощи.
- При повреждении вилки или шнура питания заменяйте их только в Службе технической помощи De'Longhi, чтобы избежать любого риска.



Внимание:

Храните упаковочный материал (пластиковые пакеты, пенопласт) вдали от детей.

⚠ Внимание:

Не позволяйте использовать аппарат лицам (в том числе детям) с ограниченными психическими, физическими и сенсорными способностями или с недостаточным опытом и знаниями, за исключением случаев, когда они находятся под присмотром лица, ответственного за их безопасность, или прошли обучение у него. Следите за детьми, аппарат не игрушка.

⚠ Опасность ожогов!

Поскольку этот аппарат вырабатывает горячую воду, во время работы может образовываться пар. Проявляйте внимание, чтобы не попасть под брызги воды или под струю горячего пара. При работающем аппарате запрещается трогать полку для разогрева чашек по причине того, что она горячая.

Использование по назначению

Этот аппарат предназначен для приготовления кофе и подогрева напитков.

Этот аппарат должен использоваться только в быту. Не предусмотрено его использование в:

- кухонных помещениях для персонала магазинов, офисов и других рабочих зон
- структурах зеленого туризма
- отелях, мотелях и других подобных структурах
- постоянно сдаваемым в аренду номерам

Любое иное использование не по назначению считается некорректным и, следовательно, опасным. Изготовитель не несет ответственности за ущерб в результате использования аппарата не по назначению.

Инструкция по использованию

Перед использованием аппарата внимательно прочтите данную инструкцию. Несоблюдение данной инструкции может привести к повреждению аппарата. Изготовитель не несет ответственности за ущерб вследствие несоблюдения инструкций по использованию.

ⓘ Примечание:

Сохраните эту инструкцию. Она должна сопровождать аппарат также и в случае передаче его другому владельцу.

ⓘ Примечание: при первом использовании

При первом использовании прополощите внутренние трубки аппарата, путем приготовления кофе до полного опустошения, по как минимум, двух бочков с водой. Затем можно приступить к приготовлению кофе.

⚠ Внимание: Рекомендуется выполнять удаление накипи с аппарата после приготовления 200 чашек кофе.

Контроль после транспортировки

После снятия упаковки проверьте целостность аппарата и его комплектность.

Не используйте аппарат при обнаружении явных повреждений. Обратитесь в Службу технической помощи De'Longhi.

CE Аппарат отвечает таким директивам ЕС:

- Директива про низкое напряжение 2006/95/CE и последующие модификации;
- Директива про электромагнитную совместимость 2004/108/CE и последующие модификации;
- Материалы и предметы, предназначенные для контакта с пищевыми продуктами, отвечают распоряжениям Европейского Регламента 1935/2004.

A készülék leírása

- A Kiválasztó gomb
- B Gőz pozíció
- C "OFF" (kikapcsolás) pozíció
- D Bekapcsolás/melegítés pozíció
- E Kávét/meleg víz szolgáltatás pozíció
- F Bekapcsolási fényjelző
- G OK (rendben) eszpresszó kávé vagy gőz fényjelző
- H Gőz kapcsoló
- I Víztartály
- L Kávét nyomó
- M Tápkábel
- N Csészetartó tálca
- O Adagoló
- P Melegítőegység szűrője
- Q Szűrőtartó tölcser
- R Szűrő, 2 adag kávé
- S Szűrő, 1 adag kávé
- T Cappuccino készítő
- U Gőz-, vagy meleg víz kifolyó cső

Műszaki adatok

- Hálózati áramfeszültség: 220-240V-50/60Hz
- Felvett áramteljesítmény: 1100W
- LxHxP méretek: 195x285x240 (330) mm
- Melegítőegység: Inox acél
- Nyomás: 15 bar
- Víztartály térfogata: 1 L
- Tápkábel hosszúsága: 1,2 m
- Súly: 3,3 kg

A kézikönyvben alkalmazott jelek

A fontos tudnivalókat jelzik ezek a jelek. Szigorúan be kell tartani ezeket a figyelmeztetéseket.



Veszély!

Figyelmen kívül hagyása áramütés miatti életveszélyes sérüléseket okozhat vagy okoz.



Vigyázat!

Figyelmen kívül hagyása égési sérüléseket okozhat, vagy a gép megrongálódását okozhatja.



Égési sérülések veszélye!

Figyelmen kívül hagyása égési sérüléseket vagy leforrázást okoz vagy okozhat.



Megjegyzés:

Ez a jel a felhasználónak fontos tanácsokat és információkat jelez.

Fontos biztonsági tudnivalók



Veszély!

Annál fogva, hogy a készülék elektromos árammal működik, nem lehet kizárni, hogy áramkiszülések keletkezhetnek.

Kövesse tehát a következő biztonsági útmutatásokat:

- Ne érintse a készüléket nedves kézzel vagy mezítláb.
- Ne érintse a villásdugót nedves kézzel.
- Ellenőrizze, hogy a használt áramcsatlakoztatási mindig alj szabadon megközelíthető legyen, mert csak így lehet szükség esetén kihúzni a villásdugót.
- Amikor a villásdugót közvetlenül ki szeretnék húzni a csatlakoztatóaljzattól, közvetlenül a villásdugót kell megfogni. Soha ne a kábelt húzza, mert az megrongálódhat.
- A készülék teljes lecsatlakoztatásához húzza ki a villásdugót az áramcsatlakoztatási aljzattól.
- A készülék meghibásodása esetén, ne próbálja meg megjavítani. Kapcsolja ki a készüléket, húzza ki a villásdugót az aljzattól és forduljon a műszaki asszisztenciához.
- A villásdugó, vagy a tápkábel károsodása esetén, azt kizárólag a De'Longhi műszaki asszisztencia cserélheti ki, hogy a veszélyek elkerülhetőek legyenek.



Figyelem :

A csomagolóanyagot (műanyag zsákok, rugalmas poliészter) tartsák a gyermekektől távol.



Figyelem:

Ne engedje, hogy a készüléket korlátozott szellemi-fizikai-szenzoriális képességekkel rendelkező személyek használják (gyerekek sem), vagy azok, akik nem eléggé tapasztaltak és nincsenek a megfelelő ismeretek birtokában, csak akkor, ha az épségükért felelős személy felügyeli őket és kellőképpen felvilágosította őket a

lehetséges balesetekről. A gyerekeket ellenőrizni kell, hogy a készüléket ne használják játékszerként.



Égési sérülések veszélye!

Ez a készülék meleg vizet állít elő, működése közben vízgőz alakulhat ki. Ügyeljenek arra, hogy ne érjenek hozzá a kifröccsenő vízhez vagy a forró gőzhöz.

A készülék működése közben ne érjen hozzá a csészemelegítő felületéhez, mert az nagyon forró.

Rendeltetészerű használat

Ez a készülék gyárilag kávé készítésére és italok melegítésére készült.

Ez a készülék kizárólag háztartásokban használható. Nem használható:

- konyhaként használt helyiségekben bolti, irodai dolgozók és mások által
- vidéki turistaszállásokon
- szállodákban, panziókban és egyéb vendégfogadó helyeken
- kiadó szobákban

Minden egyéb használati mód, nem rendeltetészerűnek minősül. A gyártó nem vállal felelősséget a készüléken keletkezett károkért, annak nem a rendeltetészerű használata miatt.

Használati utasítások

A készülék használata előtt figyelmesen olvassa el ezeket az útmutatásokat. Ezeknek az útmutatásoknak figyelmen kívül hagyása égési sérülések, és a készülék károsodásának oka lehet. A gyártó nem vállal felelősséget az ezeknek az utasításoknak figyelmen kívül hagyása miatt keletkezett károkért.



Megjegyzés:

Az útmutatásokat gondosan őrizze meg. Amennyiben a készülék mások tulajdonába kerül, a használati útmutatásokat is át kell adni nekük.



Megjegyzés: első használatkor

Első használatkor öblítsék át a készülék belső vezetőkeit, mintha kávé főznének, legalább két víztartálynyi víz kiürüléséig; majd, főzzenek kávé.



Figyelem: Javasoljuk, hogy körülbelül 200 kávéadag lefőzése után végezzenek vízköoldást a készüléken.

A szállítmány ellenőrzése

A csomagolás eltávolítását követően, ellenőrizze a készülék épségét és az összes felszerelés meglétét.

Látható sérülések esetén ne használja a készüléket. Forduljon a De'Longhi műszaki asszisztenciához.

Selejtezés



A termék megfelelő hulladékkezelése a 2002/96/EC Európai Közösségi Irányelv. A termék használati idejének lejárta után, nem szabad azt lakóhelyi hulladékként kezelni.

Leadható a helyi önkormányzatok által kijelölt szelektív hulladékgyűjtő központokban, vagy az ilyen szolgáltatással rendelkező viszonteladóknál. Az áramberendezés megfelelő hulladékkezelése lehetővé teszi az esetenkénti negatív környezeti hatások kialakulásának elkerülését, amelyek a termék nem megfelelő hulladékkezelése miatt keletkezhetnek és a lehetővé teszi a terméket alkotó anyagok újrafelhasználását, jelentős mértékű energiatakarékosságot biztosítva.

A terméken a szelektív hulladékkezelési kötelezettséget az áthúzott, mozgatható szeméttárolót ábrázoló ábra jelzi.



A készülék a következő irányelvek előírásai alapján készült CE:

- 2006/95/CE alacsony áramfeszültség irányelv és annak további módosításai;
- 2004/108/CE EMC irányelv és annak további módosításai;
- Az élelmiszerekkel érintkezésbe kerülő anyagok és tárgyak megfelelnek az 1935/2004 Európai Közösségi szabályzat előírásainak.

Popis spotřebiče

- A Volič
- B Poloha páry
- C Poloha "VYP"
- D Poloha zapnutí/ohřevu
- E Poloha výdeje kávy/horké vody
- F Kontrolka zapnutí
- G Kontrolka OK pro kávu espresso nebo páru
- H Ovladač páry
- I Nádrž na vodu
- L Dusátko na kávu
- M Napájecí kabel
- N Podložka na odkládání šálků
- O Odměrka
- P Sprška ohřivače
- Q Baňka držáku filtru
- R Filtr na 2 kávy
- S Filtr na 1 kávu
- T Napěňovač
- U Trubička výdeje páry nebo horké vody

Technické údaje

Elektrické napětí: 220-240V-50/60Hz
Příkon: 1100W
Rozměry ŠxVxH: 195x285x240 (330) mm
Ohřivač: Nerezová ocel
Tlak: 15 bar
Kapacita nádrže na vodu: 1 L
Délka napájecího kabelu: 1,2 m
Hmotnost: 3,3 kg

Symboly použité v tomto návodu instruční

Důležitá upozornění jsou označena následujícími symboly. Je naprosto nutné řídit se těmito upozorněními.

Nebezpečí!

Nerespektování může být nebo je příčinou úrazu elektrickým proudem s ohrožením života.

Pozor!

Nerespektování pokynů může být nebo je příčinou úrazu nebo poškození spotřebiče.

Nebezpečí opaření!

Nerespektování může být nebo je příčinou popálení nebo opaření.

Poznámka:

Tento symbol upozorňuje na informace důležité pro uživatele.

Základní bezpečnostní opatření

Nebezpečí!

Vzhledem k tomu, že spotřebič je napájen z elektrické sítě, nelze vyloučit úraz elektrickým proudem.

Dodržujte následující bezpečnostní opatření:

- Nedotýkejte se spotřebiče, pokud máte mokré ruce nebo nohy.
- Nedotýkejte se zástrčky, pokud máte mokré ruce.
- Zabezpečte, aby zásuvka elektrického proudu byla vždy volně přístupná a v případě potřeby se dala vytáhnout zástrčka.
- Pokud chcete zástrčku vytáhnout, uchopte ji přímo. Nikdy netahejte za přívodní šňůru, neboť by se mohla poškodit.
- Pro úplné odpojení přístroje vždy vytáhněte zástrčku ze síťové zásuvky.
- V případě poruch přístroje se je nepokoušejte sami opravit. Přístroj vypněte, vytáhněte zástrčku ze zásuvky a obraťte se na Technický servis.
- V případě poškození zástrčky nebo přívodního elektrického kabelu je nechejte vyměnit výhradně v servisním středisku De'Longhi; předejdete tak jakémukoli riziku.

Upozornění:

Obalový materiál (plastové sáčky, polystyren, atd.) uschovejte mimo dosah dětí.

Upozornění:

Nedovolte používání spotřebiče osobám (ani dětem) s omezenými psychickými, fyzickými nebo smyslovými schopnostmi nebo s nedostatečnými zkušenostmi a znalostmi, pokud nejsou pod pečlivým dohledem osoby, která je zodpovědná za jejich bezpečnost a zdraví. Děti je potřeba mít pod dohledem a zajistit, aby si se

spotřebičem nehrály.



Nebezpečí opaření!

Tento spotřebič produkuje horkou vodu a během svého provozu může vytvářet vodní páru.

Dávejte pozor, abyste se nepostříkali horkou vodou nebo neopařili horkou párou.

Během používání spotřebiče se nedotýkejte plochy pro ohřev šálků, která je horká.

Používání v souladu s určením

Tento spotřebič je určen pro přípravu kávy a ohřívání nápojů.

Tento spotřebič je určen výhradně pro domácí použití. Není určen pro použití v:

- prostředí používané jako kuchyň pracovníky v obchodech, na úřadech a v jiných pracovních prostorách
- agroturistice
- v hotelech, motelech a jiných ubytovacích zařízeních
- pronajatých pokojích

Jakékoliv jiné použití je nevhodné a může představovat nebezpečí. Výrobce neodpovídá za případné škody způsobené nevhodným použitím spotřebiče.

Návod na použití

Před zahájením používání spotřebiče si pozorně přečtěte tento návod. Nerespektování těchto pokynů může být příčinou úrazu nebo poškození spotřebiče.

Výrobce neodpovídá za škody způsobené nedodržením těchto pokynů.



Poznámka:

Tento návod uschovejte. V případě předání spotřebiče jiným osobám jim předejte i tento návod k použití.



Poznámka: při prvním použití

Při prvním použití vypláchněte vnitřní potrubí spotřebiče tak, že ho necháte pracovat, jako byste připravovali kávu. Vyprázdněte nejméně dvě nádržky vody; potom přistupte k přípravě kávy.



Upozornění: K odvápnění přístroje se doporučuje

přistoupit přibližně po přípravě 200 káv.

Kontrola po přepravě

Po vybalení zkontrolujte, zda není spotřebič poškozený a zda je přítomno veškeré příslušenství.

Nepoužívejte spotřebič, pokud jsou na něm zjevné vady. Obratě se na servisní středisko DeLonghi.

Likvidace



Upozornění na správnou likvidaci výrobku v souladu s evropskou směrnicí 2002/96/ES. Na konci životnosti spotřebiče nesmí být tento likvidovaný spolu s domovním odpadem.

Je možné jej dopravit do příslušných sběrných středisek tříděného odpadu, zřízených místními úřady nebo k prodejčům, kteří tuto službu poskytují. Oddělenou likvidací spotřebiče se předchází nepříznivým dopadům na životní prostředí a lidské zdraví, které vyplývají z nesprávné likvidace a umožňují recyklaci materiálů, z nichž je přístroj vyroben za účelem dosažení důležité úspory energie a zdrojů.

Na povinnost likvidace domácího spotřebiče odděleně upozorňuje symbol přeškrtnuté popelnice na výrobku.

CE Spotřebič splňuje následující předpisy ES:

- Směrnice o nízkém napětí 2006/95/ES ve znění pozdějších předpisů;
- Směrnice o elektromagnetické kompatibilitě 2004/108/ES ve znění pozdějších předpisů;
- Materiály a předměty určené pro styk s potravinami splňují předpisy Evropského nařízení 1935/2004.

Opis urządzenia

- A Pokrętko przełącznika
- B Ustawienie pary
- C Ustawienie „OFF”
- D Ustawienie Włazczy/Grzanie
- E Ustawienie Wytwarzanie kawy/Gorzkiej wody
- F Kontrolka włączania
- G Kontrolka OK kawa espresso lub para
- H Pokrętko pary
- I Zbiornik na wodę
- L Dociskacz
- M Kabel zasilania
- N Podstawa pod filizanki
- O Miarka
- P Wylot gorzkiej wody
- Q Mieszczka do uchwyty na filtr
- R Filtr 2 kawy
- S Filtr 1 kawy
- T Automat do kawy cappuccino
- U Rurka wylotu pary lub gorzkiej wody

Dane techniczne

- Napięcie sieciowe: 220-240V-50/60Hz
- Pobór mocy: 1100W
- Wymiary LxHxP: 195x285x240 (330) mm
- Biler: Stal nierdzewna
- Ciśnienie: 15 bar
- Pojemność zbiornika na wodę: 1 L
- Długość kabla zasilania: 1,2 m
- Wag: 3,3 kg

Symbolle stosowane w niniejszej instrukcji

Ważne ostrzeżenia dotyczące bezpieczeństwa są oznakowane niniejszymi symbolami. Należy bezwzględnie przestrzegać tych ostrzeżeń.

Niebezpieczeństwo!

Brak przestrzegania może być lub jest przyczyną obrażeń zagrażających życiu, wywołanych wyladowaniami elektrycznymi.

Uwaga!

Brak przestrzegania może być lub jest przyczyną obrażeń

lub uszkodzenia urządzenia.

Ryzyko oparzenia!

Brak przestrzegania może być lub jest przyczyną oparzeń.

Zwróć uwagę:

Symbol ten oznacza ważne dla użytkownika zalecenia i informacje.

Ostrzeżenia o istotnym znaczeniu dla bezpieczeństwa

Niebezpieczeństwo!

Ponieważ urządzenie jest zasilane prądem elektrycznym, nie można wykluczyć wystąpienia porażenia prądem elektrycznym. Należy przestrzegać następujących uwag dotyczących bezpieczeństwa:

- Nie dotykać urządzenia mokrymi rękami lub stopami.
- Nie dotykać wtyczki mokrymi rękami.
- Upewnij się, że dostęp do używanego gniazdka jest zawsze swobodny, ponieważ tylko w ten sposób można w razie potrzeby wyjąć szybko wtyczkę.
- W razie konieczności wyjęcia wtyczki z gniazdka, należy pociągnąć bezpośrednio za samą wtyczkę. Nie wolno pociągać za kabel, ponieważ może ulec uszkodzeniu.
- Aby całkowicie odłączyć urządzenie, należy wyjąć wtyczkę z gniazda.
- W razie usterki urządzenia, nie należy podejmować prób jego naprawienia. Wyłączyć urządzenie, wyjąć wtyczkę z gniazda i zwrócić się do serwisu technicznego.
- W razie uszkodzenia wtyczki lub kabla zasilającego, zwrócić się o ich wymianę wyłącznie do serwisu technicznego De'Longhi, aby zapobiec wszelkiemu ryzyku.

Uwaga:

Elementy opakowania (foliowe woreczki, styropian) należy trzymać z dala od dzieci.

Uwaga:

Nie wolno dopuścić, aby z urządzenia korzystały

osoby (w tym również dzieci) o ograniczonych możliwościach psychicznych, fizycznych i ruchowych lub o niewystarczającym doświadczeniu i wiedzy, chyba, że są one uważnie nadzorowane i pouczone przez osobę, która jest za nie odpowiedzialna. Należy pilnować, by dzieci nie bawiły się urządzeniem.

Ryzyko oparzenia!

Niniejsze urządzenie wytwarza gorącą wodę i w czasie jego działania może powstać para wodna.

Należy zachować ostrożność, by nie wejść w kontakt z rozpryskującą się wodą lub gorącą parą wodną.

W czasie działania urządzenia nie dotykać tacy do podgrzewania filiżanek, ponieważ jest ona gorąca.

Użytkowanie zgodne z przeznaczeniem

Niniejsze urządzenie zostało skonstruowane do przygotowywania kawy i podgrzewania napojów.

Urządzenie to jest przeznaczone wyłącznie do użytku domowego. Nie przewidziano użycia w:

- pomieszczeniach kuchennych dla pracowników sklepów, biur i innych miejsc pracy
- gospodarstwach agroturystycznych
- hotelach, motelach i innych obiektach rekreacyjnych
- pokojach do wynajęcia

Wszelkie inne użycie uważa się za niewłaściwe i niebezpieczne. Producent nie ponosi odpowiedzialności za szkody wynikające z niewłaściwego korzystania z urządzenia.

Instrukcja obsługi

Przed użyciem urządzenia należy uważnie przeczytać niniejszą instrukcję. Nieprzestrzeganie niniejszej instrukcji może być przyczyną obrażeń oraz uszkodzenia urządzenia. Producent nie ponosi odpowiedzialności za szkody wynikające z nieprzestrzegania niniejszej instrukcji obsługi.

Zwróć uwagę:

Przechowywać starannie niniejszą instrukcję. W razie przekazania urządzenia innym osobom, należy im również dostarczyć niniejsze instrukcje obsługi.

Zwróć uwagę: przy pierwszym użyciu

Przy pierwszym użyciu należy opłukać wewnętrzne rurki urządzenia podłączając je tak, jak przy zwykłym sporządzaniu kawy, aż do zużycia co najmniej dwóch zbiorników wody; następnie można przygotować kawę.

 **Uwaga:** Każdorazowo po sporządzeniu ok 200 kaw warto usunąć kamień.

Kontrola urządzenia po transporcie

Po wyjęciu urządzenia z opakowania upewnić się czy jest ono w nienaruszonym stanie i czy posiada wszystkie akcesoria. W przypadku stwierdzenia widocznych uszkodzeń urządzenie nie może być używane. Zwrócić się do serwisu technicznego.

Utylizacja



Ostrzeżenia dotyczące poprawnej utylizacji wyrobu zgodnie z dyrektywą europejską 2002/96/WE. Po zakończeniu eksploatacji wyrób nie może być usuwany razem z odpadami miejskimi. Może być przekazany do odpowiednich punktów selektywnej zbiórki działających na zlecenie administracji gminnej lub do sprzedawców świadczących takie usługi. Oddzielna utylizacja sprzętu AGD pozwala na uniknięcie negatywnych skutków dla środowiska i zdrowia, wynikających z niepoprawnego usuwania i pozwala na odzysk materiałów, z których jest złożony, umożliwiając oszczędzenie energii i surowców. Aby zaznaczyć obowiązek selektywnego usuwania urządzeń AGD, na produkcie umieszczono znak przekreślonego kosza.

 Urządzenie jest zgodne z następującymi dyrektywami WE:

- Dyrektywa Niskonapięciowa 2006/95/WE z późniejszymi poprawkami
- Dyrektywa EMC 2004/108/WE z późniejszymi poprawkami
- Materiały i przedmioty przeznaczone do kontaktu ze środkami żywnościowymi są zgodne ze zaleceniami rozporządzenia parlamentu europejskiego 1935/2004.

Popis spotrebiča

- A Volič
- B Poloha pary
- C Poloha "VYP"
- D Poloha zapnutia/ohrevu
- E Poloha výdaja kávy/horúcej vody
- F Kontrolka zapnutia
- G Kontrolka OK pre kávu espresso alebo paru
- H Ovládanie pary
- I Nádržka na vodu
- L Dúsadlo na kávu
- M Napájací kábel
- N Táčok na odkladanie šálok
- O Odmerka
- P Sprcha ohrievača
- Q Banka držiaka filtra
- R Filter na 2 kávy
- S Filter na 1 kávu
- T Napeňovač
- U Trubička na výdaj pary a horúcej vody

Technické údaje

- Elektrické napätie: 220-240V-50/60Hz
- Príkon: 1100W
- Rozmery ŠxVxH: 195x285x240 (330) mm
- Ohrievač: Nerezová ocel
- Tlak: 15 bar
- Objem nádržky na vodu: 1 L
- Dĺžka napájacieho kábla: 1,2 m
- Hmotnosť: 3,3 kg

Symboly použité v tomto návode

Dôležité upozornenia sú označené týmito symbolmi. Je naprosto nezbytné ich vždy prísne dodržiavať.

Nebezpečenstvo!

Nedodržanie pokynov môže byť alebo je príčinou úrazu elektrickým prúdom s ohrozením života.

Pozor!

Nedodržanie pokynov môže byť alebo je príčinou zranení alebo poškodenia spotrebiča.

Nebezpečenstvo popálenia!

Nedodržanie pokynov môže byť alebo je príčinou popálení alebo oparení.

Poznámka:

Tento symbol upozorňuje na informácie dôležité pre užívateľa.

Základné bezpečnostné predpisy

Nebezpečenstvo!

Keďže spotrebič je napájaný z elektrickej siete, nemožno vylúčiť úrazy elektrickým prúdom.

Dodržiavajte nasledujúce bezpečnostné predpisy:

- Nedotýkajte sa spotrebiča, ak máte mokré ruky alebo nohy.
- Nedotýkajte sa zástrčky, ak máte mokré ruky.
- Skontrolujte, či je elektrická zásuvka vždy voľne prístupná, aby sa v prípade potreby dala vytiahnuť zástrčka.
- Ak chcete vytiahnuť zástrčku, uchopte ju priamo. Nikdy neťahajte kábel, pretože by sa mohol poškodiť.
- Prístroj odpojte od napájania odpojením zástrčky z elektrickej zásuvky.
- V prípade porúch prístroja sa ich nepokúšajte opraviť sami. Prístroj vypnite, vyťahnite zástrčku zo zásuvky a obráťte sa na technickú asistenciu.
- V prípade poškodenia zástrčky alebo prírodného elektrického kábla ich dajte vymeniť výhradne v servisnom stredisku De'Longhi, aby ste predišli akémukolvek nebezpečenstvu.

Upozornenie:

Obalový materiál (plastové vrecká, polystyrén atď.) ne nechávajte v dosahu detí.

Upozornenie:

Nedovoľte prístroj používať osobám (aj deťom) s obmedzenými rozumovými, fyzickými alebo zmyslovými schopnosťami alebo s nedostatočnými skúsenosťami alebo znalosťami, ak nie sú pod pozorným dohľadom osoby zodpovednej za ich bezpečnosť a zdravie. Deti je potreba mať pod dohľadom a zaistiť, aby spotrebič nepoužívali na hranie.

 Nebezpečenstvo popálenia!

Tento spotrebič produkuje horúcu vodu a počas jeho činnosti sa môže tvoriť vodná para.

Dávajte pozor, aby ste sa nepostriekali horúcou vodou alebo neoparili horúcou parou.

Počas používania spotrebiča sa nedotýkajte ohrievača šálok, pretože je horúci.

Určené použitie

Tento spotrebič je určený na prípravu kávy a ohrev nápojov. Tento spotrebič je určený výhradne na domáce použitie. Nie je určený pre použitie v:

- prostredí používané ako kuchyňa pracovníkmi v obchodoch, na úradoch a v iných pracovných priestoroch
- agroturizme
- v hoteloch, motelloch a iných ubytovacích zariadeniach
- prenájatých izbách

Akkoľvek iné použitie je nevhodné a môže predstavovať nebezpečenstvo. Výrobca nenesie zodpovednosť za prípadné škody spôsobené nevhodným používaním spotrebiča.

Návod na použitie

Pozorne si prečítajte tento návod ešte pred používaním spotrebiča. Nedodržanie týchto pokynov môže byť alebo príčinou zranení alebo poškodenia spotrebiča.

Výrobca nezodpovedá za škody spôsobené nedodržaním týchto pokynov.

 Poznámka:

Tento návod uchovajte. V prípade odovzdania spotrebiča iným osobám im odovzdajte aj tento návod na používanie.

 Poznámka: pri prvom použití

Pri prvom použití vypláchnite vnútorné potrubie spotrebiča tak, že ho necháte pracovať, ako by ste pripravovali kávu. Vyprázdňte najmenej dve nádrčky s vodou; potom pristúpte k príprave kávy.

 Upozornenie: K odvápnovaniu prístroja sa

doporučuje pristupovať približne po príprave 200 káv.

Kontrola po preprave

Po vybalení skontrolujte, či spotrebič nie je poškodený a či v obale sú všetky časti príslušenstva.

Ak na spotrebiči vidno poškodenia, nepoužívajte ho. Obráťte sa na servisné stredisko De'Longhi.

Likvidácia

Upozornenie pre správnu likvidáciu výrobku v súlade s európskou smernicou 2002/96/ES. Na konci životnosti spotrebič nesmie byť zlikvidovaný spolu s domovým odpadom.

Je možné ho dopraviť do príslušných zberných stredísk triedeného odpadu zriadených miestnymi úradmi, alebo k predajcom, ktorí túto službu poskytujú. Oddelenou likvidáciou spotrebiča sa predchádza nepriaznivým dopadom na životné prostredie a ľudské zdravie vyplývajúcim z nesprávnej likvidácie a umožňuje sa recyklovať materiály, z ktorých je prístroj vyrobený za účelom dosiahnutia dôležitej úspory energie a zdrojov. Na povinnosť zlikvidovať domáce elektrospotrebiče oddelene upozorňuje značka preškrtnutej popolnice na výrobku.

 Spotrebič je zhodný s požiadavkami nasledujúcich smerníc ES:

- Smernica o nízkom napätí 2006/95/ES vo znení násl. predpisov;
- Smernica o elektromagnetickej kompatibilite 2004/108/ES vo znení násl. predpisov;
- Materiály a predmety určené pre styk s potravinami sú v súlade s požiadavkami európskeho nariadenia 1935/2004.

Beskrivelse av apparatet

- A Reguleringsbryter
- B Posisjon for damp
- C Posisjon "OFF"
- D Posisjon for start/oppvarming
- E Posisjon uttaket kaffe/varmt vann
- F Kontrolllampe påslåing
- G Kontrolllampe OK espressokaffe eller damp
- H Bryter for damp
- I Vannbeholder
- L Kaffetamper
- M Strømledning
- N Hylle for kopper
- O Måleskje
- P Kjelens uttak
- Q Filterholderkopp
- R Filter 2 kaffe
- S Filter 1 kaffe
- T Melkeskummer
- U Slange for uttak av damp eller varmt vann

Tekniske egenskaper

- Nettspenning: 220-240V-50/60Hz
- Strømførbruk: 1100W
- Dimensjoner LxHxB: 195x285x240 (330) mm
- Kjele: Inox stål
- Trykk: 15 bar
- Kapasitet vannbeholder: 1 L
- Ledningens lengde: 1,2 m
- Vekt: 3,3 kg

Symboler som brukes i disse instruksjonene

De viktigste advarslene vil være merket med disse symbolene. Det er helt nødvendig å følge disse advarslene.



Fare!

Manglende overholdelse kan være eller er årsaken til elektriske sjokk med fare for livet.



Forsiktig!

Manglende overholdelse kan være eller er årsaken til

skader på apparatet.



Fare for Brannskader!

Manglende overholdelse kan være eller er årsaken til brannskader



Merk:

Dette symbolet fremhever råd og informasjon som er viktig for brukeren.

Viktig sikkerhetsinformasjon



Fare!

Fordi apparatet fungerer ved bruk av elektrisk strøm, kan elektriske støt ikke utelukkes. Man må derfor holde seg til følgende sikkerhetsanvisninger:

- Man må ikke berøre apparatet med våte hender eller føtter.
- Man må ikke berøre støpselet med våte hender
- Sørg for at kontakten som brukes alltid er lett tilgjengelig, fordi man da kan trekke ut kontakten ved behov.
- Dersom man vil trekke støpselet ut av kontakten, tar man tak direkte i støpselet. Trekk aldri i ledningen fordi denne da kan skades.
- For å kople apparatet fullstendig fra, trykk på hovedbryteren som befinner seg på baksiden av apparatet, i pos.
- I tilfelle feil på apparatet må man ikke forsøke å reparere disse selv. Slå av apparatet, trekk ut kontakten og kontakt deretter Teknisk Assistanse.
- I tilfelle skade på støpselet eller strømledningen må man kun la disse byttes av Teknisk Assistanse De'Longhi, slik at all risiko forebygges.



Forsiktig:

Emballasjen (plastposter, ekspandert polystyren) må holdes utenfor barns rekkevidde.



Forsiktig:

Man må ikke la apparatet brukes av personer (også barn) med begrensede psykiske, fysiske og sansemessige ferdigheter, eller med for liten erfaring eller kunnskap, med mindre de har tilstrekkelig tilsyn og opplæring av en ansvarlig voksen, som kan forebygge ulykker. Pass på barn, og sørg for at de ikke leker med apparatet.

Fare for Brannskader!

Dette apparatet produserer varmt vann, og når det er i funksjon kan det oppstå vanndamp.

Man må være forsiktig så man ikke kommer i kontakt med vannsprut eller varm damp.

Når apparatet er i funksjon må man ikke ta på koppevarmehyllen fordi den er varm.

Bruk i samsvar med tiltenkt formål

Dette apparatet er framstilt for tilberedning av kaffe, og for å varme opp drikker.

Dette apparatet er ikke egnet til kommersiell bruk. Den er ikke beregnet på bruk i:

- rom brukt som kjøkken for butikkpersonale, kontorpersonell og andre arbeidsområder
- gårdsferiesteder
- hotell, motell og andre typer overnatting
- romutleie

All annen bruk må anses som uegnet. Produsenten er ikke ansvarlig for skader som oppstår på grunn av uegnet bruk av apparatet.

Bruksanvisning

Les nøye disse anvisningene før man bruker apparatet. Manglende overholdelse av disse anvisningene kan være årsak til feil og skader på apparatet.

Produsenten vil ikke være ansvarlig for skader som skjer på grunn av uegnet bruk av apparatet.

Merk:

Ta godt vare på denne bruksanvisningen.

Dersom apparatet overdras andre personer, må denne veiledningen overleveres sammen med apparatet.

Merk: ved første gangs bruk

Ved første gangs bruk, skylt rørene inni maskinen ved å la den virke som når man tilbereder kaffe. Tøm minst to vannbeholdere; deretter kan man tilberede kaffe.

 **Forsiktig:** Det anbefales å avkalke maskinen cirka hver 200 kaffe.

Kontroll etter transport

Etter at man har fjernet emballasjen må man sørge for at apparatet er helt, og at alle delene følger med.

Unngå å bruke apparatet når det er tydelige skader. Ta kontakt med De'Longhi Teknisk Assistanse.

Apparatet er i samsvar med følgende EU direktiv:

- Lavspenningsdirektivet 2006/95/EC og påfølgende tillegg;
- Direktivet EMC 2004/108/EC og påfølgende tillegg;
- Materialer og gjenstander som er beregnet til bruk sammen med næringsmidler er i samsvar med forskriftene i europeisk regulativ 1935/2004.

Beskrivning av apparaten

- A Väljare
- B Läge för ångfunktion
- C Läge "OFF"
- D Läge på/uppvärmning
- E Läge för kaffe/hett vatten
- F Kontrollampa för tillslag
- G Kontrollampa OK espressokaffe eller ånga
- H Ångreglage
- I Vattenbehållare
- L Kaffepress
- M Nätkabel
- N Koppställ
- O Kaffemått
- P Vattenuttag från värm tank
- Q Filterhållare
- R Filter för 2 kaffe
- S Filter för 1 kaffe
- T Cappuccinoenhet
- U Rör för ånga eller hett vatten

Tekniska specifikationer

- Nätspänning: 220-240V-50/60Hz
- Effektförbrukning: 1100W
- Mått LxHxB: 195x285x240 (330) mm
- Värm tank: Rostfritt stål
- Tryck: 15 bar
- Vattenbehållarens volym: 1 liter
- Elsladdens längd: 1,2 m
- Vikt : 3,3 kg

Symboler som används i denna bruksanvisning

Alla viktiga föreskrifter åtföljs av nedan angivna symboler. Sådana föreskrifter ska obligatoriskt följas.



Fara!

Försummelse av dessa föreskrifter kan leda till eller är orsaken till elstöt med risk för död.



Viktigt!

Försummelse av dessa föreskrifter kan leda till eller är orsaken till skador på personer eller på apparaten.



Risk för brännskada!

Försummelse av dessa föreskrifter kan leda till eller är orsaken för brännskador.



Observera:

Denna symbol framhäver riktlinjer och information som är viktiga för användaren.

Väsentliga säkerhetsföreskrifter



Fara!

Eftersom apparaten fungerar med elektrisk ström utsluts inte möjligheten att den kan förorsaka elstötar.

Således ska följande säkerhetsanvisningar följas:

- Vidrör inte apparaten med våta händer eller fötter.
- Vidrör inte elkontakten med våta händer.
- Kontrollera att det alltid finns fri åtkomst till eluttaget som apparaten är ansluten till så att elkontakten kan tas ut om behov uppstår.
- För att ta ut sladden från eluttaget ska du ta tag i kontakten. Dra aldrig direkt i sladden eftersom den kan skadas.
- För att frångilja apparatens strömförsörjning helt och hållet ska du ta ut kontakten från eluttaget.
- Försök inte att reparera apparaten vid fel på den. Stäng istället av apparaten, ta ut kontakten från eluttaget och kontakta vårt Tekniska servicecenter.
- Om elkontakten eller sladden skadas får ingen annan än De'Longhi's Tekniska service lov att byta ut dem, detta för att undvika onödiga risker.



Viktigt:

Allt förpackningsmaterial (plastpåsar, polystyren) ska förvaras oåtkomligt för barn.



Viktigt:

Personer (även barn) med nedsatt fysisk eller mental förmåga eller nedsatta sinnesintryck, eller med dålig erfarenhet eller kunnsighet får inte använda denna apparat utan att de noggrant övervakas och instrueras av en person som ansvarar för deras säkerhet. Barn ska hållas under uppsikt så att de inte leker med apparaten.

Risk för brännskada!

Denna apparat producerar hett vatten och det kan således bildas ånga när maskinen är på.

Var noga med att inte komma i kontakt med vattenstänk eller het ånga.

Vidrör inte uppvärmningsplattan för koppar när maskinen är på.

Avsedd användning

Denna apparat har tillverkats för att göra kaffe och för att värma drycker.

Denna apparat är endast avsedd för hemmabruk. Den är inte avsedd att användas i:

- köksutrustade utrymmen för affärspersonal, kontorspersonal eller andra arbetsområden.
- anläggningar för gårdsturism
- hotell, motell och andra inkvarteringsanläggningar
- uthyrningsrum

All annan användning ska betraktas som felaktig och således även farlig. Tillverkaren ansvarar inte för skador som orsakats av att maskinen använts på fel sätt.

Instruktioner för användning

Läs noga igenom dessa instruktioner innan apparaten tas i bruk. Försummelse i att iaktta instruktionerna kan orsaka skador på personer eller på apparaten.

Tillverkaren ansvarar inte för skador som orsakats av att instruktionerna försumats.

Observera:

Bruksanvisningen ska förvaras på säker plats. Om apparaten överläts till tredje man ska bruksanvisningen bifogas med den.

Observera: Vid första användningen

Första gången du använder espressomaskinen ska dess inre ledningar sköljas noga genom att köra maskinen på samma sätt som för att brygga kaffe tills minst två vattentankar tömts. Därefter kan du börja använda maskinen till att brygga kaffe.

 **Viktigt:** Det rekommenderas att avkalka kaffemaskinen efter cirka 200 koppar espressokaffe.

Kontroll av leveransen

Efter att emballaget tagits bort ska du kontrollera att apparaten inte skadats och att samtliga tillbehör finns med.

Använd inte apparaten om den har väl synliga skador. Vänd er i så fall till De'Longhi tekniska servicekontor.

Kassering



Föreskrifter för korrekt kassering av produkten i enlighet med det europeiska direktivet 2002/96/EG. När produkten är uttjänt får det inte slängas tillsammans med hushållsavfallet.

Det kan lämnas in till de särskilda återvinningscentraler som ombesörjs av kommunen, eller till de återförsäljare som åtar sig denna service. Genom att avfallssortera hushållsapparater förhindras de negativa effekter på hälsa och miljö som orsakas av en felaktig kassering. Dessutom tillåts återvinning av materialet som den är tillverkad av, vilket är en viktig insats för att spara på energin och på jordens tillgångar.

För att ytterligare påvisa skyldigheten att avfallssortera hushållsapparaten har produkten försetts med symbolen med den överkorsade soptunnan.

 Apparaten uppfyller kraven i följande EG-direktiv:

- Lågspänningsdirektivet 2006/95/EG och följande ändringar.
- EMC-direktivet 2004/108/EG och följande ändringar.
- De material och föremål som är avsedda att komma i kontakt med livsmedelsprodukter överensstämmer med föreskrifterna i EG-förordningen 1935/2004.

Beskrivelse af apparatet

- A Valgknap
- B Position damp
- C Position "OFF"
- D Position tænding/opvarmning
- E Position brygning kaffe/varmt vand
- F Kontrollampe tænding
- G Kontrollampe OK
- H Dampbetjeningsknap
- I Vandbeholder
- L Stempel til kaffe
- M Forsyningskabel
- N Kopholderbakke
- O Måleske
- P Vandvarmerens stråledanner
- Q Filterholderskål
- R Filter 2 kaffe
- S Filter 1 kaffe
- T Cappuccinoadapter
- U Udledningsrør til damp eller varmt vand

Tekniske data

- Spænding: 220-240V-50/60Hz
- Absorberet effekt: 1100W
- Mål LxHxB: 195x285x240 (330) mm
- Vandvarmer: Rustfrit stål
- Tryk: 15 bar
- Vandbeholderkapacitet: 1 l
- Kabellængde: 1,2 m
- Vægt: 3,3 Kg

Tegnforklaring, der er anvendt i disse vejledninger

De vigtige advarsler har disse symboler. Det er strengt nødvendigt at overholde disse advarsler.



Fare!

Hvis advarslerne ikke overholdes kan det være eller blive årsag til kvæstelser på grund af elektrisk stød med fare for livet.



Pas på!

Hvis advarslerne ikke overholdes kan det være eller blive

årsag til kvæstelser eller beskadigelse af apparatet.



Fare for skoldning!

Hvis advarslerne ikke overholdes kan det være eller blive årsag til at man skolder sig.



Bemærk:

Dette symbol tydeliggør råd eller oplysninger, der er vigtige for brugeren

Grundlæggende sikkerhedsadvarsler



Fare!

Idet apparatet går på elektrisk strøm, kan det ikke udelukkes, at det kan give elektriske stød.

Overhold derfor følgende sikkerhedsregler:

- Rør aldrig apparatet med våde hænder eller fødder.
- Rør aldrig stikket med våde hænder.
- Kontroller at stikket altid er let tilgængeligt, fordi kun hvis det er det, kan man tage stikket ud, hvis det bliver nødvendigt.
- Hvis De vil trække stikket ud af kontakten, skal man tage fat direkte om stikket. Træk aldrig i ledningen, fordi den kan gå i stykker.
- For at slå apparatet helt fra, tag stikket ud af kontakten.
- Hvis der opstår beskadigelser til apparatet, prøv aldrig at reparere dem. Sluk for apparatet, tag stikket ud af kontakten og henvend Dem til De'Longhis Tekniske Assistance.
- Hvis der er skader på stikket eller forsyningskablet, lad dem udelukkende blive udskiftet af De'Longhis Tekniske Assistance, for at undgå enhver form for risiko.



Pas på:

Opbevar emballagematerialet (plastikposer, ekspanderet polystyren) udenfor børns rækkevidde.



Pas på:

Man bør ikke tillade mennesker (og heller ikke børn) med nedsatte psykiske, fysiske sanser, eller med utilstrækkelig erfaring og kendskab, at betjene dette apparat med mindre de er under passende opsyn, og der er blevet givet passende vejledninger af en, der er ansvar-

lig for deres sikkerhed. Overvåg børn, og kontroller at de ikke leger med apparatet.

Fare for skoldning!

Dette apparat fremstiller varmt vand, og når det er i funktion, kan der dannes vanddamp.

De skal passe på ikke at komme i kontakt med vandstænk eller varm damp.

Når apparatet er i funktion må man ikke røre ved kopvarmerbakken, som er varm.

Anvendelse til formålet med apparatet

Dette apparat er lavet til brygning af kaffe og til at opvarme drikke.

Dette apparat er udelukkende tænkt til bruget i hjemmet. Det er ikke beregnet til at blive anvendt i:

- rum der bruges som køkken for personale i butikker, på kontorer eller i andre arbejdsmiljøer
- bondegårdsferie
- hoteller, moteller og andre indkvarteringsstrukturer
- udlejede værelser

Hvilken som helst anden anvendelse skal anses som forkert. Fabrikanten svarer ikke for skader, der skyldes ukorrekt anvendelse af apparatet.

Brugervejledning

Læs omhyggeligt følgende vejledning inden apparatet tages i brug. Hvis disse vejledninger ikke overholdes, kan det forårsage kvæstelser og beskadigelser til apparatet. Fabrikanten svarer ikke for skader, der skyldes at denne brugervejledning ikke er blevet fulgt.

Bemærk:

Opbevar omhyggeligt denne vejledning. Hvis apparatet overtages af andre, skal også brugervejledningen overdrages til den nye ejer.

Bemærk:

Første gang man brygger kaffe, skal man skylle maskinens indvendige kredsløb, ved at bruge apparatet på samme måde til at brygge kaffe, indtil at tømme to vandbeholdere; derefter kan man gå frem med at brygge kaffe.

 **Pas på:** Det tilrådes at afkalke maskinen når man har brygget cirka 200 kopper kaffe.

Kontrol efter transporten

Efter at have fjernet emballagen, skal man sikre sig at apparatet er intakt og at alle ekstradelene er med. Benyt ikke apparatet hvis der er synlige beskadigelser. Henvend dem til De'Longhis Tekniske Assistance

Bortskaffelse



Oplysninger angående den korrekte bortskaffelse af produktet i henhold til Europa Direktivet EF/2002/96. Når produktets levetid er ophørt må det ikke bortskaffes sammen med husholdningsaffald.

Det kan afleveres på genbrugsstationerne for differentieret affald, som er lavet af kommuneadministrationerne, eller hos forhandlerne, der yder denne service. Når man bortskaffer en husholdningsmaskine separat, gør man det muligt at undgå mulige negative konsekvenser for miljøet og for helbredet, som følger af en ukorrekt bortskaffelse, og samtidigt gør man det muligt at genvinde de materialer, som maskinen er lavet af, og således opnå en betydelig energi- og ressourcebesparelse.

For at angive pligten til at kaste husholdningsmaskiner bort særskilt, sidder der på produktet et mærke med en overstreget skraldespand.

 Apparatet er i overensstemmelse med følgende EF direktiver:

- Lavspændingsdirektiv EF/2006/95 og følgende ændringer;
- Direktiv EMC EF/2004/108 og følgende ændringer;
- Materialer og genstande der er beregnet til kontakt med fødevarer er i overensstemmelse med forskrifterne der angives i de Europæiske Forordninger 1935/2004.

Keittimen kuvaus

- A Valintanuppi
- B Höyryasento
- C OFF-asento
- D Käynnistys-/lämmitysasento
- E Kahvin/kuuman veden annosteluasento
- F Virran merkkivalo
- G Espresso kahvin tai höyryn OK-merkkivalo
- H Höyryn säätönuppi
- I Vesisäiliö
- L Kahvitamperi
- M Virtajohto
- N Kuppialusta
- O Mittalusikka
- P Säiliön vesikanava
- Q Suodatinkuppi
- R 2 kahvin suodatin
- S 1 kahvin suodatin
- T Cappuccinatore
- U Höyryn tai kuuman veden suutin

Tekniset tiedot

- Verkköjännite: 220-240V-50/60Hz
- Sähkökulutus: 1100W
- Mitat LxKxS: 195x285x240 (330) mm
- Säiliö: Ruostumatonta terästä
- Paine: 15 bar
- Vesisäiliön tilavuus: 1 l
- Virtajohdon pituus: 1,2 m
- Paino: 3,3 kg

Käyttöohjeessa käytetyt symbolit

Tärkeimmät varoitukset on varustettu seuraavilla symboleilla. Noudata ehdottomasti varoituksissa annettuja ohjeita.



Vaara!

Tämän varoituksen laiminlyöminen voi aiheuttaa jopa kuolemaan johtavia sähköiskuja.



Huomio!

Tämän varoituksen laiminlyöminen voi aiheuttaa tapaturmia tai vahingoittaa keitintä.



Palovammojen vaara!

Tämän varoituksen laiminlyöminen voi aiheuttaa eriasteisia palovammoja.



Tärkeää!

Tämän symbolin avulla käyttäjän huomio halutaan kiinnittää tärkeisiin ohjeisiin ja tietoihin.

Tärkeitä turvaohjeita



Vaara!

Keittimen käyttöön liittyy sähköiskujen vaara, sillä keitin toimii sähköllä.

Noudata tämän vuoksi seuraavassa annettuja turvaohjeita:

- Älä koske keittimeen, jos kätesi tai jalkasi on märät.
- Älä koske pistokkeeseen, jos kätesi ovat märät.
- Varmista, että käytetty pistorasia on helposti ulottuvassa paikassa, jotta voit irrottaa pistokkeen aina tarvittaessa.
- Irrota pistoke pistorasiasta vain pistoketta vetämällä. Älä vedä sähköjohtoa, sillä tämä saattaisi vahingoittaa.
- Voit kytkeä keittimen kokonaan pois päältä irrottamalla pistokkeen pistorasiasta.
- Älä yritä itse korjata keittimeen mahdollisesti tulleita vikoja. Sammuta keitin, irrota pistoke pistorasiasta ja ota yhteys tekniseen huoltopalveluun.
- Anna vahingoittuneen pistokkeen tai sähköjohdon korjaus ainoastaan De'Longhin teknisen huoltoilikeen suoritettavaksi, jotta riskeiltä vältyttäisiin.



Huomio!

Säilytä pakkausmateriaalit (muovipussit, polystyreeni-pehmusteet) lasten ulottumattomissa.



Huomio!

Älä anna psyykkisesti, fyysisesti tai muutoin laitteen käyttöön kykenemättömien, kokemattomien tai laitteen ominaisuuksia tuntemattomien henkilöiden (tai lasten) käyttää laitetta, ellei laitteen käyttö tapahdu kyseisten henkilöiden turvallisuudesta vastaavien henkilöiden tarkassa valvonnassa. Varmista, etteivät lapset pääse leikkimään laitteella.



Palovammojen vaara!

Keitin tuottaa kuumaa vettä, jonka vuoksi sen toiminnan aikana voi muodostua vesihöyryä.

Ole erittäin varovainen, ettei kuumaa vettä tai höyryä pääse suihkuamaan päällesi.

Älä kosketa kuppien lämmitystasoa keittimen toiminnan aikana, sillä se on kuuma.

Oikea käyttö

Keitin on suunniteltu kahvin valmistukseen ja juomien kuumentamiseen.

Tämä keitin on tarkoitettu ainoastaan kotikäyttöön. Sitä ei saa käyttää:

- tiloissa, jotka on tarkoitettu kauppa-, toimisto- ja muun henkilökunnan keittiöksi
- maatilamatkailupaikoissa
- hotelleissa, motelleissa ja muissa lomapaikoissa
- B&B:ssä

Mikä tahansa muu käyttö on väärinkäyttöä ja näin ollen vaarallista. Valmistaja ei vastaa mistään sellaisista vahingoista, jotka johtuvat laitteen virheellisestä käytöstä.

Käyttöohjeet

Lue käyttöohjeet huolellisesti läpi ennen keittimen käyttöönottoa. Näiden ohjeiden laiminlyöminen voi aiheuttaa tapaturmia ja vahingoittaa keitintä.

Valmistaja ei vastaa mistään sellaisista vahingoista, jotka johtuvat käyttöohjeiden laiminlyömisestä.



Tärkeää:

Säilytä ohjeita huolellisesti. Anna tämä käyttöopas myös muille henkilöille, mikäli luovutat keittimen heidän käyttöönsä.



Tärkeää: Kun keitintä käytetään ensimmäistä

Ensimmäisen käytön yhteydessä huuhtele laitteen sisällä olevat putket aivan kuin valmistaisit kahvia, kunnes vähintään kaksi vesisäiliöllistä on tyhjentynyt. Valmista sitten kahvi.



Huomio: Suorita kalkinpoisto noin 200 kahvinkeiton välein.

Tarkastus kuljetuksen jälkeen

Poista keitin pakkauksestaan ja varmista, että se on moitteettomassa kunnossa ja että kaikki lisätarvikkeet ovat pakkauksen mukana. Älä käytä keitintä, mikäli se on silminnähden vahingoittunut. Ota yhteys De'Longhin tekniseen huoltopalveluun.

Hävittäminen



Ohjeet tuotteen oikeaan hävittämiseen Euroopan Yhteisön direktiivin 2002/96/EY mukaisesti Tuotetta ei saa hävittää yhdessä tavallisten kotitalousjätteiden kanssa sen lopullisen käytöstä poiston yhteydessä.

Sevoidaanviedä paikallisten viranomaisten hyväksymään kierrätyskeskukseen tai antaa jälleenmyyjän hävitettäväksi, mikäli kyseinen palvelu kuuluu jälleenmyyjän toimialaan. Suojelet luontoa ja vältä virheellisen tai väärän romutuksen aiheuttamilta terveysriskeiltä, mikäli hävität kodinkoneen erillään muista jätteistä. Näin myös kodinkoneen sisältämät kierrätettävät materiaalit voidaan kerätä talteen, jolloin säästät energiaa ja luonnonvaroja.

Tuotteessa on ristillä peitetty roskasäiliön merkki, jonka tarkoituksen on muistuttaa että kodinkoneet on hävitettävä erikseen muista kotitalousjätteistä.



Laitte vastaa seuraavien EY-direktiivien vaatimuksia:

- Pienjännitedirektiivi 2006/95/EY ja seuraavat muutokset.
- EMC-direktiivi 2004/108/EY ja seuraavat muutokset;
- Elintarvikkeiden kanssa kosketuksiin joutuvat materiaalit ja tarvikkeet vastaavat Euroopan yhteisön asetuksen 1935/2004 vaatimuksia.

Opis aparata

- A Ručica selektora
- B Položaj za paru
- C Položaj "OFF"
- D Položaj uključivanja/zagrijavanja
- E Položaj ispuštanja kave/tople vode
- F Indikaciono svjetlo uključivanja
- G Indikaciono svjetlo OK kave espresso ili pare
- H Ručica za paru
- I Spremnik za vodu
- L Prešica za kavu
- M Kabel za napajanje
- N Poslužavnik za polaganje šalica
- O Mjerica
- P Tuš grijalice
- Q Kup za držanje filtra
- R Filtar 2 kave
- S Filtar 1 kava
- T Ispuštač cappuccina
- U Cijev za ispuštanje pare ili tople vode

Tehnički podaci

- Napon mreže: 220-240V-50/60Hz
- Apsorbirana snaga: 1100W
- DimenzijeLxHxP: 195x285x240 (330) mm
- Grijalica: Čelik Inox
- Pritisak: 15 bar
- Kapacitet spremnika za vodu: 1 L
- Duljina kabla za napajanje: 1,2 m
- Težina: 3,3 kg

Simbologija koja se koristi u ovim uputama

Važna upozorenja nose na sebi ove simbole. Apsolutno je potrebno pridržavati se ovih upozorenja.

Opasnost!

Nepoštivanje ovoga može biti ili je uzrok povreda koje su posljedica električnog udara a zbog toga život je u opasnosti.

Pozor!

Nepoštivanje ovoga može biti ili je uzrok povreda ili

oštećenja na aparatu.

Opasnost od opekotina!

Nepoštivanje ovoga može biti ili je uzrok opekotina.

Napomena:

Ovaj simbol donosi važne informacije za korisnika.

Osnovna upozorenja u svezi sa sigurnošću

Opasnost!

Budući da aparat radi na struju, ne možemo isključiti mogućnost da dovede do električnog udara. Stoga se pridržavajte slijedećih sigurnosnih upozorenja:

- Ne dirajte aparat mokrim rukama i stopalima.
- Ne dirajte utikač mokrim rukama.
- Uvjerite se da je utikač za struju koji se koristi uvijek lako pristupačan jer samo na taj način ga možete izvući u slučaju potrebe.
- Želite li izvući utikač iz utičnice, povucite direktno utikač. Nikada ne povlačite kabel jer bi se mogao oštetiti.
- Da biste potpuno iskopčali aparat, izvucite utikač iz utičnice.
- U slučaju da dođe do kvara na aparatu ne pokušavajte ga popravljati. Isključite aparat, izvucite utikač iz utičnice i obratite se Servisnoj Službi.
- U slučaju oštećenja na utikaču ili na kabelu za napajanje, neka ih isključivo zamijeni Servisna Služba De'Longhi, na način da se spriječi nastajanje bilo kojeg rizika.

Upozorenje:

Čuvajte ambalažni materijal (plastične vreće, ekspanzirani polistiro) izvan doseg djece.

Upozorenje:

Ne dopustite da aparat koriste osobe (uključujući i djecu) koje imaju smanjene psihičke-fizičke i senzorne sposobnosti ili one koje nemaju dovoljno iskustva ni znanja osim u slučaju u kojemu ih nadgleda i obučava osoba koja je odgovorna za njihovu nepovredljivost. Nadgledajte djecu uvjeravajući se pri tome da se ne igraju sa aparatom.

**Opasnost od opekotina!**

Ovaj aparat proizvodi toplu vodu i kada radi može doći do stvaranja vodene pare.

Pripazite da ne dođete u kontakt sa prskanjem vode ili vodene pare.

Kada aparat radi ne dirajte površinu za zagrijavanje šalica jer je topla.

Uporaba u skladu sa namjenom

Ovaj je aparat proizveden za pripremanje kave i za zagrijavanje napitaka.

Ovaj je aparat namijenjen isključivo za kućansku uporabu. Nije predviđena njegova uporaba u:

- ambijentima koji su adaptirani u kuhinje za osoblje iz trgovina, ureda i drugih radnih prostora
- seoskom turizmu
- hotelima, motelima i drugim uslužnim strukturama
- lizajmljivanim sobama

Svaka druga upotreba se treba smatrati neprikladnom i stoga opasnom. Proizvođač neće odgovarati za štetu koja je posljedica neprikladne uporabe aparata.

Upute za uporabu

Pažljivo pročitajte ove upute prije nego što počnete sa korištenjem aparata. Nepoštivanje ovih uputa može dovesti do povreda ili oštećenja aparata.

Proizvođač neće odgovarati za štetu koja je posljedica nepoštivanja ovih uputa za uporabu.

**Napomena:**

Brižno čuvajte ove upute za uporabu. Kada god se ovaj aparat preda drugim osobama, neka im se predaju i ove upute o uporabi.

**Napomena: prilikom prvog korištenja**

Prilikom prvog korištenja, isperite unutrašnje cijevi aparata na način kao kada se priprema kava sve dok se ne isprazne barem dva spremnika vode; potom počnite sa pripremanjem kave.



Upozorenj: Savjetujemo vam da obavite dekalifikaciju aparata svako otprilike 200 pripremljenih kava.

Kontrola nakon transporta

Nakon što ste odstranili amblažni materijal, uvjerite se u cjelovitost aparata i u to da postoji sva njegova oprema. Ne koristite aparat ako vidite da postoje evidentna oštećenja. Obratite se Servisnoj Službi De'Longhi.



Aparat je u skladu sa slijedećim smjernicama CE:

- Smjernicom o Niskom Naponu 2006/95/CE i naknadnim dopunama;
- Smjernicom EMC 2004/108/CE i naknadnim dopunama;
- Materijali i predmeti koji su namijenjeni kontaktu sa prehrambenim proizvodima su u skladu sa propisima Europskog pravilnika 1935/2004.

Opis aparata

- A Izbirni gumb
- B Položaj brizganja pare
- C Položaj "OFF"
- D Položaj vklopa/segrevanja
- E Položaj brizganja kave/vroče vode
- F Signalna lučka vklopa
- G Signalna lučka OK ekspresne kave ali pare
- H Gumb za paro
- I Vodni rezervoar
- L Pripomoček za tlačenje kave
- M Napajalni kabel
- N Pladenj za odcejanje
- O Merica
- P Šobe na grelniku
- Q Ležišče za filter
- R Filter 2 za kavo
- S Filter 1 za kavo
- T Nastavek za pripravo kapučina
- U Cevka za brizganje pare ali vroče vode

Tehnični podatki

- Omrežna napetost: 220-240V-50/60Hz
- Priključna moč: 1100W
- Mere LxHxP: 195x285x240 (330) mm
- Grelnik: Nerjaveče jeklo
- Tlak: 15 bar
- Prostornina vodnega rezervoarja: 1 l
- Dolžina napajalnega kabla: 1,2 m
- Teža: 3,3 kg

Simboli, uporabljeni v tem uporabniškem priročniku

Pomembna opozorila so označena z naslednjimi simboli. Ta opozorila je treba strogo upoštevati.

Nevarnost!

Neupoštevanje ima lahko za posledico poškodbe zaradi električnega udara z življenjsko nevarnostjo.

Pozor!

Neupoštevanje ima lahko za posledico poškodbe oseb ali aparata.

Nevarnost opeklin!

Neupoštevanje ima lahko za posledico opekline.

Opomba:

Ta simbol spremlja nasvete in informacije, pomembne za uporabnika.

Temeljna varnostna opozorila

Nevarnost!

Ker aparat deluje na električni tok, možnosti električnega udara ni mogoče izključiti.

Zato upoštevajte naslednja varnostna opozorila:

- Aparata se ne dotikajte z mokrimi rokami ali nogami.
- Vtičnice se ne dotikajte z mokrimi rokami.
- Prepričajte se, da je uporabljena vtičnica vedno prosto dostopna, saj le tako lahko vtič po potrebi izvlečete iz nje.
- Nikoli ne vlecite za omrežni kabel, kadar želite vtič iztakniti iz omrežne vtičnice, saj se kabel lahko poškoduje.
- Za popoln izklop aparata iz napajalnega omrežja, izvlecite vtič iz vtičnice.
- V primeru okvar, aparata ne poskušajte popraviti na lastno pest.
Aparat izklopite, vtič izvlecite iz vtičnice in se obrnite na servisno službo.
- V primeru poškodb na vtiču ali napajalnem kablu naj okvarjene dele zamenja servisna služba De'Longhi, da se izognete vsakršnemu tveganju.

Pozor:

Embaložni material (plastične vrečke, ekspandirani polistiren) hranite izven dosega otrok.

Pozor:

Aparata naj ne uporabljajo osebe (vključno z otroki) z zmanjšanimi fizičnimi, senzoričnimi ali umskimi sposobnostmi oziroma s premalo izkušnjami ali znanja, razen če jih pri tem nadzoruje ali usmerja oseba, zadolžena za njihovo varnost. Otroci naj bodo ves čas pod nadzorom in naj se z aparatom ne igrajo.

Nevarnost opeklin!

Ta aparat proizvaja vročo vodo, zato lahko med delovanjem tvori vodno paro.

Pazite, da se ne bi opekli z vročo vodo ali paro.

Med delovanjem aparata se ne dotikajte površine za segrevanje skodelic, saj je vroča.

Namembna uporaba

Ta aparat je izdelan za pripravo kave in segrevanje napitkov.

Ta aparat je namenjen izključno domači uporabi in ni predviden za uporabo v:

- čajnih kuhinjah za zaposlene v trgovinah, uradih ipd.
- turističnih kmetijah
- hotelih, motelih in drugih namestitvenih objektih
- sobah, namenjenih oddajanju

Vsaka drugačna uporaba šteje za neprimerno in torej nevarno. Izdelovalec ne odgovarja za škodo, ki bi bila posledica neprimerne uporabe aparata.

Navodila za uporabo

Pred uporabo aparata pozorno preberite ta navodila. Neupoštevanje teh navodil ima lahko za posledico poškodbe oseb ali aparata.

Proizvajalec ne odgovarja za škodo, ki bi bila posledica neupoštevanja teh uporabniških navodil.

Opomba:

Ta navodila skrbno shranite. V primeru prodaje aparata, novemu lastniku izročite tudi ta uporabniška navodila.

Opomba: ob prvi uporabi

Ob prvi uporabi izperite notranje cevke aparata, pri čemer naj aparat deluje tako, kakor pri pripravi kave, dokler ne izpraznite vsaj dveh rezervoarjev vode; nato lahko pričnete s pripravo kave.

 **Pozor:** Svetujemo vam, da približno vsakih 200 pripravljenih skodelic kave poskrbite za odstranjevanje vodnega kamna na aparatu.

Preverjanje prejete pošiljke

Po odstranitvi embalaže se prepričajte, da aparat ni poškodovan in preverite, če je prisotna vsa oprema.

Če na aparatu opazite poškodbe, ga ne uporabljajte. Obrnite se na servisno službo De'Longhi.

Odlaganje



Navodila za pravilno odlaganje izdelka v skladu z Evropsko direktivo 2002/96/ES. Odsluženi izdelek je prepovedano odlagati med običajne komunalne odpadke.

 Lahko ga oddate v posebne centre za ločeno zbiranje odpadkov, ki jih določijo občinske uprave, ali pa ga izročite maloprodajnim mestom, ki omogočajo to storitev. Ločeno odlaganje gospodinjskih aparatov preprečuje morebitne negativne posledice na okolje in na zdravje, ki bi bile posledica neprimerne odlaganja slednjih in obenem omogoča ponovno uporabo materialov, iz katerih so aparati sestavljeni, kar zagotavlja precejšen prihranek energije in virov.

V opomin na ločeno odlaganje gospodinjskih aparatov je na izdelku prikazan prekrizan smetnjak.

 Aparat je skladen z naslednjimi direktivami ES:

- Direktiva o nizki napetosti 2006/95/ES in sledeče spremembe;
- Direktiva o elektromagnetni združljivosti 2004/108/ES in sledeče spremembe;
- Materiali in izdelki, namenjeni za stik z živali, so skladni z določbami Uredbe Evropskega parlamenta in Sveta 1935/2004.

Описание на уреда

- A Ключ ръкохватка
- B Позиция пара
- C Позиция "OFF"
- D Позиция включване/загриване
- E Позиция приготвяне на кафе/топла вода
- F Индикатор включване
- G Индикатор ОК кафе еспресо или пара
- H Ръкохватка за пара
- I Резервоар за вода
- L Преса за кафе
- M Захранващ кабел
- N Съд за поставяне на чаши
- O Мярка
- P Струч топлогенератор
- Q Носач на филтъра
- R Филтър за 2 кафета
- S Филтър за 1 кафе
- T Струйник за капучино
- U Тръба за изтичане на пара или топла вода

Технически данни

- Напрежение на мрежата: 220-240V-50/60Hz
- Номинална мощност: 1100W
- Размери LxHxP: 195x285x240 (330) mm
- Топлогенератор: Стомана Inox
- Налягане: 15 bar
- Вместимост на резервоара за вода: 1 Л
- Дължина на захранващият кабел: 1,2 м
- Тегло: 3,3 кг.

Символи използвани в настоящите инструкции

Важните указания са представени с тези символи. Абсолютно е наложително спазването на следните указания.

Опасност!

Неспазването може да бъде или е причина за поражения от токов удар с опасност за живота.

Внимание!

Неспазването може да бъде или е причина за

наранявания или повреждане на уреда.

Опасност от Изгаряния!

Неспазването може да бъде или е причина за изгаряния.

Важно:

С този символ се обръща внимание на съвети и информация, важни за потребителя.

Основни предупреждения за безопасност

Опасност!

Предвид, че уредът работи с електрически ток, не е изключено генериране на електрически удари. Поради това, моля да се придържате към следните указания за безопасност:

- Не пипайте уреда с мокри ръце или крака.
- Не пипайте щепсела с мокри ръце.
- Уверете се, че използваният контакт за напрежение е винаги леснодостъпен, което позволява бързото му изключване при необходимост.
- Ако желаете да изключите щепсела от контакта, действайте директно на щепсела. Никога не дърпайте кабела, така може да го повредите.
- За пълно разкачване на уреда, извадете щепсела от електрическият контакт.
- При повреди на уреда, не се опитвайте да го ремонтирате. Изключете уреда, извадете щепсела от контакта и се обърнете към Технически Сервиз.
- При повреден щепсел или захранващ кабел, заменете ги единствено чрез Технически Сервиз на De'Longhi, с цел избягване на всякакви рискове.

Внимание!

Запазете опаковката (пластмасови пликчета, полистиролови уплътнения) и ги съхранявайте далече от достъпа на деца.

Внимание!

Не позволявайте използването на уреда от лица (включително деца) с намалени психо-физико-

чувствителни способности или с недостатъчен опит и познания, освен когато са под внимателен контрол и инструктаж от страна на отговорник за тяхното самосъхранение. Наблюдавайте децата, за да се уверите, че не си играят с уреда.

 **Опасност от изгаряния!**

Този уред произвежда топла вода и когато работи може да се образува водна пара. Обърнете внимание да не се докосвате до струите вода или горещата пара. Когато уредът работи, не пипайте плотът за загряване на чашите предвид че е загряд.

Използване по предназначение

Този уред е произведен за подготовка на кафе и за затопляне на напитки.

Този уред е предназначен единствено за домакински цели. Не се предвижда използването му в:

- среди приспособени като кухненско помещение за работещите в магазини, офиси и други работни помещения
- селскостопански еко туризъм
- хотели, мотели и други хотелски структури
- стаи под наем

Всяка друга употреба, следва да се смята за неправилна и затова за опасна. Производителят не носи отговорност за щети в резултат от неправилна употреба на уреда.

Инструкции за употреба

Прочетете внимателно тези инструкции преди да използвате уреда. Неспазването на тези инструкции, може да бъде причина за наранявания и повреди на уреда. Производителя не отговаря за щети, резултат на неспазването на тези инструкции за използване.

 **Важно:**

Съхранявайте с грижа тези инструкции. При предоставяне на уреда на други лица, предайте заедно с него и инструкциите за използване.

 **Важно: при първоначално използване**

При първото използване, изплакнете вътрешните тръби на уреда, като го пуснете да работи като за

приготвяне на кафе, до изпразване на резервоара за вода; тоест пристъпете като при приготвяне на кафе.

 **Внимание:** Препоръчва се извършване на почистване на машината от варовик на около всеки 200 кафета.

Проверка на транспортирането

След изваждане от опаковката, проверете целостта на уреда и за това дали са налични всички аксесоари. Не използвайте уреда при наличие на видими щети. Обърнете се за съдействие към Технически Сервиз на De'Longhi.

Изхвърляне

 Предупреждения за правилното демонтиране на уреда, съгласно Европейска Директива 2002/96/ЕС. На края на жизнения цикъл, уреда не трябва да се изхвърля заедно с градските отпадъци. Той може да се предостави в съответните центрове за разделно събиране, на разположение от местната администрация, или при дистрибуторите, които предлагат тази услуга. Разделното изхвърляне на всеки електрически уред, позволява избягването на евентуални негативни последици за околната среда и за здравето на човека, в резултат на неправилно изхвърляне и позволява, събиране на материали, от които може да се извлече полза, с цел пестене на енергия и ресурси. За отбелязване на задължението за отделно унищожаване на електрическите уреди, на продукта е посочен вида на подвижния контейнер за изхвърляне на отпадъците.

 Уредът отговаря на следните CE Директиви:

- Директиви за Ниско Напрежение 2006/95/CE и последващите поправки;
- Директиви EMC 2004/108/CE и последващите поправки;
- Материалите и части, които влизат в контакт с хранителните продукти отговарят на изискванията на 1935/2004 Европейски Стандарти.

Descrierea aparatului

- A Mâner de selectare
- B Poziția abur
- C Poziția "OFF"
- D Poziția aprindere/incălzire
- E Poziția distribuire cafea/apa caldă
- F Led aprins
- G Led OK cafea espresso sau abur
- H Mâner abur
- I Rezervor apă
- L Presă de cafea
- M Cablu alimentare
- N Tăvița pentru cești
- O Măsurător
- P Duș boiler
- Q Cupă port-filtru
- R Filtru 2 cafele
- S Filtru 1 cafea
- T Cappucinător
- U Tub distribuire abur sau apă caldă

Date tehnice

- Tensiunea din rețea 220-240V~50/60Hz
- Puterea absorbită 1100W
- Dimensiuni LxHxP: 195x285x240 (330) mm
- Boiler: Oțel Inox
- Presiune
- Capacitate rezervor apă: 1L
- Lungime cablu alimentare : 1,2 m
- Greutate: 3,3 kg

Simbologia utilizată în aceste instrucțiuni

Avertizările importante sunt notate cu simbolurile de mai jos. Este absolut necesar să respectați aceste instrucțiuni

Pericol!

Nerespectarea avertizării poate fi cauza sau poate duce la electrocutare cu pericol de moarte.

Atenție!

Nerespectarea avertizării poate fi cauza sau poate provoca vătămări sau deteriorarea aparatului

Pericol de Arsură!

Nerespectarea avertizării poate fi cauza sau poate duce la apariția unor arsuri

Nota Bene:

Acest simbol indică sfaturile și informațiile importante pentru utilizator

Avertismente fundamentale referitoare la siguranță.

Pericol!

Deoarece aparatul funcționează cu curent electric, este prezent riscul de electrocutare..

Respectați următoarele avertismente referitoare la siguranță:

- Nu atingeți aparatul cu mâinile sau picioarele ude.
- Nu atingeți ștecherul cu mâinile ude
- Asigurați-vă că aveți în orice moment acces liber la priza de curent utilizată, pentru a putea întrerupe alimentarea în caz de nevoie.
- Dacă doriți să scoateți ștecherul din priză, acționați direct ștecherul și nu trageți de cablu, deoarece acesta se poate deteriora.
- Pentru a decupla complet aparatul, scoateți ștecherul din priza de curent.
- În cazul deteriorării aparatului, nu încercați să îl reparați. Opritiți aparatul, scoateți ștecherul din priză și adresați-vă serviciului de Asistență Tehnică.
- În cazul deteriorării ștecherului sau cablului de alimentare, acesta trebuie înlocuit exclusiv de Asistența Tehnică De'Longhi, pentru a preveni orice risc.

Atenție!

Nu păstrați materialul de ambalaj (saci de plastic, polistiren expandat) la îndemâna copiilor.

Atenție:

Nu permiteți utilizarea aparatului de către persoane (inclusiv copii) cu capacități psiho-fizico-senzoriale reduse sau cu experiență sau cunoștințe insuficiente decât dacă sunt supravegheate și instruite atent de o persoană responsabilă pentru integritatea lor. Supravegheați co-

pii, asigurându-vă că nu se joacă cu aparatul.



Pericol de Arsură!

Acest aparat produce apă caldă și poate forma vapori de apă atunci când este în funcțiune

Evitați cu atenție intrarea în contact cu picăturile de apă sau aburul fierbinte.

Atunci când aparatul este în funcțiune nu atingeți plita de încălzire cești pentru că este caldă.

Utilizare conform destinației

Acest aparat este construit în scopul preparării cafelei și încălzirii băuturilor

Acest aparat este destinat exclusiv uzului casnic. Nu este prevăzută utilizarea în:

- spații utilizate ca bucătărie pentru personalul magazinelor, birourilor și altor puncte de lucru
- unități de agroturism
- hoteluri, moteluri și alte unități de cazare
- închiriere de camere

Orice altă utilizare este considerată improprie și așadar periculoasă. Constructorul nu răspunde de daunele care decurg din utilizarea necorespunzătoare a aparatului.

Instrucțiuni de utilizare

Citiți cu atenție aceste instrucțiuni înainte de a utiliza aparatul. Nerespectarea acestor instrucțiuni poate duce la vătămări corporale și deteriorarea aparatului.

Constructorul nu răspunde de daunele care decurg din nerespectarea acestor instrucțiuni de utilizare.



Nota Bene:

Păstrați aceste instrucțiuni în mod corect. În cazul în care aparatul este cedat altor persoane, predați persoanelor respective și instrucțiunile de utilizare.



Nota Bene: la prima utilizare

La prima utilizare, limpeziți tuburile interne ale aparatului, utilizându-l ca pentru a face cafea, până se golesc cel puțin două rezervoare de apă; apoi continuați cu prepararea cafelei.



Attenzione: Se recomandă efectuarea unei decalcifieri a mașinii la aproximativ fiecare 200 de cafele preparate.

Controlul transportului

După ce ați desfăcut ambalajul, verificați integritatea aparatului și asigurați-vă că toate accesoriile sunt prezente.

Nu folosiți aparatul dacă prezintă deteriorări evidente. Adresați-vă serviciului de Asistență Tehnică De'Longhi.

Eliminare



Avertismente pentru eliminarea corectă a produsului conform Directivei Europene 2002/96/EC. Nu eliminați produsul împreună cu deșeurile urbane la finalul perioadei utile de funcționare.

Predați produsul la centrele de colectare diferențiată corespunzătoare puse la dispoziție de administrațiile comunale sau la revânzătorii care furnizează acest serviciu. Eliminarea separată a aparatelor electrice casnice permite evitarea posibilelor consecințe negative asupra mediului și a sănătății care decurg din eliminarea necorespunzătoare și permite recuperarea materialelor din care este alcătuit în scopul de a realiza o economisire importantă de energie și resurse.

Pentru a indica obligația de eliminare separată a aparatelor electrocasnice, produsul a fost marcat cu marcajul reprezentând un coș de gunoi mobil barat.



Aparatul este în conformitate cu următoarele directive CE:

- Directive Tensiune Joasă 2006/95/CE și amendamentele ulterioare;
- Directiva EMC 2004/108/CE și amendamentele ulterioare;
- Materialele și obiectele destinate contactului cu produsele alimentare sunt conforme cu prevederile regulamentului European 1935/2004.

Opis aparata

- A Ručka selektora
- B Pozicija za paru
- C Pozicija "OFF"
- D Pozicija uključivanja/zagrevavanja
- E Pozicija ispuštanja kafe/tople vode
- F Indikaciono svetlo uključivanja
- G Indikaciono svetlo OK kafe espresso ili pare
- H Ručka za paru
- I Rezervoar za vodu
- L Prešica za kafu
- M Kabl za napajanje
- N Poslužavnik za polaganje šolja
- O Merica dozirač
- P Tuš grejalice
- Q Kup za držanje filtra
- R Filter 2 kafe
- S Filter 1 kafa
- T Ispuštač kapućina
- U Cev za ispuštanje pare ili tople vode

Tehnički podaci

- Napon mreže: 220-240V-50/60Hz
- Apsorbovana snaga: 1100W
- Dimenzije LxHxP: 195x285x240 (330) mm
- Grejalica: Čelik Inoks
- Pritisak: 15 bar
- Kapacitet rezervoara za vodu: 1 L
- Dužina kabla za napajanje: 1,2 m
- Težina: 3,3 kg

Simbologija koja se koristi u ovim uputstvima

Važna upozorenja nose na sebi ove simbole. Apsolutno je potrebno pridržavati se ovih upozorenja.



Opasnost!

Nepoštovanje ovoga može biti ili je uzrok povreda koje su posledica električnog udara a zbog toga život je u opasnosti.



Upozorenje!

Nepoštovanje ovoga može biti ili je uzrok povreda ili

oštećenja na aparatu.



Opasnost od opekotina!

Nepoštovanje ovoga može biti ili je uzrok opekotina.



Napomena:

Ovaj simbol donosi važne informacije za korisnika.

Osnovna upozorenja u vezi sa sigurnosti



Opasnost!

Budući da aparat radi na struju, ne možemo isključiti mogućnost da dovede do električnog udara. Zato se pridržavajte sledećih sigurnosnih upozorenja:

- Ne dirajte aparat mokrim rukama i stopalima.
- Ne dirajte utikač mokrim rukama.
- Uverite se da je utikač za struju koji se koristi uvek lako dostupan jer samo na taj način ga možete izvući u slučaju potrebe.
- Želite li izvući utikač iz utičnice, povucite direktno utikač. Nikada ne povlačite kabl jer bi se mogao oštetiti.
- Da biste potpuno iskopčali aparat, izvucite utikač iz utičnice.
- U slučaju da dođe do kvara na aparatu ne pokušavajte ga popravljati. Isključite aparat, izvucite utikač iz utičnice i obratite se Servisnoj Službi.
- U slučaju oštećenja na utikaču ili na kابلu za napajanje, neka ih isključivo zameni Servisna Služba De'Longhi, na način da se spreči nastajanje bilo kojeg rizika.



Upozorenje:

Čuvajte ambalažni materijal (plastične kesice, ekspanzirani polistiro) izvan dohvata dece.



Upozorenje:

Ne dopustite da aparat koriste osobe (uključujući i decu) koje imaju smanjene psihičke-fizičke i senzorne sposobnosti ili one koje nemaju dovoljno iskustva ni znanja osim u slučaju u kojemu ih nadgleda i obučava osoba koja je odgovorna za njihovu nepovredljivost. Nadgledajte decu uveravajući se pri tome da se ne igraju sa aparatom.

Opasnost od opekotina!

Ovaj aparat proizvodi toplu vodu i kada radi može doći do stvaranja vodene pare.

Pripazite da ne dođete u kontakt sa prskanjem vode ili vodene pare.

Kada aparat radi ne dirajte površinu za zagrevanje šolja jer je vruća.

Upotreba u skladu sa namenom

Ovaj je aparat proizveden za pripremanje kafe i za zagrevanje napitaka.

Ovaj je aparat namenjen isključivo za kućansku upotrebu. Nije predviđena njegova upotreba u:

- ambijentima koji su adaptirani u kuhinje za osoblje iz prodavnica, kancelarija i drugih radnih prostora
- seoskom turizmu
- hotelima, motelima i drugim uslužnim strukturama
- Iznajmljivanim sobama

Svaka druga upotreba se treba smatrati neprikladnom i zato opasnom. Proizvođač neće odgovarati za štetu koja je posledica neprikladne upotrebe aparata.

Uputstva za upotrebu

Pažljivo pročitajte ove uputstva pre nego što počnete sa korištenjem aparata. Nepoštovanje ovih uputstava može dovesti do povreda ili oštećenja aparata.

Proizvođač neće odgovarati za štetu koja je posledica nepoštivanja ovih uputstava za upotrebu.

Napomena:

Pažljivo čuvajte ove uputstva za upotrebu. Svaki put kada se ovaj aparat preda drugim osobama, neka im se predaju i ova uputstva o upotrebi.

Napomena: prilikom prvog korištenja

Prilikom prvog korištenja, isperite unutrašnje cevi aparata na način kao kada se priprema kafa sve dok se ne isprazne barem dva rezervoara vode; onda počnite sa pripremanjem kafe.

 **Upozorenje:** Savetujemo vam da obavite dekalifikaciju aparata svako otprilike 200 pripremljenih kafa.

Kontrola nakon transporta

Nakon što ste uklonili amblažni materijal, uverite se u čitavost aparata i u to da postoji sva njegova oprema.

Ne koristite aparat ako vidite da postoje evidentna oštećenja. Obratite se Servisnoj Službi De'Longhi.

Odbacivanje



Upozorenja u vezi sa pravilnim odbacivanjem proizvoda u skladu sa Evropskom Direktivom 2002/96/EC. Na kraju svog životnog veka proizvod se ne sme odbacivati zajedno sa kućanskim otpadom.

Možete ga dostaviti u prikladne centre za sakupljanje otpada koje su odredile opštinske administracije ili u prodavnicama koje pružaju ovu uslugu. Odbacite li na pravilan način aparat, izbegavate nanošenje štete ambijentu te stvaranje rizika po zdravlje ljudi zbog neprikladnog odbacivanja a osim toga omogućujete i iskorištavanja materijala od kojih je napravljen čime se postiže i znatna ušteda energije i zaliha.

Da biste istaknuli obavezu da se kućanski aparati odbace odvojeno, na proizvod se stavlja oznaka pokretne kante za smeće koja je prekrštena.



Aparat je u skladu sa sledećim direktivama CE:

- Direktivom o Niskom Naponu 2006/95/CE i naknadnim dopunama;
- Direktivom EMC 2004/108/CE i naknadnim dopunama;
- Materijali i predmeti koji su namenjeni kontaktu sa prehrambenim proizvodima su u skladu sa propisima Evropskog pravilnika 1935/2004.

Cihazın tanımı

- A Selektör manivelası
- B Buhar pozisyonu
- C "OFF" pozisyonu
- D Açma/Isıtma pozisyonu
- E Kahve/sıcak su dağıtım pozisyonu
- F Açma ikaz lambası
- G Espresso kahve veya buhar için OK ikaz lambası
- H Buhar manivelası
- I Su haznesi
- L Kahve presi
- M Elektrik kablosu
- N Fincan yerleştirme tepsi
- O Ölçek
- P Kazan duşu
- Q Filtre tutucu kupu
- R 2 Kahve filtresi
- S 1 Kahve filtresi
- T Cappuccinatör
- U Buhar veya sıcak su dağıtım borusu

Teknik veriler

- Şebeke gerilimi: 220-240V-50/60Hz
- Çekilen kuvvet: 1100W
- Boyutlar UxYxG: 195x285x240 (330) mm
- Kazan: Paslanmaz İnok
- Basınç: 15 bar
- Su haznesi kapasitesi: 1 Lt
- Elektrik kablosu uzunluğu: 1,2 m
- Ağırlık: 3,3 kg

Mevcut

kılavuzda kullanılan semboller

Önemli uyarılar şu sembolleri taşırlar. Bu uyarıların izlenmesi kesinlikle zorunludur.



Tehlike!

Uyulmaması halinde hayati tehlikesi olan, elektrik çarpmalarına bağlı yaralanmalara sebep olabilir.



Dikkat!

Uyulmaması yaralanmalar veya cihaz hasarlarına sebep olabilir.



Yanma Tehlikesi!

Uyulmaması yaralanmalar veya cihaz hasarlarına sebep olabilir.



Önemli Not:

Bu işaret, kullanıcı için önemli tavsiye ve bilgileri öne çıkarır.

Güvenlik için temel uyarılar



Tehlike!

Elektrik akımı ile çalışan bir cihaz olmasına rağmen elektrik çarpmaları yaratması hariç tutulamaz.

Bu sebeple müteakip güvenlik uyarılarına bağlı kalın:

- Cihaza asla ıslak ya da nemli eller ve ayaklar ile dokunmayın.
- Fişe ıslak eller ile dokunmayın.
- Kullanılan elektrik prizinin, gerekli durumlarda fişin çekilmesi için, daima kolay erişilir olduğundan emin olun.
- Fiş prizden çekilmek istenirse, doğrudan fişten hareket ettirin. Hasar görebileceği için asla kabloyu çekiştirmeyin.
- Cihazın bağlantısını tamamen kesmek için, fişi akım prizinden çekin.
- Cihazın arızalandığı durumlarda, tamir etmeye çalışmayın. Cihazı kapatın, fişi prizden çekin ve Teknik Servis'e başvurun.
- Fiş veya elektrik kablosu hasarlarında, bunların değişimlerini, her türlü riskin önüne geçmek için yalnızca De'Longhi Teknik Servisine yaptırın.



Dikkat:

Ambalaj maddelerini (plastik torbalar, polistiren köpük) çocukların ulaşamayacakları yerlerde saklayın.



Dikkat:

Cihazın düşük fiziksel-psikolojik-algısal kapasiteli (çocuklar dahil), deneyim ve bilgisi yetersiz kişiler tarafından kullanımına, kendilerinden sorumlu kişilerin dikkatli eğitimi ve gözetimi olmadığı takdirde, izin vermeyin. Küçük çocukları, cihaz ile oynamadıklarından emin olmak için izleyin.



Yanma Tehlikesi!

Bu cihaz sıcak su üretir ve çalışırken su buharına dönüşebilir.

Su sıçramaları ve sıcak buhar ile temas etmemeye dikkat gösterin.

Cihaz çalışırken fincan ısıtma katına dokunmayınız, sıcaktır.

Amaca uygun kullanım

Bu cihaz, kahve hazırlamak ve içecek ısıtmak için yapılmıştır.

Bu cihaz yalnızca domestik kullanıma yöneliktir. Müteakip kullanımlar öngörülmezler:

- dükkan, ofis ve diğer iş alanlarının personeli için mutfak olarak tayin edilen yerler
- çiftlik konaklama evleri
- otel, motel ve diğer ağırlama yapıları
- kiralık odalar

Her türlü farklı kullanım şekli uygunsuz olarak kabul edilir ve tehlikelidir. Üretici, cihazın uygunsuz kullanımından kaynaklanan hasarlara yanıt vermez.

Kullanım talimatları

Cihazı kullanmadan önce talimatları dikkatle okuyun.

Bu talimatlara uyulmaması yaralanmalara ve cihaz hasarlarına kaynak oluşturabilir.

Üretici, bu kullanım talimatlarına riayet edilmemesine bağlı hasarlara cevap vermez.



Önemli Not:

Bu talimatları özenle saklayın. Cihazın mülkiyetinin diğer şahıslara geçmesi durumunda, bu kullanım talimatlarını da birlikte teslim edin.



Önemli Not: ilk kullanımda

İlk kullanımda kahve yapar gibi çalıştırarak, cihazın iç kanallarını iki hazne su bitinceye kadar çalkaladıktan sonra kahve hazırlayarak ilerleyin.



Dikkat: Her 200 kahveden sonra makinada kireç çözme işlemi uygulanması tavsiye edilir.

Nakil kontrolü

Ambalajdan çıkarıldıktan sonra, cihazın bütünlüğü ve tüm aksesuarlarının bulunduğundan emin olun.

Belirgin hasarlar mevcutsa cihazı kullanmayın. De'Longhi Teknik Servisine başvurun.



Cihaz müteakip CE direktiflerine uygundur:

- Alçak Gerilim Direktifi 2006/95/CE ve akabinde yapılan değişiklikler;
- EMC Direktifi 2004/108/CE ve akabinde yapılan değişiklikler;
- Gıda maddeleri ile temas eden aksam ve materyaller Avrupa Birliğinin 1935/2004 sayılı yönergesi ile öngörülen tavsiyelere uygundur.

التحقق من النقل

بعد نزع التغليف. تأكد من سلامة الجهاز ومن وجود جميع الملحقات.
لا تستخدم الجهاز في حالة وجود أي تلف ظاهر. قم بمراجعة مركز خدمة De'Longhi.



خطر الاحتراق!

ينتج هذا الجهاز ماء ساخن. وأثناء عمله. يمكن أن يشكل بخار مائي.
يجب مراعاة عدم ملامسة الماء المرشوش أو البخار الساخن.



الجهاز مطابق لتوجيهات مجموعة الدول الأوروبية التالية:

- توجيهات الفلطيّة المنخفضة CE/95/2006 وما تبعها من تعديلات
- توجيهات EMC CE/108/2004 وما تبعها من تعديلات
- المواد والأشياء التي تلامس المنتجات الغذائية. هي مطابقة للنظم الأوروبية رقم 2004/1935.

استعمال الجهاز بشكل مطابق للغرض الذي صنع من أجله

صنع هذا الجهاز من أجل إعداد القهوة ومن أجل تسخين المشروبات.

هذا الجهاز مصنوع فقط للاستعمال المنزلي. يجب عدم استعماله في:

• أماكن مخصصة للطهي لموظفي المحلات التجارية والمكاتب وفي مناطق عمل أخرى.

• المزارع

• الفنادق ومراكز الضيافة الأخرى

• مؤجري غرف النوم

أي استعمال آخر. يعتبر غير لائق (مخالف). وبالتالي

خطير. لا يتحمل الصانع أي مسؤولية عن الأضرار

الناجئة عن استعمال الجهاز بشكل غير لائق (مخالف).

تعليمات الاستعمال

اقرأ بحرص هذه التعليمات قبل استعمال الجهاز. عدم

التقيّد بهذه التعليمات. يمكن أن يؤدي إلى وقوع أذى

وضرر للجهاز.

لا يجيب الصانع عن الأضرار الناجمة عن عدم التقيّد

بهذه التعليمات.



ملاحظة هامة:

احتفظ جيداً بهذه التعليمات. إذا أعطيت الجهاز

لشخص آخر. تذكر أيضاً إعطائه تعليمات الاستعمال

هذه.



ملاحظة هامة: عند الاستعمال للمرة الأولى

عند الاستعمال للمرة الأولى. قم بنظف قنوات الجهاز

الداخلية وذلك بتشغيله كما لو تخضر فنجان قهوة

وحتى تفرغ خزانين من الماء على الأقل. ثم ذلك. قم

بعملية تخضير القهوة.



تنبيه: ننصح بإجراء عملية إزالة الترسبات

الكلسية كل 200 قهوة تقريباً.

مواصفات الجهاز

A	قبضة الاختيار
B	وضعية البخار
C	وضعية "OFF" إيقاف
D	وضعية الاشعال/ التسخين
E	وضعية التزويد بالقهوة / الماء الساخن
F	إشارة الاشعال الضوئية
G	إشارة OK الضوئية قهوة إكسبرس أو بخار
H	قبضة البخار
I	خزان الماء
L	ضواغط القهوة
M	كابل التغذية الكهربائية
N	صينية لإسناد الفناجين
O	مقياس الجرعة
P	شطف السخان (مرجل)
Q	غطاء حامل الفلتر
R	فلتر 2 قهوة
S	فلتر 1 قهوة
T	أداة إعداد الكابتشينو
U	أنبوب توزيع البخار أو الماء الساخن

المعلومات الفنية

جهد الشبكة:	220 - 240 ف ~ 50/60 هرتز
القوة الممتصة:	1100 واط
الأبعاد (طول×ارتفاع×عمق):	240×285×195 ملم (330) ملم
السخان (مرجل):	حديد صلب مضاد للتأكسد
الضغط:	15 بار
سعة خزان الماء:	1 ل
طول كابل التغذية:	1,2 م
الوزن:	3,3 كجم

الرموز المستعملة في هذه التعليمات

تحمل التحذيرات المهمة الرموز التالية، يجب على الإطلاق احترام هذه التحذيرات.



خطر!

يمكن أن يؤدي عدم التقيد بالتحذيرات إلى التعرض للأذى أو إلى صدمة كهربائية مع تشكيل خطر على الحياة.



تنبيه!

يمكن أن يؤدي عدم التقيد بالتحذيرات إلى التعرض للأذى أو إلى إلحاق الضرر بالجهاز.



خطر الاحتراق!

يمكن أن يؤدي عدم التقيد بالتحذيرات إلى التعرض للاحتراق.



ملاحظة هام:

هذا الرمز يظهر نصائح ومعلومات هامة للمستخدم. تحذيرات أساسية للسلامة



خطر!

بما أن الجهاز يعمل بالتيار الكهربائي، لا يمكن استثناء وقوع صدمات كهربائية.

وبالتالي، تقيّد بتحذيرات السلامة التالية:

- لا تلمس الجهاز بالأيدي أو القدمين مبلولتان.
- لا تلمس القابض الكهربائي عندما تكون يداك مبلولتان.
- تحقق من إمكانية الوصول بشكل مريح إلى المأخذ الكهربائي المستعمل، لأنه فقط بهذا الشكل يمكنك فصل القابض الكهربائي عند الحاجة.
- إذا أردت سحب القابض من المأخذ الكهربائي، امسك القابض نفسه ثم اسحبه، لا تشد مطلقاً الكبل الكهربائي، خوفاً من تعرضه للتلف.
- لفصل الجهاز بشكل كامل عن الشبكة الكهربائية، أفصل القابض عن مقبس التيار.
- في حالة عطب الجهاز، لا تحاول إصلاحه بنفسك.
- أطفأ الجهاز، ثم أفصل القابض عن المأخذ الكهربائي، وراجع قسم الصيانة الفنية.
- في حالة تعرّض القابض أو الكبل الكهربائي إلى التلف، استبدلها فقط من قسم الصيانة التابع لشركة De'Longhi. لكي تتلاشى بهذا الشكل أي خطر.



تنبيه:

احتفظ بمواد التغليف (أكياس بلاستيكية وبوليستر امتدادي) في مكان بعيد عن متناول الأطفال.



تنبيه:

لا تسمح باستعمال الجهاز من قبل أشخاص (بما فيهم الأطفال) لا يملكون كامل قواهم العقلية - الجسدية - الحسية أو لا يملكون معلومات كافية حول الجهاز. إلا إذا قمت بحراستهم أثناء استخدامهم للجهاز أو تم تعليمهم على ذلك من قبل الشخص المسؤول عن الأمن والسلامة، احرس الأطفال، وتأكد من عدم لعبهم بالجهاز.

first use

primo utilizzo - première utilisation - erste Inbetriebnahme - eerste gebruik - primer uso - primeira utilização

- Πρώτη χρήση - Первое применение - első használat - první použití - pierwsze użycie - prvé použitie - første gangs bruk - första användning

- første brug - ensikättö - prva uporaba - Първоначално използване - prima utilizare - prva upotreba - ilk kullanim - الاستخدام الأول

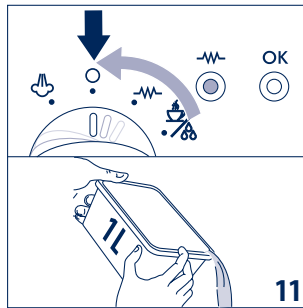
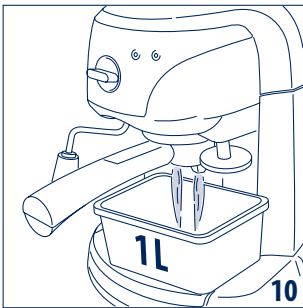
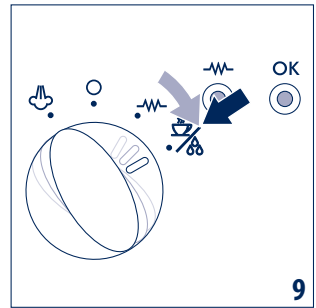
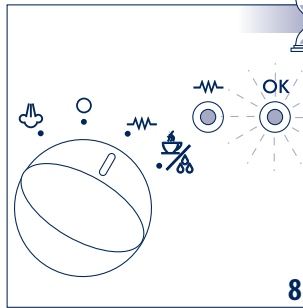
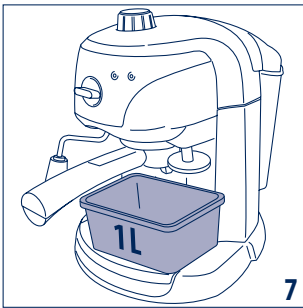
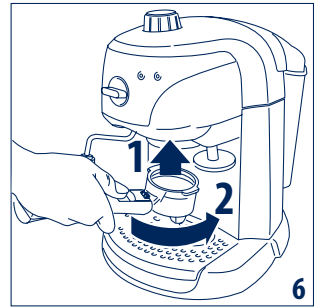
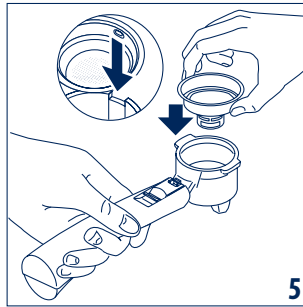
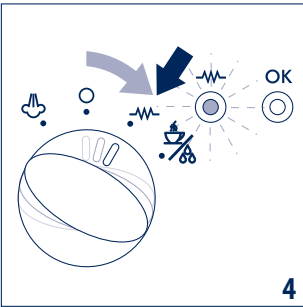
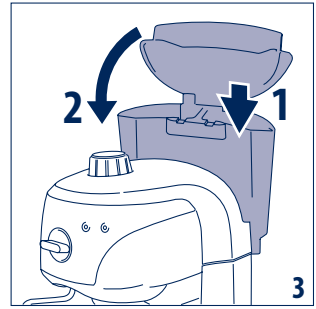
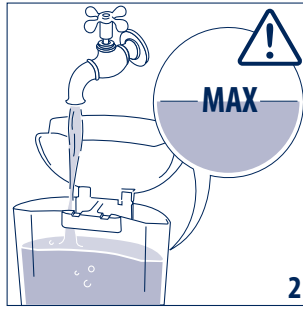
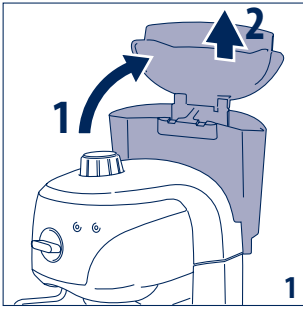

repeat
ripetere
répéter
wiederholen
herhalen
repetir
повторять

x2 (fig. 1-11)

riscaldamento - préchauffe - aufheizen - opwarming - calentamiento - aquecimento
 - Προθερμωση - Нагрев - melegítés - ohřev - podgrzewanie - ohrev - oppvarming
 - uppvärmning - opvarmning - lämmitys - grijanje - ogrevanje - Загрыване - Incălzire - grejanje - isitma - التسخين

preheating

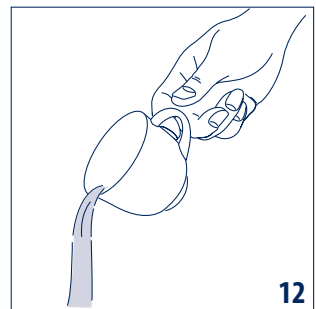
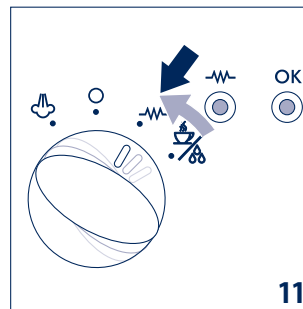
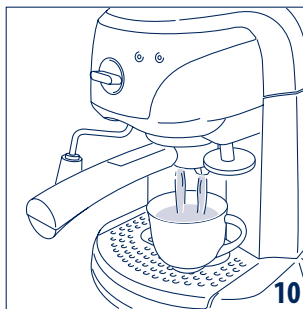
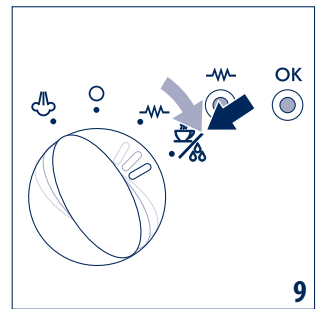
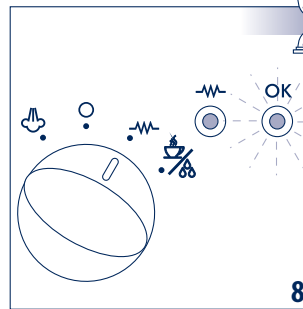
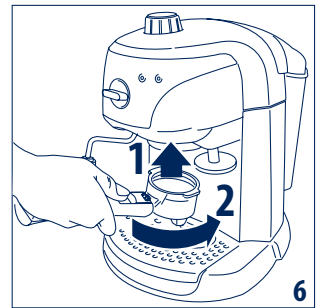
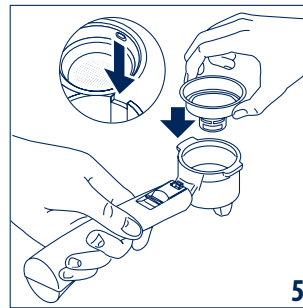
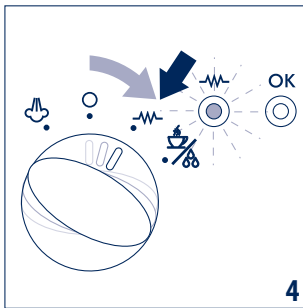
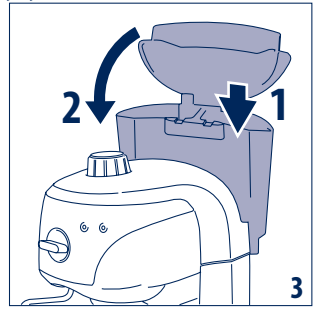
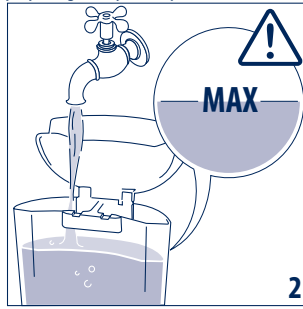
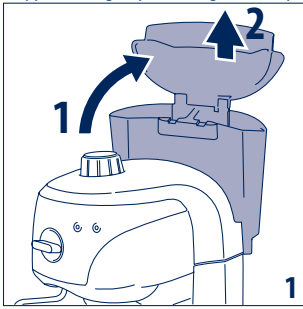

espresso con caffè macinato - espresso avec café moulu

espresso with ground coffee

- espresso zubereitet mit gemahlenem Kaffee - espresso met gemalen kofie - espresso con café molido - espresso com café moído - Εσπρέσο με αλεσμένο καφέ - Эспрессо с молотым кофе - espresszó darált kávéból - espresso z mleté kávy - espresso z kawy mielonej - espresso z mletej kávy - espresso med malt kaffe - espresso med förmalet kaffe - espresso med formalet kaffe - kahvijauheesta valmistettu espressokahvi - espresso sa mljevenom kavom - espresso z mleto kavo - Espresso с мялно кафе - espresso cu cafea măcinată - espresso sa mlevenom kafom - çekilmiş kahve ile espresso - قهوة إكسپرسس بالقهوة المطحونة

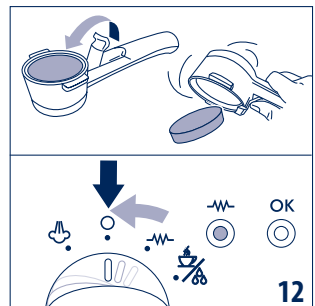
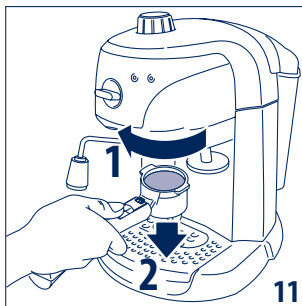
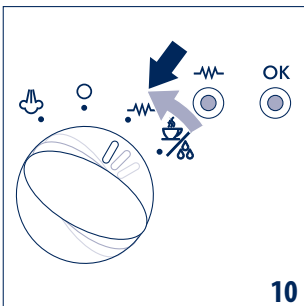
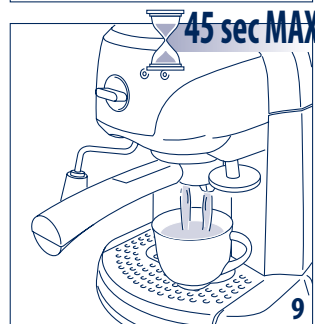
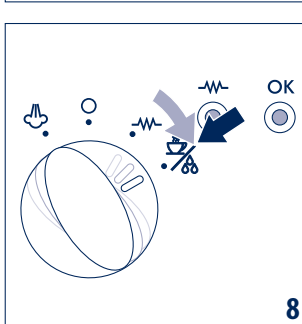
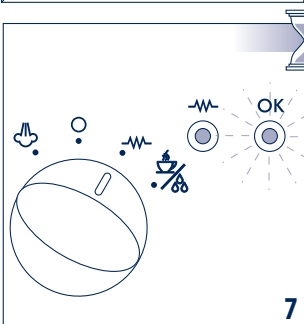
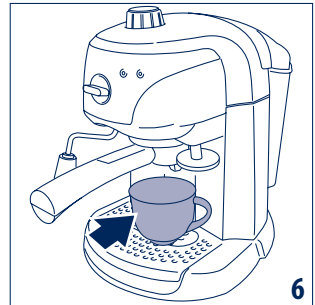
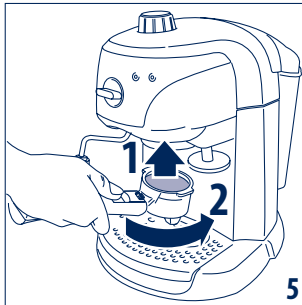
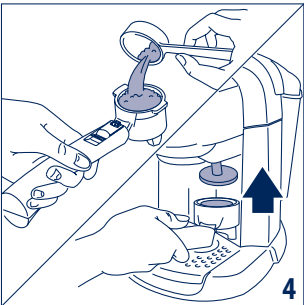
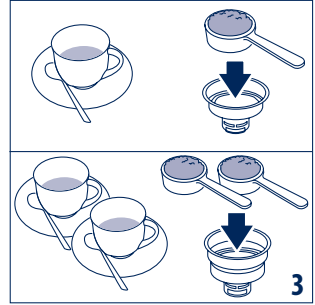
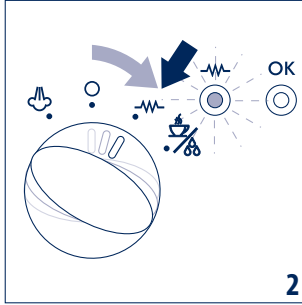
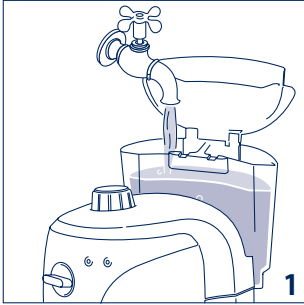

espresso with pods

espresso con cialda - espresso avec dosette - espresso zubereitet mit Kaffeepad

- espresso met pad - espresso con pastilla - espresso com cápsula - Εσπρέσο με κάψουλα - Эспрессо с кофейной таблеткой - eszpresszó filteres kávéból - espresso z polštárku - espresso z naboju - espresso z vankúšika - espresso med pods - espresso med kaffepod - espresso med engangsportioner - patruunalla valmistettu espressokahvi - espresso u vrećci - espresso s kavno tableto - Espresso на калында - espresso cu pastile - espresso u kesici - kapsiil ile espresso - قهوة اكسپرس بالقرص

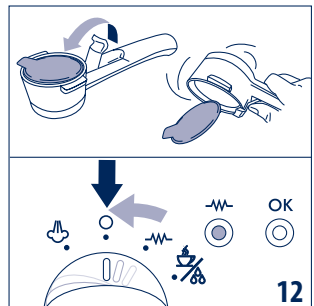
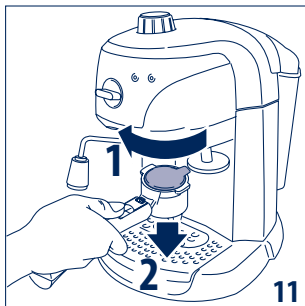
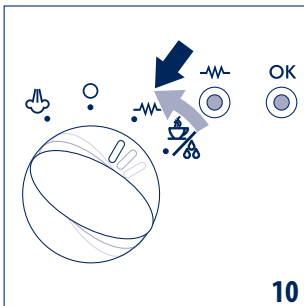
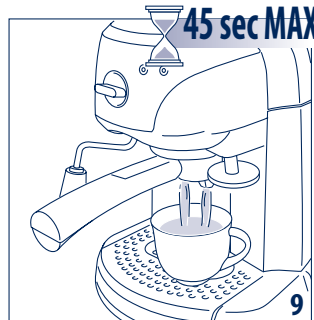
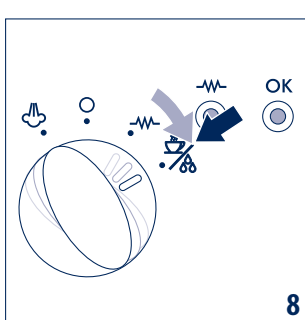
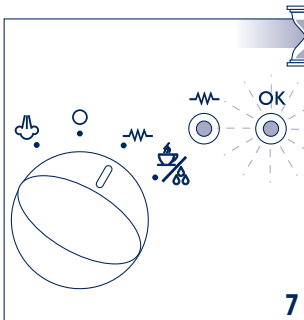
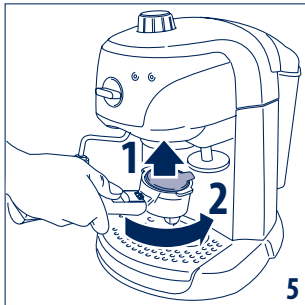
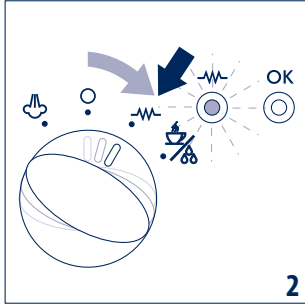
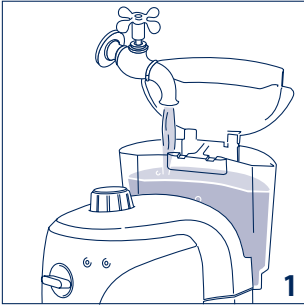

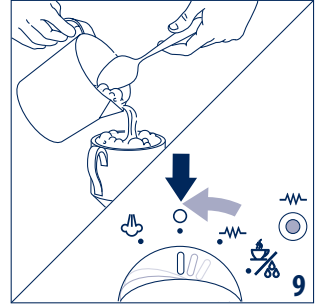
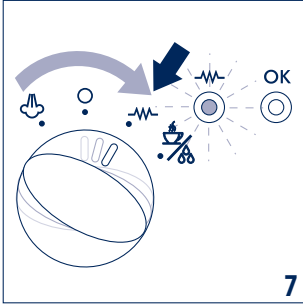
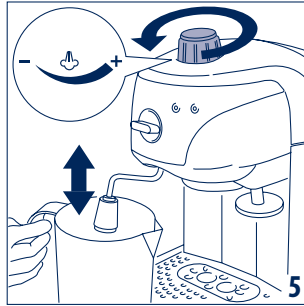
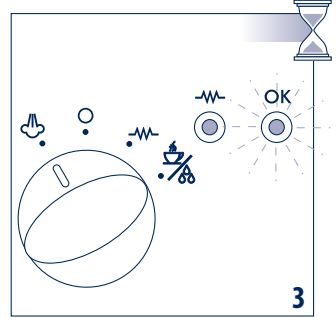
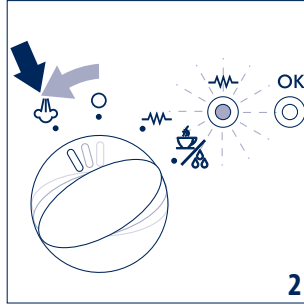
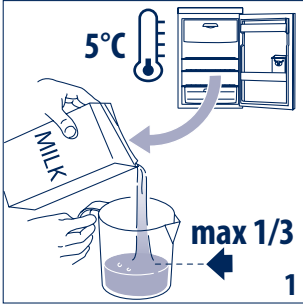

pulizia - nettoyage - reinigung - reininging - limpeza - limpeza - Καθαρισμός - Очистка - tisztítás - Čištění **cleaning**
 - czyszczenie - Čistenie - rengjøring - rengöring - rengöring - puhdistus - Čištění - Почистване - curățare - temizlik - التنظيف

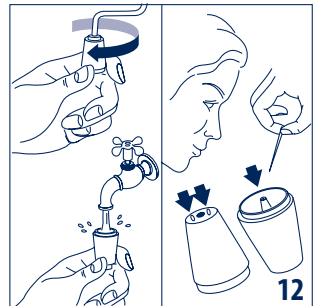
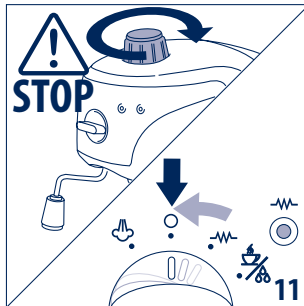
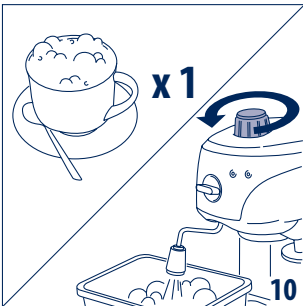

acqua calda - eau chaude - warmes wasser - warm water - agua caliente - agua quente - Ζεστό νερό - Горячая вода - meleg víz **hot water**
 - horká voda - gorąca woda - horúca voda - varmt vann - varmt vatten - varmt vand - kuuma vesi - topla voda - Топла вода - apă caldă - sıcak su - ماء ساخن

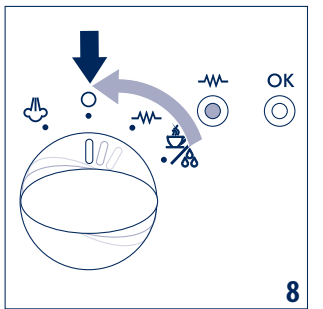
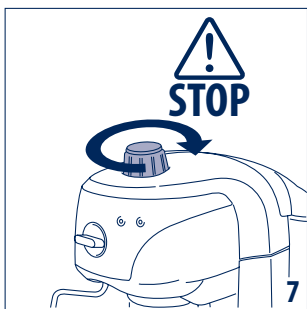
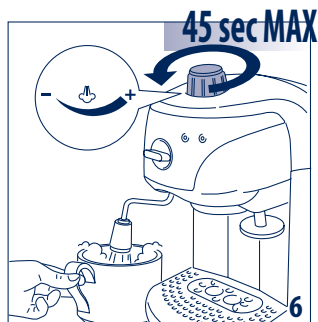
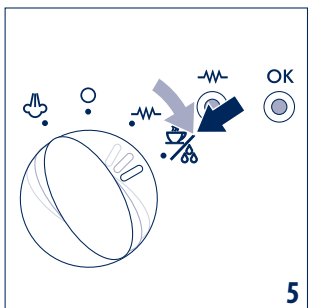
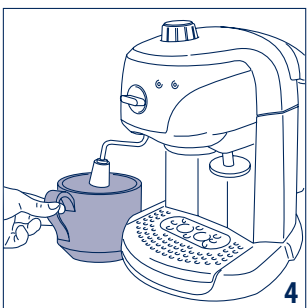
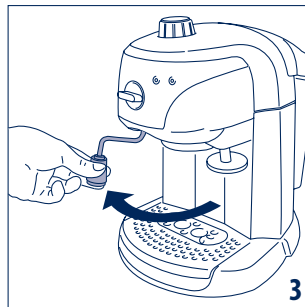
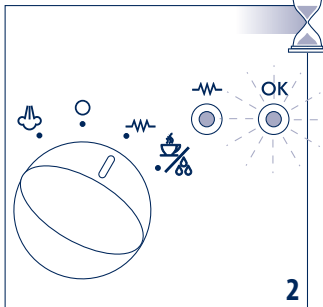
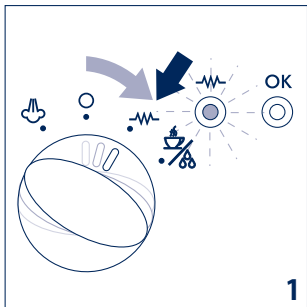

pulizia - nettoyage - reinigung - reiniging - limpeza - limpeza - Καθαρισμός **regular cleaning**
 - Очистка - tisztítás - Čištění - czyszczenie - Čistenie - rengjöring - rengöring - rengöring - puhdistus - Čišćenje - Почистване
 - curățare - temizlik - التنظيف

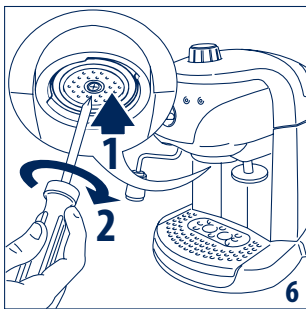
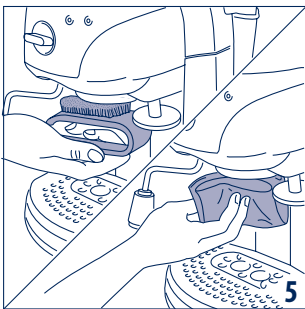
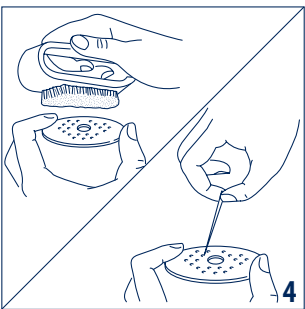
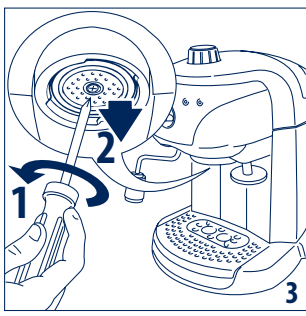
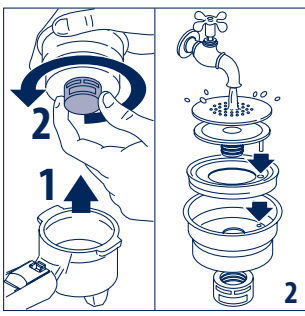

manutenzione - entretien - waltung - onderhoud - mantenimiento - Συντήρηση - Уход **maintenance**
 - karbantartás - Údržba - konserwacja - vedlikehold - underhåll - vedligeholdelse - huolto - održavanje - vzdrževanje
 - Поддръжка - ĩntreținere - održavanje - bakım - الصيانة

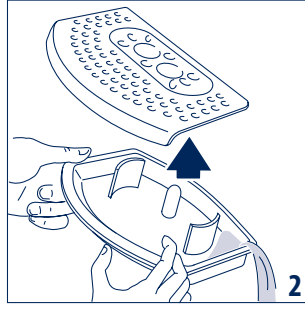
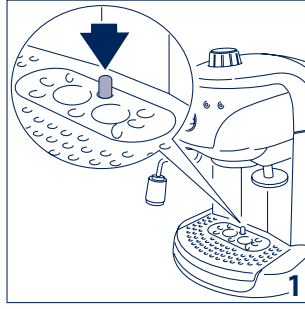

descaling

descaling every 200 coffees perform step 1 and 2

- **decalcificazione** ogni 200 caffè eseguire step 1 e 2 - Procéder au **détartrage** tous les 200 cafés en effectuant les opérations 1 et 2 - **entkalkung** nach 200 Kaffeezubereitungen Schritt 1 und 2 ausführen - **ontkalking** na 200 kofees, stap 1 en 2 uitvoeren - **decalcificaci3n** cada 200 cafés realice los pasos 1 y 2 - **decalcificac3o**: efetuar os passos 1 e 2 a cada 200 cafés - **Αφαλάτωση** κάθε 200 καφέδες προχωρήστε στα βήματα 1 και 2 - **Удаление накипи**: каждые 200 чашек кофе выполнить шаг 1 и 2 - **vizk3oldás** 200 adag kávé lef3zése után 1 és 2 lépése elvégzésével - **odv3rnění** po každých 200 k3vách proveďte krok 1 a 2 - **odwarpnianie** co 200 kaw, wykonać krok 1 i 2 - **Odv3pnenie** po každých 200 k3vách urobte krok 1 a 2 - **avkalking** hver 200 kaffe utf3r step 1 og 2 - **avkalking** var 200 kaffekopp f3lj steg 1 och 2 - **afkalking** efter 200 kopper kaffe, foretag step 1 og 2 - **kalkinpoisto** 200 kahvikupillisen välein suorita kohdat 1 ja 2 - **odstranjvanje** kamenca svako 200 kava obaviti step 1 i 2 - **odstranjevanje vodnega kamna** vsakih 200 kav, izvesti postopek 1 in 2 - **Почистване от варовик** на всеки 200 кафета изпълнете стъпки 1 и 2 - **decalcifiere** la fiecare 200 de cafele efectuați pasul 1 și 2 - **uklanjanje** kamenca svako 200 kafa obaviti step 1 i 2 - **kireç çözme** her 200 kahvede 1. ve 2. adımı uygulayın - إزالة الترسبات الكلسية كل 200 فنجان قهوة، قم بتنفيذ العمليات 1 و 2

Step 1

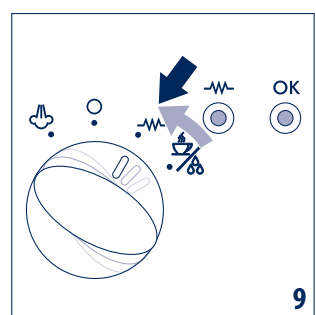
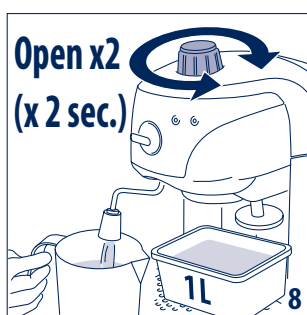
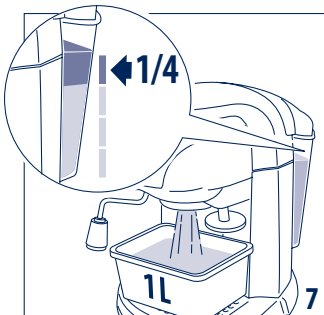
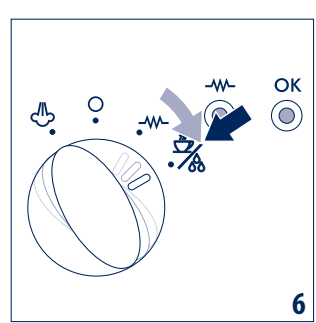
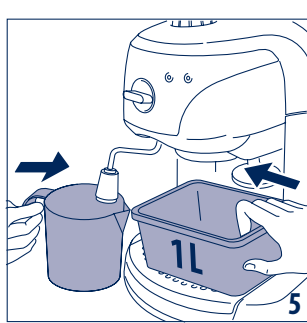
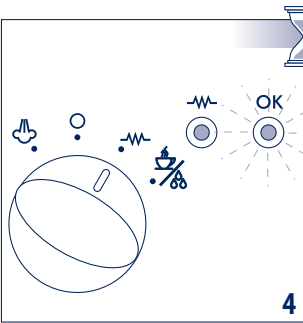
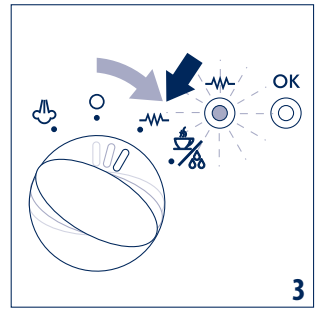
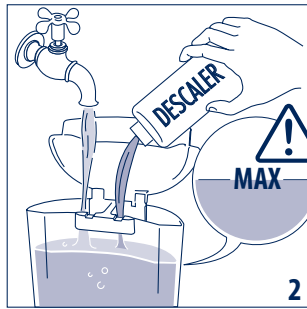
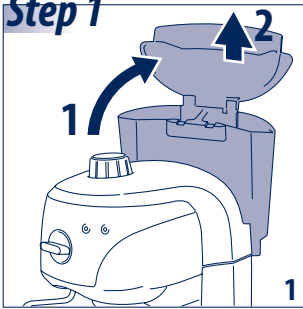

 5 min

repeat x3 (fig. 3-8)
 ripetere
 répéter
 wiederholen
 herhalen
 repetir
 повторять

10

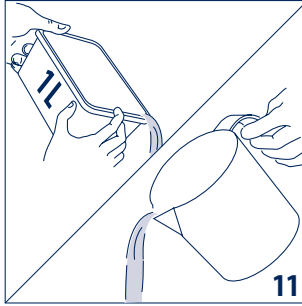

11

Step 2

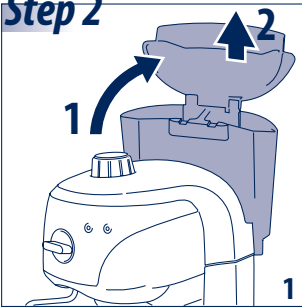

1

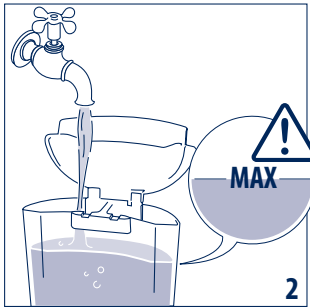

2

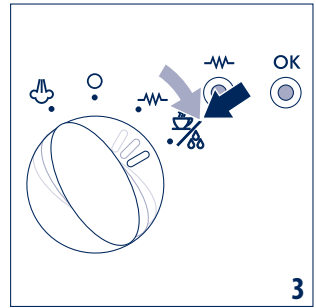

3

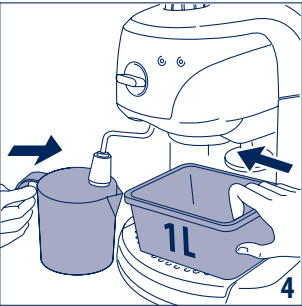

4

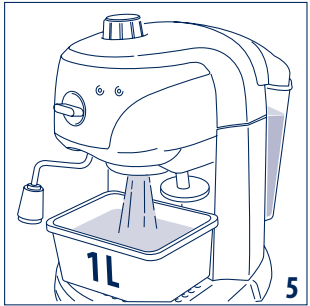

5

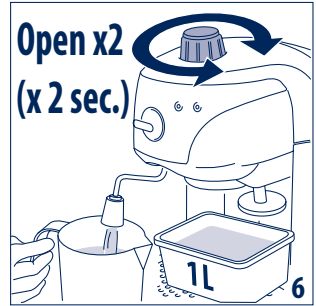

6

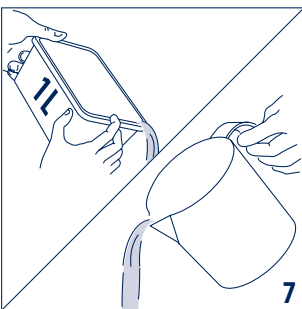

7

 5 min

repeat
 ripetere
 répéter
 wiederholen
 herhalen
 repetir
 повторять

8

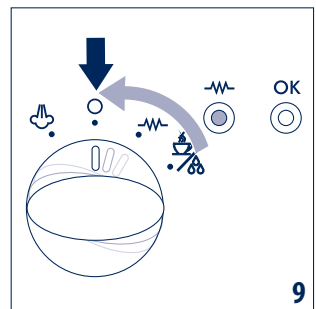

9

Problema	Cause possibili	Soluzione
Non esce più il caffè espresso	Mancanza di acqua nel serbatoio	Riempire il serbatoio acqua
	I fori di uscita caffè del portafiltro sono otturati	Pulire i fori dei beccucci del portafiltro
	La doccia della caldaia espresso è ostruita	Eeguire la pulizia come indicato nel paragrafo "Pulizia"
Il caffè espresso gocciola dai bordi del portafiltro anziché dai fori	Il portafiltro è male inserito	Agganciare il portafiltro correttamente e ruotarlo fino in fondo con forza
	La guarnizione della caldaia espresso ha perso elasticità	Sostituire la guarnizione della caldaia espresso presso un Centro di Assistenza
	I fori dei beccucci del portafiltro sono otturati	Pulire i fori dei beccucci.
Il caffè espresso è freddo	La lampada spia OK espresso non è accesa nell'istante in cui si preme l'interruttore erogazione caffè	Attendere l'accensione della lampada spia OK
	Il pre-riscaldamento non è stato eseguito	Eeguire il pre-riscaldamento come indicato nel paragrafo 'Pre-riscaldamento'
	Le tazzine non sono state preriscaldate	Pre-riscaldare le tazzine con dell'acqua calda
Rumore elevato della pompa	Il serbatoio acqua è vuoto	Riempire il serbatoio
	Il serbatoio è mal inserito e la valvola sul suo fondo non è aperta	Premere leggermente il serbatoio in modo da aprire la valvola sul suo fondo
La crema del caffè è chiara (scende velocemente dal beccuccio)	Il caffè macinato è poco pressato	Aumentare la pressatura del caffè macinato
	La quantità di caffè macinato è scarsa	Aumentare la quantità di caffè macinato
	La macinatura del caffè è grossa	Utilizzare solo caffè macinato per macchine da caffè espresso
	Qualità di caffè macinato non è di tipo corretto	Cambiare la qualità di caffè macinato
La crema del caffè è scura (il caffè scende lentamente dal beccuccio)	Il caffè macinato è pressato troppo	Pressare meno il caffè
	La quantità di caffè macinato è elevata	Diminuire la quantità di caffè macinato
	La doccia caldaia espresso è ostruita	Eeguire la pulizia come indicato nel paragrafo "Pulizia"
	Il filtro è otturato	Eeguire la pulizia come indicato nel paragrafo "Pulizia"
	La macinatura del caffè è troppo fine	Utilizzare solo caffè macinato per macchine da caffè espresso
	Il caffè macinato è troppo fine oppure è umido	Utilizzare solo caffè macinato per macchine da caffè espresso e non deve essere troppo umido
	Qualità di caffè macinato non è di tipo corretto	Cambiare qualità di polvere di caffè macinato
Non si forma la schiuma del latte mentre si fa il cappuccino	Il latte non è abbastanza freddo	Usare sempre latte alla temperatura di frigorifero
	Il cappuccinatore è sporco	Pulire accuratamente i forellini del cappuccinatore, in particolare quelli indicati in figura.

If something does not work... en

Problem	Possible causes	Solution
Espresso coffee does not flow out	No water in the tank	Fill the water tank
	The holes in the filter-holder are blocked	Clean the holes in the filter-holder spouts
	The espresso boiler outlet is blocked	Carry out the cleaning operation as described in the paragraph headed "Cleaning"
Espresso coffee drips from the edges of the filter-holder instead of through the holes	The filter-holder is inserted incorrectly	Attach the filter-holder correctly and turn it firmly until fully home
	The espresso boiler gasket has lost elasticity	Obtain a replacement for the espresso boiler gasket from your Service Centre. See enclosed guarantee.
	The holes in the filter-holder spout are blocked	Clean the holes in the spouts.
The espresso coffee is cold	The OK light for making espresso is not alight at the time the coffee-dispenser button is pressed	Wait for the OK light to come on
	Pre-heating has not been carried out	Carry out the pre-heating operation as described in the paragraph headed "Pre-heating"
	The cups have not been pre-heated	Pre-heat the cups using hot water
Loud pump noise	The water tank is empty	Fill up the tank
	The tank is improperly inserted and the valve on its base is not open	Put light pressure on the tank to open the valve on its base
The consistency of the coffee is thin and pale (it emerges rapidly from the spout)	The ground coffee is insufficiently tamped	Increase tamping of ground coffee
	The quantity of ground coffee is insufficient	Increase the amount of ground coffee
	The coffee is too coarsely ground	Only use ground coffee designed for use with espresso coffee machines
	The ground coffee is not the correct type	Change the type of ground coffee used
The consistency of the coffee is thick and dark (it emerges slowly from the spout)	The ground coffee has been tamped too firmly	Tamp the coffee less firmly
	Too much ground coffee has been used	Reduce the quantity of ground coffee
	The outlet of the espresso boiler is clogged up	Carry out the cleaning operation, as described in the paragraph headed "Cleaning"
	The filter is blocked	Carry out the cleaning operation, as described in the paragraph headed "Cleaning"
	The coffee is too finely ground	Only use ground coffee for espresso coffee machines
	The ground coffee is too fine, or is damp	Only use ground coffee for espresso coffee machines and ensure it is not too damp
	The ground coffee is not the correct type	Change the type of ground coffee powder
The milk does not froth when making a cappuccino	The milk is not cold enough	Always use semi skimmed milk straight from the refrigerator at 5°C
	The cappuccino-nozzle is dirty	Clean the small holes in the cappuccino-nozzle carefully, especially those indicated in the diagram

Problème	Causes possibles	Solution
Le café expresso ne sort plus	Manque d'eau dans le réservoir	Remplir le réservoir d'eau
	Les orifices de sortie café du porte-filtre sont bouchés	Nettoyer les orifices des becs du porte-filtre
	La douche de la chaudière expresso est bouchée	Effectuez le nettoyage comme indiqué au paragraphe "Nettoyage"
Le café expresso goutte sur les bords du porte-filtre et non des orifices	Le porte-filtre est mal inséré	Accrocher correctement le porte-filtre et le tourner à fond
	Le joint de la chaudière expresso a perdu son élasticité	Faire remplacer le joint de la chaudière expresso par un Centre d'Assistance
	Les orifices des becs du porte-filtre sont bouchés	Nettoyer les orifices des becs.
Le café expresso est froid	Le voyant OK expresso n'est pas allumé au moment d'enfoncer l'interrupteur arrivée café	Attendre que le voyant OK s'allume
	La préchauffe n'a pas été exécutée	Effectuer la préchauffe comme indiqué dans le paragraphe 'Préchauffe'
	Les tasses n'ont pas été préchauffées	Préchauffer les tasses avec de l'eau chaude
Pompe très bruyante	Le réservoir eau est vide	Remplir le réservoir
	Le réservoir est mal inséré et le clapet sur le fond n'est pas ouvert	Enfoncer légèrement le réservoir pour ouvrir le clapet sur le fond
La crème du café est claire (elle sort rapidement du bec)	Le café moulu est peu pressé	Augmenter la mouture du café moulu
	La quantité de café moulu est faible	Augmenter la quantité de café moulu
	Le café est moulu trop gros	N'utiliser que du café moulu pour machines à café expresso
	Qualité de café moulu incorrecte	Changer la qualité de café moulu
La crème du café est foncée (le café sort lentement du bec)	Le café moulu est trop pressé	Moins presser le café
	La quantité de café moulu est élevée	Diminuer la quantité de café moulu
	La douche de la chaudière expresso est bouchée	Effectuer le nettoyage comme indiqué dans le paragraphe "Nettoyage"
	Le filtre est bouché	Effectuer le nettoyage comme indiqué dans le paragraphe "Nettoyage"
	Le café est moulu trop fin	N'utiliser que du café moulu pour machines à café expresso
	Le café moulu est trop fin ou est humide	N'utiliser que du café moulu pour machines à café expresso ; le café ne doit pas être trop humide
	Qualité de café moulu incorrecte	Changer la qualité de café moulu
La mousse du lait ne se forme pas au cours de la préparation du cappuccino	Le lait n'est pas assez froid	Utiliser toujours du lait à la température du réfrigérateur
	La sortie de cappuccino est sale	Nettoyage soigneusement les orifices de sortie du cappuccino, en particulier ceux indiqués sur la figure.

Problem	Mögliche Ursachen	Lösung
Es fließt kein Espresso mehr aus	Kein Wasser im Tank	Füllen Sie den Wassertank auf
	Die Espresso-Auslauf-Öffnungen des Siebhalters sind verstopft	Reinigen Sie die Öffnungen der Ausgüsse des Siebhalters
	Der Brühkopf ist verstopft	Führen Sie eine Reinigung, wie im Abschnitt "Reinigung des Brühkopfs" beschrieben, durch
Der Espresso tropft aus dem Rand des Siebhalters statt aus den Öffnungen	Der Siebhalter ist falsch eingesetzt	Rasten Sie den Siebhalter ordnungsgemäß ein und drehen Sie ihn kräftig bis zum Anschlag
	Die Dichtung des Espresso-Kessels ist verhärtet	Lassen Sie die Dichtung des Espresso-Kessels in einem Kundendienst-Zentrum austauschen
	Die Öffnungen der Ausgüsse des Siebhalters sind verstopft	Reinigen Sie die Öffnungen der Ausgüsse.
Der Espresso ist kalt	Die Anzeigeleuchte OK leuchtet nicht, wenn Sie die Espresso-Ausgabetaste drücken	Warten Sie bis die Anzeigeleuchte OK aufleuchtet
	Das Vorheizen wurde nicht ausgeführt	Das Vorheizen wie beschrieben ausführen, siehe entsprechenden Abschnitt
	Die Tassen wurden nicht vorgewärmt	Wärmen Sie die Espressotassen mit heißem Wasser vor
Starkes Pumpengeräusch	Der Wassertank ist leer	Tank füllen
	Der Tank ist falsch eingesetzt und das Bodenventil ist nicht geöffnet	Drücken Sie den Tank leicht fest, so dass sich das Bodenventil öffnet
Der Espresso-Schaum ist zu hell (er läuft schnell aus dem Ausguss)	Der gemahlene Kaffee wurde zu wenig gepresst	Pressen Sie den gemahlene Kaffee starker zusammen
	Die Menge des gemahlene Kaffees ist zu gering	Die Kaffeepulvermenge erhöhen
	Der Kaffee ist zu grob gemahlen	Nur gemahlene Kaffeepulver für Espressomaschinen verwenden
	Die Sorte des gemahlene Kaffees ist nicht geeignet	Die Kaffeepulversorte wechseln
Der Espresso-Schaum ist zu dunkel (der Espresso läuft langsam aus dem Ausguss)	Der gemahlene Kaffee wurde zu stark gepresst	Den Kaffee weniger pressen
	Die Menge des gemahlene Kaffees ist zu hoch	Die Kaffeepulvermenge verringern
	Der Brühkopf ist verstopft	Führen Sie eine Reinigung, wie im Abschnitt "Reinigung des Brühkopfs" beschrieben, durch
	Das Sieb ist verstopft	Führen Sie eine Reinigung, wie im Abschnitt "Reinigung des Brühkopfs" beschrieben, durch
	Der Kaffee ist zu fein gemahlen	Nur gemahlene Kaffeepulver für Espressomaschinen verwenden
	Der Kaffee ist zu fein gemahlen oder feucht	Nur gemahlene Kaffeepulver für Espressomaschinen verwenden, das nicht zu feucht sein darf
	Die Sorte des gemahlene Kaffees ist nicht geeignet	Die Kaffeepulversorte wechseln
Beim Zubereiten von Cappuccino bildet sich kein Milchschaum	Die Milch ist nicht kalt genug	Immer kühl-schrankkalte Milch verwenden
	Die Aufschäumdüse ist verschmutzt	Poren der Aufschäumdüse sorgfältig reinigen, besonders die, die in Abb. 27 dargestellt sind

Probleem	Mogelijke oorzaken	Oplossing
Er komt geen espressokoffie naar buiten	Geen water in het reservoir	Vul het waterreservoir
	De gaten van de filterhouder, waaruit de koffie moet stromen, zijn verstopt	Reinig de gaten van de uitlopen van de filterhouder
	De douche van de espressoketel is verstopt	Voer de reiniging uit zoals beschreven in de paragraaf "Reiniging"
De espressokoffie druppelt uit de randen van de filterhouder in plaats van uit de gaten	De filterhouder is verkeerd geplaatst	Koppel de filterhouder correct vast en draai hem volledig en met kracht vast
	De pakking van de espressoketel heeft een verminderde elasticiteit	Vervang de pakking van de espressoketel bij een Assistentiecentrum
	De gaten van de uitlopen van de filterhouder zijn verstopt	Reinig de gaten van de uitlopen
De espressokoffie is koud	Het controlelampje OK espresso gaat niet aan wanneer op de schakelaar voor koffieafgifte gedrukt wordt	Wacht tot het controlelampje OK ingeschakeld wordt
	De voorverwarming is niet uitgevoerd	Voer de voorverwarming uit zoals beschreven in de paragraaf 'Voorverwarming'
	De kopjes zijn niet voorverwarmd	Verwarm de kopjes voor met warm water
De pomp maakt veel geluid	Het waterreservoir is leeg	Reservoir vullen
	Het reservoir is slecht geplaatst en de klep op de bodem van het reservoir is niet geopend	Druk licht op het reservoir zodat de klep op de bodem van het reservoir zelf open gaat
De crème van de koffie is licht van kleur (de koffie komt snel uit het mondstuk)	De gemalen koffie is weinig aangedrukt	De gemalen koffie harder aandrukken
	De hoeveelheid gemalen koffie is gering	Verhoog de hoeveelheid gemalen koffie
	De maling van de koffie is te grof	Gebruik alleen gemalen koffie voor apparaten voor de bereiding van espressokoffie.
	De kwaliteit van de gemalen koffie is niet van het correcte type	Gebruik een andere kwaliteit gemalen koffie
De crème van de koffie is donker van kleur (de koffie komt langzaam uit de uitloop)	De gemalen koffie is teveel aangedrukt	Druk de koffie minder aan
	De hoeveelheid gemalen koffie is groot	Verlaag de hoeveelheid gemalen koffie
	De douche van de espressoketel is verstopt	Voer de reiniging uit zoals beschreven in de paragraaf "Reiniging"
	De filter is verstopt	Voer de reiniging uit zoals beschreven in de paragraaf "Reiniging"
	De maling van de koffie is te fijn	Gebruik alleen gemalen koffie voor apparaten voor de bereiding van espressokoffie.
	De gemalen koffie is te fijn of is vochtig	Gebruik alleen gemalen koffie voor apparaten voor de bereiding van espressokoffie. Deze koffie mag niet te vochtig zijn.
	De kwaliteit van de gemalen koffie is niet van het correcte type	Gebruik een andere kwaliteit gemalen poederkoffie
Bij het bereiden van de cappuccino wordt geen schuim op de melk gevormd	De melk is niet koud genoeg	Gebruik altijd melk op koelkasttemperatuur
	De cappuccino-inrichting is vuil	Reinig de gaatjes van de cappuccino-inrichting zorgvuldig, met name die aangeduid in de figuur.

Problema	Posibles causas	Solución
El café espresso no sale	Falta de agua en el depósito	Llene el depósito del agua
	Los orificios de salida del café del portafiltro están obstruidos	Limpie los orificios de las boquillas del portafiltro
	El vertedor de la caldera del café espresso está obstruido	Efectúe la limpieza tal y como se indica en el párrafo "Limpieza"
El café espresso gotea por los bordes del portafiltro y no por los orificios	El portafiltro está colocado incorrectamente	Enganche el portafiltro correctamente y gírelo hasta el tope con firmeza
	La junta de la caldera del café espresso ha perdido elasticidad	Haga sustituir la junta de la caldera del café espresso en un Centro de Asistencia
	Los orificios de las boquillas del portafiltro están obstruidos	Limpie los orificios de las boquillas
El café espresso está frío	La lámpara piloto OK del café espresso no se enciende al presionar el interruptor de salida del café	Espere a que se encienda la lámpara piloto de OK
	No se ha efectuado el precalentamiento	Efectúe el precalentamiento como se indica en el párrafo
	No se han precalentado las tazas	Precaliente las tazas con agua caliente
Ruido elevado de la bomba	El depósito del agua está vacío	Llenar el depósito
	El depósito está colocado incorrectamente y la válvula en el fondo del mismo no está abierta	Ejercer una leve presión sobre el depósito para abrir la válvula en el fondo del mismo
La crema del café es clara (sale rápidamente por la boquilla)	El café molido no está bien prensado	Aumente el prensado del café molido
	La cantidad de café molido no es suficiente	Aumente la cantidad de café molido
	La molienda del café es gruesa	Use únicamente café molido para cafeteras de café espresso
	El café molido no es del tipo correcto	Cambie el tipo de café molido
La crema del café es oscura (el café sale lentamente por la boquilla)	El café molido está demasiado prensado	Prese menos el café
	La cantidad de café molido es elevada	Reduzca la cantidad de café molido
	El vertedor de la caldera del café espresso está obstruido	Efectúe la limpieza tal y como se indica en el párrafo "Limpieza"
	El filtro está obstruido	Efectúe la limpieza tal y como se indica en el párrafo "Limpieza"
	La molienda del café es demasiado fina	Use únicamente café molido para cafeteras de café espresso
	El café molido es demasiado fino o está húmedo	Use únicamente café molido para cafeteras de café espresso, y que no esté demasiado húmedo
	El café molido no es del tipo correcto	El café molido no es del tipo correcto
No se forma la espuma de la leche al hacer el capuchino	La leche no está suficientemente fría	Use siempre leche a temperatura del frigorífico
	El espumador está sucio	PLimpie meticulosamente los orificios del espumador, especialmente los que se muestran en la figura.

Problema	Causas possíveis	Solução
Não sai mais o café espresso	Falta água no reservatório	Encha o reservatório de água
	Os furos de saída do café do porta-filtro estão obstruídos	Limpe os furos dos bicos do porta-filtro
	A duche da caldeira do espresso está obstruída	Faça a limpeza como indicado no parágrafo "Limpeza"
O café espresso goteja das bordas do porta-filtro em vez de sair pelos furos	O porta-filtro está mal inserido	Encaixe o porta-filtro correctamente e gire-o até o fundo com força
	A guarnição da caldeira de espresso perdeu elasticidade	Substitua a guarnição da caldeira de espresso em um Centro de Assistência
	Os furos dos bicos do porta-filtro estão obstruídos	Limpe os furos dos bicos.
O café espresso está frio	A lâmpada indicadora OK espresso não está acesa no instante em que se aperta o interruptor de fornecimento do café	Espere o accionamento da lâmpada indicadora OK
	O pré-aquecimento não foi executado	Execute o pré-aquecimento como indicado no parágrafo 'Pré-aquecimento'
	As chávenas não foram pré-aquecidas	Pré-aqueça as chávenas com água quente
Rumor elevado da bomba	O reservatório de água está vazio	Encha o reservatório
	O reservatório está mal inserido e a válvula no seu fundo não está aberta	Aperte levemente o reservatório de modo a abrir a válvula no seu fundo
O creme de café está claro (desce rapidamente do bico)	O café moído está pouco prensado	Aumentar a prensagem do café moído
	A quantidade de café moído é insuficiente	Aumente a quantidade de café moído
	A moagem do café é grossa	Utilize somente café moído para máquinas de café espresso
	Qualidade de café moído não é do tipo correcto	Troque a qualidade de café moído
O creme do café é escuro (o café desce lentamente do bico)	O café moído está prensado demais	Prese menos o café
	A quantidade de café moído é elevada	Diminua a quantidade de café moído
	A duche caldeira de espresso está obstruída	Faça a limpeza como indicado no parágrafo "Limpeza"
	O filtro está entupido	Faça a limpeza como indicado no parágrafo "Limpeza"
	A moagem do café é fina demais	Utilize somente café moído para máquinas de café espresso
	O café moído fino demais ou está húmido	Utilize somente café moído para máquinas de café espresso e não deve ser húmido demais
	Qualidade de café moído não é do tipo correcto	Qualidade de café moído não é do tipo correcto
Não se forma a espuma de leite enquanto se faz o cappuccino	O leite não está bastante frio	Use sempre leite na temperatura de frigorífico
	O cappuccinador está sujo.	Limpe cuidadosamente os furinhos do cappuccinador, em especial aqueles indicados na figura.

Πρόβλημα	Πιθανά αίτια	Λύση
Ο καφές εσπρέσο δεν βγαίνει πιά	Δεν υπάρχει νερό στη δεξαμενή	Γεμίστε την δεξαμενή με νερό
	Οι σπές παροχής καφέ της υποδοχής φίλτρου έχουν βουλώσει	Καθαρίστε τις σπές των στομιών της υποδοχής φίλτρου.
	Η βρύση λέβητα έχει βουλώσει	Εκτελέστε τον καθαρισμό όπως περιγράφεται στην παράγραφο “Καθαρισμός”
Ο καφές εσπρέσο στάζει από τα άκρα της υποδοχής φίλτρου, αντί από τις σπές	Η υποδοχή φίλτρου δεν έχει τοποθετηθεί σωστά.	Τοποθετήστε σωστά την υποδοχή φίλτρου και γυρίστε την με δύναμη μέχρι τέρμα
	Ο λαστιχένιος δακτύλιος του λέβητα εσπρέσο έχει χάσει την ελαστικότητα του.	Αντικαταστήστε το δακτύλιο του λέβητα εσπρέσο σε κάποιο Κέντρο Εξυπηρέτησης
	Οι σπές των στομιών της υποδοχής φίλτρου είναι βουλωμένες	Καθαρίστε τις σπές των στομιών
Ο καφές εσπρέσο είναι κρύος	Η φωτεινή λυχνία OK εσπρέσο δεν είναι αναμμένη την στιγμή που πατάτε τον διακόπτη παροχής καφέ	Περιμένετε να ανάψει η φωτεινή λυχνία OK
	Η προθέρμανση δεν έχει γίνει	Εκτελέστε την προθέρμανση όπως περιγράφεται στην παράγραφο ‘Προθέρμανση’
	Τα φλιτζάνια δεν έχουν προθερμανθεί	Προθερμάνετε τα φλιτζάνια με λίγο ζεστό νερό
Δυνατός θόρυβος προέρχεται από την αντλία.	Η δεξαμενή νερού είναι άδεια	Γεμίστε την δεξαμενή
	Η δεξαμενή δεν έχει τοποθετηθεί σωστά και η βαλβίδα που βρίσκεται στο κάτω μέρος δεν είναι ανοιχτή	Πατήστε ελαφρώς την δεξαμενή για να ανοίξετε την βαλβίδα που βρίσκεται στο κάτω μέρος
Το καϊμάκι του καφέ είναι ανοιχτόχρωμο (ο καφές τρέχει γρήγορα από το στόμιο)	Ο αλεσμένος καφές δεν έχει πιεστεί αρκετά.	Πιέστε περισσότερο τον αλεσμένο καφέ
	Η ποσότητα αλεσμένου καφέ δεν είναι αρκετή	Αυξήστε την ποσότητα του αλεσμένου καφέ
	Το αλεύμα του καφέ είναι χοντρό	Χρησιμοποιείτε μόνο αλεσμένο καφέ για μηχανές καφέ εσπρέσο
	Η ποιότητα αλεσμένου καφέ δεν είναι του κατάλληλου τύπου	Αλλάξτε την ποιότητα αλεσμένου καφέ που χρησιμοποιείτε
Το καϊμάκι του καφέ είναι σκούρο (ο καφές τρέχει αργά από το στόμιο)	Ο αλεσμένος καφές έχει πιεστεί υπερβολικά.	Πατήστε λιγότερα τον καφέ
	Η ποσότητα αλεσμένου καφέ είναι υπερβολική	Μειώστε την ποσότητα του αλεσμένου καφέ
	Η βρύση του λέβητα έχει βουλώσει	Εκτελέστε τον καθαρισμό όπως περιγράφεται στην παράγραφο “Καθαρισμός”
	Το φίλτρο έχει βουλώσει	Εκτελέστε τον καθαρισμό όπως περιγράφεται στην παράγραφο “Καθαρισμός”
	Ο καφές έχει αλεστεί πολύ λεπτά.	Χρησιμοποιείτε μόνο αλεσμένο καφέ για μηχανές καφέ εσπρέσο
	Ο καφές έχει αλεστεί πολύ λεπτά ή έχει μαζέψει υγρασία	Χρησιμοποιείτε μόνο αλεσμένο καφέ για μηχανές καφέ εσπρέσο και φυλάτε το σε ένα μέρος με χαμηλή υγρασία
	Η ποιότητα του αλεσμένου καφέ δεν είναι του κατάλληλου τύπου	Αλλάξτε την ποιότητα αλεσμένου καφέ που χρησιμοποιείτε
Δεν δημιουργείται το αφρόγαλα κατά την ετοιμασία του καπουτσίνο	Το γάλα δεν είναι αρκετά κρύο	Χρησιμοποιείτε πάντα γάλα σε θερμοκρασία ψυγείου
	Το εξάρτημα για καπουτσίνο δεν είναι καθαρό	Καθαρίζετε επιμελώς τις σπές του εξαρτήματος για καπουτσίνο, ιδιαίτερα αυτές που βλέπετε στην εικόνα

Неполадка	Возможная причина	Устранение неполадки
Кофе эспрессо не вытекает	Вода в бачке отсутствует	Наполните бачок водой
	Отверстия фильтродержателя для выхода кофе засорены	Почистите отверстия носиков фильтродержателя
	Трубка бойлера для эспрессо засорена	Выполните процедуру очистки, как описано в разделе «Очистка»
Кофе эспрессо вытекает по каплям из краев фильтродержателя, а не из отверстий фильтродержателя	Фильтродержатель установлен неправильно	Правильно соедините фильтродержатель и закрутите его до упора с усилием
	Уплотнительное кольцо бойлера для эспрессо потеряла свою эластичность	Осуществите замену уплотнительного кольца бойлера для кофе эспрессо в Центре Технической Поддержки
	Отверстия носиков фильтродержателя засорены	Выполните чистку отверстий носиков.
Кофе эспрессо холодное	Индикаторная лампочка ОК для эспрессо не включается в момент нажатия выключателя подачи кофе	Дождитесь включения индикаторной лампочки ОК
	Предварительный разогрев не был выполнен	Выполните предварительный разогрев, как описано в разделе «Предварительный разогрев»
	Чашки не были предварительно разогреты	Предварительно разогрейте чашки горячей водой
Слишком большой уровень шума в насосе	Бачок для воды пуст	Наполните бачок
	Бачок плохо установлен, а клапан на дне бачка не открыт.	Слегка надавите бачок с тем, чтобы открыть клапан, находящийся на дне бачка.
Кремообразная пенка кофе слишком светлая (слишком быстро вытекает из носиков)	Молотое кофе плохо запрессовано	Плотнее утрамбовать молотый кофе
	Количество молотого кофе недостаточно	Увеличьте количество молотого кофе
	Помол кофе слишком крупный	Используйте молотое кофе исключительно на машинах для кофе эспрессо
	Сорт молотого кофе выбран ошибочно	Поменяйте сорт молотого кофе
Кремообразная пенка кофе слишком темная (кофе выходит слишком медленно из носиков)	Молотое кофе чересчур спрессовано	Меньше прессуйте кофе
	Слишком большое количество молотого кофе	Уменьшите количество молотого кофе
	Трубка бойлера для эспрессо засорена	Выполните процедуру очистки, как описано в разделе «Очистка»
	Фильтр засорен	Выполните процедуру очистки, как описано в разделе «Очистка»
	Помол кофе слишком мелкий	Используйте сорта молотого кофе, предназначенные для машин для кофе эспрессо.
	Молотое кофе слишком мелкого помола, либо влажное	Используйте сорта молотого кофе, предназначенные для машин для кофе эспрессо.
	Сорт молотого кофе выбран ошибочно	Замените сорт порошка молотого кофе
Молочная пенка не образуется во время приготовления капучино	Молоко не достаточно холодное	Используйте молоко температуры холодильника.
	Загрязнена насадка для капучино.	Аккуратно прочистите отверстия насадки для капучино, особенно те, что отмечены на рисунке.

Probléma	Lehetséges okok	Megoldás
Nem folyik ki eszpresszó kávé	Nincs víz a tartályban	Töltse fel vízzel a tartályt
	Elzáródtak a szűrőtartó kávé kifolyó részei	Tisztítsa meg a szűrőtartó kifolyó részeit
	Elzáródott a melegítő szóróegysége	Végezze el a tisztítást a "Tisztítás" c. bekezdés utasításai alapján
Az eszpresszó kávé a szűrőtartó szélén túlfolyik, a rések helyett	Nincs jól betéve a szűrőtartó	Tegye be a megfelelő módon a szűrőtartót és forgassa el erőteljesen, ütközésig
	Az eszpresszó-készítő melegítőjének tömítése elveszítette rugalmasságát	Cseréltesse ki az eszpresszó-készítő melegítőjének tömítését az aszisztencia központ által
	A szűrőtartó kifolyó részei elzáródtak	Tisztítsa meg a kifolyó részeit
Az eszpresszó kávé hideg	Az OK fényjelző az eszpresszó-készítőn nem kapcsol be, amikor lenyomják a kávészolgáltatási kapcsolót	Várja meg, amíg az OK fényjelző bekapcsolását
	Nem végezték el az előmelegítést	Végezze el az előmelegítést az "Előmelegítés" c. bekezdés utasításai alapján.
	Nem melegítették meg előzetesen a csészéket	Melegítse meg előzetesen a csészéket meleg vízzel vagy úgy
Zajosan működik a pumpa	A víztartály üres	Töltse fel a tartályt
	Nincs betéve a víztartály és az alján levő szelep nincs nyitva	Nyomja le enyhén a tartályt, hogy az alján levő szelep kinyíljon
Túl világos színű a kávéban a krém (gyorsan folyik ki a kifolyóból)	Nincs jól lenyomva a darált kávé	Növelje a darált kávé lenyomását
	Nem tett be elég darált kávé	Növelje a darált kávé mennyiségét
	Túl darabosra darált kávé	Kizárólag eszpresszó kávé főzésére alkalmas kávéfélélet használjon
	Nem a megfelelő típusú kávét használja	Használjon másféle kávét
A krém a kávéban sötét színű (a kávé túl lassan folyik ki a kifolyón keresztül)	Nincs jól lenyomva a darált kávé	Ne nyomja le nagyon a kávét
	Túl sok darált kávét használtak	Csökkentse a darált kávé mennyiségét
	Elzáródott az eszpresszó melegítő szóróegysége	Végezze el a tisztítást a "Tisztítás" c. bekezdés utasításai alapján
	Elzáródott a szűrő	Végezze el a tisztítást a "Tisztítás" c. bekezdés utasításai alapján
	Túl finomra darált kávé	Kizárólag eszpresszó kávé főzésére alkalmas kávéfélélet használjon
	Túl finomra darált kávé, vagy nedves	Kizárólag eszpresszó kávé főzésére alkalmas kávéfélélet használjon és olyat, ami nem nedves
	A darált kávé nem jó minőségű	Használjon jobb minőségű kávét
Nem képződik tejhab a cappuccino-főzés közben	A tej nem elég hideg	Mindig hűtőszekrényben lehűtött tejet használjon
	A cappuccino-készítő piszkos	Alaposan tisztítsa meg a cappuccino-készítő részeit, főként az ábrán látható részeket.

Problém	Možné příčiny	Řešení
Z přístroje nevytéká káva espresso	Nedostatek vody v nádržce	Naplňte nádržku na vodu
	Otvory výdeje kávy z držáku filtru se ucply	Vyčistěte otvory ústí držáku filtru
	Sprcha ohříváče kávy espresso je ucpaná	Přistupte k čištění, jak je uvedeno v odstavci „Čištění“
Káva vytéká po kapkách z okrajů držáku filtru a ne z otvorů k tomu účelu určených	Držák filtru je nesprávně zasunutý	Zavěste držák filtru správně a otočte jím silou až na doraz
	Těsnění ohříváče kávy espresso ztratilo svou pružnost	Vyměňte těsnění ohříváče kávy espresso v asistenčním středisku
	Otvory v ústích držáku filtru se ucply	Vyčistěte otvory ústí.
Káva je studená	Kontrolka OK espresso ve chvíli stisknutí spínače výdeje kávy nesvítí.	Počkejte na rozsvícení kontrolky OK
	Přístroj nebyl předehřátý	Přistupte k předehřevu tak, jak je uvedeno v odstavci „Předehřev“
	Šálky nebyly předehřáté	Šálky ohřejte vypláchnutím horkou vodou nebo
Zvýšená hlučnost čerpadla	Nádržka na vodu je prázdná	Naplňte nádržku
	Nádržka je špatně vložena a ventil na dně není otevřen	Zatlačte mírně na nádržku tak, abyste otevřeli ventil na jejím dně
Pěna kávy espresso je světlá (káva vytéká z ústí příliš rychle)	Mletá káva je málo upěchovaná	Upěchujte více mletou kávu
	Množství mleté kávy je nízké	Zvyšte množství mleté kávy
	Káva je příliš hrubě namleta	Používejte jen mletou kávu k použití v kávovarech na espresso
	Qualità di caffè macinato non è di tipo corretto	Změňte kvalitu mleté kávy
Pěna kávy espresso je tmavá (káva vytéká z ústí příliš pomalu)	Mletá káva je příliš upěchovaná	Kovu tolik nepěchujte
	Množství mleté kávy je vysoké	Snižte množství mleté kávy
	Sprcha ohříváče kávy espresso je ucpaná	Přistupte k čištění, jak je uvedeno v odstavci „Čištění“
	Filtr je ucpaný	Přistupte k čištění, jak je uvedeno v odstavci „Čištění“
	Káva je příliš jemně namletá	Používejte jen mletou kávu k použití v kávovarech na espresso
	Káva je příliš jemně namletá nebo je vlhká	Používejte jen mletou a suchou kávu k použití v kávovarech na espresso
	Kvalita mleté kávy není dostatečná	Změňte kvalitu mleté kávy
Při přípravě cappuccina se netvoří mléčná pěna	Mléko není dostatečně chladné	Vždy používejte mléko o teplotě, kterou má v chladničce
	Napěňovač je znečištěný	Důkladně vyčistěte otvory napěňovače, především ty, které jsou uvedeny na obrázku

Problem	Możliwe przyczyny	Rozwiązanie
Kawa przestała wypływać	Brak wody w zbiorniku	Napełnić zbiornik na wodę
	Otwory wylotowe kawy w uchwycie na filtr są zatkane	Wyczyścić otwory uchwytu na filtr
	Wylot bojlera ekspresu jest zatkany	Przeprowadzić czyszczenie zgodnie ze wskazówkami w paragrafie „Czyszczenie”
Kawa przecieka z brzegów uchwytu na filtr zamiast z otworów	Uchwyt na filtr został źle włożony	Poprawnie włożyć uchwyt filtra i mocno obrócić do oporu
	Uszczelka bojlera ekspresu nie jest wystarczająco elastyczna	Wymienić w serwisie technicznym uszczelkę bojlera ekspresu
	Otwory uchwytu na filtr są zapchane	Wyczyścić otwory
Kawa jest zimna	Lampka kontrolna OK ekspresu nie świeci się w momencie wciśnięcia wyłącznika wytwarzania kawy	Zaczekać aż włączy się lampka kontrolna OK
	Nie przeprowadzono grzania wstępnego	Przeprowadzić podgrzewanie zgodnie ze wskazówkami w paragrafie „Podgrzewanie”
	Filizanki nie zostały podgrzane	Podgrzać gorącą wodą filizanki lub pozostawić
Zbyt głośna praca pompy	Zbiornik na wodę jest pusty	Napełnić zbiornik
	Zbiornik jest źle włożony, a zawór na dnie nie jest otwarty	Wcisnąć lekko zbiornik, aby otworzył się zawór na dnie
Kawa jest jasna, szybko wypływa z wylotu	Mielona kawa nie jest wystarczająco dociśnięta	Zwiększyć dociśnięcie kawy mielonej
	Ilość mielonej kawy jest niewystarczająca	Zwiększyć ilość mielonej kawy
	Kawa jest zbyt grubo zmielona	Stosować tylko kawę mieloną do ekspresów do kawy espresso
	Jakość mielonej kawy nie jest odpowiednia	Zmienić jakość kawy mielonej
Kawa jest ciemna (wypływa zbyt wolno z wylotu)	Kawa mielona jest zbyt mocno dociśnięta	Słabiej docisnąć kawę
	Zbyt duża ilość kawy mielonej	Zmniejszyć ilość kawy mielonej
	Wylot bojlera ekspresu jest zatkany	Przeprowadzić czyszczenie zgodnie ze wskazówkami w paragrafie „Czyszczenie”
	Filtr jest zatkany	Przeprowadzić czyszczenie zgodnie ze wskazówkami w paragrafie „Czyszczenie”
	Kawa jest zbyt drobno mielona	Stosować tylko kawę mieloną do ekspresów do kawy espresso
	Kawa mielona jest zbyt miękka lub wilgotna	Stosować tylko kawę mieloną do ekspresów do kawy espresso i zwrócić uwagę, aby kawa nie była zbyt wilgotna
	Jakość mielonej kawy nie jest odpowiednia	Zmienić rodzaj kawy mielonej
Podczas przygotowywania cappuccino nie jest wytwarzana pianka z mleka	Mleko nie jest wystarczająco zimne	Należy zawsze stosować mleko w odpowiedniej temperaturze, prosto z lodówki
	Spieniacz do cappuccino jest brudny	oczyścić dokładnie wyloty spieniacza, a szczególności te, które zostały pokazane na ilustracji.

Problém	Možné príčiny	Riešenie
Z prístroja nevyteká káva espresso	Nedostatok vody v nádržke	Naplňte nádržku na vodu
	Otvory vytekania kávy z držiaka filtra sa upchali	Vyčistite otvory ústia držiaka filtra
	Sprcha ohrievača kávy espresso je upchatá	Pristúpte k čisteniu, ako je uvedené v odstavci "Čistenie"
Káva odchádza po kvapkách z okrajov držiaka filtra a nie z otvorov k tomu účelu určených	Držiak filtra je špatne zasunutý	Zaveste držiak filtra správne a otočte ním silou až na doraz
	Tesnenie ohrievača kávy espresso stratilo svoju pružnosť	Vymeňte tesnenie ohrievača kávy espresso v Asistenčnom Stredisku
	Otvory v ústiach držiaka filtra sa upchali	Vyčistite otvory ústia.
Káva espresso je studená	Kontrolka OK espresso vo chvíli stlačenia spínača pre výdaj kávy nesvietila.	Počkajte na rozsvietenie kontrolky OK
	Prístroj nebol predhriaty	Pristúpte k predohrevu tak, ako je uvedené v odstavci 'Predohrev'
	Šálky neboli vopred zohriate	Šálky ohrejte vypláchnutím horúcou vodou
Zvýšená hlučnosť čerpadla	Nádržka na vodu je prázdna	Naplňte nádržku
	Nádržka je špatne vložená a ventil na dne nie je otvorený	Zatlačte mierne na nádržku tak, aby ste otvorili ventil na jej dne
Pena kávy espresso je svetlá (káva vyteká z ústia príliš rýchlo)	Mletá káva bola málo udúšaná	Udúšajte viac mletú kávu
	Množstvo mletej kávy je nízke	Zvýšte množstvo mletej kávy
	Káva je pomletá príliš hrubo	Používajte len mletú kávu pre použitie v kávovaroch na espresso
	Kvalita zomletej kávy nie je dostatočná	Zmeňte kvalitu mletej kávy
Pena kávy espresso je tmavá (káva vyteká z ústia príliš pomaly)	Mletá káva bola udúšaná príliš	Kávu toľko nedúšajte
	Množstvo mletej kávy je vysoké	Znížte množstvo mletej kávy
	Sprcha ohrievača kávy espresso je upchatá	Pristúpte k čisteniu, ako je uvedené v odstavci "Čistenie"
	Filter je upchatý	Pristúpte k čisteniu, ako je uvedené v odstavci "Čistenie"
	Káva bola pomletá príliš jemno	Používajte len mletú kávu pre použitie v kávovaroch na espresso
	Káva bola pomletá príliš jemno alebo je vlhká	Používajte len mletú a suchú kávu pre použitie v kávovaroch na espresso
	Kvalita zomletej kávy nie je dostatočná	Zmeňte kvalitu mletej kávy
Pri príprave cappuccína sa netvorí mliečna pena	Mlieko nie je dostatočne chladné	Vždy používajte mlieko o teplote, akú má v chladničke
	Napeňovač je znečistený	Dôkladne vyčistite otvory napeňovača, predovšetkým tie, ktoré sú uvedené na obrázku.

dersom det er noe som ikke fungerer... **no**

Problem	Mulige årsaker	Løsninger
Espressokaffen kommer ikke ut	Det mangler vann i beholderen	Fyll vannbeholderen
	Hullene i kaffeuttaket på filterholderen er tilstoppet	Rengjør hullene på utførselstutene til filtetholderen
	Espressokjelens uttak er tilstoppet	Utfør rengjøring slik som indikert i paragrafen "Rengjøring"
Espressokaffen drypper fra kantene på filterholderen istedenfor fra hullene	Filterholderen er feil satt i	Fest filterholderen på rett måte og vri den helt inn med kraft
	Pakningen til espressokjelen har ingen elastisitet	Bytt ut kjelens pakning hos et Servicesenter
	Hullene i kaffeuttaket på filterholderen er tilstoppet	Rengjør hullene til tutene.
Espressokaffen er kald	Kontrollampen OK espresso er ikke på i det man trykker på for kaffeuttak	Vent til varselampen OK kommer på
	Forhåndsoppvarming er ikke utført	Utfør forhåndsoppvarming slik som indikert i paragraf 'Forhåndsoppvarming'
	Koppene er ikke forhåndsoppvarmet	Forhåndsvarm koppene ved å skylle dem i varmt vann
Høy lyd fra pumpen	Vannbeholderen er tom	Fyll beholderen
	Vannbeholderen er feil satt i og ventilen på bunnen er ikke åpen	Trykk forsiktig på beholderen slik at ventilen på bunnen åpnes
Kaffekremem er lys (renner hurtig fra tuten)	Den malte kaffen er lite tampet	Tamp den malte kaffen mer
	Det er for lite malt kaffe	Legge i mer malt kaffe
	Kaffen er grovmalt	Bruk kun malt kaffe egnet for espressomaskiner
	Det er ikke riktig type malt kaffe	Bytt type malt kaffe
Kaffekremem er mørk (renner sakte fra tuten)	Den malte kaffen er for mye tampet	Tamp kaffen lettere
	Det er for mye malt kaffe	Legg i mindre malt kaffe
	Espressokjelens uttak er tilstoppet	Utfør rengjøring slik som indikert i paragrafen "Rengjøring"
	Filteret er tilstoppet	Utfør rengjøring slik som indikert i paragrafen "Rengjøring"
	Den malte kaffen er for finmalt	Bruk kun malt kaffe egnet for espressomaskiner
	Den malte kaffen er for finmalt eller den er fuktig	Bruk kun malt kaffe egnet for espressomaskiner og den må ikke være for fuktig
	Det er ikke riktig type malt kaffe	Bytt type malt kaffe
Det dannes ikke melkeskum når cappuccinoen lages	Melken er ikke kald nok	Bruk alltid melk med kjøleskapstemperatur
	Melkeskummeren er skitten	Rengjør nøye hullene i melkeskummeren, spesielt de som indikeres på figuren.

Problem	Möjlig orsak	Lösning
Espressokaffet rinner inte ut	Vatten saknas i vattentanken	Fyll vattentanken
	Filterhållarens hål för kaffet är igentäppta	Rengör hålen på filterhållarens munstycken
	Vattenuttaget till espressokaffets värm tank är igentäppt	Utför rengöringen enligt beskrivningen i paragraf "Rengöring"
Espressokaffet rinner ut från filterhållarens kanter istället för från hålen	Filterhållaren sitter felmonterad	Haka fast filterhållaren korrekt och vrid den med kraft så långt det går
	Packningen på espressokaffets värm tank är uttjänt	Byt ut packningen på espressokaffets värm tank, köp det på ett servicecenter
	Hålen på munstyckena på espressokaffets filterhållare är igentäppta	Rengör hålen på munstyckena
Espressokaffet är kallt	OK-lampan för espressokaffe var inte tänd när du tryckte på kaffe knappen	Vänta tills OK-lampan tänds
	Maskinen förvärmades inte	Värm maskinen på det sätt som beskrivs i paragraf 'Förvärmning'
	Kopporna var inte varma	Värm kopporna med varmt vatten
Pumpen låter väldigt mycket	Vattentanken är tom	Fyll vattentanken
	Vattentanken sitter felmonterad och ventilen på tankens botten är inte öppen	Tryck in vattentanken något så att ventilen på tankens botten öppnas
Espressokaffets crema har ljus färg (rinner snabbt ut från munstycket)	Kaffepulvret har pressats för lite	Pressa det förmalda kaffet hårdare
	För lite kaffepulver har använts	Använd mer kaffepulver
	Kaffepulvret är grovmalet	Använd enbart kaffepulver avsett för espressomaskiner
	Fel kvalitet på kaffepulvret har använts	Byt till en annan kvalitet på kaffepulvret
Espressokaffets crema har mörk färg (rinner långsamt ut från munstycket)	Kaffepulvret har pressats för hårt	Pressa kaffepulvret mindre
	För mycket kaffepulver har använts	Använd mindre kaffepulver
	Vattenuttaget på espressokaffets värm tank är igentäppt	Utför rengöringen enligt beskrivningen i paragraf "Rengöring"
	Filtret är igentäppt	Utför rengöringen enligt beskrivningen i paragraf "Rengöring"
	Kaffepulvret är för finmalet	Använd enbart kaffepulver som är avsett för espressomaskiner
	Kaffepulvret är för finmalet eller fuktigt	Använd enbart kaffepulver som är avsett för espressomaskiner och som inte är mer fuktigt än normalt
	Fel kvalitet på kaffepulvret har använts	Ändra till en annan kvalitet på kaffepulvret
Mjölken skummas inte vid tillredning av cappuccino	Mjölken är inte tillräckligt kall	Använd alltid mjölk med kylskåpstemperatur
	Cappuccinoenheten är smutsig	Rengör noggrant hålen på cappuccinoenheten, speciellt de som visas på bilden.

Hvis der er noget galt... **da**

Fejl	Mulig årsag	Løsning
Der kommer ikke længere espressokaffe ud	Vandbeholderen er tom	Fyld vandbeholderen
	Hullerne i filterholderens haner er tilstoppet.	Rens hanernes huller på filterholderen
	Vandvarmerens stråledanner er tilstoppet	Foretag rengøring som angivet i paragraf "Rengøring"
Espressokaffen drypper fra filterholderens kant i stedet for gennem hullerne	Filterholderen sidder ikke rigtig	Sæt filterholderen korrekt i og drej den helt i bund
	Vandvarmerens pakning er ikke længere elastisk	Få udsiftet espresso vandvarmerens pakning på et Assistance center
	Hullerne i filterholderens haner er tilstoppet	Rens hanernes huller
Espressokaffen er kold	Kontrollampen Ok espresso er ikke tændt i det øjeblik, der trykkes på afbryderen til kaffebrygning	Vent på at kontrollampen OK espresso tændes
	Forvarmningen er ikke blevet foretaget	Foretag forvarmningen som angivet i paragraf "Forvarmning"
	Kopperne er ikke blevet forvarmet	Forvarm kopperne ved at skylle dem med varmt vand
Høj støj fra pumpen.a	Vandbeholderen er tom	Fyld vandbeholderen
	Vandbeholderen er ikke sat rigtig i og ventilen på bunden er ikke åben	Tryk lidt på vandbeholderen, så ventilen på bunden åbnes
Kaffens creme er lys (kaffen løber for hurtigt ud af hanen)	Kaffepulveret er ikke trykket tilstrækkelig hårdt	Tryk kaffepulveret lidt mere
	Der er for lidt kaffepulver	Fyld mere kaffepulver
	Kaffen er malet for groft	Brug kun kaffepulver, der er malet til espressokaffemaskiner
	Kaffepulver kvaliteten er af forkert type	Brug et andet kaffepulver kvalitet
Espressokaffens creme er mørk (kaffen løber for langsomt ud af hanen)	Kaffepulveret er trykket for hårdt	Tryk kaffepulveret lidt mindre
	Der er for meget kaffepulver i	Fyld mindre kaffepulver i
	Vandvarmerens stråledanner er tilstoppet	Foretag rengøring som angivet i paragraf "Rengøring"
	Filtret er tilstoppet	Foretag rengøring som angivet i paragraf "Rengøring"
	Kaffepulveret er malet for fint	Brug kun kaffepulver, der er malet til espressokaffemaskiner
	Kaffepulveret er fugtigt	Brug kun kaffepulver, der er malet til espressokaffemaskiner, og som ikke er fugtigt
	Kaffepulver kvaliteten er af forkert type	Brug et andet kaffepulver kvalitet
Der dannes ikke mælkeskum, mens der laves cappuccino	Mælken er ikke tilstrækkelig kold	Brug altid mælk, der har køleskabstemperatur
	Cappuccinoadapteren er snavset	Rens omhyggeligt hullerne i cappuccinoadapteren, især dem der angives på figuren

Ongelma	Mahdolliset syyt	Ratkaisu
Espressokahvia ei tule	Säiliössä ei ole vettä	Täytä vesisäiliö
	Suodatinkupin kahvin ulostuloaukot ovat tukossa	Puhdista suodatinkupin suuttimen aukot
	Espressosäiliön vesikanava on tukossa	Puhdista kappaleessa "Puhdistus" annettujen ohjeiden mukaan
Espressokahvi valuu suodatinkupin laitojen yli aukkojen sijaan	Suodatinkuppi on kytketty väärin	Kytke suodatinkuppi oikein ja käännä se loppuun voimalla
	Espressosäiliön tiiviste on menettänyt joustavuutta	Vaihdata säiliön tiiviste huoltokeskuksessa.
	Suodatinkupin suuttimen aukot ovat tukossa	Puhdista suuttimien aukot.
Espressokahvi on kylmää.	Espresson OK-merkkivalo ei pala kun kahvin annostelukäikaisinta painetaan	Odot, että OK-merkkivalo syttyy
	Esilämmitystä ei ole suoritettu	Suorita esilämmitys kappaleessa "Esilämmitys" osoitetulla tavalla
	Kuppeja ei ole esilämmitetty	Esilämmitä kupit kuumalla vedellä tai jätä
Pumpussa liian kova melu	Vesisäiliö on tyhjä	Täytä säiliö
	Säiliö on asetettu väärin ja sen pohjassa oleva venttiili ei ole auki	Paina säiliötä kevyesti siten, että pohjalla oleva venttiili avautuu.
Kahvin vaahdot vaaleaa (valuu nopeasti suuttimesta)	Jauhettua kahvia ei ole puristettu tarpeeksi	Lisää jauhetun kahvin painamista
	Jauhetun kahvin määrä on pieni	Lisää jauhetun kahvin määrää
	Jauhatus on karkea	Käytä ainoastaan espressokeittimelle tarkoitettua kahviseosta
	Jauhetun kahvin laatu ei ole oikeaa tyyppiä	Vaihda jauhetun kahvin laatua
Kahvin vaahdot tummaa (valuu hitaasti suuttimesta)	Jauhettua kahvia on puristettu vähän	Paina kahvia vähemmän
	Jauhetun kahvin määrä on suuri	Vähennä jauhetun kahvin määrää
	Espressosäiliön vesikanava on tukossa	Puhdista kappaleessa "Puhdistus" annettujen ohjeiden mukaan
	Suodatin on tukossa	Puhdista kappaleessa "Puhdistus" annettujen ohjeiden mukaan
	Jauhatus on liian hienoa	Käytä ainoastaan espressokeittimelle tarkoitettua kahviseosta
	Jauhettu kahvi on liian hienoa tai se on kostea	Käytä ainoastaan espressokeittimille tarkoitettua kahviseosta, joka ei saa olla liian kostea
	Jauhetun kahvin laatu ei ole oikeaa tyyppiä	Vaihda jauhetun kahvin laatua
Maitovaahdot ei muodostu cappuccinon valmistamisen aikana	Maito ei ole riittävän kylmää	Käytä aina jääkaappikylmää maitoa
	Cappuccinatore on likainen	Puhdista cappuccinatorin aukot ja erityisesti ne jotka on osoitettu kuvassa

Problem	Mogući uzroci	Rješenje
Ne izlazi više espresso kava	Nema vode u spremniku	Napunite spremnik za vodu
	Otvori za izlazak kave iz nosača filtra su začepljeni	Očistite otvore nosača filtra
	Tuš grijalice espresso je začepljen	Obavite čišćenje kao što se navodi u paragrafu "Čišćenje"
Espresso kava kaplje sa strana nosača filtra umjesto iz otvora	Nosač filtra je loše postavljen	Zakačite nosač filtra na pravilan način i okrenite ga snažno sve do kraja
	Brtva grijalice espresso nije više elastična	Zamijenite brtvu grijalice espresso u Servisnoj Službi
	Otvori nosača filtra su začepljeni	Očistite rupice na otvorima.
Espresso kava je hladna	Indikaciono svjetlo OK espresso nije uključeno u trenutku u kojem se pritišće prekidač za ispuštanje kave	Pričekajte uključivanje indikacionog svjetla OK
	Nije obavljeno prethodno zagrijavanje	Obavite prethodno zagrijavanje kao što se navodi u paragrafu 'Prethodno zagrijavanje'
	Šalice se nisu prethodno zagrijale	Zagrijte prethodno šalice toplom vodom
Jaka buka koju stvara pumpa	Spremnik za vodu je prazan	Napunite spremnik
	ISpremnik nije pravilno postavljen i ventil na njegovom dnu nije otvoren	Lagano pritisnite spremnik na način da se otvori ventil na njegovom dnu
Krema kave je svijetla (brzinski izlazi iz otvora)	Mljevena kava je slabo prešana/pritiskana	Prešajte što više mljevenu kavu
	Količina mljevene kave je nedovoljna	Povećajte količinu mljevene kave
	Kava je prekrupno samljevena	Koristite samo mljevenu kavu. za aparate za kavu espresso
	Kvaliteta mljevene kave je neprikladna	Promijenite kvalitetu mljevene kave
Krema kave je tamna (kava izlazi polagano iz otvora)	Mljevena kava je previše prešana/pritiskana	Manje pritisnite kavu
	Količina mljevene kave je prevelika	Smanjite količinu mljevene kave
	Tuš grijalice je začepljen	Obavite čišćenje kao što se navodi u paragrafu "Čišćenje"
	Filtar je začepljen	Obavite čišćenje kao što se navodi u paragrafu "Čišćenje"
	Kava je presitno samljevena	Koristite samo mljevenu kavu za aparate za kavu espresso
	Kava je presitno samljevena ili je vlažna	Koristite samo mljevenu kavu za aparate za kavu espresso i ona ne smije biti prevlažna
	Kvaliteta mljevene kave nije prikladnog tipa	Promijenite kvalitetu praha mljevene kave
Ne stvara se pjena od mlijeka dok se priprema cappuccino	Mlijeko nije dovoljno hladno	Uvijek koristite mlijeko na temperaturi iz hladnjaka
	Ispuštač cappuccina je prljav	Brižno očistite otvore na ispuštaču cappuccina, posebice one koji su navedeni na slici.

Iskanje in odpravljanje napak... SI

Napaka	Morebitni vzroki	Rešitev
Ekspresna kava ne izhaja več	V rezervoarju manjka voda	Napolnite vodni rezervoar.
	Odprtine za brizganje kave na ročki so zamašene	Očistite odprtine šob na ročki.
	Šobe na grelniku so zamašene.	Pri čiščenju sledite postopku iz odstavka »Čiščenje šob na grelniku«.
Ekspresna kava kaplja skozi robove ročke, namesto skozi šobe.	Ročka je slabo vstavljena.	Ročko pravilno pritrdite in jo do konca zategnite.
	Tesnilo grelnika ni več prožno.	Aparat odnesite k pooblaščenemu serviserju, kjer naj poskrbijo za zamenjavo tesnila grelnika.
	Odprtine šob na ročki so zamašene.	Očistite odprtine šob.
Ekspresna kava je mrzla.	Signalna lučka "OK" ob pritisku na gumb za pripravo kave ni prižgana.	Počakajte, dokler se ne prižge signalna lučka "OK".
	Postopek predogrevanja ni bil izveden.	Izvedite postopek predogrevanja, kakor je opisano v odstavku »Predogrevanje«.
	Skodelice niso bile predhodno segrete	Skodelice predhodno segrejte z vročo vodo
Črpalka je preglasna	Vodni rezervoar je prazen	Napolnite rezervoar
	Rezervoar je slabo vstavljen in ventil na dnu slednjega ni odprt	Rahlo pritisnite na rezervoar, da odprete ventil, ki se nahaja na njegovem dnu
Kavna krema je svetle barve (prehitro teče skozi šobo)	Mleta kava je slabo potlačena.	Mleto kavo bolje potlačite v ročki
	Količina mlete kave ni zadostna	Povečajte količino mlete kave
	Kava je pregrobo mleta	Uporabljajte samo mleto kavo, namenjeno aparatom za pripravo ekspresne kave.
	Vrsta mlete kave ni pravilna	Uporabite drugo vrsto mlete kave
Kavna krema je temne barve (kava prepočasi teče skozi šobo).	Mleta kava je premočno potlačena	Kavo manj potlačite
	Količina mlete kave je prekomerna	Zmanjšajte količino mlete kave
	Šobe na grelniku so zamašene	Pri čiščenju sledite postopku iz odstavka »Čiščenje šob na grelniku«.
	Filter je zamašen	Pri čiščenju sledite postopku iz odstavka »Čiščenje šob na grelniku«.
	Kava je predrobno mleta	Uporabljajte samo mleto kavo, namenjeno aparatom za pripravo ekspresne kave.
	Kava je predrobno mleta ali vlažna	Uporabljajte samo mleto kavo, namenjeno aparatom za pripravo ekspresne kave, ki naj ne bo preveč vlažna.
	Vrsta mlete kave ni pravilna.	Uporabite drugo vrsto mlete kave.
Pri pripravi kapučina se mleko ne speni.	Mleko ni dovolj hladno.	Vedno uporabljajte mleko iz hladilnika
	Nastavek za pripravo kapučina je umazan	Skrbno očistite odprtine na nastavku za pripravo kapučina, zlasti tiste, ki so prikazane na sliki

Проблем	Възможни причини	Разрешение
Не изтича кафе еспreso	Няма вода в резервоара	Напълнете резервоарът с вода
	Отворите за изтичане на кафе на носача на филтъра са запушени	Почистете отворите на дюзата на носача на филтъра
	Струйника за топлогенератора за еспreso е запушен	Извършете почистване както е показано в раздел "Почистване"
Кафето еспreso не изтича от отворите а изтича на капки по ръба на носача на филтъра	Носача на филтъра не е добре поставен	Поставете правилно носача на филтъра и го завъртете до края със сила
	Уплътнението на топлогенератора не е еластично	Сменете уплътнението на топлогенератора еспreso в Технически Сервиз
	Отворите на дюзите на носача на филтъра са запушени	Почистете отворите на дюзите.
Кафето еспreso е студено	Индикаторът лампа ОК еспreso не свети в момента в който се натисне прекъсвача за изтичане на кафе	Изчакайте включването на индикатора лампа ОК
	Не е извършено предварително загряване	Извършете предварително загряване както е показано в раздела 'Предварително загряване'
	Чашите не са предварително загрейи	Загрейте предварително чашите с топла вода
Повишен шум на помпата	Резервоарът за вода е празен	Напълнете резервоарът
	Резервоарът не е добре поставен и клапанът на дъното му не е отворен	Натиснете леко резервоарът така, че да отворите клапанът на дъното му
Каймакът за кафе е светъл (стича се бързо постоянно от дюзата)	Мляното кафе не е добре пресирано	Пресирайте повече мляното кафе
	Количеството на мляното кафе е малко	Увеличете количеството на мляното кафе.
	Кафето е едро смляно	За машини за кафе еспreso
	Качеството на мляното кафе не е от правилният вид	Сменете качеството на мляното кафе
Каймакът на кафето е тъмен (кафето се стича бавно от дюзата)	Мляното кафе е много силно притиснато	Притискайте по-малко кафето
	Количеството на мляното кафе е прекалено	Намалете количеството на меланото кафе
	Струйникът на топлогенератора еспreso е запушен	Извършете почистване както е показано в раздела "Почистване"
	Филтърът е запушен	Извършете почистване както е показано в раздела "Почистване"
	Мелянето на кафе е много фино	Използвайте само мляно кафе за кафемашини еспreso
	Мляното кафе е много фино или влажно	Използвайте само мляно кафе за кафемашини еспreso, което не трябва да бъде много влажно
	Качеството на мляното кафе не е добро	Сменете вида и качеството на мляното кафе
Не се образува каймак на мляното при приготвяне на капучино	Млякото не е достатъчно студено	Използвайте винаги мляко с температура от хладилника
	Струйникът за капучино е замърсен	Почиствайте внимателно отворите на струйника за капучино, и по-специално тези указани на схемата.

Problema	Posibile cauze	Soluții
Nu mai curge cafea espresso	Nu este apă în rezervor	Umpleți rezervorul cu apă
	Orificiile de ieșire a cafelei ale suportului filtru sunt obturate	Curățați orificiile duzelor suportului filtru
	Dușul boilerului espresso este blocat	Efectuați curățarea în modul descris în paragraful "Curățare"
Cafeaua espresso picură de pe marginile suportului filtru și nu din orificii	Suportul filtru nu este introdus în mod corect	Așezați suportul filtru corect și rotiți-l până la capăt cu putere
	Garnitura boilerului espresso și-a pierdut elasticitatea	Înlocuiți garnitura boilerului espresso la un Centru de Asistență
	Orificiile duzelor suportului filtru sunt obturate	Curățați orificiile duzelor
Cafeaua espresso este rece	Ledul OK pentru cafea espresso nu se aprinde în momentul în care se apasă întrerupătorul de distribuție a cafelei	Așteptați aprinderea ledului OK
	Pre-încălzirea nu s-a executat	Executați pre-încălzirea așa cum este indicat în paragraful "Pre-încălzire"
	Ceștile nu au fost pre-încălzite	Pre-încălziți ceștile cu apă caldă
Zgomot mare al pompei	Rezervorul de apă este gol	Umpleți rezervorul cu apă
	Rezervorul nu este introdus corect iar supapa de pe fundul rezervorului nu este deschisă	Apăsăți ușor rezervorul pentru a deschide supapa de pe fundul rezervorului
Crema cafelei este deschisă (curge foarte repede din duză)	Cafeaua măcinată nu este presată suficient	Presăți mai mult cafeaua măcinată
	Cantitatea de cafea măcinată este redusă	Măriți cantitatea de cafea măcinată
	Granulația cafelei este mare	Folosiți numai cafea măcinată pentru aparate de cafea espresso
	Calitatea cafelei măcinate nu este corespunzătoare	Schimbați calitatea de cafea măcinată
Crema cafelei este închisă (cafeaua curge prea încet din duză)	Cafeaua măcinată este prea presată	Presăți mai puțin cafeaua
	Cantitatea de cafea măcinată este mare	Reduceți cantitatea de cafea măcinată
	Dușul boilerului espresso este blocat	Efectuați curățarea în modul descris în paragraful "Curățare"
	Filtrul este obturat	Efectuați curățarea în modul descris în paragraful "Curățare"
	Granulația cafelei este prea fină	Folosiți numai cafea măcinată pentru aparate de cafea espresso
	Cafeaua măcinată este prea fină sau este umedă	Folosiți numai cafea măcinată pentru aparate de cafea espresso și nu trebuie să fie prea umedă
	Calitatea cafelei măcinate nu este corespunzătoare	Schimbați calitatea de cafea măcinată
Laptele nu face spumă în timp ce se prepară cappuccino	Laptele nu este suficient de rece	Folosiți întotdeauna lapte la temperatura frigiderului
	Cappucinatorul este murdar	Curățați foarte bine orificiile cappucinatorului, în special acelea indicate în figura

ako nešto ne bude funkcionisalo... sr

Problem	Mogući uzroci	Rešenje
Ne izlazi više espresso kafa	Nema vode u rezervoaru	Napunite rezervoar za vodu
	Otvori za izlazak kafe iz nosača filtera su začepljeni	Očistite otvore nosača filtera
	Tuš grejalice espresso je začepljen	Obavite čišćenje kao što se navodi u paragrafu "Čišćenje"
Espresso kafa kaplje sa strana nosača filtra umesto iz otvora	Nosač filtera je loše postavljen	Zakačite nosač filtera na pravilan način i okrenite ga snažno sve do kraja
	Dihtung grejalice espresso nije više elastičan	Zamenite dihtung grejalice espresso u Servisnoj Službi
	Otvori nosača filtera su začepljeni	Očistite rupice na otvorima.
Espresso kafa je hladna	Indikaciono svetlo OK espresso nije uključeno u trenutku u kojem se pritišće prekidač za ispuštanje kafe	Sačekajte uključivanje indikacionog svetla OK
	Nije obavljeno prethodno zagrevanje	Obavite prethodno zagrevanje kao što se navodi u paragrafu 'Prethodno zagrevanje'
	Šolje se nisu prethodno zagrejale	Zagrejte prethodno šolje toplom vodom
Jaka buka koju stvara pumpa	Rezervoar za vodu je prazan	Napunite rezervoar
	Rezervoar nije pravilno postavljen i ventil na njegovom dnu nije otvoren	Lagano pritisnite rezervoar na način da se otvori ventil na njegovom dnu
Krema kafe je svetla (brzinski izlazi iz otvora)	Mlevena kafa je slabo prešana/pritiskana	Prešajte što jače mlevenu kafu
	Količina mlevene kafe je nedovoljna	Povećajte količinu mlevene kafe
	Kafa je prekrupno samlevena	Koristite samo mlevenu kafu. za aparate za kafu espresso
	Kvalitet mlevene kafe je neprikladan	Promenite kvalitet mlevene kafe
Krema kafe je tamna (kafa izlazi polako iz otvora)	Mlevena kafa je previše prešana/pritiskana	Manje pritisnite kafu
	Količina mlevene kafe je prevelika	Smanjite količinu mlevene kafe
	Tuš grejalice je začepljen	Obavite čišćenje kao što se navodi u paragrafu "Čišćenje"
	Filter je začepljen	Obavite čišćenje kao što se navodi u paragrafu "Čišćenje"
	Kafa je presitno samlevena	Koristite samo mlevenu kafu za aparate za kafu espresso
	Kafa je presitno samlevena ili je vlažna	Koristite samo mlevenu kafu za aparate za kafu espresso i ona ne sme da bude prevlažna
	Kvalitet mlevene kafe nije prikladnog tipa	Promenite kvalitet praha mlevene kafe
Ne stvara se pena od mleka dok se priprema kapučino	Mleko nije dovoljno hladno	Uvek koristite mleko na temperaturi iz frižidera
	Ispuštač kapučina je prljav	Pažljivo očistite otvore na ispuštaču kapučina, naročito one koji su navedeni na slici.

Problem	Olası nedenler	Çözüm
Espresso kahve gelmiyor	Haznede su eksikliği	Su haznesini doldurun
	Filtre tutucu uçlarının delikleri tıkalı	Filtre tutucunun uçlarının deliklerini temizleyin
	Espresso kazan duşu tıkalı	Temizlik işlemini "Temizlik" paragrafında açıklandığı gibi yürütün
Espresso kahve, delikler yerine filtre tutucunun kenarlarından damlıyor	Filtre tutucu kötü yerleştirilmiş	Filtre tutucuyu doğru bir şekilde geçirin ve sonuna kadar kuvvetlice çevirin
	Espresso kazanının contası elastikiyetini yitirmiş	Sostituire la guarnizione della caldaia espresso presso un Centro di Assistenza
	Filtre tutucu uçlarının delikleri tıkalı	Ağız deliklerini temizleyin.
Espresso kahve soğuk	Espresso OK gösterge lambası kahve dağıtım düğmesine basıldığında yanmıyor	OK gösterge lambasının yanmasını bekleyin
	Ön ısıtma gerçekleştirilmedi	Ön ısıtmayı "Makina ön ısıtma" paragrafında belirtildiği gibi yürütün.
	Fincanlarda ön ısıtma yapılmadı	Fincanları sıcak su ile veya
Pompadan yükselen gürlütlü	Su haznesi boş	Hazneyi doldurun
	Hazne kötü yerleştirilmiş ve dibindeki valf açık değil	Dipteki valfi açacak şekilde hafifçe hazneye bastırın.
Süt köpüğü açık renkli (uçtan çok hızlı iniyor)	Çekilmiş kahve az bastırılmış	Çekilmiş kahvenin preslenmesini artırın
	Çekilmiş kahve miktarı az	Çekilmiş kahve miktarını artırın
	Kahve iri çekilmiş.	Yalnızca Espresso kahve makinesinde kullanılmak için çekilmiş kahve kullanın
	Çekilmiş kahvenin kalitesi uygun tipte değil	Çekilmiş kahvenin kalitesini değiştirin
Kahve köpüğü koyu (kahve uçtan ağır ağır iniyor)	Çekilmiş kahve çok bastırılmış	Kahveyi daha az presleyin
	Çekilmiş kahve miktarı fazla	Çekilmiş kahve miktarını azaltın
	Espresso kazan duşu tıkalı	Temizlik işlemini "Temizlik" paragrafında açıklandığı gibi yürütün
	Filtre tıkalı	Temizlik işlemini "Temizlik" paragrafında açıklandığı gibi yürütün
	Kahve çok ince çekilmiş	Yalnızca Espresso kahve makinesinde kullanılmak için çekilmiş kahve kullanın
	Çekilmiş kahve çok ince ya da nemli	Yalnızca espresso kahve makinesinde kullanılmak için çekilmiş ve nemli olmayan kahve kullanın.
	Çekilmiş kahvenin kalitesi uygun tipte değil	Çekilmiş kahvenin toz kalitesini değiştirin
Cappuccino yapılırken süt köpüğü oluşmuyor	Süt yeterince soğuk değil.	Daima buzdolabı sıcaklığında soğuk süt kullanın
	Capuccinatör kirlili	Capuccinatörün deliklerinin, özellikle şekilde belirtilenlerin özenli temizliğini yapın.

المشكلة	الأسباب الممكنة	الحل
لا تخرج قهوة إكسبريس	لا توجد ماء في الخزان	املا خزان الماء
	ثقوب مخارج القهوة في حامل الفلتر مسدودة	قم بتنظيف ثقوب مخارج حامل الفلتر
	دش سخان قهوة إكسبريس مسدود	قم بإجراء التنظيف كما هو ممدون في الفقرة "تنظيف"
تخرج قهوة إكسبريس على قطرات من حواف حامل الفلتر وليس من الثقب	حامل الفلتر غير مدخل بالشكل الصحيح	قم بتركيب حامل الفلتر بصورة صحيحة ثم لفة إلى النهاية بقوة
	حشوة سخان قهوة إكسبريس فقدت مرونتها	قم باستبدال حشوة سخان قهوة إكسبريس لدى مركز الخدمة
	ثقوب فوهات حامل الفلتر مسدودة	قم بتنظيف ثقوب الفوهات
قهوة إكسبريس باردة	مصباح المين الضوئي OK لقهوة إكسبريس غير مشعل في اللحظة التي يتم فيها ضغط مفتاح توزيع القهوة	انتظر اشتعال مصباح المين الضوئي OK
	لم يتم إجراء التسخين المسبق	قم بإجراء التسخين المسبق كما هو محدد في الفقرة "التسخين المسبق"
	لم يتم تسخين الفناجين مسبقاً	قم بتسخين الفناجين مسبقاً بلاء الساخن
ضجيج عال من المضخة	خزان الماء فارغ	املا الخزان
	الخزان غير مدخل بالشكل الصحيح والصمام في الفاع غير مفتوح	اضغط الخزان قليلاً حتى تفتح الصمام الموجود في الفاع
	القهوة المطحونة مضغوطة قليلاً	قم بزيادة ضغط القهوة المطحونة
كريمة القهوة فائتحة اللون (تنزل بسرعة من الفوهة)	كمية القهوة المطحونة قليلة	قم بزيادة كمية القهوة المطحونة
	القهوة مطحونة بشكل خشن جداً	استخدم فقط قهوة مطحونة، لماكينات قهوة إكسبريس
	نوعية القهوة المطحونة ليست من الصنف الملائم	قم بتغيير نوعية القهوة المطحونة
كريمة القهوة داكنة اللون (تنزل ببطء من الفوهة)	القهوة المطحونة مضغوطة كثيراً	اضغط القهوة أقل
	كمية القهوة المطحونة كثيرة	قم بتقليل كمية القهوة المطحونة
	دش سخان قهوة إكسبريس مسدود	قم بإجراء عملية التنظيف كما هو محدد في الفقرة "التنظيف"
القهوة مطحونة بشكل ناعم جداً	الفلتر مسدود	قم بإجراء عملية التنظيف كما هو محدد في الفقرة "التنظيف"
	القهوة مطحونة بشكل ناعم جداً أو رطبة	استخدم فقط قهوة مطحونة، لماكينات قهوة إكسبريس
	نوعية القهوة المطحونة ليست من الصنف الملائم	استخدم فقط قهوة مطحونة لماكينات قهوة إكسبريس وليس رطب كثيراً
لا تتوقف رغوة الحليب عند خضير الكيبوتشينو	الحليب غير بارد بالقدر الكافي	استخدم دائماً الحليب على درجة حرارة التلاجة
	أداة خضير الكيبوتشينو وسخة	قم بتنظيف ثقب أداة خضير الكيبوتشينو بدقة وخاصة تلك المحددة في الصورة



De'Longhi Appliances
via Seitz, 47
31100 Treviso Italia

