

# Haut-parleur mains libres Nokia HF-310 Manuel d'utilisation

---

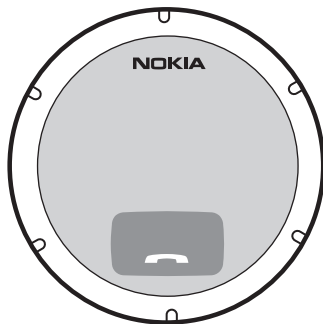

## DÉCLARATION DE CONFORMITÉ

Par la présente, NOKIA CORPORATION déclare que le produit HF-310 est conforme aux exigences essentielles et aux autres dispositions pertinentes de la directive 1999/5/CE. Ce produit est conforme aux limites définies dans la directive 2004/104/CE (amendant la directive 72/245/CEE), Annexe I, paragraphes 6.5, 6.6, 6.8 et 6.9. La déclaration de conformité peut être consultée à l'adresse suivante : [http://www.nokia.com/phones/declaration\\_of\\_conformity](http://www.nokia.com/phones/declaration_of_conformity).

# CE 0560

© 2009 Nokia. Tous droits réservés.

Nokia, Nokia Connecting People et le logo Nokia Original Accessories sont des marques commerciales ou des marques déposées de Nokia Corporation. Nokia tune est une marque sonore de Nokia Corporation. Les autres noms de produits et de sociétés mentionnés dans ce document peuvent être des marques commerciales ou des noms de marques de leurs détenteurs respectifs.

La reproduction, le transfert, la distribution ou le stockage d'une partie ou de la totalité du contenu de ce document, sous quelque forme que ce soit, sans l'autorisation écrite préalable de Nokia sont interdits.

Bluetooth est une marque déposée de Bluetooth SIG, Inc.

Nokia applique une méthode de développement continu. Par conséquent, Nokia se réserve le droit d'apporter des changements et des améliorations à tout produit décrit dans ce document, sans aucun préavis.

DANS LES LIMITES PRÉVUES PAR LA LOI EN VIGUEUR, NOKIA ET SES CONCÉDANTS DE LICENCE NE PEUVENT EN AUCUN CAS ÊTRE TENUS POUR RESPONSABLES DE TOUTE PERTE DE DONNÉES OU DE REVENU, AINSI QUE DE TOUT DOMMAGE IMMATÉRIEL OU INDIRECT.

LE CONTENU DE CE DOCUMENT EST FOURNI « EN L'ÉTAT ». À L'EXCEPTION DES LOIS OBLIGATOIRES APPLICABLES, AUCUNE GARANTIE SOUS QUELQUE FORME QUE CE SOIT, EXPLICITE OU IMPLICITE, Y COMPRIS, MAIS SANS S'Y LIMITER, LES GARANTIES IMPLICITES D'APTITUDE À LA COMMERCIALISATION ET D'ADÉQUATION À UN USAGE PARTICULIER, N'EST ACCORDÉE QUANT À LA PRÉCISION, À LA FIABILITÉ OU AU CONTENU DU DOCUMENT. NOKIA SE RÉSERVE LE DROIT DE RÉVISER CE DOCUMENT OU DE LE RETIRER À N'IMPORTE QUEL MOMENT SANS PRÉAVIS.

Pour vous assurer de la disponibilité des produits, qui peut varier en fonction des régions, contactez votre revendeur Nokia.

### Contrôles à l'exportation

Ce produit comporte des éléments, une technologie ou un logiciel sujets à la réglementation en vigueur en matière d'exportation aux États-Unis et en dehors. Toute violation est strictement interdite.

Édition 1 FR

# Sommaire

---

<b>Pour votre sécurité</b> .....	4	Fixation à un pare-brise .....	11
<b>1. Introduction</b> .....	5	Fixation à un tableau de bord.....	12
Technologie sans fil Bluetooth .....	5	<b>4. Fonctionnement</b>	
<b>2. Prise en main</b> .....	6	<b>de base</b> .....	14
Charger la batterie .....	6	Émettre ou mettre fin	
Allumer ou éteindre le		à un appel.....	14
haut-parleur mains libres .....	7	Répondre ou rejeter un appel.....	14
Allumer le haut-parleur		Régler le volume .....	14
mains libres.....	7	Faire basculer un appel vers	
Éteindre le haut-parleur		l'appareil connecté.....	15
mains libres.....	8	Effacer les paramètres ou	
Lier (« appairer ») et connecter		réinitialiser l'appareil.....	15
la solution confort routier		Dépannage.....	15
à un autre appareil.....	8	<b>5. Informations relatives</b>	
Déconnecter le haut-parleur		<b>à la batterie et</b>	
mains libres.....	9	<b>au chargeur</b> .....	16
Connecter le haut-parleur		<b>Précautions d'utilisation</b>	
mains libres manuellement.....	9	<b>et maintenance</b> .....	18
<b>3. Installation dans</b>		<b>Informations supplémentaires</b>	
<b>une voiture</b> .....	10	<b>relatives à la sécurité</b> .....	20
Instructions générales relatives			
à la sécurité.....	10		
Fixation à un pare-soleil .....	10		

## Pour votre sécurité

---

Veillez lire ces instructions simples. Il peut être dangereux, voire illégal de ne pas les respecter. Lisez le manuel d'utilisation complet pour de plus amples informations.



### LA SÉCURITÉ ROUTIÈRE AVANT TOUT

Respectez toutes les réglementations locales. Gardez toujours les mains libres lorsque vous êtes au volant d'une voiture. Votre préoccupation première pendant la conduite doit être la sécurité sur la route.



### INTERFÉRENCES

Tous les appareils sans fil peuvent subir des interférences susceptibles d'avoir une incidence sur leurs performances.

# 1. Introduction

---

Le haut-parleur mains libres HF-310 vous permet d'émettre et de recevoir des appels mains libres.

Le haut-parleur mains libres peut être connecté à un appareil mobile compatible prenant en charge la technologie sans fil Bluetooth.

Lisez ce manuel attentivement avant d'utiliser le haut-parleur mains libres. Lisez également le manuel d'utilisation de l'appareil que vous connectez au haut-parleur mains libres. Pour connaître la dernière version du manuel d'utilisation et obtenir des informations supplémentaires à propos du produit Nokia, visitez [www.nokia.com/support](http://www.nokia.com/support) ou votre site Web Nokia local.

Ce produit peut contenir des éléments de petite taille. Gardez-les hors de portée des enfants. La surface de cet appareil ne contient pas de nickel au niveau des revêtements métalliques. La surface de cet appareil contient de l'acier inoxydable.

## ■ Technologie sans fil Bluetooth

Pour que la connexion Bluetooth soit possible, l'appareil mobile et le haut-parleur mains libres ne doivent pas être situés à plus de 10 mètres l'un de l'autre. La connexion peut être sensible aux interférences provoquées par d'autres équipements électroniques.

Le haut-parleur mains libres est compatible avec la spécification Bluetooth 2.1 qui prend en charge le mode Hands-Free Profile (HFP) 1.5. N'hésitez pas à consulter les constructeurs des autres appareils pour déterminer leur compatibilité avec cet appareil.

## 2. Prise en main

Le haut-parleur mains libres comprend les éléments suivants :

1. Touche marche/arrêt
2. Microphone
3. Haut-parleur
4. Molette du volume
5. Voyant lumineux
6. Touche de prise/fin d'appel
7. Connecteur de charge

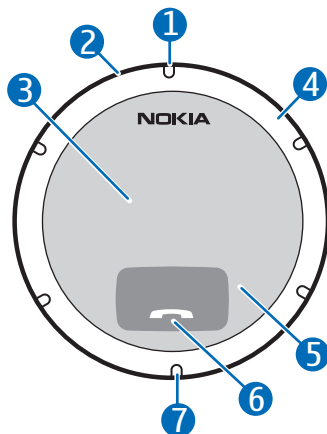

Pour pouvoir utiliser le haut-parleur mains libres, vous devez charger la batterie et lier (appairer) le haut-parleur à un appareil compatible.

Certains composants du haut-parleur mains libres sont magnétiques. Le haut-parleur mains libres peut donc exercer une attraction sur les objets métalliques. Ne placez pas de cartes de crédit ou d'autres supports de stockage magnétiques à proximité du haut-parleur mains libres car les informations qu'ils contiennent pourraient être effacées.

### ■ Charger la batterie

Avant de charger la batterie, lisez attentivement la section « Informations relatives à la batterie et au chargeur » p. 16.



**Attention :** Utilisez uniquement des chargeurs agréés par Nokia pour ce modèle d'accessoire spécifique. L'utilisation d'accessoires d'un autre type peut annuler toute autorisation ou garantie et peut revêtir un caractère dangereux.

Lorsque vous débranchez le cordon d'alimentation d'un accessoire, tirez sur la fiche et non sur le cordon.

1. Branchez le cordon du chargeur à la prise chargeur.
2. Branchez le chargeur sur une source d'alimentation. Par exemple, branchez le chargeur DC-4 sur l'allume-cigares de votre véhicule ou le chargeur AC-5 sur une prise murale. Durant le chargement, le voyant lumineux rouge s'affiche. Le chargement complet de la batterie peut nécessiter 2 heures et 10 minutes.

Si vous utilisez un chargeur branché sur l'allume-cigares, celui-ci doit être alimenté par une batterie de voiture de 12 volts. Assurez-vous que le chargeur est fermement inséré dans l'allume-cigares et qu'il ne gêne pas le fonctionnement normal du véhicule.

Sur certains véhicules, la batterie alimente l'allume-cigares même lorsque vous retirez la clé de contact. Si tel est le cas, la batterie du véhicule peut se décharger, même si vous n'utilisez pas le haut-parleur mains libres. Pour plus d'informations, contactez le constructeur du véhicule.

3. Lorsque la batterie est complètement chargée, le haut-parleur mains libres émet des bips. Débranchez le chargeur du haut-parleur mains libres, puis de la source d'alimentation.

En pleine charge, la batterie offre une autonomie de 30 heures en communication et de 40 jours en veille.

Lorsque la charge de la batterie est faible, le voyant lumineux rouge clignote lentement et le haut-parleur mains libres émet des bips environ toutes les 5 minutes. Rechargez la batterie.

## ■ Allumer ou éteindre le haut-parleur mains libres

### Allumer le haut-parleur mains libres

Pour allumer le haut-parleur mains libres, appuyez sur la touche marche/arrêt. Le haut-parleur mains libres émet une suite ascendante de bips et le voyant lumineux vert clignote une fois. Le haut-parleur mains libres essaie de se connecter à l'appareil auquel il a été connecté en dernier.

Lorsque le haut-parleur mains libres est connecté à votre appareil et qu'il est prêt à être utilisé, le voyant lumineux vert clignote lentement.

## Éteindre le haut-parleur mains libres

Pour éteindre le haut-parleur mains libres, maintenez la touche marche/arrêt enfoncée pendant environ 2 secondes. Le haut-parleur mains libres émet une suite descendante de bips et le voyant lumineux rouge clignote une fois.

Si le haut-parleur mains libres n'est pas connecté à un appareil dans un délai de 30 minutes, il s'éteint automatiquement.

## ■ Lier (« appairer ») et connecter la solution confort routier à un autre appareil

1. Veillez à ce que le haut-parleur mains libres soit éteint et à ce que votre appareil mobile soit allumé.
2. Si vous n'avez pas préalablement lié le haut-parleur mains libres avec un appareil, allumez le haut-parleur mains libres. Le haut-parleur mains libres passe en mode de liaison et le voyant lumineux vert clignote rapidement.  
Si vous avez précédemment lié le haut-parleur mains libres avec un autre appareil, éteignez l'appareil et allumez le haut-parleur mains libres.
3. Dans un délai de 5 minutes, activez la fonction Bluetooth sur l'appareil mobile et configurez-le pour qu'il recherche les appareils Bluetooth. Pour plus de détails, reportez-vous au manuel d'utilisation de votre appareil.
4. Sur votre appareil, sélectionnez le haut-parleur mains libres (Nokia HF-310) dans la liste des appareils trouvés.
5. Saisissez le code Bluetooth 0000 permettant de lier (« appairer ») et de connecter le haut-parleur mains libres à votre appareil. Avec certains appareils, vous devrez peut-être effectuer la connexion séparément après la liaison.

Si la liaison réussit, le haut-parleur mains libres s'affiche dans la liste de l'appareil mobile où figurent les appareils Bluetooth actuellement liés à votre appareil.



Lorsque le haut-parleur mains libres est connecté à votre appareil et qu'il est prêt à être utilisé, le voyant lumineux vert clignote lentement.

Vous pouvez lier le haut-parleur mains libres à quatre appareils différents, mais vous ne pouvez le connecter qu'à un appareil à la fois.

### **Déconnecter le haut-parleur mains libres**

Pour déconnecter le haut-parleur mains libres de votre appareil mobile, procédez de l'une des façons suivantes :

- Éteignez le haut-parleur mains libres.
- Déconnectez le haut-parleur mains libres dans le menu Bluetooth de votre appareil.
- Placez le haut-parleur mains libres à plus de 10 mètres de l'appareil.

Il est inutile de supprimer la liaison au haut-parleur mains libres pour déconnecter celui-ci.

### **Connecter le haut-parleur mains libres manuellement**

Lorsque vous allumez le haut-parleur mains libres, il essaie de se connecter au dernier appareil avec lequel il a été connecté.

Pour connecter manuellement le haut-parleur mains libres au dernier appareil utilisé (par exemple une fois la connexion perdue), veillez à ce que l'autre appareil soit allumé et maintenez enfoncée la touche prise/fin d'appel pendant environ 2 secondes. Ou éteignez le haut-parleur mains libres, puis allumez-le à nouveau. Pour connecter le haut-parleur mains libres à un autre appareil lié, établissez la connexion dans le menu Bluetooth de l'appareil.

Vous pouvez éventuellement configurer votre appareil mobile pour que le haut-parleur mains libres s'y connecte automatiquement.

Pour ce faire, sur un appareil Nokia, modifiez vos paramètres de liaison d'appareils dans le menu Bluetooth.

## 3. Installation dans une voiture

---

Vous pouvez fixer le haut-parleur mains libres au pare-soleil, au pare-brise ou au tableau de bord de votre véhicule.

### ■ Instructions générales relatives à la sécurité

Le schéma indique les emplacements de fixation possibles.

Lorsque vous installez le haut-parleur mains libres dans un véhicule, assurez-vous qu'il ne perturbe pas ou ne gêne pas les systèmes du véhicule (par exemple, les airbags) ou qu'il ne réduit pas votre visibilité pendant la conduite.

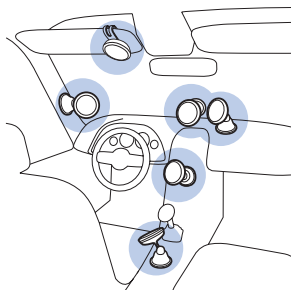

Vérifiez que le déploiement des airbags n'est pas entravé de quelque manière que ce soit. Ne manipulez le haut-parleur mains libres que si cela ne présente aucun risque quelles que soient les conditions de circulation.

Pour utiliser le haut-parleur mains libres lorsqu'il est fixé au pare-soleil, assurez-vous que celui-ci est relevé contre le toit du véhicule.

N'ajustez pas le dispositif de fixation en conduisant.

### ■ Fixation à un pare-soleil

Vous pouvez fixer le haut-parleur mains libres au pare-soleil de votre voiture à l'aide du clip fourni.

1. Pour fixer le haut-parleur mains libres au clip, insérez le fermoir du clip dans l'emplacement à l'arrière du haut-parleur mains libres (1). Faites pivoter le haut-parleur mains libres vers la droite jusqu'à ce qu'il s'enclenche (2). (Pour détacher le haut-parleur mains libres, faites-le pivoter vers la gauche.)

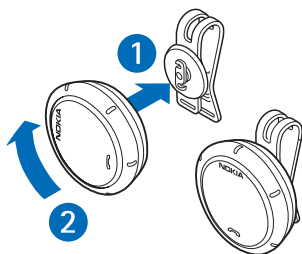

2. Faites glisser le clip autour du pare-soleil depuis le côté du conducteur ou du passager (3) et enroulez la sangle fixée au clip autour du pare-soleil depuis l'arrière.

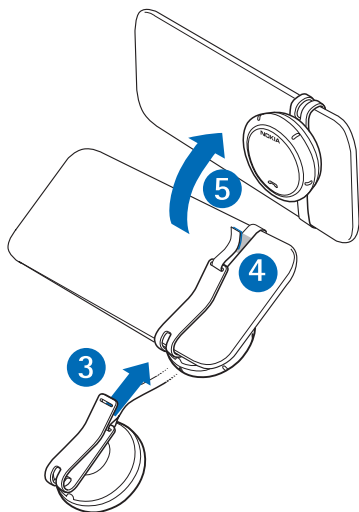

3. Glissez la sangle à travers la fente prévue sur le clip (4). Serrez la sangle afin de maintenir le haut-parleur mains libres bien en place et pressez fermement l'extrémité à crochets et bouclettes de la sangle contre sa partie en feutre.

4. Rabattez le pare-soleil contre le toit du véhicule (5).

## ■ Fixation à un pare-brise

Vous pouvez fixer le haut-parleur mains libres au pare-brise à l'aide du dispositif de fixation fourni.

1. Insérez le fermoir du dispositif de fixation dans la fente à l'arrière du haut-parleur mains libres (1). Faites pivoter le haut-parleur mains libres vers la droite jusqu'à ce qu'il s'enclenche (2).

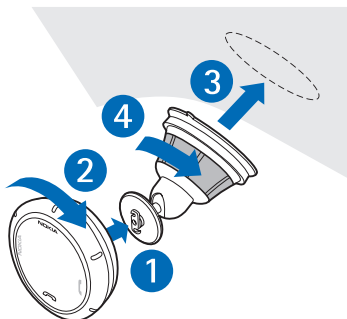

2. Choisissez une surface de fixation sûre sur le pare-brise et nettoyez-la soigneusement avec un produit pour vitre et un torchon propre.

Si la température ambiante est inférieure à +15°C (60°F), chauffez soigneusement la surface et la ventouse à l'aide d'un sèche-cheveux afin de garantir une bonne prise sur le pare-brise. Veillez à ne pas chauffer excessivement le pare-brise, afin de ne pas l'endommager.

3. Appuyez la ventouse du dispositif de fixation contre le pare-brise (3) et faites pivoter le dispositif de fixation vers la droite (4) pour créer un vide entre la ventouse et le pare-brise. Vérifiez si la ventouse est correctement fixée.
4. Faites tourner le haut-parleur mains libres dans la position souhaitée.

Pour détacher le haut-parleur mains libres du dispositif de fixation, faites-le pivoter vers la gauche.

Pour détacher la ventouse du pare-brise, faites pivoter le dispositif de fixation vers la gauche et tirez la sangle située sur le bord de la ventouse.

### ■ Fixation à un tableau de bord

Vous pouvez fixer le haut-parleur mains libres au tableau de bord à l'aide du dispositif de fixation fourni et de la bande adhésive.

1. Assurez-vous que la surface sur laquelle vous fixez la bande adhésive sur le tableau de bord est plate, sèche, propre et non poussiéreuse.

2. Insérez le fermoir du dispositif de fixation dans la fente à l'arrière du haut-parleur mains libres (1). Faites pivoter le haut-parleur mains libres vers la droite jusqu'à ce qu'il s'enclenche (2).

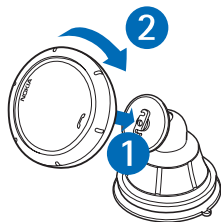

3. Retirez la feuille de protection du côté adhésif de la bande (3) et pressez la bande contre le tableau de bord (4) afin qu'elle reste bien en place.

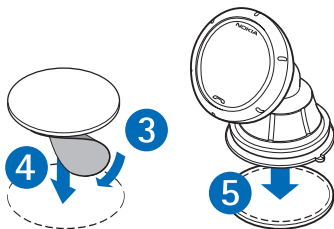

Lorsque vous retirez la feuille de protection de la bande, ne touchez pas le côté adhésif.

4. Retirez la feuille de protection de l'autre côté de la bande et pressez la ventouse du dispositif de fixation contre la bande (5).
5. Faites tourner le haut-parleur mains libres dans la position souhaitée (6).
6. Faites pivoter le dispositif de fixation vers la droite pour créer un vide (7). Vérifiez si la ventouse est correctement fixée.

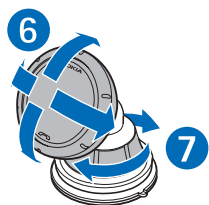

Pour détacher le haut-parleur mains libres du dispositif de fixation, faites-le pivoter vers la gauche.

Pour détacher le dispositif de fixation du tableau de bord, faites pivoter le dispositif de fixation vers la gauche et tirez la sangle située sur le bord de la ventouse.

## 4. Fonctionnement de base

---

### ■ Émettre ou mettre fin à un appel

Pour émettre un appel depuis votre appareil mobile connecté au haut-parleur mains libres, utilisez l'appareil de façon normale. Parlez en direction du haut-parleur mains libres. Pour que les performances soient optimales, assurez-vous qu'aucun objet n'est situé devant le microphone et que ce dernier est bien orienté face à vous.

Pour rappeler le dernier numéro composé (si votre appareil prend en charge cette fonctionnalité avec le haut-parleur mains libres), appuyez deux fois sur la touche de prise/fin d'appel alors qu'aucun appel n'est en cours.

Pour activer la numérotation vocale (si votre appareil prend en charge cette fonctionnalité avec le haut-parleur mains libres), maintenez la touche de prise/fin d'appel enfoncée pendant environ 2 secondes alors qu'aucun appel n'est en cours. Suivez la procédure décrite dans le manuel d'utilisation de votre appareil.

Pour mettre fin à un appel ou annuler une tentative d'appel, appuyez sur la touche de prise/fin d'appel.

### ■ Répondre ou rejeter un appel

Lorsque vous recevez un appel, vous entendez une sonnerie dans le haut-parleur mains libres et le voyant lumineux vert clignote rapidement.

Pour répondre à l'appel, appuyez sur la touche de prise/fin d'appel. Pour rejeter l'appel, appuyez deux fois sur la touche de prise/fin d'appel.

### ■ Régler le volume

Pour augmenter le volume du haut-parleur mains libres durant un appel, tournez la molette du volume vers la droite. Pour diminuer le volume, tournez la molette vers la gauche.



**Attention :** Ne placez pas l'appareil près de l'oreille lorsque vous utilisez le haut-parleur car le volume risque d'être extrêmement fort.

## ■ Faire basculer un appel vers l'appareil connecté

Pour faire basculer un appel du haut-parleur mains libres vers l'appareil connecté, éteignez le haut-parleur mains libres ou maintenez la touche de prise/fin d'appel enfoncée pendant environ 2 secondes.

Pour faire à nouveau basculer l'appel vers le haut-parleur mains libres, allumez le haut-parleur mains libres (s'il est éteint) ou maintenez enfoncée la touche de prise/fin d'appel pendant environ 2 secondes.

## ■ Effacer les paramètres ou réinitialiser l'appareil

Pour effacer les paramètres de liaison du haut-parleur mains libres, maintenez les touches marche/arrêt et de prise/fin d'appel enfoncées (pendant plus de 4 secondes), jusqu'à ce que les voyants lumineux rouge et vert commencent à s'allumer en alternance. Une fois les paramètres effacés, le haut-parleur mains libres passe en mode de liaison.

Pour réinitialiser le haut-parleur mains libres s'il ne fonctionne plus alors qu'il est chargé, branchez-le à un chargeur tout en maintenant la touche de prise/fin d'appel enfoncée.

## ■ Dépannage

Si vous ne parvenez pas à connecter le haut-parleur mains libres à votre appareil compatible, procédez comme suit :

- Assurez-vous que la batterie du haut-parleur mains libres est chargée et que ce dernier est allumé et lié à votre appareil.
- Vérifiez que la fonction Bluetooth est activée sur votre appareil.
- Assurez-vous que le haut-parleur mains libres se trouve à moins de 10 mètres de votre appareil et qu'aucun autre appareil électronique ne se trouve entre le haut-parleur mains libres et l'appareil.

## 5. Informations relatives à la batterie et au chargeur

---

L'appareil dispose d'une batterie rechargeable interne inamovible. N'essayez pas de retirer la batterie de l'appareil car vous pourriez endommager ce dernier. Cet appareil est conçu pour être utilisé avec les chargeurs suivants : AC-3, AC-4, AC-5 et DC-4. Le numéro de modèle exact du chargeur peut varier en fonction du type de prise utilisé. Le type de prise est identifié par l'un des codes suivants : E, EB, X, AR, U, A, C ou UB. La batterie peut être chargée et déchargée des centaines de fois mais elle s'épuise à la longue. Ne rechargez votre batterie qu'à l'aide de chargeurs agréés par Nokia pour cet appareil. L'utilisation d'un chargeur non agréé par Nokia peut présenter des risques d'incendie, d'explosion, de fuite ou d'autres dangers.

Si une batterie est utilisée pour la première fois ou si la batterie n'a pas été utilisée pendant une longue période, il peut être nécessaire de connecter le chargeur puis de le déconnecter et de le reconnecter à nouveau pour commencer le chargement. Si la batterie est complètement déchargée, plusieurs minutes peuvent s'écouler avant que l'indicateur de charge ne s'allume.

Débranchez le chargeur de sa source d'alimentation ainsi que l'appareil lorsqu'ils ne sont plus en cours d'utilisation. Lorsque la batterie est entièrement chargée, déconnectez-la du chargeur, car toute surcharge risque de réduire sa durée de vie. Si elle reste inutilisée, une batterie entièrement chargée se décharge progressivement.

Essayez de toujours garder la batterie à une température comprise entre 15°C et 25°C (59°F et 77°F). Des températures extrêmes réduisent la capacité et la durée de vie de la batterie. Un appareil utilisant une batterie chaude ou froide risque de ne pas fonctionner temporairement. Les performances de la batterie sont particulièrement limitées à des températures très inférieures à 0°C (32°F).

Ne jetez pas les batteries au feu car elles peuvent exploser. Elles risquent également d'exploser si elles sont endommagées.

N'utilisez jamais de chargeur endommagé.





**Important :** Les temps de conversation et de veille sont seulement estimés et dépendent des conditions du réseau, des fonctions utilisées, de l'ancienneté et de l'état de la batterie, des températures auxquelles la batterie est exposée et de nombreux autres facteurs. Le nombre de fois où l'appareil est utilisé pour émettre ou recevoir des appels affecte son temps de veille. De la même façon, le nombre de fois où l'appareil est mis sous tension et basculé en mode veille affecte son temps de conversation.

## Précautions d'utilisation et maintenance

---

Votre appareil est un produit de conception et d'élaboration de haute technologie et doit être manipulé avec précaution. Les suggestions suivantes vous permettront de maintenir la couverture de votre garantie.

- Maintenez l'appareil au sec. L'eau de pluie, l'humidité et les liquides contiennent des minéraux susceptibles de détériorer les circuits électroniques. Si votre appareil est humide, laissez-le sécher complètement.
- N'utilisez pas ou ne stockez pas votre appareil dans un endroit poussiéreux ou sale. Ses composants, notamment électroniques, peuvent être endommagés.
- Ne stockez pas l'appareil dans des zones de température élevée. Des températures élevées peuvent réduire la durée de vie des appareils électroniques, endommager les batteries et fausser ou faire fondre certains composants en plastique.
- Ne stockez pas l'appareil dans des zones de basse température. Lorsqu'il reprend sa température normale, de l'humidité peut se former à l'intérieur de l'appareil et endommager les circuits électroniques.
- N'essayez pas d'ouvrir l'appareil.
- Ne faites pas tomber l'appareil, ne le heurtez pas ou ne le secouez pas. Une manipulation brutale risquerait de détruire les différents circuits internes et les petites pièces mécaniques.
- N'utilisez pas de produits chimiques abrasifs, de solvants ou de détergents puissants pour nettoyer votre appareil.
- Ne peignez pas l'appareil. La peinture risque d'encrasser ses composants, le microphone ou le haut-parleur et d'en empêcher le fonctionnement correct.

Ces recommandations s'appliquent à votre appareil, au chargeur ainsi qu'à tout autre accessoire. Si l'un d'eux ne fonctionne pas correctement, portez-le au service de maintenance habilité le plus proche.



### Recyclage

Sur votre produit, votre batterie, la documentation ou l'emballage, le symbole de la poubelle barrée d'une croix a pour objet de vous rappeler que les produits électriques et électroniques, les batteries et les accumulateurs doivent faire l'objet d'une collecte sélective en fin de vie. Cette exigence s'applique aux pays de l'Union Européenne. Ne jetez pas ces produits dans les ordures ménagères non sujettes au tri sélectif. Pour plus d'informations sur l'environnement, consultez l'« éco-déclaration » correspondant au produit sur [www.nokia.com/environment](http://www.nokia.com/environment).

Déposez toujours vos produits électroniques et batteries usagés, ainsi que leurs emballages, dans les points de collecte appropriés. Vous contribuerez ainsi à la lutte contre la mise au rebut non contrôlée et à la promotion du recyclage des matériaux. Vous pouvez obtenir des informations plus détaillées auprès du revendeur de votre produit, des autorités locales en charge du traitement des déchets, des associations nationales de constructeurs ou de votre représentant Nokia le plus proche. Pour en savoir plus sur la procédure de recyclage de vos produits Nokia, consultez la page [www.nokia.com/werecycle](http://www.nokia.com/werecycle), ou [www.nokia.mobi/werecycle](http://www.nokia.mobi/werecycle) à partir d'un appareil mobile.

## Informations supplémentaires relatives à la sécurité

---

### ■ Véhicules

Les signaux de fréquences radioélectriques peuvent affecter les systèmes électroniques mal installés ou insuffisamment protégés dans les véhicules à moteur tels que les systèmes électroniques à injection, de freinage antidérapant, de régulation de vitesse ou les systèmes à airbag. Pour obtenir plus d'informations, n'hésitez pas à consulter le constructeur ou le concessionnaire de votre véhicule, ainsi que le constructeur des équipements qui ont été ajoutés à votre véhicule.

Une installation ou une maintenance défectueuse peut s'avérer dangereuse et annuler toute garantie pouvant s'appliquer à l'appareil. Vérifiez régulièrement l'installation de votre équipement de transmission sans fil dans votre véhicule ainsi que son fonctionnement. Ne stockez pas ou ne transportez pas de liquides inflammables, de gaz ou de matériaux explosifs dans le même compartiment que l'appareil, ses composants ou ses accessoires. Pour les véhicules équipés d'un airbag, n'oubliez pas que l'airbag gonfle avec beaucoup de puissance. Ne placez aucun objet, y compris des équipements de transmission sans fil intégrés ou portatifs, dans la zone située au-dessus de l'airbag ou dans la zone de déploiement de celui-ci. Si des équipements de transmission sans fil intégrés au véhicule sont mal installés et si l'airbag gonfle, il peut en résulter des blessures graves.