

# T 25

## Manuel d'utilisation



Lire attentivement et bien assimiler le manuel d'utilisation avant de se servir de la machine

# DÉFINITION DES SIGLES

## Sigles

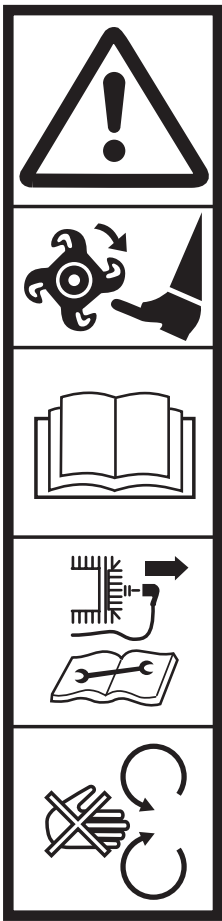

**DANGER**

**DANGER**  
Outils rotatifs

**ATTENTION**  
Lire le manuel d'utilisation

**ATTENTION**  
- Consulter le manuel d'utilisation et débrancher la bougie avant toute intervention.

- Ne pas utiliser sans protecteur (éléments tournants).

Niveau pression acoustique

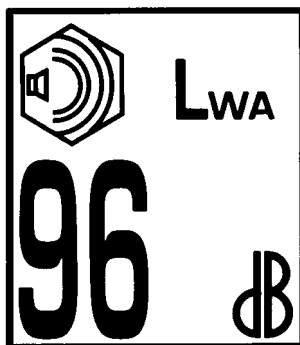

Manette embrayage



Débrayé

Embrayé

Coupe-circuit

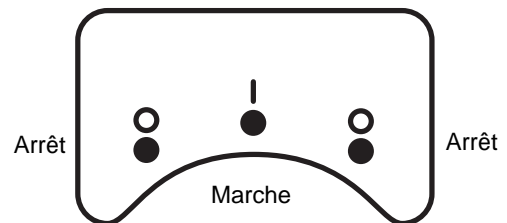

Arrêt

Marche

Arrêt

## Table des matières

### Définition des sigles

Sigles ..... 2

### Consignes de sécurité

Consignes de sécurité ..... 4 - 5

### Descriptif

Description ..... 6

Plaque d'identification de la machine ..... 6

### Préparation de la machine

Démontage du capot ..... 7

Montage du guidon ..... 7

Montage de l'éperon ..... 7

Réglage du guidon ..... 7

Montage du câble d'embrayage ..... 8

Position des clips ..... 8

Plein en huile et niveau ..... 8

Plein en essence ..... 8

### Utilisation de la machine

Mise en marche ..... 9

Embrayage ..... 9

Arrêt ..... 9

Transport ..... 10

### Entretien

Filtres à air ..... 11

### Options

Option Outils et carters supplémentaires ..... 11

Option Roue de transport ..... 11

### Caractéristiques techniques

Tableau ..... 12

# CONSIGNES DE SÉCURITÉ

Attacher une attention particulière aux indications précédées des mentions suivantes:



**ATTENTION**

**Signale une forte possibilité de blessures corporelles graves, voire un danger mortel si les instructions ne sont pas suivies.**

## **PRÉCAUTION :**

*Signale une possibilité de blessure corporelles ou de détérioration de l'équipement si les instructions ne sont pas suivies.*

**NOTE :** Fournit des informations utiles.

En cas de problème, ou pour toute question concernant la motobineuse, veuillez vous adresser à un concessionnaire agréé.



**ATTENTION**

**La motobineuse est conçue pour assurer un service sûr et fiable dans des conditions d'utilisation conformes aux instructions. Avant d'utiliser votre motobineuse, veuillez lire et assimiler le contenu de ce manuel. A défaut, vous vous exposeriez à des blessures et l'équipement pourrait être endommagé.**



**ATTENTION**

Ce signe vous appelle à la prudence lors de certaines opérations.

1. Lire les instructions du manuel d'utilisateur. Se familiariser avec le fonctionnement et les commandes de la motobineuse avant utilisation. Savoir comment arrêter les outils et le moteur rapidement.
2. Utiliser la motobineuse pour l'usage auquel elle est destinée, à savoir la culture du sol. Toute autre utilisation peu s'avérer dangereuse ou entraîner une détérioration de la machine.
3. Votre motobineuse a été conçue en accord avec les normes européennes de sécurité en vigueur. Pour votre sécurité nous vous recommandons de ne pas modifier les caractéristiques de votre machine, et de n'utiliser que les outils ou accessoires recommandés par le constructeur.
4. Ne jamais permettre d'utiliser la motobineuse à des enfants ou à des personnes non familières avec les instructions. La réglementation nationale peut limiter l'âge de l'utilisateur.
5. Ne pas utiliser la motobineuse :
  - Lorsque des personnes, particulièrement des enfants, ou des animaux se trouvent à proximité.
  - Lorsque l'utilisateur a absorbé des médicaments ou substances, réputées comme pouvant nuire à sa capacité de réflexe et de vigilance.
  - Sans garde-boue ou capots de protection.
  - Dans les terrains ou la pente est supérieure à 10° (17%).

6. Il est de la responsabilité de l'utilisateur d'évaluer les risques potentiels du terrain à travailler et de prendre toutes les précautions nécessaires pour assurer sa sécurité, en particulier dans les pentes, les sols accidentés, glissants ou meubles.
7. Garder à l'esprit que le propriétaire ou l'utilisateur est responsable des accidents ou des risques encourus par les tierces personnes ou par leurs biens.
8. Vérifier l'état de la motobineuse avant de l'utiliser. Vous éviterez ainsi un accident ou d'endommager la machine.
9. S'assurer que tous les dispositifs de fixation sont bien serrés.
10. **ATTENTION DANGER !** L'essence est hautement inflammable.
  - Conserver le carburant dans des récipients spécialement prévus à cet effet.
  - Faire le plein à l'extérieur uniquement, avant de démarrer le moteur et ne pas fumer pendant cette opération ou toute manipulation de carburant
  - Ne jamais enlever le bouchon du réservoir de carburant ou faire le plein lorsque le moteur est en fonctionnement ou tant qu'il est encore chaud.
  - Ne pas démarrer le moteur si de l'essence a été répandue : éloigner la motobineuse de la zone où le carburant a été renversé et ne provoquer aucune inflammation tant que le carburant ne s'est pas évaporé et que les vapeurs ne se sont pas dissipées.
  - Refermer correctement le réservoir et le récipient en serrant convenablement les bouchons.
  - Après utilisation placer le levier des gaz en position "Arrêt" et fermer le robinet d'arrivée d'essence.
11. Démarrer le moteur avec précaution, en respectant les consignes d'utilisation et en tenant les pieds éloignés des outils rotatifs.
12. Ne pas faire fonctionner le moteur dans un endroit fermé où les gaz d'échappement contenant du monoxyde de carbone peuvent s'accumuler, entraîner une perte de connaissance et être mortels. Assurer une bonne ventilation.
13. Porter des vêtements près du corps et des chaussures solides, non dérapantes, qui enveloppent complètement le pied.
14. Lors du labourage sur une pente, limiter la quantité d'essence du réservoir de carburant à la moitié pour minimiser les projections d'essences.
15. Arrêter le moteur et débrancher le fil de bougie dans les cas suivants:
  - Avant toute intervention sur les outils rotatifs.
  - Avant toute opération de nettoyage, de vérification ou de réparation de la motobineuse.
  - Après avoir heurté un objet étranger. Inspecter la machine pour vérifier si elle est endommagée. Effectuer les réparations nécessaires avant toute nouvelle utilisation.
  - Si la motobineuse commence à vibrer de façon anormale, rechercher immédiatement la cause de la vibration et effectuer la réparation nécessaire.
16. Arrêter le moteur dans les cas suivants:
  - Toutes les fois où la motobineuse doit être laissée sans surveillance.
  - Avant de faire le plein de carburant.
17. Assurer ses pas dans les pentes. Travailler les pentes dans le sens transversal, jamais en montant ou en descendant.
18. Au moment d'embrayer les outils rotatifs, veiller à ce que personne ne se trouve devant ou à proximité de la motobineuse. Tenir fermement le guidon; il a tendance à se soulever lors de l'embrayage. Être particulièrement attentif lors de l'utilisation de la marche arrière.
19. Pendant le travail, conserver la distance de sécurité par rapport aux

# CONSIGNES DE SÉCURITÉ

- outils rotatifs, donnés par la longueur du guidon.
20. Retirer toutes les pierres, les fils, le verre, les éléments volumineux, les objets en métal, etc ...de la surface à labourer.
  21. Utiliser la petite vitesse pour le labourage d'un terrain pierreux.
  22. Ne jamais modifier le réglage du régulateur de vitesse du moteur, ni mettre le moteur en sursrégime .
  23. Porter des gants épais pour le démontage et le remontage des outils rotatifs.
  24. Travailler uniquement à la lumière du jour ou dans une lumière artificielle de bonne qualité.
  25. Ne pas utiliser la motobineuse avec des pièces endommagées ou usées. Les pièces ne doivent pas être réparées mais remplacées. Utiliser des pièces d'origine. Les pièces de remplacement de qualité non équivalente peuvent endommager la machine et nuire à votre sécurité. Remplacer les silencieux d'échappement défectueux.
  26. Pour éviter tout risque d'incendie, laisser le moteur refroidir avant de remiser la motobineuse.
  27. Débarrasser la motobineuse, en particulier le moteur lorsqu'il est froid, des débris végétaux avant le remisage. Pour réduire les risques d'incendie, maintenir le silencieux et la zone de stockage de l'essence dégagés de végétaux ou d'excès de graisse.
  28. Si le réservoir de carburant doit être vidangé, effectuer cette opération à l'extérieur et lorsque le moteur est froid.
  29. Entreposer la motobineuse dans un endroit sec. Ne jamais entreposer la motobineuse avec du carburant dans le réservoir dans un local où les vapeurs d'essence pourraient atteindre une flamme, une étincelle ou une forte source de chaleur. Laisser le moteur refroidir avant de ranger la machine dans un local quelconque.
  30. Arrêter le moteur lors du transport de la motobineuse. Ne pas tenter de soulever la machine seul. Se faire aider de deux personnes en utilisant le guidon et les axes des outils rotatifs pour la préhension. Se protéger les mains à l'aide de gants de manutention et veiller à conserver l'équilibre de la machine.
  31. Maintenir tous les écrous et vis serrés afin d'assurer des conditions d'utilisation sûres. Un entretien régulier est essentiel pour la sécurité et le maintien du niveau de performances.
  32. Lors de l'utilisation sur terrains en pentes, l'utilisateur doit s'assurer que personne ne soit présent dans un rayon de 20 mètres autour de la machine. Lui-même devant rester impérativement aux commandes des mancherons.
  33. En terrain très dur ou très pierreux, l'utilisateur doit avoir une attention plus particulière dans l'utilisation de la machine, car la machine aura tendance à être beaucoup moins stable qu'en terrain cultivé.
  34. Pour mettre la machine dans une voiture, l'utilisateur doit utiliser la roue de transport de la machine ainsi qu'une rampe de montée pour accéder au coffre ou à une remorque.
  35. Nous ne recommandons pas l'usage d'une remorque avec ces motobineuses.
  36. La motobineuse peut être utilisée équipée de certains accessoires. Il est de la responsabilité du propriétaire de s'assurer que ces outils ou accessoires sont certifiés conformes aux réglementations européennes de sécurité en vigueur. L'utilisation d'accessoires non certifiés peut nuire à votre sécurité.
  37. Toujours lire attentivement le manuel de montage et d'utilisation fourni avec l'accessoire avant toute mise en service.

# DESCRIPTIF

## Description

- 1 - Coupe-circuit
- 2 - Pot d'échappement
- 3 - Filtre à air
- 4 - Bouchon du réservoir d'essence
- 5 - Lanceur
- 6 - Poignée
- 7 - Bouchon de remplissage d'huile et niveau
- 8 - Manette d'embrayage
- 9 - Capot de courroie
- 11 - Éperon de terrage
- 12 - Outils rotatifs et protège-plants
- 13 - Guidon

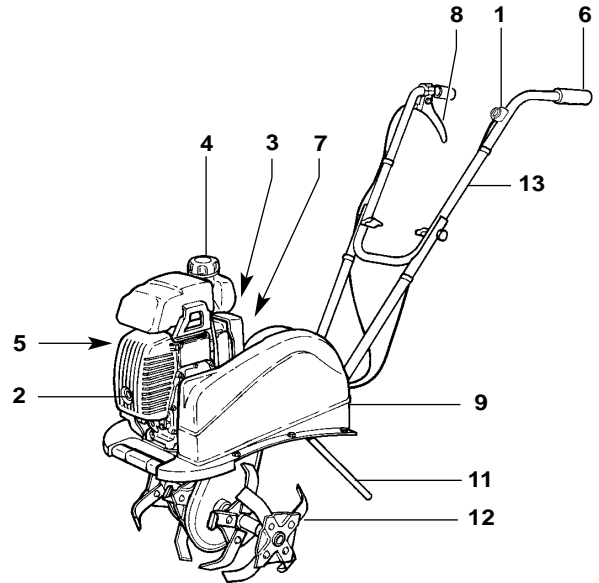





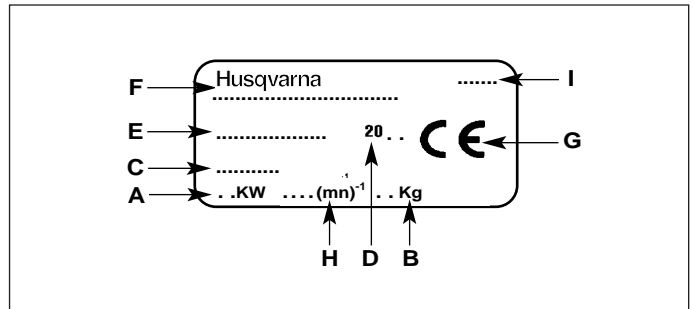





## Plaque d'identification de la machine

- A - Puissance nominale
- B - Masse en kilogrammes
- C - Numéro de série
- D - Année de fabrication
- E - Type de la motobineuse
- F - Nom et adresse du constructeur
- G - Identification CE
- H - Vitesse maxi moteur
- I - Niveau de pression acoustique



# PRÉPARATION DE LA MACHINE

Contenu du sachet					
①	Vis H M6x60 Z (4)		⑥	Rondelle bombée Ø6 (4)	
②	Vis à embase 6x16 Z (6)		⑦	Écrou bakélite (2)	
③	Vis M8 à tête forgée M8 (2)		⑧	Écrou à embase 6 Z (10)	
④	Rondelle Ø8		⑨	Clips câble (2)	
⑤	Rondelle grower 6 Z (4)		⑩	Goupille Béta 5 Z (1)	

## Démontage du capot

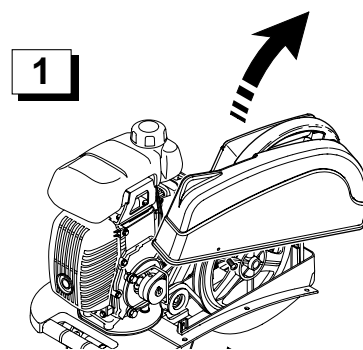

## Montage du guidon

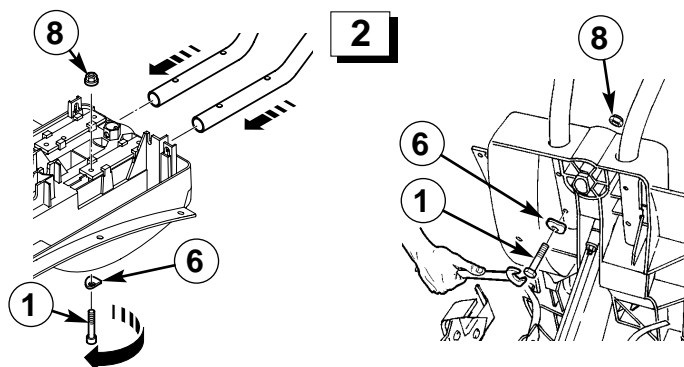

**⚠ Ne pas bloquer les vis avant montage point 4**

## Montage de l'éperon Réglage du guidon

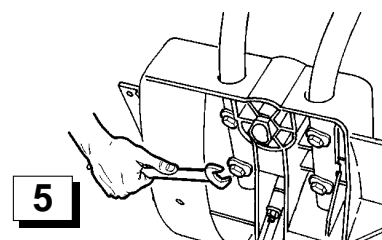
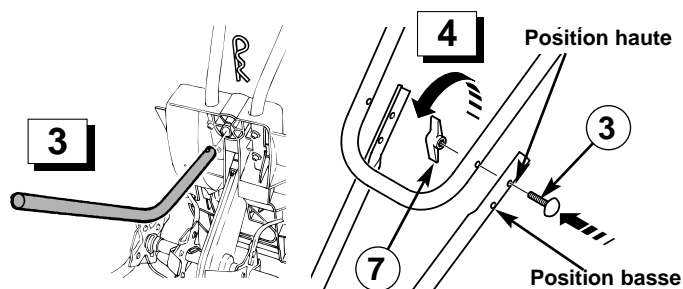

**⚠ Bloquer les vis après le montage point 4**

# PRÉPARATION DE LA MACHINE

## Montage du câble d'embrayage

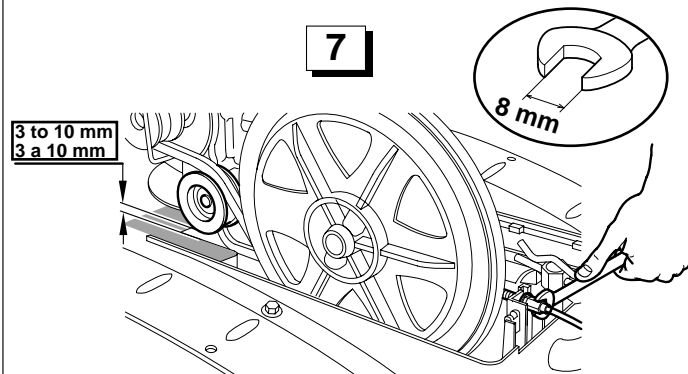
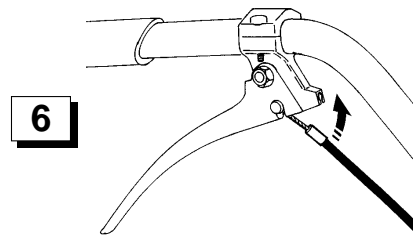

## Position des clips

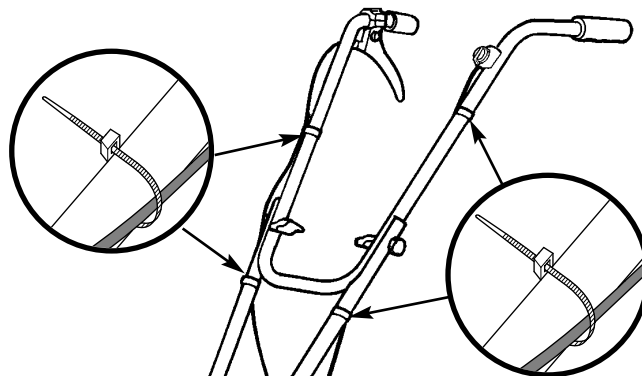

## Plein en huile et niveau

Qualité huile → manuel moteur  
Capacité huile  
HONDA GXH 50 : 0,25 litre

## Plein en essence

Super ou sans plomb  
Capacité en essence  
HONDA GXH 50 : 1,2 litre

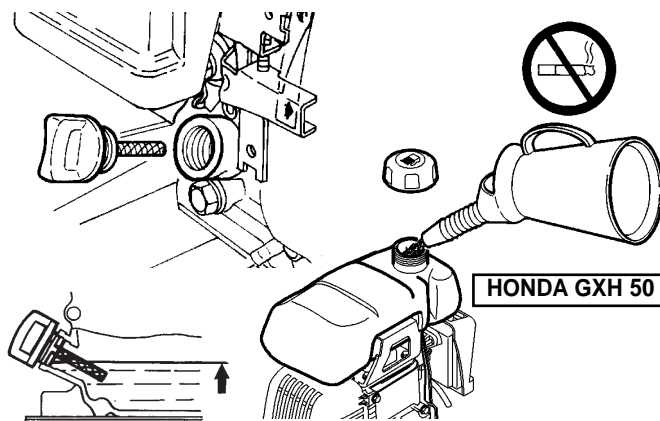



# UTILISATION DE LA MACHINE

## Mise en marche

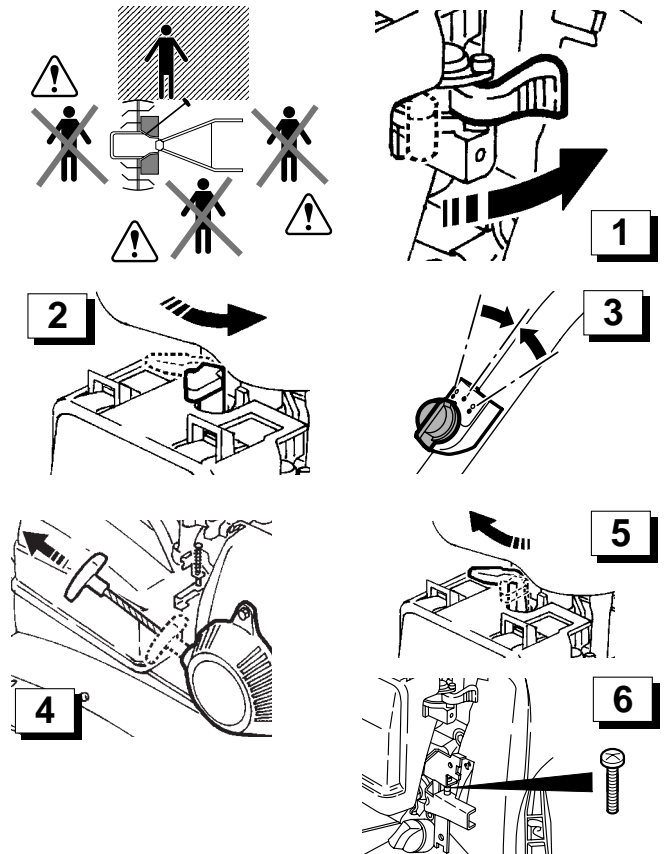

 Ne pas toucher la vis de commande d'accélérateur (Fig. 6). Celle-ci étant réglée en usine.

## Embrayage

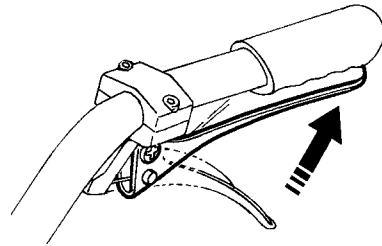

## Arrêt

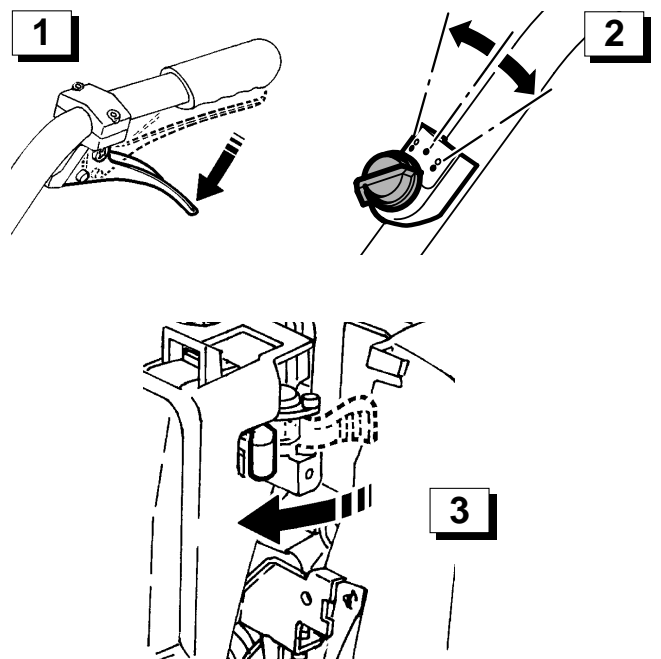

## Transport

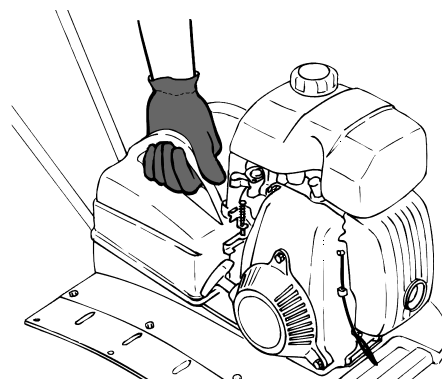

OU

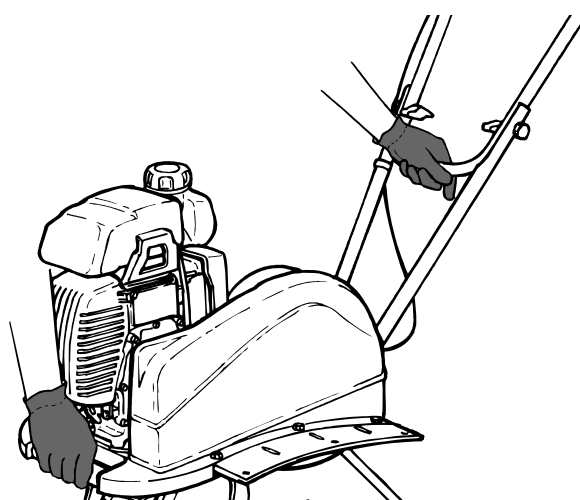

## Filtre à air



ATTENTION

- Ne pas utiliser de solvant inflammable pour nettoyer l'élément mousse du filtre à air.

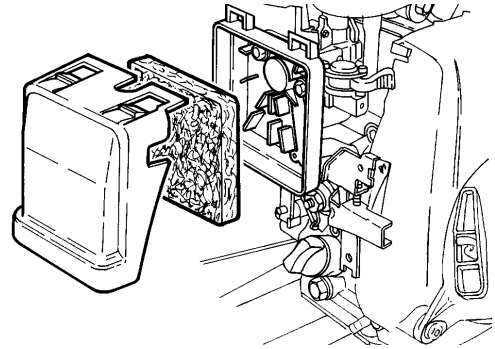

## OPTIONS

### Outils et Carters supplémentaires

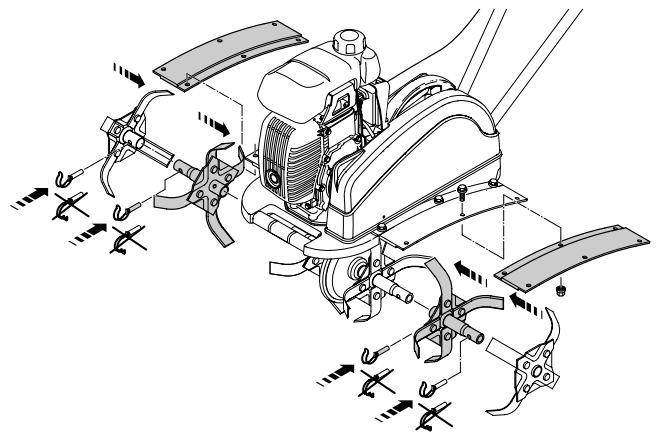

### Roue de transport

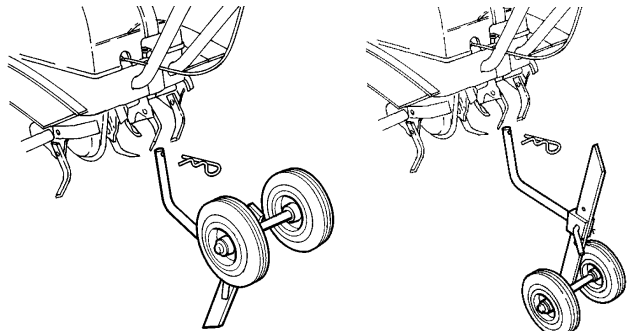

position travail

position transport

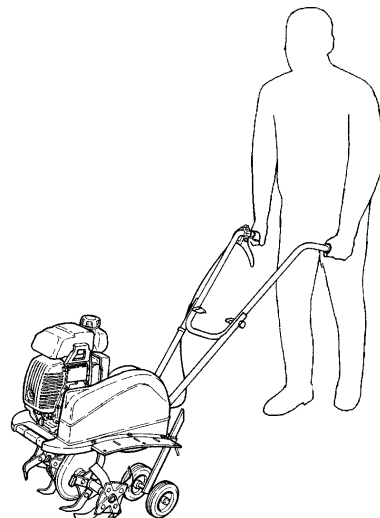

# CARACTÉRISTIQUES TECHNIQUES

Moteur	HONDA GXH 50
Type du moteur	Moteur à essence monocylindre 4 temps O refroidissement à air
Cylindrée	49 cm <sup>3</sup>
Taux de compression	8,0 : 1
Puissance maxi	1,8KW (2,5 ch) / 7000 tr/mn
Couple maximal	3,04Nm / 0,31 kgm / 4500 tr/mn
Système d'allumage	Transistorisé
Système de démarrage	Lanceur à retour automatique
Cons. d'essence spéc.	340g/KW.h - 250 g/ch.h
Lubrification	Barbotage
Poids	20 Kg
Niveau pression acoustique	76,9 dBA
Mesure de vibration	4,57 m/s <sup>2</sup>
Textes de référence	Directive 98/37/CE (codifiant la directive 89/392/CEE modifiée) NF EN 709/1997 - PR A1 UNM 954-179 - EN 1033 - Projet de normes PR EN 1553 - 01/1997 - NF EN 292/1991 - NF EN 294/1992 - NF EN 709/1997 - NF EN ISO 3767/1996 - ISO 3789/3 - ISO 11684/1995
Transmission	Par courroie avec embrayage à galet tendeur et chaîne sous carter acier. Embrayage par poignée au guidon
Guidon	Réglable en hauteur seulement
Outils de fraisage	Diamètre des outils : 240 mm Largeur de travail : 340 mm avec 4 étoiles 550 mm avec 6 étoiles
Vitesse de rotation des fraises	Marche avant: 210 tr/mn