

315/318 Electric

Bedienungsanweisung

Deutsch: seite 1-22

Istruzioni per l'uso

Italiano: página 23-44

Manuel d'utilisation

Français: page 45-66

Gebruiksaanwijzing

Nederlands: bladzijde 67-88



108 07 09-55

SYMBOLES FIGURANT DANS LE MANUEL D'UTILISATION :

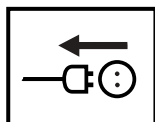

Toujours débrancher la prise de courant avant tout nettoyage et entretien.

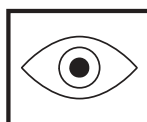

Contrôle visuel.

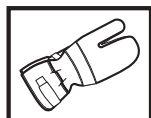

Toujours utiliser des gants de sécurité homologués.



Utiliser impérativement des lunettes ou un écran de protection homologués.

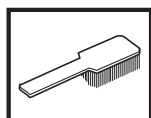

Un entretien régulier est indispensable.

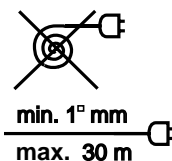

Ne pas utiliser de rallonge électrique sur enrouleur.

Section de câble minimale : 1 mm²

Longueur de câble maximale : 30 m

Tension: 230V

FRANÇAIS



DANGER !

Les tronçonneuses à chaîne sont des appareils dangereux à manipuler ! Une utilisation négligente ou impropre peut entraîner des lésions graves ou même mortelles.

SYMBOLES FIGURANT SUR LA TRONÇONNEUSE À CHAÎNE :



DANGER !

Les tronçonneuses à chaînes sont des appareils dangereux à manipuler ! Une utilisation négligente ou impropre peut entraîner des lésions graves ou mortelles.



Ne pas exposer la tronçonneuse à la pluie ou à l'humidité.



Lire attentivement le manuel d'utilisation et bien en comprendre le contenu avant d'utiliser une tronçonneuse électrique à chaîne.

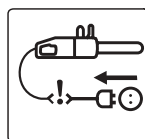

Si le câble est endommagé, en débrancher la prise.



Toujours utiliser :

- un casque de sécurité homologué,
- un protège-tympan homologué,
- des lunettes ou un écran de protection homologués.

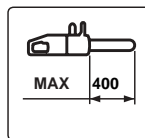

Longueur maximale de guide-chaîne autorisée.



Ce produit est conforme aux directives européennes en vigueur.

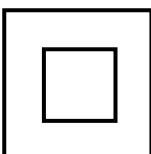

La tronçonneuse est à double isolation.



Émission sonore dans l'environnement des matériels conformément à la directive CE correspondante. Le niveau d'émission sonore de l'appareil est indiqué dans les « Spécifications Techniques », page 47, et sur l'étiquette apposée sur l'appareil.

TABLE DES MATIÈRES

Symboles	45
Table des matières	46
Spécifications techniques	47
Éléments de la tronçonneuse à chaîne	48
Déclaration « CE » de conformité	49
Précautions préalables à toute utilisation	49
Consignes de sécurité en cours d'utilisation	50
Précautions contre les rebonds	52
Frein de chaîne avec protection anti-rebond	53
- Contrôle de l'usure de la bande de freinage	55
- Contrôle de l'arceau anti-rebond	55
- Contrôle de la puissance de freinage	55
- Contrôle de déclenchement par inertie	55
Pare-chaîne	56
Garde	56
Embrayage à friction	56
Protection électronique de surcharge – Modèle 1800 W	56
Montage et réglage de la tension du guide-chaîne et de la chaîne	57
Matériel de coupe	58
Lubrification du matériel de coupe	59
- Huile pour chaîne	59
- Plein d'huile	59
- Contrôle de lubrification	59
- Contrôle de l'usure du matériel de coupe	60
- Contrôle du pignon d'entraînement de la chaîne	60
Mise en marche et arrêt	61
Affûtage des dents de scie à chaîne	61
Tronçonnage	63
Ébranchage	64
Technique d'abattage d'un arbre	64
- Périmètre de sécurité	64
- Direction de chute	64
- Ébranchage et voie de repli	65
- Abattage	65
Maintenance journalière	66

SPÉCIFICATIONS TECHNIQUES

Moteur

		1500	1800
Tension nominale	V ac	220-240	230
Puissance nominale	W	1500	1800
Tension du réseau	Hz	50/60	50/60
Embrayage à friction		Oui	Oui
Démarrage électronique progressif		–	Oui
Régulation électronique du régime		–	Oui
Protection électronique de surcharge		–	Oui

Poids

	kg	3,8	3,8
Sans chaîne ni guide-chaîne			
Avec guide-chaîne 14" et chaîne	kg	4,4	4,4

Lubrification de la chaîne

	litre	0,1	0,1
Capacité du réservoir d'huile			
Consommation d'huile	env. en litre	0,1/20 min	0,1/20 min
Pompe à huile		Automatique	Automatique

Niveau de puissance acoustique

Niveau de puissance acoustique admissible à proximité de l'utilisateur, indiqué conformément aux normes internationales en vigueur :	dB(A)	81	81

Émissions sonores

Niveau de puissance acoustique mesuré	Lw dB(A)	102	102
Niveau de puissance acoustique garanti	LWA dB(A)	103	103

Niveaux de vibrations

Poignée avant	m/s ²	4,5	4,5
Poignée arrière	m/s ²	7,0	7,0

Chaîne / guide-chaîne

Longueurs de guide-chaîne recommandées	pouces/cm	12/30	12/30
	pouces/cm	14/35	14/35
	pouces/cm	16/40	16/40
Longueur effective de coupe	pouces/cm	12/30	12/30
	pouces/cm	14/35	14/35
	pouces/cm	16/39	16/39
Vitesse de coupe sans contrainte	m/sec	14 (6 dents)	14 (6 dents)
Vitesse de coupe, puissance nominale	m/sec	14 (6 dents)	14 (6 dents)
Pas de chaîne	pouces	3/8"	3/8"
Épaisseur des maillons entraîneurs	pouces/mm	.050"/1,3	.050"/1,3
Nombre de maillons entraîneurs	12"/14"/16"	45/52/56	45/52/56

inch	inch/mm	inch/mm	°	°	°	inch/mm	inch/cm/dl
S 36 3/8" Oregon 91Vg	.050/1,3	5/32" / 4,0	85°	30°	0°	.025/0,65	12"/30/45 14"/35/52 16"/40/56

ÉLÉMENTS DE LA TRONÇONNEUSE À CHAÎNE

FRANÇAIS

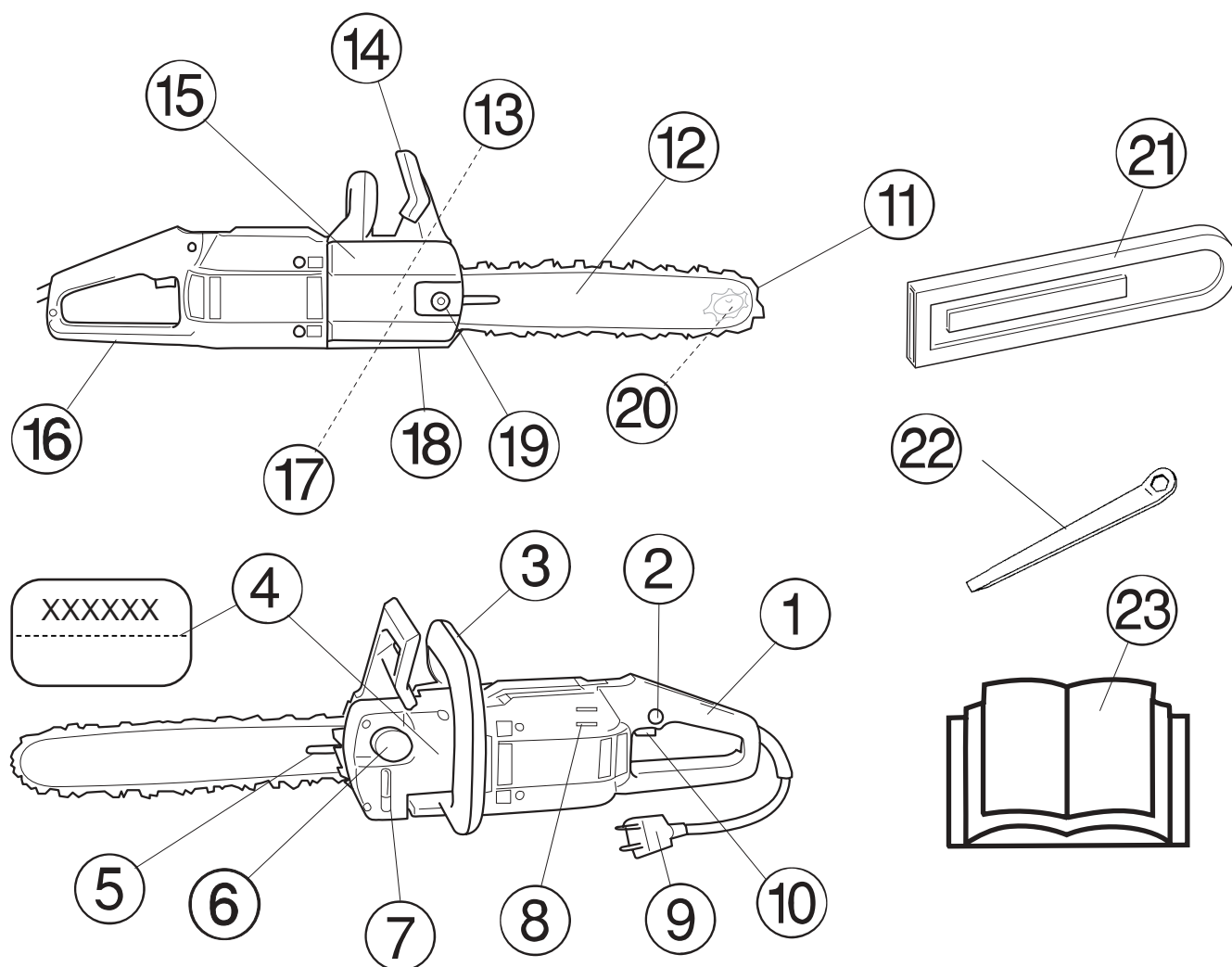

- | | |
|---|--|
| 1. Poignée arrière | 14. Arceau de protection anti-rebond |
| 2. Interrupteur de sécurité | 15. Carter d'embrayage |
| 3. Poignée avant | 16. Garde protégeant la main droite, en cas de saut ou de rupture de chaîne |
| 4. Étiquette portant le numéro de série | 17. Pignon d'entraînement dissimulé par le carter d'embrayage |
| 5. Tendeur de chaîne | 18. Pare-chaîne, retenant la chaîne en cas de saut ou de rupture de celle-ci |
| 6. Réservoir d'huile | 19. Écrou du guide-chaîne |
| 7. Voyant de niveau d'huile | 20. Pignon étoilé du guide-chaîne |
| 8. Filtre à air | 21. Fourreau de protection du guide-chaîne |
| 9. Câble d'alimentation au secteur | 22. Clé mixte |
| 10. Gâchette marche/arrêt | 23. Manuel d'utilisation |
| 11. Chaîne | |
| 12. Guide-chaîne | |
| 13. Frein de chaîne dissimulé par le carter d'embrayage | |

DÉCLARATION « CE » DE CONFORMITÉ

F Déclaration « CE » de conformité

Electrolux Motor AS, N-1708 Sarpsborg, Norvège, déclare par la présente que les scies à chaîne :

Husqvarna 315 Electric et Husqvarna 318 Electric, portant les n^{os} de série à partir de 20100000,

- sont produites en conformité à la directive 98/37/CE du Conseil relative aux machines, à la directive 73/23/CEE (basse tension), aux normes 89/336/CEE (compatibilité électromagnétique) et à la directive 2000/14/CE (émissions sonores dans l'environnement des matériels).
- sont produites en conformité aux normes harmonisées EN 292-1-2, prEN 50144-2-13:96, HD 4000.3L S2, EN 55014-1:97, EN 55014-2:97, EN 61000-3-2 :95 et EN 61000-3-3 :95.

L'organisme référencé 0404, SMP Svensk Maskinprovning AB, Fyrisborgsgatan 3, SE-754 50 Uppsala, Suède, a procédé à :

- l'essai type conformément à la directive 98/37/CE en son article 8, point 2C, troisième alinéa ;
- l'établissement du rapport d'essai type n° **404/99/686 - Husqvarna 315 Electric et 404/99/687 - Husqvarna 318 Electric** conformément à la directive 98/37/CE, Annexe VI, point 4.

La scie à chaîne livrée correspond aux exemplaires qui ont été soumis à l'essai type de l'Union européenne. Niveau de puissance acoustique mesuré et niveau de puissance garanti conformément à la directive 2000/14/CE, voir les spécifications techniques dans le manuel d'utilisation.

Sarpsborg, le 1er décembre 2001.

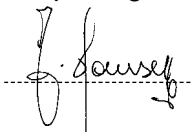

Jan Hansen, Directeur.

PRÉCAUTIONS PRÉALABLES À TOUTE UTILISATION



DANGER !

Ne modifier sous aucun prétexte la construction d'origine de la tronçonneuse sans l'autorisation du fabricant. Toujours utiliser des accessoires d'origine. Toute modification et/ou accessoire non homologués par le fabricant peuvent être la cause de lésions graves ou mortelles pour l'utilisateur ou des tiers.

- Lire soigneusement tout le manuel d'utilisation.
- Toujours respecter les « Consignes de sécurité en cours d'utilisation » figurant page 50.
- Contrôler le montage et le réglage du matériel de coupe.
- Mettre la tronçonneuse en marche.
- Ne pas l'utiliser avant que suffisamment de lubrifiant n'ait atteint la chaîne
- Un mauvais réglage de la chaîne accélère l'usure du guide-chaîne ou risque de l'endommager.
- La mauvaise utilisation d'une rallonge électrique risque d'endommager gravement le moteur.

IMPORTANT !

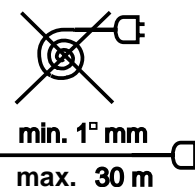

Ne pas utiliser de rallonge électrique sur enrouleur ! Ne pas utiliser de rallonge électrique sur enrouleur !

Section de câble minimale : 1 mm²

Longueur de câble maximale: 30 m

Tension: 230 V

CONSIGNES DE SÉCURITÉ EN COURS D'UTILISATION



DANGER !

Ne jamais utiliser une tronçonneuse électrique à chaîne d'une seule main ! Des lésions graves ou même mortelles pour l'utilisateur, ses assistants ou toutes personnes présentes pourraient en résulter. La tronçonneuse électrique à chaîne est faite pour être utilisée des deux mains.



DANGER !

L'utilisation d'autres accessoires que ceux recommandés dans ce manuel peut aussi provoquer des lésions corporelles.

- Porter des vêtements et accessoires de sécurité pour utilisateurs de scies à chaîne tenues à la main. Ne porter ni vêtements amples ni bijoux ; ils risqueraient de se prendre dans les éléments mobiles de la tronçonneuse et d'y rester coincés. Quel que soit le travail à effectuer avec la scie, nous recommandons l'utilisation de gants de sécurité et de chaussures antidérapantes par l'opérateur et ses assistants.

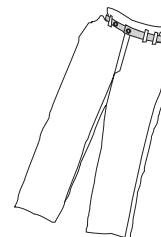

- Utiliser :
- des lunettes de sécurité ou un écran de protection homologués,
 - un protège-tympan homologué,
 - un casque de sécurité homologué,
 - des bottes homologuées, avec embouts métalliques protégeant de la chaîne en cours de rotation, et semelles antidérapantes,
 - des vêtements ajustés au corps sans entraver la liberté de mouvement,
 - des gants de protection contre la scie à chaîne homologués.

Une trousse de premier secours doit toujours être disponible à proximité !

- Veiller à tenir les tiers à distance lorsque la tronçonneuse est en fonction ou lorsque la chaîne est en mouvement. Éloigner du périmètre de travail adultes, enfants et animaux présents. Ne jamais laisser des personnes inexpérimentées manipuler la tronçonneuse ou sa rallonge.
- Maintenir le périmètre de travail en ordre et bien éclairé. Ne pas utiliser la tronçonneuse en milieu humide, près d'une source d'eau, sous la pluie ou sous la neige. L'humidité peut déclencher un court-circuit.
- Faire preuve d'attention, de précaution et de bon sens. Ne jamais se servir d'une tronçonneuse en cas de fatigue, sous influence de l'alcool ou de médicaments pouvant affecter l'acuité visuelle, la capacité de jugement ou les réflexes. Toutes les parties du corps doivent être éloignées de la chaîne lorsque le moteur est en cours de rotation. Avant de mettre la tronçonneuse en marche, vérifier que la chaîne ne vienne pas en contact avec un objet.
- Rester vigilant pour parer aux risques d'électrocution. Éviter tout contact corporel avec un conducteur (métal) au sol.
- Ne pas utiliser le câble de manière impropre. Ne jamais déplacer la tronçonneuse en la prenant par le câble. Ne jamais la débrancher en tirant sur le câble. Tenir les câbles hors d'atteinte de l'eau, de l'huile, d'arêtes acérées. Veiller à ce que le câble ne soit pas coincé dans une porte, dans une clôture/un grillage, etc. Cette situation pourrait provoquer une décharge électrique.
- Vérifier la tronçonneuse et la rallonge électrique avant toute utilisation. Ne pas utiliser une tronçonneuse dont le câble est endommagé. La faire réparer par un atelier agréé. Maintenir les poignées sèches, propres et nettes d'huile ou de graisse.
- S'assurer qu'aucun outil ne reste pris dans la tronçonneuse avant de la rebrancher.
- S'assurer que la rallonge électrique est en bon état et homologuée pour des travaux en extérieur. Le câble doit avoir les spécifications voulues pour conduire le courant nécessaire à la tronçonneuse. Se reporter au chapitre « Précautions préalables à toute utilisation » en page 49.

- Lors du déplacement de la tronçonneuse, le moteur doit être à l'arrêt, le doigt ne doit plus reposer sur la gâchette marche/arrêt et le guide chaîne doit être dirigé vers l'arrière, à l'écart du corps.
- La tronçonneuse doit être reliée au réseau et protégée par un dispositif de mise à la terre commandé électriquement.
- **Double isolation !** Pour assurer une meilleure protection contre les risques d'électrocution, cette tronçonneuse est à double isolation. Un outil à double isolation est conçu avec deux couches séparées d'isolant électrique, ou une isolation en double épaisseur entre l'utilisateur et les parties de l'outil conduisant le courant. Il n'est pas nécessaire d'utiliser une prise mâle avec mise à la terre lorsqu'un outil est à « double isolation ». La tronçonneuse peut être reliée à n'importe quelle prise femelle ordinaire pour courant de 220-240 V. Respecter les règles de sécurité lors de l'utilisation de tout outillage électrique. La double isolation ne donne de protection supplémentaire que contre les défauts d'isolation électrique de la tronçonneuse.
- De façon générale, la chaîne doit être aussi tendue que possible, mais elle doit toutefois pouvoir être avancée à la main sans difficulté.
- N'utiliser la tronçonneuse que pour débiter des arbres. Elle n'est conçue ni pour le métal ni pour le plastique, la maçonnerie, ou les matériaux de construction qui ne sont pas en bois ou équivalent. Ne pas utiliser la scie pour soulever ou dégager des branches, des racines ou tout autre objet.
- Veiller à pouvoir se déplacer sans entrave, et s'assurer d'un bon aplomb sur le sol ! Repérer les obstacles tels que racines, pierres, branches, creux, dénivellations, etc., en cas de déplacement imprévu. Faire également preuve de vigilance en terrain pentu. Toujours tenir la tronçonneuse des deux mains. Opérer en se plaçant à la gauche du tronc. Laisser reposer le poids de la tronçonneuse sur le tronc dans la mesure du possible. Ne se déplacer que lorsque le tronc se trouve entre soi et la scie.
- Ne pas forcer la progression de la scie en coupe ; progresser avec précaution. Une forte pression sur la scie en fin de coupe risque de faire perdre le contrôle de la tronçonneuse lorsque la coupe est terminée.
- Lorsqu'il s'agit de couper du petit bois, s'assurer de la stabilité des pièces.
- Redoubler d'attention lorsqu'il s'agit de débiter des petites branches, et éviter de scier dans un tas de branchettes empilées. Les branchettes peuvent rester prises dans la chaîne de la scie au cours de la coupe, être projetées sur l'utilisateur et causer de graves lésions corporelles.
- Nous recommandons l'utilisation d'une longueur de guide-chaîne supérieure au diamètre du tronc de sorte que la DÉCOUPE D'ABATTAGE et le TRAIT D'ABATTAGE peuvent être réalisés avec « UNE SIMPLE ENTAILLE ». L'utilisateur doit se reporter à la rubrique des « Spécifications techniques » concernant les longueurs de guide-chaîne recommandées pour son modèle de tronçonneuse.
- Débrancher la tronçonneuse avant de procéder à son entretien ou au remplacement d'une pièce.
- La tronçonneuse satisfait aux normes de sécurité pertinentes en vigueur. Les réparations ne doivent être faites que par du personnel spécialisé. Afin de ne pas mettre l'utilisateur en danger, n'employer que des pièces détachées d'origine.
- Vérifier qu'aucune pièce n'est endommagée. Avant de poursuivre tout travail à la tronçonneuse, détecter les pièces endommagées afin de s'assurer que l'outil sera en état de fonctionner de façon satisfaisante et de remplir ses fonctions. Vérifier que tous les éléments mobiles sont correctement adaptés, en contrôler l'assemblage, rechercher les pièces endommagées, contrôler tout autre facteur qui peut avoir une incidence sur le fonctionnement de la tronçonneuse. Les pièces endommagées doivent être réparées ou remplacées par un service après-vente agréé, à l'exception des opérations d'entretien courant décrites dans le manuel d'utilisation. Le remplacement de tout interrupteur et/ou gâchette défectueux doit être effectué par un service d'entretien agréé. Ne pas utiliser la tronçonneuse si la gâchette marche/arrêt n'est plus en état de fonctionner.
- Débrancher la tronçonneuse avant tout entreposage, et protéger le guide-chaîne avec son fourreau. Entreposer l'outil au sec et hors de portée des enfants.

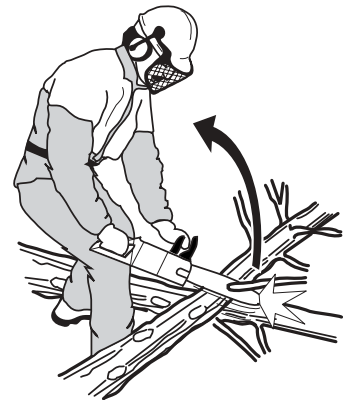
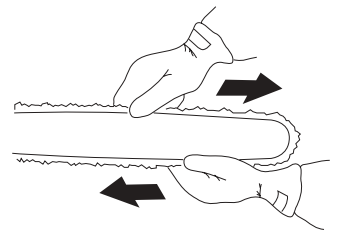

PRÉCAUTIONS CONTRE LES REBONDS



DANGER !

Un rebond survient toujours par surprise, instantanément et avec violence. L'effet de recul peut projeter la tronçonneuse, le guide-chaîne et la chaîne vers l'utilisateur. Si la chaîne est en mouvement et qu'elle atteint l'utilisateur elle peut provoquer des lésions corporelles graves et même mortelles. Il faut donc comprendre ce qui provoque les rebonds et apprendre à en limiter les effets en faisant preuve de prudence et en utilisant des méthodes de travail appropriées.



DANGER !

Un équipement de coupe inadapté ou un mauvais affûtage de la chaîne augmentent les risques de rebond ! Se reporter aux « Spécifications techniques » en page 47.



DANGER !

Éviter que la scie ne vienne au contact du sol, d'une clôture, etc. Ces précautions peuvent prévenir les accidents !

Toujours respecter les consignes de sécurité afin de prévenir les rebonds ou d'autres forces susceptibles de causer des dommages.

- Le rebond peut se définir comme un brusque mouvement de recul imprimé à la tronçonneuse lorsque le cadran supérieur du nez de la scie, ou zone dangereuse dite « zone de rebond », est renvoyé par l'arbre au contact duquel il s'est trouvé.
- Le rebond se produit toujours dans la même direction que le plan du guide-chaîne. La situation la plus courante est le renvoi de la chaîne et son guide vers le haut et en arrière, en direction de l'utilisateur. Des rebonds peuvent néanmoins survenir dans d'autres directions, indépendamment de la position de la scie, au moment où la zone de rebond se trouve en contact avec l'arbre.

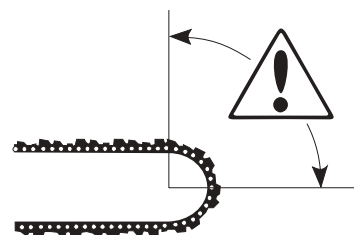

Règles élémentaires de sécurité

- Une fois le phénomène du rebond et ses effets compris, il est possible de réduire ou d'éliminer les facteurs de surprise. Les situations de surprise augmentent les risques d'accident. La plupart des rebonds sont de faible amplitude, mais ils peuvent être parfois soudains et très violents.
- Toujours tenir la tronçonneuse d'une prise ferme, la main droite sur la poignée arrière et la main gauche sur la poignée avant. Le pouce et les doigts de chaque main doivent être refermés sur les poignées. Tout utilisateur, même gaucher, doit se conformer à cette prise. C'est celle qui permet le mieux de réduire l'effet de rebond et de conserver le contrôle de l'outil.

Ne pas lâcher prise !

- La plupart des accidents dus au rebond surviennent lors d'ébranchages. S'assurer un bon aplomb sur le sol et veiller à ce que rien ne risque d'entraîner une chute ou une perte d'équilibre. Une minute d'inattention et la zone de rebond peut heurter une branche, un tronc d'arbre à proximité ou tout autre obstacle susceptible de provoquer un rebond.
- Ne jamais utiliser la tronçonneuse au-dessus du niveau des épaules, et éviter d'utiliser la zone dangereuse du nez de la scie.

Ne jamais utiliser la tronçonneuse d'une seule main !

- Scier à grande vitesse.
- Redoubler de prudence lors de l'utilisation de la partie supérieure du guide-chaîne, c'est-à-dire lorsqu'il s'agit de scier en commençant par le dessous des branches (mouvement de bas en haut, et en poussant sur la scie). La force de la chaîne a tendance à repousser la scie vers l'arrière, en direction de l'opérateur. Si celui-ci ne parvient pas à contenir les forces qui agissent sur la scie, celle-ci peut reculer au point que seule la zone de rebond du guide-chaîne se trouve en contact avec la branche, ce qui entraîne le recul de l'outil. Lorsqu'il opère avec la partie inférieure du guide-chaîne, c'est-à-dire en sciant les branches par le dessus (mouvement de haut en bas, et en tirant sur la scie) la chaîne progresse vers l'avant en pénétrant dans le bois, et le carter de la tronçonneuse tient lieu de butoir. En utilisant la scie de cette façon, l'opérateur a une meilleure maîtrise de son outil et peut mieux situer l'endroit où se trouve la zone de rebond du guide-chaîne.
- Se conformer aux consignes d'affûtage et d'entretien du guide-chaîne et de la chaîne. Lors du remplacement du guide-chaîne et de la chaîne, n'utiliser que les combinaisons que nous recommandons. Se reporter au chapitre « Spécifications techniques ».
- Plus le rayon du nez est court, moins la zone de rebond est importante, et plus les risques de rebond sont éliminés.
- L'utilisation de matériel de coupe avec dispositif anti-rebond incorporé ainsi que l'affûtage et l'entretien corrects de la chaîne peuvent réduire l'effet de rebond.

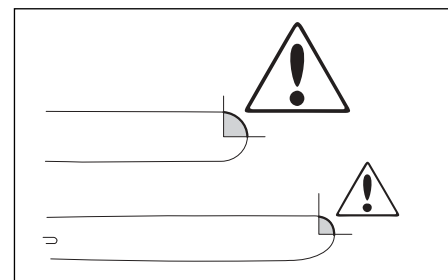
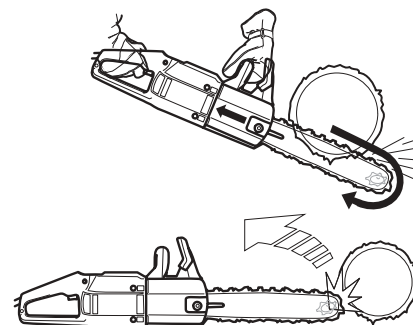

FREIN DE CHÂÎNE AVEC PROTECTION ANTI-REBOND

La tronçonneuse est équipée d'un frein de chaîne conçu de façon à bloquer instantanément la chaîne en cas de rebond.

Si le frein de chaîne réduit effectivement les risques d'accidents, l'utilisateur est seul en mesure de les prévenir.

Faire preuve de prudence et veiller à ce que le nez de la scie ne heurte aucun obstacle.

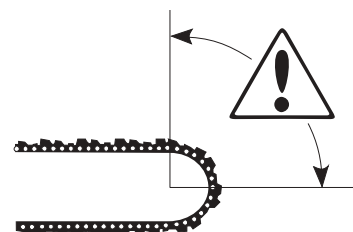

- Le frein de chaîne (A) est actionné soit manuellement (avec la main gauche) soit au moyen du dispositif de déclenchement par inertie (grâce à un poids qui se déplace librement par rapport à la tronçonneuse. Sur nos modèles, l'arceau anti-rebond fonctionne comme contrepoids à la direction du rebond). La tronçonneuse est équipée d'un embrayage à friction qui la protège contre les surcharges. Si la chaîne s'arrête et que le moteur continue de tourner, la tronçonneuse subit une surcharge. Relâcher la pression de coupe jusqu'à ce que la rotation de la chaîne reprenne. Si le guide-chaîne est coincé, arrêter immédiatement la tronçonneuse et libérer la scie.

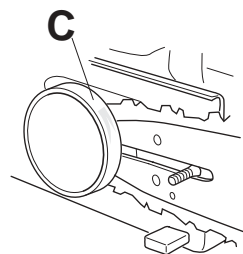
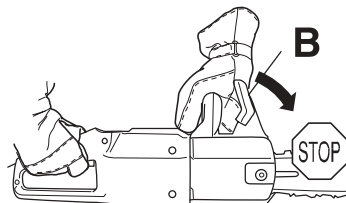
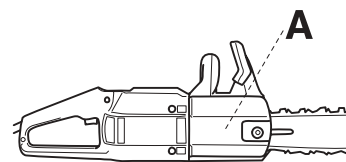

- Le frein est actionné lorsque l'arceau anti-rebond (B) est mis en position avant. Ce mouvement libère un mécanisme à ressort qui tend la bande de freinage autour du moteur d'entraînement de la chaîne (C) (tambour de freinage).
- L'arceau anti-rebond n'est pas seulement conçu pour actionner le frein de chaîne. Il a pour autre fonction très importante de réduire le risque pour l'utilisateur que sa main gauche ne heurte la chaîne de la scie dans le cas où il perdrait prise sur la poignée avant.
- En cas de déplacement de la tronçonneuse ou d'interruption temporaire du travail en cours, utiliser le frein de chaîne comme frein d'entreposage ! En plus du fait qu'une tronçonneuse équipée d'un frein de chaîne réduit les risques d'accidents lors de rebonds, le frein de chaîne peut et doit être actionné manuellement pour les prévenir si, par inadvertance, l'utilisateur ou des tiers viennent en contact avec la chaîne.
- Repousser l'arceau anti-rebond vers la poignée avant pour desserrer le frein de chaîne.
- Comme indiqué en page 53, un rebond est un phénomène instantané qui peut être très violent. **La plupart des rebonds sont limités et n'entraînent pas nécessairement l'activation du frein de chaîne. En l'occurrence, il s'agit de tenir fermement la tronçonneuse et de ne pas lâcher prise.**
- Le frein de chaîne est actionné soit manuellement, soit au moyen du dispositif de déclenchement par inertie, en fonction de la violence du rebond et de la position de la scie par rapport à l'obstacle que la zone de rebond du guide-chaîne a heurté.
 - Lors de rebonds violents et lorsque la zone de rebond du guide-chaîne se trouve le plus loin possible de l'utilisateur, le frein de chaîne est actionné par la fonction de contrôle par inertie grâce au contrepoids (« INERTIE ») du frein de chaîne en direction du rebond.
 - Lors de rebonds de moindre violence, ou dans des situations de travail où la zone de rebond se trouve proche de l'utilisateur, le frein de chaîne est actionné manuellement avec la main gauche.
- Lorsque la scie est tournée sur le côté, la main gauche se trouve placée sur la poignée avant de telle façon qu'il est impossible qu'elle puisse actionner le frein de chaîne. Avec une prise de ce type, c'est-à-dire lorsque la main est placée de telle sorte qu'elle ne peut pas actionner l'arceau anti-rebond, le dispositif d'inertie est le seul facteur qui puisse déclencher le frein de chaîne.

Contrôle de l'usure de la bande de freinage

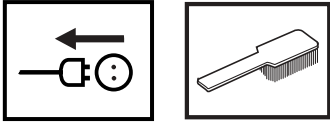

- Débarrasser le frein de chaîne et le tambour d'embrayage de tous copeaux, résine et impuretés. L'encrassement et l'usure affectent la fonction de freinage.
- Vérifier régulièrement l'état de la bande de freinage : elle doit avoir au moins 0,6 mm d'épaisseur sur les parties les plus usées.

Contrôle de l'arceau anti-rebond

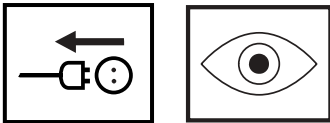

- Vérifier que l'arceau anti-rebond est entier et ne présente aucun défaut apparent tel que des fissures.
- Actionner l'arceau anti-rebond d'avant en arrière pour vérifier qu'il fonctionne facilement et se trouve solidement ancré.

Contrôle de la puissance de freinage

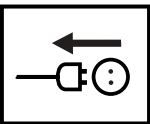

- Vérifier l'état du frein quotidiennement ou préalablement à tout travail. Tenir fermement la tronçonneuse, la main droite sur la poignée arrière, la main gauche sur la poignée avant, puis la mettre en marche. Sans lâcher la poignée avant, déclencher le frein de chaîne d'une rotation du poignet gauche contre l'arceau anti-rebond. La chaîne doit s'immobiliser instantanément.

N.B. Consulter l'atelier de réparation si des anomalies de puissance du frein de chaîne se produisent.

Contrôle du déclenchement par inertie

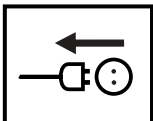

- Tenir la scie à la verticale, à environ 45 cm d'une souche ou de tout autre objet stable.

N.B. Relâcher la gâchette marche/arrêt.

- Relâcher l'emprise sur la poignée avant et laisser la tronçonneuse pivoter de son propre poids autour de la poignée arrière. Le frein doit se déclencher lorsque le nez de la scie vient au contact de la souche.

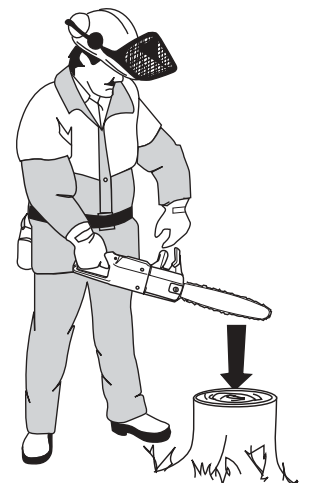

PARE-CHAÎNE

Le pare-chaîne est conçu pour retenir la chaîne si celle-ci saute ou se détache par usure. Dans la plupart des cas, ces incidents peuvent être évités par une tension appropriée de la chaîne. Se reporter au chapitre « Montage et réglage de la tension du guide-chaîne et de la chaîne ».

Vérifier que le pare-chaîne est intact.

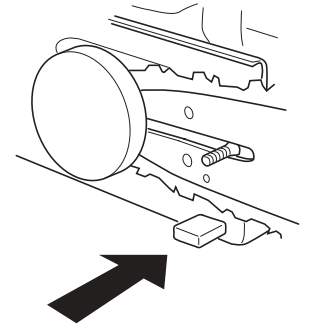

GARDE

La garde protège la main droite en cas de saut ou de recul de la chaîne. Elle évite que les branches et branchettes ne gênent la prise de l'utilisateur sur la poignée arrière.

Vérifier que la GARDE est entière et ne présente aucun défaut apparent.

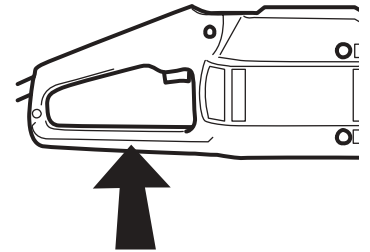

EMBRAYAGE À FRICTION

La scie est équipée d'un embrayage à friction.

Il protège la scie contre les surcharges.

Lors de l'utilisation prolongée de la tronçonneuse, il peut être nécessaire de nettoyer l'embrayage à friction.

En cas d'anomalie de l'embrayage à friction, consulter l'atelier de réparation le plus proche.

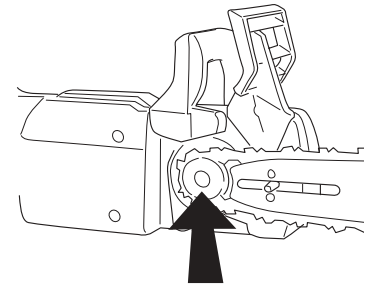

PROTECTION ÉLECTRONIQUE DE SURCHARGE – MODÈLE 1800 W

La tronçonneuse de 1800 W est équipée d'une protection électronique de surcharge.

- Lorsque ce dispositif est activé, la tronçonneuse s'arrête.
- Relâcher la gâchette marche/arrêt. Vérifier que la chaîne ne se trouve pas coincée.
- Appuyer à nouveau sur la gâchette marche/arrêt.

MONTAGE DU GUIDE-CHAÎNE ET RÉGLAGE DE LA TENSION DE LA CHAÎNE



DANGER !

Utiliser des gants de protection pour toute manipulation de la chaîne.



DANGER !

Si la chaîne est trop lâche, elle risque de sauter et de provoquer des lésions graves ou même mortelles.

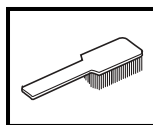
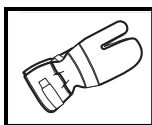
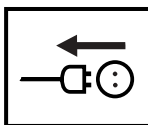

1. S'assurer que le frein de chaîne est en position désenclenchée en amenant l'arceau anti-rebond contre la poignée avant.

2. Dévisser l'écrou du guide-chaîne et démonter le carter d'embrayage.

3. Monter la chaîne sur le nez du guide-chaîne (le galet), en veillant à ce que le tranchant des dents, sur la partie supérieure du guide-chaîne, soit orienté vers l'avant.

4. Maintenir la chaîne sur le galet du guide-chaîne. Placer l'arrière du guide-chaîne en biais contre le pignon d'entraînement, à 45°. Passer l'extrémité libre de la chaîne autour du pignon d'entraînement. Mettre en place le guide-chaîne sur son goujon, puis insérer la chaîne dans la gorge du guide-chaîne.

5. Mettre en place la masselotte du tendeur de chaîne dans l'alésage du guide-chaîne.

6. Monter le carter d'embrayage. Serrer l'écrou du guide-chaîne à la main.

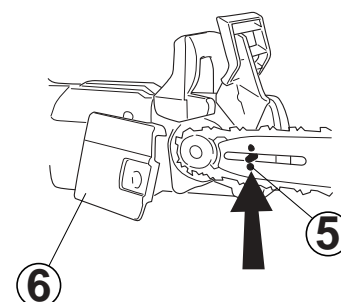
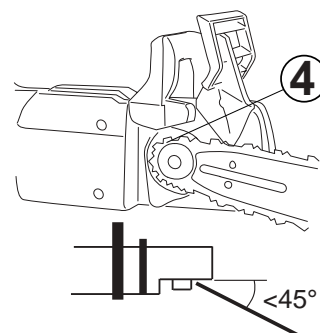
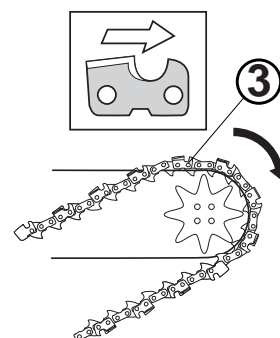
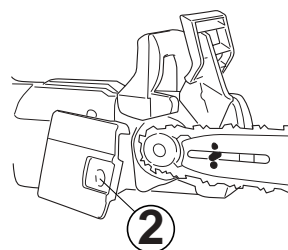
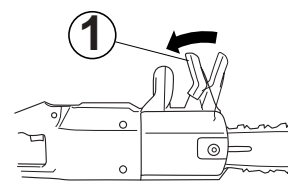

7. Tendre la chaîne à l'aide de la vis de serrage, dans le sens des aiguilles d'une montre, en utilisant la clé mixte.

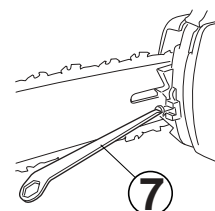

8. La chaîne est correctement tendue lorsqu'elle ne pend plus sous le guide, mais peut être avancée à la main sans difficulté.

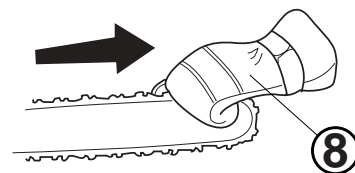

9. Serrer à fond l'écrou du guide-chaîne à l'aide de la clé mixte, tout en maintenant le nez de la scie à l'horizontale.

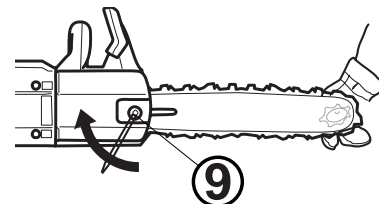

La tension d'une chaîne neuve doit être fréquemment vérifiée en cours de rodage. Contrôler régulièrement la tension de la chaîne. Le réglage correct de la chaîne augmente sa longévité et assure une bonne capacité de coupe.

- Plus une chaîne est utilisée, plus elle tend à s'allonger. Il est important d'ajuster le matériel de coupe après un changement de chaîne.
- La tension du guide chaîne doit être vérifié, au minimum, lors de chaque plein d'huile.

MATÉRIEL DE COUPE

Ce chapitre explique comment l'entretien approprié et l'utilisation correcte du matériel de coupe permettent :

- de réduire le risque d'exposition de la scie aux rebonds,
- de diminuer la fréquence des cas de saut ou de rupture de chaîne,
- d'obtenir un rendement de coupe maximal,
- et d'augmenter la longévité du matériel de coupe.

Les 5 principes de base

- **N'utiliser que le matériel de coupe recommandé par nos soins !**
Se reporter au chapitre « Spécifications techniques » page 47.
- **Veiller à ce que les dents de la chaîne soient bien affûtées et de façon correcte ! Suivre nos instructions et utiliser le calibre d'affûtage recommandé.**
Une chaîne mal affûtée ou endommagée augmente les risques de rebond.
- **Respecter la profondeur de gouge correcte. Suivre nos instructions et utiliser la jauge de profondeur recommandée.**
Une trop grande profondeur augmente les risques de rebond.

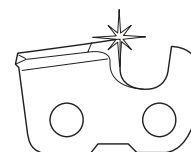
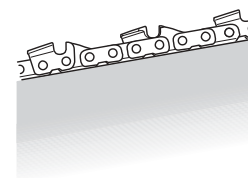

- **Maintenir la chaîne de la scie tendue !**

Une chaîne trop lâche augmente le risque qu'elle ne saute et accroît l'usure du guide-chaîne, de la chaîne et de son pignon d'entraînement.

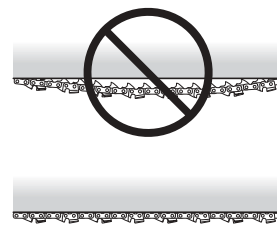

- **Veiller à ce que le matériel de coupe soit bien lubrifié et correctement entretenu !**

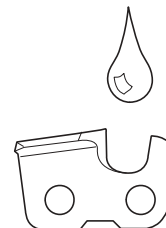

LUBRIFICATION DU MATÉRIEL DE COUPE



DANGER !

Une mauvaise lubrification du matériel de coupe peut entraîner la rupture de la chaîne et causer ainsi des lésions graves ou même mortelles.

FRANÇAIS

Huile pour chaîne

- La chaîne est lubrifiée automatiquement. Nous recommandons comme lubrifiant une huile spéciale pour chaîne, ayant de bonnes qualités d'adhérence, et conservant ses qualités de fluidité, quelle que soit la température estivale ou hivernale. Il est important d'utiliser une huile adaptée à la température ambiante (viscosité appropriée). Les températures inférieures à 0° C diminuent la viscosité de certaines huiles, ce qui peut causer une surcharge de la pompe à huile et, par suite, en endommager les pièces.
- En qualité de fabricant de tronçonneuses, nous avons élaboré une huile de chaîne optimale, car elle est d'origine végétale et a l'avantage d'être complètement biodégradable. Nous recommandons l'utilisation de notre huile pour assurer une durabilité maximale de la chaîne comme de l'environnement.
- Dans les pays où il est impossible de se procurer une huile spéciale, utiliser de l'huile EP 90 pour boîtes de vitesses.
- Consulter un atelier de réparation pour tout conseil sur le choix d'une huile.
- **Ne jamais utiliser de l'huile usagée, au risque d'endommager la pompe à huile, le guide-chaîne et la chaîne !**

Plein d'huile

- Tous nos modèles de tronçonneuse ont un système de lubrification automatique de la chaîne.

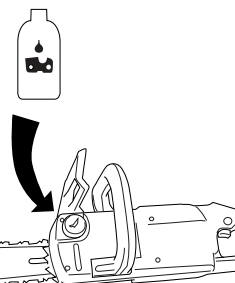

Contrôle de lubrification

- Diriger la pointe du guide-chaîne vers une surface fixe et bien éclairée, se trouvant à une distance d'environ 20 cm. Après avoir laissé la tronçonneuse en marche durant environ 1 minute, un film d'huile doit être nettement visible sur cette surface éclairée.
- Le réservoir d'huile est prévu pour 20 minutes d'utilisation quasi continue de la tronçonneuse !



- Si, une fois que les vérifications et les mesures indiquées ci-après ont été effectuées, la lubrification de la chaîne ne fonctionne pas, **consulter un atelier de réparation.**

- Vérifier que l'arrivée d'huile de la chaîne n'est pas obstruée.
Nettoyer si nécessaire.

- Vérifier que la gorge de la chaîne est propre.
Nettoyer si nécessaire.

- Vérifier que le pignon étoilé du guide-chaîne tourne facilement et qu'il est ouvert. Nettoyer et lubrifier si nécessaire.

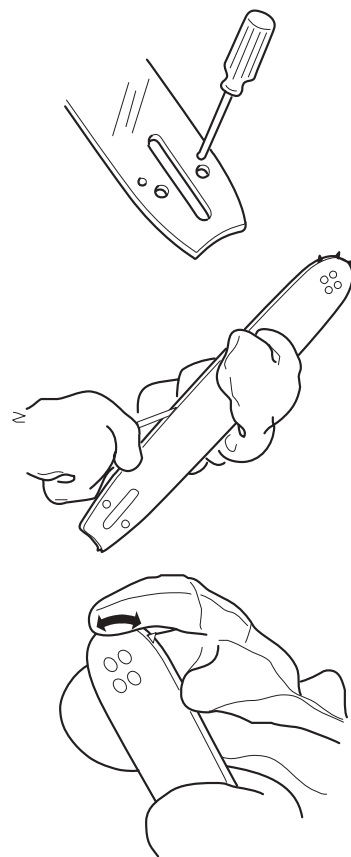

Contrôle de l'usure du matériel de coupe

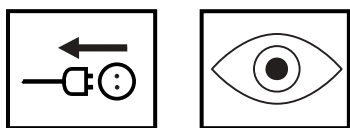

- Examiner la chaîne quotidiennement en prêtant plus particulièrement attention :
 - aux fissures visibles sur les rivets et les maillons,
 - à la tension de la chaîne,
 - à l'usure anormale des rivets et des maillons,
 - à la longueur des dents de scie qui doit être au minimum de 3 mm (1/8").
 - Si l'état de la scie diverge sensiblement par rapport à l'un des points précédents, cela prouve qu'elle est hors d'usage. La jeter et la remplacer.

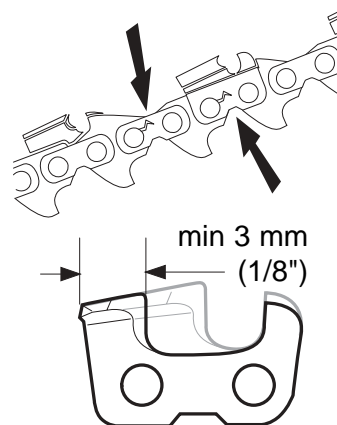

Contrôle du pignon d'entraînement de la chaîne

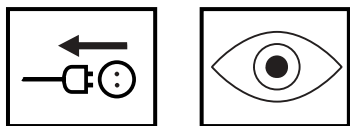

- Vérifier régulièrement le niveau d'usure du pignon d'entraînement de la chaîne. Le remplacer s'il est anormalement usé.

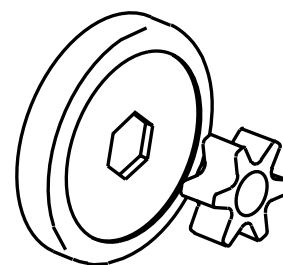

MISE EN MARCHÉ ET ARRÊT



DANGER !

- Veiller à s'assurer un bon aplomb sur le sol et à ce que la chaîne ne risque pas de heurter un obstacle.
- Veiller à ce que personne ne se trouve dans le périmètre de travail.

Mise en marche

- Saisir la poignée avant de la main gauche.
- Saisir la poignée arrière de la main droite.
- Appuyer sur l'interrupteur de sécurité avec le pouce droit et presser la gâchette marche/arrêt.

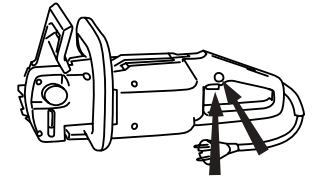
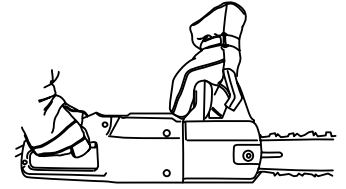

Arrêt

Relâcher la gâchette marche/arrêt pour arrêter la tronçonneuse. Si le moteur ne s'arrête pas, actionner le frein de chaîne et débrancher la rallonge électrique.

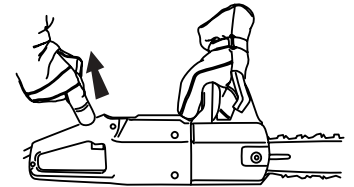

FRANÇAIS

AFFÛTAGE DES DENTS DE SCIE À CHAÎNE



ATTENTION

Une chaîne mal affûtée augmente les risques de rebond !

Généralités sur l'affûtage des dents de scie

- Ne jamais scier avec une chaîne émoussée. S'il faut exercer une pression sur la scie pour la faire pénétrer dans le bois, et que les copeaux sont très petits, c'est le signe que la chaîne est émoussée. Une chaîne très émoussée ne produit pas de copeaux mais uniquement de la sciure.
- Une chaîne bien affûtée pénètre dans le bois d'elle-même et produit de longs copeaux.
- La DENT-GOUGE est la partie coupante d'un MAILLON-GOUGE de scie à chaîne. Le maillon gouge est constitué de deux parties : une dent coupante (A) et une cale d'épaisseur (B). La différence de hauteur entre ces deux parties constitue l'épaisseur du copeau.

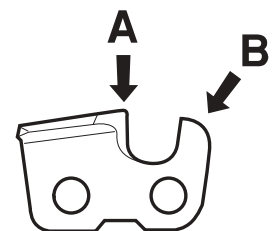
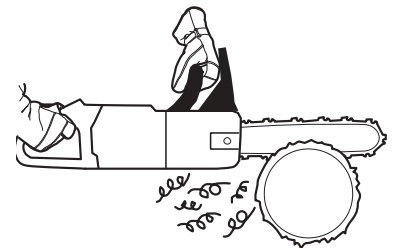

- L'affûtage des dents de la chaîne exige que l'on prenne en compte cinq facteurs :

ANGLE D'AFFÛTAGE

ANGLE DE BUTÉE

POSITION DE LA LIME

DIAMÈTRE DE LA LIME RONDE

PROFONDEUR D'AFFÛTAGE

En ce qui concerne les spécifications concernant l'affûtage de la chaîne, se reporter au chapitre « Spécifications techniques ».

Il est très difficile d'affûter correctement une chaîne sans les outils appropriés. Nous recommandons par conséquent l'utilisation d'une jauge d'affûtage. Cet outil permet d'affûter la chaîne de façon à obtenir une réduction des rebonds et une capacité de coupe optimales.

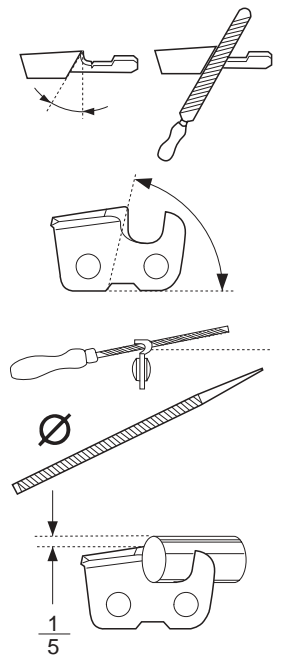

Affûtage des dents de scie

- Une LIME RONDE et une JAUGE D'AFFÛTAGE sont nécessaires pour affûter les dents de scie. L'utilisateur doit se reporter à la rubrique du chapitre « Spécifications techniques » concernant le diamètre de la lime ronde et la jauge d'affûtage recommandés pour la chaîne de son modèle de tronçonneuse.
- Vérifier la bonne tension de la chaîne. Une tension défectueuse rend la chaîne instable et l'affûtage n'en est que plus difficile.
- Toujours affûter de l'intérieur vers l'extérieur de la dent. Lever la lime avant de revenir en arrière.
- Commencer par affûter toutes les dents du même côté. Puis tourner la scie et les affûter de l'autre côté.
- Affûter toutes les dents de sorte qu'elles aient la même longueur. Lorsque la longueur des dents n'est plus que de 3 mm (1/8"), la chaîne est hors d'usage. La jeter et la remplacer.

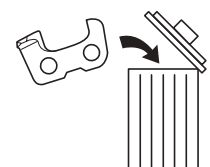
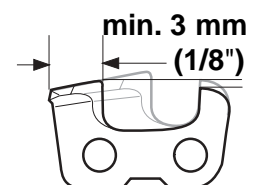
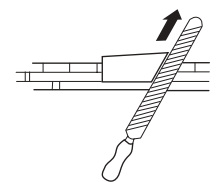
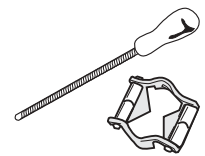

TRONÇONNAGE



DANGER !

Si la chaîne se coince dans l'entaille, **ARRÊTER LE MOTEUR !**

Ne pas chercher à dégager la scie en la tirant, au risque de se blesser au contact de la chaîne si la scie se dégage brusquement. Utiliser un levier pour dégager la scie.

- Si la grume repose de toute sa longueur sur le sol, il n'y a pas de danger que la chaîne se coince ou que la pièce à découper se casse en fin de coupe. En revanche, il y a de forts risques pour que la scie vienne au contact du sol en fin de coupe.

Scier la grume transversalement, de part en part, en commençant par le dessus. Procéder avec prudence en fin de coupe pour éviter que la chaîne ne touche le sol. Maintenir le moteur à plein régime et rester sur ses gardes.

- S'il est possible de faire rouler la grume, pratiquer la coupe de sorte qu'elle ne dépasse pas les 2/3 du du tronc.

- Faire rouler la grume afin que le dernier 1/3 puisse être découpé par le dessus.

- Si la grume ne repose que sur une extrémité, il y a de forts risques pour qu'elle se casse en fin de coupe.

- Commencer la coupe par le dessous en sciant la grume sur 1/3 de son diamètre.

- Terminer la coupe par le dessus en faisant en sorte que les deux entailles se rejoignent.

- Si la grume repose sur les deux extrémités, il y a de forts risques pour que la chaîne reste coincée.

- Commencer la coupe par le dessus, sur environ 1/3 du diamètre de la grume.

- Terminer la coupe par le dessous en faisant en sorte que les deux entailles se rejoignent.

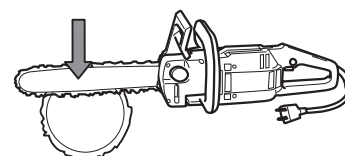
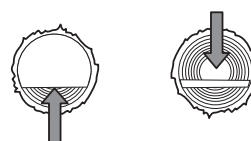
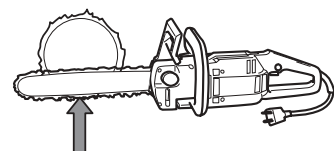
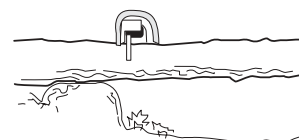
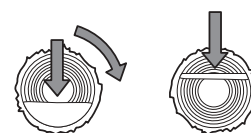
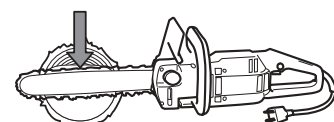
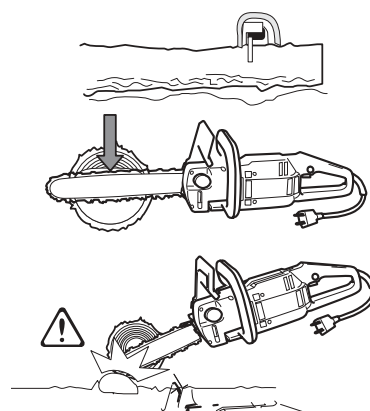

ÉBRANCHAGE



DANGER !

La plupart des accidents dus aux rebonds surviennent lors de l'ébranchage ! Repérer les zones où les risques de rebond sont élevés et redoubler de prudence lors de la coupe de branches se trouvant sous tension !

Pour la coupe de branches épaisses, suivre les mêmes principes que pour le tronçonnage.

Débiter par tronçons les branches posant des difficultés.

Veiller à pouvoir se déplacer sans entrave et s'assurer un bon aplomb sur le sol ! Opérer en se plaçant sur la gauche du tronc. Travailler en tenant la tronçonneuse le plus près de soi pour mieux la maîtriser.

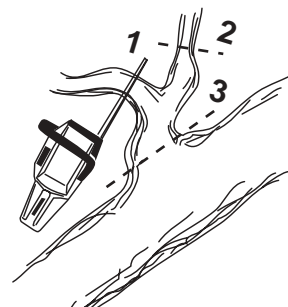

TECHNIQUE D'ABATTAGE D'UN ARBRE



DANGER !

L'abattage d'un arbre requiert une grande expérience. Ne pas confier cette tâche à un utilisateur inexpérimenté. L'UTILISATEUR DOIT S'ABSTENIR DE TOUTE OPÉRATION POUR LAQUELLE IL NE SE SENT PAS QUALIFIÉ !



DANGER !

L'utilisateur novice doit d'abord s'exercer à débiter des grumes posées sur des tréteaux ou support analogue !



DANGER !

Nous déconseillons aux utilisateurs insuffisamment qualifiés d'abattre des arbres dont le tronc a un diamètre supérieur au guide-chaîne de la tronçonneuse utilisée !

Périmètre de sécurité

La marge de sécurité entre l'arbre qui doit être abattu et le périmètre de travail le plus proche doit être de deux fois et demi la hauteur de l'arbre. Veiller à ce que personne ne se trouve dans cette « zone dangereuse » avant et pendant l'abattage.

Direction de chute

L'un des objectifs de l'abattage est de placer l'arbre de telle façon que son ébranchage et son tronçonnage puissent être effectués sur un terrain aussi « facile » que possible. L'opérateur doit pouvoir se déplacer sans entrave et avoir un bon aplomb sur le sol.

Éviter dans toute la mesure du possible que l'arbre abattu ne reste pris dans un arbre voisin. Amener au sol un arbre « enchevêtré » est une opération très périlleuse.

Lorsque la direction dans laquelle l'arbre doit être abattu a été choisie, il convient d'évaluer aussi la direction naturelle de chute de cet arbre.

La direction de chute est fonction de la pente, des irrégularités du terrain, de la direction du vent, de la concentration des branches et, éventuellement, du poids de la neige.

Une fois tous ces facteurs pris en compte, il est possible qu'il faille laisser l'arbre s'abattre selon sa direction de chute naturelle, parce qu'il est impossible ou dangereux de l'abattre dans la direction initialement choisie.

Autre facteur important qui ne concerne plus la direction de chute mais la sécurité de l'opérateur : il convient d'examiner la condition de l'arbre et la présence de branches mortes qui risquent, en se brisant, de blesser l'opérateur durant l'abattage.

Ébranchage et voie de repli

Éliminer les basses branches pouvant gêner. Pour procéder à l'ébranchage dans les meilleures conditions de sécurité, entamer la coupe des branches par le dessus et poursuivre vers le bas. L'arbre doit se trouver entre l'opérateur et la scie. Ne jamais scier en tenant la tronçonneuse au-dessus du niveau des épaules. Dégager la végétation autour de l'arbre et repérer les obstacles éventuels (pierres, branches, creux, etc.) afin de se ménager une voie de repli facilement accessible lorsque l'arbre amorçe sa chute. La voie de repli doit se trouver à environ 135° en biais et à l'arrière de la direction de chute prévue.

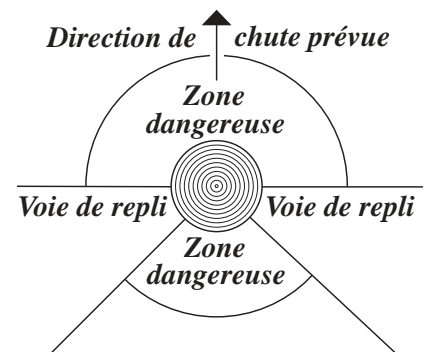

Abattage

L'abattage s'effectue en pratiquant trois entailles. Commencer par la « DÉCOUPE D'ABATTAGE » qui est constituée du « TOIT D'ABATTAGE » et de la « SEMELLE D'ABATTAGE. » Continuer par le « TRAIT D'ABATTAGE » qui permet la chute de l'arbre. La direction de la chute de l'arbre peut être contrôlée de façon très précise à condition que ces entailles soient correctement effectuées.

Découpe d'abattage

Pour découper l'entaille d'abattage, commencer par le TOIT D'ABATTAGE. Se tenir sur la droite de l'arbre et scier en exerçant un mouvement de traction sur la chaîne.

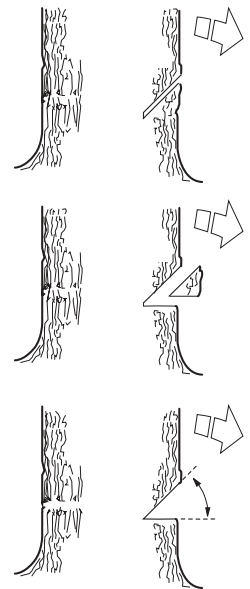

Scier ensuite la SEMELLE D'ABATTAGE de façon à rejoindre exactement l'extrémité du TOIT D'ABATTAGE.

La profondeur de l'entaille d'abattage doit représenter le quart du diamètre du tronc, et l'angle formé par le toit et la semelle d'abattage doit être à 45°.

La jointure des deux entailles s'appelle la « LIGNE CHARNIÈRE. » Elle doit être absolument horizontale et faire en même temps un angle droit (90°) avec la direction de chute choisie.

Trait d'abattage

Le trait d'abattage est pratiqué de l'autre côté du tronc et doit être absolument horizontal. Se tenir sur la gauche de l'arbre et scier en exerçant un mouvement de traction sur la chaîne.

Scier le TRAIT D'ABATTAGE à environ 3 à 5 cm (1,5 à 2 pouces) au-dessus du plan horizontal de la DÉCOUPE D'ABATTAGE.

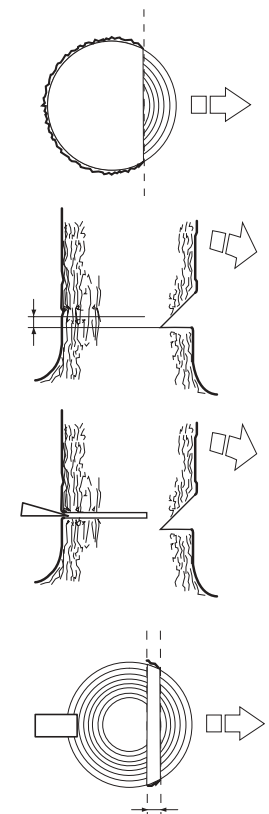

Scier à plein régime en enfonçant progressivement la chaîne et le guide-chaîne dans le tronc. Veiller au mouvement éventuel de l'arbre dans la direction opposée à celle initialement choisie comme direction de chute, et l'anticiper. Dès que la profondeur de l'entaille le permet, introduire un COIN D'ABATTAGE ou un LEVIER dans le TRAIT D'ABATTAGE.

LE TRAIT D'ABATTAGE doit se terminer parallèlement à la LIGNE CHARNIÈRE de sorte que la distance qui les sépare soit d'au moins 1/10 du diamètre du tronc. La CHARNIÈRE est la partie du tronc qui n'est pas sciée.

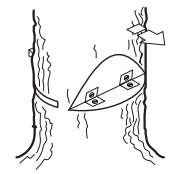

La CHARNIÈRE fonctionne comme telle et commande la direction dans laquelle l'arbre s'abat.



Si la CHARNIÈRE est trop étroite, ou totalement sciée, ou si la découpe d'abattage et le trait d'abattage sont mal placés, l'opérateur perd tout contrôle de la direction de chute de l'arbre.

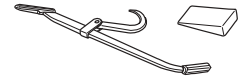

Lorsque la découpe d'abattage et le trait d'abattage sont prêts, l'arbre commence sa chute soit de lui-même, soit à l'aide d'un COIN D'ABATTAGE ou d'un LEVIER.

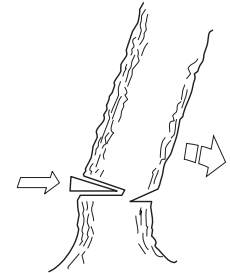

MAINTENANCE JOURNALIÈRE



DANGER !
Toujours débrancher la tronçonneuse lors de son nettoyage et de son entretien.

Suivent ci-après quelques consignes générales d'entretien. Toutefois, en cas de doute, consulter un atelier de réparation.

1. Vérifier que le câble et la prise de la tronçonneuse ne sont pas endommagés. Remplacer tout câble électrique ou prise défectueux.
2. Nettoyer les éclosettes du filtre à air et éviter qu'elles ne soient obstruées.
3. Nettoyer le frein de chaîne et vérifier son fonctionnement pour travailler dans les meilleures conditions de sécurité possibles.
4. Vérifier que le guide-chaîne et la chaîne sont suffisamment lubrifiés.
5. Retourner le guide-chaîne à intervalles réguliers pour obtenir une usure plus régulière. Vérifier sur le guide-chaîne que l'arrivée d'huile n'est pas obstruée. Nettoyer la gorge de la chaîne.
6. Affûter la chaîne et vérifier sa tension ainsi que son fonctionnement.
7. Vérifier que le pignon d'entraînement de la chaîne n'est pas anormalement usé. Le changer si nécessaire.
8. Limer les barbes éventuelles sur les côtés du guide-chaîne.

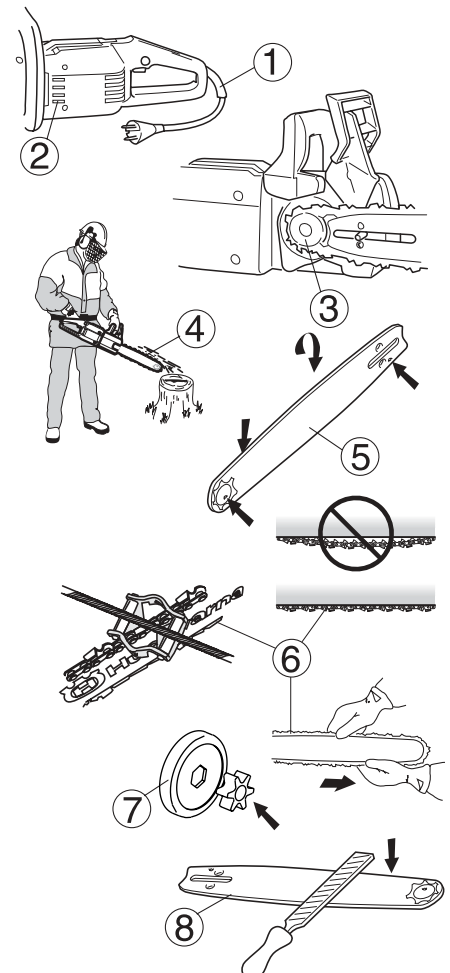



ELECTROLUX MOTOR AS

**Trøskenveien 36
P.O.B. 10
N - 1708 Sarpsborg
Norway**