

# FUJIFILM

DIGITAL CAMERA

## *FinePix S6000 fd*

DIGITAL CAMERA

## *FinePix S6500 fd*

### MODE D'EMPLOI

Cette brochure a été préparée afin de vous expliquer comment utiliser correctement votre appareil photo numérique FUJIFILM FinePix S6000fd / FinePix S6500fd. Veuillez lire attentivement les instructions d'utilisation.

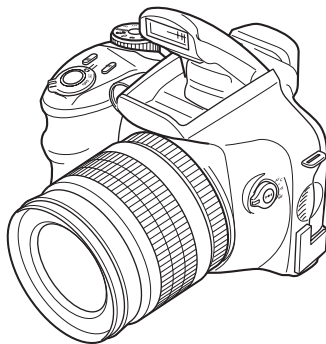

**digital**  
Tools for the imagination.



**xD**  
xD-Picture Card™

**Exif Print**

**PictBridge**

Préparatifs

Utilisation de  
l'appareil photo

Photographie avancée • Photographie

• Lecture

• Vidéo

Réglages

Branchement de  
l'appareil photo

Installation  
du logiciel

Annexes

Guide de dépannage

BL00548-300(1)



# Avertissement

---

## Pour les utilisateurs au Canada

### ATTENTION

Cet appareil photo numérique de la classe B est conforme à la norme NMB-003 du Canada.

**Veillez lire les Notes pour la sécurité (→p.192) et vous assurer de bien les assimiler avant d'utiliser l'appareil photo.**

## AVERTISSEMENT

AVANT DE DEBALLER LE CD-ROM FOURNI PAR FUJI PHOTO FILM CO., LTD., VEUILLEZ LIRE ATTENTIVEMENT CE CONTRAT DE LICENCE D'UTILISATEUR, SEULEMENT DANS LA CONDITION OU VOUS ACCEPTEZ PLEINEMENT CE CONTRAT, VOUS POURREZ ALORS UTILISER LE LOGICIEL ENREGISTRÉ SUR CE CD-ROM. PAR OUVERTURE DE SON EMBALLAGE, VOUS ACCEPTEZ CE CONTRAT ET VOUS ENGAGEZ A LE RESPECTER.

## Contrat de Licence d'Utilisateur

Ce Contrat de Licence d'Utilisateur (« Contrat ») est un accord entre Fuji Photo Film Co., Ltd. (« FUJIFILM ») et vous-même, qui définit les termes et conditions de la cession qui vous est accordée pour l'utilisation du logiciel fourni par FUJIFILM.

Le CD-ROM contient le logiciel d'une tierce personne. Dans le cas où un contrat séparé est fourni par la tierce personne pour son logiciel, les provisions prévues dans ce contrat séparé entrent en application pour l'utilisation du logiciel de la tierce personne, et ces provisions prévalent sur celles prévues dans ce Contrat.

### 1. Définitions.

- « Media » signifie le CD-ROM intitulé « Software pour FinePix CX » qui vous est fourni avec ce Contrat.
- « Logiciel » signifie le logiciel qui est enregistré sur le Media.
- « Documentation » signifie les manuels de fonctionnement du Logiciel ainsi que les autres documents écrits qui lui sont reliés et qui vous sont fournis en même temps que le Media.
- « Produit » signifie Media (y compris Logiciel) ainsi que la Documentation.

### 2. Utilisation du Logiciel.

FUJIFILM vous accorde une cession non transférable et non exclusive :

- pour installer une copie du Logiciel sur un ordinateur et sous forme d'exécution en machine binaire ;
- pour utiliser le Logiciel sur l'ordinateur sur lequel le Logiciel a été installé ; et
- pour réaliser une copie de secours du Logiciel.

### 3. Restrictions.

- Vous ne pouvez en aucun cas distribuer, prêter, louer ou encore transférer tout ou une partie du Logiciel, du Media ou de la Documentation à un tiers sans l'accord préalable écrit de FUJIFILM. Vous ne pouvez en aucun cas non plus céder, assigner ou encore transférer tout ou une partie des droits qui vous sont accordés par FUJIFILM sous ce Contrat sans accord écrit préalable de FUJIFILM.
- Seul dans les seuls cas expressément définis par FUJIFILM ci-dessous, vous ne pouvez en aucun cas copier ou reproduire en partie ou en totalité le Logiciel ou la Documentation.
- Vous ne pouvez en aucun cas modifier, adapter ou traduire le Logiciel ou la Documentation. Vous ne pouvez en aucun cas altérer ou retirer le copyright et toute autre notice de propriété qui apparaît sur le Logiciel ou dans la Documentation.
- Vous ne pouvez en aucun cas réaliser vous même ou demander à un tiers de réaliser une re-décomposition, une décompilation, ou un désassemblage du Logiciel.

### 4. Propriété.

Tous les droits d'auteur et autres droits de propriété du Logiciel et de la Documentation sont possédés et conservés par FUJIFILM ou ses fournisseurs tiers tels qu'indiqués sur le Logiciel ou dans la Documentation. Aucun des termes contenus dans ce texte ne laisse entendre, expressément ou implicitement, le transfert ou l'accord d'un quelconque droit, permis, ou titre autres que ceux qui vous sont explicitement accordés par ce Contrat.

### 5. Limites de Garantie.

FUJIFILM vous garantit que le Media ne contient aucun défaut de matériel ou de main-d'œuvre dans des conditions normales d'utilisation pour quarante-vingt-dix (90) jours à partir de la date où vous avez reçu le Media. Au cas où le Media ne remplirait pas les conditions de garantie spécifiées, FUJIFILM remplacera le Media défectueux par un Media ne contenant pas de défaut. L'entière responsabilité de FUJIFILM ainsi que votre seul et exclusif recours concernant tout défaut dans le Media se limitent expressément au remplacement par FUJIFILM du Media tel qu'indiqué ici.

### 6. DENI DE RESPONSABILITE.

SAUF POUR LES CAS PREVUS A LA SECTION 5 DE CE DOCUMENT, FUJIFILM FOURNIT LE PRODUIT « EN L'ETAT » ET SANS AUCUNE GARANTIE DE QUELQUE SORTE QU'ELLE SOIT, EXPRIMEE OU SANS ENTENDUE. FUJIFILM N'OFFRE AUCUNE GARANTIE, EXPRIMEE, SANS ENTENDUE OU STATUTAIRE, EN QUELCONQUE MATIERE QUE CE SOIT, Y COMPRIS, MAIS NON LIMITEE A, NON-RESPECT DE DROIT D'AUTEUR QUEL QU'IL SOIT, PATENTE, SECRET COMMERCIAL, OU TOUT AUTRE DROIT DE PROPRIETE DE TOUT TIERS PARTIE, COMMERCIALISATION, OU ADAPTABILITE POUR UN QUELCONQUE BUT PARTICULIER.

### 7. LIMITE DE RESPONSABILITE.

EN AUCUN CAS FUJIFILM NE SAURAIT ETRE TENU POUR RESPONSABLE POUR DES DOMMAGES QUELCONQUES, GENERAUX, SPECIAUX, DIRECTS, INDIRECTS, CONSÉQUENTS, ACCIDENTELS, OU AUTRES DOMMAGES, OU ENCORE DES DOMMAGES (Y COMPRIS DOMMAGES POUR PERTES DE PROFITS OU PERTES DE REVENUS) OCCASIONNES PAR L'UTILISATION OU L'INCAPACITE D'UTILISATION DU PRODUIT MEME SI FUJIFILM A EU CONNAISSANCE DE LA POSSIBILITE DE TELS DOMMAGES.

### 8. Non exportation.

Vous reconnaissez que ni le Logiciel ni une partie de ce dernier, ne sera transféré ou exporté dans un pays quelconque, ou ne sera utilisé en aucune façon en violation des lois de contrôle d'exportation et de la réglementation auxquelles le Logiciel est soumis.

### 9. Fin du contrat.

En cas d'infraction d'un quelconque terme et d'une quelconque condition ici décrites, FUJIFILM pourra terminer immédiatement ce Contrat avec vous sans avertissement préalable.

### 10. Terme.

Ce Contrat est effectif jusqu'à ce que vous cessiez d'utiliser le Logiciel, à moins qu'il ne soit préalablement interrompu en accord avec la Section 9 ci-décrite.

### 11. Obligation lors de la terminaison.

Lors de la terminaison ou de l'expiration de ce Contrat, vous devrez, sous votre responsabilité et à vos propres frais, effacer ou détruire immédiatement tout le Logiciel (y compris ses copies), le Media ainsi que la Documentation.

### 12. Loi en vigueur.

Ce Contrat est gouverné par et en accord avec les lois en vigueur au Japon.

# Déclaration de conformité de la CEE

Nous  
Nom : Fuji Photo Film (Europe) GmbH  
Adresse : Heesenstrasse 31  
40549 Dusseldorf, Allemagne

déclarons que ce produit  
Nom du produit : FUJIFILM DIGITAL CAMERA (Appareil Photo Numérique) FinePix S6000fd / FinePix S6500fd  
Nom du fabricant : Fuji Photo Film Co., Ltd.  
Adresse du fabricant : 26-30, Nishiazabu 2-chome, Minato-ku,  
Tokyo 106-8620, Japon

est conforme aux normes suivantes

Sécurité : EN60065  
EMC : EN55022 : 1998 Classe B  
EN55024 : 1998  
EN61000-3-2 : 1995 + A1 : 1998 + A2 : 1998

selon les dispositions de la directive de la CEE (89/336/EEC, 92/31/EEC et 93/68/EEC)  
et de la directive Basse tension (73/23/EEC).



Dusseldorf, Allemagne

1er août 2006

Lieu

Date

Signature/Directeur général



Ce produit est livré avec des piles. Lorsqu'elles sont déchargées, ne les jetez pas mais traitez-les comme un déchet chimique à usage domestique.

# Traitement des appareils électriques et électroniques chez les particuliers

## Traitement des appareils électriques et électroniques (Applicable dans l'Union européenne et autres pays européens pratiquant le tri sélectif)



Cette icône sur le produit ou sur l'emballage, dans le manuel ou sur la garantie, indique que l'appareil ne sera pas traité comme déchet ménager.

Il devra être acheminé vers une déchetterie qui recycle les appareils électriques et électroniques.

En s'assurant d'un bon retraitement de ce produit, vous contribuerez à éviter des conséquences préjudiciables pour l'environnement et la santé.

Si votre matériel contient des piles ou accumulateurs faciles à retirer, merci de les enlever de l'appareil et de les traiter séparément.

Le recyclage de l'appareil contribuera à préserver les ressources naturelles. Pour plus d'information sur le recyclage de ce produit, contactez votre mairie, une déchetterie proche de votre domicile ou le magasin où vous l'avez acheté.

### **Pour les pays hors Union Européenne :**

Si vous souhaitez jeter ce produit, merci de contacter les autorités locales pour vous informer sur les moyens de retraitement existants.

# Table des matières

Avertissement .....	2
IMPORTANT .....	3
Déclaration de conformité de la CEE .....	4
Traitement des appareils électriques et électroniques chez les particuliers .....	5
Table des matières .....	6
Préface .....	9
A propos de ce manuel .....	11
Accessoires inclus .....	12
Pièces et fonctions de l'appareil photo .....	13
Prises d'images avec l'écran .....	16

## Préparatifs











Fixation de la dragonne, du bouchon d'objectif et du pare-soleil .....	17
Chargement des piles .....	19
Vérification de la charge des batteries/piles .....	21
Insertion de la carte <b>xD-Picture Card</b> .....	22
Mise sous tension et hors tension .....	24
Réglage de la langue, de la date et de l'heure .....	25
Modification de la date et de l'heure .....	27
Sélection de la langue .....	28

## Utilisation de l'appareil photo

Guide des opérations de base .....	30
Prise de vues (Mode AUTO) .....	33
Utilisation du mode détection sujet intelligente lors de la prise de vues .....	37

Prise de vues avec verrouillage de la mise au point et de l'exposition .....	39
Témoin d'assistance AF .....	41
Utilisation de la fonction zoom .....	41
Réglage de la composition des photos .....	42
Visualisation des images .....	44
Lecture d'images multiples .....	46
 Effacement des images/vidéos .....	48
Sélection de IMAGE ou de TOUTES .....	48

## Photographie avancée — Photographie

Fonctions de photographie — Procédure de réglage .....	50
Réglage du mode de prise de vues .....	54
 Auto .....	54
 Anti-flou .....	54
 Lumière naturelle/  Naturel &  .....	55
 Portrait .....	57
 Paysage .....	57
SP Position de scène .....	58
P AE Programmée .....	62
S Priorité Vitesse AE .....	63
A Priorité Ouverture AE .....	65
M Manuel .....	67
Réglage de la luminosité de l'image (  Compensation d'exposition) .....	69
AF Continu .....	71
Mise au point manuelle .....	72
 Macro (gros plan) .....	74
 Réglage du flash (Flash intelligent) .....	75
 Prise de vues en continu .....	77

☼ Augmentation de la luminosité de l'écran.....	80
Utilisation du <b>F</b> -MODE MENU (photographie)/	
MENU PRISE DE VUES .....	81
Réglage du <b>F</b> -MODE MENU (photographie).....	81
Réglage du MENU PRISE DE VUES .....	81
<b>F</b> -MODE MENU (photographie) .....	85
Modification du réglage de sensibilité (ISO ISO) .....	85
Modification du réglage de qualité (K QUALITE) .....	86
Modification du réglage FinePix COULEUR ( FinePix COULEUR) .....	87
MENU PRISE DE VUES .....	88
Retardateur (RETARDATEUR) .....	88
Sélection de la méthode de mesure de la luminosité (PHOTOMETRIE) .....	90
Réglage de l'équilibre des couleurs (WB BALANCE DES BLANCS).....	91
Mise au point rapide de la photo (PRISE DE VUE RAP.) .....	92
Spécification du mode de mise au point (MODE AF).....	93
Réglage du contour de l'image (fort/doux) (DETAIL) .....	95
Réglage de la quantité de lumière émise par le flash (FLASH (réglage de la luminosité)) ...	95
Photographie de la même image avec des expositions différentes (BRACKETING).....	96

## Photographie avancée — Lecture

Informations de lecture .....	98
Utilisation du <b>F</b> -MODE MENU (lecture)/MENU LECTURE .....	99
Réglage du <b>F</b> -MODE MENU (lecture) .....	99
Réglage du MENU LECTURE .....	99
<b>F</b> -MODE MENU (lecture).....	100
Réglage de la lecture automatique (VISU).....	100
Réglage des images DPOF (IMPRESSION (DPOF)) .....	101
MENU LECTURE .....	105
Rotation des images (ROTATION IMAGE).....	105
Protection des images (PROTEGER).....	106
Copie d'images (COPIER).....	108
Ajout d'annotations vocales aux images (MEMO AUDIO) .....	110
Recadrage des images (RECADRER).....	113

## Photographie avancée — Vidéo

Enregistrement de vidéos .....	116
Changement du format de la vidéo .....	118
Lecture des vidéos.....	119

**Suite** ➔

**Réglages**

 PARAMETRE .....	122
Utilisation du menu PARAMETRE .....	122
Options du menu PARAMETRE .....	123

**Branchement de l'appareil photo**

Branchement sur un téléviseur .....	134
Utilisation de l'adaptateur secteur (vendu séparément) .....	135
Branchement de l'appareil photo directement sur l'imprimante — Fonction PictBridge .....	136

**Installation du logiciel**

Installation sur un ordinateur Windows .....	140
Installation sur un Mac OS X.....	143
Branchement sur l'ordinateur .....	146
Utilisation de FinePixViewer .....	149

**Annexes**

Options pour extension du système .....	152
Guide des accessoires.....	153
Aperçu du convertisseur d'objectif .....	155
Utilisation correcte de l'appareil photo .....	156
Notes sur l'alimentation.....	157
Décharge des batteries rechargeables.....	159
Utilisation d'une carte <b>xD-Picture Card™</b> et d'une mémoire interne .....	161
Ecrans d'avertissements .....	163

**Guide de dépannage**

Guide de dépannage.....	168
-------------------------	-----

Fiche technique .....	175
Explication des termes .....	181
Réseau mondial des appareils photo numériques FUJIFILM .....	183
Notes pour la sécurité .....	192



## ■ Essai préalable avant la photographie

Lorsque vous voulez prendre des photographies particulièrement importantes (lors d'un mariage ou pendant un voyage à l'étranger, par exemple), faites toujours une photographie d'essai au préalable et regardez l'image pour vous assurer que l'appareil photo fonctionne normalement.

- Fuji Photo Film Co., Ltd., n'accepte aucune responsabilité pour les pertes fortuites (telles que les coûts de photographies ou les pertes de revenus pouvant découler des dites photographies) subies en résultat d'un défaut quelconque de ce produit.

## ■ Notes sur les droits de propriété

Les images enregistrées sur cet appareil photo numérique ne peuvent pas être utilisées d'une manière allant à l'encontre de la Loi sur les droits de propriété, sans l'autorisation préalable du propriétaire, à moins qu'elles ne soient réservées qu'à un usage personnel. Notez également que certaines restrictions s'appliquent aux photos des activités sur scène, des divertissements et des expositions, même dans une intention d'utilisation personnelle. Les utilisateurs sont aussi priés de noter que le transfert des cartes mémoire (carte **xD-Picture Card™**) contenant des images ou des données protégées par la loi des droits de propriété n'est autorisé que dans la limite des restrictions imposées par lesdites lois.

## ■ Manipulation de votre appareil photo

Cet appareil photo renferme des pièces électroniques de précision. Pour garantir le bon enregistrement des images, ne soumettez pas l'appareil photo à des impacts ou des chocs pendant l'enregistrement des images.

## ■ Cristaux liquides

Quand l'écran LCD d'affichage est endommagé, faites particulièrement attention aux cristaux liquides d'écran. Si l'une de ces situations se produisait, adoptez l'action d'urgence indiquée.

- Si les cristaux liquides touchent votre peau :  
Essuyez votre peau et lavez-la complètement à grande eau avec du savon.
- Si des cristaux liquides pénètrent dans vos yeux :  
Rincez l'œil affecté avec de l'eau claire pendant 15 minutes au moins et consultez un médecin.
- Si vous avalez des cristaux liquides :  
Rincez-vous complètement la bouche avec de l'eau. Buvez de grands verres d'eau et faites-vous vomir, puis consultez un médecin.

## ■ Informations sur les marques de fabrique

-  et la carte **xD-Picture Card™** sont des marques commerciales de Fuji Photo Film Co., Ltd.
- IBM PC/AT est une marque déposée de International Business Machine Corporation-Etats-Unis.
- Macintosh, Power Macintosh, iMac, PowerBook, iBook et Mac OS sont des marques commerciales de Apple Computer, Inc., enregistrées aux Etats-Unis et dans les autres pays.
- Microsoft®, Windows® et le logo Windows sont des marques déposées par Microsoft Corporation aux Etats-Unis et/ou dans les autres pays.  
Windows est un terme abrégé pour Microsoft Windows Operating System.
- \* Le logo « Designed for Microsoft® Windows® XP » ne concerne que l'appareil photo numérique et le pilote.
- Les autres noms de sociétés ou de produits sont des marques de fabrique ou des marques déposées de leurs sociétés respectives.

Suite ➔

### ■ Remarques sur les interférences électriques

Si l'appareil photo est utilisé dans un hôpital ou un avion, notez qu'il peut provoquer des interférences avec certains équipements de l'hôpital ou de l'avion. Pour les détails, vérifiez la réglementation en vigueur dans l'enceinte concernée.

### ■ Explication du système de télévision couleur

PAL : Phase Alternation by Line (Phase alternée à chaque ligne), un système de télévision couleur adopté principalement par les pays de l'Europe et la Chine.

NTSC : National Television System Committee, spécifications de télédiffusion couleur adoptées principalement par les E.-U., le Canada et le Japon.

### ■ Exif Print (Exif version 2.2)

Le format Exif Print est un nouveau format révisé pour appareils photo numériques, contenant une grande variété d'informations de tournage afin de procurer une impression optimale.

\* Voir « Utilisation correcte de l'appareil photo » (→p.156) pour plus d'informations.

# A propos de ce manuel

## Macro (gros plan)

Sélectionnez ce mode pour prendre des photos en gros plan.

Modes photographie disponibles : P, S, A, M

Appuyez sur () pour sélectionner le mode macro.  
Le réglage du mode macro change chaque fois que vous appuyez sur ()



### VERIFICATION

- Plage de mise au point  
Grand angle :  
Environ 10 cm à 3,0 m  
Téléobjectif :  
Environ 90 cm à 3,0 m
- Plage de mise au point en mode super macro  
Environ 1 cm à 1,0 m (Grand angle uniquement)
- Plage efficace du flash  
Grand angle :  
Environ 30 cm à 2,0 m  
Téléobjectif :  
Environ 90 cm à 2,0 m

### MEMO

- Utilisez un trépied pour éviter tout bougé de l'appareil photo en mode macro.
  - L'une des actions suivantes annule le mode macro :
    - Changement de la molette de modes sur SP (sauf pour ) ou )
    - Mise hors tension de l'appareil
  - Si le Flash est trop fort, utilisez le réglage de la luminosité du flash ( →P.95).
  - Même si MULTI (→P.93) est réglé dans le MODE AF, l'appareil photo effectue la mise au point près du centre de l'écran.
- La disponibilité que l'assistance AF ne fonctionne pas.

Des icônes indiquent les modes disponibles.

### ! ATTENTION

Ce symbole indique des problèmes susceptibles d'affecter le fonctionnement de l'appareil photo.

### ✓ VERIFICATION

Ce symbole indique des points à noter dans le fonctionnement de l'appareil photo.

### MEMO

Ce symbole indique des rubriques supplémentaires venant compléter les procédures de fonctionnement de base.

## ■ Touches de direction (▲▼◀▶)

Les directions haut, bas, gauche et droite sont indiquées par des triangles noirs dans le mode d'emploi. Les directions haut ou bas sont indiquées par ▲ et ▼, et gauche et droite par ◀ et ▶.

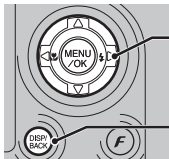

Lorsque vous appuyez sur ▶ :



Lorsque vous appuyez sur DISP/BACK :



# Accessoires inclus

- Piles alcalines de format AA (LR6) (4)

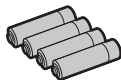

- Dragonne (1)



- Bouchon d'objectif (1)
- Porte-bouchon d'objectif (1)

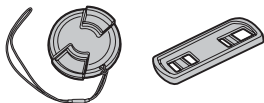

- Pare-soleil (1)



- Câble A/V (1)  
Avec fiche broche à broche x2

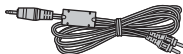

- Câble USB (mini-B) (1)



- CD-ROM (1)  
Software for FinePix CX



- Mode d'emploi (cette brochure) (1)

# Pièces et fonctions de l'appareil photo

- Reportez-vous aux pages indiquées entre parenthèses pour plus d'informations sur les pièces et fonctions de l'appareil photo.

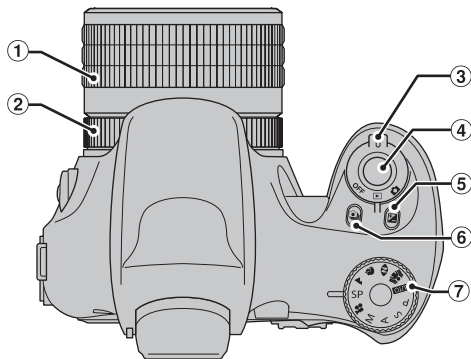

- ① Bague de zoom (p.32, 41)
- ② Bague de mise au point (p.32, 72)
- ③ Interrupteur d'alimentation
- ④ Déclencheur
- ⑤ Touche de compensation d'exposition (p.69, 80, 98)
- ⑥ Touche de prises de vues en continu (p.77)
- ⑦ Molette de modes

Suite ➔

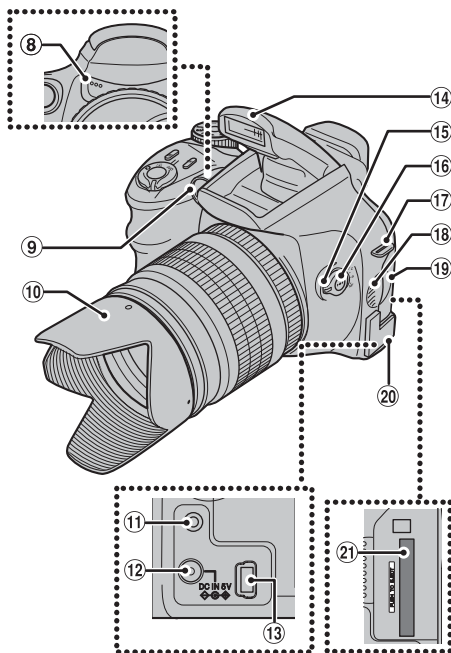

- ⑧ Microphone
- ⑨ Témoin d'assistance AF (p.41) / Témoin du retardateur (p.89)
- ⑩ Pare-soleil
- ⑪ Prise sortie Audio/Vidéo (A/V OUT) (p.134)
- ⑫ Prise d'entrée CC 5V (entrée alimentation) (p.135)
- ⑬ Connexion USB (mini-B)
- ⑭ Flash (p.75)
- ⑮ Sélecteur de mode de mise au point (p.32, 71, 72)
- ⑯ Touche  $\blacktriangleright \bullet \blacktriangleleft$  (AF) (p.32, 72)
- ⑰ Monture de la dragonne (p.17)
- ⑱ Haut-parleur
- ⑲ Volet de la fente d'insertion (p.22)
- ⑳ Couvercle de protection des prises
- ㉑ Fente d'insertion de la carte xD-Picture Card (p.22)

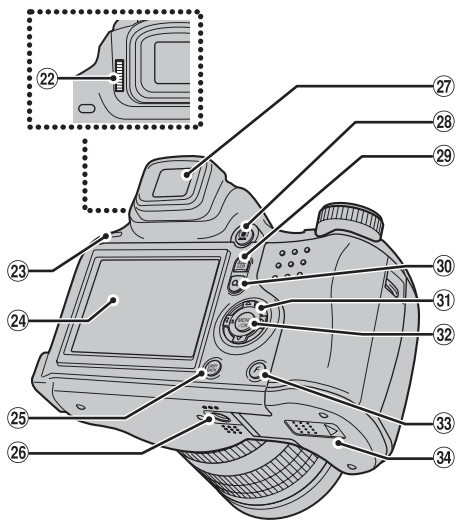

- ②② Molette de réglage de dioptrie
- ②③ Témoin de l'indicateur (p.36)
- ②④ Écran LCD
- ②⑤ Touche DISP (Affichage)/BACK (p.31, 42, 44)
- ②⑥ Monture de trépied
- ②⑦ Viseur (EVF)
- ②⑧ Touche de détection sujet intelligente (p.37)
- ②⑨ Touche EVF/LCD (sélecteur viseur/écran) (p.31, 33)
- ③⑩ Q Touche du zoom numérique (p.31, 41)
- ③⑪ Touche de direction (▲▼◀▶)
- ③⑫ Touche MENU/OK
- ③⑬ Touche (F) mode de photos (p.31, 81, 99)
- ③⑭ Couverture du compartiment piles (p.19)

# Prises d'images avec l'écran

## Mode photographie

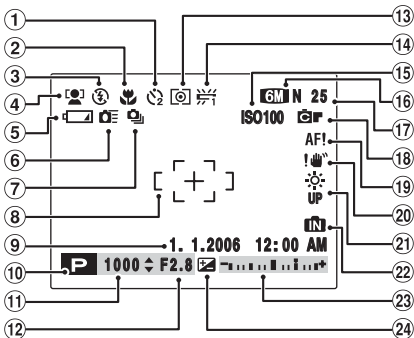

- ① ⏸ Retardateur (p.88)
- ② 📷 Photographie macro (p.74)
- ③ ⚡ Flash (p.75)
- ④ 🎯 Détection sujet intelligente (p.37)
- ⑤ 🔋 Avertissement de niveau bas des piles (p.21)
- ⑥ 📊 Prise de vues rapide (p.92)
- ⑦ 📷 Prise de vues en continu (p.77)
- ⑧ 📷 Cadre AF (p.34)
- ⑨ 📅 Date/Heure (p.25)
- ⑩ 📷 Mode photographie (p.54)
- ⑪ 📷 Vitesse d'obturation (p.63)
- ⑫ 📷 Ouverture (p.65)
- ⑬ 📷 Photométrie (p.90)
- ⑭ ⚖️ Réglage de la balance des blancs (p.91)
- ⑮ ISO 100 Sensibilité (p.85)
- ⑯ 6M N Qualité (p.86)
- ⑰ 📷 Nombre de vues disponibles (p.179)
- ⑱ 📷 FinePix COULEUR (p.87)
- ⑲ AF! Avertissement AF (p.163)
- ⑳ ! 📷 Avertissement de risque de bougé de l'appareil (p.163)
- ㉑ 📷 Augmentez la luminosité de l'écran (p.80)
- ㉒ 📷 Mémoire interne (p.23)
- ㉓ 📷 Indicateur de compensation d'exposition (p.69)
- ㉔ 📷 Compensation d'exposition (p.69)

## Mode lecture

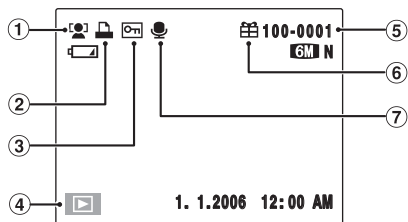

- ① 🎯 Détection sujet intelligente (p.45)
- ② 📷 DPOF (p.101)
- ③ 📷 Protection (p.106)
- ④ 📷 Mode lecture (p.44)
- ⑤ 📷 Numéro d'image (p.127)
- ⑥ 📷 Cadeau (p.44)
- ⑦ 🗣️ Annotation vocale (p.110)

L'appareil FinePix S6000fd / FinePix S6500fd est doté d'une mémoire interne qui permet de photographier sans carte **xD-Picture Card**. **IN** apparaît sur l'écran lorsque la mémoire interne est activée.



# Fixation de la dragonne, du bouchon d'objectif et du pare-soleil

## Fixation de la dragonne

- 1 Attachez la dragonne aux montures de l'appareil photo. Lorsque vous avez fixé les deux extrémités de la dragonne, vérifiez soigneusement pour vous assurer que celle-ci est bien en place.

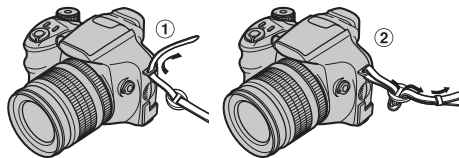

- 2 Tirez le cordon du bouchon d'objectif par la dragonne.

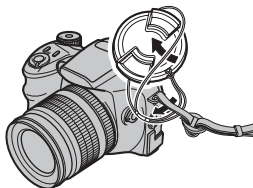

### ! ATTENTION

- Attachez la dragonne correctement pour éviter de laisser tomber l'appareil photo.
- Attachez le cordon du bouchon d'objectif pour éviter de le perdre.

## Fixation du bouchon d'objectif

Attachez le bouchon d'objectif en appuyant des deux côtés du bouchon.

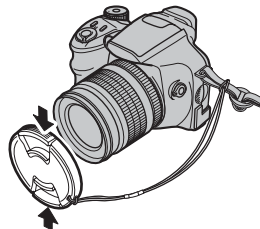

### MEMO

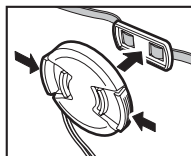

Pour éviter que le bouchon d'objectif figure dans la photo, fixez-le sur le porte-bouchon d'objectif.

## Fixation du pare-soleil

Le pare-soleil permet de réduire les images fantômes, notamment lors de prises de vues en contre-jour, afin que vous obteniez des photos claires et nettes.

- 1** Alignez les indicateurs sur l'appareil photo et le pare-soleil, puis adaptez le pare-soleil à l'objectif.

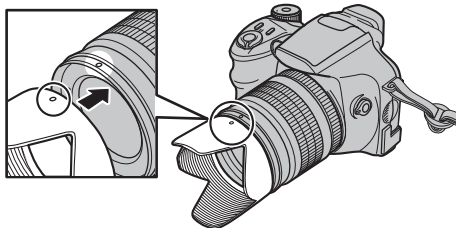

- 2** Tournez le pare-soleil dans le sens des aiguilles d'une montre jusqu'à ce qu'il émette un déclic.

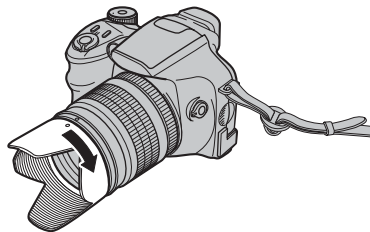

### MEMO

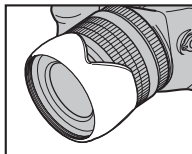

Rangez le pare-soleil dans l'étui souple à l'envers.

# Chargement des piles

Votre appareil photo numérique fonctionne avec des piles. Commencez par charger les piles dans l'appareil photo.

## Piles compatibles

Piles alcalines au format AA (4) ou batteries rechargeables Ni-MH au format AA (4) (vendues séparément)

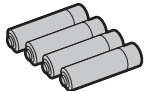

### ! ATTENTION

- N'utilisez jamais les types de piles suivantes, car elles risquent de provoquer des problèmes graves, comme des fuites de liquide ou une surchauffe :
  - Piles avec un boîtier externe fendu ou écaillé
  - Combinaisons de différents types de piles ou utilisation de piles neuves et usagées ensemble
- N'utilisez pas de piles au manganèse ou Ni-Cd.
- Utilisez des piles alcalines au format AA de même marque et de même catégorie que celles fournies avec l'appareil photo.

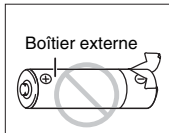

## 1 Ouvrez le couvercle du compartiment piles.

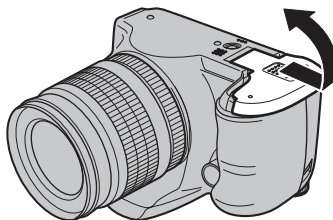

### ✓ VERIFICATION

Vérifiez si l'appareil photo est hors tension avant d'ouvrir le couvercle du compartiment piles.

### ! ATTENTION

- N'ouvrez jamais le couvercle du compartiment piles lorsque l'appareil photo est sous tension. Ceci pourrait endommager la carte **xD-Picture Card** ou détruire les fichiers d'images sur la carte **xD-Picture Card**.
- N'appliquez pas une force excessive sur le couvercle du compartiment piles.

*Suite* ➔

**2** Chargez les piles correctement, en respectant les signes de polarité.

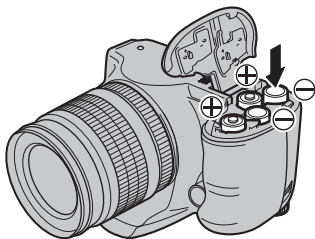

**!** **ATTENTION**

Faites correspondre les signes de polarité (+ et -) des piles avec les signes gravés à l'intérieur du couvercle du compartiment piles.

**3** Appuyez sur le couvercle du compartiment piles pour insérer les piles. Refermez le couvercle.

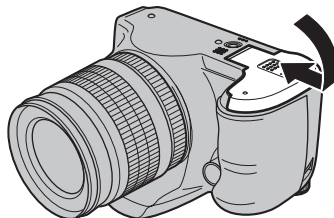





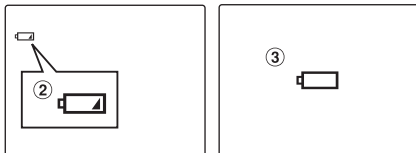

## **Vérification de la charge des batteries/piles**

Mettez l'appareil photo sous tension et vérifiez la charge des batteries/piles.



- ① La charge restante des batteries/piles est amplement suffisante. (Aucun affichage)
- ② La charge restante des batteries/piles est insuffisante. Les batteries/piles seront bientôt épuisées. Préparez un jeu de batteries/piles neuves. (S'allume en rouge)
- ③ Les batteries/piles sont épuisées. L'affichage va bientôt s'effacer et l'appareil photo cessera de fonctionner. Remplacez les piles ou rechargez les batteries. (Clignote en rouge)

### **Remarques sur les batteries/piles**

- La présence de saleté, comme des empreintes de doigts, sur les pôles des batteries/piles peut réduire considérablement leur durée d'utilisation.
- La durée d'utilisation des piles alcalines au format AA (ou piles alcalines) varie selon les marques. Certaines piles alcalines risquent de s'épuiser plus rapidement que les piles fournies avec l'appareil photo. Notez également qu'en raison de leur nature, la durée d'utilisation des piles alcalines diminue dans des environnements froids (entre 0°C et +10°C). C'est pourquoi il est préférable d'utiliser des batteries Ni-MH au format AA.
- En raison de la nature des batteries/piles, un avertissement de niveau bas des piles (, ) peut apparaître prématurément lorsque l'appareil photo est utilisé en environnement froid. Essayez de réchauffer les batteries/piles dans votre poche ou dans un autre endroit chaud avant de les utiliser.
- Selon le type de batteries/piles et leur niveau de charge, l'appareil photo peut se trouver à court d'énergie sans afficher au préalable un indicateur de niveau bas des piles. Ceci risque notamment de se produire lorsque des batteries/piles déchargées une première fois sont de nouveau utilisées.
- Selon le mode de l'appareil photo, le passage de  à  peut se produire plus rapidement.
- Utilisez le chargeur de batteries Fujifilm (vendu séparément) pour recharger les batteries Ni-MH au format AA.
- Voir p.157-158 pour plus d'informations sur les batteries/piles.
- Lorsque l'appareil photo est utilisé pour la première fois ou s'il reste inutilisé pendant une période prolongée, la durée d'utilisation des batteries Ni-MH au format AA peut être courte. Voir p.158 pour plus d'informations.
- La consommation des batteries/piles varie considérablement selon l'utilisation. Lorsque vous passez du mode photographie au mode lecture,  peut ne pas s'afficher, mais  peut soudainement clignoter en rouge à la place et l'appareil photo cessera de fonctionner.

# Insertion de la carte xD-Picture Card

Même si vous pouvez stocker des images sur la mémoire interne de l'appareil photo, la carte **xD-Picture Card** (vendue séparément) vous permet de stocker une quantité impressionnante d'images.

## 1 Ouvrez le volet de la fente d'insertion.



### ✓ VERIFICATION

Vérifiez si l'appareil photo est hors tension avant d'ouvrir le volet de la fente d'insertion.

### ! ATTENTION

N'ouvrez jamais le volet de la fente d'insertion lorsque l'appareil photo est sous tension. Ceci pourrait endommager la carte **xD-Picture Card** ou détruire les fichiers d'images sur la carte **xD-Picture Card**.

## 2 Insérez une carte xD-Picture Card.

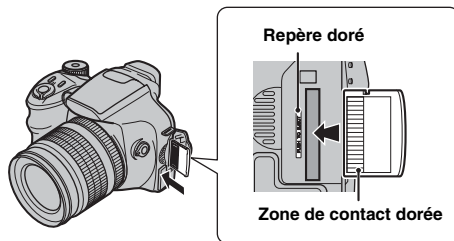

Alignez le repère doré avec la zone de contact dorée.

## 3 Refermez le volet de la fente d'insertion.

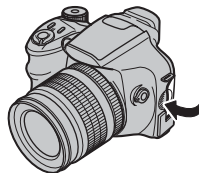

### Comment remplacer la carte **xD-Picture Card**

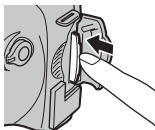

Appuyez sur la carte **xD-Picture Card** à l'intérieur de la fente, puis relevez lentement votre doigt. La carte **xD-Picture Card** se débloque et s'éjecte de la fente.

### ! ATTENTION

- Conservez les cartes **xD-Picture Card** hors de la portée des petits enfants. Ceux-ci pourraient avaler accidentellement une carte **xD-Picture Card** et s'étouffer. Si un enfant avale une carte **xD-Picture Card**, consultez immédiatement un médecin.
- Si la carte **xD-Picture Card** n'est pas correctement orientée, elle ne pourra pas être insérée à fond dans la fente. Ne forcez surtout pas lorsque vous insérez une carte **xD-Picture Card**.
- Attention, la carte **xD-Picture Card** peut s'éjecter brusquement de la fente si vous relâchez trop rapidement votre doigt après que la carte se soit débloquée.
- Le fonctionnement de cet appareil photo est garanti uniquement avec une carte **xD-Picture Card FUJIFILM**.
- Voir p.161 pour plus d'informations sur la carte **xD-Picture Card** et la mémoire interne.



### MEMO

- La taille des fichiers d'images varie selon le sujet. Ainsi, le nombre d'images enregistrées peut différer du nombre réel de prises de vue.
- Voir p.179 pour obtenir des informations sur le nombre standard d'images disponibles.

### ■ A propos de la mémoire interne

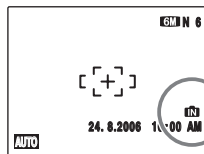

L'appareil FinePix S6000fd / FinePix S6500fd est doté d'une mémoire interne qui permet de photographier sans carte **xD-Picture Card**. **iN** apparaît sur l'écran lorsque la mémoire interne est activée.

### Lorsqu'une carte **xD-Picture Card** (vendue séparément) est insérée

[Enregistrer images] : Enregistre les images sur une carte **xD-Picture Card**.

[Lire images] : Lit les images sur une carte **xD-Picture Card**.

### Lorsqu'une carte **xD-Picture Card** (vendue séparément) n'est pas insérée

[Enregistrer images] : Enregistre les images sur la mémoire interne.

[Lire images] : Lit les images sur la mémoire interne.

### ■ A propos des images sur la mémoire interne

Les images stockées sur la mémoire interne de l'appareil photo peuvent être corrompues ou effacées en raison notamment de défauts de l'appareil photo. Pour votre sécurité, faites un double des données importantes sur un autre support (par exemple, DVD-R, CD-R, CD-RW, disque dur, etc.).

Vous pouvez également transférer des images de la mémoire interne sur une carte **xD-Picture Card** (→p.108).

# Mise sous tension et hors tension

## ● Mise sous tension de l'appareil photo en mode photographie

Réglez l'interrupteur d'alimentation sur  pour passer en mode photographie.

Réglez l'interrupteur d'alimentation sur OFF pour mettre l'appareil photo hors tension.

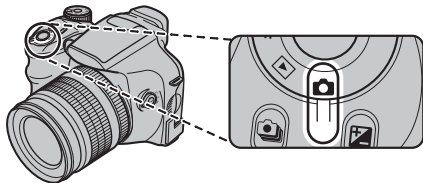

## ● Mise sous tension de l'appareil photo en mode lecture

Réglez l'interrupteur d'alimentation sur  pour passer en mode lecture.

Réglez l'interrupteur d'alimentation sur OFF pour mettre l'appareil photo hors tension.

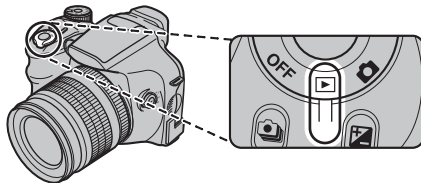



## ● Réglage de la langue, de la date et de l'heure

Lorsque vous utilisez l'appareil photo pour la première fois, la langue, la date et l'heure sont effacées. Réglez la langue, la date et l'heure.

### 1 L'écran 言語/LANG. apparaît lors de la mise sous tension de l'appareil photo.



- Appuyez sur ▲, ▼, ◀ ou ▶ pour sélectionner la langue.
- Appuyez sur MENU/OK pour valider le réglage.

### 2 Réglez la date et l'heure.

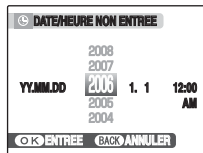

- Appuyez sur ◀ ou ▶ pour sélectionner l'année, le mois, le jour, l'heure et les minutes.
- Appuyez sur ▲ ou ▼ pour corriger le réglage.



#### MEMO

- En maintenant ▲ ou ▼ enfoncée, vous pouvez changer les chiffres en continu.
- Lorsque l'heure affichée dépasse « 12 », le réglage AM/PM change.

**Suite** ➔

### 3 Changez le format de la date.



- ① Appuyez sur ◀ ou ▶ pour sélectionner le format de la date.



- ② Appuyez sur ▲ ou ▼ pour valider le format.



- ③ Appuyez toujours sur MENU/OK lorsque vous avez terminé les réglages.

#### Format de la date

Ex. 24 août 2006

YY.MM.DD : 2006.8.24

MM/DD/YY : 8/24/2006

DD.MM.YY : 24.8.2006



#### MEMO

L'écran START MENU apparaît également lorsque les piles ont été retirées et si l'appareil photo est resté inutilisé pendant une période prolongée. Si vous avez raccordé l'adaptateur secteur ou inséré les piles il y a deux heures ou plus, les réglages de l'appareil photo sont conservés pendant au moins 6 heures, même si vous retirez les deux sources d'alimentation.

#### Fonction d'extinction automatique

Lorsque la fonction d'extinction automatique est active et que vous n'utilisez pas l'appareil photo pendant 2 ou 5 minutes, cette fonction le met automatiquement hors tension (→p.130). Pour remettre l'appareil photo sous tension, réglez brièvement l'interrupteur d'alimentation sur OFF, puis à nouveau sur ou .

# Modification de la date et de l'heure

## 1 Ouvrez le menu PARAMETRE.



① Appuyez sur MENU/OK pour ouvrir le menu.



② Appuyez sur ▲ ou ▼ pour sélectionner **SET** PARAMETRE.



③ Appuyez sur ►.

## 2 Sélectionnez l'écran DATE/HEURE.

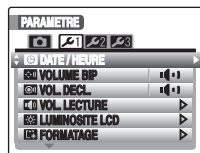

① Appuyez sur ◀ ou ▶ pour sélectionner **1**.



② Appuyez sur ▼ pour accéder à l'option de menu.



③ Appuyez sur ▲ ou ▼ pour sélectionner **C** DATE/HEURE.



④ Appuyez sur ►.  
Voir « 2 Réglez la date et l'heure ». (→p.25).

# Sélection de la langue

## 1 Ouvrez le menu PARAMETRE.



- ① Appuyez sur MENU/OK pour ouvrir le menu.



- ② Appuyez sur ▲ ou ▼ pour sélectionner **SET** PARAMETRE.



- ③ Appuyez sur ►.

## 2 Affichez l'écran 言語/LANG..

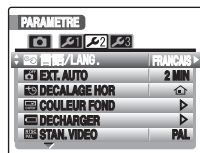

- ① Appuyez sur ◀ ou ▶ pour sélectionner **2**.



- ② Appuyez sur ▼ pour accéder à l'option de menu.



- ③ Appuyez sur ▲ ou ▼ pour sélectionner  言語/LANG..





- ④ Appuyez sur ►.  
Voir « 1 L'écran  言語/LANG. apparaît lors de la mise sous tension de l'appareil photo. » (→p.25).





# Guide des opérations de base

Cette section décrit les touches et les fonctions de l'appareil photo.

## Touche de prises de vues en continu



Tout en maintenant  enfoncée, appuyez sur  ou  pour sélectionner le mode de prise de vues en continu.

## Interrupteur d'alimentation

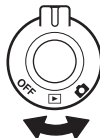
Sélecteur ON/OFF et  mode photographie /  mode lecture.  
Utilisez l'interrupteur d'alimentation pour sélectionner le mode.









## Touche de compensation d'exposition

Tout en maintenant  enfoncée, appuyez sur  ou  pour sélectionner la compensation d'exposition.  
L'histogramme s'affiche sur l'écran.

## Sélecteur du mode photographie

Tournez la molette de modes pour sélectionner le mode photographie.

-  **AUTO** Auto
-  Anti-flou
-  Lumière naturelle/  
Naturel & 
-  Portrait
-  Paysage

- SP Position de scène
- P Programme auto
- S Priorité vitesse
- A Priorité ouverture
- M Manuel

Photographie d'images

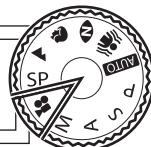

Enregistrement de vidéos

-  Vidéo

**Molette de réglage de dioptrie**

Permet un affichage des images sur le viseur plus facile. Réglez la molette de façon à ce que le cadre AF soit le plus net possible.

**Touche de détection sujet intelligent**

Cette touche vous permet d'effectuer la mise au point sur des visages.

**Touche EVF/LCD (sélecteur viseur/écran)**

Pour commuter le viseur (EVF) et l'écran LCD, appuyez sur EVF/LCD. Utilisez le mode le mieux adapté aux conditions de prise de vue.

**Touche ◀▶**

Photographie : ◀ Active et désactive le mode macro (☘).  
▶ Règle le flash (⚡).  
Lecture : Change l'image ou la vidéo.

**Q Touche du zoom numérique**

Sélection du mode de zoom numérique (2x).

**Touche DISP/BACK**

DISP : Appuyez sur cette touche pour sélectionner l'affichage à l'écran.  
BACK : Appuyez sur cette touche pour interrompre une procédure.

**Touche F mode de photos**

Photographie : Sélectionnez les modes sensibilité, qualité et FinePix COULEUR.  
Lecture : Spécifiez les modes de lecture automatique et d'impression (DPOF).

Suite ➔

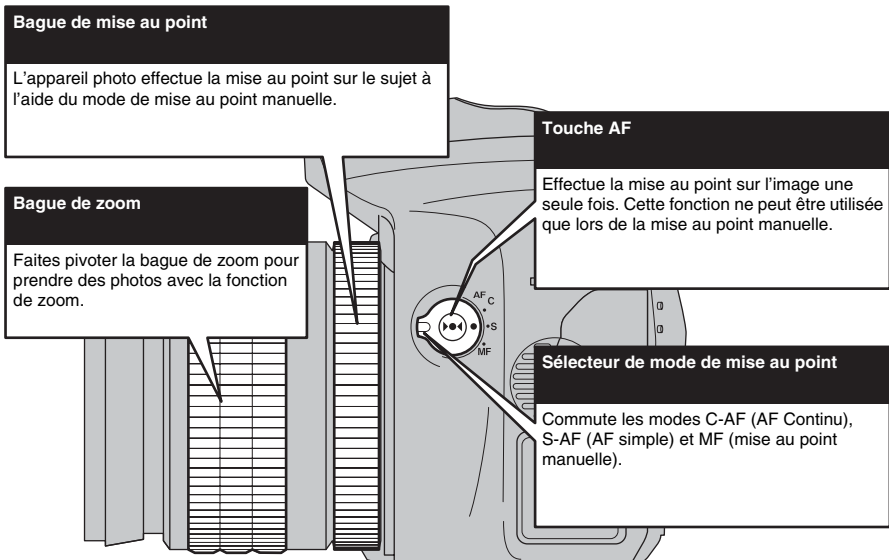



# Prise de vues (Mode AUTO)

Cette section décrit le fonctionnement de base de l'appareil photo.

## 1 Mettez l'appareil photo sous tension.

- ① Réglez l'interrupteur d'alimentation sur .

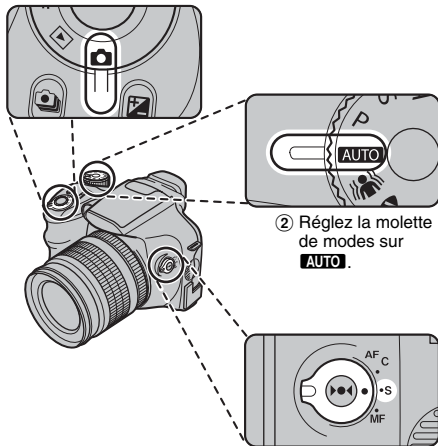

- ③ Réglez le sélecteur de mode de mise au point sur S-AF.

### VERIFICATION

- **Plage de mise au point**  
Grand angle : environ 40 cm à l'infini  
Téléobjectif : environ 2 m à l'infini
- Sélectionnez le mode macro  pour prendre des photos en gros plan (→p.74).

## 2 Commutez l'affichage.

Pour commuter le viseur (EVF) et l'écran LCD, appuyez sur EVF/LCD.

Molette de réglage de dioptrie

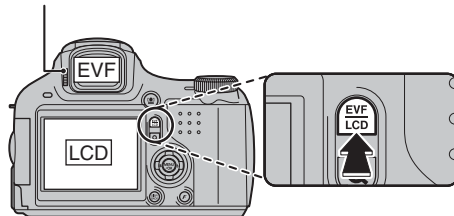

### MEMO

- Si le cadre AF ne s'affiche correctement sur le viseur (EVF), réglez le viseur à l'aide de la molette de réglage de dioptrie.
- La sélection de EVF/LCD est conservée, même si l'appareil photo est hors tension ou si le réglage de mode est changé.

**Suite** ➔

### Comment tenir votre appareil photo

Gardez les coudes serrés contre le corps et tenez l'appareil photo à deux mains.

L'utilisation du viseur (EVF) vous permet de bien positionner votre bras, de façon à éviter tout bougé de l'appareil photo.

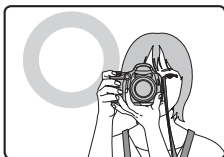

Ne couvrez pas l'objectif ou le flash avec vos doigts.

### ! ATTENTION

- Si l'appareil photo bouge pendant la prise de vues, la photo sera floue (bougé de l'appareil photo). Tenez bien l'appareil photo avec vos deux mains.
- Si l'objectif ou le flash est caché par vos doigts ou la dragonne, le sujet risque de se retrouver hors champ ou la luminosité (exposition) de votre photo ne sera pas optimale.

### 3 Faites la mise au point sur le sujet principal dans le cadre AF, puis appuyez à mi-course sur le déclencheur.



Cadre AF

Enfoncé à mi-course

Le cadre AF se rétrécit et l'appareil photo effectue la mise au point sur le sujet.

### ✓ VERIFICATION

- **Mise au point effectuée sur le sujet**  
Un double bip bref retentit  
Le témoin de l'indicateur s'allume en vert
- **Mise au point non effectuée sur le sujet**  
Aucun son ne retentit  
**AF!** apparaît  
Le témoin de l'indicateur clignote en vert

### 📝 MEMO

- Lorsque vous réglez l'interrupteur d'alimentation sur le mode  pour la première fois après l'achat, la fonction de détection sujet intelligente est activée.
- Le déclencheur est doté d'un point à mi-course qui permet d'optimiser la mise au point et l'exposition avant de prendre la photo (en appuyant à fond).
- Lorsque vous appuyez à mi-course sur le déclencheur, il se peut que vous entendiez le son du fonctionnement de l'objectif.

## Flash

Si vous appuyez à mi-course sur le déclencheur lorsque le flash ne se déclenche pas, l'appareil photo déclenche le flash selon les conditions de prise de vue.

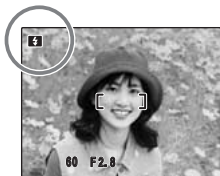
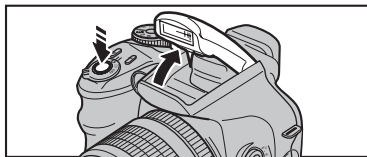

**3** s'affiche sur l'écran.

Modifiez le mode flash lorsque vous souhaitez prendre des photos sans flash. Voir p.75 pour plus d'informations sur le flash.

## 4 Appuyez à fond sur le déclencheur.

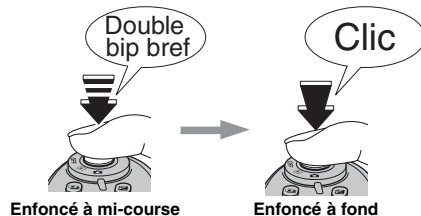

### ! ATTENTION

Lorsque vous prenez des photos avec le flash, l'image peut disparaître et s'assombrir brièvement en raison de la recharge du flash. Le témoin de l'indicateur clignote en orange pendant le chargement.

### MEMO

- Lorsque le sujet est en dehors du cadre AF, utilisez le verrouillage AF/AE pour prendre la photo (→p.39).
- Lorsque vous appuyez à fond sur le déclencheur, l'appareil photo prend la photo sans que le cadre AF change.

### Filtres compatibles

Vous pouvez fixer des filtres de 58 mm de diamètre disponibles dans le commerce.

#### ! ATTENTION

- Veillez à n'utiliser qu'un seul filtre à la fois.
- Le bouchon d'objectif (fourni) ne doit pas être utilisé lorsque vous fixez le filtre.

#### ! ATTENTION

- L'image présentée sur l'écran avant la prise de vues peut être différente de l'image réellement enregistrée, au niveau de la luminosité, de la couleur ou autre. Lisez les images enregistrées pour les vérifier (→p.44).
- Lorsqu'une vitesse d'obturation lente avec un risque de bougé de l'appareil photo est sélectionnée, ! 📷 apparaît sur l'écran. Utilisez le flash ou un trépied.
- Voir p.163-166 pour plus d'informations sur les écrans d'avertissement. Voir « Guide de dépannage » (→p.168-174) pour plus d'informations.

### ■ Affichage du témoin de l'indicateur

Le témoin de l'indicateur s'allume ou clignote lorsque vous appuyez sur le déclencheur, etc. Il indique l'état de l'appareil photo.

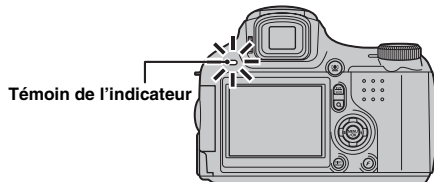

Affichage	Etat
S'allume en vert	Verrouillage de la mise au point
Clignote en vert	Avertissement de bougé de l'appareil photo, avertissement AF ou avertissement AE (prêt à photographier)
Clignote alternativement en vert et orange	Enregistrement sur la carte <b>xD-Picture Card</b> ou la mémoire interne (prêt à photographier)
S'allume en orange	Enregistrement sur la carte <b>xD-Picture Card</b> ou la mémoire interne (non prêt)
Clignote en orange	Chargement du flash (le flash n'est pas prêt à se déclencher)
Clignote en rouge	<ul style="list-style-type: none"> <li>• Avertissement pour la carte <b>xD-Picture Card</b> ou la mémoire interne Carte non formatée, format incorrect, mémoire saturée, erreur de la carte <b>xD-Picture Card</b> ou de la mémoire interne</li> <li>• Erreur de fonctionnement de l'objectif</li> </ul>



#### MEMO

Des messages d'avertissement détaillés apparaissent sur l'écran (→p.163-166).

## Utilisation du mode détection sujet intelligente lors de la prise de vues

Le mode détection sujet intelligente vous permet d'effectuer la mise au point sur les visages et de régler leur luminosité. La détection sujet intelligente est efficace si vous tenez l'appareil photo en position horizontale ou verticale.

**Modes photographie disponibles :** **AUTO**, , , , , , , , OFF, , P, S, A, M

**Modes photographie disponibles :** S-AF (AF simple)

- ① Pour activer le mode détection sujet intelligente, appuyez une fois sur . Pour le désactiver, appuyez à nouveau sur .

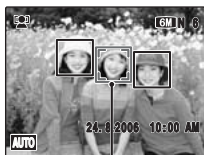
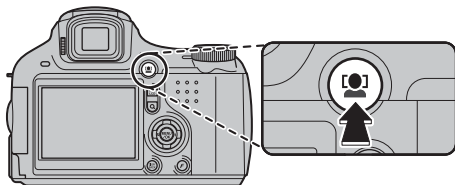

Cadre vert

Lorsque plusieurs sujets composent la vue, le mode détection sujet intelligente créé un cadre vert autour du visage proche du centre de l'image. Ce visage a la priorité lors de la mise au point.

## ! ATTENTION

- Si l'appareil photo ou le sujet bouge lors de la prise de vue, il est possible que le visage du sujet se trouve hors du cadre de la détection sujet intelligente.
- Lorsque l'appareil photo détecte plusieurs visages, le cadre vert est placé autour du visage près du centre. Si vous souhaitez effectuer la mise au point sur un autre sujet, déplacez l'appareil photo afin que le nouveau sujet soit au centre de l'écran.  
Si ne parvenez toujours pas à effectuer la mise au point, appuyez sur  (détection sujet intelligente) pour désactiver cette fonction, puis prenez la photo à l'aide du verrouillage AF/AE (→p.39).  
Le mode détection sujet intelligente peut effectuer la mise au point sur un visage dans un cadre blanc, à condition que les sujets dans les cadres vert et blanc aient la même longueur focale.
- Si vous appuyez à mi-course sur le déclencheur alors que le mode détection sujet intelligente est désactivé, la mise point sera effectuée au centre de l'image.

Suite ➔



② Appuyez à fond sur le déclencheur pour prendre des photos.

---

### ***Sujets ne convenant pas à la détection sujet intelligente***

Le mode détection sujet intelligente effectue automatiquement la mise au point sur les visages tournés vers l'appareil photo. Cependant, il est possible que le mode détection sujet intelligente ne fonctionne pas correctement dans les cas suivants :

- Sujet portant des lunettes de vue, des lunettes de soleil, un chapeau ou dont les cheveux cachent le visage
- Sujet de profil ou avec la tête penchée
- Sujet trop éloigné

La détection sujet intelligente ne fonctionne pas si le sujet a la tête en bas, si le sujet n'est pas une personne (animaux) ou si vous ne tenez pas correctement l'appareil photo.

---

## Prise de vues avec verrouillage de la mise au point et de l'exposition



Dans la composition ci-dessus, les sujets sont en dehors du cadre AF. Si vous appuyez maintenant à mi-course sur le déclencheur, les sujets ne seront pas mis au point.

### Quand utiliser le verrouillage AF/AE :

Utilisez le verrouillage AF/AE pour optimiser la qualité d'image lorsque vous photographiez un sujet ne convenant pas à l'autofocus (→p.40).

### ! ATTENTION

Lors de la prise de vues en mode verrouillage AF/AE, désactivez le mode détection sujet intelligente [●].

## Utilisation du verrouillage AF/AE

- 1 Déplacez légèrement l'appareil photo pour que l'un des sujets soit à l'intérieur du cadre AF.



- 2 Appuyez à mi-course sur le déclencheur pour effectuer la mise au point sur le sujet.



Enfoncé à mi-course



Suite ➔

### 3 Laissez votre doigt appuyé à mi-course sur le déclencheur. Revenez à votre image d'origine, puis appuyez à fond sur le déclencheur.



Enfoncé à fond

#### MEMO

- Le verrouillage AF/AE peut être appliqué plusieurs fois avant de libérer le déclencheur.
- Sur l'appareil FinePix S6000fd / FinePix S6500fd, les réglages de mise au point et d'exposition sont mémorisés (verrouillage AF et AE) lorsque vous appuyez sur le déclencheur à mi-course.

#### Sujets ne convenant pas à l'autofocus

L'appareil FinePix S6000fd / FinePix S6500fd utilise un mécanisme d'autofocus de haute précision. Toutefois, la mise au point peut s'avérer difficile sur les sujets suivants :



Sujets très brillants comme un miroir ou la carrosserie d'une voiture

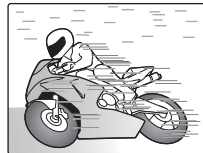

Sujets en mouvement

- Sujets photographiés à travers une vitre
- Sujets avec une mauvaise réflexion, comme les cheveux ou la fourrure
- Sujets qui manquent de consistance, comme le feu ou la fumée
- Sujets sombres
- Sujets présentant peu ou pas de contraste par rapport à l'arrière-plan (sujets de la même couleur que l'arrière-plan)
- Photos dans lesquelles un objet fortement contrasté (autre que le sujet) est proche du cadre AF, tout en étant soit plus proche, soit plus éloigné du sujet (comme une personne devant un arrière-plan comportant des éléments très contrastés)

Pour ces sujets, utilisez le verrouillage AF/AE (→p.39) ou le mode de mise au point manuelle « MF » (→p.72).









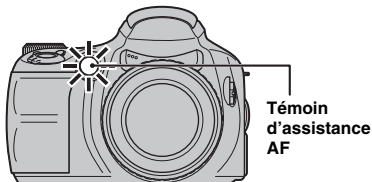







## Témoin d'assistance AF

Utilisez ce témoin pour centrer la mise au point sur le sujet dans des conditions de faible luminosité.

Quand vous appuyez à mi-course sur le déclencheur, l'appareil photo illumine le témoin d'assistance AF (en vert) pendant qu'il effectue la mise au point sur le sujet.



### MEMO

- Même si le témoin d'assistance AF s'allume, il est possible que l'appareil photo ne puisse pas effectuer la mise au point correctement sous certaines conditions.
- L'appareil photo effectue plus facilement la mise au point quand vous prenez la photo à une distance de 4,5 m environ en mode grand angle et 2,0 m en mode téléobjectif.
- Bien que cela ne compromette en aucune façon la sécurité, ne l'exposez pas directement aux yeux d'une personne.
- Lorsque vous utilisez le témoin d'assistance AF en mode macro, il est possible que l'appareil photo ne puisse pas effectuer la mise au point correctement pour prendre des photos en gros plan.
- Voir p.122 pour plus d'informations sur la mise hors tension du témoin d'assistance AF.
- Le témoin d'assistance AF ne se déclenche pas en mode               .

## Utilisation de la fonction zoom

Faites pivoter la bague de zoom pour prendre des photos avec la fonction de zoom.

La barre de zoom apparaît sur l'écran lorsque vous effectuez un zoom.

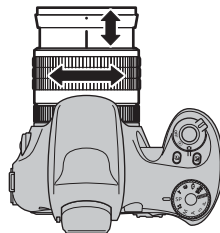

### VERIFICATION

#### Longueur focale du zoom optique (équivalent à un appareil photo 35 mm)

Environ 28 mm à 300 mm Echelle de zoom maxi : 10,7x



Appuyez sur **Q** (→p.15, 31) pour modifier le mode de zoom numérique (2x).

Utilisez la bague de zoom pour régler le zoom numérique et le zoom optique.

**Suite** ➔

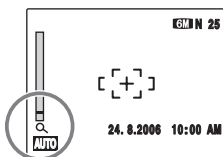

### ✓ VERIFICATION

Lorsque vous utilisez le zoom numérique, **Q** s'affiche dans le coin inférieur gauche de l'écran et la couleur de la barre de zoom change.

### 📄 MEMO

Appuyez à nouveau sur **Q** pour désactiver le zoom numérique.

## 🔷 Réglage de la composition des photos

### Sélectionner l'affichage à l'écran.

Appuyez sur DISP/BACK pour afficher l'écran.

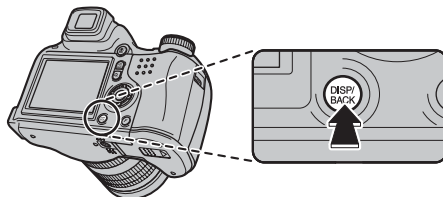

Texte affiché



Aucun texte n'est affiché

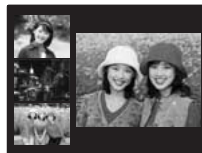

Fenêtre d'assistance post photo affichée



Guide de cadrage affiché

## Pour un meilleur cadrage

Placez le sujet principal à l'intersection de deux des lignes du cadre ou alignez une des lignes horizontales avec l'horizon. Utilisez ce cadre comme guide pour la taille du sujet et l'équilibre de l'image lors de la composition de la photo.



### MEMO

Utilisez toujours le verrouillage AF/AE lorsque vous composez une vue. Il est possible que l'image soit exclue de la mise au point si vous n'utilisez pas le verrouillage AF/AE.

## Fenêtre d'assistance post photo

Les 3 dernières images photographiées maximum s'affichent dans la fenêtre d'assistance post photo. Celle-ci peut servir de guide pour prendre d'autres vues de compositions similaires.



## Format de la fenêtre post photo

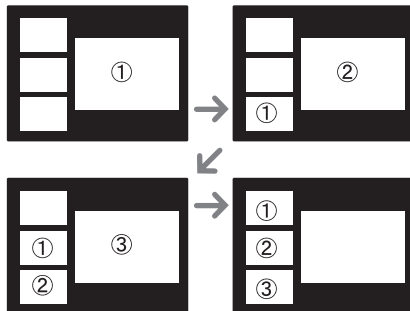

### MEMO

Une des actions suivantes efface l'image dans la fenêtre d'assistance post photo :

- Réglage de l'appareil photo en mode lecture
- Mise hors tension de l'appareil
- Utilisation de la fonction PictBridge (→p.136)
- Branchement sur un ordinateur (→p.146), etc.

### ATTENTION

La fenêtre d'assistance post photo ne s'affiche pas en mode CCD-RAW (→p.128).

# Visualisation des images

Lisez vos images pour les vérifier. Pour les photos importantes, effectuez toujours un test préalable et visualisez votre photo afin de vous assurer que l'appareil photo fonctionne normalement.

## ● Réglage de l'appareil photo en mode lecture

Réglez l'interrupteur d'alimentation sur  pendant la prise de vue pour passer au mode lecture.

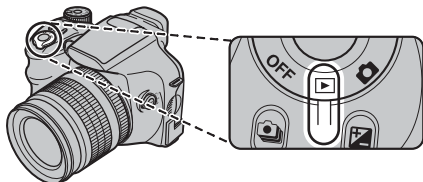

Si l'appareil photo est hors tension, réglez l'interrupteur d'alimentation sur  pour le mettre sous tension et passer en mode lecture.

### MEMO

Réglez l'interrupteur d'alimentation sur  pour afficher la dernière vue.

### ! ATTENTION Images visibles sur l'appareil FinePix S6000fd / FinePix S6500fd

Cet appareil photo affiche les images enregistrées sur le FinePix S6000fd / FinePix S6500fd ou les images enregistrées sur n'importe quel appareil photo numérique FUJIFILM (excepté certaines images non comprimées) qui prend en charge la carte **xD-Picture Card**. Il est possible que les images prises sur des appareils photo autres que FinePix S6000fd / FinePix S6500fd ne s'affichent pas correctement. Lorsque vous visualisez des images prises avec un appareil photo autre que FinePix S6000fd / FinePix S6500fd,  l'icône d'un cadeau s'affiche à l'écran.

## Sélectionner l'affichage à l'écran.

Appuyez sur DISP/BACK en mode lecture pour changer l'affichage de l'écran.

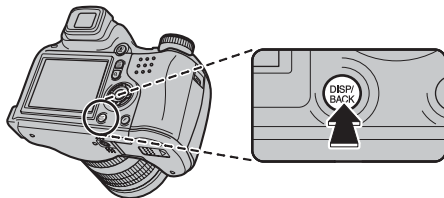

Texte affiché



Aucun texte n'est affiché



Tri par date





Lecture d'images multiples

## Lecture de l'image seule



Pour sélectionner l'image appropriée :  
Appuyez sur ◀ : dernière image  
Appuyez sur ▶ : image suivante

### Détection sujet intelligente

Lorsque vous visualisez des images prises en mode détection sujet intelligente (→p.37) ( s'affiche à l'écran), appuyez sur  (détection sujet intelligente). Un cadre apparaît autour du visage détecté par FinePix S6000fd / FinePix S6500fd. Appuyez sur  (détection sujet intelligente) pour commuter les visages détectés. Pour les images prises avec un appareil photo autre que le FinePix S6000fd / FinePix S6500fd, aucun cadre n'apparaît.

## Sélection d'images



Pour sélectionner des images dans la liste d'images timbres, maintenez ◀ ou ▶ enfoncée pendant 1 seconde lors de la lecture.  
Lorsque vous relâchez ◀ ou ▶, l'appareil photo revient à l'image seule.

## Zoom de lecture

### 1 Zoom avant / Zoom arrière.

Pour effectuer un zoom avant sur une image pendant la lecture de l'image seule :

Touche ▼ (Zoom arrière)

Touche ▲ (zoom avant)

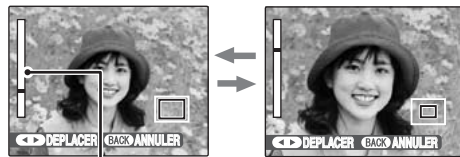

Barre de zoom



Appuyez sur ▲ ou ▼ pour effectuer un zoom avant ou arrière sur une image.



### MEMO

Appuyez sur DISP/BACK pour désactiver le zoom de lecture.

**Suite** ➔

## 2 Affichage d'une autre partie de l'image.



Ecran de navigation  
(Image actuellement affichée)



- ① Appuyez sur ◀ ou ▶ pour vous déplacer vers une autre zone de l'image.



- ② Appuyez sur ▲, ▼, ◀ ou ▶ pour afficher la nouvelle sélection.



### MEMO

Appuyez sur DISP/BACK pour revenir au réglage du zoom.

### ■ Echelles de zoom

Qualité	Echelle de zoom maxi
6M (2848 × 2136 pixels)	Environ 4,5x
3.2 (3024 × 2016 pixels)	Environ 4,7x
6M (2048 × 1536 pixels)	Environ 3,2x
6M (1600 × 1200 pixels)	Environ 2,5x

## 👤 Détection sujet intelligente



Image prise en mode détection sujet intelligente (→p.37) (👤 s'affiche à l'écran). Appuyez sur 👤 (détection sujet intelligente) pour commuter les visages détectés. Appuyez sur ▲ ou ▼ pour afficher le visage sélectionné agrandi ou réduit. Appuyez sur ◀ ou ▶ pour vous déplacer vers une autre zone de l'image. Appuyez sur ▲, ▼, ◀ ou ▶ pour afficher une autre zone de l'image.



## Lecture d'images multiples

L'écran de lecture d'images multiples (9 vues) apparaît sur l'écran. Sélectionnez l'image requise parmi les 9 cadres.



- ① Appuyez sur ▲, ▼, ◀ ou ▶ pour déplacer le curseur (vue colorée) sur l'image de votre choix. Appuyez plusieurs fois sur ▲ ou ▼ pour passer à la page suivante.



- ② Appuyez sur MENU/OK pour agrandir l'image.

## Tri par date

Le tri par date vous permet de visualiser toutes les images prises le même jour.



- 1 Appuyez sur ▲, ▼, ◀ ou ▶ pour déplacer le curseur (vue colorée) sur l'image de votre choix.



- 2 Appuyez sur MENU/OK pour agrandir l'image.

## Sélection de la date



- 1 Appuyez sur ▲, ▼, ◀ ou ▶ pour déplacer le curseur (vue colorée) sur ◀ dans l'image supérieure gauche.



- 2 Appuyez sur ◀ pour afficher la date de sélection.



- 3 Appuyez sur ▲ ou ▼ pour déplacer le curseur (vue colorée) en vue de sélection la date. Appuyez plusieurs fois sur ▲ ou ▼ pour passer à la page suivante.



- 4 Appuyez sur ▶.



Utilisez ce mode pour effacer les images ou vidéos inutiles et libérer de l'espace sur la carte xD-Picture Card ou sur la mémoire interne.

## Sélection de IMAGE ou de TOUTES

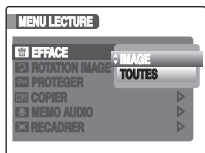

① Appuyez sur MENU/OK pour ouvrir le MENU LECTURE.



② Appuyez sur ▲ ou ▼ pour sélectionner EFFACE.



③ Appuyez sur ►.



④ Appuyez sur ▲ ou ▼ pour sélectionner IMAGE ou TOUTES.



⑤ Appuyez sur MENU/OK pour valider le réglage.

## Effacement d'une image (IMAGE)

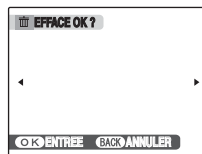

① Appuyez sur ◀ ou ▶ pour sélectionner l'image à effacer (fichier).



② Appuyez sur MENU/OK pour effacer l'image (fichier) affichée.



### MEMO

Pour effacer une autre image (fichier), répétez les étapes ci-dessus.

Lorsque vous avez fini d'effacer des images (fichiers), appuyez sur DISP/BACK.



### ATTENTION

Si vous appuyez plusieurs fois sur MENU/OK, les images (fichiers) sont effacées les unes après les autres. Prenez garde à ne pas effacer une image importante.



## Effacement de toutes les images (TOUTES)



Appuyez sur MENU/OK pour effacer toutes les images (fichiers).

### MEMO

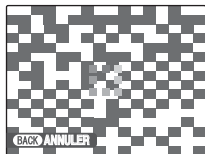

Appuyez sur DISP/BACK pour annuler l'effacement de toutes les images (fichiers). Les images protégées ne seront pas effacées.

### MEMO

- Lorsque vous utilisez une carte **xD-Picture Card**, les images stockées sur celle-ci sont effacées. Si vous n'utilisez pas de carte **xD-Picture Card**, les images de la mémoire interne sont effacées.
- Les images protégées ne peuvent pas être effacées. Déprotégez les images (fichiers) avant de les effacer (→p.106).
- Si le message « DPOF SPECIFIE. EFFACE OK? » ou « EFFACE TOUT SPEC DPOF OK? » s'affiche, appuyez à nouveau sur MENU/OK pour effacer les images (fichiers).

### ATTENTION

Les images effacées ne peuvent pas être récupérées. Sauvegardez les images (fichiers) importantes sur votre disque dur ou tout autre support.

# Fonctions de photographie — Procédure de réglage

Spécifiez les réglages de l'appareil photo pour obtenir une qualité d'image excellente. Un guide général de procédure est fourni ci-dessous.

## 1 Sélectionnez le mode photographique.

Tournez la molette de modes pour sélectionner le mode photographique.

Les réglages de l'appareil photo doivent être adaptés à la scène ou au paysage que vous photographiez.

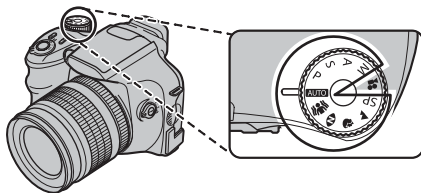

<b>AUTO</b> Auto	C'est le mode le plus simple pour la prise de vues (→p.54).
Anti-fou	Pour sélectionner une vitesse d'obturation rapide qui réduit le bougé de l'appareil photo et le flou d'un sujet en mouvement (→p.54).
<b>N</b> Lumière naturelle Portrait Paysage SP Position de scène	Choisissez le mode de prise de vues adapté à la scène photographiée (→p.55-61).
P AE programmée S Priorité Vitesse AE A Priorité Ouverture AE	Pour modifier le réglage d'ouverture ou de vitesse d'obturation de façon à figer l'action, faire apparaître les traînées du mouvement ou ne pas effectuer la mise au point de l'arrière-plan (→p.62-65).
M Manuel	Ensemble des réglages manuels pour la prise de vues (→p.67).

### ! ATTENTION

Si vous utilisez votre appareil photo pendant une période prolongée dans des endroits extrêmement chauds, la qualité de l'image risque d'être diminuée et des rayures peuvent apparaître sur vos images. Le cas échéant, mettez l'appareil photo hors tension régulièrement afin d'éviter une surchauffe.

## 2 Spécifiez les réglages de photographie.

Vous pouvez définir les fonctions de photographie en appuyant sur les touches ou via les menus. Cela vous permettra d'obtenir une qualité de prise de vues optimale.

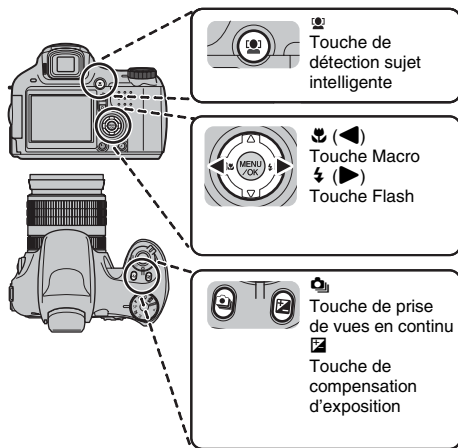



### ■ Définition des fonctions à l'aide des touches

Détection sujet intelligente	Cette touche vous permet d'effectuer la mise au point sur des visages (→p.37).
Macro	Pour les photos en gros plan (→p.74).
Flash	Pour les photos prises dans des endroits sombres, pour des sujets en contre-jour, etc. (→p.75).
Continu	Pour prendre une série de prises de vue en continu ou pour utiliser la fonction auto bracketing (avec compensation d'exposition) (→p.77).
Compensation d'exposition	Pour modifier la luminosité de l'image (→p.69).







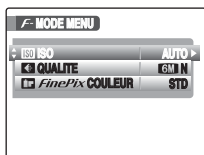
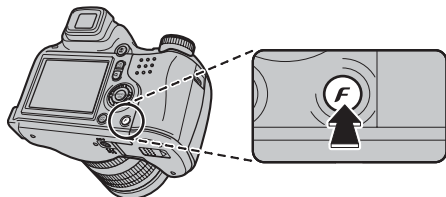

Suite ➔

■ Définition des fonctions à l'aide de **F-MODE MENU** (touche **F**)

 ISO	Pour définir la sensibilité requise (→p.85).
 QUALITE	Pour définir la taille d'image requise (→p.86).
 FinePix COULEUR	Pour définir la tonalité de couleur requise (→p.87).



## ■ Définition des fonctions via le MENU PRISE DE VUES (touche MENU/OK)

 RETARDATEUR	Pour prendre, par exemple, des photos de groupes sur lesquelles le photographe souhaite figurer (→p.88).
 PHOTOMETRIE	Pour sélectionner la méthode de mesure de la luminosité (réglez la molette de modes sur P, S, A ou M. Si vous réglez la molette de modes sur M, la fonction de détection sujet intelligente est désactivée) (→p.90).
 BALANCE DES BLANCS	Pour régler la tonalité de couleur (P, S, A, M uniquement) (→p.91).
 PRISE DE VUE RAP.	Pour mettre rapidement la vue au point (→p.92).
 MODE AF	Pour spécifier le mode de mise au point (réglez la molette de modes sur P, S, A ou M pour désactiver le mode détection sujet intelligente) (→p.93).
 DETAIL	Pour adoucir ou accentuer le contour et la qualité d'une image (P, S, A, M uniquement) (→p.95).
 FLASH (réglage de la luminosité)	Pour régler le taux d'éclairage émis par le flash afin de s'adapter aux conditions de prise de vue ou pour obtenir un effet spécial (P, S, A, M uniquement) (→p.95).
 BRACKETING	Pour photographier la même image avec des réglages d'exposition différents (P, S, A, M uniquement) (→p.96).

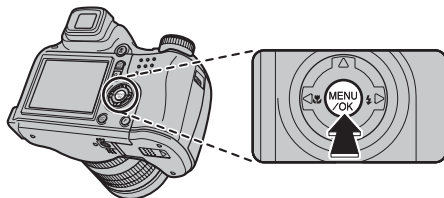

\* Cet exemple d'affichage apparaît lorsque le mode détection sujet intelligente est désactivé.

# Réglage du mode de prise de vues

Vous pouvez choisir le réglage le mieux adapté à votre sujet en sélectionnant l'un des modes de prise de vues.

## **AUTO** Auto

C'est le mode le plus simple à utiliser pour obtenir des photos nettes et claires.



Utilisez ce mode pour la photographie ordinaire.

L'appareil photo définit automatiquement tous les réglages autres que **F-MODE** (la qualité et la FinePix COULEUR).

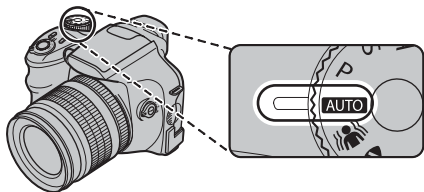
Réglez la molette de modes sur **AUTO**.



### **VERIFICATION**

- Modes flash disponibles :  
AUTO, , , 
- Seul AUTO peut être sélectionné pour le réglage de la fonction **ISO** ISO (sensibilité).



## **Anti-flou**

Ce mode permet de sélectionner une vitesse d'obturation rapide qui réduit le bougé de l'appareil photo et le flou d'un sujet en action.





Réglez la molette de modes sur .

### **VERIFICATION**

- Modes flash disponibles :  
AUTO, , , 
- Seul AUTO peut être sélectionné pour le réglage de la fonction **ISO** ISO (sensibilité).

## **N** Lumière naturelle / **N** ⚡ Naturel & ⚡

Utilisez ce mode pour sélectionner  LUM. NATUREL ou  NATUREL & ⚡.

Sélectionnez le réglage  SCENES dans le MENU PRISE DE VUES.



Réglez la molette de modes sur .

### VERIFICATION

Seul AUTO peut être sélectionné pour le réglage de la fonction  ISO (sensibilité).

■ Pour sélectionner  LUM. NATUREL /  NATUREL & ⚡.



① Appuyez sur MENU/OK pour ouvrir le menu.



② Appuyez sur ▲ ou ▼ pour sélectionner  SCENES.



③ Appuyez sur ►.



④ Appuyez sur ▲ ou ▼ pour sélectionner  LUM. NATUREL ou  NATUREL & ⚡.



⑤ Appuyez sur MENU/OK pour valider le réglage.

Suite ➔

### LUM. NATUREL

Ce mode produit de superbes images qui conservent l'ambiance naturelle lorsque vous prenez des photos avec un faible éclairage.

Il convient aussi parfaitement pour les prises de vue en intérieur ou dans des situations où l'emploi du flash est interdit. L'appareil photo sélectionne le réglage de sensibilité élevée quand vous activez le mode Lumière naturelle. Ce mode réduit efficacement le bougé de l'appareil photo et le flou du sujet en action quand vous prenez des vues avec un faible éclairage.



### VERIFICATION

Le flash est indisponible en mode lumière naturelle.

### NATUREL &

Ce mode photographie 2 images en continu, l'une avec le flash et l'autre sans. La prise de vue au flash permet de photographier un sujet principal avec de la luminosité. La prise de vue sans flash produit de superbes images qui conservent l'ambiance naturelle. Ce mode s'avère pratique pour photographier simultanément 2 types d'image différents.



Quand vous appuyez sur le déclencheur, la première photo est prise sans flash et la suivante, avec le flash.

2 images sont systématiquement photographiées en une seule prise de vue.

Ne bougez pas l'appareil photo tant que la prise de vue n'est pas terminée.





### MEMO

Ce mode vous aide à réussir des photos que vous risquez de rater quand vous utilisez d'autres modes de prise de vues pour photographier à contre-jour, par exemple.





### VERIFICATION

- Le flash se déclenche automatiquement. N'utilisez pas ce mode dans des situations où l'emploi du flash est interdit.
- Modes de flash disponibles , .



### ATTENTION

- Il n'est pas possible de prendre de photo si la carte **xD-Picture Card** ou la mémoire interne ne contiennent plus assez d'espace pour 2 photos.
- La prise de vue en continu est désactivée avec le réglage .
- Lorsque vous sélectionnez , CCD-RAW (->p.128) ne peut pas être réglé.



## Portrait







Utilisez ce mode pour photographier des personnes avec de belles teintes et une tonalité d'ensemble adoucie.



Réglez la molette de modes sur .



### VERIFICATION

- Modes flash disponibles  
AUTO, , , , , 
- Seul AUTO peut être sélectionné pour le réglage de la fonction  ISO (sensibilité).

## Paysage

Utilisez ce mode pour la photographie en extérieur de jour, afin d'obtenir des photos nettes et claires de paysages urbains, de montagnes ou autre.



Réglez la molette de modes sur .



### VERIFICATION

- Le flash est indisponible en mode paysage.
- Seul AUTO peut être sélectionné pour le réglage de la fonction  ISO (sensibilité).

## SP Position de scène



Ce mode fournit la position de scène la plus appropriée à la scène que vous photographiez. Sélectionnez un des 10 types de modes de prise de vues.

Le mode de prise de vue est sélectionné à partir de  SCENES dans MENU PRISE DE VUES.



Réglez la molette de modes sur SP.

### VERIFICATION

- Voir p.76 pour plus d'informations sur les modes flash disponibles.
- Seul AUTO peut être sélectionné pour le réglage de la fonction  ISO (sensibilité).
-  F-DIAPO (→p.87) dans  FinePix COULEUR ne peut pas être réglé.

## ■ Sélection du réglage de position de scène

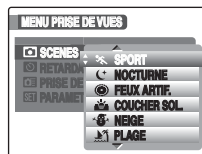

① Appuyez sur MENU/OK pour ouvrir le menu.



② Appuyez sur ▲ ou ▼ pour sélectionner  SCENES.



③ Appuyez sur ►.



④ Appuyez sur ▲ ou ▼ pour sélectionner le réglage.





⑤ Appuyez sur MENU/OK pour valider le réglage.

## SPORT

Utilisez ce mode pour prendre des photos d'un sujet en action. Il donne la priorité à des vitesses d'obturation plus rapides.



### VERIFICATION

Quand vous sélectionnez le mode sport , l'appareil photo se règle automatiquement sur le mode de  prise de vue rapide (→p.92).

## NOCTURNE

Utilisez ce mode pour photographier des scènes en soirée et de nuit.



Ce réglage se caractérise par une vitesse d'obturation lente (jusqu'à 4 secondes).

### VERIFICATION

Utilisez un trépied pour éviter tout bougé de l'appareil photo, car les photos sont prises à une vitesse d'obturation lente.

## FEUX ARTIF.

Utilisez ce mode pour photographier des feux d'artifice. Il s'avère efficace pour prendre des vues plus vivaces de feux d'artifice avec une vitesse d'obturation lente.





### VERIFICATION

- Le flash est indisponible en mode feux d'artifice.
- Réglage de la vitesse d'obturation : 1/2 à 4 secondes.
- Utilisez un trépied pour éviter tout bougé de l'appareil photo en mode feux d'artifice.

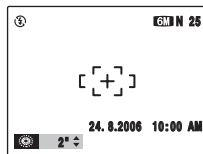
## ■ Sélection de la durée d'exposition



Appuyez sur  ou  pour sélectionner la durée d'exposition.

### COUCHER SOL.

Utilisez ce mode pour photographier le coucher de soleil en accentuant la vivacité des couleurs.



### NEIGE

Utilisez ce mode pour éviter l'assombrissement des images et prendre des vues enneigées claires et nettes dans un décor tout blanc.



### PLAGE

Utilisez ce mode pour éviter l'assombrissement des images et prendre des vues claires et nettes à la plage quand le soleil brille intensément.



### MUSÉE

Ce mode permet de prendre des vues dans des endroits tels que les musées, où l'emploi du flash, la génération de bruits de fonctionnement et le son du déclencheur sont interdits. Le mode Flash est réglé de force sur le flash débrayé tandis que les bruits de fonctionnement, le son du déclencheur et le témoin d'assistance AF/témoin du retardateur sont coupés.



### MEMO

Avant d'utiliser ce mode, assurez-vous que les photos sont autorisées.

### SOIRÉE

Ce mode convient bien pour prendre des photos de mariage et de soirée en intérieur.

Il produit de superbes images qui conservent l'ambiance naturelle lorsque vous prenez des photos avec un faible éclairage.



## \* FLEUR

Utilisez ce mode pour prendre des photos nettes en gros plan en effectuant un zoom avant sur une fleur. Il accentue la vivacité des pétales de fleurs que vous photographiez.



### ✓ VERIFICATION

- Le flash est indisponible en mode fleur.
- Plage de mise au point  
Grand angle :  
Environ 1 cm à 2,0 m  
Téléobjectif :  
Environ 90 cm à 2,0 m

## TEXT

Utilisez ce mode pour photographier des documents et des tableaux blancs. Il accentue la netteté des caractères que vous photographiez.



### ✓ VERIFICATION

- Plage de mise au point  
Grand angle :  
Environ 1 cm à 2,0 m  
Téléobjectif :  
Environ 90 cm à 2,0 m







## P AE Programmée

Il s'agit d'un mode automatique vous permettant de spécifier d'autres réglages que la vitesse d'obturation et l'ouverture. Cette méthode de prise de vues est similaire aux modes S Priorité vitesse et A Priorité ouverture (déplacement de programme).



Réglez la molette de modes sur P.

Fonctions de photographie :



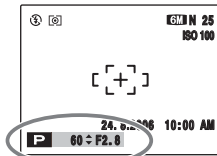

-  PHOTOMETRIE (→p.90)
-  BALANCE DES BLANCS (→p.91)
-  MODE AF (→p.93)
-  DETAIL (→p.95)
-  FLASH (→p.95)
-  BRACKETING (→p.96)

### Déplacement de programme



Sélectionnez plusieurs combinaisons de réglages de vitesse d'obturation et d'ouverture sans modifier le réglage de l'exposition.

### VERIFICATION

Modes flash disponibles  
 AUTO, , , , , 

### MEMO

- Le réglage de la vitesse d'obturation et de l'ouverture s'affiche en jaune lorsque l'appareil photo est en mode Déplacement de programme.
- Pour annuler le déplacement de programme, effectuez une des actions suivantes :
  - Changez le réglage de la molette de modes
  - Changement du réglage de flash
  - Réglez l'appareil photo en mode lecture
  - Mise hors tension de l'appareil

### ATTENTION

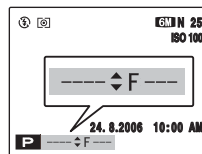

- Si la luminosité du sujet n'est pas comprise dans la plage de mesure de la luminosité de l'appareil photo, l'indication « --- » s'affiche à l'écran en lieu et place du réglage de la vitesse d'obturation et de l'ouverture.
- Le déplacement de programme peut être utilisé lorsque  FLASH COUPE (→p.75) est sélectionné en mode flash.

## S Priorité Vitesse AE

Il s'agit d'un mode automatique vous permettant de régler la vitesse d'obturation.

Il permet de figer un sujet en action (vitesse d'obturation rapide) ou d'accentuer l'impression de mouvement (vitesse d'obturation lente).



Réglez la molette de modes sur S.

Fonctions de photographie :

- PHOTOMETRIE (→p.90)
- BALANCE DES BLANCS (→p.91)
- MODE AF (→p.93)
- DETAIL (→p.95)
- FLASH (→p.95)
- BRACKETING (→p.96)

### VERIFICATION

Modes flash disponibles



## ■ Réglage de la vitesse d'obturation

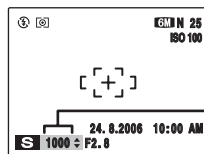

Vitesse d'obturation



- 1 Appuyez sur ▲ ou ▼ pour sélectionner la vitesse d'obturation.



- 2 Appuyez sur le déclencheur pour prendre des photos.

### VERIFICATION

Réglage de la vitesse d'obturation

Grand angle :

4 sec. à 1/4000 sec. par incréments de 1/3 EV (IL)

Téléobjectif :

4 sec. à 1/2000 sec. par incréments de 1/3 EV (IL)

**ATTENTION**

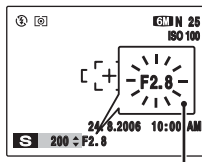

S'allume en rouge

Si vous ne parvenez pas à obtenir l'exposition correcte avec la vitesse d'obturation sélectionnée, le réglage d'ouverture s'affiche en rouge. Dans ce cas, recommencez le réglage de la vitesse d'obturation.

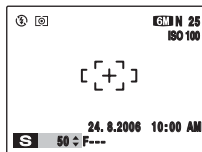

Quand la luminosité du sujet n'est pas comprise dans la plage de mesure de la luminosité de l'appareil photo, l'indication « F--- » s'affiche en lieu et place du réglage d'ouverture. Dans ce cas, appuyez à mi-course sur le déclencheur pour mesurer à nouveau le niveau de luminosité.

**Vitesse d'obturation**

Quand vous photographiez un sujet en action, vous pouvez « figer le mouvement » ou « capturer l'impression de mouvement » en réglant la vitesse d'obturation.

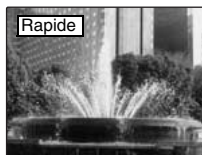

Figé le mouvement du sujet.



Photographie les traînées laissées par le mouvement du sujet.



## A Priorité Ouverture AE

Il s'agit d'un mode automatique vous permettant de régler l'ouverture.

Il permet d'exclure de la mise au point les zones situées devant et derrière le sujet (grande ouverture) ou de concentrer la mise au point sur des sujets proches et éloignés (petite ouverture).



Réglez la molette de modes sur A.

Fonctions de photographie :

- PHOTOMETRIE (→p.90)
- BALANCE DES BLANCS (→p.91)
- MODE AF (→p.93)
- DETAIL (→p.95)
- FLASH (→p.95)
- BRACKETING (→p.96)

### VERIFICATION

Modes flash disponibles



## ■ Réglage de l'ouverture

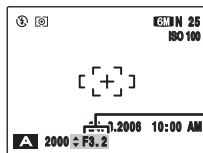

Ouverture



- ① Appuyez sur ▲ ou ▼ pour sélectionner l'ouverture.



- ② Appuyez sur le déclencheur pour prendre des photos.

### VERIFICATION

Réglages d'ouverture

Grand angle : F2,8 à F8 par incréments de 1/3 EV

Téléobjectif : F4,9 à F8 par incréments de 1/3 EV

### ! ATTENTION

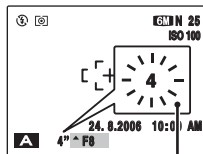

S'allume en rouge

Si vous ne parvenez pas à obtenir l'exposition correcte avec le réglage d'ouverture sélectionné, la vitesse d'obturation s'affiche en rouge. Dans ce cas, recommencez le réglage de l'ouverture. Lorsque **FLASH FORCE** est sélectionné, vous pouvez prendre une photo avec une vitesse d'obturation de 1/45 sec.

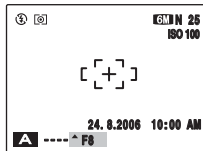

Si la luminosité du sujet est en dehors de la plage de mesure de la luminosité de l'appareil photo, l'indication « ---- » s'affiche en lieu et place de la vitesse d'obturation. Dans ce cas, appuyez à mi-course sur le déclencheur pour mesurer à nouveau le niveau de luminosité.

### Ouverture

Le réglage de l'ouverture permet de modifier la profondeur de la mise au point (profondeur de champ). La sélection d'une plus grande ouverture (fermé) augmente la profondeur de la mise au point. La sélection d'une plus petite ouverture (ouvert), par contre, exclut de la mise au point les zones situées devant et derrière le sujet.

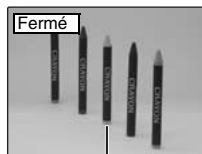

Les zones situées devant et derrière le sujet sont incluses dans la mise au point de la photo.

Sujet principal

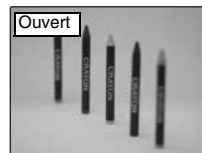

Les zones situées devant et derrière le sujet sont exclues de la mise au point.

## M Manuel

Ce mode de prise de vue permet d'effectuer plusieurs réglages, notamment la vitesse d'obturation et l'ouverture. Réglez manuellement les fonctions de photographie pour les contrôler aisément vous-même.



Réglez la molette de modes sur M.

Fonctions de photographie :

- PHOTOMETRIE (→p.90)
- BALANCE DES BLANCS (→p.91)
- MODE AF (→p.93)
- DETAIL (→p.95)
- FLASH (→p.95)
- BRACKETING (→p.96)

### VERIFICATION

Modes flash disponibles :

- , ,

## ■ Réglage de la vitesse d'obturation

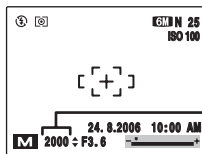

Vitesse d'obturation



- 1 Appuyez sur ou pour sélectionner la vitesse d'obturation.



- 2 Appuyez sur le déclencheur pour prendre des photos.

### VERIFICATION Réglage de la vitesse d'obturation

30 sec. à 1/4000 sec. par incréments de 1/3 EV



### MEMO

- Utilisez un trépied pour éviter tout bougé de l'appareil.
- Si la photo a été prise avec une exposition longue, du bruit (points) peut apparaître sur l'image.





### ATTENTION

Si vous réglez la vitesse d'obturation sur une vitesse supérieure à 1/2000 sec., des marbrures (rayures blanches) risquent d'apparaître sur l'image (→p.181).

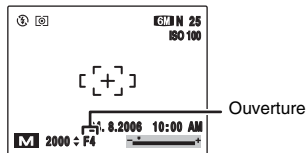
### ■ Réglage de l'ouverture



- 1 Maintenez  enfoncée.  
Appuyez sur  ou  pour sélectionner l'ouverture.



- 2 Appuyez sur le déclencheur pour prendre des photos.

#### VERIFICATION Réglages d'ouverture

Grand angle : F2,8 à F11 par incréments de 1/3 EV  
Téléobjectif : F4,9 à F11 par incréments de 1/3 EV

#### MEMO

Explication des termes « EV » (→p.181).

### Indicateur d'exposition

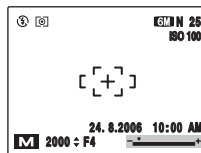

Utilisez l'indicateur d'exposition de l'écran comme guide lorsque vous réglez l'exposition. Si la luminosité du sujet est en dehors de la plage de mesure de la luminosité, l'indicateur d'exposition disparaît de l'écran.

# Réglage de la luminosité de l'image (☒ Compensation d'exposition)

Utilisez ce menu pour obtenir une luminosité (exposition) correcte sur vos photos, notamment en cas de contraste important entre le sujet et l'arrière-plan.

**Modes photographie disponibles :** P, S, A (→p.62, 63, 65)

## ☒ Réglage de la compensation d'exposition

Appuyez sur ☒ pour afficher l'écran de réglage de la compensation d'exposition.

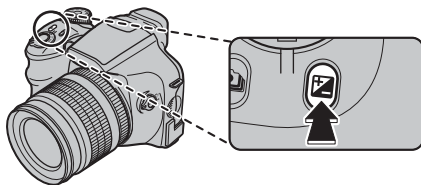

### ! ATTENTION

Cette fonction ne peut être utilisée que pour P, S ou A en mode de prise de vues.

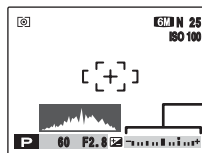

Indicateur de compensation d'exposition



- 1 Maintenez ☒ enfoncée. Appuyez sur ◀ ou ▶ pour régler la valeur de compensation.



- 2 Appuyez sur le déclencheur pour prendre des photos.

### ✓ VERIFICATION

- Le symbole indiquant la direction de la compensation (- ou +) devient jaune.
- L'icône ☒ devient jaune également lorsque vous réglez la compensation d'exposition, puis devient bleue une fois le réglage terminé.
- La luminosité de l'écran augmente/décroit ou selon le réglage de la compensation d'exposition.

Suite ➔

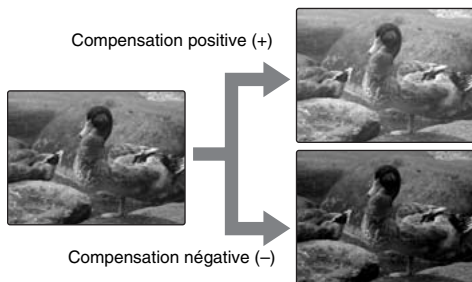

#### ✓ VERIFICATION

- Plage de correction : -2 EV à +2 EV (13 étapes par incréments de 1/3 EV)
- Explication des termes « EV » (-p.181)

#### 📄 MEMO

- Ce réglage est conservé lorsque vous changez de mode ou lorsque vous mettez l'appareil photo hors tension (l'icône ☑ apparaît). Réglez la compensation d'exposition sur « 0 », à moins que la compensation soit nécessaire.
- L'une des actions suivantes désactive la compensation d'exposition :
  - Utilisation du flash en mode AUTO ou ☑
  - Photos de scènes sombres prises en mode 4

#### Guide pour l'utilisation de la compensation

- Portraits en contre-jour : +2 étapes à +4 étapes (+2/3 EV à +1 2/3 EV)



- Scènes très lumineuses (comme des paysages de neige) ou sujets avec une forte réflexion : +3 étapes (+1 EV)



- Vues principalement composées de ciel : +3 étapes (+1 EV)
- Sujets très éclairés, notamment avec un arrière-plan sombre : -2 étapes (-2/3 EV)
- Scènes avec faible réflexion, telles que des photos de pins ou de feuillages sombres : -2 étapes (-2/3 EV)

# AF Continu

Utilisez cette touche pour prendre des photos d'un sujet en action. Le mode AF Continu permet de réduire la durée nécessaire à la mise au point.

**Modes photographie disponibles : Tous (sauf pour )**

- ① Réglez le sélecteur de mode de mise au point sur C-AF.

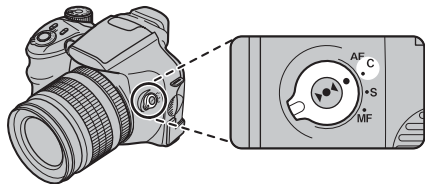

- ② Cadrez la photo afin que le sujet occupe la totalité du cadre AF. L'appareil photo continue d'effectuer la mise au point sur le sujet principal dans le cadre AF.

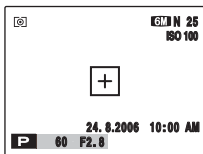

- ③ Appuyez à mi-course sur le déclencheur pour effectuer la mise au point sur le sujet, puis appuyez complètement dessus pour prendre la photo.

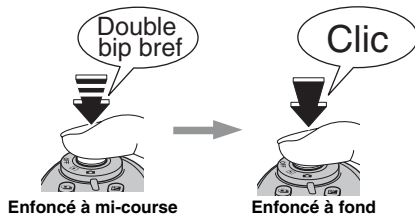

## ! ATTENTION

Étant donné que l'appareil photo effectue constamment la mise au point même si vous n'appuyez pas sur le déclencheur, prenez les précautions suivantes :

- Vérifiez le niveau de charge des piles, car ce mode consomme davantage d'énergie que les autres modes de mise au point (S-AF et MF).
- Si la  fonction d'extinction automatique est désactivée, vérifiez le niveau de charge des piles.

# Mise au point manuelle

Utilisez la mise au point manuelle pour verrouiller la mise au point lors d'une prise de vue.

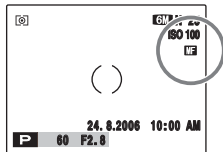
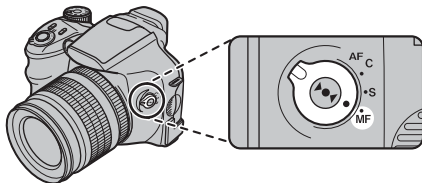

**Modes photographie disponibles : Tous**

① Réglez le sélecteur de mode de mise au point sur MF.





MF s'affiche sur l'écran.

## ! ATTENTION

- La mise au point manuelle n'est pas disponible en mode vidéo .
- Le  MODE AF (→p.93) ne peut pas être réglé dans le MENU PRISE DE VUES.



② Appuyez sur   pour cadrer le sujet dans le cadre de mise au point.

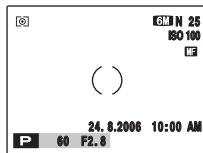

Un indicateur de mise au point apparaît sur l'écran. Vérifiez si l'indicateur (○) s'affiche en jaune.



## MEMO

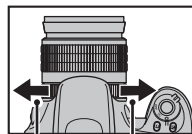

Plage d'éloignement



Plage de rapprochement

Si l'indicateur (○) n'est pas jaune, tournez la bague de mise au point jusqu'à ce que l'indicateur (○) soit jaune.

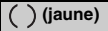

## ■ Indicateur de mise au point

Les indicateurs de mise au point dans le tableau ci-dessous apparaissent lorsque la zone de mise au point est pratiquement incluse dans la mise au point. Utilisez ces indicateurs pour effectuer la mise au point.

 (jaune)	La mise au point sur la photo est effectuée.
	La mise au point est trop proche. Tournez la bague de mise au point dans le sens des aiguilles d'une montre.
	La mise au point est trop éloignée. Tournez la bague de mise au point dans le sens inverse des aiguilles d'une montre.





### MEMO

- Si la mise au point est effectuée à l'infini en mise au point manuelle, positionnez l'indicateur ( ) sur un sujet proche de l'infini. Si vous continuez à faire pivoter la bague de mise au point, vous risquez de déplacer la position de mise au point au-delà de l'infini, ce qui rendrait l'image floue.
- La mise au point ne sera pas effectuée si vous faites bouger l'appareil photo.  
Utilisez un trépied afin d'éviter tout bougé de l'appareil photo et pour effectuer la mise au point manuelle plus efficacement.

### Fonction AF sur une touche





Utilisez cette fonction pour mettre rapidement la vue au point. Si vous appuyez sur , l'appareil photo utilise la fonction d'autofocus pour effectuer la mise au point sur le sujet.



### ! ATTENTION

- L'indicateur de mise au point n'apparaît pas à l'écran en mode AF sur une seule touche.
- Appuyez sur  (AF) lorsque le mode de prise de vues est  pour effectuer la mise au point à l'infini.



# Macro (gros plan)

Sélectionnez ce mode pour prendre des photos en gros plan.

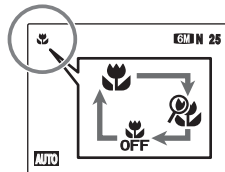
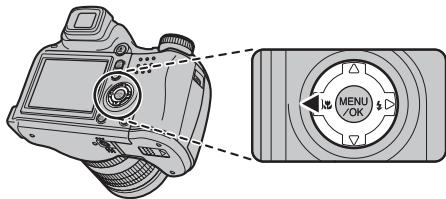

**Modes photographie disponibles :** AUTO, , , , , A, M, OFF, P, S, A, M

Appuyez sur  (◀) pour sélectionner le mode macro.  
Le réglage du mode macro change chaque fois que vous appuyez sur  (◀).



 ou  s'affiche sur l'écran, ce qui signifie que vous pouvez prendre des photos en gros plan.







## ! ATTENTION

- Vous ne pouvez pas utiliser le flash si le mode super macro est réglé.
- Le mode super macro ne peut pas être utilisé lorsque  et  est sélectionné.

## ✓ VERIFICATION



- Plage de mise au point  
Grand angle :  
Environ 10 cm à 3,0 m  
Téléobjectif :  
Environ 90 cm à 3,0 m
- Plage de mise au point en mode super macro  
Environ 1 cm à 1,0 m (Grand angle uniquement)
- Plage efficace du flash  
Grand angle :  
Environ 30 cm à 2,0 m  
Téléobjectif :  
Environ 90 cm à 2,0 m

## MEMO

- Utilisez un trépied pour éviter tout bougé de l'appareil photo en mode macro.
- L'une des actions suivantes annule le mode macro :
  - Changement de la molette de modes sur , , SP (sauf pour  ou 
  - Mise hors tension de l'appareil
- Si le flash est trop fort, utilisez le réglage de la luminosité du flash (→P.95).
- Même si  MULTI (→P.93) est réglé dans le  MODE AF, l'appareil photo effectue la mise au point près du centre de l'écran.
- Il est possible que l'assistance AF ne fonctionne pas correctement si l'appareil photo est trop proche du sujet, notamment en mode macro.

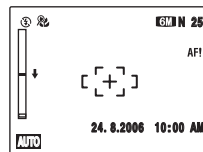
## Super macro



Utilisez l'objectif au réglage grand angle en mode super macro. Si votre appareil photo sélectionne d'autres réglages,  et **AF!** s'affichent à l'écran. Faites pivoter la bague de zoom pour régler le zoom comme indiqué .

## ⚡ Réglage du flash (Flash intelligent)

Le mode flash est utile pour prendre des photos de nuit ou en intérieur, dans des endroits sombres. Choisissez entre les 6 modes flash disponibles, selon le type de prise de vues. Voir p.76 pour plus d'informations sur les modes photographie disponibles.

### MEMO

En calculant la distance et la luminosité du sujet, l'appareil photo règle automatiquement l'intensité et la sensibilité du flash pour s'adapter aux conditions de prise de vues. Cela permet de maintenir un équilibre constant entre les zones sombres et les zones claires de l'image dans des conditions de faible éclairage (pièce sombre, etc.). La fonction Flash intelligent garantit des résultats optimaux lorsque vous utilisez le flash.

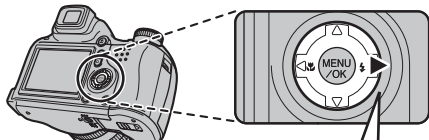

Le réglage du flash change chaque fois que vous appuyez sur ⚡ (▶).

### MEMO

Lorsque vous appuyez à mi-course sur le déclencheur, **👁** apparaît sur l'écran juste avant le déclenchement du flash.

### AUTO Flash auto (aucun affichage)

Utilisez ce mode pour la photographie ordinaire. Le flash se déclenche si les conditions de prise de vues le nécessitent.

### 👁 ANTI YEUX ROUGES

Ce mode vous permet de photographier des portraits avec un faible éclairage. Utilisez-le pour réduire l'effet « yeux rouges » (les sujets ont tous les yeux rouges sur la photo finale).



### MEMO Effets yeux rouges

Lorsque vous utilisez le flash pour prendre une photo de personnes avec un faible éclairage, les yeux des sujets apparaissent parfois rouges sur la photo. Ceci est dû au reflet de la lumière du flash dans les yeux.

### ⚡ FLASH FORCE

Utilisez ce mode pour photographier des scènes en contre-jour ou pour restituer les couleurs réelles d'une photo prise avec une forte luminosité.

Avec ce mode, le flash se déclenche, que la scène soit éclairée ou sombre.

### 📷 FLASH COUPE

Ce mode est idéal pour les situations dans lesquelles le flash ne peut pas être utilisé.

Utilisez un trépied pour éviter tout bougé de l'appareil photo lorsque vous prenez des photos dans des endroits sombres avec le flash débrayé.

Le flash ne se déclenchera pas.

### 📷 SYNCHRO LENTE, YEUX ROUGES + SL

Ce mode vous permet de photographier des personnes de nuit, révélant à la fois les sujets et l'arrière-plan nocturne. Pour éviter le bougé de l'appareil photo, utilisez toujours un trépied. Le mode **📷** synchronise la réduction des yeux rouges.

Le mode **🕒** sélectionne des vitesses d'obturation lentes (jusqu'à 4 secondes).

### ! ATTENTION

L'image peut être surexposée lorsque les scènes sont trop éclairées.

Suite ➡

## ⚡ Réglage du flash (Flash intelligent)

### ✓ VERIFICATION

Liste des modes flash disponibles dans chaque mode photographie

	AUTO	👁	⚡	Ⓜ	Ⓢ	☀
AUTO	✓	✓	✓	✓		
👤	✓	✓	✓	✓		
👁				✓		
👁⚡		✓	✓			
👤	✓	✓	✓	✓	✓	✓
▲				✓		
✂	✓		✓	✓		
☾				✓	✓	✓
☀				✓		
📷		✓		✓		
👤	✓	✓	✓	✓		
📷	✓	✓	✓	✓		
📷				✓		
📷		✓				
☀				✓		
TEXT			✓	✓		
P	✓	✓	✓	✓	✓	✓
S		✓	✓	✓		
A		✓	✓	✓	✓	✓
M		✓	✓	✓		

### ✓ VERIFICATION

Plage efficace du flash (📷 : AUTO)

Grand angle :

Environ 60 cm à 8,3 m

Téléobjectif :

Environ 2,0 m à 4,6 m

Si vous prenez des photos en dehors de la plage efficace du flash, l'image risque de ressortir sombre, même si vous utilisez le flash.

### ! ATTENTION Remarques sur l'utilisation du flash

- Si la vitesse d'obturation est réglée sur une vitesse supérieure à 1/1000 sec., il est possible que l'image soit sombre, même si vous utilisez le flash.
- Si vous appuyez sur le déclencheur alors que le flash se charge (témoin de l'indicateur clignotant orange), l'image sera prise sans le flash (lorsque vous utilisez l'option AUTO et 📷).
- La durée de chargement du flash peut augmenter si la charge restante des piles est faible.
- Lorsque vous prenez des photos avec le flash, l'image peut disparaître et s'assombrir brièvement en raison de la recharge du flash. Le témoin de l'indicateur clignote en orange pendant le chargement.
- Le flash se déclenche plusieurs fois (pré-flash et flash principal). Ne bougez pas l'appareil photo tant que la photo n'est pas prise.

### Déclenchement automatique du flash

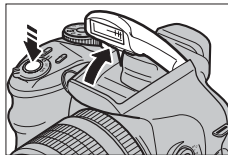





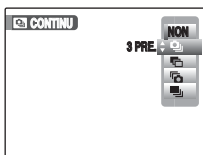

Le flash se déclenche automatiquement si les conditions de prise de vues le nécessitent. Réglez sur le mode Ⓜ flash coupé si vous souhaitez prendre des photos sans flash.

# Prise de vues en continu

Utilisez ce mode pour prendre des photos d'un sujet en action.



Maintenez la touche  enfoncée.  
Appuyez sur ▲ ou ▼ pour sélectionner  
le mode de prises de vues en continu.  
Relâchez la touche  pour confirmer  
votre sélection.

-  : Prises de vues en continu 3 PRE.
-  : Auto bracketing
-  : Prises de vues en continu 3 DER.
-  : Prises de vues en continu POSE LONGUE

## ATTENTION

- La prise de vues continue aussi longtemps que le déclencheur est maintenu enfoncé. Cependant, en mode auto bracketing, il vous suffit d'appuyer sur le déclencheur une seule fois pour prendre 3 vues.
- Le nombre d'images disponibles est limité par l'espace disponible sur la carte **xD-Picture Card** ou dans la mémoire interne. En mode auto bracketing, si l'espace dans la carte **xD-Picture Card** ou dans la mémoire interne est insuffisant pour enregistrer 3 vues, aucune photo n'est prise.
- La mise au point est déterminée dans la première image et ne peut pas être modifiée au cours de la séquence (sauf pour POSE LONGUE).
- L'exposition est déterminée dans la première image, mais en mode de prises de vues en continu POSE LONGUE, l'exposition est réglée pour la scène à photographier.
- La vitesse de prise de vues en continu varie en fonction de la vitesse d'obturation.
- Le flash est inutilisable s'il est réglé sur le mode  FLASH COUPE (→p.75). Cependant, si vous repassez en mode photo, le réglage de flash spécifié avant de sélectionner la prise de vues en continu est rétabli.
- Dans les modes de prises de vues en continu 3 PRE., auto bracketing et 3 DER., les résultats sont toujours affichés après les prises de vues. Notez que les images photographiées en mode de prises de vues en continu POSE LONGUE sont enregistrées sans afficher les résultats.
- En mode de prise de vues en continu 3 DER. et POSE LONGUE, il n'est possible de prendre que 1 seule vue quand vous utilisez simultanément le mode de prise de vues en continu 3 DER./ POSE LONGUE et le mode retardateur.
- La prise de vue en continu ne peut pas être sélectionnée en mode  NATUREL & .
- La durée d'enregistrement du fichier à l'aide de 3 PRE., Auto bracketing ou 3 DER. risque d'augmenter si vous enregistrez à partir d'une carte **xD-Picture Card** ou de la mémoire interne.

Suite ➔

## Prises de vues en continu 3 PRE.

Modes photographie disponibles : tous (sauf pour )



La prise de vues continue aussi longtemps que le déclencheur est maintenu enfoncé. Ce mode photographie jusqu'à 3 images (max. 2,2 images/sec.).

## Auto bracketing

Modes photographie disponibles : P, S, A, M

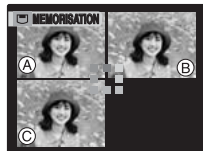

Ce mode prend la même photo avec des réglages d'exposition différents.

Le mode bracketing prend 3 vues en continu et chacune d'elle possède un réglage d'exposition différent. La vue **A** est correctement exposée, la vue **B** est surexposée et la vue **C** est sous-exposée.

Les réglages de la plage d'exposition peuvent être modifiés dans  BRACKETING dans le MENU PRISE DE VUES.

### VERIFICATION

Réglages auto bracketing (3)  $\pm 1/3$  EV,  $\pm 2/3$  EV,  $\pm 1$  EV

### ATTENTION

- Si la photo surexposée ou sous-exposée se trouve en dehors de la plage de contrôle de l'appareil photo, la photo n'est pas prise avec les incréments nécessaires.
- Cette fonction ne peut être utilisée que pour P, S, A ou M en mode de prise de vues.

### MEMO Modification du réglage (plage d'exposition)

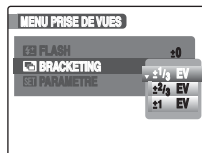

Appuyez sur MENU/OK pour afficher le menu, puis modifiez le réglage dans les options du menu  BRACKETING (→P.96).

## Prises de vues en continu 3 DER.

Modes photographie disponibles : tous (sauf pour )

La prise de vues continue aussi longtemps que le déclencheur est maintenu enfoncé.

Ce mode photographie jusqu'à 40 images (max. 2,2 images/sec.). L'appareil photo enregistre les 3 dernières images prises lorsque vous relâchez le déclencheur.

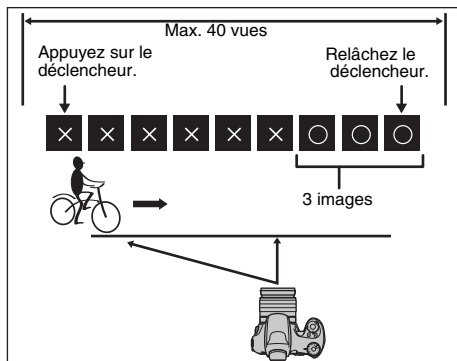

## Prises de vues en continu : POSE LONGUE

Modes photographie disponibles : tous (sauf pour )

La prise de vues continue aussi longtemps que le déclencheur est maintenu enfoncé. Les vues sont stockées jusqu'à saturation de la carte xD-Picture Card ou de la mémoire interne.

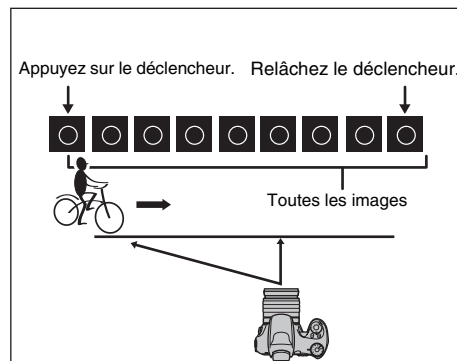

### MEMO

Le mode de prises de vues en continu et la fenêtre d'assistance (→p.43) peuvent être utilisés simultanément.

# ☀ Augmentation de la luminosité de l'écran

Ce réglage s'avère utile pour vérifier la composition de la photo des scènes d'extérieur.

## ⬡ Augmentation de la luminosité de l'écran

Appuyez sur DISP/BACK tout en appuyant sur . L'écran devient plus lumineux.

Appuyez à nouveau sur DISP/BACK tout en appuyant sur  pour annuler cette fonction.

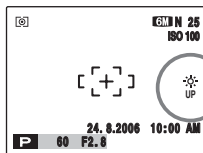
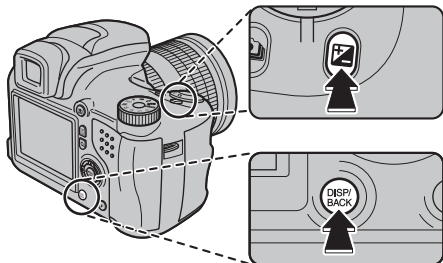

☀ clignote à l'écran lorsque cette fonction est activée.

## 📄 MEMO

- Cette fonction est automatiquement annulée après chaque photo.
- Si cette fonction est activée, elle augmente la quantité de taches sur les images à l'écran. Ceci est tout à fait normal et n'affecte en rien l'image photographiée.
- Cette fonction est principalement destinée à vérifier la composition de votre vue. Elle ne permet donc pas d'augmenter la luminosité de l'image.
- Même si vous augmentez la luminosité dans des conditions de faible éclairage, vous ne pouvez pas vérifier le sujet.
- Les tonalités de couleur varient selon les sujets.



# Utilisation du **F**-MODE MENU (photographie)/MENU PRISE DE VUES

Utilisez ces menus pour régler la qualité de l'image ou la mise au point. Vous pourrez prendre des photos dans une grande variété de situations.

## ● Réglage du **F**-MODE MENU (photographie)

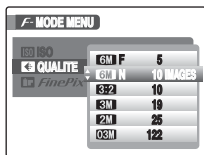

① Appuyez sur **F** pour ouvrir le **F**-MODE MENU.



② Appuyez sur ▲ ou ▼ pour sélectionner le menu.



③ Appuyez sur ►.



④ Appuyez sur ▲ ou ▼ pour changer le réglage.



⑤ Appuyez sur MENU/OK pour valider le réglage.



## ● Réglage du MENU PRISE DE VUES

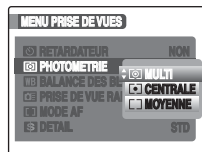

\* Cet exemple d'affichage apparaît lorsque le mode détection sujet intelligente est désactivé.



① Appuyez sur MENU/OK pour ouvrir le MENU PRISE DE VUES.



② Appuyez sur ▲ ou ▼ pour sélectionner le menu.



③ Appuyez sur ►.







④ Appuyez sur ▲ ou ▼ pour changer le réglage.

















⑤ Appuyez sur MENU/OK pour valider le réglage.







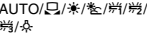

Suite ➔

**Liste des options du F-MODE MENU**

Menu	Fonctions	Réglages	Valeur par défaut
 ISO (→p.85)	Permet de définir la sensibilité requise de la lumière ambiante autour du sujet. Plus l'indice de sensibilité est élevé, plus la sensibilité obtenue est élevée. Une sensibilité élevée vous permet de prendre des photos dans des endroits moins bien éclairés.	AUTO/3200/1600/800/ 400/200/100	200
 QUALITE (→p.86)	Permet de définir la taille de l'image. Plus l'image est grande, meilleure est la qualité finale. Plus l'image est petite, plus vous pouvez en enregistrer.	<b>6M</b> F/6M N/82/ <b>6M</b> /2M /6M	<b>6M</b> N
 FinePix COULEUR (→p.87)	Définit la tonalité de couleur requise. Ce mode s'avère efficace pour accentuer la vivacité des photos ou prendre des vues en noir et blanc.	STD/ 	STD

**Liste des options du MENU PRISE DE VUES**

Menu	Fonctions	Réglages	Valeur par défaut
 SCENES (→p.55)	Ce réglage est disponible lorsque la molette de modes se trouve sur la position  . Ce réglage vous permet d'obtenir le meilleur réglage du menu photographie pour la prise de vue en cours.		
 SCENES (→p.58)	Ce réglage est disponible lorsque la molette de modes se trouve sur la position SP. Ce réglage vous permet d'obtenir le meilleur réglage du menu photographie pour la prise de vue en cours.		
 RETARDATEUR (→p.88)	Ce réglage peut être utilisé avec tous les modes. Pour prendre, par exemple, des photos de groupes sur lesquelles le photographe souhaite figurer.	 (10 secondes)/  (2 secondes)/NON	NON
 PHOTOMETRIE (→p.90)	Ce réglage peut être utilisé lorsque la molette de modes est réglée sur P, S, A ou M. Si vous la réglez sur M, la fonction de détection sujet intelligente est désactivée. Il permet de définir la méthode de mesure de la luminosité.		 (Si le mode détection sujet intelligente est désactivé)
 BALANCE DES BLANCS (→p.91)	Ce réglage est disponible lorsque la molette de modes se trouve sur la position P, S, A ou M. Utilisez ce réglage pour équilibrer les couleurs, afin de restituer la couleur de la lumière ambiante autour du sujet.	AUTO/ 	AUTO

Menu	Fonctions	Réglages	Valeur par défaut
 PRISE DE VUE RAP. (→p.92)	Ce réglage peut être utilisé avec tous les modes. Ce réglage est toujours activé lorsque le mode photographie est réglé sur  . Il permet de réduire la durée de la mise au point.	ON/OFF	OFF
 MODE AF (→p.93)	Ce réglage peut être utilisé lorsque la molette de modes est réglée sur P, S, A ou M, et si le mode détection sujet intelligente est désactivé. Il permet de spécifier le mode de mise au point.		 (Si le mode détection sujet intelligente est désactivé)
 DETAIL (→p.95)	Ce réglage est disponible lorsque la molette de modes se trouve sur la position P, S, A ou M. Pour adoucir ou accentuer le contour d'une image.	FORT/STANDARD/DOUX	STANDARD
 FLASH (→p.95)	Ce réglage est disponible lorsque la molette de modes se trouve sur la position P, S, A ou M. Pour régler la quantité de lumière émise par le flash afin de s'adapter aux conditions de prise de vue ou pour obtenir un effet spécial.	-2/3 EV à +2/3 EV par incréments de 1/3 EV (IL) environ	0
 BRACKETING (→p.96)	Ce réglage est disponible lorsque la molette de modes se trouve sur la position P, S, A ou M. Pour photographier la même image avec des réglages d'exposition différents.	±1/3 EV, ±2/3 EV, ±1 EV	±1/3 EV

Suite ➔

## MEMO

Les options disponibles dans le MENU PRISE DE VUES varient selon que ce mode est ou non sélectionné.

- **AUTO**, , , , 



- , , , , , , , , OFF, , , , 



- 



- P, S, A, M



- \* Cet exemple d'affichage apparaît lorsque le mode détection sujet intelligente est désactivé.

## Modification du réglage de sensibilité (ISO ISO)

Utilisez ce menu pour définir la sensibilité requise de la lumière ambiante autour du sujet. Plus l'indice de sensibilité est élevé, plus la sensibilité obtenue est élevée. Une sensibilité élevée vous permet de prendre des photos dans des endroits moins bien éclairés.

### ✓ VERIFICATION

#### • Réglages

AUTO/100/200/400/800/1600/3200

Si vous réglez la sensibilité sur AUTO, l'appareil photo sélectionne automatiquement le réglage de sensibilité approprié pour la luminosité du sujet.

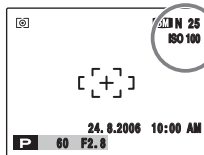

Le réglage sélectionné apparaît sur l'écran, sauf si la sensibilité est réglée sur AUTO.

### MEMO

- Si vous sélectionnez un réglage autre que P, S, A et M en mode photographie, AUTO est le seul réglage de sensibilité (ISO) disponible.
- Lorsque le réglage P, S, A ou M est sélectionné en mode photographie, AUTO n'est pas disponible comme réglage de sensibilité (ISO).

### ! ATTENTION

Un réglage de sensibilité plus élevé vous permettra de prendre des photos dans des endroits plus sombres, mais augmentera également la quantité de taches sur vos images. Choisissez le réglage de sensibilité convenant le mieux à vos conditions de prise de vues.

## Modification du réglage de qualité (QUALITE)

Utilisez ce menu pour définir la taille de l'image (nombre de pixels enregistrés).

Sélectionnez la qualité adaptée à la scène photographiée.

### Réglages de qualité en mode photographie

Qualité	Exemples d'utilisation
<b>6M</b> F (2848 × 2136) <b>6M</b> N (2848 × 2136)	Impression jusqu'à la taille 10R (25,4 × 30,5 cm) / A4 Pour une meilleure qualité, sélectionnez <b>6M</b> F
<b>3:2</b> (3024 × 2016)	
<b>6M</b> (2048 × 1536)	Impression jusqu'à la taille 6R (15,2 × 20,3 cm) / A5
<b>2M</b> (1600 × 1200)	Impression jusqu'à la taille 4R (10,2 × 15,2 cm) / A6
<b>1M</b> (640 × 480)	Utilisation dans un courrier électronique ou un site Internet

### Zone photographiée et réglage de qualité

Zone photographiée sauf **3:2** Zone photographiée avec **3:2**



La prise de vues normale fournit un rapport hauteur/largeur de 4:3 et la prise de vues **3:2**, un rapport hauteur/largeur de 3:2 (même rapport qu'un film de 35 mm et une carte postale).

### MEMO

- Plus le nombre de pixels enregistrés est élevé, meilleure est la qualité de l'image. En diminuant le nombre de pixels enregistrés, vous pourrez enregistrer davantage d'images sur une carte **xD-Picture Card**.
- Le réglage de qualité est conservé même si l'appareil photo est mis hors tension ou si le réglage de mode est changé.
- Lorsque vous changez la qualité, le nombre d'images disponibles change également (→p.179). Les chiffres à droite du réglage indiquent le numéro des images disponibles.

### ATTENTION

- La qualité ne peut pas être sélectionnée lorsque vous choisissez CCD-RAW (→p.128).

## Modification du réglage FinePix COULEUR (📷 FinePix COULEUR)

Ce menu permet de définir la tonalité de couleur requise. Il s'avère efficace pour accentuer la vivacité des photos ou prendre des vues en noir et blanc.

### ✓ VERIFICATION

#### Réglages de la FinePix COULEUR

STD <b>F-STANDARD</b>	Le contraste et la saturation de la couleur sont réglés au niveau standard. Utilisez ce mode pour la photographie ordinaire.
📷 <b>F-DIAPO</b>	Le contraste et la saturation de la couleur sont réglés sur le niveau élevé. Ce mode est recommandé pour accentuer la vivacité de certains sujets tels que des fleurs.
📷 <b>F-N&amp;B</b>	Ce mode convertit les couleurs de l'image photographiée en noir et blanc.

Lorsque vous sélectionnez **F-DIAPO** ou **F-N&B**, l'icône s'affiche à l'écran.

### ⚠ ATTENTION

Lorsque vous réglez la molette de modes sur 📷, ▲ ou SP, 📷 ne s'affiche pas à l'écran.

### 📄 MEMO

**F-DIAPO** peut n'engendrer que très peu d'effet visible sur certains sujets ou scènes photographiés. Il est possible que vous ne discerniez aucune différence sur l'écran.

## Retardateur (RETARDATEUR)

### Modes photographie disponibles : Tous

Utilisez le retardateur dans des situations où le photographe figure également sur la photo.

Lorsque vous sélectionnez le retardateur, l'icône du retardateur apparaît sur l'écran.

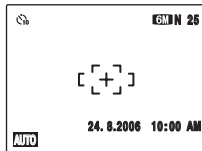

 : La photo est prise 10 secondes plus tard.

 : La photo est prise 2 secondes plus tard.

### Détection sujet intelligente

Si vous ne parvenez pas à effectuer correctement la mise au point, appuyez sur  (détection sujet intelligente) après avoir réglé le retardateur. Vous pouvez prendre la photo d'un visage en détectant le visage automatiquement, ce qui est recommandé pour les portraits.

- 1 Appuyez à mi-course sur le déclencheur pour faire la mise au point sur le sujet, puis appuyez à fond.

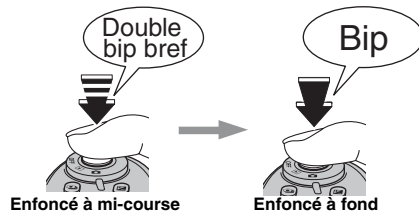

Une pression à mi-course sur le déclencheur effectue la mise au point sur le sujet.  
Sans relâcher la pression du doigt, appuyez maintenant à fond pour démarrer le retardateur.



## 2 Prise de la photo dans un temps limité.

La photo est prise dès que le témoin du retardateur commence à clignoter (clignote uniquement lorsque le retardateur 2 secondes est activé).

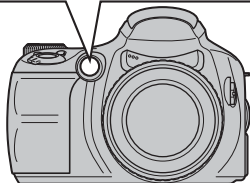
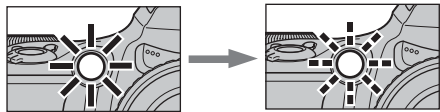

Un compte à rebours apparaît sur l'écran jusqu'à ce que la photo soit prise.

### Utilisation du retardateur 2 secondes

Cette fonction s'avère pratique lorsque l'appareil photo est placé sur un trépied et que vous souhaitez éviter tout bougé de l'appareil photo.



#### MEMO

- Pour interrompre le retardateur en cours, appuyez sur DISP/BACK.
- L'une des actions suivantes annule le réglage du retardateur :
  - Fin de la prise de vues
  - Changement du mode photographie
  - Réglage de l'appareil photo en mode lecture
  - Mise hors tension de l'appareil
- Veillez à ne pas vous tenir devant l'objectif lorsque vous appuyez sur le déclencheur, car ceci risque de gêner la mise au point ou l'exposition.



## **Sélection de la méthode de mesure de la luminosité** **( PHOTOMETRIE)**

**Modes photographie disponibles : P, S, A, M** (Si vous la réglez sur M, la fonction de détection sujet intelligente est désactivée.)

Utilisez ce réglage quand les conditions de prise de vue empêchent d'obtenir une exposition correcte.



\* Cet exemple d'affichage apparaît lorsque le mode détection sujet intelligente est désactivé.

- [] **MULTI** (modèle) : Quand vous sélectionnez cette méthode de mesure de la luminosité, l'appareil photo évalue la scène et sélectionne l'exposition correcte.
- [] **CENTRALE** : Quand vous sélectionnez cette méthode de mesure de la luminosité, l'appareil photo optimise l'exposition pour le centre de l'image.
- [  ] **MOYENNE** : Quand vous sélectionnez cette méthode de mesure de la luminosité, l'appareil photo utilise une valeur moyenne pour la totalité de l'image.

### *Pour utiliser efficacement les modes de photométrie*

- **MULTI**  
Dans ce mode, l'appareil photo utilise la reconnaissance automatique de scène pour analyser le sujet et appliquer l'exposition optimale dans un large éventail de conditions de prise de vue.
- **CENTRALE**  
Ce mode s'avère pratique avec les sujets présentant d'importants contrastes de lumière et de zones sombres pour lesquels vous souhaitez obtenir l'exposition correcte pour une fonction particulière.
- **MOYENNE**  
L'avantage de ce mode réside dans le fait que l'exposition tend à ne pas varier pour différentes compositions ou sujets. Ce mode s'avère particulièrement efficace pour photographier des personnes portant des vêtements noirs ou blancs ou prendre des vues paysagères.

## Réglage de l'équilibre des couleurs (WB) BALANCE DES BLANCS

Modes photographie disponibles : P, S, A, M

Ce mode règle l'équilibre des couleurs sur la base du blanc, afin de restituer la couleur de la lumière ambiante autour du sujet.



AUTO : Réglage automatique

: Sélectionne la balance des blancs en utilisant du papier blanc pour l'adapter aux conditions de prise de vue.

: Prises de vues en extérieur par beau temps

: Prises de vues en extérieur nuageux ou dans l'ombre

: Prises de vues sous lampes fluorescentes lumière du jour

: Prises de vues sous lampes fluorescentes blanc chaud

: Prises de vues sous lampes fluorescentes blanc froid

: Prises de vues sous éclairage incandescent

### Balance des blancs personnalisée

- 1 Sélectionnez Balance des blancs personnalisée (→p.81).
- 2 Tenez une feuille de papier blanc sous la source de lumière pour régler la balance des blancs en veillant à ce qu'elle occupe la totalité de l'écran. Ensuite, appuyez sur le déclencheur pour régler la balance des blancs.

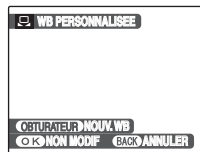

#### MEMO

- Le réglage de la balance des blancs n'affecte pas l'image affichée à l'écran.
  - Pour utiliser le réglage de la balance des blancs précédent, appuyez sur MENU/OK sans appuyer sur le déclencheur.
- 3 Quand la mesure de l'exposition correcte est terminée, le message « TERMINE ! » s'affiche. Appuyez sur MENU/OK pour valider le réglage.

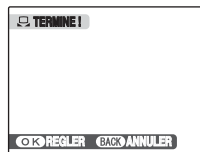

Suite ➔

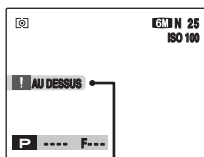

### AU DESSUS ou EN DESSOUS

Réglez à nouveau la compensation d'exposition, en utilisant une valeur négative (-) quand [AU DESSUS] est affiché et une valeur positive (+) quand [EN DESSOUS] est affiché (→p.69).

#### Exemple

Vous pouvez modifier la balance des blancs d'une image photographiée en remplaçant le papier blanc par du papier de couleur.

#### MEMO

- En mode AUTO, la balance des blancs correcte ne peut pas être obtenue pour les sujets très rapprochés (comme les gros plans de visages) et les photos prises avec une source de lumière particulière. Sélectionnez la balance des blancs convenant à la source de lumière.
- Lorsque le flash se déclenche, le réglage de la balance des blancs (à l'exception de balance des blancs personnalisée) pour le flash est utilisé. Par conséquent, pour obtenir un effet particulier, le mode flash doit être réglé sur **FLASH COUPE** (→p.75).
- La balance des blancs personnalisée spécifiée est conservée jusqu'à ce que vous réinitialisiez ce réglage. En outre, ce réglage est maintenu même si vous retirez les piles.
- Les tonalités de couleur varient selon les conditions de prise de vue (source de lumière, etc.).
- Après la prise de vues, vérifiez les couleurs des photos (balance des blancs).
- Explication du terme « Balance des blancs » (→p.181).



## Mise au point rapide de la photo (**PRISE DE VUE RAP.**)

### Modes photographie disponibles : Tous

Ce mode permet de diminuer la durée requise pour effectuer la mise au point quand vous appuyez à mi-course sur le déclencheur.

Il s'avère pratique pour éviter de rater des opportunités de prise de vue.



#### ATTENTION

Le **MODE EVF/LCD** ne peut pas être réglé dans le menu **PARAMETRE** (→p.123).

#### MEMO

##### • Plage de mise au point

- Grand angle :  
environ 2,0 m à l'infini
- Téléobjectif :  
environ 4,0 m à l'infini
- Lorsque vous prenez des photos en mode de prise de vues rapide, les piles risquent de s'épuiser plus rapidement.
- Quand vous sélectionnez le mode sports **S**, l'appareil photo se règle automatiquement sur le mode de prise de vue rapide.

## Spécification du mode de mise au point (☑ MODE AF)

**Modes photographie disponibles** : P, S, A, M (Si le mode détection sujet intelligente est désactivé)

Ce mode permet de définir la mise au point qui convient le mieux au sujet.



- ☑ : CENTRE
- + : MULTI
- ☑ : AF ZONE

\* Cet exemple d'affichage apparaît lorsque le mode détection sujet intelligente est désactivé.

### ! ATTENTION

Le ☑ mode AF ne peut être sélectionné uniquement lorsque le mode de mise au point est S-AF (→p.33).

### ☑ CENTRE

L'appareil photo effectue la mise au point au centre de l'écran. Utilisez ce réglage pour prendre des vues avec la fonction de verrouillage AF/AE (→p.39).

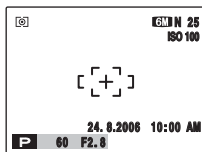

### + MULTI

Lorsque vous appuyez à mi-course sur le déclencheur, l'appareil photo reconnaît tout sujet proche du centre de l'écran qui est fortement contrasté et affiche le cadre AF par-dessus le sujet dans la mise au point.



Enfoncé à mi-course



### ! ATTENTION

Lorsque vous prenez des photos en mode macro, l'appareil photo effectue la mise au point au centre de l'écran.



### MEMO





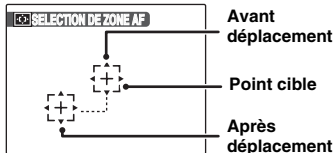

Quand le cadre AF n'apparaît pas dans la position de mise au point, sélectionnez ☑ CENTRE en mode AF et utilisez la fonction de verrouillage AF/AE (→p.39).

Suite ➔

 **AF ZONE**

L'appareil photo change la position de mise au point sur l'écran. Utilisez ce réglage lorsque vous composez la vue à l'aide d'un trépied et lorsque vous changez la position de mise au point.



- ① Maintenez la touche  enfoncée. Appuyez sur , ,  ou  pour déplacer le point cible  vers la position de mise au point.

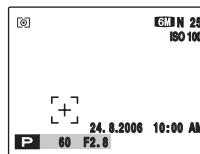

- ② Le cadre AF apparaît à l'endroit où le point cible a été déplacé lorsque vous relâchez  (AF).



- ③ Appuyez sur le déclencheur pour prendre des photos.

**MEMO**

- Pour repositionner le cadre AF, répétez l'étape ①.
- Indépendamment de la position du cadre AF, l'exposition est toujours réglée en utilisant la zone centrale de l'écran. Pour exposer la vue de votre sujet principal, utilisez le verrouillage AF/AE (→p.39).

## ⬡ Réglage du contour de l'image (fort/doux) (S DETAIL)

Modes photographie disponibles : P, S, A, M

Pour adoucir ou accentuer le contour et la qualité d'une image.



\* Cet exemple d'affichage apparaît lorsque le mode détection sujet intelligente est désactivé.

### FORT :

Accentue les contours. Cette option convient aux sujets tels qu'édifices ou texte sur lesquels il est préférable d'obtenir des images détaillées.

### STANDARD :

Convient aux photographies ordinaires. Fournit une netteté idéale pour la plupart des conditions de prise de vues.

### DOUX :

Adoucit les contours. Convient pour les photographies de personnes, afin d'obtenir des images adoucies.

## ⬡ Réglage de la quantité de lumière émise par le flash (FLASH)

Modes photographie disponibles : P, S, A, M

Utilisez ce réglage pour changer la quantité de lumière émise par le flash afin de s'adapter aux conditions de prise de vue ou pour obtenir un effet spécial.

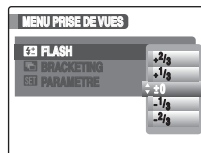

### ✓ VERIFICATION

- **Plage de correction :**  
-2/3 EV à +2/3 EV par incréments de 1/3 EV (IL) environ (total : 5 niveaux sélectionnables)
- Explication des termes « EV » (→p.181).

### ! ATTENTION

- Selon le type de sujet et la distance, il est possible que le réglage de la luminosité n'ait aucun effet.
- Il est possible que l'image soit sombre si vous réglez la vitesse d'obturation sur une vitesse supérieure à 1/1000 sec.

## Photographie de la même image avec des expositions différentes (BRACKETING)

Modes photographie disponibles : P, S, A, M

Pour photographier la même image avec des réglages d'exposition différents. Le mode bracketing prend 3 vues en continu : la première est correctement exposée, la deuxième est sous-exposée et la troisième surexposée.

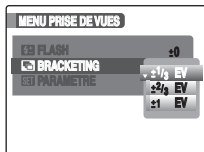

### VERIFICATION

- Réglages du mode bracketing (3)  $\pm 1/3$  EV,  $\pm 2/3$  EV,  $\pm 1$  EV
- Explication des termes « EV » (→p.181).

### ATTENTION

- Si la photo surexposée ou sous-exposée se trouve en dehors de la plage de contrôle de l'appareil photo, la photo n'est pas prise avec les incréments nécessaires.
- Le mode flash ne peut pas être utilisé.
- Cette fonction prend toujours 3 vues. Il n'est cependant pas possible de prendre de photo si la carte **xD-Picture Card** ou la mémoire interne ne contiennent plus assez d'espace pour 3 photos.

### MEMO Auto bracketing

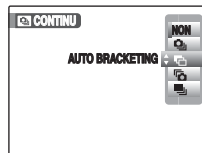

Après avoir réglé l'exposition du mode bracketing :

- ① Maintenez la touche enfoncée.
- ② Appuyez sur ou pour sélectionner AUTO BRACKETING.





# Informations de lecture

Utilisez cette fonction pour vérifiez les informations de photographie. Maintenez la touche  enfoncée pour vérifier les informations.

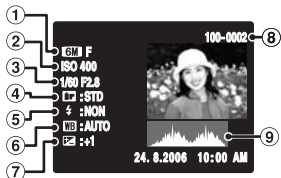
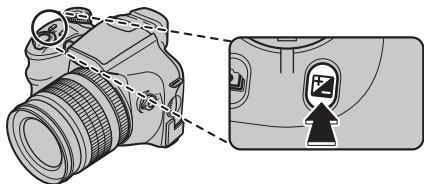

- ① Qualité
- ② Sensibilité
- ③ Vitesse d'obturation/Ouverture
- ④ FinePix COULEUR
- ⑤ Flash
- ⑥ Balance des blancs
- ⑦ Réglage de la compensation d'exposition
- ⑧ Numéro d'image
- ⑨ Histogrammes

## ! ATTENTION

- Avertissement de surexposition

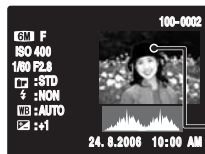

Si l'image est surexposée, les zones sur lesquelles le flash s'est concentré brillent.

Avertissement de surexposition

- Il est possible que  FinePix COULEUR ne s'affiche pas selon le mode de prise de vues.

## Histogrammes

Un histogramme est un graphique indiquant la distribution de la luminosité dans une image (axe horizontal : luminosité ; axe vertical : pixels).

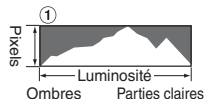

- ① Exposition optimale :  
Tous les pixels sont uniformément distribués sur l'image avec un sommet au centre.



- ② Surexposée :  
Le nombre de pixels surexposés est élevé et se concentre vers la droite dans un mouvement croissant.



- ③ Sous-exposée :  
Le nombre de pixels ombrés est élevé et se concentre vers la gauche dans un mouvement croissant.

## ! ATTENTION

La forme du graphique varie selon le sujet.

# Utilisation du *F*-MODE MENU (lecture)/MENU LECTURE

Utilisez ces menus pour lire des images photographiées.

## Réglage du *F*-MODE MENU (lecture)

- ① Réglez l'appareil photo en mode lecture (→p.44).

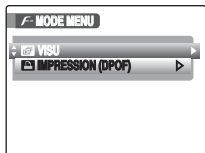

- ② Appuyez sur *F* pour ouvrir le *F*-MODE MENU.



- ③ Appuyez sur ▲ ou ▼ pour sélectionner le menu.



- ④ Appuyez sur ►.



- ⑤ Appuyez sur ▲ ou ▼ pour changer le réglage.



- ⑥ Appuyez sur MENU/OK pour valider le réglage.

## Réglage du MENU LECTURE

- ① Réglez l'appareil photo en mode lecture (→p.44).

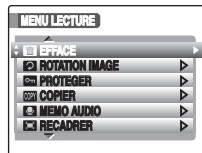

- ② Appuyez sur MENU/OK pour ouvrir le MENU LECTURE.



- ③ Appuyez sur ▲ ou ▼ pour sélectionner le menu.



- ④ Appuyez sur ►.



- ⑤ Appuyez sur ▲ ou ▼ pour changer le réglage.



- ⑥ Appuyez sur MENU/OK pour valider le réglage.

## ⬡ Réglage de la lecture automatique ( VISU)

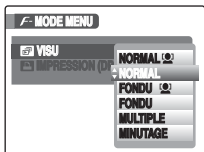

Utilisez ce mode pour lire des photos en continu. Vous pouvez sélectionner le type de transition d'image.



### MEMO

- Pour interrompre la lecture automatique, appuyez sur MENU/OK.
- Appuyez sur ◀ ou ▶ pour avancer ou reculer lors de la lecture des images quand vous sélectionnez NORMAL ou FONDU.
- La fonction d'extinction automatique (→p.130) est inactive pendant la lecture.
- La vidéo commence automatiquement. Lorsque la vidéo se termine, la lecture reprend.
- Appuyez sur DISP/BACK une fois pendant la lecture pour afficher l'aide à l'écran.

## Détection sujet intelligente

L'appareil photo reproduit les images prises en mode détection sujet intelligente (→p.37) agrandies sur le visage détecté lorsque NORMAL  ou FONDU  est sélectionné.

## **Réglage des images DPOF** **IMPRESSION (DPOF)**

Vous pouvez spécifier l'image, le nombre de tirages, l'impression ou non de la date avec une imprimante compatible DPOF.

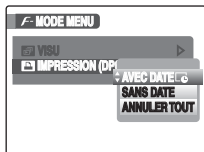

- AVEC DATE ** : Imprime la date sur vos tirages.  
**SANS DATE** : N'imprime pas la date sur vos tirages.  
**ANNULER TOUT** : Annule tous les réglages DPOF.

### AVEC DATE / SANS DATE

Si vous sélectionnez **AVEC DATE**,  s'affiche à l'écran et la date s'imprime sur tous vos tirages.

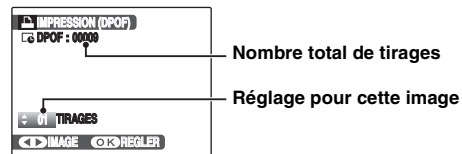

Nombre total de tirages

Réglage pour cette image



① Appuyez sur ◀ ou ▶ pour afficher l'image (fichier) pour laquelle vous souhaitez spécifier des réglages DPOF.



② Appuyez sur ▲ ou ▼ pour choisir une valeur. Vous pouvez imprimer jusqu'à 99 tirages. Pour les images que vous ne désirez pas imprimer, réglez le nombre de tirages sur 0 (zéro).

Pour spécifier d'autres réglages DPOF, répétez les étapes ① et ②.



③ Appuyez toujours sur MENU/OK lorsque vous avez terminé les réglages. Appuyez sur DISP/BACK pour annuler ces réglages.



④ Appuyez à nouveau sur MENU/OK. Le nombre total de tirages s'affiche à l'écran.

### MEMO Annulation du réglage DPOF

- ① Appuyez sur **F** pour ouvrir le **F-MODE MENU**, puis appuyez sur **▲** ou **▼** pour sélectionner **IMPRESSION (DPOF)**.
- ② Appuyez sur **▶**.
- ③ Appuyez sur **▲** ou **▼** pour sélectionner **AVEC DATE** **LG** ou **SANS DATE**, puis appuyez sur **MENU/OK** pour afficher l'écran Impression.
- ④ Appuyez sur **◀** ou **▶** pour sélectionner l'image (fichier) contenant le réglage DPOF à annuler.
- ⑤ Appuyez sur **▼** pour régler le nombre de tirages sur 0 (zéro).

Pour annuler le réglage DPOF d'une autre image (fichier), répétez les étapes ④ et ⑤.

Appuyez toujours sur **MENU/OK** pour valider les réglages.

- ANNULER TOUT (→p.103)

### MEMO

- Lorsque les réglages DPOF ont été spécifiés sur un autre appareil photo.

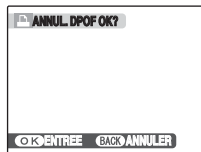

Lorsque les données contiennent une image (fichier) avec des réglages DPOF spécifiés sur un autre appareil photo, « ANNUL. DPOF OK? » apparaît.

Appuyez sur **MENU/OK** pour effacer tous les réglages DPOF déjà spécifiés. Spécifiez de nouveaux réglages DPOF pour les images.





- Vous pouvez commander l'impression de 999 images (fichiers) maximum, sur la même carte **xD-Picture Card**.
- Les réglages DPOF ne peuvent pas être spécifiés pour les vidéos et les CCD-RAW.

### ! ATTENTION

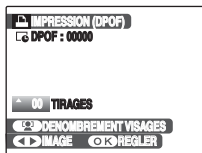
- Si vous appuyez sur **DISP/BACK** pendant les réglages, tous les réglages en cours sont annulés. Si des réglages DPOF étaient déjà spécifiés, seules les modifications sont annulées.
- En sélectionnant le réglage **AVEC DATE LG**, la date est imprimée sur vos photos, que ce soit pour des tirages réalisés auprès d'un service professionnel ou sur une imprimante compatible DPOF (selon les spécifications de l'imprimante, la date peut ne pas s'imprimer dans certains cas).
- Les photos prises avec un appareil photo autre que l'appareil FinePix S6000fd / FinePix S6500fd risquent de ne pas disposer des réglages DPOF.

## Détection sujet intelligente



Lorsque les réglages DPOF sont réglés sur les images prises en mode détection sujet intelligente (→p.37) () s'affiche à l'écran, appuyez sur  (détection sujet intelligente) ; le cadre s'affiche autour du visage détecté, puis le nombre de visages détectés est réglé sur le nombre de tirages. Il est facile de déterminer le nombre de tirages pour chaque personne. Appuyez sur  ou  pour déterminer le nombre de tirages. Appuyez à nouveau sur  (détection sujet intelligente) ; le nombre de visages détectés est réglé sur le nombre de tirages. Appuyez alors sur MENU/OK.

## ANNULER TOUT

Pour annuler tous les réglages DPOF :

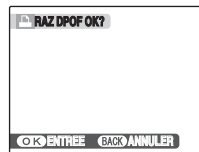

Dans le **F**-MODE MENU, choisissez ANNULER TOUT (→p.101).



Appuyez sur MENU/OK.



## MEMO

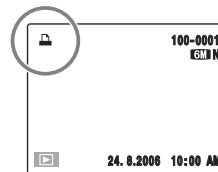

 s'affiche à l'écran lors de la visualisation, lorsque vous avez spécifié des réglages DPOF pour l'image.

 **IMPRESSION (DPOF)**

DPOF signifie format de commande de tirage numérique (Digital Print Order Format) ; il fait référence à un format qui est utilisé pour enregistrer les spécifications d'impression pour les photos prises avec un appareil photo numérique sur un support tel qu'une carte **xD-Picture Card**. Les spécifications enregistrées incluent des informations sur les vues qui seront imprimées.

Cette section donne une description détaillée sur la manière de commander vos tirages avec l'appareil FinePix S6000fd / FinePix S6500fd.

\*Certaines imprimantes n'acceptent pas l'impression de la date et de l'heure ou l'indication du nombre de tirages.

\*Les avertissements indiqués ci-dessous peuvent être affichés lorsque vous spécifiez les tirages.

« DPOF SPECIFIE. EFFACE OK ? »

« EFFACE TOUT SPEC DPOF OK ? » (→p.49)

Lorsque vous effacez l'image, les réglages DPOF de cette image sont annulés en même temps.

« ANNUL. DPOF OK ? » (→p.102)

Lorsque vous insérez une carte **xD-Picture Card** contenant des images spécifiées pour le tirage avec un autre appareil photo, les spécifications de tirage sont toutes réinitialisées et remplacées par les nouvelles spécifications.

[ERREUR FICHIER DPOF] (→p.165)

Vous pouvez spécifier jusqu'à 999 images sur la même carte **xD-Picture Card**.



## Rotation des images ROTATION IMAGE

Lorsque vous photographiez en position verticale, l'image s'affiche horizontalement sur l'écran. Utilisez alors ce mode pour faire pivoter l'image de façon à l'afficher dans le bons sens. Votre appareil photo appelle les images « vues ».

### ! ATTENTION

Vous ne pouvez pas faire pivoter les images protégées (fichiers). Déprotégez les images (fichiers) avant de les faire pivoter (→p.106).

### MEMO

Vous ne pouvez faire pivoter qu'une image qui est lue sur le FinePix S6000fd / FinePix S6500fd.

Il se peut que vous ne puissiez pas faire pivoter les images prises avec un appareil photo autre que l'appareil FinePix S6000fd / FinePix S6500fd.



- ① Appuyez sur ◀ ou ▶ pour sélectionner l'image (fichier) qui défile.



- ② Appuyez sur MENU/OK pour ouvrir le MENU LECTURE.



- ③ Appuyez sur ▲ ou ▼ pour  ROTATION IMAGE.



- ④ Appuyez sur MENU/OK.

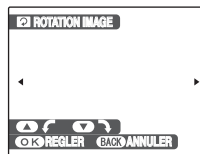

- ⑤ Appuyez sur ▲ ou ▼ pour faire pivoter l'image.

▼ : Fait pivoter l'image vers la droite de 90 degrés.

▲ : Fait pivoter l'image vers la gauche de 90 degrés.



- ⑥ Appuyez sur MENU/OK pour valider le réglage. A la prochaine lecture, l'image pivotera automatiquement. Appuyez sur DISP/BACK pour annuler la rotation de l'image.



Suite →

### Détection sujet intelligente

Lorsque vous prenez une photo en position verticale, appuyez sur  (détection sujet intelligente) pour faire pivoter l'image et la visualiser correctement.

### Protection des images ( PROTEGER)

Utilisez ce mode pour empêcher tout effacement accidentel des images (fichiers).

#### REGLER / ANNULER IMAGE

Pour protéger ou déprotéger uniquement l'image sélectionnée (fichier) :

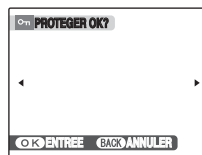

Déprotégée

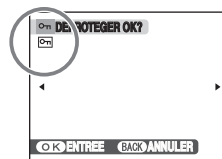

Protégée ( s'affiche)



① Appuyez sur ◀ ou ▶ pour sélectionner la protection/déprotection des images (fichiers).



② Appuyez sur MENU/OK pour protéger/déprotéger l'image (fichier) actuellement affichée.

Déprotégée : protection de l'image (fichier)  
Protégée : réinitialisation de l'image (fichier)

Pour protéger une autre image (fichier), répétez les étapes ① et ②.

Lorsque vous avez fini de protéger des images (fichiers), appuyez sur DISP/BACK.

**REGLER TOUT**

Appuyez sur MENU/OK pour protéger toutes les images (fichiers).

**ANNULER TOUT**

Appuyez sur MENU/OK pour déprotéger toutes les images (fichiers).

**MEMO Pour interrompre l'opération en cours**

Si les images sont volumineuses, la protection ou la déprotection de toutes les images risque de prendre un certain temps.

Si vous souhaitez prendre une photo ou enregistrer une vidéo pendant l'opération, appuyez sur DISP/BACK.



**ATTENTION**

Le formatage efface toutes les images (fichiers), y compris les images protégées (→p.130).

## Copie d'images (COPY COPIER)

Vous pouvez également transférer des images entre mémoire interne et une carte xD-Picture Card.

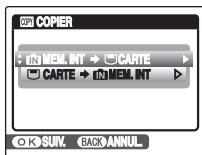
### ■ Sélection de la fonction COPIER



- ① Appuyez sur ▲ ou ▼ pour sélectionner  
 MEM. INT.  $\rightarrow$  CARTE ou CARTE  
 $\rightarrow$  MEM. INT.



- ② Appuyez sur ►.

## Copie d'une image à la fois (IMAGE)



- ① Appuyez sur ▲ ou ▼ pour sélectionner  
 IMAGE.



- ② Appuyez sur MENU/OK.

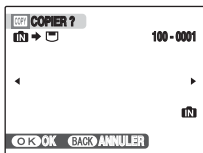

- ③ Appuyez sur ◀ ou ▶ pour sélectionner l'image (fichier) à copier.



- ④ Appuyez sur MENU/OK pour copier l'image (fichier) actuellement affichée.



#### MEMO

Pour copier une autre image (fichier), répétez les étapes ③ et

④.  
Lorsque vous avez fini de copier des images (fichiers), appuyez sur DISP/BACK.

### Copie de toutes les images (TOUTES IMAGES)

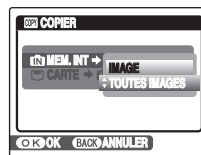

- ① Appuyez sur ▲ ou ▼ pour sélectionner TOUTES IMAGES.



- ② Appuyez sur MENU/OK.

**Suite** ➔

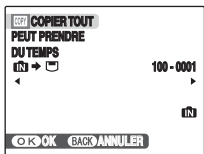

- ③ Appuyez sur MENU/OK pour copier toutes les images (fichiers).

### ! ATTENTION

- Si [MEMOIRE PLEINE] ou [MEMOIRE PLEINE] s'affiche à l'écran, la copie des données est interrompue.
- Lorsque vous copiez une image contenant un réglage DPOF, le réglage DPOF n'est pas copié.

## Ajout d'annotations vocales aux images (MEMO AUDIO)

Vous pouvez ajouter des annotations vocales de 30 secondes maximum à des images fixes.

### Enregistrement d'annotations vocales



- ① Appuyez sur ◀ ou ▶ pour sélectionner l'image à laquelle vous souhaitez ajouter une annotation vocale.



- ② Appuyez sur MENU/OK pour ouvrir le MENU LECTURE.



- ③ Appuyez sur ▲ ou ▼ pour sélectionner MEMO AUDIO.



- ④ Appuyez sur ▶.



- ⑤ Appuyez sur MENU/OK pour commencer l'enregistrement.

La durée d'enregistrement restante apparaît pendant l'enregistrement.

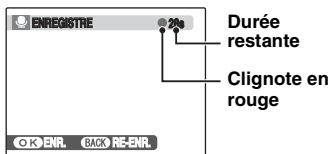

## MEMO

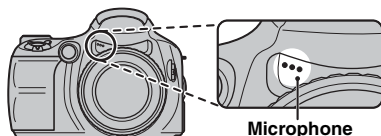

Placez-vous face au microphone pour enregistrer votre annotation.  
Eloignez l'appareil photo d'environ 20 cm pour optimiser le résultat.



- ⑥ L'enregistrement de l'annotation vocale s'arrête quand vous appuyez sur la touche MENU/OK ou après 30 secondes.

Pour enregistrer votre annotation : appuyez sur MENU/OK.  
Pour recommencer l'enregistrement de l'annotation : appuyez sur DISP/BACK.



## MEMO

- Quand l'image contient déjà une annotation vocale

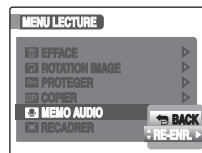

Si vous sélectionnez une image qui contient déjà une annotation vocale, un écran s'affiche pour vous demander de confirmer le réenregistrement de l'annotation.

- Quand « IMAGE PROTEGEE » s'affiche, déprotégez l'image (→p.106).
- Vous ne pouvez pas ajouter d'annotation vocale à des vidéos.

### Lecture d'annotation vocale



- ① Appuyez sur ◀ ou ▶ pour sélectionner le fichier image qui contient une annotation vocale. 🗣️ s'affiche sur l'écran.



- ② Appuyez sur ▼ pour lancer la lecture de l'annotation vocale.

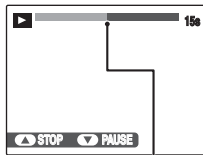

La durée de lecture s'affiche à l'écran avec une barre de progression.

Barre de progrès

### ! ATTENTION

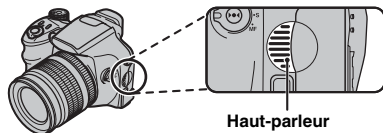

Haut-parleur

Ne couvrez pas le haut-parleur.  
Le son peut être difficile à entendre.

### ■ Lecture d'annotations vocales

	Commande	Description
Lecture		La lecture commence. L'annotation vocale s'arrête en fin de lecture.
Pause / Reprise		Interrompt l'annotation vocale pendant la lecture. Appuyez de nouveau sur ▼ pour reprendre la lecture.
Arrêt		Arrête la lecture. Appuyez sur ◀ ou ▶ une fois la lecture de l'annotation vocale arrêtée pour, respectivement, revenir au fichier précédent ou avancer jusqu'au fichier suivant.
Avance rapide / Rembobinage		Appuyez sur ◀ ou ▶ pendant la lecture pour avancer ou reculer rapidement dans l'annotation vocale. Ces touches ne fonctionnent pas quand la lecture est interrompue.

### ✓ VERIFICATION

- Format d'enregistrement audio :  
WAVE (→p.182), format d'enregistrement PCM
- Taille du fichier audio :  
environ 480 Ko (pour une annotation vocale de 30 secondes)

### 📄 MEMO Lecture de fichiers d'annotation vocale

Vous risquez de ne pas pouvoir lire certains fichiers d'annotation vocale enregistrés sur d'autres appareils photo.



## Réglage du volume des annotations vocales

Vous pouvez régler le volume pendant la lecture des annotations vocales.

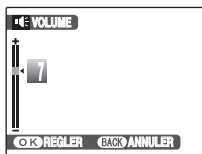

- ① Pendant la lecture d'une annotation vocale, appuyez sur MENU/OK. La lecture de l'annotation vocale s'interrompt momentanément.



- ② Appuyez sur ▲ ou ▼ pour régler le volume.



- ③ Appuyez sur MENU/OK pour confirmer la sélection. L'appareil photo commence la lecture de l'annotation vocale.

## Recadrage des images (RECADRER)

Utilisez ce mode pour recadrer une partie spécifique d'une image photographiée.

### 1 Sélectionnez le menu.



- ① Appuyez sur ◀ ou ▶ pour sélectionner l'image (fichier) à recadrer.



- ② Appuyez sur MENU/OK pour ouvrir le MENU LECTURE.



- ③ Appuyez sur ▲ ou ▼ pour sélectionner **RECADRER**.



- ④ Appuyez sur ▶.

**Suite** ➔

## 2 Indiquez la zone de l'image à recadrer.

Touche ▼  
(Zoom arrière)



Touche ▲  
(Zoom avant)



Barre de zoom



- ① Appuyez sur ▲ ou ▼ pour effectuer un zoom avant ou arrière sur une image.

### MEMO

Appuyez sur DISP/BACK pour revenir à l'image seule.



Ecran de navigation  
(Image actuellement  
affichée)



- ② Appuyez sur ◀ ou ▶ pour vous déplacer vers une autre zone de l'image.



- ③ Appuyez sur ▲, ▼, ◀ ou ▶ pour afficher la nouvelle sélection.



### MEMO

Appuyez sur DISP/BACK pour revenir au réglage du zoom.



- ④ Appuyez sur MENU/OK.

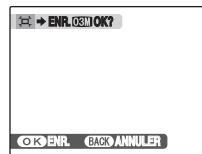

### 3 Enregistrez l'image.



Vérifiez la taille de l'image et appuyez sur MENU/OK.

L'image recadrée est ajoutée en tant que fichier séparé dans la vue définitive.



#### MEMO

- La taille d'une image enregistrée varie en fonction de l'échelle de zoom utilisée à l'étape 2. Pour 0,3 M, l'option **OK** ENTREE s'affiche en jaune.
- Taille des images

<b>3M</b>	Impression jusqu'à la taille 6R (15,2 × 20,3 cm) / A5
<b>2M</b>	Impression jusqu'à la taille 4R (10,2 × 15,2 cm) / A6
<b>0.3M</b>	Utilisation dans un courrier électronique ou un site Internet



- Lorsque le réglage de qualité **3M** est sélectionné, l'image est recadrée à sa taille normale (rapport hauteur/largeur de 4:3).

#### ! ATTENTION

Il se peut que vous ne puissiez pas recadrer les images prises avec un appareil photo autre que l'appareil FinePix S6000fd / FinePix S6500fd.

#### Détection sujet intelligente



Images prises en mode détection sujet intelligente (→p.37) ( s'affiche à l'écran). Appuyez sur  (détection sujet intelligente) ; le visage est agrandi pour aider au cadrage du sujet. Pour recadrer une partie de l'image selon vos préférences, suivez la procédure habituelle dans RECADRER.

# Enregistrement de vidéos

Utilisez ce mode pour enregistrer des vidéos avec du son.

## 1 Réglez l'appareil photo sur le mode vidéo .

Réglez la molette de modes sur .

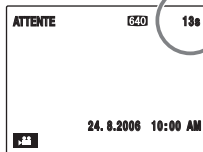
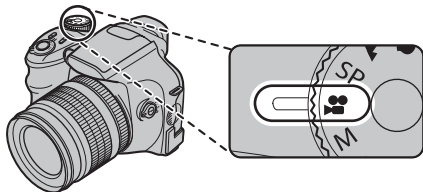

La durée d'enregistrement disponible apparaît sur l'écran.

## 2 Enregistrez des vidéos.



**Enfoncé à fond**



Appuyez à fond sur le déclencheur pour commencer l'enregistrement.

Pendant l'enregistrement, ●ENR. et un compteur affichant la durée restante apparaissent sur l'écran.



**Enfoncé à mi-course**

L'enregistrement se termine lorsque vous appuyez à mi-course sur le déclencheur en cours d'enregistrement ou une fois la durée écoulée.



### MEMO

Vous n'avez pas besoin de maintenir le déclencheur enfoncé pendant l'enregistrement.

## Zoom sur l'image

Faites pivoter la bague de zoom pour effectuer un zoom avant ou un zoom arrière lors de la prise de vue. Refaites la mise au point sur le sujet après avoir effectué un zoom.

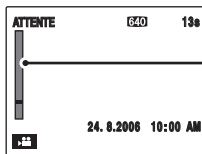

Barre de zoom

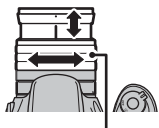

Bague de zoom

Faites pivoter la bague de zoom pour effectuer un zoom avant ou un zoom arrière sur une image.

## VERIFICATION

- Longueur focale du zoom optique  
Environ 28 mm à 300 mm (équivalent à un appareil photo 35 mm)
- Echelle de zoom maxi : 10,7x
- Plage de mise au point  
Grand angle : environ 40 cm à l'infini  
Téléobjectif : environ 2 m à l'infini

## VERIFICATION Enregistrement de vidéos

- Format vidéo : Motion format JPEG (→p.181), Son mono
- Méthode de sélection de la qualité : **640** (640 × 480 pixels)  
**320** (320 × 240 pixels)
- Taux d'images (→p.181) : 30 images par seconde (fixe)

## MEMO

- La luminosité et la couleur qui apparaissent sur l'écran pendant l'enregistrement de vidéos peuvent être différentes de celles observées avant l'enregistrement.
- En appuyant à fond sur le déclencheur, vous bloquez la mise au point ; toutefois, l'exposition et la balance des blancs sont réglées en fonction de la scène photographiée.
- Si l'enregistrement est interrompu immédiatement après avoir commencé, 1 seconde de la vidéo est enregistrée sur la carte **xD-Picture Card** ou sur la mémoire interne.

## ATTENTION

- La vidéo est sauvegardée sur la carte **xD-Picture Card** ou sur la mémoire interne au fur et à mesure de l'enregistrement et ne pourra donc pas être enregistrée correctement si l'appareil photo cesse soudainement d'être alimenté (si les piles sont mortes ou l'adaptateur secteur débranché).
- Il se peut que les vidéos enregistrées par l'appareil FinePix S6000fd / FinePix S6500fd ne puissent pas être lues sur d'autres appareils photo.
- Le **[Fn]** MODE EVF/LCD ne peut pas être réglé dans le menu **[S1] PARAMETRE** (→p.123).
- Comme le son est enregistré simultanément avec les images, veillez à ne pas couvrir le microphone avec le doigt, etc. (→p.14).
- Des bruits de fonctionnement de l'appareil photo peuvent être enregistrés pendant l'enregistrement de la vidéo.

## Changement du format de la vidéo

Appuyez sur **F** pour ouvrir le **F-MODE MENU**.

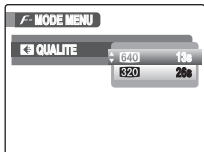

① Appuyez sur ►.



② Appuyez sur ▲ ou ▼ pour changer le réglage.





③ Appuyez sur MENU/OK pour valider le réglage.

### Réglages de la qualité vidéo

- 640** (640 × 480 pixels) : Pour une meilleure qualité  
**320** (320 × 240 pixels) : Pour enregistrer plus longtemps

### MEMO

- Le réglage de qualité est conservé même si l'appareil photo est mis hors tension ou si le réglage de mode est changé.
- En mode vidéo , vous ne pouvez pas régler la sensibilité  et la FinePix COULEUR .
- Voir p.179 pour plus d'informations sur les durées d'enregistrement sur une carte **xD-Picture Card** ou dans la mémoire interne.

### ATTENTION

Si vous disposez d'une carte **xD-Picture Card** dont le numéro de modèle contient la lettre « M », comme DPC-M1GB, la durée d'enregistrement vidéo peut être réduite si vous enregistrez et effacez fréquemment des fichiers d'image (effacement d'images).

Dans ce cas, effacez toutes les images ou formatez la carte **xD-Picture Card** avant de l'utiliser. Sauvegardez les images (fichiers) importantes sur votre disque dur ou tout autre support.

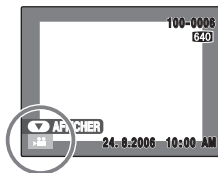

① Appuyez sur ◀ ou ▶ pour sélectionner le fichier vidéo.  s'affiche à l'écran.





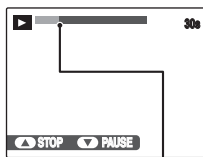

② Appuyez sur ▼ pour lancer la lecture vidéo.



La durée de lecture et une barre de progrès apparaissent sur l'écran.

Barre de progrès

## ■ Lecture des vidéos

	Commande	Description
Lecture		La lecture commence. Elle s'arrête lorsque la fin de la vidéo est atteinte.
Pause / Reprise		Interrompt la vidéo pendant la lecture. Appuyez de nouveau sur ▼ pour reprendre la lecture.
Arrêt		Arrête la lecture. Appuyez sur ◀ ou ▶ une fois la lecture arrêtée pour, respectivement, revenir au fichier précédent ou avancer jusqu'au fichier suivant.
Avance rapide / Rembobinage		Appuyez sur ◀ ou ▶ pendant la lecture pour avancer ou reculer rapidement dans la vidéo.
Omission de lecture		Appuyez sur ◀ ou ▶ lorsque la vidéo est interrompue pour avancer ou reculer d'une image. Maintenez ◀ ou ▶ enfoncée pour vous déplacer rapidement dans les images.

 **MEMO**

Si le sujet de la vidéo est très éclairé, des rayures verticales blanches ou des rayures horizontales noires risquent d'apparaître sur l'image pendant la lecture. Ceci est normal.

 **ATTENTION**

- Vous risquez de ne pas pouvoir lire certains fichiers vidéos enregistrés sur d'autres appareils photo.
- Pour lire des fichiers vidéos sur un ordinateur, enregistrez les fichiers de la carte **xD-Picture Card** ou la mémoire interne sur le disque dur du PC, puis lisez-les normalement.
- Ne couvrez pas le haut-parleur. Le son est difficile à entendre.

**Réglage du volume des vidéos**

Vous pouvez régler le volume pendant la lecture des vidéos.

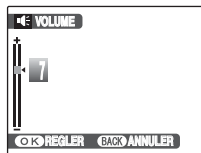

- 1 Pendant la lecture d'une vidéo, appuyez sur MENU/OK.

La lecture de la vidéo s'interrompt momentanément.



- 2 Appuyez sur ▲ ou ▼ pour régler le volume.



- 3 Appuyez sur MENU/OK pour valider le réglage.  
L'appareil photo commence la lecture de la vidéo.





## Utilisation du menu PARAMETRE

### 1 Ouvrez le menu PARAMETRE.



- ① Appuyez sur MENU/OK pour ouvrir le menu.



- ② Appuyez sur ▲ ou ▼ pour sélectionner SET PARAMETRE.



- ③ Appuyez sur ►.

### 2 Changez de page.

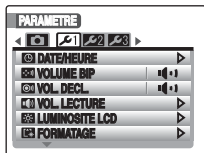

- ① Appuyez sur ◀ ou ▶ pour sélectionner la page.



- ② Appuyez sur ▼ pour accéder à l'option de menu.

### 3 Modifiez le réglage.

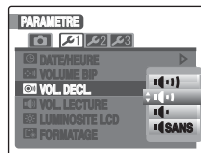

- ① Appuyez sur ▲ ou ▼ pour sélectionner le menu.



- ② Appuyez sur ►.  
Le type d'écran affiché varie en fonction de l'option choisie.



- ③ Appuyez sur ▲ ou ▼ pour changer le réglage.















- ④ Appuyez sur MENU/OK pour valider le réglage.

## Options du menu PARAMETRE

	Réglage	Affichage	Valeur par défaut	Explication	Page
	IMAGE	CONTINU/3 SEC/1.5 SEC/ ZOOM (CONTINU)	1.5 SEC	Définit la manière d'afficher l'écran de contrôle de l'image (résultat de la photographie) après une prise de vue. Les tonalités de couleur des images enregistrées peuvent différer de la couleur réelle. Lisez les images enregistrées pour les vérifier.	125
	NUMERO IMAGE	CONTINU/RAZ	CONTINU	Spécifie si les numéros d'images sont attribués à la suite des numéros précédents ou s'ils commencent à partir du début.	127
	TEMOIN AF	OUI/NON	OUI	Active ou désactive le témoin d'assistance AF.	41
	CCD-RAW	OUI/NON	NON	Règle la qualité de l'image sur CCD-RAW. Étant donné qu'aucun traitement d'image n'est appliqué sur les images CCD-RAW, vous devez traiter les images sur un ordinateur.	128
	MODE EVF/LCD	30 i/s/60 i/s	30 i/s	Règle l'affichage à l'écran sur le mode adéquat.	–
	VERIFICATION AF.	OUI/NON	OUI	Pour agrandir la partie centrale de l'écran afin de faciliter la mise au point, faites pivoter manuellement la bague de mise au point.	128
	DATE/HEURE	–	–	Corrige la date ou l'heure.	27
	VOLUME BIP	/  /  /  SANS	/	Règle le volume de la tonalité émise par les touches de commande de l'appareil photo.	–
	VOL. DECL.	/  /  /  SANS	/	Règle de volume du son émis par le déclencheur.	–
	VOL. LECTURE	–	7	Règle le volume de la lecture de vidéos et d'annotations vocales.	129
	LUMINOSITE LCD	–	0	Règle la luminosité de l'écran.	129
	FORMATAGE	–	–	Initialise la carte <b>xD-Picture Card</b> ou la mémoire interne. Choisissez ce menu pour effacer toutes les images (fichiers).	130

Suite ➔

	Réglage	Affichage	Valeur par défaut	Explication	Page
2	 言語/LANG.	日本語/ENGLISH/ FRANCAIS/DEUTSCH/ ESPAÑOL/ITALIANO/ 中文簡/繁體/한글/ РУССКИЙ/PORTUGUÊS/ NEDERLANDS/TÜRKÇE	ENGLISH	Spécifie la langue d'affichage des éléments sur l'écran.	28
	 EXT. AUTO	5 MIN/2 MIN/NON	2 MIN	Règle le délai avant l'extinction automatique de l'appareil photo.	130
	 DECALAGE HOR			Spécifie les réglages du décalage horaire.	131
	 COULEUR FOND	-	-	Définit les couleurs des menus et de l'arrière-plan.	-
	 DECHARGER	-	-	Décharge les batteries Ni-MH.	159
 STAN. VIDEO	NTSC/PAL	-	Spécifie si la sortie vidéo est réglée sur NTSC ou PAL.	-	
3	 INITIALISER	-	-	Réinitialise tous les réglages de l'appareil photo (sauf DATE/ HEURE, DECALAGE HOR, COULEUR FOND et STAN.VIDEO) à leurs valeurs par défaut réglées au moment de l'expédition. Un message de confirmation apparaît lorsque vous appuyez sur  . Pour rétablir les réglages de l'appareil photo, appuyez sur  ou  pour sélectionner OK, puis appuyez sur MENU/OK.	-

## IMAGE

Utilisez ce réglage pour spécifier le mode d'affichage de l'écran de contrôle de l'image (résultat de la photographie) après une prise de vue.

### CONTINU :

Les résultats sont toujours affichés après la prise de vue. Appuyez sur MENU/OK pour prendre une autre vue.

### 3 SEC/1,5 SEC :

L'image s'affiche pendant 3 ou 1,5 seconde(s) environ, puis est enregistrée.

### ZOOM (CONTINU) :

L'image est agrandie. Utilisez ce mode pour vérifier les détails de l'image.

### ! ATTENTION

- Les tonalités de couleur des images affichées en mode 3 SEC ou 1,5 SEC peuvent varier légèrement de celles des images qui sont réellement enregistrées.
- IMAGE ne peut pas être utilisé si vous sélectionnez  POSE LONGUE (→p.79).

## ■ Agrandissement des images





Écran de navigation  
(Image actuellement  
affichée)



- ① Appuyez sur ▲ ou ▼ pour effectuer un zoom avant ou arrière sur l'image.
- ② Appuyez sur ◀ ou ▶ pour vous déplacer vers une autre zone de l'image.
- ③ Appuyez sur ▲, ▼, ◀ ou ▶ pour afficher la nouvelle sélection.
- ④ Appuyez sur MENU/OK pour prendre une autre vue. L'image est enregistrée automatiquement.

Suite ➔

 **MEMO**

- Quand le réglage de qualité **MEMO** est sélectionné, l'image ne peut pas être agrandie.
- Appuyer sur DISP/BACK annule le réglage de zoom.
- Cette fonction est désactivée avec le réglage de la prise de vues en continu.
- Elle est aussi désactivée quand vous sélectionnez  en  SCENES.

 **Détection sujet intelligente**

Images prises en mode détection sujet intelligente (→p.37). Appuyez sur  (détection sujet intelligente) pour commuter les visages affichés. Appuyez sur ▲ ou ▼ pour afficher le visage sélectionné agrandi ou réduit. Appuyez sur ◀ ou ▶ pour vous déplacer vers une autre zone de l'image. Appuyez sur ▲, ▼, ◀ ou ▶ pour afficher une autre zone de l'image.

## NUMERO IMAGE

Utilisez cette fonction pour spécifier si les numéros d'images sont attribués à la suite des numéros précédents ou s'ils commencent à partir du début.

	<CONTINU>	<RAZ>
<b>A</b>	0001 ⋮ 0005	0001 ⋮ 0005
↓		
<b>B</b>	0006 ⋮ 0010	0001 ⋮ 0005

\* Carte **xD-Picture Card** ou mémoire interne formatée utilisée pour A et pour B.

**CONTINU** : Les images sont stockées en commençant par le numéro de fichier le plus élevé enregistré sur la carte **xD-Picture Card** ou la mémoire interne utilisée en dernier.

**RAZ** : Les images sont stockées sur chaque carte **xD-Picture Card**, en commençant par le fichier numéro 0001.

## VERIFICATION

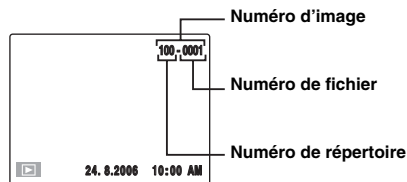

Les 4 derniers chiffres du numéro à 7 chiffres, en haut à droite de l'écran, correspondent au numéro de fichier, et les 3 premiers chiffres au numéro de répertoire.

## MEMO

- Le réglage CONTINU permet de gérer plus facilement les fichiers. Il évite toute duplication des noms de fichiers lors du téléchargement des images sur un ordinateur.
- Lorsque l'appareil photo est réglé sur **INITIALISER** (→p.124), le réglage du numéro d'image (CONTINU ou RAZ) passe à CONTINU et le numéro d'image ne revient pas à 0001.
- Avec le réglage CONTINU, les images sont stockées en commençant par le numéro de fichier le plus élevé enregistré sur la carte **xD-Picture Card**, lorsque celle-ci contient déjà des fichiers d'image avec un numéro supérieur au numéro de fichier le plus élevé enregistré en dernier sur la carte **xD-Picture Card**.
- Les numéros de fichiers vont de 0001 à 9999. Au-delà de 9999, le numéro de répertoire augmente de 1 (il passe de 100 à 101). Le numéro maximum est 999-9999.
- Le numéro d'image affiché peut être différent pour des images prises avec un autre appareil photo.

## CCD-RAW

Si vous réglez **RAW** CCD-RAW sur OUI, les fonctions de traitement du signal exécutées sur l'appareil photo sont désactivées (reconstitution des données reçues du CCD comme une image). En conséquence, vous devez effectuer cette opération sur un ordinateur.

Utilisez le logiciel FinePixViewer fourni pour effectuer les opérations de traitement sur un ordinateur. La conversion à l'aide de FinePixViewer permet également de créer de manière simple des images au format TIFF. (Le type de fichier pouvant être converti dépend de votre ordinateur. Pour obtenir de plus amples informations, consultez l'aide en ligne de FinePixViewer.)

### ! ATTENTION

- Les fonctions répertoriées ci-dessous ne peuvent pas être utilisées en mode CCD-RAW.
  - Lors de la prise de vues  
Le zoom numérique, la prise de vues en continu, la qualité et la fenêtre d'assistance post-photo ne sont pas disponibles.
  - Lors de la lecture  
La lecture peut être agrandie jusqu'à 2,5x, mais les images modifiées ne peuvent pas être enregistrées.
- Vous ne pouvez pas prendre de photos lorsque vous sélectionnez CCD-RAW et lorsque vous utilisez la mémoire interne.

### ✓ VERIFICATION

Pour reconstruire des images, vous devez installer FinePixViewer (situé sur CD-ROM « Software for FinePix CX ») sur votre ordinateur.

## VERIFICATION AF.

Utilisez cette fonction lorsque vous n'arrivez pas à voir si la mise au point a été correctement effectuée sur l'image.



Réglez VERIFICATION AF. sur OUI. Le centre de l'image peut être agrandi en faisant pivoter la bague de mise au point ; la mise au point est en outre plus facile dans cette partie de l'écran. Prenez la photo pour revenir à l'affichage normal.

### ! ATTENTION

- La fonction de vérification AF peut être utilisée en mode MF (→p.72).
- La fonction de vérification AF est désactivée lorsque vous réglez le **DE** mode de prises de vue rapide (→p.92) ou lorsque vous réglez le **MD** MODE EVF/LCD (→p.123) sur « 60 i/s » dans le menu **SET** PARAMETRE.



## VOL. LECTURE

Cette fonction permet de régler le volume pendant la lecture de vidéos et d'annotations vocales.

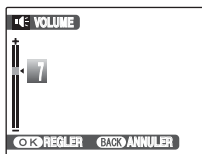

- 1 Appuyez sur ▲ ou ▼ pour régler le volume. Plus la valeur est élevée, plus le volume est important. 0 (zéro) correspond au silencieux.



- 2 Appuyez sur MENU/OK pour valider le réglage.

## LUMINOSITE LCD

Cette fonction permet de régler la luminosité de l'écran.

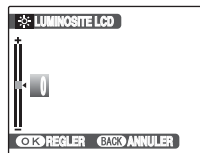

- 1 Appuyez sur ▲ ou ▼ pour régler la luminosité de l'écran. L'indicateur se déplace vers le signe + pour augmenter la luminosité de l'écran ou vers le signe – pour la diminuer.



- 2 Appuyez sur MENU/OK pour valider le réglage.

## FORMATAGE

Initialisez (formatez) la carte **xD-Picture Card** ou la mémoire interne pour l'utiliser avec l'appareil photo.

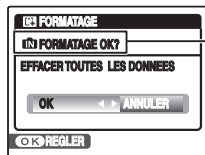

Support initialisé  
**FORMATAGE OK?:**  
 Mémoire interne  
**FORMATAGE OK?:**  
 Carte **xD-Picture**  
 Card



① Appuyez sur ◀ ou ▶ pour sélectionner OK.



② Lorsque vous appuyez sur MENU/OK, la carte **xD-Picture Card** ou la mémoire interne est initialisée.

### ! ATTENTION

- Le formatage efface toutes les images (fichiers), y compris les images protégées. Sauvegardez les images (fichiers) importantes sur votre disque dur ou tout autre support.
- N'ouvrez pas le couvercle du compartiment piles ou volet de la fente d'insertion lors du formatage, car le formatage pourrait être interrompu.

## EXT. AUTO

Lorsque cette fonction est activée et que l'appareil photo reste inutilisé pendant 2 ou 5 minutes, il se met hors tension. Utilisez cette fonction si vous souhaitez obtenir un rendement optimal des piles.

### ! ATTENTION

La fonction d'extinction automatique est désactivée pendant la lecture automatique (→p.100), le déchargement des piles rechargeables (→p.159) et lorsque vous utilisez un connexion à une imprimante ou à un ordinateur (→p.136, 146).



### MEMO Pour remettre l'appareil photo sous tension

Voir « Mise sous tension et hors tension » (→p.24).

## DECALAGE HOR

Utilisez cette fonction lorsque vous voyagez dans des régions situées dans des fuseaux horaires différents. Cette fonction règle le décalage horaire par rapport à la date et à l'heure actuellement définies. Lorsque ce réglage est activé, le décalage horaire spécifié est appliqué à chaque prise de vue.

### 1 Utilisez la fonction de décalage horaire.

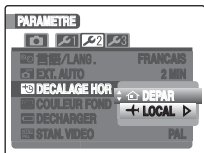

Appuyez sur ▲ ou ▼ pour passer du réglage  
 ⏠ DEPAR à ➔ LOCAL.

Pour régler le décalage horaire, sélectionnez  
 ➔ LOCAL.

⏠ DEPAR : Le fuseau horaire chez vous

➔ LOCAL : Le fuseau horaire de votre destination

### 2 Accédez à l'écran DECALAGE HOR.

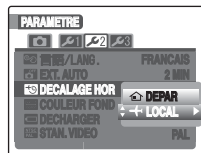

Appuyez sur ➔.

### 3 Réglez le décalage horaire.

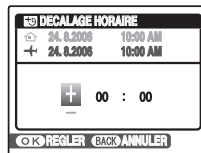

① Appuyez sur ◀ ou ▶ pour sélectionner +/–, l'heure et les minutes.



② Appuyez sur ▲ ou ▼ pour changer le réglage.



③ Appuyez toujours sur MENU/OK lorsque vous avez terminé les réglages.

 VERIFICATION**Réglage horaire disponible**

-23:45 à +23:45 (par incréments de 15 minutes)

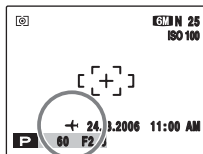
 MEMO

Lors du réglage du décalage horaire, lorsque vous passez au mode photographie,  et la date s'affichent pendant 3 secondes, puis l'affichage de la date devient jaune.

 VERIFICATION

Au retour d'un voyage, n'oubliez pas de remettre le réglage de l'heure sur  DEPAR, puis vérifiez à nouveau la date et l'heure.



# Branchement sur un téléviseur

En branchant votre appareil photo sur un téléviseur, vous pouvez visualiser vos photos sur un grand écran. Si vous utilisez simultanément la fonction de lecture automatique (→p.100), vous pourrez admirer vos photos en direct.

Branchez le câble audio/vidéo (fourni) dans la prise sortie audio/vidéo (A/V OUT) de l'appareil photo.

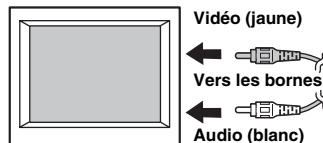

Branchez l'autre extrémité du câble dans la prise entrée audio/vidéo du téléviseur.

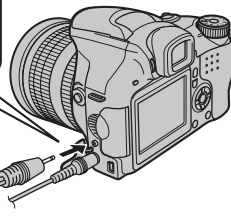
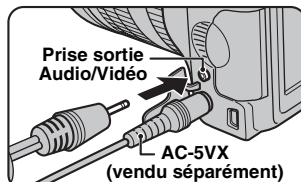

## ! ATTENTION

- Branchez correctement le câble audio/vidéo (fourni) et l'adaptateur secteur dans les bornes respectives.
- Voir p.159 pour plus d'informations sur l'adaptateur secteur.

## 📄 MEMO

- Lorsque vous branchez le câble audio/vidéo (fourni) sur le téléviseur, l'écran de l'appareil photo s'éteint.
- La qualité d'image pour la lecture de vidéos est inférieure à celle des images.
- Lors du branchement à un téléviseur, même si vous réglez le volume dans **[VOL.] VOL. LECTURE**, vous ne pouvez pas modifier le volume du téléviseur. Reportez-vous aux instructions fournies avec votre téléviseur pour obtenir plus d'informations sur l'entrée audio/vidéo de votre téléviseur.
- Utilisez le AC-5VX (vendu séparément) lorsque le FinePix S6000fd / FinePix S6500fd est raccordé à un téléviseur pendant une période prolongée.

# Utilisation de l'adaptateur secteur (vendu séparément)

Utilisez toujours un adaptateur secteur AC-5VX FUJIFILM (vendu séparément) (→p.153).

Utilisez l'adaptateur secteur pour éviter que l'appareil photo cesse d'être alimenté à un moment inopportun, notamment pendant le téléchargement d'images photographiées vers votre PC. Vous pouvez prendre des photos et lire des images sans risquer d'épuiser les piles.

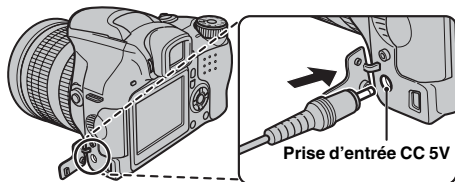

Vérifiez que l'appareil photo est hors tension. Branchez le connecteur de l'adaptateur secteur dans la prise d'entrée CC 5V, puis raccordez l'adaptateur secteur à la prise murale.

## ! ATTENTION

- Connectez et déconnectez l'adaptateur secteur uniquement lorsque l'appareil photo est hors tension. Si vous connectez ou déconnectez l'adaptateur secteur lorsque l'appareil photo est sous tension, vous interrompez momentanément l'alimentation de l'appareil et arrêtez ainsi l'enregistrement d'images ou de vidéos. Si vous oubliez de mettre l'appareil photo hors tension avant de connecter/déconnecter l'adaptateur, vous risquez aussi d'endommager la carte **xD-Picture Card** ou de provoquer des mauvais fonctionnements lors d'un raccordement au PC.
- La prise secteur doit être installée à proximité de l'équipement et doit être facilement accessible.
- La forme de la fiche et de la prise secteur dépend du pays dans lequel vous utilisez l'appareil.
- Ne raccordez pas l'adaptateur secteur pour recharger les piles AA Ni-MH (nickel-métal hydrure). Utilisez le chargeur en option pour recharger les piles Ni-MH.

## 📄 MEMO

Voir p.159 pour les remarques relatives à l'utilisation de l'adaptateur secteur.

# Branchement de l'appareil photo directement sur l'imprimante — Fonction PictBridge



Lorsque vous disposez d'une imprimante compatible PictBridge, les images peuvent être imprimées en branchant l'appareil photo directement sur l'imprimante, sans passer par l'ordinateur.

## Branchement sur une imprimante

- 1 Branchez l'appareil photo sur votre imprimante à l'aide du câble USB (mini-B).

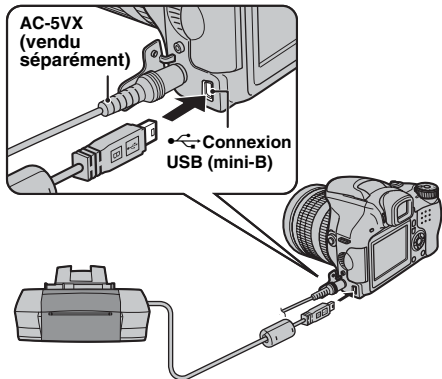

### MEMO

Utilisez le AC-5VX (vendu séparément) lorsque le FinePix S6000fd / FinePix S6500fd est raccordé à une imprimante.

- 2 Branchez l'appareil photo sur une imprimante et mettez-la sous tension. Réglez l'interrupteur d'alimentation sur pour mettre l'appareil photo hors tension.

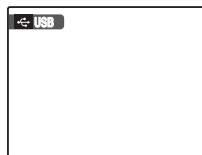

« USB » s'affiche à l'écran.

- 3 L'écran suivant apparaît sur l'écran après quelques instants.

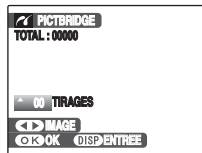

« Spécification des images pour l'impression »  
→p.137  
« Impression avec le réglage DPOF »  
→p.138

### MEMO

Selon l'imprimante, certaines fonctions sont désactivées.



## Spécification des images pour l'impression (IMPRES. DATE / IMPRES. SANS DATE)

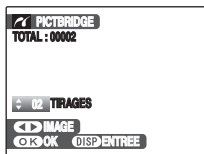

- 1 Appuyez sur ◀ ou ▶ pour afficher l'image (fichier) pour laquelle vous souhaitez spécifier le réglage IMPRES.



- 2 Appuyez sur ▲ ou ▼ pour choisir une valeur. Vous pouvez imprimer jusqu'à 99 tirages.

Pour spécifier d'autres réglages IMPRES., répétez les étapes 1 et 2.



- 3 Appuyez sur MENU/OK pour afficher le réglage spécifié.

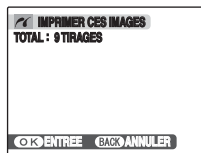

- 4 Appuyez de nouveau sur MENU/OK pour télécharger les données sur l'imprimante et lancer l'impression du nombre de tirages spécifié.



### MEMO

Si vous appuyez sur MENU/OK alors que le nombre total d'images est défini sur 0 (zéro), l'écran d'impression apparaît une fois à l'écran. Appuyez à nouveau sur MENU/OK et l'impression démarre.



### MEMO Impression avec la date

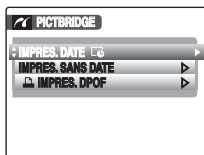

- 1 Appuyez sur DISP/BACK pour afficher les réglages.
- 2 Appuyez sur ▲ ou ▼ pour sélectionner IMPRES. DATE.
- 3 Appuyez sur MENU/OK.



### ATTENTION

La fonction IMPRES. DATE n'est pas disponible lorsque l'appareil photo est branché sur une imprimante qui ne gère pas l'impression de la date.

## Impression avec le réglage DPOF ( IMPRES. DPOF)

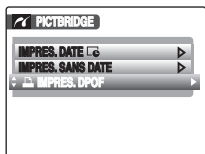

- ① Appuyez sur DISP/BACK pour ouvrir le menu.



- ② Appuyez sur ▲ ou ▼ pour sélectionner  IMPRES. DPOF.



- ③ Appuyez sur MENU/OK pour afficher le réglage spécifié.

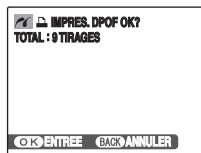

- ④ Appuyez de nouveau sur MENU/OK pour télécharger les données sur l'imprimante et lancer l'impression en continu des images (fichiers) spécifiées.



### VERIFICATION

La fonction  IMPRES. DPOF n'est disponible que si vous avez préalablement défini les réglages DPOF sur l'appareil FinePix S6000fd / FinePix S6500fd (→p.101).



### ATTENTION

Même si AVEC DATE  est spécifié dans les réglages DPOF (→p.101), la date ne s'inscrit pas avec les imprimantes qui ne gèrent pas l'impression de la date.

## MEMO

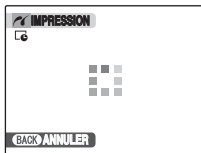

Appuyez sur DISP/BACK pour annuler l'impression. Selon l'imprimante, l'impression peut ne pas être annulée immédiatement ou risque d'être interrompue avant la fin. Lorsque l'impression s'interrompt avant la fin, mettez l'appareil photo hors tension, puis de nouveau sous tension.

### Débranchement de l'imprimante

- ① Vérifiez que le message « IMPRESSION » n'apparaît pas sur l'écran de l'appareil photo.
- ② Mettez l'appareil photo hors tension. Débranchez le câble USB (mini-B).

## MEMO

Le réglage DPOF peut être spécifié pour les images stockées sur la mémoire interne.

## ATTENTION

- Avec la fonction PictBridge, les images prises avec d'autres appareils photo peuvent ne pas s'imprimer.
- L'appareil photo ne peut pas être utilisé pour spécifier les réglages de l'imprimante comme le format de papier et la qualité d'impression.
- Raccordez l'adaptateur secteur AC-5VX (vendu séparément) à l'appareil photo.
- Utilisez la mémoire interne ou une carte **xD-Picture Card** formatée avec l'appareil FinePix S6000fd / FinePix S6500fd.
- Les vidéos et les images avec CCD-RAW ne peuvent pas être imprimées.
- Les photos prises avec un appareil photo autre que l'appareil FinePix S6000fd / FinePix S6500fd risquent de ne pas être imprimées.

# Installation sur un ordinateur Windows



## Liste de vérification avant l'installation

### ■ Matériel et logiciel nécessaires

Pour utiliser ce logiciel, vous devez avoir le matériel et le logiciel décrits ci-dessous. Vérifiez votre système avant de commencer l'installation.

<b>Système d'exploitation</b> *1	Windows 98 SE Windows Millenium Edition (Windows Me) Windows 2000 Professionnel*2*3 Windows XP Edition familiale*2 Windows XP Professionnel*2
<b>Unité centrale</b>	Pentium 200 MHz minimum
<b>RAM</b>	64 Mo minimum Minimum 768 Mo lors de la conversion de données CCD-RAW
<b>Espace sur le disque dur</b>	Espace nécessaire pour l'installation : 450 Mo minimum Espace nécessaire pour le fonctionnement : 600 Mo minimum (en cas d'utilisation d'ImageMixer VCD2 LE pour FinePix : 2 Go ou mieux) Minimum 2 Go lors de la conversion de données CCD-RAW (doit être spécifié dans le système d'exploitation comme mémoire virtuelle ou fichiers de recherche)
<b>Affichage</b>	800 x 600 pixels ou mieux, couleurs 16 bits ou mieux (en cas d'utilisation d'ImageMixer VCD2 LE pour FinePix : 1024 x 768 pixels ou mieux)
<b>Connexion Internet</b> *4	<ul style="list-style-type: none"><li>• Pour utiliser le service Internet FinePix ou la fonction de pièce jointe du courrier : Une connexion Internet ou un logiciel de transmission de courrier électronique</li><li>• Vitesse de connexion : 56 Kbits/s ou mieux recommandé</li></ul>

\*1 Modèles sur lesquels est préinstallé un des systèmes d'exploitation ci-dessus.

\*2 Lorsque vous installez le logiciel, ouvrez une session en utilisant un compte d'administrateur de système (par ex., « Administrateur »).

\*3 Requier Service Pack4 lors de la conversion des données CCD-RAW.

\*4 Nécessaire pour utiliser le service Internet FinePix. Le logiciel peut être installé même si vous n'avez pas de connexion Internet.

## ■ Système recommandé

Système d'exploitation	Windows XP
Unité centrale	Pentium 4 2 GHz ou mieux recommandé
RAM	512 Mo ou mieux recommandé
Espace sur le disque dur	2 Go ou mieux
Affichage	1024 x 768 pixels ou mieux, La plus élevée (32 bits)
Connexion Internet	Large bande (ADSL, FTTH, CATV, etc.)

### ! ATTENTION

- Branchez l'appareil photo directement sur l'ordinateur à l'aide du câble USB (mini-B). Le logiciel ne peut pas fonctionner correctement lorsque vous utilisez une rallonge ou si vous connectez l'appareil photo via un hub USB.
- Lorsque votre ordinateur comporte plus d'un port USB, l'appareil photo peut être branché sur l'un ou l'autre port.
- Poussez le connecteur USB à fond dans la prise pour vous assurer de bien le brancher. Le logiciel ne peut pas fonctionner correctement si la connexion est défectueuse.
- La carte d'interface USB supplémentaire n'est pas garantie.
- Windows 95, Windows 98 et Windows NT ne peuvent pas être utilisés.
- Le fonctionnement n'est pas garanti avec les ordinateurs faits maison ou exécutant un système d'exploitation mis à jour.
- Lorsque vous réinstallez ou retirez FinePixViewer, le menu Internet et votre numéro d'identification ainsi que votre mot de passe pour le service Internet FinePix sont effacés de votre ordinateur. Cliquez sur le bouton [Passons désormais à l'enregistrement], entrez votre numéro d'identification et votre mot de passe enregistrés et téléchargez de nouveau le menu.

**Ne branchez pas l'appareil photo sur votre ordinateur avant que l'installation du logiciel ne soit terminée.**

**1** Installez FinePixViewer comme indiqué dans le Manuel de démarrage rapide.

**Lancement du manuel de l'installateur**

- 1 Cliquez deux fois sur l'icône « Poste de travail ».
- \* Les utilisateurs de Windows XP devront cliquer sur « Poste de travail » dans le menu « Démarrer ».
- 2 Cliquez avec le bouton droit de la souris sur « FINEPIX » (lecteur de CD-ROM) dans la fenêtre « Poste de travail » et sélectionnez « Ouvrir ».
- 3 Cliquez deux fois sur « SETUP » ou « SETUP.exe » dans la fenêtre du CD-ROM.



- \* L'affichage des noms de fichier peut différer de ce qui est décrit ci-dessous selon les réglages de votre ordinateur.
- Les extensions de fichiers (suffixes de 3 lettres indiquant le type de fichier) peuvent être indiquées ou cachées (par exemple, Setup.exe ou Setup).
  - Le texte peut être présenté normalement ou tout en majuscule (par exemple Setup ou SETUP).

**Installation d'autres applications**

Vous pouvez voir apparaître des messages vous invitant à installer ImageMixer VCD2 LE pour FinePix. Installez cette application comme recommandé dans les instructions affichées à l'écran.

**2** Installez DirectX en suivant les indications à l'écran et redémarrez l'ordinateur. Si la dernière version de DirectX est déjà installée sur votre ordinateur, cette installation n'est pas effectuée.

**! ATTENTION**

- Si la dernière version est déjà installée, cette fenêtre n'apparaît pas.
- Ne retirez pas le CD-ROM pendant cette procédure.

**3** Après avoir redémarré l'ordinateur, le message « L'installation de FinePixViewer est terminée » apparaît.

# Installation sur un Mac OS X

## Liste de vérification avant l'installation

### ■ Matériel et logiciel nécessaires

Pour utiliser ce logiciel, vous devez avoir le matériel et le logiciel décrits ci-dessous. Vérifiez votre système avant de commencer l'installation.

<b>Ordinateurs Mac compatibles*1</b>	Power Macintosh G3*2, PowerBook G3*2, Power Macintosh G4, iMac, iBook, Power Macintosh G4 Cube, PowerBook G4, Power Macintosh G5, MacBook, MacBook Pro ou Mac mini
<b>Système d'exploitation</b>	Mac OS X (compatible uniquement avec la version 10.3.9 à 10.4.6)
<b>RAM</b>	192 Mo minimum Minimum 768 Mo lors de la conversion des données CCD-RAW
<b>Espace sur le disque dur</b>	Espace nécessaire pour l'installation : 200 Mo minimum Espace nécessaire pour le fonctionnement : 400 Mo minimum (en cas d'utilisation d'ImageMixer VCD2 LE pour FinePix : 2 Go ou mieux) Minimum 2 Go lors de la conversion des données CCD-RAW (requis sur le disque système)
<b>Affichage</b>	800 x 600 pixels ou mieux, 32 000 couleurs au minimum (en cas d'utilisation d'ImageMixer VCD2 LE pour FinePix : 1024 x 768 pixels ou mieux)
<b>Connexion Internet*3</b>	<ul style="list-style-type: none"><li>• Pour utiliser le service Internet FinePix ou la fonction de pièce jointe du courrier : Une connexion Internet ou un logiciel de transmission de courrier électronique</li><li>• Vitesse de connexion : 56 Kbits/s ou mieux recommandé</li></ul>

\*1 Microprocesseur PowerPC, Processeur Intel chargé

\*2 Modèles avec port USB en standard

\*3 Nécessaire pour utiliser le service Internet FinePix. Le logiciel peut être installé même si vous n'avez pas de connexion Internet.

### ! ATTENTION

- Branchez l'appareil photo directement sur l'ordinateur Macintosh à l'aide du câble USB (mini-B). Le logiciel ne peut pas fonctionner correctement si vous utilisez une rallonge ou si vous connectez l'appareil photo via un hub USB.
- Poussez le connecteur USB à fond dans la prise pour vous assurer de bien le brancher. Le logiciel ne peut pas fonctionner correctement si la connexion est défectueuse.
- La carte d'interface USB supplémentaire n'est pas garantie.

- 1 Mettez le Macintosh sous tension et démarrez Mac OS X. Ne lancez aucune autre application.**
- 2 Lorsque le CD-ROM fourni est introduit dans le lecteur de CD-ROM, l'icône « FinePix » apparaît. Cliquez deux fois sur l'icône « FinePix » pour ouvrir la fenêtre du volume « FinePix ».**
- 3 Cliquez deux fois sur « Installer for MacOSX ».**
- 4 La fenêtre de mise en place de l'Installateur apparaît. Cliquez sur le bouton [Installation de FinePixViewer].**

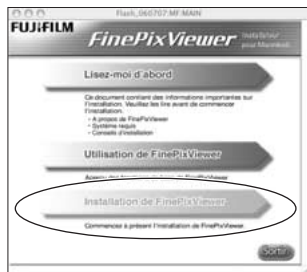

**! ATTENTION**

Pour plus d'informations sur ce qui est installé, cliquez sur le bouton [Lisez-moi d'abord], puis sur [Utilisation de FinePixViewer].

- 5 La fenêtre « Authentification » apparaît. Entrez le nom et le mot de passe pour le compte de l'administrateur et cliquez ensuite sur le bouton [OK].\***  
\* Le compte de l'administrateur est le compte de l'utilisateur utilisé pour l'installation de Mac OS X et vous pouvez confirmer le compte de l'utilisateur dans la boîte de dialogue Compte dans Préférences système.
- 6 La boîte de dialogue « Licence » apparaît. Lisez attentivement l'accord et, si vous en acceptez les conditions, cliquez sur le bouton [Accepter].**
- 7 La boîte de dialogue « Ouvrez-moi » apparaît. Cliquez sur le bouton [Continuer].**
- 8 La fenêtre « FinePixInstallOSX » apparaît. Cliquez sur le bouton [Install] pour installer FinePixViewer.**



**9** Le programme d'installation ImageMixer VCD2 LE pour FinePix démarre automatiquement et une fenêtre illustrant la progression de l'installation s'affiche (l'installation peut durer plusieurs minutes).

**10** Le message « Installation de FinePixViewer terminée » s'affiche. Ensuite, cliquez sur le bouton de sortie et fermez l'application.

**! ATTENTION**

Lorsque Safari est utilisé comme navigateur Web, un message peut s'afficher et le CD-ROM risque de ne pas pouvoir être retiré. Si cela se produit, cliquez sur l'icône Safari dans le Dock pour faire de Safari l'application active et sélectionnez ensuite « Quitter Safari » dans le menu « Safari » pour fermer Safari.

**11** Lancez « Transfert d'images » à partir du dossier « Applications ».

**12** Changez les réglages d'Image Capture. Sélectionnez « Préférences... » dans le menu « Transfert d'images ».

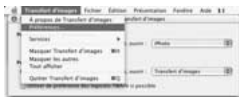

**13** Sélectionnez « Autre... » sous « Quand un appareil photo est connecté, ouvrir ».

**14** Sélectionnez « FPVBridge » dans le dossier « FinePixViewer » du dossier « Applications » et cliquez sur le bouton [Ouvrir].



**15** Sélectionnez « Quitter Transfert d'images » dans le menu « Transfert d'images ».

# Branchement sur l'ordinateur

En connectant votre appareil photo à un ordinateur, vous multipliez ainsi vos possibilités d'utilisation. La fonction « FinePixViewer » permet d'enregistrer des images, de consulter et de gérer des fichiers, etc.

## MEMO

Si l'alimentation est coupée pendant la transmission des données, celles-ci ne sont pas transmises correctement. Utilisez toujours l'adaptateur secteur pour brancher l'appareil photo sur un ordinateur.

**Reportez-vous à l'installation du logiciel (→p.140, 143) lorsque vous branchez votre appareil photo sur un ordinateur pour la première fois.**

Installez d'abord le logiciel. Ne branchez pas l'appareil photo sur l'ordinateur avant d'avoir installé le logiciel.



CD-ROM  
(Software for FinePix CX)

① Insérez la carte **xD-Picture Card** contenant les images dans l'appareil photo (→p.22).

## ATTENTION

- Ne formatez pas la carte **xD-Picture Card** avec l'appareil photo branché sur l'ordinateur.
- Utilisez la carte **xD-Picture Card** avec des images prises par un appareil photo numérique FUJIFILM.
- Lorsque vous raccordez l'appareil photo à un ordinateur, si la carte **xD-Picture Card** contient des fichiers image ou vidéo volumineux, il est possible que la connexion ou la transmission soit lente à s'établir ou que les images ne s'enregistrent pas correctement. Dans ce cas, utilisez un lecteur de cartes de mémoire d'image (vendu séparément), etc.

② Branchez l'appareil photo sur votre ordinateur à l'aide du câble USB (mini-B).

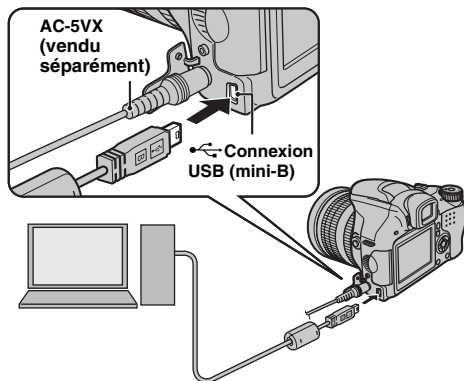

③ Réglez l'interrupteur d'alimentation sur  pour mettre l'appareil photo sous tension.

## ! ATTENTION

- L'appareil FinePix S6000fd / FinePix S6500fd est compatible avec le protocole PTP (protocole de transfert d'images). Un appareil photo compatible avec le protocole PTP est un appareil photo qui peut reconnaître l'ordinateur et l'imprimante automatiquement lorsqu'il est connecté.
- Utilisez toujours un adaptateur secteur AC-5VX FUJIFILM (vendu séparément). Si l'appareil photo cesse soudainement d'être alimenté pendant l'échange des données, la carte **xD-Picture Card** ou la mémoire interne risque d'être endommagée.
- Ne débranchez pas le câble USB (mini-B) lorsque l'appareil photo communique avec l'ordinateur. Si le câble USB (mini-B) est débranché pendant la communication, les fichiers stockés sur la carte **xD-Picture Card** ou la mémoire interne risquent d'être endommagés.
- Sous Mac OS X, vous devez régler le paramétrage automatique lorsque vous branchez pour la première fois l'appareil photo à votre ordinateur.
- Vérifiez que le câble USB (mini-B) est correctement branché et enfoncé.
- Suivez la procédure spécifiée pour débrancher et mettre l'appareil photo hors tension (→p.148-149).
- Lorsque l'appareil photo et l'ordinateur échangent des données, le témoin de l'indicateur clignote en vert, puis en orange.
- L'extinction automatique est désactivée pendant la connexion USB.
- Avant de remplacer la carte **xD-Picture Card**, débranchez toujours l'appareil photo de l'ordinateur. Voir p.148, 149 pour plus d'informations sur la procédure de débranchement.
- L'appareil photo et l'ordinateur peuvent échanger des données lorsque « Copie en cours » disparaît de l'écran de votre ordinateur. Avant de débrancher le câble USB (mini-B), vérifiez toujours si le témoin de l'indicateur est éteint.
- Utilisez toujours FinePixViewer pour transférer vers un PC des images accompagnées d'annotations vocales.
- Une image prise avec le réglage **RAW** CCD-RAW (→p.128) est requise pour le transfert vers un ordinateur à l'aide de FinePixViewer.

## ④ Réglez un ordinateur.

### Windows 98 SE / Me / 2000 Professionnel / Macintosh

## ! ATTENTION

Le CD-ROM Windows peut également être requis pendant l'installation. Dans ce cas, changez de CD-ROM comme l'indiquent les instructions à l'écran.

- FinePixViewer démarre automatiquement et la fenêtre Assistant de sauvegarde des images (boîte de dialogue de sauvegarde des images) s'affiche. Suivez les instructions indiquées à l'écran pour sauvegarder les images. Pour continuer sans sauvegarder les images, cliquez sur le bouton [Annuler].



\* Ecran pour Windows 2000 Professionnel



## MEMO

- Vous pouvez visualiser uniquement des images enregistrées sur un ordinateur. Enregistrez des images sur un ordinateur.
- Si vous annulez l'enregistrement en cliquant sur la touche [Annuler], désactivez l'interrupteur d'alimentation pour mettre l'appareil photo hors tension, puis déconnectez-le de l'ordinateur.

## Windows XP

① Le message d'aide « Nouveau matériel détecté » apparaît en bas à droite de l'écran. Ce message disparaît quand tous les réglages sont terminés. Aucune action n'est requise.

### ! ATTENTION

Cette étape n'est pas nécessaire pour les connexions suivantes.

② FinePixViewer démarre automatiquement et la fenêtre Assistant de sauvegarde des images (boîte de dialogue de sauvegarde des images) s'affiche. Suivez les instructions indiquées à l'écran pour sauvegarder les images. Pour continuer sans sauvegarder les images, cliquez sur le bouton [Annuler].

### MEMO

- Vous pouvez visualiser uniquement des images enregistrées sur un ordinateur. Enregistrez des images sur un ordinateur.
- Si vous annulez l'enregistrement en cliquant sur la touche [Annuler], désactivez l'interrupteur d'alimentation pour mettre l'appareil photo hors tension, puis déconnectez-le de l'ordinateur.

Passez à la section « Utilisation de FinePixViewer » (→p.149).

## Débranchement de l'appareil photo

### 1 Windows

Lorsque l'image a été sauvegardée, la fenêtre du dessous apparaît (fenêtre Assistant de sauvegarde des images). Pour débrancher l'appareil photo, cliquez sur le bouton [Retirer].



### Macintosh

Lorsque l'image a été sauvegardée, la fenêtre du dessous apparaît (Dialogue Sauvegarder). Pour débrancher l'appareil photo, cliquez sur le bouton [OK].

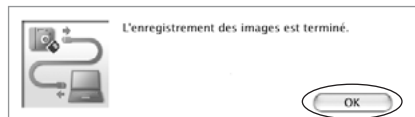

- 2** ① Désactivez l'interrupteur d'alimentation pour mettre l'appareil photo hors tension.
- ② Débranchez le câble USB (mini-B) de l'appareil photo.

AC-5VX  
(vendu séparément)

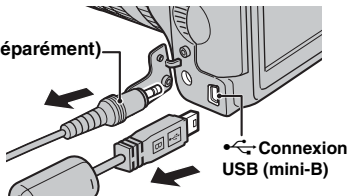

## Utilisation de FinePixViewer

### Pour maîtriser FinePixViewer

Pour toute information sur les fonctions de FinePixViewer, reportez-vous à « Comment utiliser FinePixViewer » dans le menu Aide pour les détails.

- **Qu'est-ce qui est expliqué dans « Comment utiliser FinePixViewer »**

« Comment utiliser FinePixViewer » comprend une large gamme de sujets, y compris le traitement par lots et la commande de tirages.

#### Exemple : Visualisation de diaporamas

- ① Cliquez sur « Comment utiliser FinePixViewer » dans le menu Aide de FinePixViewer.
- ② Cliquez sur « Opérations de base », puis sur « Diaporama » dans le menu qui s'affiche.
- ③ L'informations dans « Diaporama » est affichée. Appuyez sur la touche « <<< » pour regarder la page précédente ou sur la touche « >>> » pour regarder la page suivante.

## Désinstallation du logiciel

Ne procédez à cette opération que lorsque vous n'avez plus besoin du logiciel installé ou si le logiciel n'est pas installé correctement.

### Windows

- 1 Vérifiez si l'appareil photo n'est pas branché à l'ordinateur.
- 2 Quittez toutes les applications en cours d'utilisation.
- 3 Ouvrez la fenêtre « Poste de travail ». Ensuite, ouvrez le « Panneau de configuration » et cliquez deux fois sur « Ajout/Suppression de programmes ».



- 4 La fenêtre « Propriétés de Ajout/Suppression de programmes » apparaît. Sélectionnez le logiciel à désinstaller (FinePixViewer ou le pilote), puis cliquez sur le bouton [Ajouter/Supprimer].

Pour retirer FinePixViewer

FinePixViewer Ver.5.3

Pour retirer le logiciel du pilote

FUJIFILM USB Driver



- 5 Lorsque le message apparaît, cliquez sur le bouton [OK]. Vérifiez votre sélection avec attention car la procédure ne peut plus être annulée une fois que vous avez cliqué sur le bouton [OK].



- 6 La désinstallation automatique commence. Lorsque la désinstallation est terminée, cliquez sur le bouton [OK].

### Macintosh

Quittez FinePixViewer. Déplacez le dossier FinePixViewer installé dans la Corbeille et sélectionnez « Vider la Corbeille » à partir du menu « Finder ».



# Options pour extension du système

Vous pouvez utiliser l'appareil FinePix S6000fd / FinePix S6500fd avec d'autres appareils FUJIFILM en option et agrandir ainsi votre système afin qu'il puisse vous servir pour un grand nombre d'utilisations.

Selon les pays, il est possible que certains accessoires ne soient pas disponibles. Veuillez prendre contact avec votre revendeur Fujifilm afin de vérifier la disponibilité des produits.

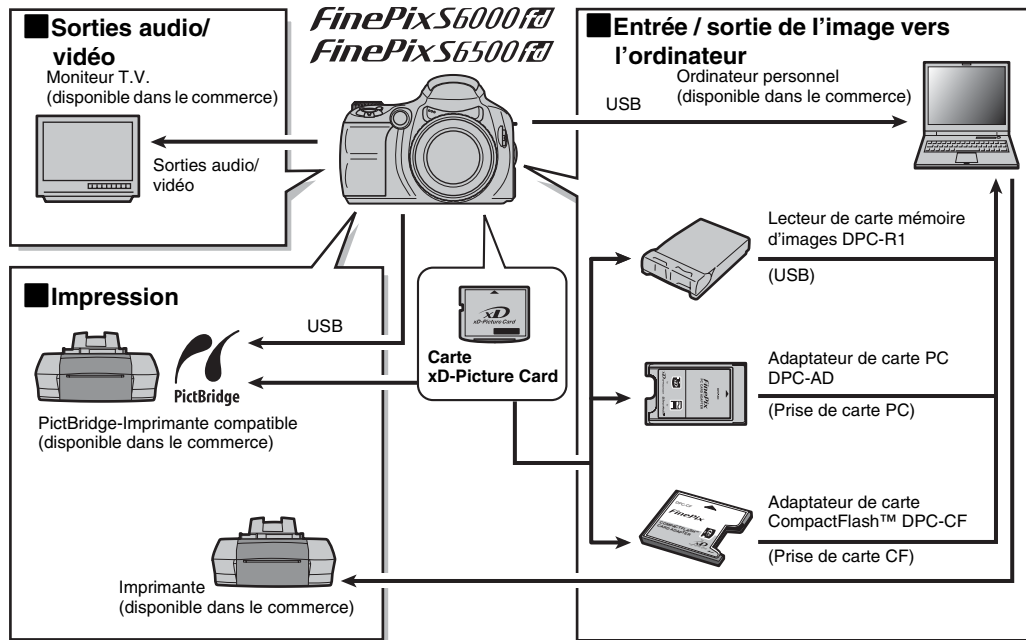



# Guide des accessoires

Visitez le site Internet FUJIFILM pour les informations les plus récentes sur les accessoires d'appareils photo.

<http://www.fujifilm.com/products/digital/index.html>

Selon les pays, il est possible que certains accessoires ne soient pas disponibles. Veuillez prendre contact avec votre revendeur Fujifilm afin de vérifier la disponibilité des produits.

## • Carte xD-Picture Card

Utilisez les cartes **xD-Picture Card** suivantes :  
16Mo/32Mo/64Mo/128Mo/256Mo/512Mo/1Go/2Go

Il existe deux types de carte **xD-Picture Card** : le type standard et le type M (désigné par la lettre « M » dans le numéro de modèle, comme DPC-M1GB).

L'appareil FinePix S6000fd / FinePix S6500fd est compatible avec le type M. Cependant, selon l'appareil utilisé (lecteur de carte mémoire, etc.), il se peut qu'ils ne soient pas compatibles.



## • Adaptateur secteur AC-5VX

Utilisez l'adaptateur secteur AC-5VX lorsque vous désirez prendre des vues ou lire des images pendant des périodes prolongées ou lorsque le FinePix S6000fd / FinePix S6500fd est connecté à un ordinateur personnel.

\* La forme de l'adaptateur secteur, de la fiche et de la prise électrique dépend du pays.

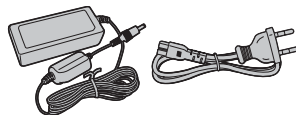

## • Étui spécial SC-FXS9

Cet étui protège l'appareil photo contre la saleté, la poussière et les chocs lors du transport.

## • Convertisseur d'objectif grand angle WL-FXS6

Voir p.155 pour plus de détails.

## • Lecteur de carte mémoire d'images DPC-R1

Le DPC-R1 vous permet de transférer rapidement et facilement des images dans les 2 sens entre votre ordinateur et une carte mémoire (carte **xD-Picture Card** et carte SmartMedia). Le DPC-R1 utilise l'interface USB pour le transfert de fichier à grande vitesse.

-Compatible avec les cartes **xD-Picture Card** 16 Mo à 512 Mo, et les cartes SmartMedia 3,3 V, 4 Mo à 128 Mo

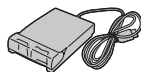

## • Adaptateur de carte PC DPC-AD

Avec l'adaptateur de carte PC DPC-AD, vous pouvez adapter les cartes **xD-Picture Card** et SmartMedia™ (i.e., cartes vendues séparément) pour les rendre compatibles avec les cartes PC (Type II) conformes aux normes ATA.

-Compatible avec les cartes **xD-Picture Card** 16 Mo à 512 Mo, et les cartes SmartMedia 3,3 V, 2 Mo à 128 Mo



- **Adaptateur de carte CompactFlash™ DPC-CF**

Le chargement d'une carte **xD-Picture Card** dans cet adaptateur vous permet d'utiliser la carte comme une carte CompactFlash (Type I).



# Aperçu du convertisseur d'objectif

## ■ Convertisseur d'objectif grand angle WL-FXS6

Cet accessoire convertit la longueur focale de votre objectif 0,8 fois (équivalent à un objectif grand angle de 22,4 mm) sans modifier sa valeur F-stop.

## ■ Spécifications du convertisseur d'objectif grand angle

Grossissement	0,8x
Configuration de l'objectif	3 objectifs en 3 groupes
Plage de prise de vues	Environ 40 cm à l'infini
Dimensions	ø95 mm x 37,5 mm (L)
Poids	Environ 214 g
Accessoires	Bouchons d'objectif (avant et arrière), Etui d'objectif

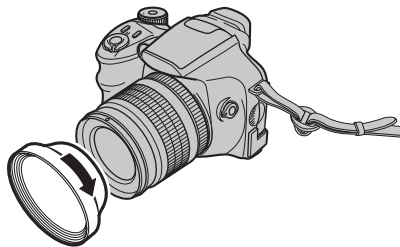

Fixez le convertisseur d'objectif grand angle en le vissant dans le sens de la flèche.

## ! ATTENTION

- Vous ne devez utiliser le WL-FXS6 que pour les vues grand angle, là où aucune distorsion ne se produit. Si vous utilisez l'objectif alors que le mode téléobjectif est sélectionné, la distorsion augmente.
- Le convertisseur d'objectif grand angle et le flash intégré ne peuvent pas être utilisés simultanément.
- Lorsque vous utilisez le convertisseur d'objectif grand angle, il est possible que des images fantômes apparaissent dans les vues prises face au soleil ou très éclairées. Vous pouvez diminuer ce risque ou l'éliminer complètement en cadrant la vue de sorte que les sources lumineuses (soleil) soient le plus possible en dehors de la photo.



## MEMO

### Qu'est-ce qu'une image fantôme ?

Une image fantôme est un effet provoqué par les sources lumineuses reflétées directement sur l'objectif et qui provoquent des reflets ; ces reflets apparaissent sous forme de cercles ou d'anneaux de lumière sur plusieurs zones.

# Utilisation correcte de l'appareil photo

Veillez lire ces informations ainsi que « Notes pour la sécurité » (→p.192) pour vous assurer d'utiliser correctement l'appareil photo.

## ■ Endroits à éviter

Ne rangez pas ou n'utilisez pas l'appareil photo dans les endroits suivants :

- Sous la pluie ou dans des endroits très humides, sales ou poussiéreux
- Directement au soleil ou dans des endroits soumis à des augmentations de températures extrêmes, tels que dans une voiture fermée l'été
- Endroits extrêmement froids
- Endroits soumis à de fortes vibrations
- Endroits affectés par la fumée ou la vapeur
- Endroits soumis à des champs magnétiques forts (comme des endroits près de moteurs, transformateurs ou aimants)
- En contact pendant de longs moments avec des produits chimiques, tels que des pesticides
- En contact avec des produits en caoutchouc ou en vinyle

## ■ Endommagé par l'eau ou le sable

L'appareil FinePix S6000fd / FinePix S6500fd est sensible à l'eau et au sable. Lorsque vous êtes à la plage ou à proximité d'un plan d'eau, assurez-vous de ne pas exposer l'appareil photo à l'eau ni au sable. Veillez également à ne pas poser l'appareil photo sur une surface mouillée.

## ■ Endommagé par la condensation

Si vous déplacez subitement votre appareil photo d'un endroit froid à un endroit chaud, des gouttes d'eau (condensation) peuvent se former à l'intérieur de l'appareil photo ou sur l'objectif. Dans ce cas, mettez l'appareil photo hors tension et attendez une heure avant de l'utiliser. La condensation peut aussi se former sur la carte **xD-Picture Card**. Dans ce cas, retirez la carte **xD-Picture Card** et attendez un moment.

## ■ Lorsque l'appareil photo n'est pas utilisé pendant une longue période

Si vous avez l'intention de ne pas utiliser cet appareil photo pendant une longue période, retirez les piles et la carte **xD-Picture Card**.

## ■ Nettoyage de votre appareil photo

- Utilisez une brosse soufflante pour éliminer la poussière sur l'objectif, l'écran LCD ou le viseur, puis essuyez doucement l'appareil photo avec un chiffon doux et sec. S'il reste de la poussière, appliquez une petite quantité de détergent liquide pour objectif sur un morceau de papier de nettoyage des objectifs FUJIFILM et essuyez doucement.
- Ne grattez pas l'objectif, l'écran LCD ou le viseur.
- Nettoyez le boîtier de l'appareil photo avec un chiffon sec qui ne peluche pas. N'utilisez pas de substances volatiles tels que des dissolvants, de la benzine ou de l'insecticide, car ils peuvent réagir au contact du boîtier de l'appareil photo et le déformer ou endommager sa finition.

## ■ Pendant un voyage à l'étranger

Ne mettez pas l'appareil photo avec vos bagages à enregistrer. Les bagages sont parfois manipulés brutalement dans les aéroports et si votre appareil photo recevait un choc violent, il pourrait être endommagé intérieurement sans qu'aucun dégât ne soit visible.

# Notes sur l'alimentation

## Batteries/piles utilisables

- Dans l'appareil photo, utilisez des piles alcalines ou des batteries Ni-MH (nickel-métal hydrure) au format AA. N'utilisez pas de batteries au manganèse, au Ni-Cd (nickel-cadmium) au format AA avec votre appareil FinePix S6000fd / FinePix S6500fd car la chaleur produite par les batteries risque d'endommager l'appareil photo ou de provoquer des erreurs de fonctionnement.
- La durée de fonctionnement des piles alcalines (la durée pendant laquelle elles fournissent de l'énergie) diffère selon les marques et la vie des piles que vous achetez peut être plus courte que celle des piles alcalines fournies avec l'appareil photo.

## Notes sur les batteries/piles

Les batteries/piles peuvent fuir, chauffer, s'enflammer ou exploser si elles ne sont pas utilisées correctement. Observez toujours les précautions indiquées ci-dessous.

- Ne chauffez pas les batteries/piles et ne les jetez pas dans un feu.
- Ne transportez pas et ne rangez pas les batteries/piles avec des objets métalliques comme des colliers ou des épingles.
- N'exposez pas les batteries/piles à l'eau fraîche ou à l'eau salée et faites particulièrement attention à ce que les bornes soient bien sèches.
- Ne tentez pas de démonter ou modifier les batteries/piles.
- Ne tentez pas de retirer ou de couper le boîtier externe des batteries/piles.
- Ne laissez pas tomber les batteries/piles, ne les heurtez pas et ne les soumettez pas à des chocs violents.
- N'utilisez pas de batteries/piles qui fuient, qui sont déformées, décolorées ou qui présentent une anomalie évidente.
- Ne rangez pas les batteries/piles dans des endroits très chauds ou humides.
- Laissez les batteries/piles hors de la portée des nouveaux-nés et des enfants en bas âge.

- Lors de la mise en place des batteries/piles dans l'appareil photo, assurez-vous que les polarités des batteries/piles ( $\oplus$  et  $\ominus$ ) correspondent à celles indiquées sur l'appareil photo.
- N'utilisez pas les batteries/piles neuves et les batteries/piles usagées ensemble. N'utilisez pas des batteries chargées et de déchargées ensemble.
- N'utilisez pas de batteries/piles de marques ou de types différents ensemble.
- Si vous n'avez pas l'intention d'utiliser l'appareil photo pendant une période prolongée, retirez les batteries/piles de l'appareil photo. Notez que si l'appareil photo reste sans les batteries/piles, les réglages de la date et de l'heure sont effacés.
- Les batteries/piles sont chaudes immédiatement après utilisation. Avant de retirer les batteries/piles, mettez l'appareil photo hors tension et attendez qu'elles refroidissent.
- La saleté, comme des traces de doigts sur les bornes des batteries/piles, peut réduire considérablement le nombre de prises de vues disponibles. Essayez soigneusement les bornes des batteries/piles avec un chiffon sec et doux avant de charger.



Si les batteries/piles présentent des fuites de liquide, essayez soigneusement le logement des batteries/piles et mettez des batteries/piles neuves en place.



Si du fluide de batterie/pile entre en contact avec vos mains ou vos vêtements, rincez abondamment à l'eau. Notez que le fluide de batterie/pile peut provoquer une perte de la vue s'il entre en contact avec les yeux. Dans ce cas, ne vous frottez pas les yeux. Rincez le liquide à l'eau claire et consultez un médecin.

### Utilisation correcte des batteries Ni-MH au format AA

- En tant que source d'alimentation pour les appareils photo numérique, les batteries Ni-MH au format AA (ci-après dénommées les batteries Ni-MH) sont supérieures aux piles alcalines de plusieurs façons, car elles permettent entre autres de prendre plus de vues avec l'appareil photo. Toutefois, il faut prendre garde à la manière dont les batteries Ni-MH sont utilisées afin de préserver leurs performances initiales.
- Les batteries Ni-MH qui restent rangées sans être utilisées pendant des périodes prolongées risquent d'être « désactivées ». La charge répétée de batteries Ni-MH qui ne sont que partiellement déchargées peut également provoquer un « effet mémoire ».  
Les batteries Ni-MH qui sont « désactivées » ou affectées par « l'effet mémoire » ont pour problème de ne plus pouvoir fournir de l'énergie que pendant une courte période après avoir été chargées. Pour éviter ce problème, déchargez et rechargez-les plusieurs fois en utilisant la fonction's « Décharge des batteries rechargeables » de l'appareil photo. En répétant plusieurs fois ce cycle, la réduction provisoire des performances provoquée par « l'effet mémoire » ou la « désactivation » peut être corrigée et les batteries peuvent retrouver leurs niveaux de performance d'origine.  
La désactivation et l'effet mémoire sont spécifiques aux batteries Ni-MH et ne sont pas en fait des défauts de ces batteries. Reportez-vous p.159-160 pour la procédure de « Décharge des batteries rechargeables ».

#### **ATTENTION**

N'utilisez pas la fonction « Décharge des batteries rechargeables » lorsque des piles alcalines sont utilisées.

- Pour charger des batteries Ni-MH, utilisez le Chargeur Rapide (vendu séparément). Reportez-vous aux instructions fournies avec le chargeur pour vous assurer d'utiliser correctement le chargeur.
- N'utilisez pas le chargeur des batteries pour la recharge de batteries autres que celles spécifiées pour l'utilisation avec le chargeur.
- Notez que les batteries sont chaudes après avoir été chargées.
- En raison de la manière dont l'appareil photo est construit, une petite quantité de courant est utilisée même lorsque l'appareil photo est mis hors tension. Notez en particulier que de laisser les batteries Ni-MH dans l'appareil photo pendant une période prolongée décharge excessivement les batteries et risque de les rendre inutilisables même après la recharge.
- Les batteries Ni-MH se déchargent d'elles-mêmes lorsqu'elles ne sont pas utilisées, et la durée pendant laquelle elles peuvent être utilisées peut être raccourcie au final.
- Les batteries Ni-MH se détériorent rapidement si elles sont trop déchargées (en déchargeant par exemple les batteries par le flash). Utilisez la fonction de « Décharge des batteries rechargeables » de l'appareil photo pour décharger les batteries.
- Les batteries Ni-MH ont une durée de service limitée. Si une batterie ne peut être utilisée que pendant une courte période même après des cycles répétés de charge, elle peut avoir atteint la fin de sa durée de vie.

#### **Mise au rebut des batteries/piles**

Défaitez vous des batteries/piles en respectant les règlements locaux en vigueur concernant les déchets.

## Adaptateur secteur

Utilisez toujours l'adaptateur secteur AC-5VX avec l'appareil photo.

L'utilisation d'un autre adaptateur secteur que le AC-5VX risque d'endommager votre appareil photo numérique.

- Cet adaptateur secteur est uniquement prévu pour être utilisé à l'intérieur.
- Bien enficher le cordon d'alimentation dans la borne d'entrée A.C. de l'appareil photo numérique FUJIFILM.
- Coupez l'alimentation de l'appareil photo numérique FUJIFILM avant de débrancher la borne d'entrée A.C. de l'appareil photo numérique FUJIFILM. Pour le débrancher, saisissez la fiche et le sortez de la prise. Ne pas le débrancher en tirant sur le cordon.
- N'utilisez pas l'adaptateur secteur avec tout autre appareil que l'appareil photo spécifié.
- L'adaptateur secteur deviendra chaud au toucher lors de son utilisation. Ceci est normal.
- Ne pas démonter l'adaptateur secteur. Ceci risque d'être dangereux.
- N'utilisez pas l'adaptateur secteur dans un endroit où il règne une température et une humidité élevées.
- Ne pas faire tomber l'adaptateur secteur ni le soumettre à des chocs importants.
- Il est possible que l'adaptateur secteur émette un bruit de ronronnement. Ceci est normal.
- Si l'adaptateur secteur est utilisé à proximité d'une radio, il risque de provoquer de l'électricité statique, de sorte qu'il est recommandé de faire marcher la radio à distance.



## Décharge des batteries rechargeables

La fonction de Décharge des batteries rechargeables ne peut être utilisée qu'avec des batteries Ni-MH.

La fonction de Décharge des batteries rechargeables ne doit pas être utilisée avec les piles alcalines car elle vidange complètement la charge de la pile.

Utilisez la fonction de Décharge des batteries rechargeables dans les situations suivantes :

- Lorsque les batteries ne peuvent être utilisées que pendant une courte période après avoir été normalement chargées
- Lorsque les batteries n'ont pas été utilisées pendant une période prolongée
- Lorsque vous achetez des batteries Ni-MH neuves  
N'utilisez pas la fonction de Décharge des batteries rechargeables lorsque l'utilisation de l'adaptateur secteur. Dans cette situation, les batteries Ni-MH ne seront pas déchargées en raison de l'alimentation externe.

**Suite** ➔

Pour decharger les piles rechargeables :

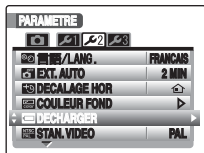

- ① Réglez l'interrupteur d'alimentation sur pour mettre l'appareil photo sous tension.



- ② Appuyez sur MENU/OK pour afficher le menu à l'écran.



- ③ Appuyez sur ou pour sélectionner PARAMETRE.



- ④ Appuyez sur pour afficher le menu PARAMETRE.



- ⑤ Appuyez sur ou pour sélectionner 2.



- ⑥ Appuyez sur ou pour sélectionner DECHARGER.



- ⑦ Appuyez sur .



- ⑧ Appuyez sur MENU/OK.



- ⑨ Appuyez sur ou pour sélectionner OK.



- ⑩ L'écran change et la décharge commence. Lorsque l'indicateur de niveau des piles clignote en rouge et que la décharge est terminée, l'appareil photo se met hors tension.

**! ATTENTION**

Pour annuler la décharge, appuyez sur DISP/BACK.



# Utilisation d'une carte **xD-Picture Card™** et d'une mémoire interne

## ■ Carte mémoire

- Cette carte mémoire est un nouveau support d'enregistrement d'image (carte **xD-Picture Card**) développé pour les appareils photos numériques. La carte mémoire comprend une mémoire à semi-conducteurs (mémoire flash de type NAND) qui enregistre les données d'images numériques. Le procédé d'enregistrement est effectué électriquement et permet d'effacer les données d'images existantes et de réenregistrer de nouvelles données.
- Lorsque vous utilisez une carte mémoire neuve, ou une carte mémoire qui a été initialisée sur un ordinateur, n'oubliez pas d'initialiser cette carte (formatage/initialisation) sur votre appareil photo numérique avant de l'utiliser.

## ■ Mémoire interne

- Les images stockées sur la mémoire interne de l'appareil photo peuvent être corrompues ou effacées en raison notamment de défauts de l'appareil photo. Pour votre sécurité, faites un double des données importantes sur un autre support (DVD-R, CD-R, CD-RW, disque dur ou autre).
- Les données mémorisées dans la mémoire interne de l'appareil photo ne peuvent pas être garanties dans le cas où l'appareil photo est présenté pour des réparations.
- Lorsque l'appareil photo est réparé, toutes les données mémorisées dans la mémoire interne de l'appareil photo sont susceptibles d'être vérifiées par le réparateur.

## ■ Protection des données

- Les données risquent d'être perdues ou détruites dans les situations suivantes. Notez que FUJIFILM ne pourra en aucun cas être tenu pour responsable en cas de perte ou de destruction des données.
  1. Si la carte est retirée ou l'appareil photo mis hors tension pendant l'accès à la carte ou mémoire interne (pendant l'enregistrement, l'effacement, l'initialisation et la lecture).
  2. Si l'utilisateur ou un tiers n'utilise pas la carte ou mémoire interne correctement.



## MEMO

Pour votre sécurité, faites un double des données importantes sur un autre support (DVD-R, CD-R, CD-RW, disque dur ou autre).

## ■ Manipulation des cartes **xD-Picture Card**

- Conservez les cartes **xD-Picture Card** hors de la portée des petits enfants. Pour le rangement des cartes **xD-Picture Card**, assurez-vous de les mettre dans un endroit hors de la portée des petits enfants pour éviter qu'une carte soit avalée accidentellement. Une carte **xD-Picture Card** peut provoquer une suffocation si elle est avalée accidentellement. Si un enfant avale une carte **xD-Picture Card**, consultez immédiatement un médecin.
- Lorsque vous introduisez la carte **xD-Picture Card** dans l'appareil photo, maintenez-le bien droit pour l'enfoncer à l'intérieur.
- Ne pas plier la carte **xD-Picture Card** ou la soumettre à des chocs violents.
- Ne pas utiliser la carte **xD-Picture Card** dans un endroit où il règne une température et une humidité élevée.
- Nettoyez la carte **xD-Picture Card** avec un chiffon sec si elle est sale.
- Lorsqu'elles sont rangées ou transportées les cartes **xD-Picture Card** risquent d'être endommagées : conservez les dans leur étui spécial ou leur étui de transport.
- Les cartes **xD-Picture Card** peuvent être utilisées pendant une période prolongée mais peuvent éventuellement perdre leurs capacités de sauvegarde et de lecture des données. Dans ce cas, utilisez une carte **xD-Picture Card** neuve.
- Ne retirez jamais la carte **xD-Picture Card** et ne mettez pas l'appareil photo hors tension pendant l'enregistrement ou l'effacement de données (formatage de la carte **xD-Picture Card**) car ceci risque d'endommager la carte **xD-Picture Card**.
- Utilisez toujours des cartes **xD-Picture Card** avec l'appareil FinePix S6000fd / FinePix S6500fd. La qualité de l'appareil photo ne peut pas être garantie lorsque d'autres cartes **xD-Picture Card** que celles fabriquées par FUJIFILM sont utilisées.

- La carte **xD-Picture Card** peut être chaude lorsqu'elle est retirée de l'appareil photo après des séances prolongées de prises de vues ou de lecture d'images. Ceci est normal.
- Ne fixez pas d'étiquettes sur la carte **xD-Picture Card**. L'étiquette risque de se décoller et de provoquer une erreur de fonctionnement lorsque la carte est introduite ou retirée.



#### MEMO

- Il existe deux types de carte **xD-Picture Card** : le type standard et le type M (désigné par la lettre « M » dans le numéro de modèle, comme DPC-M1GB). L'appareil FinePix S6000fd / FinePix S6500fd est compatible avec le type M. Cependant, selon l'appareil utilisé (lecteur de carte mémoire, etc.), il se peut qu'ils ne soient pas compatibles.
- Les types H et M partagent la même compatibilité ; cependant, le type H ne peut pas être utilisé avec le lecteur USB DPC-UD1 de la carte **xD-Picture Card** alors que le type M si.

#### ■ Utilisation d'une carte **xD-Picture Card** ou d'une mémoire interne avec un ordinateur

- Si vous voulez prendre des images en employant une carte **xD-Picture Card** ou une mémoire interne qui a été utilisée dans un ordinateur, formatez la carte **xD-Picture Card** ou la mémoire interne dans votre appareil photo.
- Lorsque vous formatez une carte **xD-Picture Card** ou une mémoire interne, un répertoire (dossier) est créé. Les données d'images sont alors enregistrées dans ce répertoire.
- Ne pas modifier ou supprimer les noms des répertoires (dossiers) ou des fichiers de la carte **xD-Picture Card** ou la mémoire interne à partir de l'ordinateur car vous risquez de rendre impossible l'utilisation de la carte **xD-Picture Card** ou la mémoire interne avec l'appareil photo.
- Utilisez toujours l'appareil photo pour effacer les données d'images sur une carte **xD-Picture Card** ou une mémoire interne.
- Pour modifier les données d'image, copiez-les ou transférez-les vers le PC et modifiez-les sur celui-ci.

#### ■ Fiche technique

Type de produit

Mémoire

Conditions de fonctionnement

Dimensions

Carte mémoire pour appareils photo numérique (carte **xD-Picture Card**)

Mémoire flash type NAND

Température comprise entre :  
0°C à +40°C



Humidité :

80% maxi. (sans condensation)





25 mm × 20 mm × 2,2 mm (L × H × P)









# Ecrans d'avertissements

Le tableau ci-dessous indique les avertissements qui apparaissent sur l'écran.

Avertissement affiché	Explication	Remède
 (s'allume en rouge)  (clignote en rouge)	Les batteries/piles de l'appareil photo sont faibles ou complètement déchargées.	Chargez des batteries/piles neuves ou entièrement chargées.
	Il y a une forte probabilité de bougé de l'appareil photo car la vitesse d'obturation est lente.	Utilisez le flash. Un trépied est également recommandé, selon le mode et la scène photographiée.
<b>AF!</b>	La fonction AF (autofocus) ne fonctionne pas efficacement.	<ul style="list-style-type: none"> <li>• Si l'image est trop sombre, prenez la vue à une distance d'environ 2 m du sujet.</li> <li>• Utilisez le verrouillage AF pour prendre la vue (→p.39).</li> <li>• Sélectionnez le mode macro pour prendre des photos en gros plan.</li> </ul>
<b>Affichage de l'ouverture / vitesse d'obturation</b> (S'allume en rouge)	Si l'éclairage est insuffisant ou bien trop lumineux, l'appareil photo ne parvient pas à prendre une photo avec une luminosité correcte.	Vous pouvez prendre la vue, mais modifiez la plage d'exposition pour obtenir une image de qualité.
<b>ERREUR MISE AU POINT</b> <b>ERREUR ZOOM</b>	Erreur ou défaut de fonctionnement de l'appareil photo.	<ul style="list-style-type: none"> <li>• Mettez de nouveau l'appareil photo sous tension, en faisant attention à ne pas toucher l'objectif.</li> <li>• Mettez l'appareil photo hors tension puis de nouveau sous tension. Si le message apparaît toujours, prenez contact avec votre revendeur FUJIFILM.</li> </ul>
<b>PAS DE CARTE</b>	La carte <b>xD-Picture Card</b> n'est pas insérée lors du transfert d'images.	Insérez une carte <b>xD-Picture Card</b> .
<b>CARTE NON INITIALISEE</b>	<ul style="list-style-type: none"> <li>• La carte <b>xD-Picture Card</b> ou la mémoire interne n'est pas formatée.</li> <li>• La zone de contact de la carte <b>xD-Picture Card</b> est sale.</li> </ul>	<ul style="list-style-type: none"> <li>• Formatez la carte <b>xD-Picture Card</b> ou mémoire interne dans l'appareil photo (→ p.130).</li> <li>• Essuyez la zone de contact de la carte <b>xD-Picture Card</b> avec un chiffon doux et sec. Il peut être nécessaire de formater la carte <b>xD-Picture Card</b> (→p.130). Si le message apparaît toujours, remplacez la carte <b>xD-Picture Card</b>.</li> <li>• Prenez contact avec votre revendeur FUJIFILM.</li> </ul>
<b>ERREUR CARTE</b>	<ul style="list-style-type: none"> <li>• La zone de contact de la carte <b>xD-Picture Card</b> est sale.</li> <li>• Le format de la carte <b>xD-Picture Card</b> est incorrect.</li> </ul>	<ul style="list-style-type: none"> <li>• Essuyez la zone de contact de la carte <b>xD-Picture Card</b> avec un chiffon doux et sec. Il peut être nécessaire de formater la carte <b>xD-Picture Card</b> (→p.130). Si le message apparaît toujours, remplacez la carte <b>xD-Picture Card</b>.</li> <li>• Prenez contact avec votre revendeur FUJIFILM.</li> </ul>

Suite ➔

Avertissement affiché	Explication	Remède
 MEMOIRE PLEINE  MEMOIRE PLEINE	La mémoire interne ou la carte <b>xD-Picture Card</b> est complètement pleine.	Effacez certaines images de la mémoire interne ou de la carte <b>xD-Picture Card</b> (→p.48), ou utilisez une carte <b>xD-Picture Card</b> contenant davantage d'espace libre.
<b>ERREUR ECRITURE</b>	<ul style="list-style-type: none"> <li>• Les données n'ont pu être enregistrées en raison d'une erreur de carte <b>xD-Picture Card</b> ou d'une erreur de connexion entre la carte <b>xD-Picture Card</b> et l'appareil photo.</li> <li>• L'image ne peut pas être enregistrée car elle est trop grande par rapport à l'espace disponible sur la carte <b>xD-Picture Card</b>.</li> <li>• La carte <b>xD-Picture Card</b> ou la mémoire interne n'est pas formatée.</li> </ul>	<ul style="list-style-type: none"> <li>• Insérez de nouveau la carte <b>xD-Picture Card</b> ou mettez l'appareil photo hors tension, puis de nouveau sous tension. Si le message apparaît toujours, prenez contact avec votre revendeur FUJIFILM.</li> <li>• Utilisez une nouvelle carte <b>xD-Picture Card</b>.</li> <li>• Formatez la carte <b>xD-Picture Card</b> ou la mémoire interne dans l'appareil photo (→ p.130).</li> </ul>
<b>OCCUPE</b>	L'enregistrement a été incorrect car la carte <b>xD-Picture Card</b> a été formatée sur un ordinateur.	Utilisez une carte <b>xD-Picture Card</b> qui a été formatée avec l'appareil photo.
<b>IMAGE NO. PLEIN</b>	Le nombre d'image a atteint 999-9999.	<ol style="list-style-type: none"> <li>① Insérez une carte <b>xD-Picture Card</b> formatée dans l'appareil photo.</li> <li>② Sélectionnez <b>RAZ</b> comme réglage de NUMERO IMAGE dans le menu  PARAMETRE (→p.127).</li> <li>③ Commencez à prendre des vues (le numéro d'image commence à partir de « 100-0001 »).</li> <li>④ Sélectionnez <b>CONTINU</b> comme réglage de NUMERO IMAGE dans le menu  PARAMETRE.</li> </ol>
<b>ERREUR DE LECTURE</b>	<ul style="list-style-type: none"> <li>• L'image lue n'a pas été enregistrée correctement.</li> <li>• La zone de contact de la carte <b>xD-Picture Card</b> est sale.</li> <li>• Panne de l'appareil photo.</li> <li>• Vous avez essayé de lire l'image ou la vidéo non enregistrée sur cet appareil photo.</li> </ul>	<ul style="list-style-type: none"> <li>• Impossible de lire les images.</li> <li>• Essuyez la zone de contact de la carte <b>xD-Picture Card</b> avec un chiffon doux et sec. Il peut être nécessaire de formater la carte <b>xD-Picture Card</b> (→p.130). Si le message apparaît toujours, remplacez la carte <b>xD-Picture Card</b>.</li> <li>• Prenez contact avec votre revendeur FUJIFILM.</li> <li>• La vidéo et l'image ne peuvent pas être lues.</li> </ul>



Avertissement affiché	Explication	Remède
<b>TROP D'IMAGES</b>	Une tentative a été faite pour montrer 5.000 images ou plus par tri par date.	Il est impossible de montrer plus de 4.999 images par tri par date.
<b>IMAGE PROTEGEE</b>	<ul style="list-style-type: none"> <li>• Une tentative d'effacement d'un fichier protégé a eu lieu.</li> <li>• Une tentative a été effectuée pour ajouter une annotation vocale aux images protégées.</li> <li>• Une tentative a été effectuée pour tourner une image protégée.</li> </ul>	<ul style="list-style-type: none"> <li>• Les images protégées ne peuvent pas être effacées. Retirez la protection (→ p.106).</li> <li>• Les images protégées ne peuvent pas être ajoutées d'annotations vocales. Retirez la protection (→ p.106).</li> <li>• Les images protégées ne peuvent pas être tournées. Retirez la protection (→ p.106).</li> </ul>
 <b>ERREUR</b>	<ul style="list-style-type: none"> <li>• Le fichier d'annotation vocale est défectueux.</li> <li>• Panne de l'appareil photo.</li> </ul>	<ul style="list-style-type: none"> <li>• Impossible de procéder à la lecture d'annotation vocale.</li> <li>• Prenez contact avec votre revendeur FUJIFILM.</li> </ul>
 <b>PAS D'IMAGE</b>	Vous avez tenté de transférer des images de la carte <b>xD-Picture Card</b> ou de la mémoire interne alors que la mémoire est vide.	Ces images ne peuvent pas être tournées par la fonction format d'image.
 <b>PAS D'IMAGE</b>		
 <b>IMPOSSIBLE AJUSTER</b>  <b>IMPOSSIBLE AJUSTER</b>	Une tentative a été effectuée pour découper une image 0,3M ou une image prise avec le réglage RAW.	Les images ne peuvent pas être découpées.
<b>IMPOSSIBLE AJUSTER</b>	<ul style="list-style-type: none"> <li>• Une tentative a été effectuée pour découper une image prise avec un autre appareil photo que l'appareil FinePix S6000fd / FinePix S6500fd.</li> <li>• L'image est endommagée.</li> </ul>	Les images ne peuvent pas être découpées.
<b>ERREUR FICHER DPOF</b>	Les tirages peuvent être spécifiés pour 1000 images avec les réglages DPOF.	Le nombre maximum d'images pour lesquelles des tirages peuvent être spécifiés sur la même carte <b>xD-Picture Card</b> est de 999. Copiez sur une autre carte <b>xD-Picture Card</b> les images pour lesquelles vous désirez commander des tirages et spécifiez ensuite les réglages DPOF.
<b>IMPO. REGLER DPOF</b>  <b>IMPO. REGLER DPOF</b>  <b>IMPO. REGLER DPOF</b>	Une tentative a été effectuée pour spécifier des réglages DPOF pour un film ou une image qui n'est pas acceptée par DPOF.	L'impression DPOF ne peut pas être utilisée avec ce format d'image.
<b>ROTATION IMPOSSIBLE</b>  <b>ROTATION IMPOSSIBLE</b>	Une tentative a été faite pour tourner une vidéo ou une image prise avec un autre appareil photo que le FinePix S6000fd / FinePix S6500fd.	Ces images ne peuvent pas être tournées par format d'image.
<b>ERREUR COMMUNICATION</b>	L'appareil photo n'est pas branché sur l'ordinateur ou l'imprimante.	<ul style="list-style-type: none"> <li>• Vérifiez si le câble USB (mini-B) est branché correctement.</li> <li>• Vérifiez si l'imprimante est sous tension.</li> </ul>

Avertissement affiché	Explication	Remède
<b>ERREUR IMPRIMANTE</b>	Affiché pour PictBridge.	<ul style="list-style-type: none"> <li>• Vérifiez si l'imprimante ne manque pas de papier ou d'encre.</li> <li>• Mettez brièvement l'imprimante hors tension et remettez-la ensuite sous tension.</li> <li>• Reportez-vous au mode d'emploi fourni avec l'imprimante.</li> </ul>
<b>ERREUR IMPRIMANTE REPRENDRE ?</b>	Affiché pour PictBridge.	Vérifiez si l'imprimante ne manque pas de papier ou d'encre. L'impression redémarre automatiquement lorsque l'erreur est rectifiée. Si le message apparaît encore après la vérification, appuyez sur MENU/OK pour redémarrer l'impression.
<b>NE PEUT ETRE IMPRIME</b>	Affiché pour PictBridge.	<ul style="list-style-type: none"> <li>• Reportez-vous au mode d'emploi pour l'imprimante utilisée et vérifiez si l'imprimante accepte le format d'image JIFF-JPEG ou Exif-JPEG. Sinon, l'imprimante ne peut pas imprimer l'image.</li> <li>• Les vidéos et les images avec CCD-RAW ne peuvent pas être imprimées.</li> <li>• Les données d'images ont-elles été photographiées avec l'appareil FinePix S6000fd / FinePix S6500fd ? Vous risquez de ne pas pouvoir lire certaines images enregistrées sur d'autres appareils photo.</li> </ul>



# Guide de dépannage

## ■ Préparatifs











Fonction	Problème	Causes possibles	Solutions	Page
Batteries/piles et alimentation	Rien ne se passe lorsque vous réglez l'interrupteur d'alimentation sur  ou  .	Les batteries/piles sont déchargées.	Chargez des batteries/piles neuves ou entièrement chargées.	19, 21, 157
		Les batteries/piles sont introduites à l'envers.	Remplacez les batteries/piles dans le bon sens.	20
		Le couvercle du compartiment piles ou le volet de la fente d'insertion n'est pas fermé correctement.	Fermez le couvercle du compartiment piles ou le volet de la fente d'insertion.	20
		L'appareil photo et l'adaptateur secteur ne sont pas correctement raccordés.	Branchez correctement l'appareil photo et l'adaptateur secteur.	135, 159
		L'appareil photo est resté en stockage pendant une longue période lorsque les batteries/piles sont retirées ou l'adaptateur secteur n'est pas branché.	Chargez les batteries/piles ou branches l'adaptateur secteur et attendez un moment avant la mise sous tension de l'appareil photo.	19, 24, 135
	Les batteries/piles se déchargent rapidement.	Vous utilisez l'appareil photo dans un environnement extrêmement froid.	Réchauffez les batteries/piles dans votre poche ou dans autre endroit chaud avant de les charger dans l'appareil photo et de prendre la photo.	19, 21, 157
		Les bornes sont sales.	Essuyez les bornes des batteries/piles avec un chiffon sec et propre.	21, 157
		Les mêmes batteries/piles sont utilisées depuis un long moment.	Les batteries ne sont plus rechargeables. Chargez des batteries/piles neuves ou entièrement chargées.	19, 21, 157
		Les batteries rechargeables (si vous en utilisez) sont désactivées ou la capacité des batteries a diminué en raison de l'effet mémoire.	Utilisez la fonction de décharge des batteries rechargeables, afin de restaurer leur pleine capacité.	159
	Coupure d'alimentation pendant le fonctionnement.	Les batteries/piles sont déchargées.	Chargez des batteries/piles neuves ou entièrement chargées.	19, 21, 157
		L'appareil photo et l'adaptateur secteur ne sont pas correctement raccordés.	Branchez correctement l'appareil photo et l'adaptateur secteur.	135, 159

## ■ Paramétrage des menus, etc.













Fonction	Problème	Causes possibles	Solutions	Page
Affichage à l'écran	Les écrans ne sont pas affichés en français.	Une langue autre que le français est définie pour le réglage 言語/LANG. dans le menu PARAMETRE.	Sélectionnez FRANCAIS.	28



## ■ Prise de vues

Fonction	Problème	Causes possibles	Solutions	Page
Opérations de base	Aucune photographie n'est prise en appuyant sur le déclencheur.	La carte <b>xD-Picture Card</b> ou la mémoire interne est saturée.	Insérez une nouvelle carte <b>xD-Picture Card</b> ou effacez des images non importantes.	22, 48
		La carte <b>xD-Picture Card</b> ou la mémoire interne n'est pas formatée.	Formatez la carte <b>xD-Picture Card</b> ou la mémoire interne avec l'appareil photo.	122, 130
		La zone de contact de la carte <b>xD-Picture Card</b> est sale.	Essuyez la zone de contact de la carte <b>xD-Picture Card</b> avec un chiffon doux et sec.	22, 161
		La carte <b>xD-Picture Card</b> est endommagée.	Insérez une carte <b>xD-Picture Card</b> neuve.	22
		Les batteries/piles sont déchargées.	Chargez des batteries/piles neuves ou entièrement chargées.	19, 21, 157
	La fonction d'extinction automatique a mis l'appareil photo hors tension.	Mettez l'appareil photo sous tension.	24	
	L'écran s'assombrit après avoir pris une photo.	Vous avez pris votre photo avec le flash.	L'écran peut s'assombri après le chargement du flash. Patientez quelques instants.	76
Mise au point	L'appareil photo a eu du mal à effectuer la mise au point sur le sujet.	Vous avez pris une photo en gros plan sans sélectionner le mode macro.	Sélectionnez le mode macro.	74
		Vous avez photographié un paysage en mode macro.	Désactivez le mode macro.	74
		Vous avez photographié un sujet qui ne convient pas à l'autofocus (→p.40).	Utilisez le mode verrouillage AF/AE ou le mode de mise au point manuelle « MF » pour prendre la photo.	39, 72
Détection sujet intelligente	Impossible de configurer la détection sujet intelligente.	Le mode de prise de vues est réglé sur  ,  ,  ,  ou  .	Changez le mode de prise de vues.	54
Macro	Impossible de régler l'appareil photo sur le mode photographie macro.	Le mode de prise de vues est réglé sur  ,  ,  ,  ,  ou  .	Changez le mode de prise de vues.	54

Suite ➔

Fonction	Problème	Causes possibles	Solutions	Page
Flash	Impossible d'utiliser le flash pour prendre des photos.	Vous avez appuyé sur le déclencheur pendant le chargement du flash.	Attendez la fin du chargement du flash avant d'appuyer sur le déclencheur.	76
		Le mode de prise de vues est réglé sur  ,  ,  OFF ou  .	Changez le mode de prise de vues.	54
		Les batteries/piles sont déchargées.	Chargez des batteries/piles neuves ou entièrement chargées.	19, 21, 157
		La prise de vues en continu est sélectionnée.	Réglez la prise de vues en continu sur NON.	77
		Le flash est réglé sur le mode  FLASH COUPE.	Réglez sur un autre mode flash, sauf sur le mode  FLASH COUPE.	75
		 Le mode super macro est sélectionné.	Désactivez le mode  super macro.	74
	Impossible de déclencher le flash.	Le flash est réglé sur le mode  FLASH COUPE.	Réglez sur un autre mode flash, sauf sur le mode  FLASH COUPE.	75
		Les conditions de prise de vue ne nécessitent pas l'utilisation du flash.	Réglez sur le mode  FLASH FORCE si vous souhaitez prendre des photos avec le flash.	75
	Les réglages du flash sont limités et ne peuvent pas être sélectionnés.	Le mode de prise de vue est différent de  et P.	Les réglages du flash sont limités car les réglages de l'appareil photo sont adaptés à la scène ou au paysage que vous photographiez. Changez le mode de prise de vues pour élargir les réglages disponibles du flash.	54, 76
	L'image est sombre même en utilisant le flash.	Le sujet est trop éloigné.	Déplacez-vous pour être dans la plage effective du flash avant de prendre la photo.	74, 76
		Votre doigt était placé devant le flash.	Tenez correctement l'appareil photo.	34

Fonction	Problème	Causes possibles	Solutions	Page
Images photographiées	L'image est floue.	L'objectif est sale.	Nettoyez l'objectif.	156
		<b>AF!</b> apparaît lorsque vous prenez des photos.	Vérifiez la mise au point sur le sujet et prenez la photo.	34, 39, 163
		<b>!</b> apparaît lorsque vous prenez des photos.	Cela peut provoquer un bougé de l'appareil photo. Tenez l'appareil photo sans bouger.	36, 163
	Des tâches apparaissent sur l'image.	La photo a été prise avec une vitesse d'obturation lente (exposition longue) dans un environnement à haute température.	Cette caractéristique propre aux CCD ne révèle aucun défaut de fonctionnement de l'appareil photo.	-
Enregistrement des images	Les images et les vidéos prises ne sont pas enregistrées.	L'adaptateur secteur a été branché ou débranché lors de la mise sous tension de l'appareil photo.	Branchez ou débranchez l'adaptateur secteur uniquement lorsque l'appareil photo est éteint. Sinon, la carte <b>xD-Picture Card</b> risque d'être endommagée et des dysfonctionnements peuvent se produire pendant le branchement sur l'ordinateur.	135, 159
Prise de vues en continu	1 seule image peut être photographiée alors que le mode de prise de vues en continu est activé.	Une photo est prise avec le retardateur quand vous réglez le mode de prises de vues en continu sur 3 DER. ou POSE LONGUE.	1 seule image peut être photographiée lorsque vous utilisez le mode de prise de vues en continu 3 DER. ou POSE LONGUE conjointement avec le mode retardateur.	77, 79

Suite ➔

## ■ Lecture

Fonction	Problème	Causes possibles	Solutions	Page
Lecture de vidéos/ annotations vocales	L'appareil photo n'émet aucun son.	Le réglage de volume de l'appareil photo est insuffisant.	Réglez le volume.	113, 120, 122, 129
		Le microphone était obstrué pendant la prise de vue/l'enregistrement.	Veillez à ne pas obstruer le microphone pendant la prise de vues/l'enregistrement.	14, 111, 117
		Le haut-parleur était recouvert pendant la lecture.	Veillez à ce que rien ne recouvre le haut-parleur.	14, 112, 120
Effacement	La fonction IMAGE n'efface pas l'image.	Certaines images sont protégées.	Déprotégez les images en utilisant l'appareil photo avec lequel la protection a été appliquée.	106
	La fonction TOUTES n'efface pas toutes les images.			
Numéro d'image	Le réglage de numéro d'image CONTINU ne fonctionne pas.	Vous avez ouvert le compartiment batteries/piles pour remplacer les piles ou la carte <b>xD-Picture Card</b> sans avoir mis l'appareil photo hors tension.	Mettez toujours l'appareil photo hors tension avant de remplacer les batteries/piles ou la carte <b>xD-Picture Card</b> . Si vous ouvrez le compartiment piles sans mettre tout d'abord l'appareil photo hors tension, les numéros d'images en séquence ne seront pas conservés.	24

## ■ Branchement

Fonction	Problème	Causes possibles	Solutions	Page
Branchement sur un téléviseur	Il n'y a pas d'image ni de son sur le téléviseur.	L'appareil photo n'est pas correctement branché sur le téléviseur.	Branchez correctement l'appareil photo et le téléviseur.	134
		Le câble A/V fourni était raccordé pendant la lecture de la vidéo.	Après l'arrêt du mode de lecture de la vidéo, raccordez correctement l'appareil photo et le téléviseur.	119, 134
		« TV » est sélectionné comme entrée de téléviseur.	Réglez l'entrée du téléviseur sur « VIDEO ».	–
		Le réglage de sortie vidéo est incorrect.	Changez le réglage sur NTSC ou PAL.	122, 124
	Le volume du téléviseur est réglé sur le silencieux.	Réglez le volume.	–	
	L'image sort sur le téléviseur en noir et blanc.	Le réglage de sortie vidéo est incorrect.	Changez le réglage sur NTSC ou PAL.	122, 124
Branchement sur un ordinateur	L'ordinateur ne reconnaît pas l'appareil photo.	Le câble USB (mini-B) n'est pas correctement branché sur l'ordinateur ou l'appareil photo.	Réglez l'appareil photo et raccordez correctement le câble USB (mini-B).	146
Branchement sur l'imprimante	Impossible d'imprimer avec PictBridge.	<ul style="list-style-type: none"> <li>Le câble USB (mini-B) n'est pas correctement branché sur l'imprimante ou l'appareil photo.</li> <li>L'imprimante n'est pas sous tension.</li> </ul>	<ul style="list-style-type: none"> <li>Réglez l'appareil photo et raccordez correctement le câble USB (mini-B).</li> <li>Mettez l'imprimante sous tension.</li> </ul>	136

Suite ➔

## ■ Autres

Fonction	Problème	Causes possibles	Solutions	Page
Fonctionnement de l'appareil photo, etc.	Rien ne se passe en appuyant sur les touches de l'appareil photo.	Un dysfonctionnement momentané de l'appareil photo peut survenir.	Retirez brièvement les piles ou débranchez l'adaptateur secteur. Rechargez les batteries/piles ou rebranchez l'adaptateur secteur, puis réessayez.	19, 20, 135, 159
		Les batteries/piles sont déchargées.	Chargez des batteries/piles neuves ou entièrement chargées.	19, 21, 157
	L'appareil photo ne fonctionne plus correctement.	Un dysfonctionnement momentané de l'appareil photo peut survenir.	Retirez brièvement les piles ou débranchez l'adaptateur secteur. Rechargez les batteries/piles ou rebranchez l'adaptateur secteur, puis réessayez. Si vous pensez que l'appareil photo est défectueux, contactez votre revendeur FUJIFILM.	19, 20, 135, 159

# Fiche technique

## Système



<b>Modèle</b>	Appareil photo numérique FinePix S6000fd / FinePix S6500fd
<b>Nombre effectif de pixels</b>	6,3 millions de pixels
<b>CCD</b>	Super CCD HR de 1/1,7 pouce
<b>Média d'enregistrement</b>	Mémoire interne (environ 10 Mo)/Carte <b>xD-Picture Card</b> (16/32/64/128/256/512 Mo/1 Go/2 Go)
<b>Format d'enregistrement</b>	Images : conforme DCF Compressé : Exif ver.2.2 JPEG, compatible DPOF Non compressé : CCD-RAW (RAF) *Conforme à « Design rule for Camera File system » compatible DPOF Vidéo : Format AVI, Motion format JPEG Audio : Format WAVE, son mono
<b>Nombre de pixels enregistrés</b>	Image fixe : 2848 x 2136 pixels/3024 x 2016 pixels/2048 x 1536 pixels/ 1600 x 1200 pixels/640 x 480 pixels ( <b>GM</b> / <b>ES</b> / <b>GM</b> / <b>EM</b> / <b>GM</b> )
<b>Format de fichier</b>	Reportez-vous au tableau de la p.179
<b>Objectif</b>	Objectif zoom optique 10,7x Fujinon F2,8-F4,9
<b>Longueur focale</b>	f=6,2 mm-66,7 mm (Equivalent à environ 28 mm à 300 mm sur un appareil photo 35 mm)
<b>Zoom numérique</b>	Environ 2,0x (utilisation conjointe avec l'objectif zoom optique 10,7x : échelle de zoom maxi : environ 21,4x)
<b>Ouverture (grand angle)</b>	F2,8 à F11 jusqu' à 13 étapes par incréments de 1/3 EV (IL) Manuel/Auto sélectionnables
<b>Plage de mise au point</b>	Normal : Grand angle : environ 40 cm à l'infini (en mode de prises de vue rapide : environ 2,0 m à l'infini) Téléobjectif : environ 2,0 m à l'infini (en mode de prises de vue rapide : environ 4,0 m à l'infini) Macro : Grand angle : environ 10 cm à 3,0 m Téléobjectif : environ 90 cm à 3,0 m Super macro : environ 1 cm à 1,0 m (Grand angle uniquement)

Suite ➔

<b>Système</b>	
<b>Sensibilité</b>	AUTO/Équivalent à ISO 100/200/400/800/1600/3200
<b>Photométrie</b>	Mesure en 256 zones TTL, Multi, Centrale, Moyenne
<b>Commande d'exposition</b>	AE programmée (lorsque vous utilisez le mode P : le déplacement de programme est activé)/Priorité vitesse AE/Priorité ouverture AE/Exposition manuelle
<b>Scènes</b>	(LUM. NATUREL),  (NATUREL & ),  (PORTRAIT),  (PAYSAGE),  (SPORT),  (NOCTURNE),  (FEUX ARTIF.),  (COUCHER SOL.),  (NEIGE),  (PLAGE),  (MUSÉE),  (SOIRÉE),  (FLEUR),  (TEXTE)
<b>Anti-flou</b>	Disponible
<b>Détection sujet intelligente</b>	Disponible
<b>Compensation de l'exposition</b>	-2 EV (IL) à +2 EV (IL) par incréments de 1/3 EV (IL) (P, S, A)
<b>Obturbateur électronique</b>	<b>AUTO</b> , , , , , , , , , , , , , ,  : 1/4 sec. à 1/4000 sec*. : 4 sec. à 1/500 sec.* : 4 sec. à 1/2 sec.* : 1/45 sec. à 1/1000 sec.* (flash uniquement). <b>P, S, A</b> : 4 sec. à 1/4000 sec.* <b>M</b> : 30 sec. à 1/4000 sec.* *selon le mode d'exposition
<b>Prise de vues en continu</b>	3 PRE. : Nombre d'images enregistrées : 3 maximum (max. 2,2 image/sec.) 3 DER. : Nombre d'images enregistrées : les 3 dernières images avant le relâchement du déclencheur (max. 2,2 image/sec.) Pose longue : Nombre d'images enregistrées : dépend de la taille de la mémoire. Intervalle de 1,5 sec. à  N selon le niveau de qualité. (max. 0,6 image/sec.)
<b>Auto bracketing</b>	± 1/3 EV, ± 2/3 EV, ± 1 EV
<b>Mise au point</b>	Mode : AF simple, AF continu, mise au point manuelle/AF (lorsque vous utilisez la mise au point manuelle) Système AF : Type à contraste TTL, Témoin d'assistance AF Sélection de cadre AF : AF (CENTRE), AF (MULTI), AF (AF ZONE)



## Système

<b>Balance des blancs</b>	Reconnaissance automatique des scènes/Préréglage (beau temps, nuageux, lampe fluorescente (lumière du jour), lampe fluorescente (blanc chaud), lampe fluorescente (blanc froid), éclairage incandescent)/balance des blancs personnalisée
<b>Retardateur</b>	Environ 10 sec., 2 sec.
<b>Flash type</b>	Déclenchement automatique du flash Commande de flash : (  ) : AUTO : Grand angle : 60 cm à 8,3 m environ Téléobjectif : 2,0 m à 4,6 m environ (Macro) : Grand angle : 30 cm à 2,0 m environ Téléobjectif : 90 cm à 2,0 m environ
<b>Modes de flash</b>	Flash auto, Réduction des yeux rouges, Flash forcé, Flash Débrayé, Synchronisation lente, Réduction des yeux rouges + Synchronisation lente
<b>Viseur</b>	0,33 pouce, viseur LCD couleur TFT en polysilicone basse température d'environ 115.000 pixels, couverture environ 100%
<b>Écran LCD</b>	2,5 pouce, rapport hauteur/largeur : 4:3 ; moniteur LCD couleur TFT silicium amorphe de 235.000 pixels environ, couverture 100% environ
<b>Vidéo</b>	640 x 480 pixels/320 x 240 pixels (  /  ) (30 images par seconde avec son monaural) Une série d'images en continu peut être enregistrée selon l'espace disponible sur une carte <b>xD-Picture Card</b> ou dans la mémoire interne.
<b>Fonctions de prise de vues</b>	Détection sujet intelligente, Prise de vue rapide, Meilleur cadrage, Fenêtre d'assistance post photo, Mémoire du nombre d'images, Histogrammes
<b>Fonctions de lecture</b>	Détection sujet intelligente, Recadrage, Lecture automatique, Lecture d'images multiples, Tri par date, Rotation de l'image, Histogrammes (avertissement de surexposition), Annotation vocale
<b>Autres fonctions</b>	PictBridge, Exif print, Langue (日本語, English, Français, Deutsch, Español, Italiano, 中文簡, 繁體, 한글, Русский, Português, Nederlands, Türkçe), Décalage hor., Mode photo FinePix ( <b>F</b> -mode), Décharge des batteries rechargeables

Suite ➡

Borne d'entrée/sortie	
Prise sortie audio / vidéo (A/V OUT)	Type à NTSC/PAL (avec son mono)
Entrée/sortie digitale	USB 2.0 High-Speed/PTP (Picture Transfer Protocol)
Entrée CC	Adaptateur secteur AC-5VX (vendu séparément)

Alimentation et autres	
Alimentation électrique	Utilisez l'une des alimentations suivantes : <ul style="list-style-type: none"> <li>• 4 piles alcalines au format AA</li> <li>• 4 batteries Ni-MH (nickel-métal hydrure) au format AA (vendues séparément)</li> <li>• Adaptateur secteur AC-5VX (vendu séparément)</li> </ul>

Guide sur le nombre de prises de vues disponibles pour le fonctionnement avec les batteries/piles

Type de batteries	Écran LCD allumé	Viseur (EVF) sous tension
Piles alcalines	200 vues environ	200 vues environ
Batteries Ni-MH 2500 mAh	400 vues environ	400 vues environ

Conformément à la procédure standard de la CIPA (Camera & Imaging Products Association) pour mesurer la consommation des piles des appareils photo numériques (extrait) :

Si vous désirez utiliser des piles alcalines, servez-vous des piles fournies avec l'appareil photo. Vous pouvez également utiliser des batteries Ni-MH. Le support de stockage utilisé doit être la carte **xD-Picture Card**.

Les vues devront être prises à une température de +23°C, le moniteur LCD étant allumé, le zoom optique déplacé du grand angle total au téléobjectif total (ou vice versa) et remis de nouveau dans sa position initiale toutes les 30 secondes, le flash étant utilisé en pleine puissance une photo sur deux, l'appareil photo étant mis hors tension puis de nouveau sous tension une fois toutes les 10 prises de vues.

- Remarque : Le nombre de prises de vues disponibles varie selon la capacité des piles alcalines ou le niveau de charge des batteries Ni-MH, et les chiffres indiqués ici en tant que nombre de prises de vues disponibles en utilisant les piles ne sont pas garantis.

Le nombre de prises de vues disponibles diminue également à basse température.

Dimensions hors tout (L/H/P)	130,7 mm x 97,2 mm x 119,5 mm (sans les accessoires et les pièces)
Poids de l'appareil	Environ 570 g (sans comprendre les accessoires, les piles ni la carte <b>xD-Picture Card</b> )
Poids pour la photographie	Environ 660 g (pile et carte <b>xD-Picture Card</b> comprises)
Conditions de fonctionnement	Température comprise entre : 0°C à +40°C Humidité plus ou moins 80% (sans condensation)

## ■ Nombre standard de prises de vues disponibles/Durée d'enregistrement par une carte **xD-Picture Card**/mémoire interne

Le nombre de vues disponibles, la durée d'enregistrement ou le format de fichier varie légèrement selon les sujets photographiés. Notez également que la différence entre le nombre de vues standard et le nombre réel de vues est plus importante avec les cartes **xD-Picture Card** de plus grandes capacités.

Qualité	6M F	6M N	3:2	3M	2M	1M	RAW	640 (30 vps)	320 (30 vps)
Nombre de pixels enregistrés	2848 × 2136		3024 × 2016	2048 × 1536	1600 × 1200	640 × 480	—*	640 × 480	320 × 240
Volume des données images	3,0 Mo	1,5 Mo	1,5 Mo	780 Ko	630 Ko	130 Ko	13,4 Mo	—	—
Mémoire interne (environ 10 Mo)	3	6	6	12	15	77	0	8 sec.	16 sec.
16 Mo	5	10	10	19	25	122	1	13 sec.	26 sec.
32 Mo	10	20	20	40	50	247	2	27 sec.	54 sec.
64 Mo	21	42	42	81	101	497	4	55 sec.	109 sec.
128 Mo	42	84	84	162	204	997	9	111 sec.	219 sec.
256 Mo	85	169	169	325	409	1997	19	223 sec.	7,3 min.
512 Mo	170	339	339	651	818	3993	38	7,4 min.	14,6 min.
1 Go	341	680	680	1305	1639	7995	76	14,9 min.	29,3 min.
2 Go	680	1360	1360	2558	3198	15992	152	29,8 min.	58,7 min.

\* Le nombre de pixels enregistrés est de 4048 × 3036 lorsque vous affichez les images sur un ordinateur à l'aide de FinePixViewer.

**Suite** ➔

Si vous disposez d'une carte **xD-Picture Card** dont le numéro de modèle contient la lettre « M », comme DPC-M1GB, la durée d'enregistrement vidéo peut être réduite si vous enregistrez et effacez fréquemment des fichiers d'image (effacement d'images). Dans ce cas, effacez toutes les images ou formatez la carte **xD-Picture Card** avant de l'utiliser. Sauvegardez les images (fichiers) importantes sur votre disque dur ou tout autre support.

- \* Sous réserve de modifications sans préavis. FUJIFILM n'acceptera aucune responsabilité à la suite de dégâts éventuels provenant d'erreurs dans ce MODE D'EMPLOI.
- \* L'écran LCD de votre appareil photo numérique est fabriqué à partir d'une technologie de pointe de haute précision. Malgré tout, des petits points brillants et des couleurs anormales (notamment autour des textes) peuvent apparaître sur l'écran. Ce sont des caractéristiques d'affichage normales et non pas l'indication d'un défaut de l'écran. Ces imperfections n'apparaissent pas sur l'image enregistrée.
- \* L'erreur de fonctionnement peut être due à de fortes interférences radio (comme par exemple des champs électriques, de l'électricité statique, du bruit en ligne, etc.) dans l'appareil photo numérique.
- \* En raison de la nature des objectifs, le bords des images peuvent apparaître déformés. Ceci est normal.

# Explication des termes

## **Balance des blancs**

Quel que soit le type de lumière, l'œil humain s'adapte de façon à ce qu'un objet blanc soit toujours blanc. D'autre part, les appareils tels que les appareils photos numériques considèrent un sujet blanc comme étant blanc en ajustant tout d'abord la balance qui convient à la couleur de la lumière ambiante environnant le sujet. Ce réglage s'appelle faire concorder la balance des blancs.

## **Batteries désactivées**

Lorsqu'une batterie Ni-MH reste rangée et inutilisée pendant une période prolongée, le niveau des substances qui entravent le flux du courant dans les batteries risque d'augmenter et de produire ainsi des batteries « dormantes ». Des batteries dans cet état sont appelées désactivées.

Etant donné que le flux du courant est entravé dans des batteries Ni-MH désactivées, le niveau de performance d'origine des batteries ne peut pas être obtenu.

## **Effet mémoire**

Si une batterie Ni-MH est chargée de manière répétée sans avoir été tout d'abord entièrement déchargée, ses performances risquent de baisser au-dessous du niveau d'origine.

Ceci est appelé « effet mémoire ».

## **EV (IL)**

Un chiffre pour indiquer l'exposition. EV (IL) est déterminé par la luminosité du sujet et la sensibilité (vitesse) du film ou CCD. Le chiffre est plus important pour les sujets bien éclairés et plus petit pour les sujets sombres. Lorsque la luminosité du sujet change, l'appareil photo numérique maintient à un niveau constant la quantité de lumière atteignant le CCD en réglant l'ouverture et la vitesse d'obturation. Lorsque la luminosité atteignant le CCD double, le EV augmente de 1. De la même manière, lorsque la luminosité décroît, le EV baisse de 1.

## **Format JPEG**

Joint Photographic Experts Group (Groupe d'experts photographiques joints)

Un format de fichier utilisé pour la compression et la sauvegarde des images en couleur. Plus le taux de compression est élevé, plus la perte de qualité de l'image décompressée (récupérée) est importante.

## **Marbrures**

Phénomène spécifique aux CCD dans lequel des rayures blanches apparaissent sur l'image lorsqu'une source lumineuse intense, comme le soleil ou une réflexion de la lumière solaire, se trouve dans l'écran.

## **Motion format JPEG**

Un type de format de fichier AVI (Sonore Vidéo Interleave : Sonore-vidéo entrelacé) qui traite les images et le son comme fichier unique. Les images dans le fichier sont enregistrées dans le format JPEG. La notion JPEG peut être lue par QuickTime 3.0 ou plus.

## **Taux d'images (vps)**

Le taux d'images fait référence au nombre d'images (vues) qui sont photographiées ou lues par seconde. Lorsque 10 vues sont photographiées en continu avec des intervalles d'une seconde par exemple, le taux d'images est exprimé par 10 vps.

A titre indicatif, les images télévisées sont affichées à 30 vps (NTSC).

### **WAVE**

Format standard utilisé sur les systèmes Windows pour conserver les données audio. Les fichiers WAVE ont « .WAV » pour extension de fichier et les données peuvent être conservées en format comprimé ou non comprimé. Cet appareil photo utilise l'enregistrement PCM.

Les fichiers WAVE peuvent être lus sur un ordinateur personnel à l'aide des logiciels suivants :

Windows : MediaPlayer

Macintosh : QuickTime Player

\* QuickTime 3.0 ou version ultérieure



Le format Exif Print est un nouveau format révisé pour appareils photo numérique, contenant une grande variété d'informations de tournage afin de procurer une impression optimale.

# Réseau mondial des appareils photo numériques FUJIFILM

Si vous avez des questions techniques ou si vous avez besoin de services de réparation, adressez-vous au distributeur local suivant. Veuillez présenter la carte de garantie et le reçu d'achat lorsque vous demandez des réparations. Reportez-vous à la carte de garantie pour les conditions de la garantie. Dans certains cas, les réparations et le support technique ne peuvent pas être acceptés pour certains modèles qui ne sont pas traités par votre distributeur local.

Ces listes sont susceptibles d'être modifiées sans préavis.

<b>AMERIQUE DU NORD</b>		
Canada	<b>Fuji Photo Film Canada Inc.</b>	600 Suffolk Court Mississauga Ontario, L5R 4G4
	Support technique	TEL 1-866-818-FUJI (3854) <a href="http://www.fujihelp.ca">http://www.fujihelp.ca</a>
	Service de réparation	600 Suffolk Court Mississauga Ontario, L5R 4G4
		TEL 1-800-263-5018 FAX 1-905-755-2993 <a href="http://www.fujihelp.ca">http://www.fujihelp.ca</a>
U.S.A.	<b>Fuji Photo Film USA</b>	1100 King George Post Rd., Edison, NJ 08837
	Support technique	TEL 800-800-3854 FAX 732-857-3487 <a href="mailto:digitalinfo@fujifilm.com">digitalinfo@fujifilm.com</a>
	Service de réparation	1100 King George Post Rd., Edison, NJ 08837
		TEL 732-857-3000 FAX 732-857-3471 <a href="mailto:njcamerarepair@fujifilm.com">njcamerarepair@fujifilm.com</a>
Hawaii	<b>Fuji Photo Film Hawaii, Inc.</b>	94-468 Akoki Street, Waipahu, HI. 96797
	Support technique et	TEL 1-808-677-3854, ext. 209 FAX 1-808-677-1443
	Service de réparation	<a href="mailto:kurt_kmett@fujifilmhawaii.com">kurt_kmett@fujifilmhawaii.com</a>

<b>AMERIQUE CENTRALE ET DU SUD</b>		
Argentina	<b>Imagen e informacion S.A.</b>	Fondo de la Legua 936 San Isidro Pcia. de Buenos Aires
	Support technique et	TEL +54-11-4836-1000 FAX +54-11-4836-1144
	Service de réparation	<a href="mailto:servtec@imageneinformacion.com.ar">servtec@imageneinformacion.com.ar</a>
Bolivia	<b>Reifschneider Bolivia Ltda.</b>	Calle H N.° 5 - Equipetrol Norte - Santa Cruz
	Support technique et	TEL +591 33 44 1129 FAX +591 33 45 2919 <a href="mailto:gciagral@bibosi.scz.entelnet.bo">gciagral@bibosi.scz.entelnet.bo</a>
	Service de réparation	
Brazil	<b>Fuji Photo Film do Brasil Ltda.</b>	Av. Vereador José Diniz, 3400 - Campo Belo, São Paulo/SP
	Support technique et	TEL 0800-12-8600 FAX +55 11 5091-4150 <a href="mailto:camarasdigitais@fujifilm.com.br">camarasdigitais@fujifilm.com.br</a>
	Service de réparation	
Chile	<b>Reifschneider SA</b>	Av. El Conquistador del Monte 5024, Huechuraba, Santiago, Chile
	Support technique et	TEL 02-4431500 FAX 02-4431596 <a href="mailto:ceciliacalvo@reifschneider.cl">ceciliacalvo@reifschneider.cl</a>
	Service de réparation	
Colombia	<b>Animex de Colombia Ltda.</b>	Calle 44 N.° 13-43 Piso 2 Apartado 18001 - Bogotá
	Support technique et	TEL +57 1 338-0299 FAX +57 1 288-2208 <a href="mailto:animex@etb.net.co">animex@etb.net.co</a>
	Service de réparation	
Ecuador	<b>Espacri Cia Ltda</b>	Bolivar 5-69 y Hermano Miguel
	Support technique et	TEL 593-72-835526 FAX 593-72-833157
	Service de réparation	

## Réseau mondial des appareils photo numériques FUJIFILM

Ecuador	<b>Importaciones Espacri Cia. Ltda.</b> Support technique et Service de réparation	Simón Bolívar 5-69 y Hno. Miguel - Cuenca TEL +593 783 5526 FAX +593 783 3157 portiz@fujifilm.com.ec
Mexico	<b>Fujifilm de Mexico, S.A. de C.V.</b> Support technique Service de réparation	Av. Ejercito Nacional 351, Col. Granada 11520 Mexico, D.F. TEL (52-55) 5263-5566 / 68 FAX (52-55) 5254-1508 jlgiraud1@fujifilm.com.mx Av. Presidente Juarez 2007, Col. Tepetlalcálco, 54090 Tlalne-pantla, Edo. de Mexico TEL (52-55) 5263-5500 FAX (52-55) 5254-1508 jlgiraud1@fujifilm.com.mx
Paraguay	<b>Errece S.R.L.</b> Support technique et Service de réparation	Edificio Unitas 15 de Agosto 1035, Asunción TEL +595 21 444256 FAX +595 21 444651 jmarbulo@fujifilm.com.py
Peru	<b>Procesos de Color S.A.</b> Support technique et Service de réparation	Pablo Bermudez 111 Apartado 3794 - Esq. Arequipa - Lima 11 TEL +51 14 33 5563 FAX +51 14 33 7177 jalvarado@fujifilm.com.pe
Uruguay	<b>Fotocamara S.R.L.</b> Support technique et Service de réparation	Cuareim 1439, monteideo, Uruguay TEL +598-2-9002004 FAX +598-2-9008430 fotocam@adinet.com.uy
Uruguay	<b>Kiel S.A.</b> Support technique et Service de réparation	Maldonado 1787 Montevideo- Uruguay TEL (05982) 419 4542 FAX (05982) 412 0046 kiel@fujifilm.com.uy
Venezuela	<b>C. Hellmund &amp; Cia Sa</b> Support technique et Service de réparation	Av. Ppal Diego Cisneros Caracas Venezuela Edf Oficentro TEL 0212-2022300 FAX 0212-2399796 hellmund@hellmund.com
<b>EUROPE</b>		
Austria	<b>Fuji Film Oesterreich</b> Support technique et Service de réparation	Traviatagasse/Pfarrgasse, 1230 Vienna, Austria TEL 0043 1 6162606/51 or 52 FAX 0043 1 6162606/58 kamera.service@fujifilm.at
Belgium	<b>Belgian Fuji Agency</b> Support technique et Service de réparation	20, Avenue Lavoisier, Wavre, 1300, Belgium TEL 3210242090 FAX 3210238562 info@fuji.be
Croatia	<b>I&amp;I d.o.o.</b> Support technique Service de réparation	Hondlova 2, Zagreb, Croatia TEL 38512319060 FAX 2310240 dsaravanja@fujifilm.hr Hondlova 2, Zagreb, Croatia TEL 38512316228 FAX 2310240 info@fujifilm.hr
Cyprus	<b>PMS IMAGING LTD</b> Support technique et Service de réparation	11, Dighenis Akritis Avenue, P.O.BOX 22315, 1586 Nicosia TEL 35722746746 FAX 35722438209 mariosashiotis@fujifilm.com.cy



Cyprus	<b>Doros Neophytou CAMERA REPAIRS</b> Support technique et Service de réparation	28B, Agiou Demetriou, Acropoli, Nicosia TEL 35722314719 FAX 35722515562 dorosn@logosnet.cy.net
Czech Republic	<b>Fujifilm Cz., s.r.o.</b> Support technique	U nakladoveho nadrazi 2/1949, 130 00 Praha 3 TEL 00420 234 703 411 FAX 00420 234 703 489 fricman@fujifilm.cz
Czech Republic	<b>AWH servis</b> Service de réparation	Milesovska 1, 130 00 Praha 3, Czech republic TEL 00420 222 721 525 FAX 00420 222 720 122 awh@awh.cz
Denmark	<b>Fujifilm Denmark A/S</b> Support technique et Service de réparation	Stubbeled 2, 2950 Vedbæk Denmark TEL 0045 45662244 FAX 0045 45662214 fujifilm@fujifilm.dk
Finland	<b>Fuji Finland Oy</b> Support technique et Service de réparation	Martinkyläntie 41, 01720 Vantaa, Finland TEL +358 9 825951 FAX +358 9 870 3818 fuji@fuji.fi
France	<b>FUJIFILM France</b> Support technique et Service de réparation	2, Avenue Franklin, 78186 Saint-Quentin en Yvelines, France FAX 33 1 01 30 58 58 65 direction.technique@fujifilm.fr
Germany	<b>Fuji Photo Film (Europe) GmbH</b> Support technique et Service de réparation	Heesenstr. 70, 40549 Düsseldorf International call TEL +49 211 50890 FAX +49 211 5089668 service@fujifilm.de National call* TEL 0180 5898980 FAX 0180 5898982 *12 Cent/Min aus dem deutschen Festnetz
Greece	<b>FUJIFILM HELLAS S.A.</b> Support technique et Service de réparation	1, Ihou & Ag. Anargiron str., 175 64 P.Phalliro, Athens, Greece TEL 0030 210 9404100 FAX 0030 210 9404397 fujifilm@fujifilm.gr
Hungary	<b>Fujifilm Hungary Ltd.</b> Support technique	Váci ut 19. Budapest, 1134, Hungary TEL 3612389410 FAX 3612389401 fujifilm@fujifilm.hu
Iceland	<b>Icephoto (Ljosmyndavörur)</b> Support technique et Service de réparation	Skipholt 31, 105 Reykjavik, Iceland TEL 354 568 0450 FAX 354 568 0455 framkollun@fujifilm.is
Italy	<b>FujiFilm Italia S.p.A.</b> Support technique Service de réparation	Via Dell'Unione Europea, 4 - 20097 San Donato Milanese (MI), Italy TEL 039-02895821 FAX 039-0289582912 info@fujifilm.it Fujifilm On Line - Call center TEL 039-026695272 info@fujifilm.it
Lithuania	<b>Fujifilm Lithuania</b> Support technique et Service de réparation	Gerosios Vilties str. 38, LT-03143 Vilnius, Lithuania TEL 370-5-2130121 FAX 3705-5-2134066 info@fujifilm.lt

## Réseau mondial des appareils photo numériques FUJIFILM

Malta	<b>Ciancio (1913) Co.Ltd.</b> Support technique et Service de réparation	Fuji Tech Centre, Ciancio House, Cannon Road, Qormi, QRM05 TEL 0356-21-480500 FAX 0356-21-488328 info@fujifilm.com.mt
Netherlands	<b>Fujifilm Nederland BV</b> Support technique Service de réparation	Hoogstraat 39, 3011 PE, Rotterdam, The Netherlands TEL 010-2812345 FAX 010-2812334 fuji@fujifilm.nl Hoenseweg 43, 4877 LA, Etten-Leur, The Netherlands TEL 010-2812345 FAX 076-7502641 reparatie@fujifilm.nl
Norway	<b>Fujifilm Norge AS</b> Support technique Service de réparation	Lilleakerveien 10, 0283 Oslo, Norway TEL 0047-22736000 FAX 0047-22736020 http://www.fujifilm.no/ mailto:post@fujifilm.no Liaveien 1, 5132 Nyborg, Norway TEL 0047-55393880 FAX 0047-55195201 http://www.camera.no/ mailto:service@camera.no
Poland	<b>Fujifilm Polska Distribution Sp. z o.o.</b> Support technique Service de réparation	Poland Al...Jerozolimskie 178; 02-486 Warszawa TEL +48-22-517-66-00 FAX +48-22-517-66-02 fujifilm@fujifilm.pl Poland, Muszkieterow 15, 02-273 Warszawa TEL +48-22-886-94-40 FAX +48-22-886-94-42 serwis@fujifilm.pl
Portugal	<b>Fujifilm Portugal, Lda</b> Support technique Service de réparation	Av. Fontes Pereira de Melo, 342, 4100-259 Porto, Portugal TEL (351) 226194200 FAX (351) 226194213 finepix@fujifilm.pt Av. Fontes Pereira de Melo, 342, 4100-259 Porto, Portugal TEL (351) 226194200 FAX (351) 225194662 cameras@fujifilm.pt
Romania	<b>CTS-Cardinal Top Systems Ltd</b> Support technique et Service de réparation	112, Calea Dorobanti street, 4 flat, 1sector, Bucharest, Romania TEL 4021-230-09-82 FAX 4021-230-09-82 cts_tirla@hotmail.com
Russia	<b>ZAO "Fujifilm RU"</b> Support technique Service de réparation	Bld. 1, 10, Rozanova str., Moscow, 123007, Russia TEL +7-095-956-9858 FAX +7-095-230-6217 info@fujifilm.ru 18, Shelepikhinskaya Naberezhnaya str., Moscow, 123290, Russia TEL +7-095-797-3434 FAX +7-095-797-3434
Slovakia	<b>Fujifilm Slovakia</b> Support technique Service de réparation	Pribylinska 2, 831 04 Bratislava, Slovakia TEL 00421 2 44 888 077 FAX 00421 2 44 889 300 fujifilm@fujifilm.sk FIS Tatracentrum, Hodzovo nam. 4 - Tatracentrum, 811 06 Bratislava, Slovakia TEL 00421 2 54 647 347 fis.tatracentrum@stonline.sk
Spain	<b>Fujifilm España S.A.</b> Support technique Service de réparation	Aragón 180, 08011 Barcelona (España) TEL 902012535 FAX 934515900 / 933230330 info@fujifilm.es Aragón 180, 08011 Barcelona (España) TEL 934511515 FAX 934515900 / 933230330 tallersat@fujifilm.es

Sweden	<b>Fujifilm Sverige AB</b> Support technique Service de réparation	Sveavägen 167 104 35 Stockholm TEL 46 8 506 141 70 FAX 46 8 506 142 09 kamera@fujifilm.se Sveavägen 167 104 35 Stockholm TEL 46 8 506 513 54 FAX 46 8 506513 54 kameraverkstaden@fujifilm.se
Switzerland / Lichtenstein	<b>Fujifilm (Switzerland) AG</b> Support technique et Service de réparation	Niederhaslistrasse 12, 8157 Dietlikon, Switzerland TEL +41 44 855 5154 FAX +41 44 855 5329 RepairCenter@fujifilm.ch
Turkey	<b>Fujifilm Türkiye Sinfö A.S.</b> Support technique Service de réparation	Fujifilm Plaza, Dereboyu Cad. 39 34660 Halkali, Istanbul, Turkey TEL +90 212 696 5090 FAX +90 212 696 5009 csarp@fujifilm.com.tr Fujifilm Plaza, Dereboyu Cad. 39 34660 Halkali, Istanbul, Turkey TEL +90 212 696 5090 FAX +90 212 696 5010 servis@fujifilm.com.tr
U.K.	<b>Fuji Photo Film (UK) Ltd.</b> Support technique Service de réparation	St Martins Way St Martins Business Centre Bedford MK42 0LF TEL +44 (0)123 424 5383 FAX +44 (0)123 424 5285 fujitec@fuji.co.uk St Martins Way St Martins Business Centre Bedford MK42 0LF TEL +44 (0)123 421 8388 FAX +44 (0)123 424 5285 fujitec@fuji.co.uk
Ukraine	<b>Image Ukraine CJSC</b> Support technique et Service de réparation	12, Kontraktova ploscha, Kyiv 04070, Ukraine TEL +380-44-4909075 FAX +380-44-4909076 d@fujifilm.ua
<b>MOYEN ORIENT</b>		
Iran	<b>Tehran Fuka Co.</b> Support technique et Service de réparation	229, "Fuji" Bldg., Mirdamad Blvd., Tehran 19189, Iran TEL (+98-21)2254810-19 FAX (+98-21)2221002 fuka@neda.net
Israel	<b>Shimone Group Ltd.</b> Support technique Service de réparation	Efal 33 keyriat Arie Petah Tikva 49130, Israel TEL (+) 972 3 9250666 digital@fujifilm.co.il Efal 33 keyriat Arie Petah Tikva 49130, Israel TEL (+) 972 3 9250666 FAX 972 3 9250699 khaim@shimone.com
Jordan	<b>Grand Stores</b> Support technique et Service de réparation	Al- Abdali, Amman / Jordan TEL 009626-4646387 FAX 009626-4647542 gstores@go.com.jo
Qatar	<b>Techno Blue</b> Support technique	Blue Salon Bldg, 3rd Floor, Suhaim bin Hamad st, Al- Saad, Doha TEL 00974 44 66 175 FAX 00974 44 79 053 prabu@techno-blue.com
Saudi Arabia	<b>Emam Distribution Co. Ltd.</b> Support technique	P.O. Box 1716, Jeddah 21441, Saudi Arabia TEL 96626978756 FAX 96626917036 service@fujifilm.com.sa

## Réseau mondial des appareils photo numériques FUJIFILM

Syria	<b>Film Trading Company</b> Support technique Service de réparation	Al-Shahbandar P.O. Box:31180 Damascus SYRIA TEL + 963 11 2218049 FAX + 963 11 44673456 f.t.c@Net.SY Al-cheikh Taha P.O. Box: 6171 Aleppo SYRIA TEL + 963 21 4641903 FAX + 963 21 4641907 filmtradin@Net.SY
U.A.E.	<b>Grand Stores</b> Support technique et Service de réparation	P. O. Box 2144, Saleh Bin Lahej Building, Al Garhoud, Deira, Dubai TEL + 971-4-2823700 FAX + 971-4-2828382 photography@grandstores.ae
Yemen	<b>Al-Haidary Trading</b> Support technique Service de réparation	P.O.Box-2942 Haddah St. HTC, Sana'a, Yemen TEL 00967-1-503980 FAX 00967-1-503983 P.O.Box-2942 Haddah St. HTC, Sana'a, Yemen TEL 00967-1-503977 FAX 00967-1-503983

**AFRIQUE**

Egypt	<b>Foto Express Egypt</b> Support technique et Service de réparation	426 Pyramids St., Giza, Egypt TEL (202) 7762062 FAX (202) 7760169 fotoegypt@access.com.eg
Kenya	<b>Fuji Kenya Ltd</b> Service de réparation	P.O.Box 41669-00100, Fuji Plaza, Chiromo Road, Nairobi, Kenya. TEL (254-20)4446265-8 FAX (254-20)4448515 / 7 info@fujifilm.co.ke

**OCEANIE**

Australie	<b>FUJIFILM Australia Pty Ltd</b> Support technique Service de réparation	114 Old Pittwater Road, Brookvale, NSW, 2100, Australia TEL 1800 226 355 FAX +61 (2) 9938 1975 digital@fujifilm.com.au 114 Joynton Avenue, Zetland, NSW, 2017, Australia TEL 1800 226 355 FAX +61 (2) 9938 1975 digital@fujifilm.com.au
Fiji	<b>Brijlal &amp; Co. Ltd</b> Support technique et Service de réparation	70-72 Cumming Street, Suva, Fiji TEL (679)3304133 FAX (679)3302777 kapadia@connect.com.fj
New Caledonia	<b>Phocidis SARL</b> Support technique et Service de réparation	58, rue Higginson - B.P.661 - 98845 TEL (00 687) 25-46-35 FAX (00 687) 28-66-70 phocidis@phocidis.nc
New Zealand	<b>Fujifilm NZ Ltd</b> Support technique et Service de réparation	Cnr William Pickering & Bush Road Albany, Auckland TEL +64-9-4140400 FAX +64-9-4140410 glenn.beaumont@fujifilm.co.nz
Papua New Guinea	<b>Oceania PNG Limited</b> Support technique	Section 15, Allotment 1, Reke St, Boroko NCD. PNG. Mail: PO Box 2167, Boroko NCD. PNG. TEL +675 3256411 FAX +675 3250311 oceania@daltron.com.pg

<b>ASIE</b>		
Hong Kong	<b>Fuji Photo Products Co., Ltd.</b> Support technique et Service de réparation	8/F., TSUEN WAN IND. CENTRE, 220 TEXACO RD., TSUEN WAN, HONG KONG TEL (852)2406 3287 FAX (852)2408 3130 rsd@chinahkphoto.com.hk
Indonesia	<b>PT Modern Photo Tbk</b> Support technique et Service de réparation	Jl.Matraman Raya 12, Jakarta Timur 13150 TEL +62 021 2801000 FAX +62 021 8581620+62 021 2801012 kmr-srv@moderngroup.co.id
Malaysia	<b>Fuji Photo Film (Malaysia) Sdn. Bhd.</b> Support technique Service de réparation	Letter Box 1, Level 10, 11 & 12, Menara Axis, No 2, Jalan 51A/223, 46100 Petaling Jaya, Selangor Darul Ehsan, Malaysia TEL 603-79584700 FAX 603-79584110 digital@fujifilm.com.my Letter Box 1, Level 10, 11 & 12, Menara Axis, No 2, Jalan 51A/223, 46100 Petaling Jaya, Selangor Darul Ehsan, Malaysia TEL 603-79584700 FAX 603-79584110 technical@fujifilm.com.my
Philippines	<b>YKL Development &amp; Trdg. Corp.</b> Support technique Service de réparation	24 Sto. Domingo St., Quezon City 1100, Philippines TEL 632-7436601-06 FAX 632-7324661 digital@yklcolor.com 24 Sto. Domingo St., Quezon City 1100, Philippines TEL 632-7436601-06 FAX 632-7324661 tech_services@yklcolor.com
Singapore	<b>Fuji Photo Film Singapore Pte Ltd</b> Support technique et Service de réparation	10 New Industrial Road Fujifilm Building Singapore 536201 TEL 65-6380 5557 FAX 65-6281 3594 service@fujifilm.com.sg
South Korea	<b>Korea Fujifilm Co., Ltd.</b> Support technique	30-1, Mukjeung-dong, Jung-gu, Seoul, Korea TEL +82-2-3282-7363 FAX +82-2-2269-7435 photo@fujifilm.co.kr
South Korea	<b>Yonsan AS Center (Fujidigital)</b> Service de réparation	#301, 3F, Jeonjaland, 16-9, Hangangro3-ga, Yongsan-gu, Seoul, Korea TEL +82-2-701-1472 FAX +82-2-718-1331 1bowl@hanmail.net
South Korea	<b>Kangnam AS Center (Digitalgallery)</b> Service de réparation	2F, Hyeongin Tower, 23-2, Bangyi-dong, Songpa-gu, Seoul, Korea TEL +82-2-2203-1472 FAX +82-2-418-5572 nurijili@hanmail.net
South Korea	<b>Busan AS Center (Digital-Sewon)</b> Service de réparation	241-4, Bujeon-dong, Busanjin-gu, Busan, Korea TEL +82-51-806-1472 FAX +82-51-817-0083 merahan@yahoo.co.kr
Taiwan	<b>Hung Chong Corp.</b> Support technique et Service de réparation	No. 38, Min-Chuan E. Rd. Sec. 6, Taipei (114), Taiwan, R.O.C. TEL 886-2-6602-8988 FAX 886-2-2791-8647 dah@mail.hungchong.com.tw
Thailand	<b>Fuji Photo Film (Thailand) Ltd.</b> Support technique Service de réparation	388 SP Building, 8th Floor, Phayathai, Bangkok 10400 TEL +662-2730029 ext. 755 FAX +662-2730239 supaleark@fujifilm.co.th 388 SP Building, 8th Floor, Phayathai, Bangkok 10400 TEL +662-2730029 ext.761,762 FAX +662-2730239 warin@fujifilm.co.th





# Notes pour la sécurité

- Pour garantir une utilisation correcte de votre appareil photo FinePix S6000fd / FinePix S6500fd correctement veuillez tout d'abord lire attentivement ces notes pour la sécurité et votre mode d'emploi.
- Après avoir lu ces notes pour la sécurité, rangez-les dans un endroit sûr.

## A propos des icônes

Les icônes illustrées, ci-dessous, sont utilisées dans ce document pour indiquer le degré de gravité des blessures ou dommages qui peuvent se produire si vous n'observez pas les informations indiquées par l'icône et si, en conséquence, vous utilisez ce produit de manière incorrecte.



### AVERTISSEMENT

**Cette icône indique que le fait de ne pas observer les informations mentionnées peut entraîner la mort ou des blessures graves.**



### ATTENTION

**Cette icône indique que le fait de ne pas observer les informations mentionnées peut entraîner des blessures ou endommager le matériel.**

Les icônes illustrées, ci-dessous, sont utilisées pour indiquer la nature des informations que vous devez observer.



Les icônes triangulaires vous indiquent que ces informations nécessitent votre attention (« Important »).



Les icônes circulaires barrées en diagonale vous informent que l'action indiquée est interdite (« Interdite »).



Les cercles pleins vous informent que l'action doit être réalisée (« Requis »).



## AVERTISSEMENT

**En cas de problème, mettez l'appareil hors tension, retirez les batteries/piles, déconnectez et débranchez l'adaptateur secteur.**

Si vous continuez à utiliser cet appareil quand il émet de la fumée, une odeur inhabituelle ou dans d'autres conditions anormales, un incendie ou une décharge électrique peuvent se produire.

- Prenez contact avec votre revendeur FUJIFILM.



Débranchement de la prise murale.

**Ne laissez pas de l'eau ou des objets pénétrer dans l'appareil.**

Si de l'eau ou des objets pénètrent à l'intérieur de l'appareil, mettez l'appareil hors tension, retirez les batteries/piles, déconnectez et débranchez l'adaptateur secteur.

Si vous continuez à utiliser cet appareil quand il émet de la fumée, une odeur inhabituelle ou dans d'autres conditions anormales, un incendie ou une décharge électrique peuvent se produire.

- Prenez contact avec votre revendeur FUJIFILM.



**N'utilisez pas l'appareil dans une salle de bain ou une douche.**

Un incendie ou une décharge électrique peuvent se produire.



Ne l'utilisez pas dans une salle de bains ou une douche.

**N'essayez jamais de modifier ou de démonter l'appareil. (N'ouvrez jamais son boîtier)**







**N'utilisez jamais l'appareil après qu'il soit tombé ou lorsque son boîtier est endommagé.**  
Un incendie ou une décharge électrique peuvent se produire.





- Prenez contact avec votre revendeur FUJIFILM.













Ne le démontez pas.



 <b>AVERTISSEMENT</b>	
<p><b>Ne modifiez pas, ne chauffez pas, ne tordez pas et ne tirez pas indûment sur le cordon de connexion et ne placez pas d'objets lourds dessus.</b></p> <p>Ceci risque d'endommager le cordon et de provoquer un incendie ou une électrocution.</p> <ul style="list-style-type: none"> <li>• Si le cordon est endommagé, contactez votre revendeur FUJIFILM.</li> </ul>	
<p><b>Ne placez pas cet appareil sur un plan instable.</b></p> <p>L'appareil pourrait tomber ou se renverser et provoquer des blessures.</p>	
<p><b>N'essayez jamais de prendre des photographies quand vous bougez.</b></p> <p>N'utilisez pas cet appareil pendant que vous marchez, que vous conduisez une voiture ou deux roues.</p> <p>Vous pourriez tomber ou être impliqué dans un accident de la circulation.</p>	
<p><b>Pendant les orages, ne touchez aucune pièce métallique de l'appareil.</b></p> <p>Vous pourriez être électrocuté par le courant induit par une décharge de foudre.</p>	
<p><b>N'utilisez pas de batteries/piles autres que celles préconisées.</b></p> <p>Respectez leur polarité ⊕ et ⊖ lorsque vous les chargez.</p>	

 <b>AVERTISSEMENT</b>	
<p><b>Ne faites pas chauffer les batteries/piles, ne les modifiez pas et n'essayez pas de les démonter. Ne faites pas tomber les batteries/piles et ne les soumettez pas à des chocs.</b></p> <p><b>Ne rangez pas les batteries/piles avec des produits métalliques.</b></p> <p><b>N'utilisez pas d'autres chargeurs que le modèle spécifié pour charger les batteries.</b></p> <p>N'importe laquelle de ces actions peut faire exploser les batteries/piles ou les faire fuir et provoquer un incendie ou une blessure.</p>	
<p><b>Utilisez seulement les batteries/piles ou l'adaptateur secteur préconisés pour une utilisation avec cet appareil.</b></p> <p><b>N'utilisez pas de tensions autres que la tension d'alimentation électrique indiquée.</b></p> <p>L'utilisation d'autres sources d'alimentation peut provoquer un incendie.</p>	
<p><b>Des blessures ou la perte de la vue peuvent survenir en cas de fuite des batteries/piles et de pénétration de leur fluide dans les yeux ou d'entrée en contact avec la peau ou les vêtements. Rincez immédiatement la partie touchée à l'eau claire et consultez un médecin.</b></p>	
<p><b>N'utilisez pas le chargeur pour charger d'autres batteries que celles spécifiées ici.</b></p> <p>Le chargeur est conçu pour les batteries rechargeable spéciale HR-AA ou NI-MH.</p> <p>L'utilisation du chargeur pour la recharge de batteries ordinaires ou d'autres types de batteries rechargeables peut provoquer une fuite de liquide, une surchauffe, ou une explosion des batteries.</p>	

 <b>AVERTISSEMENT</b>	
<p><b>Après la mise au rebut ou le rangement les batteries/piles, recouvrez les bornes de la batterie/pile avec du ruban isolant.</b></p> <p>L'entrée en contact avec d'autres objets métalliques ou d'autres batteries/piles peut provoquer la mise à feu ou l'explosion des batteries/piles.</p>	
<p><b>Conservez les cartes xD-Picture Card hors de la portée des petits enfants.</b></p> <p>Les cartes xD-Picture Card sont petites et elles risquent d'être avalées par les enfants en bas âge. Veuillez à ranger ces cartes hors de la portée des petits enfants. Si un enfant venait à avaler une carte xD-Picture Card, faites immédiatement appel à un médecin.</p>	

 <b>ATTENTION</b>	
<p><b>N'utilisez pas cet appareil dans des endroits sérieusement affectés par des vapeurs d'essence, la vapeur, l'humidité et la poussière.</b></p> <p>Un incendie ou une décharge électrique peuvent se produire.</p>	
<p><b>Ne laissez pas cet appareil dans des endroits soumis à une température élevée.</b></p> <p>Ne laissez pas cet appareil dans un véhicule fermé ou au soleil.</p> <p>Un incendie peut se produire.</p>	
<p><b>Conservez hors de la portée des enfants.</b></p> <p>Ce produit peut provoquer des blessures s'il est laissé dans les mains d'un enfant.</p>	
<p><b>Ne placez pas d'objet lourd sur l'appareil.</b></p> <p>L'objet lourd pourrait se renverser ou tomber et entraîner des blessures.</p>	
<p><b>Ne déplacez pas l'appareil pendant que l'adaptateur secteur est encore raccordé.</b></p> <p><b>Ne tirez pas sur le cordon de connexion pour débrancher l'adaptateur secteur.</b></p> <p>Vous pourriez endommager le cordon d'alimentation ou les câbles et provoquer un incendie ou une décharge électrique.</p>	
<p><b>N'utilisez pas l'adaptateur secteur lorsque la fiche est endommagée ou lorsque la fiche n'est pas branchée bien à fond dans la prise.</b></p> <p>Ceci risque de provoquer un incendie ou une électrocution.</p>	
<p><b>Ne couvrez jamais l'appareil et l'adaptateur secteur avec une couverture ou un chiffon et ne les enroulez pas dedans.</b></p> <p>La chaleur s'accumulerait et pourrait déformer le boîtier ou provoquer un incendie.</p>	



## ATTENTION

Lorsque vous nettoyez l'appareil ou lorsque vous prévoyez de ne pas l'utiliser pendant une période prolongée, retirez les batteries/piles, déconnectez et débranchez l'adaptateur secteur.

Sinon, vous pourriez provoquer un incendie ou une décharge électrique.



Lorsque le chargement prend fin, débranchez le chargeur de la prise d'alimentation.

Il y a risque d'incendie si le chargeur reste branché dans la prise d'alimentation.



Utiliser un flash d'une manière trop rapprochée des yeux d'une personne peut affecter temporairement sa vue.

Faire particulièrement attention lors de prises de photographies de bébé et de jeunes enfants.



Lorsque la carte **xD-Picture Card** est retirée, elle risque de glisser complètement en dehors de la fente. Utilisez votre doigt pour éviter que la carte ne s'échappe avant de la retirer.



Demandez régulièrement un test et le nettoyage interne de votre appareil.

L'accumulation de la poussière dans votre appareil peut provoquer un incendie ou une décharge électrique.

- Prenez contact tous les 2 ans avec votre revendeur FUJIFILM pour lui confier le nettoyage interne.
- Veuillez noter que ce service n'est pas gratuit.



# FUJIFILM

---

**FUJI PHOTO FILM CO., LTD.**

26-30, Nishiazabu 2-chome, Minato-ku, Tokyo 106-8620, Japan

<http://www.fujifilm.com/products/digital/>

Printed in Sweden

FPT/Y-608108-PY