

FUJIFILM

DIGITAL CAMERA

FINEPIX F480

DIGITAL CAMERA

FINEPIX F485

DIGITAL CAMERA

FINEPIX J50

MODE D'EMPLOI

Cette brochure a été préparée afin de vous expliquer comment utiliser correctement votre appareil photo numérique FUJIFILM FinePix F480 / FinePix F485 / FinePix J50. Veuillez lire attentivement les instructions d'utilisation.

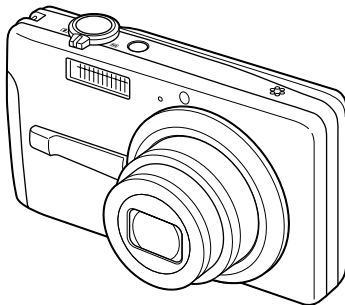

digital
Tools for the imagination.

Exif Print

xD
xD-Picture Card™

SD
HC

PictBridge



Préparatifs

**Utilisation de
l'appareil photo**

Photographie avancée • Photographie

• Lecture

• Vidéo

Réglages

**Branchement de
l'appareil photo**

**Installation
du logiciel**

Annexes

Guide de dépannage

BL00751-300(1)



Avertissement

Pour les utilisateurs au Canada

ATTENTION

Cet appareil photo numérique de la classe B est conforme à la norme NMB-003 du Canada.

Veillez lire les Notes pour la sécurité (Manuel de base) et vous assurer de bien les assimiler avant d'utiliser l'appareil photo.

AVERTISSEMENT

AVANT DE DEBALLER LE CD-ROM FOURNI PAR FUJIFILM Corporation, LTD., VEUILLEZ LIRE ATTENTIVEMENT CE CONTRAT DE LICENCE D'UTILISATEUR, SEULEMENT DANS LA CONDITION OU VOUS ACCEPTEZ PLEINEMENT CE CONTRAT, VOUS POURREZ ALORS UTILISER LE LOGICIEL ENREGISTRÉ SUR CE CD-ROM. PAR OUVERTURE DE SON EMBALLAGE, VOUS ACCEPTEZ CE CONTRAT ET VOUS ENGAGEZ A LE RESPECTER.

Contrat de Licence d'Utilisateur

Ce Contrat de Licence d'Utilisateur (« Contrat ») est un accord entre FUJIFILM Corporation (« FUJIFILM ») et vous-même, qui définit les termes et conditions de la cession qui vous est accordée pour l'utilisation du logiciel fourni par FUJIFILM. Le CD-ROM contient le logiciel d'une tierce personne. Dans le cas où un contrat séparé est fourni par la tierce personne pour son logiciel, les provisions prévues dans ce contrat séparé entrent en application pour l'utilisation du logiciel de la tierce personne, et ces provisions prévalent sur celles prévues dans ce Contrat.

1. Définitions.

- « Media » signifie le CD-ROM intitulé « Software pour FinePix » qui vous est fourni avec ce Contrat.
- « Logiciel » signifie le logiciel qui est enregistré sur le Media.
- « Documentation » signifie les manuels de fonctionnement du Logiciel ainsi que les autres documents écrits qui lui sont reliés et qui vous sont fournis en même temps que le Media.
- « Produit » signifie Media (y compris Logiciel) ainsi que la Documentation.

2. Utilisation du Logiciel.

FUJIFILM vous accorde une cession non transférable et non exclusive :

- pour installer une copie du Logiciel sur un ordinateur et sous forme d'exécution en machine binaire ;
- pour utiliser le Logiciel sur l'ordinateur sur lequel le Logiciel a été installé ; et
- pour réaliser une copie de secours du Logiciel.

3. Restrictions.

- Vous ne pouvez en aucun cas distribuer, prêter, louer ou encore transférer tout ou une partie du Logiciel, du Media ou de la Documentation à un tiers sans l'accord préalable écrit de FUJIFILM. Vous ne pouvez en aucun cas non plus céder, assigner ou encore transférer tout ou une partie des droits qui vous sont accordés par FUJIFILM sous ce Contrat sans accord écrit préalable de FUJIFILM.
- Sauf dans les seuls cas expressément définis par FUJIFILM ci-dessous, vous ne pouvez en aucun cas copier ou reproduire en partie ou en totalité le Logiciel ou la Documentation.
- Vous ne pouvez en aucun cas modifier, adapter ou traduire le Logiciel ou la Documentation. Vous ne pouvez en aucun cas altérer ou retirer le copyright et toute autre notice de propriété qui apparaît sur le Logiciel ou dans la Documentation.
- Vous ne pouvez en aucun cas réaliser vous-même ou demander à un tiers de réaliser une re-décomposition, une décompilation, ou un désassemblage du Logiciel.

4. Propriété.

Tous les droits d'auteur et autres droits de propriété du Logiciel et de la Documentation sont possédés et conservés par FUJIFILM ou ses fournisseurs tiers tels qu'indiqués sur le Logiciel ou dans la Documentation. Aucun des termes contenus dans ce texte ne laisse entendre, expressément ou implicitement, le transfert ou l'accord d'un quelconque droit, permis, ou titre autres que ceux qui vous sont explicitement accordés par ce Contrat.

5. Limites de Garantie.

FUJIFILM vous garantit que le Media ne contient aucun défaut de matériel ou de main-d'œuvre dans des conditions normales d'utilisation pour quarante-vingt-dix (90) jours à partir de la date où vous avez reçu le Media. Au cas où le Media ne remplirait pas les conditions de garantie spécifiées, FUJIFILM remplacera le Media défectueux par un Media ne contenant pas de défaut. L'entière responsabilité de FUJIFILM ainsi que votre seul et exclusif recours concernant tout défaut dans le Media se limitent expressément au remplacement par FUJIFILM du Media tel qu'indiqué ici.

6. DENI DE RESPONSABILITE.

SAUF POUR LES CAS PREVUS A LA SECTION 5 DE CE DOCUMENT, FUJIFILM FOURNIT LE PRODUIT « EN L'ETAT » ET SANS AUCUNE GARANTIE DE QUELQUE SORTIE QU'ELLE SOIT, EXPRIMEE OU SANS ENTENDEU. FUJIFILM N'OFFRE AUCUNE GARANTIE, EXPRIMEE, SANS ENTENDEU OU STATUTAIRE, EN QUELCONQUE MATIERE QUE CE SOIT, Y COMPRIS, MAIS NON LIMITEE A, NON-RESPECT DE DROIT D'AUTEUR QUEL QU'IL SOIT, PATENTE, SECRET COMMERCIAL, OU TOUT AUTRE DROIT DE PROPRIETE DE TOUT TIERS PARTIE, COMMERCIALISATION, OU ADAPTABILITE POUR UN QUELCONQUE BUT PARTICULIER.

7. LIMITE DE RESPONSABILITE.

EN AUCUN CAS FUJIFILM NE SAURAIT ETRE TENU POUR RESPONSABLE POUR DES DOMMAGES QUELCONQUES, GENERAUX, SPECIAUX, DIRECTS, INDIRECTS, CONSECUTIFS, ACCIDENTELS, OU AUTRES DOMMAGES, OU ENCORE DES DOMMAGES (Y COMPRIS DOMMAGES POUR PERTES DE PROFITS OU PERTES DE REVENUS) OCCASIONNES PAR L'UTILISATION OU L'INCAPACITE D'UTILISATION DU PRODUIT MEME SI FUJIFILM A EU CONNAISSANCE DE LA POSSIBILITE DE TELS DOMMAGES.

8. Non exportation.

Vous reconnaissez que ni le Logiciel ni une partie de ce dernier, ne sera transféré ou exporté dans un pays quelconque, ou ne sera utilisé en aucune façon en violation des lois de contrôle d'exportation et de la réglementation auxquelles le Logiciel est soumis.

9. Fin du contrat.

En cas d'infraction d'un quelconque terme et d'une quelconque condition décrites, FUJIFILM pourra terminer immédiatement ce Contrat avec vous sans avertissement préalable.

10. Terme.

Ce Contrat est effectif jusqu'à ce que vous cessiez d'utiliser le Logiciel, à moins qu'il ne soit préalablement interrompu en accord avec la Section 9 ci-décrire.

11. Obligation lors de la terminaison.

Lors de la terminaison ou de l'expiration de ce Contrat, vous devrez, sous votre responsabilité et à vos propres frais, effacer ou détruire immédiatement tout le Logiciel (y compris ses copies), le Media ainsi que la Documentation.

12. Loi en vigueur.

Ce Contrat est gouverné par et en accord avec les lois en vigueur au Japon.

Déclaration de conformité de la CEE

Nous
Nom : FUJIFILM Electronic Imaging Europe GmbH
Adresse : Benzstrasse 2
47533 Kleve, Germany

déclarons que ce produit
Nom du produit : FUJIFILM DIGITAL CAMERA (Appareil Photo Numérique) FinePix F480 / FinePix F485 / FinePix J50
Nom du fabricant : FUJIFILM Corporation
Adresse du fabricant : 7-3, AKASAKA 9-CHOME, MINATO-KU,
TOKYO 107-0052, JAPAN

est conforme aux normes suivantes

Sécurité : EN60065: 2002 + A1
EMC : EN55022: 1998 + A1: 2000 + A2: 2003 Class B
EN55024: 1998 + A1: 2001 + A2: 2003
EN61000-3-2: 2000 + A2: 2005
EN61000-3-3: 1995 + A1: 2001 + A2: 2003

selon les dispositions de la directive de la CEE (2004/108/EC)
et de la directive Basse tension (2006/95/EC).



Kleve, Germany

1er février 2008

Lieu

Date

Signature/Directeur général



Ce produit est livré avec des piles. Lorsqu'elles sont déchargées, ne les jetez pas mais traitez-les comme un déchet chimique à usage domestique.

Traitement des appareils électriques et électroniques chez les particuliers

Traitement des appareils électriques et électroniques (Applicable dans l'Union européenne et autres pays européens pratiquant le tri sélectif)



Cette icône sur le produit ou sur l'emballage, dans le manuel ou sur la garantie, indique que l'appareil ne sera pas traité comme déchet ménager.

Il devra être acheminé vers une déchetterie qui recycle les appareils électriques et électroniques.

En s'assurant d'un bon retraitement de ce produit, vous contribuerez à éviter des conséquences préjudiciables pour l'environnement et la santé.

Si votre matériel contient des piles ou accumulateurs faciles à retirer, merci de les enlever de l'appareil et de les traiter séparément.

Le recyclage de l'appareil contribuera à préserver les ressources naturelles. Pour plus d'information sur le recyclage de ce produit, contactez votre mairie, une déchetterie proche de votre domicile ou le magasin où vous l'avez acheté.

Pour les pays hors Union Européenne :

Si vous souhaitez jeter ce produit, merci de contacter les autorités locales pour vous informer sur les moyens de retraitement existants.



Table des matières

Avertissement	2
IMPORTANT	3
Déclaration de conformité de la CEE	4
Traitement des appareils électriques et électroniques chez les particuliers	5
Table des matières	6
A propos de ce manuel	8
Accessoires inclus	9
Pièces et fonctions de l'appareil photo	10
Exemple d'affichage sur l'écran LCD	11









Préparatifs

Charge de la batterie	12
Chargement de la batterie	14
Insertion de la Carte mémoire	16
Mise sous tension et hors tension	19
Réglage de la langue, de la date et de l'heure	20
Modification de la date et de l'heure	23
Sélection de la langue	24



Utilisation de l'appareil photo





Prise de vues (Mode AUTO)	25
Prise de vues avec verrouillage de la mise au point et de l'exposition	29
Réglage de la composition des photos	31
Visualisation des images	32
 Effacement des images/vidéos	36
Utilisation de la touche de suppression ( / )	36
Effacement des images à l'aide du [MENU LECTURE]	36

Photographie avancée — Photographie



Fonctions de photographie — Procédure de réglage	39
Réglage du mode de prise de vues	41
Mode de prise de vues	43
 Macro (gros plan)	48
 Réglage du flash	49
 Retardateur	51
 Augmentation de la luminosité de l'écran	53
Utilisation du [MENU PRISE DE VUES]	54
Réglage du [MENU PRISE DE VUES]	54
[MENU PRISE DE VUES]	57
Modification du réglage de sensibilité (( ISO))	57
Modification du réglage de qualité (( QUALITE))	57
Réglage de la compensation d'exposition (( COMPENSATION D'EXP))	59
Réglage de l'équilibre des couleurs (( BALANCE DES BLANCS))	60
Prise de vues en continu (( CONTINU))	61

Photographie avancée — Lecture

Utilisation du [MENU LECTURE]	62
Réglage du [MENU LECTURE]	62
[MENU LECTURE]	63
Réglage de la lecture automatique (( DIAPORAMA))	63
Réglage des images DPOF (( IMPRESSION (DPOF)))	63

Protection des images ([ PROTEGER]).....	67
Copie d'images ([ COPIER])	68
Rotation des images ([ ROTATION IMAGE]).....	71
Recadrage des images ([ RECADRER]).....	72

Photographie avancée — Vidéo

 Enregistrement de vidéos	74
Réglez l'appareil photo sur le mode vidéo 	74
Enregistrez des vidéos.....	75
 Lecture des vidéos	76

Réglages

[ PARAMETRE]	78
Utilisation du menu [PARAMETRE].....	78
Options du menu [PARAMETRE].....	79

Branchement de l'appareil photo

Branchement sur un téléviseur	87
Branchement de l'appareil photo directement sur l'imprimante — Fonction PictBridge	88

Installation du logiciel

Installation sur un ordinateur Windows	92
Installation sous Mac OS X	94
Branchement sur l'ordinateur.....	97
Utilisation de FinePixViewer	100

Annexes

Options pour extension du système	102
Guide des accessoires	103
Utilisation correcte de l'appareil photo	105
Utilisation d'une carte xD-Picture Card TM , Carte mémoire SD et d'une mémoire interne	106
Ecrans d'avertissements	107

Guide de dépannage

Guide de dépannage.....	111
-------------------------	-----

Fiche technique	117
Explication des termes	124
Réseau mondial des appareils photo numériques FUJIFILM	125

Cartes mémoire pouvant être utilisées

Vous pouvez utiliser la carte **xD-Picture Card**, la Carte mémoire SD et la Carte mémoire SDHC avec le FinePix F480 / FinePix F485 / FinePix J50. Dans le présent Mode d'emploi, ces cartes sont appelées « Cartes mémoire ».

A propos de ce manuel

■ A propos des symboles

⚠ **ATTENTION:** Ce symbole indique des problèmes susceptibles d'affecter le fonctionnement de l'appareil photo.

✓ **VERIFICATION:** Ce symbole indique des points à noter dans le fonctionnement de l'appareil photo.

📄 **MEMO:** Ce symbole indique des rubriques supplémentaires venant compléter les procédures de fonctionnement de base.

■ Cartes mémoire pouvant être utilisées

Vous pouvez utiliser la carte **xD-Picture Card**, la Carte mémoire SD et la Carte mémoire SDHC avec le FinePix F480 / FinePix F485 / FinePix J50. Dans le présent Mode d'emploi, ces cartes sont appelées « Cartes mémoire ».

■ A propos des illustrations

Les directions haut, bas, gauche et droite sont indiquées par des triangles noirs dans le mode d'emploi. Les directions haut ou bas sont indiquées par ▲ et ▼, et gauche et droite par ◀ et ▶.

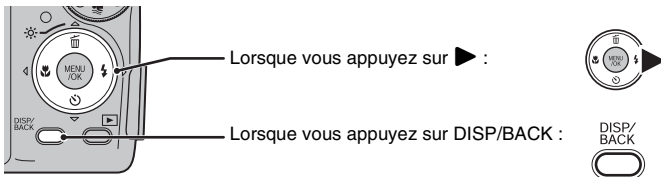

■ A propos des câbles

Le FinePix F480 / FinePix F485 / FinePix J50 utilise les câbles suivants :

- Câble A/V pour FinePix F480 / FinePix F485 / FinePix J50
- Câble USB pour FinePix F480 / FinePix F485 / FinePix J50

Dans le présent manuel, ces câbles sont appelés « Câbles A/V » et « Câbles USB ».

■ Remarque

Dans le présent manuel, les noms de menu et les messages qui apparaissent sur l'écran LCD de l'appareil photo ou sur l'écran du PC sont indiqués entre crochets ([]).

■ A propos des fonctions de chaque modèle

Ce Mode d'emploi décrit l'utilisation de 3 modèles : FinePix F480, FinePix F485 et FinePix J50. Certaines fonctions ne sont disponibles que sur un seul modèle. Quand une fonction est propre à certains modèles, sa description s'accompagne de l'indication du nom des modèles.

Accessoires inclus

Assurez-vous que les accessoires suivants sont fournis. Notez que ces accessoires peuvent varier selon le modèle.

- Batterie rechargeable NP-40N (1)



- Dragonne (1)

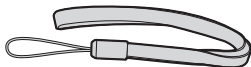

- Chargeur de batterie (1)

FinePix F480 / FinePix F485: BC-40N
FinePix J50: BC-40N / BC-40ND

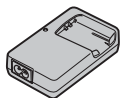

BC-40N

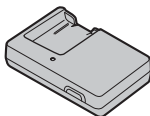

BC-40ND

- Câble A/V (1)



- Câble USB (1)

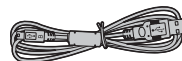

- CD-ROM (2)

- Mode d'emploi (cette brochure)
- Software for FinePix

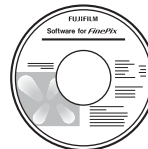

- Manuel de base (1)

Fixation de la dragonne

Fixez la dragonne comme indiqué en 1 et 2. Lors de la fixation de la dragonne, réglez sa longueur en éloignant l'attache de réglage de l'extrémité de la dragonne, comme le montre la figure 1.

1

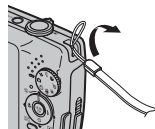

2

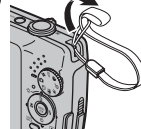

Pièces et fonctions de l'appareil photo

- Reportez-vous aux pages indiquées entre parenthèses pour plus d'informations sur les pièces et fonctions de l'appareil photo.

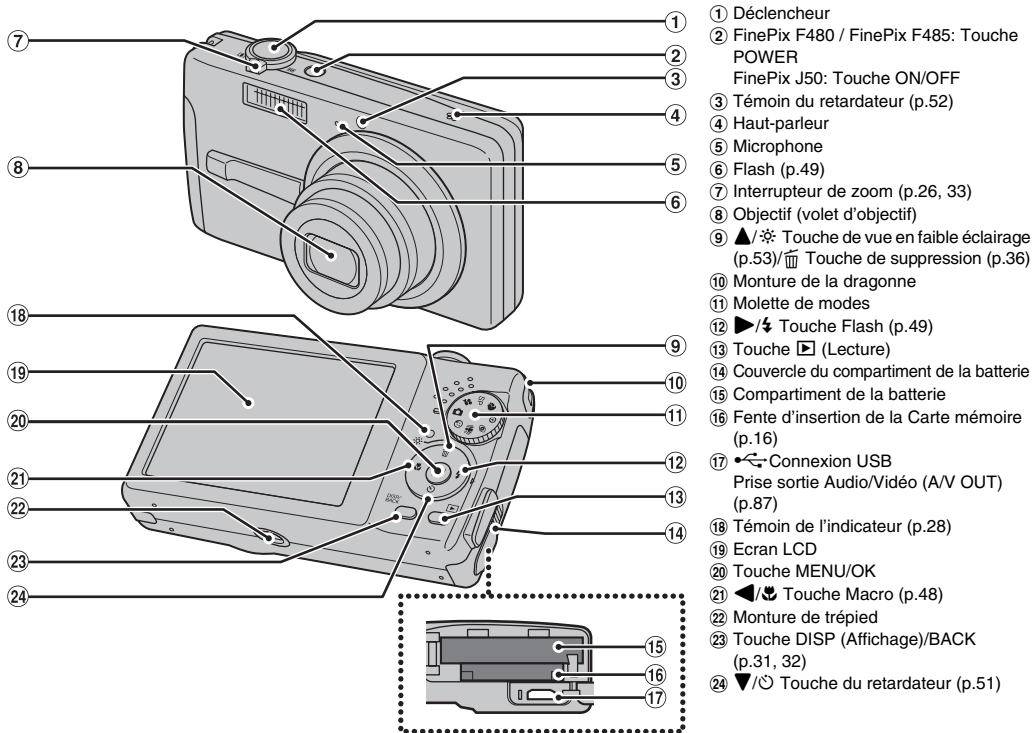

Exemple d'affichage sur l'écran LCD

Mode de prise de vues

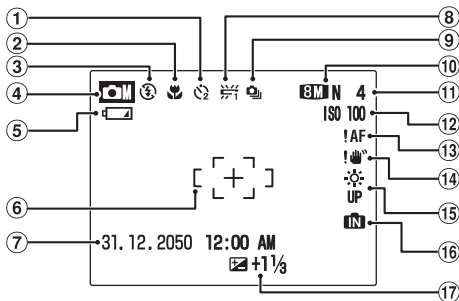

- ① ⏸ Retardateur (p.51)
- ② 📷 Photographie macro (p.48)
- ③ ⚡ Flash (p.49)
- ④ 📷 Mode de prise de vues (p.41)
- ⑤ 🔋 Indicateur du niveau des piles (p.22)
- ⑥ 📐 Cadre AF (p.26)
- ⑦ Date / Heure (p.20)
- ⑧ 🌞 Balance des blancs (p.60)
- ⑨ 📷 Prises de vues en continu (p.61)
- ⑩ 📷 N Qualité (p.57)
- ⑪ 🔢 Nombre de vues disponibles (p.122)
- ⑫ ISO 100 Sensibilité (p.57)
- ⑬ AF! Avertissement AF (p.107)
- ⑭ ⚠ Avertissement de risque de bougé de l'appareil (p.107)
- ⑮ ⚙ Augmentez la luminosité de l'écran (p.53)
- ⑯ 📁 Mémoire interne (p.18)
- ⑰ 📷 Compensation d'exposition (p.59)

Mode lecture

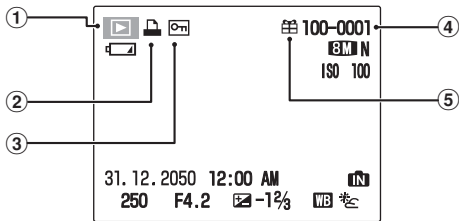

- ① 📺 Mode lecture (p.32)
- ② 📄 DPOF (p.63)
- ③ 📄 Protection (p.67)
- ④ 📄 Numéro d'image (p.81)
- ⑤ 📄 Cadeau (p.32)

L'appareil FinePix F480 / FinePix F485 / FinePix J50 a une mémoire interne qui permet de photographier sans Carte mémoire. 📁 apparaît sur l'écran LCD lorsque la mémoire interne est activée.

Charge de la batterie

Au moment de l'expédition, la batterie n'est pas complètement chargée et doit donc l'être avant toute utilisation.

■ Batterie compatible

Batterie rechargeable NP-40N (1)

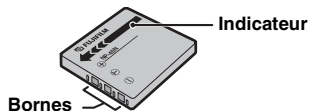

! ATTENTION

- Au moment de l'expédition, la batterie n'est pas complètement chargée et doit donc l'être avant toute utilisation.
- Ne collez pas d'étiquette sur la batterie, sous peine de coincer celle-ci à l'intérieur de l'appareil photo.
- Tout contact entre les bornes de la batterie peut provoquer un court-circuit et une surchauffe.
- Voir « Remarques et Avertissements » (Manuel de base) pour plus d'informations sur la batterie.
- Utilisez toujours la batterie rechargeable NP-40N (fournie) ou NP-40 (vendue séparément). L'utilisation d'autres marques de batterie rechargeable peut provoquer des pannes et endommager l'appareil photo.
- Ne déchirez et ne détachez pas les étiquettes situées à l'extérieur de la batterie.

1 Placez la batterie dans le chargeur de batterie.

Placez correctement la batterie en respectant l'icône de polarité indiquée.

<Pour le chargeur de batterie BC-40N>

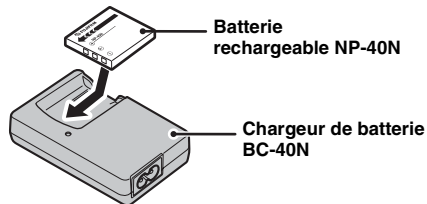

<Pour le chargeur de batterie BC-40ND>

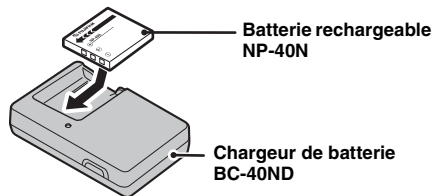

2 Branchez le chargeur de batterie dans une prise d'alimentation.

L'indicateur de charge s'allume en orange et la charge commence. Une fois la batterie chargée, l'indicateur s'éteint.

Le chargement dure environ 2 heures.

<Pour le chargeur de batterie BC-40N>

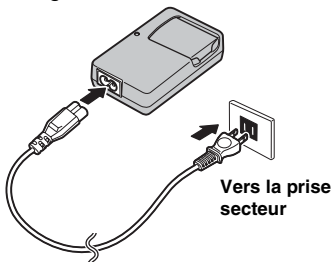

<Pour le chargeur de batterie BC-40ND>

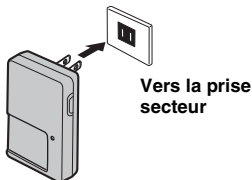

■ <Indicateur de charge et statuts>

Indicateur de charge	Etat	Action
Hors tension	Batterie non chargée	Installez la batterie à charger.
Eteint	Complètement chargée (chargement terminé)	Enlevez la batterie du chargeur de batterie.
S'allume en orange	Charge	-
Clignote en orange	Défaillance de la batterie pendant la charge	Débranchez le chargeur de batterie et enlevez la batterie du chargeur.

! ATTENTION

- Débranchez le chargeur de batterie de la prise secteur lorsqu'il n'est pas utilisé.
- Si les bornes de la batterie sont sales, son chargement risque d'être impossible. Nettoyez les contacts de la batterie et du chargeur à l'aide d'un chiffon propre et doux.
- Les temps de charge augmentent à basse température.
- La NP-40N se décharge progressivement, même lorsqu'elle n'est pas utilisée. Chargez la NP-40N juste avant de prendre des photos (la veille ou l'avant-veille).

Chargement de la batterie

Votre appareil photo numérique fonctionne avec une batterie. Commencez par charger la batterie dans l'appareil photo.

1 Ouvrez le couvercle du compartiment de la batterie.

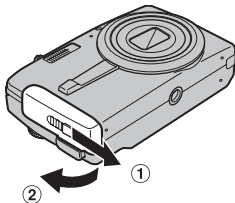

✓ VERIFICATION

Vérifiez si l'appareil photo est hors tension avant d'ouvrir le couvercle du compartiment de la batterie.

! ATTENTION

- N'ouvrez jamais le couvercle du compartiment de la batterie lorsque l'appareil photo est sous tension. Ceci pourrait endommager la Carte mémoire ou détruire les fichiers d'images sur la Carte mémoire.
- N'appliquez pas une force excessive sur le couvercle du compartiment de la batterie.

2 Insérez la batterie.

Assurez-vous que les indicateurs soient alignés. Mettez de côté le cliquet de libération de la batterie pendant son insertion. Vérifiez que la batterie est solidement fixée.

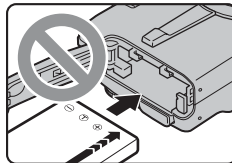
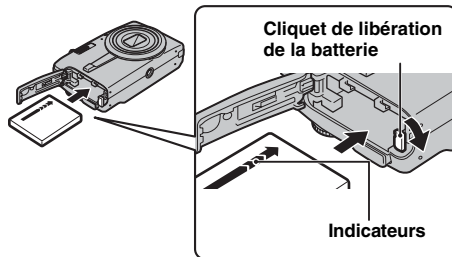

! ATTENTION

Installez la batterie dans le bon sens.

3 Refermez le couvercle du compartiment de la batterie.

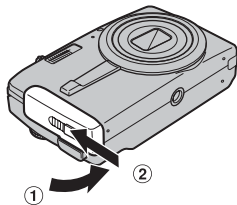

Pour retirer la batterie

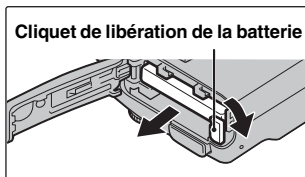

Ouvrez le couvercle du compartiment de la batterie et déverrouillez le cliquet de libération de la batterie avec votre doigt.

! ATTENTION

Vérifiez si l'appareil photo est hors tension avant de retirer la batterie.

Insertion de la Carte mémoire

Même si vous pouvez stocker des images sur la mémoire interne de l'appareil photo, la Carte mémoire (vendue séparément) vous permet de stocker une quantité impressionnante d'images. Vous pouvez utiliser la carte **xD-Picture Card** et la Carte mémoire SD avec le FinePix F480 / FinePix F485 / FinePix J50. Dans le présent Mode d'emploi, ces cartes sont appelées « Cartes mémoire ».

Cartes mémoire SD/Carte mémoire SDHC

Ces cartes ont été testées par FUJIFILM Corporation.

Fabricant : SanDisk

MEMO

- La liste des Cartes mémoire compatibles sera mise à jour sur notre site Web : http://www.fujifilm.com/products/digital_cameras/index.html
- Selon la Carte mémoire SD, il est possible que l'enregistrement de vidéos soit interrompu. Nous vous recommandons d'utiliser les Cartes mémoire SD mentionnées ci-dessus.
- L'appareil photo n'est pas compatible avec les cartes multimédia.

1 Ouvrez le couvercle du compartiment de la batterie.



2 Insérez une Carte mémoire.

(Carte xD-Picture Card)

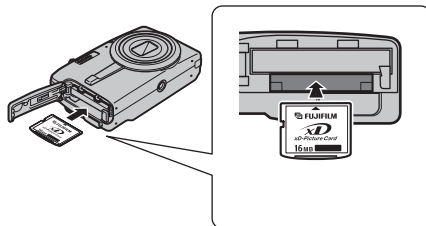

(Carte mémoire SD)

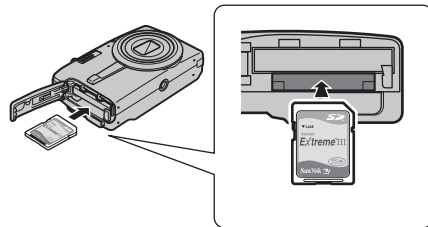

! ATTENTION

Veillez à désactiver la protection de la Carte mémoire SD avant de l'insérer. Si la protection est activée, l'enregistrement ou la suppression de photos, ainsi que le formatage, ne sont pas disponibles. Pour désactiver la protection, faites glisser le loquet vers l'arrière : la Carte mémoire SD fonctionnera normalement.

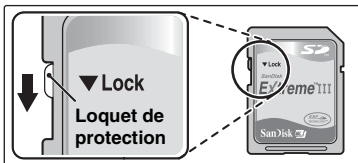
**! ATTENTION**

- Vous devez formater sur l'appareil photo toute Carte mémoire SD ou toute carte déjà utilisée sur un ordinateur ou un périphérique autre que l'appareil photo (→p.84) avant de l'utiliser.
- N'utilisez pas d'adaptateur miniSD ou microSD dont les éléments de contact arrière sont exposés. L'utilisation de tels adaptateurs risque de provoquer un dysfonctionnement ou d'endommager l'appareil photo, car ces éléments de contact ne sont pas adaptés. Un adaptateur miniSD ou un adaptateur microSD de format supérieur à une carte mémoire SD standard risque de se bloquer. Ne le retirez pas en forçant, car cela risque d'entraîner une défaillance. Dans ce cas, prenez contact avec votre revendeur FUJIFILM.

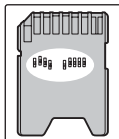
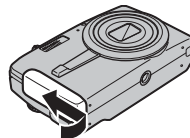
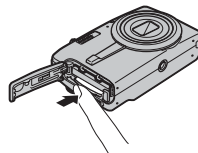
**3 Refermez le couvercle du compartiment de la batterie.****Comment remplacer la Carte mémoire**

Appuyez sur la Carte mémoire à l'intérieur de la fente, puis relevez lentement votre doigt. La Carte mémoire se débloque et s'éjecte de la fente.

Suite ➔

! ATTENTION

- Conservez les Cartes mémoire hors de la portée des jeunes enfants. Ceux-ci pourraient avaler accidentellement une Carte mémoire et s'étouffer. Si un enfant venait à avaler une Carte mémoire, consultez immédiatement un médecin.
- Si la Carte mémoire n'est pas correctement orientée, elle ne pourra pas être insérée à fond dans la fente. Ne forcez surtout pas lorsque vous insérez une Carte mémoire.
- Attention, la Carte mémoire peut s'éjecter brusquement de la fente si vous relâchez trop rapidement votre doigt après que la carte ce soit débloquée.
- Le fonctionnement de cet appareil photo est garanti uniquement avec une carte **xD-Picture Card** FUJIFILM et avec une Carte mémoire SD testée (→p.16).
- Voir p. 106 pour plus d'informations sur l'utilisation d'une carte **xD-Picture Card**, d'une Carte mémoire SD et de la mémoire interne.

MEMO

- La taille des fichiers d'images varie selon le sujet. Ainsi, le nombre d'images enregistrées peut différer du nombre réel de prises de vue.
- Voir p.122 pour de plus amples informations concernant le nombre standard d'images disponibles.

■ A propos de la mémoire interne

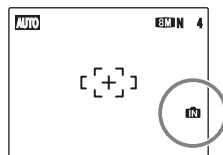

L'appareil FinePix F480 / FinePix F485 / FinePix J50 est doté d'une mémoire interne qui permet de photographier sans Carte mémoire. **IN** apparaît sur l'écran LCD lorsque la mémoire interne est activée.

Lorsqu'une Carte mémoire (vendue séparément) est insérée

[Enregistrer images] : Enregistre les images sur une Carte mémoire.

[Lire images] : Lit les images sur une Carte mémoire.

Lorsqu'une Carte mémoire (vendue séparément) n'est pas insérée

[Enregistrer images] : Enregistre les images sur la mémoire interne.

[Lire images] : Lit les images sur la mémoire interne.

■ A propos des images sur la mémoire interne

Des images stockées dans la mémoire interne de l'appareil photo peuvent être altérées ou effacées par des problèmes tels que des défauts de l'appareil.

Sauvegardez donc vos données importantes sur un autre support (par exemple, DVD-R, CD-R, CD-RW, un disque dur, etc.).

Vous pouvez également transférer des images de la mémoire interne sur une Carte mémoire (→p.68).

! ATTENTION

Effacez les images inutiles de la mémoire interne. (→p.36)

Mise sous tension de l'appareil photo en mode de prise de vues

Appuyez à fond sur POWER (FinePix F480 / FinePix F485) / ON/OFF (FinePix J50) pour mettre l'appareil photo sous tension.

Appuyez de nouveau sur POWER (FinePix F480 / FinePix F485) / ON/OFF (FinePix J50) pour mettre l'appareil photo hors tension.

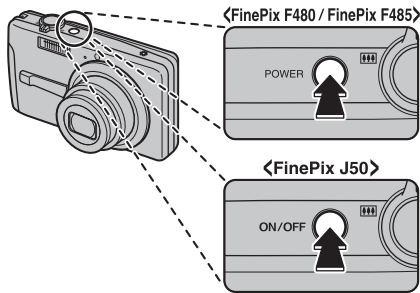

MEMO

Pour passer du mode de prise de vues au mode lecture

Appuyez sur  pendant la prise de vue pour passer au mode lecture.

Appuyez à mi-course sur le déclencheur pour revenir au mode de prise de vues.

! ATTENTION

- Lorsque vous allumez l'appareil photo en mode de prise de vues, l'objectif sort et le volet d'objectif s'ouvre. Veillez à ne pas obstruer l'objectif.
- Veillez également à ne pas laisser d'empreintes de doigts sur l'objectif de l'appareil photo, car ceci risquerait de diminuer la qualité d'image de vos photos.
- L'interrupteur POWER (FinePix F480 / FinePix F485) / ON/OFF (FinePix J50) ne permet pas une mise hors tension complète de l'appareil photo.

Mise sous tension de l'appareil photo en mode lecture

Appuyez sur  pendant environ 1 seconde pour mettre l'appareil photo sous tension en mode lecture.

Appuyez sur  lors de la lecture pour mettre l'appareil photo hors tension.

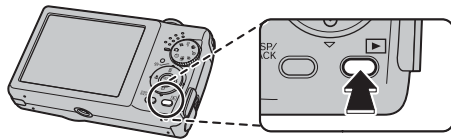

MEMO

Pour passer au mode de prise de vues, appuyez à mi-course sur le déclencheur.

● Réglage de la langue, de la date et de l'heure

Lorsque vous utilisez l'appareil photo pour la première fois, la langue, la date et l'heure sont effacées. Réglez la langue, la date et l'heure.

1 L'écran [言語/LANG.] apparaît lors de la mise sous tension de l'appareil photo.



- ① Appuyez sur ▲, ▼, ◀ ou ▶ pour sélectionner la langue.



- ② Appuyez sur MENU/OK pour valider le réglage.

2 Réglez la date et l'heure.



- ① Appuyez sur ◀ ou ▶ pour sélectionner l'année, le mois, le jour, l'heure et les minutes.



- ② Appuyez sur ▲ ou ▼ pour corriger le réglage.



MEMO

- En maintenant ▲ ou ▼ enfoncée, vous pouvez changer les chiffres en continu.
- Lorsque l'heure affichée dépasse « 12 », le réglage AM/PM change.

3 Changez le format de la date.



- ① Appuyez sur ◀ ou ▶ pour sélectionner le format de la date.



- ② Appuyez sur ▲ ou ▼ pour valider le format.



- ③ Appuyez toujours sur MENU/OK lorsque vous avez terminé les réglages.

Format de la date

Ex. : 1er décembre 2008
 [YY.MM.DD] : [2008.12.1]
 [MM/DD/YY] : [12/1/2008]
 [DD.MM.YY] : [1.12.2008]

MEMO

L'écran START MENU apparaît également lorsque les piles ont été retirées et si l'appareil photo est resté inutilisé pendant une période prolongée. Une fois l'adaptateur secteur connecté ou la batterie installée depuis au moins 30 minutes, les réglages de l'appareil photo sont mémorisés pendant 2 heures, même si les deux sources d'alimentation sont déconnectées.

Fonction d'extinction automatique

Lorsque la fonction d'extinction automatique est active et si vous n'utilisez pas l'appareil photo pendant 2 ou 5 minutes, celui-ci se met automatiquement hors tension (→p.85). Pour remettre l'appareil photo sous tension, appuyez sur POWER (FinePix F480 / FinePix F485) / ON/OFF (FinePix J50). Pour lire des images, maintenez la touche  enfoncée pendant 1 seconde environ.





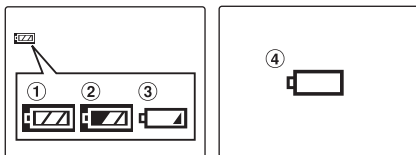

⬡ Vérification de la charge de la batterie

Mettez l'appareil photo sous tension et vérifiez l'indicateur de niveau de la batterie sur l'écran LCD.



- ① La charge restante de la batterie est amplement suffisante. (S'allume en blanc)
- ② La batterie est pratiquement chargée à moitié. (S'allume en blanc)
- ③ La charge restante de la batterie est insuffisante. La batterie sera bientôt épuisée. Conservez une batterie chargée à portée de la main. (S'allume en rouge)
- ④ La batterie est épuisée. L'affichage va bientôt s'effacer et l'appareil photo cessera de fonctionner. Remplacez la batterie. (Clignote en rouge)

! ATTENTION

- En raison de la nature de la batterie, un indicateur de niveau bas de la batterie ( ,  , ou ) peut apparaître prématurément lorsque l'appareil photo est utilisé en environnement froid. Essayez de réchauffer la batterie dans votre poche ou dans un autre endroit chaud avant de l'utiliser.
- Une batterie totalement déchargée (clignotement en rouge du témoin ) peut occasionner des défauts de l'appareil photo, tels qu'une mise hors tension de celui-ci sans fermeture de l'objectif. Installez toujours une batterie complètement chargée.
- Selon le mode de l'appareil photo, le passage de  à  peut se produire plus rapidement.

Modification de la date et de l'heure

1 Ouvrez le menu [PARAMETRE].

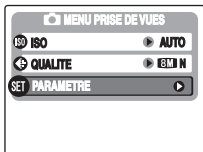

- 1 Appuyez sur MENU/OK pour ouvrir le menu.



- 2 Appuyez sur ▲ ou ▼ pour sélectionner [SET PARAMETRE].



- 3 Appuyez sur ►.

2 Sélectionnez l'écran [DATE/HEURE].



- 1 Appuyez sur ◀ ou ▶ pour sélectionner 1.



- 2 Appuyez sur ▼ pour accéder à l'option de menu.



- 3 Appuyez sur ▲ ou ▼ pour sélectionner [DATE/HEURE].



- 4 Appuyez sur ►.
Voir « 2 Réglez la date et l'heure. » (→p.20).

Sélection de la langue

1 Ouvrez le menu [PARAMETRE].

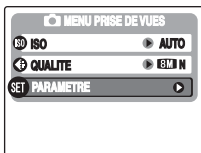

- ① Appuyez sur MENU/OK pour ouvrir le menu.



- ② Appuyez sur ▲ ou ▼ pour sélectionner [SET PARAMETRE].



- ③ Appuyez sur ►.

2 Affichez l'écran [言語/LANG.].

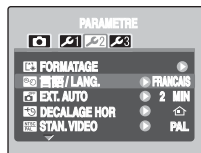

- ① Appuyez sur ◀ ou ▶ pour sélectionner 2.



- ② Appuyez sur ▼ pour accéder à l'option de menu.



- ③ Appuyez sur ▲ ou ▼ pour sélectionner [言語/LANG.].



- ④ Appuyez sur ►.
Voir 1 « L'écran [言語/LANG.] apparaît lors de la mise sous tension de l'appareil photo » (→p.20).

Prise de vues (Mode AUTO)

Cette section décrit le fonctionnement de base de l'appareil photo.

1 Mettez l'appareil photo sous tension.

- 1 Appuyez à fond sur POWER (FinePix F480 / FinePix F485) / ON/OFF (FinePix J50) pour mettre l'appareil photo sous tension.

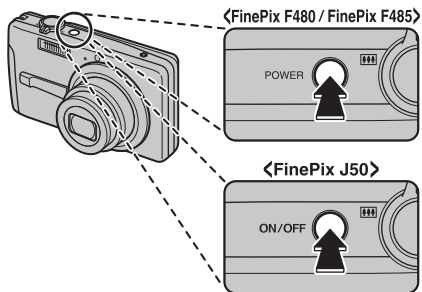

- 2 Réglez la molette de modes sur .

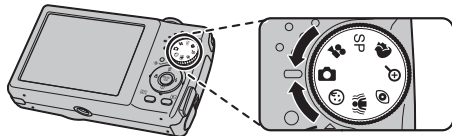

Comment tenir votre appareil photo



Gardez les coudes serrés contre le corps et tenez l'appareil photo à deux mains.

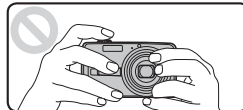

Ne couvrez pas l'objectif ou le flash avec vos doigts.

! ATTENTION

- Si l'appareil photo bouge pendant la prise de vues, la photo sera floue (bougé de l'appareil photo). Tenez bien l'appareil photo avec vos deux mains.
- Si l'objectif ou le flash est caché par vos doigts ou la dragonne, le sujet risque de se retrouver hors champ ou la luminosité (exposition) de votre photo ne sera pas optimale.

Suite ➔

2 Vérifiez la composition sur l'écran LCD. Pour régler l'échelle de zoom à l'aide de l'interrupteur de zoom :

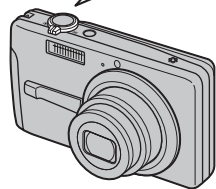
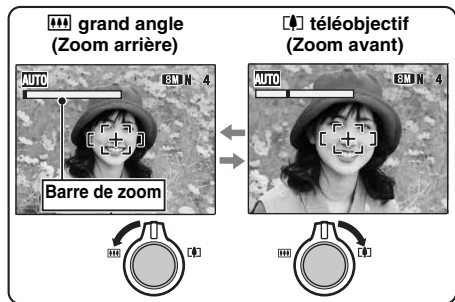

<FinePix F480 / FinePix F485>

- **Plage de mise au point**
Environ 40 cm à l'infini
- **Longueur focale du zoom optique (équivalent 35 mm)**
Environ 28 mm à 112 mm
- **Echelle de zoom maxi 4x**

<FinePix J50>

- **Plage de mise au point**
Grand angle: Environ 40 cm à l'infini
Téléobjectif: Environ 60 cm à l'infini
- **Longueur focale du zoom optique (équivalent 35 mm)**
Environ 37 mm à 185 mm
- **Echelle de zoom maxi 5x**

MEMO

- Sélectionnez le mode macro  pour prendre des photos en gros plan (→p.48).
- Utilisez le zoom numérique lorsque souhaitez photographier le sujet en plan rapproché (→p.43, 82).

3 Faites la mise au point sur le sujet principal dans le cadre AF, puis appuyez à mi-course sur le déclencheur.

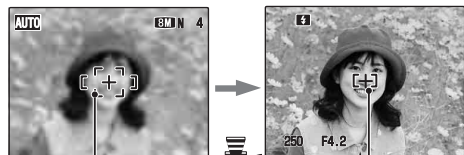

Cadre AF

Enfoncé à mi-course

Le cadre AF se rétrécit et l'appareil photo effectue la mise au point sur le sujet.

VERIFICATION

- **Mise au point effectuée sur le sujet**
Un double bip bref retentit
Le témoin de l'indicateur s'allume en vert
- **Mise au point non effectuée sur le sujet**
Aucun son ne retentit
AF! apparaît
Le témoin de l'indicateur clignote en vert

MEMO

Le déclencheur est doté d'un point à mi-course qui permet d'optimiser la mise au point et l'exposition avant de prendre la photo (en appuyant à fond).

! ATTENTION

Lorsque vous appuyez à mi-course sur le déclencheur, il se peut que vous entendiez le son du fonctionnement de l'objectif.

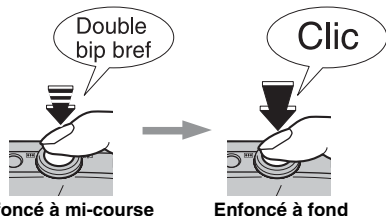
4 Appuyez à fond sur le déclencheur.**! ATTENTION**

Lorsque vous prenez des photos avec le flash, l'image peut disparaître et s'assombrir brièvement en raison de la recharge du flash. Le témoin clignote en orange pendant le chargement.

**MEMO**

- Lorsque le sujet est en dehors du cadre AF, utilisez le verrouillage AF/AE pour prendre la photo (→p.29).
- Lorsque vous appuyez à fond sur le déclencheur, l'appareil photo prend la photo sans que le cadre AF change.

Flash

Lorsque vous appuyez à mi-course sur le déclencheur, **F** apparaît sur l'écran LCD juste avant le déclenchement du flash.

Modifiez le mode flash lorsque vous souhaitez prendre des photos sans flash. Voir p.49 pour plus d'informations sur le flash.

! ATTENTION

- L'image présentée sur l'écran LCD avant la prise de vues peut être différente de l'image réellement enregistrée, au niveau de la luminosité, de la couleur ou autre. Lisez les images enregistrées pour les vérifier (→p.32).
- Lorsqu'une vitesse d'obturation lente avec un risque de bougé de l'appareil photo est sélectionnée, **!** apparaît sur l'écran LCD. Utilisez le flash ou un trépied.
- Voir p.107-110 pour plus d'informations sur les écrans d'avertissement. Voir « Guide de dépannage » (→p.111-116) pour plus d'informations.

Suite ➔

■ Affichage du témoin de l'indicateur

Le témoin de l'indicateur s'allume ou clignote lorsque vous appuyez sur le déclencheur. Le témoin de l'indicateur affiche l'état de l'appareil photo.

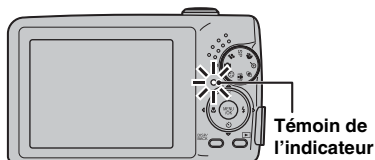

Affichage	Etat
S'allume en vert	Verrouillage de la mise au point
Clignote en vert	Avertissement de bougé de l'appareil photo, avertissement AF ou avertissement AE (prêt à photographier)
S'allume en orange	Enregistrement de données sur la Carte mémoire ou la mémoire interne (non prêt)
Clignote en orange	Chargement du flash (le flash n'est pas prêt à se déclencher)
Clignote en rouge	<ul style="list-style-type: none"> • Avertissement pour la Carte mémoire ou la mémoire interne Carte non formatée, format incorrect, mémoire saturée, erreur de la Carte mémoire ou de la mémoire interne • Erreur de fonctionnement de l'objectif

MEMO

Des messages d'avertissement détaillés apparaissent sur l'écran LCD (→p.107-110).

Prise de vues avec verrouillage de la mise au point et de l'exposition

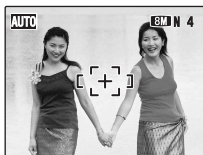

Dans la composition ci-dessus, les sujets (deux personnes ici) sont en dehors du cadre AF. Si vous appuyez maintenant à mi-course sur le déclencheur, les sujets ne seront pas mis au point.

Quand utiliser le verrouillage AF/AE :

Utilisez le verrouillage AF/AE pour optimiser la qualité d'image lorsque vous photographiez un sujet ne convenant pas à l'autofocus (→p.30).

Utilisation du verrouillage AF/AE

- 1 Déplacez légèrement l'appareil photo pour que l'un des sujets soit à l'intérieur du cadre AF.



- 2 Appuyez à mi-course sur le déclencheur pour effectuer la mise au point sur le sujet.

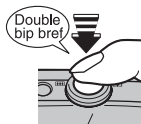

Enfoncé à mi-course



Suite ➔

3 Laissez votre doigt appuyé à mi-course sur le déclencheur. Revenez à votre image d'origine, puis appuyez à fond sur le déclencheur.



MEMO

- Le verrouillage AF/AE peut être appliqué plusieurs fois avant de libérer le déclencheur.
- Utilisez le verrouillage AF/AE dans tous les modes de prise de vues pour obtenir des résultats parfaits.
- Sur l'appareil FinePix F480 / FinePix F485 / FinePix J50 les réglages de mise au point et d'exposition sont mémorisés (verrouillage AF et AE) lorsque vous appuyez sur le déclencheur à mi-course.

Sujets ne convenant pas à l'autofocus

L'appareil FinePix F480 / FinePix F485 / FinePix J50 utilise un mécanisme d'autofocus de haute précision. Toutefois, la mise au point peut s'avérer difficile sur les sujets suivants :



Sujets très brillants comme un miroir ou la carrosserie d'une voiture

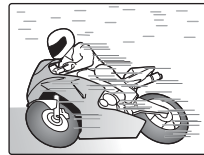

Sujets en mouvement

- Sujets photographiés à travers une vitre
- Sujets avec une mauvaise réflexion, comme les cheveux ou la fourrure
- Sujets qui manquent de consistance, comme le feu ou la fumée
- Sujets sombres
- Sujets présentant peu ou pas de contraste par rapport à l'arrière-plan (sujets de la même couleur que l'arrière-plan)
- Photos dans lesquelles un objet fortement contrasté (autre que le sujet) est proche du cadre AF, tout en étant soit plus proche, soit plus éloigné du sujet (comme une personne devant un arrière-plan comportant des éléments très contrastés)

Pour ces sujets, préférez le verrouillage AF/AE (→p.29).

Réglage de la composition des photos

Choix de l'affichage de l'écran LCD

Appuyez sur DISP/BACK pour changer l'affichage sur l'écran LCD.

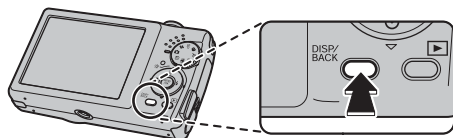

Texte affiché

Aucun texte n'est affiché



Guide de cadrage affiché

Pour un meilleur cadrage

Placez le sujet principal à l'intersection de deux des lignes du cadre ou alignez une des lignes horizontales avec l'horizon. Utilisez ce cadre comme guide pour la taille du sujet et l'équilibre de l'image lors de la composition de la photo.



MEMO

Utilisez toujours le verrouillage AF/AE lorsque vous composez une photo. L'image risque de ne pas être correctement mise au point si vous n'utilisez pas le verrouillage AF/AE.

Visualisation des images

Lisez vos images pour les vérifier. Pour les photos importantes, effectuez toujours un test préalable et visualisez votre photo afin de vous assurer que l'appareil photo fonctionne normalement.

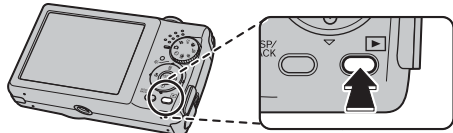

● Réglage de l'appareil photo en mode lecture

Appuyez sur  pendant la prise de vue pour passer au mode lecture.



Lorsque l'appareil photo est éteint, appuyez sur  pendant environ 1 seconde pour mettre l'appareil photo sous tension en mode lecture.

MEMO

- Lorsque vous appuyez sur , la dernière image prise apparaît sur l'écran LCD.
- Lorsque vous visualisez des images prises avec un appareil photo autre que FinePix F480 / FinePix F485 / FinePix J50 l'icône d'un cadeau  s'affiche sur l'écran LCD.

ATTENTION

Images visibles sur l'appareil FinePix F480 / FinePix F485 / FinePix J50

Cet appareil photo affiche les images figées enregistrées sur le FinePix F480 / FinePix F485 / FinePix J50 ou les images figées (à l'exception de certaines images non compressées) enregistrées sur un appareil photo numérique FUJIFILM prenant en charge les cartes **xD-Picture Card** ou les Cartes mémoire SD. Pour les images prises sur un appareil photo autre que l'appareil FinePix F480 / FinePix F485 / FinePix J50 l'obtention d'un résultat net en lecture ou en zoom peut s'avérer impossible.

Choix de l'affichage de l'écran LCD

Appuyez sur DISP/BACK en mode lecture pour changer l'affichage de l'écran LCD.

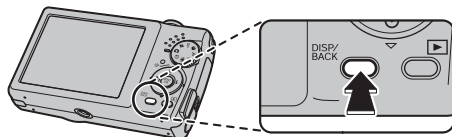

Texte affiché



Aucun texte n'est affiché



Tri par date



Lecture d'images multiples

Lecture de l'image seule



Pour sélectionner l'image appropriée :

Appuyez sur ◀ : image précédente

Appuyez sur ▶ : image suivante

Sélection d'images



Pour sélectionner des images dans la liste d'images timbres, maintenez ◀ ou ▶ enfoncée pendant 1 seconde lors de la lecture. Lorsque vous relâchez ◀ ou ▶, l'appareil photo revient à l'image seule.

Zoom de lecture

1 Zoom avant / Zoom arrière.

Pour effectuer un zoom avant sur une image pendant la lecture de l'image seule :

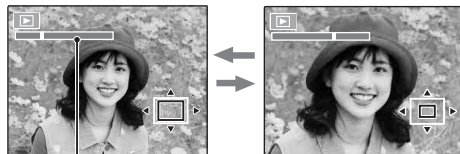

 grand angle
(Zoom arrière)

 téléobjectif
(Zoom avant)



Barre de zoom



Réglez l'interrupteur de zoom sur  ou  pour effectuer un zoom avant ou un zoom arrière sur une image.

Suite ➔

2 Affichage d'une autre partie de l'image.



Ecran de navigation
(Image actuellement
affichée)



Appuyez sur ▲, ▼, ◀ ou ▶ pour afficher la nouvelle sélection.

■ Echelles de zoom

Qualité	Echelle de zoom maxi
8M (3264 × 2448 pixels)	Environ 5,1×
3:2 (3264 × 2176 pixels)	Environ 5,1×
4M (2304 × 1728 pixels)	Environ 3,6×
2M (1600 × 1200 pixels)	Environ 2,5×

MEMO

Appuyez sur DISP/BACK pour annuler le zoom de lecture.

● Lecture d'images multiples

L'écran de lecture d'images multiples (9 cadres) apparaît sur l'écran LCD. Sélectionnez l'image requise parmi les 9 cadres.



① Appuyez sur ▲, ▼, ◀ ou ▶ pour déplacer le curseur (vue colorée) sur l'image de votre choix.

Appuyez plusieurs fois sur ▲ ou ▼ pour passer à la page suivante.



② Appuyez sur MENU/OK pour agrandir l'image.

Tri par date

Le tri par date vous permet de visualiser toutes les images prises le même jour.



- 1 Appuyez sur ▲, ▼, ◀ ou ▶ pour déplacer le curseur (vue colorée) sur l'image de votre choix.



- 2 Appuyez sur MENU/OK pour agrandir l'image.

Sélection de la date

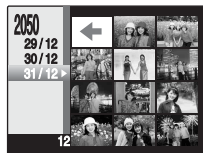

- 1 Appuyez sur ▲, ▼, ◀ ou ▶ pour déplacer le curseur (vue colorée) sur ◀ dans l'image supérieure gauche.



- 2 Appuyez sur ◀ pour afficher la date de sélection.



- 3 Appuyez sur ▲ ou ▼ pour déplacer le curseur (vue colorée) en vue de sélectionner la date. Appuyez plusieurs fois sur ▲ ou ▼ pour passer à la page suivante.



- 4 Appuyez sur ▶.



Effacement des images/vidéos

Réglage de l'appareil photo sur
le mode lecture (→p.32)

Utilisez ce mode pour effacer les images ou vidéos inutiles et libérer de l'espace sur la Carte mémoire ou sur la mémoire interne.

Utilisation de la touche de suppression (/)

Appuyez sur () pour effacer facilement des images.



① Appuyez sur ◀ ou ▶ pour sélectionner l'image à effacer.



② Appuyez sur () .



③ Appuyez sur ◀ ou ▶ pour sélectionner [OK].



④ Appuyez sur MENU/OK pour effacer l'image affichée.



Effacement des images à l'aide du [MENU LECTURE]

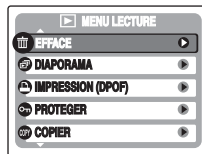

① Appuyez sur MENU/OK pour ouvrir le [MENU LECTURE].



② Appuyez sur ▲ ou ▼ pour sélectionner [EFFACE].



③ Appuyez sur ▶.

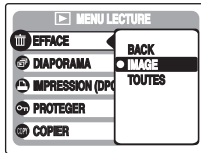

- ④ Appuyez sur ▲ ou ▼ pour sélectionner [IMAGE] ou [TOUTES].



- ⑤ Appuyez sur MENU/OK pour valider le réglage.

Effacement d'une image ([IMAGE])

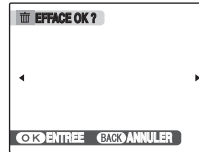

- ① Appuyez sur ◀ ou ▶ pour sélectionner l'image à effacer (fichier).



- ② Appuyez sur MENU/OK pour effacer l'image (fichier) affichée.



MEMO

Pour effacer une autre image (fichier), répétez les étapes ci-dessus.

Lorsque vous avez fini d'effacer des images (fichiers), appuyez sur DISP/BACK.



ATTENTION

Si vous appuyez plusieurs fois sur MENU/OK, les images (fichiers) sont effacées les unes après les autres. Prenez garde à ne pas effacer une image importante.

Suite ➔

Effacement de toutes les images ([TOUTES])



Appuyez sur MENU/OK pour effacer toutes les images (fichiers).

MEMO

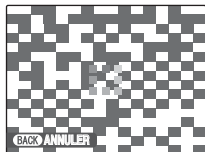

Appuyez sur DISP/BACK pour annuler l'effacement de toutes les images (fichiers). Les images protégées ne seront pas effacées.

MEMO

- Lorsque vous utilisez une Carte mémoire, les images stockées sur celle-ci sont effacées. Si vous n'utilisez pas de Carte mémoire, les images de la mémoire interne sont effacées.
- Si vous sélectionnez BACK, l'affichage revient à l'image seule sans effacer d'images (fichiers).
- Les images protégées ne peuvent pas être effacées. Déprotégez les images (fichiers) avant de les effacer (→p.67).
- Si le message [DPOF SPECIFIE. EFFACE OK?] ou [EFFACE TOUT SPEC DPOF OK?] s'affiche, appuyez à nouveau sur MENU/OK pour effacer les images (fichiers).

ATTENTION

Les images effacées ne peuvent pas être récupérées. Sauvegardez les images (fichiers) importantes sur votre disque dur ou tout autre support.

Fonctions de photographie — Procédure de réglage

Spécifiez les réglages de l'appareil photo pour obtenir une qualité d'image excellente. Un guide général de procédure est fourni ci-dessous.

1 Sélectionnez le mode de prise de vues.

Réglez le mode de prise de vues.
Les réglages de l'appareil photo doivent être adaptés à la scène ou au paysage que vous photographiez.

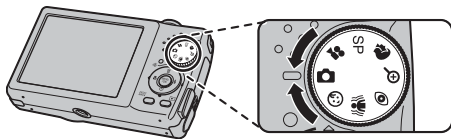

Réglez le mode de prise de vues à l'aide de la molette de modes. Voir p.41 pour plus d'informations sur le réglage du mode de prise de vues.

AUTO	C'est le mode le plus simple pour la prise de vues (→p.43).
	Choisissez le mode de prise de vues adapté à la scène photographiée (→p.43-44).
SP	Sélectionnez le mode de prise de vues le plus adapté à la scène photographiée dans [SCENES] du [MENU PRISE DE VUE] (→p.44-47).

2 Spécifiez les réglages de photographie.

Vous pouvez définir les fonctions de photographie en appuyant sur les touches ou via les menus. Cela vous permettra d'obtenir une qualité de prise de vues optimale.

■ Définition des fonctions à l'aide des touches

Macro	Pour les photos en gros plan (→p.48).
Flash	Pour les photos prises dans des endroits sombres, pour des sujets en contre-jour, etc. (→p.49).
Retardateur	Pour prendre, par exemple, des photos de groupes sur lesquelles le photographe souhaite figurer (→p.51).

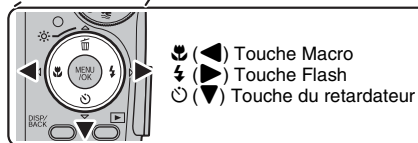
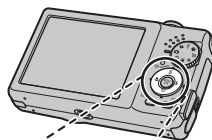

Suite →

■ Définition des fonctions via le [MENU PRISE DE VUES] (touche MENU/OK)

[ISO] ISO]	Pour définir la sensibilité requise (→p.57).
[QUALITE]	Pour définir la taille d'image requise (→p.57).
[COMPENSATION D'EXP]	Utilisez ce réglage pour obtenir l'exposition la plus adaptée (uniquement) (→p.59).
[BALANCE DES BLANCS]	Pour régler la tonalité de couleur (uniquement) (→p.60).

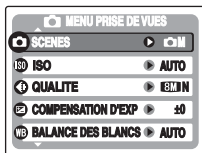
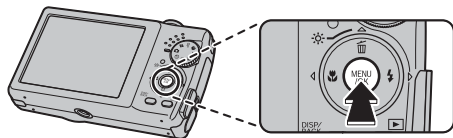

Réglage du mode de prise de vues

Vous pouvez choisir le réglage le mieux adapté à votre sujet en sélectionnant l'un des modes de prise de vues.

Tournez la molette de modes, puis sélectionnez le mode de prise de vues.

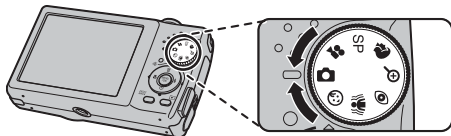

Fonctions de photographie :

- * [📷] AUTO] (→p.43)
- * [😊] MODE ENFANT] (→p.43)
- * [👁] ANTI-FLOU] (→p.43)
- * [👁] YEUX ROUGES] (→p.43)
- * [🔍] ZOOM NUM.] (→p.43)
- * [👤] PORTRAIT] (→p.44)
- * SP Scènes

☑ VERIFICATION

- Voir p.50 pour plus d'informations sur les modes flash disponibles.
- Si vous sélectionnez un réglage autre que [📷] MANUEL] dans le mode de prise de vues, [AUTO] est le seul réglage de sensibilité ([ISO]) disponible.

■ Sélection du réglage Scènes (SP Scènes)

Vous avez le choix entre plusieurs types de scène (▲, ✂, ☾, 👁, 👶, 🌸, 🍷, 🚩, 📷, 📷). Sélectionnez le réglage de position de scène dans [SCENES] du [MENU PRISE DE VUES]. Voir p.39 pour plus d'informations sur les modes de prise de vues disponibles.

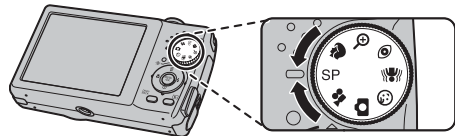

- ① Réglez la molette de modes sur SP.

Suite ➡



- ② Appuyez sur MENU/OK pour ouvrir le menu.



- ③ Appuyez sur ▲ ou ▼ pour sélectionner [SCENES].



- ④ Appuyez sur ►.



- ⑤ Appuyez sur ▲ ou ▼ pour sélectionner le réglage.



- ⑥ Appuyez sur MENU/OK pour valider le réglage.

Cette section décrit les modes de prise de vues disponibles.

[AUTO]

C'est le mode le plus simple à utiliser pour obtenir des photos nettes et claires.

Utilisez ce mode pour la photographie ordinaire.

L'appareil photo spécifie automatiquement les réglages [COMPENSATION D'EXP] et [BALANCE DES BLANCS].

[MODE ENFANT]

Cette fonction vous permet de prendre des photos de jeunes enfants. Ce mode supprime le flash afin que vos photos conservent une ambiance naturelle.

VERIFICATION

Le flash est indisponible en mode enfant.

[ANTI-FLOU]

Cette fonction vous permet également de prendre des photos de sujets en mouvement, comme des enfants ou des animaux.

Ce mode permet de sélectionner une vitesse d'obturation rapide qui réduit le bougé de l'appareil photo et le flou d'un sujet en action.

[YEUX ROUGES]

Ce mode vous permet de photographier des portraits avec un faible éclairage.

Utilisez-le pour réduire l'effet « yeux rouges » (les sujets ont tous les yeux rouges sur la photo finale).



ATTENTION

Le flash se déclenche automatiquement. N'utilisez pas ce mode dans des situations où l'emploi du flash est interdit.

MEMO

Lorsque vous utilisez le flash pour prendre une photo de personnes avec un faible éclairage, les yeux des sujets apparaissent parfois rouges sur la photo. Ceci est dû au reflet de la lumière du flash dans les yeux.

[ZOOM NUM.]

Ce mode vous permet d'agrandir le sujet automatiquement de 3x et de prendre des photos agrandies rapidement. Plusieurs modes de zoom sont disponibles ; pour cela, réglez l'interrupteur de zoom pour activer le zoom optique.

Affichage de la barre de zoom

FinePix F480 / FinePix F485

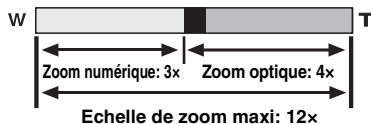

FinePix J50

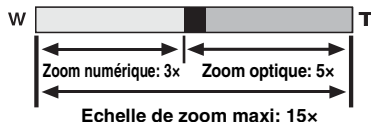

Suite ➔

! ATTENTION

- Le [Q ZOOM NUM.] vous permet d'agrandir le sujet et de le photographier, mais il diminue néanmoins la qualité de votre image. Activez le [Q ZOOM NUM.] uniquement lorsque cela est vraiment nécessaire.
- Lorsque vous utilisez [Q ZOOM NUM.], il est possible que de petites taches apparaissent sur l'écran LCD.
- Le [Q ZOOM NUM.] est différent du [Q ZOOM NUM.] (→p.82) sélectionné dans le menu [P PARAMETRE.] Lorsque vous sélectionnez [Q ZOOM NUM.], le réglage du zoom optique est disponible, mais le réglage du zoom numérique ne l'est pas.

[P PORTRAIT]

Utilisez ce mode pour photographier des personnes avec de belles teintes et une tonalité d'ensemble adoucie.

**[M PAYSAGE]**

Utilisez ce mode pour la photographie en extérieur de jour, afin d'obtenir des photos nettes et claires de paysages urbains, de montagnes ou autre.

**[V VERIFICATION]**

Le flash est indisponible en mode paysage.

[S SPORT]

Utilisez ce mode pour prendre des photos d'un sujet en action.

Il donne la priorité à des vitesses d'obturation plus rapides.

**[C NOCTURNE]**

Utilisez ce mode pour photographier des scènes en soirée et de nuit.

Ce réglage se caractérise par une vitesse d'obturation lente (jusqu'à 3 secondes).

**[V VERIFICATION]**

Utilisez un trépied pour éviter tout bougé de l'appareil photo, car les photos sont prises à une vitesse d'obturation lente.

[👁️ LUM. NATUREL]

Ce mode produit de superbes images qui conservent l'ambiance naturelle lorsque vous prenez des photos avec un faible éclairage.

Il convient aussi parfaitement pour les prises de vue en intérieur ou dans des situations où l'emploi du flash est interdit. L'appareil photo sélectionne le réglage de sensibilité élevée quand vous activez le mode lumière naturelle. Ce mode réduit efficacement le bougé de l'appareil photo et le flou du sujet en action quand vous prenez des vues avec un faible éclairage.

**🔍 VERIFICATION**

Le flash est indisponible en mode lumière naturelle.

[🏖️ PLAGE]

Utilisez ce mode pour éviter l'assombrissement des images et prendre des vues claires et nettes à la plage quand le soleil brille intensément.

**[❄️ NEIGE]**

Utilisez ce mode pour éviter l'assombrissement des images et prendre des vues enneigées claires et nettes dans un décor tout blanc.

**[🔥 FEUX ARTIF.]**

Utilisez ce mode pour photographier des feux d'artifice.

Il s'avère efficace pour prendre des vues plus vivaces de feux d'artifice avec une vitesse d'obturation lente.

**🔍 VERIFICATION**

- Le flash est indisponible en mode feux d'artifice.
- Réglage de la vitesse d'obturation : 1/2 à 4 secondes.
- Utilisez un trépied pour éviter tout bougé de l'appareil photo en mode feux d'artifice.

Suite ➔

■ Sélection de la durée d'exposition

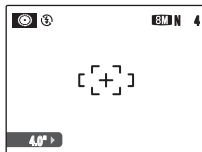

Appuyez sur ◀ ou ▶ pour sélectionner la durée d'exposition.

[☀ COUCHER SOL.]

Utilisez ce mode pour photographier le coucher de soleil en accentuant la vivacité des couleurs.



[* FLEUR]

Utilisez ce mode pour prendre des photos nettes en gros plan en effectuant un zoom avant sur une fleur.

Il accentue la vivacité des pétales de fleurs que vous photographiez.



VERIFICATION

- Le flash est indisponible en mode fleur.

- Plage de mise au point

<FinePix F480 / FinePix F485>

Grand angle:

Environ 5 cm à 80 cm

Téléobjectif:

Environ 30 cm à 80 cm

<FinePix J50>

Grand angle:

Environ 5 cm à 80 cm

Téléobjectif:

Environ 50 cm à 80 cm

[☾ SOIRÉE]

Ce mode convient bien pour prendre des photos de mariage et de soirée en intérieur.

Il produit de superbes images qui conservent l'ambiance naturelle lorsque vous prenez des photos avec un faible éclairage.

**[OFF MUSÉE]**

Ce mode permet de prendre des vues dans des endroits tels que les musées, où l'emploi du flash, la génération de bruits de fonctionnement et le son du déclencheur sont interdits.

Le mode Flash est réglé de force sur le flash débrayé tandis que les bruits de fonctionnement, le son du déclencheur et le témoin du retardateur sont coupés.

**[📄 MEMO]**

Avant d'utiliser ce mode, assurez-vous que les photos sont autorisées.

[TEXT TEXTE]

Utilisez ce mode pour photographier des documents et des tableaux blancs. Il accentue la netteté des caractères que vous photographiez.

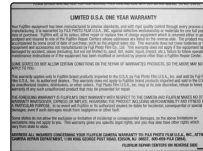
**[✓ VERIFICATION]**

Plage de mise au point
<FinePix F480 / FinePix F485>
 Grand angle:
 Environ 5 cm à 80 cm
 Téléobjectif:
 Environ 30 cm à 80 cm
<FinePix J50>
 Grand angle:
 Environ 5 cm à 80 cm
 Téléobjectif:
 Environ 50 cm à 80 cm

[CAM MANUEL]







Réglez manuellement les fonctions de photographie pour les contrôler aisément vous-même.

Fonctions de photographie :

- [ISO] ISO] (→p.57)
- [COMPENSATION D'EXP] (→p.59)
- [BALANCE DES BLANCS] (→p.60)

Macro (gros plan)

Sélectionnez ce mode pour prendre des photos en gros plan.

Modes de prise de vues disponibles : , AUTO, , , , ,  (→p.43, 45, 47)

Appuyez sur  (◀) pour sélectionner le mode macro.
Appuyez de nouveau sur  (◀) pour annuler le mode macro.

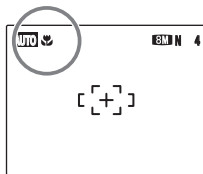
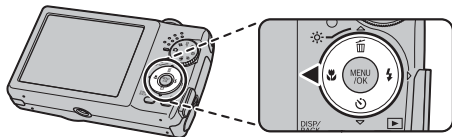



 apparaît sur l'écran LCD pour indiquer que vous pouvez prendre des photos en gros plan.

VERIFICATION

- Plage de mise au point
<FinePix F480 / FinePix F485>
Grand angle:
Environ 5 cm à 80 cm
Téléobjectif:
Environ 30 cm à 80 cm
<FinePix J50>
Grand angle:
Environ 5 cm à 80 cm
Téléobjectif:
Environ 50 cm à 80 cm
- Plage efficace du flash
Environ 50 cm à 80 cm

MEMO

- Lorsque vous sélectionnez le mode  ou , l'appareil photo se règle automatiquement sur le mode macro .
- Utilisez un trépied pour éviter tout bougé de l'appareil photo en mode macro.
- L'une des actions suivantes annule le mode macro :
 - Changement du mode de prise de vues
 - Mise hors tension de l'appareil photo

⚡ Réglage du flash

Le mode flash est utile pour prendre des photos de nuit ou en intérieur, dans des endroits sombres. Choisissez entre les 6 modes flash disponibles, selon le type de prise de vues. Voir p.50 pour plus d'informations sur les modes de prise de vues disponibles.

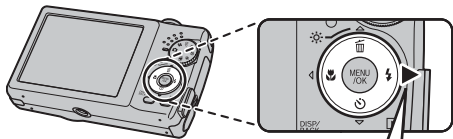

AUTO → 👁 → ⚡
SLOW ← ⚡ ← ⚡
Le réglage du flash change chaque fois que vous appuyez sur ⚡ (▶).

MEMO

Lorsque vous appuyez à mi-course sur le déclencheur, **⚡** apparaît sur l'écran LCD juste avant le déclenchement du flash.

[AUTO FLASH AUTO] (aucun affichage)

Utilisez ce mode pour la photographie ordinaire. Le flash se déclenche si les conditions de prise de vues le nécessitent.

[👁 ANTI YEUX ROUGES]

Ce mode vous permet de photographier des portraits avec un faible éclairage. Utilisez-le pour réduire l'effet « yeux rouges » (les sujets ont tous les yeux rouges sur la photo finale).



MEMO Effets yeux rouges

Lorsque vous utilisez le flash pour prendre une photo de personnes sous un faible éclairage, les yeux des sujets apparaissent parfois rouges sur la photo. Ceci est dû au reflet de la lumière du flash dans les yeux.

[⚡ FLASH FORCE]

Utilisez ce mode pour photographier des scènes en contre-jour ou pour restituer les couleurs réelles d'une photo prise avec une forte luminosité. Avec ce mode, le flash se déclenche, que la scène soit éclairée ou sombre.

[🚫 FLASH COUPE]

Ce mode est idéal pour les situations dans lesquelles le flash ne peut pas être utilisé. Utilisez un trépied pour éviter tout bougé de l'appareil photo lorsque vous prenez des photos dans des endroits sombres avec le flash débrayé. Le flash ne se déclenchera pas.

Suite ➔

[S4 SYNCHRO LENTE], [SLOW YEUX ROUGES + SL]

Ce mode vous permet de photographier des personnes de nuit, révélant à la fois les sujets et l'arrière-plan nocturne. Pour éviter le bougé de l'appareil photo, utilisez toujours un trépied.

Le mode synchronise la réduction des yeux rouges. Le mode sélectionne des vitesses d'obturation lentes (jusqu'à 3 secondes).

! ATTENTION

L'image peut être surexposée lorsque les scènes sont trop éclairées.

✓ VERIFICATION

Plage efficace du flash (⊙) : [AUTO]

<FinePix F480 / FinePix F485>

Grand angle: Environ 50 cm à 4,0 m

Téléobjectif: Environ 50 cm à 2,2 m

<FinePix J50>

Grand angle: Environ 50 cm à 3,5 m

Téléobjectif: Environ 50 cm à 2,2 m

Si vous prenez des photos en dehors de la plage efficace du flash, l'image risque de ressortir sombre, même si vous utilisez le flash.

! ATTENTION Remarques sur l'utilisation du flash

- Si vous appuyez sur le déclencheur alors que le flash se charge (témoin de l'indicateur clignotant orange), l'image sera prise sans le flash (lorsque vous utilisez l'option AUTO et).
- La durée de chargement du flash peut augmenter si la charge restante des piles est faible.
- Lorsque vous prenez des photos avec le flash, l'image peut disparaître et s'assombrir brièvement en raison de la recharge du flash. Le témoin de l'indicateur clignote en orange pendant le chargement.

- Le flash se déclenche plusieurs fois (pré-flash et flash principal). Ne bougez pas l'appareil photo tant que la photo n'est pas prise.

✓ VERIFICATION

Liste des modes flash disponibles dans chaque mode de prise de vues

	AUTO		⚡	⊙	S4	SLOW
	✓	✓	✓	✓	✓	✓
AUTO	✓	✓	✓	✓		
				✓		
	✓	✓	✓	✓		
		✓				✓
	✓	✓	✓	✓		
	✓	✓	✓	✓	✓	✓
				✓		
	✓		✓	✓		
				✓	✓	✓
				✓		
	✓	✓	✓	✓		
	✓	✓	✓	✓		
				✓		
		✓		✓		
				✓		
		✓				
				✓		
TEXT			✓	✓		

Retardateur

Utilisez le retardateur dans des situations où le photographe figure également sur la photo. Si le photographe est éloigné de l'appareil photo, utilisez un trépied afin d'éviter que l'appareil photo ne tombe.



Modes de prise de vues disponibles : Tous (→p.43-47)

Réglage du retardateur

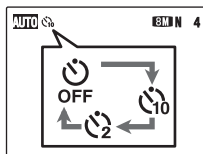
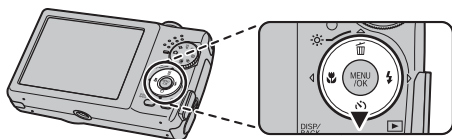
Le réglage du retardateur change chaque fois que vous appuyez sur  (▼).



Le dernier réglage affiché correspond au mode sélectionné.

-  La photo est prise 10 secondes plus tard.
-  La photo est prise 2 secondes plus tard.

Prise de vues avec le retardateur

- 1** Appuyez à mi-course sur le déclencheur pour faire la mise au point sur le sujet, puis appuyez à fond.

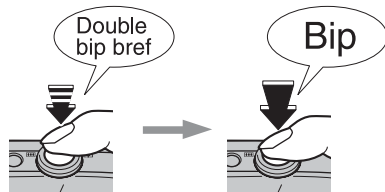

Enfoncé à mi-course

Enfoncé à fond

Une pression à mi-course sur le déclencheur effectue la mise au point sur le sujet.

Sans relâcher la pression du doigt, appuyez maintenant à fond pour démarrer le retardateur.

Suite ➔

2 Prise de la photo dans un temps limité.

La photo est prise dès que le témoin du retardateur commence à clignoter (clignote uniquement lorsque le retardateur 2 secondes est activé).

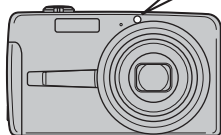
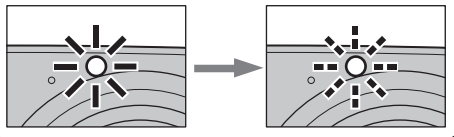

Un compte à rebours apparaît sur l'écran LCD jusqu'à ce que la photo soit prise.

Utilisation du retardateur 2 secondes

Cette fonction s'avère pratique lorsque l'appareil photo est placé sur un trépied et que vous souhaitez éviter tout bougé de l'appareil photo.

MEMO

- Pour interrompre le retardateur en cours, appuyez sur DISP/BACK.
- L'une des actions suivantes annule le réglage du retardateur :
 - Fin de la prise de vue
 - Changement du mode de prise de vues
 - Réglage de l'appareil photo en mode lecture
 - Mise hors tension de l'appareil photo
- Veillez à ne pas vous tenir devant l'objectif lorsque vous appuyez sur le déclencheur, car ceci risque de gêner la mise au point ou l'exposition.

☀ Augmentation de la luminosité de l'écran

Utilisez cette fonction pour augmenter temporairement la luminosité de l'écran LCD lorsque vous avez du mal à lire les informations à l'écran (conditions de faible éclairage ou en plein jour).

☀ Augmentation de la luminosité de l'écran LCD

Appuyez sur ☀ (▲) pour éclairer l'écran LCD.
Appuyez à nouveau sur ☀ (▲) pour rétablir la luminosité normale de l'écran LCD.

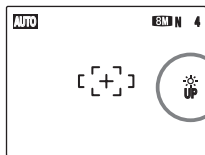
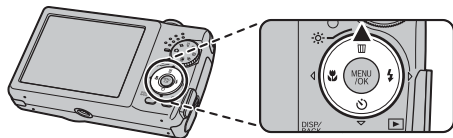

☀ UP clignote sur l'écran LCD quand la fonction est activée.

MEMO

- Cette fonction est automatiquement annulée après chaque photo.
- Si cette fonction est activée, la quantité de tâches apparaissant sur les images de l'écran LCD augmentent. Ceci est tout à fait normal et n'affecte en rien l'image photographiée.
- Elle sert uniquement à vérifier la composition de votre photo et n'augmente pas la luminosité de l'image.
- Même si vous augmentez la luminosité dans des conditions de faible éclairage, vous ne pouvez pas vérifier le sujet.
- Les tonalités de couleur varient selon les sujets.

Utilisation du [MENU PRISE DE VUES]

Utilisez le [MENU PRISE DE VUES] pour régler la qualité de l'image. Vous pourrez prendre des photos dans une grande variété de situations.

⬡ Réglage du [MENU PRISE DE VUES]



- ① Appuyez sur MENU/OK pour ouvrir le [MENU PRISE DE VUES].



- ② Appuyez sur ▲ ou ▼ pour sélectionner le menu.



- ③ Appuyez sur ►.





- ④ Appuyez sur ▲ ou ▼ pour changer le réglage.



- ⑤ Appuyez sur MENU/OK pour valider le réglage.

■ Liste des options du [MENU PRISE DE VUES]

Menu	Fonctions	Réglages	Valeur par défaut
[SCENES] (→p.41)	Ce réglage est disponible lorsque la molette de modes se trouve sur la position SP. Ce réglage vous permet d'obtenir le meilleur réglage du menu photographie pour la prise de vue en cours.		▲
[ISO] (→p.57)	Permet de définir la sensibilité requise de la lumière ambiante autour du sujet. Plus l'indice de sensibilité est élevé, plus la sensibilité obtenue est élevée. Une sensibilité élevée vous permet de prendre des photos dans des endroits moins bien éclairés.	[AUTO]/[800]/[400]/ [200]/[100]	[AUTO]
[QUALITE] (→p.57)	Permet de définir la taille de l'image. Plus l'image est grande, meilleure est la qualité finale. Plus l'image est petite, plus vous pouvez en enregistrer.	8M F/8M N/8.2/4M/ 2M/03M	8M N
[COMPENSATION D'EXP] (→p.59)	Ce réglage est disponible lorsque le mode de prise de vues est réglé sur  Utilisez ce réglage pour obtenir l'exposition la mieux adaptée.	-2 EV à +2 EV (par incréments de 1/3 EV)	±0
[BALANCE DES BLANCS] (→p.60)	Ce réglage est disponible lorsque le mode de prise de vues est réglé sur  Utilisez ce réglage pour équilibrer les couleurs, afin de restituer la couleur de la lumière ambiante autour du sujet.	[AUTO] / * / 卷 / 焔 / 焔 / 焔 / 焔	[AUTO]
[CONTINU] (→p.61)	Il permet de sélectionner le mode de prise de vues en continu requis.	[3 PRE]/[NON]	[NON]

Suite ➔

MEMO

Notez que le menu Prise de vues varie selon le mode de prise de vue sélectionné.

- Lorsque le mode de prise de vues est réglé sur , , , , .
- Lorsque le mode de prise de vues est réglé sur , , , , , , , , , , OFF , (molette de modes sur la position SP).
- Lorsque le mode de prise de vues est réglé sur (molette de modes sur la position SP).

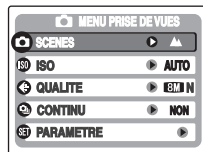

Modification du réglage de sensibilité ([ISO] ISO)

Utilisez ce menu pour définir la sensibilité requise de la lumière ambiante autour du sujet. Plus l'indice de sensibilité est élevé, plus la sensibilité obtenue est élevée. Une sensibilité élevée vous permet de prendre des photos dans des endroits moins bien éclairés.

✓ VERIFICATION

Réglages

[AUTO]/[1800]/[400]/[200]/[100]

Si vous réglez la sensibilité sur [AUTO], l'appareil photo sélectionne automatiquement le réglage de sensibilité approprié pour la luminosité du sujet.

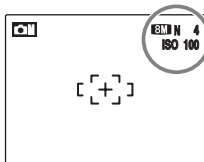

Le réglage sélectionné apparaît sur l'écran LCD, sauf si la sensibilité est réglée sur [AUTO].

📄 MEMO

Si vous sélectionnez un réglage autre que [MANUEL] dans le mode de prise de vues, [AUTO] est le seul réglage de sensibilité ([ISO]) disponible.

! ATTENTION

Un réglage de sensibilité plus élevé vous permettra de prendre des photos dans des endroits plus sombres, mais augmentera également la quantité de taches sur vos images. Choisissez le réglage de sensibilité convenant le mieux à vos conditions de prise de vues.

Modification du réglage de qualité ([QUALITE] QUALITE)

Utilisez ce menu pour définir la taille de l'image (nombre de pixels enregistrés). Sélectionnez la qualité adaptée à la scène photographiée.

■ Réglages de qualité en mode de prise de vues

Qualité	Exemples d'utilisation
8M F (3264 × 2448) 8M N (3264 × 2448)	Impression jusqu'à la taille 10R (25,4 × 30,5 cm) / A4 / A3 Pour une meilleure qualité, sélectionnez 8M F
32 (3264 × 2176)	
4M (2304 × 1728)	Impression jusqu'à la taille 6R (15,2 × 20,3 cm) / A5
2M (1600 × 1200)	Impression jusqu'à la taille 4R (10,2 × 15,2 cm) / A6
3M (640 × 480)	Utilisation dans un courrier électronique ou un site Internet

Suite →

Zone photographiée et réglage de qualité

Zone photographiée
sans 3:2



Zone photographiée
avec 3:2



La prise de vue normale fournit un rapport hauteur/largeur de 4:3 et la prise de vue **3:2**, un rapport hauteur/largeur de 3:2 (même rapport qu'un film de 35 mm et une carte postale).

MEMO

- Plus le nombre de pixels enregistrés est élevé, meilleure est la qualité de l'image. En diminuant le nombre de pixels enregistrés, vous pourrez enregistrer davantage d'images sur une Carte mémoire.
- Le réglage de qualité est conservé même si l'appareil photo est mis hors tension ou si le réglage de mode est changé.
- Lorsque vous changez la qualité, le nombre d'images disponibles change également (→p.122). Les chiffres à droite du réglage indiquent le numéro des images disponibles.

⬡ Réglage de la compensation d'exposition ([COMPENSATION D'EXP])

Mode de prise de vues disponible : 
(→p.47)

Utilisez ce menu pour obtenir une luminosité (exposition) correcte sur vos photos, notamment en cas de contraste important entre le sujet et l'arrière-plan.

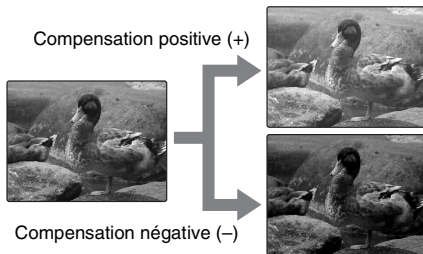
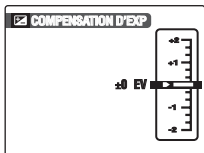

✓ VERIFICATION

- Plage de compensation : -2 EV à +2 EV (13 étapes par incréments de 1/3 EV)
- Explication des termes « EV » (→p.124)

- La luminosité de l'écran LCD augmente ou décroît selon le réglage de compensation d'exposition sélectionné.

⬡ Guide pour l'utilisation de la compensation

- Portraits en contre-jour : +2/3 EV à +1 2/3 EV





- Scènes très lumineuses (comme des paysages de neige) ou sujets avec une forte réflexion : +1 EV



- Vues principalement composées de ciel : +1 EV
- Sujets très éclairés, notamment avec un arrière-plan sombre : -2/3 EV
- Scènes avec faible réflexion, telles que des photos de pins ou de feuillages sombres : -2/3 EV

MEMO

- Ce réglage est conservé lorsque l'appareil photo est mis hors tension (l'icône  s'affiche). Réglez la compensation d'exposition sur « ±0 EV », à moins que la compensation soit nécessaire.
- L'une des actions suivantes désactive la compensation d'exposition :
 - Utilisation du flash en mode AUTO ou 
 - Photos de scènes sombres prises en mode 

Réglage de l'équilibre des couleurs ([WB] BALANCE DES BLANCS)

Mode de prise de vues disponible : 
 (→p.47)

Ce mode règle l'équilibre des couleurs sur la base du blanc, afin de restituer la couleur de la lumière ambiante autour du sujet.

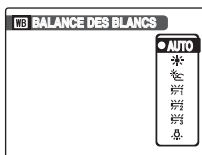



[AUTO] : réglage automatique

 : Prises de vues en extérieur par beau temps

 : Prises de vues en extérieur nuageux ou dans l'ombre

 : Prises de vues sous lampes fluorescentes lumière du jour

 : Prises de vues sous lampes fluorescentes blanc chaud

 : Prises de vues sous lampes fluorescentes blanc froid

 : Prises de vues sous éclairage incandescent

MEMO

- En mode [AUTO], la balance des blancs correcte ne peut pas être obtenue pour les sujets très rapprochés (comme les gros plans de visages) et les photos prises avec une source de lumière particulière. Sélectionnez la balance des blancs convenant à la source de lumière.
- Lorsque le flash se déclenche, le réglage de la balance des blancs est utilisée pour le flash. Par conséquent, pour obtenir un effet particulier, le mode flash devra être réglé sur [FLASH COUPÉ] (→p.49).
- Les tonalités de couleur varient selon les conditions de prise de vue (source de lumière, etc.).
- Après la prise de vues, vérifiez les couleurs des photos (balance des blancs).
- Explication du terme « Balance des blancs » (→p.124)

Prise de vues en continu ([CONTINU])

Modes de prise de vues disponibles : , AUTO, , , , , , , , , , , , , , 

Utilisez ce mode pour prendre des photos d'un sujet en action.

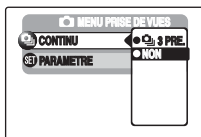

! ATTENTION

- Le nombre d'images disponibles est limité par l'espace disponible sur la Carte mémoire ou dans la mémoire interne.
- La mise au point est déterminée dans la première image et ne peut pas être modifiée au cours de la séquence.
- L'exposition est déterminée dans la première image.
- La vitesse de prise de vues en continue varie en fonction de la vitesse d'obturation.
- Le flash est inutilisable s'il est réglé sur le mode [ FLASH COUPE] (→p.49). Cependant, si vous repassez en mode photo, le réglage de flash spécifié avant de sélectionner la prise de vues en continu est rétabli.
- Les résultats s'affichent toujours après la prise de vues.



Appuyez sur le déclencheur pour prendre 3 vues d'affilée.



MEMO

La durée d'enregistrement de fichier en mode de prise de vues en continue risque d'augmenter quand vous enregistrez sur la carte **xD-Picture Card** ou la mémoire interne.

Utilisation du [MENU LECTURE]

Utilisez ce menu pour lire des images photographiées.

⬡ Réglage du [MENU LECTURE]



- ① Appuyez sur  pour régler l'appareil photo sur le mode lecture (→p.32).

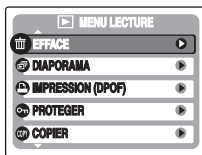

- ② Appuyez sur MENU/OK pour ouvrir le [MENU LECTURE].



- ③ Appuyez sur ▲ ou ▼ pour sélectionner le menu.



- ④ Appuyez sur ►.

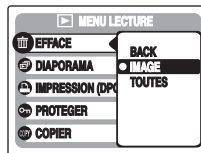

- ⑤ Appuyez sur ▲ ou ▼ pour changer le réglage.



- ⑥ Appuyez sur MENU/OK pour valider le réglage.

⬡ Réglage de la lecture automatique ([] DIAPORAMA)

Utilisez ce mode pour lire des photos en continu. Vous pouvez choisir l'intervalle de lecture et le type de transition d'image.

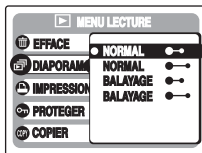

MEMO

- Pour interrompre le mode [] DIAPORAMA], appuyez sur MENU/OK.
- Appuyez sur ◀ ou ▶ pour avancer ou reculer lors de la lecture des images.
- La fonction d'extinction automatique (→p.85) est inactive pendant la lecture du diaporama.
- La vidéo commence automatiquement. Lorsque la vidéo se termine, la lecture reprend.
- Appuyez sur DISP/BACK une fois pendant la lecture pour afficher l'aide à l'écran.

⬡ Réglage des images DPOF ([] IMPRESSION (DPOF))

Vous pouvez spécifier l'image, le nombre de tirages, l'impression ou non de la date avec une imprimante compatible DPOF.

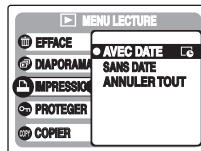



[AVEC DATE]: Imprime la date sur vos tirages.

[SANS DATE] : N'imprime pas la date sur vos tirages.

[ANNULER TOUT] : Annule tous les réglages DPOF.

Suite ➔

[AVEC DATE] / [SANS DATE]

Si vous sélectionnez [AVEC DATE ,  apparaît sur l'écran LCD, et la date sera alors imprimée sur tous vos tirages.

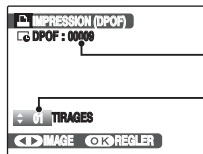

Nombre total de tirages

Réglage pour cette image



- ① Appuyez sur ◀ ou ▶ pour afficher l'image (fichier) pour laquelle vous souhaitez spécifier des réglages DPOF.



- ② Appuyez sur ▲ ou ▼ pour choisir une valeur.
Vous pouvez imprimer jusqu'à 99 tirages. Pour les images que vous ne désirez pas imprimer, réglez le nombre de tirages sur 0 (zéro).

Pour spécifier d'autres réglages DPOF, répétez les étapes ① et ②.





- ③ Appuyez toujours sur MENU/OK lorsque vous avez terminé les réglages.
Appuyez sur DISP/BACK pour annuler ces réglages.



- ④ Appuyez à nouveau sur MENU/OK.
Le nombre total de tirages s'affiche sur l'écran LCD.

 **MEMO Annulation du réglage DPOF**

- ① Appuyez sur MENU/OK pour ouvrir le [MENU LECTURE], puis appuyez sur ▲ ou ▼ pour sélectionner [ IMPRESSION (DPOF)].
- ② Appuyez sur ▶.
- ③ Appuyez sur ▲ ou ▼ pour sélectionner [AVEC DATE ] ou [SANS DATE], puis appuyez sur MENU/OK pour afficher l'écran Impression.
- ④ Appuyez sur ◀ ou ▶ pour sélectionner l'image (fichier) contenant le réglage DPOF à annuler.
- ⑤ Appuyez sur ▼ pour régler le nombre de tirages sur 0 (zéro).

Pour annuler le réglage DPOF d'une autre image (fichier), répétez les étapes ④ et ⑤.
Appuyez toujours sur MENU/OK pour valider les réglages.

- [ANNULER TOUT] (→p.65)

MEMO

- Lorsque les réglages DPOF ont été spécifiés sur un autre appareil photo.

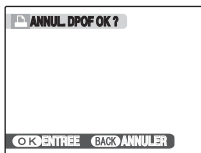

Lorsque les données contiennent une image (fichier) avec des réglages DPOF spécifiés sur un autre appareil photo, [ANNUL. DPOF OK ?] apparaît.

- Appuyez sur MENU/OK pour effacer tous les réglages DPOF déjà spécifiés. Spécifiez de nouveaux réglages DPOF pour les images.
- Vous pouvez commander l'impression de 999 images (fichiers) maximum, sur la même Carte mémoire.
- Les réglages DPOF ne peuvent pas être spécifiés pour les vidéos.

ATTENTION

- Si vous appuyez sur DISP/BACK pendant les réglages, tous les réglages en cours sont annulés. Si des réglages DPOF étaient déjà spécifiés, seules les modifications sont annulées.
- En sélectionnant le réglage [AVEC DATE], la date est imprimée sur vos photos, que ce soit pour des tirages réalisés auprès d'un service professionnel ou sur une imprimante compatible DPOF (selon les spécifications de l'imprimante, la date peut ne pas s'imprimer dans certains cas).
- Les photos prises avec un appareil photo autre que les appareils FinePix F480 / FinePix F485 / FinePix J50 risquent de ne pas disposer des réglages DPOF.

[ANNULER TOUT]

Pour annuler tous les réglages DPOF :

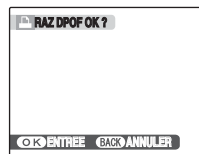

Sélectionnez [ANNULER TOUT] dans le [MENU LECTURE] (→p.63).



Appuyez sur MENU/OK.

MEMO

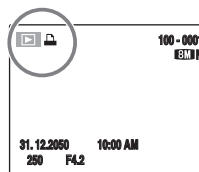

☞ apparaît sur l'écran LCD pendant la lecture lorsque l'image contient des réglages DPOF.

Suite ➔

■  IMPRESSION (DPOF)

DPOF signifie format de commande de tirage numérique (Digital Print Order Format) ; il fait référence à un format qui est utilisé pour enregistrer les spécifications d'impression pour les photos prises avec un appareil photo numérique sur un support tel qu'une Carte mémoire. Les spécifications enregistrées incluent des informations sur les vues qui seront imprimées.

Cette section donne une description détaillée sur la manière de commander vos tirages avec les appareils FinePix F480 / FinePix F485 / FinePix J50.

*Certaines imprimantes n'acceptent pas l'impression de la date et de l'heure ou l'indication du nombre de tirages.

*Les avertissements indiqués ci-dessous peuvent être affichés lorsque vous spécifiez les tirages.

[DPOF SPECIFIE. EFFACE OK ?]

[EFFACE TOUT SPEC DPOF OK ?] (→p.38)

Lorsque vous effacez l'image, les réglages DPOF de cette image sont annulés en même temps.

 ANNUL. DPOF OK ?] (→p.65)

Lorsque vous insérez une Carte mémoire contenant des images spécifiées pour le tirage avec un autre appareil photo, les spécifications de tirage sont toutes réinitialisées et remplacées par les nouvelles spécifications.

[ERREUR FICHER DPOF] (→p.109)

Vous pouvez spécifier jusqu'à 999 images sur la même Carte mémoire.

Protection des images ([**ON**] PROTÉGER)

Utilisez ce mode pour empêcher tout effacement accidentel des images (fichiers). Votre appareil photo appelle les images « images ».

[REGLER] / [ANNULER IMAGE]

Pour protéger ou déprotéger uniquement l'image sélectionnée (fichier) :

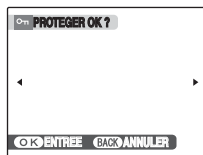

Déprotégée

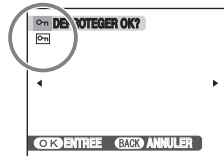
Protégée (**ON** s'affiche)

- Appuyez sur ◀ ou ▶ pour sélectionner la protection/déprotection des images (fichiers).



- Appuyez sur MENU/OK pour protéger/déprotéger l'image (fichier) actuellement affichée.
Déprotégée : protection de l'image (fichier)
Protégée : réinitialisation de l'image (fichier)

Pour protéger une autre image (fichier), répétez les étapes ① et ②.

Lorsque vous avez fini de protéger des images (fichiers), appuyez sur DISP/BACK.

[REGLER TOUT]



- Appuyez sur MENU/OK pour protéger toutes les images (fichiers).

[ANNULER TOUT]



- Appuyez sur MENU/OK pour déprotéger toutes les images (fichiers).

Suite ➔

MEMO Pour interrompre l'opération en cours



Si les images sont volumineuses, la protection ou la déprotection de toutes les images risque de prendre un certain temps.

Si vous souhaitez prendre une photo ou enregistrer une vidéo pendant l'opération, appuyez sur DISP/BACK.

ATTENTION

Le formatage efface toutes les images (fichiers), y compris les images protégées (→p.84).

Copie d'images ([COPY] COPIER)

Vous pouvez également transférer des images entre la mémoire interne et une Carte mémoire. Votre appareil photo appelle les images « images ».

■ Sélection de la fonction COPIER

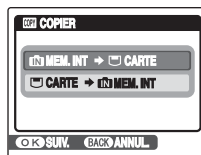

- ① Appuyez sur ▲ ou ▼ pour sélectionner [MEM.INT → CARTE] ou [CARTE → MEM.INT].



- ② Appuyez sur ►.

Copie d'une image à la fois ([IMAGE])

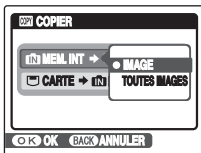

- ① Appuyez sur ▲ ou ▼ pour sélectionner [IMAGE].



- ② Appuyez sur MENU/OK.

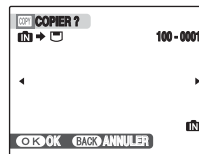

- ③ Appuyez sur ◀ ou ▶ pour sélectionner l'image (fichier) à copier.



- ④ Appuyez sur MENU/OK pour copier l'image (fichier) actuellement affichée.



MEMO

Pour copier une autre image (fichier), répétez les étapes ③ et ④.
Lorsque vous avez fini de copier des images (fichiers), appuyez sur DISP/BACK.

Suite ➔

Copie de toutes les images ([TOUTES IMAGES])

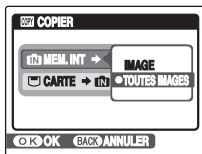

- ① Appuyez sur ▲ ou ▼ pour sélectionner [TOUTES IMAGES].



- ② Appuyez sur MENU/OK.



- ③ Appuyez sur MENU/OK pour copier toutes les images (fichiers).

! ATTENTION

- Lorsque [MEMOIRE PLEINE] ou [MEMOIRE PLEINE] apparaît sur l'écran LCD, la copie de données est interrompue.
- Lorsque vous copiez une image contenant un réglage DPOF, le réglage DPOF n'est pas copié.

Rotation des images ([MENU] ROTATION IMAGE)

Quand vous photographiez en position verticale, l'image s'affiche horizontalement sur l'écran LCD. Utilisez alors ce mode pour faire pivoter l'image de façon à l'afficher dans le bons sens.

! ATTENTION

Vous ne pouvez pas faire pivoter les images (fichiers) protégées. Déprotégez les images (fichiers) avant de les faire pivoter (→p.67).

MEMO

Vous ne pouvez faire pivoter qu'une image qui est lue sur les appareils FinePix F480 / FinePix F485 / FinePix J50. Il se peut que vous ne puissiez pas faire pivoter les images prises avec un appareil photo autre que les appareils FinePix F480 / FinePix F485 / FinePix J50.

- 1 Appuyez sur ◀ ou ▶ pour sélectionner l'image (fichier) qui défile.
- 2 Appuyez sur MENU/OK pour ouvrir le [MENU LECTURE].
- 3 Appuyez sur ▲ ou ▼ pour sélectionner [ROTATION IMAGE].
- 4 Appuyez sur MENU/OK.

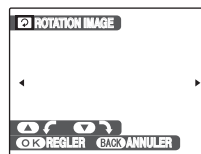

- 5 Appuyez sur ▲ ou ▼ pour faire pivoter l'image.

▼ : Fait pivoter l'image vers la droite de 90 degrés.

▲ : Fait pivoter l'image vers la gauche de 90 degrés.

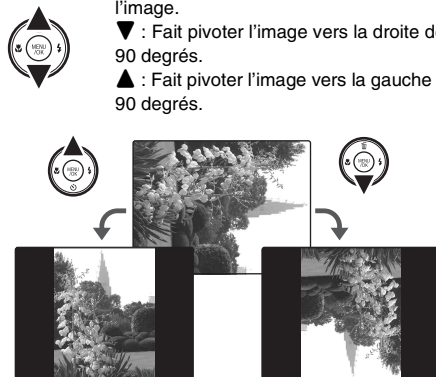

- 6 Appuyez sur MENU/OK pour valider le réglage. A la prochaine lecture, l'image pivotera automatiquement. Appuyez sur DISP/BACK pour annuler la rotation de l'image.

Recadrage des images ([RECADRER])

Utilisez ce mode pour recadrer une partie spécifique d'une image photographiée.

1 Sélectionnez le menu.



- ① Appuyez sur pour régler l'appareil photo sur le mode lecture (→p.32).



- ② Appuyez sur ou pour sélectionner l'image (fichier) à recadrer.



- ③ Appuyez sur MENU/OK pour ouvrir le [MENU LECTURE].



- ④ Appuyez sur ou pour sélectionner [RECADRER].



- ⑤ Appuyez sur .

2 Indiquez la partie de l'image que vous souhaitez recadrer.

grand angle
(Zoom arrière)

téléobjectif
(Zoom avant)

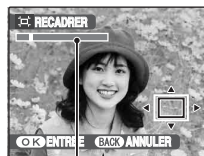

Barre de zoom



- ① Réglez l'interrupteur de zoom sur ou pour effectuer un zoom avant ou un zoom arrière sur une image.

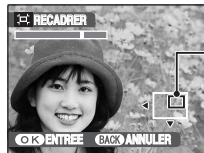

Ecran de navigation
(Image actuellement
affichée)



- ② Appuyez sur , , ou pour afficher la nouvelle sélection.



③ Appuyez sur MENU/OK.

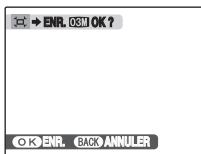

3 Enregistrez l'image.



Vérifiez la taille de l'image et appuyez sur MENU/OK.

L'image recadrée est ajoutée en tant que fichier séparé dans la vue définitive.

MEMO

- Appuyez sur DISP/BACK pour revenir à l'image seule.
- La taille d'une image enregistrée varie en fonction de l'échelle de zoom utilisée à l'étape 2. Pour 0,3 M, l'option **OK** ENTREE s'affiche en jaune.
- Taille d'image

4M	Impression jusqu'à la taille 6R (15,2 × 20,3 cm) / A5
2M	Impression jusqu'à la taille 4R (10,2 × 15,2 cm) / A6
03M	Utilisation dans un courrier électronique ou un site Internet

- Lorsque le réglage de qualité **32** est sélectionné, l'image est recadrée à sa taille normale (rapport hauteur/largeur de 4:3).

ATTENTION

Il se peut que vous ne puissiez pas recadrer des images prises avec un appareil photo autre que l'appareil FinePix F480 / FinePix F485 / FinePix J50.

Enregistrement de vidéos

Utilisez ce mode pour enregistrer des vidéos.

⬡ Réglez l'appareil photo sur le mode vidéo

Réglez la molette de modes sur .

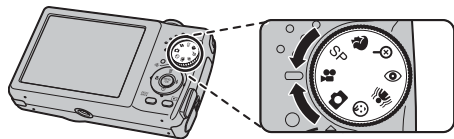

✓ VERIFICATION

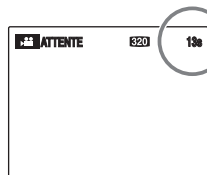



La durée d'enregistrement disponible apparaît sur l'écran LCD.

■ Zoom sur l'image

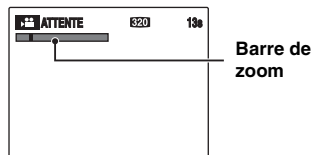
Vous devez effectuer le zoom préalablement, car cette opération est impossible pendant l'enregistrement.



Réglez l'interrupteur de zoom sur  ou  pour effectuer un zoom avant ou un zoom arrière sur une image.

✓ VERIFICATION

<FinePix F480 / FinePix F485>

- Longueur focale du zoom optique
Environ 28 mm à 112 mm (équivalent sur un appareil 35 mm)
Echelle de zoom maxi: 4x
- Plage de mise au point
Environ 40 cm à l'infini

<FinePix J50>

- Longueur focale du zoom optique
Environ 37 mm à 185 mm (équivalent sur un appareil 35 mm)
Echelle de zoom maxi: 5x
- Plage de mise au point
Environ 40 cm à l'infini

Enregistrez des vidéos



Enfoncé à fond

Appuyez à fond sur le déclencheur pour commencer l'enregistrement.
Pendant l'enregistrement, [●ENR] et un compteur affichant la durée restante apparaissent sur l'écran LCD.



Enfoncé à mi-course

L'enregistrement se termine lorsque vous appuyez à mi-course sur le déclencheur en cours d'enregistrement ou une fois la durée écoulée.

MEMO

Vous n'avez pas besoin de maintenir le déclencheur enfoncé pendant l'enregistrement.

VERIFICATION Enregistrement de vidéos

- Format vidéo : Motion JPEG (→p.124).
son mono
- Méthode de sélection de la qualité :
820 (320 × 240 pixels)
- Taux d'images (→p.124) : 30 images par seconde (fixe)

MEMO

- La luminosité et la couleur qui apparaissent sur l'écran LCD pendant l'enregistrement de vidéos peuvent être différentes de celles observées avant l'enregistrement.
- En appuyant à fond sur le déclencheur, vous bloquez la mise au point ; toutefois, l'exposition et la balance des blancs sont réglées en fonction de la scène photographiée.
- Si l'enregistrement est interrompu immédiatement après avoir commencé, 1 seconde de la vidéo est enregistrée sur la Carte mémoire ou sur la mémoire interne.
- Voir p.122 pour plus d'informations sur les durées d'enregistrement sur une Carte mémoire ou dans la mémoire interne.

ATTENTION

- La vidéo est sauvegardée sur la Carte mémoire ou sur la mémoire interne au fur et à mesure de l'enregistrement et ne pourra donc pas être enregistrée correctement si l'appareil photo cesse soudainement d'être alimenté (si les piles sont faibles ou l'adaptateur secteur débranché).
- Il se peut que les vidéos enregistrées avec les appareils FinePix F480 / FinePix F485 / FinePix J50 ne puissent pas être lues sur d'autres appareils photo.
- Comme le son est enregistré simultanément avec les images, veillez à ne pas couvrir le micro avec le doigt, etc. (→p.10)
- Des bruits de fonctionnement de l'appareil photo peuvent être enregistrés pendant l'enregistrement de la vidéo.
- Si vous disposez d'une carte **xD-Picture Card** dont le numéro de modèle contient la lettre « M », comme DPC-M1GB, la durée d'enregistrement vidéo peut être réduite si vousregistrez et effacez fréquemment des fichiers d'image (effacement d'images).
Le cas échéant, effacez toutes les images ou formatez la carte **xD-Picture Card** avant utilisation.
Sauvegardez les images (fichiers) importantes sur votre disque dur ou tout autre support.
- La taille d'un fichier vidéo atteindre 2 Go maximum.

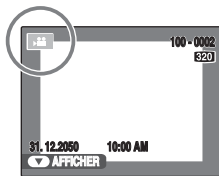

- ① Appuyez sur ◀ ou ▶ pour sélectionner le fichier vidéo. apparaît sur l'écran LCD.



- ② Appuyez sur ▼ pour lancer la lecture vidéo.

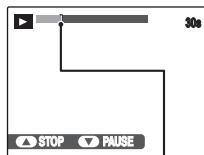

Barre de progression

La durée de lecture et une barre de progression apparaissent sur l'écran LCD.

■ Lecture des vidéos

	Commande	Description
Lecture		La lecture commence. Elle s'arrête lorsque la fin de la vidéo est atteinte.
Pause / Reprise		Interrompt la vidéo pendant la lecture. Appuyez de nouveau sur ▼ pour reprendre la lecture.
Arrêt		Arrête la lecture. Appuyez sur ◀ ou ▶ une fois la lecture arrêtée pour, respectivement, revenir au fichier précédent ou avancer jusqu'au fichier suivant.
Avance rapide / Rembobinage		Appuyez sur ◀ ou ▶ pendant la lecture pour avancer ou reculer rapidement dans la vidéo.
Omission de lecture		Appuyez sur ◀ ou ▶ lorsque la vidéo est interrompue pour avancer ou reculer d'une image. Maintenez ◀ ou ▶ enfoncée pour vous déplacer rapidement dans les images.

 **MEMO**

Si le sujet de la vidéo est très éclairé, des rayures verticales blanches ou des rayures horizontales noires risquent d'apparaître sur l'image pendant la lecture. Ceci est normal.

 **ATTENTION**

- Vous risquez de ne pas pouvoir lire certains fichiers vidéos enregistrés sur d'autres appareils photo.
- Pour lire des fichiers vidéos sur un ordinateur, enregistrez les fichiers de la Carte mémoire ou la mémoire interne sur le disque dur du PC, puis lisez-les normalement.
- Lorsque vous utilisez l'appareil FinePix FinePix F480 / FinePix F485 / FinePix J50, veillez à ne pas obstruer le haut-parleur. Le son est difficile à entendre.

Réglage du volume des vidéos

Vous pouvez régler le volume de la vidéo avec le FinePix F480 / FinePix F485 / FinePix J50.

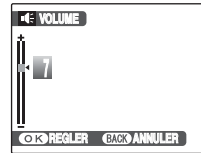

- ① Pendant la lecture d'une vidéo, appuyez sur MENU/OK.

La lecture de la vidéo s'interrompt momentanément.



- ② Appuyez sur ▲ ou ▼ pour régler le volume.



- ③ Appuyez sur MENU/OK pour valider le réglage.
L'appareil photo commence la lecture de la vidéo.

[SET] PARAMETRE]

Utilisation du menu [PARAMETRE]

1 Ouvrez le menu [PARAMETRE].



- ① Appuyez sur MENU/OK pour ouvrir le menu.



- ② Appuyez sur ▲ ou ▼ pour sélectionner [SET] PARAMETRE].



- ③ Appuyez sur ►.

2 Modifiez la page.

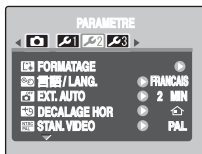

- ① Appuyez sur ◀ ou ▶ pour sélectionner la page.



- ② Appuyez sur ▼ pour accéder à l'option de menu.

3 Modifiez le réglage.

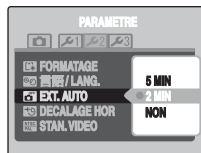

- ① Appuyez sur ▲ ou ▼ pour sélectionner le menu.



- ② Appuyez sur ►.
Le type d'écran affiché varie en fonction de l'option choisie.























- ③ Appuyez sur ▲ ou ▼ pour changer le réglage.



- ④ Appuyez sur MENU/OK pour valider le réglage.

Options du menu [PARAMETRE]



	Réglage	Affichage	Valeur par défaut	Explication	Page
	[] IMAGE]	[3 SEC]/[1.5 SEC]	[1.5 SEC]	Définit la manière d'afficher l'écran de contrôle de l'image (résultat de la photographie) après une prise de vue. L'image s'affiche pendant 3 ou 1,5 secondes, puis est enregistrée. Les tonalités de couleur des images enregistrées peuvent différer de la couleur réelle. Lisez les images enregistrées pour les vérifier.	-
	[] NUMERO IMAGE]	[CONT.]/[RAZ]	[CONT.]	Spécifie si les numéros d'images sont attribués à la suite des numéros précédents ou s'ils commencent à partir du début.	81
	[] ZOOM NUM.]	[ON]/[OFF]	[OFF]	Spécifie si le zoom numérique est utilisé simultanément.	82
	[] MODE ECO.]	[ON]/[OFF]	[ON]	Assombrit l'écran LCD lorsque l'appareil photo n'est pas utilisé.	83
	[] DATE/HEURE]	-	-	Corrige la date ou l'heure.	23
	[] VOLUME BIP]	 /  /  /  SANS		Règle le volume de la tonalité émise par les touches de commande de l'appareil photo.	-
	[] VOL. DECL.]	 /  /  /  SANS		Règle de volume du son émis par le déclencheur.	-
	[] VOL. LECTURE]	-	[7]	Règle le volume pendant la lecture de vidéos.	83
	[] LUMINOSITE LCD]	-	[0]	Règle la luminosité de l'écran LCD.	84

Suite →

	Réglage	Affichage	Valeur par défaut	Explication	Page
2	[FORMATAGE]	-	-	Initialise la Carte mémoire ou la mémoire interne. Choisissez ce menu pour effacer toutes les images (fichiers).	84
	[言語/LANG.]	[日本語]/[ENGLISH]/ [FRANCAIS]/[DEUTSCHI]/ [ESPAÑOL]/[ITALIANO]/ [中文簡]/[繁體]/[한글]/ [РУССКИЙ]/[PORTUGUÊS]/ [NEDERLANDS]/[TÜRKÇE]/ [ČESKY]/[MAGYAR]/ [POLSKI]/[SVENSKA]	[ENGLISH]	Spécifie la langue d'affichage des éléments sur l'écran LCD.	24
	[EXT. AUTO]	[5 MIN]/[2 MIN]/[NON]	[2 MIN]	Règle le délai avant l'extinction automatique de l'appareil photo.	85
	[DECALAGE HOR]	🏠/➕	🏠	Spécifie les réglages du décalage horaire.	85
	[STAN. VIDEO]	[NTSC]/[PAL]	-	Spécifie si la sortie vidéo est réglée sur NTSC ou PAL.	-
3	[INITIALISER]	-	-	Réinitialise tous les réglages de l'appareil photo (sauf [DATE/HEURE], [DECALAGE HOR] et [STAN.VIDEO]) à leurs valeurs par défaut réglées au moment de l'expédition. Un message de confirmation apparaît lorsque vous appuyez sur ▶. Si vous souhaitez réinitialiser les réglages de l'appareil photo, appuyez sur ◀ ou ▶ pour sélectionner [OK], puis appuyez sur MENU/OK.	-

[NUMERO IMAGE]

Utilisez cette fonction pour spécifier si les numéros d'images sont attribués à la suite des numéros précédents ou s'ils commencent à partir du début.

	<CONT.>	<RAZ>
	0001 ⋮ 0005	0001 ⋮ 0005
↓		
	0006 ⋮ 0010	0001 ⋮ 0005

* Carte mémoire ou mémoire interne formatée utilisée pour A et pour B.

[CONT.] : Les images sont stockées en commençant par le numéro de fichier le plus élevé enregistré sur la Carte mémoire ou la mémoire interne utilisée en dernier.

[RAZ] : Les images sont stockées sur chaque Carte mémoire, en commençant par le fichier numéro 0001.
Chaque image sera numérotée consécutivement à partir du dernier numéro utilisé. Ainsi, lorsque vous effacez des images enregistrées dans la carte mémoire, le numéro de l'image effacée ne sera pas utilisé à nouveau.

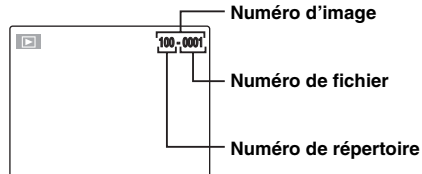
 VERIFICATION

Les 4 derniers chiffres du numéro à 7 chiffres, en haut à droite de l'écran LCD, correspondent au numéro de fichier, et les 3 premiers chiffres au numéro de répertoire.

 MEMO

- Le réglage [CONT.] permet de gérer plus facilement les fichiers. Il évite toute duplication des noms de fichiers lors du téléchargement des images sur un ordinateur.
- Lorsque l'appareil photo est réglé sur  INITIALISER (→p.80), le réglage du numéro d'image ([CONT.] ou [RAZ]) passe à [CONT.] et le numéro d'image ne revient pas à 0001.
- Avec le réglage [CONT.], les images sont stockées en commençant par le numéro de fichier le plus élevé enregistré sur la Carte mémoire, lorsque celle-ci contient déjà des fichiers d'image avec un numéro supérieur au numéro de fichier le plus élevé enregistré en dernier sur la Carte mémoire.
- Le numéro d'image affiché peut être différent pour des images prises avec un autre appareil photo.

[ZOOM NUM.]

Utilisez cette fonction pour prendre des photos agrandies que vous ne pourriez pas prendre avec l'échelle maxi du zoom optique.

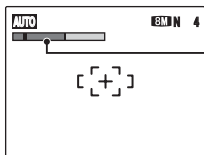

Barre de zoom

■ Affichage de la barre de zoom

FinePix F480 / FinePix F485

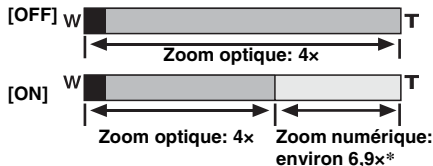

FinePix J50

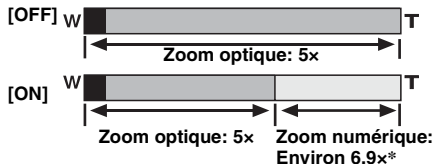

! ATTENTION

Le [ZOOM NUM.] vous permet d'agrandir le sujet et de le photographier, mais il diminue néanmoins la qualité de votre image. Activez le [ZOOM NUM.] uniquement lorsque cela est vraiment nécessaire.

✓ VERIFICATION

<FinePix F480 / FinePix F485>

- Longueur focale du zoom optique*
Environ 28 mm à 112 mm
- Longueur focale du zoom numérique*
Environ 112 mm à 773 mm
Echelle de zoom maxi: environ 6,9x

<FinePix J50>

- Longueur focale du zoom optique*
Environ 37 mm à 185 mm
- Longueur focale du zoom numérique*
Environ 185 mm à 1277 mm
Echelle de zoom maxi: environ 6,9x
* Equivalent à un appareil photo 35 mm



MEMO

Lorsque vous permutez entre le zoom optique et le zoom numérique, l'indicateur « ■ » sur la barre de zoom s'arrête. Faites à nouveau pivoter l'interrupteur de zoom dans le même sens afin que le témoin « ■ » se déplace à nouveau.

[MODE ECO.]

L'écran LCD s'assombrit lorsque l'appareil photo n'est pas utilisé pendant 10 secondes.
Lorsque cette fonction est activée, vous pouvez réduire la consommation d'énergie et optimiser la durée d'utilisation de vos piles.

MEMO

L'appareil photo se réactive lorsque vous appuyez sur n'importe quelle touche.

ATTENTION

La fonction de mode éco. est désactivée en mode lecture et en mode vidéo.

[VOL. LECTURE]

Cette fonction permet de régler le volume pendant la lecture de vidéos.

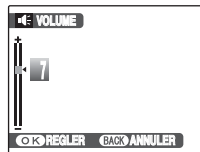

- 1 Appuyez sur ▲ ou ▼ pour régler le volume.
Plus la valeur est élevée, plus le volume est important. 0 correspond au silencieux.



- 2 Appuyez sur MENU/OK pour valider le réglage.

[LUMINOSITE LCD]

Cette fonction permet de régler la luminosité de l'écran LCD.

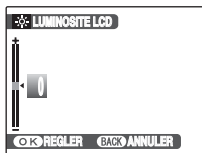

- Appuyez sur ▲ ou ▼ pour régler la luminosité de écran LCD.
Le témoin se déplace vers le signe + pour augmenter la luminosité de l'écran LCD ou vers le signe – pour la diminuer.



- Appuyez sur MENU/OK pour valider le réglage.

[FORMATAGE]

Initialisez (formatez) la Carte mémoire ou la mémoire interne pour l'utiliser avec l'appareil photo.



Support initialisé
[MENU] FORMATAGE :
 Mémoire interne
[OK] FORMATAGE :
 Carte mémoire



- Appuyez sur ◀ ou ▶ pour sélectionner OK.



- Lorsque vous appuyez sur MENU/OK, la Carte mémoire ou la mémoire interne est initialisée.

! ATTENTION

- Le formatage efface toutes les images (fichiers), y compris les images protégées.
Sauvegardez les images (fichiers) importantes sur votre disque dur ou tout autre support.
- N'ouvrez pas le couvercle du compartiment à piles et ne soumettez pas l'appareil photo à des chocs lors du formatage, car le formatage pourrait être interrompu.

[EXT. AUTO]

Lorsque cette fonction est activée et que l'appareil photo reste inutilisé pendant 2 ou 5 minutes, il se met hors tension.

Utilisez cette fonction lorsque vous souhaitez obtenir la durée d'utilisation maximale de vos piles.

! ATTENTION

La fonction d'extinction automatique est inactive pendant la lecture du diaporama (→p.63), et lorsqu'un ordinateur ou une imprimante est connecté (→p.88, 97).

MEMO Pour remettre l'appareil photo sous tension

Voir « Mise sous tension et hors tension » (→p.19).

[DECALAGE HOR]

Utilisez cette fonction lorsque vous voyagez dans des régions situées dans des fuseaux horaires différents. Cette fonction règle le décalage horaire par rapport à la date et à l'heure actuellement définies. Lorsque ce réglage est activé, le décalage horaire spécifié est appliqué à chaque prise de vue.

1 Utilisez la fonction de décalage horaire.

Appuyez sur ▲ ou ▼ pour passer du réglage [DEPAR] à [LOCAL].

Pour régler le décalage horaire, sélectionnez [LOCAL].

[DEPAR] : Le fuseau horaire chez vous

[LOCAL] : Le fuseau horaire de votre destination



Suite ➔

2 Accédez à l'écran [DECALAGE HOR].



Appuyez sur ►.

3 Réglez le décalage horaire.

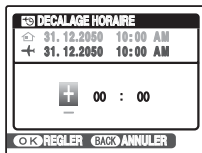

① Appuyez sur ◀ ou ▶ pour sélectionner +/-, l'heure et les minutes.



② Appuyez sur ▲ ou ▼ pour changer le réglage.



③ Appuyez toujours sur MENU/OK lorsque vous avez terminé les réglages.

✓ VERIFICATION

Réglage horaire disponible

-23:45 à +23:45 (par incréments de 15 minutes)

📄 MEMO

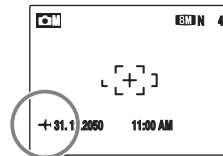

Lors du réglage du décalage horaire, lorsque vous passez au mode de prise de vues, + et la date s'affichent pendant 3 secondes, puis l'affichage de la date devient jaune.

✓ VERIFICATION

Lorsque vous revenez d'un voyage, n'oubliez pas de changer le fuseau horaire (repasser au mode [DEPAR]), puis vérifiez la date et l'heure.

Branchement sur un téléviseur

En branchant votre appareil photo sur un téléviseur, vous pouvez visualiser vos photos sur un grand écran. Si vous utilisez simultanément la fonction de diaporama (→p.63), vous pourrez admirer vos photos en direct.

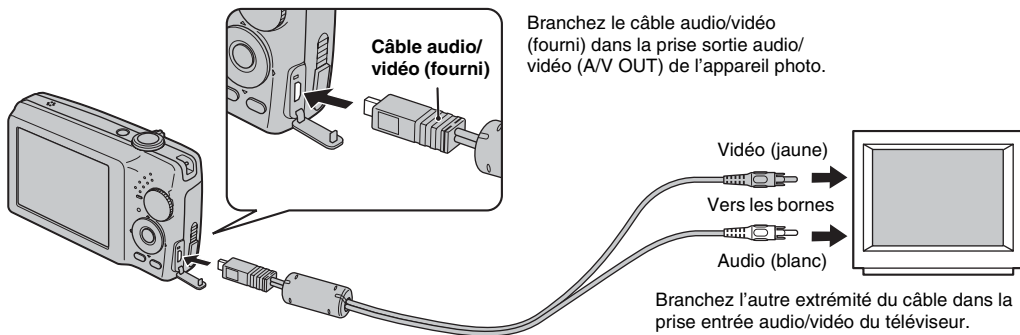

! ATTENTION

- Branchez le câble A/V (fourni) correctement sur sa borne.
- Voir « Remarques et Avertissements » pour plus d'informations sur l'adaptateur secteur.

📄 MEMO

- Lorsque vous branchez le câble audio/vidéo (fourni) sur le téléviseur, l'écran LCD s'éteint.
- La qualité d'image pour la lecture de vidéos est inférieure à celle des images.
- Lorsque vous raccordez l'appareil photo à un téléviseur, même si vous réglez le volume à partir du mode [VOL. LECTURE], le volume du téléviseur ne peut pas être réglé. Reportez-vous aux instructions fournies avec votre téléviseur pour obtenir plus d'informations sur l'entrée audio/vidéo de votre téléviseur.
- Utilisez le AC-5VX (vendu séparément) et le CP-40N (vendu séparément) lorsque le FinePix F480 / FinePix F485 / FinePix J50 est raccordé à un téléviseur pendant une période prolongée.

Branchement de l'appareil photo directement sur l'imprimante — Fonction PictBridge



PictBridge

Lorsque vous disposez d'une imprimante compatible PictBridge, les images peuvent être imprimées en branchant l'appareil photo directement sur l'imprimante, sans passer par l'ordinateur.

Branchement sur une imprimante

- 1 Branchez l'appareil photo sur votre imprimante à l'aide du câble USB.

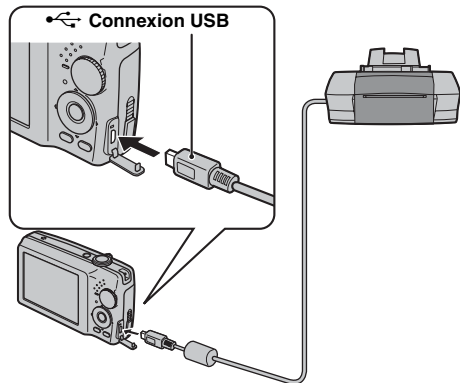

MEMO

Utilisez le AC-5VX (vendu séparément) et le CP-40N (vendu séparément) lorsque le FinePix F480 / FinePix F485 / FinePix J50 est raccordé à une imprimante.

- 2 Branchez l'appareil photo sur une imprimante et mettez-la sous tension. Appuyez sur  pendant environ 1 seconde pour mettre l'appareil photo sous tension.

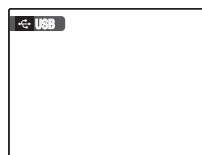

 [USB] apparaît sur l'écran LCD.

- 3 L'écran suivant apparaît sur l'écran LCD après un certain temps.

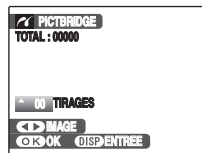

« Spécification des images pour l'impression »
→p.89
« Impression avec le réglage DPOF » →p.90

MEMO

Selon l'imprimante, certaines fonctions sont désactivées.

Spécification des images pour l'impression ([IMPRES. DATE] / [IMPRES. SANS DATE])

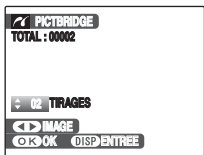

- ① Appuyez sur ◀ ou ▶ pour afficher l'image (fichier) pour laquelle vous souhaitez spécifier le réglage IMPRES.



- ② Appuyez sur ▲ ou ▼ pour choisir une valeur.
Vous pouvez imprimer jusqu'à 99 tirages.

Pour spécifier d'autres réglages IMPRES., répétez les étapes ① et ②.



- ③ Appuyez sur MENU/OK pour afficher le réglage spécifié.

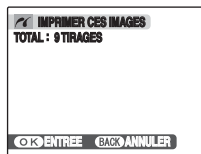

- ④ Appuyez de nouveau sur MENU/OK pour télécharger les données sur l'imprimante et lancer l'impression du nombre de tirages spécifié.



MEMO

Si vous appuyez sur MENU/OK alors que le nombre total d'images est défini sur 0 (zéro), l'écran d'impression apparaît une fois sur l'écran LCD. Appuyez à nouveau sur MENU/OK et l'impression démarre.



MEMO Impression avec la date

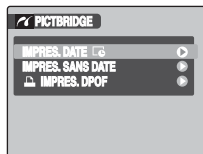

- ① Appuyez sur DISP/BACK pour afficher les réglages.
② Appuyez sur ▲ ou ▼ pour sélectionner [IMPRES. DATE].
③ Appuyez sur MENU/OK.



ATTENTION

La fonction [IMPRES. DATE] n'est pas disponible lorsque l'appareil photo est branché sur une imprimante qui ne gère pas l'impression de la date.

Impression avec le réglage DPOF ([IMPRES. DPOF])

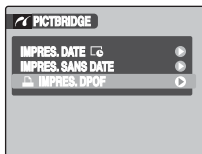

DISP/BACK



- ① Appuyez sur DISP/BACK pour ouvrir le menu.



- ② Appuyez sur ▲ ou ▼ pour sélectionner [ IMPRES. DPOF].



- ③ Appuyez sur MENU/OK pour afficher le réglage spécifié.



- ④ Appuyez de nouveau sur MENU/OK pour télécharger les données sur l'imprimante et lancer l'impression en continu des images (fichiers) spécifiées.

✓ VERIFICATION

La fonction [ IMPRES. DPOF] n'est disponible que si vous avez préalablement défini les réglages DPOF sur l'appareil FinePix F480 / FinePix F485 / FinePix J50 (→p.63).

! ATTENTION

Même si [AVEC DATE ] est spécifié dans les réglages DPOF (→p.63), la date ne s'inscrit pas avec les imprimantes qui ne gèrent pas l'impression de la date.

MEMO

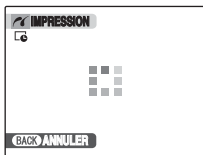

Appuyez sur DISP/BACK pour annuler l'impression. Selon l'imprimante, l'impression peut ne pas être annulée immédiatement ou risque d'être interrompue avant la fin. Lorsque l'impression s'interrompt avant la fin, mettez l'appareil photo hors tension, puis de nouveau sous tension.

Débranchement de l'imprimante

- ① Vérifiez que le message [IMPRESSION] n'est pas affiché sur l'écran LCD de l'appareil photo.
- ② Mettez l'appareil photo hors tension. Débranchez le câble USB.

MEMO

Le réglage DPOF peut être spécifié pour les images stockées sur la mémoire interne.

ATTENTION

- Avec la fonction PictBridge, les images prises avec d'autres appareils photo peuvent ne pas s'imprimer.
- L'appareil photo ne peut pas être utilisé pour spécifier les réglages de l'imprimante comme le format de papier et la qualité d'impression.
- Utilisez la mémoire interne ou une Carte mémoire formatée avec l'appareil FinePix F480 / FinePix F485 / FinePix J50.
- Les vidéos ne peuvent pas être imprimées.
- Les images prises avec un appareil photo autre que l'appareil FinePix F480 / FinePix F485 / FinePix J50 peuvent ne pas s'imprimer.

Installation sur un ordinateur Windows

Liste de vérification avant l'installation

■ Matériel (logiciel) nécessaires et système recommandé

Pour utiliser ce logiciel, vous devez avoir le matériel et le logiciel décrits ci-dessous. Vérifiez votre système avant de commencer l'installation.

Configuration requise		Recommandation	
Système d'exploitation *1	Windows 98 SE Windows Millenium Edition (Windows Me) Windows 2000 Professionnel*2 Windows XP Edition familiale*2 Windows XP Professionnel*2 Windows Vista*2	Windows XP	Windows Vista
Unité centrale	Pentium 200 MHz minimum (Utilisateurs de Windows XP/Vista : 800 MHz, pentium 4 ou ultérieur recommandé)	Pentium 4 à 2 GHz ou mieux	Pentium 4 à 3 GHz ou mieux
RAM	128 Mo minimum (512 Mo minimum pour Windows Vista)	512 Mo ou mieux	1 Go ou mieux
Espace sur le disque dur	Espace nécessaire pour l'installation : 450 Mo minimum Espace nécessaire pour le fonctionnement : 600 Mo minimum	2 Go ou mieux	15 Go ou mieux
Affichage	800 × 600 pixels ou supérieur, couleurs 16 bits ou supérieur	1024 × 768 pixels ou mieux, la plus élevée (32 bits)	

*1 Modèles sur lesquels est préinstallé un des systèmes d'exploitation ci-dessus.

*2 Lorsque vous installez le logiciel, ouvrez une session en utilisant un compte d'administrateur système (par exemple, « Administrateur »).

! ATTENTION

- Remarquez que le logiciel à installer varie selon le système d'exploitation. (Windows 98SE/Me : FinePixViewer, Windows 2000/XP/Vista : FinePixViewer S)
- La carte d'interface USB supplémentaire n'est pas garantie.
- Windows 95, Windows NT et Windows 98 ne peuvent pas être utilisés.
- Le fonctionnement n'est pas garanti avec les ordinateurs faits maison ou exécutant un système d'exploitation mis à jour.

Ne branchez pas l'appareil photo sur votre ordinateur avant que l'installation du logiciel ne soit terminée.

1 Installez FinePixViewer comme indiqué dans les instructions affichées à l'écran.

Lancement du manuel de l'installateur

- 1 Cliquez deux fois sur l'icône [Poste de travail].
* Les utilisateurs de Windows XP devront cliquer sur [Poste de travail] dans le menu [Démarrer].
Les utilisateurs de Windows Vista doivent cliquer sur [Ordinateur] dans le menu [Démarrer].
- 2 Cliquez avec le bouton droit de la souris sur [FINEPIX] (lecteur de CD-ROM) dans la fenêtre [Poste de travail] (Utilisateurs de Windows Vista : dans la fenêtre [Ordinateur]), puis sélectionnez [Ouvrir].
- 3 Cliquez deux fois sur [SETUP] ou [SETUP.exe] dans la fenêtre du CD-ROM.



- * L'affichage des noms de fichier peut différer de ce qui est décrit ci-dessous selon les réglages de votre ordinateur.
- Les extensions de fichiers (suffixes de 3 lettres indiquant le type de fichier) peuvent être indiquées ou cachées (par exemple Setup.exe ou Setup).
 - Le texte peut être présenté normalement ou tout en majuscule (par exemple Setup ou SETUP).

A l'attention des utilisateurs de Windows Vista :

Lorsque vous insérez le CD-ROM dans le lecteur de votre ordinateur, il est possible que la fenêtre [Exécution automatique] s'affiche. Le cas échéant, cliquez sur [Exécuter SETUP.EXE].

Lorsque la fenêtre [Contrôle de compte d'utilisateur] s'affiche, cliquez sur [Autoriser].

2 Installez DirectX en suivant les indications à l'écran et redémarrez l'ordinateur. Si la dernière version de DirectX est déjà installée sur votre ordinateur, cette installation n'est pas effectuée.

! ATTENTION

- Si la dernière version de DirectX ou du lecteur Windows Media n'est pas installée, chaque logiciel est installé, puis l'ordinateur redémarre.
- Ne retirez pas le CD-ROM pendant cette procédure.

3 Après avoir redémarré l'ordinateur, le message [L'installation de FinePixViewer est terminée] apparaît. Enlevez le CD-ROM du PC.

Installation sous Mac OS X

Liste de vérification avant l'installation

■ Matériel et logiciel nécessaires

Pour utiliser ce logiciel, vous devez avoir le matériel et le logiciel décrits ci-dessous. Vérifiez votre système avant de commencer l'installation.

Macintosh compatible *1	Power Macintosh G3*2, PowerBook G3*2, Power Macintosh G4, iMac, iBook, Power Macintosh G4 Cube, PowerBook G4, Power Macintosh G5, MacBook, MacBook Pro ou Mac Mini
Système d'exploitation	Mac OS X (compatible uniquement avec la version 10.3.9 à 10.4.10)
RAM	256 Mo ou mieux recommandé
Espace sur le disque dur	Espace nécessaire pour l'installation : 200 Mo minimum Espace nécessaire pour le fonctionnement : 400 Mo minimum
Affichage	800 x 600 pixels ou mieux, 32.000 couleurs au minimum
Connexion Internet *3	<ul style="list-style-type: none">• Pour utiliser le service Internet FinePix ou la fonction de pièce jointe du courrier : Une connexion Internet ou un logiciel de transmission de courrier électronique• Vitesse de connexion : 56 kbit/s ou mieux recommandé

*1 PowerPC, Processeur Intel chargé

*2 Modèles avec port USB en standard

*3 Nécessaire pour utiliser le service Internet FinePix. Le logiciel peut être installé même si vous n'avez pas de connexion Internet.

ATTENTION

- Branchez l'appareil photo directement sur l'ordinateur Macintosh à l'aide du câble USB. Le logiciel ne peut pas fonctionner correctement si vous utilisez une rallonge ou si vous connectez l'appareil photo via un hub USB.
- Poussez le connecteur USB à fond dans la prise pour vous assurer de bien le brancher. Le logiciel ne peut pas fonctionner correctement si la connexion est défectueuse.
- La carte d'interface USB supplémentaire n'est pas garantie.

- 1** Mettez le Macintosh sous tension et démarrez Mac OS X. Ne lancez aucune autre application.
- 2** Lorsque le CD-ROM fourni est introduit dans le lecteur de CD-ROM, l'icône [FinePix] apparaît. Cliquez deux fois sur l'icône [FinePix] pour ouvrir la fenêtre du volume [FinePix].
- 3** Cliquez deux fois sur [Installateur pour MacOSX].
- 4** La fenêtre de mise en place de l'Installateur apparaît. Cliquez sur le bouton [Installation de FinePixViewer].

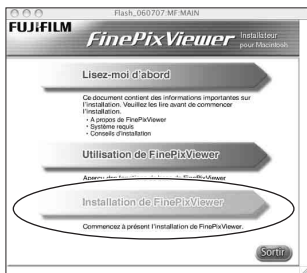

! ATTENTION

Pour plus d'informations sur ce qui est installé, cliquez sur le bouton [Lisez-moi d'abord], puis sur [Utilisation de FinePixViewer].

- 5** La fenêtre [Authentification] apparaît. Entrez le nom et le mot de passe pour le compte de l'administrateur et cliquez ensuite sur le bouton [OK].*

* Le compte de l'administrateur est le compte de l'utilisateur utilisé pour l'installation de Mac OS X et vous pouvez confirmer le compte de l'utilisateur dans la boîte de dialogue Compte dans Préférences système.

- 6** Installez FinePixViewer comme indiqué dans les instructions affichées à l'écran.
- 7** Le message [Installation de FinePixViewer terminée] s'affiche. Ensuite, cliquez sur le bouton de sortie et fermez l'application.

! ATTENTION

Lorsque Safari est utilisé comme navigateur Web, un message peut s'afficher et le CD-ROM risque de ne pas pouvoir être retiré. Si cela se produit, cliquez sur l'icône Safari dans le Dock pour faire de Safari l'application active, puis sélectionnez [Quitter Safari] dans le menu [Safari] pour fermer Safari.

- 8** Lancez [Image Capture] à partir du dossier [Applications].

Suite ➔

- 9** Changez les réglages d'Image Capture. Sélectionnez [Préférences...] dans le menu [Image Capture].



- 10** Sélectionnez [Autre...] sous [Quand un appareil photo est connecté, ouvrir].
- 11** Sélectionnez [FPVBridge] dans le dossier [FinePixViewer] du dossier [Applications], puis cliquez sur le bouton [Ouvrir].



- 12** Sélectionnez [Quitter Image Capture] dans le menu [Image Capture].

Branchement sur l'ordinateur

En connectant votre appareil photo à un ordinateur, vous multipliez ainsi vos possibilités d'utilisation. La fonction « FinePixViewer » permet d'enregistrer des images, de consulter et de gérer des fichiers, etc.

Vue d'ensemble de FinePixViewer

Ce logiciel permet d'importer des images, de gérer les fichiers et dossiers, ainsi que de commander des impressions par Internet (uniquement pour les utilisateurs de Windows).

! ATTENTION

Le CD-ROM Windows peut également être requis pendant l'installation. Dans ce cas, changez de CD-ROM comme l'indiquent les instructions à l'écran.

Reportez-vous à l'installation du logiciel (→p.92, 94) lorsque vous branchez votre appareil photo sur un ordinateur pour la première fois.

Installez d'abord le logiciel. Ne branchez pas l'appareil photo sur l'ordinateur avant d'avoir installé le logiciel.





**CD-ROM
(Software for FinePix)**

- 1 Insérez la Carte mémoire contenant les images dans l'appareil photo (→p.16).
Vous pouvez utiliser la carte **xD-Picture Card** et la Carte mémoire SD avec le FinePix F480 / FinePix F485 / FinePix J50. Dans le présent Mode d'emploi, ces cartes sont appelées « Cartes mémoire ».

! ATTENTION

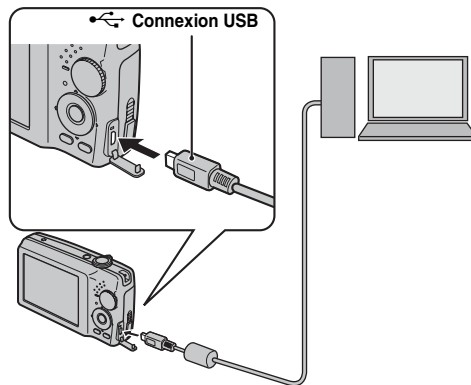
- Ne formatez pas la Carte mémoire avec l'appareil photo branché sur l'ordinateur.
 - Utilisez la Carte mémoire avec des images prises par un appareil photo numérique FUJIFILM.
- 2 Branchez l'appareil photo sur votre ordinateur à l'aide du câble USB.



- 3 Appuyez sur  pendant environ 1 seconde pour mettre l'appareil photo sous tension en mode lecture.
- 4 Activez votre ordinateur.

MEMO

Sous Windows, si FinePixViewer est déjà installé, le pilote est automatiquement défini. Aucune action n'est requise.

! ATTENTION

- L'appareil FinePix F480 / FinePix F485 / FinePix J50 est compatible avec le protocole PTP (Picture Transfer Protocol)/MTP (Media Transfer Protocol). Un appareil photo compatible avec le protocole PTP/MTP est un appareil photo qui peut reconnaître l'ordinateur et l'imprimante automatiquement lorsqu'il est connecté.
- Ne débranchez pas le câble USB (fourni) lorsque l'appareil photo communique avec l'ordinateur. Si le câble USB (fourni) est débranché pendant la communication, les fichiers stockés sur la Carte mémoire ou la mémoire interne risquent d'être endommagés.
- Sous Mac OS X, vous devez régler le paramétrage automatique lorsque vous raccordez pour la première fois l'appareil photo à votre ordinateur.
- Lorsque l'appareil photo et l'ordinateur échangent des données, le témoin de l'indicateur clignote en vert, puis en orange.
- L'extinction automatique est désactivée pendant la connexion USB.
- Avant de remplacer la Carte mémoire, débranchez toujours l'appareil photo de l'ordinateur.
- L'appareil photo et l'ordinateur peuvent échanger des données lorsque « Copie en cours » disparaît de l'écran de votre ordinateur. Avant de débrancher le câble USB (fourni), vérifiez toujours si le témoin de l'indicateur est éteint.
- Utilisez toujours FinePixViewer pour transférer vers un PC des images accompagnées d'annotations vocales.
- Le coût demandé par un fournisseur Internet pour la connexion à Internet est de la responsabilité de l'utilisateur.
- Si vous utilisez FinePixViewer pour enregistrer des images sur un serveur de données (réseau), il se peut que FinePixViewer ne s'exécute pas de la même manière que dans un environnement d'ordinateur autonome.

! ATTENTION

- Utilisez toujours l'adaptateur secteur FUJIFILM AC-5VX (vendu séparément) et le coupleur CC CP-40N (vendu séparément). Si l'appareil photo cesse soudainement d'être alimenté pendant l'échange des données, la Carte mémoire ou la mémoire interne risque d'être endommagée.
- Vérifiez que le câble USB (fourni) est correctement et solidement branché.
- Branchez l'appareil photo directement sur l'ordinateur à l'aide du câble USB (fourni). Le logiciel ne peut pas fonctionner correctement lorsque vous utilisez une rallonge ou si vous connectez l'appareil photo via un hub USB.
- Lorsque votre ordinateur comporte plus d'un port USB, l'appareil photo peut être branché sur l'un ou l'autre port.
- Si vous utilisez Windows 98 SE, le logiciel fourni doit être installé avant de connecter l'appareil photo à un ordinateur à l'aide du câble USB. L'ordinateur ne reconnaît pas l'appareil photo s'il est connecté avant l'installation de ce logiciel.
- La Carte mémoire, la mémoire interne, les données contenues dans la Carte mémoire ou les données enregistrées dans la mémoire interne risquent d'être endommagées dans les situations suivantes :
 - le câble USB est débranché ;
 - vous appuyez sur la touche Marche/Arrêt ou sur d'autres touches, ou le volet d'objectif est entravé.

Les étapes suivantes varient selon le système d'exploitation de votre ordinateur (dans le cas de Windows 2000/XP/Vista)

Lorsque votre ordinateur reconnaît automatiquement l'appareil photo, FinePixViewer S démarre automatiquement et la fenêtre Importer les photos s'affiche. Suivez les instructions indiquées à l'écran pour sauvegarder les images. Pour continuer sans sauvegarder les images, cliquez sur le bouton [Menu].

! ATTENTION

Si une Carte mémoire contient un nombre trop élevé d'images, leur affichage sur l'écran de l'ordinateur peut prendre un certain temps. Il en va de même lorsqu'il s'agit d'importer des images et vous risquez même de ne pas pouvoir les enregistrer. Dans ce cas, utilisez un lecteur de Carte mémoire.

MEMO

- Vous ne pouvez consulter que les images enregistrées sur un ordinateur. Enregistrez les images sur un ordinateur.
- Si vous annulez l'enregistrement en cliquant sur le bouton [Annuler], appuyez de nouveau sur POWER (FinePix F480 / FinePix F485) / ON/OFF (FinePix J50) pour mettre l'appareil photo hors tension, puis débranchez-le de l'ordinateur.
- Lorsque l'appareil photo est raccordé à l'ordinateur, FinePixViewer est automatiquement lancé par Exif Launcher, qui est installé dans FinePixViewer.

Passez à « Utilisation de FinePixViewer » (→p.100).

! ATTENTION (Mac OS X)

Si FinePixViewer ne démarre pas automatiquement, il est possible que le logiciel ne soit pas correctement installé. Activez de nouveau votre ordinateur après avoir débranché l'appareil photo et redémarrez.

! ATTENTION (Mac OS X) Remarques sur le débranchement de l'appareil photo

- Fermez tous les fichiers dans l'appareil photo et assurez-vous que celui-ci n'échange aucune donnée.
- L'appareil photo et l'ordinateur peuvent échanger des données, même si [Copie] a disparu de l'écran de l'ordinateur, surtout si vous copiez de grandes quantités de données. Ne débranchez pas le câble USB (Fourni) immédiatement après la disparition de ce message. Commencez toujours par vérifier si l'indicateur est éteint, avant de procéder au débranchement.

Utilisation de FinePixViewer

Maîtrise de FinePixViewer

Pour toute information sur les fonctions de FinePixViewer, reportez-vous à la section [Comment utiliser FinePixViewer] du menu Aide.

- **Contenu de [Comment utiliser FinePixViewer]...**
[Comment utiliser FinePixViewer] couvre un large éventail de sujets, notamment le traitement par lots et les commandes d'impression.

Exemple : Visionnage de diaporamas

- 1 Cliquez sur [Comment utiliser FinePixViewer] dans le menu Aide de FinePixViewer.
- 2 Cliquez sur [Opérations de base], puis sur [Diaporama] dans le menu qui s'affiche.
- 3 Les informations relatives au [Diaporama] s'affichent. Appuyez sur la commande [<<<] pour visualiser la page précédente ou la commande [>>>] pour visualiser la page suivante.

Désinstallation du logiciel

N'exécutez cette opération que si vous n'avez plus besoin du logiciel ou si celui-ci n'a pas été correctement installé.

Windows

- 1 Vérifiez que l'appareil photo n'est pas raccordé à l'ordinateur.
- 2 Quittez toutes les applications en cours d'exécution.
- 3 La procédure de désinstallation du logiciel varie selon le système d'exploitation. Suivez les étapes propres au système d'exploitation afin de désinstaller le logiciel ci-dessous.

Il est possible de désinstaller les logiciels suivants :
Pour les utilisateurs 98 SE/Me

- FinePixViewer
- FinePix Resource

Pour les utilisateurs Windows 2000/XP/Vista

- FinePixViewer S

Pour supprimer FinePixViewer

FinePix Viewer S Ver.2.*

Pour supprimer le pilote

FUJIFILM USB Driver



- ④ Lorsque le message s'affiche, cliquez sur le bouton [OK]. Vérifiez attentivement votre sélection, car il n'est pas possible d'annuler le processus, une fois que vous avez cliqué sur [OK].



Macintosh

Quittez FinePixViewer. Faites ensuite glisser le dossier d'installation de FinePixViewer jusqu'à la Corbeille et sélectionnez [Vider la corbeille] dans le menu du [Finder].

Options pour extension du système

Vous pouvez utiliser l'appareil FinePix F480 / FinePix F485 / FinePix J50 avec d'autres appareils FUJIFILM en option et agrandir ainsi votre système afin qu'il puisse vous servir pour un grand nombre d'utilisations. Selon les pays, il est possible que certains accessoires ne soient pas disponibles. Veuillez prendre contact avec votre revendeur Fujifilm afin de vérifier la disponibilité des produits.

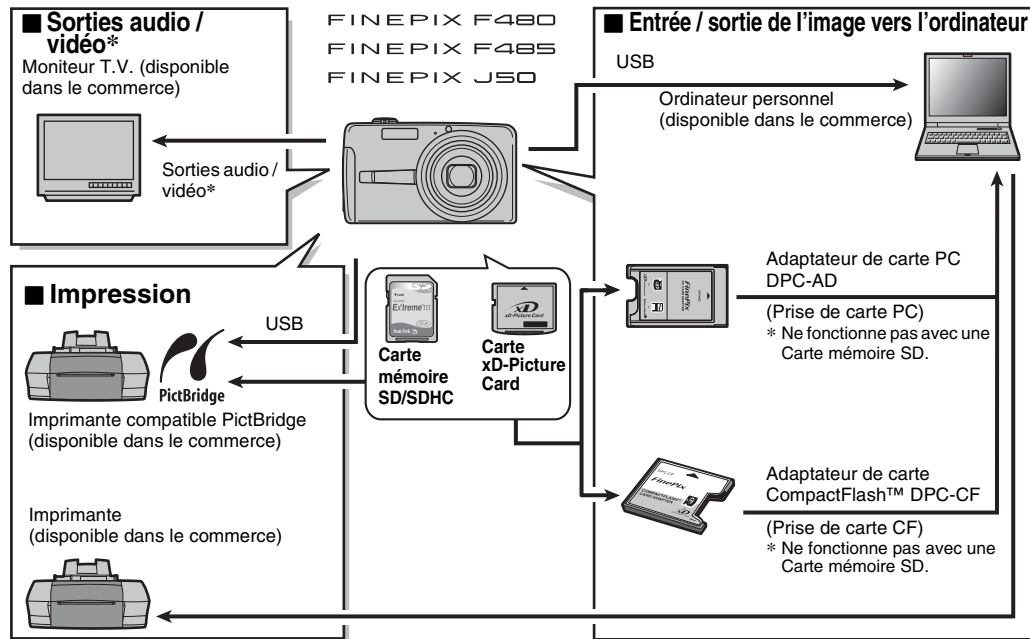

Guide des accessoires

Visitez le site Internet FUJIFILM pour les informations les plus récentes sur les accessoires d'appareils photo.

http://www.fujifilm.com/products/digital_cameras/index.html

Selon les pays, il est possible que certains accessoires ne soient pas disponibles. Veuillez prendre contact avec votre revendeur Fujifilm afin de vérifier la disponibilité des produits.

• Carte xD-Picture Card

Utilisez les cartes xD-Picture Card suivantes :

16Mo/32Mo/64Mo/256Mo/512Mo/1Go/2Go

Il existe deux types de carte xD-Picture Card : le type standard et le type M (désigné par la lettre « M » dans le numéro de modèle, comme DPC-M2GB).

L'appareil FinePix F480 / FinePix F485 / FinePix J50 est compatible avec le type M. Cependant, selon l'appareil utilisé (lecteur de carte mémoire, etc.), il se peut qu'ils ne soient pas compatibles.



• Chargeur de batterie BC-65S

Recharge rapidement la batterie rechargeable. Le BC-65S réduit la durée de charge à environ 95 minutes à +23°C.

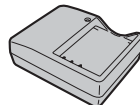

• Batterie rechargeable NP-40

Batterie rechargeable plus la capacité d'ions-lithium.



• Adaptateur secteur AC-5VX

Utilisez le AC-5VX lorsque vous désirez prendre des vues ou lire des images pendant des périodes prolongées ou lorsque le FinePix F480 / FinePix F485 / FinePix J50 est connecté à un ordinateur personnel.

* La forme de l'adaptateur secteur, de la fiche et de la prise électrique dépend du pays.

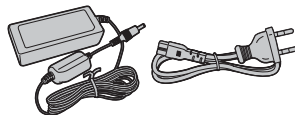

Suite ➔

• **Coupleur CC CP-40N**

Utilisez le CP-40N avec l'AC-5VX lorsque vous désirez prendre des vues ou lire des images pendant des périodes prolongées ou lorsque le FinePix F480 / FinePix F485 / FinePix J50 est connecté à un ordinateur personnel.

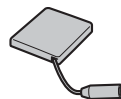

• **Adaptateur de carte PC DPC-AD**

Avec l'adaptateur de carte PC DPC-AD, vous pouvez adapter les cartes **xD-Picture Card** et SmartMedia™ (ex: cartes vendues séparément) pour les rendre compatibles avec les cartes PC (Type II) conformes aux normes ATA.

- Compatible avec les cartes **xD-Picture Card** 16 Mo à 512 Mo, et les cartes SmartMedia 3,3 V, 2 Mo à 128 Mo

Non compatible avec la carte mémoire SD.



• **Adaptateur de carte CompactFlash™ DPC-CF**

Le chargement d'une carte **xD-Picture Card** dans cet adaptateur vous permet d'utiliser la carte comme une carte CompactFlash (Type I).

- Non compatible avec la carte mémoire SD.



Utilisation correcte de l'appareil photo

Veillez lire ces informations ainsi que « Notes pour la sécurité » (→ « Remarques et Avertissements » (Manuel de base)) pour vous assurer d'utiliser correctement l'appareil photo.

■ Endroits à éviter

Ne rangez pas ou n'utilisez pas l'appareil photo dans les endroits suivants :

- Sous la pluie ou dans des endroits très humides, sales ou poussiéreux
- Directement au soleil ou dans des endroits soumis à des augmentations de températures extrêmes, tels que dans une voiture fermée l'été
- Endroits extrêmement froids
- Endroits soumis à de fortes vibrations
- Endroits affectés par la fumée ou la vapeur
- Endroits soumis à des champs électromagnétiques puissants (notamment à proximité d'une tour de diffusion, de lignes électriques, de radars, de moteurs, de transformateurs, d'aimants, etc.)
- En contact pendant de longs moments avec des produits chimiques, tels que des pesticides
- En contact avec des produits en caoutchouc ou en vinyle

■ Endommagé par l'eau ou le sable

L'appareil FinePix F480 / FinePix F485 / FinePix J50 est sensible à l'eau et au sable. Lorsque vous êtes à la plage ou à proximité d'un plan d'eau, assurez-vous de ne pas exposer l'appareil photo à l'eau ni au sable. Veillez également à ne pas poser l'appareil photo sur une surface mouillée.

■ Endommagé par la condensation

Si vous déplacez subitement votre appareil photo d'un endroit froid à un endroit chaud, des gouttes d'eau

(condensation) peuvent se former à l'intérieur de l'appareil photo ou sur l'objectif. Dans ce cas, mettez l'appareil photo hors tension et attendez une heure avant de l'utiliser. La condensation peut aussi se former sur la Carte mémoire. Dans ce cas, retirez la Carte mémoire et attendez un moment.

■ Lorsque l'appareil photo n'est pas utilisé pendant une longue période

Si vous avez l'intention de ne pas utiliser cet appareil photo pendant une longue période, retirez la batterie et la Carte mémoire.

■ Nettoyage de votre appareil photo

- Utilisez une brosse soufflante pour éliminer la poussière sur l'objectif ou l'écran LCD et essuyez ensuite doucement l'appareil photo avec un chiffon doux et sec. S'il reste de la poussière, appliquez une petite quantité de détergent liquide pour objectif sur un morceau de papier de nettoyage des objectifs FUJIFILM et essuyez doucement.
- Ne grattez pas l'objectif ou l'écran LCD.
- Nettoyez le boîtier de l'appareil photo avec un chiffon sec qui ne peluche pas. N'utilisez pas de substances volatiles tels que des dissolvants, de la benzine ou de l'insecticide, car ils peuvent réagir au contact du boîtier de l'appareil photo et le déformer ou endommager sa finition.

■ Pendant un voyage à l'étranger

Ne mettez pas l'appareil photo avec vos bagages à enregistrer. Les bagages sont parfois manipulés brutalement dans les aéroports et si votre appareil photo recevait un choc violent, il pourrait être endommagé intérieurement ou extérieurement.

■ Manipulation des Cartes mémoire

- Lorsque vous introduisez la Carte mémoire dans l'appareil photo, maintenez-le bien droit pour l'enfoncer à l'intérieur.
- Ne retirez jamais la Carte mémoire et ne mettez pas l'appareil photo hors tension pendant l'enregistrement ou l'effacement de données (formatage de la Carte mémoire) car ceci risque d'endommager la Carte mémoire.
- Utilisez toujours des cartes **xD-Picture Card** avec l'appareil FinePix F480 / FinePix F485 / FinePix J50. La qualité de l'appareil photo ne peut pas être garantie lorsque d'autres cartes que celles fabriquées par FUJIFILM sont utilisées.
- La Carte mémoire peut être chaude lorsqu'elle est retirée de l'appareil photo après des séances de prises de vues. Ceci est normal.
- N'apposez pas d'étiquettes sur la Carte mémoire. L'étiquette risque de se décoller et de provoquer une erreur de fonctionnement.



MEMO Types M et H de la carte xD-Picture Card

- Type M
Il existe deux types de Carte mémoire : le type standard et le type M (désigné par la lettre « M » dans le numéro de modèle, comme DPC-M2GB).
L'appareil FinePix F480 / FinePix F485 / FinePix J50 est compatible avec le type M.
- Type H
Les types H et M partagent la même compatibilité.
- Lecteur USB pouvant être utilisé
Le type H ne peut pas être utilisé avec le lecteur USB DPC-UD1 de la carte **xD-Picture Card** alors que le type M si.

■ Mémoire Interne



- Des images stockées dans la mémoire interne de l'appareil photo peuvent être altérées ou effacées par des problèmes tels que des défauts de l'appareil. Sauvegardez donc vos données importantes sur un autre support (par exemple, DVD-R, CD-R, CD-RW, un disque dur, etc.).
- Les données mémorisées dans la mémoire interne de l'appareil photo ne peuvent pas être garanties dans le cas où l'appareil photo est présenté pour des réparations.
- Lorsque l'appareil photo est réparé, toutes les données mémorisées dans la mémoire interne de l'appareil photo sont susceptibles d'être vérifiées par le réparateur.



■ Utilisation d'une Carte mémoire ou d'une mémoire interne avec un ordinateur

- Lorsque vous prenez des photos en utilisant une Carte mémoire ou une mémoire interne déjà utilisées sur un ordinateur, reformattez la Carte mémoire à l'aide de votre appareil photo.
- Lors du reformatage, un répertoire (dossier) est créé. Les données d'images sont alors enregistrées dans ce répertoire.
- Ne pas modifier ou supprimer les noms des répertoires (dossiers) ou des fichiers de la Carte mémoire ou la mémoire interne à partir de l'ordinateur car vous risquez de rendre impossible l'utilisation de la Carte mémoire ou la mémoire interne avec l'appareil photo.
- Veillez à toujours effacer des données image avec l'appareil photo.
- Pour modifier les données d'image, copiez-les ou transférez-les vers l'ordinateur et modifiez-les sur celui-ci.

Ecrans d'avertissements

Le tableau, ci-dessous, indique les avertissements qui apparaissent sur l'écran LCD.

Avertissement affiché	Explication	Remède
 (s'allume en rouge)  (clignote en rouge)	Les batteries/piles de l'appareil photo sont faibles ou complètement déchargées.	Chargez des batteries/piles neuves ou entièrement chargées.
	Il y a une forte probabilité de bougé de l'appareil photo car la vitesse d'obturation est lente.	Utilisez le flash. Un trépied est également recommandé, selon le mode et la scène photographiée.
AF!	La fonction AF (autofocus) ne fonctionne pas efficacement.	<ul style="list-style-type: none"> • Si l'image est trop sombre, prenez la vue à une distance d'environ 2 m du sujet. • Utilisez le verrouillage AF pour prendre la vue (→p.29). • Sélectionnez le mode macro pour prendre des photos en gros plan.
AE!	Si l'éclairage est insuffisant ou bien trop lumineux, l'appareil photo ne parvient pas à prendre une photo avec une luminosité correcte.	Vous pouvez prendre la vue, mais modifiez la plage d'exposition pour obtenir une image de qualité.
[ERREUR MISE AU POINT] [ERREUR ZOOM]	Erreur ou défaut de fonctionnement de l'appareil photo.	<ul style="list-style-type: none"> • Mettez de nouveau l'appareil photo sous tension, en faisant attention à ne pas toucher l'objectif. • Mettez l'appareil photo hors tension puis de nouveau sous tension. Si le message apparaît toujours, prenez contact avec votre revendeur FUJIFILM.
[PAS DE CARTE]	La Carte mémoire n'est pas insérée lors du transfert d'images.	Insérez une Carte mémoire.
[CARTE NON INITIALISEE]	<ul style="list-style-type: none"> • La Carte mémoire ou mémoire interne n'est pas formatée. • La Carte mémoire a été formatée sur un ordinateur. • La zone de contact de la Carte mémoire est sale. 	<ul style="list-style-type: none"> • Formatez la Carte mémoire ou mémoire interne dans l'appareil photo (→p.84). • Formatez la Carte mémoire sur l'appareil photo. • Essuyez la zone de contact de la Carte mémoire avec un chiffon doux et sec. Il peut être nécessaire de formater la Carte mémoire (→p.84). Si le message apparaît toujours, remplacez la Carte mémoire. • Prenez contact avec votre revendeur FUJIFILM.
[ERREUR CARTE]	<ul style="list-style-type: none"> • La zone de contact de la Carte mémoire est sale. • Le format de la Carte mémoire est incorrect. 	<ul style="list-style-type: none"> • Essuyez la zone de contact de la Carte mémoire avec un chiffon doux et sec. Il peut être nécessaire de formater la Carte mémoire (→p.84). Si le message apparaît toujours, remplacez la Carte mémoire. • Prenez contact avec votre revendeur FUJIFILM.
	<ul style="list-style-type: none"> • Panne de l'appareil photo. • La Carte mémoire est endommagée. • La Carte mémoire insérée n'est pas compatible avec votre appareil photo. 	<ul style="list-style-type: none"> • Insérez une Carte mémoire compatible et testée par FUJIFILM Corporation (→p.16).

Avertissement affiché	Explication	Remède
 MEMOIRE PLEINE  MEMOIRE PLEINE	La mémoire interne ou la Carte mémoire est complètement pleine.	Effacez certaines images de la mémoire interne ou de la Carte mémoire (→p.36), ou utilisez une Carte mémoire contenant davantage d'espace libre.
[ERREUR ECRITURE]	<ul style="list-style-type: none"> • Les données n'ont pu être enregistrées en raison d'une erreur de Carte mémoire ou d'une erreur de connexion entre la Carte mémoire et l'appareil photo. • L'image ne peut pas être enregistrée car elle est trop grande par rapport à l'espace disponible sur la Carte mémoire. • La Carte mémoire ou mémoire interne n'est pas formatée. 	<ul style="list-style-type: none"> • Insérez de nouveau la Carte mémoire ou mettez l'appareil photo hors tension, puis de nouveau sous tension. Si le message apparaît toujours, prenez contact avec votre revendeur FUJIFILM. • Utilisez une nouvelle Carte mémoire. • Formatez la Carte mémoire ou mémoire interne dans l'appareil photo (→p.84).
[CARTE PROTEGEE]	Le loquet de la Carte mémoire SD se trouve sur la position de verrouillage.	Désactivez la protection en faisant glisser le loquet vers l'arrière (→p.17).
[MEMOIRE INTERNE PLEINE] [INSERER UNE AUTRE CARTE]	Les données n'ont pas pu être enregistrées ou copiées, car la mémoire interne est pleine.	Effacez certaines images de la mémoire interne (→p.36), ou utilisez une Carte mémoire ayant une plus grande capacité.
[OCCUPE]	L'enregistrement a été incorrect car la Carte mémoire a été formatée sur un ordinateur.	Utilisez une Carte mémoire qui a été formatée avec l'appareil photo.
[IMAGE NO. PLEIN]	Le nombre d'image a atteint 999-9999.	<ol style="list-style-type: none"> ① Insérez une Carte mémoire formatée dans l'appareil photo. ② Sélectionnez [RAZ] comme réglage de [NUMERO IMAGE] dans le menu [Ⓢ PARAMETRE] (→p.81). ③ Commencez à prendre des vues (le numéro d'image commence à partir de « 100-0001 »). ④ Sélectionnez [CONT.] comme réglage de [NUMERO IMAGE] dans le menu [Ⓢ PARAMETRE].
[ERREUR DE LECTURE]	<ul style="list-style-type: none"> • L'image lue n'a pas été enregistrée correctement. • La zone de contact de la Carte mémoire est sale. • Panne de l'appareil photo. • Vous avez essayé de lire l'image ou la vidéo non enregistrée sur cet appareil photo. 	<ul style="list-style-type: none"> • Impossible de lire les images. • Essuyez la zone de contact de la Carte mémoire avec un chiffon doux et sec. Il peut être nécessaire de formater la Carte mémoire (→p.84). Si le message apparaît toujours, remplacez la Carte mémoire. • Prenez contact avec votre revendeur FUJIFILM. • La vidéo et l'image ne peuvent pas être lues.

Avertissement affiché	Explication	Remède
[TROP D'IMAGES]	Une tentative a été faite pour montrer 5,000 images ou plus par tri par date.	Il est impossible de montrer plus de 4,999 images par tri par date.
[IMAGE PROTEGEE]	<ul style="list-style-type: none"> • Une tentative d'effacement d'un fichier protégé a eu lieu. • Une tentative a été effectuée pour tourner une image protégée. 	<ul style="list-style-type: none"> • Les images protégées ne peuvent pas être effacées. Retirez la protection (→p.67). • Les images protégées ne peuvent pas être tournées. Retirez la protection (→p.67).
[PAS D'IMAGE]	Vous avez tenté de transférer des images de la Carte mémoire ou de la mémoire interne alors que la mémoire est vide.	Ces images ne peuvent pas être tournées par la fonction format d'image.
[IMPOSSIBLE AJUSTER]	Une tentative a été faite pour découper une image 0,3M.	Les images ne peuvent pas être découpées.
[IMPOSSIBLE AJUSTER]	<ul style="list-style-type: none"> • Une tentative a été faite pour découper une image prise avec un autre appareil photo que l'appareil FinePix F480 / FinePix F485 / FinePix J50. • L'image est endommagée. 	Les images ne peuvent pas être découpées.
[ERREUR FICHIER DPOF]	Un nombre de tirages égal ou supérieur à 1,000 a été spécifié dans les réglages DPOF.	Le nombre maximum d'images pour lesquelles des tirages peuvent être spécifiés sur la même Carte mémoire est de 999. Copiez sur une autre Carte mémoire les images pour lesquelles vous désirez commander des tirages et spécifiez ensuite les réglages DPOF.
[IMPO. REGLER DPOF]	Une tentative a été effectuée pour spécifier des réglages DPOF pour une vidéo ou une image qui n'est pas prise en charge par DPOF.	L'impression DPOF ne peut pas être utilisée avec ce format d'image.
[ROTATION IMPOSSIBLE]	Une tentative a été faite pour tourner une vidéo ou une image prise avec un autre appareil photo que le FinePix F480 / FinePix F485 / FinePix J50.	Ces images ne peuvent pas être tournées par format d'image.
[ERREUR COMMUNICATION]	L'appareil photo n'est pas branché sur l'ordinateur ou l'imprimante.	<ul style="list-style-type: none"> • Vérifiez si le câble USB est branché correctement. • Vérifiez que l'ordinateur ou l'imprimante est sous tension.

Avertissement affiché	Explication	Remède
[ERREUR IMPRIMANTE]	Affiché pour PictBridge.	<ul style="list-style-type: none"> • Vérifiez si l'imprimante n'est pas à court de papier ou d'encre. • Mettez brièvement l'imprimante hors tension et remettez-la ensuite sous tension. • Reportez-vous au mode d'emploi fourni avec l'imprimante.
[ERREUR IMPRIMANTE REPRENDRE?]	Affiché pour PictBridge.	Vérifiez si l'imprimante ne manque pas de papier ou d'encre. L'impression redémarre automatiquement lorsque l'erreur est rectifiée. Si le message apparaît encore après la vérification, appuyez sur MENU/OK pour redémarrer l'impression.
[NE PEUT ETRE IMPRIME]	Affiché pour PictBridge.	<ul style="list-style-type: none"> • Reportez-vous au mode d'emploi pour l'imprimante utilisée et vérifiez si l'imprimante accepte le format d'image JFIF-JPEG ou Exif-JPEG. Sinon, l'imprimante ne peut pas imprimer l'image. • Les images provenant de vidéo ne peuvent pas être imprimées. • Les données d'images ont-elles été photographiées avec l'appareil FinePix F480 / FinePix F485 / FinePix J50? Vous risquez de ne pas pouvoir lire certaines images enregistrées sur d'autres appareils photo.

Guide de dépannage

■ Préparatifs











Fonction	Problème	Causes possibles	Solutions	Page
Batteries/piles et alimentation	Rien ne se passe en appuyant sur POWER (FinePix F480 / FinePix F485) / ON/OFF (FinePix J50).	Les batteries/piles sont déchargées.	Chargez des piles neuves ou entièrement chargées.	12, 22
		Les batteries/piles sont introduites à l'envers.	Remplacez les batteries/piles dans le bon sens.	14
		Le couvercle du compartiment de la batterie n'est pas fermé correctement.	Fermez le couvercle du compartiment de la batterie.	14
		L'appareil photo et l'adaptateur secteur ne sont pas correctement branchés.	Branchez correctement l'appareil photo et l'adaptateur secteur.	–
	Les batteries/piles se déchargent rapidement.	Vous utilisez l'appareil photo dans un environnement extrêmement froid.	Réchauffez les batteries/piles dans votre poche ou dans autre endroit chaud avant de les charger dans l'appareil photo et de prendre la photo.	12, 22
		Les bornes de la batterie sont encrassées.	Essuyez les bornes des batteries/piles avec un chiffon sec et propre.	22
		Les mêmes batteries/piles sont utilisées depuis un long moment.	Les piles ne peuvent plus être rechargées. Chargez des piles neuves.	12, 22
	Coupure d'alimentation pendant le fonctionnement.	Les batteries/piles sont déchargées.	Chargez des piles neuves ou entièrement chargées.	12, 22
		L'adaptateur secteur s'est débranché de la prise de courant.	Rebranchez l'adaptateur secteur.	–
	Charge d'une batterie	La charge ne commence pas.	La batterie est installée dans le mauvais sens.	Installez la batterie dans le bon sens.
Le chargeur de batterie et le câble de connexion ne sont pas raccordés correctement.			Raccordez le chargeur de batterie et le câble de connexion correctement.	14
Les bornes de la batterie sont encrassées.			Enlevez momentanément la batterie et nettoyez les bornes avec un chiffon propre et sec, puis réinstallez la batterie.	–
La batterie ne peut plus être rechargée.			Installez une nouvelle batterie. Si celle-ci ne charge toujours pas, contactez votre revendeur FUJIFILM.	–

■ Paramétrage des menus, etc.

Fonction	Problème	Causes possibles	Solutions	Page
Ecran LCD	Les écrans ne sont pas affichés en français.	Une langue autre que le français est définie pour le réglage [言語/LANG.] dans le menu [PARAMETRE].	Sélectionnez [FRANCAIS].	24

Suite ➔

■ Prise de vues

Fonction	Problème	Causes possibles	Solutions	Page
Opérations de base	Aucune photographie n'est prise en appuyant sur le déclencheur.	La Carte mémoire ou la mémoire interne est saturée.	Insérez une nouvelle Carte mémoire ou effacez des images non importantes.	16, 36
		La Carte mémoire ou la mémoire interne n'est pas formatée.	Formatez la Carte mémoire ou la mémoire interne avec l'appareil photo.	78, 84
		La zone de contact de la Carte mémoire est sale.	Essuyez la zone de contact de la Carte mémoire avec un chiffon doux et sec.	16
		La Carte mémoire est endommagée.	Insérez une Carte mémoire neuve.	16
		Les batteries/piles sont déchargées.	Chargez des piles neuves ou entièrement chargées.	12, 22
	La fonction d'extinction automatique a mis l'appareil photo hors tension.	Mettez l'appareil photo sous tension.	19, 85	
	L'écran LCD s'assombrit après avoir pris une photo.	Vous avez pris votre photo avec le flash.	L'écran LCD peut s'assombri pendant le chargement du flash. Patientez quelques instants.	50
Mise au point	L'appareil photo a eu du mal à effectuer la mise au point sur le sujet.	Vous avez pris une photo en gros plan sans sélectionner le mode macro.	Sélectionnez le mode macro.	48
		Vous avez photographié un paysage en mode macro.	Désactivez le mode macro.	48
		Vous photographiez un sujet qui ne convient pas à l'autofocus (→p.30).	Utilisez le verrouillage AF/AE pour prendre la photo.	29
Macro	Impossible de régler l'appareil photo sur le mode de prise de vues macro.	Le mode de prise de vues est réglé sur  ,  ,  ,  ,  ,  ,  ,  ,  ou  .	Changez le mode de prise de vues.	41

Fonction	Problème	Causes possibles	Solutions	Page
Flash	Impossible d'utiliser le flash pour prendre des photos.	Vous avez appuyé sur le déclencheur pendant le chargement du flash.	Attendez la fin du chargement du flash avant d'appuyer sur le déclencheur.	50
		Le mode de prise de vues est réglé sur , , ou .	Changez le mode de prise de vues.	41
		Les batteries/piles sont déchargées.	Chargez des piles neuves ou entièrement chargées.	12, 22
		Le flash est réglé sur le mode [] FLASH COUPE].	Réglez sur un autre mode flash, sauf sur le mode [] FLASH COUPE].	49
	Les réglages du flash sont limités et ne peuvent pas être sélectionnés.	Le mode de prise de vues est réglé sur AUTO, , , , , , , , , , , , ou [TEXT].	Les réglages du flash sont limités car les réglages de l'appareil photo sont adaptés à la scène ou au paysage que vous photographiez. Changez le mode de prise de vues pour élargir les réglages disponibles du flash.	41, 50
		L'image est sombre même en utilisant le flash.	Le sujet est trop éloigné. Votre doigt était placé devant le flash.	Déplacez-vous pour être dans la plage effective du flash avant de prendre la photo. Tenez correctement l'appareil photo.
Images photographiées	L'image est floue.	L'objectif est sale.	Nettoyez l'objectif.	–
		AF! apparaît lorsque vous prenez des photos. ! apparaît lorsque vous prenez des photos.	Vérifiez la mise au point sur le sujet et prenez la photo. Cela peut provoquer un bougé de l'appareil photo. Tenez l'appareil photo sans bouger.	26, 29, 107 27, 107
	Des tâches apparaissent sur l'image.	La photo a été prise avec une vitesse d'obturation lente (exposition longue) dans un environnement à haute température.	Cette caractéristique propre aux CCD ne révèle aucun défaut de fonctionnement de l'appareil photo.	–
Enregistrement des images	Les images et les vidéos prises ne sont pas enregistrées.	L'adaptateur secteur a été branché ou débranché lors de la mise sous tension de l'appareil photo.	Branchez ou débranchez l'adaptateur secteur et le coupleur CC uniquement lorsque l'appareil photo est éteint. Sinon, la Carte mémoire risque d'être endommagée et des dysfonctionnements peuvent se produire pendant le branchement sur l'ordinateur.	–

■ Lecture

Fonction	Problème	Causes possibles	Solutions	Page
Lecture de vidéos	L'appareil photo n'émet aucun son.	Le réglage de volume de l'appareil photo est insuffisant.	Réglez le volume.	77, 83
		Le microphone était obstrué pendant la prise de vue/l'enregistrement.	Veillez à ne pas obstruer le microphone pendant la prise de vues/ l'enregistrement.	10, 75
		Le haut-parleur était recouvert pendant la lecture.	Veillez à ce que rien ne recouvre le haut-parleur.	10, 77
Effacement	La fonction [IMAGE] n'efface pas l'image.	Certaines images sont protégées.	Déprotégez les images en utilisant l'appareil photo avec lequel la protection a été appliquée.	67
	La fonction [TOUTES] n'efface pas toutes les images.			
Numéro d'image	Le réglage de numéro d'image [CONT.] ne fonctionne pas.	Vous avez ouvert le compartiment batterie pour remplacer les piles ou la Carte mémoire sans avoir mis l'appareil photo hors tension.	Mettez toujours l'appareil photo hors tension avant de remplacer la batterie ou la Carte mémoire. Si vous ouvrez le compartiment piles sans mettre tout d'abord l'appareil photo hors tension, les numéros d'images en séquence ne seront pas conservés.	19

■ Branchement

Fonction	Problème	Causes possibles	Solutions	Page
Branchement sur un téléviseur	Il n'y a pas d'image ni de son sur le téléviseur.	L'appareil photo n'est pas correctement branché sur le téléviseur.	Branchez correctement l'appareil photo et le téléviseur.	87
		Le câble vidéo ou A/V fourni a été raccordé pendant la lecture de la vidéo.	Après l'arrêt du mode de lecture de la vidéo, raccordez correctement l'appareil photo et le téléviseur.	76, 87
		« TV » est sélectionné comme entrée de téléviseur.	Réglez l'entrée du téléviseur sur « VIDEO ».	–
		Le réglage de sortie vidéo est incorrect.	Changez le réglage sur [NTSC] ou [PAL].	78, 80
	Le volume du téléviseur est réglé sur le silencieux.	Réglez le volume.	–	
	L'image sort sur le téléviseur en noir et blanc.	Le réglage de sortie vidéo est incorrect.	Changez le réglage sur [NTSC] ou [PAL].	78, 80
Branchement sur un ordinateur	L'ordinateur ne reconnaît pas l'appareil photo.	Le câble USB n'est pas correctement branché sur l'ordinateur ou l'appareil photo.	Paramétrez l'appareil photo et branchez correctement le câble USB.	97
Branchement sur l'imprimante	Impossible d'imprimer avec PictBridge.	<ul style="list-style-type: none"> Le câble USB n'est pas correctement raccordé à l'imprimante ou à l'appareil photo. L'imprimante n'est pas sous tension. 	<ul style="list-style-type: none"> Réglez l'appareil photo et raccordez correctement le câble USB. Mettez l'imprimante sous tension. 	88

Suite ➔

■ **Autres**

Fonction	Problème	Causes possibles	Solutions	Page
Fonctionnement de l'appareil photo, etc.	Rien ne se passe en appuyant sur les touches de l'appareil photo.	Un dysfonctionnement momentané de l'appareil photo peut survenir.	Retirez brièvement la batterie / coupleur CC ou débranchez l'adaptateur secteur et le coupleur CC. Rechargez la batterie / coupleur CC ou rebranchez l'adaptateur secteur et le coupleur CC, puis réessayez.	12, 22
		Les batteries/piles sont déchargées.	Mettez en place la batterie entièrement chargée.	12, 22
	L'appareil photo ne fonctionne plus correctement.	Un dysfonctionnement momentané de l'appareil photo peut survenir.	Retirez brièvement la batterie / coupleur CC ou débranchez l'adaptateur secteur et le coupleur CC. Rechargez la batterie / coupleur CC ou rebranchez l'adaptateur secteur et le coupleur CC, puis réessayez. Si vous pensez que l'appareil photo est défectueux, contactez votre revendeur FUJIFILM.	12, 14, 22

Fiche technique

Système		
Modèle	Appareil photo numérique FinePix F480 / FinePix F485	Appareil photo numérique FinePix J50
Nombre effectif de pixels	8,15 millions de pixels	
CCD	1/2,5 pouce	
Média d'enregistrement	Mémoire interne (environ 12 Mo) / Carte xD-Picture Card (16/32/64/128/256/512 Mo/1 Go/2 Go) / Carte mémoire SD/SDHC (recommandation FUJIFILM (→p.16))	
Format d'enregistrement	Images : conforme DCF Compressé : Exif ver.2.2 JPEG, compatible DPOF *Conforme à « Design rule for Camera File system » compatible DPOF Vidéo : Format AVI, Motion format JPEG Audio : son mono	
Nombre de pixels enregistrés	Image fixe : 3264 × 2448 pixels/3264 × 2176 pixels/ 2304 × 1728 pixels/1600 × 1200 pixels/ 640 × 480 pixels (8M / 3.2 / 4M / 2M / 0.8M)	
Format de fichier	Reportez-vous au tableau de la p.122	
Objectif	Objectif zoom optique 4× F2,7 (Grand angle)-F5,4 (Téléobjectif)	5× Objectif zoom optique F3,2 (Grand angle)-F4,8 (Téléobjectif)
Longueur focale	f=4,6 mm-18,4 mm (Equivalent à environ 28 mm à 112 mm sur un appareil photo 35 mm)	f=6,2 mm-31,0 mm (Equivalent à environ 37 mm-185 mm sur un appareil photo 35 mm)

Suite ➔

Système		
	Appareil photo numérique FinePix F480 / FinePix F485	Appareil photo numérique FinePix J50
Zoom numérique	Environ 6,9x (utilisation conjointe avec l'objectif zoom optique 4x : Echelle de zoom maxi : environ 27,6x)	Environ 6,9x (utilisation conjointe avec l'objectif zoom optique 5x : Echelle de zoom maxi : environ 34,5x)
Ouverture	F2,7-F5,3 (Grand angle) F5,4-F10,9 (Téléobjectif)	F3,2-F5,2 (Grand angle) F4,8-F8,0 (Téléobjectif)
Plage de mise au point (depuis la surface de l'objectif)	Normal : 40 cm à l'infini environ Macro : Grand angle : environ 5 cm à 80 cm Téléobjectif : environ 30 cm à 80 cm	Normal : Grand angle: environ 40 cm à l'infini Téléobjectif: environ 60 cm à l'infini Macro : Grand angle : environ 5 cm à 80 cm Téléobjectif : environ 50 cm à 80 cm
Sensibilité	[AUTO]/Equivalent à [100]/[200]/[400]/[800] ISO (Sensibilité de sortie standard)	
Photométrie	Mesure en 64 zones TTL	
Commande d'exposition	AE programmée	
Scènes	((MODE ENFANT))/ ((PORTRAIT))/ ((PAYSAGE))/ ((SPORT))/ ((NOCTURNE))/ ((LUM. NATUREL))/ ((PLAGE))/ ((NEIGE))/ ((FEUX ARTIF.))/ ((COUCHER SOL.))/ ((FLEUR))/ ((SOIRÉE))/ ((MUSÉE))/ ((TEXTE))	
Compensation de l'exposition	-2 EV (IL) à +2 EV (IL) par incréments de 1/3 EV (IL)	
Obturbateur électronique	1/4 sec. à 1/1500 sec.* (AUTO) 4 sec. à 1/1500 sec.* (tous les modes de prise de vues) * selon le mode d'exposition	
Prises de vues en continu	Nombre d'images enregistrées : 3 images (0,5 image/sec.)	Nombre d'images enregistrées : 3 images (0,6 image/sec.)
Mise au point	Mode : AF simple Système AF : Type à contraste TTL Sélection de cadre AF : [CENTRE]	

Système		
	Appareil photo numérique FinePix F480 / FinePix F485	Appareil photo numérique FinePix J50
Balance des blancs	Reconnaissance automatique des scènes/Préréglage (beau temps, nuageux, lampe fluorescente (lumière du jour), lampe fluorescente (blanc chaud), lampe fluorescente (blanc froid), éclairage incandescent)	
Retardateur	Environ 10 sec., 2 sec.	
Flash type	Flash auto Commande de flash (☉: [AUTO]) : Grand angle : 50 cm à 4,0 m environ Téléobjectif : 50 cm à 2,2 m environ Macro : 50 cm à 80 cm environ	Flash auto Commande de flash (☉: [AUTO]) : Grand angle : 50 cm à 3,5 m environ Téléobjectif : 50 cm à 2,2 m environ Macro : 50 cm à 80 cm environ
Modes de flash	Flash auto, Réduction des yeux rouges, Flash forcé, Flash Débrayé, Synchronisation lente, Réduction des yeux rouges + Synchronisation lente	
Ecran LCD	2,7 pouces, rapport hauteur/largeur : 4:3 ; écran LCD couleur TFT silicium amorphe d'environ 230.000 pixels couverture 100% environ	
Vidéo	320 x 240 pixels (820) (30 images par seconde avec son monaural) L'enregistrement d'une vidéo s'arrête automatiquement lorsque le fichier vidéo atteint la taille de 2Go environ. Si vous souhaitez continuer l'enregistrement, appuyez à nouveau sur le déclencheur. La durée d'enregistrement disponible affichée se base sur la taille approximative de 2Go. Le zoom n'est pas disponible pendant l'enregistrement de vidéos.	
Fonctions de prise de vues	Meilleur cadrage, Mémoire du nombre d'images	
Fonctions de lecture	Recadrage, Diaporama, Lecture d'images multiples, Tri par date, Rotation de l'image	
Autres fonctions	PictBridge, Impression Exif, Langue (日本語, English, Français, Deutsch, Español, Italiano, 中文簡, 繁體, 한글, Русский, Português, Nederlands, Türkçe, Česky, Magyar, Polski, Svenska), Décalage horaire	

Suite ➔

Borne d'entrée/sortie	
Prise sortie audio / vidéo (A/V OUT)	Type NTSC/PAL (avec son mono)
Entrée/sortie digitale	USB, PTP (Picture Transfer Protocol)/MTP (Media Transfer Protocol)
Alimentation et autres	
Alimentation électrique	Batterie rechargeable NP-40N, adaptateur secteur AC-5VX (vendu séparément), coupleur CC CP-40N (vendu séparément).
Guide sur le nombre de prises de vues disponibles pour le fonctionnement avec les batteries	Type de batteries
	Nombre de prises de vues
	NP-40N 150 vues environ
<p>Conformément à la procédure standard de la CIPA (Camera & Imaging Products Association) pour mesurer la consommation des batteries des appareils photo numériques (extrait) :</p> <p>Lorsque vous utilisez une batterie, servez-vous d'une batterie fournie avec l'appareil photo. Le support de stockage utilisé doit être la carte xD-Picture Card.</p> <p>Les vues devront être prises à une température de +23°C, le moniteur LCD étant allumé, le zoom optique déplacé du Grand Angle au Téléobjectif total (ou vice versa) et remis de nouveau dans sa position initiale toutes les 30 secondes, le flash étant utilisé en pleine puissance une photo sur deux, l'appareil photo étant mis hors tension puis de nouveau sous tension une fois toutes les 10 prises de vues.</p> <ul style="list-style-type: none"> • Remarque : Le nombre de prises de vues disponibles varie selon le niveau de charge de la batterie, et les chiffres indiqués ici en tant que nombre de prises de vues disponibles en utilisant la batterie ne sont pas garantis. <p>Le nombre de prises de vues disponibles diminue également à basse température.</p>	
Dimensions hors tout (L/H/P)	95,6 mm × 55,4 mm × 23,0 mm (sans les accessoires et les pièces)
Poids de l'appareil	FinePix F480/F485: Environ 140 g (sans comprendre les accessoires, la batterie ni la Carte mémoire) FinePix J50: Environ 141 g (sans comprendre les accessoires, la batterie ni la Carte mémoire)
Poids pour la photographie	FinePix F480/F485: Environ 159 g (batterie et Carte mémoire comprises) FinePix J50: Environ 160 g (batterie et Carte mémoire comprises)
Conditions de fonctionnement	Température de travail : 0°C à +40°C humidité plus ou moins 80% (sans condensation)

Batterie NP-40N	
Tension nominale	3,6 V CC
Capacité nominale	760 mAh
Température de service	0°C à + 40°C
Dimensions	35,3 mm x 40,0 mm x 5,85 mm (L x H x P)
Poids	Environ 18 g

Chargeur de batterie BC-40N	
Alimentation électrique	110-240 V CA, 50/60 Hz
Capacité d'entrée	7 VA
Sortie nominale	4,2 V CC, 550 mA
Batteries applicables	Batterie rechargeable NP-40N
Durée de charge	Environ 120 minutes
Dimensions	88,0 mm x 54,0 mm x 20,0 mm (L x H x P)
Poids	Environ 58 g (sans les batteries)
Température de fonctionnement	0°C à + 40°C

Chargeur de batterie BC-40ND	
Alimentation électrique	110-240 V CA, 50/60 Hz
Capacité d'entrée	7 VA
Sortie nominale	4,2 V CC, 550 mA
Batteries applicables	Batterie rechargeable NP-40N/ NP-40
Durée de charge	Environ 120 minutes
Dimensions	101,7 mm x 56,0 mm x 20,0 mm (L x H x P)

Poids Approx. 66 g (sans les batteries)

Température de fonctionnement 0°C à + 40°C

Remarques sur l'utilisation du chargeur de batterie

- La batterie et le chargeur chauffent en raison de l'énergie stockée en eux. Ceci est normal et n'indique pas un défaut de fonctionnement. Lorsque cela vous est possible, utilisez le chargeur de batterie dans un emplacement bien ventilé.
- Il peut y avoir des bruits de vibrations à l'intérieur du chargeur de batterie pendant l'utilisation. Ceci est normal et n'indique pas un défaut de fonctionnement.
- N'utilisez pas le chargeur de batterie pour recharger des batteries autres que la batterie rechargeable NP-40N.
- Le chargeur de batterie peut provoquer des interférences s'il est placé à proximité d'une radio pendant la charge. Dans ce cas, éloignez un peu plus la radio et le chargeur.
- Ne laissez pas le chargeur de batterie dans les endroits suivants :
 - Emplacements soumis à une haute humidité et des températures élevées, comme à proximité d'appareils de chauffage ou directement exposés au soleil
 - Endroits soumis à de fortes vibrations
 - Emplacements très poussiéreux
- Le chargeur de batterie accepte des tensions d'entrée de 110-240 V CA à 50 ou 60 Hz et peut être utilisé à l'extérieur du Japon. Toutefois, les formes des prises de courant et les types de fiches varient selon les pays. Pour plus de détails, consultez votre agent de voyage.

■ Nombre standard de prises de vues disponibles/Durée d'enregistrement par une carte xD-Picture Card, Carte mémoire SD / mémoire interne

Le nombre de vues disponibles et la durée d'enregistrement sont approximatifs. Le nombre de vues disponibles et la durée d'enregistrement réels dépendent du type de Carte mémoire ou des conditions de prise de vues. Par ailleurs, il est possible que le nombre de vues et la durée d'enregistrement affichés sur l'écran LCD ne diminuent pas de manière régulière.

Qualité		8M F	8M N	3:2	4M	2M	03M	320 (30 vps)
Nombre de pixels enregistrés		3264 × 2448		3264 × 2176	2304 × 1728	1600 × 1200	640 × 480	320 × 240
Volume des données images		4,0 Mo	2,0 Mo	2,0 Mo	980 Ko	630 Ko	130 Ko	QVGA (30 vps)
Mémoire interne (environ 12 Mo)		2	5	6	11	19	93	20 sec.
Carte xD-Picture Card	16 Mo	3	7	8	15	25	123	26 sec.
	32 Mo	7	15	17	31	50	247	52 sec.
	64 Mo	16	32	35	64	101	497	109 sec.
	128 Mo	32	64	72	128	204	997	221 sec.
	256 Mo	64	129	145	257	409	1997	7,4 min.
	512 Mo	130	259	290	515	818	3993	14,8 min.
	1 Go	260	519	581	1031	1639	7995	29,6 min.
	2 Go	519	1031	1162	2063	3198	15992	59,2 min.
Carte mémoire SD	512 Mo	126	253	285	509	806	3841	14,1 min.
	1 Go	254	508	571	1020	1614	7692	28,3 min.
	2 Go	508	1017	1144	2041	3230	15395	56,6 min.
Carte mémoire SDHC	4 Go	1017	2035	2290	4086	6466	30812	113,9 min.*
	8 Go	2010	4022	4525	8074	12777	60887	223,6 min.*

* L'enregistrement d'une vidéo s'arrête automatiquement lorsque le fichier vidéo atteint la taille de 2Go environ. Si vous souhaitez continuer l'enregistrement, appuyez à nouveau sur le déclencheur. La durée d'enregistrement disponible affichée se base sur la taille approximative de 2Go.

Si vous disposez d'une carte **xD-Picture Card** dont le numéro de modèle contient la lettre « M », comme DPC-M2GB, la durée d'enregistrement vidéo peut être réduite si vous enregistrez et effacez fréquemment des fichiers d'image (effacement d'images). Dans ce cas, effacez toutes les images ou formatez la carte **xD-Picture Card** avant de l'utiliser. Sauvegardez les images (fichiers) importantes sur votre disque dur ou tout autre support.

- * Sous réserve de modifications sans préavis. FUJIFILM n'acceptera aucune responsabilité à la suite de dégâts éventuels provenant d'erreurs dans ce MODE D'EMPLOI.
- * L'écran LCD de votre appareil photo numérique est fabriqué à partir d'une technologie de pointe de haute précision. Malgré tout, des petits points brillants et des couleurs anormales (notamment autour des textes) peuvent apparaître sur l'écran. Ce sont des caractéristiques d'affichage normales et non pas l'indication d'un défaut de l'écran. Ces imperfections n'apparaissent pas sur l'image enregistrée.
- * L'erreur de fonctionnement peut être due à de fortes interférences radio (comme par exemple des champs électriques, de l'électricité statique, du bruit en ligne, etc.) dans l'appareil photo numérique.
- * En raison de la nature des objectifs, les bords des images peuvent apparaître déformés. Ceci est normal.

Explication des termes

Balance des blancs

Quel que soit le type de lumière, l'œil humain s'adapte de façon à ce qu'un objet blanc soit toujours blanc. D'autre part, les appareils tels que les appareils photos numériques considèrent un sujet blanc comme étant blanc en ajustant tout d'abord la balance qui convient à la couleur de la lumière ambiante environnant le sujet. Ce réglage s'appelle faire concorder la balance des blancs.

EV (IL)

Un chiffre pour indiquer l'exposition. EV (IL) est déterminé par la luminosité du sujet et la sensibilité (vitesse) du film ou CCD. Le chiffre est plus important pour les sujets bien éclairés et plus petit pour les sujets sombres. Lorsque la luminosité du sujet change, l'appareil photo numérique maintient à un niveau constant la quantité de lumière atteignant le CCD en réglant l'ouverture et la vitesse d'obturation. Lorsque la luminosité atteignant le CCD double, le EV augmente de 1. De la même manière, lorsque la luminosité décroît, le EV baisse de 1.

Format JPEG

Joint Photographic Experts Group (Groupe d'experts photographiques joints)

Un format de fichier utilisé pour la compression et la sauvegarde des images en couleur. Plus le taux de compression est élevé, plus la perte de qualité de l'image décompressée (récupérée) est importante.

Marbrures

Phénomène spécifique aux CCD dans lequel des rayures blanches apparaissent sur l'image lorsqu'une source lumineuse intense, comme le soleil ou une réflexion de la lumière solaire, se trouve dans l'écran.

Motion format JPEG

Un type de format de fichier AVI (Sonore Vidéo Interleave : Sonore-vidéo entrelacé) qui traite les images et le son comme fichier unique. Les images dans le fichier sont enregistrées dans le format JPEG. La notion JPEG peut être lue par QuickTime 3.0 ou plus.

Taux d'images (vps)

Le taux d'images fait référence au nombre d'images (vues) qui sont photographiées ou lues par seconde. Lorsque 10 vues sont photographiées en continu avec des intervalles d'une seconde par exemple, le taux d'images est exprimé par 10 vps. A titre indicatif, les images télévisées sont affichées à 30 vps (NTSC).



Le format Exif Print est un nouveau format révisé pour appareils photo numérique, contenant une grande variété d'informations de tournage afin de procurer une impression optimale.

Réseau mondial des appareils photo numériques FUJIFILM

Si vous avez des questions techniques ou si vous avez besoin de services de réparation, adressez-vous au distributeur local suivant. Veuillez présenter la carte de garantie et le reçu d'achat lorsque vous demandez des réparations. Reportez-vous à la carte de garantie pour les conditions de la garantie. Dans certains cas, les réparations et le support technique ne peuvent pas être acceptés pour certains modèles qui ne sont pas traités par votre distributeur local.

Ces listes sont susceptibles d'être modifiées sans préavis.

AMERIQUE DU NORD

Canada	FUJIFILM Canada Inc. Support technique Service de réparation	600 Suffolk Court Mississauga Ontario, L5R 4G4 TEL 1-866-818-FUJI (3854) http://www.fujihelp.ca 600 Suffolk Court Mississauga Ontario, L5R 4G4 TEL 1-800-263-5018 FAX 1-905-755-2993 http://www.fujihelp.ca
U.S.A.	FUJIFILM U.S.A., Inc. Support technique Service de réparation	1100 King George Post Rd., Edison, NJ 08837 TEL 800-800-3854 FAX 732-857-3487 digitalinfo@fujifilm.com 1100 King George Post Rd., Edison, NJ 08837 TEL 732-857-3000 FAX 732-857-3471 njcamerarepair@fujifilm.com

AMERIQUE CENTRALE ET DU SUD

Argentine	Imagen e informacion S.A. Support technique et Service de réparation	Fondo de la Legua 936 San Isidro Pcia. de Buenos Aires TEL +54-11-4836-1000 FAX +54-11-4836-1144 servtec@imageneinformacion.com.ar
Bolivia	Reifschneider Bolivia Ltda. Support technique et Service de réparation	Calle H N.° 5 - Equipetrol Norte - Santa Cruz TEL +591 33 44 1129 FAX +591 33 45 2919 gciagral@bibosi.scz.entelnet.bo
Brazil	FUJIFILM do Brasil Ltda. Support technique et Service de réparation	Av. Vereador José Diniz, 3400 - Campo Belo, São Paulo/SP TEL 0800-12-8600 FAX +55 11 5091-4150 camarasdigitais@fujifilm.com.br
Chile	Reifschneider SA Support technique et Service de réparation	Av. El Conquistador del Monte 5024, Huechuraba, Santiago, Chile TEL 02-4431500 FAX 02-4431596 ceciliacalvo@reifschneider.cl
Colombia	Animex de Colombia Ltda. Support technique et Service de réparation	Calle 44 N.° 13-43 Piso 2 Apartado 18001 - Bogotá TEL +57 1 338-0299 FAX +57 1 288-2208 animex@etb.net.co
Ecuador	Espacri Cia Ltda Support technique et Service de réparation	Bolivar 5-69 y Hermano Miguel TEL 593-72-835526 FAX 593-72-833157

Réseau mondial des appareils photo numériques FUJIFILM

Ecuador	Importaciones Espacri Cia. Ltda. Support technique et Service de réparation	Simón Bolívar 5-69 y Hno. Miguel - Cuenca TEL +593 783 5526 FAX +593 783 3157 portiz@fujifilm.com.ec
Mexico	Fujifilm de Mexico, S.A. de C.V. Support technique Service de réparation	Av. Ejercito Nacional 351, Col. Granada 11520 Mexico, D.F. TEL (52-55) 5263-5566 / 68 FAX (52-55) 5254-1508 jlgraud1@fujifilm.com.mx Av. Presidente Juarez 2007, Col. Tepetlacalco, 54090 Tlalnepantla, Edo. de Mexico TEL (52-55) 5263-5500 FAX (52-55) 5254-1508 jlgraud1@fujifilm.com.mx
Paraguay	Errece S.R.L. Support technique et Service de réparation	Edificio Unitas 15 de Agosto 1035, Asunción TEL +595 21 444256 FAX +595 21 444651 jmarbulo@fujifilm.com.py
Peru	Procesos de Color S.A. Technical support & Repair service	Pablo Bermudez 111 Apartado 3794 - Esq. Arequipa - Lima 11 TEL +51 14 33 5563 FAX +51 14 33 7177 jalvarado@fujifilm.com.pe
Uruguay	Fotocamara S.R.L. Support technique et Service de réparation	Cuareim 1439, montevideo, Uruguay TEL +598-2-9002004 FAX +598-2-9008430 fotocam@adinet.com.uy
Uruguay	Kiel S.A. Support technique et Service de réparation	Maldonado 1787 Montevideo- Uruguay TEL (05982) 419 4542 FAX (05982) 412 0046 kiel@fujifilm.com.uy
Venezuela	C. Hellmund & Cia Sa Support technique et Service de réparation	Av. Ppal Diego Cisneros Caracas Venezuela Edf Oficentro TEL 0212-2022300 FAX 0212-2399796 hellmund@hellmund.com
EUROPE		
Austria	Fuji Film Oesterreich Support technique et Service de réparation	Traviatagasse/Pfarrgasse, 1230 Vienna, Austria TEL 0043 1 6162606/51 ou 52 FAX 0043 1 6162606/58 kamera.service@fujifilm.at
Belgium	Belgian Fuji Agency Support technique et Service de réparation	20, Avenue Lavoisier, Wavre, 1300, Belgium TEL 3210242090 FAX 3210238562 info@fuji.be
Croatia	I&I d.o.o. Support technique Service de réparation	Hondlova 2, Zagreb, Croatia TEL 38512319060 FAX 2310240 dsaravanja@fujifilm.hr Hondlova 2, Zagreb, Croatia TEL 38512316228 FAX 2310240 info@fujifilm.hr
Cyprus	PMS IMAGING LTD Support technique et Service de réparation	11, Dighenis Akritas Avenue, P.O.BOX 22315, 1586 Nicosia TEL 35722746746 FAX 35722438209 mariosashiotis@fujifilm.com.cy

Cyprus	Doros Neophytou CAMERA REPAIRS Support technique et Service de réparation	28B, Agiou Demetriou, Acropoli, Nicosia TEL 35722314719 FAX 35722515562 dorosn@logosnet.cy.net
Czech Republic	Fujifilm Cz., s.r.o. Support technique	U nakladoveho nadrazi 2/1949, 130 00 Praha 3 TEL 00420 234 703 411 FAX 00420 234 703 489 fricman@fujifilm.cz
Czech Republic	AWH servis Service de réparation	Milesovska 1, 130 00 Praha 3, Czech republic TEL 00420 222 721 525 FAX 00420 222 720 122 awh@awh.cz
Denmark	Fujifilm Danmark A/S Support technique et Service de réparation	Stubbeled 2, 2950 Vedbæk Denmark TEL 0045 45662244 FAX 0045 45662214 fujifilm@fujifilm.dk
Finland	Fuji Finland Oy Support technique et Service de réparation	Martinkyläntie 41, 01720 Vantaa, Finland TEL +358 9 825951 FAX +358 9 870 3818 fuji@fuji.fi
France	FUJIFILM France Support technique et Service de réparation	9 rue d'Alembert BAT A1 ZA Pissaloup 78190 Trappes, France FAX 33 1 01 30 58 58 65direction.technique@pm2s.fr
Germany	FUJIFILM Electronic Imaging Europe GmbH Support technique et Service de réparation	Benzstrasse 2, 47533 Kleve, Germany International call TEL +49 211 50890 FAX +49 211 5089668 service@fujifilm.de National call* TEL 0180 5898980 FAX 0180 5898982 *12 Cent/Min aus dem deutschen Festnetz
Greece	FUJIFILM HELLAS S.A. Support technique et Service de réparation	1, Ihouc & Ag. Anargiron str., 175 64 P.Phaliro, Athens, Greece TEL 0030 210 9404100 FAX 0030 210 9404397 fujifilm@fujifilm.gr
Hungary	Fujifilm Hungary Ltd. Support technique	Vaci ut 19. Budapest, 1134, Hungary TEL 3612389410 FAX 3612389401 fujifilm@fujifilm.hu
Iceland	Icephoto (Ljosmyndavörur) Support technique et Service de réparation	Skipholt 31, 105 Reykjavik, Iceland TEL 354 568 0450 FAX 354 568 0455 framkollun@fujifilm.is
Italy	Fujifilm Italia S.p.A. Support technique Service de réparation	Via Dell'Unione Europea, 4 - 20097 San Donato Milanese (MI), Italy TEL 039-02895821 FAX 039-0289582912 info@fujifilm.it Fujifilm On Line - Call center TEL 039-026695272 info@fujifilm.it
Lithuania	Fujifilm Lithuania Support technique et Service de réparation	Gerosios Vilties str. 38, LT-03143 Vilnius, Lithuania TEL 370-5-2130121 FAX 3705-5-2134066 info@fujifilm.lt

Réseau mondial des appareils photo numériques FUJIFILM

Malta	Ciancio (1913) Co.Ltd. Support technique et Service de réparation	Fuji Tech Centre, Ciancio House, Cannon Road, Qormi, QRM05 TEL 0356-21-480500 FAX 0356-21-488328 info@fujifilm.com.mt
Norway	Fujifilm Norge AS Support technique	Lilleakerveien 10, 0283 Oslo, Norway TEL 0047-02273 FAX 0047-22736020 http://www.fujifilm.no/ mailto:post@fujifilm.no
	Service de réparation	Liaveien 1, 5132 Nyborg, Norway TEL 0047-55393880 FAX 0047-55195201 http://www.camera.no/ mailto:service@camera.no
Poland	Fujifilm Polska Distribution Sp. z o.o. Support technique	Poland Al. Jerozolimskie 178; 02-486 Warszawa TEL +48-22-517-66-00 FAX +48-22-517-66-02 fujifilm@fujifilm.pl
	Service de réparation	Poland, Muszkieterow 15, 02-273 Warszawa TEL +48-22-886-94-40 FAX +48-22-886-94-42 serwis@fujifilm.pl
Portugal	Fujifilm Portugal, Lda Support technique	Av. Fontes Pereira de Melo, 342, 4100-259 Porto, Portugal TEL (351) 226194200 FAX (351) 226194213 finepix@fujifilm.pt
	Service de réparation	Av. Fontes Pereira de Melo, 342, 4100-259 Porto, Portugal TEL (351) 226194200 FAX (351) 225194662 cameras@fujifilm.pt
Romania	CTS-Cardinal Top Systems Ltd Support technique et Service de réparation	112, Calea Dorobanti street, 4 flat, 1sector, Bucharest, Romania TEL 4021-230-09-82 FAX 4021-230-09-82 cts_tirla@hotmail.com
Russia	ZAO « Fujifilm RU » Support technique	Bld. 1, 10, Rozanova str., Moscow, 123007, Russia TEL +7-095-956-9858 FAX +7-095-230-6217 info@fujifilm.ru
	Service de réparation	18, Shelepikhinskaya Naberezhnaya str., Moscow, 123290, Russia TEL +7-095-797-3434 FAX +7-095-797-3434
Slovakia	Fujifilm Slovakia Support technique	Pribylinska 2, 831 04 Bratislava, Slovakia TEL 00421 2 44 888 077 FAX 00421 2 44 889 300 fujifilm@fujifilm.sk
	Service de réparation	FIS Tatracentrum, Hodzovo nam. 4 - Tatracentrum, 811 06 Bratislava, Slovakia TEL 00421 2 54 647 347 fis.tatracentrum@stonline.sk
Spain	Fujifilm España S.A. Support technique	Aragón 180, 08011 Barcelona (España) TEL 902012535 FAX 934515900 / 933230330 info@fujifilm.es
	Service de réparation	Aragón 180, 08011 Barcelona (España) TEL 934511515 FAX 934515900 / 933230330 tallersat@fujifilm.es
Sweden	Fujifilm Sverige AB Support technique	Sveavägen 167 104 35 Stockholm TEL 46 8 506 141 70 FAX 46 8 506 142 09 kamera@fujifilm.se
	Service de réparation	Sveavägen 167 104 35 Stockholm TEL 46 8 506 513 54 FAX 46 8 506 513 99 kameraverkstaden@fujifilm.se

Switzerland / Lichtenstein	Fujifilm (Switzerland) AG Support technique et Service de réparation	Niederhaslistrasse 12, 8157 Dietlikon, Switzerland TEL +41 44 855 5154 FAX +41 44 855 5329 RepairCenter@fujifilm.ch
The Netherlands	FUJIFILM Electronic Imaging Nederland Support technique Service de réparation	Hoogstraat 35, 3011 PE Rotterdam, Nederlands TEL +31(0)102812500 FAX +31(0)102812560 helpdesk@fujifilm-digital.nl Hoogstraat 35, 3011 PE Rotterdam, Nederlands TEL +31(0)102812520 FAX +31(0)102812550 camerareparaties@fujifilm-digital.nl
Turkey	Fujifilm Türkiye Sinfo A.S. Support technique Service de réparation	Fujifilm Plaza, Dereboyu Cad. 39 34660 Halkali, Istanbul, Turkey TEL +90 212 696 5090 FAX +90 212 696 5009 csarp@fujifilm.com.tr Fujifilm Plaza, Dereboyu Cad. 39 34660 Halkali, Istanbul, Turkey TEL +90 212 696 5090 FAX +90 212 696 5010 servis@fujifilm.com.tr
U.K.	FUJIFILM UK Ltd. Support technique Service de réparation	St Martins Way St Martins Business Centre Bedford MK42 0LF TEL +44 (0)123 424 5383 FAX +44 (0)123 424 5285 fujitec@fuji.co.uk St Martins Way St Martins Business Centre Bedford MK42 0LF TEL +44 (0)123 421 8388 FAX +44 (0)123 424 5285 fujitec@fuji.co.uk
Ukraine	Image Ukraine CJSC Support technique et Service de réparation	12, Kontraktova ploshcha, Kyiv 04070, Ukraine TEL +380-44-4909075 FAX +380-44-4909076 d@fujifilm.ua
MOYEN ORIENT		
Iran	Tehran Fuka Co. Support technique et Service de réparation	229, « Fuji » Bldg., Mirdamad Blvd., Tehran 19189, Iran TEL (+98-21)2254810-19 FAX (+98-21)2221002 fuka@neda.net
Israel	Shimone Group Ltd. Support technique Service de réparation	Efal 33 keyriat Arie Petah Tikva 49130, Israel TEL (+) 972 3 9250666 digital@fujifilm.co.il Efal 33 keyriat Arie Petah Tikva 49130, Israel TEL (+) 972 3 9250666 FAX 972 3 9250699 khaim@shimone.com
Jordan	Grand Stores Support technique et Service de réparation	Al- Abdali, Amman / Jordan TEL 009626-4646387 FAX 009626-4647542 gstores@go.com.jo
Qatar	Techno Blue Support technique	Blue Salon Bldg, 3rd Floor, Suhaim bin Hamad st, Al- Saad, Doha TEL 00974 44 66 175 FAX 00974 44 79 053 prabu@techno-blue.com
Saudi Arabia	Emam Distribution Co. Ltd. Support technique	P.O. Box 1716, Jeddah 21441, Saudi Arabia TEL 96626978756 FAX 96626917036 service@fujifilm.com.sa

Réseau mondial des appareils photo numériques FUJIFILM

Syria	Film Trading Company Support technique Service de réparation	Al-Shahbandar P.O. Box:31180 Damascus SYRIA TEL + 963 11 2218049 FAX + 963 11 44673456 f.t.c@Net.SY Al-cheikh Taha P.O. Box: 6171 Aleppo SYRIA TEL + 963 21 4641903 FAX + 963 21 4641907 filmtradin@Net.SY
U.A.E.	Grand Stores Support technique et Service de réparation	P. O. Box 2144, Saleh Bin Lahej Building, Al Garhoud, Deira, Dubai TEL + 971-4-2823700 FAX + 971-4-2828382 photography@grandstores.ae
Yemen	Al-Haidary Trading Support technique Service de réparation	P.O.Box-2942 Haddah St. HTC, Sana'a, Yemen TEL 00967-1-503980 FAX 00967-1-503983 P.O.Box-2942 Haddah St. HTC, Sana'a, Yemen TEL 00967-1-503977 FAX 00967-1-503983
AFRIQUE		
Egypt	Foto Express Egypt Support technique et Service de réparation	426 Pyramids St., Giza, Egypt TEL (202) 7762062 FAX (202) 7760169 fotoegypt@access.com.eg
Kenya	Fuji Kenya Ltd Service de réparation	P.O.Box 41669-00100, Fuji Plaza, Chiromo Road, Nairobi, Kenya. TEL (254-20)4446265-8 FAX (254-20)4448515 / 7 info@fujifilm.co.ke
OCEANIE		
Australia	FUJIFILM Australia Pty Ltd Support technique & Service de réparation	Locked Bag 5100, Brookvale, NSW, 2100 TEL 1800 226 355 FAX +61 (2) 9466 2854 digital@fujifilm.com.au
Fiji	Brijjal & Co. Ltd Support technique et Service de réparation	70-72 Cumming Street,Suva,Fiji TEL (679)3304133 FAX (679)3302777 kapadia@connect.com.fj
New Caledonia	Phocidis SARL Support technique et Service de réparation	58, rue Higginson - B.P.661 - 98845 TEL (00 687) 25-46-35 FAX (00 687) 28-66-70 phocidis@phocidis.nc
New Zealand	Fujifilm NZ Ltd Support technique et Service de réparation	Cnr William Pickering & Bush Road Albany, Auckland TEL +64-9-4140400 FAX +64-9-4140410 glenn.beaumont@fujifilm.co.nz
Papua New Guinea	Oceania PNG Limited Support technique	Section 15, Allotment 1, Reke St, Boroko NCD. PNG. Mail: PO Box 2167, Boroko NCD. PNG. TEL +675 3256411 FAX +675 3250311 oceania@daltron.com.pg

ASIE

Hong Kong	Fuji Photo Products Co., Ltd. Support technique et Service de réparation	8/F., TSUEN WAN IND. CENTRE, 220 TEXACO RD., TSUEN WAN, HONG KONG TEL (852)2406 3287 FAX (852)2408 3130 rsd@chinahkphoto.com.hk
Indonesia	PT Modern Photo Tbk Support technique et Service de réparation	Jl.Matraman Raya 12, Jakarta Timur 13150 TEL +62 021 2801000 FAX +62 021 8581620+62 021 2801012 assd_kmr@modernphoto.co.id
Malaysia	FUJIFILM (Malaysia) Sdn. Bhd. Support technique Service de réparation	Letter Box 1, Level 10, 11 & 12, Menara Axis, No 2, Jalan 51A/223, 46100 Petaling Jaya, Selangor Darul Ehsan, Malaysia TEL 603-79584700 FAX 603-79584110 digital@fujifilm.com.my Letter Box 1, Level 10, 11 & 12, Menara Axis, No 2, Jalan 51A/223, 46100 Petaling Jaya, Selangor Darul Ehsan, Malaysia TEL 603-79584700 FAX 603-79584110 technical@fujifilm.com.my
Philippines	YKL Development & Trdg. Corp. Support technique Service de réparation	24 Sto. Domingo St., Quezon City 1100, Philippines TEL 632-7436601-06 FAX 632-7324661 digital@yklcolor.com 24 Sto. Domingo St., Quezon City 1100, Philippines TEL 632-7436601-06 FAX 632-7324661 tech_services@yklcolor.com
Singapore	FUJIFILM (Singapore) Pte Ltd Support technique et Service de réparation	10 New Industrial Road Fujifilm Building Singapore 536201 TEL 65-6380 5557 FAX 65-6281 3594 service@fujifilm.com.sg
South Korea	Korea Fujifilm Co., Ltd. Support technique	30-1, Mukjeung-dong, Jung-gu, Seoul, Korea TEL +82-2-3282-7363 FAX +82-2-2269-7435 photo@fujifilm.co.kr
South Korea	Yonsan AS Center (Fujidigital) Service de réparation	#301, 3F, Jeonjaland, 16-9, Hangangro3-ga, Yongsan-gu, Seoul, Korea TEL +82-2-701-1472 FAX +82-2-718-1331 1bowl@hanmail.net
South Korea	Kangnam AS Center (Digitalgallery) Service de réparation	2F, Hyeongin Tower, 23-2, Bangyi-dong, Songpa-gu, Seoul, Korea TEL +82-2-2203-1472 FAX +82-2-418-5572 nurjili@hanmail.net
South Korea	Busan AS Center (Digital-Sewon) Service de réparation	241-4, Bujeon-dong, Busanjin-gu, Busan, Korea TEL +82-51-806-1472 FAX +82-51-817-0083 merahan@yahoo.co.kr
Taiwan	Hung Chong Corp. Support technique et Service de réparation	No. 38, Min-Chuan E. Rd. Sec. 6, Taipei (114), Taiwan, R.O.C. TEL 886-2-6602-8988 FAX 886-2-2791-8647 dah@mail.hungchong.com.tw
Thailand	FUJIFILM (Thailand) Ltd. Support technique Service de réparation	388 SP Building, 8th Floor, Phayathai, Bangkok 10400 TEL +662-2730029 ext. 755 FAX +662-2730239 supaleark@fujifilm.co.th 388 SP Building, 8th Floor, Phayathai, Bangkok 10400 TEL +662-2730029 ext.761,762 FAX +662-2730239 warin@fujifilm.co.th
Vietnam	International Minh Viet Co., Ltd. Support technique et Service de réparation	99-107 Bach Van street, Ward 5, District 5, Ho chi minh city TEL +84-8-8366807 ext.122 FAX +84-8-8380621 diep.phanthithanh@imv.com.vn

FUJIFILM

FUJIFILM Corporation

7-3, AKASAKA 9-CHOME, MINATO-KU, TOKYO 107-0052, JAPAN

http://www.fujifilm.com/products/digital_cameras/index.html