

FUJIFILM

DIGITAL CAMERA

FINEPIX F100 *fd*

MODE D'EMPLOI

Cette brochure a été préparée afin de vous expliquer comment utiliser correctement votre appareil photo numérique FUJIFILM FinePix F100fd. Veuillez lire attentivement les instructions d'utilisation.

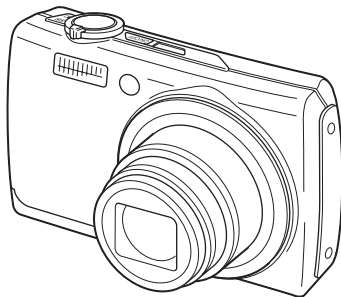

digital
Tools for the imagination.

Exif Print

xD
xD-Picture Card™

S
HD

PictBridge



Préparatifs

**Utilisation de
l'appareil photo**

Photographie avancée • Photographie

• Lecture

• Vidéo

Réglages

**Branchement de
l'appareil photo**

Installation du logiciel

Annexes

Guide de dépannage

BL00703-300(1)



Avertissement

Pour les utilisateurs au Canada

ATTENTION

Cet appareil photo numérique de la classe B est conforme à la norme NMB-003 du Canada.

Veillez lire les Notes pour la sécurité (Manuel de base) et vous assurer de bien les assimiler avant d'utiliser l'appareil photo.

AVERTISSEMENT

AVANT DE DEBALLER LE CD-ROM FOURNI PAR FUJIFILM Corporation, LTD., VEUILLEZ LIRE ATTENTIVEMENT CE CONTRAT DE LICENCE D'UTILISATEUR, SEULEMENT DANS LA CONDITION OU VOUS ACCEPTEZ PLEINEMENT CE CONTRAT, VOUS POURREZ ALORS UTILISER LE LOGICIEL ENREGISTRÉ SUR CE CD-ROM. PAR OUVERTURE DE SON EMBALLAGE, VOUS ACCEPTEZ CE CONTRAT ET VOUS ENGAGEZ A LE RESPECTER.

Contrat de Licence d'Utilisateur

Ce Contrat de Licence d'Utilisateur (« Contrat ») est un accord entre FUJIFILM Corporation (« FUJIFILM ») et vous-même, qui définit les termes et conditions de la cession qui vous est accordée pour l'utilisation du logiciel fourni par FUJIFILM. Le CD-ROM contient le logiciel d'une tierce personne. Dans le cas où un contrat séparé est fourni par la tierce personne pour son logiciel, les provisions prévues dans ce contrat séparé entrent en application pour l'utilisation du logiciel de la tierce personne, et ces provisions prévalent sur celles prévues dans ce Contrat.

1. Définitions.

- « Media » signifie le CD-ROM intitulé « Software pour FinePix » qui vous est fourni avec ce Contrat.
- « Logiciel » signifie le logiciel qui est enregistré sur le Media.
- « Documentation » signifie les manuels de fonctionnement du Logiciel ainsi que les autres documents écrits qui lui sont reliés et qui vous sont fournis en même temps que le Media.
- « Produit » signifie Media (y compris Logiciel) ainsi que la Documentation.

2. Utilisation du Logiciel.

FUJIFILM vous accorde une cession non transférable et non exclusive :

- pour installer une copie du Logiciel sur un ordinateur et sous forme d'exécution en machine binaire ;
- pour utiliser le Logiciel sur l'ordinateur sur lequel le Logiciel a été installé ; et
- pour réaliser une copie de secours du Logiciel.

3. Restrictions.

- Vous ne pouvez en aucun cas distribuer, prêter, louer ou encore transférer tout ou une partie du Logiciel, du Media ou de la Documentation à un tiers sans l'accord préalable écrit de FUJIFILM. Vous ne pouvez en aucun cas non plus céder, assigner ou encore transférer tout ou une partie des droits qui vous sont accordés par FUJIFILM sous ce Contrat sans accord écrit préalable de FUJIFILM.
- Sauf dans les seuls cas expressément définis par FUJIFILM ci-dessous, vous ne pouvez en aucun cas copier ou reproduire en partie ou en totalité le Logiciel ou la Documentation.
- Vous ne pouvez en aucun cas modifier, adapter ou traduire le Logiciel ou la Documentation. Vous ne pouvez en aucun cas altérer ou retirer le copyright et toute autre notice de propriété qui apparaît sur le Logiciel ou dans la Documentation.
- Vous ne pouvez en aucun cas réaliser vous-même ou demander à un tiers de réaliser une re-décomposition, une décompilation, ou un désassemblage du Logiciel.

4. Propriété.

Tous les droits d'auteur et autres droits de propriété du Logiciel et de la Documentation sont possédés et conservés par FUJIFILM ou ses fournisseurs tiers tels qu'indiqués sur le Logiciel ou dans la Documentation. Aucun des termes contenus dans ce texte ne laisse entendre, expressément ou implicitement, le transfert ou l'accord d'un quelconque droit, permis, ou titre autres que ceux qui vous sont explicitement accordés par ce Contrat.

5. Limites de Garantie.

FUJIFILM vous garantit que le Media ne contient aucun défaut de matériel ou de main-d'œuvre dans des conditions normales d'utilisation pour quarante-vingt-dix (90) jours à partir de la date où vous avez reçu le Media. Au cas où le Media ne remplirait pas les conditions de garantie spécifiées, FUJIFILM remplacera le Media défectueux par un Media ne contenant pas de défaut. L'entière responsabilité de FUJIFILM ainsi que votre seul et exclusif recours concernant tout défaut dans le Media se limitent expressément au remplacement par FUJIFILM du Media tel qu'indiqué ici.

6. DENI DE RESPONSABILITE.

SAUF POUR LES CAS PREVUS A LA SECTION 5 DE CE DOCUMENT, FUJIFILM FOURNIT LE PRODUIT « EN L'ETAT » ET SANS AUCUNE GARANTIE DE QUELQUE SORTIE QU'ELLE SOIT, EXPRIMEE OU SANS ENTENDEU. FUJIFILM N'OFFRE AUCUNE GARANTIE, EXPRIMEE, SANS ENTENDEU OU STATUTAIRE, EN QUELCONQUE MATIERE QUE CE SOIT, Y COMPRIS, MAIS NON LIMITEE A, NON-RESPECT DE DROIT D'AUTEUR QUEL QU'IL SOIT, PATENTE, SECRET COMMERCIAL, OU TOUT AUTRE DROIT DE PROPRIETE DE TOUT TIERS PARTIE, COMMERCIALISATION, OU ADAPTABILITE POUR UN QUELCONQUE BUT PARTICULIER.

7. LIMITE DE RESPONSABILITE.

EN AUCUN CAS FUJIFILM NE SAURAIT ETRE TENU POUR RESPONSABLE POUR DES DOMMAGES QUELCONQUES, GENERAUX, SPECIAUX, DIRECTS, INDIRECTS, CONSECUTIFS, ACCIDENTELS, OU AUTRES DOMMAGES, OU ENCORE DES DOMMAGES (Y COMPRIS DOMMAGES POUR PERTES DE PROFITS OU PERTES DE REVENUS) OCCASIONNES PAR L'UTILISATION OU L'INCAPACITE D'UTILISATION DU PRODUIT MEME SI FUJIFILM A EU CONNAISSANCE DE LA POSSIBILITE DE TELS DOMMAGES.

8. Non exportation.

Vous reconnaissez que ni le Logiciel ni une partie de ce dernier, ne sera transféré ou exporté dans un pays quelconque, ou ne sera utilisé en aucune façon en violation des lois de telle exportation et de la réglementation auxquelles le Logiciel est soumis.

9. Fin du contrat.

En cas d'infraction d'un quelconque terme et d'une quelconque condition décrites, FUJIFILM pourra terminer immédiatement ce Contrat avec vous sans avertissement préalable.

10. Terme.

Ce Contrat est effectif jusqu'à ce que vous cessiez d'utiliser le Logiciel, à moins qu'il ne soit préalablement interrompu en accord avec la Section 9 ci-décrite.

11. Obligation lors de la terminaison.

Lors de la terminaison ou de l'expiration de ce Contrat, vous devrez, sous votre responsabilité et à vos propres frais, effacer ou détruire immédiatement tout le Logiciel (y compris ses copies), le Media ainsi que la Documentation.

12. Loi en vigueur.

Ce Contrat est gouverné par et en accord avec les lois en vigueur au Japon.

Déclaration de conformité de la CEE

Nous
Nom : FUJIFILM Electronic Imaging Europe GmbH
Adresse : Benzstrasse 2
47533 Kleve, Germany

déclarons que ce produit
Nom du produit : FUJIFILM DIGITAL CAMERA (Appareil Photo Numérique) FinePix F100fd
Nom du fabricant : FUJIFILM Corporation
Adresse du fabricant : 7-3, AKASAKA 9-CHOME, MINATO-KU, TOKYO 107-0052, JAPAN

est conforme aux normes suivantes :

Sécurité : EN60065 : 2002 + A1
EMC : EN55022 : 1998 + A1 : 2000 + A2 : 2003 Class B
EN55024 : 1998 + A1 : 2001 + A2 : 2003
EN61000-3-2 : 2000 + A2 : 2005
EN61000-3-3 : 1995 + A1 : 2001 + A2 : 2003

selon les dispositions de la directive de la CEE (2004/108/EC) et de la directive Basse tension (2006/95/EC).



Kleve, Germany

1er mars 2008

Lieu

Date

Signature/Directeur général



Ce produit est livré avec des piles. Lorsqu'elles sont déchargées, ne les jetez pas mais traitez-les comme un déchet chimique à usage domestique.

Traitement des appareils électriques et électroniques chez les particuliers

Traitement des appareils électriques et électroniques (Applicable dans l'Union européenne et autres pays européens pratiquant le tri sélectif)



Cette icône sur le produit ou sur l'emballage, dans le manuel ou sur la garantie, indique que l'appareil ne sera pas traité comme déchet ménager.

Il devra être acheminé vers une déchetterie qui recycle les appareils électriques et électroniques.

En s'assurant d'un bon retraitement de ce produit, vous contribuerez à éviter des conséquences préjudiciables pour l'environnement et la santé.

Si votre matériel contient des piles ou accumulateurs faciles à retirer, merci de les enlever de l'appareil et de les traiter séparément.

Le recyclage de l'appareil contribuera à préserver les ressources naturelles. Pour plus d'information sur le recyclage de ce produit, contactez votre mairie, une déchetterie proche de votre domicile ou le magasin où vous l'avez acheté.

Pour les pays hors Union Européenne :

Si vous souhaitez jeter ce produit, merci de contacter les autorités locales pour vous informer sur les moyens de retraitement existants.

Table des matières

Avertissement	2
IMPORTANT	3
Déclaration de conformité de la CEE	4
Traitement des appareils électriques et électroniques chez les particuliers	5
Table des matières	6
A propos de ce manuel	9
Accessoires inclus	11
Pièces et fonctions de l'appareil photo	12
Exemple d'affichage sur l'écran LCD	13
Fonctions utiles pour la prise de vue	14

Préparatifs

Chargement de la batterie	15
Insertion de la batterie	17
Insertion de la Carte mémoire	19
Mise sous tension et hors tension	22
Réglage de la langue, de la date et de l'heure	23
Modification de la date et de l'heure	26
Sélection de la langue	27

Utilisation de l'appareil photo

Prise de vues (Mode AUTO AUTO)	28
Utilisation du mode détection sujet intelligente/réduction des yeux rouges lors de la prise de vues	32
Utilisation de la fonction de double stabilisateur lors de la prise de vues	34
Prise de vues avec verrouillage de la mise au point et de l'exposition	35

Témoin d'assistance AF	37
Réglage de la composition des photos	37
Visualisation des images	39
🗑 Effacement des images/vidéos	45

Photographie avancée — Photographie

Fonctions de prise de vues —	
Procédure de réglage	48
Réglage du mode de prise de vues	51
Sélection d'un mode de prise de vues souhaitable	51
🌿 Macro (gros plan)	56
⚡ Réglage du flash (Flash intelligent)	57
🕒 Retardateur	60
Utilisation du [F -MODE MENU] (photographie)/ [MENU PRISE DE VUES]	63
Réglage du [F -MODE MENU] (photographie)	63
Réglage du [MENU PRISE DE VUES]	63
[F -MODE MENU] (photographie)	67
Modification du réglage de sensibilité ([ISO ISO])	67
Réglage de la plage dynamique ([D PLAGE DYNAMIQUE])	69
Réglage des performances de l'appareil photo ([REGLAGE ALIM.])	70
Modification du réglage de qualité ([QUALITE])	71
Modification du réglage FinePix COULEUR ([FinePix COULEUR])	72

[MENU PRISE DE VUES].....	73
Réglage de la luminosité de l'image (([F2] COMPENSATION D'EXP)).....	73
Sélection de la méthode de mesure de la luminosité (([F9] PHOTOMETRIE)).....	74
Réglage de l'équilibre des couleurs (([WB] BALANCE DES BLANCS)).....	75
Prise de vues en continu (([C] CONTINU)).....	76
Spécification du mode de mise au point (([AF] MODE AF)).....	79

Photographie avancée — Lecture

Utilisation du [F-MODE MENU] (lecture)/ [MENU LECTURE]	81
Réglage du [F-MODE MENU] (lecture)	81
Réglage du [MENU LECTURE]	81
[F-MODE MENU] (lecture)	82
Envoi et réception d'images (([C] COMMUNICATION IR)).....	82
Transfert et enregistrement d'images de blog (([BLOG] RECADR. POUR BLOG)).....	85
Réglage de la lecture automatique (([D] DIAPORAMA)).....	87
Réglage des images DPOF (([DPOF] IMPRESSION (DPOF))).....	87
[MENU LECTURE].....	91
Correction de l'effet yeux rouges dans les images (([E] REDUC. YEUX ROUGES)).....	91

Rotation des images (([R] ROTATION IMAGE)).....	92
Protection des images (([P] PROTEGER)).....	93
Copie des images (([C] COPIER)).....	94
Ajout d'annotations vocales aux images (([V] MEMO AUDIO)).....	96
Recadrage des images (([R] RECADRER)).....	99

Photographie avancée — Vidéo

Enregistrement de vidéos	101
Changement du format de la vidéo	103
Lecture des vidéos.....	104

Réglages

Réglage du Mode Silence	106
[[S] PARAMETRE].....	107
Utilisation du menu [PARAMETRE]	107
Options du menu [PARAMETRE]	108

Branchement de l'appareil photo

Branchement sur un téléviseur.....	116
Branchement de l'appareil photo directement sur l'imprimante — Fonction PictBridge.....	117

Installation du logiciel

Installation sur un ordinateur Windows	121
Installation sur un Mac OS X.....	123
Branchement sur l'ordinateur	126
Utilisation de FinePixViewer.....	129

Suite ➔

Annexes

Options pour extension du système	131
Guide des accessoires	132
Utilisation correcte de l'appareil photo	134
Utilisation d'une carte xD-Picture Card™ , Carte mémoire SD et d'une mémoire interne	135
Ecrans d'avertissements	136

Guide de dépannage

Guide de dépannage	141
--------------------------	-----

Fiche technique	149
Explication des termes	156
Réseau mondial des appareils photo numériques FUJIFILM	157

Cartes mémoire pouvant être utilisées

Vous pouvez utiliser la carte **xD-Picture Card**, la Carte mémoire SD et la Carte mémoire SDHC avec le FinePix F100fd. Dans le présent Mode d'emploi, ces cartes sont appelées « Cartes mémoire » et « Cartes mémoire SD ».

A propos de ce manuel

■ A propos des symboles

! **ATTENTION** : Ce symbole indique des problèmes susceptibles d'affecter le fonctionnement de l'appareil photo.

✓ **VERIFICATION** : Ce symbole indique des points à noter dans le fonctionnement de l'appareil photo.

📄 **MEMO** : Ce symbole indique des rubriques supplémentaires venant compléter les procédures de fonctionnement de base.

■ Cartes mémoire pouvant être utilisées

Vous pouvez utiliser la carte **xD-Picture Card**, la Carte mémoire SD et la Carte mémoire SDHC avec le FinePix F100fd. Dans le présent Mode d'emploi, ces cartes sont appelées « Cartes mémoire » et « Cartes mémoire SD ».

■ Touche de direction (▲▼◀▶)

Les directions haut, bas, gauche et droite sont indiquées par des triangles noirs dans le mode d'emploi. Les directions haut ou bas sont indiquées par ▲ et ▼, et gauche et droite par ◀ et ▶.

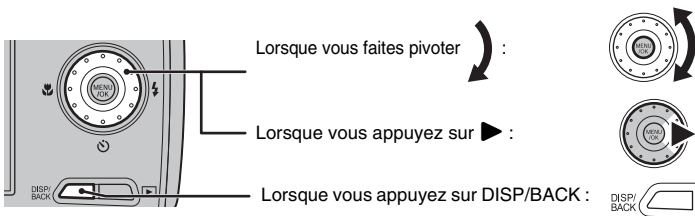

■ A propos de l'illustration de l'affichage sur l'écran LCD

Dans le présent Mode d'emploi, l'illustration de l'affichage sur l'écran LCD est simplifiée.

■ A propos des câbles

Le FinePix F100fd utilise les câbles suivants :

- Câble A/V pour FinePix F100fd
- Câble USB pour FinePix F100fd

Dans le présent manuel, ces câbles sont appelés « Câbles A/V » et « Câbles USB ».

■ Remarque

Dans le présent manuel, les noms de menu et les messages qui apparaissent sur l'écran LCD de l'appareil photo ou sur l'écran du PC sont indiqués entre crochets ([]).

■ Utilisation de la molette

Vous pouvez sélectionner des fichiers ou menus plus facilement en faisant pivoter la molette. Nous recommandons d'utiliser la molette pour sélectionner des images timbres ou le menu supérieur, etc.

Sélection d'images timbres (→p.42)

Continuez à faire pivoter la molette lorsque vous atteignez la dernière image d'une page pour passer à la page suivante.



Sélection de menus (→p.51, 63, 101, 107)

Utilisez principalement cette fonction pour sélectionner des menus dans l'arborescence verticale.

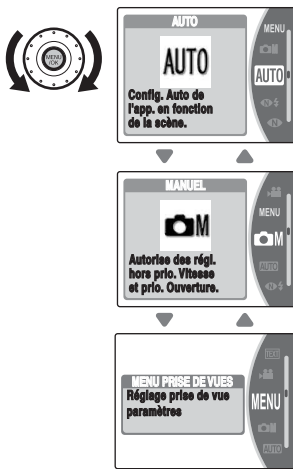

Accessoires inclus

- Batterie rechargeable NP-50 (1)



- Dragonne (1)

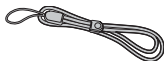

- Chargeur de batterie BC-50 (1)

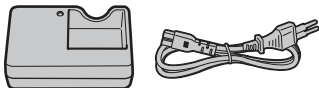

- Câble A/V (1)

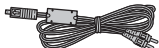

- Câble USB (1)

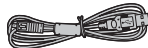

- CD-ROM (2)

- Mode d'emploi (cette brochure)
- Software for FinePix



- Manuel de base (1)



Fixation de la dragonne

Fixez la dragonne comme indiqué en 1 et 2.
Lors de la fixation de la dragonne, réglez sa longueur en éloignant l'attache de réglage de l'extrémité de la dragonne, comme le montre la figure 1.

1

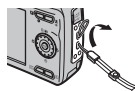





2

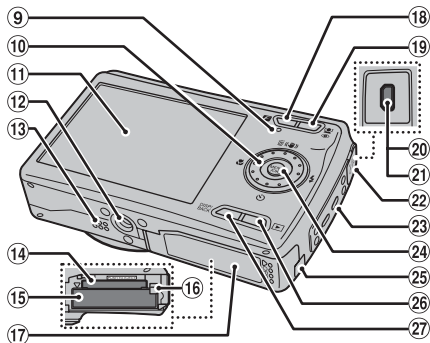
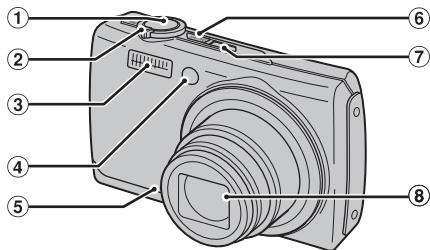

Pièces et fonctions de l'appareil photo

- Reportez-vous aux pages indiquées entre parenthèses pour plus d'informations sur les pièces et fonctions de l'appareil photo.



- ① Déclencheur
- ② Levier de zoom (p.29, 40)
(Lecture d'images multiples p.41)
- ③ Flash (p.57)
- ④ Témoin d'assistance AF (p.37, 108)/Témoin du retardateur (p.61)
- ⑤ Microphone
- ⑥ Touche ON/OFF
- ⑦ Port infrarouge (p.83)
- ⑧ Objectif (capuchon)
- ⑨ Témoin de l'indicateur (p.31)
- ⑩ Molette/Touche de direction (▲▼◀▶)
- ⑪ Ecran LCD
- ⑫ Monture de trépied
- ⑬ Haut-parleur
- ⑭ Fente pour Carte mémoire (p.19)
- ⑮ Compartiment pour batterie (p.17)
- ⑯ Cliquet de libération du couvercle (p.17)
- ⑰ Couvercle du compartiment pour batterie (p.17)
- ⑱ Touche (F) mode de photos (p.63, 81)
- ⑲  Touche Détection sujet intelligente (p.32, 44)/
 Réduction des yeux rouges (p.32)
- ⑳ Prise sortie audio/vidéo (A/V OUT) (p.116)
- ㉑ Connexion USB
- ㉒ Couvercle de protection des prises
- ㉓ Fixation de la dragonne
- ㉔ Touche MENU/OK
- ㉕ Cache du câble du coupleur CC
- ㉖ Touche  (Lecture)
- ㉗ Touche DISP (Affichage)/BACK (p.37, 39)
(Mode Silence p.106)

Exemple d'affichage sur l'écran LCD

Mode de prise de vues

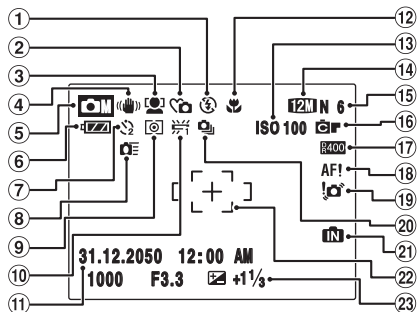

- 1 Flash (p.57)
- 2 Mode Silence (p.106)
- 3 Détection sujet intelligente (p.32)
- 4 Mode Double stabilisateur (p.34)
- 5 Mode de prise de vues (p.51)
- 6 Avertissement de niveau bas de la batterie (p.25)
- 7 Retardateur (p.60)
- 8 Mise au point automatique rapide (p.70)
- 9 Photométrie (p.74)
- 10 Balance des blancs (p.75)
- 11 Date/Heure (p.23)
- 12 Macro (gros plan) (p.56)
- 13 ISO 100 Sensibilité (p.67)
- 14 12MP N Qualité (p.71)
- 15 Nombre de vues disponibles (p.154)
- 16 FinePix COULEUR (p.72)
- 17 400 Plage dynamique (p.69)
- 18 AF! Avertissement AF (p.30)
- 19 Avertissement de risque de bougé de l'appareil (p.31)
- 20 Prise de vues en continu (p.76)
- 21 Mémoire interne (p.21)
- 22 Cadre AF (p.30)
- 23 Compensation de l'exposition (p.73)

Mode lecture

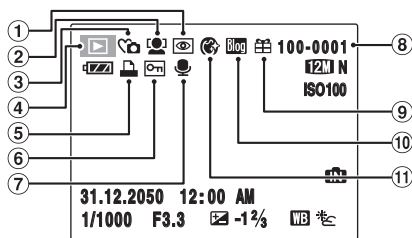

- 1 Réduction des yeux rouges (p.91)
- 2 Détection sujet intelligente (p.44)
- 3 Mode Silence (p.106)
- 4 Mode lecture (p.39)
- 5 DPOF (p.87)
- 6 Protection (p.93)
- 7 Annotation vocale (p.96)
- 8 Numéro d'image (p.111)
- 9 Cadeau (p.39, 83)
- 10 Taille pour blog (p.85)
- 11 Visage plus doux (p.52)

L'appareil FinePix F100fd est doté d'une mémoire interne qui permet de photographier sans Carte mémoire. apparaît sur l'écran LCD lorsque la mémoire interne est activée.

Fonctions utiles pour la prise de vue

Détection sujet intelligente

La fonction Détection sujet intelligente permet de distinguer les visages et de régler leur mise au point ainsi que leur luminosité. Elle peut même détecter deux visages qui se trouvent d'un côté et de l'autre de l'image, puis effectuer la mise au point sur ceux-ci plutôt que sur l'arrière-plan au centre de l'image, comme cela devrait être le cas. La fonction Détection sujet intelligente règle la luminosité des visages détectés afin qu'ils apparaissent de façon claire et nette sur la photo. Il est également possible de corriger l'effet yeux rouges.



Vous pouvez afficher et agrandir les visages d'une image lors de la lecture d'images prises avec la fonction  Détection sujet intelligente.

Pour plus d'informations sur l'utilisation de cette fonction, consultez la page 32.

Plage dynamique

La prise de vue avec une vaste plage dynamique produit une image dont les ombres et les hautes lumières sont détaillées, éliminant ainsi les trainées blanchâtres et les traces noirâtres des scènes.

Vous avez le choix entre [AUTO], [100%], [200%] et [400%] pour la scène que vous photographiez.

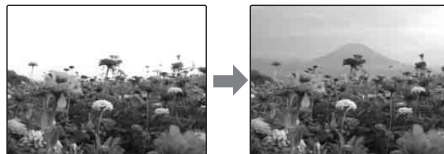

Plage dynamique de 100% Plage dynamique de 400%

Pour plus d'informations sur l'utilisation de cette fonction, consultez la page 69.

Chargement de la batterie

Au moment de l'expédition, la batterie n'est pas complètement chargée et doit donc l'être avant toute utilisation.

■ Batterie compatible

Batterie rechargeable NP-50 (1)

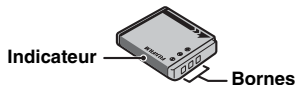

! ATTENTION

- Au moment de l'expédition, la batterie n'est pas complètement chargée et doit donc l'être avant toute utilisation.
- Ne collez pas d'étiquette sur la batterie, sous peine de coincer celle-ci à l'intérieur de l'appareil photo.
- Tout contact entre les bornes de la batterie peut provoquer un court-circuit et une surchauffe.
- Voir « Remarques et Avertissements » (Manuel de base) pour plus d'informations sur la batterie.
- Utilisez toujours la batterie rechargeable NP-50 (fournie). L'utilisation d'autres marques de batterie rechargeable peut provoquer des pannes et endommager l'appareil photo.
- Ne déchirez et ne détachez pas les étiquettes situées à l'extérieur de la batterie. Si les étiquettes situées à l'extérieur de la batterie sont déchirées ou se détachent, n'utilisez pas la batterie, mais remplacez-la par une neuve.
- N'utilisez pas de batterie rechargeable NP-50 dans un appareil photo numérique compatible avec la batterie rechargeable NP-40. Sinon, la batterie restera coincée dans l'appareil et ne pourra plus être extraite.

1 Placez la batterie dans le chargeur de batteries BC-50.

Placez correctement la batterie en respectant l'icône de polarité indiquée.

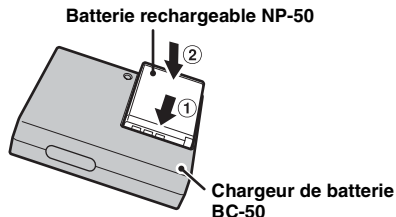

2 Branchez le chargeur de batterie dans une prise d'alimentation.

L'indicateur de charge s'allume en rouge et la charge commence. Une fois la batterie chargée, l'indicateur vire au vert.

Le chargement dure environ 2,3 heures.

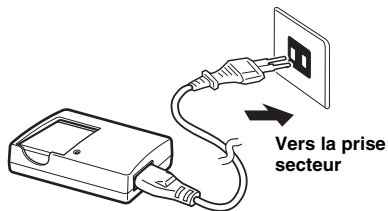

Suite ➔

<Indicateur de charge et statuts>

Indicateur de charge	Etat	Action
Hors tension	Batterie non chargée	Installez la batterie à charger.
S'allume en vert	Complètement chargée (chargement terminé)	Enlevez la batterie du chargeur de batterie.
S'allume en rouge	Charge	—
Clignote en rouge	Défaillance de la batterie pendant la charge	Débranchez le chargeur de batterie et enlevez la batterie du chargeur.

! ATTENTION

- Débranchez le chargeur de batterie de la prise secteur lorsqu'il n'est pas utilisé.
- Si les bornes de la batterie sont sales, son chargement risque d'être impossible. Nettoyez les contacts de la batterie et du chargeur à l'aide d'un chiffon propre et doux.
- Les temps de charge augmentent à basse température.
- La NP-50 se décharge progressivement, même lorsqu'elle n'est pas utilisée. Chargez la NP-50 juste avant de prendre des photos (la veille ou l'avant-veille).

Remarques sur l'utilisation du chargeur de batterie

Utilisez le cordon d'alimentation suivant :

Cordon : UL répertorié, Type SPT-2, No.18 AWG, 300 V nominal, 10 A, minimum 4 pieds (1,2 m), maximum 10 pieds (3 m) de long.

Une extrémité se termine par une prise de branchement moulée (non polarisée) à lames parallèles dotée d'une configuration 7 A, 125 V (NEMA 1-15P).

- La batterie et le chargeur chauffent en raison de l'énergie stockée en eux. Ceci est normal et n'indique pas un défaut de fonctionnement. Lorsque cela vous est possible, utilisez le chargeur de batterie dans un emplacement bien ventilé.
- Il peut y avoir des bruits de vibrations à l'intérieur du chargeur de batterie pendant l'utilisation. Ceci est normal et n'indique pas un défaut de fonctionnement.
- Le chargeur de batterie peut provoquer des interférences s'il est placé à proximité d'une radio pendant la charge. Dans ce cas, éloignez un peu plus la radio et le chargeur.
- Ne laissez pas le chargeur de batterie dans les endroits suivants :
 - Emplacements soumis à une haute humidité et des températures élevées, comme à proximité d'appareils de chauffage ou directement exposés au soleil
 - Endroits soumis à de fortes vibrations
 - Emplacements très poussiéreux
- Le chargeur de batterie accepte des tensions d'entrée de 100-240 V CA à 50 ou 60 Hz et peut être utilisé à l'extérieur du Japon. Toutefois, les formes des prises de courant et les types de fiches varient selon les pays. Pour plus de détails, consultez votre agent de voyage.

Insertion de la batterie

Votre appareil photo numérique fonctionne avec une batterie. Commencez par charger la batterie dans l'appareil photo.

1 Ouvrez le couvercle du compartiment pour batterie.

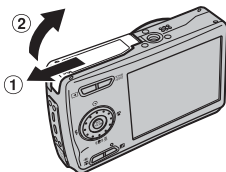

! ATTENTION

- N'ouvrez jamais le couvercle du compartiment pour batterie lorsque l'appareil photo est sous tension. Ceci pourrait endommager la Carte mémoire ou détruire les fichiers d'images sur la Carte mémoire.
- N'appliquez pas une force excessive sur le couvercle du compartiment pour batterie.
- **Si vous ne pouvez pas fermer le couvercle du compartiment pour batterie, ne forcez pas. Vérifiez plutôt si la batterie est correctement chargée.**

2 Insérez la batterie.

Dirigez les bornes de la batterie vers le bas : le cliquet de libération ((1) orange) doit être face au témoin de la batterie ((2) orange) ; insérez ensuite la batterie dans l'appareil photo en suivant le sens de la flèche. Vérifiez que la batterie est solidement fixée.

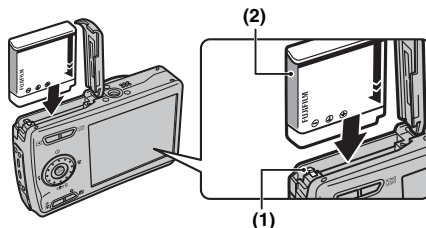

! ATTENTION

- Installez la batterie dans le bon sens.
- Il se peut que l'indicateur de batterie orange ne figure pas sur celle-ci.

Suite ➔

3 Refermez le couvercle du compartiment pour batterie.

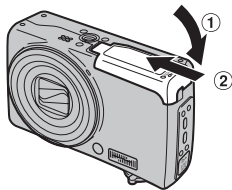

MEMO

Si vous souhaitez utiliser l'appareil photo en l'alimentant sur secteur, vous devez disposer de l'adaptateur secteur (AC-5VX) et du coupleur CC (CP-50) vendus séparément. Pour obtenir des instructions, reportez-vous au manuel fourni avec l'AC-5VX et le CP-50.

Insertion de la Carte mémoire

Même si vous pouvez stocker des images sur la mémoire interne de l'appareil photo, la Carte mémoire (vendue séparément) vous permet de stocker une quantité impressionnante d'images. Vous pouvez utiliser une carte **xD-Picture Card** et une Carte mémoire SD avec le FinePix F100fd. Dans le présent Mode d'emploi, ces cartes sont appelées « Cartes mémoire ».

Cartes mémoire SD/Cartes mémoire SDHC

Ces cartes ont été testées par FUJIFILM Corporation.
Fabricant : SanDisk

MEMO

- Les modèles compatibles seront mis à jour sur notre site Web : http://www.fujifilm.com/products/digital_cameras/index.html
- Selon la Carte mémoire SD, il est possible que l'enregistrement de vidéos soit interrompu. Nous vous recommandons d'utiliser les Cartes mémoire SD mentionnées ci-dessus.
- L'appareil photo n'est pas compatible avec les cartes multimédia.

1 Ouvrez le couvercle du compartiment pour batterie.

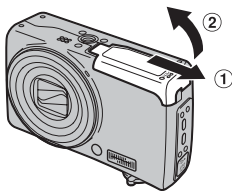

VERIFICATION

Vérifiez si l'appareil photo est hors tension avant d'ouvrir le couvercle du compartiment pour batterie.

2 Insérez une carte xD-Picture Card.

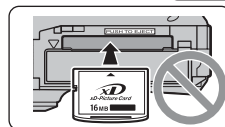
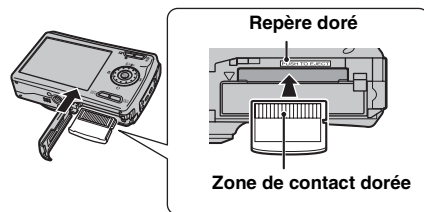

(Carte mémoire SD)

Alignez le repère doré avec la zone de contact dorée, puis insérez la carte **xD-Picture Card**.

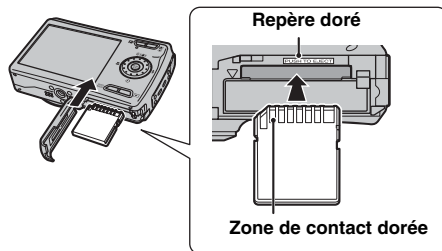

Alignez le repère doré avec la zone de contact dorée, puis insérez la Carte mémoire SD.

Suite ➔

! ATTENTION

Veillez à désactiver la protection de la Carte mémoire SD avant de l'insérer. Si la protection est activée, l'enregistrement ou la suppression de photos, ainsi que le formatage, ne sont pas disponibles. Pour désactiver la protection, faites glisser le loquet vers l'arrière : la Carte mémoire SD fonctionnera normalement.

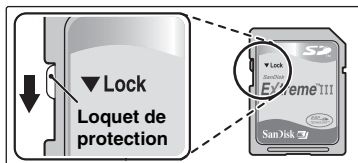

! ATTENTION

- Vous devez formater sur l'appareil photo toute Carte mémoire SD ou toute carte déjà utilisée sur un ordinateur ou un périphérique autre que l'appareil photo (→p.113) avant de l'utiliser.
- N'utilisez pas d'adaptateur miniSD ou microSD dont les éléments de contact arrière sont exposés. L'utilisation de tels adaptateurs risque de provoquer un dysfonctionnement ou d'endommager l'appareil photo, car ces éléments de contact ne sont pas adaptés.
- Un adaptateur miniSD ou un adaptateur microSD supérieur au format standard des Cartes mémoire SD risquerait de se bloquer. Une traction exagérée pourrait entraîner un dysfonctionnement. Dans ce cas, contactez votre revendeur FUJIFILM.

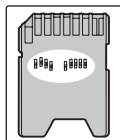

3 Refermez le couvercle du compartiment pour batterie.

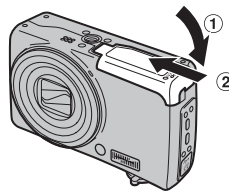

Comment remplacer la Carte mémoire

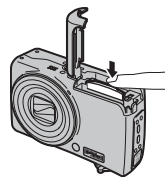

Appuyez sur la Carte mémoire à l'intérieur de la fente, puis relevez lentement votre doigt. La Carte mémoire se débloque et s'éjecte de la fente.

! ATTENTION

- Veillez à stocker les Cartes mémoire hors de portée des enfants. Ceux-ci pourraient avaler accidentellement une Carte mémoire et s'étouffer. Si un enfant venait à avaler une Carte mémoire, faites immédiatement appel à un médecin ou appelez les urgences.
- Si la Carte mémoire n'est pas correctement orientée, elle ne pourra pas être insérée à fond dans la fente. Ne forcez surtout pas lorsque vous insérez une Carte mémoire.
- Attention, la Carte mémoire peut s'éjecter brusquement de la fente si vous relâchez trop rapidement votre doigt après que la carte ce soit débloquée.
- Le fonctionnement de cet appareil photo est garanti uniquement avec une carte **xD-Picture Card** FUJIFILM et avec une Carte mémoire SD testée (→p.19).
- Voir p. 135 pour plus d'informations sur l'utilisation d'une carte **xD-Picture Card**, d'une Carte mémoire SD et de la mémoire interne.

MEMO

- La taille des fichiers d'images varie selon le sujet. Ainsi, le nombre d'images enregistrées peut différer du nombre réel de prises de vue.
- Voir p.154 pour obtenir des informations sur le nombre standard d'images disponibles.

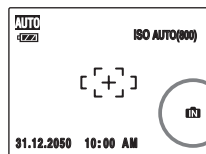
■ A propos de la mémoire interne

L'appareil FinePix F100fd est doté d'une mémoire interne qui permet de photographier sans Carte mémoire. **IN** apparaît sur l'écran LCD lorsque la mémoire interne est activée.

Quand une Carte mémoire (vendue séparément) est insérée

Enregistrement des images : Enregistrement des images sur une Carte mémoire.

Lecture des images : Lecture des images d'une Carte mémoire.

Quand aucune Carte mémoire (vendue séparément) n'est insérée

Enregistrer images : Enregistre les images sur la mémoire interne.

Lire images : Lit les images sur la mémoire interne.

■ A propos des images sur la mémoire interne

Des images stockées dans la mémoire interne de l'appareil photo peuvent être altérées ou effacées par des problèmes tels que des défauts de l'appareil.

Sauvegardez donc vos données importantes sur un autre support (par exemple, DVD-R, CD-R, CD-RW, un disque dur, etc.).

Vous pouvez également transférer des images de la mémoire interne vers une Carte mémoire (→p.94).

! ATTENTION

Effacez les images inutiles de la mémoire interne (→p.45).

Mise sous tension et hors tension

Mise sous tension de l'appareil photo en mode de prise de vues

Appuyez à fond sur ON/OFF pour mettre l'appareil photo sous tension.

Appuyez de nouveau sur ON/OFF pour mettre l'appareil photo hors tension.

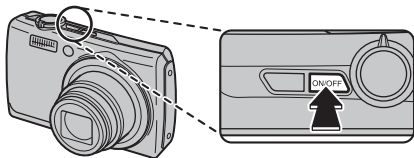

MEMO

Pour passer du mode de prise de vues au mode lecture

Appuyez sur  pendant la prise de vue pour passer au mode lecture.

Appuyez à mi-course sur le déclencheur pour revenir au mode de prise de vues.

ATTENTION

- Lorsque vous allumez l'appareil photo en mode de prise de vues, l'objectif sort et le volet d'objectif s'ouvre. Veillez à ne pas obstruer l'objectif.
- Veillez également à ne pas laisser d'empreintes de doigts sur l'objectif de l'appareil photo, car ceci risquerait de diminuer la qualité d'image de vos photos.
- La touche ON/OFF ne déconnecte pas complètement l'appareil photo de son alimentation.

Mise sous tension de l'appareil photo en mode lecture

Appuyez sur  pendant environ 1 seconde pour mettre l'appareil photo sous tension en mode lecture.

Appuyez sur ON/OFF pour mettre l'appareil photo hors tension.

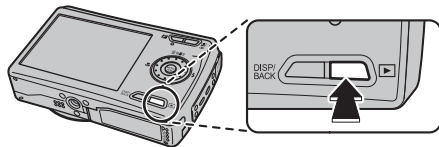

MEMO

Pour passer au mode de prise de vues, appuyez à mi-course sur le déclencheur.

⬡ Réglage de la langue, de la date et de l'heure

Lorsque vous utilisez l'appareil photo pour la première fois, la langue, la date et l'heure sont effacées. Réglez la langue, la date et l'heure.

1 L'écran [言語/LANG.] apparaît lors de la mise sous tension de l'appareil photo.



- ① Appuyez sur ▲, ▼, ◀ ou ▶ pour sélectionner la langue.



- ② Appuyez sur MENU/OK pour valider le réglage.

2 Réglez la date et l'heure.

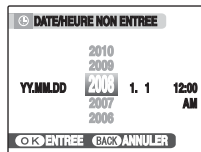

- ① Appuyez sur ◀ ou ▶ pour sélectionner l'année, le mois, le jour, l'heure et les minutes.



- ② Appuyez sur ▲ ou ▼ pour corriger le réglage.



MEMO

- En maintenant ▲ ou ▼ enfoncée, vous pouvez changer les chiffres en continu.
- Lorsque l'heure affichée dépasse « 12 », le réglage AM/PM change.
- La molette permet de modifier aisément la date et l'heure.

Suite ➔

3 Changez le format de la date.



- ① Appuyez sur ◀ ou ▶ pour sélectionner le format de la date.



- ② Appuyez sur ▲ ou ▼ pour valider le format.



- ③ Appuyez toujours sur MENU/OK lorsque vous avez terminé les réglages.

Format de la date

Ex. : 1er décembre 2008
[YY.MM.DD] : [2008.12.1]
[MM/DD/YY] : [12/1/2008]
[DD.MM.YY] : [1.12.2008]

4 Définissez les options de [REGLAGE ALIM.].



- ① Sélectionnez une option dans le menu.



- ② Appuyez sur MENU/OK pour valider le réglage.





MEMO

L'écran de confirmation apparaît lorsque la batterie a été retirée ou que l'appareil photo est resté inutilisé pendant une longue période. Laissez la batterie chargée à l'intérieur de l'appareil photo afin de préserver ses réglages. Quand une batterie chargée est laissée 4 jours dans l'appareil, cela suffit pour conserver les réglages pendant 7 jours environ, même si la batterie est retirée.

Fonction d'extinction automatique

Lorsque la fonction d'extinction automatique est active et que vous n'utilisez pas l'appareil photo pendant 2 ou 5 minutes, cette fonction le met automatiquement hors tension (→p.114). Pour remettre l'appareil photo sous tension, appuyez sur ON/OFF. Pour lire des images, maintenez  enfoncée pendant 1 seconde environ.

MEMO

Lorsque [REGLAGE ALIM.] est réglé sur  AF RAPIDE] ou [ LCD CLAIRE], la fonction [EXT. AUTO] ne peut pas être annulée.





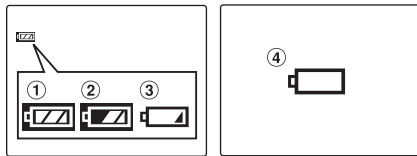

Vérification de la charge de la batterie

Mettez l'appareil photo sous tension et vérifiez l'indicateur de niveau de la batterie sur l'écran LCD.



- ① La charge restante de la batterie est amplement suffisante. (S'allume en blanc)
- ② La batterie est pratiquement chargée à moitié. (S'allume en blanc)
- ③ La charge restante de la batterie est insuffisante. La batterie sera bientôt épuisée. Conservez une batterie chargée à portée de la main. (S'allume en rouge)
- ④ La batterie est épuisée. L'affichage va bientôt s'effacer et l'appareil photo cessera de fonctionner. Remplacez la batterie. (Clignote en rouge)

! ATTENTION

- En raison de la nature de la batterie, un indicateur de niveau bas de la batterie (,  ou ) peut apparaître prématurément lorsque l'appareil photo est utilisé en environnement froid. Essayez de réchauffer la batterie dans votre poche ou dans un autre endroit chaud avant de l'utiliser.
- Une batterie totalement déchargée (clignotement en rouge du témoin ) peut occasionner des défauts de l'appareil photo, tels qu'une mise hors tension de celui-ci sans fermeture de l'objectif. Installez toujours une batterie complètement chargée.
- Selon le mode de l'appareil photo, le passage de  à  peut se produire plus rapidement.

Modification de la date et de l'heure

1 Ouvrez le menu [PARAMETRE].



- ① Mode de prise de vues :
Maintenez la touche MENU/OK enfoncée
pour ouvrir le menu.
Mode lecture :
Appuyez sur MENU/OK pour ouvrir le
menu.



- ② Appuyez sur ▲ ou ▼ pour sélectionner
[SET] PARAMETRE].



- ③ Appuyez sur ►.

MEMO

A l'étape ①, vous pouvez appuyer sur MENU/OK et sélectionner [MENU MENU PRISE DE VUES] dans le menu en mode de prise de vue. La molette permet de sélectionner aisément une option.

2 Sélectionnez l'écran [DATE/HEURE].

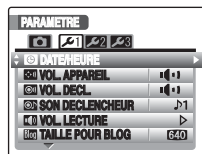

- ① Appuyez sur ◀ ou ▶ pour sélectionner
1.



- ② Appuyez sur ▼ pour accéder à l'option de
menu.



- ③ Appuyez sur ▲ ou ▼ pour sélectionner
[DATE/HEURE].



- ④ Appuyez sur ►.
Voir « 2 Réglez la date et l'heure. » (→p.23).

1 Ouvrez le menu [PARAMETRE].



- ① Mode de prise de vues :
Maintenez la touche MENU/OK enfoncée pour ouvrir le menu.
Mode lecture :
Appuyez sur MENU/OK pour ouvrir le menu.



- ② Appuyez sur ▲ ou ▼ pour sélectionner [PARAMETRE].



- ③ Appuyez sur ►.

2 Affichez l'écran [言語/LANG.].

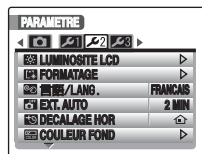

- ① Appuyez sur ◀ ou ▶ pour sélectionner 2.



- ② Appuyez sur ▼ pour accéder à l'option de menu.



- ③ Appuyez sur ▲ ou ▼ pour sélectionner [言語/LANG.].



- ④ Appuyez sur ►.
Voir « 1 L'écran [言語/LANG.] apparaît lors de la mise sous tension de l'appareil photo. » (→p.23).

Prise de vues (Mode **AUTO** AUTO)

Cette section décrit le fonctionnement de base de l'appareil photo.

1 Mettez l'appareil photo sous tension.

Appuyez sur ON/OFF pour mettre l'appareil photo sous tension.

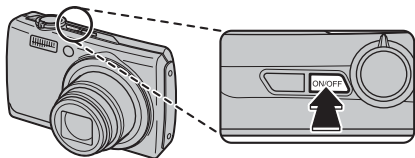

2 Réglez le mode de prise de vues sur **AUTO**.



① Appuyez sur MENU/OK pour ouvrir le menu.



② Appuyez sur ▲ ou ▼ pour sélectionner **AUTO**.



③ Appuyez sur MENU/OK pour valider le réglage.

Comment tenir votre appareil photo

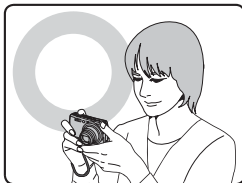

Gardez les coudes serrés contre le corps et tenez l'appareil photo à deux mains.



Ne couvrez pas l'objectif ou le flash avec vos doigts.

! ATTENTION

- Si l'appareil photo bouge pendant la prise de vues, la photo sera floue (bougé de l'appareil photo). Tenez bien l'appareil photo avec vos deux mains.
- Si l'objectif ou le flash est caché par vos doigts ou la dragonne, le sujet risque de se retrouver hors champ ou la luminosité (exposition) de votre photo ne sera pas optimale.

3 Vérifiez la composition sur l'écran LCD. Pour régler l'échelle de zoom à l'aide du levier de zoom :

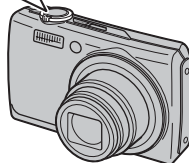
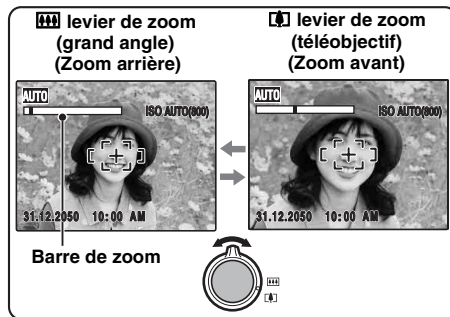

MEMO

- Sélectionnez le mode macro  pour prendre des photos en gros plan (→p.56).
- Utilisez le zoom numérique lorsque souhaitez photographier le sujet en plan rapproché (→p.112).

Suite →

4 Faites la mise au point sur le sujet principal dans le cadre AF, puis appuyez à mi-course sur le déclencheur.

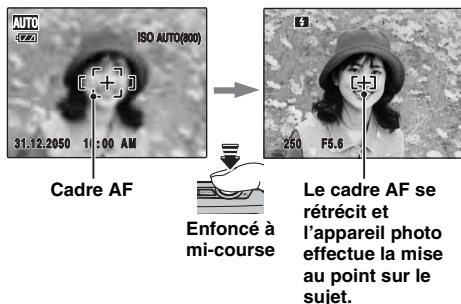

✓ VERIFICATION

- **Mise au point effectuée sur le sujet**
Un double bip bref retentit
Le témoin de l'indicateur s'allume en vert
- **Mise au point non effectuée sur le sujet**
Aucun son ne retentit
Le cadre AF s'allume en rouge
AF! apparaît
Le témoin de l'indicateur clignote en vert

📄 MEMO

- Le déclencheur est doté d'un point à mi-course qui permet d'optimiser la mise au point et l'exposition avant de prendre la photo (en appuyant à fond).
- Lorsque vous appuyez à mi-course sur le déclencheur, il se peut que vous entendiez le son du fonctionnement de l'objectif.

5 Appuyez à fond sur le déclencheur.

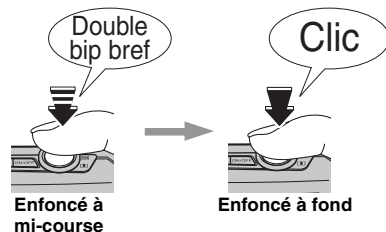

! ATTENTION

Lorsque vous prenez des photos avec le flash, l'image peut disparaître et s'assombrir brièvement en raison de la recharge du flash. Le témoin de l'indicateur clignote en orange pendant le chargement.

📄 MEMO

- Lorsque le sujet est en dehors du cadre AF, utilisez le verrouillage AF/AE pour prendre la photo (→p.35).
- Lorsque vous appuyez à fond sur le déclencheur, l'appareil photo prend la photo sans que le cadre AF change.

Flash



Lorsque vous appuyez à mi-course sur le déclencheur,  apparaît sur l'écran LCD juste avant le déclenchement du flash.

Modifiez le mode flash lorsque vous souhaitez prendre des photos sans flash. Voir p.57 pour plus d'informations sur le flash.

! ATTENTION

- L'image présentée sur l'écran LCD avant la prise de vues peut être différente de l'image réellement enregistrée, au niveau de la luminosité, de la couleur ou autre. Lisez les images enregistrées pour les vérifier (→p.39).
- Lorsqu'une vitesse d'obturation lente avec un risque de bougé de l'appareil photo est sélectionnée,  apparaît sur l'écran LCD. Utilisez le flash ou un trépied.
- Voir p.136-140 pour plus d'informations sur les écrans d'avertissement. Voir « Guide de dépannage » (→p.141-148) pour plus d'informations.

■ Affichage du témoin de l'indicateur

Le témoin de l'indicateur s'allume ou clignote lorsque vous appuyez sur le déclencheur, etc. Il indique l'état de l'appareil photo.

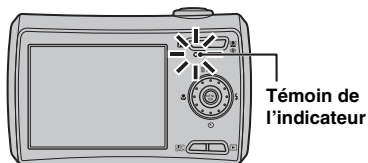

Affichage	Etat
S'allume en vert	Verrouillage de la mise au point
Clignote en vert	Avertissement de bougé de l'appareil photo, avertissement AF ou avertissement AE (prêt à photographier)
Clignote alternativement en vert et orange	Enregistrement sur la Carte mémoire ou la mémoire interne (prêt à photographier)
S'allume en orange	Enregistrement sur la Carte mémoire ou la mémoire interne (non prêt)
Clignote en orange	Chargement du flash (le flash n'est pas prêt à se déclencher)
Clignote en rouge	<ul style="list-style-type: none"> Avertissement pour la Carte mémoire ou la mémoire interne Carte non formatée, format incorrect, mémoire saturée, erreur de la Carte mémoire ou de la mémoire interne Erreur de fonctionnement de l'objectif

MEMO

Des messages d'avertissement détaillés apparaissent sur l'écran LCD (→p.136-140).

Utilisation du mode détection sujet intelligente/réduction des yeux rouges lors de la prise de vues

Le mode détection sujet intelligente vous permet d'effectuer la mise au point sur les visages et de régler leur luminosité. La détection sujet intelligente est efficace si vous tenez l'appareil photo en position horizontale ou verticale.

Modes de prise de vues disponibles : **AUTO**,

1 Définissez l'option Détection sujet intelligente.

Appuyez sur . Le réglage de l'option Détection sujet intelligente change chaque fois que vous appuyez sur .

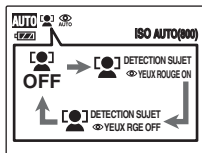
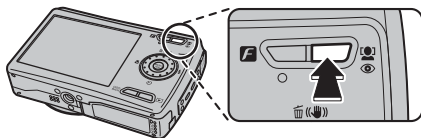

L'effet yeux rouges, dû au reflet de la lumière du flash dans les yeux, est automatiquement corrigé lors d'une prise de vue avec l'option [] **DETECTION SUJET** **YEUX ROUGE ON** sélectionnée.

! ATTENTION

- Si l'appareil photo ne peut pas détecter les visages dans une image, il ne corrige pas l'effet yeux rouges ou pas suffisamment. Par conséquent, il ne peut pas corriger l'effet yeux rouges si le sujet est de profil.
- Les résultats de la correction peuvent varier selon la scène.
- Le traitement peut durer plus longtemps si l'image comprend plusieurs visages.

2 Vérifiez la composition sur l'écran LCD.





Cadre vert

Lorsque plusieurs sujets composent la vue, le mode détection sujet intelligente crée un cadre vert autour du visage proche du centre de l'image. Ce visage a la priorité lors de la mise au point.

3 Appuyez à fond sur le déclencheur pour prendre des photos.



VERIFICATION [DETECTION SUJET YEUX ROUGE ON]

Lors d'une prise de vue avec l'option [ DETECTION SUJET  YEUX ROUGE ON] sélectionnée, l'effet yeux rouges est détecté et corrigé avant l'enregistrement de l'image.





① L'effet yeux rouges est détecté dans l'image après la prise de vue.



② L'effet yeux rouges est corrigé avant l'enregistrement de l'image. Si l'effet yeux rouges n'est pas détecté, le traitement prend fin sans affichage de l'écran [REDUCTION YEUX ROUGE].

MEMO

Il est possible d'enregistrer les deux images (avec et sans la réduction des yeux rouges) en sélectionnant [ ENR. IMAGE D'ORG] dans le menu [ PARAMETRE].

Sujets ne convenant pas à la détection sujet intelligente

Le mode détection sujet intelligente effectuée automatiquement la mise au point sur les visages. Cependant, il est possible que le mode détection sujet intelligente ne fonctionne pas correctement dans les cas suivants :

- Sujet portant des lunettes de vue, des lunettes de soleil, un chapeau ou dont les cheveux cachent le visage.
- Sujet trop éloigné.

La détection sujet intelligente ne fonctionne pas si le sujet n'est pas une personne (par exemple, un animal) ou si vous ne tenez pas correctement l'appareil photo.

Utilisez le verrouillage AF/AE (→p.35) pour optimiser la qualité d'image lorsque vous photographiez un sujet ne convenant pas à la détection sujet intelligente.





ATTENTION

- Si l'appareil photo ou le sujet bouge lors de la prise de vue, il est possible que le visage du sujet se trouve hors du cadre de la détection sujet intelligente.
- Lorsque l'appareil photo détecte plusieurs visages, le cadre vert est placé autour du visage près du centre. Si vous souhaitez effectuer la mise au point sur un autre sujet, déplacez l'appareil photo afin que le nouveau sujet soit au centre de l'écran.
Si vous ne parvenez toujours pas à effectuer la mise au point, appuyez sur  (détection sujet intelligente) pour désactiver cette fonction, puis prenez la photo à l'aide du verrouillage AF/AE (→p.35).
- Le mode détection sujet intelligente peut effectuer la mise au point sur un visage dans un cadre blanc, à condition que les sujets dans les cadres vert et blanc aient la même longueur focale.
- Si vous appuyez à mi-course sur le déclencheur alors que le mode détection sujet intelligente est désactivé, la mise point sera effectuée au centre de l'image.

Utilisation de la fonction de double stabilisateur lors de la prise de vues

Il est possible de réduire le bougé de l'appareil et le flou d'un sujet en mouvement à l'aide de la fonction de stabilisateur d'image optique et d'un réglage élevé de la sensibilité. Le bougé de l'appareil et le flou d'un sujet en mouvement sont réduits lorsque vous sélectionnez le mode photographie **AUTO**. Si vous sélectionnez un autre mode photographie, seul le bougé de l'appareil est réduit.

Modes de prise de vues disponibles : Tout

- 1 Appuyez sur  () pour activer le mode Double stabilisateur (stabilisateur d'image). Appuyez à nouveau sur  () pour désactiver le mode Double stabilisateur.

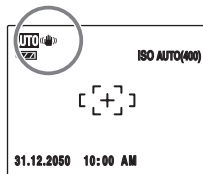
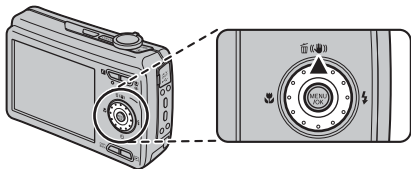

 s'affiche lorsque le mode Double stabilisateur est activé.







- 2 Appuyez à fond sur le déclencheur pour prendre des photos.

ATTENTION

Selon les scènes, il se peut que le bougé de l'appareil et le flou ne disparaissent pas.

MEMO A propos de l'affichage de l'aperçu de [] DOUBLE STAB

- Quand vous maintenez  () enfoncée, les images corrigées sont affichées sous la forme d'aperçus pour illustrer le fonctionnement de [] DOUBLE STAB. L'icône  apparaît en bleu pendant l'affichage de l'aperçu.
- L'aperçu peut être affiché pendant 30 secondes maximum.

Prise de vues avec verrouillage de la mise au point et de l'exposition



Dans la composition ci-dessus, les sujets (deux personnes ici) sont en dehors du cadre AF. Si vous appuyez maintenant à mi-course sur le déclencheur, les sujets ne seront pas mis au point.

Quand utiliser le verrouillage AF/AE :

Utilisez le verrouillage AF/AE pour optimiser la qualité d'image lorsque vous photographiez un sujet ne convenant pas à l'autofocus (→p.36). Utilisez le mode détection sujet intelligente pour effectuer la mise au point sur les visages et régler leur luminosité (→p.32).

! ATTENTION

Lors de la prise de vues en mode verrouillage AF/AE, désactivez le mode détection sujet intelligente .

Utilisation du verrouillage AF/AE

- 1 Déplacez légèrement l'appareil photo pour que l'un des sujets soit à l'intérieur du cadre AF.



- 2 Appuyez à mi-course sur le déclencheur pour effectuer la mise au point sur le sujet.

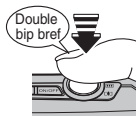

Enfoncé à mi-course



Suite ➔

3 Laissez votre doigt appuyé à mi-course sur le déclencheur. Revenez à votre image d'origine, puis appuyez à fond sur le déclencheur.



Enfoncé à fond

MEMO

- Le verrouillage AF/AE peut être appliqué plusieurs fois avant de libérer le déclencheur.
- Utilisez le verrouillage AF/AE dans tous les modes prise de vues pour obtenir des résultats parfaits.
- Sur l'appareil FinePix F100fd, les réglages de mise au point et d'exposition sont mémorisés (verrouillage AF et AE) lorsque vous appuyez sur le déclencheur à mi-course.

Sujets ne convenant pas à l'autofocus

L'appareil FinePix F100fd utilise un mécanisme d'autofocus de haute précision. Toutefois, la mise au point peut s'avérer difficile sur les sujets suivants :



**Sujets très brillants
comme un miroir ou la
carrosserie d'une voiture**

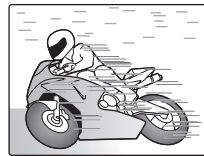

Sujets en mouvement

- Sujets photographiés à travers une vitre
- Sujets avec une mauvaise réflexion, comme les cheveux ou la fourrure
- Sujets qui manquent de consistance, comme le feu ou la fumée
- Sujets sombres
- Sujets présentant peu ou pas de contraste par rapport à l'arrière-plan (sujets de la même couleur que l'arrière-plan)
- Photos dans lesquelles un objet fortement contrasté (autre que le sujet) est proche du cadre AF, tout en étant soit plus proche, soit plus éloigné du sujet (comme une personne devant un arrière-plan comportant des éléments très contrastés)

Pour ces sujets, préférez le verrouillage AF/AE (→p.35).

Témoin d'assistance AF

Utilisez ce témoin pour centrer la mise au point sur le sujet dans des conditions de faible luminosité. Quand vous appuyez à mi-course sur le déclencheur, l'appareil photo illumine le témoin d'assistance AF (en blanc) pendant qu'il effectue la mise au point sur le sujet.

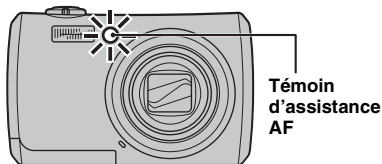

MEMO

- Même si le témoin d'assistance AF s'allume, il est possible que l'appareil photo ne puisse pas effectuer la mise au point correctement sous certaines conditions.
- Bien que cela ne compromette en aucune façon la sécurité, ne l'exposez pas directement aux yeux d'une personne.
- Lorsque vous utilisez le témoin d'assistance AF en mode macro, il est possible que l'appareil photo ne puisse pas effectuer la mise au point correctement pour prendre des photos en gros plan.
- Voir p.108 pour plus d'informations sur la mise hors tension du témoin d'assistance AF.
- Le témoin d'assistance AF ne se déclenche pas en mode OFF, ou .

Réglage de la composition des photos

Choix de l'affichage de l'écran LCD.

Appuyez sur DISP/BACK pour changer l'affichage sur l'écran LCD.

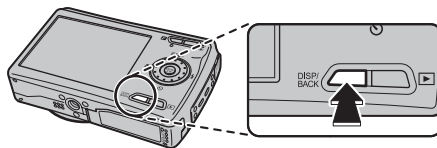

Texte affiché



Aucun texte n'est affiché



Guide de cadrage affiché

Suite ➔

Pour un meilleur cadrage

Placez le sujet principal à l'intersection de deux des lignes du cadre ou alignez une des lignes horizontales avec l'horizon. Utilisez ce cadre comme guide pour la taille du sujet et l'équilibre de l'image lors de la composition de la photo.



MEMO

Utilisez toujours le verrouillage AF/AE lorsque vous composez une vue. Il est possible que l'image soit exclue de la mise au point si vous n'utilisez pas le verrouillage AF/AE.

Visualisation des images

Lisez vos images pour les vérifier. Pour les photos importantes, effectuez toujours un test préalable et visualisez votre photo afin de vous assurer que l'appareil photo fonctionne normalement.

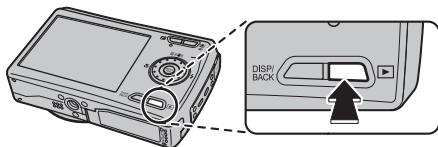

🔶 Réglage de l'appareil photo en mode lecture

Appuyez sur  pendant la prise de vue pour passer au mode lecture.



Lorsque l'appareil photo est éteint, appuyez sur  pendant environ 1 seconde pour mettre l'appareil photo sous tension en mode lecture.

MEMO

- Lorsque vous appuyez sur , la dernière image prise apparaît sur l'écran LCD.
- Lorsque vous visualisez des images prises avec un appareil photo autre que FinePix F100fd,  l'icône d'un cadeau s'affiche à l'écran.

ATTENTION Images visibles sur l'appareil FinePix F100fd

Cet appareil photo affiche les images enregistrées sur le FinePix F100fd ou celles (à l'exception de certaines images non compressées) enregistrées sur n'importe quel appareil photo numérique FUJIFILM prenant en charge les cartes **xD-Picture Card** ou les Cartes mémoire SD. Pour les images prises sur un appareil photo autre que l'appareil FinePix F100fd, l'obtention d'un résultat net en lecture ou en zoom peut s'avérer impossible.

Choix de l'affichage de l'écran LCD.

Appuyez sur DISP/BACK en mode lecture pour changer l'affichage de l'écran LCD.

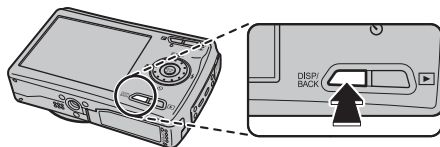

Texte affiché



Aucun texte n'est affiché



Tri par date

● Lecture de l'image seule



Pour sélectionner l'image appropriée :

Appuyez sur ◀ : dernière image

Appuyez sur ▶ : image suivante

Sélection rapide d'images

Pour sélectionner rapidement des images, maintenez ◀ ou ▶ enfoncée pendant 1 seconde lors de la lecture. Lorsque vous relâchez ◀ ou ▶, l'appareil photo revient à l'image seule.

Zoom de lecture

1 Zoom avant / Zoom arrière.

Pour effectuer un zoom avant sur une image pendant la lecture de l'image seule :

levier de zoom
(grand angle)
(zoom arrière)

levier de zoom
(téléobjectif)
(zoom avant)



Barre de zoom



Tournez le levier de zoom sur ou pour effectuer un zoom avant ou arrière sur une image.

2 Affichage d'une autre partie de l'image.



Écran de navigation
(Image actuellement
affichée)



Appuyez sur ▲, ▼, ◀ ou ▶ pour afficher la nouvelle sélection.

MEMO

- Le zoom ne peut pas être utilisé en cas de lecture d'images enregistrées avec **ISM**.
- Appuyez sur DISP/BACK pour annuler le zoom de lecture.

● Lecture d'images multiples

Utilisez cette fonction pour afficher 2 images, 9 images ou 100 images. Vous pouvez ensuite comparer les images et les sélectionner à l'aide de l'affichage d'images multiples. Utilisez le levier de zoom pour changer l'affichage.

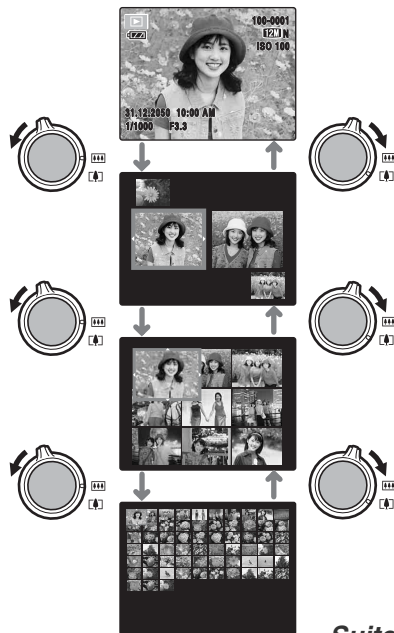

Suite ➔

Lecture de 2 images



- 1 Appuyez sur ▲, ▼, ◀ ou ▶ pour sélectionner l'image que vous souhaitez comparer, par exemple celle prise en mode  NATUREL & 1/2.



- 2 Appuyez sur MENU/OK pour agrandir l'image.

Lecture de 9 images



- 1 Appuyez sur ▲, ▼, ◀ ou ▶ pour modifier le cadre de couleur et sélectionner une image. Appuyez sur ▲ ou ▼ à plusieurs reprises pour passer à la page suivante.



- 2 Appuyez sur MENU/OK pour agrandir l'image.

Lecture des micro-images timbres



- 1 Appuyez sur ▲, ▼, ◀ ou ▶ pour modifier le cadre de couleur et sélectionner une image. Appuyez sur ▲ ou ▼ à plusieurs reprises pour passer à la page suivante.



- 2 Appuyez sur MENU/OK pour agrandir l'image.



MEMO

Continuez à faire pivoter la molette lorsque vous atteignez la dernière image d'une page pour passer à la page suivante.

Tri par date

Le tri par date vous permet de visualiser toutes les images prises le même jour.



- 1 Appuyez sur ▲, ▼, ◀ ou ▶ pour déplacer le curseur (vue colorée) afin de sélectionner l'image de votre choix.



- 2 Appuyez sur MENU/OK pour agrandir l'image.

Sélection de la date



- 1 Appuyez sur ▲, ▼, ◀ ou ▶ pour déplacer le curseur (vue colorée) sur ⇐ dans l'image supérieure gauche.



- 2 Appuyez sur ◀ pour afficher la date de sélection.



- 3 Appuyez sur ▲ ou ▼ pour déplacer le curseur (cadre de couleur) afin de sélectionner la date. Appuyez sur ▲ ou ▼ à plusieurs reprises pour passer à la page suivante.







- 4 Appuyez sur ▶.

Utilisation de la Détection sujet intelligente en mode de lecture des images

Vous pouvez afficher et agrandir les visages d'une image lors de la lecture d'images prises avec la fonction Détection sujet intelligente ( est affiché) (→p.32).



-  ① Appuyez sur  pour que des cadres apparaissent autour les visages détectés sur les images.
-  ② Les visages détectés sont agrandis à chaque appui de  .
-  ③ Appuyez sur ▲, ▼, ◀ ou ▶ pour afficher une autre partie de l'image (→p.41).

! ATTENTION

Les images enregistrées avec  ne peuvent pas être agrandies.

MEMO

- Appuyez sur DISP/BACK pour revenir à la lecture normale.
- Si une image possédant un effet yeux rouges a été prise avec le mode détection sujet intelligente, il est possible de corriger l'effet yeux rouges dû au reflet de la lumière du flash dans les yeux (p.91).



Effacement des images/vidéos

Réglage de l'appareil photo sur
le mode de lecture (→p.39)

Utilisez ce mode pour effacer les images ou les vidéos inutiles et libérer de l'espace sur la Carte mémoire ou sur la mémoire interne.

Utilisation de la touche de suppression (/▲)

Appuyez sur (▲) pour effacer facilement des images.



① Appuyez sur ◀ ou ▶ pour sélectionner l'image à effacer.



② Appuyez sur (▲).



③ Appuyez sur ◀ ou ▶ pour sélectionner [OK].



④ Appuyez sur MENU/OK pour effacer l'image affichée.



Effacement des images à l'aide du [MENU LECTURE]

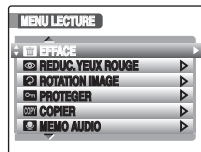

① Appuyez sur MENU/OK pour ouvrir le [MENU LECTURE].



② Appuyez sur ▲ ou ▼ pour sélectionner [EFFACE].



③ Appuyez sur ▶.

Suite ➔

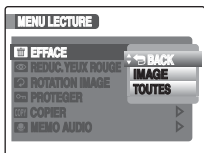

④ Appuyez sur ▲ ou ▼ pour sélectionner [IMAGE] ou [TOUTES].



⑤ Appuyez sur MENU/OK pour valider le réglage.

Effacement d'une image ([IMAGE])

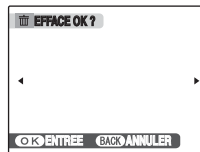

① Appuyez sur ◀ ou ▶ pour sélectionner l'image (fichier) à effacer.



② Appuyez sur MENU/OK pour effacer l'image (fichier) affichée.



MEMO

Pour effacer une autre image (fichier), répétez les étapes ci-dessus.

Lorsque vous avez fini d'effacer des images (fichiers), appuyez sur DISP/BACK.



ATTENTION

Si vous appuyez plusieurs fois sur MENU/OK, les images (fichiers) sont effacées les unes après les autres. Prenez garde à ne pas effacer une image (fichier) importante.

Effacement de toutes les images ([TOUTES])

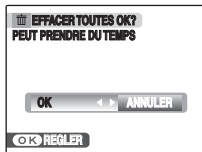

① Appuyez sur ◀ ou ▶ pour sélectionner [OK].



② Appuyez sur MENU/OK pour effacer toutes les images (fichiers).

MEMO

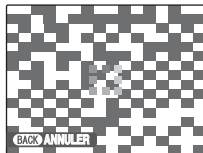

Appuyez sur DISP/BACK pour annuler l'effacement de toutes les images (fichiers). Les images (fichiers) protégées ne seront pas effacées.

MEMO

- Lorsque vous utilisez une Carte mémoire, les images stockées sur celle-ci sont effacées. Lorsque vous n'utilisez pas de Carte mémoire, les images stockées sur dans la mémoire interne sont effacées.
- Les images (fichiers) protégées ne peuvent pas être effacées. Déprotégez les images (fichiers) avant de les effacer (→p.93).
- [DPOF SPECIFIE. EFFACE OK?] ou [EFFACE TOUT SPEC DPOF OK?] apparaît lors d'une tentative d'effacement des fichiers spécifiés DPOF.

ATTENTION

Les images (fichiers) effacées ne peuvent pas être récupérées. Sauvegardez les images (fichiers) importantes sur votre disque dur ou tout autre support.

Fonctions de prise de vues — Procédure de réglage

Spécifiez les réglages de l'appareil photo pour obtenir une qualité d'image excellente. Un guide général de procédure est fourni ci-dessous.

1 Sélectionnez un mode de prise de vues.

Appuyez sur MENU/OK pour ouvrir le menu mode de prise de vues afin de pouvoir sélectionner un mode de prise de vues en appuyant sur ▲ ou ▼ ou en faisant pivoter la molette.

Les réglages de l'appareil photo doivent être adaptés à la scène ou au paysage que vous photographiez.

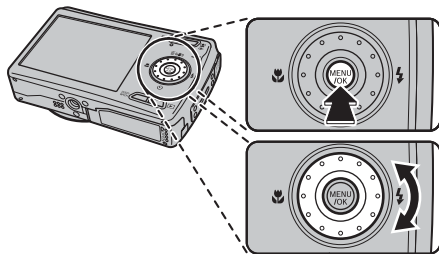







AUTO Auto	C'est le mode le plus simple pour la prise de vues (→p.52).
	Choisissez le mode de prise de vues adapté à la scène photographiée (→p.52).
Manuel	Ce mode propose des réglages plus pointus qu'il n'est pas possible de définir en mode AUTO Auto (→p.53).

2 Spécifiez les réglages de prise de vues.

Vous pouvez définir les fonctions de prise de vues en appuyant sur les touches ou via les menus. Cela vous permettra d'obtenir une qualité de prise de vues optimale.

■ Définition des fonctions à l'aide des touches

 Mode Double stabilisateur	Réduit le bougé de l'appareil ainsi que le flou d'un sujet en mouvement (→p.34).
 Détection sujet intelligente/  Réduction des yeux rouges	Cette touche vous permet d'effectuer la mise au point sur des visages. Par ailleurs, l'effet yeux rouges dû au reflet de la lumière du flash dans les yeux peut être corrigé avant l'enregistrement de l'image (→p.32).
 Macro	Pour les photos en gros plan (→p.56).
 Flash	Pour les photos prises dans des endroits sombres, pour des sujets en contre-jour, etc. (→p.57).
 Retardateur	Pour prendre, par exemple, des photos de groupes sur lesquelles le photographe souhaite figurer (→p.60).

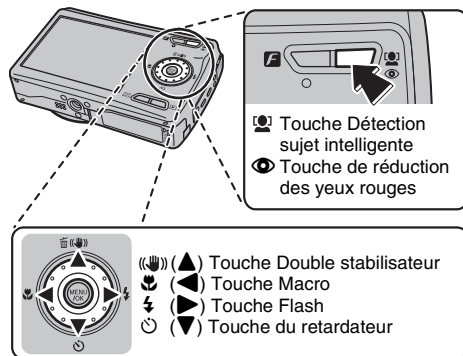



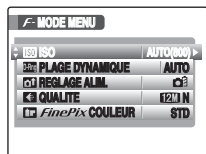
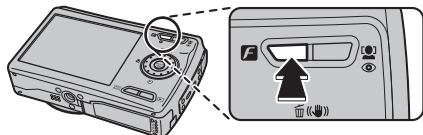

Suite ➔

■ Définition des fonctions à l'aide de [F-MODE MENU] (touche F)

[ISO] ISO]	Pour définir la sensibilité requise (→p.67).
[D] PLAGE DYNAMIQUE]	Pour modifier la plage dynamique d'images (→p.69).
[C] REGLAGE ALIM.]	Permet de régler les performances de l'appareil photo (→p.70).
[K] QUALITE]	Pour définir la taille d'image requise (→p.71).
[L] FinePix COULEUR]	Pour définir la tonalité de couleur requise (→p.72).



■ Définition des fonctions à l'aide de [MENU PRISE DE VUES]

[COMPENSATION D'EXP]	Pour modifier la luminosité de l'image (uniquement ) (→p.73).
[PHOTOMETRIE]	Pour sélectionner la méthode de mesure de la luminosité (uniquement ) (→p.74).
[WB] BALANCE DES BLANCS]	Pour modifier la tonalité de couleur (uniquement ) (→p.75).
[CONTINU]	Pour prendre des vues en continu (→p.76).
[MODE AF]	Pour spécifier le mode de mise au point (uniquement ) (→p.79).

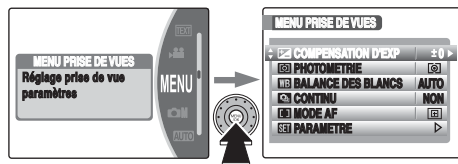
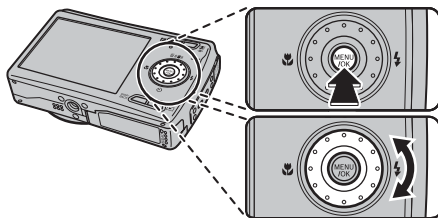

Réglage du mode de prise de vues

Vous pouvez choisir le réglage le mieux adapté à votre sujet en sélectionnant l'un des modes de prise de vues.

● Sélection d'un mode de prise de vues souhaitable



- 1 Appuyez sur MENU/OK pour ouvrir le menu.



















- 2 Appuyez sur ▲ ou ▼ pour sélectionner un mode de prise de vues.



- 3 Appuyez sur MENU/OK pour valider le réglage.











MEMO

- En mode de prise de vues, à l'exception de , les paramètres de sensibilité sont les suivants.
[AUTO] : [AUTO (3200)], [AUTO (1600)], [AUTO (800)] ou [AUTO (400)] peut être sélectionné.
 /  /  /  /  /  /  /  /  /  /  /  /  / OFF /  /  / [TEXT] : Seul [AUTO] peut être sélectionné.
- Vous trouverez la liste des modes flash disponibles dans chaque mode photographie (→p.58).
- La molette permet de sélectionner aisément un mode de prise de vues.

Suite ➔























■ Liste des modes prise de vues

Mode de prise de vues	Fonctions
[AUTO AUTO]	C'est le mode le plus simple à utiliser pour obtenir des photos nettes et claires. Utilisez ce mode pour la photographie ordinaire. L'appareil photo définit automatiquement tous les réglages autres que F-Mode ([QUALITE] et [FinePix COULEUR]).
[↔ NATUREL & ↕]	Ce mode photographie 2 images en continu, l'une avec le flash et l'autre sans. La prise de vue au flash permet de photographier un sujet principal avec de la luminosité. La prise de vue sans flash produit de superbes images qui conservent l'ambiance naturelle. Ce mode s'avère pratique pour photographier simultanément 2 types d'image différents. Quand vous appuyez sur le déclencheur, la première photo est prise sans flash et la suivante, avec le flash. 2 images sont systématiquement photographiées en 1 seule prise de vue. Ne bougez pas l'appareil photo tant que la prise de vue n'est pas terminée.
[☞ LUM. NATUREL]	Il produit de superbes images qui conservent l'ambiance naturelle lorsque vous prenez des photos avec un faible éclairage. Il convient aussi parfaitement pour les prises de vue en intérieur ou dans des situations où l'emploi du flash est interdit. L'appareil photo sélectionne le réglage de sensibilité élevée quand vous activez le mode Lumière naturelle. Ce mode réduit efficacement le bougé de l'appareil photo et le flou du sujet en action quand vous prenez des vues avec un faible éclairage.
[👤 PORTRAIT]	Utilisez ce mode pour photographier des personnes avec de belles teintes et une tonalité d'ensemble adoucie.
[👤 VISAGE PLUS DOUX]	Sur les photo, la peau des visages semble plus douce. Un effet de flou artistique peut être appliqué à l'intégralité de l'image.
[▲ PAYSAGE]	Utilisez ce mode pour la photographie en extérieur de jour, afin d'obtenir des photos nettes et claires de paysages urbains, de montagnes ou autre.
[🏃 SPORT]	Utilisez ce mode pour prendre des photos d'un sujet en action. Il donne la priorité à des vitesses d'obturation plus rapides.
[🌙 NOCTURNE] ([🕒 POS. LONG])	Utilisez ce mode pour photographier des scènes en soirée et de nuit. Ce réglage se caractérise par une vitesse d'obturation lente (jusqu'à 8 secondes). Reportez-vous à « Réglage de [🕒 POS. LONG] en mode [🌙 NOCTURNE] » (→p.55).
[☀ FEUX ARTIF.]	Utilisez ce mode pour photographier des feux d'artifice. Il s'avère efficace pour prendre des vues plus vivaces de feux d'artifice avec une vitesse d'obturation lente. Reportez-vous à « Réglage de la durée d'exposition en mode [☀ FEUX ARTIF.] » (→p.55).
[🌅 COUCHER SOL.]	Utilisez ce mode pour photographier le coucher de soleil en accentuant la vivacité des couleurs.

Mode de prise de vues	Fonctions
[ NEIGE]	Utilisez ce mode pour éviter l'assombrissement des images et prendre des vues enneigées claires et nettes dans un décor tout blanc.
[ PLAGE]	Utilisez ce mode pour éviter l'assombrissement des images et prendre des vues claires et nettes à la plage quand le soleil brille intensément.
[ PLONGÉE]	Utilisez ce mode pour utiliser l'appareil avec un boîtier étanche (vendu séparément). Il accentue la vivacité du bleu de l'océan que vous photographiez.
[ MUSÉE]	Ce mode permet de prendre des vues dans des endroits tels que les musées, où l'emploi du flash, la génération de bruits de fonctionnement et le son du déclencheur sont interdits. Le mode Flash est réglé de force sur le flash débrayé tandis que les bruits de fonctionnement, le son du déclencheur et le témoin du retardateur sont coupés.
[ SOIRÉE]	Ce mode convient bien pour prendre des photos de mariage et de soirée en intérieur. Il produit de superbes images qui conservent l'ambiance naturelle lorsque vous prenez des photos avec un faible éclairage.
[* FLEUR]	Utilisez ce mode pour prendre des photos nettes en gros plan en effectuant un zoom avant sur une fleur. Il accentue la vivacité des pétales de fleurs que vous photographiez.
[ TEXTE]	Utilisez ce mode pour photographier des documents et des tableaux blancs. Il accentue la netteté des éléments que vous photographiez.
[ MANUEL]	Il s'agit d'un mode automatique vous permettant de spécifier d'autres réglages que la vitesse d'obturation et l'ouverture. Réglez manuellement les fonctions de prise de vues pour les contrôler aisément vous-même. [ COMPENSATION D'EXP], [ PHOTOMETRIE], [ BALANCE DES BLANCS] et [ MODE AF] peuvent être définis.

Suite ➔

VERIFICATION

- Si vous sélectionnez le mode [ SPORT], l'appareil photo bascule automatiquement sur [ AF RAPIDE] (→p.70).
- Utilisez un trépied pour éviter tout bougé de l'appareil photo pour les modes [ NOCTURNE] ([ POS. LONG]) et [ FEUX ARTIF.], car une vitesse d'obturation lente est utilisée.
- Avant d'utiliser le mode [ MUSÉE], assurez-vous que les photos sont autorisées.
- Le témoin d'assistance AF ne se déclenche pas en mode , , , ,  OFF,  et .
- Le flash se déclenche automatiquement lorsque  est défini. N'utilisez pas ce mode dans des situations où l'emploi du flash est interdit.
- Il n'est pas possible de prendre de photo avec  quand la Carte mémoire ou la mémoire interne ne contiennent plus assez d'espace pour 2 photos.
- La prise de vue en continu est désactivée avec le réglage .
- Si vous sélectionnez une option différente de **AUTO**, ,  et  est sélectionné en mode de prise de vues, [**F**-DIAPO] dans le [**F**-Mode MENU] (→p.72) ne peut être activé.
- Quand vous sélectionnez le mode ou ,  l'appareil photo passe automatiquement en mode  macro.

■ Réglage de [POS. LONG] en mode [NOCTURNE]

Vous pouvez sélectionner [POS. LONG] pour photographier un sujet principal avec un faible éclairage. Dans ce mode, vous avez le choix entre des vitesses d'obturation comprises entre 1 et 8 secondes.

1 Sélectionnez la valeur de [POS. LONG].



- ① Appuyez sur ▲ ou ▼ pour sélectionner [POS. LONG] dans le menu [PARAMETRE].



- ② Appuyez sur ►.



- ③ Appuyez sur ▲ ou ▼ pour sélectionner [OUI].



- ④ Appuyez sur MENU/OK pour valider le réglage.

2 Sélectionnez la durée d'exposition.

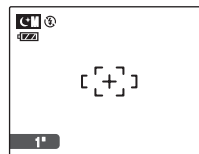

Tournez la molette pour sélectionner le temps d'exposition.

✓ VERIFICATION

[POS. LONG] ne peut être utilisé qu'en mode [NOCTURNE].



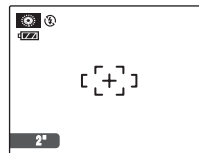

■ Réglage de la durée d'exposition en mode [FEUX ARTIF.]



Tournez la molette pour sélectionner le temps d'exposition.

Macro (gros plan)

Sélectionnez ce mode pour prendre des photos en gros plan.

Modes de prise de vues disponibles : **AUTO**, , , , OFF, ,  (→p.51)

Appuyez sur  () pour sélectionner le mode macro.
Appuyez de nouveau sur  () pour annuler le mode macro.

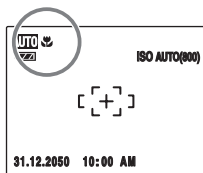
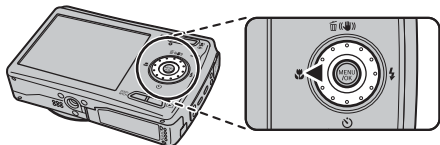



 apparaît sur l'écran LCD pour indiquer que vous pouvez prendre des photos en gros plan.

VERIFICATION

Lorsque vous prenez une photo à l'aide du flash pour les vues grand angle, il est possible que l'objectif de l'appareil photo projette une ombre sur l'image. Le cas échéant, augmentez la distance du sujet et effectuez un zoom avant.

MEMO

- Utilisez un trépied pour éviter tout bougé de l'appareil photo en mode macro.
- L'une des actions suivantes annule le mode macro :
 - Changement du mode de prise de vue
 - Mise hors tension de l'appareil photo
- Même si [] MULTI] (→p.80) est réglé dans le [] MODE AF], l'appareil photo effectue la mise au point près du centre de l'écran.
- Il est possible que l'assistance AF ne fonctionne pas correctement si l'appareil photo est trop proche du sujet, notamment en mode macro.

⚡ Réglage du flash (Flash intelligent)

Le mode flash est utile pour prendre des photos de nuit ou en intérieur, dans des endroits sombres. Choisissez entre les 7 modes flash disponibles, selon le type de prise de vues. Voir p.58 pour plus d'informations sur les modes de prise de vues disponibles.

MEMO

En calculant la distance et la luminosité du sujet, l'appareil photo règle automatiquement l'intensité et la sensibilité du flash pour s'adapter aux conditions de prise de vues. Cela permet de maintenir un équilibre constant entre les zones sombres et les zones claires de l'image dans des conditions de faible éclairage (pièce sombre, etc.). La fonction Flash intelligent garantit des résultats optimaux lorsque vous utilisez le flash.

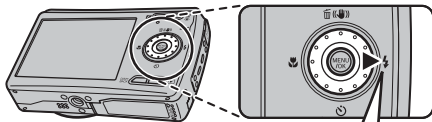

		Le réglage du flash change chaque fois que vous appuyez sur ⚡ (▶).
		Lorsque [👤 DETECTION SUJET] est sélectionné.

MEMO

Lorsque vous appuyez à mi-course sur le déclencheur, apparaît sur l'écran LCD juste avant le déclenchement du flash.

[AUTO FLASH AUTO] (aucun affichage)

Utilisez ce mode pour la photographie ordinaire. Le flash se déclenche si les conditions de prise de vues le nécessitent.

[ANTI YEUX ROUGES]

Ce mode vous permet de photographier des portraits avec un faible éclairage. Utilisez-le pour réduire l'effet yeux rouges (les sujets ont tous les yeux rouges sur la photo finale).



MEMO Effets yeux rouges

Lorsque vous utilisez le flash pour prendre une photo de personnes avec un faible éclairage, les yeux des sujets apparaissent parfois rouges sur la photo. Ceci est dû au reflet de la lumière du flash dans les yeux.

[⚡ FLASH FORCE], [FLASH FORCE]

Utilisez ce mode pour photographier des scènes en contre-jour ou pour restituer les couleurs réelles d'une photo prise avec une forte luminosité. Avec ce mode, le flash se déclenche, que la scène soit éclairée ou sombre. Le mode synchronise la réduction des yeux rouges.

Suite ➔

[🔍 FLASH COUPE]

Ce mode est idéal pour les situations dans lesquelles le flash ne peut pas être utilisé.
Utilisez un trépied pour éviter tout bougé de l'appareil photo lorsque vous prenez des photos dans des endroits sombres avec le flash débrayé.
Le flash ne se déclenchera pas.

[⚡ SYNCHRO LENTE], [👁️ SLOW YEUX ROUGES + SL]

Ce mode vous permet de photographier des personnes de nuit, révélant à la fois les sujets et l'arrière-plan nocturne. Pour éviter le bougé de l'appareil photo, utilisez toujours un trépied.
Le mode 📷 synchronise la réduction des yeux rouges.
Le mode 🌙 sélectionne des vitesses d'obturation lentes (jusqu'à 3 secondes).

! ATTENTION

L'image peut être surexposée lorsque les scènes sont trop éclairées.

■ Modes flash disponibles dans les différents modes de prise de vues

Vous trouverez ci-dessous la liste des modes de prise de vues disponibles dans chaque mode photographie.

	[👁️ DETECTION SUJET 👁️ YEUX RGE OFF] ou [👁️ OFF]				[👁️ DETECTION SUJET 👁️ YEUX RGE ON]			
	AUTO	⚡	🔍	S⚡	👁️ AUTO	👁️ ⚡	🔍	📷
AUTO	✓	✓	✓		✓	✓	✓	
👁️ ⚡		✓				✓		
📷			✓				✓	
📷	✓	✓	✓	✓	✓	✓	✓	✓
📷	✓	✓	✓	✓	✓	✓	✓	✓
📷	✓		✓				✓	
📷	✓	✓	✓				✓	
📷			✓	✓			✓	✓
📷	✓				✓			
📷		✓	✓				✓	
📷			✓				✓	
📷		✓	✓				✓	✓
📷	✓	✓	✓		✓	✓	✓	
📷	✓	✓	✓		✓	✓	✓	
📷	✓				✓			
📷			✓					✓
📷		✓	✓				✓	
📷	✓	✓	✓	✓	✓	✓	✓	✓

! **ATTENTION** Remarques sur l'utilisation du flash

- Si vous appuyez sur le déclencheur alors que le flash se charge (témoin de l'indicateur clignotant orange), l'image sera prise sans le flash (lorsque vous utilisez l'option [AUTO] et ).
- La durée de chargement du flash peut augmenter si la charge restante de la batterie est faible.
- Lorsque vous prenez des photos avec le flash, l'image peut disparaître et s'assombrir brièvement en raison de la recharge du flash. Le témoin de l'indicateur clignote en orange pendant le chargement.
- Le flash se déclenche plusieurs fois (pré-flash et flash principal). Ne bougez pas l'appareil photo tant que la photo n'est pas prise.

Retardateur



Utilisez le retardateur dans des situations où le photographe figure également sur la photo.
Modes de prise de vues disponibles : Tout (→p.51)

Réglage du retardateur

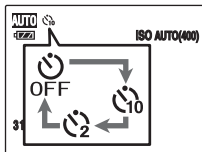
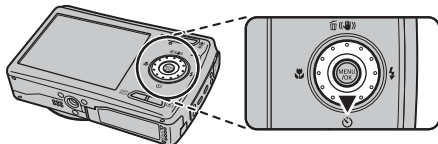
Le réglage du retardateur change chaque fois que vous appuyez sur  (▼).



Le dernier réglage affiché correspond au mode sélectionné.

-  : La photo est prise 10 secondes plus tard.
-  : La photo est prise 2 secondes plus tard.

Prise de vues avec le retardateur

- 1 Appuyez à mi-course sur le déclencheur pour faire la mise au point sur le sujet, puis appuyez à fond.

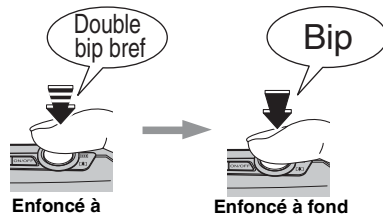

Enfoncé à mi-course

Enfoncé à fond

Une pression à mi-course sur le déclencheur effectue la mise au point sur le sujet.
Sans relâcher la pression du doigt, appuyez maintenant à fond pour démarrer le retardateur.

2 Prise de la photo dans un temps limité.

La photo est prise dès que le témoin du retardateur commence à clignoter (clignote uniquement lorsque le retardateur 2-secondes est activé).

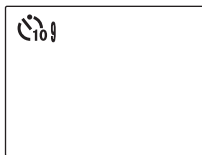
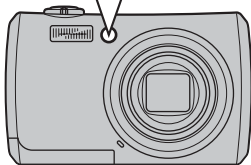
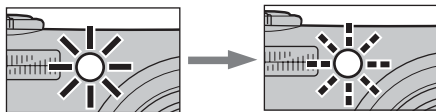

Un compte à rebours apparaît sur l'écran LCD jusqu'à ce que la photo soit prise.

Utilisation du retardateur 2 secondes

Cette fonction s'avère pratique lorsque l'appareil photo est placé sur un trépied et que vous souhaitez éviter tout bougé de l'appareil photo.

MEMO

- Pour interrompre le retardateur en cours, appuyez sur DISP/BACK.
- L'une des actions suivantes annule le réglage du retardateur :
 - Fin de la prise de vue
 - Changement du mode de prise de vue
 - Réglage de l'appareil photo en mode lecture
 - Mise hors tension de l'appareil photo
- Veillez à ne pas vous tenir devant l'objectif lorsque vous appuyez sur le déclencheur, car ceci risque de gêner la mise au point ou l'exposition.

Prise de vues à l'aide du retardateur et de la fonction de détection sujet intelligente

Modes de prise de vues disponibles : **AUTO**, , , , , , , , , **OFF**, ,  (→p.51)

Détection sujet intelligente

La fonction de détection sujet intelligente est particulièrement utile lorsque vous utilisez le retardateur ; elle permet en effet d'assurer la mise au point automatique des visages lors de la prise de vues.

VERIFICATION

Voir p.32 pour obtenir de plus amples informations concernant la fonction de détection sujet intelligente.

ATTENTION

Veillez à ne pas bouger, même après que le compte à rebours soit terminé. Patientez jusqu'à ce que la prise de vues soit totalement terminée.

Utilisation du [*F*-MODE MENU] (photographie)/[MENU PRISE DE VUES]

Utilisez ces menus pour régler la qualité de l'image ou la mise au point. Vous pourrez prendre des photos dans une grande variété de situations.

● Réglage du [*F*-MODE MENU] (photographie)

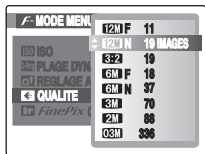

- 1 Appuyez sur *F* pour ouvrir le [*F*-MODE MENU].
- 2 Appuyez sur ▲ ou ▼ pour sélectionner le menu.
- 3 Appuyez sur ►.
- 4 Appuyez sur ▲ ou ▼ pour changer le réglage.
- 5 Appuyez sur MENU/OK pour valider le réglage.

● Réglage du [MENU PRISE DE VUES]



- 1 Appuyez sur MENU/OK pour ouvrir la liste menu.
- 2 Appuyez sur ▲ ou ▼ pour sélectionner le [MENU MENU PRISE DE VUES].
- 3 Appuyez sur MENU/OK pour ouvrir le [MENU PRISE DE VUES].

Suite ➔



- ④ Appuyez sur ▲ ou ▼ pour sélectionner le menu.



- ⑤ Appuyez sur ►.



- ⑥ Appuyez sur ▲ ou ▼ pour changer le réglage.























- ⑦ Appuyez sur MENU/OK pour valider le réglage.

MEMO

- Vous pouvez maintenir la touche MENU/OK enfoncée pour ouvrir le [MENU PRISE DE VUES].
- La molette permet de sélectionner aisément un mode de prise de vues.

■ Liste des options du [F-MODE MENU]

Menu	Fonctions	Réglages	Valeur par défaut
[ISO] ISO (→p.67)	Permet de définir la sensibilité requise de la lumière ambiante autour du sujet. Plus l'indice de sensibilité est élevé, plus la sensibilité obtenue est élevée. Une sensibilité élevée vous permet de prendre des photos dans des endroits moins bien éclairés.	[AUTO]/ [AUTO(3200)]/ [AUTO(1600)]/ [AUTO(800)]/ [AUTO(400)]/ [12800]/[6400]/ [3200]/[1600]/[800]/ [400]/[200]/[100]	-
[D29] PLAGE DYNAMIQUE] (→p.69)	Ce réglage est disponible lorsque le mode de prise de vues est défini sur  . Utilisez ce réglage pour modifier la plage dynamique des images à capturer.	[AUTO]/[ 100%]/ [ 200%]/ [ 400%]	[AUTO]
[D1] REGLAGE ALIM.] (→p.70)	Règle les performances de l'appareil photo. Utilisez ce réglage pour économiser l'énergie ou pour augmenter la vitesse de mise au point lors de la prise de vue.	 /  / 	
[E] QUALITE] (→p.71)	Permet de définir la taille de l'image. Plus l'image est grande, meilleure est la qualité finale. Plus l'image est petite, plus vous pouvez en enregistrer.	 F /  N /  2 /  M F /  M N /  M /  M /  M	 M N
[F] FinePix COULEUR] (→p.72)	Définit la tonalité de couleur requise. Ce mode s'avère efficace pour accentuer la vivacité des photos ou prendre des vues en noir et blanc.	[STD]/  /  / 	[STD]

Suite ➔

■ Liste des options du [MENU PRISE DE VUES]

Menu	Fonctions	Réglages	Valeur par défaut
[COMPENSATION D'EXP] (→p.73)	Ce réglage est disponible lorsque le mode de prise de vues est défini sur . Il permet de obtenir l'exposition correcte.	-2 EV à +2 EV (1/3 EV par incrément)	±0
[PHOTOMETRIE] (→p.74)	Ce réglage est disponible lorsque le mode de prise de vues est défini sur . Il permet de définir la méthode de mesure de la luminosité.	/[]/[]	
[WB BALANCE DES BLANCS] (→p.75)	Ce réglage est disponible lorsque le mode de prise de vues est défini sur . Utilisez ce réglage pour équilibrer les couleurs, afin de restituer la couleur de la lumière ambiante autour du sujet.	[AUTO]//★/☀/☁/☁/☁/☁/☁	[AUTO]
[CONTINU] (→p.76)	Ce réglage est disponible lorsque le mode de prise de vues se trouve sur une position autre que et . Il permet de sélectionner le mode de prise de vues en continu requis. Les options [, 12 PRE.] et [, 12 DER.] peuvent être sélectionnées lorsque le mode de prise de vues est défini sur , , .	[NON]//☁/☁/☁/☁/☁/☁/☁/☁/☁	[NON]
[MODE AF] (→p.79)	Ce réglage est disponible lorsque le mode de prise de vues est défini sur . Il permet de spécifier le mode de mise au point.	/[+]/[]	

Modification du réglage de sensibilité ([ISO ISO])

Utilisez ce menu pour définir la sensibilité requise de la lumière ambiante autour du sujet.

Plus l'indice de sensibilité est élevé, plus la sensibilité obtenue est élevée. Une sensibilité élevée vous permet de prendre des photos dans des endroits moins bien éclairés.

VERIFICATION

• Réglages

[AUTO]/[AUTO(3200)]/[AUTO(1600)]/[AUTO(800)]/[AUTO(400)]/[12800]/[6400]/[3200]/[1600]/[800]/[400]/[200]/[100]

Si vous réglez la sensibilité sur [AUTO]/[AUTO(3200)]/[AUTO(1600)]/[AUTO(800)]/[AUTO(400)], l'appareil photo sélectionne automatiquement le réglage de sensibilité approprié pour la luminosité du sujet.

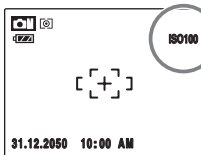

Le réglage sélectionné apparaît sur l'écran LCD, sauf si la sensibilité est réglée sur [AUTO].

• A propos du réglage [AUTO(3200)]/[AUTO(1600)]/[AUTO(800)]/[AUTO(400)]

Le réglage [AUTO(3200)]/[AUTO(1600)]/[AUTO(800)]/[AUTO(400)] est disponible quand le mode de prise de vues est défini sur **AUTO** ou **M**. Pour [AUTO(3200)]/[AUTO(1600)]/[AUTO(800)]/[AUTO(400)], la sensibilité est automatiquement réglée de la même manière qu'avec le réglage [AUTO], mais la sensibilité la plus élevée est limitée. Sélectionnez [AUTO(3200)]/[AUTO(1600)]/[AUTO(800)]/[AUTO(400)] en fonction de la scène.



MEMO

- Un réglage de sensibilité plus élevé vous permettra de prendre des photos dans des endroits plus sombres, mais augmentera également la quantité de taches sur vos images. Choisissez le réglage de sensibilité convenant le mieux à vos conditions de prise de vues.
- La sensibilité est conservée même si l'appareil photo est mis hors tension ou si le réglage de mode est changé.

Suite →

■ Corrélation entre la sensibilité, la qualité et les modes de prise de vues

La taille d'image (nombre de pixels enregistrés) dépend du réglage de la sensibilité. Par ailleurs, la sensibilité disponible varie selon les modes de prise de vues.

[ISO]	Qualité			Mode de prise de vues		
	8M 2M 3M	6M F 6M N	8:2 12M N 12M F	[AUTO]		
[100]	✓	✓	✓		✓	
[200]	✓	✓	✓		✓	
[400]	✓	✓	✓		✓	
[800]	✓	✓	✓		✓	
[1600]	✓	✓	✓		✓	
[3200]	✓	✓	✓		✓	
[6400]	✓				✓	
[12800]	✓				✓	
[AUTO]	✓	✓	✓			✓
[AUTO (400)]	✓	✓	✓	✓	✓	
[AUTO (800)]	✓	✓	✓	✓	✓	
[AUTO (1600)]	✓	✓	✓	✓	✓	
[AUTO (3200)]	✓	✓	✓	✓	✓	

Réglage de la plage dynamique ([PLAGE DYNAMIQUE])

Modes de prise de vues disponibles : 
 (→p.51)

Définit la plage dynamique utilisée pour des images photographiées.

La plage dynamique étendue est efficace pour les scènes suivantes.

- Bâtiments présentant des hautes lumières et des ombres
- Sujets au contraste élevé (lumière du soleil sur la mer, rayons intenses de soleil sur des feuilles rouges, portrait sous un ciel bleu, etc.)
- Sujets blancs (bâtiments, animaux, portrait dans des vêtements blancs)

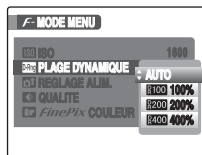









[AUTO] : L'appareil photo varie automatiquement la plage dynamique entre 100% et 400% conformément à la scène capturée avant de prendre la photo. Ce mode supprime les traînées blanchâtres et traces noirâtres dans des scènes au contraste élevé tout en vous permettant également d'obtenir de bons niveaux de contraste dans des images prises à l'intérieur ou par temps nuageux là où une vaste plage dynamique n'est pas nécessaire.

[ 100%], [ 200%], [ 400%] :

Prend la photo avec une valeur de plage dynamique fixée, quelle que soit la scène capturée.



ATTENTION

- Lorsque la plage dynamique est réglée sur 200% ou 400 %, certains réglages [ ISO] ne peuvent pas être sélectionnés. Par ailleurs, selon le réglage [ ISO], il est possible que vous ne puissiez pas sélectionner certains réglages [ PLAGE DYNAMIQUE].
- Seul [AUTO] peut être sélectionné pour le réglage [ PLAGE DYNAMIQUE] lorsque [ 12 PRE.] ou [ 12 DER.] est sélectionné.
- Seul [AUTO] peut être sélectionné pour le réglage [ PLAGE DYNAMIQUE] lorsque [ FinePix COULEUR] est réglé sur [ F-DIAP0].
- Un réglage de plage dynamique plus vaste vous permettra de prendre des photos avec de bons niveaux de contraste, mais augmentera également la quantité de taches sur vos images. Choisissez le réglage de plage dynamique convenant le mieux à vos conditions de prise de vues.

Réglage des performances de l'appareil photo (REGLAGE ALIM.)

Utilisez cette fonction pour économiser l'énergie et prolonger l'autonomie de la batterie ou encore pour augmenter la vitesse de mise au point lors de la prise de vues.



ATTENTION

 REGLAGE ALIM.] ne peut être activé que si le mode de prise de vues est réglé sur .

ECO. D'ENERGIE

Le nombre d'images affichées par seconde est lui aussi réduit. Par ailleurs, pour économiser l'énergie, l'affichage de l'écran LCD s'éteint automatiquement si vous n'effectuez aucune opération pendant 10 secondes.

ATTENTION

- Lorsque la fonction de détection sujet intelligente (→p.32) est activée,  ECO. D'ENERGIE] est annulé.
- Sélectionnez  ECO. D'ENERGIE] lorsque vous utilisez votre appareil pendant une période prolongée dans un endroit chaud. Si vous utilisez d'autres modes pendant une période prolongée dans un endroit chaud, il est possible que du bruit linéaire vertical apparaisse dans l'image, à cause de la nature du CCD.

MEMO

La fonction de détection sujet intelligente (→p.32) est automatiquement désactivée lorsque vous utilisez un adaptateur secteur et un coupleur CC en option.

AF RAPIDE

Quand le déclencheur est enfoncé à mi-course, la vitesse de mise au point augmente. Cette fonction vous permet de prendre rapidement des photos et est utile pour ne jamais manquer une occasion de réaliser un cliché. Surveillez la charge de la batterie, car l'appareil photo consomme alors davantage d'énergie.

MEMO

- La plage de mise au point est comprise entre environ 1 m et l'infini.
- L'écran LCD s'éteint si vous n'effectuez aucune opération pendant 30 secondes et se rallume dès que vous appuyez sur une touche.
- Lorsque [EXT. AUTO] est réglé sur [NON], le réglage bascule sur [5 MIN].

LCD CLAIRE

L'écran LCD s'allume. Les images s'affichent de manière précise sur l'écran. Surveillez la charge de la batterie, car l'appareil photo consomme alors davantage d'énergie.

MEMO









- L'écran LCD s'éteint si vous n'effectuez aucune opération pendant 30 secondes et se rallume dès que vous appuyez sur une touche.
- Lorsque [EXT. AUTO] est réglé sur [NON], le réglage bascule sur [5 MIN].

Modification du réglage de qualité ([QUALITE])

Utilisez ce menu pour définir la taille de l'image (nombre de pixels enregistrés).

Sélectionnez la qualité adaptée à la scène photographiée.

■ Réglages de la qualité en mode de prise de vues

Mode qualité	Exemples d'utilisation
 F (4000 × 3000)  N (4000 × 3000)	Impression jusqu'à la taille 10R (25,4 × 30,5 cm) / A3
 (4224 × 2816)	
 F (2848 × 2136)  N (2848 × 2136)	Impression jusqu'à la taille 10R (25,4 × 30,5 cm) / A4
 (2048 × 1536)	Impression jusqu'à la taille 6R (15,2 × 20,3 cm) / A5
 (1600 × 1200)	Impression jusqu'à la taille 4R (10,2 × 15,2 cm) / A6
 (640 × 480)	Utilisation dans un courrier électronique ou un site Internet

Zone photographiée et réglage de qualité

Zone photographiée
sauf 





Zone photographiée
avec 



La prise de vue normale fournit un rapport hauteur/largeur de 4:3 et la prise de vue , un rapport hauteur/largeur de 3:2 (même rapport qu'un film de 35 mm et une carte postale).

MEMO



- Plus le nombre de pixels enregistrés est élevé, meilleure est la qualité de l'image. En diminuant le nombre de pixels enregistrés, vous pourrez enregistrer davantage d'images sur une Carte mémoire.
- Le réglage de qualité est conservé même si l'appareil photo est mis hors tension ou si le réglage de mode est changé.
- Lorsque vous changez la qualité, le nombre d'images disponibles change également (→p.154). Les chiffres à droite du réglage indiquent le numéro des images disponibles.
- Les réglages [ ISO] ou [ PLAGE DYNAMIQUE] disponibles varient selon le réglage de la qualité.

Modification du réglage FinePix COULEUR ([FinePix COULEUR])

Ce menu permet de définir la tonalité de couleur requise. Il s'avère efficace pour accentuer la vivacité des photos ou prendre des vues en noir et blanc.







VERIFICATION

Réglages de la FinePix COULEUR

[STD] [F-STANDARD]	Le contraste et la saturation de la couleur sont réglés au niveau standard. Utilisez ce mode pour la photographie ordinaire.
 [F-DIAPO]	Le contraste et la saturation de la couleur sont réglés sur le niveau élevé. Ce mode convient parfaitement bien pour accentuer la vivacité des paysages (ciel bleu et verdure) ou des fleurs que vous photographiez.
 [F-N&B]	Ce mode convertit les couleurs de l'image photographiée en noir et blanc.

Quand vous sélectionnez le réglage [F-DIAPO] ou [F-N&B], l'icône s'affiche sur l'écran LCD.

ATTENTION

- Si vous sélectionnez une option différente de **AUTO**, ,  et  est sélectionné en mode de prise de vues,  ne s'affiche pas sur l'écran LCD.
- Seul [AUTO] peut être sélectionné pour le réglage [] PLAGE DYNAMIQUE] lorsque [ F-DIAPO] est sélectionné.

MEMO

- Le réglage [FinePix COULEUR] est conservé même si l'appareil photo est hors tension ou si le réglage de mode est changé.
- [F-DIAPO] peut n'engendrer que très peu d'effet visible sur certains sujets ou scènes photographiés. Il se peut même que vous ne discerniez aucune différence sur l'écran LCD.

● Réglage de la luminosité de l'image ([COMPENSATION D'EXP])

Modes de prise de vues disponibles : (→p.51)

Utilisez ce menu pour obtenir une luminosité (exposition) correcte sur vos photos, notamment en cas de contraste important entre le sujet et l'arrière-plan.

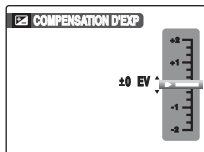

Compensation positive (+)



Compensation négative (-)



Guide pour l'utilisation de la compensation

- Portraits en contre-jour : +2/3 EV à +1 2/3 EV



- Scènes très lumineuses (comme des paysages de neige) ou sujets avec une forte réflexion : +1 EV



- Vues principalement composées de ciel : +1 EV
- Sujets très éclairés, notamment avec un arrière-plan sombre : -2/3 EV
- Scènes avec faible réflexion, telles que des photos de pins ou de feuillages sombres : -2/3 EV
- * Consultez la section « EV » du chapitre Explication des termes (→p.156).

MEMO

L'une des actions suivantes désactive la compensation d'exposition :



- Utilisation du flash en mode [AUTO] ou
- Photos de scènes sombres prises en mode ou

● Sélection de la méthode de mesure de la luminosité ([] PHOTOMETRIE)]

Modes de prise de vues disponibles :  (→p.51) (Détection sujet intelligente DESACTIVEE)

Utilisez ce réglage quand les conditions de prise de vue empêchent d'obtenir une exposition correcte.



- [] MULTI] (modèle) : Quand vous sélectionnez cette méthode de mesure de la luminosité, l'appareil photo évalue la scène et sélectionne l'exposition correcte.
- [] CENTRALE] : Quand vous sélectionnez cette méthode de mesure de la luminosité, l'appareil photo optimise l'exposition pour le centre de l'image.
- [] MOYENNE] : Quand vous sélectionnez cette méthode de mesure de la luminosité, l'appareil photo utilise une valeur moyenne pour la totalité de l'image.

Pour utiliser efficacement les modes de photométrie

- **[MULTI]**
Dans ce mode, l'appareil photo utilise la reconnaissance automatique de scène pour analyser le sujet et appliquer l'exposition optimale dans un large éventail de conditions de prise de vue.
- **[CENTRALE]**
Ce mode s'avère pratique avec les sujets présentant d'importants contrastes de lumière et de zones sombres pour lesquels vous souhaitez obtenir l'exposition correcte pour une fonction particulière.
- **[MOYENNE]**
L'avantage de ce mode réside dans le fait que l'exposition tend à ne pas varier pour différentes compositions ou sujets. Ce mode s'avère particulièrement efficace pour photographier des personnes portant des vêtements noirs ou blancs ou prendre des vues paysagères.

● Réglage de l'équilibre des couleurs ([WB] BALANCE DES BLANCS)]





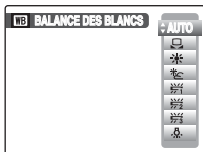

Modes de prise de vues disponibles :  (→p.51)

Ce mode règle l'équilibre des couleurs sur la base du blanc, afin de restituer la couleur de la lumière ambiante autour du sujet.



[AUTO] : Réglage automatique

 : Sélectionne la balance des blancs en utilisant du papier blanc pour l'adapter aux conditions de prise de vue.

-  : Prises de vues en extérieur par beau temps
-  : Prises de vues en extérieur nuageux ou dans l'ombre
-  : Prises de vues sous lampes fluorescentes lumière du jour
-  : Prises de vues sous lampes fluorescentes blanc chaud
-  : Prises de vues sous lampes fluorescentes blanc froid
-  : Prises de vues sous éclairage incandescent

Balance des blancs personnalisée

- ① Sélectionnez  Balance des blancs personnalisée.
- ② Tenez une feuille de papier blanc sous la source de lumière pour régler la balance des blancs en veillant à ce qu'elle occupe la totalité de l'écran LCD. Ensuite, appuyez sur le déclencheur pour régler la balance des blancs.

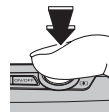
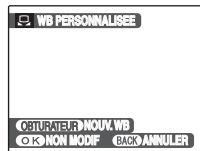

MEMO

- Le réglage de la balance des blancs n'affecte pas l'image affichée sur l'écran LCD.
 - Pour utiliser le réglage de la balance des blancs précédent, appuyez sur MENU/OK sans appuyer sur le déclencheur.
- ③ Quand la mesure de l'exposition correcte est terminée, le message [TERMINE!] s'affiche. Appuyez sur MENU/OK pour valider le réglage.

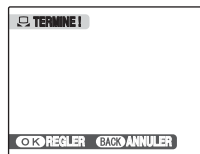

Suite ➔

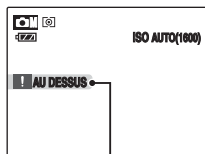

AU DESSUS ou EN DESSOUS

Réglez à nouveau la compensation d'exposition, en utilisant une valeur négative (-) quand [AU DESSUS] est affiché et une valeur positive (+) quand [EN DESSOUS] est affiché (→p.73).

Exemple

Vous pouvez modifier la balance des blancs d'une image photographiée en remplaçant le papier blanc par du papier de couleur.

MEMO

- En mode [AUTO], la balance des blancs correcte ne peut pas être obtenue pour les sujets très rapprochés (comme les gros plans de visages) et les photos prises avec une source de lumière particulière. Sélectionnez la balance des blancs convenant à la source de lumière.
- Lorsque le flash se déclenche, le réglage de la balance des blancs (à l'exception de balance des blancs personnalisée) pour le flash est utilisé. Par conséquent, pour obtenir un effet particulier, le mode flash devra être réglé sur [FLASH COUPE] (→p.58).
- La balance des blancs personnalisée que vous avez définie est conservée jusqu'à ce qu'elle soit réinitialisée. Ce réglage est conservé même lorsque vous retirez la batterie.
- Les tonalités de couleur varient selon les conditions de prise de vue (source de lumière, etc.).
- Après la prise de vues, vérifiez les couleurs des photos (balance des blancs).
- Explication du terme « Balance des blancs » (→p.156).

Prise de vues en continu ([CONTINU])

Utilisez ce mode pour prendre des photos d'un sujet en action.



- : Prises de vues en continu [12 DER.]
- : Prises de vues en continu [12 PRE.]
- : Prises de vues en continu [POSE LONGUE]
- : Prises de vues en continu [3 DER.]
- : Prises de vues en continu [3 PRE.]

! ATTENTION

- Le nombre d'images disponibles est limité par l'espace disponible sur la Carte mémoire ou dans la mémoire interne.
- Dans les modes de prises de vues en continu [3 PRE.], [3 DER.], [12 PRE.] et [12 DER.], la mise au point et l'exposition sont déterminées dans la première image et ne peuvent pas être modifiées au cours de la séquence ([POSE LONGUE] est la seule exception).
- La vitesse de prise de vues en continu varie en fonction de la vitesse d'obturation.
- Le flash est inutilisable s'il est réglé sur le mode [⊕ FLASH COUPE] (→p.58). Cependant, si vous repassez en mode photo, le réglage de flash spécifié avant de sélectionner la prise de vues en continu est rétabli.
- Pour les modes de prise de vues en continu [3 PRE.], [3 DER.], [12 PRE.] et [12 DER.], les résultats sont toujours affichés après les prises de vues (notez que les photos prises en mode de prise de vues [POSE LONGUE] sont enregistrées sans afficher les résultats).
- En mode de prise de vues en continu [3 DER.], [12 DER.] et [POSE LONGUE], il n'est possible de prendre qu'1 seule vue quand vous utilisez simultanément le mode de prise de vues en continu [3 DER.]/[12 DER.] / [POSE LONGUE] et le mode retardateur.
- La prise de vue en continu n'est pas disponible avec le réglage [⊕ NATUREL & ⊕].

Prises de vues en continu [📷 3 PRE.]

Modes de prise de vues disponibles : Tout sauf 📷⚡



L'appareil photo prend jusqu'à 3 images aussi longtemps que le déclencheur est enfoncé.

**MEMO**

La durée d'enregistrement de fichier en mode de prise de vues en continu risque d'augmenter quand vous enregistrez sur la carte **xD-Picture Card** ou la mémoire interne.

Suite ➔

Prises de vues en continu [3 DER.]

Modes de prise de vue disponibles : Tout sauf 

L'appareil photo prend jusqu'à 40 images aussi longtemps que le déclencheur est enfoncé.
Les 3 dernières images sont enregistrées une fois le déclencheur relâché.

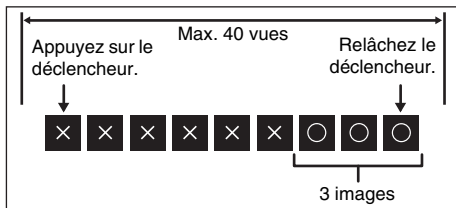
**Prises de vues en continu [POSE LONGUE]**

Modes de prise de vue disponibles : Tout sauf 

La prise de vues se poursuit aussi longtemps que le déclencheur est enfoncé et jusqu'à ce que la Carte mémoire ou la mémoire interne soient saturées.

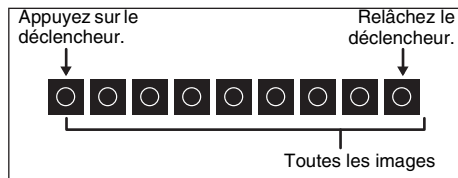
**Prises de vues en continu [12 PRE.]**

Modes de prise de vue disponibles : **AUTO**, 

L'appareil photo prend jusqu'à 12 images aussi longtemps que le déclencheur est enfoncé.



**MEMO**

Seul [AUTO] peut être sélectionné pour le réglage [PLAGE DYNAMIQUE].





Prises de vues en continu [ 12 DER.]

Modes de prise de vues disponibles : , 

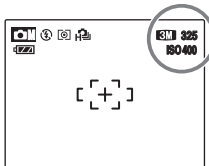
L'appareil photo prend jusqu'à 40 images aussi longtemps que le déclencheur est enfoncé.
Les 12 dernières images sont enregistrées une fois le déclencheur relâché.

A propos de la sensibilité et de la taille d'image pour les options [ 12 PRE.] et [ 12 DER.]



Lorsque [ 12 PRE.] ou [ 12 DER.] est sélectionné, la sensibilité est limitée à 400 et la taille d'image doit être inférieure à **SM**. La sensibilité et la taille d'image modifiées s'affichent en jaune. Si vous avez sélectionné un mode de prise de vues autre que , , cette restriction est annulée.

MEMO



Seul [AUTO] peut être sélectionné pour le réglage [ PLAGE DYNAMIQUE].

Spécification du mode de mise au point ([ MODE AF])

Modes de prise de vues disponibles : 
(→p.51) (Détection sujet intelligente DESACTIVEE)

Ce mode permet de définir la mise au point qui convient le mieux au sujet.



-  : [CENTRE]
-  : [MULTI]
-  : [CONTINU]

[ CENTRE]

L'appareil photo effectue la mise au point au centre de l'écran LCD.

Utilisez ce réglage pour prendre des vues avec la fonction de verrouillage AF/AE (→p.35).

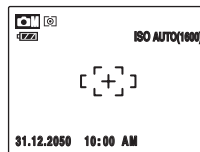
**Suite** ➔

[MULTI]

Quand vous appuyez à mi-course sur le déclencheur, l'appareil photo reconnaît tout sujet proche du centre de l'écran LCD qui est fortement contrasté et affiche le cadre AF par-dessus le sujet dans la mise au point.



Enfoncé à mi-course



Cadre AF

! ATTENTION

Lorsque vous prenez des photos en mode macro, l'appareil photo effectue la mise au point au centre de l'écran.

MEMO

Quand le cadre AF n'apparaît pas dans la position de mise au point, sélectionnez [CENTRE] en [MODE AF] et utilisez la fonction de verrouillage AF/AE (→p.35).

[CONTINU]

Utilisez ce réglage pour prendre des photos d'un sujet en action.

L'appareil photo continue d'effectuer la mise au point sur le sujet principal dans le cadre AF.

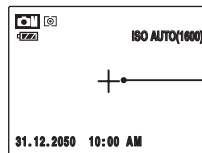

Cadre AF

! ATTENTION

En mode [CONTINU], surveillez le niveau de charge de la batterie.

Le niveau de la batterie (consommation d'énergie) augmente quand vous utilisez le mode [CONTINU] car l'appareil photo effectue constamment la mise au point sans appui du déclencheur.

Utilisation du [*F*-MODE MENU] (lecture)/[MENU LECTURE]

Utilisez ces menus pour lire des images photographiées.

⬡ Réglage du [*F*-MODE MENU] (lecture)

- ① Réglez l'appareil photo en mode lecture (→p.39).

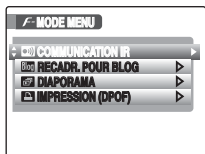

- ② Appuyez sur *F* pour ouvrir le [*F*-MODE MENU].



- ③ Appuyez sur ▲ ou ▼ pour sélectionner le menu.



- ④ Appuyez sur ►.



- ⑤ Appuyez sur ▲ ou ▼ pour changer le réglage.



- ⑥ Appuyez sur MENU/OK pour valider le réglage.

⬡ Réglage du [MENU LECTURE]

- ① Réglez l'appareil photo en mode lecture (→p.39).

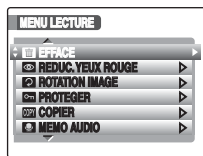

- ② Appuyez sur MENU/OK pour ouvrir le [MENU LECTURE].



- ③ Appuyez sur ▲ ou ▼ pour sélectionner le menu.



- ④ Appuyez sur ►.



- ⑤ Appuyez sur ▲ ou ▼ pour changer le réglage.



- ⑥ Appuyez sur MENU/OK pour valider le réglage.

Envoi et réception d'images ([COMMUNICATION IR])

Vous pouvez transférer vos photographies vers un appareil photo numérique FUJIFILM (s'il est muni de la fonction IR), des appareils munis d'un dispositif de transfert infrarouge ou des appareils mobiles dotés de la fonction IrSimple. Vous pouvez également recevoir des photos d'un appareil photo numérique FUJIFILM, d'un autre appareil muni d'un dispositif de transfert infrarouge ou d'un appareil mobile doté de la fonction IrSimpleShot™ (IrSS™).

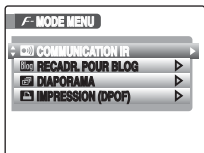

① Appuyez sur pour régler l'appareil photo sur le mode lecture (→p.39).



② Appuyez sur **F** pour ouvrir le [F-MODE MENU].



③ Appuyez sur ou pour sélectionner [COMMUNICATION IR].



④ Appuyez sur **F**.

MEMO

Vous pouvez spécifier le réglage du transfert infrarouge dans le menu [S1 PARAMETRE]. Voir p.107, 109 pour plus d'informations sur la spécification du réglage de transfert infrarouge.

VERIFICATION

Pour plus d'informations, reportez-vous au manuel fourni avec chaque appareil.

Envoi des données image

L'exemple ci-dessous vous explique comment envoyer des données image à un appareil photo numérique FUJIFILM. Vous pouvez envoyer les données à un autre périphérique en suivant la même procédure.

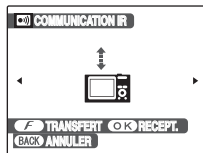

① Mettez l'appareil photo sous tension.



② Appuyez sur ou pour sélectionner l'image (fichier) à envoyer.

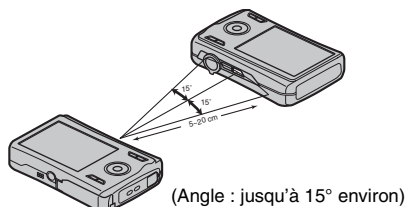

- ③ Placez le port infrarouge de l'appareil photo face au port infrarouge de l'autre appareil photo (→p.12). La distance de transfert est d'environ 5 à 20 cm et d'approximativement 15°.

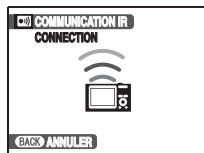

- ④ Appuyez sur **F** pour commencer la transmission.
Une fois le transfert terminé, [TRANSFERT COMPLET] s'affiche sur l'écran LCD.



! ATTENTION

- Assurez-vous que votre appareil photo est sous tension lors du transfert des données image.
- Si l'image est au format 3:2, des lignes blanches peuvent apparaître en haut et en bas, ainsi qu'à gauche et à droite du document imprimé, selon le type d'imprimante.
- Les images provenant de vidéo ne peuvent pas être imprimées.
- Les images prises avec un appareil photo  différent du FinePix F100fd risquent de ne pas être imprimées ou envoyées.
- Si la [QUALITE] d'envoi des données d'image est supérieure à **SM**, la [QUALITE] de l'image est réglée sur **SM**.

✓ VERIFICATION

- Pour envoyer les données image, vous pouvez également appuyer trois fois sur **F**.
- Pour plus d'informations, reportez-vous au manuel fourni avec l'appareil de réception.

Réception de données image

L'exemple ci-dessous vous explique comment recevoir des données image d'un appareil photo numérique FUJIFILM. Vous pouvez recevoir les données d'un autre périphérique en suivant la même procédure.

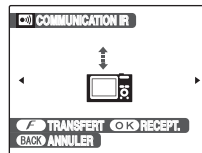

- ① Mettez l'appareil photo sous tension.



- ② Appuyez sur ◀ ou ▶ pour sélectionner l'image (fichier) à envoyer.

Suite ➔

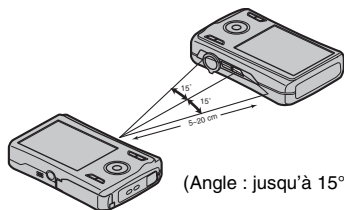

(Angle : jusqu'à 15° environ)

- ③ Placez le port infrarouge de l'appareil photo face au port infrarouge de l'autre appareil photo (→p.12). La distance de transfert est d'environ 5 à 20 cm et d'approximativement 15°.

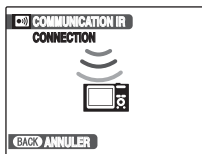

- ④ Appuyez sur MENU/OK pour commencer la transmission.
Une fois le transfert terminé, [DONNEES RECUS] s'affiche sur l'écran LCD.

✓ VERIFICATION

Pour recevoir des données image, vous pouvez également appuyer sur les touches ci-dessous dans l'ordre suivant :

F → **F** → MENU/OK

! ATTENTION

- Les images issues de films ne peuvent pas être transférées.
- Si le message [ERREUR DE COMMUNICATION], [NE PEUT ETRE TRANSMIS] ou [NE PEUT PAS ETRE RECU] s'affiche, appuyez sur **F** ou MENU/OK pour transférer à nouveau les données image, ou appuyez sur DISP/BACK pour annuler le transfert.
- Ne placez aucun objet entre le périphérique de transfert et le périphérique de réception.
- Si vous exposez l'appareil photo à la lumière directe du soleil ou si vous le placez sous une lampe fluorescente, le transfert des données risque de ne pas être effectué correctement.
- Il est possible que le transfert ne soit pas correctement effectué si vous transférez les données à proximité de périphériques de transfert infrarouge (télécommande de téléviseur ou de magnétoscope) ou de périphériques générant du bruit électrique.
- Veillez à placer le port infrarouge face au port infrarouge du périphérique ou de l'appareil photo lors du transfert de données image.

📄 MEMO

Lorsque vous visualisez une image reçue d'un autre appareil photo,  s'affiche sur l'écran LCD.



Transfert et enregistrement d'images de blog **([Blog] RECADR. POUR BLOG)**

Vous pouvez réduire la taille des images prises, puis les transférer ou les enregistrer. Cette fonction est idéale si vous souhaitez publier vos photos sur un blog ou sur un autre forum en ligne. Il est également possible de recadrer les images avant de les transférer ou de les enregistrer.

MEMO

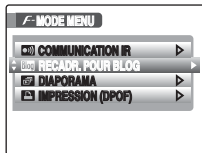
La taille des images de blog peut être réglée sur [640 STANDARD] (640 × 480) ou sur [320 PETIT] (320 × 240) (→p.108). Les photos prises au format [3:2] auront une taille [640 STANDARD] (768 × 512) ou [320 PETIT] (384 × 256).



-  ① Appuyez sur  pour régler l'appareil photo sur le mode lecture (→p.39).
-  ② Appuyez sur **F** pour ouvrir le [F-MODE MENU].







- ③ Sélectionnez [Blog] RECADR. POUR BLOG].



- ④ L'écran de transfert/enregistrement s'affiche.

MEMO Découpage d'images

Vous pouvez recadrer la zone souhaitée d'une image avant de la transférer ou de l'enregistrer.

- ① Effectuez un zoom avant ou arrière sur l'image à l'aide du levier de zoom ([L]) pour un zoom avant et ([R]) pour un zoom arrière).
- ② Appuyez sur     pour déplacer l'écran vers la zone à recadrer.
- ③ Appuyez sur MENU/OK pour confirmer le réglage et revenir à l'écran de transmission/enregistrement.

Transfert d'images de blog

Vous pouvez redimensionner les images au format VGA, puis les transférer vers un périphérique prenant en charge la fonction IrSimple.

Suite 

Enregistrement d'images de blog



- 1 Sélectionnez l'image (fichier) à enregistrer.



- 2 Appuyez sur MENU/OK pour enregistrer l'image.

✓ VERIFICATION

- Les images de blog enregistrées possèdent des noms de fichier commençant par « BLOG » lorsqu'elles sont importées vers un PC ou un périphérique similaire.
- Lors de la lecture des images de blog enregistrées,  apparaît à l'écran et les images sont entourées d'un cadre noir.

! ATTENTION

Les images de blog enregistrées ne peuvent pas subir une rotation ou être recadrées.

📄 MEMO

Les images ayant subi une rotation à l'aide de l'option

 ROTATION IMAGE] sont transférées ou enregistrées avec cette rotation.

⬡ Réglage de la lecture automatique ([] DIAPORAMA)

Utilisez ce mode pour lire des photos en continu. Vous pouvez choisir l'intervalle de lecture et le type de transition d'image.

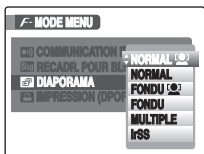

MEMO

- Pour interrompre la lecture automatique, appuyez sur MENU/OK.
- Appuyez sur ◀ ou ▶ pour avancer ou reculer lors de la lecture des images quand vous sélectionnez [NORMAL] ou [FONDU].
- La fonction d'extinction automatique (→p.114) est inactive pendant la lecture du diaporama.
- La vidéo commence automatiquement. Lorsque la vidéo se termine, la lecture reprend.
- Appuyez sur DISP/BACK une fois pendant la lecture pour afficher l'aide à l'écran.
- La date apparaît dans le Diaporama (sauf [MULTIPLE]) si elle est affichée en mode de lecture d'une image seule.
- Vous pouvez visionner un diaporama sans disposer d'une connexion AV entre l'appareil photo et le téléviseur doté de la fonction infrarouge en sélectionnant [IrSS]. Pour plus de détails sur le modèle infrarouge, visitez notre site Web : http://www.fujifilm.com/products/digital_cameras/support/ir.html
- L'appareil photo reproduit les images prises en mode détection sujet intelligente (→p.32) agrandies sur le visage détecté lorsque [NORMAL] ou [FONDU] est sélectionné.

⬡ Réglage des images DPOF ([] IMPRESSION (DPOF))

Vous pouvez spécifier l'image, le nombre de tirages, l'impression ou non de la date avec une imprimante compatible DPOF.



- [AVEC DATE] : Imprime la date sur vos tirages.
 [SANS DATE] : N'imprime pas la date sur vos tirages.
 [ANNULER TOUT] : Annule tous les réglages DPOF.

Suite ➔

■ [ IMPRESSION (DPOF)]

DPOF signifie format de commande de tirage numérique (Digital Print Order Format) ; il fait référence à un format qui est utilisé pour enregistrer les spécifications d'impression pour les photos prises avec un appareil photo numérique sur un support tel qu'une Carte mémoire. Les spécifications enregistrées incluent des informations sur les vues qui seront imprimées.

Cette section donne une description détaillée sur la manière de commander vos tirages avec l'appareil FinePix F100fd.

*Certaines imprimantes n'acceptent pas l'impression de la date et de l'heure ou l'indication du nombre de tirages.

*Les avertissements indiqués ci-dessous peuvent être affichés lorsque vous spécifiez les tirages.

[DPOF SPECIFIE. EFFACE OK ?]

[EFFACE TOUT SPEC DPOF OK ?]

Lorsque vous effacez l'image, les réglages DPOF de cette image sont annulés en même temps.



[ANNUL. DPOF OK ?] (→p.89)

Lorsque vous insérez une Carte mémoire contenant des images spécifiées pour le tirage avec un autre appareil photo, les spécifications de tirage sont toutes réinitialisées et remplacées par les nouvelles spécifications.

[ERREUR FICHER DPOF] (→p.138)

Vous pouvez spécifier jusqu'à 999 images sur la même Carte mémoire.

[AVEC DATE] / [SANS DATE]

Si vous sélectionnez [AVEC DATE ,  apparaît sur l'écran LCD, et la date sera alors imprimée sur tous vos tirages.

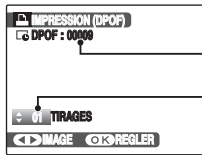

Nombre total de tirages

Réglage pour cette image



- ① Appuyez sur ◀ ou ▶ pour afficher l'image (fichier) pour laquelle vous souhaitez spécifier des réglages DPOF.



- ② Appuyez sur ▲ ou ▼ pour définir une valeur.
Jusqu'à 99 feuilles sont imprimées.
Pour les images (fichiers) que vous ne désirez pas imprimer, réglez le nombre de tirages sur 0 (zéro).

Pour spécifier d'autres réglages DPOF, répétez les étapes ① et ②.



- ③ Appuyez toujours sur MENU/OK lorsque vous avez terminé les réglages.
Appuyez sur DISP/BACK pour annuler ces paramètres.



- ④ Appuyez à nouveau sur MENU/OK. Le nombre total de tirages s'affiche sur l'écran LCD.

**MEMO Annulation du réglage DPOF**

- Appuyez sur **F** pour ouvrir le [**F-MODE MENU**], puis appuyez sur ▲ ou ▼ pour sélectionner [**IMPRESSION (DPOF)**].
- Appuyez sur ▶.
- Appuyez sur ▲ ou ▼ pour sélectionner [AVEC DATE ] ou [SANS DATE], puis appuyez sur MENU/OK pour afficher l'écran Impression.
- Appuyez sur ◀ ou ▶ pour sélectionner l'image (fichier) contenant le réglage DPOF à annuler.
- Appuyez sur ▼ pour régler le nombre de tirages sur 0 (zéro).

Pour annuler le réglage DPOF d'une autre image (fichier), répétez les étapes ④ et ⑤.

Appuyez toujours sur MENU/OK pour valider les réglages.

- [ANNULER TOUT] (→p.90)

**MEMO**

- Lorsque les réglages DPOF ont été spécifiés sur un autre appareil photo.

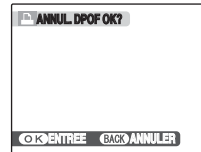

Lorsque les données contiennent une image (fichier) avec des réglages DPOF spécifiés sur un autre appareil photo, [**ANNUL DPOF OK?**] apparaît.

Appuyez sur MENU/OK pour effacer tous les réglages DPOF déjà spécifiés pour chaque image (fichier).

Spécifiez de nouveaux réglages DPOF pour les images (fichiers).

- Vous pouvez commander l'impression de 999 images (fichiers) maximum, sur la même Carte mémoire.
- Les réglages DPOF ne peuvent pas être spécifiés pour les vidéos.

Suite ➔

! ATTENTION

- Si vous appuyez sur DISP/BACK pendant les réglages, tous les réglages en cours sont annulés. Si des réglages DPOF étaient déjà spécifiés, seules les modifications sont annulées.
- En sélectionnant le réglage [AVEC DATE], la date est imprimée sur vos photos, que ce soit pour des tirages réalisés auprès d'un service professionnel ou sur une imprimante compatible DPOF (selon les spécifications de l'imprimante, la date peut ne pas s'imprimer dans certains cas).
- Les paramètres DPOF risquent de ne pas être spécifiés sur les images prises avec un appareil photo différent du FinePix F100fd.

👤 Détection sujet intelligente

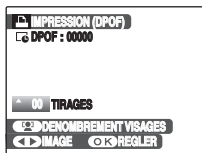

Lorsque les réglages DPOF sont réglés sur les images prises en mode détection sujet intelligente (→p.32) (👤 s'affiche à l'écran), appuyez sur 👤 (détection sujet intelligente) ; le cadre s'affiche autour du visage détecté, puis le nombre de visages détectés est réglé sur le nombre de tirages. Il est facile de déterminer le nombre de tirages pour chaque personne. Appuyez sur ▲ ou ▼ pour déterminer le nombre de tirages. Appuyez à nouveau sur 👤 (détection sujet intelligente) ; le nombre de visages détectés est réglé sur le nombre de tirages. Appuyez alors sur MENU/OK.

[ANNULER TOUT]

Pour annuler tous les réglages DPOF :

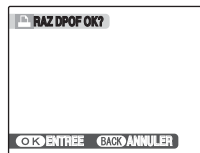

Dans le [F-MODE MENU], choisissez [ANNULER TOUT] (→p.87).



Appuyez sur MENU/OK.



MEMO

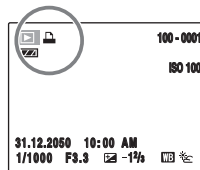

👤 apparaît sur l'écran LCD pendant la lecture lorsque l'image contient des réglages DPOF.

Correction de l'effet yeux rouges dans les images ([REDC. YEUX ROUGES])

Vous pouvez corriger l'effet yeux rouges dans les images prises en mode détection sujet intelligente (→p.32) ([REDC. YEUX ROUGES]).



① Appuyez sur ◀ ou ▶ pour sélectionner l'image prise en mode détection sujet intelligente.



② Appuyez sur MENU/OK pour ouvrir le [MENU LECTURE].



③ Appuyez sur ▲ ou ▼ pour sélectionner [REDC. YEUX ROUGE].



④ Appuyez sur ▶.



⑤ Appuyez sur MENU/OK pour procéder à la réduction.

! ATTENTION

- Si l'appareil photo ne peut pas détecter les visages dans une image, il ne corrige pas l'effet yeux rouges ou pas suffisamment. Par conséquent, il ne peut pas corriger l'effet yeux rouges si le sujet est de profil.
- Les résultats de la correction peuvent varier selon la scène.
- Le traitement peut durer plus longtemps si l'image comprend plusieurs visages.
- L'appareil photo ne peut pas corriger l'effet yeux rouges dans certaines images, telles que celles enregistrées à l'aide de l'option [BLOQ RECADR. POUR BLOG] ou les images en noir et blanc.
- L'effet yeux rouges ne peut pas être corrigé sur les images prises avec un appareil photo différent du FinePix F100fd.
- L'image corrigée est ajoutée en tant que fichier séparé dans la vue définitive et [REDC.] s'affiche dans l'image.
- Une image ayant subi une correction de l'effet yeux rouges s'affiche avec le symbole [REDC.]. Il est impossible de corriger à nouveau cette image.

✓ VERIFICATION



① L'effet yeux rouges est détecté dans l'image.



② L'effet yeux rouges est corrigé avant l'enregistrement de l'image. Si l'effet yeux rouges n'est pas détecté, le traitement prend fin sans affichage de l'écran [REDUCTION YEUX ROUGE].

Rotation des images ([ROTATION IMAGE])

Quand vous photographiez en position verticale, l'image s'affiche horizontalement sur l'écran LCD. Utilisez alors ce mode pour faire pivoter l'image de façon à l'afficher dans le bons sens.

! ATTENTION

Vous ne pouvez pas faire pivoter les images (fichiers) protégées. Déprotégez les images (fichiers) avant de les faire pivoter (→p.93).

MEMO

Vous ne pouvez faire pivoter qu'une image qui est lue sur le FinePix F100fd.

Il se peut que vous ne puissiez pas faire pivoter les images prises avec un appareil photo  autre que l'appareil FinePix F100fd.

- 1 Appuyez sur ◀ ou ▶ pour sélectionner l'image (fichier) qui défile.
- 2 Appuyez sur MENU/OK pour ouvrir le [MENU LECTURE].
- 3 Appuyez sur ▲ ou ▼ pour sélectionner [ ROTATION IMAGE].
- 4 Appuyez sur ▶.

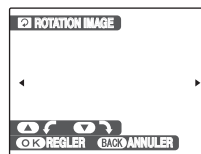

- 5 Appuyez sur ▲ ou ▼ pour faire pivoter l'image.



▼ : Fait pivoter l'image vers la droite de 90 degrés.

▲ : Fait pivoter l'image vers la gauche de 90 degrés.



- 6 Appuyez sur MENU/OK pour valider le réglage. A la prochaine lecture, l'image pivotera automatiquement. Appuyez sur DISP/BACK pour annuler la rotation de l'image.



Protection des images ([MENU] PROTÉGER)

Utilisez ce mode pour empêcher tout effacement accidentel des images (fichiers).

[IMAGE] (pour définir ou réinitialiser une image)

Pour protéger ou déprotéger uniquement l'image sélectionnée (fichier) :

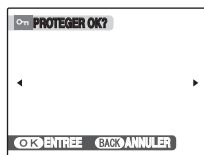

Déprotégée

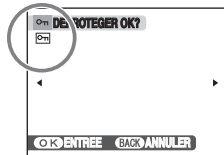

Protégée ([MENU] s'affiche)



- Appuyez sur ◀ ou ▶ pour sélectionner la protection/déprotection des images (fichiers).



- Appuyez sur MENU/OK pour protéger/déprotéger l'image (fichier) actuellement affichée.
Déprotégé : protection d'image (fichier)
Protégé : réinitialisation de l'image (fichier)

Pour protéger une autre image (fichier), répétez les étapes ① et ②.

Lorsque vous avez fini de protéger des images (fichiers), appuyez sur DISP/BACK.

[REGLER TOUT]



- Appuyez sur MENU/OK pour protéger toutes les images (fichiers).

[ANNULER TOUT]



- Appuyez sur MENU/OK pour déprotéger toutes les images (fichiers).

Suite ➔

 **MEMO** Pour interrompre l'opération en cours



Si les images sont volumineuses, la protection ou la déprotection de toutes les images (fichiers) risque de prendre un certain temps.

Si vous souhaitez prendre une photo ou enregistrer une vidéo pendant l'opération, appuyez sur DISP/BACK.

 **ATTENTION**

Le formatage efface toutes les images (fichiers), y compris les images (fichiers) protégées (→p.113).

 **Copie des images**
([COPY COPIER])

Vous pouvez également transférer des images entre la mémoire interne et une Carte mémoire.

■ **Sélection de la fonction COPIER**

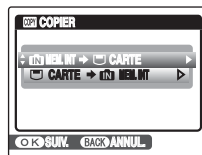

- ① Appuyez sur ▲ ou ▼ pour sélectionner [MEM.INT → CARTE] ou [CARTE → MEM.INT].



- ② Appuyez sur ►.

Copie d'images sur une autre Carte mémoire

Copiez les images de la Carte mémoire insérée dans votre appareil photo vers la mémoire interne à l'aide de la fonction de copie d'images, puis retirez cette Carte mémoire et insérez une autre Carte mémoire dans l'appareil photo. Ensuite, copiez les images sur la Carte mémoire à partir de la mémoire interne.

Copie d'une image à la fois ([IMAGE])

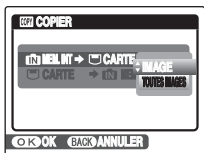

- ① Appuyez sur ▲ ou ▼ pour sélectionner [IMAGE].



- ② Appuyez sur MENU/OK.



- ③ Appuyez sur ◀ ou ▶ pour sélectionner l'image (fichier) à copier.



- ④ Appuyez sur MENU/OK pour copier l'image (fichier) actuellement affichée.

MEMO

Pour copier une autre image (fichier), répétez les étapes

③ et ④.

Lorsque vous avez fini de copier des images (fichiers), appuyez sur DISP/BACK.

Copie de toutes les images ([TOUTES IMAGES])

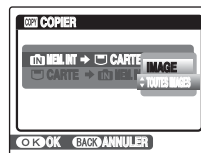

- ① Appuyez sur ▲ ou ▼ pour sélectionner [TOUTES IMAGES].



- ② Appuyez sur MENU/OK.



- ③ Appuyez sur MENU/OK pour copier toutes les images (fichiers).

! ATTENTION

- Lorsque [MEMOIRE PLEINE] ou [MEMOIRE PLEINE] apparaît sur l'écran LCD, la copie de données est interrompue.
- Lorsque vous copiez une image contenant un réglage DPOF, le réglage DPOF n'est pas copié.

Ajout d'annotations vocales aux images ([MEMO AUDIO])

Vous pouvez ajouter des annotations vocales de 30 secondes maximum à des images fixes.

Enregistrement d'annotations vocales

- ① Appuyez sur ◀ ou ▶ pour sélectionner l'image à laquelle vous souhaitez ajouter une annotation vocale.
- ② Appuyez sur MENU/OK pour ouvrir le [MENU LECTURE].
- ③ Appuyez sur ▲ ou ▼ pour sélectionner [MEMO AUDIO].
- ④ Appuyez sur ▶.

- ⑤ Appuyez sur MENU/OK pour commencer l'enregistrement.

La durée d'enregistrement restante apparaît pendant l'enregistrement.

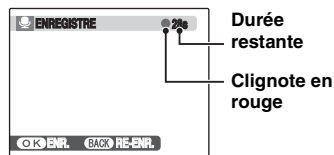

MEMO

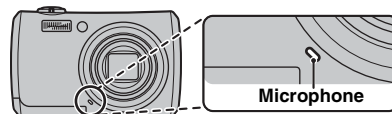

Eloignez l'appareil photo d'environ 20 cm pour optimiser le résultat.



- ⑥ L'enregistrement de l'annotation vocale s'arrête quand vous appuyez sur la touche MENU/OK ou après 30 secondes.

Pour enregistrer votre annotation : appuyez sur MENU/OK.

Pour recommencer votre annotation : appuyez sur DISP/BACK.

MEMO

- Quand l'image contient déjà une annotation vocale



Si vous sélectionnez une image qui contient déjà une annotation vocale, un écran s'affiche pour vous demander de confirmer le réenregistrement de l'annotation.

- Quand [IMAGE PROTEGEE] s'affiche, déprotégez l'image (→p.93).
- Vous ne pouvez pas ajouter d'annotation vocale à des vidéos.

LECTURE d'annotation vocale



- ① Appuyez sur ◀ ou ▶ pour sélectionner le fichier image qui contient une annotation vocale. apparaît sur l'écran LCD.



- ② Appuyez sur ▼ pour lancer la lecture de l'annotation vocale.

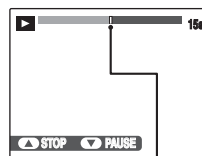

La durée de lecture et une barre de progrès apparaissent sur l'écran LCD.

Barre de progrès

! ATTENTION

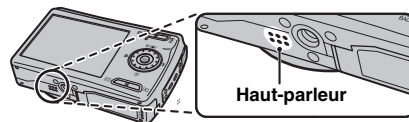





Haut-parleur

Ne couvrez pas le haut-parleur.
Le son peut être difficile à entendre.

Suite ➔

■ Lecture d'annotations vocales

	Commande	Description
Lecture		La lecture commence. L'annotation vocale s'arrête en fin de lecture.
Pause / Reprise		Interrompt l'annotation vocale pendant la lecture. Appuyez de nouveau sur ▼ pour reprendre la lecture.
Arrêt		Arrête la lecture. Appuyez sur ◀ ou ▶ une fois la lecture de l'annotation vocale arrêtée pour, respectivement, revenir au fichier précédent ou avancer jusqu'au fichier suivant.
Avance rapide / Rembobinage		Appuyez sur ◀ ou ▶ pendant la lecture pour avancer ou reculer rapidement dans l'annotation vocale. Ces touches ne fonctionnent pas quand la lecture est interrompue.

✓ VERIFICATION

- Format d'enregistrement audio : WAVE (→p.156), format d'enregistrement PCM
- Taille du fichier audio : Environ 480 Ko (pour une annotation vocale de 30 secondes)

📄 MEMO Lecture de fichiers d'annotation vocale

Vous risquez de ne pas pouvoir lire certains fichiers d'annotation vocale enregistrés sur d'autres appareils photo.

Réglage du volume des annotations vocales

Vous pouvez régler le volume pendant la lecture des annotations vocales.

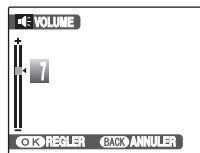

- 1 Pendant la lecture d'une annotation vocale, appuyez sur MENU/OK. L'annotation vocale est interrompue pendant la lecture.



- 2 Appuyez sur ▲ ou ▼ pour régler le volume.



- 3 Appuyez sur MENU/OK pour confirmer votre sélection. L'appareil photo commence la lecture de l'annotation vocale.

Recadrage des images ([RECADRER])

Utilisez ce mode pour recadrer une partie spécifique d'une image photographiée.

✓ VERIFICATION



Avant de sélectionner [RECADRER], sélectionnez l'image (fichier) à recadrer.

 levier de zoom
(grand angle)
(Zoom arrière)



Barre de zoom



- 1 Tournez le levier de zoom sur  ou  pour effectuer un zoom avant ou arrière sur une image.

 levier de zoom
(téléobjectif)
(Zoom avant)



Écran de navigation
(Image actuellement
affichée)



- 2 Appuyez sur ▲, ▼, ◀ ou ▶ pour afficher la nouvelle sélection.



- 3 Appuyez sur MENU/OK.

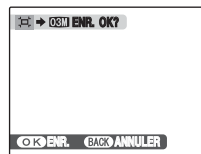

- 4 Vérifiez la taille de l'image et appuyez sur MENU/OK.
L'image recadrée est ajoutée en tant que fichier séparé dans la vue définitive.

Suite ➔

MEMO

- Appuyez sur DISP/BACK pour revenir à l'étape ① ou ② pour revenir à lecture de l'image seule.
- La taille d'une image enregistrée varie en fonction de l'échelle de zoom utilisée à l'étape ①. Pour 0,3 M, l'option **OK** ENTREE s'affiche en jaune.
- Tailles d'image

6M	Impression jusqu'à la taille 10R (25,4 x 30,5 cm) / A4
3M	Impression jusqu'à la taille 6R (15,2 x 20,3 cm) / A5
2M	Impression jusqu'à la taille 4R (10,2 x 15,2 cm) / A6
03M	Utilisation dans un courrier électronique ou un site Internet

- Lorsque le réglage de qualité **3:2** est sélectionné, l'image est recadrée à sa taille normale (rapport hauteur/largeur de 4:3).

ATTENTION

Il se peut que vous ne puissiez pas recadrer les images prises avec un appareil photo  autre que l'appareil FinePix F100fd.

Détection sujet intelligente



Images prises en mode détection sujet intelligente (→p.32) ( s'affiche à l'écran). Appuyez sur  (détection sujet intelligente) ; le visage est agrandi pour aider au cadrage du sujet. Pour recadrer une partie de l'image selon vos préférences, suivez la procédure habituelle dans [RECADRER].

Enregistrement de vidéos

Utilisez ce mode pour enregistrer des vidéos avec du son.

1 Réglez l'appareil photo sur le mode vidéo [VIDEO].



- ① Appuyez sur MENU/OK pour ouvrir le menu.



- ② Appuyez sur ▲ ou ▼ pour sélectionner [ VIDEO].



- ③ Appuyez sur MENU/OK pour valider le réglage.

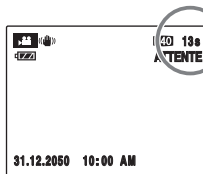

La durée d'enregistrement disponible apparaît sur l'écran LCD.

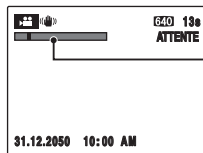

■ Zoom sur l'image

Vous devez effectuer le zoom préalablement, car cette opération est impossible pendant l'enregistrement.



Barre de zoom



Tournez le levier de zoom sur  ou  pour effectuer un zoom avant ou arrière sur une image.

Suite ➔

2 Enregistrez des vidéos.

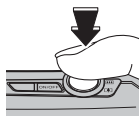

Enfoncé à fond

Appuyez à fond sur le déclencheur pour commencer l'enregistrement.

Pendant l'enregistrement, [●ENR.] et un compteur affichant la durée restante apparaissent sur l'écran LCD.

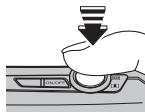
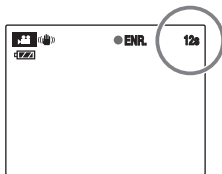

Enfoncé à mi-course

L'enregistrement se termine lorsque vous appuyez à mi-course sur le déclencheur en cours d'enregistrement ou une fois la durée écoulée.

MEMO

- Le témoin d'assistance AF se déclenche lorsque le sujet est mal éclairé.
- Voir p.108 pour plus d'informations sur la mise hors tension du témoin d'assistance AF.
- Vous n'avez pas besoin de maintenir le déclencheur enfoncé pendant l'enregistrement.

VERIFICATION Enregistrement de vidéos

- Fiche technique : Motion JPEG (→p.156), Son mono
- Méthode de sélection de la qualité : 640 (640 × 480 pixels)
320 (320 × 240 pixels)
- Taux d'images (→p.156) : 30 images par seconde (fixe)

MEMO

- La luminosité et la couleur qui apparaissent sur l'écran LCD pendant l'enregistrement de vidéos peuvent être différentes de celles observées avant l'enregistrement.
- En appuyant à fond sur le déclencheur, vous bloquez la mise au point ; toutefois, l'exposition et la balance des blancs sont réglées en fonction de la scène photographiée.
- Si l'enregistrement est interrompu immédiatement après avoir commencé, 1 seconde de la vidéo est enregistrée sur la Carte mémoire ou sur la mémoire interne.

ATTENTION

- La vidéo est sauvegardée sur la Carte mémoire ou sur la mémoire interne au fur et à mesure de l'enregistrement et ne pourra donc pas être enregistrée correctement si l'appareil photo cesse soudainement d'être alimenté (si la batterie est déchargée ou l'adaptateur secteur et le coupleur CC sont débranchés).
- Il se peut que les vidéos enregistrées par l'appareil FinePix F100fd ne puissent pas être lues sur d'autres appareils photo.
- Comme le son est enregistré simultanément avec les images, veillez à ne pas couvrir le micro avec le doigt, etc. (→p.12).
- Des bruits de fonctionnement de l'appareil photo peuvent être enregistrés pendant l'enregistrement de la vidéo.
- La taille d'un fichier vidéo atteindre 2 Go maximum.

Changement du format de la vidéo

① Appuyez sur **F** pour ouvrir le [F-MODE MENU].

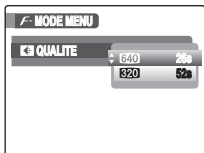

② Appuyez sur ►.



③ Appuyez sur ▲ ou ▼ pour changer le réglage.



④ Appuyez sur MENU/OK pour valider le réglage.

■ Réglages de la qualité vidéo

640 (640 × 480 pixels) : Pour une meilleure qualité

320 (320 × 240 pixels) : Pour enregistrer plus longtemps

MEMO

- Le réglage de qualité est conservé même si l'appareil photo est mis hors tension ou si le réglage de mode est changé.
- En mode [VIDEO], vous ne pouvez pas régler la sensibilité [ISO ISO], la [PLAGE DYNAMIQUE] ou la couleur [FinePix COULEUR].
- Voir p.154 pour plus d'informations sur les durées d'enregistrement sur une Carte mémoire ou dans la mémoire interne.

! ATTENTION

Si vous disposez d'une carte **xD-Picture Card** dont le numéro de modèle contient la lettre « M », comme DPC-M1GB, la durée d'enregistrement vidéo peut être réduite si vous enregistrez et effacez fréquemment des fichiers d'image (effacement d'images).

Dans ce cas, effacez toutes les images ou formatez la carte **xD-Picture Card** avant de l'utiliser. Sauvegardez les images (fichiers) importantes sur votre disque dur ou tout autre support.

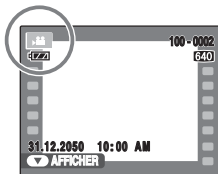

- ① Appuyez sur ◀ ou ▶ pour sélectionner le fichier vidéo.
 apparaît sur l'écran LCD.





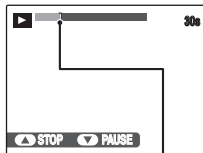

- ② Appuyez sur ▼ pour lancer la lecture vidéo.



Barre de progrès

La durée de lecture et une barre de progrès apparaissent sur l'écran LCD.

■ Lecture des vidéos

	Commande	Description
Lecture		La lecture commence. Elle s'arrête lorsque la fin de la vidéo est atteinte.
Pause / Reprise		Interrompt la vidéo pendant la lecture. Appuyez de nouveau sur ▼ pour reprendre la lecture.
Arrêt		Arrête la lecture. Appuyez sur ◀ ou ▶ une fois la lecture arrêtée pour, respectivement, revenir au fichier précédent ou avancer jusqu'au fichier suivant.
Avance rapide / Rembobinage		Appuyez sur ◀ ou ▶ pendant la lecture pour avancer ou reculer rapidement dans la vidéo.
Omission de lecture		Appuyez sur ◀ ou ▶ lorsque la vidéo est interrompue pour avancer ou reculer d'une image. Maintenez ◀ ou ▶ enfoncée pour vous déplacer rapidement dans les images.

 **MEMO**

Si le sujet de la vidéo est très éclairé, des rayures verticales blanches ou des rayures horizontales noires risquent d'apparaître sur l'image pendant la lecture. Ceci est normal.

 **ATTENTION**

- Vous risquez de ne pas pouvoir lire certains fichiers vidéos enregistrés sur d'autres appareils photo.
- Pour lire des fichiers vidéos sur un ordinateur, enregistrez les fichiers de la Carte mémoire ou la mémoire interne sur le disque dur du PC, puis lisez-les normalement.
- Ne couvrez pas le haut-parleur. Le son est difficile à entendre.

Réglage du volume des vidéos

Vous pouvez régler le volume pendant la lecture des vidéos.

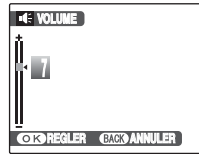

- ① Pendant la lecture d'une vidéo, appuyez sur MENU/OK.

La vidéo est interrompue pendant la lecture.



- ② Appuyez sur ▲ ou ▼ pour régler le volume.



- ③ Appuyez sur MENU/OK pour confirmer le réglage.

L'appareil photo commence la lecture de la vidéo.

Réglage du Mode Silence

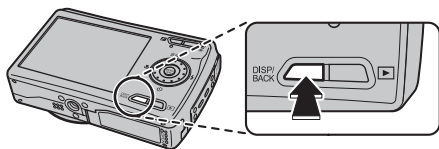

Activez le mode Silence en maintenant la touche DISP/BACK enfoncée.

Ce mode permet de prendre des vues dans des endroits où l'emploi du flash, la génération de bruits de fonctionnement et le son du déclencheur sont interdits. Le mode Flash est réglé sur le flash débrayé tandis que les bruits de fonctionnement, le son du déclencheur, le son de lecture de l'annotation vocale et le témoin du retardateur sont coupés.

MEMO

- Maintenez à nouveau la touche DISP/BACK pour désactiver le mode Silence.
- Le flash s'allume uniquement en mode [☀️ NATUREL & ⚡].
- Désactivez le mode Silence pour modifier le mode Flash ou le volume sonore.
- Le mode silence ne peut pas être sélectionné pendant la lecture de films ou d'annotations vocales.

Utilisation du menu [PARAMETRE]

1 Ouvrez le menu [PARAMETRE].



- Mode de prise de vues :
Maintenez la touche MENU/OK enfoncée pour ouvrir le menu.
Mode lecture :
Appuyez sur MENU/OK pour ouvrir le menu.



- Appuyez sur ▲ ou ▼ pour sélectionner [SET PARAMETRE].



- Appuyez sur ►.

2 Changez de page.

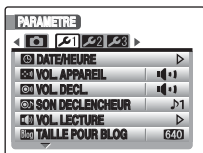

- Appuyez sur ◀ ou ▶ pour sélectionner la page.



- Appuyez sur ▼ pour accéder à l'option de menu.

3 Modifiez le réglage.

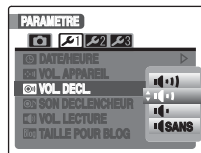

- Appuyez sur ▲ ou ▼ pour sélectionner le menu.



- Appuyez sur ►.
Le type d'écran affiché varie en fonction de l'option choisie.



- Appuyez sur ▲ ou ▼ pour changer le réglage.



- Appuyez sur MENU/OK pour valider le réglage.

Options du menu [PARAMETRE]

	Réglage	Affichage	Valeur par défaut	Explication	Page
📷	[IMAGE]	[3 SEC]/[1.5 SEC]/ [ZOOM (CONTINU)]/ [NON]	[1.5 SEC]	Définit la manière d'afficher l'écran de contrôle de l'image (résultat de la photographie) après une prise de vue. Les tonalités de couleur des images enregistrées peuvent différer de la couleur réelle. Lisez les images enregistrées pour les vérifier.	110
	[NUMERO IMAGE]	[CONT.]/[RAZ]	[CONT.]	Spécifie si les numéros d'images sont attribués à la suite des numéros précédents ou s'ils commencent à partir du début.	111
	[ENR. IMAGE D'ORG]	[OUI]/[NON]	[NON]	Spécifie si l'image prise avant la correction de l'effet yeux rouges doit être enregistrée ou non lors de l'utilisation de la fonction de détection sujet intelligente avec [DETECTION SUJET YEUX ROUGE ON].	32
	[TEMOIN AF]	[OUI]/[NON]	[OUI]	Active ou désactive le témoin d'assistance AF.	37
	[ZOOM NUM.]	[ON]/[OFF]	[OFF]	Spécifie si le zoom numérique est utilisé simultanément.	112
	[POS. LONG]	[OUI]/[NON]	[NON]	Permet de sélectionner une longue exposition en mode de prise de vues [NOCTURNE].	55
🔊	[DATE/HEURE]	-	-	Corrige la date ou l'heure.	26
	[VOL. APPAREIL]	🔊 SANS/🔊/🔊/🔊/🔊	🔊	Règle le volume de la tonalité émise par les touches de commande de l'appareil photo.	-
	[VOL. DECL.]	🔊 SANS/🔊/🔊/🔊/🔊	🔊	Règle de volume du son émis par le déclencheur.	-
	[SON DECLENCHEUR]	[♪1 SON 1]/ [♪2 SON 2]	♪1	Règle le son qui accompagne l'actionnement du déclencheur.	-
	[VOL. LECTURE]	-	[7]	Règle le volume de la lecture de vidéos et d'annotations vocales.	112
	[TAILLE POUR BLOG]	[640 STANDARD]/ [320 PETIT]	640	Permet de définir la taille d'une image destinée à un blog lors de son enregistrement ou de son transfert.	85

	Réglage	Affichage	Valeur par défaut	Explication	Page
2	LUMINOSITE LCD]	-	[0]	Règle la luminosité de l'écran LCD.	113
	FORMATAGE]	-	-	Initialise la Carte mémoire ou la mémoire interne. Choisissez ce menu pour effacer toutes les images (fichiers).	113
	言語/LANG.]	[日本語]/[ENGLISH]/ [FRANCAIS]/[DEUTSCH]/ [ESPAÑOL]/[ITALIANO]/ [中文簡]/[繁體]/[한글]/ [РУССКИЙ]/[PORTUGUÊS]/ [NEDERLANDS]/[TÜRKÇE]/ [ČESKY]/[MAGYAR]/ [POLSKI]/[SVENSKA]	[ENGLISH]	Spécifie la langue d'affichage des éléments sur l'écran LCD.	27
	EXT. AUTO]	[NON]/[2 MIN]/[5 MIN]	[2 MIN]	Règle le délai avant l'extinction automatique de l'appareil photo. Vous pouvez sélectionner [NON] lorsque [REGLAGE ALIM.] est réglé sur ECO. D'ENERGIE].	114
	DECALAGE HOR]	[DEPAR]/ [LOCAL]		Spécifie les réglages du décalage horaire.	114
	COULEUR FOND]	-	-	Définit les couleurs des menus et de l'arrière-plan.	-
	3	AFF. DE L'AIDE]	[OUI]/[NON]	[OUI]	Spécifie si le guide des fonctions doit s'afficher ou non.
STAN. VIDEO]		[NTSC]/[PAL]	-	Spécifie si la sortie vidéo est réglée sur [NTSC] ou [PAL].	-
COMMUNICATION IR]		[STANDARD]/[IrSS]	[STD]	Spécifie si COMMUNICATION IR] est réglé sur [STANDARD] ou sur [IrSS]. Sélectionnez [STANDARD] pour une communication avec un appareil photo ou une imprimante ; sélectionnez [IrSS] pour une communication avec un téléviseur.	-
INITIALISER]		-	-	Réinitialise tous les réglages de l'appareil photo (sauf [DATE/HEURE], [DECALAGE HOR], [COULEUR FOND] et [STAN. VIDEO]) à leurs valeurs par défaut réglées au moment de l'expédition. Un message de confirmation apparaît lorsque vous appuyez sur . Pour réinitialiser les réglages de l'appareil photo, appuyez sur ou pour sélectionner [OK], puis appuyez sur MENU/OK.	-

[IMAGE]

Utilisez ce réglage pour définir le mode d'affichage de l'écran de contrôle de l'image (résultat de la photographie) après une prise de vue.

[3 SEC]/[1.5 SEC] :

L'image s'affiche pendant 3 ou 1,5 seconde(s) environ, puis est enregistrée.

[ZOOM (CONTINU)] :

L'image est agrandie. Utilisez ce mode pour vérifier les détails de l'image.

[NON] :

Les résultats ne s'affichent pas pour vous permettre de prendre immédiatement une autre photo.

! ATTENTION

- Les tonalités de couleur des images affichées en mode [3 SEC] ou [1.5 SEC] peuvent varier légèrement de celles des images qui sont réellement enregistrées.
- [IMAGE] ne peut pas être utilisé si vous sélectionnez [POSE LONGUE] (→p.78).

■ Agrandissement des images

Ecran de navigation
(Image actuellement
affichée)



- 1 Tournez le levier de zoom sur [L] ou [R] pour effectuer un zoom avant ou arrière sur une image.



- 2 Appuyez sur ▲, ▼, ◀ ou ▶ pour afficher la nouvelle sélection.



- 3 Appuyez sur MENU/OK pour prendre une autre vue. L'image est enregistrée automatiquement.

**MEMO**



- Quand le réglage de qualité [M] est sélectionné, l'image ne peut pas être agrandie.
- Appuyer sur DISP/BACK annule le réglage de zoom.
- Cette fonction est désactivée avec le réglage de la prise de vues en continu.
- Elle est aussi désactivée quand vous sélectionnez [RETOUR].

👤 Détection sujet intelligente

Images prises en mode détection sujet intelligente (→p.32). Appuyez sur [👤] (détection sujet intelligente) pour commuter les visages affichés. Tournez le levier de zoom sur [L] ou [R] pour effectuer un zoom avant ou arrière sur le visage sélectionné. Appuyez sur ▲, ▼, ◀ ou ▶ pour afficher une autre zone de l'image.

[NUMERO IMAGE]

Utilisez cette fonction pour spécifier si les numéros d'images sont attribués à la suite des numéros précédents ou s'ils commencent à partir du début.

	<CONT.>	<RAZ>
	0001 ⋮ 0005	0001 ⋮ 0005
↓		
	0006 ⋮ 0010	0001 ⋮ 0005

* Carte mémoire ou mémoire interne formatée utilisée pour A et pour B.

[CONT.] : Les images sont stockées en commençant par le numéro de fichier le plus élevé enregistré sur la Carte mémoire ou la mémoire interne utilisée en dernier.

[RAZ] : Les images sont stockées sur chaque Carte mémoire, en commençant par le fichier numéro 0001.
Chaque image sera numérotée consécutivement à partir du dernier numéro utilisé. Ainsi, lorsque vous effacez des images enregistrées dans la Carte mémoire, le numéro de l'image effacée ne sera pas utilisé à nouveau.

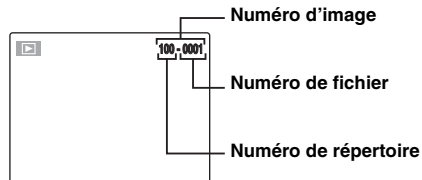
 VERIFICATION

Les 4 derniers chiffres du numéro à 7 chiffres, en haut à droite de l'écran LCD, correspondent au numéro de fichier, et les 3 premiers chiffres au numéro de répertoire.

 MEMO

- Le réglage [CONT.] permet de gérer plus facilement les fichiers. Il évite toute duplication des noms de fichiers lors du téléchargement des images sur un ordinateur.
- Lorsque l'appareil photo est réglé sur  INITIALISER (→p.109), le réglage du numéro d'image ([CONT.] ou [RAZ]) passe à [CONT.] et le numéro d'image ne revient pas à 0001.
- Avec le réglage [CONT.], les images sont stockées en commençant par le numéro de fichier le plus élevé enregistré sur la Carte mémoire, lorsque celle-ci contient déjà des fichiers d'image avec un numéro supérieur au numéro de fichier le plus élevé enregistré en dernier sur la Carte mémoire.
- Le numéro d'image affiché peut être différent pour des images prises avec un autre appareil photo.

Suite ➔

[ZOOM NUM.]

Utilisez cette fonction pour prendre des photos agrandies que vous ne pourriez pas prendre avec l'échelle maxi du zoom optique.

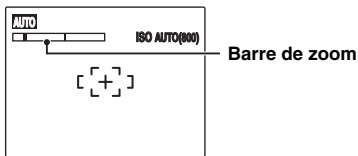
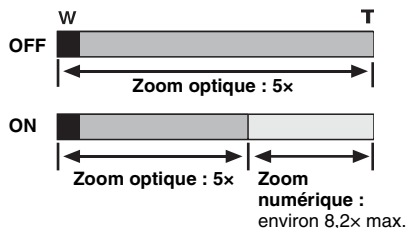
**■ Affichage de la barre de zoom****MEMO**

Lorsque vous permutez entre le zoom optique et le zoom numérique, l'indicateur « ■ » sur la barre de zoom s'arrête. Tournez de nouveau le bouton de zoom pour déplacer de nouveau l'indicateur « ■ ».

! ATTENTION

Le zoom numérique vous permet d'agrandir le sujet et de le photographier, mais il diminue néanmoins la qualité de votre image. Activez le zoom numérique uniquement lorsque cela est vraiment nécessaire.

[VOL. LECTURE]

Cette fonction permet de régler le volume pendant la lecture de vidéos et d'annotations vocales.

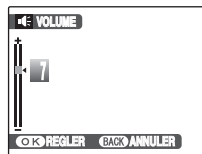

- Appuyez sur ▲ ou ▼ pour régler le volume.
Plus la valeur est élevée, plus le volume est important. [0] (zéro) correspond au silencieux.
- Appuyez sur MENU/OK pour valider le réglage.



[LUMINOSITE LCD]

Cette fonction permet de régler la luminosité de l'écran LCD.

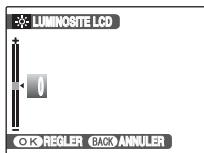

- Appuyez sur ▲ ou ▼ pour régler la luminosité de l'écran LCD.
L'indicateur se déplace vers le signe + pour augmenter la luminosité de l'écran LCD ou vers le signe – pour la diminuer.
- Appuyez sur MENU/OK pour valider le réglage.

**[FORMATAGE]**

Initialisez (formatez) la Carte mémoire ou la mémoire interne pour l'utiliser avec l'appareil photo.

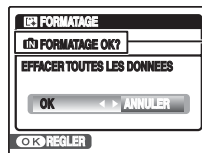

Support initialisé
[M] FORMATAGE :
 Mémoire interne
[C] FORMATAGE :
 Carte mémoire



- Appuyez sur ◀ ou ▶ pour sélectionner OK.



- Lorsque vous appuyez sur MENU/OK, la Carte mémoire ou la mémoire interne est initialisée.

! ATTENTION

- Le formatage efface toutes les images (fichiers), y compris les images (fichiers) protégées. Sauvegardez les images (fichiers) importantes sur votre ordinateur ou tout autre support.
- N'ouvrez pas le couvercle du compartiment à batterie et ne soumettez pas l'appareil photo à des chocs lors du formatage, car le formatage pourrait être interrompu.

Suite ➔

[EXT. AUTO]

Lorsque cette fonction est activée et que l'appareil photo reste inutilisé pendant 2 ou 5 minutes, il se met hors tension.

Utilisez cette fonction lorsque vous souhaitez obtenir la durée d'utilisation maximale de votre batterie.

! ATTENTION

La fonction d'extinction automatique est inactive pendant la lecture du diaporama (→p.87) et lorsqu'une connexion USB (→p.117, 126) est utilisée.

MEMO Pour remettre l'appareil photo sous tension

Voir « Mise sous tension et hors tension » (→p.22).

[DECALAGE HOR]

Utilisez cette fonction lorsque vous voyagez dans des régions situées dans des fuseaux horaires différents. Cette fonction règle le décalage horaire par rapport à la date et à l'heure actuellement définies. Lorsque ce réglage est activé, le décalage horaire spécifié est appliqué à chaque prise de vue.

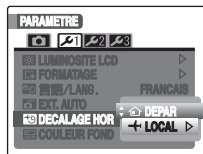
1 Utilisez la fonction de décalage horaire.

Appuyez sur ▲ ou ▼ pour passer du réglage [DEPAR] à [LOCAL].



Pour régler le décalage horaire, sélectionnez [LOCAL].

[DEPAR] : Le fuseau horaire chez vous

[LOCAL] : Le fuseau horaire de votre destination

2 Accédez à l'écran [DECALAGE HOR].



Appuyez sur ►.

3 Réglez le décalage horaire.

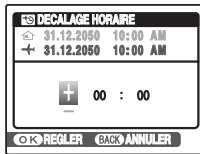

① Appuyez sur ◀ ou ▶ pour sélectionner +/-, l'heure et les minutes.



② Appuyez sur ▲ ou ▼ pour changer le réglage.



③ Appuyez toujours sur MENU/OK lorsque vous avez terminé les réglages.

✓ VERIFICATION

Réglage horaire disponible

-23:45 à +23:45 (par incréments de 15 minutes)



MEMO

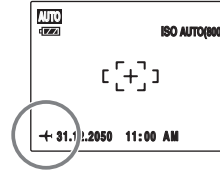

Lors du réglage du décalage horaire, lorsque vous passez au mode de prise de vues, + et la date s'affichent pendant 3 secondes, puis l'affichage de la date devient jaune.

✓ VERIFICATION

Au retour d'un voyage, n'oubliez pas de remettre le réglage de l'heure sur [DEPAR], puis vérifiez à nouveau la date et l'heure.

Branchement sur un téléviseur

En branchant votre appareil photo sur un téléviseur, vous pouvez visualiser vos photos sur un grand écran. Si vous utilisez simultanément la fonction de diaporama (→p.87), vous pourrez admirer vos photos en direct.

Branchez le câble audio/ vidéo (fourni) dans la prise sortie audio/vidéo (A/V OUT) de l'appareil photo.

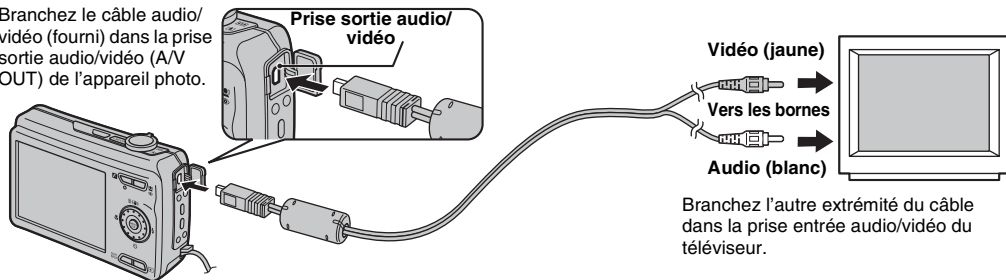

! ATTENTION

Branchez le câble A/V (fourni) correctement sur sa borne.

📄 MEMO

- Lorsque vous branchez le câble audio/vidéo (fourni) sur le téléviseur, l'écran LCD de l'appareil photo s'éteint.
- La qualité d'image pour la lecture de vidéos est inférieure à celle des images.
- Lors du branchement à un téléviseur, même si vous réglez le volume dans [VOL. LECTURE], vous ne pouvez pas modifier le volume du téléviseur. Reportez-vous aux instructions fournies avec votre téléviseur pour obtenir plus d'informations sur l'entrée audio/vidéo de votre téléviseur.
- Utilisez le AC-5VX (vendu séparément) et le CP-50 (vendu séparément) lorsque le FinePix F100fd est raccordé à un téléviseur pendant une période prolongée.
- Voir « Remarques et Avertissements » (Manuel de base) pour plus d'informations sur l'adaptateur secteur.

Branchement de l'appareil photo directement sur l'imprimante — Fonction PictBridge



Lorsque vous disposez d'une imprimante compatible PictBridge, les images peuvent être imprimées en branchant l'appareil photo directement sur l'imprimante, sans passer par l'ordinateur.

Branchement sur une imprimante

- 1 Branchez l'appareil photo sur votre imprimante à l'aide du câble USB (fourni).

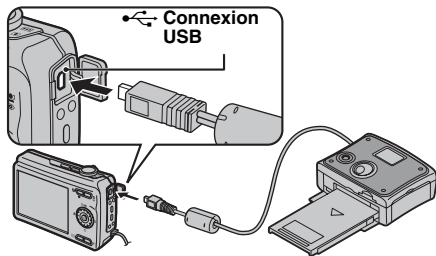

MEMO

Utilisez le AC-5VX (vendu séparément) et le CP-50 (vendu séparément) lorsque le FinePix F100fd est raccordé à une imprimante.

- 2 Branchez l'appareil photo sur une imprimante et mettez-la sous tension. Appuyez sur ON/OFF pour mettre l'appareil photo sous tension.

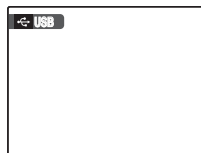

[USB] apparaît sur l'écran LCD.

- 3 L'écran suivant apparaît sur l'écran LCD après un certain temps.

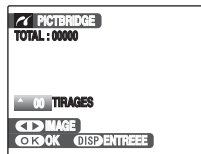

« Spécification des images pour l'impression »
→p.118
« Impression avec le réglage DPOF »
→p.119

MEMO

Selon l'imprimante, certaines fonctions sont désactivées.

Spécification des images pour l'impression ([IMPRES. DATE] / [IMPRES. SANS DATE])

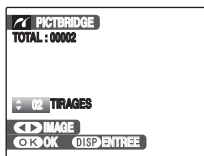

- ① Appuyez sur ◀ ou ▶ pour afficher l'image (fichier) pour laquelle vous souhaitez spécifier le réglage d'impression.



- ② Appuyez sur ▲ ou ▼ pour choisir une valeur.
Jusqu'à 99 feuilles sont imprimées.

Pour spécifier d'autres réglages d'impression, répétez les étapes ① et ②.



- ③ Appuyez sur MENU/OK pour afficher le réglage spécifié.

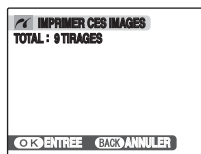

- ④ Appuyez de nouveau sur MENU/OK pour télécharger les données sur l'imprimante et lancer l'impression du nombre de tirages spécifié.

MEMO

Si vous appuyez sur MENU/OK alors que le nombre total d'images est défini sur 0 (zéro), l'écran d'impression apparaît une fois à l'écran. Appuyez à nouveau sur MENU/OK et l'impression démarre.

MEMO Impression avec la date

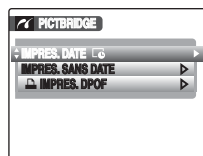

- ① Appuyez sur DISP/BACK pour afficher les réglages.
- ② Appuyez sur ▲ ou ▼ pour sélectionner [IMPRES. DATE] [G].
- ③ Appuyez sur MENU/OK.

ATTENTION

La fonction [IMPRES. DATE] [G] n'est pas disponible lorsque l'appareil photo est branché sur une imprimante qui ne gère pas l'impression de la date.

Impression avec le réglage DPOF ([IMPRES. DPOF])

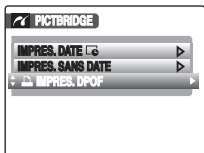

DISP/
BACK



- 1 Appuyez sur DISP/BACK pour ouvrir le menu.



- 2 Appuyez sur ▲ ou ▼ pour sélectionner [ IMPRES. DPOF].



- 3 Appuyez sur MENU/OK pour afficher le réglage spécifié.

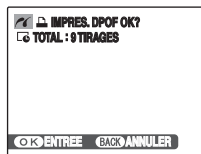

- 4 Appuyez de nouveau sur MENU/OK pour télécharger les données sur l'imprimante et lancer l'impression en continu des images (fichiers) spécifiées.



VERIFICATION

La fonction [ IMPRES. DPOF] n'est disponible que si vous avez préalablement défini les réglages DPOF sur l'appareil FinePix F100fd (→p.87).

ATTENTION

Même si [AVEC DATE ] est spécifié dans les réglages DPOF (→p.87), la date ne s'inscrit pas avec les imprimantes qui ne gèrent pas l'impression de la date.

Suite ➔

 **MEMO**

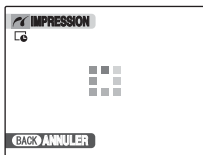

Appuyez sur DISP/BACK pour annuler l'impression. Selon l'imprimante, l'impression peut ne pas être annulée immédiatement ou risque d'être interrompue avant la fin. Lorsque l'impression s'interrompt avant la fin, mettez l'appareil photo hors tension, puis de nouveau sous tension.

Débranchement de l'imprimante

- ① Vérifiez que le message [IMPRESSION] n'apparaît pas sur l'écran LCD de l'appareil photo.
 - ② Mettez l'appareil photo hors tension. Débranchez le câble USB (fourni).
-

 **MEMO**

Le réglage DPOF peut être spécifié pour les images stockées sur la mémoire interne.

 **ATTENTION**

- Avec la fonction PictBridge, les images prises avec d'autres appareils photo peuvent ne pas s'imprimer.
- L'appareil photo ne peut pas être utilisé pour spécifier les réglages de l'imprimante comme le format de papier et la qualité d'impression.
- Utilisez la mémoire interne ou une Carte mémoire formatée avec l'appareil FinePix F100fd.
- Les vidéos ne peuvent pas être imprimées.
- Les images prises avec un appareil photo différent du FinePix F100fd risquent de ne pas être imprimées.

Installation sur un ordinateur Windows

Liste de vérification avant l'installation

■ Matériel (logiciel) nécessaires et système recommandé

Pour utiliser ce logiciel, vous devez avoir le matériel et le logiciel décrits ci-dessous. Vérifiez votre système avant de commencer l'installation.

Exigence	Recommandation	
Système d'exploitation *1	Windows 98 SE Windows Millenium Edition (Windows Me) Windows 2000 Professionnel/Windows 2000 SP4*2 Windows XP Edition familiale/Windows XP SP2*2 Windows XP Professionnel*2 Windows Vista*2	Windows XP Windows Vista
Unité centrale	Pentium 200 MHz minimum (Utilisateurs de Windows XP/Vista : 800 MHz Pentium 4 ou supérieur recommandé)	Pentium 4 à 2 GHz ou mieux Pentium 4 à 3 GHz ou mieux
RAM	128 Mo minimum (512 Mo minimum pour Windows Vista/Windows XP)	512 Mo ou mieux 1 Go ou mieux
Espace sur le disque dur	Espace requis pour l'installation : 450 Mo minimum Espace requis pour l'utilisation : 600 Mo minimum	2 Go ou mieux 15 Go ou mieux
Affichage	800 x 600 pixels ou mieux, couleurs 16 bits ou mieux	1024 x 768 pixels ou mieux, La plus élevée (32 bits)

*1 Modèles sur lesquels est préinstallé un des systèmes d'exploitation ci-dessus.

*2 Lorsque vous installez le logiciel, ouvrez une session en utilisant un compte d'administrateur de système (par ex., [Administrateur]).

! ATTENTION

- La carte d'interface USB supplémentaire n'est pas garantie.
- Windows 95, Windows 98 et Windows NT ne peuvent pas être utilisés.
- Le fonctionnement n'est pas garanti avec les ordinateurs faits maison ou exécutant un système d'exploitation mis à jour.
- Lorsque vous réinstallez ou retirez FinePixViewer, le menu Internet et votre numéro d'identification ainsi que votre mot de passe pour le service Internet FinePix sont effacés de votre ordinateur. Cliquez sur le bouton [Passons désormais à l'enregistrement], entrez votre numéro d'identification et votre mot de passe enregistrés et téléchargez de nouveau le menu.

Suite ➔

Ne branchez pas l'appareil photo sur votre ordinateur avant que l'installation du logiciel ne soit terminée.

1 Installez FinePixViewer comme indiqué dans les instructions affichées à l'écran.

Lancement du manuel de l'installateur

- 1 Cliquez deux fois sur l'icône [Poste de travail].
* Les utilisateurs de Windows XP devront cliquer sur [Poste de travail] dans le menu [Démarrer].
Les utilisateurs de Windows Vista devront cliquer sur [Ordinateur] dans le menu [Démarrer].
- 2 Cliquez avec le bouton droit de la souris sur [FINEPIX] (lecteur de CD-ROM) dans la fenêtre [Poste de travail] (Utilisateurs de Windows Vista : dans la fenêtre [Ordinateur]), puis sélectionnez [Ouvrir].
- 3 Cliquez deux fois sur [SETUP] ou [SETUP.exe] dans la fenêtre du CD-ROM.



- * L'affichage des noms de fichier peut différer de ce qui est décrit ci-dessous selon les réglages de votre ordinateur.
- Les extensions de fichiers (suffixes de 3 lettres indiquant le type de fichier) peuvent être indiquées ou cachées (par exemple, Setup.exe ou Setup).
 - Le texte peut être présenté normalement ou tout en majuscule (par exemple Setup ou SETUP).

À l'attention des utilisateurs de Windows Vista :

Lorsque vous insérez le CD-ROM dans le lecteur de votre ordinateur, il est possible que la fenêtre [Exécution automatique] s'affiche. Le cas échéant, cliquez sur [Exécuter SETUP.EXE].

Lorsque la fenêtre [Contrôle de compte d'utilisateur] s'affiche, cliquez sur [Autoriser].

2 Installez DirectX en suivant les indications à l'écran et redémarrez l'ordinateur. Si la dernière version de DirectX est déjà installée sur votre ordinateur, cette installation n'est pas effectuée.

! ATTENTION

- Si la dernière version de DirectX ou du lecteur Windows Media n'est pas installée, chaque logiciel est installé, puis l'ordinateur redémarre.
- Ne retirez pas le CD-ROM pendant cette procédure.

3 Après avoir redémarré l'ordinateur, le message [L'installation de FinePixViewer est terminée] apparaît. Retirez le CD-ROM de votre ordinateur.

Installation sur un Mac OS X

Liste de vérification avant l'installation

■ Matériel et logiciel nécessaires

Pour utiliser ce logiciel, vous devez avoir le matériel et le logiciel décrits ci-dessous. Vérifiez votre système avant de commencer l'installation.

Ordinateurs Mac compatibles *1	Power Macintosh G3*2, PowerBook G3*2, Power Macintosh G4, iMac, iBook, Power Macintosh G4 Cube, PowerBook G4, Power Macintosh G5, MacBook, MacBook Pro, Mac mini ou Mac Pro
Système d'exploitation	Mac OS X (compatible uniquement avec la version 10.3.9 à 10.4.10)
RAM	256 Mo minimum
Espace sur le disque dur	Espace requis pour l'installation : 200 Mo minimum Espace requis pour l'utilisation : 400 Mo minimum
Affichage	800 x 600 pixels ou mieux, 32 000 couleurs au minimum

*1 Microprocesseur PowerPC, Processeur Intel chargé

*2 Modèles avec port USB en standard

ATTENTION

- Branchez l'appareil photo directement sur l'ordinateur Macintosh à l'aide du câble USB (fourni). Le logiciel ne peut pas fonctionner correctement si vous utilisez une rallonge ou si vous connectez l'appareil photo via un hub USB.
- Poussez le connecteur USB à fond dans la prise pour vous assurer de bien le brancher. Le logiciel ne peut pas fonctionner correctement si la connexion est défectueuse.
- La carte d'interface USB supplémentaire n'est pas garantie.

Suite ➔

- 1 Mettez le Macintosh sous tension et démarrez Mac OS X. Ne lancez aucune autre application.**
- 2 Lorsque le CD-ROM fourni est introduit dans le lecteur de CD-ROM, l'icône [FinePix] apparaît. Cliquez deux fois sur l'icône [FinePix] pour ouvrir la fenêtre du volume [FinePix].**
- 3 Cliquez deux fois sur [Installer for MacOS X].**
- 4 La fenêtre de mise en place de l'Installateur apparaît. Cliquez sur le bouton [Installation de FinePixViewer].**

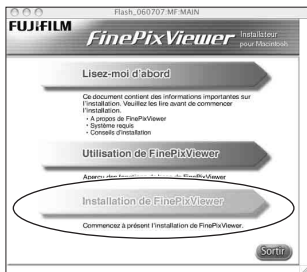

! ATTENTION

Pour plus d'informations sur ce qui est installé, cliquez sur le bouton [Lisez-moi d'abord], puis sur [Utilisation de FinePixViewer].

- 5 La fenêtre [Authentification] apparaît. Entrez le nom et le mot de passe pour le compte de l'administrateur et cliquez ensuite sur le bouton [OK].***

* Le compte de l'administrateur est le compte de l'utilisateur utilisé pour l'installation de Mac OS X et vous pouvez confirmer le compte de l'utilisateur dans la boîte de dialogue Compte dans Préférences système.

- 6 Installez FinePixViewer comme indiqué dans les instructions affichées à l'écran.**

7 Le message [Installation de FinePixViewer terminée] s'affiche. Ensuite, cliquez sur le bouton de sortie et fermez l'application.

! **ATTENTION**

Lorsque Safari est utilisé comme navigateur Web, un message peut s'afficher et le CD-ROM risque de ne pas pouvoir être retiré. Si cela se produit, cliquez sur l'icône Safari dans le Dock pour faire de Safari l'application active et sélectionnez ensuite [Quitter Safari] dans le menu [Safari] pour fermer Safari.

8 Lancez [Transfert d'images] à partir du dossier [Applications].

9 Changez les réglages d'Image Capture. Sélectionnez [Préférences...] dans le menu [Transfert d'images].



10 Sélectionnez [Autre...] sous [Quand un appareil photo est connecté, ouvrir].

11 Sélectionnez [FPVBridge] dans le dossier [FinePixViewer] du dossier [Applications] et cliquez sur le bouton [Ouvrir].



12 Sélectionnez [Quitter Transfert d'images] dans le menu [Transfert d'images].

Branchement sur l'ordinateur

En connectant votre appareil photo à un ordinateur, vous multipliez ainsi vos possibilités d'utilisation. La fonction « FinePixViewer » permet d'enregistrer des images, de consulter et de gérer des fichiers, etc.

Vue d'ensemble de FinePixViewer

Ce logiciel permet d'importer des images, de gérer les fichiers et dossiers, ainsi que de commander des impressions par Internet (uniquement pour les utilisateurs de Windows).

! ATTENTION

Le CD-ROM Windows peut également être requis pendant l'installation. Dans ce cas, changez de CD-ROM comme l'indiquent les instructions à l'écran.

Reportez-vous à l'installation du logiciel (→p.121, 123) lorsque vous branchez votre appareil photo sur un ordinateur pour la première fois.

Installez d'abord le logiciel. Ne branchez pas l'appareil photo sur l'ordinateur avant d'avoir installé le logiciel.



CD-ROM
(Software for FinePix)

- 1 Insérez la Carte mémoire contenant les images dans l'appareil photo (→p.19).
Vous pouvez utiliser la carte **xD-Picture Card** et la Carte mémoire SD avec le FinePix F100fd.
Dans le présent Mode d'emploi, ces cartes sont appelées « Cartes mémoires ».

! ATTENTION

- Ne formatez pas la Carte mémoire avec l'appareil photo branché sur l'ordinateur.
- Utilisez la Carte mémoire avec des images prises par un appareil photo numérique FUJIFILM.

- 2 Branchez l'appareil photo sur votre ordinateur à l'aide du câble USB (fourni).

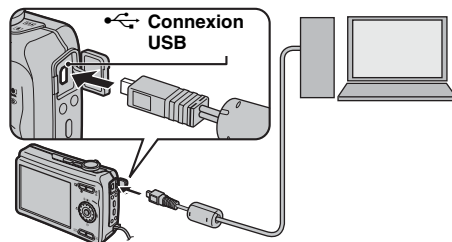

- 3 Appuyez sur  pendant environ 1 seconde pour mettre l'appareil photo sous tension en mode lecture.

- 4 Configurez votre ordinateur.

MEMO

Sous Windows, si FinePixViewer est déjà installé, le pilote est automatiquement défini. Aucune action n'est requise.

! ATTENTION

- L'appareil FinePix F100fd est compatible avec le protocole PTP (Picture Transfer Protocol)/MTP (Media Transfer Protocol). Un appareil photo compatible avec le protocole PTP/MTP est un appareil photo qui peut reconnaître l'ordinateur et l'imprimante automatiquement lorsqu'il est connecté.
- Ne débranchez pas le câble USB (fourni) lorsque l'appareil photo communique avec l'ordinateur. Si le câble USB (fourni) est débranché pendant la communication, les fichiers stockés sur la Carte mémoire ou la mémoire interne risquent d'être endommagés.
- Sous Mac OS X, vous devez régler le paramétrage automatique lorsque vous raccordez pour la première fois l'appareil photo à votre ordinateur.
- Lorsque l'appareil photo et l'ordinateur échangent des données, le témoin de l'indicateur clignote en vert, puis en orange.
- L'extinction automatique est désactivée pendant la connexion USB.
- Avant de remplacer la Carte mémoire, débranchez toujours l'appareil photo de l'ordinateur.
- L'appareil photo et l'ordinateur peuvent échanger des données lorsque [Copie en cours] disparaît de l'écran de votre ordinateur. Avant de débrancher le câble USB (fourni), vérifiez toujours si le témoin de l'indicateur est éteint.
- Utilisez toujours FinePixViewer pour transférer vers un PC des images accompagnées d'annotations vocales.
- Le coût demandé par un fournisseur Internet pour la connexion à Internet est de la responsabilité de l'utilisateur.
- Si vous utilisez FinePixViewer pour enregistrer des images sur un serveur de données (réseau), il se peut que FinePixViewer ne s'exécute pas de la même manière que dans un environnement d'ordinateur autonome.

! ATTENTION

- Utilisez toujours l'adaptateur secteur AC-5VX FUJIFILM (vendu séparément) et le coupleur CC CP-50 (vendu séparément). Si l'appareil photo cesse soudainement d'être alimenté pendant l'échange des données, cette opération ne s'exécute pas correctement et la Carte mémoire ou la mémoire interne risque d'être endommagée.
- Vérifiez que le câble USB (fourni) est correctement et solidement branché.
- Branchez l'appareil photo directement sur l'ordinateur à l'aide du câble USB (fourni). Le logiciel ne peut pas fonctionner correctement lorsque vous utilisez une rallonge ou si vous connectez l'appareil photo via un hub USB.
- Lorsque votre ordinateur comporte plus d'un port USB, l'appareil photo peut être branché sur l'un ou l'autre port.
- Si vous utilisez Windows 98 SE, le logiciel fourni doit être installé avant de connecter l'appareil photo à un ordinateur à l'aide du câble USB. L'ordinateur ne reconnaît pas l'appareil photo s'il est connecté avant l'installation de ce logiciel.
- La Carte mémoire, la mémoire interne, les données contenues dans la Carte mémoire ou les données enregistrées dans la mémoire interne risquent d'être endommagées dans les situations suivantes ;
 - le câble USB est débranché
 - vous appuyez sur la touche Marche/Arrêt ou sur d'autres touches, ou le volet d'objectif est entravé

Suite ➔

Les étapes suivantes varient selon le système d'exploitation de l'ordinateur (Windows XP/ Vista et Mac OS X)

Si votre ordinateur reconnaît automatiquement l'appareil photo, FinePixViewer démarre automatiquement et la fenêtre Assistant de sauvegarde des images (boîte de dialogue de sauvegarde des images) s'affiche. Suivez les instructions indiquées à l'écran pour sauvegarder les images. Pour continuer sans sauvegarder les images, cliquez sur le bouton [Annuler].

! ATTENTION

Si de nombreuses images sont enregistrées sur la Carte mémoire, leur affichage sur l'écran de votre ordinateur peut durer un certain temps. Par ailleurs, l'importation d'images peut être fastidieuse et il est possible que vous soyez incapable d'enregistrer des images. Dans ce cas, utilisez un lecteur de Carte mémoire d'images.

MEMO

- Les images contenues dans l'appareil photo ne peuvent pas être directement affichées à l'aide de FinePixViewer. Enregistrez les images sur un ordinateur.
- Si vous annulez l'enregistrement en cliquant sur la touche [Annuler], appuyez sur la touche ON/OFF pour mettre l'appareil photo hors tension, puis déconnectez-le de l'ordinateur.
- Lorsque l'appareil photo est raccordé à votre ordinateur, FinePixViewer démarre automatiquement par le biais de la fonction d'Exif Launcher qui est installé dans FinePixViewer.

Continuez à la section « Utilisation de FinePixViewer » (→p.129).

! ATTENTION (Mac OS X)

Si FinePixViewer ne démarre pas automatiquement, il se peut que le logiciel ne soit pas correctement installé. Débranchez l'appareil photo, configurez à nouveau votre ordinateur, puis redémarrez.

! ATTENTION (Mac OS X) Remarque relative au débranchement de l'appareil photo

- Fermez tous les fichiers contenus dans l'appareil photo et vérifiez qu'il n'échange pas de données.
- L'appareil photo et l'ordinateur peuvent échanger des données lorsque [Copie en cours] disparaît de l'écran de votre ordinateur, particulièrement lors de la copie de grandes quantités de données. Ne débranchez pas le câble USB (fourni) immédiatement après la disparition de ce message. Vérifiez toujours que le témoin de l'indicateur est éteint avant de procéder au débranchement.

Utilisation de FinePixViewer

Pour maîtriser FinePixViewer

Pour toute information sur les fonctions de FinePixViewer, reportez-vous à [Comment utiliser FinePixViewer] dans le menu Aide pour les détails.

• Qu'est-ce qui est expliqué dans [Comment utiliser FinePixViewer]...

[Comment utiliser FinePixViewer] comprend une large gamme de sujets, y compris le traitement par lots et la commande de tirages.

Exemple : Visualisation de diaporamas

- 1 Cliquez sur [Comment utiliser FinePixViewer] dans le menu Aide de FinePixViewer.
- 2 Cliquez sur [Opérations de base], puis sur [Diaporama] dans le menu qui s'affiche.
- 3 Les informations de [Diaporama] s'affichent. Appuyez sur la touche [<<<] pour regarder la page précédente ou sur la touche [>>>] pour regarder la page suivante.

Désinstallation du logiciel

Ne procédez à cette opération que lorsque vous n'avez plus besoin du logiciel installé ou si le logiciel n'est pas installé correctement.

Windows

- 1 Vérifiez si l'appareil photo n'est pas branché à l'ordinateur.
- 2 Quittez toutes les applications en cours d'utilisation.
- 3 La procédure de désinstallation du logiciel varie selon le système d'exploitation. Conformez-vous aux étapes correspondant à chaque système d'exploitation (répertoriés ci-dessous) pour désinstaller le logiciel.

Les logiciels suivants doivent être désinstallés :

- FinePixViewer
 - FinePix Resource
 - FinePix Studio*
 - RAW FILE CONVERTER LE*
- * N'est peut-être pas installé, selon le système d'exploitation.

Pour retirer FinePixViewer

FinePixViewer Ver. 5. *

Pour retirer le logiciel du pilote

FUJIFILM USB Driver

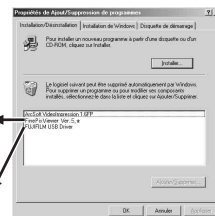

- ④ Lorsque le message apparaît, cliquez sur le bouton [OK]. Vérifiez votre sélection avec attention car la procédure ne peut plus être annulée une fois que vous avez cliqué sur le bouton [OK].



Macintosh

Quittez FinePixViewer. Déplacez le dossier FinePixViewer installé dans la Corbeille et sélectionnez [Vider la Corbeille] à partir du menu [Finder].

Options pour extension du système

Vous pouvez utiliser l'appareil FinePix F100fd avec d'autres appareils FUJIFILM en option et agrandir ainsi votre système afin qu'il puisse vous servir pour un grand nombre d'utilisations.

La disponibilité des accessoires peut varier selon les pays. Veuillez prendre contact avec votre revendeur Fujifilm afin de vérifier la disponibilité des produits.

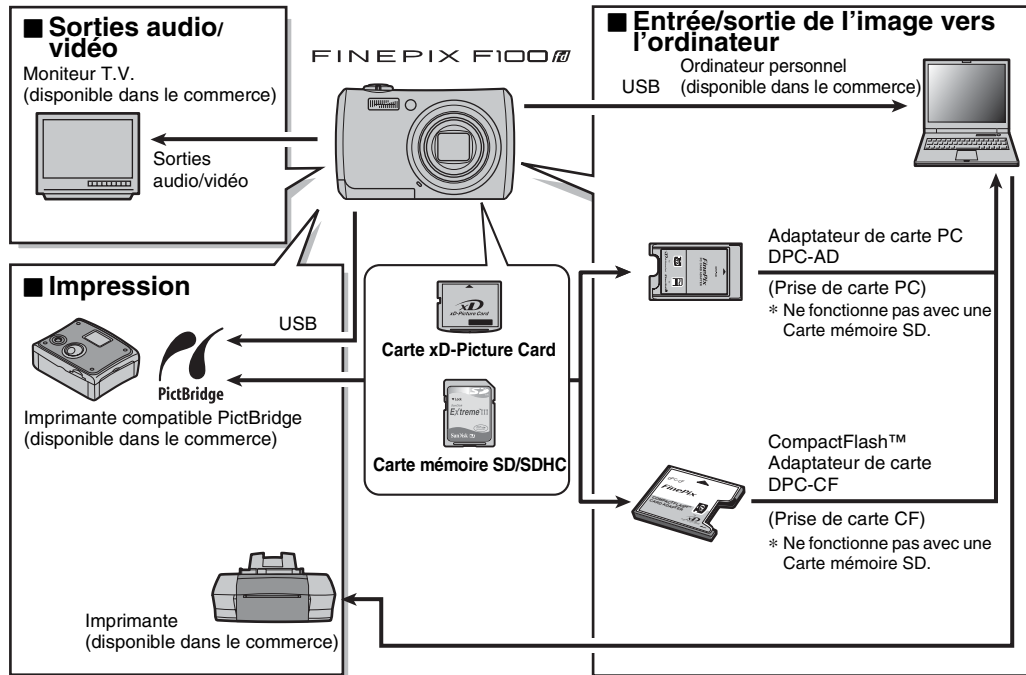

Guide des accessoires

Visitez le site Internet FUJIFILM pour les informations les plus récentes sur les accessoires d'appareils photo.
http://www.fujifilm.com/products/digital_cameras/index.html
La disponibilité des accessoires peut varier selon les pays. Veuillez prendre contact avec votre revendeur Fujifilm afin de vérifier la disponibilité des produits.

• Carte xD-Picture Card

Utilisez les cartes xD-Picture Card suivantes :
256 Mo/512 Mo/1 Go/2 Go

Il y a deux types de cartes xD-Picture Card : le type standard et le type M (désigné par la lettre « M » dans le numéro de modèle, comme DPC-M1GB).

L'appareil FinePix F100fd est compatible avec le type M. Cependant, selon l'appareil utilisé (lecteur de Carte mémoire, etc.), il se peut qu'ils ne soient pas compatibles.



• Chargeur de batterie BC-50

Recharge rapidement la batterie rechargeable. Le BC-50 réduit la durée de charge à environ 140 minutes à +23°C.



• Batterie rechargeable NP-50 (1000 mAh)

Batterie rechargeable plus la capacité d'ions-lithium.

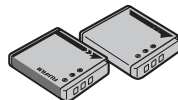

• Adaptateur secteur AC-5VX

Utilisez l'adaptateur secteur AC-5VX lorsque vous désirez prendre des vues ou lire des images pendant des périodes prolongées ou lorsque le FinePix F100fd est connecté à un ordinateur personnel.

Utilisez l'adaptateur secteur AC-5VX avec le coupleur CC CP-50 pour le FinePix F100fd.

* La forme de l'adaptateur secteur, de la fiche et de la prise électrique dépend du pays.

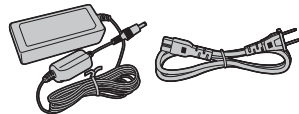

• Coupleur CC CP-50

Utilisez le CP-50 avec l'AC-5VX lorsque vous désirez prendre des vues ou lire des images pendant des périodes prolongées ou lorsque le FinePix F100fd est connecté à un ordinateur personnel.

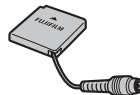

• **Adaptateur de carte PC DPC-AD**

Avec l'adaptateur de carte PC Card, vous pouvez adapter les cartes **xD-Picture Card** et SmartMedia pour les rendre compatibles avec les cartes PC Card (PCMCIA 2.1) (Type II) conformes aux normes ATA.

-Compatible avec les cartes **xD-Picture Card** 16 Mo à 512 Mo, et les cartes SmartMedia 3,3 V, 2 Mo à 128 Mo.

Non compatible avec la Carte mémoire SD.



• **Adaptateur de carte CompactFlash™ DPC-CF**

Le chargement d'une carte **xD-Picture Card** dans cet adaptateur vous permet d'utiliser la carte comme une carte CompactFlash (Type I).

-Non compatible avec la Carte mémoire SD.



• **Etui étanche WP-FXF100**

Ce caisson étanche à l'eau protège votre FinePix F100fd des dégâts provoqués par l'eau tout en vous permettant d'effectuer les réglages de l'appareil photo et d'utiliser le flash.

Vous pourrez plonger jusqu'à 40 mètres sous l'eau avec votre appareil photo numérique FinePix F100fd.

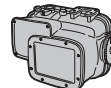

Utilisation correcte de l'appareil photo

Veillez lire ces informations ainsi que « Notes pour la sécurité » (Manuel de base) pour vous assurer d'utiliser correctement l'appareil photo.

■ Endroits à éviter

Ne rangez pas ou n'utilisez pas l'appareil photo dans les endroits suivants :

- Sous la pluie ou dans des endroits très humides, sales ou poussiéreux
- Directement au soleil ou dans des endroits soumis à des augmentations de températures extrêmes, tels que dans une voiture fermée l'été
- Endroits extrêmement froids
- Endroits soumis à de fortes vibrations
- Endroits affectés par la fumée ou la vapeur
- Endroits soumis à des champs électromagnétiques puissants (notamment à proximité d'une tour de diffusion, de lignes électriques, de radars, de moteurs, de transformateurs, d'aimants, etc.)
- En contact pendant de longs moments avec des produits chimiques, tels que des pesticides
- En contact avec des produits en caoutchouc ou en vinyle

■ Endommagé par l'eau ou le sable

L'appareil FinePix F100fd est sensible à l'eau et au sable. Lorsque vous êtes à la plage ou à proximité d'un plan d'eau, assurez-vous de ne pas exposer l'appareil photo à l'eau ni au sable. Veillez également à ne pas poser l'appareil photo sur une surface mouillée.

■ Endommagé par la condensation

Si vous déplacez subitement votre appareil photo d'un endroit froid à un endroit chaud, des gouttes d'eau (condensation) peuvent se former à l'intérieur de l'appareil photo ou sur l'objectif. Dans ce cas, mettez

l'appareil photo hors tension et attendez une heure avant de l'utiliser. La condensation peut aussi se former sur la Carte mémoire. Dans ce cas, retirez la Carte mémoire et attendez un moment.

■ Lorsque l'appareil photo n'est pas utilisé pendant une longue période

Si vous avez l'intention de ne pas utiliser cet appareil photo pendant une longue période, retirez la batterie et la Carte mémoire.

■ Nettoyage de votre appareil photo

- Utilisez une brosse soufflante pour éliminer la poussière sur l'objectif ou l'écran LCD et essuyez ensuite doucement l'appareil photo avec un chiffon doux et sec. S'il reste de la poussière, appliquez une petite quantité de détergent liquide pour objectif sur un morceau de papier de nettoyage des objectifs FUJIFILM et essuyez doucement.
- Ne grattez pas l'objectif ou l'écran LCD.
- Nettoyez le boîtier de l'appareil photo avec un chiffon sec qui ne peluche pas. N'utilisez pas de substances volatiles tels que des dissolvants, de la benzine ou de l'insecticide, car ils peuvent réagir au contact du boîtier de l'appareil photo et le déformer ou endommager sa finition.

■ Pendant un voyage à l'étranger

Ne mettez pas l'appareil photo avec vos bagages à enregistrer. Les bagages sont parfois manipulés brutalement dans les aéroports et si votre appareil photo recevait un choc violent, il pourrait être endommagé intérieurement ou extérieurement.

■ Manipulation des Cartes mémoire

- Lorsque vous introduisez la Carte mémoire dans l'appareil photo, maintenez-le bien droit pour l'enfoncer à l'intérieur.
- Ne retirez jamais la Carte mémoire et ne mettez pas l'appareil photo hors tension pendant l'enregistrement ou l'effacement de données (formatage de la Carte mémoire) car ceci risque d'endommager la Carte mémoire.
- Utilisez toujours des cartes **xD-Picture Card** avec l'appareil FinePix F100fd .
La qualité de l'appareil photo ne peut pas être garantie lorsque d'autres cartes que celles fabriquées par FUJIFILM sont utilisées.
- La Carte mémoire peut être chaude lorsqu'elle est retirée de l'appareil photo après des séances de prises de vues. Ceci est normal.
- N'apposez pas d'étiquettes sur la Carte mémoire. L'étiquette risque de se décoller et de provoquer une erreur de fonctionnement.



MEMO Types M et H de la carte xD-Picture Card

- Type M
Il existe deux types de Carte mémoire : le type standard et le type M (désigné par la lettre « M » dans le numéro de modèle, comme DPC-M2GB).
L'appareil FinePix F100fd est compatible avec le type M.
- Type H
Les types H et M partagent la même compatibilité.
- Lecteur USB pouvant être utilisé
Le type H ne peut pas être utilisé avec le lecteur USB DPC-UD1 de la carte **xD-Picture Card** alors que le type M si.

■ Mémoire Interne





- Les images stockées sur la mémoire interne de l'appareil photo peuvent être corrompues ou effacées en raison notamment de défauts de l'appareil photo. Par sécurité, sauvegardez toutes vos données importantes sur un autre support (DVD-R, CD-R, CD-RW, disque dur ou autre).
- Les données mémorisées dans la mémoire interne de l'appareil photo ne peuvent pas être garanties dans le cas où l'appareil photo est présenté pour des réparations.
- Lorsque l'appareil photo est réparé, toutes les données mémorisées dans la mémoire interne de l'appareil photo sont susceptibles d'être vérifiées par le réparateur.

■ Utilisation d'une Carte mémoire ou d'une mémoire interne avec un ordinateur

- Lorsque vous prenez des photos en utilisant une Carte mémoire ou une mémoire interne déjà utilisées sur un ordinateur, reformatez la Carte mémoire à l'aide de votre appareil photo.
- Lors du reformatage, un répertoire (dossier) est créé. Les données d'images sont alors enregistrées dans ce répertoire.
- Ne pas modifier ou supprimer les noms des répertoires (dossiers) ou des fichiers de la Carte mémoire ou la mémoire interne à partir de l'ordinateur car vous risquez de rendre impossible l'utilisation de la Carte mémoire ou la mémoire interne avec l'appareil photo.
- Veillez à toujours effacer des données image avec l'appareil photo.
- Pour modifier les données d'image, copiez-les ou transférez-les vers l'ordinateur et modifiez-les sur celui-ci.

Ecrans d'avertissements

Le tableau ci-dessous indique les avertissements qui apparaissent sur l'écran LCD.

Avertissement affiché	Explication	Remède
 (S'allume en rouge)  (clignote en rouge)	La batterie est faible ou complètement déchargée.	Mettez en place la batterie entièrement chargée.
	Il y a une forte probabilité de bougé de l'appareil photo car la vitesse d'obturation est lente.	Utilisez le flash. Un trépied est également recommandé, selon le mode et la scène photographiée.
 (S'allume en rouge) *La forme du cadre AF varie selon le réglage du [MENU PRISE DE VUES].	La fonction AF (autofocus) ne fonctionne pas efficacement.	<ul style="list-style-type: none"> • Si l'image est trop sombre, prenez la vue à une distance d'environ 2 m du sujet. • Utilisez le verrouillage AF pour prendre la vue (→p.35). • Sélectionnez le mode macro pour prendre des photos en gros plan (→p.56).
Ouverture/ Affichage de la vitesse d'obturation (S'allume en rouge)	Si l'éclairage est insuffisant ou bien trop lumineux, l'appareil photo ne parvient pas à prendre une photo avec une luminosité correcte.	Vous pouvez prendre la vue, mais modifiez la luminosité (exposition) pour obtenir une image de qualité.
[ERREUR MISE AU POINT] [ERREUR ZOOM] [ERREUR CONTROLE OBJECTIF]	Erreur ou défaut de fonctionnement de l'appareil photo.	<ul style="list-style-type: none"> • Mettez de nouveau l'appareil photo sous tension, en faisant attention à ne pas toucher l'objectif. • Mettez l'appareil photo hors tension puis de nouveau sous tension. Si le message apparaît toujours, prenez contact avec votre revendeur FUJIFILM.
[PAS DE CARTE]	La Carte mémoire n'est pas insérée lors du transfert d'images.	Insérez une Carte mémoire.
[CARTE NON INITIALISEE]	<ul style="list-style-type: none"> • La Carte mémoire ou la mémoire interne n'est pas formatée. • La Carte mémoire a été formatée sur un ordinateur. • La zone de contact de la Carte mémoire est sale. <ul style="list-style-type: none"> • Panne de l'appareil photo. 	<ul style="list-style-type: none"> • Formatez la Carte mémoire ou la mémoire interne dans l'appareil photo (→p.113). • Formatez la Carte mémoire sur l'appareil photo. • Essuyez la zone de contact de la Carte mémoire avec un chiffon doux et sec. Il peut être nécessaire de formater la Carte mémoire (→p.113). Si le message apparaît toujours, remplacez la Carte mémoire. • Prenez contact avec votre revendeur FUJIFILM.

Avertissement affiché	Explication	Rèmede
[ERREUR CARTE]	<ul style="list-style-type: none"> • La zone de contact de la Carte mémoire est sale. • Le format de la Carte mémoire est incorrect. • Panne de l'appareil photo. • La Carte mémoire est endommagée. • La Carte mémoire insérée n'est pas compatible avec votre appareil photo. 	<ul style="list-style-type: none"> • Essuyez la zone de contact de la Carte mémoire avec un chiffon doux et sec. Il peut être nécessaire de formater la Carte mémoire (→p.113). Si le message apparaît toujours, remplacez la Carte mémoire. • Prenez contact avec votre revendeur FUJIFILM. • Insérez une Carte mémoire compatible et testée par FUJIFILM Corporation.
[MEMOIRE PLEINE]	Le mémoire interne ou la Carte mémoire est complètement pleine.	Effacez certaines images de la mémoire interne ou de la Carte mémoire (→p.45), ou utilisez une Carte mémoire contenant davantage d'espace libre.
[MEMOIRE PLEINE]		
[ERREUR ECRITURE]	<ul style="list-style-type: none"> • Les données n'ont pas pu être enregistrées en raison d'une erreur de Carte mémoire ou d'une erreur de connexion entre la Carte mémoire et l'appareil photo. • L'image ne peut pas être enregistrée car elle est trop grande par rapport à l'espace disponible sur la Carte mémoire. • La Carte mémoire ou la mémoire interne n'est pas formatée. 	<ul style="list-style-type: none"> • Insérez de nouveau la Carte mémoire ou mettez l'appareil photo hors tension, puis de nouveau sous tension. Si le message apparaît toujours, prenez contact avec votre revendeur FUJIFILM. • Utilisez une nouvelle Carte mémoire. • Formatez la Carte mémoire ou la mémoire interne dans l'appareil photo (→p.113).
[CARTE PROTEGEE]	Le loquet de la Carte mémoire SD se trouve sur la position de « verrouillage ».	Désactivez la protection en faisant glisser le loquet vers l'arrière (→p.20).
[MEMOIRE INTERNE PLEINE, INSERER UNE AUTRE CARTE]	Les données n'ont pas pu être enregistrées ou copiées, car la mémoire interne est pleine.	Effacez certaines images de la mémoire interne (→p.45), ou utilisez une Carte mémoire ayant une plus grande capacité.
[OCUPE]	L'enregistrement a été incorrect car la Carte mémoire a été formatée sur un ordinateur.	Utilisez une Carte mémoire qui a été formatée avec l'appareil photo.
[IMAGE NO. PLEIN]	Le nombre d'image a atteint 999-9999. Vous ne pouvez plus prendre de photo.	<ol style="list-style-type: none"> ① Insérez une Carte mémoire formatée dans l'appareil photo. ② Sélectionnez [RAZ] comme réglage de [NUMERO IMAGE] dans le menu [SET PARAMETRE] (→p.111). ③ Commencez à prendre des vues (le numéro d'image commence à partir de « 100-0001 »).

Avertissement affiché	Explication	Remède
[ERREUR DE LECTURE]	<ul style="list-style-type: none"> L'image lue n'a pas été enregistrée correctement. La zone de contact de la Carte mémoire est sale. Panne de l'appareil photo. Vous avez essayé de lire l'image ou la vidéo non enregistrée sur cet appareil photo. 	<ul style="list-style-type: none"> Impossible de lire les images. Essuyez la zone de contact de la Carte mémoire avec un chiffon doux et sec. Il peut être nécessaire de formater la Carte mémoire (→p.113). Si le message apparaît toujours, remplacez la Carte mémoire. Prenez contact avec votre revendeur FUJIFILM. La vidéo et l'image ne peuvent pas être lues.
[TROP D'IMAGES]	Une tentative a été faite pour montrer 5.000 images ou plus par tri par date.	Il est impossible de montrer plus de 4.999 images par tri par date.
[IMAGE PROTEGEE]	<ul style="list-style-type: none"> Une tentative d'effacement d'un fichier protégé a eu lieu. Une tentative a été effectuée pour ajouter une annotation vocale aux images protégées. Une tentative a été effectuée pour tourner une image protégée. 	<ul style="list-style-type: none"> Les images protégées ne peuvent pas être effacées. Retirez la protection (→p.93). Les images protégées ne peuvent pas être ajoutées d'annotations vocales. Retirez la protection (→p.93). Les images protégées ne peuvent pas être tournées. Retirez la protection (→p.93).
[🔊 ERREUR]	<ul style="list-style-type: none"> Le fichier d'annotation vocale est défectueux. Panne de l'appareil photo. 	<ul style="list-style-type: none"> Impossible de procéder à la lecture d'annotation vocale. Prenez contact avec votre revendeur FUJIFILM.
[📷 PAS D'IMAGE] [📷 PAS D'IMAGE]	Vous avez tenté de transférer des images de la Carte mémoire ou de la mémoire interne alors que la mémoire est vide.	La copie est impossible.
[📷 IMPOSSIBLE AJUSTER]	Une tentative a été faite pour découper une image 0,3 M.	Les images ne peuvent pas être découpées.
[IMPOSSIBLE AJUSTER]	<ul style="list-style-type: none"> Une tentative a été faite pour découper une image prise avec un appareil photo autre que l'appareil FinePix F100fd. L'image est endommagée. 	Les images ne peuvent pas être découpées.
[📷 IMPOSSIBLE AJUSTER]	Une tentative a été faite pour recadrer une image sauvegardée à l'aide de l'option [RECADR. POUR BLOG].	Les images ne peuvent pas être découpées.
[ERREUR FICHIER DPOF]	Un nombre de tirages égal ou supérieur à 1000 a été spécifié dans les réglages DPOF.	Le nombre maximum d'images pour lesquelles des tirages peuvent être spécifiés sur la même Carte mémoire est de 999. Copiez sur une autre Carte mémoire les images pour lesquelles vous désirez commander des tirages et spécifiez ensuite les réglages DPOF.

Avertissement affiché	Explication	Remède
[IMPO. REGLER DPOF] [🔊 IMPO. REGLER DPOF]	Une tentative a été effectuée pour spécifier des réglages DPOF pour une image qui n'est pas acceptée par DPOF.	L'impression DPOF ne peut pas être utilisée avec ce format d'image.
[ROTATION IMPOSSIBLE] [🔄 ROTATION IMPOSSIBLE]	Une tentative a été faite pour tourner une vidéo ou une image prise avec un autre appareil photo que l'appareil FinePix F100fd.	Ces images ne peuvent pas être tournées par format d'image.
[🔄 OPERATION IMPOSSIBLE] [🔄 OPERATION IMPOSSIBLE] [?] OPERATION IMPOSSIBLE]	<ul style="list-style-type: none"> • Une tentative a été faite pour transférer ou enregistrer une image enregistrée à l'aide d'un autre appareil, une image illisible ou une vidéo avec l'option [RECADR. POUR BLOG]. • Une tentative a été faite pour éliminer l'effet yeux rouges d'une image enregistrée à l'aide d'un autre appareil, d'une image illisible ou d'une vidéo. 	<ul style="list-style-type: none"> • Certains formats d'image ou certaines vidéos ne peuvent pas être transférés ou enregistrés à l'aide de l'option [RECADR. POUR BLOG]. • Il est impossible d'éliminer l'effet yeux rouges d'une image enregistrée à l'aide d'un autre appareil, d'une image illisible ou d'une vidéo.
[🔄 OPERATION IMPOSSIBLE]	Une tentative a été faite pour réenregistrer une image sauvegardée à l'aide de l'option [RECADR. POUR BLOG].	Les images enregistrées avec l'option [RECADR. POUR BLOG] ne peuvent pas être réenregistrées.
[APPUYER ET MAINTENIR LE BOUTON DISP POUR DESACTIVER MODE SILENCIEUX]	Vous avez tenté de régler le flash ou le son en mode Silence.	Il est impossible de régler le flash ou le son en mode Silence. Pour cela, vous devez désactiver le mode Silence.
[ERREUR COMMUNICATION]	L'appareil photo n'est pas branché sur l'ordinateur ou l'imprimante.	<ul style="list-style-type: none"> • Vérifiez si le câble USB (fourni) est branché correctement. • Vérifiez si l'ordinateur ou l'imprimante est sous tension. • Lorsque vous utilisez la fonction de transfert infrarouge, transférez les données image en respectant la plage de transfert de l'appareil photo ou du périphérique.
[NE PEUT ETRE TRANSMIS]	<ul style="list-style-type: none"> • Une tentative a été faite pour envoyer une vidéo ou une image prise avec un appareil photo autre que le FinePix F100fd (🔄 est affiché). • Le transfert a été interrompu lors de la communication IR. 	<ul style="list-style-type: none"> • Le format d'image ne peut pas être envoyé. • Impossible d'envoyer un fichier vidéo. • Maintenez l'appareil photo à la distance de transfert spécifiée. Ne placez aucun objet entre les dispositifs de transfert et de réception.

Avertissement affiché	Explication	Remède
[NE PEUT PAS ETRE RECU]	Le transfert a été interrompu lors de la communication IR.	Maintenez l'appareil photo à la distance de transfert spécifiée. Ne placez aucun objet entre les dispositifs de transfert et de réception.
[ERREUR IMPRIMANTE]	Affiché pour PictBridge.	<ul style="list-style-type: none"> • Vérifiez si l'imprimante ne manque pas de papier ou d'encre. • Mettez brièvement l'imprimante hors tension et remettez-la ensuite sous tension. • Reportez-vous au mode d'emploi fourni avec l'imprimante.
[ERREUR IMPRIMANTE REPREDRE ?]	Affiché pour PictBridge.	Vérifiez si l'imprimante ne manque pas de papier ou d'encre. L'impression redémarre automatiquement lorsque l'erreur est rectifiée. Si le message apparaît encore après la vérification, appuyez sur MENU/OK pour redémarrer l'impression.
[NE PEUT ETRE IMPRIME]	Affiché pour PictBridge.	<ul style="list-style-type: none"> • Reportez-vous au mode d'emploi pour l'imprimante utilisée et vérifiez si l'imprimante accepte le format d'image JFIF-JPEG ou Exif-JPEG. Sinon, l'imprimante ne peut pas imprimer l'image. • Les images provenant de vidéo ne peuvent pas être imprimées. • Les données d'image ont-elles été photographiées avec l'appareil FinePix F100fd ? Vous risquez de ne pas pouvoir lire certaines images enregistrées sur d'autres appareils photo.

Guide de dépannage

■ Préparatifs

Fonction	Problème	Causes possibles	Solutions	Page
Batterie et alimentation	Rien ne se produit lorsque vous appuyez sur ON/OFF.	La batterie est déchargée.	Mettez en place la batterie entièrement chargée.	15, 17
		La batterie est installée dans le mauvais sens.	Chargez la batterie en place dans la bonne direction.	17
		Le couvercle du compartiment pour batterie n'est pas fermé correctement.	Fermez le couvercle du compartiment pour batterie.	17
		L'adaptateur secteur et le coupleur CC ne sont pas correctement branchés.	Branchez correctement l'adaptateur secteur et le coupleur CC.	–
	La batterie se décharge rapidement.	Vous utilisez l'appareil photo dans un environnement extrêmement froid.	Mettez la batterie dans votre poche ou autre endroit chaud pour la réchauffer et puis chargez-la dans l'appareil photo juste avant de prendre une vue.	15, 17
		Les bornes de la batterie sont encrassées.	Essuyez les bornes de la batterie avec un chiffon sec et propre.	–
		La même batterie est utilisée depuis un long moment.	La batterie ne peut plus être rechargée. Installez une nouvelle batterie.	15, 17
	Coupure d'alimentation pendant le fonctionnement.	La batterie est déchargée.	Mettez en place la batterie entièrement chargée.	15, 17
		L'adaptateur secteur et le coupleur CC ne sont pas correctement branchés.	Branchez correctement l'adaptateur secteur et le coupleur CC.	–















Suite ➔

Fonction	Problème	Causes possibles	Solutions	Page
Charge d'une batterie	La charge ne commence pas.	La batterie/pile est installée dans le mauvais sens.	Installez la batterie/pile dans le bon sens.	17
		Le chargeur de batterie et le câble de connexion ne sont pas raccordés correctement.	Raccordez le chargeur de batterie et le câble de connexion correctement.	17
		Les bornes de la batterie sont encrassées.	Enlevez momentanément la batterie et nettoyez les bornes avec un chiffon propre et sec, puis réinstallez la batterie.	–
		La batterie ne peut plus être rechargée.	Installez une nouvelle batterie. Si celle-ci ne charge toujours pas, contactez votre revendeur FUJIFILM.	–

■ Paramétrage des menus, etc.

Fonction	Problème	Causes possibles	Solutions	Page
Ecran LCD	Les écrans ne sont pas affichés en français.	Une langue autre que le français est définie pour le réglage [言語/LANG.] dans le menu [PARAMETRE].	Sélectionnez [FRANCAIS].	27

■ Prise de vues

Fonction	Problème	Causes possibles	Solutions	Page
Opérations de base	Aucune photographie n'est prise en appuyant sur le déclencheur.	La Carte mémoire ou la mémoire interne est saturée.	Insérez une nouvelle Carte mémoire ou effacez des images non importantes.	19, 45
		La Carte mémoire ou la mémoire interne n'est pas formatée.	Formatez la Carte mémoire ou la mémoire interne avec l'appareil photo.	109, 113
		La zone de contact de la Carte mémoire est sale.	Essuyez la zone de contact de la Carte mémoire avec un chiffon doux et sec.	19
		La Carte mémoire est endommagée.	Insérez une Carte mémoire neuve.	19
		La batterie est déchargée.	Mettez en place la batterie entièrement chargée.	15, 17
	La fonction d'extinction automatique a mis l'appareil photo hors tension.	Mettez l'appareil photo sous tension.	22	
	L'écran LCD s'assombrit après avoir pris une photo.	Vous avez pris votre photo avec le flash.	L'écran LCD peut s'assombri pendant le chargement du flash. Patientez quelques instants.	59
Mise au point	L'appareil photo a eu du mal à effectuer la mise au point sur le sujet.	Vous avez pris une photo en gros plan sans sélectionner le mode macro.	Sélectionnez le mode macro.	56
		Vous avez photographié un paysage en mode macro.	Désactivez le mode macro.	56
		Vous photographiez un sujet qui ne convient pas à l'autofocus (→p.36).	Utilisez le verrouillage AF/AE pour prendre la photo.	35
		Vous essayez de photographier un sujet trop proche avec la fonction [ AF RAPIDE].	Sélectionnez le mode macro.	56
Détection sujet intelligente	Impossible de configurer la détection sujet intelligente.	Le mode de prise de vues est réglé sur  ,  ,  ,  ,  ou  .	Changez le mode de prise de vues.	51
Macro	Impossible de régler l'appareil photo sur le mode photographie macro (gros plan).	Le mode de prise de vues est réglé sur  ,  ,  ,  ,  ,  ,  ou  .	Changez le mode de prise de vues.	51

Fonction	Problème	Causes possibles	Solutions	Page
Flash	Impossible d'utiliser le flash pour prendre des photos.	Vous avez appuyé sur le déclencheur pendant le chargement du flash.	Attendez la fin du chargement du flash avant d'appuyer sur le déclencheur.	59
		Le mode de prise de vues est réglé sur , , , OFF ou .	Changez le mode de prise de vues.	51
		La batterie est déchargée.	Mettez en place la batterie entièrement chargée.	15, 17
		La prise de vues en continu est sélectionnée.	Réglez la prise de vues en continu sur [NON].	76
		Le flash est réglé sur le mode [FLASH COUPE].	Réglez sur un autre mode flash, sauf sur le mode [FLASH COUPE].	58
		Le mode Silence est activé.	Désactivez-le.	106
	Les réglages du flash sont limités et ne peuvent pas être sélectionnés.	Le mode de prise de vues est différent de et .	Les réglages du flash sont limités car les réglages de l'appareil photo sont adaptés à la scène ou au paysage que vous photographiez. Changez le mode de prise de vues pour élargir les réglages disponibles du flash.	51
		Le mode Silence est activé.	Désactivez-le.	106
	L'image est sombre même en utilisant le flash.	Le sujet est trop éloigné.	Déplacez-vous pour être dans la plage effective du flash avant de prendre la photo.	151
		Votre doigt était placé devant le flash.	Tenez correctement l'appareil photo.	29
Images photographiées	L'image est floue.	L'objectif est sale.	Nettoyez l'objectif.	–
		Le cadre AF (s'allume en rouge) et AF! apparaît lorsque vous prenez des photos.	Vérifiez la mise au point sur le sujet et prenez la photo.	30, 35, 136
		apparaît lorsque vous prenez des photos.	Cela peut provoquer un bougé de l'appareil photo. Tenez fermement l'appareil photo.	31, 136

Fonction	Problème	Causes possibles	Solutions	Page
Enregistrement des images	Les images et les vidéos prises ne sont pas enregistrées.	L'adaptateur secteur et le coupleur CC sont débranchés lors de la mise sous tension de l'appareil photo.	Débranchez l'adaptateur secteur et le coupleur CC uniquement lorsque l'appareil photo est éteint. Sinon, la Carte mémoire risque d'être endommagée et des dysfonctionnements peuvent se produire pendant le branchement sur l'ordinateur.	-
	Du bruit linéaire vertical apparaît dans les images.	L'appareil photo est utilisé pendant des périodes prolongées dans un endroit chaud.	Mettez l'appareil photo hors tension pendant quelques minutes ou sélectionnez  ECO. D'ENERGIE pour [REGLAGE ALIM.].	70
Prises de vues en continu	1 seule image peut être photographiée alors que le mode de prise de vues en continu est activé.	Une photo est prise avec le retardateur quand vous réglez le mode de prises de vues en continu sur [3 DER.], [POSE LONGUE], [12 PRE.] ou [12 DER.].	1 seule image peut être photographiée lorsque vous utilisez le mode de prise de vues en continu [3 DER.], [POSE LONGUE], [12 PRE.] ou [12 DER.] conjointement avec le mode retardateur.	76
Son	L'appareil photo ne produit aucun son.	Le mode Silence est activé.	Désactivez-le.	106

Suite ➔

■ Lecture

Fonction	Problème	Causes possibles	Solutions	Page
Lecture de vidéos / annotations vocales	L'appareil photo n'émet aucun son.	Le réglage de volume de l'appareil photo est insuffisant.	Réglez le volume.	98, 105, 112
		Le micro était obstrué pendant la prise de vue/l'enregistrement.	Veillez à ne pas obstruer le micro pendant la prise de vues/l'enregistrement.	12, 96, 102
		Le haut-parleur était recouvert pendant la lecture.	Veillez à ce que rien ne recouvre le haut-parleur.	12, 97
Effacement	La fonction [IMAGE] n'efface pas l'image.	Certaines images sont protégées.	Déprotégez les images en utilisant l'appareil photo avec lequel la protection a été appliquée.	93
	La fonction [TOUTES] n'efface pas toutes les images.			
Numéro d'image	Le réglage de numéro d'image [CONT.] ne fonctionne pas.	Vous avez ouvert le compartiment pour batterie pour remplacer la batterie ou la Carte mémoire sans avoir mis l'appareil photo hors tension.	Mettez toujours l'appareil photo hors tension avant de remplacer la batterie ou la Carte mémoire. Si vous ouvrez le couvercle du compartiment pour batterie sans mettre tout d'abord l'appareil photo hors tension, les numéros d'images en séquence ne seront pas conservés.	22

■ Branchement

Fonction	Problème	Causes possibles	Solutions	Page
Branchement sur un téléviseur	Il n'y a pas d'image ni de son sur le téléviseur.	L'appareil photo n'est pas correctement branché sur le téléviseur.	Branchez correctement l'appareil photo et le téléviseur.	116
		Le câble A/V fourni était raccordé pendant la lecture de la vidéo.	Après l'arrêt du mode de lecture de la vidéo, raccordez correctement l'appareil photo et le téléviseur.	104, 116
		« TV » est sélectionné comme entrée de téléviseur.	Réglez l'entrée du téléviseur sur « VIDEO ».	–
		Le réglage de sortie vidéo est incorrect.	Changez le réglage sur [NTSC] ou [PAL].	107, 109
	Le volume du téléviseur est réglé sur le silencieux.	Réglez le volume.	–	
	L'image sort sur le téléviseur en noir et blanc.	Le réglage de sortie vidéo est incorrect.	Changez le réglage sur [NTSC] ou [PAL].	107, 109
Branchement sur un ordinateur	L'ordinateur ne reconnaît pas l'appareil photo.	Le câble USB (fourni) n'est pas correctement branché sur l'ordinateur ou l'appareil photo.	Réglez l'appareil photo et raccordez correctement le câble USB (fourni).	126
Branchement sur l'imprimante	Impossible d'imprimer avec PictBridge.	Le câble USB (fourni) n'est pas correctement raccordé à l'imprimante ou à l'appareil photo.	Réglez l'appareil photo et raccordez correctement le câble USB (fourni).	117
		L'imprimante n'est pas sous tension.	Mettez l'imprimante sous tension.	–

Suite ➔

■ **Autres**

Fonction	Problème	Causes possibles	Solutions	Page
Fonctionnement de l'appareil photo, etc.	Rien ne se passe en appuyant sur les touches de l'appareil photo.	Un dysfonctionnement momentané de l'appareil photo peut survenir.	Retirez brièvement la batterie / coupleur CC ou débranchez l'adaptateur secteur et le coupleur CC. Rechargez la batterie / coupleur CC ou rebranchez l'adaptateur secteur et le coupleur CC, puis réessayez.	15, 17
		La batterie est déchargée.	Mettez en place la batterie entièrement chargée.	15, 17
	L'appareil photo ne fonctionne plus correctement.	Un dysfonctionnement momentané de l'appareil photo peut survenir.	Retirez brièvement la batterie / coupleur CC ou débranchez l'adaptateur secteur et le coupleur CC. Rechargez la batterie / coupleur CC ou rebranchez l'adaptateur secteur et le coupleur CC, puis réessayez. Si vous pensez que l'appareil photo est défectueux, contactez votre revendeur FUJIFILM.	15, 17, 157

Fiche technique

Système	
Modèle	Appareil photo numérique FinePix F100fd
Nombre effectif de pixels	12 millions de pixels
CCD	Super CCD HR de 1/1,6 pouce
Support d'enregistrement	Mémoire interne (environ 57 Mo)/Carte xD-Picture Card (16/32/64/128/256/512 Mo/1 Go/2 Go)/Carte mémoire SD/SDHC (recommandation FUJIFILM (→p.19))
Format d'enregistrement	Photo : conforme DCF Compressé : Exif ver.2.2 JPEG, compatible DPOF *Conforme à « Design rule for Camera File system » / compatible DPOF Vidéo : Format AVI, Motion format JPEG Audio : Format WAVE, son mono
Nombre de pixels enregistrés	Image fixe : 4000 x 3000 pixels/4224 x 2816 pixels/ 2848 x 2136 pixels/2048 x 1536 pixels/ 1600 x 1200 pixels/640 x 480 pixels/(GM / S2 / GM / GM / 2M / GM)
Format de fichier	Reportez-vous au tableau de la p.154
Objectif	Objectif zoom optique 5x Fujinon F3,3 (grand angle) - F5,1 (téléobjectif)
Longueur focale	f=6,4 mm-32 mm (Equivalent à environ 28 mm à 140 mm sur un appareil photo 35 mm) (S2 : Equivaut à environ 29 mm-145 mm sur un appareil photo 35 mm)
Zoom numérique	Environ 8,2x (utilisation conjointe avec l'objectif zoom optique 5x : Echelle de zoom maxi : environ 41x)
Ouverture	F3,3/F9,0 (Grand angle) / F5,1/F14 (Téléobjectif) (utilisation conjointe d'un filtre ND)
Plage de mise au point (à partir de la surface de l'objectif)	Normal : Grand angle : environ 45 cm à l'infini Téléobjectif : environ 80 cm à l'infini Macro : Grand angle : environ 5 cm à 80 cm Téléobjectif : environ 50 cm à 100 cm

Suite ➔

Système	
Sensibilité	AUTO/AUTO(400)/AUTO(800)/AUTO(1600)/AUTO(3200)/Equivalent à ISO 100/200/400/800/1600/3200/6400*/12800* (Sensibilité de sortie standard) * nombre max. de pixels enregistrés : SM
Photométrie	Mesure en 256 zones TTL, Multi, Centrale, Moyenne
Commande d'exposition	AE programmée
Scènes	☺ ([NATUREL & ☺]), 🌲 ([LUM. NATUREL]), 👤 ([PORTRAIT]), 🗿 ([VISAGE PLUS DOUX]), 🏞️ ([PAYSAGE]), 🏃 ([SPORT]), 🌃 ([NOCTURNE]), 🌆 ([FEUX ARTIF.]), 🌅 ([COUCHER SOL.]), ❄️ ([NEIGE]), 🏖️ ([PLAGE]), 🤿 ([PLONGÉE]), 🎨 ([MUSÉE]), 🍷 ([SOIRÉE]), 🌸 ([FLEUR]), 📄 ([TEXTE])
Anti-flou	Stabilisateur optique (décalage CCD)
Détection sujet intelligente	Disponible
Compensation de l'exposition	-2 EV à +2 EV (1/3 EV par incrément) (📷)
Vitesse d'obturation	AUTO , ☺, 🌲, 👤, 🗿, 🏞️, 🏃, 🌃, ❄️, 🏖️, 🤿, 🎨, 🍷, 🌸, 📄 : 1/4 sec. à 1/1500 sec.* 🌃 : 8 sec. à 1/1500 sec.* 🌆 : 4 sec. à 1/2 sec.* * selon le mode d'exposition
Prises de vues en continu	3 PRE. : Nombre d'images enregistrées : jusqu'à 3 images (max: environ 1,7 images/sec.) 3 DER. : Nombre d'images enregistrées : Les 3 dernières images avant le relâchement du déclencheur (max: environ 1,7 images/sec.) Pose longue : Nombre d'images enregistrées : dépend de la taille de la mémoire. 12 PRE. : Nombre d'images enregistrées : jusqu'à 12 images (max: environ 5 images/sec.) (max. SM) 12 DER. : Nombre d'images enregistrées : Les 12 dernières images avant le relâchement du déclencheur (max: environ 5 images/sec.) (max. SM)
Mise au point	Mode : AF simple, AF continu Système AF : Type à contraste TTL Sélection de cadre AF : AF (CENTRE), AF (MULTI)

Système	
Balance des blancs	Reconnaissance automatique des scènes/Préréglage (beau temps, nuageux, lampe fluorescente (lumière du jour), lampe fluorescente (blanc chaud), lampe fluorescente (blanc froid), éclairage incandescent)/balance des blancs personnalisée
Retardateur	Environ 10 sec./2 sec.
Type de flash	Flash auto Plage efficace : (ISO : AUTO) : Grand angle : environ 60 cm à 4,3 m Téléobjectif : environ 60 cm à 2,8 m Macro : environ 30 cm à 80 cm
Modes de flash	Réduction des yeux rouges désactivée : Auto, Flash forcé, Flash coupé, Synchronisation lente Réduction des yeux rouges activée : Réduction des yeux rouges auto, Réduction des yeux rouges et Flash forcé, Flash coupé, Réduction des yeux rouges et Synchronisation lente
Ecran LCD	2,7 pouces, rapport hauteur/largeur : 4:3 ; TFT silicium amorphe 230 000 points, couverture 100% environ
Vidéo	640 × 480 pixels/320 × 240 pixels (640/320) (30 images par seconde avec son monaural) Le zoom n'est pas disponible pendant l'enregistrement de vidéos.
Fonctions de prise de vues	Plage dynamique, Détection sujet intelligente, Réduction des yeux rouges, Réglage alimentation, Meilleur cadrage, Mémoire du nombre d'images
Fonctions de lecture	Détection sujet intelligente, Réduction des yeux rouges, Lecture des micro-timbres, Recadrage pour blog, Diaporama, Lecture d'images multiples, Tri par date, Rotation de l'image, Annotation vocale, Communication infrarouge
Autres fonctions	PictBridge, Impression Exif, Langue (日本語, English, Français, Deutsch, Español, Italiano, 中文簡, 繁體, 한글, Русский, Português, Nederlands, Türkçe, Český, Magyar, Polski, Svenska), Décalage horaire, Mode photo FinePix (F -mode)

Suite ➔

Borne d'entrée/sortie

Prise sortie audio / vidéo (A/V OUT) Type à NTSC/PAL (avec son mono)

Entrée/sortie digitale USB 2.0 High-Speed, PTP (Picture Transfer Protocol)/MTP (Media Transfer Protocol)

Alimentation et autres

Alimentation électrique Batterie rechargeable NP-50, coupleur CC CP-50 (vendu séparément), adaptateur secteur AC-5VX (vendu séparément)

Guide sur le nombre de prises de vues disponibles pour le fonctionnement avec les batteries

Type de batteries	Nombre de prises de vues
NP-50 (1000 mAh)	230 vues environ

Conformément à la procédure standard de la CIPA (Camera & Imaging Products Association) pour mesurer la consommation des batteries des appareils photo numériques (extrait) :

Lorsque vous utilisez une batterie, servez-vous de la batterie fournie avec l'appareil photo. Le support d'enregistrement doit être une carte **xD-Picture Card**.

Les vues devront être prises à une température de +23°C, le moniteur LCD étant allumé, le zoom optique déplacé du Grand Angle au Téléobjectif total (ou vice versa) et remis de nouveau dans sa position initiale toutes les 30 secondes, le flash étant utilisé en pleine puissance une photo sur deux, l'appareil photo étant mis hors tension puis de nouveau sous tension une fois toutes les 10 prises de vues.

- Remarque : Le nombre de prises de vues disponibles varie selon le niveau de charge de la batterie, et les chiffres indiqués ici en tant que nombre de prises de vues disponibles en utilisant la batterie ne sont pas garantis.

Le nombre de prises de vues disponibles diminue également à basse température.

Dimensions hors tout (L/H/P) 97,7 mm × 58,9 mm × 23,4 mm (La profondeur est la valeur minimale.) (sans les accessoires et les pièces)

Poids de l'appareil Environ 170 g (sans comprendre les accessoires, la batterie ni la Carte mémoire)

Poids pour la photographie Environ 190 g (batterie et Carte mémoire comprises)

Conditions de fonctionnement Température : 0°C à + 40°C
humidité plus ou moins 80% (sans condensation)

Batterie NP-50

Tension nominale	3,7 V CC
Tension maximale	4,2 V CC
Capacité nominale	1000 mAh
Température de service	0°C à + 40°C
Dimensions	35,4 mm × 40,0 mm × 6,6 mm (L × H × P)
Poids	Environ 18 g

Chargeur de batterie BC-50

Alimentation électrique	100-240 V CA, 50/60 Hz Capacité d'entrée nominale : 4,2 W
Sortie nominale	4,20 V CC, 615 mA
Durée de charge	NP-50 (1000 mAh) : 2,3 h
Température de fonctionnement	0°C à +40°C
Dimensions	60 mm × 86 mm × 20,5 mm (L × H × P)
Poids	Environ 65 g

Suite ➔

■ Nombre standard de prises de vues disponibles/Durée d'enregistrement par une carte xD-Picture Card, Carte mémoire SD/mémoire interne

Le nombre de vues disponibles et la durée d'enregistrement sont approximatifs. Le nombre de vues disponibles et la durée d'enregistrement réels dépendent du type de Carte mémoire ou des conditions de prise de vues. Par ailleurs, il est possible que le nombre de vues et la durée d'enregistrement affichés sur l'écran LCD ne diminuent pas de manière régulière.

Réglage de la qualité		12M F	12M N	3:2	6M F	6MN	3M	2M	03M	640 (30 vps)	320 (30 vps)
Nombre de pixels enregistrés		4000 × 3000		4224 × 2816	2848 × 2136		2048 × 1536	1600 × 1200	640 × 480	640 × 480	320 × 240
Volume des données images		4,7 Mo	3,0 Mo	3,0 Mo	3,0 Mo	1,5 Mo	800 Ko	650 Ko	150 Ko	–	–
Mémoire interne (environ 57 Mo)		11	19	19	18	37	70	88	336	59 sec.	118 sec.
Carte xD-Picture Card	16 Mo	3	5	5	4	10	19	23	98	16 sec.	32 sec.
	32 Mo	6	10	10	10	20	38	48	198	33 sec.	65 sec.
	64 Mo	13	21	21	20	41	77	96	398	66 sec.	131 sec.
	128 Mo	26	42	43	42	82	156	194	798	134 sec.	264 sec.
	256 Mo	53	85	86	84	166	313	389	1597	268 sec.	8.8 min.
	512 Mo	107	171	173	169	332	626	779	3194	8,9 min.	17,7 min.
	1 Go	215	343	347	339	666	1253	1559	6396	17,9 min.	35,4 min.
2 Go	431	687	695	680	1332	2460	3046	12794	35,9 min.	70,8 min.	
Carte Mémoire SD	512 Mo	104	166	167	164	322	606	754	3093	8,7 min.	17,1 min.
	1 Go	209	332	336	329	645	1214	1511	6196	17,4 min.	34,3 min.
	2 Go	418	666	673	659	1291	2384	2952	12401	34,8 min.	68,6 min.
Carte Mémoire SDHC	4 Go	838	1334	1348	1319	2585	4772	5909	24819	69,6 min.*	137,3 min.*
	8 Go	1682	2677	2706	2648	5187	9577	11858	49805	139,7 min.*	275,4 min.*

* L'enregistrement d'une vidéo s'arrête automatiquement lorsque le fichier vidéo atteint la taille de 2 Go environ. Si vous souhaitez continuer l'enregistrement, appuyez à nouveau sur le déclencheur. La durée d'enregistrement disponible affichée se base sur la taille approximative de 2 Go.

Si vous disposez d'une carte **xD-Picture Card** dont le numéro de modèle contient la lettre « M », comme DPC-M1GB, la durée d'enregistrement vidéo peut être réduite si vous enregistrez et effacez fréquemment des fichiers d'image (effacement d'images). Dans ce cas, effacez toutes les images ou formatez la carte **xD-Picture Card** avant de l'utiliser. Sauvegardez les images (fichiers) importantes sur votre disque dur ou tout autre support.

- * Sous réserve de modifications sans préavis. FUJIFILM n'acceptera aucune responsabilité à la suite de dégâts éventuels provenant d'erreurs dans ce MODE D'EMPLOI.
- * L'écran LCD de votre appareil photo numérique est fabriqué à partir d'une technologie de pointe de haute précision. Malgré tout, des petits points brillants et des couleurs anormales (notamment autour des textes) peuvent apparaître sur l'écran. Ce sont des caractéristiques d'affichage normales et non pas l'indication d'un défaut de l'écran. Ces imperfections n'apparaissent pas sur l'image enregistrée.
- * L'erreur de fonctionnement peut être due à de fortes interférences radio (comme par exemple des champs électriques, de l'électricité statique, du bruit en ligne, etc.) dans l'appareil photo numérique.
- * En raison de la nature des objectifs, le bords des images peuvent apparaître déformés. Ceci est normal.

Balance des blancs

Quel que soit le type de lumière, l'œil humain s'adapte de façon à ce qu'un objet blanc soit toujours blanc. D'autre part, les appareils tels que les appareils photos numériques considèrent un sujet blanc comme étant blanc en ajustant tout d'abord la balance qui convient à la couleur de la lumière ambiante environnant le sujet. Ce réglage s'appelle faire concorder la balance des blancs.

EV (IL)

Un chiffre pour indiquer l'exposition. EV (IL) est déterminé par la luminosité du sujet et la sensibilité (vitesse) du film ou CCD. Le chiffre est plus important pour les sujets bien éclairés et plus petit pour les sujets sombres. Lorsque la luminosité du sujet change, l'appareil photo numérique maintient à un niveau constant la quantité de lumière atteignant le CCD en réglant l'ouverture et la vitesse d'obturation.

Lorsque la quantité de lumière atteignant le capteur CCD double, le nombre d'EV augmente de 1. De même, lorsque la lumière est réduite de moitié, le nombre d'EV diminue de 1.

Format JPEG

Joint Photographic Experts Group (Groupe d'experts photographiques joints)

Un format de fichier utilisé pour la compression et la sauvegarde des images en couleur. Plus le taux de compression est élevé, plus la perte de qualité de l'image décompressée (récupérée) est importante.

Motion format JPEG

Un type de format de fichier AVI (Sonore Vidéo Interleave : Sonore-vidéo entrelacé) qui traite les images et le son comme fichier unique. Les images dans le fichier sont enregistrées dans le format JPEG. La notion JPEG peut être lue par QuickTime 3.0 ou plus.

Plage dynamique

La plage dynamique est la plage séparant les valeurs les plus claires des valeurs les plus foncées qu'un appareil photo peut enregistrer dans une même image. La prise de vue avec une vaste plage dynamique produit une image dont les ombres et les hautes lumières sont détaillées, éliminant ainsi les traînées blanchâtres et les traces noirâtres des scènes.

Taux d'images (vps)

Le taux d'images fait référence au nombre d'images (vues) qui sont photographiées ou lues par seconde. Lorsque 10 vues sont photographiées en continu avec des intervalles de 1 seconde par exemple, le taux d'images est exprimé par 10 vps.

A titre indicatif, les images télévisées sont affichées à 30 vps (NTSC).

WAVE

Format standard utilisé sur les systèmes Windows pour conserver les données audio. Les fichiers WAVE ont « .WAV » pour extension de fichier et les données peuvent être conservées en format comprimé ou non comprimé. Cet appareil photo utilise l'enregistrement PCM.

Les fichiers WAVE peuvent être lus sur un ordinateur personnel à l'aide des logiciels suivants :

Windows : MediaPlayer

Macintosh : QuickTime Player

* QuickTime 3.0 ou version ultérieure



Le format Exif Print est un nouveau format révisé pour appareils photo numérique, contenant une grande variété d'informations de tournage afin de procurer une impression optimale.

Réseau mondial des appareils photo numériques FUJIFILM

Si vous avez des questions techniques ou si vous avez besoin de services de réparation, adressez-vous au distributeur local suivant. Veuillez présenter la carte de garantie et le reçu d'achat lorsque vous demandez des réparations. Reportez-vous à la carte de garantie pour les conditions de la garantie. Dans certains cas, les réparations et le support technique ne peuvent pas être acceptés pour certains modèles qui ne sont pas traités par votre distributeur local.

Ces listes sont susceptibles d'être modifiées sans préavis.

AMERIQUE DU NORD		
Canada	FUJIFILM Canada, Inc.	600 Suffolk Court Mississauga Ontario, L5R 4G4
	Support technique	TEL 1-866-818-FUJI (3854) http://www.fujihelp.ca
	Service de réparation	600 Suffolk Court Mississauga Ontario, L5R 4G4
		TEL 1-800-263-5018 FAX 1-905-755-2993 http://www.fujihelp.ca
U.S.A.	FUJIFILM U.S.A., Inc.	1100 King George Post Rd., Edison, NJ 08837
	Support technique	TEL 800-800-3854 FAX 732-857-3487 digitalinfo@fujifilm.com
	Service de réparation	1100 King George Post Rd., Edison, NJ 08837
		TEL 732-857-3000 FAX 732-857-3471 njcamerarepair@fujifilm.com

AMERIQUE CENTRALE ET DU SUD		
Argentina	Imagen e informacion S.A.	Fondo de la Legua 936 San Isidro Pcia. de Buenos Aires
	Support technique et	TEL +54-11-4836-1000 FAX +54-11-4836-1144
	Service de réparation	servtec@imageneinformacion.com.ar
Bolivia	Reifschneider Bolivia Ltda.	Calle H N.° 5 - Equipetrol Norte - Santa Cruz
	Support technique et	TEL +591 33 44 1129 FAX +591 33 45 2919 gciagral@bibosi.scz.entelnet.bo
	Service de réparation	
Brazil	FUJIFILM do Brasil Ltda.	Av. Vereador José Diniz, 3400 - Campo Belo, São Paulo/SP
	Support technique et	TEL 0800-12-8600 FAX +55 11 5091-4150 camarasdigitais@fujifilm.com.br
	Service de réparation	
Chile	Reifschneider SA	Av. El Conquistador del Monte 5024, Huechuraba, Santiago, Chile
	Support technique et	TEL 02-4431500 FAX 02-4431596 ceciliaalvo@reifschneider.cl
	Service de réparation	
Colombia	Animex de Colombia Ltda.	Calle 44 N.° 13-43 Piso 2 Apartado 18001 - Bogotá
	Support technique et	TEL +57 1 338-0299 FAX +57 1 288-2208 animex@etb.net.co
	Service de réparation	
Ecuador	Espacri Cia Ltda	Bolivar 5-69 y Hermano Miguel
	Support technique et	TEL 593-72-835526 FAX 593-72-833157
	Service de réparation	

Réseau mondial des appareils photo numériques FUJIFILM

Ecuador	Importaciones Espacri Cia. Ltda. Support technique et Service de réparation	Simón Bolívar 5-69 y Hno. Miguel - Cuenca TEL +593 783 5526 FAX +593 783 3157 portiz@fujifilm.com.ec
Mexico	Fujifilm de Mexico, S.A. de C.V. Support technique Service de réparation	Av. Ejercito Nacional 351, Col. Granada 11520 Mexico, D.F. TEL (52-55) 5263-5566 / 68 FAX (52-55) 5254-1508 jlgiraud1@fujifilm.com.mx Av. Presidente Juarez 2007, Col. Tepetlalcusco, 54090 Tlalnepanitla, Edo. de Mexico TEL (52-55) 5263-5500 FAX (52-55) 5254-1508 jlgiraud1@fujifilm.com.mx
Paraguay	Errece S.R.L. Support technique et Service de réparation	Edificio Unitas 15 de Agosto 1035, Asunción TEL +595 21 444256 FAX +595 21 444651 jmarbulo@fujifilm.com.py
Peru	Procesos de Color S.A. Support technique et Service de réparation	Pablo Bermudez 111 Apartado 3794 - Esq. Arequipa - Lima 11 TEL +51 14 33 5563 FAX +51 14 33 7177 jalvarado@fujifilm.com.pe
Uruguay	Fotocamara S.R.L. Support technique et Service de réparation	Cuareim 1439, montevideo, Uruguay TEL +598-2-9002004 FAX +598-2-9008430 fotocam@adinet.com.uy
Uruguay	Kiel S.A. Support technique et Service de réparation	Maldonado 1787 Montevideo- Uruguay TEL (05982) 419 4542 FAX (05982) 412 0046 kiel@fujifilm.com.uy
Venezuela	C. Hellmund & Cia Sa Support technique et Service de réparation	Av. Ppal Diego Cisneros Caracas Venezuela Edf Oficentro TEL 0212-2022300 FAX 0212-2399796 hellmund@hellmund.com
EUROPE		
Austria	Fuji Film Oesterreich Support technique et Service de réparation	Traviatagasse/Pfarrgasse, 1230 Vienna, Austria TEL 0043 1 6162606/51 or 52 FAX 0043 1 6162606/58 kamera.service@fujifilm.at
Belgium	Belgian Fuji Agency Support technique et Service de réparation	20, Avenue Lavoisier, Wavre, 1300, Belgium TEL 3210242090 FAX 3210238562 info@fuji.be
Croatia	I&I d.o.o. Support technique Service de réparation	Hondlova 2, Zagreb, Croatia TEL 38512319060 FAX 2310240 dsaravanja@fujifilm.hr Hondlova 2, Zagreb, Croatia TEL 38512316228 FAX 2310240 info@fujifilm.hr

Cyprus	PMS IMAGING LTD Support technique et Service de réparation	11, Digenis Akritas Avenue, P.O.BOX 22315, 1586 Nicosia TEL 35722746746 FAX 35722438209 mariosashiotis@fujifilm.com.cy
Cyprus	Doros Neophytou CAMERA REPAIRS Support technique et Service de réparation	28B, Agiou Demetriou, Acropoli, Nicosia TEL 35722314719 FAX 35722515562 dorosn@logosnet.cy.net
Czech Republic	Fujifilm Cz., s.r.o. Support technique	U nkladoveho nadrazi 2/1949, 130 00 Praha 3 TEL 00420 234 703 411 FAX 00420 234 703 489 fricman@fujifilm.cz
Czech Republic	AWH servis Service de réparation	Milesovska 1, 130 00 Praha 3, Czech republic TEL 00420 222 721 525 FAX 00420 222 720 122 awh@awh.cz
Denmark	Fujifilm Danmark A/S Support technique et Service de réparation	Stubbeled 2, 2950 Vedbæk Denmark TEL 0045 45662244 FAX 0045 45662214 fujifilm@fujifilm.dk
Finland	Fuji Finland Oy Support technique et Service de réparation	Martinkyläntie 41, 01720 Vantaa, Finland TEL +358 9 825951 FAX +358 9 870 3818 fuji@fuji.fi
France	FUJIFILM France Support technique et Service de réparation	9 rue d'Alembert BAT A1 ZA Pissaloup 78190 Trappes, France FAX 33 1 01 30 58 58 65direction.technique@pm2s.fr
Germany	FUJIFILM Electronic Imaging Europe GmbH Support technique et Service de réparation	Benzstrasse 2, 47533 Kleve, Germany International call TEL +49 211 50890 FAX +49 211 5089668 service@fujifilm.de National call* TEL 0180 5898980 FAX 0180 5898982 *12 Cent/Min aus dem deutschen Festnetz
Greece	FUJIFILM HELLAS S.A. Support technique et Service de réparation	1, Ihouc & Ag. Anargiron str., 175 64 P.Phaliro, Athens, Greece TEL 0030 210 9404100 FAX 0030 210 9404397 fujifilm@fujifilm.gr
Hungary	Fujifilm Hungary Ltd. Support technique	Váci ut 19. Budapest, 1134, Hungary TEL 3612389410 FAX 3612389401 fujifilm@fujifilm.hu
Iceland	Icephoto (Ljosmyndavörur) Support technique et Service de réparation	Skipholt 31, 105 Reykjavik, Iceland TEL 354 568 0450 FAX 354 568 0455 framkollun@fujifilm.is
Italy	FujiFilm Italia S.p.A. Support technique Service de réparation	Via Dell'Unione Europea, 4 - 20097 San Donato Milanese (MI), Italy TEL 039-02895821 FAX 039-0289582912 info@fujifilm.it Fujifilm On Line - Call center TEL 039-026695272 info@fujifilm.it

Réseau mondial des appareils photo numériques FUJIFILM

Lithuania	Fujifilm Lithuania Support technique et Service de réparation	Gerosios Vilties str. 38, LT-03143 Vilnius, Lithuania TEL 370-5-2130121 FAX 3705-5-2134066 info@fujifilm.lt
Malta	Ciancio (1913) Co.Ltd. Support technique et Service de réparation	Fuji Tech Centre, Ciancio House, Cannon Road, Qormi, QRM05 TEL 0356-21-480500 FAX 0356-21-488328 info@fujifilm.com.mt
Norway	Fujifilm Norge AS Support technique	Lilleakerveien 10, 0283 Oslo, Norway TEL 0047-02273 FAX 0047-22736020 http://www.fujifilm.no/ mailto:post@fujifilm.no
	Service de réparation	Liaveien 1, 5132 Nyborg, Norway TEL 0047-55393880 FAX 0047-55195201 http://www.camera.no/ mailto:service@camera.no
Poland	Fujifilm Polska Distribution Sp. z o.o. Support technique	Poland Al..Jerozolimskie 178 ; 02-486 Warszawa TEL +48-22-517-66-00 FAX +48-22-517-66-02 fujifilm@fujifilm.pl
	Service de réparation	Poland, Muszkieterow 15, 02-273 Warszawa TEL +48-22-886-94-40 FAX +48-22-886-94-42 serwis@fujifilm.pl
Portugal	Fujifilm Portugal, Lda Support technique	Av. Fontes Pereira de Melo, 342, 4100-259 Porto, Portugal TEL (351) 226194200 FAX (351) 226194213 finepix@fujifilm.pt
	Service de réparation	Av. Fontes Pereira de Melo, 342, 4100-259 Porto, Portugal TEL (351) 226194200 FAX (351) 225194662 cameras@fujifilm.pt
Romania	CTS-Cardinal Top Systems Ltd Support technique et Service de réparation	112, Calea Dorobanti street, 4 flat, 1sector, Bucharest, Romania TEL 4021-230-09-82 FAX 4021-230-09-82 cts_tirla@hotmail.com
Russia	ZAO « Fujifilm RU » Support technique	Bld. 1, 10, Rozanova str., Moscow, 123007, Russia TEL +7-495-956-98-58 FAX +7-495-230-62-17 info@fujifilm.ru
	Service de réparation	www.fujifilm.ru TEL +7-495-956-98-58
Slovakia	Fujifilm Slovakia Support technique	Pribylinska 2, 831 04 Bratislava, Slovakia TEL 00421 2 44 888 077 FAX 00421 2 44 889 300 fujifilm@fujifilm.sk
	Service de réparation	FIS Tatracentrum, Hodzovo nam. 4 - Tatracentrum, 811 06 Bratislava, Slovakia TEL 00421 2 54 647 347 fis.tatracentrum@stonline.sk
Spain	Fujifilm España S.A. Support technique	Aragón 180, 08011 Barcelona (España) TEL 902012535 FAX 934515900 / 933230330 info@fujifilm.es
	Service de réparation	Aragón 180, 08011 Barcelona (España) TEL 934511515 FAX 934515900 / 933230330 tallersat@fujifilm.es

Sweden	Fujifilm Sverige AB Support technique Service de réparation	Sveavägen 167 104 35 Stockholm TEL 46 8 506 141 70 FAX 46 8 506 142 09 kamera@fujifilm.se Sveavägen 167 104 35 Stockholm TEL 46 8 506 513 54 FAX 46 8 506 513 99 kameraverkstaden@fujifilm.se
Switzerland / Lichtenstein	Fujifilm (Switzerland) AG Support technique et Service de réparation	Niederhaslistrasse 12, 8157 Dietlikon, Switzerland TEL +41 44 855 5154 FAX +41 44 855 5329 RepairCenter@fujifilm.ch
The Netherlands	FUJIFILM Electronic Imaging Nederland Support technique Service de réparation	Hoogstraat 35, 3011 PE Rotterdam, Nederlands TEL +31(0)102812500 FAX +31(0)102812560 helpdesk@fujifilm-digital.nl Hoogstraat 35, 3011 PE Rotterdam, Nederlands TEL +31(0)102812520 FAX +31(0)102812550 camerareparaties@fujifilm-digital.nl
Turkey	Fujifilm Türkiye Sinfo A.S. Support technique Service de réparation	Fujifilm Plaza, Dereboyu Cad. 39 34660 Halkali, Istanbul, Turkey TEL +90 212 696 5090 FAX +90 212 696 5009 csarp@fujifilm.com.tr Fujifilm Plaza, Dereboyu Cad. 39 34660 Halkali, Istanbul, Turkey TEL +90 212 696 5090 FAX +90 212 696 5010 servis@fujifilm.com.tr
U.K.	FUJIFILM UK Ltd. Support technique Service de réparation	St Martins Way St Martins Business Centre Bedford MK42 0LF TEL +44 (0)123 424 5383 FAX +44 (0)123 424 5285 fujitec@fuji.co.uk St Martins Way St Martins Business Centre Bedford MK42 0LF TEL +44 (0)123 421 8388 FAX +44 (0)123 424 5285 fujitec@fuji.co.uk
Ukraine	Image Ukraine CJSC Support technique et Service de réparation	12, Kontraktova ploshcha, Kyiv 04070, Ukraine TEL +380-44-4909075 FAX +380-44-4909076 d@fujifilm.ua
MOYEN ORIENT		
Iran	Tehran Fuka Co. Support technique et Service de réparation	229, « Fuji » Bldg., Mirdamad Blvd., Tehran 19189, Iran TEL (+98-21)2254810-19 FAX (+98-21)2221002 fuka@neda.net
Israel	Shimone Group Ltd. Support technique Service de réparation	Efal 33 keyriat Arie Petah Tikva 49130, Israel TEL (+) 972 3 9250666 digital@fujifilm.co.il Efal 33 keyriat Arie Petah Tikva 49130, Israel TEL (+) 972 3 9250666 FAX 972 3 9250699 khaim@shimone.com
Jordan	Grand Stores Support technique et Service de réparation	Al- Abdali, Amman / Jordan TEL 009626-4646387 FAX 009626-4647542 gstores@go.com.jo
Qatar	Techno Blue Support technique	Blue Salon Bldg, 3rd Floor, Suhaim bin Hamad st, Al- Saad, Doha TEL 00974 44 66 175 FAX 00974 44 79 053 prabu@techno-blue.com

Réseau mondial des appareils photo numériques FUJIFILM

Saudi Arabia	Emam Distribution Co. Ltd. Support technique	P.O. Box 1716, Jeddah 21441, Saudi Arabia TEL 96626978756 FAX 96626917036 service@fujifilm.com.sa
Syria	Film Trading Company Support technique Service de réparation	Al-Shahbandar P.O. Box:31180 Damascus SYRIA TEL + 963 11 2218049 FAX + 963 11 44673456 f.t.c@Net.SY Al-cheikh Taha P.O. Box: 6171 Aleppo SYRIA TEL + 963 21 4641903 FAX + 963 21 4641907 filmtradin@Net.SY
U.A.E.	Grand Stores Support technique et Service de réparation	P. O. Box 2144, Saleh Bin Lahej Building, Al Garhoud, Deira, Dubai TEL + 971-4-2823700 FAX + 971-4-2828382 photography@grandstores.ae
Yemen	Al-Haidary Trading Support technique Service de réparation	P.O.Box-2942 Haddah St. HTC, Sana'a, Yemen TEL 00967-1-503980 FAX 00967-1-503983 P.O.Box-2942 Haddah St. HTC, Sana'a, Yemen TEL 00967-1-503977 FAX 00967-1-503983

AFRIQUE

Egypt	Foto Express Egypt Support technique et Service de réparation	426 Pyramids St., Giza, Egypt TEL (202) 7762062 FAX (202) 7760169 fotoegypt@access.com.eg
Kenya	Fuji Kenya Ltd Service de réparation	P.O.Box 41669-00100, Fuji Plaza, Chiromo Road, Nairobi, Kenya. TEL (254-20)4446265-8 FAX (254-20)4448515 / 7 info@fujifilm.co.ke

OCEANIE

Australia	FUJIFILM Australia Pty Ltd Support technique et Service de réparation	Locked Bag 5100, Brookvale NSW 2100 TEL 1800 226 355 FAX +61 (2) 9466 2854 digital@fujifilm.com.au
Fiji	Brijlal & Co. Ltd Support technique et Service de réparation	70-72 Cumming Street, Suva, Fiji TEL (679)3304133 FAX (679)3302777 kapadia@connect.com.fj
New Caledonia	Phocidis SARL Support technique et Service de réparation	58, rue Higginson - B.P.661 - 98845 TEL (00 687) 25-46-35 FAX (00 687) 28-66-70 phocidis@phocidis.nc
New Zealand	Fujifilm NZ Ltd Support technique et Service de réparation	Cnr William Pickering & Bush Road Albany, Auckland TEL +64-9-4140400 FAX +64-9-4140410 glenn.beaumont@fujifilm.co.nz
Papua New Guinea	Oceania PNG Limited Support technique	Section 15, Allotment 1, Reke St, Boroko NCD. PNG. Mail: PO Box 2167, Boroko NCD. PNG. TEL +675 3256411 FAX +675 3250311 oceania@daltron.com.pg

ASIE		
Hong Kong	Fuji Photo Products Co., Ltd. Support technique et Service de réparation	8/F., TSUEN WAN IND. CENTRE, 220 TEXACO RD., TSUEN WAN, HONG KONG TEL (852)2406 3287 FAX (852)2408 3130 rsd@chinahkphoto.com.hk
Indonesia	PT Modern Photo Tbk Support technique et Service de réparation	Jl.Matraman Raya 12, Jakarta Timur 13150 TEL +62 021 2801000 FAX +62 021 8581620+62 021 2801012 assd_kmr@modernphoto.co.id
Malaysia	FUJIFILM (Malaysia) Sdn. Bhd. Support technique Service de réparation	Letter Box 1, Level 10, 11 & 12, Menara Axis, No 2, Jalan 51A/223, 46100 Petaling Jaya, Selangor Darul Ehsan, Malaysia TEL 603-79584700 FAX 603-79584110 digital@fujifilm.com.my Letter Box 1, Level 10, 11 & 12, Menara Axis, No 2, Jalan 51A/223, 46100 Petaling Jaya, Selangor Darul Ehsan, Malaysia TEL 603-79584700 FAX 603-79584110 technical@fujifilm.com.my
Philippines	YKL Development & Trdg. Corp. Support technique Service de réparation	24 Sto. Domingo St., Quezon City 1100, Philippines TEL 632-7436601-06 FAX 632-7324661 digital@yklcolor.com 24 Sto. Domingo St., Quezon City 1100, Philippines TEL 632-7436601-06 FAX 632-7324661 tech_services@yklcolor.com
Singapore	FUJIFILM (Singapore) Pte Ltd Support technique et Service de réparation	10 New Industrial Road Fujifilm Building Singapore 536201 TEL 65-6380 5557 FAX 65-6281 3594 service@fujifilm.com.sg
South Korea	Korea Fujifilm Co., Ltd. Support technique	30-1, Mukjeung-dong, Jung-gu, Seoul, Korea TEL +82-2-3282-7363 FAX +82-2-2269-7435 photo@fujifilm.co.kr
South Korea	Yonsan AS Center (Fujidigital) Service de réparation	#301, 3F, Jeonjaland, 16-9, Hangangro3-ga, Yongsan-gu, Seoul, Korea TEL +82-2-701-1472 FAX +82-2-718-1331 1bowl@hanmail.net
South Korea	Kangnam AS Center (Digitalgallery) Service de réparation	2F, Hyeongin Tower, 23-2, Bangyi-dong, Songpa-gu, Seoul, Korea TEL +82-2-2203-1472 FAX +82-2-418-5572 nurijii@hanmail.net
South Korea	Busan AS Center (Digital-Sewon) Service de réparation	241-4, Bujeon-dong, Busanjin-gu, Busan, Korea TEL +82-51-806-1472 FAX +82-51-817-0083 merahan@yahoo.co.kr
Taiwan	Hung Chong Corp. Support technique et Service de réparation	No. 38, Min-Chuan E. Rd. Sec. 6, Taipei (114), Taiwan, R.O.C. TEL 886-2-6602-8988 FAX 886-2-2791-8647 dah@mail.hungchong.com.tw
Thailand	FUJIFILM (Thailand) Ltd. Support technique Service de réparation	388 SP Building, 8th Floor, Phayathai, Bangkok 10400 TEL +662-2730029 ext. 755 FAX +662-2730239 supaleark@fujifilm.co.th 388 SP Building, 8th Floor, Phayathai, Bangkok 10400 TEL +662-2730029 ext.761,762 FAX +662-2730239 warin@fujifilm.co.th
Vietnam	International Minh Viet Co., Ltd. Support technique et Service de réparation	99-107 Bach Van street, Ward 5, District 5, Ho chi minh city TEL +84-8-8366807 ext.122 FAX +84-8-8380621 diep.phanthithanh@imv.com.vn

FUJIFILM

FUJIFILM Corporation

7-3, AKASAKA 9-CHOME, MINATO-KU, TOKYO 107-0052, JAPAN

http://www.fujifilm.com/products/digital_cameras/index.html