

# FUJIFILM

BL01256-301 **FR**

DIGITAL CAMERA

## FINEPIX Série Z85/Z90

# Manuel du propriétaire

Nous vous remercions d'avoir acheté ce produit. Ce manuel décrit comment utiliser votre appareil photo numérique FUJIFILM, ainsi que le logiciel fourni.

Assurez-vous d'avoir bien lu et compris le contenu du manuel et les avertissements de la section « Pour votre sécurité » (📖 ii) avant d'utiliser l'appareil photo.

Pour obtenir des informations à propos des produits associés, veuillez vous rendre sur notre site Internet à l'adresse

[http://www.fujifilm.com/products/digital\\_cameras/index.html](http://www.fujifilm.com/products/digital_cameras/index.html)

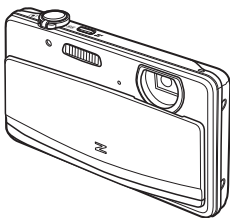

Avant de commencer

Premières étapes

Principes de base de  
photographie et de lecture

Instructions plus approfondies  
concernant la photographie

Instructions plus approfondies  
concernant la lecture

Vidéos

Raccordements

Menus

Remarques techniques

Détection des pannes

Annexe



# Pour votre sécurité



## Lisez attentivement ces remarques avant toute utilisation

### Consignes de sécurité



- Veillez à utiliser correctement votre appareil photo. Pour cela, lisez attentivement ces remarques relatives à la sécurité et votre *Manuel du propriétaire* avant toute utilisation.
- Après avoir lu ces remarques relatives à la sécurité, rangez-les dans un endroit sûr.

### À propos des icônes

Les icônes illustrées ci-dessous sont utilisées dans ce document pour indiquer le degré de gravité des blessures ou dommages qui peuvent se produire si vous n'observez pas les informations indiquées par l'icône et si, en conséquence, vous utilisez ce produit de manière incorrecte.

 <b>AVERTISSEMENT</b>	Cette icône indique que le fait de ne pas observer les informations mentionnées peut entraîner la mort ou des blessures graves.
 <b>ATTENTION</b>	Cette icône indique que le fait de ne pas observer les informations mentionnées peut entraîner des blessures ou endommager le matériel.

Les icônes illustrées ci-dessous sont utilisées pour indiquer la nature des instructions que vous devez observer.

	Les icônes triangulaires vous indiquent que ces informations nécessitent votre attention (« Important »)
	Les icônes circulaires barrées en diagonale vous informent que l'action indiquée est interdite (« Interdit »)
	Les cercles pleins qui contiennent un point d'exclamation vous informent que l'action doit être réalisée (« Requis »).



### AVERTISSEMENT



Débranchez  
de la prise  
murale

**En cas de problème, éteignez l'appareil photo, retirez la batterie, déconnectez et débranchez l'adaptateur secteur.** Si vous continuez à utiliser l'appareil photo lorsqu'il dégage de la fumée, une odeur inhabituelle ou dans d'autres conditions anormales, cela peut provoquer un incendie ou une décharge électrique. Prenez contact avec votre revendeur FUJIFILM.



Évitez  
l'exposition  
à l'eau

**Ne laissez pas de l'eau ou des objets pénétrer dans l'appareil photo.** Si de l'eau ou des objets pénètrent à l'intérieur de l'appareil photo, éteignez ce dernier, retirez la batterie, déconnectez et débranchez l'adaptateur secteur. Si vous continuez à utiliser l'appareil photo dans ces conditions, cela peut provoquer un incendie ou une décharge électrique. Prenez contact avec votre revendeur FUJIFILM.



Ne l'utilisez pas  
dans une salle  
de bain ou une  
douche

**N'utilisez pas l'appareil photo dans une salle de bain ou une douche.** Cela peut provoquer un incendie ou une décharge électrique.



Ne le  
démontez pas

**N'essayez jamais de modifier ou de démonter l'appareil photo (n'ouvrez jamais le boîtier).** Le non-respect de cette précaution peut provoquer un incendie ou une décharge électrique.



Ne touchez  
pas aux pièces  
intérieures

**Dans le cas où le boîtier s'ouvrirait suite à une chute ou à un autre accident, ne touchez pas aux pièces mises à nu.** Le non-respect de cette précaution pourrait provoquer une décharge électrique ou une blessure suite à la manipulation des pièces endommagées. Retirez immédiatement la batterie, en évitant de vous blesser ou de recevoir une décharge électrique, puis contactez le produit au revendeur d'origine pour le faire vérifier.



**Ne modifiez pas, ne chauffez pas, ne tordez pas ou ne tirez pas indûment sur le cordon de connexion et ne posez pas d'objets lourds dessus.** Ceci risque d'endommager le cordon et de provoquer un incendie ou une décharge électrique. Si le cordon est endommagé, prenez contact avec votre revendeur FUJIFILM.











**Ne posez pas l'appareil photo sur un plan instable.** L'appareil photo pourrait tomber ou se renverser et provoquer des blessures.



**N'essayez jamais de prendre des photos quand vous bougez.** N'utilisez pas l'appareil photo pendant que vous marchez ou que vous conduisez. Vous pourriez tomber ou être impliqué dans un accident de la circulation.



**Pendant les orages, ne touchez aucune pièce métallique de l'appareil photo.** Vous pourriez être électrocuté par le courant induit par une décharge de foudre.

 <b>AVERTISSEMENT</b>	
	<b>N'utilisez pas de batteries autres que celles préconisées.</b> Chargez la batterie comme indiqué par l'indicateur.
	<b>Ne faites pas chauffer, ne modifiez pas ou ne démontez pas la batterie. Ne la faites pas tomber ou ne la soumettez pas à des impacts. Ne la rangez pas avec des produits métalliques.</b> N'importe laquelle de ces actions peut faire exploser la batterie ou la faire fuir et provoquer un incendie ou des blessures.
	<b>Utilisez seulement la batterie ou les adaptateurs secteur préconisés pour une utilisation avec cet appareil photo. N'utilisez pas de tensions autres que la tension d'alimentation électrique indiquée.</b> L'utilisation d'autres sources d'alimentation peut provoquer un incendie.
	<b>Si la batterie fuit et que le liquide entre en contact avec vos yeux, votre peau ou vos vêtements, rincez abondamment la partie touchée à l'eau claire et consultez un médecin ou appelez les urgences immédiatement.</b>
	<b>N'utilisez pas le chargeur pour recharger d'autres batteries que celles spécifiées ici.</b> Le chargeur fourni est conçu uniquement pour le type de batterie fourni avec l'appareil photo. L'utilisation du chargeur pour la recharge de batteries ordinaires ou d'autres types de batteries rechargeables peut provoquer une fuite de liquide, une surchauffe ou une explosion des batteries.
	<b>Lorsque vous transportez la batterie, insérez-la dans votre appareil photo numérique ou conservez-la dans l'étui rigide prévu à cet effet. Rangez la batterie dans l'étui rigide. Avant de jeter la batterie, recouvrez les bornes avec du ruban isolant.</b> L'entrée en contact avec d'autres objets métalliques ou d'autres batteries pourrait provoquer la mise à feu ou l'explosion de la batterie.
	<b>Conservez les cartes mémoire hors de la portée des enfants en bas âge.</b> Les cartes mémoire sont petites et risquent d'être avalées par les enfants. Veillez à ranger les cartes mémoire hors de la portée des enfants en bas âge. Si un enfant venait à avaler une carte mémoire, consultez un médecin ou appelez les urgences immédiatement.

 <b>ATTENTION</b>	
	<b>N'utilisez pas cet appareil photo dans des endroits exposés à des vapeurs d'essence, de la vapeur, de l'humidité ou de la poussière.</b> Cela peut provoquer un incendie ou une décharge électrique.
	<b>Ne laissez pas cet appareil photo dans des endroits exposés à des températures très élevées.</b> Ne laissez pas l'appareil photo dans un véhicule fermé, par exemple, ou à la lumière directe du soleil. Un incendie peut se produire.
	<b>Conservez hors de la portée des enfants en bas âge.</b> Ce produit peut provoquer des blessures s'il est laissé dans les mains d'un enfant.
	<b>Ne posez pas d'objet lourd sur l'appareil photo.</b> L'objet lourd peut se renverser ou tomber et provoquer des blessures.
	<b>Ne déplacez pas l'appareil photo tant que l'adaptateur secteur est raccordé. Ne tirez pas sur le cordon de connexion pour débrancher l'adaptateur secteur.</b> Vous pourriez endommager le cordon d'alimentation ou les câbles et provoquer un incendie ou une décharge électrique.
	<b>N'utilisez pas l'adaptateur secteur lorsque la fiche est endommagée ou si la connexion de la prise électrique est desserrée.</b> Cela pourrait provoquer un incendie ou une décharge électrique.
	<b>Ne couvrez pas l'appareil photo ou l'adaptateur secteur avec un chiffon ou une couverture et ne le enroulez pas dedans.</b> La chaleur peut s'accumuler et déformer le boîtier ou provoquer un incendie.
	<b>Lorsque vous nettoyez l'appareil photo ou lorsque vous n'avez pas l'intention de l'utiliser pendant une période prolongée, retirez la batterie, déconnectez et débranchez l'adaptateur secteur.</b> Sinon, vous pourriez provoquer un incendie ou une décharge électrique.
	<b>Lorsque le chargement est terminé, débranchez le chargeur de la prise d'alimentation.</b> Il existe un risque d'incendie si le chargeur reste branché dans la prise d'alimentation.
	<b>Utiliser un flash d'une manière trop rapprochée des yeux d'une personne peut affecter temporairement sa vue.</b> Faites particulièrement attention lorsque vous photographiez des bébés et de jeunes enfants.
	<b>Lors du retrait de la carte mémoire, celle-ci risque de sortir de son logement trop rapidement. Maintenez la carte avec votre doigt et retirez-la délicatement.</b> Vous risquez sinon de blesser des personnes lors de l'éjection de la carte.
	<b>Demandez régulièrement un test et le nettoyage de votre appareil photo.</b> L'accumulation de la poussière dans votre appareil photo peut provoquer un incendie ou une décharge électrique. Prenez contact tous les deux ans avec votre revendeur FUJIFILM pour lui confier le nettoyage interne. Veuillez noter que ce service n'est pas gratuit.

### Batterie et alimentation électrique

**Remarque :** Vérifiez le type de batterie utilisé par votre appareil photo et lisez les sections appropriées.

Les paragraphes suivants décrivent comment utiliser correctement les batteries et prolonger leur autonomie. Une utilisation incorrecte peut réduire l'autonomie de la batterie ou provoquer sa fuite, sa surchauffe, un incendie ou une explosion.

#### Batteries Li-ion

Lisez cette section si votre appareil photo fonctionne avec une batterie rechargeable Li-ion.

La batterie n'est pas chargée lors de l'expédition. Chargez-la avant toute utilisation. Rangez la batterie dans son étui si vous ne l'utilisez pas.

#### Remarques relatives à la batterie

La batterie perd progressivement sa charge lorsqu'elle n'est pas utilisée. Chargez la batterie un ou deux jours avant utilisation.

Vous pouvez prolonger l'autonomie de la batterie en éteignant l'appareil photo lorsque vous ne l'utilisez pas.

La capacité de la batterie diminue à basse température ; une batterie déchargée peut ne pas fonctionner si elle est froide. Conservez une batterie de recharge entièrement chargée dans un endroit chaud et utilisez-la en cas de besoin, ou mettez la batterie dans votre poche ou dans un autre endroit chaud et insérez-la dans l'appareil photo uniquement lors de la prise de vue. Ne placez pas la batterie directement sur des chauffe-mains ou d'autres dispositifs chauffants.

#### Recharge de la batterie

Rechargez la batterie à l'aide du chargeur fourni. Le temps de charge augmente à des températures ambiantes inférieures à +10°C ou supérieures à +35°C. N'essayez pas de recharger la batterie à des températures supérieures à 40°C ; à des températures inférieures à 0°C, la batterie ne se recharge pas.

N'essayez pas de recharger une batterie entièrement chargée. Il n'est cependant pas nécessaire que la batterie soit entièrement déchargée avant de la recharger.

Il se peut que la batterie soit chaude au toucher immédiatement après avoir été rechargée ou utilisée. Ceci est normal.

#### Longévité de la batterie

Vous pouvez recharger la batterie environ 300 fois à des températures normales. Une nette diminution de la durée pendant laquelle la batterie conserve sa charge indique qu'elle a atteint sa limite de longévité et qu'elle doit être remplacée.

#### Stockage

Les performances de la batterie peuvent se dégrader si vous n'utilisez pas celle-ci pendant une période prolongée, alors qu'elle est entièrement chargée. Déchargez-la avant de la ranger.

Si vous n'avez pas l'intention d'utiliser l'appareil photo pendant une période prolongée, retirez la batterie et rangez-la dans un endroit sec dont la température ambiante est comprise entre +15°C et +25°C. Ne la rangez pas dans un endroit exposé à des températures extrêmes.

#### Précautions : Manipulation de la batterie

- Ne la transportez pas et ne la rangez pas avec des objets métalliques comme des colliers ou des épingles.
- Ne l'exposez pas aux flammes ou à la chaleur.
- Ne la démontez pas et ne la modifiez pas.
- Utilisez uniquement les chargeurs préconisés.
- Ne faites pas tomber la batterie ou ne lui faites pas subir de chocs violents.
- Ne l'exposez pas à l'eau.
- Gardez les bornes toujours propres.
- Il se peut que la batterie et le boîtier de l'appareil photo soient chauds au toucher après une utilisation prolongée. Ceci est normal.

#### Piles alcalines/batteries rechargeables NiMH de type AA

Lisez cette section si votre appareil photo fonctionne avec des piles alcalines de type AA ou des batteries rechargeables NiMH de type AA. Vous trouverez des informations sur les types de batteries/piles compatibles dans d'autres sections du manuel de l'appareil photo.

#### Précautions : Manipulation des batteries/piles

- Ne les exposez pas à l'eau, aux flammes ou à la chaleur ou ne les rangez pas dans des endroits chauds ou humides.
- Ne les transportez pas et ne les rangez pas avec des objets métalliques comme des colliers ou des épingles.
- Ne démontez pas ou ne modifiez pas les batteries/piles ou leur enveloppe extérieure.
- Ne leur faites pas subir de chocs violents.
- N'utilisez pas de batteries/piles qui fuient, qui sont déformées ou décolorées.
- Gardez-les hors de portée des bébés et des enfants en bas âge.
- Insérez-les dans le bon sens.

- N'utilisez pas simultanément des batteries/piles usagées et neuves, des batteries/piles dont les charges sont différentes ou des batteries/piles de types différents.
- Si vous n'avez pas l'intention d'utiliser l'appareil photo pendant une période prolongée, retirez les batteries/piles. Notez que l'horloge de l'appareil photo est réinitialisée.
- Il se peut que les batteries/piles soient chaudes au toucher immédiatement après avoir été utilisées. Éteignez l'appareil photo et attendez que les batteries/piles refroidissent avant de les manipuler.
- La capacité des batteries/piles a tendance à diminuer à basse température. Gardez des batteries/piles de recharge dans une poche ou dans un autre endroit chaud et utilisez-les en cas de besoin. Des batteries/piles froides peuvent récupérer une partie de leur charge une fois réchauffées.
- Les traces de doigts et autres taches sur les bornes des batteries/piles peuvent affecter les performances de ces dernières. Essayez soigneusement les bornes avec un chiffon doux et sec avant d'insérer les batteries/piles dans l'appareil photo.



Si les batteries/piles fuient, nettoyez leur logement soigneusement avant d'en insérer d'autres.



Si le liquide des batteries/piles entre en contact avec votre peau ou vos vêtements, rincez abondamment la partie touchée à l'eau. **Si le liquide entre en contact avec vos yeux, rincez immédiatement et abondamment la partie touchée à l'eau et consultez un médecin. Ne vous frottez pas les yeux. Le non-respect de cette précaution pourrait entraîner une déficience visuelle permanente.**

## ■ Batteries NiMH

La capacité des batteries Ni-MH peut baisser temporairement si elles sont neuves, si elles n'ont pas été utilisées pendant longtemps ou si elles ont été rechargées à plusieurs reprises avant d'être entièrement déchargées. Ceci est normal et ne traduit pas un dysfonctionnement. Pour augmenter leur capacité, vous pouvez les décharger à plusieurs reprises à l'aide de l'option décharger du menu configuration de l'appareil photo et les recharger à l'aide d'un chargeur de batterie.

ⓘ **ATTENTION** : N'utilisez pas l'option décharger avec des piles alcalines.

L'appareil photo consomme une petite quantité de courant même lorsqu'il est éteint. Des batteries Ni-MH restées dans l'appareil photo pendant une période prolongée peuvent ainsi se vider entièrement et n'être plus capables de conserver leur charge. Les performances des batteries peuvent également diminuer si ces dernières sont déchargées par un dispositif tel qu'un flash. Utilisez l'option décharger du menu configuration de l'appareil photo pour décharger les batteries Ni-MH. Les batteries qui ne conservent plus leur charge, même après avoir été déchargées et rechargées à plusieurs reprises, ont atteint leur limite de longévité et doivent être remplacées.

Vous pouvez recharger les batteries Ni-MH à l'aide d'un chargeur de batterie (vendu séparément). Il se peut que les batteries soient chaudes au toucher après avoir été rechargées. Reportez-vous aux instructions fournies avec le chargeur pour obtenir plus d'informations. Utilisez le chargeur uniquement avec des batteries compatibles.

Les batteries Ni-MH perdent progressivement leur charge lorsqu'elles ne sont pas utilisées.

## ■ Élimination

Jetez les batteries usagées en respectant les réglementations locales en vigueur.

## **Adaptateurs secteur (disponibles séparément)**

**Cette section concerne tous les modèles d'appareils photo.** Utilisez uniquement des adaptateurs secteur FUJIFILM conçus pour cet appareil photo. Les autres adaptateurs pourraient l'endommager.

- L'adaptateur secteur est uniquement prévu pour un usage à l'intérieur.
- Vérifiez que la fiche CC est correctement insérée dans l'appareil photo.
- Éteignez l'appareil photo avant de débrancher l'adaptateur. Débranchez l'adaptateur en tirant sur la fiche, pas sur le câble.
- Ne l'utilisez pas avec d'autres appareils.
- Ne le démontez pas.
- Ne l'exposez à une forte chaleur et à une forte humidité.
- Ne lui faites pas subir de chocs violents.
- Il se peut que la fiche CC émette un bourdonnement ou soit chaude au toucher lors de son utilisation. Ceci est normal.
- Si l'adaptateur provoque des interférences radio, réorientez ou repositionnez l'antenne de réception.

### Utilisation de l'appareil photo

Ne visez pas des sources lumineuses très vives, comme le soleil dans un ciel sans nuage. Si vous ne respectez pas cette précaution, le capteur d'image de l'appareil photo risque de s'endommager.

### Essais préalables

Avant de prendre des photos d'événements importants (comme lors de mariages ou de voyages), faites une photographie d'essai et visionnez-la sur l'écran LCD pour vous assurer que l'appareil photo fonctionne normalement. FUJIFILM Corporation n'accepte aucune responsabilité pour les dommages ou perte de profits résultant d'un mauvais fonctionnement du produit.

### Remarques sur le droit d'auteur

Les images enregistrées à l'aide de cet appareil photo numérique ne peuvent pas être utilisées d'une manière allant à l'encontre des lois sur les droits d'auteur sans l'autorisation préalable du propriétaire, à moins qu'elles ne soient réservées qu'à un usage personnel. Notez que certaines restrictions s'appliquent aux photos des performances théâtrales, des divertissements et des expositions, même lorsqu'elles ne sont réservées qu'à un usage personnel. Les utilisateurs sont aussi priés de noter que le transfert des cartes mémoire contenant des images ou des données protégées par les lois sur les droits d'auteur n'est autorisé que dans la limite des restrictions imposées par lesdites lois.

### Manipulation

Pour garantir le bon enregistrement des images, ne soumettez pas l'appareil photo à des impacts ou des chocs pendant l'enregistrement des images.

### Cristaux liquides

Si l'écran LCD est endommagé, faites particulièrement attention à éviter tout contact avec les cristaux liquides. Si l'une des situations suivantes se produisait, adoptez l'action d'urgence indiquée :

- **Si les cristaux liquides touchent votre peau**, essuyez la zone affectée avec un chiffon puis lavez-la soigneusement à l'eau courante avec du savon.
- **Si les cristaux liquides pénètrent dans vos yeux**, rincez abondamment l'œil affecté à l'eau claire pendant 15 minutes au moins et consultez un médecin.
- **Si vous avalez des cristaux liquides**, rincez-vous abondamment la bouche avec de l'eau. Buvez de grands verres d'eau et faites-vous vomir, puis consultez un médecin.

Bien que l'écran soit fabriqué à partir d'une technologie de pointe de très haute précision, il est possible que certains pixels soient constamment allumés ou éteints. Il ne s'agit pas d'un dysfonctionnement : les images enregistrées avec ce produit n'en sont nullement affectées.

### Informations sur les marques commerciales

**xD-Picture Card** et **SD** sont des marques commerciales de FUJIFILM Corporation. Les types de caractères présentés ici sont uniquement développés par DynaComware Taiwan Inc. Macintosh, QuickTime et Mac OS sont des marques commerciales d'Apple Inc. aux États-Unis et dans d'autres pays. Windows 7, Windows Vista et le logo Windows sont des marques commerciales du groupe de sociétés Microsoft. Adobe et Adobe Reader sont des marques commerciales ou des marques déposées d'Adobe Systems Incorporated aux États-Unis et/ou dans d'autres pays. Les logos SDHC et SDXC sont des marques commerciales de SD-3C, LLC. Le logo HDMI est une marque commerciale. YouTube est une marque commerciale de Google Inc. Tous les autres noms de marques mentionnés dans ce manuel sont des marques commerciales ou des marques déposées de leurs détenteurs respectifs.

### Interférences électriques

Cet appareil photo peut provoquer des interférences avec les équipements d'hôpitaux ou d'avions. Consultez le personnel hospitalier ou la compagnie aérienne avant d'utiliser l'appareil photo dans un hôpital ou à bord d'un avion.

### Systèmes de télévision couleur

NTSC (National Television System Committee) est une norme de télédiffusion couleur adoptée principalement par les États-Unis, le Canada et le Japon. PAL (Phases Alternation by Line) est un système de télévision couleur adopté principalement par les pays européens et la Chine.

### Exif Print (Exif Version 2.3)

Exif Print, qui a été révisé récemment, est un format de fichier pour appareil photo numérique qui permet d'utiliser les informations enregistrées avec les photos pour reproduire les couleurs de manière optimale lors de l'impression.

### AVIS IMPORTANT : Veuillez lire le passage suivant avant d'utiliser le logiciel

Il est interdit d'exporter directement ou indirectement, en partie ou en totalité, un logiciel sous licence sans l'accord des autorités concernées.

## À propos de ce manuel

Avant d'utiliser l'appareil photo, veuillez lire ce manuel et les avertissements de la section « Pour votre sécurité » (📖 ii). Pour obtenir plus d'informations sur des sujets spécifiques, veuillez consulter les sources indiquées ci-dessous.

### **Table des matières** ..... 📖 ix

La « Table des matières » vous donne un aperçu de tout le contenu du manuel. Les principales opérations de l'appareil photo y sont répertoriées.

### **Détection des pannes** ..... 📖 90

Vous rencontrez un problème spécifique avec l'appareil photo ? C'est ici que vous trouverez la réponse.

### **Messages et affichages d'avertissement** ..... 📖 96



Vous trouverez ici la signification d'une icône qui clignote ou d'un message d'erreur qui apparaît à l'écran.

### **Cartes mémoire**

Les photos peuvent être stockées dans la mémoire interne de l'appareil photo ou sur des cartes mémoire SD, SDHC et SDXC optionnelles (📖 14), dénommées « cartes mémoire » dans ce manuel.

## Touches principales

### ■ Enregistrement de vidéos

- ➔ Appuyez sur la touche  pour enregistrer une vidéo. Pour arrêter l'enregistrement, appuyez à nouveau sur la touche .



### ■ Prise de vue pendant la lecture

- ➔ Pour revenir instantanément au mode de prise de vue, appuyez sur le déclencheur à mi-course.

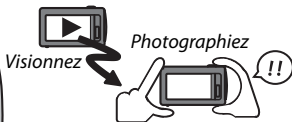

### ■ Bascule entre les modes de prise de vue et de lecture

En mode de prise de vue, appuyez sur la touche  pour passer au mode de lecture.

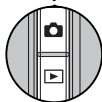

En mode de lecture, appuyez sur la touche  pour passer au mode de prise de vue.



# Table des matières

Pour votre sécurité.....	ii
Consignes de sécurité.....	ii
À propos de ce manuel.....	vii
Touches principales.....	viii

## Avant de commencer

Symboles et conventions.....	1
Accessoires fournis.....	1
Parties de l'appareil photo.....	2
Affichages de l'appareil photo (écran tactile).....	3
Prise de vue.....	3
Lecture.....	4
L'écran tactile.....	5
Taper.....	5
Glisser.....	5
Rotation de l'appareil photo.....	6
Prise de vue.....	6
Lecture.....	7
Icônes de l'écran tactile.....	8
Prise de vue.....	8
Lecture.....	9









## Premières étapes

Recharge de la batterie.....	10
Insertion de la batterie et d'une carte mémoire.....	11
Cartes mémoire compatibles.....	14
Allumer et éteindre l'appareil photo.....	16
Mode de prise de vue.....	16
Mode de lecture.....	16
Configuration de base.....	18

## Principes de base de photographie et de lecture

Prendre des photos en mode  (Reconnaissance scène).....	20
Visualisation des photos.....	24

## Instructions plus approfondies concernant la photographie

Mode de prise de vue.....	25
 AUTO.....	26
 APPUYEZ & DECLENCHEZ.....	26
 TOUCHER & ACTIVER AF.....	26
SP SCENES.....	27
 PANORAMA LATERAL.....	28
 LUM. NATUREL / NATUREL &.....	30
P PROGRAMME AE.....	31
Verrouillage de la mise au point.....	32
 Correction de l'exposition.....	34
 Utilisation du flash (Flash intelligent).....	35
 Utilisation du retardateur.....	37
 Mode Macro (gros plans).....	38
 Détection des visages.....	39

## Instructions plus approfondies concernant la lecture

Options de lecture.....	40
Lecture avec zoom.....	41
Lecture d'images multiples.....	42
🗑️ Suppression de photos.....	44
🔍 Recherche photos.....	45
📖 Créa livre album.....	47
Création d'un livre album.....	47
Affichage des livres albums.....	48
Modification et suppression des livres albums.....	48
✏️ Modifier.....	49
📑 COLLAGE.....	50
🔄 ROTATION IMAGE.....	51
📐 RECADRER.....	51
📏 REDIMENSIONNER.....	52
👁️ REDUC. YEUX ROUGE.....	52
📷 ROGNAGE FILM.....	53
🎞️ MONTAGE VIDEO.....	54
Affichage des panoramiques.....	55

## Vidéos

Enregistrement de vidéos.....	56
Taille d'image pour les vidéos.....	57
Visualisation des vidéos.....	58

## Raccordements

Impression de photos par USB.....	59
Visionnage des photos sur un ordinateur.....	61
Windows : Installation de MyFinePix Studio.....	61
Macintosh : Installation de FinePixViewer.....	63
Raccordement de l'appareil photo.....	65

## Menus

Utilisation des menus : Mode de prise de vue.....	68
Utilisation du menu prise de vue.....	68
Options du menu prise de vue.....	69
📷 COMPENSATION D'EXP.....	69
ISO.....	69
📏 TAILLE D'IMAGE.....	70
📑 QUALITE D'IMAGE.....	71
🎨 FINEPIX COULEUR.....	71
WB BALANCE DES BLANCS.....	72
📷 CONTINU.....	72
👤 DETECTION SUJET.....	73
📷 QUALITÉ FILM.....	73
📑 MEILLEUR CADRAGE.....	73
🔇 MODE SILENCE.....	73
SET PARAMETRE.....	73

<b>Utilisation des menus : Mode de lecture</b> .....	74	<b>Menu configuration</b> .....	80
Utilisation du menu lecture.....	74	Utilisation du menu configuration .....	80
Options du menu lecture.....	74	Options du menu configuration .....	80
CREA LIVRE ALBUM .....	74	IMAGE.....	80
FAVORIS .....	74	NUMERO IMAGE.....	81
COMPARAISON DE PHOTOS.....	74	STAB NUM.....	81
RECHERCHE PHOTOS.....	75	ZOOM NUM. ....	82
MODIFIER .....	75	DATE/HEURE .....	82
DIAPORAMA .....	75	VOLUME .....	83
PROTEGER .....	76	SON .....	83
COPIER .....	77	LUMINOSITE LCD .....	83
EFFACE .....	77	FORMATAGE.....	83
BALISER TRANSF.....	78	言語/LANG. ....	84
MODE SILENCE.....	79	EXT. AUTO.....	84
PARAMETRE.....	79	DECALAGE HOR.....	84
		REGL. ROTAT AUTO.....	85
		COULEUR DU FOND.....	85
		MODE LCD .....	85
		INITIALISER.....	85
		ETALONNAGE .....	85
		INFOS VERSION .....	85

<b>Remarques techniques</b>		<b>Détection des pannes</b>	
<b>Accessoires optionnels</b> .....	86	<b>Problèmes et solutions</b> .....	90
Impression .....	86	<b>Messages et affichages d'avertissement</b> .....	96
Informatique .....	86		
Audiovisuel .....	86	<b>Annexe</b>	
Accessoires de la marque FUJIFILM .....	87	<b>Conseils et astuces</b> .....	100
<b>Entretien de l'appareil photo</b> .....	88	<b>Capacité de la mémoire interne/des cartes mémoire</b> ...	103
Stockage et utilisation .....	88	<b>Spécifications</b> .....	104
Eau et sable .....	88		
Condensation .....	88		
<b>Nettoyage</b> .....	89		
<b>Voyage</b> .....	89		

# Avant de commencer

## Symboles et conventions

Les symboles suivants sont utilisés dans ce manuel :

- ① : Vous devez lire ces informations avant toute utilisation pour assurer le bon fonctionnement de l'appareil photo.
- ◆ : Informations supplémentaires qui peuvent être utiles lors de l'utilisation de l'appareil photo.
- 📖 : Autres pages de ce manuel où vous trouverez des informations associées.

Les menus et les autres textes s'affichent en **gras** sur l'écran LCD. Dans ce manuel, les illustrations des affichages sont parfois simplifiées afin de faciliter les explications.

## Accessoires fournis

Les éléments suivants sont fournis avec l'appareil photo :



Batterie rechargeable  
NP-45A

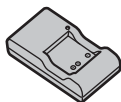

Chargeur de batterie  
BC-45B



Câble USB



CD-ROM (sur lequel  
figure ce manuel)

- Dragonne
- User Guide  
(Manuel d'utilisation)

### Fixation de la dragonne

Fixez la dragonne comme illustré.

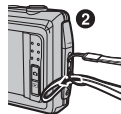
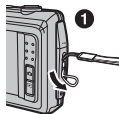

## Parties de l'appareil photo

Pour obtenir plus d'informations, reportez-vous à la page indiquée à droite de chaque élément.

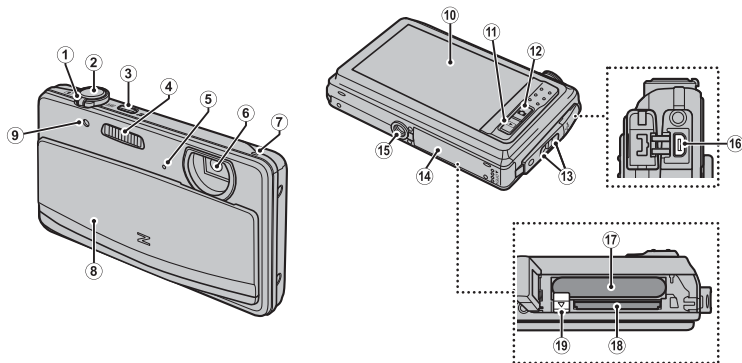

<b>1</b> Commande de zoom.....	21, 41	<b>11</b> Touche  (lecture).....	24, 40
<b>2</b> Déclencheur.....	22	<b>12</b> Touche  (prise de vue).....	16, 24
<b>3</b> Touche  (enregistrement vidéo).....	viii, 56	<b>13</b> Cillet de la dragonne.....	1
<b>4</b> Flash.....	35	<b>14</b> Couverture du compartiment de la batterie.....	11
<b>5</b> Microphone.....	56	<b>15</b> Fixation du trépied.....	11
<b>6</b> Objectif.....	104	<b>16</b> Prise de câble USB.....	59, 65
<b>7</b> Haut-parleur.....	58	<b>17</b> Compartiment de la batterie.....	11
<b>8</b> Commutateur on/off et volet d'objectif.....	16	<b>18</b> Logement de la carte mémoire.....	12
<b>9</b> Indicateur du retardateur.....	37	<b>19</b> Loquet de la batterie.....	11, 13
<b>10</b> Écran LCD.....	106		
Écran tactile.....	3, 5, 6		

## Affichages de l'appareil photo (écran tactile)

Les types d'indicateurs suivants peuvent s'afficher pendant la prise de vue et la lecture. Les indicateurs affichés varient en fonction des réglages de l'appareil photo.

### ■ Prise de vue

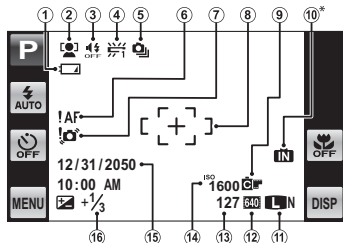

1	Niveau de charge de la batterie .....	4
2	Indicateur de détection des visages .....	39
3	Indicateur du mode silence .....	73
4	Balance des blancs .....	72
5	Mode de prise de vue continue .....	72
6	Avertissement relatif à la mise au point .....	96
7	Avertissement relatif à un risque de flou .....	36, 96
8	Cadre de mise au point .....	32
9	Couleur FINEPIX .....	71
10	Indicateur de mémoire interne*	
11	Taille d'image/Qualité .....	70
12	Qualité des vidéos .....	73
13	Nombre d'images disponibles .....	103
14	Sensibilité .....	69
15	Date et heure .....	18
16	Correction de l'exposition .....	34

\* **IN** : indique qu'aucune carte mémoire n'est insérée et que les photos seront enregistrées dans la mémoire interne de l'appareil photo (page 12).

## ■ Lecture

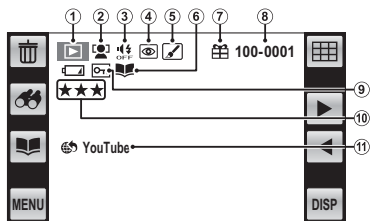

<b>1</b>	Indicateur du mode de lecture.....	24, 40
<b>2</b>	Indicateur de détection des visages.....	39
<b>3</b>	Indicateur du mode silence.....	79
<b>4</b>	Indicateur de correction des yeux rouges.....	52
<b>5</b>	Édition.....	49
<b>6</b>	Création d'un livre album.....	47
<b>7</b>	Photo prise avec un autre appareil.....	40
<b>8</b>	Numéro de l'image.....	81
<b>9</b>	Image protégée.....	76
<b>10</b>	Favoris.....	74
<b>11</b>	Balise de transfert.....	78

### ● Niveau de charge de la batterie

Le niveau de charge de la batterie est indiqué comme suit :

Indicateur	Description
(blanc)	Batterie partiellement déchargée.
(blanc)	Batterie déchargée à plus de 50%.
(rouge)	Batterie faible. Rechargez-la dès que possible.
(dignote, rouge)	Batterie déchargée. Éteignez l'appareil photo et rechargez la batterie.

### ● Masquage et affichage des indicateurs

Tapez sur **DISP** pour afficher/masquer les indicateurs de prise de vue et de lecture comme suit : tous les indicateurs et les icônes sont affichés/tous les indicateurs et les icônes sont masqués/seules les icônes correspondant aux touches sont affichées.



## L'écran tactile

Pour utiliser l'écran tactile, tapez légèrement dessus ou faites glisser un doigt. L'écran répond à la pression : procédez fermement mais n'utilisez **PAS** une force excessive.

### ■ Taper

Tapez légèrement sur l'écran pour régler les paramètres ou sélectionner des photos ou des options du menu.

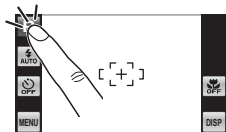

### ■ Glisser

Faites glisser doucement votre doigt sur l'écran pour faire défiler les photos lors de la lecture.



- ⓘ Il est à noter que certaines protections d'écran peuvent avoir une incidence sur la visibilité des photos ou peuvent rendre l'écran moins réceptif. Pour éviter d'endommager l'écran tactile, veuillez observer les précautions suivantes :
- Servez-vous uniquement de vos doigts pour utiliser l'écran. Ne forcez pas trop.
  - Ne vous asseyez pas sur l'appareil photo (par exemple, en le laissant dans votre poche arrière), ne le placez pas sous des objets lourds et n'essayez pas de le faire rentrer de force dans un espace restreint (par exemple, dans une valise déjà pleine).
  - N'attachez pas à la dragonne des objets qui risqueraient d'exercer une pression sur l'écran.

## ***Rotation de l'appareil photo***

Sauf exceptions, l'affichage de l'écran tourne de 90 ° lorsque vous positionnez l'appareil photo à la verticale.

### ■ Prise de vue

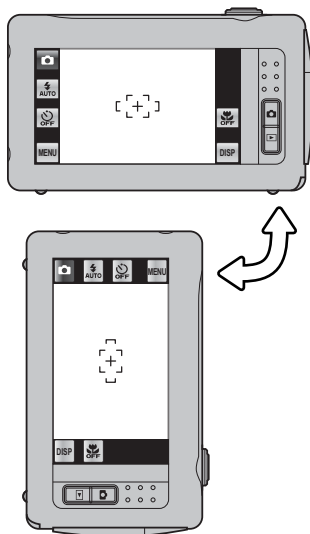

## ■ Lecture

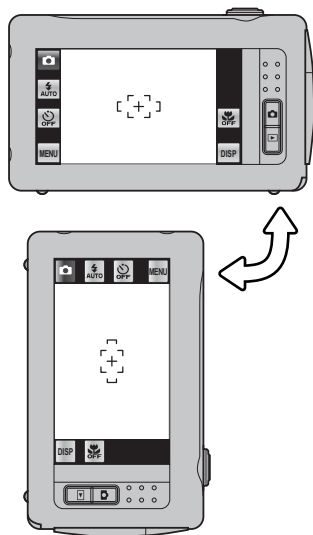

## ***Icônes de l'écran tactile***

### ■ **Prise de vue**

Tapez sur les icônes de l'écran de prise de vue pour réaliser les opérations énumérées ci-dessous. Les icônes affichées varient en fonction des options sélectionnées.

**Mode de prise de vue :** Choisissez un mode de prise de vue (📖 25).

**Mode flash :** Choisissez un mode flash (📖 35).

**Retardateur :** Utilisez le retardateur (📖 37).

**Menu prise de vue :** Affichez le menu prise de vue (📖 68).

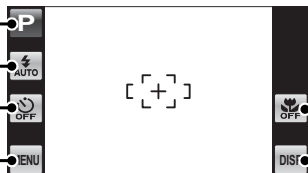

**Mode macro :** Photographiez en mode macro (📖 38).

**Affichage :** Affichez ou masquez les indicateurs (📖 4).

## ■ Lecture

Tapez sur les icônes de l'écran de lecture pour réaliser les opérations énumérées ci-dessous. Les icônes affichées varient en fonction du type de photo et du mode de lecture sélectionné.

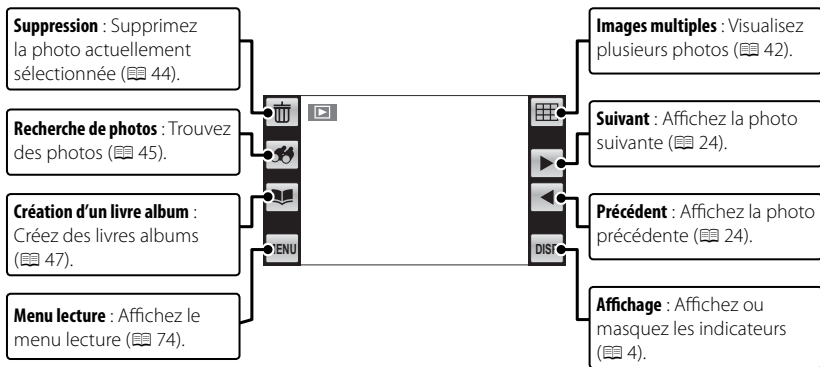

# Premières étapes

## Recharge de la batterie

La batterie n'est pas chargée lors de l'expédition. Chargez-la avant toute utilisation.

### 1 Insérez la batterie dans le chargeur de batterie fourni.

Insérez la batterie dans la direction indiquée par les étiquettes ⊕ ⊕ ⊖.

Cet appareil photo fonctionne avec une batterie rechargeable NP-45A.

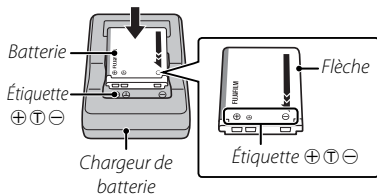

### 2 Branchez le chargeur.

Branchez le chargeur dans une prise de courant. Le témoin de charge s'allume.

#### L'indicateur de charge

L'indicateur de charge indique l'état de charge de la batterie comme suit :

Indicateur de charge	État de la batterie	Action
Éteint	Batterie non insérée.	Insérez la batterie.
Allumé (vert)	Batterie entièrement chargée.	Retirez la batterie.
Allumé (jaune)	Batterie en cours de charge.	—
Clignote (jaune)	Batterie défaillante.	Débranchez le chargeur et retirez la batterie.

### 3 Rechargez la batterie.

Retirez la batterie lorsque le chargement est terminé.

- ⓘ Débranchez le chargeur lorsque vous ne l'utilisez pas.

## Insertion de la batterie et d'une carte mémoire

Bien que l'appareil photo puisse stocker les photos dans sa mémoire interne, vous pouvez utiliser des **cartes mémoire** SD, SDHC et SDXC optionnelles (vendues séparément) pour stocker davantage de photos. Après avoir rechargé la batterie, insérez cette dernière, ainsi que la carte mémoire, comme décrit ci-dessous.

### 1 Ouvrez le couvercle du compartiment de la batterie.

- ❖ Assurez-vous que l'appareil photo est éteint avant d'ouvrir le couvercle du compartiment de la batterie.
- ⚠ N'ouvrez pas le couvercle du compartiment de la batterie lorsque l'appareil photo est allumé. Si vous ne respectez pas cette précaution, vous risquez d'endommager les fichiers images ou les cartes mémoire.
- ⚠ Ne forcez pas trop lorsque vous manipulez le couvercle du compartiment de la batterie.

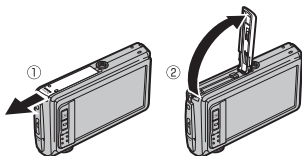

### 2 Insérez la batterie.

Alignez la bande orange de la batterie avec le loquet de batterie orange et faites glisser la batterie dans l'appareil photo, en maintenant le loquet appuyé d'un côté.

- ⚠ Insérez la batterie dans le bon sens. **Ne forcez PAS et n'essayez pas d'insérer la batterie à l'envers ou à contre sens.** La batterie rentrera facilement dans le compartiment si elle est dans le bon sens.

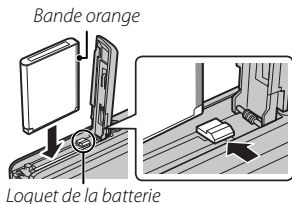

### 3 Insérez la carte mémoire.

En tenant la carte mémoire dans le sens indiqué à droite, faites-la glisser au fond du logement jusqu'à ce qu'elle s'emboîte.

- ❗ Assurez-vous que la carte est dans le bon sens : ne l'insérez pas en biais et ne forcez pas. Si la carte mémoire n'est pas insérée correctement ou si aucune carte mémoire n'est insérée, **IN** s'affiche sur l'écran LCD et la mémoire interne est utilisée pour l'enregistrement et la lecture.

- ❗ Les cartes mémoire SD/SDHC/SDXC peuvent être verrouillées, ce qui rend impossible le formatage de la carte ou l'enregistrement et la suppression des images. Avant d'insérer une carte mémoire SD/SDHC/SDXC, faites coulisser la languette de protection en écriture dans la position déverrouillée.

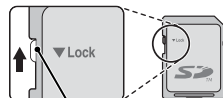
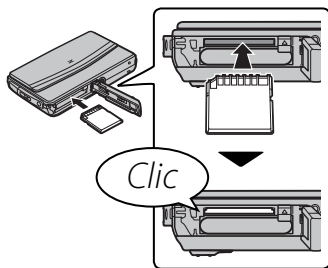

Languette de protection en écriture

### 4 Fermez le couvercle du compartiment de la batterie.

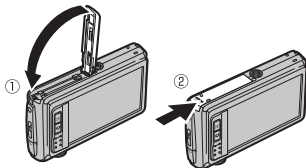



### Retrait de la batterie et de la carte mémoire

Avant de retirer la batterie ou la carte mémoire, **éteignez l'appareil photo** et ouvrez le couvercle du compartiment de la batterie.

Pour retirer la batterie, poussez le loquet de la batterie vers le côté, puis faites glisser la batterie hors de l'appareil photo comme le montre l'illustration.

Loquet de la batterie

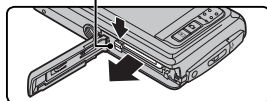

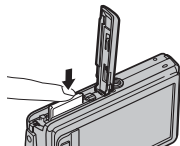

Pour retirer la carte mémoire, appuyez dessus et relâchez-la lentement. Vous pouvez ensuite la retirer à la main. Lorsque vous retirez la carte mémoire, celle-ci peut sortir de son logement trop rapidement. Utilisez votre doigt pour la retenir et relâchez-la avec précaution.



## ■ Cartes mémoire compatibles

Les cartes mémoire SD, SDHC et SDXC de FUJIFILM et SanDisk ont été homologuées pour une utilisation dans cet appareil photo. Vous trouverez une liste complète des cartes mémoire homologuées à l'adresse [http://www.fujifilm.com/support/digital\\_cameras/compatibility/](http://www.fujifilm.com/support/digital_cameras/compatibility/). Le fonctionnement n'est pas garanti avec d'autres cartes. Cet appareil photo ne peut pas être utilisé avec les cartes *xD-Picture Cards* ou avec les périphériques multimédia MultiMediaCard (MMC).

### ⓘ Cartes mémoire

- **N'éteignez pas l'appareil photo et ne retirez pas la carte mémoire pendant le formatage de cette dernière ou pendant l'enregistrement ou la suppression des données sur la carte.** Si vous ne respectez pas cette précaution, la carte risque de s'endommager.
- Formatez les cartes mémoire SD/SDHC/SDXC avant la première utilisation et assurez-vous de reformater toutes les cartes mémoire après leur utilisation sur un ordinateur ou un autre appareil. Pour obtenir plus d'informations sur le formatage des cartes mémoire, référez-vous à «  **FORMATAGE** » (📖 83).
- Les cartes mémoire sont petites et peuvent être avalées : gardez-les hors de portée des enfants. Si un enfant avale une carte mémoire, consultez immédiatement un médecin.
- Les adaptateurs miniSD ou microSD, qui sont plus grands ou plus petits que les dimensions standard d'une carte SD/SDHC/SDXC, risquent de ne pas être éjectés normalement : si la carte n'est pas éjectée, confiez l'appareil photo à un représentant de service agréé. Ne forcez pas pour retirer la carte.
- Ne collez pas d'étiquettes sur les cartes mémoire. Le décolllement des étiquettes risque d'entraîner un dysfonctionnement de l'appareil photo.
- L'enregistrement vidéo peut être interrompu avec certains types de cartes mémoire SD/SDHC/SDXC. Utilisez une carte **CLASS 4**  ou supérieure lorsque vous enregistrez des vidéos HD.

- Les données présentes dans la mémoire interne peuvent être effacées ou corrompues lors de la réparation de l'appareil photo. Veuillez remarquer que le réparateur pourra voir les photos enregistrées dans la mémoire interne.
- Le formatage de la carte mémoire ou de la mémoire interne de l'appareil photo crée un dossier où les photos sont stockées. Ne renommez pas et n'effacez pas ce dossier. N'utilisez pas un ordinateur ou un autre appareil pour modifier, effacer ou renommer les fichiers images. Utilisez toujours l'appareil photo pour supprimer les photos des cartes mémoire et de la mémoire interne : avant de modifier ou de renommer des fichiers, copiez-les sur un ordinateur puis modifiez ou renommez les copies, pas les originaux.

### ① Batteries

- Essuyez les bornes de la batterie avec un chiffon propre et sec afin d'éliminer toute saleté. Si vous ne respectez pas cette précaution, la batterie risque de ne pas se recharger.
- Ne collez pas d'autocollants ou d'autres objets sur la batterie. Si vous ne respectez pas cette précaution, vous risquez de ne plus pouvoir retirer la batterie de l'appareil photo.
- Ne court-circuitez pas les bornes de la batterie. Celle-ci pourrait surchauffer.
- Lisez les précautions de la section « Batterie et alimentation électrique » (📖 iv).
- Utilisez uniquement des chargeurs de batteries conçus pour cette batterie. Si vous ne respectez pas cette précaution, le produit risque de ne pas fonctionner correctement.
- Ne retirez pas les étiquettes de la batterie et n'essayez pas de couper ou d'enlever l'enveloppe extérieure.
- La batterie perd progressivement sa charge lorsqu'elle n'est pas utilisée. Chargez la batterie un ou deux jours avant utilisation.

# Allumer et éteindre l'appareil photo

## **Mode de prise de vue**

Pour allumer l'appareil photo, ouvrez entièrement le volet de l'objectif.  
L'appareil photo s'éteint à la fermeture de ce volet.

*Appareil photo allumé*

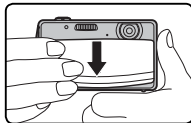

*Appareil photo éteint*

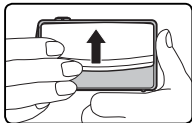

## **Mode de lecture**

Si le volet de l'objectif est fermé, vous pouvez allumer l'appareil photo en mode de lecture en appuyant sur la touche  pendant une seconde environ.

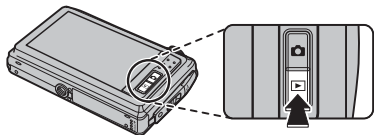



Pour éteindre l'appareil photo, maintenez la touche  enfoncée.

### **◆ Passage au mode de prise de vue**



Pour passer au mode de prise de vue, appuyez sur le déclencheur à mi-course ou sur la touche .

- ⓘ Les photos peuvent être affectées par la présence de traces de doigts et d'autres marques sur l'objectif. Veillez à ce que l'objectif reste propre.
- ⓘ L'extinction de l'appareil photo ne permet pas de couper totalement l'alimentation électrique.

#### ◆ **Extinction automatique**

L'appareil photo s'éteint automatiquement si vous n'effectuez aucune opération pendant le délai spécifié dans  **EXT. AUTO** ( 84).

## Configuration de base

Une boîte de dialogue de sélection de la langue apparaît la première fois que vous allumez l'appareil photo. Configurez l'appareil photo comme indiqué ci-dessous (vous pouvez réinitialiser l'horloge ou changer la langue à tout moment à l'aide des options  **DATE/HEURE** ou  **言語/LANG.** du menu configuration. Pour obtenir des informations sur l'affichage du menu configuration, référez-vous à la page 80).

- 1 Tapez sur la langue de votre choix. Tapez sur **▲** ou **▼** pour afficher les autres langues.



### « ANNULER » et « BACK »

Tapez sur **BACK** pour revenir à l'étape précédente, sur **ANNULER** pour ignorer l'étape actuelle. Toutes les étapes que vous ignorez s'afficheront à nouveau la prochaine fois que vous allumerez l'appareil photo.

- 2 La date s'affiche. Tapez sur la flèche **▲** ou **▼** pour régler l'heure puis tapez sur **OK**. Pour modifier l'ordre d'affichage de l'année, du mois et du jour, tapez sur **YY.MM.DD.**

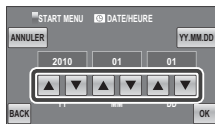

- 3 L'heure s'affiche. Sélectionnez **AM** ou **PM**, tapez sur la flèche **▲** ou **▼** pour régler l'heure puis tapez sur **OK**.

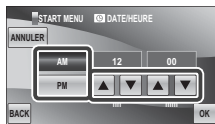

- 4 Tapez sur un mode de prise de vue.
- 5 Tapez sur **OK** pour passer au mode de prise de vue lorsque la configuration est terminée.

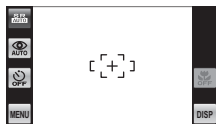

### 🔑 L'horloge de l'appareil photo

Si la batterie n'est pas dans l'appareil photo pendant une période prolongée, l'horloge est réinitialisée et la boîte de dialogue de sélection de la langue s'affiche à nouveau lorsque vous allumez l'appareil photo.

# Principes de base de photographie et de lecture

## Prendre des photos en mode **SR AUTO** (Reconnaissance scène)

Cette section décrit comment prendre des photos en mode **SR AUTO** (reconnaissance scène). L'appareil photo analyse automatiquement la composition et modifie les réglages en conséquence.

### 1 Allumez l'appareil photo.







Ouvrez entièrement le volet de l'objectif. Les indicateurs de prise de vue **SR AUTO** s'affichent.

#### L'icône

Cette icône indique que l'appareil photo recherche en permanence des visages afin de sélectionner la scène adéquate, ce qui augmente la consommation d'énergie.



#### L'icône scène

L'appareil photo sélectionne la scène en fonction des conditions de prise de vue et du type de sujet :  PORTRAIT (portraits),  PAYSAGE (paysages),  NOCTURNE (paysages faiblement éclairés),  MACRO (gros plans),  PORTRAIT NOCTURNE (portraits faiblement éclairés),  PORTRAIT CONTRE-JOUR (portraits en contre-jour),  AUTO (toutes les autres scènes)



## 2 Cadrez votre photo.

Utilisez la commande de zoom pour cadrer la photo sur l'écran.

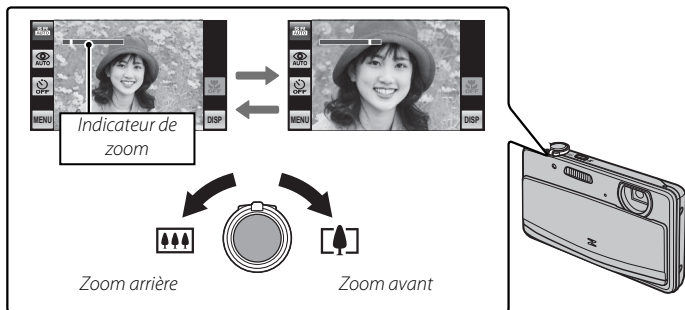

### Comment tenir l'appareil photo

Tenez bien l'appareil photo avec les deux mains en gardant vos coudes contre votre corps. Si vos mains tremblent ou ne sont pas stables, vous risquez d'obtenir des photos floues.

Pour éviter que vos photos ne soient floues ou trop sombres (sous-exposées), ne mettez pas vos doigts et tout autre objet devant l'objectif et le flash.

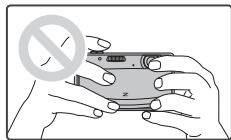

### 3 Effectuez la mise au point.

Appuyez sur le déclencheur à mi-course pour effectuer la mise au point.

- ◆ Il est possible que l'objectif émette un son lorsque l'appareil photo effectue la mise au point ; ceci est normal.

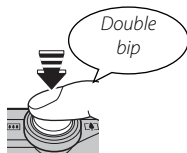



**Si l'appareil photo parvient à faire la mise au point**, il émet deux bips.

**Si l'appareil photo ne parvient pas à faire la mise au point**, le cadre de mise au point devient rouge et le symbole **!AF** apparaît. Modifiez la composition ou utilisez le verrouillage de mise au point ( 32).

## 4 Photographiez.

Appuyez doucement mais à fond sur le déclencheur pour prendre la photo.

- ◆ Si le sujet est faiblement éclairé, le flash peut se déclencher au moment de la prise de vue. Pour obtenir des informations sur l'utilisation du flash en cas de faible éclairage, référez-vous à la section «  Utilisation du flash (Flash intelligent) » ( 35).



### Le déclencheur

Le déclencheur possède deux positions. Lorsque vous appuyez sur le déclencheur à mi-course, la mise au point et l'exposition sont réglées ; pour prendre la photo, appuyez à fond sur le déclencheur.

## Visualisation des photos

Vous pouvez visualiser les photos sur l'écran LCD. Lorsque vous prenez des photos importantes, faites une prise de vue test et vérifiez le résultat.

### 1 Appuyez sur la touche .

La photo la plus récente s'affiche.

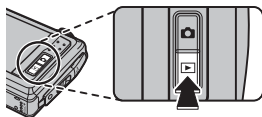

### 2 Visionnez d'autres photos.

Faites défiler vers la gauche ou vers la droite, ou tapez sur  ou .

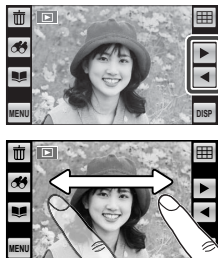

Appuyez sur le déclencheur ou sur la touche  pour passer au mode de prise de vue.

# Instructions plus approfondies concernant la photographie

## Mode de prise de vue

Choisissez un mode de prise de vue en fonction de la scène ou du type de sujet. Tapez sur l'icône du mode de prise de vue affichée à l'écran, puis tapez sur l'icône du mode de votre choix.

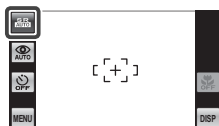

	Mode	Voir
	RECONNAISSANCE SCÈNE	20
	AUTO	26
	APPUYEZ & DECLENCHEZ	26
	TOUCHER & ACTIVER AF	26
	SCENES	27

	Mode	Voir
	PANORAMA LATERAL	28
	LUM. NATUREL/ NATUREL & ↕	30
	PROGRAMME AE	31

Une description du mode sélectionné s'affiche : tapez sur la description pour continuer ou attendez qu'elle disparaisse automatiquement de l'écran.

## **AUTO**

Pour des photos instantanées nettes et lumineuses. Ce mode est recommandé dans la plupart des situations.



## **APPUYEZ & DECLENCHEZ**

Choisissez ce mode pour prendre des photos en touchant l'écran au lieu d'appuyer sur le déclencheur. Appuyez n'importe où dans la zone « appuyez et déclenchez » pour effectuer la mise au point sur le sujet sélectionné et prendre la photo.

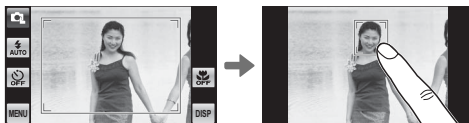

## **TOUCHER & ACTIVER AF**

Appuyez sur le sujet à l'écran. La mise au point suit le sujet au fur et à mesure de ses déplacements dans l'image.













- ❖ L'appareil photo effectue la mise au point en continu, ce qui augmente la consommation d'énergie, et le son émis par l'appareil photo lors de la mise au point peut être perceptible.
- ❖ La mise au point est effectuée au centre de l'écran lorsque le mode macro est activé.



## SP SCENES

L'appareil photo offre une sélection de « scènes », chaque scène étant adaptée à des conditions de prise de vue particulières ou à un type spécifique de sujet. Choisissez l'une des options suivantes :



Scène	Description
 <b>PORTRAIT</b>	Choisissez ce mode pour les portraits.
 <b>VISAGE PLUS DOUX</b>	Choisissez ce mode pour obtenir des tons chair lisses lorsque vous réalisez des portraits.
 <b>PAYSAGE</b>	Choisissez ce mode pour les bâtiments et les paysages photographiés de jour.
 <b>SPORT</b>	Choisissez ce mode pour photographier des sujets en mouvement.
 <b>NOCTURNE</b>	Choisissez ce mode pour les scènes de crépuscule et de nuit faiblement éclairées.
 <b>NOCT. (TRÉP.)</b>	Choisissez ce mode pour utiliser des vitesses d'obturation lentes lorsque vous prenez des photos de nuit.
 <b>COUCHER SOL.</b>	Choisissez ce mode pour capturer les couleurs éclatantes des levers et couchers de soleil.
 <b>NEIGE</b>	Choisissez ce mode pour restituer la luminosité des scènes dominées par la brillance de la neige.
 <b>PLAGE</b>	Choisissez ce mode pour restituer la luminosité des plages ensoleillées.
 <b>SOIRÉE</b>	Choisissez ce mode pour capturer l'éclairage d'arrière-plan en intérieur dans des conditions de faible luminosité.
 <b>FLEUR</b>	Choisissez ce mode pour réaliser des gros plans de fleurs aux couleurs éclatantes.
 <b>TEXTE</b>	Ce mode permet de restituer avec netteté les textes ou les dessins figurant sur des documents imprimés.

## PANORAMA LATERAL

Suivez les instructions à l'écran afin de prendre des photos qui seront ensuite regroupées pour former un panorama.

- 1 Tapez sur ➡ et sélectionnez la direction du panoramique.

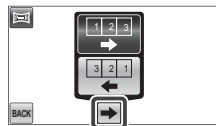

- 2 Prenez une photo. L'exposition et la balance des blancs du panoramique sont basées sur la première photo.
- 3 Cadrez la photo suivante pour qu'elle se chevauche avec la photo précédente en superposant ⊕ sur ⊕ afin de former un cercle plein (●). La photo est prise automatiquement.

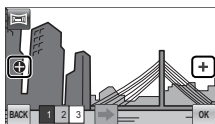

Affichage après la première photo

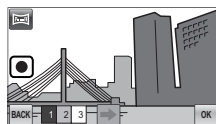

Déclenchement





#### 4 Prenez la dernière photo comme décrit à l'étape 3.

- ◆ Pour terminer la prise de vue et créer un panoramique après la première ou la deuxième photo, tapez sur **OK** après avoir effectué l'étape 2 ou l'étape 3 puis passez à l'étape 5.

#### 5 Tapez sur **OK** pour enregistrer la photo.

- ⓘ Les panoramiques sont créés à partir de plusieurs images. Dans certains cas, il se peut que l'appareil photo ne parvienne pas à raccorder les images à la perfection. La dernière partie du panoramique risque de ne pas être enregistrée si la prise de vue s'arrête avant que le panoramique ne soit terminé.
- ⓘ Vous risquez de ne pas obtenir les résultats escomptés avec des sujets mobiles, des sujets proches de l'appareil photo, des sujets invariables comme le ciel ou un champ d'herbe, des sujets perpétuellement en mouvement comme les vagues et les chutes d'eau, ou bien des sujets dont la luminosité change radicalement. Les panoramiques risquent d'être flous si le sujet est faiblement éclairé.

#### **Pour de meilleurs résultats**

Pour obtenir les meilleurs résultats possibles, faites attention de ne pas incliner l'appareil photo vers l'arrière, vers l'avant ou sur les côtés, et essayez de ne pas bouger l'appareil pendant que  et  s'alignent pour former un cercle plein.

#### **Impression des panoramiques**

Selon le format du papier et la taille du panoramique, vous pouvez imprimer les panoramiques avec leurs bords rognés ou avec de grandes marges en haut et en bas ou sur les deux côtés.

**N**/**N**⚡ **LUM. NATUREL/NATUREL & ⚡**

Choisissez **N** **LUM. NATUREL** ou **N**⚡ **NATUREL & ⚡**.



Option	Description
<b>N</b> <b>LUM. NATUREL</b>	Permet de capturer la lumière naturelle en intérieur, sous une lumière faible ou dans les endroits où le flash ne peut pas être utilisé. Le flash est désactivé et la sensibilité est augmentée afin de réduire l'effet de flou.
<b>N</b> ⚡ <b>NATUREL &amp; ⚡</b>	Ce mode contribue à l'obtention de bons résultats lorsque les sujets sont à contre-jour et dans d'autres situations où l'éclairage est difficile. À chaque pression du déclencheur, l'appareil photo prend deux photos : une sans le flash afin de préserver l'éclairage naturel puis une avec le flash, immédiatement après. Ne bougez pas l'appareil photo tant que la prise de vue n'est pas terminée.

**P PROGRAMME AE**

L'appareil photo règle l'exposition automatiquement.



## Verrouillage de la mise au point

Pour composer des photos où les sujets sont décentrés :

**1 Effectuez la mise au point** : Positionnez le sujet dans le cadre de mise au point (⌈+⌋) et appuyez sur le déclencheur à mi-course pour verrouiller la mise au point et l'exposition. La mise au point et l'exposition demeurent verrouillées tant que vous maintenez le déclencheur enfoncé à mi-course (verrouillage AF/AE).



**2 Recomposez la photo** : Maintenez le déclencheur enfoncé à mi-course.

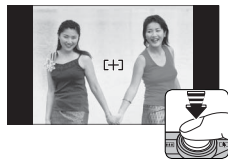

**3 Prenez la photo** : Appuyez à fond sur le déclencheur.



 **Mise au point automatique**

Bien que l'appareil photo possède un système de mise au point automatique de haute précision, il se peut qu'il ne soit pas en mesure d'effectuer la mise au point sur les sujets dont la liste figure ci-dessous. Si l'appareil photo ne parvient pas à effectuer la mise au point, faites la mise au point sur un autre sujet situé à la même distance, utilisez le verrouillage de la mise au point, puis recomposez la photo.

- Sujets très brillants tels que des miroirs ou des carrosseries de voitures.
- Sujets au déplacement rapide.
- Sujets photographiés à travers une vitre ou un autre objet qui réfléchit la lumière.
- Sujets sombres et sujets qui absorbent la lumière plutôt que de la refléter, comme les cheveux ou la fourrure.
- Sujets sans substance, comme la fumée ou les flammes.
- Sujets présentant un faible contraste par rapport à l'arrière-plan (par exemple, sujets dont les vêtements sont de la même couleur que l'arrière-plan).
- Sujets situés devant ou derrière un objet très contrasté qui figure lui aussi dans le cadre de mise au point (par exemple, sujet photographié sur un fond composé d'éléments très contrastés).

## Correction de l'exposition

Pour modifier la correction de l'exposition lorsque vous photographiez des sujets très lumineux, très sombres ou très contrastés, tapez sur **MENU** pour afficher le menu prise de vue et sélectionnez  **EXPOSURE COMPENSATION (CORRECTION DE L'EXPOSITION)** (📖 69). Tapez sur ▲ ou ▼ pour choisir une valeur de correction de l'exposition puis tapez sur **OK**.

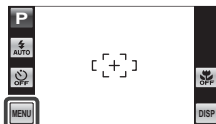

*Choisissez des valeurs positives (▲)  
pour augmenter l'exposition*



*Choisissez des valeurs négatives (▼)  
pour réduire l'exposition*







- ❖ L'icône  et l'indicateur d'exposition s'affichent avec les réglages autres que  $\pm 0$ . La correction de l'exposition n'est pas réinitialisée lorsque vous éteignez l'appareil photo. Pour revenir à un contrôle normal de l'exposition, choisissez la valeur  $\pm 0$ .
- ❖ Désactivez le flash lorsque vous utilisez la correction de l'exposition.
- ❖ La correction de l'exposition n'est disponible que si **P** (PROGRAMME AE) est sélectionné pour l'option mode prise photo.

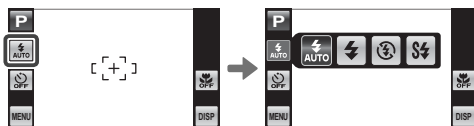

## ⚡ Utilisation du flash (Flash intelligent)

Lors de l'utilisation du flash, le système de *flash intelligent* de l'appareil photo analyse instantanément la scène en fonction de facteurs comme la luminosité du sujet, sa position dans l'image et sa distance par rapport à l'appareil photo. L'intensité du flash et la sensibilité sont ajustées afin que le sujet principal soit correctement exposé et que les effets de l'éclairage ambiant de l'arrière-plan soient préservés, même dans les scènes en intérieur faiblement éclairées. Utilisez le flash lorsque l'éclairage est insuffisant, par exemple la nuit ou à l'intérieur sous un éclairage faible.





Tapez sur l'icône du flash et choisissez l'un des modes flash suivants :



Option	Description
 (FLASH AUTO)	Le flash se déclenche si nécessaire. Mode recommandé dans la plupart des situations.
 (FLASH FORCE)	Le flash se déclenche à chaque prise de vue. Utilisez ce mode pour les sujets en contre-jour ou pour obtenir des couleurs naturelles lorsque vous photographiez sous une lumière vive.
 (FLASH COUPE)	Le flash ne se déclenche pas même lorsque le sujet est faiblement éclairé. Il est recommandé d'utiliser un trépied.
 (SYNCHRO LENTE)	Ce mode permet de capturer à la fois le sujet principal et l'arrière-plan dans des conditions de faible luminosité (veillez cependant remarquer que les scènes bien éclairées risquent d'être surexposées).

- ❖ Si le flash se déclenche,  s'affiche lorsque vous appuyez sur le déclencheur à mi-course. À des vitesses d'obturation lentes,  s'affiche à l'écran pour vous avertir que les photos risquent d'être floues : il est recommandé d'utiliser un trépied.
- ❖ Il se peut que le flash se déclenche plusieurs fois par prise de vue. Ne bougez pas l'appareil photo tant que la prise de vue n'est pas terminée.
- ❖ Le flash peut provoquer un effet de vignettage.

### Correction des yeux rouges





Lorsque la détection des visages et la correction des yeux rouges ( 39) sont activées, cette dernière est disponible en modes auto ( ; ANTI YEUX ROUGES), flash activé ( ; FLASH FORCE) et synchro lente ( ; YEUX ROUGES + SL). La correction des yeux rouges minimise l'effet « *yeux rouges* » provoqué par la réflexion de la lumière du flash dans la rétine du sujet.



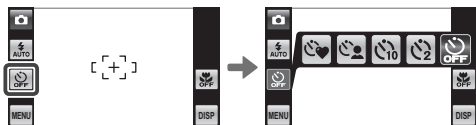

## Utilisation du retardateur

Pour utiliser le retardateur, tapez sur l'icône du retardateur et choisissez l'une des options suivantes :



Option	Description
 (MINUT. COUPLE)	L'appareil photo déclenche le retardateur lorsqu'il détecte deux personnes proches l'une de l'autre. Tapez sur ◀ ou ▶ pour choisir à quelle distance les sujets doivent se trouver l'un de l'autre avant que le retardateur ne se déclenche (plus le nombre de cœurs est élevé, plus les sujets doivent être proches l'un de l'autre). ♦ Pour arrêter le retardateur avant la prise de vue, appuyez sur le déclencheur à mi-course.
 (MINUT. GROUPE)	L'appareil photo déclenche le retardateur lorsqu'il détecte le nombre sélectionné de personnes. Tapez sur ◀ ou ▶ pour choisir le nombre de sujets. ♦ Pour arrêter le retardateur avant la prise de vue, appuyez sur le déclencheur à mi-course.
 (10 SEC)	Le déclenchement a lieu dix secondes après la pression du déclencheur. Utilisez cette option pour réaliser des autoportraits. Le témoin du retardateur situé à l'avant de l'appareil photo clignote pendant le compte à rebours.
 (2 SEC)	Le déclenchement a lieu deux secondes après la pression du déclencheur. Utilisez cette option pour réduire l'effet de flou provoqué par le mouvement de l'appareil photo au moment où vous appuyez sur le déclencheur. Le témoin du retardateur clignote pendant le compte à rebours.
 (NON)	Le retardateur est désactivé.

## Mode Macro (gros plans)

Pour réaliser des gros plans, tapez sur l'icône du mode macro et sélectionnez . Lorsque le mode macro est activé, l'appareil photo effectue la mise au point sur les sujets situés à proximité du centre de l'image. Utilisez la commande de zoom pour composer les photos ( 21).

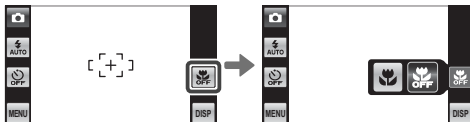

Pour quitter le mode macro, tapez sur l'icône du mode macro et sélectionnez  OFF.

- ◆ Il est recommandé d'utiliser un trépied pour éviter le risque de flou provoqué par le bougé de l'appareil photo.

## Détection des visages

La fonction de détection des visages règle la mise au point et l'exposition des visages humains, quel que soit leur emplacement dans l'image, afin d'empêcher que l'appareil photo n'effectue la mise au point sur l'arrière-plan dans les portraits de groupes. Choisissez cette fonction pour les photos qui mettent l'accent sur les portraits.

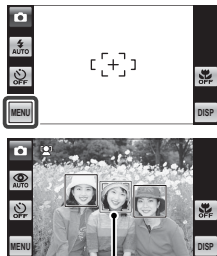

Pour utiliser la détection des visages, tapez sur **MENU** pour afficher le menu prise de vue et sélectionnez oui pour **DETECTION SUJET** ( 73). L'appareil photo peut détecter les visages, qu'il soit positionné à la verticale ou à l'horizontale ; si un visage est détecté, il est signalé par un contour vert. Si l'image comporte plusieurs visages, l'appareil photo sélectionne le visage le plus près du centre ; les autres visages sont signalés par des contours blancs.

- ⓘ Dans certains modes, il se peut que l'appareil photo règle l'exposition pour l'ensemble de la vue et non pour le portrait en particulier.
- ⓘ Si le sujet bouge lorsque vous appuyez sur le déclencheur, son visage risque de ne plus être dans la zone indiquée par le contour vert au moment de la prise de vue.





*Contour vert*

## Enregistrement de vidéos

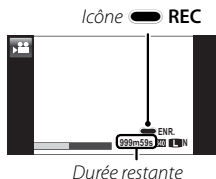
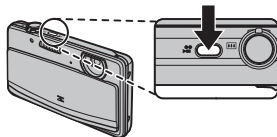
Appuyez sur  pour enregistrer une vidéo. Pendant l'enregistrement,  **REC** et la durée restante s'affichent et le son est enregistré via le microphone intégré (faites attention de ne pas couvrir ce dernier pendant l'enregistrement).





Pour arrêter l'enregistrement, appuyez à nouveau sur la commande . L'enregistrement s'arrête automatiquement lorsque la vidéo a atteint sa durée maximale ou lorsque la mémoire est pleine.

- ◆ Vous pouvez ajuster le zoom pendant l'enregistrement.
- ◆ La mise au point est effectuée lorsque vous appuyez sur . L'exposition et la balance des blancs sont ajustées automatiquement au cours de l'enregistrement. La couleur et la luminosité de l'image peuvent être différentes de celles affichées avant que l'enregistrement ne commence.
- ◆ Il se peut que les sons émis par l'appareil photo soient enregistrés.

- ⓘ N'ouvrez pas le compartiment de la batterie pendant la prise de vue ou lorsqu'une vidéo est en cours d'enregistrement. Si vous ne respectez pas cette précaution, la lecture de la vidéo pourrait devenir impossible.
- ⓘ Des bandes verticales ou horizontales peuvent apparaître sur les vidéos contenant des sujets très lumineux. Ceci est normal et ne traduit pas un dysfonctionnement.
- ⓘ Il se peut que la température de l'appareil photo augmente si ce dernier est utilisé pour enregistrer des vidéos pendant une période prolongée ou si la température ambiante est élevée. Ceci est normal et ne traduit pas un dysfonctionnement.



### ***Taille d'image pour les vidéos***

Avant de commencer l'enregistrement, sélectionnez une taille d'image à l'aide de l'option  **QUALITÉ FILM** du menu prise de vue ( 73).

Option	Description
<b>HD 1280</b> (1280 × 720)	Haute définition.
<b>640</b> (640 × 480)	Définition standard.

## Visualisation des vidéos

Pendant la lecture, les vidéos s'affichent comme illustré à droite. Tapez sur  pour lancer la lecture. Vous pouvez effectuer les opérations suivantes :

Opération	Description
Mettre fin à la lecture	Tapez sur  pour mettre fin à la lecture.
Faire une pause	Tapez sur  pour marquer une pause pendant la lecture. Tapez sur  pour reprendre la lecture.

 Ne couvrez pas le haut-parleur pendant la lecture.

Icône du mode 

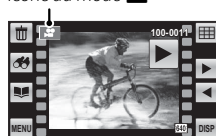



# Instructions plus approfondies concernant la lecture

## Options de lecture

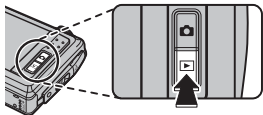
Pour afficher la photo la plus récente, tapez sur .



Faites défiler vers la gauche ou vers la droite, ou tapez sur  ou  pour visualiser d'autres photos.

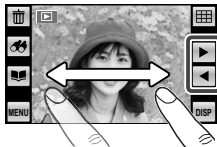

- ◆ Les photos prises avec d'autres appareils photo sont indiquées par l'icône  (« photo prise avec un autre appareil ») pendant la lecture.









## **Lecture avec zoom**

Pour effectuer un zoom avant ou arrière sur une photo :

- 1 Affichez la photo en plein écran et tapez sur la photo pour afficher l'icône .



icône 

- 2 Tapez sur l'icône . Les commandes de zoom s'affichent ; tapez sur  pour agrandir la photo ou sur  pour la réduire (vous pouvez également sélectionner  avec la commande de zoom de l'appareil photo pour afficher le curseur du zoom et utiliser la commande de zoom pour agrandir ou réduire la photo, ou taper sur l'écran pour zoomer sur la zone sélectionnée). Tapez sur , ,  ou  pour faire défiler l'affichage.



*La fenêtre de navigation indique la zone de l'image actuellement affichée à l'écran*

Tapez sur **BACK** pour quitter le mode zoom.

- ❖ Le rapport de zoom maximal dépend de la taille de l'image. La lecture avec zoom n'est pas disponible pour les copies recadrées ou redimensionnées dont la taille est inférieure ou égale à **640**.



## **Lecture d'images multiples**

Pour afficher neuf photos à la fois, tapez sur  en mode de lecture image par image. Le nombre de photos affichées change à chaque fois que vous tapez sur  (vous pouvez également sélectionner  avec la commande de zoom de l'appareil photo pour augmenter le nombre de photos affichées ou sur  pour le réduire).

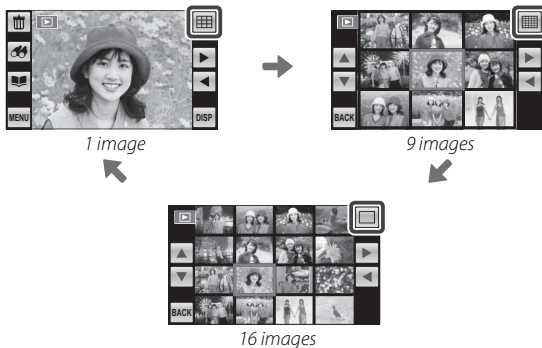

En modes d'affichage 9 et 16 images, faites défiler vers la gauche ou vers la droite ou tapez sur ▲, ▼, ◀, ou ▶ pour afficher plus de photos.

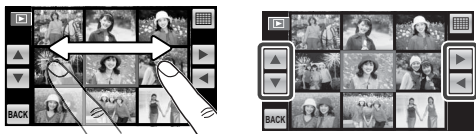



Tapez sur une photo pour l'afficher en plein écran.

### **Rotation de l'appareil photo**

Lorsque l'appareil photo est tenu à la verticale (portrait), la photo mise en surbrillance s'affiche en haut de l'écran. Tapez sur ◀ ou ▶ pour mettre en surbrillance les photos et tapez sur la photo en haut de l'écran pour l'afficher en plein écran.



## Suppression de photos

Pour supprimer les photos individuellement, plusieurs photos sélectionnées ou toutes les photos, tapez sur **MENU** pendant la lecture pour afficher le menu lecture, sélectionnez  **EFFACE** ( 77) et choisissez l'une des options ci-dessous. *Veillez remarquer que les images supprimées ne peuvent pas être récupérées. Copiez les photos importantes sur un ordinateur ou un autre périphérique de stockage avant d'aller plus loin.*



Option	Description
<b>IMAGE</b>	Tapez sur ◀ ou ▶ pour faire défiler les photos et tapez sur  . Une boîte de dialogue de confirmation s'affiche : tapez sur <b>OK</b> pour supprimer la photo sélectionnée. Tapez sur <b>BACK</b> pour revenir à la lecture, une fois que vous avez supprimé toutes les photos que vous vouliez supprimer.
<b>PHOTOS SÉLECT.</b>	Tapez sur les photos pour les sélectionner ou les désélectionner (les photos protégées ou faisant partie d'une commande d'impression sont indiquées par  ). Lorsque vous avez terminé l'opération, tapez sur <b>OK</b> pour afficher une boîte de dialogue de confirmation et tapez sur <b>OK</b> pour supprimer les photos sélectionnées.
<b>TOUTES IMAGES</b>	Une boîte de dialogue de confirmation s'affiche ; tapez sur <b>OK</b> pour supprimer toutes les photos non protégées (si une carte mémoire est insérée, les photos enregistrées sur la carte mémoire sont supprimées ; les photos enregistrées dans la mémoire interne ne sont supprimées que si aucune carte mémoire n'est insérée). Tapez sur <b>BACK</b> pour annuler la suppression ; veuillez remarquer qu'il est impossible de récupérer les photos supprimées avant que vous ayez tapé sur <b>BACK</b> .

❖ Les photos protégées ne peuvent pas être supprimées. Retirez la protection de toute photo que vous souhaitez supprimer ( 76).



## Recherche photos

Recherchez des photos.



- 1 Tapez sur l'icône  en mode de lecture image par image.



- 2 Choisissez l'une des options suivantes :

Option	Description
<b>PAR DATE</b>	Effectuez une recherche par date.
<b>PAR VISAGE</b>	Recherchez des visages enregistrés dans la base de données de reconnaissance des visages.
<b>PAR ★ FAVORIS</b>	Effectuez une recherche basée sur la notation (  74).
<b>PAR SCENE</b>	Effectuez une recherche par type de scène.
<b>PAR TYPE DE DONNEES</b>	Trouvez toutes les photos, toutes les vidéos ou les photos modifiées.
<b>REPERE POUR TELECH.</b>	Trouvez toutes les photos à télécharger vers une destination spécifiée (  78).

-  Vous pouvez également effectuer des recherches depuis le menu lecture ( 75).

- 3 Sélectionnez une condition de recherche. Seules les photos correspondant à la condition de recherche sont affichées (tapez sur  ou  pour afficher d'autres conditions de recherche).



- 4 L'aperçu de grande taille à gauche des imagerie est la photo sélectionnée. Pour afficher la photo sélectionnée en plein écran, tapez sur l'aperçu ou sur **OK**.

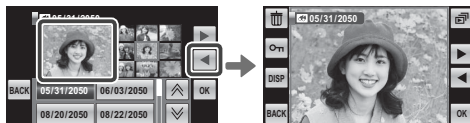

Tapez sur ◀ ou ▶ pour faire défiler les photos correspondant aux conditions de recherche ou tapez sur 📄 pour les afficher dans un diaporama (📖 75). Pour supprimer (🗑️ 44) ou protéger (🔒 76) les photos, tapez sur 🗑️ ou 🔒 respectivement.

- 5 Pour quitter, tapez sur **OK** lorsque la photo sélectionnée est affichée en plein écran. Tapez sur **OK** pour terminer la recherche.

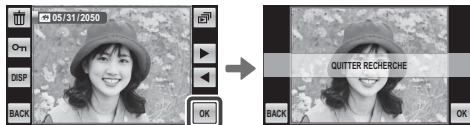

## Créa livre album

Cette fonction vous permet de créer des albums à partir de vos photos préférées.

### Création d'un livre album

- 1 Tapez sur l'icône  en mode de lecture image par image.
  - ◆ Vous pouvez également accéder à l'option de création d'un livre album depuis le menu lecture ( 74).



- 2 Tapez sur **NOUVEL ALBUM**.
  - 3 Tapez sur l'une des options suivantes pour choisir les photos du nouvel album.
    - **CHOISIR PARMİ TOUTES** : Faites votre choix parmi toutes les photos disponibles.
    - **CHOISIR RECH. PHOTOS** : Faites votre choix parmi les photos répondant aux conditions de recherche ( 45).
    - ◆ Ni les photos de format  ou plus petit, ni les vidéos ne peuvent être sélectionnées pour un livre album.
  - 4 Parcourez les images et tapez sur  pour sélectionner ou désélectionner l'image en cours pour l'inclure dans l'album ou la supprimer de l'album. Pour afficher l'image en cours sur la couverture, tapez sur .
  - ◆ La première photo sélectionnée devient l'image de couverture. Tapez sur  afin de sélectionner une autre photo pour la couverture.
- 5 Tapez sur **MENU** pour quitter lorsque vous avez terminé de créer l'album.

**6** Tapez sur **TERMINER LIVRE ALBUM** (pour sélectionner toutes les photos ou les photos répondant aux conditions de recherche spécifiques à l'album, choisissez **SELECTIONNER TOUT**). Le nouvel album est ajouté à la liste du menu de création d'un livre album.



- ① Les albums peuvent contenir jusqu'à 300 photos.
- ① Les albums ne contenant aucune photo sont automatiquement supprimés.

### **Affichage des livres albums**

Pour afficher un album, tapez sur celui-ci dans le menu de création d'un livre album puis tapez sur ◀ et ▶ pour faire défiler les photos.

### **Modification et suppression des livres albums**

Affichez le livre album et tapez sur **MENU**. Les options suivantes s'affichent ; sélectionnez l'option souhaitée et suivez les instructions qui s'affichent à l'écran.

- **MODIFIER** : Modifiez l'album comme indiqué dans la section « Création d'un livre album » (📖 47).
- **EFFACER** : Supprimez l'album.

#### **Livres albums**











Vous pouvez copier les livres albums sur un ordinateur à l'aide du logiciel fourni MyFinePix Studio.



## Modifier

Pour modifier des photos, tapez sur **MENU** pendant la lecture pour afficher le menu lecture, puis sélectionnez  **EDIT** (MODIFIER).

Tapez sur ▲ ou ▼ pour parcourir le menu et tapez sur une option pour la sélectionner.



Option	Description
 <b>COLLAGE</b>	Créez des collages (🗨 50).
 <b>ROTATION IMAGE</b>	Faites pivoter les photos (🗨 51).
 <b>RECADRER</b>	Créez des copies de photos recadrées (🗨 51).
 <b>REDIMENSIONNER</b>	Créez des copies réduites de photos (🗨 52).
 <b>REDUC. YEUX ROUGE</b>	Créez des copies où l'effet « yeux rouges » est atténué (🗨 52).
 <b>FORMAT IMAGE</b>	Choisissez le format d'image.
 <b>LUMINOSITÉ</b>	Réglez la luminosité.
 <b>MOSAÏQUE VISAGE</b>	Si vous avez pris la photo d'origine à l'aide de la fonction de détection des visages, vous pouvez créer un effet de mosaïque avec quatre visages maximum. Si la fonction de détection des visages était désactivée ou qu'aucun visage n'a été détecté, l'effet de mosaïque s'applique au centre de l'image.
 <b>ROGNAGE FILM</b>	Supprimez le début ou la fin d'une vidéo pour créer une copie modifiée de la vidéo en cours (🗨 53).
 <b>MONTAGE VIDEO</b>	Ajoutez une séquence à la fin de la vidéo en cours pour créer une copie modifiée (🗨 54).

- ❖ Sélectionnez  **REDIMENSIONNER**,  **FORMAT IMAGE** et  **MOSAÏQUE VISAGE** en premier, si vous utilisez ces options conjointement à d'autres options ; en effet, il est impossible d'effectuer des retouches avec les options mentionnées ci-dessus sur les copies déjà retouchées.





## **COLLAGE**





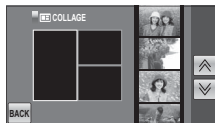

Sélectionnez  **COLLAGE** pour afficher une sélection de modèles de collages.

1 Tapez sur le modèle de collage de votre choix.

2 Tapez sur un cadre parmi les modèles proposés, puis tapez sur une photo sur le côté droit de l'affichage pour la placer dans le cadre sélectionné (vous pouvez également sélectionner la photo en premier et taper ensuite sur le cadre souhaité). Répétez l'opération jusqu'à ce que le modèle soit rempli. Si la photo souhaitée n'est pas visible sur le côté droit de l'affichage, tapez sur  ou  pour afficher plus de photos.



❖ Pour faire pivoter ou pour recadrer une image afin de l'afficher dans un collage, tapez sur son cadre dans le modèle de collage. Les outils de rotation et de recadrage s'affichent sur les côtés de l'écran. Pour faire pivoter la photo, tapez sur . La photo pivote de 90° dans le sens des aiguilles d'une montre à chaque fois que vous tapez sur l'icône. Tapez sur

 ou  pour effectuer un zoom avant ou arrière sur la photo sélectionnée et tapez sur , ,  ou  pour la placer dans le cadre. Tapez sur **OK** lorsque vous avez terminé l'opération. Veuillez remarquer que, selon le modèle, la rotation ou le recadrage de l'image n'est pas toujours possible.



3 Tapez sur **OK** pour terminer le collage.

4 Les options de taille d'image s'affichent. Tapez sur une option pour créer un collage de la taille sélectionnée et l'enregistrer en tant que nouveau fichier.

## **ROTATION IMAGE**

Cette option permet de faire pivoter les photos lors de leur affichage sur l'appareil photo. Elle n'a aucun effet sur les photos affichées sur un ordinateur ou un autre appareil.

- 1 Tapez sur les flèches gauche et droite (◀ et ▶) pour sélectionner la photo que vous souhaitez faire pivoter.
- 2 Tapez sur ↻ pour faire pivoter la photo de 90 ° dans le sens des aiguilles d'une montre, sur ↺ pour la faire pivoter de 90 ° dans le sens inverse des aiguilles d'une montre.
- 3 Tapez sur **OK**.

La prochaine fois que vous visualiserez la photo, c'est la version « pivotée » qui s'affichera.

❖ Il se peut que l'appareil photo ne parvienne pas à faire pivoter les photos créées avec d'autres appareils.

## **RECADRER**

Créez des copies de photos recadrées.

- 1 Tapez sur les flèches gauche et droite (◀ et ▶) pour sélectionner la photo que vous souhaitez recadrer.
  - 2 Tapez sur 🔍 ou 🔍 pour effectuer un zoom avant et arrière et tapez sur ▲, ▼, ◀ ou ▶ pour faire défiler la photo jusqu'à ce que la zone souhaitée s'affiche. Des rapports de zoom élevés créent de plus petites copies.
  - 3 Tapez sur **OK** pour enregistrer la copie recadrée dans un fichier séparé.
- ❖ Vous ne pouvez pas recadrer les photos prises avec d'autres appareils photo.



## **REDIMENSIONNER**

Créez des copies réduites de photos.

- 1 Tapez sur les flèches gauche et droite (◀ et ▶) pour sélectionner la photo que vous souhaitez redimensionner.
- 2 Tapez sur une icône pour copier la photo à la taille sélectionnée. Les tailles disponibles varient en fonction de la taille de l'image d'origine.





## **REDUC. YEUX ROUGE**

Cette option s'applique aux photos prises à l'aide de la fonction de détection des visages et permet de créer des copies où l'effet « yeux rouges » est atténué.

- 1 Tapez sur les flèches gauche et droite (◀ et ▶) pour sélectionner une photo.
  - 2 Tapez sur **OK** pour créer une copie où l'effet « yeux rouges » est atténué.
- ❖ Il se peut que l'effet « yeux rouges » ne puisse pas être corrigé si l'appareil photo ne parvient pas à détecter un visage ou si le visage est de profil. Les résultats peuvent varier en fonction de la scène. L'effet « yeux rouges » ne peut pas être éliminé des photos qui ont déjà été traitées avec la fonction de correction des yeux rouges.
  - ❖ Le temps nécessaire pour traiter l'image varie en fonction du nombre de visages détectés.
  - ❖ Les copies créées avec l'option  **REDUC. YEUX ROUGE** sont signalées par l'icône  pendant la lecture.

## **ROGNAGE FILM**

Supprimez le début ou la fin d'une vidéo pour créer une copie modifiée de la vidéo en cours.

- 1 Affichez la vidéo de votre choix.
- 2 Sélectionnez  **ROGNAGE FILM** dans le menu lecture. Pour supprimer le début de la vidéo, passez à l'étape 3 ; sinon, passez à l'étape 4.
- 3 Tapez sur  pour lancer la lecture et tapez sur  pour faire une pause lorsque vous avez atteint la première image de votre choix.
- 4 Tapez sur **PT ENTRÉE**. Pour supprimer la fin de la vidéo, passez à l'étape 5 ; sinon, passez à l'étape 6 (pour quitter sans créer de copie modifiée, tapez sur **BACK**).
- 5 Tapez sur  pour lancer la lecture et tapez sur  pour faire une pause lorsque vous avez atteint la dernière image de votre choix.
- 6 Tapez sur **PT SORTIE** pour enregistrer la copie.

## **MONTAGE VIDEO**

Ajoutez une séquence à la fin de la vidéo en cours pour créer une copie modifiée.



- 1 Affichez la vidéo de votre choix.
  - 2 Sélectionnez  **MONTAGE VIDEO** dans le menu lecture.
  - 3 Tapez sur ◀ ou ▶ pour mettre en surbrillance une vidéo.
  - 4 Tapez sur **OK** pour ajouter la séquence en surbrillance à la fin de la vidéo en cours et enregistrer la copie finale, ou tapez sur **BACK** pour quitter sans créer de copie.
- ❖ Les deux vidéos doivent avoir été enregistrées avec la même taille d'image et la même cadence de prise de vue et leur taille globale ne doit pas dépasser 2 Go.

## Affichage des panoramiques

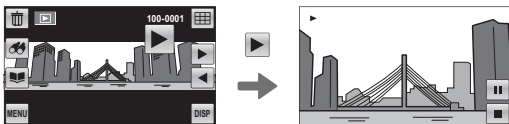
Pour visionner un panoramique, affichez-le en mode de lecture image par image et tapez sur .



Les panoramiques horizontaux s'affichent de gauche à droite. Vous pouvez effectuer les opérations suivantes pendant la lecture :

Opération	Description
Mettre fin à la lecture	Tapez sur  pour mettre fin à la lecture.
Faire une pause	Tapez sur  pour marquer une pause pendant la lecture. Tapez sur  pour reprendre la lecture.



## Impression de photos par USB

Si l'imprimante prend en charge la fonction PictBridge, l'appareil photo peut être connecté directement à l'imprimante comme illustré ci-dessous et les photos peuvent être imprimées sans devoir d'abord être copiées sur un ordinateur. Veuillez remarquer que selon le modèle de l'imprimante, il se peut que les fonctions décrites ci-dessous ne soient pas toutes prises en charge.

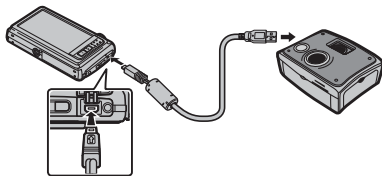

- 1 Raccordez le câble USB fourni comme illustré et allumez l'imprimante.



- 2 Appuyez sur la touche  pendant une seconde environ pour allumer l'appareil photo.
- 3 Tapez sur  ou  pour sélectionner la photo que vous souhaitez imprimer.
- 4 Tapez sur + ou – pour choisir le nombre de copies (jusqu'à 99).
- 5 Répétez les étapes 3 à 4 pour sélectionner d'autres photos. Appuyez sur **IMPRIMER** pour afficher une boîte de dialogue de confirmation lorsque vous avez effectué les réglages.

- 6** Tapez sur **OK** pour lancer l'impression. Vous pouvez interrompre cette dernière en tapant sur **STOP**, mais veuillez remarquer que certaines imprimantes risquent de ne pas répondre immédiatement. Si l'imprimante s'arrête avant la fin de l'impression, éteignez l'appareil photo puis rallumez-le.
- 7** Après avoir vérifié que **IMPRESSION** n'apparaît plus sur l'écran de l'appareil photo, éteignez ce dernier et débranchez le câble USB.
- ❖ Vous pouvez imprimer les photos à partir de la mémoire interne ou d'une carte mémoire qui a été formatée dans l'appareil photo.
  - ❖ Si aucune photo n'est sélectionnée, l'appareil photo imprime une copie de la photo en cours.
  - ❖ La sélection du format de page, de la qualité d'impression et des marges est effectuée à l'aide de l'imprimante.

### **Impression de la date d'enregistrement**

Pour imprimer la date d'enregistrement sur les photos, tapez sur **MENU** dans l'affichage PictBridge et sélectionnez **IMPRES. DATE**  (pour imprimer les photos sans la date d'enregistrement, sélectionnez **IMPRES. SANS DATE**).



## Visionnage des photos sur un ordinateur

Le logiciel fourni permet de copier les photos sur un ordinateur, où elles pourront être stockées, visionnées, organisées et imprimées. Avant d'aller plus loin, installez le logiciel tel que décrit ci-dessous. *Ne raccordez pas l'appareil photo à l'ordinateur tant que l'installation n'est pas terminée.*

### Windows : Installation de MyFinePix Studio

1 Vérifiez que l'ordinateur possède la configuration requise :

	Windows 7*	Windows Vista*	Windows XP*
<b>Processeur</b>	3GHz Pentium 4 ou supérieur		2 GHz Pentium 4 ou supérieur
<b>Mémoire vive</b>	1 Go minimum		512 Mo minimum
<b>Espace libre sur le disque</b>	15 Go minimum		2 Go minimum
<b>Vidéo</b>	<ul style="list-style-type: none"><li>• 1024 × 768 pixels minimum avec couleurs sur 24 bits ou plus</li><li>• Un processeur graphique (GPU) prenant en charge DirectX 7 ou une version ultérieure</li></ul>		
<b>Divers</b>	<ul style="list-style-type: none"><li>• Port USB intégré recommandé. Le fonctionnement n'est pas garanti avec d'autres ports USB.</li><li>• Connexion Internet (haut débit recommandé) requise pour installer .NET Framework (si nécessaire), pour utiliser la fonctionnalité de mise à jour automatique et pour effectuer diverses tâches comme le partage de photos en ligne ou par courriel.</li></ul>		

\* Les autres versions de Windows ne sont pas prises en charge. Seuls les systèmes d'exploitation préinstallés sont pris en charge ; le fonctionnement n'est pas garanti avec les ordinateurs que vous avez assemblés vous-même ou les ordinateurs qui ont été mis à jour à partir de versions antérieures de Windows.

2 Mettez l'ordinateur en marche. Ouvrez une session avec des droits d'administrateur avant d'aller plus loin.

- 3 Quittez toutes les applications en cours d'exécution et insérez le CD du programme d'installation dans un lecteur de CD-ROM.

 **Windows 7/Windows Vista**

Si une boîte de dialogue d'exécution automatique apparaît, cliquez sur **SETUP.EXE**. Une boîte de dialogue « Vérification de compte d'utilisateur » s'affiche alors ; cliquez sur **Oui** (Windows 7) ou **Autoriser** (Windows Vista).

Le programme d'installation démarre automatiquement ; cliquez sur **Install MyFinePix Studio** (Installer MyFinePix Studio) et laissez-vous guider par les consignes à l'écran pour installer MyFinePix Studio.

 **Si le programme d'installation ne démarre pas automatiquement**

Si le programme d'installation ne démarre pas automatiquement, sélectionnez **Ordinateur** ou **Poste de travail** dans le menu Démarrer, puis double-cliquez sur l'icône du CD **FINEPIX** pour ouvrir la fenêtre du CD FINEPIX et double-cliquez sur **setup** ou **SETUP.EXE**.

- 4 Si vous êtes invité à installer Windows Media Player, DirectX ou .NET Framework, suivez les instructions à l'écran pour poursuivre l'installation.
- 5 Retirez le CD du programme d'installation du lecteur de CD-ROM lorsque l'installation est terminée. Rangez le CD du programme d'installation dans un endroit sec à l'abri de la lumière directe du soleil au cas où vous auriez besoin de réinstaller le logiciel.

L'installation est maintenant terminée. Passez à la section « Raccordement de l'appareil photo » (📖 65).

**Macintosh : Installation de FinePixViewer**

1 Vérifiez que l'ordinateur possède la configuration requise :

<b>Processeur</b>	PowerPC ou Intel
<b>SE</b>	Versions préinstallées de Mac OS X version 10.3.9–10.6 (pour obtenir plus d'informations, visitez le site <a href="http://www.fujifilm.com/support/digital_cameras/compatibility/">http://www.fujifilm.com/support/digital_cameras/compatibility/</a> )
<b>Mémoire vive</b>	256 Mo minimum
<b>Espace libre sur le disque</b>	Un minimum de 200 Mo est requis pour l'installation et 400 Mo doivent être disponibles lors du fonctionnement de FinePixViewer
<b>Vidéo</b>	800 x 600 pixels minimum avec des milliers de couleurs ou plus
<b>Divers</b>	Port USB intégré recommandé. Le fonctionnement n'est pas garanti avec d'autres ports USB.

- 2 Après avoir mis en marche l'ordinateur et quitté toutes les applications en cours d'exécution, insérez le CD du programme d'installation dans un lecteur de CD-ROM et double-cliquez sur **Installer for Mac OS X** (Programme d'installation pour Mac OS X).
- 3 La boîte de dialogue du programme d'installation s'affiche ; cliquez sur **Installing FinePixViewer** (Installation de FinePixViewer) pour lancer l'installation. Saisissez un nom d'administrateur et un mot de passe lorsque vous y êtes invité et cliquez sur **OK**, puis laissez-vous guider par les consignes à l'écran pour installer FinePixViewer. Cliquez sur **Sortir** pour quitter le programme d'installation lorsque l'installation est terminée.

**4** Retirez le CD du programme d'installation du lecteur de CD-ROM. Veuillez remarquer que vous ne pourrez peut-être pas éjecter le CD si Safari est en cours d'exécution ; le cas échéant, quittez Safari avant d'éjecter le CD. Rangez le CD du programme d'installation dans un endroit sec à l'abri de la lumière directe du soleil au cas où vous auriez besoin de réinstaller le logiciel.

**5 Mac OS X 10.5 ou version antérieure** : Ouvrez le dossier « Applications », lancez Transfert d'images et sélectionnez **Préférences...** dans le menu de l'application Transfert d'images. La boîte de dialogue des préférences de Transfert d'images s'affiche ; choisissez **Autre...** dans le menu **Si un appareil photo est connecté, ouvrir**, puis sélectionnez **FPVBridge** dans le dossier « Applications/FinePixViewer » et cliquez sur **Ouvrir**. Quittez Transfert d'images.

**Mac OS X 10.6** : Raccordez l'appareil photo et allumez ce dernier. Ouvrez le dossier « Applications » et lancez Transfert d'images. L'appareil photo est répertorié sous **APPAREILS** ; sélectionnez l'appareil photo et choisissez **FPVBridge** dans le menu **Connecter un(e) appareil photo ouvre** et cliquez sur **Sélectionner**. Quittez Transfert d'images.

L'installation est maintenant terminée. Passez à la section « Raccordement de l'appareil photo » (📖 65).

## **Raccordement de l'appareil photo**

**1** Si les photos que vous souhaitez copier sont enregistrées sur une carte mémoire, insérez la carte dans l'appareil photo.

◆ Il se peut que les utilisateurs de Windows aient besoin du CD de Windows lors du premier démarrage du logiciel.

① Une coupure d'alimentation pendant le transfert peut entraîner une perte de données ou endommager la mémoire interne ou la carte mémoire. Rechargez la batterie avant de raccorder l'appareil photo.

**2** Éteignez l'appareil photo et raccordez le câble USB fourni comme illustré, en vous assurant que les connecteurs sont correctement insérés. Raccordez l'appareil photo directement à l'ordinateur ; n'utilisez pas de concentrateur USB ou le port USB du clavier.

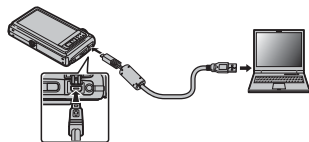

**3** Appuyez sur la touche  pendant une seconde environ pour allumer l'appareil photo. MyFinePix Studio ou FinePixViewer démarre automatiquement ; laissez-vous guider par les consignes à l'écran pour copier les photos sur l'ordinateur. Pour quitter sans copier les photos, cliquez sur **Annuler**.

◆ Si le logiciel ne démarre pas automatiquement, il n'a peut-être pas été installé correctement. Déconnectez l'appareil photo et réinstallez le logiciel.

Pour obtenir plus d'informations sur l'utilisation du logiciel fourni, démarrez l'application et sélectionnez l'option appropriée dans le menu **Aide**.

- ❗ Si la carte mémoire insérée contient un grand nombre d'images, il peut y avoir un court délai avant que le logiciel ne démarre, délai pendant lequel vous ne pouvez ni importer, ni enregistrer d'images. Utilisez un lecteur de cartes mémoire pour transférer les photos.
- ❗ Assurez-vous que l'ordinateur n'affiche pas un message indiquant que la copie est en cours avant d'éteindre l'appareil photo ou de débrancher le câble USB. Si vous ne respectez pas cette précaution, vous risquez de perdre des données ou d'endommager la mémoire interne ou la carte mémoire.
- ❗ Déconnectez l'appareil photo avant d'insérer ou de retirer les cartes mémoire.
- ❗ Dans certains cas, il peut être impossible d'accéder aux photos enregistrées sur un serveur réseau en utilisant le logiciel fourni de la même manière que sur un ordinateur indépendant.
- ❗ Lorsque l'utilisateur utilise des services qui requièrent une connexion à Internet, tous les frais facturés par la compagnie de téléphone ou le fournisseur d'accès à Internet incombent à l'utilisateur.

 **Désinstallation du logiciel fourni**

Ne désinstallez le logiciel fourni que lorsque vous n'en avez plus besoin ou avant de le réinstaller. Après avoir quitté le logiciel et déconnecté l'appareil photo, faites glisser le dossier « FinePixViewer » du dossier « Applications » dans la corbeille et sélectionnez **Vider la corbeille** dans le menu **Finder** (Macintosh) ou ouvrez le panneau de configuration et utilisez « Programmes et fonctionnalités » (Windows 7/Windows Vista) ou « Ajout ou supprimer des programmes » (Windows XP) pour désinstaller MyFinePix Studio. Sous Windows, une ou plusieurs boîtes de dialogue de confirmation peuvent apparaître ; lisez attentivement leur contenu avant de cliquer sur **OK**.

# Menus

## Utilisation des menus : Mode de prise de vue

Utilisez le menu prise de vue pour ajuster les réglages de prise de vue. Les options disponibles varient en fonction du mode de prise de vue sélectionné.

### Utilisation du menu prise de vue

- 1 Pour afficher le menu prise de vue, tapez sur l'icône **MENU** lorsque l'appareil photo est en mode de prise de vue.

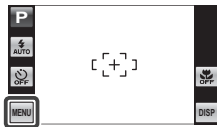

- 2 Tapez sur l'icône correspondant à l'élément de menu souhaité.
- 3 Tapez sur l'option de votre choix.



**Options du menu prise de vue****COMPENSATION D'EXP**(réglé par défaut sur **0**)

Permet de régler l'exposition (☰ 34).

**ISO ISO**(réglé par défaut sur **AUTO**)

Permet de contrôler la sensibilité de l'appareil photo à la lumière. Des valeurs élevées permettent de réduire le flou ; veuillez cependant remarquer que des marbrures peuvent apparaître sur les photos prises à des sensibilités élevées.



Option	Description
<b>AUTO</b>	La sensibilité est réglée automatiquement selon les conditions de prise de vue.
<b>3200 / 1600 / 800 / 400 / 200 / 100</b>	La sensibilité est réglée sur la valeur spécifiée, indiquée à l'écran.

## ← TAILLE D'IMAGE

(réglé par défaut sur **L 4:3**)

Choisissez la taille et le format d'image avec lesquels les photos sont enregistrées. Les grandes photos peuvent être imprimées en grand sans réduction de la qualité, tandis que les petites photos nécessitent moins de mémoire, ce qui permet d'enregistrer plus de photos.

**L 4:3**

Taille    Format d'image

### Taille et format d'image

#### Taille

Option	Impressions possibles jusqu'à
<b>L</b>	34 × 25 cm
<b>M</b>	24 × 18 cm
<b>S</b>	17 × 13 cm

#### Format d'image

**4:3** : Les photos ont les mêmes proportions que celles affichées par l'appareil photo.

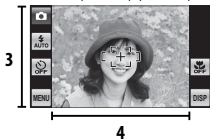

**16:9** : Option adaptée à l'affichage sur des périphériques Haute Définition (HD).

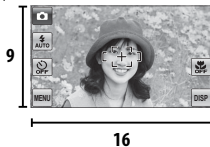

**QUALITE D'IMAGE**(réglé par défaut sur **NORMAL**)

Choisissez le niveau de compression des fichiers images.

Option	Description
<b>FINE</b>	Faible compression. Sélectionnez cette option pour obtenir une qualité d'image supérieure.
<b>NORMAL</b>	Compression élevée. Sélectionnez cette option pour stocker plus de photos.

**FINEPIX COULEUR**(réglé par défaut sur **STD**)







Cette option permet d'améliorer le contraste et la saturation des couleurs ou de prendre des photos en noir et blanc.

Option	Description
<b>STD STANDARD</b>	Contraste et saturation standard. Mode recommandé dans la plupart des situations.
<b>DIAPO</b>	Contraste accentué et couleurs vives. Choisissez cette option pour prendre des photos de fleurs aux couleurs éclatantes ou optimiser le rendu des verts et des bleus dans les paysages.
<b>N&amp;B</b>	Permet de prendre des photos en noir et blanc.
<b>SEPIA</b>	Permet de prendre des photos en sépia.

- Les réglages autres que **STD STANDARD** sont signalés par une icône sur l'écran LCD.
- Selon le sujet photographié, les effets de **DIAPO** peuvent ne pas être visibles sur l'écran LCD.

**WB BALANCE DES BLANCS**(réglé par défaut sur **AUTO**)

Pour obtenir des couleurs naturelles, choisissez un réglage correspondant à la source lumineuse.

Option	Description
<b>AUTO</b>	La balance des blancs est réglée automatiquement.
	Pour les sujets exposés à la lumière directe du soleil.
	Pour les sujets situés à l'ombre.
	Utilisez cette option sous des lampes fluorescentes de type « lumière du jour ».
	Utilisez cette option sous des lampes fluorescentes de type « blanc chaud ».
	Utilisez cette option sous des lampes fluorescentes de type « blanc froid ».
	Utilisez cette option sous des lampes à incandescence.

- ◆ Les résultats varient en fonction des conditions de prise de vue. Visualisez les photos après la prise de vue afin de vérifier les couleurs.

**CONTINU**(réglé par défaut sur **NON**)

Restituez le mouvement en prenant une série de photos.

Option	Description
<b>OUI</b>	L'appareil photo prend jusqu'à 3 photos tant que vous appuyez sur le déclencheur.
<b>NON</b>	Une seule photo est prise à chaque pression du déclencheur.

- ◆ La mise au point et l'exposition sont déterminées par la première image de chaque série.
- ◆ Le flash se désactive automatiquement. Le mode flash précédemment sélectionné est restauré lorsque **NON** est spécifié pour  **CONTINU**.
- ◆ La cadence de prise de vue dépend de la vitesse d'obturation.
- ◆ Le nombre de photos pouvant être enregistrées dépend de la mémoire disponible.

**DETECTION SUJET**

Choisissez si l'appareil photo détecte automatiquement les personnes et règle la mise au point et l'exposition sur celles-ci (🗨️ 39).

**QUALITÉ FILM**(réglé par défaut sur **640**)

Choisissez une taille d'image pour les vidéos (🗨️ 57).

**MEILLEUR CADRAGE**(réglé par défaut sur **NON**)

Choisissez **OUI** pour afficher une grille de cadrage.

**MODE SILENCE**(réglé par défaut sur **NON**)

Sélectionnez **OUI** pour désactiver le haut-parleur et le flash dans les situations où les sons ou les témoins lumineux de l'appareil photo risquent d'être malvenus (veuillez remarquer que le flash se déclenche malgré tout en mode 🗨️🔊).

**PARAMETRE**

Affichez le menu configuration (🗨️ 80).

## Utilisation des menus : Mode de lecture

Le menu lecture permet de gérer les photos enregistrées dans la mémoire interne ou sur la carte mémoire.

### Utilisation du menu lecture

1 Pour afficher le menu lecture, tapez sur l'icône **MENU** pendant la lecture.



2 Tapez sur l'icône correspondant à l'élément de menu souhaité.

3 Tapez sur l'option de votre choix.

### Options du menu lecture





#### CREA LIVRE ALBUM

Créez des albums avec vos photos préférées ( 47).

#### FAVORIS

Pour noter la photo affichée en mode de lecture plein écran, tapez sur . Une fenêtre de notation s'affiche : tapez sur l'écran pour donner une note entre zéro et cinq étoiles.

#### COMPARAISON DE PHOTOS

Comparez deux photos côte à côte. Tapez sur un cadre pour le mettre en surbrillance et faites défiler vers la gauche ou vers la droite, ou tapez sur  ou  pour choisir la photo affichée. Tapez sur  pour effectuer un zoom avant sur la photo en surbrillance ou tapez sur  pour la supprimer. Pour passer à la lecture image par image, tapez sur **BACK**.

**RECHERCHE PHOTOS**

Recherchez des photos (📖 45).

**MODIFIER**

Retouchez les photos (📖 49).

**DIAPORAMA**







Visionnez les photos sous forme de diaporama automatisé. Après avoir choisi la musique de fond et le format d'affichage, tapez sur **▶** pour afficher le diaporama à l'horizontale (« paysage ») ou sur **▢** pour l'afficher à la verticale (« portrait »).

Option	Description
<b>NORMAL</b>	Tapez sur <b>◀</b> ou <b>▶</b> pour revenir en arrière ou avancer d'une image. Sélectionnez
<b>FONDU</b>	<b>FONDU</b> pour créer des transitions en fondu entre les images.
<b>NORMAL</b> 🗿	Comme ci-dessus, sauf que l'appareil photo effectue automatiquement un zoom avant sur les visages sélectionnés avec la détection des visages.
<b>FONDU</b> 🗿	
<b>MULTIPLE</b>	Permet d'afficher plusieurs photos en même temps.
<b>PATCHWORK PHOTO</b>	Permet d'afficher plusieurs photos avec des positions et des tailles aléatoires.
<b>SELECTION MUSIC</b>	Permet de choisir la musique de fond.

- ❖ L'appareil photo ne s'éteint pas automatiquement lorsqu'un diaporama est en cours d'exécution.
- ❖ Pour quitter le diaporama, tapez sur l'écran puis sur **STOP**.

## PROTEGER

Protégez les photos contre toute suppression accidentelle.

- 1 Tapez sur  dans le menu lecture.
  - 2 Tapez sur l'une des options suivantes :
    - **IMAGE** : Permet de protéger les photos sélectionnées. Tapez sur  ou  pour sélectionner la photo souhaitée. Tapez sur  pour protéger la photo. Si la photo est déjà protégée, tapez sur  pour supprimer la protection de l'image.
    - **REGLER TOUT** : Permet de protéger toutes les photos.
    - **ANNULER TOUT** : Permet de supprimer la protection de toutes les photos.
  - 3 Tapez sur **BACK** pour quitter lorsque vous avez terminé l'opération.
- ⓘ Les photos protégées sont effacées lorsque la carte mémoire ou la mémoire interne est formatée ( 83).
-



**COPIER**

Copiez les photos entre la mémoire interne et une carte mémoire.

- 1 Tapez sur **COPIER** dans le menu lecture.
  - 2 Tapez sur l'une des options suivantes :
    - **MEM. INT** → **CARTE** : Permet de copier les photos de la mémoire interne vers une carte mémoire.
    - **CARTE** → **MEM. INT** : Permet de copier les photos d'une carte mémoire vers la mémoire interne.
  - 3 Sélectionnez l'une des options suivantes :
    - **IMAGE** : Permet de copier les photos sélectionnées. Tapez sur ◀ ou ▶ pour afficher les photos.
    - **TOUTES IMAGES** : Permet de copier toutes les photos.
  - 4 Tapez sur **OK** pour copier la photo actuellement affichée.
- 👉 La copie prend fin une fois que la destination est pleine.



**EFFACE**

Supprimez toutes les photos ou les photos sélectionnées (📖 44).

## **BALISER TRANSF.**

Sélectionnez les photos à télécharger sur YouTube ou Facebook avec MyFinePixStudio (Windows uniquement).

### ■ **Sélection des photos à télécharger**

- 1 Tapez sur  dans le menu lecture.
  - 2 Tapez sur **YouTube** pour sélectionner les vidéos à télécharger sur YouTube, **FACEBOOK** pour sélectionner les photos et les vidéos à télécharger sur Facebook.
  - 3 Tapez sur **◀** ou **▶** pour afficher les photos et tapez sur **OK** pour les sélectionner ou les désélectionner. Appuyez sur **BACK** pour quitter une fois que vous avez sélectionné toutes les photos souhaitées.
- ◆ Seules des vidéos peuvent être téléchargées sur YouTube.
  - ◆ Pendant la lecture, les photos sélectionnées sont signalées par les icônes  **YouTube** ou  **FACEBOOK**.

### ■ **ANNULER TOUT : Annulation de la sélection**

Pour désélectionner toutes les photos, tapez sur **ANNULER TOUT** et tapez sur **OK**, ou tapez sur **BACK** pour quitter sans modifier l'état des photos.

Si le nombre de photos concernées est très élevé, un message s'affiche pendant que l'opération est en cours. Appuyez sur **BACK** pour quitter avant la fin de l'opération.

### ■ **Téléchargement des photos (Windows uniquement)**

Vous pouvez télécharger les photos sélectionnées à l'aide de MyFinePix Studio.

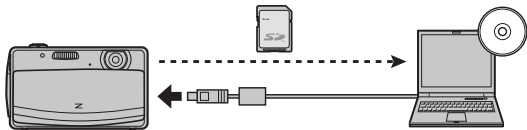

Pour obtenir des informations sur l'installation de MyFinePix Studio et sur la connexion de l'appareil photo à un ordinateur, référez-vous à la section « Visionnage des photos sur un ordinateur » (📖 61).

**MODE SILENCE**(réglé par défaut sur **NON**)

Sélectionnez **OUI** pour désactiver le haut-parleur et le flash dans les situations où les sons ou les témoins lumineux de l'appareil photo risquent d'être malvenus (veuillez remarquer que le flash se déclenchera malgré tout en mode )

**PARAMETRE**

Affichez le menu configuration ( 80).

## Menu configuration

### Utilisation du menu configuration

- 1 Tapez sur l'icône **MENU** pour afficher le menu correspondant au mode en cours.
- 2 Tapez sur **SET** (PARAMETRE).
- 3 Tapez sur ▲ ou ▼ pour afficher l'élément de menu souhaité et tapez sur celui-ci pour le sélectionner.
- 4 Tapez sur l'option de votre choix.

### Options du menu configuration

 **IMAGE**

(réglé par défaut sur **1.5 SEC**)

Choisissez la durée d'affichage des photos sur l'écran LCD après la prise de vue.

Option	Description
<b>3 SEC</b>	Les photos restent affichées pendant trois secondes ( <b>3 SEC</b> ) ou 1,5 seconde ( <b>1.5 SEC (1,5 SEC)</b> ). Les couleurs peuvent légèrement différer de celles de l'image finale.
<b>1.5 SEC (1,5 SEC)</b>	
<b>ZOOM (CONTINU)</b>	Les photos restent affichées jusqu'à ce que vous appuyiez sur <b>OK</b> .
<b>NON</b>	Les photos ne s'affichent pas après la prise de vue.

◆ **NON** n'a aucun effet en mode de prise de vue continue.

**NUMERO IMAGE**(réglé par défaut sur **CONTINU**)

Les nouvelles photos sont stockées dans des fichiers images nommés avec un numéro de fichier à quatre chiffres attribué en ajoutant un au dernier numéro de fichier utilisé. Le numéro de fichier s'affiche pendant la lecture comme représenté à droite. L'option **NUMERO IMAGE** permet de contrôler si la numérotation des fichiers est réinitialisée à 0001 lorsqu'une carte mémoire est insérée ou lorsque la carte mémoire actuelle ou la mémoire interne est formatée.

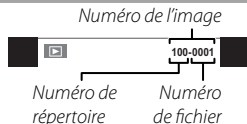

Option	Description
<b>CONTINU</b>	La numérotation se poursuit à partir du dernier numéro de fichier utilisé ou du premier numéro de fichier disponible, selon le plus élevé des deux. Choisissez cette option pour réduire le nombre de photos portant le même nom de fichier.
<b>RAZ</b>	La numérotation est réinitialisée à 0001 après le formatage ou lorsqu'une nouvelle carte mémoire est insérée.

- ❖ Si le numéro de l'image atteint 999-9999, le déclencheur est désactivé (📖 98).
- ❖ La sélection de **INITIALISER** (📖 85) réinitialise l'option **NUMERO IMAGE** sur **CONTINU** mais ne réinitialise pas la numérotation des fichiers.
- ❖ Les numéros des photos prises avec d'autres appareils photo peuvent être différents.

**STAB NUM**(réglé par défaut sur **NON**)

Si **AUTO** est sélectionné, l'image est stabilisée afin de réduire l'effet de flou lorsque le sujet est faiblement éclairé.

**ZOOM NUM.**(réglé par défaut sur **NON**)

Si vous avez sélectionné **OUI** et [▲] à la position maximale du zoom optique, le zoom numérique se déclenche et l'image est encore agrandie.

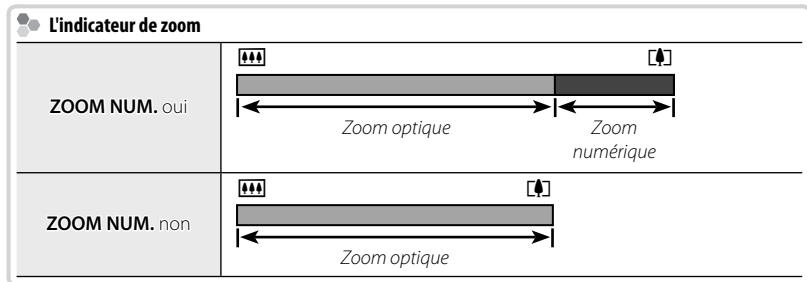

ⓘ Le zoom numérique produit des images de qualité inférieure au zoom optique.

**DATE/HEURE**

Réglez l'horloge de l'appareil photo (🗨 18).

**VOLUME**

Réglez le volume du déclencheur, des commandes et de la lecture. Tapez sur une option et choisissez le volume, soit en sélectionnant une option dans le menu (volume du déclencheur et des commandes), soit en tapant sur ▲ et ▼ pour choisir un réglage entre **NON** et **10** (volume de lecture). Tapez sur **OK** une fois les réglages terminés.

**SON**

Choisissez les sons émis par le déclencheur, au moment du démarrage et lors de l'utilisation des commandes. Tapez sur une option puis sur une icône pour choisir un son. Tapez sur **OK** une fois les réglages terminés.

**LUMINOSITE LCD**(réglé par défaut sur **AUTO**)

Réglez la luminosité de l'écran.

Option	Description
<b>AUTO</b>	La luminosité de l'affichage est ajustée automatiquement pendant la prise de vue en fonction de l'éclairage ambiant. La luminosité n'est pas ajustée pendant la lecture.
<b>MANUEL</b>	Tapez sur ▲ ou ▼ pour régler la luminosité puis tapez sur <b>OK</b> . Choisissez une valeur comprise entre -5 et +5.

**FORMATAGE**

Si une carte mémoire est insérée dans l'appareil photo, cette option formate la carte mémoire. Si aucune carte mémoire n'est insérée, cette option formate la mémoire interne. Sélectionnez **OK** pour lancer le formatage.

- ⓘ Toutes les données, y compris les photos protégées, sont supprimées de la carte mémoire ou de la mémoire interne. Assurez-vous que vous avez copié les fichiers importants sur un ordinateur ou un autre périphérique de stockage.
- ⓘ N'ouvrez pas le couvercle du compartiment de la batterie pendant le formatage.

### 言語/LANG.

(réglé par défaut sur **ENGLISH**)

Choisissez une langue ( 18).

### EXT. AUTO

(réglé par défaut sur **2 MIN**)

Choisissez le délai au bout duquel l'appareil photo s'éteint automatiquement lorsqu'aucune opération n'est effectuée. Des délais courts augmentent l'autonomie de la batterie ; si **NON** est sélectionné, l'appareil photo doit être éteint manuellement. Veuillez remarquer que dans certaines situations, l'appareil photo s'éteint automatiquement si **NON** est sélectionné.

### DECALAGE HOR





(réglé par défaut sur )

Lorsque vous voyagez, l'horloge de l'appareil photo passe instantanément de votre fuseau horaire à l'heure locale de votre destination. Pour spécifier le décalage horaire entre l'heure locale et votre fuseau horaire :

**1** Tapez sur  **LOCAL**.

**2** Tapez sur les icônes +, -, ▲ et ▼ pour choisir le décalage horaire. L'incrément minimal est de 15 minutes. Tapez sur **OK** une fois les réglages terminés.

Pour basculer entre l'heure locale et votre fuseau horaire, tapez sur  **LOCAL** ou  **DEPAR**.

Option	Description
 <b>DEPAR</b>	Permet de passer à l'heure sélectionnée actuellement pour  <b>DATE/HEURE</b> (  82).
 <b>LOCAL</b>	Permet de passer à l'heure locale. Si cette option est sélectionnée,  et l'heure et la date s'affichent en jaune pendant trois secondes à chaque fois que vous allumez l'appareil photo.



**REGL. ROTAT AUTO**(réglé par défaut sur **OUI**)

Choisissez **OUI** pour que les photos prises à la verticale (portrait) pivotent automatiquement pendant la lecture.

**COULEUR DU FOND**

Choisissez une combinaison de couleurs.

**MODE LCD**(réglé par défaut sur **VEILLE ACTIVEE**)

Choisissez si l'écran s'éteint progressivement de manière automatique afin d'économiser l'énergie.

**INITIALISER**

Tapez sur **OK** pour réinitialiser tous les réglages, à l'exception de **DATE/HEURE** et **DECALAGE HORAIRE**, sur leurs valeurs par défaut.

**ETALONNAGE**

Étalonnez l'écran tactile. À l'aide d'un doigt, tapez sur les symboles « + » dans l'ordre (si vous tapez trop loin du symbole correct, une erreur s'affiche ; retapez sur le symbole correct) et tapez sur **OK**.

**INFOS VERSION**

Affichez la version de firmware actuelle.

# Remarques techniques

## Accessoires optionnels

Cet appareil photo est compatible avec une large gamme d'accessoires de la marque FUJIFILM et d'autres fabricants.

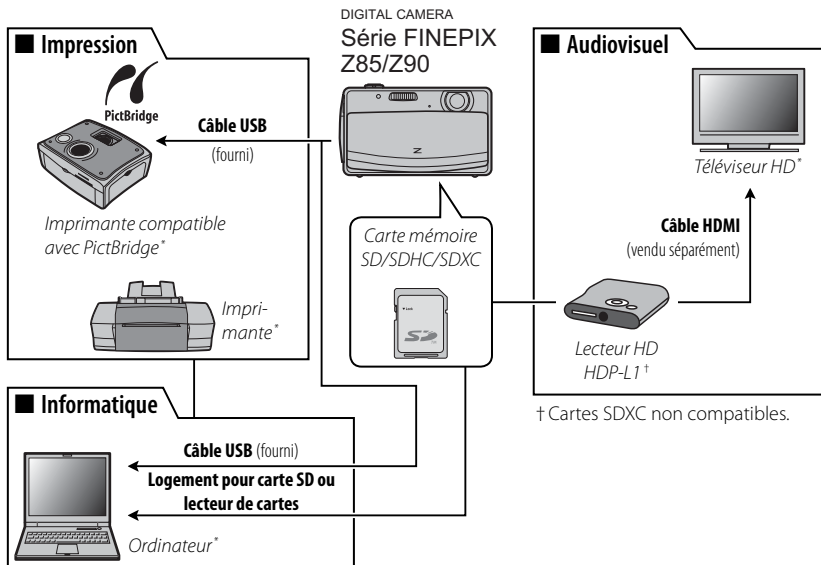

\* Disponibles séparément.

### **Accessoires de la marque FUJIFILM**

Les accessoires optionnels suivants sont disponibles auprès de FUJIFILM. Pour obtenir les dernières informations concernant les accessoires disponibles dans votre région, veuillez contacter votre représentant FUJIFILM local ou visiter le site [http://www.fujifilm.com/products/digital\\_cameras/index.html](http://www.fujifilm.com/products/digital_cameras/index.html).

<b>Batteries rechargeables Li-ion</b>	<b>NP-45A</b> : Vous pouvez acheter d'autres batteries rechargeables NP-45A de grande capacité en cas de besoin.	
<b>Chargeurs de batterie</b>	<b>BC-45W</b> : Vous pouvez acheter des chargeurs de batterie de rechange en cas de besoin. Le BC-45W permet de recharger une batterie NP-45A en 120 minutes environ à +20°C.	
<b>Lecteurs HD</b>	<b>HDP-L1</b> (nécessite un câble HDMI, disponible auprès de fournisseurs tiers) : Connectez ce lecteur à un téléviseur High Definition (HD) pour visionner les photos et les vidéos enregistrées sur les cartes mémoire SD/SDHC.	

## Entretien de l'appareil photo

Pour pouvoir profiter pleinement de votre appareil, veuillez respecter les précautions suivantes.

### **Stockage et utilisation**

Si vous n'avez pas l'intention d'utiliser l'appareil photo pendant une période prolongée, retirez la batterie et la carte mémoire. Ne rangez et n'utilisez pas l'appareil photo dans des endroits qui sont :

- exposés à la pluie, à la vapeur ou à la fumée
- très humides ou extrêmement poussiéreux
- exposés à la lumière directe du soleil ou à de très hautes températures, comme dans un véhicule fermé en plein soleil
- extrêmement froids
- soumis à de fortes vibrations
- exposés à des champs magnétiques puissants, comme à proximité d'une antenne de diffusion, d'une ligne électrique, d'un émetteur radar, d'un moteur, d'un transformateur ou d'un aimant
- en contact avec des produits chimiques volatils tels que des pesticides

- à proximité de produits en caoutchouc ou en vinyle

### ■ Eau et sable

L'exposition à l'eau et au sable peut également endommager l'appareil photo, son circuit interne et ses mécanismes. Lorsque vous utilisez l'appareil photo à la plage ou en bord de mer, évitez de l'exposer à l'eau ou au sable. Ne posez pas l'appareil photo sur une surface humide.

### ■ Condensation

Les augmentations soudaines de température, par exemple lorsque l'on rentre dans un bâtiment chauffé alors qu'il fait froid dehors, peuvent provoquer l'apparition de condensation à l'intérieur de l'appareil photo. Si cette situation se produit, éteignez l'appareil photo et attendez une heure avant de le rallumer. Si de la condensation se forme sur la carte mémoire, retirez la carte et attendez que la condensation se dissipe.

**Nettoyage**

Utilisez une soufflette pour retirer la poussière située sur l'objectif et l'écran LCD puis essuyez délicatement à l'aide d'un chiffon doux et sec. S'il reste des taches, vous pouvez les retirer en essuyant délicatement à l'aide d'une lingette nettoyante pour objectifs FUJIFILM sur laquelle vous aurez appliqué une petite quantité de solution nettoyante pour objectifs. Faites bien attention de ne pas rayer l'objectif ou l'écran LCD. Vous pouvez nettoyer le boîtier de l'appareil photo à l'aide d'un chiffon doux et sec. N'utilisez pas d'alcool, de solvants ou d'autres produits chimiques volatils.

**Voyage**

Gardez l'appareil photo dans votre bagage à main. Les bagages enregistrés risquent de subir des chocs violents qui pourraient endommager l'appareil photo.

# Détection des pannes

## Problèmes et solutions

### Alimentation et batterie

Problème	Solution
L'appareil photo ne s'allume pas.	<ul style="list-style-type: none"><li>• <b>La batterie est déchargée</b> : Rechargez la batterie (📖 10) ou insérez une batterie de rechange entièrement chargée (📖 11).</li><li>• <b>La batterie n'est pas insérée correctement</b> : Réinsérez la batterie dans le bon sens (📖 11).</li><li>• <b>Le couvercle du compartiment de la batterie n'est pas verrouillé</b> : Verrouillez le couvercle du compartiment de la batterie (📖 12).</li></ul>
La batterie se décharge rapidement.	<ul style="list-style-type: none"><li>• <b>La batterie est froide</b> : Réchauffez la batterie en la mettant dans votre poche ou dans un autre endroit chaud, puis réinsérez-la dans l'appareil photo juste avant de prendre des photos.</li><li>• <b>Les bornes de la batterie sont sales</b> : Essayez soigneusement les bornes avec un chiffon doux et sec.</li><li>• <b>S<sup>R</sup> AUTO est sélectionné comme mode de prise de vue</b> : Sélectionnez le mode <b>AUTO</b> pour économiser la batterie (📖 25).</li><li>• <b>La batterie a été rechargée de nombreuses fois</b> : La batterie a atteint la fin de sa durée de vie. Achetez une batterie neuve.</li></ul>
L'appareil photo s'éteint soudainement.	Rechargez la batterie (📖 10) ou insérez une batterie de rechange entièrement chargée (📖 11).
Le chargement ne démarre pas.	Réinsérez la batterie dans le bon sens et vérifiez que le chargeur est branché (📖 10).
Le chargement est lent.	Rechargez la batterie à température ambiante (📖 iv).
Le témoin de charge s'allume mais la batterie ne se recharge pas.	<ul style="list-style-type: none"><li>• <b>Les bornes de la batterie sont sales</b> : Nettoyez les bornes avec un chiffon doux et sec.</li><li>• <b>La batterie a été rechargée de nombreuses fois</b> : La batterie a atteint la fin de sa durée de vie. Achetez une batterie neuve. Si vous ne parvenez toujours pas à recharger la batterie, prenez contact avec votre revendeur FUJIFILM.</li><li>• <b>La batterie est trop chaude ou trop froide</b> : Attendez que la température de la batterie se stabilise (📖 107).</li></ul>

## Menus et affichages

Problème	Solution
Les menus et les affichages ne sont pas en français.	Sélectionnez <b>FRANCAIS</b> pour l'option  言語 / LANG. (📖 18, 84).

## Prise de vue



Problème	Solution
Aucune photo n'est prise lorsque vous appuyez sur le déclencheur.	<ul style="list-style-type: none"> <li>• <b>La mémoire est pleine</b> : Insérez une autre carte mémoire ou effacez des photos (📖 12, 44).</li> <li>• <b>La mémoire n'est pas formatée</b> : Formatez la carte mémoire ou la mémoire interne (📖 83).</li> <li>• <b>Les contacts de la carte mémoire sont sales</b> : Nettoyez les contacts avec un chiffon doux et sec.</li> <li>• <b>La carte mémoire est endommagée</b> : Insérez une autre carte mémoire (📖 12).</li> <li>• <b>La batterie est déchargée</b> : Rechargez la batterie (📖 10) ou insérez une batterie de rechange entièrement chargée (📖 11).</li> <li>• <b>L'appareil photo s'est éteint automatiquement</b> : Allumez l'appareil photo (📖 16).</li> </ul>
L'écran LCD s'assombrit après la prise de vue.	Il se peut que l'écran LCD s'assombrisse lorsque le flash se recharge. Attendez que le flash ait fini de se recharger (📖 35).
L'appareil photo n'effectue pas la mise au point.	<ul style="list-style-type: none"> <li>• <b>Le sujet est proche de l'appareil photo</b> : Sélectionnez le mode macro (📖 38).</li> <li>• <b>Le sujet est loin de l'appareil photo</b> : Annulez le mode macro (📖 38).</li> <li>• <b>Le sujet n'est pas adapté à la mise au point automatique</b> : Utilisez le verrouillage de la mise au point (📖 32).</li> </ul>
Le mode macro n'est pas disponible	Choisissez un autre mode de prise de vue (📖 25).
La détection des visages n'est pas disponible.	Choisissez un autre mode de prise de vue (📖 25).

Problème	Solution
Aucun visage n'est détecté.	<ul style="list-style-type: none"> <li>• <b>Le visage du sujet est caché par des lunettes de soleil, un chapeau, de longs cheveux ou d'autres objets</b> : Faites en sorte que le visage ne soit plus caché.</li> <li>• <b>Le visage du sujet n'occupe qu'une petite zone de l'image</b> : Modifiez la composition afin que le visage du sujet occupe une plus grande zone de l'image (📖 32).</li> <li>• <b>La tête du sujet est inclinée ou à l'horizontale</b> : Demandez au sujet de tenir la tête droite.</li> <li>• <b>L'appareil photo est incliné</b> : Tenez l'appareil photo bien droit (📖 21).</li> <li>• <b>Le visage du sujet est mal éclairé</b> : Faites la photo en pleine lumière.</li> </ul>
Mauvais sujet sélectionné.	<p>Le sujet sélectionné est plus près du centre de l'image que le sujet principal. Recomposez la photo ou désactivez la détection des visages et cadrez la photo à l'aide du verrouillage de la mise au point (📖 32).</p>
Le flash ne se déclenche pas.	<ul style="list-style-type: none"> <li>• <b>Le flash n'est pas disponible avec le mode de prise de vue actuellement sélectionné</b> : Choisissez un autre mode de prise de vue (📖 25).</li> <li>• <b>La batterie est déchargée</b> : Rechargez la batterie (📖 10) ou insérez une batterie de rechange entièrement chargée (📖 11).</li> <li>• <b>L'appareil photo est en mode continu</b> : Sélectionnez <b>NON</b> pour l'option  <b>CONTINU</b> (📖 72).</li> <li>• <b>L'appareil photo est en mode silence</b> : Désactivez le mode silence (📖 73).</li> <li>• <b>Le flash est désactivé</b> (🔇) : Choisissez un autre mode flash (📖 35).</li> </ul>
Certains modes flash ne sont pas disponibles.	<ul style="list-style-type: none"> <li>• <b>Le mode flash souhaité n'est pas disponible avec le mode de prise de vue actuellement sélectionné</b> : Choisissez un autre mode de prise de vue (📖 25).</li> <li>• <b>L'appareil photo est en mode silence</b> : Désactivez le mode silence (📖 73).</li> </ul>
Le flash n'éclaire pas l'intégralité du sujet.	<ul style="list-style-type: none"> <li>• <b>Le sujet n'est pas situé dans la portée du flash</b> : Positionnez le sujet dans la portée du flash (📖 106).</li> <li>• <b>La fenêtre du flash est obstruée</b> : Tenez correctement l'appareil photo (📖 21).</li> </ul>



Problème	Solution
Les photos sont floues.	<ul style="list-style-type: none"> <li>• <b>L'objectif est sale :</b> Nettoyez l'objectif (📖 89).</li> <li>• <b>L'objectif est bloqué :</b> Éloignez tout objet de l'objectif (📖 21).</li> <li>• <b>!AF apparaît pendant la prise de vue et le cadre de mise au point s'affiche en rouge :</b> Vérifiez la mise au point avant de prendre la photo (📖 96).</li> <li>• <b>!C apparaît pendant la prise de vue :</b> Utilisez le flash ou un trépied (📖 36).</li> </ul>
Les photos présentent des marbrures.	Ce phénomène est normal lorsque des vitesses d'obturation lentes sont sélectionnées et que la température est élevée. Ceci ne traduit pas un dysfonctionnement.
Des lignes verticales apparaissent sur les photos.	L'appareil photo a été utilisé pendant une période prolongée à des températures élevées. Éteignez l'appareil photo et attendez qu'il refroidisse.
Du « marbrage » sous la forme de lignes violettes ou blanches apparaît à l'écran.	Des lignes violettes ou blanches peuvent apparaître si l'appareil photo a été utilisé pendant une période prolongée à des températures élevées ou lorsqu'un objet très lumineux se trouve dans l'image ; ce phénomène caractérise tous les capteurs d'image CCD et ne traduit pas un dysfonctionnement. Ces lignes sont enregistrées dans les vidéos mais n'apparaissent pas sur les photos. Évitez d'inclure des objets lumineux dans votre cadrage lorsque vous réalisez des vidéos.
Les sons émis par l'appareil photo sont enregistrés avec les vidéos.	<ul style="list-style-type: none"> <li>• <b>Vous avez utilisé le zoom pendant la prise de vue :</b> N'utilisez pas le zoom pendant la prise de vue.</li> <li>• <b>La détection des visages est activée :</b> Désactivez la détection des visages (📖 39).</li> </ul>

**Lecture**





Problème	Solution
Les photos ont du grain.	Les photos ont été prises avec un autre modèle d'appareil photo ou un appareil photo d'une autre marque.
La lecture avec zoom n'est pas disponible.	Les photos ont été créées à l'aide de l'option  <b>REDIMENSIONNER</b> ou ont été prises avec un autre modèle d'appareil photo ou un appareil photo d'une autre marque.
Il n'y a pas de son lors de la lecture des vidéos.	<ul style="list-style-type: none"> <li>• <b>Le volume de lecture est trop faible</b> : Réglez le volume de lecture ( 83).</li> <li>• <b>Le microphone a été obstrué</b> : Tenez correctement l'appareil photo pendant l'enregistrement ( 21, 56).</li> <li>• <b>Le haut-parleur est obstrué</b> : Tenez correctement l'appareil photo pendant la lecture ( 58).</li> </ul>
Les photos sélectionnées ne sont pas effacées.	Certaines des photos sélectionnées pour être effacées sont protégées. Supprimez la protection en utilisant l'appareil avec lequel la protection a été appliquée (  76).
La numérotation des fichiers se réinitialise de manière inattendue.	Le couvercle du compartiment de la batterie était ouvert alors que l'appareil photo était allumé. Éteignez l'appareil photo avant d'ouvrir le couvercle du compartiment de la batterie (  16).



## Raccordements/Divers













Problème	Solution
L'ordinateur ne reconnaît pas l'appareil photo.	Vérifiez que l'appareil photo et l'ordinateur sont raccordés correctement (📖 65).
Il est impossible d'imprimer les photos.	<ul style="list-style-type: none"> <li>• <b>L'appareil photo n'est pas raccordé correctement</b> : Raccordez correctement l'appareil photo (📖 59).</li> <li>• <b>L'imprimante est éteinte</b> : Allumez l'imprimante.</li> </ul>
Une seule copie est imprimée/la date n'est pas imprimée.	L'imprimante n'est pas compatible avec PictBridge.
L'appareil photo ne répond pas.	<ul style="list-style-type: none"> <li>• <b>Dysfonctionnement temporaire de l'appareil photo</b> : Retirez la batterie puis insérez-la à nouveau (📖 11).</li> <li>• <b>La batterie est déchargée</b> : Rechargez la batterie (📖 10) ou insérez une batterie de rechange entièrement chargée (📖 11).</li> </ul>
L'appareil photo ne fonctionne pas comme prévu.	Retirez la batterie puis insérez-la à nouveau (📖 11). Si le problème persiste, prenez contact avec votre revendeur FUJIFILM.
L'appareil photo n'émet pas de son.	Désactivez le mode silence (📖 79).
L'appareil photo ne répond pas lorsque vous touchez l'écran tactile ou n'exécute pas l'action attendue lorsque vous utilisez l'écran tactile.	<ul style="list-style-type: none"> <li>• <b>L'écran tactile doit être étalonné</b> : Étalonnez l'écran tactile (📖 85).</li> <li>• <b>La main qui tient l'appareil photo touche l'écran</b> : Ajustez votre prise de sorte que la main qui tient l'appareil photo ne touche pas l'écran.</li> </ul>





## Messages et affichages d'avertissement

Les avertissements suivants s'affichent sur l'écran LCD :

Avertissement	Description
 (rouge)	Batterie faible. Rechargez la batterie (📖 10) ou insérez une batterie de rechange entièrement chargée (📖 11).
 (clignote, rouge)	Batterie déchargée. Rechargez la batterie (📖 10) ou insérez une batterie de rechange entièrement chargée (📖 11).
	Vitesse d'obturation lente. Les photos risquent d'être floues : utilisez le flash ou un trépied.
<b>!AF</b> (affiché en rouge et cadre de mise au point rouge)	L'appareil photo ne parvient pas à effectuer la mise au point. Essayez l'une des solutions suivantes : <ul style="list-style-type: none"><li>• Utilisez le verrouillage de la mise au point pour effectuer la mise au point sur un autre sujet situé à la même distance, puis recomposez la photo (📖 32).</li><li>• Utilisez le mode macro pour effectuer la mise au point lorsque vous faites des gros plans (📖 38).</li></ul>
Ouverture ou vitesse d'obturation affichée en rouge	Le sujet est trop lumineux ou trop sombre et la photo sera sous- ou surexposée. Si le sujet est sombre, utilisez le flash (📖 35).
OBJECTIF FERME	Vous avez essayé de prendre une photo alors que le volet de l'objectif était fermé. Ouvrez le volet de l'objectif avant de prendre des photos.
ERREUR MISE AU POINT ERREUR CONTROLE OBJECTIF	Dysfonctionnement de l'appareil photo. Éteignez l'appareil photo puis rallumez-le. Si le message est toujours affiché, prenez contact avec un revendeur FUJIFILM.
CARTE NON INITIALISEE	<ul style="list-style-type: none"><li>• <b>La carte mémoire ou la mémoire interne n'est pas formatée ou la carte mémoire a été formatée au préalable dans un ordinateur ou un autre appareil</b> : Formatez la carte mémoire ou la mémoire interne à l'aide de l'option  <b>FORMATAGE</b> du menu configuration de l'appareil photo (📖 83).</li><li>• <b>Les contacts de la carte mémoire ont besoin d'être nettoyés</b> : Nettoyez les contacts avec un chiffon doux et sec. Si le message se répète, formatez la carte (📖 83). Si le message est toujours affiché, remplacez la carte.</li><li>• <b>Dysfonctionnement de l'appareil photo</b> : Prenez contact avec un revendeur FUJIFILM.</li></ul>

Avertissement	Description
CARTE PROTEGEE	La carte mémoire est verrouillée. Déverrouillez la carte (📖 12).
OCCUPE	La carte mémoire n'est pas bien formatée. Utilisez l'appareil photo pour formater la carte (📖 83).
ERREUR CARTE	La carte mémoire n'est pas formatée pour être utilisée dans l'appareil photo. Formatez la carte (📖 83).
	Les contacts de la carte mémoire ont besoin d'être nettoyés ou la carte mémoire est endommagée. Nettoyez les contacts avec un chiffon doux et sec. Si le message se répète, formatez la carte (📖 83). Si le message est toujours affiché, remplacez la carte.
	Carte mémoire incompatible. Utilisez une carte compatible (📖 14).
	Dysfonctionnement de l'appareil photo. Prenez contact avec un revendeur FUJIFILM.
 MEMOIRE PLEINE	
 MEMOIRE PLEINE	La carte mémoire ou la mémoire interne est pleine et il est impossible d'enregistrer ou de copier des photos. Effacez des photos ou insérez une carte mémoire avec plus d'espace libre.
MEMOIRE INTERNE PLEINE INSERER UNE AUTRE CARTE	
ERREUR ECRITURE	<ul style="list-style-type: none"> <li>• <b>Erreur de carte mémoire ou erreur de connexion</b> : Réinsérez la carte ou éteignez et rallumez l'appareil photo. Si le message est toujours affiché, prenez contact avec un revendeur FUJIFILM.</li> <li>• <b>Il ne reste pas assez de mémoire pour enregistrer d'autres photos</b> : Effacez des photos ou insérez une carte mémoire avec plus d'espace libre.</li> <li>• <b>La carte mémoire ou la mémoire interne n'est pas formatée</b> : Formatez la carte mémoire ou la mémoire interne (📖 83).</li> </ul>
ERREUR DE LECTURE	<ul style="list-style-type: none"> <li>• <b>Le fichier est corrompu ou n'a pas été créé avec cet appareil photo</b> : Le fichier ne peut pas être lu.</li> <li>• <b>Les contacts de la carte mémoire ont besoin d'être nettoyés</b> : Nettoyez les contacts avec un chiffon doux et sec. Si le message se répète, formatez la carte (📖 83). Si le message est toujours affiché, remplacez la carte.</li> <li>• <b>Dysfonctionnement de l'appareil photo</b> : Prenez contact avec un revendeur FUJIFILM.</li> </ul>

Avertissement	Description
IMAGE NO. PLEIN	L'appareil photo a utilisé tous ses numéros d'image (le numéro actuel est 999-9999). Formatez la carte mémoire et sélectionnez <b>RAZ</b> pour l'option  <b>NUMERO IMAGE</b> du menu configuration. Prenez une photo pour réinitialiser la numérotation des images à 100-0001, puis sélectionnez <b>CONTINU</b> pour l'option  <b>NUMERO IMAGE</b> (  81).
DESACTIVER LE MODE SILENCE	Vous avez essayé de régler le volume alors que l'appareil photo était en mode silence. Quittez le mode silence avant de régler le volume (  79).
TROP D'IMAGES	Une recherche donne lieu à plus de 5000 résultats ou plus de 999 images ont été sélectionnées pour être effacées. Effectuez une autre recherche ou sélectionnez moins d'images.
IMAGE PROTEGEE	Vous avez essayé d'effacer ou de faire pivoter une photo protégée. Supprimez la protection et réessayez (  76).
 IMPOSSIBLE AJUSTER	Les photos  ne peuvent pas être recadrées.
IMPOSSIBLE AJUSTER	La photo est endommagée ou n'a pas été créée avec cet appareil photo.
 OPERATION IMPOSSIBLE	Vous avez essayé de créer une copie redimensionnée avec la même taille que l'original ou avec une taille supérieure. Choisissez une taille plus petite.
 OPERATION IMPOSSIBLE	
 OPERATION IMPOSSIBLE	
ROTATION IMPOSSIBLE	Vous avez essayé de faire pivoter une photo qui ne peut pas être pivotée.
 ROTATION IMPOSSIBLE	Il est impossible de faire pivoter les vidéos.
 OPERATION IMPOSSIBLE	Il est impossible d'appliquer la correction des yeux rouges à la photo sélectionnée.
 OPERATION IMPOSSIBLE	Il est impossible d'appliquer la correction des yeux rouges aux vidéos.

Avertissement	Description
PAS DE CARTE	Aucune carte mémoire n'est insérée lorsque  <b>COPIER</b> est sélectionné dans le menu lecture. Insérez une carte mémoire.
 PAS D'IMAGE	La source sélectionnée pour  <b>COPIER</b> ne contient aucune image. Sélectionnez une autre source.
 PAS D'IMAGE	
ERREUR DE COMMUNICATION	Une erreur de connexion s'est produite pendant l'impression des photos ou pendant leur copie sur un ordinateur ou un autre périphérique. Vérifiez que le périphérique est allumé et que le câble USB est raccordé.
ERREUR IMPRIMANTE	Il n'y a plus de papier ou d'encre dans l'imprimante ou celle-ci présente une autre erreur. Vérifiez l'imprimante (consultez le manuel de l'imprimante pour avoir plus de détails). Pour reprendre l'impression, éteignez puis rallumez l'imprimante.
ERREUR IMPRIMANTE REPRENDRE ?	Il n'y a plus de papier ou d'encre dans l'imprimante ou celle-ci présente une autre erreur. Vérifiez l'imprimante (consultez le manuel de l'imprimante pour avoir plus de détails). Si l'impression ne reprend pas automatiquement, tapez sur <b>OK</b> .
NE PEUT ETRE IMPRIME	Vous avez essayé d'imprimer une vidéo, une photo qui n'a pas été créée avec cet appareil photo ou une photo dont le format n'est pas pris en charge par l'imprimante. Les vidéos et certaines photos créées avec d'autres appareils ne peuvent pas être imprimées ; si la photo a été créée avec cet appareil photo, consultez le manuel de l'imprimante pour vérifier si l'imprimante prend en charge le format JFIF-JPEG ou Exif-JPEG. Si ce n'est pas le cas, les photos ne peuvent pas être imprimées.

## Conseils et astuces

Les conseils et astuces suivants vous permettront d'utiliser de manière optimale votre appareil photo.

### Performances de la batterie

Choisissez les réglages suivants pour améliorer les performances de la batterie :

-  **MODE PRISE PHOTO** (📖 25): **AUTO**
-  **DETECTION SUJET** (📖 73): **NON**
-  **MODE LCD** (📖 85): **VEILLE ACTIVEE**

### Le mode silence

Le mode silence (📖 73, 79) permet de désactiver le haut-parleur et le flash dans les situations où les sons ou les témoins lumineux risquent d'être malvenus.



### Le retardateur

- **Pour éviter l'effet de flou** provoqué par le mouvement de l'appareil photo au moment où vous appuyez sur le déclencheur, utilisez le retardateur de deux secondes.
- **Pour désactiver le retardateur**, tapez sur **BACK** (👉 et 👈), appuyez sur le déclencheur à mi-course (👉 et 👈), ou tapez sur **STOP** (🛑).





### Détection des visages

Si vous avez sélectionné **OUI** pour l'option  **DETECTION SUJET** (📖 39), vous pouvez :

#### Prise de vue

- **Effectuer un zoom avant sur les visages** lorsque **ZOOM(CONTINU)** est sélectionné pour  **IMAGE** (📖 80).
- **Supprimer l'effet yeux rouges** en sélectionnant **OUI** pour les fonctions de détection des visages et de correction des yeux rouges.







#### Lecture

- **Effectuer un zoom avant sur les visages** pendant les diaporamas (📖 75) ou pendant la lecture en tapant sur .
- **Rechercher des visages** à l'aide de l'option  **RECHERCHE PHOTOS** (📖 45).
- **Recadrer** l'arrière-plan des portraits à l'aide de l'option  **RECADRER** (📖 51).

### Suppression rapide

Tapez sur  pour supprimer la photo actuellement affichée en mode de lecture.

**Conseils avancés**

- Pour photographier la même scène une fois avec le flash et une fois sans flash, sélectionnez  **NATUREL & ** pour l'option  **MODE PRISE PHOTO** (📖 30). Utilisez l'option  **COMPARAISON DE PHOTOS** (📖 74) pour comparer les deux photos.
- Pour photographier des sujets en mouvement, sélectionnez  **TOUCHER & ACTIVER AF** pour l'option  **MODE PRISE PHOTO** (📖 26).
- Pour régler précisément la luminosité d'une photo, sélectionnez **P PROGRAMME AE** (📖 31) pour l'option  **MODE PRISE PHOTO**, choisissez l'option de balance des blancs appropriée (📖 72) et réglez la correction de l'exposition (📖 34).

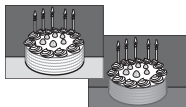

## Capacité de la mémoire interne/des cartes mémoire

Le tableau suivant indique la durée d'enregistrement ou le nombre de photos disponibles en fonction de la taille des images. Tous les chiffres sont approximatifs ; la taille du fichier varie en fonction de la scène enregistrée, ce qui explique les grandes variations du nombre de fichiers pouvant être stockés. Il est possible que le nombre de vues restantes ou la durée restante ne diminuent pas de manière régulière. Il n'est possible de prendre qu'un nombre limité de photos test lorsqu'aucune carte mémoire n'est insérée.

Support		Mémoire interne (environ 38 Mo)		2 Go		4 Go		8 Go	
☑		FINE	NORMAL	FINE	NORMAL	FINE	NORMAL	FINE	NORMAL
Photos	<b>L</b> 4:3	6	10	320	550	640	1100	1290	2210
	<b>L</b> 16:9	8	15	410	780	830	1570	1680	3160
	<b>M</b> 4:3	12	21	630	1100	1260	2200	2540	4420
	<b>M</b> 16:9	16	30	820	1540	1640	3090	3290	6200
	<b>S</b> 4:3	28	46	1420	2350	2860	4710	5740	9450
	<b>S</b> 16:9	40	55	2070	2830	4150	5680	8330	11400
Vidéos <sup>*</sup>	<b>HD 1280<sup>†</sup></b>	11 s		11 min.		24 min.		48 min.	
	<b>640</b>	31 s		28 min.		58 min.		116 min.	

\* Chaque fichier vidéo ne peut pas faire plus de 2 Go.



† Utilisez une carte **CLASS 10** ou supérieure lorsque vous enregistrez des vidéos HD.

# Spécifications

## Système

<b>Modèle</b>	Appareil photo numérique FinePix Série Z85/Z90	
<b>Nombre effectif de pixels</b>	14,2 millions	
<b>CCD</b>	CCD de 1/2,3 pouce à pixels carrés avec filtre RVB	
<b>Supports de stockage</b>	• Mémoire interne (environ 38 Mo) • Cartes mémoire SD/SDHC/SDXC	
<b>Système de fichiers</b>	Compatible avec les formats Design Rule for Camera File System (DCF), Exif 2.3	
<b>Format de fichiers</b>	• <b>Photos</b> : JPEG Exif 2.3 (compressé) • <b>Vidéos</b> : Motion JPEG, format AVI	
<b>Taille d'image (pixels)</b>	• <b>L 4:3</b> : 4320 × 3240 • <b>L 16:9</b> : 4320 × 2432 • <b>M 4:3</b> : 3072 × 2304 • <b>M 16:9</b> : 3072 × 1728 • <b>S 4:3</b> : 2048 × 1536 • <b>S 16:9</b> : 1920 × 1080	
<b>Objectif</b>	Zoom optique 5 × Fujinon, F3,9 (grand-angle) – F4,9 (téléobjectif)	
<b>Focales</b>	f=5,0 mm–25,0 mm (équivalent au format 35 mm : 28 mm–140 mm)	
<b>Zoom numérique</b>	• <b>4:3</b> : Environ 6,8 × (jusqu'à 34 × lorsqu'il est combiné au zoom optique) • <b>16:9</b> : Environ 5,1 × (jusqu'à 25 × lorsqu'il est combiné au zoom optique)	
<b>Ouverture</b>	F3,9/F6,2 (grand-angle), F4,9/F8,0 (téléobjectif) ; 2 incréments	
<b>Plage de mise au point</b> (distance par rapport à l'avant de l'objectif)	Environ 60 cm–infini (grand-angle) ; 1,0 m–infini (téléobjectif) • <b>Macro</b> : environ 9 cm–80 cm (grand-angle) ; 40 cm–80 cm (téléobjectif)	

## Système

<b>Sensibilité</b>	Sensibilité de sortie standard équivalente à 100, 200, 400, 800, 1600, 3200 ISO; AUTO
<b>Mesure</b>	TTL (through-the-lens) sur 256 zones
<b>Contrôle de l'exposition</b>	AE programmé
<b>Correction de l'exposition</b>	-2 EV – +2 EV par incréments de 1/3 EV
<b>Stabilisation d'image</b>	Stabilisation d'image numérique
<b>Vitesse d'obturation</b> (obturateur mécanique et électronique combiné)	<ul style="list-style-type: none"> <li>• <b>Mode AUTO</b> : 1/4 s – 1/2000 s</li> <li>• <b>Autres modes</b> : 4 s – 1/2000 s</li> </ul>
<b>Continu</b>	Jusqu'à 0,8 image/s, max. 3 images
<b>Mise au point</b>	<ul style="list-style-type: none"> <li>• <b>Sélection de la zone de mise au point</b> : AF CENTRAL, zones de mise au point sélectionnées en modes  APPUYEZ &amp; DECLENCHEZ et  TOUCHER &amp; ACTIVER AF</li> <li>• <b>Système de mise au point automatique</b> : AF TTL par détection de contraste</li> </ul>
<b>Balance des blancs</b>	Détection automatique des scènes ; six modes pré réglés manuels pour lumière directe du soleil, ombre, éclairage fluorescent lumière du jour, éclairage fluorescent blanc chaud, éclairage fluorescent blanc froid, éclairage à incandescence

Système	
<b>Retardateur</b>	Désactivé, 2 s, 10 s,  (MINUT. COUPLE),  (MINUT. GROUPE)
<b>Flash</b>	Flash automatique ; la portée effective lorsque la sensibilité est réglée sur <b>AUTO</b> est d'environ 70 cm–3,1 m (grand-angle), 70 cm–2,7 m (téléobjectif) ; la portée effective en mode macro est d'environ 30 cm–80 cm
<b>Mode flash</b>	Auto, flash forcé, désactivé, synchro lente (correction des yeux rouges désactivée) ; auto avec correction des yeux rouges, flash forcé avec correction des yeux rouges, désactivé, synchro lente avec correction des yeux rouges (correction des yeux rouges activée)
<b>Écran LCD</b>	Écran LCD couleur de 3,0 pouces, 230 000 points ; couverture d'environ 96%
<b>Vidéos</b>	Taille d'image <b>HD 1280</b> (1280 × 720) ou <b>640</b> (640 × 480) ; 30 images/s ; son mono
<b>Langues</b>	Allemand, anglais, arabe, bulgare, chinois simplifié, chinois traditionnel, coréen, danois, espagnol, farsi, finnois, français, grec, hébreu, hongrois, indonésien, italien, japonais, kazakhe, letton, lituanien, néerlandais, norvégien, polonais, portugais, roumain, russe, serbe, slovaque, suédois, tchèque, thaï, turc, ukrainien, vietnamien
Bornes d'entrée/sortie	
<b>Entrée/sortie numérique</b>	USB 2.0 High-Speed, MTP/PTPP

## Alimentation électrique/autre

**Alimentation électrique** Batterie rechargeable NP-45A

**Autonomie de la batterie**

(nombre approximatif de photos qui peuvent être prises avec une batterie entièrement chargée)

Type de batterie	Nombre approximatif de photos
NP-45A (type de batterie fourni avec l'appareil photo)	220

Norme CIPA, mesurée en mode  (auto) à l'aide de la batterie fournie avec l'appareil photo et d'une carte mémoire SD.

**Remarque :** Le nombre de photos pouvant être prises avec la batterie varie en fonction du niveau de charge de la batterie et diminue à basse température.

**Dimensions de l'appareil photo** (L × H × P)

95,4 mm × 56,9 mm × 20,1 mm, hors parties saillantes (profondeur minimale : 17,45 mm)

**Poids de l'appareil photo**

Environ 133 g, sans la batterie, les accessoires et la carte mémoire

**Poids pour la prise de vue**

Environ 150 g, avec la batterie et la carte mémoire

**Conditions de fonctionnement**

- **Température :** 0 °C – +40 °C
- **Humidité :** 10% – 80% (sans condensation)

## Spécifications

### Batterie rechargeable NP-45A

**Tension nominale** CC 3,7V

**Capacité nominale** 720 mAh

**Température de fonctionnement** 0 °C – +40 °C

**Dimensions (L×H×P)** 31,0 mm × 39,6 mm × 6,0 mm

**Poids** Environ 15,5 g

### Chargeur de batterie BC-45B

**Entrée nominale** 100V–240V CA, 50/60 Hz

**Capacité d'entrée** 6,0V (100 V/240 VA)

**Sortie nominale** 4,2V CC, 550 mA

**Batteries compatibles** Batteries rechargeables NP-45A

**Temps de charge** Environ 120 minutes (+20 °C)

**Température de fonctionnement** 0 °C – +40 °C

**Dimensions (L×H×P)** 46 mm × 91 mm × 23 mm, hors parties saillantes

**Poids** Environ 65 g, sans la batterie

Le poids et les dimensions varient en fonction du pays ou de la région d'achat.



**■ Avis au lecteur**

- Les spécifications peuvent faire l'objet de modifications sans préavis. FUJIFILM ne pourra être tenu pour responsable des dommages résultant d'erreurs présentes dans ce manuel.
- Bien que l'écran LCD soit fabriqué à partir d'une technologie de pointe de haute précision, il est possible que des petits points lumineux et des couleurs anormales apparaissent, en particulier autour des zones de texte. Ce phénomène est normal pour ce type d'écran LCD et ne traduit pas un dysfonctionnement ; les images enregistrées avec l'appareil photo ne sont pas affectées.
- Les appareils photo numériques sont susceptibles de mal fonctionner lorsqu'ils sont exposés à de fortes interférences radio (par exemple, des champs électriques, de l'électricité statique ou du bruit de ligne).
- En raison du type d'objectif utilisé, il est possible qu'une distorsion apparaisse à la périphérie des images. Ceci est normal.

**FUJIFILM**

---

**FUJIFILM Corporation**

7-3, AKASAKA 9-CHOME, MINATO-KU, TOKYO 107-0052, JAPAN

[http://www.fujifilm.com/products/digital\\_cameras/index.html](http://www.fujifilm.com/products/digital_cameras/index.html)