

DIGITAL CAMERA

# FinePix F700



Préparatifs

Utilisation de  
l'appareil photoPhotographie  
avancée

Réglages

L'installation  
du logicielVisualisation  
des images

## MODE D'EMPLOI

Cette brochure a été préparée pour vous expliquer l'utilisation correcte de votre FUJIFILM DIGITAL CAMERA FinePix F700. Veuillez lire attentivement les instructions d'utilisation.

 Exif Print

# Avertissement

## Pour les utilisateurs au Canada

### ATTENTION

Cet appareil numérique de la classe B est conforme à la norme NMB-003 du Canada.

**Veillez lire les Notes pour la sécurité (⇒ P. 102) et vous assurer de bien les assimiler avant d'utiliser l'appareil.**

## IMPORTANT

Veillez lire cette page avant d'utiliser le logiciel

### AVERTISSEMENT

**AVANT DE DÉBALLER LE CD-ROM FOURNI PAR FUJI PHOTO FILM CO., LTD., VEUILLEZ LIRE ATTENTIVEMENT CE CONTRAT DE LICENCE D'UTILISATEUR, SEULEMENT DANS LA CONDITION OU VOUS ACCEPTEZ PLEINEMENT CE CONTRAT, VOUS POURREZ ALORS UTILISER LE LOGICIEL ENREGISTRÉ SUR CE CD-ROM PAR OUVERTURE DE SON EMBALLAGE. VOUS ACCEPTEZ CE CONTRAT ET VOUS ENGAGEZ A LE RESPECTER.**

### Contrat de Licence d'Utilisateur

Ce Contrat de Licence d'Utilisateur ("Contrat") est un accord entre Fuji Photo Film Co., Ltd. ("FUJIFILM") et vous-même, qui définit les termes et conditions de la cession qui vous est accordée pour l'utilisation du logiciel fourni par FUJIFILM. Le CD-ROM contient le logiciel d'une tierce personne. Dans le cas où un contrat séparé est fourni par la tierce personne pour son logiciel, les provisions prévues dans ce contrat séparé entrent en application pour l'utilisation du logiciel de la tierce personne, et ces provisions prévalent sur celles prévues dans ce Contrat.

#### 1. Définitions.

- "Media" signifie le CD-ROM intitulé "Software for FinePix SX" qui vous est fourni avec ce Contrat.
- "Logiciel" signifie le logiciel qui est enregistré sur le Media.
- "Documentation" signifie les manuels de fonctionnement du Logiciel ainsi que les autres documents écrits qui lui sont reliés et qui vous sont fournis en même temps que le Media.
- "Produit" signifie Media (y compris Logiciel) ainsi que la Documentation.

#### 2. Utilisation du Logiciel.

- FUJIFILM vous accorde une cession non transférable et non exclusive :
- pour installer une copie du Logiciel sur un ordinateur et sous forme d'exécution en machine binaire ;
  - pour utiliser le Logiciel sur l'ordinateur sur lequel le Logiciel a été installé ; et
  - pour réaliser une copie de secours du Logiciel.

#### 3. Restrictions.

- Vous ne pouvez en aucun cas distribuer, prêter, louer ou encore transférer tout ou une partie du Logiciel, du Media ou de la Documentation à un tiers sans l'accord préalable écrit de FUJIFILM. Vous ne pouvez en aucun cas non plus céder, assigner ou encore transférer tout ou une partie des droits qui vous sont accordés par FUJIFILM sous ce Contrat sans accord écrit préalable de FUJIFILM.
- Sauf dans les seuls cas expressément définis par FUJIFILM ci-dessous, vous ne pouvez en aucun cas copier ou reproduire en partie ou en totalité le Logiciel ou la Documentation.
- Vous ne pouvez en aucun cas modifier, adapter ou traduire le Logiciel ou la Documentation. Vous ne pouvez en aucun cas altérer or retirer le copyright et toute autre notice de propriété notices qui apparaît sur le Logiciel ou dans la Documentation.
- Vous ne pouvez en aucun cas réaliser vous-même ou demander à un tiers de réaliser une re composition, une dé compilation, ou un désassemblage du Logiciel.

#### 4. Propriété.

Tous les droits d'auteur et autre droits de propriété du Logiciel et de la Documentation sont possédés et conservés par FUJIFILM ou ses fournisseurs tiers tels qu'indiqués sur le Logiciel ou dans la Documentation. Aucun des termes contenus dans ce texte ne laisse entendre, expressément ou implicitement, le transfert ou l'accord d'un quelconque droit, permis, ou titre autres que ceux qui vous sont explicitement accordés par ce Contrat.

#### 5. Limites de Garantie.

FUJIFILM vous garantit que le Media ne contient aucun défaut de matériel ou de main-d'œuvre dans des conditions normales d'utilisation pour quatre-vingt-dix (90) jours à partir de la date où vous avez reçu le Media. Au cas où le Media ne remplirait pas les conditions de garantie spécifiées, FUJIFILM remplacera le Media défectueux par un Media ne contenant pas de défaut. L'entière responsabilité de FUJIFILM ainsi que votre seul et exclusif recours concernant tout défaut dans le Media se limitent expressément au remplacement par FUJIFILM du Media tel qu'indiqué ici.

#### 6. DÉNI DE RESPONSABILITÉ.

Sauf pour les cas prévus à la section 5 de ce document, FUJIFILM fournit le produit "en l'état" et sans aucune garanties de quelque sorte, qu'elles soient exprimées ou sous entendues. FUJIFILM n'offre aucune garantie, exprimée, sous entendue ou statutaire, en quelconque matière que ce soit, y compris, mais non limité à, non-respect de droit d'auteur quel qu'il soit, patente, secret commercial, ou tout autre droit de propriété de tout tiers parti, commercialisation, ou adaptabilité pour un quelconque but particulier.

#### 7. LIMITE DE RESPONSABILITÉ.

En aucun cas Fujifilm ne saurait être tenu pour responsable pour des dommages quelconques, généraux, spéciaux, directs, indirects, consécutifs, accidentels, ou autres dommages, ou encore des dommages (y compris dommages pour perte de profits ou pertes de revenus) occasionnés par l'utilisation de ou l'incapacité d'utilisation du produit même si Fujifilm a eu connaissance de la possibilité de tels dommages.

#### 8. Non exportation.

Vous reconnaissez que ni le Logiciel ni une partie de ce dernier, ne sera transféré ou exporté dans un pays quelconque, ou ne sera utilisé en aucune façon en violation des lois de contrôle d'exportation et de la réglementation auxquelles le Logiciel est soumis.

#### 9. Fin du contrat.

En cas d'infraction d'un quelconque terme et d'une quelconque condition ci décrites, FUJIFILM pourra terminer immédiatement ce Contrat avec vous sans avertissement préalable.

#### 10. Terme.

Ce Contrat est effectif jusqu'à ce que vous cessiez d'utiliser le Logiciel, à moins qu'il ne soit préalablement interrompu en accord avec la Section 9 ci décrite.

#### 11. Obligation lors de la terminaison.

Lors de la terminaison ou de l'expiration de ce Contrat, vous devrez, sous votre responsabilité et à vos propres frais, effacer ou détruire immédiatement tout le Logiciel (y compris ses copies), le Media ainsi que la Documentation.

#### 12. Loi en vigueur.

Ce Contrat est gouverné par et en accord avec les lois en vigueur au Japon.

# Déclaration de conformité de la CEE

Nous

Nom: Fuji Photo Film (Europe) G.m.b.H.

Adresse: Heesenstrasse 31

40549 Dusseldorf, Allemagne

déclarons que ce produit

Nom du produit: FUJIFILM DIGITAL CAMERA (Appareil Photo Numérique) FinePix F700

Nom du fabricant: Fuji Photo Film Co., Ltd.

Adresse du fabricant: 26-30, Nishiazabu 2-chome, Minato-ku, Tokyo 106-8620, Japan

est conforme aux normes suivantes

Sécurité: EN60065

EMC: EN55022: 1998 Classe B

EN55024: 1998

EN61000-3-2: 1995 + A1:1998 + A2:1998

selon les dispositions de la directive de la CEE (89/336/EEC, 92/31/EEC et 93/68/EEC) et de la directive Basse tension (73/23/EEC).



Dusseldorf, Allemagne

1er mars 2003

Lieu

Date

Signature/Directeur général



Bij dit produkt zijn batterijen geleverd. Wanneer deze leeg zijn, moet u ze niet weggooien maar inleveren als KCA

# Table des matières

Avertissement .....	2	Nomenclature .....	8
Déclaration de conformité de la CEE .....	3	Fixation de la dragonne .....	9
Préface .....	6	Prises d'images avec le moniteur .....	9
Accessoires .....	7	■ Mode de photographie immobile .....	9
		■ Mode de lecture .....	9

## 1 Préparatifs

MISE EN PLACE DE LA BATTERIE ET DU MEDIA .....	10
Batterie compatible .....	10
CHARGEMENT DE LA BATTERIE .....	12
Utilisation de l'adaptateur secteur .....	12
MISE SOUS ET HORS TENSION REGLAGE DE LA DATE ET DE L'HEURE .....	13
CORRECTION DE LA DATE HEURE ET CHANGEMENT DE L'ORDRE DE LA DATE SELECTION DE LA LANGUE .....	14
Pour changer la date et l'heure .....	14
Pour changer le format d'affichage de la date .....	14
SELECTION DE LA LANGUE .....	15
INSTALLATION ET UTILISATION DE LA STATION D'ACCUEIL FinePix F700 CP-FX FX700 .....	16

## 2 Utilisation de l'appareil photo

GUIDE DE FONCTIONNEMENT DE BASE .....	18
<b>MODE IMAGE FIXE</b>	
PHOTOGRAPHIE D'IMAGES IMMOBILES (MODE AUTO) .....	20
■ Affichage du témoin du viseur .....	22
NOMBRE DE PHOTOS DISPONIBLES .....	22
■ Nombre de vues standard par carte xD-Picture Card .....	22
MISE AU POINT .....	23
ECLAIR AF AUXILIAIRE .....	23
UTILISATION DU ZOOM (ZOOM OPTIQUE, ZOOM NUMERIQUE) .....	24
FONCTION DE CADRAGE .....	24
<b>MODE DE LECTURE</b>	
RPOUR REGARDER VOS IMAGES (LECTURE) .....	25
Lecture d'une seule vue/Avance rapide parmi les images/Lecture de vues multiples .....	25
Lecture d'une seule vue/Zoom de lecture/Déplacement/Recadrer .....	26
POUR EFFACER DES IMAGES (EFFACEMENT DES VUES) .....	27

## 3 Photographie avancée

<b>F MODE PHOTO IMAGE FIXE/CINEMA</b>	
☑ REGLAGE DU MODE QUALITE (NOMBRE DE PIXELS ENREGISTRES) .....	28
Réglages de qualité en mode de photographie immobiles (☑) .....	28
Réglages de qualité en mode Cinéma (☑) .....	28
ISO SENSIBILITE .....	29
Photographie haute sensibilité (ISO 1600) .....	29
FinePix COULEUR .....	30
COMMENT SPECIFIER LES OPTIONS DE TIRAGE (DPOF) .....	31
☑ DPOF RAZ .....	33

<b>MODE IMAGE FIXE</b>	
MISE AU POINT (DISTANCE) .....	34
EXPOSITION (VITESSE D'OBTURATION ET OUVERTURE) .....	35
PRISE DE VUES – SELECTION DES REGLAGES DE L'APPAREIL PHOTO .....	36
■ Liste des fonctions disponibles dans chaque mode .....	37
■ Liste des options de menus disponibles dans chaque mode .....	37
<b>AUTO</b> AUTO .....	38
SP POSITION DE SCENES .....	38
Portraits/Paysage/Sport/Scène nocturne .....	38
P PROGRAMME AUTO .....	39
Déplacement de programme .....	39
S PRIORITE VITESSE .....	40
A PRIORITE OUVERTURE .....	41
M MANUEL .....	42
☑ PHOTOGRAPHIE MACRO (PHOTOGRAPHIE RAPPROCHEE) .....	43
☑ FLASH .....	43
Mode Flash Auto (pas d'icône) .....	43
☑ Réduction des Yeux Rouges .....	44
⚡ Flash Forcé .....	44
Ⓜ Flash Débrayé .....	44

Ⓜ Synchronisation Lente .....	44
☑ Réduction des Yeux Rouges + Synchronisation Lente .....	44
☑ PRISE DE VUES EN CONTINU .....	45
☑ Prises de vues en continu 5 premières images .....	46
☑ Auto Bracketing .....	46
☑ Prises de vues en continu 5 dernières images .....	46
☑ Prises de vues en continu longue durée en mode 1280 × 960 pixels .....	47
AF CONTINU .....	48
[•] PHOTOMETRIE .....	49
☑ COMPENSATION D'EXPOSITION .....	50

### IMAGE FIXE

OPERATIONS DU MENU PHOTOGRAPHIE .....	51
☑ PHOTOGRAPHIE AVEC RETARDATEUR .....	52
☑ BALANCE DES BLANCS .....	53
Balance des blancs personnalisée .....	53
[ ] MISE AU POINT .....	54
MF (Mise au point manuelle)/AF ZONE/AF (CENTRE)/AUTO .....	54
UTILISATION DU VERROUILLAGE AF/AE .....	56
☑ AUTO BRACKETING .....	57
☑ DETAIL .....	57
⚡ FLASH (REGLAGE DE LA LUMINOSITE DU FLASH) .....	57

### MODE CINEMA

☑ TOURNAGE DE SEQUENCES .....	58
☑ LECTURE CINEMA .....	60
■ Lecture cinéma .....	60

### MENU DE LECTURE

☑ EFFACER UNE VUE TOUTES LES VUES .....	61
TOUTES/IMAGE/☑ BACK .....	61
☑ PROTECTION DES IMAGES IMAGE/REGLER TOUT/ANNULER TOUT .....	63
ANNULER TOUT/REGLER TOUT/IMAGE/REGLER IMAGE .....	63
IMAGE ANNULER/REGLER TOUT/ANNULER TOUT .....	64
☑ VISUALISATION AUTO (LECTURE AUTOMATIQUE) .....	65
☑ ENREGISTREMENT DE MEMOS AUDIO .....	66
☑ LECTURE DES MEMO AUDIO .....	68
■ Lecture des mémo audio .....	68

## 4 Réglages

* REGLAGE DE LA LUMINOSITE DU MONITEUR LCD REGLAGE DU VOLUME .....	69
PARAMETRAGE .....	70
■ Options du menu PARAMETRAGE .....	70
☑ UTILISATION DE L'ECRAN PARAMETRAGE .....	70
IMAGE (AFFICHAGE D'IMAGES PHOTOGRAPHIQUES) .....	71
Zoom d'aperçu préalable/Prévisualisation de la prise de vues en continu (vérification de l'image) .....	71
REGLAGE DU VEILLE .....	72
FORMATAGE .....	72
MEMORISATION DU NUMERO D'IMAGE .....	73
CCD-RAW .....	73

## 5 L'installation du logiciel

LES COMPOSANTS DU LOGICIEL .....	74
INSTALLATION SUR UN ORDINATEUR Windows .....	75
INSTALLATION SUR UN Mac OS 8.6 À 9.2 .....	77
INSTALLATION SUR UN Mac OS X .....	80

## 6 Visualisation des images

VISUALISATION DES IMAGES .....	83
UTILISATION DE FinePixViewer .....	88

Options pour extension du système .....	90	Notes sur l'utilisation d'une carte xD-Picture Card™ ...	94
Guide des accessoires .....	91	Ecrans d'avertissements .....	95
Remarques sur l'utilisation correcte de l'appareil .....	92	Guide de dépannage .....	97
Notes sur l'alimentation .....	92	Fiche technique .....	99
Notes sur les manipulations de la batterie (NP-40) ...	92	Explication des termes .....	101
Adaptateur secteur .....	93	Notes pour la sécurité .....	102

## Préface

### ■ Essai préalable avant la photographie

Lorsque vous voulez prendre des photographies particulièrement importantes (lors d'un mariage ou pendant un voyage à l'étranger, par exemple), faites toujours une photographie d'essai au préalable et regardez l'image pour vous assurer que l'appareil fonctionne normalement.

● Fuji Photo Film Co., Ltd., n'accepte aucune responsabilité pour les pertes fortuites (telles que les coûts de photographies ou les pertes de revenus pouvant découler desdites photographies) subies en résultat d'un défaut quelconque de ce produit.

### ■ Notes sur les droits à la propriété

Les images enregistrées sur cet appareil photo numérique ne peuvent pas être utilisées d'une manière allant à l'encontre de la Loi sur les droits de propriété, sans l'autorisation préalable du propriétaire, à moins qu'elles ne soient réservées qu'à un usage personnel. Notez également que certaines restrictions s'appliquent aux photos des activités sur scène, des divertissements et des expositions, même dans une intention d'utilisation personnelle. Les utilisateurs sont aussi priés de noter que le transfert des cartes **xD-Picture Card** contenant des images ou des données protégées par la loi des droits de propriété n'est autorisé que dans la limite des restrictions imposées par lesdites lois.

### ■ Cristaux liquides

Quand le moniteur LCD d'affichage est endommagé, faites particulièrement attention aux cristaux liquides du moniteur. Si l'une de ces situations se produisait, adoptez l'action d'urgence indiquée.

- Si les cristaux liquides touchent votre peau :  
Essuyez votre peau et lavez-la complètement à grande eau avec du savon.
- Si des cristaux liquides pénètrent dans vos yeux :  
Rincez l'œil affecté avec de l'eau claire pendant 15 minutes au moins et consultez un médecin.
- Si vous avalez des cristaux liquides :  
Rincez-vous complètement la bouche avec de l'eau. Buvez de grands verres d'eau et faites-vous vomir, puis consultez un médecin.

### ■ Remarques sur les interférences électriques

Si l'appareil photo est utilisé dans un hôpital ou un avion, notez qu'il peut provoquer des interférences avec certains équipements de l'hôpital ou de l'avion. Pour les détails, vérifiez la réglementation en vigueur dans l'enceinte concernée.

### ■ Manipulation de votre appareil

Cet appareil renferme des pièces électroniques de précision. Pour garantir le bon enregistrement des images, ne soumettez pas l'appareil à des impacts ou des chocs pendant l'enregistrement des images.

### ■ Informations sur les marques de fabrique

-  et la carte **xD-Picture Card™** sont des marques commerciales de Fuji Photo Film Co., Ltd.
- IBM PC/AT est une marque déposée de International Business Machine Corporation-Etats-Unis.
- Macintosh, Power Macintosh, iMac, PowerBook, iBook et Mac OS sont des marques commerciales de Apple Computer, Inc., enregistrées aux Etats-Unis et dans les autres pays.
- QuickTime et le logo QuickTime sont des marques commerciales utilisées sous licence. Le logo QuickTime est une marque commerciale enregistrée aux Etats-Unis et dans les autres pays.
- Adobe Acrobat® Reader® est une marque déposée d'Adobe Systems Incorporated aux Etats-Unis.
- Microsoft®, Windows® et le logo Windows sont des marques ou marques déposées par Microsoft Corporation aux Etats-Unis et/ou dans les autres pays.  
Windows est un terme abrégé pour Microsoft Windows Operating System.
- \* Le logo "Designed for Microsoft® Windows® XP" ne concerne que l'appareil photo numérique et le pilote.
- Les autres noms de sociétés ou de produits sont des marques de fabrique ou des marques déposées de leurs sociétés respectives.

### ■ Explication du système de télévision couleur

PAL: Phase Alternation by Line (Phase alternée à chaque ligne), un système de télévision couleur adopté principalement par les pays de l'Europe et la Chine.

NTSC: National Television System Committee, spécifications de télédiffusion couleur adoptées principalement par les E.-U., le Canada et le Japon.

### ■ Exif Print (Exif version 2.2)

Le format Exif Print est un nouveau format révisé pour appareils photo numériques, contenant une grande variété d'informations de tournage afin de procurer une impression optimale.

## Accessoires

### ● Batterie rechargeable NP-40 (1)

Etui souple inclu

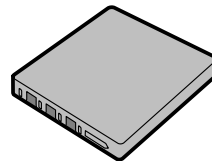

### ● AC-5VW Adaptateur secteur (1 jeu)

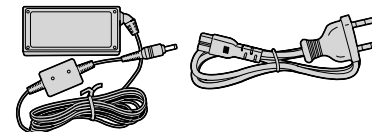

### ● 16 MB, carte xD-Picture Card™ (1)

Accessoires:

- Etui anti-statique (1)



### ● Dragonne (1)

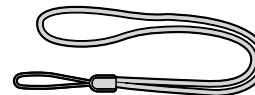

### ● Station d'accueil (1)

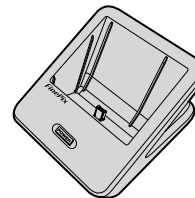

### ● Câble A/V pour le FinePix F700, environ 1,2 m (1)

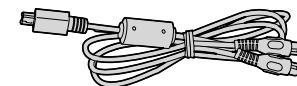

### ● Jeu d'interface (1)

- CD-ROM: Logiciel pour FinePix SX (1)
- Câble USB spécial avec bobine antiparasites (1)

### ● Mode d'emploi (cette brochure) (1)

# Nomenclature

\* Reportez-vous aux pages indiquées entre parenthèses pour les détails.

**Molette de modes**

	<b>AUTO</b> AUTO (P.38)	P	Programme auto (P.39)
	Mode Cinéma (P.58)	S	Priorité vitesse (P.40)
	SP Position de scène (P.38)	A	Priorité ouverture (P.41)
		M	Manual (P.42)

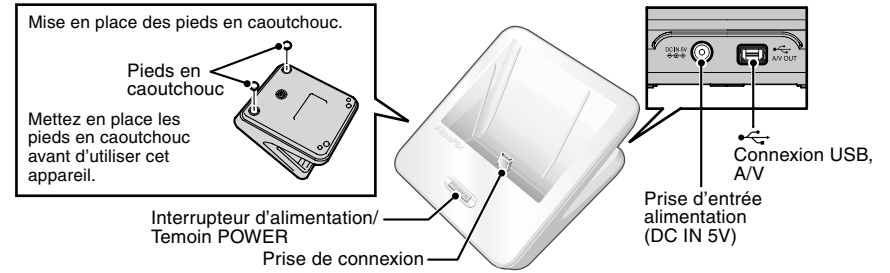
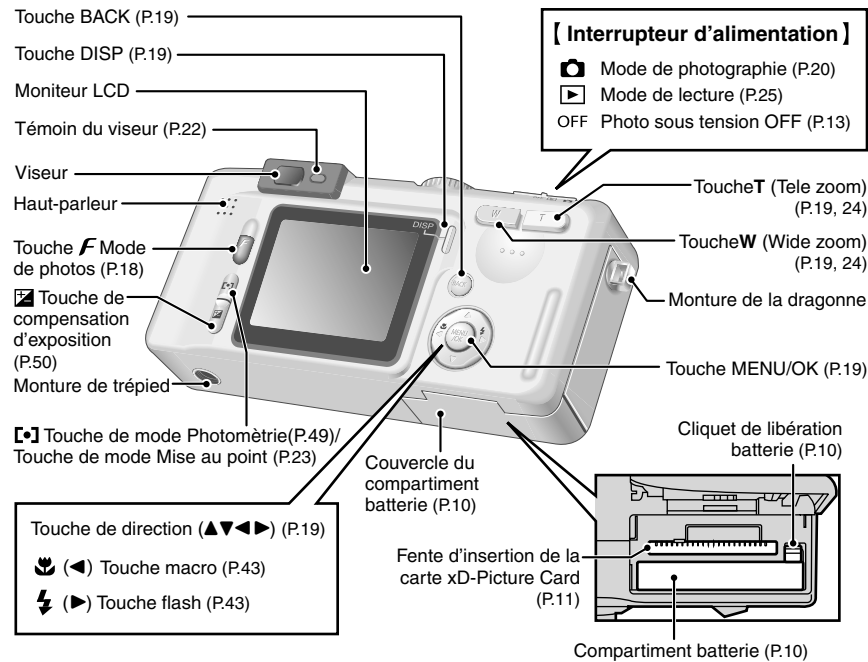
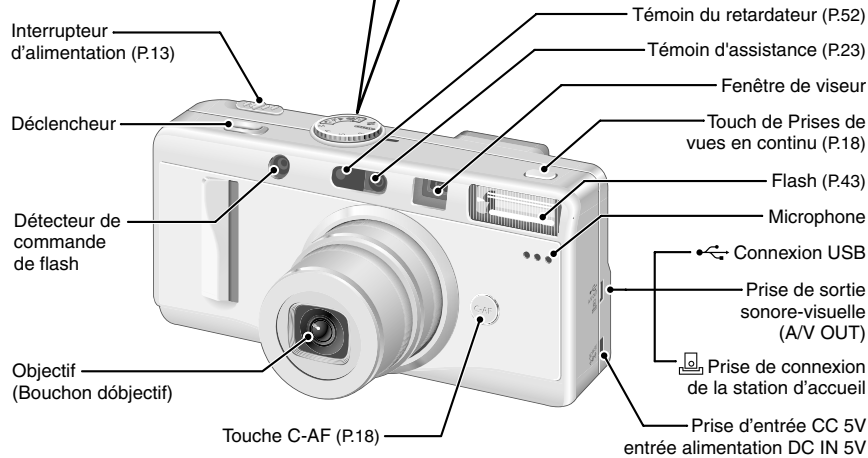

## Fixation de la dragonne

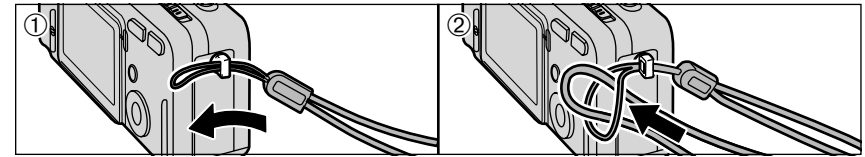

Fixez la dragonne comme indiqué en ① et ②.

## Prises d'images avec le moniteur

### Mode de photographie immobile

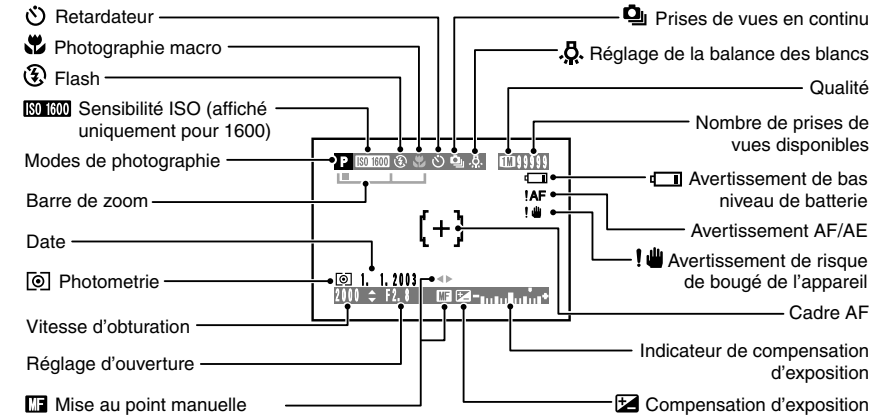

### Mode de lecture

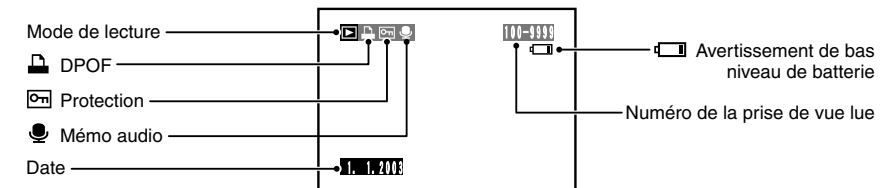

### Batterie compatible

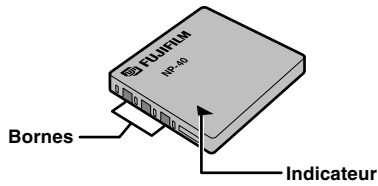

Utilisez uniquement la batterie rechargeable spéciale NP-40.

L'utilisation de batteries rechargeables d'autres marques risque d'endommager l'appareil photo.

#### ● NP-40 Batterie rechargeable (1)

- ⚡ La batterie n'est pas entièrement chargée à l'expédition et doit être rechargée avant d'être utilisée.
- ⚡ Ne collez pas d'étiquettes sur la batterie car ceci risque de coincer la batterie à l'intérieur de l'appareil photo.
- ⚡ Reportez-vous P.92, 93 pour les informations importantes sur la batterie.

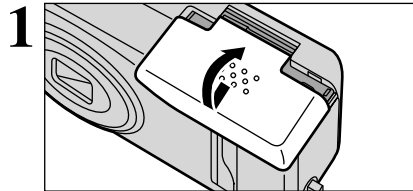

Coulez le couvercle du compartiment batterie pour l'ouvrir.

- ⚡ Si vous ouvrez le couvercle de la batterie lorsque l'appareil photo est sous tension, l'appareil se met hors tension.
- ⚡ N'appliquez pas une force excessive sur le couvercle du compartiment batterie.

N'ouvrez jamais le couvercle du compartiment batterie alors que l'appareil photo est encore sous tension. Ceci peut endommager la carte xD-Picture Card ou détruire les fichiers d'images sur la carte xD-Picture Card.

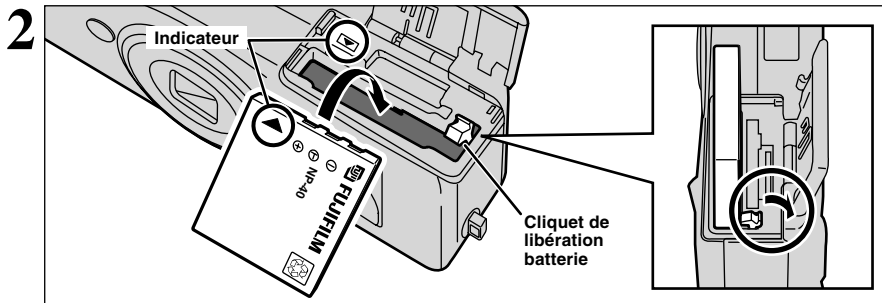

Maintenez la batterie de façon à ce que les repères fléchés soient alignés, utilisez votre doigt pour tirer le Cliquet de libération de la batterie dans la direction indiquée et introduisez la batterie. Vérifiez si la batterie est bien maintenue en place.

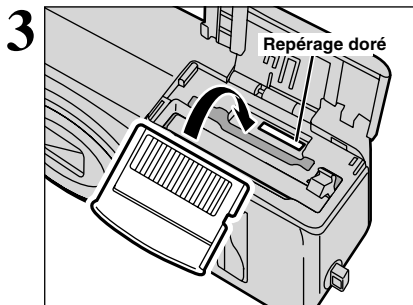

Alignez le repère doré sur la fente de la carte xD-Picture Card avec la zone de contact dorée sur la carte xD-Picture Card et poussez ensuite fermement la carte à fond dans la fente.

- ⚡ La carte xD-Picture Card ne va pas jusqu'au fond de la fente si elle est introduite du mauvais côté. Veillez à ne pas forcer l'insertion, pendant la mise en place.

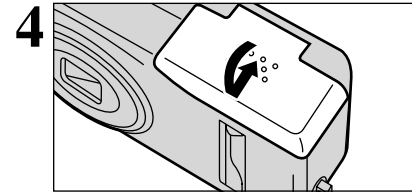

Fermez le couvercle du compartiment batterie.

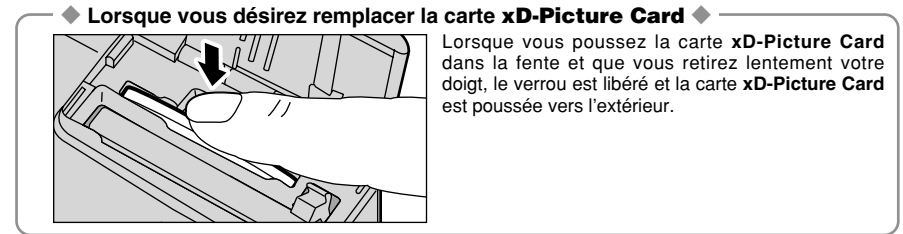

### ◆ Lorsque vous désirez remplacer la carte xD-Picture Card ◆

Lorsque vous poussez la carte xD-Picture Card dans la fente et que vous retirez lentement votre doigt, le verrou est libéré et la carte xD-Picture Card est poussée vers l'extérieur.

### ◆ Vérification de la charge restante de la batterie ◆

Mettez l'appareil photo sous tension et vérifiez qu'il n'y ait pas d'avertissement du niveau de la batterie (☐, ☐ ou ☐) affiché sur le l'écran (moniteur LCD). Si aucune icône n'est affichée, cela signifie que la batterie est suffisamment chargée.

- |   |  |                     |
|---|--|---------------------|
| ① |  | S'allume en blanc   |
| ② |  | S'allume en blanc   |
| ③ |  | S'allume en rouge   |
| ④ |  | Clignotant en rouge |

- ① La charge restante de la batterie est amplement suffisante.  
(Ne s'affiche que pour 3 secondes environ lorsque l'appareil photo est mis sous tension ou que le mode est changé.)
- ② La batterie est chargée environ à la moitié.  
(Ne s'affiche que pour 3 secondes environ lorsque l'appareil photo est mis sous tension ou que le mode est changé.)
- ③ Bas niveau de la batterie. Remplacez ou rechargez la batterie, car elle risque d'être épuisée très prochainement.
- ④ La batterie est épuisée. L'affichage va bientôt disparaître et l'appareil photo va cesser de fonctionner. Remplacez ou rechargez la batterie.

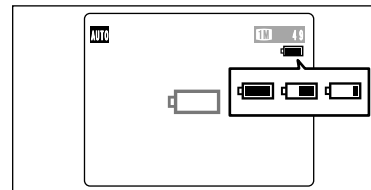

et sont affichés sous forme de petites icônes du côté droit du moniteur LCD. apparaît sous forme de grande icône sur le moniteur LCD.

- ⚡ L'information ci-dessus est un guide approximatif pour le mode photographie. Dans les autres modes de l'appareil photo, la transition de "☐" à "☐" peut avoir lieu plus rapidement.
- ⚡ La batterie sans charge restante (☐ clignotant en rouge) provoquent des problèmes comme une panne d'alimentation pendant que l'objectif est encore sorti. Assurez-vous de toujours charger la batterie avant de l'utiliser.
- ⚡ En raison de la nature de la batterie, un avertissement de bas niveau de batterie peut apparaître prématurément lorsque l'appareil photo est utilisé dans des endroits froids. Ceci est normal et ne constitue pas un défaut. Tentez de réchauffer la batterie dans votre poche ou dans un endroit similaire avant de l'utiliser.

### ◆ Fonction automatique d'économie d'énergie ◆

Si l'appareil photo n'est pas utilisé pendant environ 30 secondes lorsque les fonctions de l'appareil sont disponibles, cette fonction désactive provisoirement certaines caractéristiques, comme l'écran LCD, pour réduire la consommation d'énergie (➡P.72). Si l'appareil photo n'est toujours pas utilisé pendant une période encore plus longue (2 ou 5 minutes), la fonction d'économie d'énergie automatique met automatiquement l'appareil photo hors tension. Pour remettre l'appareil photo sous tension, mettez brièvement l'interrupteur d'alimentation sur "OFF", puis de nouveau sur "☑" ou "☒".

## CHARGEMENT DE LA BATTERIE

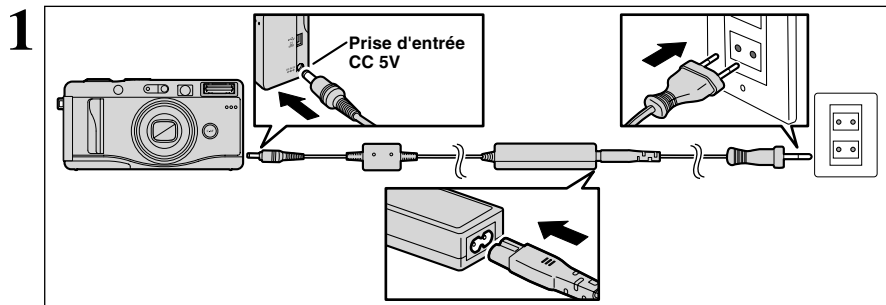

Assurez-vous que l'appareil photo est hors tension. Branchez le connecteur de l'adaptateur secteur dans la prise DC IN 5V de l'appareil photo et branchez ensuite l'adaptateur lui-même dans une prise de courant.

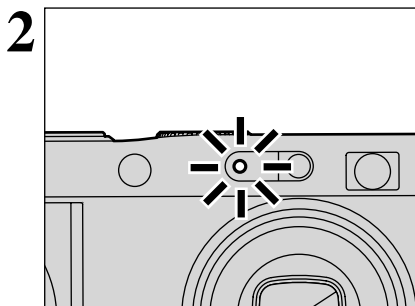

Le témoin du retardateur s'allume en (rouge) et la recharge de la batterie commence. Lorsque la recharge est terminée, le témoin du retardateur s'éteint.

- Durées de recharge complète pour une batterie entièrement épuisées (à une température ambiante de 23°C ± 2°C)  
NP-40: Environ 2 heures

- ⚡ Les durées de recharge augmentent à basses températures.
- ⚡ Si le témoin du retardateur clignote pendant le chargement, une erreur de chargement s'est produite et la batterie ne peut pas être chargée. Dans ce cas, reportez-vous P.97.
- ⚡ La mise sous tension de l'appareil photo pendant la charge interrompt celle-ci.
- ⚡ Vous pouvez charger la batterie plus rapidement en utilisant le chargeur de batterie BC-65 (vendu séparément) (►P.91).

## Utilisation de l'adaptateur secteur

Utilisez l'adaptateur secteur pour éviter les pannes d'alimentation à des moments inopportuns, comme par exemple lorsque vous téléchargez des images photographiées vers votre ordinateur. L'utilisation de l'adaptateur secteur vous permet également de prendre des photos et de procéder à lecture d'images sans avoir à vous inquiéter du déchargement une batterie.

- **Adaptateurs secteurs compatibles**  
AC-5VW/AC-5VH/AC-5VS/AC-5VHS

- ⚡ Utilisez uniquement les produits FUJIFILM de la liste gauche.
- ⚡ Voir P.93 pour les remarques sur l'utilisation de l'adaptateur secteur.
- ⚡ Ne branchez et ne débranchez l'adaptateur secteur que lorsque l'appareil photo est hors tension. Le branchement ou le débranchement de l'adaptateur secteur lorsque l'appareil photo est sous tension interrompt provisoirement l'alimentation électrique vers l'appareil photo et les images ou les films tournés à ce moment-là ne sont pas enregistrés. Si l'appareil photo n'est pas tout d'abord mis hors tension, la carte xD-Picture Card peut également être endommagée ou des problèmes peuvent se produire pendant le branchement sur ordinateur.
- ⚡ Les types de fiches varient selon les pays.

## MISE SOUS ET HORS TENSION REGLAGE DE LA DATE ET DE L'HEURE

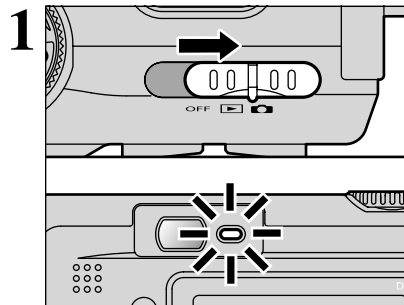

Déplacez l'interrupteur d'alimentation pour mettre l'appareil photo sous et hors tension. Lorsque vous mettez l'appareil sous tension, le témoin du viseur s'allume (vert).

En mode "📷", l'objectif s'étend et le bouchon d'objectif s'ouvre. Ce genre d'actions mettant en jeu des mécanismes de précision, veillez à ne pas obstruer l'objectif avec votre main ou vos doigts. Si l'objectif est obstrué, des problèmes ou des défauts de fonctionnement risquent de se produire et le message "ERREUR ZOOM" ou "ERREUR MISE AU POINT" apparaît. Veillez également à ne pas laisser d'empreintes de doigts sur l'objectif de l'appareil photo, ceci risque de diminuer la qualité de l'image sur vos photos.

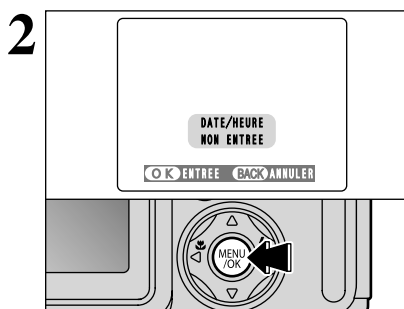

La date est annulée lorsque vous mettez l'appareil photo sous tension pour la première fois. Appuyez sur la touche "MENU/OK" pour régler la date et l'heure.

- ⚡ Pour régler ultérieurement la date et l'heure, appuyez sur la touche "BACK".
- ⚡ Si vous ne réglez pas la date et l'heure, cet écran de confirmation apparaîtra à chaque fois que vous mettez l'appareil photo sous tension.

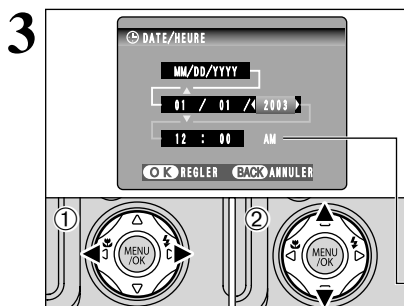

- 1 Appuyez sur "◀" ou "▶" pour sélectionner l'année, le mois, le jour, l'heure ou les minutes.
- 2 Appuyez sur ensuite "▲" ou "▼" pour corriger le réglage.

- ⚡ Si vous maintenez "▲" ou "▼" enfoncés, les chiffres changent en continu.
- ⚡ Lorsque l'heure indiquée dépasse "12:00", le réglage AM/PM change automatiquement.

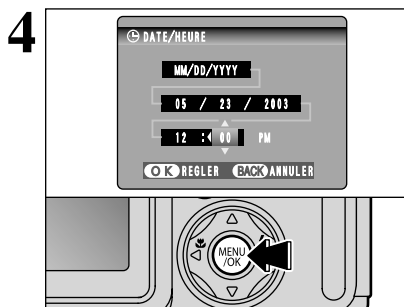

Lorsque vous avez réglé la date et l'heure, appuyez sur la touche "MENU/OK". En appuyant sur la touche "MENU/OK", l'appareil photo passe du mode Photographie au mode Lecture.

- ⚡ Les réglages de l'appareil photo comme la date et l'heure sont annulés lorsque vous achetez l'appareil photo pour la première fois et si vous laissez l'appareil photo sans la batterie pendant une période prolongée. Lorsque l'adaptateur secteur a été branché ou que la batterie est en place depuis 2 heures ou plus, les réglages de l'appareil photo sont conservés pendant environ 6 heures même si les deux sources d'alimentation de l'appareil photo sont retirées.

# CORRECTION DE LA DATE HEURE ET CHANGEMENT DE L'ORDRE DE LA DATE SELECTION DE LA LANGUE

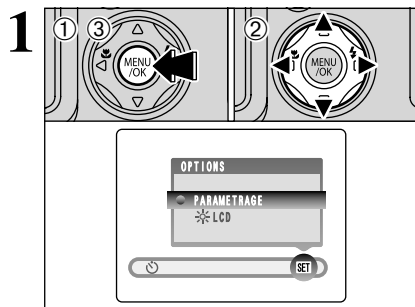

- 1 Appuyez sur la touche "MENU/OK".
- 2 Appuyez sur "◀" ou "▶" pour sélectionner "SET" OPTIONS et utilisez ensuite "▲" ou "▼" pour sélectionner "PARAMETRAGE".
- 3 Appuyez sur la touche "MENU/OK".

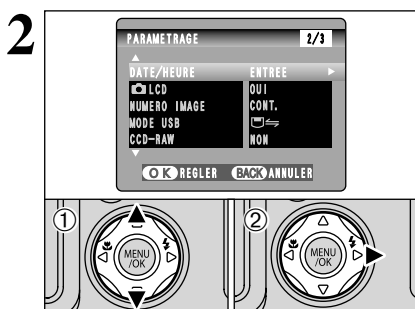

- 1 Appuyez sur "▲" ou "▼" pour sélectionner "DATE/HEURE".
- 2 Appuyez sur "▶".

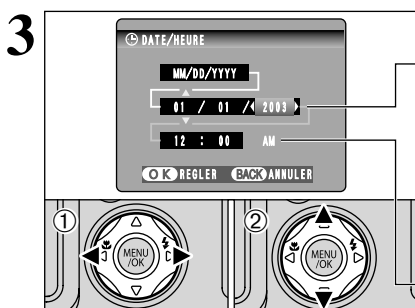

## Pour changer la date et l'heure

- 1 Appuyez sur "◀" ou "▶" pour sélectionner l'année, le mois, le jour, l'heure ou les minutes.
- 2 Appuyez sur "▲" ou "▼" pour corriger le réglage.

- ☛ Si vous maintenez "▲" ou "▼" enfoncés, les chiffres changent en continu.
- ☛ Lorsque l'heure indiquée dépasse "12:00", le réglage AM/PM change automatiquement.

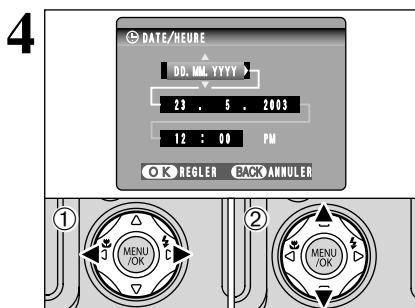

## Pour changer le format d'affichage de la date

- 1 Appuyez sur "◀" ou "▶" pour sélectionner le format de la date.
- 2 Appuyez sur "▲" ou "▼" pour régler le format. Reportez-vous au tableau ci-dessous pour les détails des réglages.

Réglage	Explication
YYYY.MM.DD	Affiche la date dans le format "année.mois.jour".
MM/DD/YYYY	Affiche la date dans le format "mois.jour.année".
DD.MM.YYYY	Affiche la date dans le format "jour.mois.année".

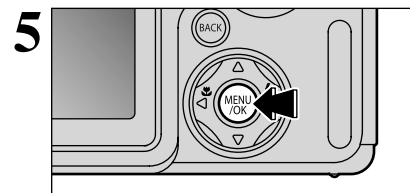

Appuyez toujours sur la touche "MENU/OK" lorsque vous avez terminé les réglages.

## SELECTION DE LA LANGUE

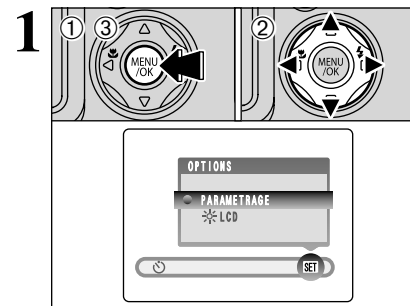

- 1 Appuyez sur la touche "MENU/OK" pour afficher l'écran du menu.
- 2 Appuyez sur "◀", "▶", "▲" ou "▼" pour sélectionner "PARAMETRAGE" à partir du menu "SET" OPTIONS.
- 3 Appuyez sur la touche "MENU/OK".

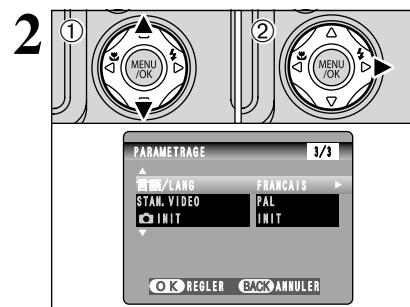

- 1 L'écran "PARAMETRAGE" apparaît. Appuyez sur "▲" ou "▼" pour sélectionner "LANGUE".
- 2 Appuyez sur "▶" pour sélectionner "ENGLISH", "FRANCAIS", "DEUTSCH", "ESPAÑOL", "中文" ou "日本語". Vous pouvez passer en cycle dans les réglages de langue en appuyant sur "▶".

☛ Reportez-vous P.70 pour des informations plus détaillées sur le menu "SET" OPTIONS.



# INSTALLATION ET UTILISATION DE LA STATION D'ACCUEIL FinePix F700 CP-FX FX700

Il vous suffit de placer l'appareil photo dans la station d'accueil pour être sûr d'avoir toujours votre appareil chargé. La station d'accueil lance automatiquement le logiciel de vision d'image "FinePixViewer" lorsque vous mettez la station d'accueil sous tension. Vous pouvez alors afficher sur votre ordinateur des listes en format timbre des images que vous avez photographiées pour un téléchargement rapide et facile.

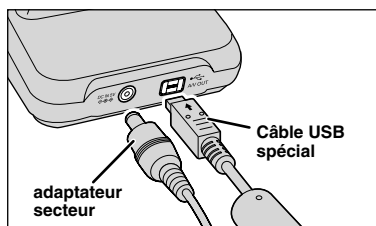

Branchez l'adaptateur secteur, le câble A/V spécial ou le câble USB spécial sur la station d'accueil. Utilisez toujours l'adaptateur secteur. Branchez le câble A/V spécial et le câble USB spécial comme requis. Pour regarder les images sur un téléviseur, utilisez le câble A/V spécial, et non le câble USB spécial.

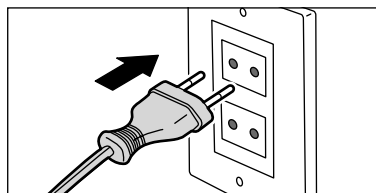

## Adaptateur secteur

Branchez l'adaptateur secteur sur une prise de courant.

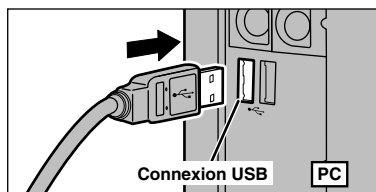

## Câble USB spécial

Branchez le câble USB spécial sur le port USB de votre ordinateur.

Assurez-vous de brancher la bonne extrémité du câble du port USB, et poussez fermement la fiche à fond dans la prise.

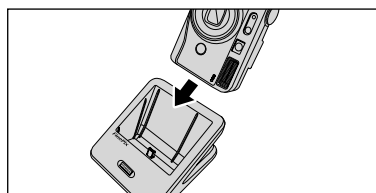

Mettez toujours l'appareil photo hors tension avant de le placer sur la station d'accueil.

Mettez l'appareil photo bien en place dans la prise de connexion de la station d'accueil.

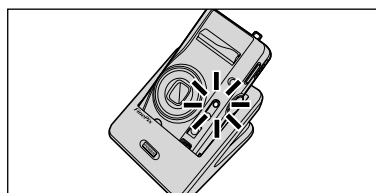

## Recharge de la batterie

La recharge commence lorsque vous placez un appareil photo contenant une batterie dans la station d'accueil. Le témoin du retardateur de l'appareil photo s'allume (en rouge) durant la recharge et s'éteint lorsque la recharge est terminée. Il faut compter environ 2 heures pour recharger une batterie entièrement déchargée (à une température ambiante de 23°C (±2°C)).

Lorsque vous placez un appareil photo contenant une batterie chargée dans la station d'accueil, le témoin du retardateur de l'appareil photo s'allume brièvement et s'éteint ensuite.

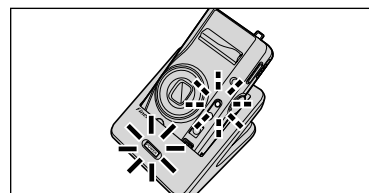

## Branchement sur un ordinateur

Appuyez sur la Interrupteur d'alimentation de la station d'accueil pour mettre l'appareil photo sous tension. Ceci initialise la connexion avec l'ordinateur.

Reportez-vous P.83 pour les détails.

Installez tout d'abord le logiciel. Avant de brancher la station d'accueil sur votre ordinateur, reportez-vous à la section 5 du mode d'emploi.

## Les témoins POWER sur la station d'accueil

Station d'accueil (vert)	Appareil photo (rouge)	Statut de l'appareil photo
Eteint	Eteint	Appareil photo hors tension, Recharge de la batterie terminée.
	Allumé	Appareil photo hors tension, Recharge de la batterie en cours.
Allume	Clignote	Appareil photo sous tension, Echange de données avec l'ordinateur.
	Eteint	Appareil photo sous tension. En attente.

Lorsque vous utilisez la vis dans la base pour monter la station d'accueil sur un trépied, prenez garde à ce que la station ne tombe pas ou se renverse pas.

## Pour regarder les images sur un téléviseur

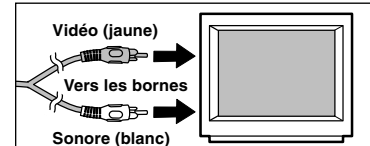

### <Câble A/V>

Branchez le connecteur d'entrée audio (blanc) et le connecteur d'entrée vidéo (jaune) dans les prises (blanche et jaune) correspondantes du téléviseur.

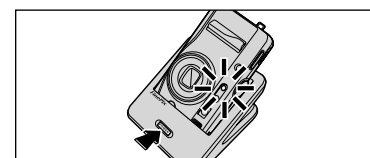

### <Pour regarder les images sur un téléviseur>

Lorsque vous branchez le câble A/V spécial intégré sur l'appareil photo et que vous appuyez sur la touche POWER, l'appareil photo se met sous tension. Mettez le téléviseur en mode d'entrée vidéo.

## Sortez l'appareil photo de la station d'accueil

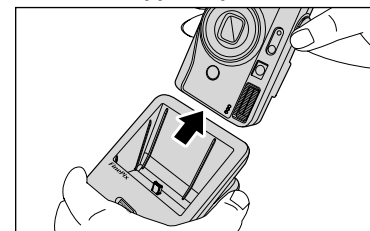

Vérifiez si l'appareil photo est hors tension et saisissez ensuite la station d'accueil pour sortir l'appareil photo.

### <Pour regarder des images sur un téléviseur>

Appuyez sur la touche d'alimentation pour mettre la station d'accueil hors tension avant de retirer l'appareil photo.

### <Si la station d'accueil est branchée à un ordinateur>

Vous devrez effectuer la procédure d'arrêt avant de retirer l'appareil photo. Reportez-vous P.87 pour les détails.

Vous avez lu le chapitre sur les préparatifs et l'appareil photo est maintenant réglé et prêt à photographier. "Utilisation de l'appareil photo" décrit les opérations de base de l'appareil photo pour "Prise de vues", "Visualisation des images" et "Effacement des images".

Cette section décrit les fonctions de l'appareil photo.

### ● Sélecteur de mode de photographie

Vous pouvez sélectionner le mode de prise de vues en tournant la molette de modes.

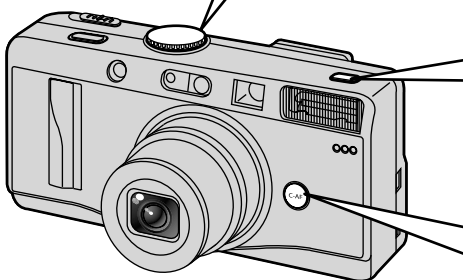
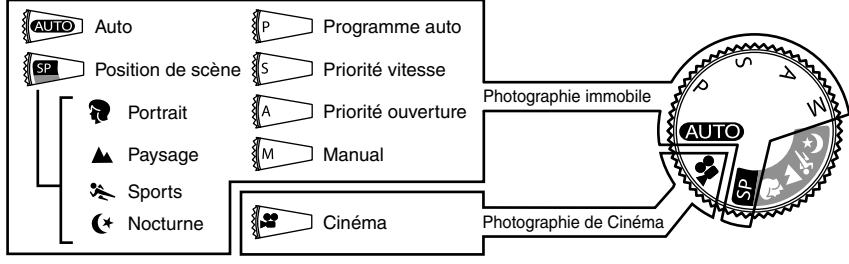

### ● Touche de prise de vues en continu

Si vous maintenez cette touche " " et que vous appuyez sur la touche "◀▶", l'appareil photo passe en mode de prise de vues en continu.

### ● Touche C-AF

Lorsque cette touche est maintenue "C-AF", l'appareil photo effectue la mise au point en continu sur le principal sujet à l'intérieur du cadre AF. Utilisez cette touche lorsque vous prenez des photos d'un sujet en déplacement.

### ● Touche F de Mode photos

**Photographie:** Vous permet de sélectionner les réglages de qualité (Nombre de pixels enregistrés), de sensibilité et de FinePix couleur.  
**Lecture:** Vous permet de spécifier les réglages pour l'ordre d'impression (DPOF).

### ● Touche de mode Photométrie/Mise au point

La fonction de cette touche change en fonction du mode de photographie.  
**AUTO:** Le mode de mise au point (AUTO ou AF (CENTRE)) change à chaque pression sur la touche "☑".  
**P, S, A, M:** Le mode de Photométrie change à chaque fois que la touche "☑" est enfoncée.

### ● Touche EV

Maintenez cette touche "☑" et appuyez sur la touche "◀▶" pour régler la valeur EV (compensation d'exposition).

### ● Touche DISP

Vous pouvez utiliser ce bouton pour sélectionner l'affichage du moniteur LCD.

**Photographie:** Allume et éteint le moniteur LCD ou affiche le guide de cadrage affiché.

**Lecture:** Active ou désactive l'affichage de texte ou sélectionne la lecture de vues multiples.

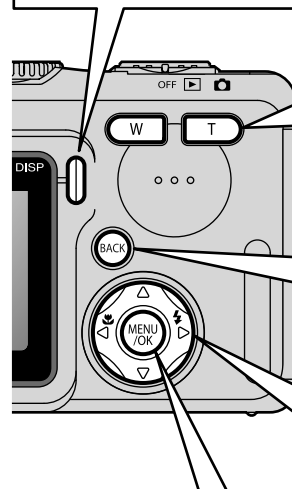

### ● Utilisation du zoom

**Photographie:** Appuyez sur **T** pour effectuer un zoom avant (téléobjectif). Appuyez sur **W** pour effectuer un zoom arrière (grand angle).

**Lecture:** Appuyez sur **T** pour agrandir l'image. Appuyez sur **W** pour revenir à l'affichage normal.

### ● Touche BACK

Appuyez sur cette touche pour interrompre une procédure en cours d'opération.

### ● Touche ◀▶

**Photographie:** ◀ Active ou désactive Macro ( ).  
▶ Règle le flash ( ).

**Lecture:** Change la vue ou (dans une ciné) avance la vue.

### ● Utilisation des menus

① Affichez le menu.

Appuyez sur la touche "MENU/OK".



② Sélectionnez une option de menu.

Appuyez sur la flèche gauche ou droite de la touche de direction.

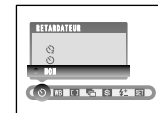

③ Sélectionnez un réglage.

Appuyez sur la flèche du haut ou du bas de la touche de direction.

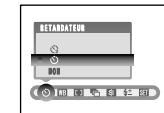

④ Confirmez le réglage.

Appuyez sur la touche "MENU/OK".



### ◆ Affichage de l'aide à l'écran ◆

Les instructions pour la prochaine étape de la procédure sont affichées en bas l'écran. Appuyez sur la touche indiquée. Pour découper l'image comme sur l'illustration de droite, par exemple, appuyez sur la touche "MENU/OK".



Dans le mode d'emploi, les directions haut, bas, gauche et droite de la touche de direction sont indiquées par des triangles noirs. Haut ou bas est indiqué par "▲▼" et gauche ou droite par "◀▶".

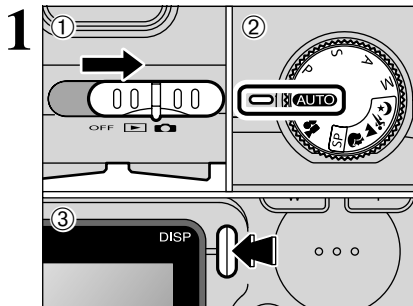

Réglez l'interrupteur d'alimentation sur "📷" ① et réglez la molette de mode sur "AUTO" ②. Pour prendre des photos avec le viseur, appuyez sur la touche "DISP" ③ pour éteindre le moniteur LCD. (La mise hors tension du moniteur LCD permet d'économiser de l'énergie.)

- **Plage de photographie** : De 60 cm environ à l'infini
- ⚡ Pour les sujets plus proches que 60 cm, utilisez le mode macro (→P.43).
- ⚡ Notez que vous ne pouvez pas éteindre le moniteur LCD en mode Macro.
- ⚡ Si le message "ERREUR CARTE", "CARTE NON INITIALISEE", "CARTE PLEINE" ou "PAS DE CARTE" apparaît, reportez-vous P.95.

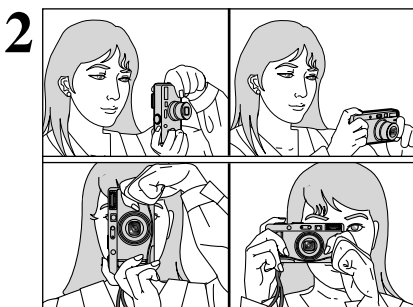

Gardez les coudes serrés contre le corps et maintenez l'appareil photo à deux mains. Placez le pouce de la main droite de façon à pouvoir utiliser facilement le zoom.

- ⚡ L'image est floue si vous bougez l'appareil photo pendant la prise de vue (bougé de l'appareil). Pour les photos dans les endroits sombres où le flash est réglé en mode Flash débrayé en particulier, utilisez un trépied pour éviter le bougé de l'appareil photo.
- ⚡ Certaines irrégularités de luminosité peuvent apparaître en bas du moniteur LCD. Ceci est normal et ne constitue pas un défaut de fonctionnement. Ceci n'affecte pas non plus l'image photographiée.

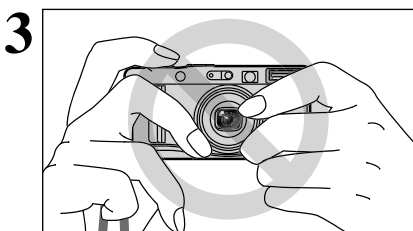

Maintenez l'appareil photo en faisant attention à ce que vos doigts ou la bandoulière ne recouvre pas l'objectif, le flash Témoin d'assistance AF ou le détecteur de commande du flash. Si l'objectif, le flash ou le détecteur de commande du flash est obstrué par vos doigts ou la bandoulière de l'appareil photo, vous risquez de ne pas obtenir la luminosité (exposition) correcte pour votre photo.

- ⚡ Vérifiez si l'objectif est propre. S'il est sale, nettoyez-le comme indiqué en P.92.
- ⚡ Si vous utilisez le flash dans des endroits très poussiéreux ou lorsqu'il neige, des points blancs peuvent apparaître sur l'image car le flash reflète les particules de poussière ou les flocons de neige. Tentez de prendre la photo avec le flash réglé en mode Flash débrayé.

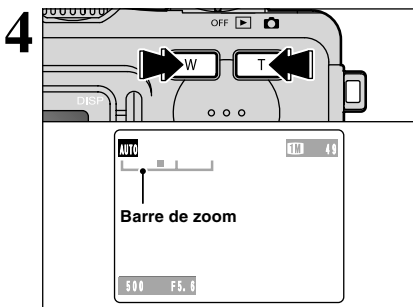

Si vous désirez effectuer un zoom avant sur votre sujet, appuyez sur Touche "T" (téléobjectif). Pour agrandir l'angle de votre photo, appuyez sur Touche "W" (grand angle). Durant cette opération, une "barre de zoom" apparaît à l'écran.

- **Distance focale du zoom optique (équivalent à un appareil photo 35mm)**  
 Environ 35 mm à 105 mm  
 Echelle de zoom max.: 3x
- ⚡ Le zoom effectue une brève pause durant le passage entre le zoom optique et le zoom numérique (→P.24). Appuyez de nouveau sur la même touche de zoom pour changer les modes de zoom.

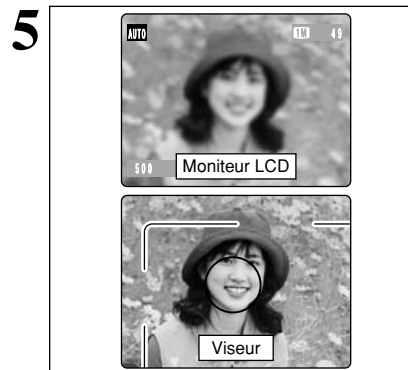

En utilisant le moniteur LCD ou le viseur, placez le sujet au centre ou à proximité du centre de l'image.

- ⚡ Si l'appareil photo n'effectue pas correctement la mise au point sur le sujet, réglez le mode de mise au point sur "AF (CENTRE)" et utilisez le verrouillage AF/AE pour prendre la photo (→P.56).
- ⚡ L'image présentée sur l'écran avant que vous preniez la photo peut être différente de l'image enregistrée pour ce qui est de la luminosité, de la couleur ou autre. Si nécessaire, procédez à la lecture de l'image enregistrée pour la vérifier (→P.25).
- ⚡ Prenez la photo à l'aide du moniteur LCD si vous désirez cadrer votre image avec précision.
- ⚡ Dans certaines conditions, votre sujet peut ne pas apparaître clairement sur le moniteur LCD, par temps ensoleillé à l'extérieur, par exemple, ou lorsque vous photographiez des scènes avec un éclairage faible. Dans ce cas, utilisez le viseur pour prendre la photo.

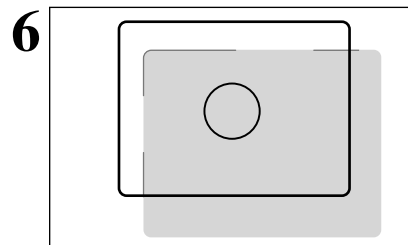

Lorsque vous utilisez le viseur pour prendre une photographie à une distance comprise entre 0,6 m et 1,5 m, seule la zone ombrée de la figure est photographiée.

- ⚡ Si le zoom est réglé sur grand angle, l'extrémité de l'objectif peut être visible dans le viseur. Ceci est normal et n'est pas enregistré sur la photo.

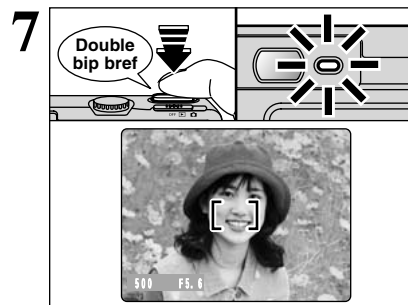

Lorsque vous enfoncez le déclencheur à mi-course, l'appareil photo émet un bref double bip et effectue la mise au point sur le sujet. A ce point, le cadre AF sur le moniteur LCD devient plus petit et l'appareil photo règle la vitesse d'obturation et l'ouverture. (le témoin du viseur (vert) s'arrête de clignoter et reste allumé)

- ⚡ Si l'appareil photo n'émet pas un bref double bip et si "AF" apparaît sur le moniteur LCD, l'appareil photo ne peut pas procéder à la mise au point.
- ⚡ Lorsque vous appuyez à mi-course sur le déclencheur, l'image sur le moniteur LCD se fige brièvement. Toutefois, il ne s'agit pas de l'image enregistrée.
- ⚡ Si "AF" est affiché à l'écran (c'est-à-dire si la photo est trop sombre pour que l'appareil photo puisse faire la mise au point), essayez des vous tenir à environ 2 m de votre sujet pour prendre la photo.

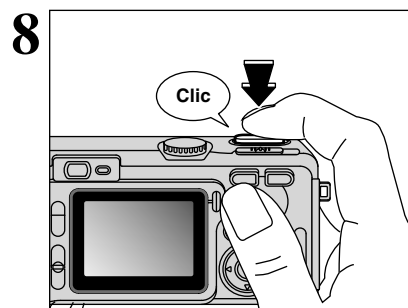

Si vous appuyez à fond sur le déclencheur sans le relâcher, l'appareil photo produit un déclic et prend la photo. L'appareil photo enregistre ensuite l'image photographiée.

- ⚡ Il y a un léger délai entre la pression sur le déclencheur et la prise de la photo. Procédez, si nécessaire, à la lecture de la photo pour vérifier l'image.
- ⚡ Si vous enfoncez complètement le déclencheur d'un seul geste, la photo est prise sans changement de cadre AF.
- ⚡ Lorsque vous prenez la photo, le témoin du viseur s'allume en orange (prise de vue désactivée). Le témoin du viseur passe ensuite au vert pour indiquer que la photo suivante peut être prise.
- ⚡ Le témoin du viseur clignote en orange lorsque le flash est en cours de chargement. L'écran peut s'assombrir brièvement. Ceci est normal et n'indique pas un défaut.
- ⚡ Reportez-vous en P.95, 96 pour les informations sur les avertissements affichés.

■ Affichage du témoin du viseur

Affichage	Etat
S'allume en vert	Prêt à photographier
Clignote en vert	AF/AE en cours, avertissement de bougé de l'appareil photo ou avertissement AF (Prêt à photographier)
Clignote alternativement en vert et orange	Enregistrement sur la carte <b>xD-Picture Card</b> (Prêt à photographier)
S'allume en orange	Enregistrement sur la carte <b>xD-Picture Card</b> (Pas prêt)
Clignote en orange	Chargement du flash (Le flash ne se déclenchera pas).
Clignote en vert (à intervalles d'une seconde)	Appareil photo en mode Economie d'énergie.
Clignote en rouge	<ul style="list-style-type: none"> <li>• Avertissement carte <b>xD-Picture Card</b> Pas de carte <b>xD-Picture Card</b> chargée, carte <b>xD-Picture Card</b> non-formatée, format incorrect, carte <b>xD-Picture Card</b> saturée, erreur de carte <b>xD-Picture Card</b></li> <li>• Erreur de fonctionnement de l'objectif</li> </ul>

\* Des messages d'avertissement détaillés sont affichés sur le moniteur LCD (⇒P.96, 97).

◆ Sujets ne convenant pas à l'autofocus ◆

Le FinePix F700 utilise un mécanisme d'autofocus précis. Cependant, il peut éprouver des difficultés à effectuer la mise au point ou se trouver dans l'incapacité de mettre au point les sujets et les situations mentionnés ci-dessous. Dans ce cas, l'image peut être floue.

- Les sujets très brillants comme les miroirs ou la carrosserie d'une voiture.
  - Les sujets photographiés à travers une vitre.
  - Les sujets sans bonne réflexion comme les cheveux ou la fourrure.
  - Les sujets qui manquent de consistance comme le feu ou la fumée.
  - Lorsque le sujet est sombre.
  - Quand le contraste entre le sujet et l'arrière-plan est très faible (sujets placés devant un mur blanc ou ayant la même couleur que le fond).
  - Les sujets se déplaçant à grande vitesse.
  - Lorsqu'il y a un sujet très contrasté autre que le sujet principal au centre ou à proximité du centre de l'image, et que ce sujet est plus proche ou plus éloigné de l'appareil photo que le sujet principal (comme lorsque vous photographiez quelqu'un sur un fond avec des éléments très contrastés).
- Pour les sujets de ce type, utilisez le verrouillage AF/AE (⇒P.56).

■ NOMBRE DE PHOTOS DISPONIBLES

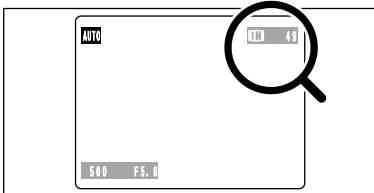

Le nombre de photos disponibles est affiché sur l'écran.

- Reportez-vous P.28 pour les informations sur le changement de qualité.
- La qualité par défaut "4" réglée lors de l'expédition est **TM**.

■ Nombre de vues standard par carte **xD-Picture Card**

Le tableau ci-dessous indique le nombre standard de photos disponibles pour une carte **xD-Picture Card** neuve formatée sur l'appareil photo. Plus la capacité de la carte **xD-Picture Card** est importante, plus la différence entre le nombre actuel de vues disponibles et le nombre indiqué ici augmente. Etant donné également que la quantité de données enregistrées pour une vue varie selon le sujet, dans certains cas le nombre de vues peut diminuer de 2, ou peut rester le même. En résultat, le nombre actuel de vues enregistrables peut soit diminuer, soit augmenter.

Qualité	6M 6M	5M 3M	2M 2M	TM 1M	CCD-RAW
Nombre de pixels enregistrés	2832 × 2128	2048 × 1536	1600 × 1200	1280 × 960	2832 × 2128
Volume des Données Images	1,5 Mo	780 Ko	620 Ko	460 Ko	12,9 Ko
DPC-16 (16 Mo)	10	19	25	33	1
DPC-32 (32 Mo)	21	40	50	68	2
DPC-64 (64 Mo)	42	81	101	137	4
DPC-128 (128 Mo)	85	162	204	275	9
DPC-256 (256 Mo)	171	325	409	550	19

■ MISE AU POINT

Etant donné que le mode de mise au point est réglé sur "AUTO (reconnaissance automatique)" lorsque l'appareil photo est expédié de l'usine, l'appareil photo reconnaît automatiquement et effectue la mise au point sur le sujet au centre ou à proximité du centre de l'image.

Si vous avez des difficultés à effectuer la mise au point sur le sujet souhaité, tentez d'utiliser le mode de mise au point "AF (CENTRE)".

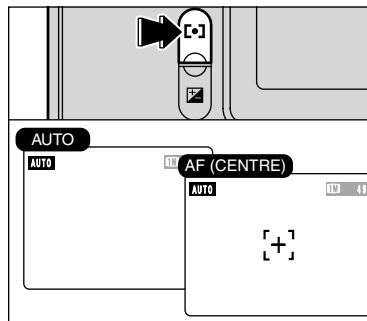

A chaque fois que vous appuyez sur la touche de mode Photométrie/Mise au point, le mode de mise au point passe entre "AUTO (reconnaissance automatique)" et "AF (CENTRE)".

! Aucun cadre AF n'apparaît sur le LCD lorsque le mode de mise au point est réglé sur "AUTO (reconnaissance automatique)". Le cadre AF apparaît lorsque vous appuyez à mi-course sur le déclencheur.

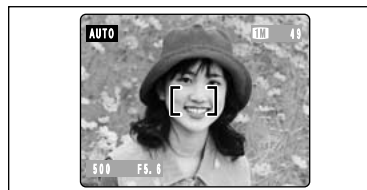

■ En cas de sujet très contrasté au centre de l'écran

Lorsque vous appuyez à mi-course sur le déclencheur, le cadre AF apparaît placé sur le sujet très contrasté au centre ou à proximité du centre de l'image.

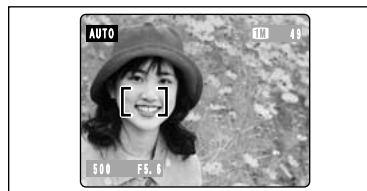

■ Lorsqu'il n'y a pas de sujet très contrasté au centre de l'écran

Si l'appareil photo a des difficultés à effectuer la mise au point sur le sujet dans le mode AUTO (reconnaissance automatique), réglez le mode de mise au point sur AF (CENTRE) et utilisez le verrouillage AF/AE (⇒P.56).

Prenez garde lorsque vous prenez des photos en utilisant le viseur car vous ne pourrez pas vérifier la mise au point. Après avoir pris la photo, procédez à la lecture pour vérifier la mise au point.

■ ECLAIR AF AUXILIAIRE

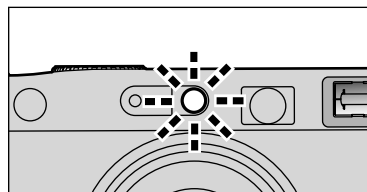

Lorsque vous appuyez à mi-course sur le déclencheur dans des conditions de faible éclairage, l'appareil photo déclenche l'éclair AF auxiliaire (vert) pour permettre d'effectuer plus facilement la mise au point.

! L'appareil photo effectue plus facilement la mise au point à une distance d'environ 2 mètres sur les photos prises avec le réglage de zoom en grand angle.

## UTILISATION DU ZOOM (ZOOM OPTIQUE, ZOOM NUMERIQUE)

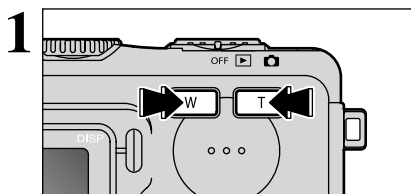

Vous pouvez effectuer un zoom avant et arrière en appuyant sur les touches de zoom.  
Le zoom numérique peut être utilisé avec des réglages de qualité de "3M", "2M" et "1M".  
Lorsque le zoom passe de optique à numérique, l'indicateur "■" s'arrête. Appuyez de nouveau sur la même touche de zoom pour recommencer à déplacer l'indicateur "■".

- Le zoom numérique ne peut pas être utilisé avec le réglage "6M".
- Reportez-vous P.28 pour les informations sur le changement du réglage de qualité (taille de l'image).
- Si la photo n'est plus mise au point pendant le zoom, appuyez à mi-course sur le déclencheur pour remettre la photo au point.

### 2 Affichage de la barre de zoom

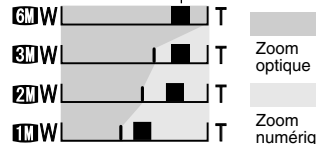

La position de l'indicateur "■" sur la barre de zoom indique le statut du zoom.  
La partie à droite du séparateur indique le zoom numérique, alors que la partie à gauche correspond au zoom optique.

- Le zoom numérique peut être utilisé uniquement pour les photographies prises à l'aide du moniteur LCD.

#### Longueurs focales du zoom optique (équivalents à un appareil photo 35 mm)

**3M**: Environ 35 mm à 105 mm, échelle de zoom max.: 3x

#### Longueurs focales du zoom numérique (équivalents à un appareil photo 35 mm)

**6M**: Environ 105 mm à 147 mm, échelle de zoom max.: 1,4x

**2M**: Environ 105 mm à 189 mm, échelle de zoom max.: 1,8x

**1M**: Environ 105 mm à 231 mm, échelle de zoom max.: 2,2x

## FONCTION DE CADRAGE

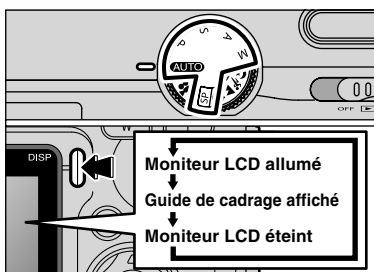

Vous pouvez sélectionner la fonction Guide de cadrage en mode de photographie immobile "■". L'affichage sur le moniteur LCD change à chaque fois que vous appuyez sur la touche "DISP". Continuez à appuyer sur la touche "DISP" jusqu'à ce que le "Guide de cadrage" apparaisse.

- Lorsque Macro, Zone AF ou Mise au point manuelle est sélectionné, le moniteur LCD ne peut pas être réglé sur OFF.

#### Important

Utilisez toujours le verrouillage AF/AE lorsque vous composez une photo. L'image risque de ne pas être correctement mise au point si vous n'utilisez pas le verrouillage AF/AE.

### Cadre grille



Utilisez ce cadre avec le sujet principal placé à l'intersection de deux lignes ou alignez une des lignes horizontales avec l'horizon.

Ce cadre vous permet de composer vos photos tout en restant conscient de la taille du sujet et de l'équilibre de la photo.

- Le guide de cadrage n'est pas enregistré sur l'image.
- Les lignes du Cadre grille divisent le nombre de pixels enregistrés en 3 parties égales horizontalement et verticalement. Lorsque l'image est imprimée, les positions des lignes peuvent être légèrement différentes.

### Lecture d'une seule vue

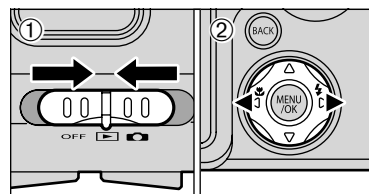

- Réglez Interrupteur d'alimentation sur "■".
- Appuyez sur "▶" pour faire défiler rapidement vos images ou "◀" pour les faire défiler en arrière.

- Lorsque vous réglez Interrupteur d'alimentation sur "■", vous pouvez voir la dernière image photographiée.
- Si l'objectif est étendu pendant la lecture, il se rétracte automatiquement en tant que mesure de protection si l'appareil photo n'est pas utilisé pendant environ 6 secondes.

### Avance rapide parmi les images

Vous pouvez avancer rapidement parmi vos images en maintenant "◀" ou "▶" enfoncée pendant environ 1 seconde pendant la lecture.

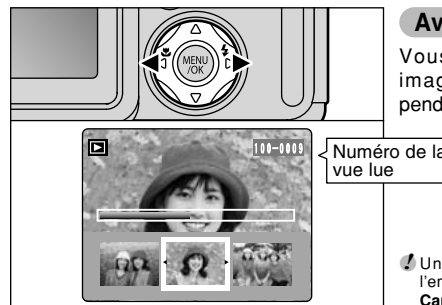

- Une barre est affichée comme guide approximatif de l'emplacement de l'image actuelle sur la carte xD-Picture Card.

### Lecture de vues multiples

En mode de lecture, l'affichage présenté sur le moniteur LCD change à chaque pression sur la touche "DISP". Appuyez sur la touche "DISP" jusqu'à ce que l'écran de lecture d'images multiples (9 vues) apparaisse.

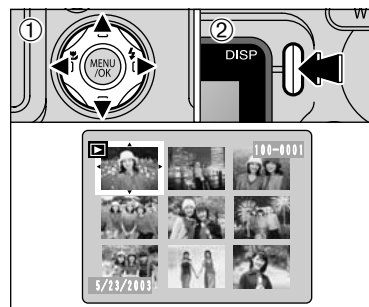

- Appuyez sur "▲", "▼", "◀" ou "▶" pour déplacer le curseur (cadre orange) sur le cadre que vous désirez sélectionner. Appuyez plusieurs fois sur "▲" ou "▼" pour passer à la page suivante.
- Vous pouvez afficher l'image actuelle agrandie en appuyant de nouveau sur la touche "DISP".

#### Images pouvant être vues sur le FinePix F700

Vous pouvez utiliser cet appareil photo pour regarder des images immobiles enregistrées sur le FinePix F700 ou des images immobiles (à l'exception de certaines images non comprimées) enregistrées sur un appareil photo numérique FUJIFILM acceptant les cartes xD-Picture Card.

MODE DE LECTURE **POUR REGARDER VOS IMAGES (LECTURE)**

**Lecture d'une seule vue**

Appuyez sur la touche "BACK" pour annuler le zoom de lecture.

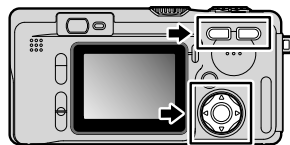

**Zoom de lecture**

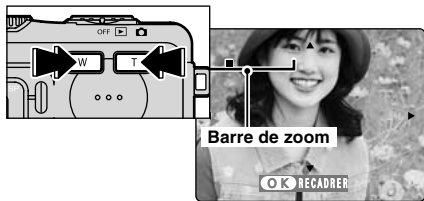

Appuyez sur la touche de zoom pendant la lecture d'une seule vue pour agrandir l'image immobile. Une barre de zoom apparaît pendant que vous effectuez cette opération.

● **Echelles de zoom**

- 6M images de 2832 × 2128 pixels: max. 18×
- 3M images de 2048 × 1536 pixels: max. 13×
- 2M images de 1600 × 1200 pixels: max. 10×
- 1M images de 1280 × 960 pixels: max. 8×

⚠ Vous ne pouvez pas utiliser la lecture de vues multiples pendant le zoom de lecture.

**Déplacement**

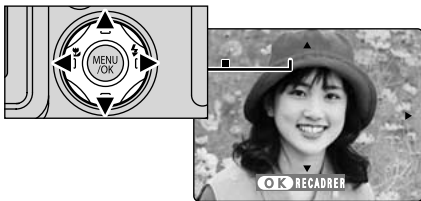

Vous pouvez regarder une autre partie en appuyant sur "▲", "▼", "◀" ou "▶".

La taille de l'image mémorisée varie selon le rapport du zoom. Si la taille de l'image est 1M ou moins, l'affichage "OK RECADRER" disparaît et vous ne pouvez pas enregistrer l'image recadrée. Pour les fichiers CCD-RAW, "OK RECADRER" n'est pas affiché et les images recadrées ne peuvent pas être enregistrées.

Appuyez sur la touche "MENU/OK" pour découper l'image.

**Recadrer**

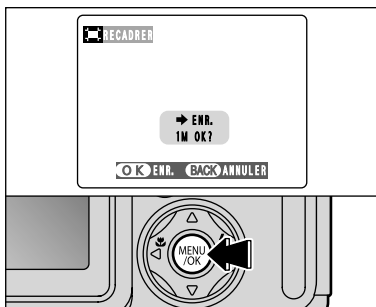

Vérifiez la taille de l'image sauvegardée et appuyez sur la touche "MENU/OK". L'image découpée est ajoutée en tant que fichier séparé dans la vue définitive.

■ **Taille de l'image**

3M	Convient le mieux aux tirages de format A5 à A4.
2M	Convient le mieux aux tirages de format A6 à A5.
1M	Convient le mieux aux tirages de format à A6.

MODE DE LECTURE **POUR EFFACER DES IMAGES (EFFACEMENT DES VUES)**

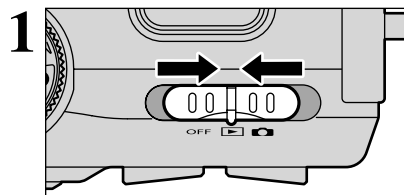

Réglez Interrupteur d'alimentation sur "ON".

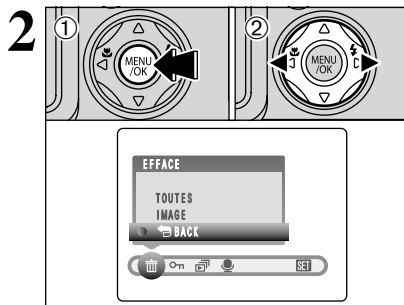

- ① Appuyez sur la touche "MENU/OK" pendant la lecture pour afficher le menu.
- ② Appuyez sur "◀" ou "▶" pour sélectionner "TOUTES EFFACE".

Notez que les images effacées par erreur ne peuvent pas être récupérées. Vous devrez copier les fichiers importants que vous ne voulez pas effacer sur votre ordinateur sur un autre média.

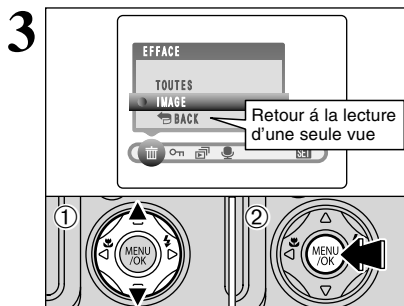

- ① Appuyez sur "▲" ou "▼" pour sélectionner "IMAGE".
  - ② Appuyez sur la touche "MENU/OK" pour confirmer la sélection.
- Reportez-vous P.61, 72 pour les informations sur "TOUTES" les vues et le "FORMATAGE" (initialisation).

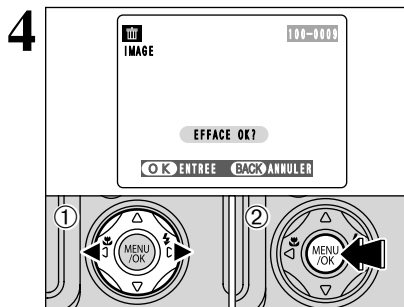

- ① Appuyez sur "◀" ou "▶" pour sélectionner la vue (ou le fichier) à effacer.
  - ② Appuyez sur la touche "MENU/OK" pour effacer la vue (ou le fichier) affichée.
- Pour effacer une autre image, procédez de nouveau aux étapes ① et ②.

Utilisation de l'appareil photo

### REGLAGE DU MODE QUALITE (NOMBRE DE PIXELS ENREGISTRES)

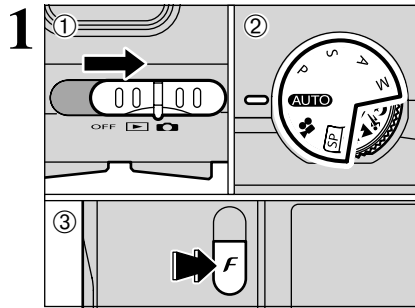

- 1 Réglez l'interrupteur d'alimentation sur "☺".
- 2 Réglez la molette de modes sur le mode de photographie fixe ou sur le mode de cinéma.
- 3 Appuyez sur la touche "F".

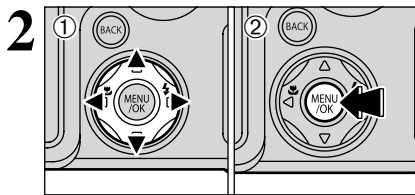

- 1 Appuyez sur "◀" pour sélectionner le réglage "QUALITE" et utilisez ensuite "▲▼" pour modifier le réglage.
- 2 Appuyez sur la touche "MENU/OK" pour confirmer le réglage.

### Réglages de qualité en mode de photographie immobiles (📷)

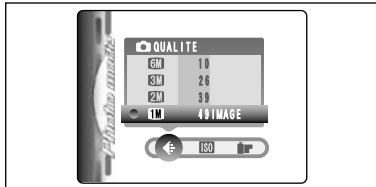

Vous pouvez choisir à partir de 4 réglages. En utilisant le tableau ci-dessous comme guide, sélectionnez le réglage convenant le mieux à vos objectifs.

- Les chiffres sur la droite de chaque réglage indiquent le nombre de prises de vues disponibles.
- Lorsque vous changez la qualité, le nombre de prises de vues disponibles change également (→P.22).

Qualité	Exemples d'utilisation
<b>6M</b> 6 Mo (2832 × 2128)	Impression en format A4 ou impression d'une partie de l'image découpée en format A5 ou A6.
<b>3M</b> 3 Mo (2048 × 1536)	Impression en format A4 ou A5 ou impression d'une partie de l'image découpée en format A6.
<b>2M</b> 2 Mo (1600 × 1200)	Impression en format A5 ou A6.
<b>1M</b> 1 Mo (1280 × 960)	Impression en format A6.

#### ◆ Réglage de qualité en mode haute sensibilité ◆

Si vous tentez de sélectionner un autre réglage de qualité que "1M" lorsque l'appareil photo est réglé en mode haute sensibilité, "ISO1600" est affiché en clignotant et la qualité ne peut pas être changée.

### Réglages de qualité en mode Cinéma (🎬)

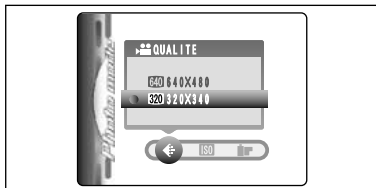

Les tailles de l'image sont "640" et "820".

- **Dimensions cinéma**
  - 640 640 × 480 pixels (pour une meilleure qualité)
  - 820 320 × 240 pixels (pour des tournages plus longs)
- **Rapport de prise de vue**

30 vps (fixe)  
Reportez-vous P.101 pour les informations sur le taux de prise de vue.

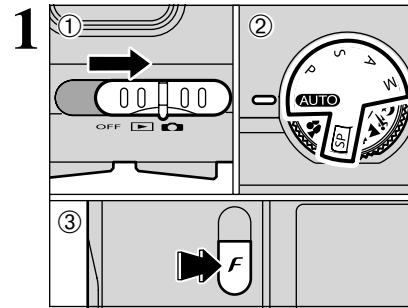

- 1 Réglez l'interrupteur d'alimentation sur "☺".
- 2 Réglez la molette de modes sur le mode de photographie fixe.
- 3 Appuyez sur la touche "F".

⚠ Dans le mode de cinéma "🎬", vous ne pouvez pas ajuster le réglage ISO SENSIBILITE.

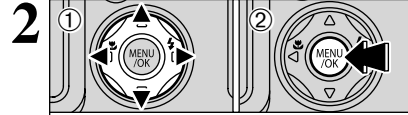

- 1 Appuyez sur "◀" pour sélectionner le réglage "ISO" et utilisez ensuite "▲▼" pour modifier le réglage.
- 2 Appuyez sur la touche "MENU/OK" pour confirmer le réglage.

- **Réglages**  
**AUTO**: AUTO, 400, 800, 1600  
**SP, P, S, A, M**: 200, 400, 800, 1600

- ⚠ La sélection d'un réglage de sensibilité plus élevée vous permettra de prendre des photos dans des endroits plus sombres mais ceci augmentera également la quantité de taches sur vos images. Des rayures peuvent également être visibles sur des photos de scènes comme un ciel nocturne. Choisissez le réglage de sensibilité convenant le mieux aux conditions.
- ⚠ Lorsque vous spécifiez une sensibilité élevée, la quantité de parasites (interférence) augmente dans l'image présentée sur le moniteur LCD avant que la photo ne soit prise. Toutefois, ceci est normal et n'indique pas un défaut de fonctionnement.

Si vous sélectionnez AUTO comme réglage ISO, l'appareil photo sélectionne automatiquement le réglage ISO approprié pour la luminosité du sujet. Le réglage AUTO ISO peut être sélectionné en modes de photographie **AUTO**.

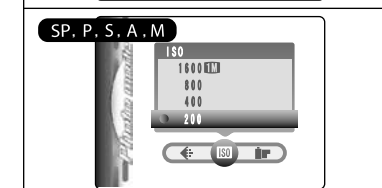
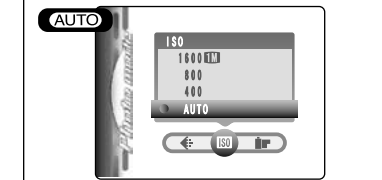

### Photographie haute sensibilité (ISO 1600)

Lorsqu'une haute sensibilité (1600) est sélectionnée, la qualité est automatiquement réglée sur "1M". Lorsque vous utilisez un réglage haute sensibilité, "ISO1600" apparaît sur le moniteur LCD.

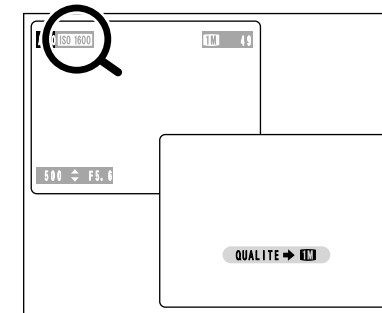

⚠ Le zoom numérique ne peut pas être utilisé pour la photographie haute sensibilité.

- **Réglages de l'appareil photo pour la photographie haute sensibilité**  
Le réglage ISO reste sur Haute sensibilité même si vous utilisez l'interrupteur d'alimentation ou la molette de mode.

◆ **Réglage de qualité en mode haute sensibilité** ◆  
Si vous tentez de sélectionner un autre réglage de qualité (→P.28) que "1M" lorsque l'appareil photo est réglé en mode haute sensibilité, "ISO1600" est affiché en clignotant et la qualité ne peut pas être changée.

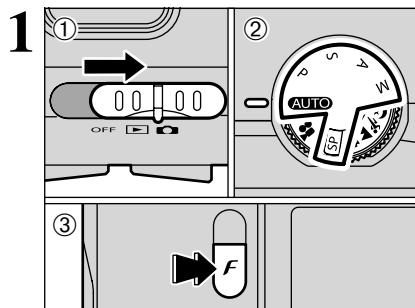

- ① Réglez l'interrupteur d'alimentation sur "📷".
- ② Réglez la molette de modes sur le mode de photographie immobile.
- ③ Appuyez sur la touche "F".

- ⚠ Dans le mode cinéma "M", vous ne pouvez pas ajuster le réglage "FinePix COULEUR".
- ⚠ Le réglage FinePix COLOR est conservé même si vous mettez l'appareil photo hors tension ou si vous changez le réglage de la molette de modes.

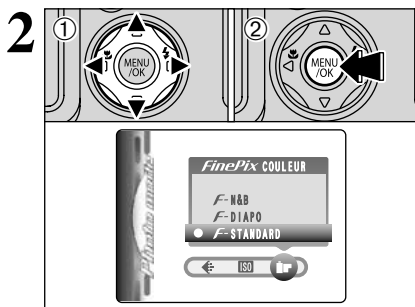

- ① Appuyez sur "◀▶" pour sélectionner le réglage "FinePix COULEUR" et appuyez sur "▲▼" pour modifier le réglage.
- ② Appuyez sur la touche "MENU/OK" pour confirmer le réglage.

**F-STANDARD:** Le contraste et la saturation des couleurs sont réglés sur standard. Utilisez ce mode pour la photographie normale.

**F-DIAPO:** Le contraste et la saturation des couleurs sont sur un réglage élevé.

- ⚠ Sujets donnant des résultats imprévisibles : Photos en gros plan de personnes (portraits)
- ⚠ Etant donné que les effets sur image diffèrent selon la scène photographiée, les photos devront être prises en mode Standard ainsi que dans ce mode. Notez que vous risquez de ne pas pouvoir remarquer de différence sur le moniteur LCD.
- ⚠ Pour les photos prises en mode F-DIAPO, le réglage automatique de qualité est supprimé sur les imprimantes compatibles Exif Print.

**F-N&B:** Ce réglage convertit les couleurs de l'image photographiée en noir et blanc.



DPOF signifie Format de commande de tirage numérique (Digital Print Order Format), il fait référence à un format qui est utilisé pour enregistrer les spécifications d'impression pour les photos prises avec un appareil photo numérique sur un support comme une carte **xD-Picture Card**. Les spécifications enregistrées incluent des informations sur les vues qui seront imprimées.

Cette section donne une description détaillée sur la manière de commander vos tirages avec le FinePix F700. Sur le FinePix F700, vous pouvez spécifier uniquement un tirage par image dans les réglages DPOF.

\* Notez que certaines imprimantes n'acceptent pas l'impression de la date et de l'heure ou l'indication du nombre de tirages.

\* Notez que les avertissements indiqués ci-dessous peuvent être affichés lorsque vous spécifiez les tirages.

DPOF SPECIFIE. EFFACE OK ?

EFFACER TOUTES OK ? (→P.62)

Lorsque vous effacez l'image, les réglages DPOF de cette image sont annulés en même temps.

RAZ DPOF OK ? (→P.32)

Si vous chargez une carte **xD-Picture Card** contenant des images spécifiées pour le tirage avec un autre appareil photo, les spécifications de tirage sont toutes réinitialisées et remplacées par les nouvelles spécifications.

ERREUR FICHER DPOF (→P.96)

Vous pouvez spécifier jusqu'à 999 vues sur la même carte **xD-Picture Card**.

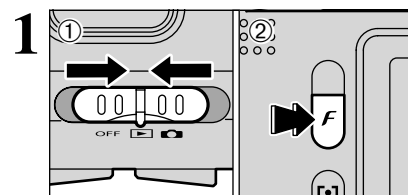

- ① Réglez l'interrupteur d'alimentation sur "📷".
- ② Appuyez sur la touche "F".

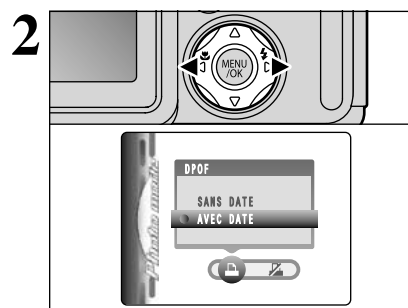

- Appuyez sur "◀" ou "▶" pour sélectionner "📷" DPOF.



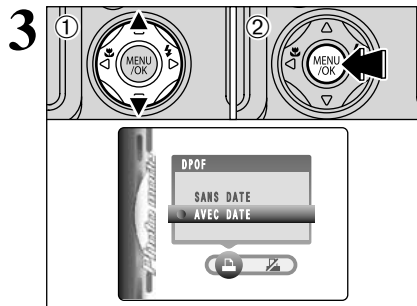

- ① Appuyez sur “▲▼” pour sélectionner “AVEC DATE” ou “SANS DATE”. Si vous sélectionnez “AVEC DATE”, la date est imprimée sur vos tirages.
- ② Appuyez sur la touche “MENU/OK”.

◆ Lorsque les réglages DPOF ont été spécifiés sur un autre appareil photo ◆



Lorsque les données comprennent une image avec des réglages DPOF qui ont été spécifiés sur un autre appareil photo, “RAZ DPOF OK?” apparaît. La pression sur la touche “MENU/OK” efface tous les réglages DPOF déjà spécifiés. Vous devez alors spécifier de nouveau les réglages DPOF.

- ☛ Appuyez sur la touche “BACK” pour laisser les réglages précédents inchangés.
- ☛ Pendant la lecture, vérifiez si l’icône  est affichée pour les réglages précédents.

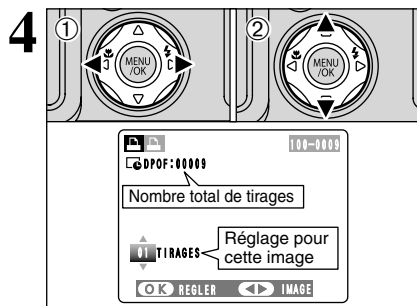

- ① Utilisez les touches “◀▶” et “▶▶” pour sélectionner la vue à régler.
- ② Appuyez sur “▲▼” pour régler un chiffre jusqu’à 99 pour le nombre de tirages de l’image à imprimer. Pour les images que vous ne désirez pas imprimer, réglez le nombre de tirages sur 0. Pour spécifier plus de réglages DPOF, répétez les étapes ① et ②.

- ☛ Vous pouvez commander des tirages de jusqu’à 999 images sur la même carte xD-Picture Card.
- ☛ Vous ne pouvez pas spécifier les réglages DPOF pour des séquences filmées ou des fichiers CCD-RAW.

Si vous appuyez sur la touche “BACK” pendant les réglages, tous les nouveaux réglages sont annulés. S’il y avait des réglages DPOF précédents, seules les modifications sont annulées.

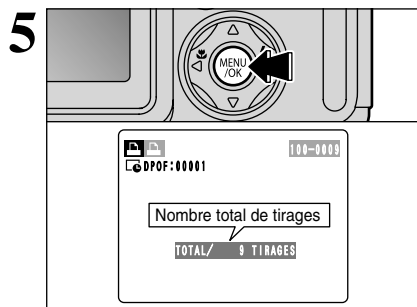

- Appuyez toujours sur la touche “MENU/OK” lorsque vous avez terminé les réglages. Si vous appuyez sur la touche “BACK”, aucun réglage DPOF n’est spécifié.

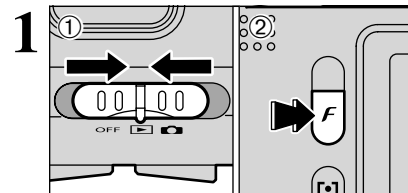

- ① Réglez l’interrupteur d’alimentation sur “”.
- ② Appuyez sur la touche “F”.

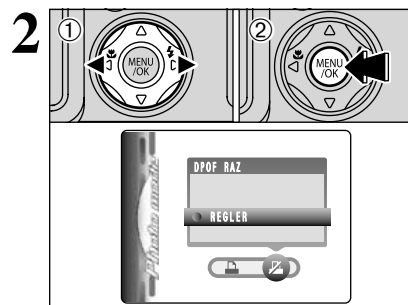

- ① Appuyez sur “◀▶” ou “▶▶” pour sélectionner “” DPOF RAZ.
- ② Appuyez sur la touche “MENU/OK”.

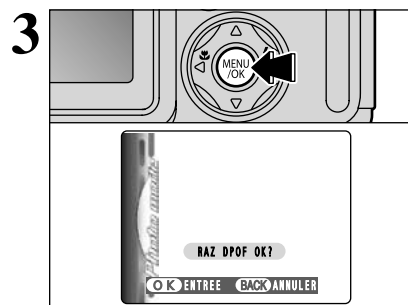

- Un écran de confirmation apparaît. Pour réinitialiser tous les réglages DPOF, appuyez sur la touche “MENU/OK”.

**MISE AU POINT**

La distance du sujet à l'appareil photo est appelée distance de prise de vues. L'image est au point lorsque la distance de prise de vues est réglée correctement et que l'image apparaît avec netteté.

■ **Deux méthodes de mise au point: AF et MF**

Les mécanismes pour la mise au point sont l'autofocus (AF) et la mise au point manuelle (MF).

**AF:** Dans ce mode, l'appareil photo effectue automatiquement la mise au point sur le sujet dans le cadre AF ou sur le sujet au centre ou à proximité du centre de l'image. L'appareil photo fait la mise au point lorsque vous appuyez à mi-course sur le déclencheur.

**MF:** Vous permet de régler manuellement la mise au point. Reportez-vous P.55 pour les détails.

■ **Causes des erreurs de mise au point et solutions**

Cause	Solution
Le sujet ne convient pas à AF.	Utilisez le verrouillage AF (Mise au point: AF (centre))*1 ou MF.
Le sujet est en dehors de la plage de prise de vues.	Passez au mode Macro ON ou OFF (*2).
Le sujet se déplace trop rapidement.	Utilisez MF (préréglage de la distance de prise de vues pour une photo (cliquet de verrouillage)).

\*1 Prises de vues avec le verrouillage AF



\*2 Commutation ON/OFF du mode Macro

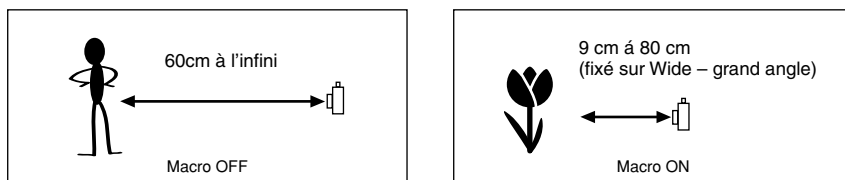

◆ **Sujets ne convenant pas à la mise au point automatique** ◆

- Les sujets très brillants comme les miroirs ou la carrosserie d'une voiture.
- Les sujets photographiés à travers une vitre.
- Les sujets sans bonne réflexion comme les cheveux ou la fourrure.
- Les sujets qui manquent de consistance comme le feu ou la fumée.
- Lorsque le sujet est sombre.
- Quand le contraste entre le sujet et l'arrière-plan est très faible (sujets placés devant un mur blanc ou ayant la même couleur que le fond).
- Les sujets se déplaçant à grande vitesse.
- Lorsqu'il y a un sujet très contrasté autre que le sujet principal au centre ou à proximité du centre de l'image, et que ce sujet est plus proche ou plus éloigné de l'appareil photo que le sujet principal (comme lorsque vous photographiez quelqu'un sur un fond avec des éléments très contrastés).

**EXPOSITION**

L'exposition fait référence à la lumière qui atteint le CCD ou à la quantité totale de lumière capturée et elle détermine la luminosité de l'image.

L'exposition est déterminée par la combinaison de l'ouverture et de la vitesse d'obturation. En AE (exposition automatique), l'appareil photo détermine automatiquement l'exposition correcte, en tenant compte de facteurs comme la luminosité du sujet et le réglage ISO.

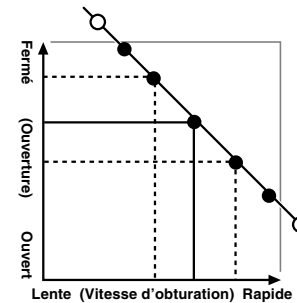

Le graphique de gauche montre comment les réglages d'ouverture et de vitesse d'obturation peuvent être changés tout en maintenant le même niveau d'exposition.

- Lorsque l'exposition diminue d'un palier, la vitesse d'obturation diminue également d'un palier (le point se déplace vers le haut et la gauche).
- Lorsque l'exposition augmente d'un palier, la vitesse d'obturation augmente également d'un palier (le point se déplace vers le bas et la droite).
- Les combinaisons avec lesquelles la vitesse d'obturation ou l'ouverture sont en dehors de la plage de réglage disponible ne peuvent pas être sélectionnées (points blancs).
- Dans les modes de photographie "P", "S" et "A", il est facile de sélectionner différents réglages le long de cette ligne.
- La sélection de réglages allant en parallèle avec cette ligne en réglant la luminosité de l'image photographiée est appelée compensation de l'exposition.

◆ **Lorsque vous ne pouvez pas obtenir l'exposition correcte** ◆

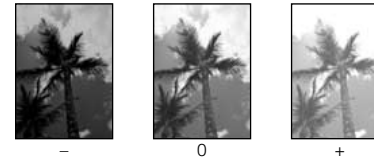

**Compensation de l'exposition:**

Cette fonction utilise le niveau d'exposition réglé par la fonction AE en tant que référence (0), et éclaircit (+) ou assombrit (-) l'image. En sélectionnant l'Auto Bracketing, vous pouvez prendre 3 vues, l'une sous exposée (-), l'une comme exposition de référence (0) et une surexposée (+).

**Vitesse d'obturation**

Lorsque vous photographiez un sujet en mouvement, vous pouvez soit "figer le mouvement", soit "capturer le sens du mouvement" en réglant la vitesse d'obturation.

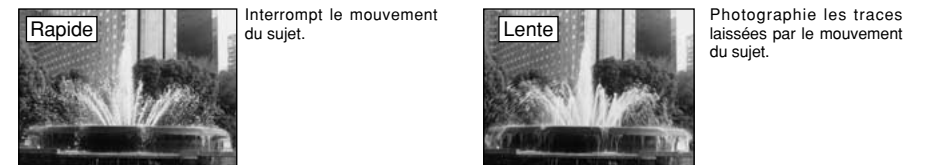

**Ouverture**

En réglant l'ouverture, vous pouvez changer la profondeur de la mise au point (profondeur de champ).

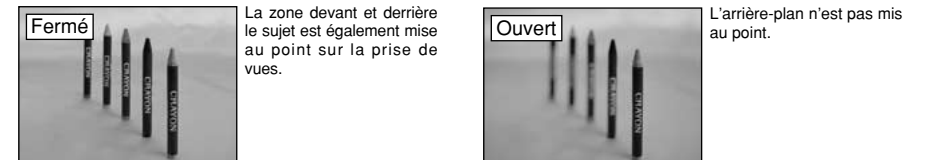

# PRISE DE VUES – SELECTION DES REGLAGES DE L'APPAREIL PHOTO

Réfléchissez à la scène que vous photographiez et au genre de photo que vous désirez obtenir, lorsque vous spécifiez les réglages de l'appareil photo. Un guide général de procédure est donné ci-dessous.

## 1 Sélectionnez le mode de photographie (→P.38-42, 58, 59).

- AUTO** Tous les autres réglages que la Qualité, la sensibilité ISO et la couleur FinePix sont spécifiés sur l'appareil photo.
- SP** Sélectionnez le meilleur réglage de Position de scène (👤PORTRAIT, ▲PAYSAGE, 🏃SPORTS ou 🌃NOCTURNE) pour la scène que vous photographiez.
- P, S, A** Vous permet de changer le réglage d'ouverture ou de vitesse d'obturation de façon à ce que l'action soit figée, pour montrer la fluidité du mouvement, ou pour que l'arrière-plan soit flou.
- M** Vous permet de régler vous-même tous les paramètres de l'appareil photo. Pour tourner une séquence.

## 2 Spécifiez les réglages de fonction de photographie requis (→P.43-50).

- Macro/Super Macro Utilisez ces fonctions pour les photos en gros plan.
- Flash Utilisez le flash pour prendre des photos dans des endroits sombres ou pour les sujets en contre-jour, etc.
- Prises de vues en continu Vous permet de prendre une série de photos en continu, ou d'utiliser l'auto bracketing (avec compensation de l'exposition).
- C-AF AF continue** Utilisez ce mode pour les prises de vues de sujets en déplacement.
- [⊙]** Photométrie Utilisez ce mode pour les prises de vues où la luminosité du sujet et celle du fond sont particulièrement différentes et où la lumière n'est pas mesurée comme désiré.
- Compensation de l'exposition En utilisant l'exposition AE comme valeur de référence 0, cette fonction éclaircit (+) ou assombrit (-) la photo.

## 3 Prenez la photographie (vérifiez l'exposition et la mise au point → appuyez à fond sur le déclencheur).

### ★ Vous pouvez utiliser les menus pour des réglages plus détaillés (→P.28-30, 51-57).

Le tableau ci-dessous présente un certain nombre d'exemples de réglages. Vous pouvez obtenir un grand nombre d'autres effets en utilisant efficacement ces réglages. Tentez d'utiliser différents réglages pour voir quels genres de photos vous pouvez prendre.

Pour obtenir ce résultat	Réglages des exemples
Pour montrer le mouvement du sujet (le flux du temps)	Régalez la molette de modes sur "S" et sélectionnez une vitesse d'obturation lente (Utilisez un trépied pour éviter le bougé de l'appareil photo).
Pour figer le mouvement du sujet	Régalez la molette de modes sur "S" et sélectionnez une vitesse d'obturation rapide.
Pour que le sujet ressorte en rendant l'arrière-plan flou	Régalez la molette de modes sur "A" et sélectionnez un grand réglage d'ouverture.
Pour obtenir une grande profondeur de mise au point	Régalez la molette de modes sur "A" et sélectionnez un petit réglage d'ouverture.
Pour éviter que l'image ne comporte une ombre rouge ou bleue en raison de la source lumineuse	Modifiez le réglage de la "balance des blancs" dans le menu de photographie.
Pour éviter de manquer des occasions uniques d'instantanés	Prenez des photos dans le mode AUTO (Utilisation de l'appareil photo).
Pour éviter que le sujet ne soit surexposé ou sous-exposé et pour montrer clairement les substances et les textures du sujet	Utilisez la compensation de l'exposition. Sélectionnez "+" si l'arrière-plan est pâle et "-" si l'arrière-plan est sombre.

### ■ Liste des fonctions disponibles dans chaque mode

Mode de photographie	SP					P	S	A	M	👤
	AUTO	Portrait	Paysage	Sports	Nocturne					
Fonction										
Macro	OUI	NON	NON	NON	NON	OUI	OUI	OUI	OUI	NON
Flash	Flash auto	OUI	OUI	NON	OUI	NON	NON	NON	NON	NON
	Réduction des yeux rouges	OUI	OUI	NON	NON	NON	OUI	OUI	OUI	NON
	Flash forcé	OUI	OUI	NON	OUI	NON	OUI	OUI	OUI	NON
	Flash Débrayé	OUI	OUI	OUI	OUI	OUI	OUI	OUI	OUI	NON
	Synchronisation lente	OUI	OUI	NON	NON	OUI	OUI	NON	OUI	NON
Yeux rouges + S. lente	Yeux rouges + S. lente	NON	NON	NON	NON	OUI	OUI	NON	OUI	NON
	Prises de vues en continu 5 premières images	OUI	OUI	OUI	OUI	OUI	OUI	OUI	OUI	NON
	Auto bracketing	NON	NON	NON	NON	NON	OUI	OUI	OUI	NON
	Prises de vues en continu 5 premières images	OUI	OUI	OUI	OUI	OUI	OUI	OUI	OUI	NON
Prises de vues en continu	Prises de vues en continu 5 premières images	OUI	NON	NON	NON	NON	NON	NON	NON	NON
	Prises de vues en continu longue durée en mode 1280 x 960 pixels	OUI	NON	NON	NON	NON	NON	NON	NON	NON
<b>C-AF AF continue</b>	OUI	OUI	OUI	OUI	OUI	OUI	OUI	OUI	OUI	NON
<b>[•]</b> Photométrie	<b>[⊙]</b> Multi	NON	NON	NON	NON	NON	OUI	OUI	OUI	NON
	<b>[•]</b> Centrale	NON	NON	NON	NON	NON	OUI	OUI	OUI	NON
	<b>[ ]</b> Moyenne	NON	NON	NON	NON	NON	OUI	OUI	OUI	NON
<input checked="" type="checkbox"/> Compensation d'exposition	NON	NON	NON	NON	NON	OUI	OUI	OUI	NON	NON

- \* Le flash ne peut pas être utilisé pour la prise de vues en continu.
- \* La prise de vues en continu MEGA et la photographie haute sensibilité ne peuvent pas être utilisées simultanément.
- \* C-AF et Zone AF ne peuvent pas être utilisées simultanément.

### ■ Liste des options de menus disponibles dans chaque mode

		Valeurs par défaut d'usine	AUTO	SP	P	S	A	M	👤	
FinePix Photo mode	Qualité	1M	OUI	OUI	OUI	OUI	OUI	OUI	OUI *1	
	Sensibilité	AUTO *2	OUI	OUI	OUI	OUI	OUI	OUI	NON	
	FinePix Couleur	F-STANDARD	OUI	OUI	OUI	OUI	OUI	OUI	NON	
Options de menu	Retardateur	NON	OUI	OUI	OUI	OUI	OUI	OUI	NON	
	Balance des Blancs	AUTO	NON	NON	OUI	OUI	OUI	OUI	NON	
	Mise au point	AUTO	AUTO	OUI *3	NON	OUI	OUI	OUI	OUI	NON
		AF (CENTRE)	AUTO	OUI *3	NON	OUI	OUI	OUI	OUI	NON
		AF ZONE	AUTO	NON	NON	OUI	OUI	OUI	OUI	NON
	MF	AUTO	NON	NON	OUI	OUI	OUI	OUI	NON	
	Bracketing	±1/3/L	NON	NON	NON	OUI	OUI	OUI	OUI	NON
Detail	NORMAL	NON	NON	NON	OUI	OUI	OUI	OUI	NON	
Flash (réglage de luminosité)	0	NON	NON	NON	OUI	OUI	OUI	OUI	NON	

- \*1 La résolution par défaut d'usine pour le mode Cinéma est 320 x 240 pixels.
- \*2 AUTO peut être réglé uniquement en mode "AUTO".
- \*3 Le mode de mise au point ne peut pas être changé par le menu dans le mode "AUTO" (→P.23).
- \* La photographie haute sensibilité ne peut pas être utilisée simultanément avec la prise de vues en continu MEGA.
- \* La Zone AF ne peut pas être utilisée avec C-AF.

Lorsque seuls les réglages de la vitesse d'obturation et de l'ouverture ne procurent pas l'exposition correcte.

**Lorsque l'image est trop brillante**  
Diminuez le réglage de sensibilité "ISO".

**Lorsque l'image est trop sombre**  
Augmentez le réglage de sensibilité "ISO".  
Utilisez le flash ou la fonction de réglage de la luminosité

**AUTO** AUTO

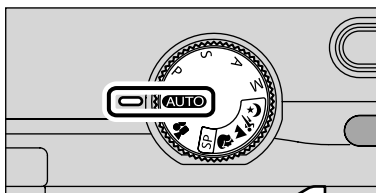

Réglez la molette de modes sur "AUTO". C'est le mode le plus simple à utiliser et il peut être employé pour la plupart des types de photos.

**SP POSITION DE SCENES**

1

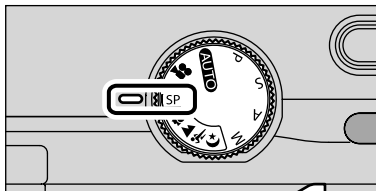

Réglez la molette de modes sur "SP". Ce mode fournit des options taillées sur mesure pour les différents types de scènes. Vous pouvez choisir à partir de 4 types de scènes ("P", "▲", "✕" ou "☾").

Le mode Macro ne peut pas être sélectionné. le mode Macro ne peut être utilisé avec aucun des modes "SP".

2

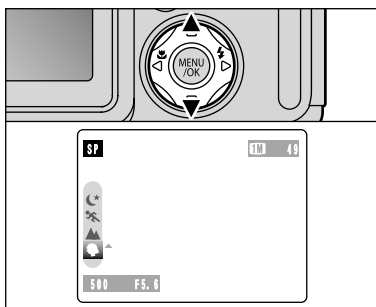

Appuyez sur "▲▼" pour régler la position de scène.

	Caractéristiques	Modes de flash disponibles
👤 Portraits	C'est le meilleur mode pour la photographie de portraits. Les couleurs de la peau sont superbement représentées et la tonalité d'ensemble est adoucie.	A♂, Ⓞ, ⚡, S♂
▲ Paysage	C'est le meilleur mode pour la photographie de paysage pendant la journée. Il fournit des photos nettes et claires de paysages comme les immeubles et les montagnes.	Flash non disponible
✕ Sport	C'est le meilleur mode pour la photographie de manifestations sportives. Ce mode donne la priorité à des vitesses d'obturation plus rapides.	A♂, ⚡
☾ Scène nocturne	C'est le meilleur mode pour les scènes en soirée et de nuit. Ce mode vous permet de prendre des photos où la priorité est donnée aux vitesses d'obturation lentes de jusqu'à 3 secondes. Utilisez toujours un trépied pour éviter le bougé de l'appareil photo.	Ⓞ, S♂

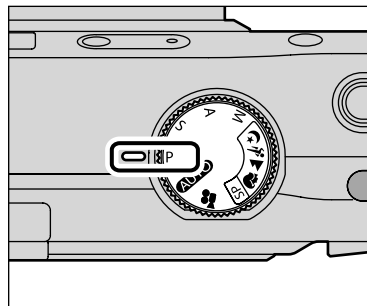

Réglez la molette de modes sur "P". Il s'agit d'un mode automatique vous permettant de spécifier un des autres réglages que la vitesse d'obturation et l'ouverture. Il vous permet de prendre des photos en toute simplicité, de la même manière que dans les modes Priorité vitesse auto et Priorité ouverture (déplacement de programme).

**Déplacement de programme**

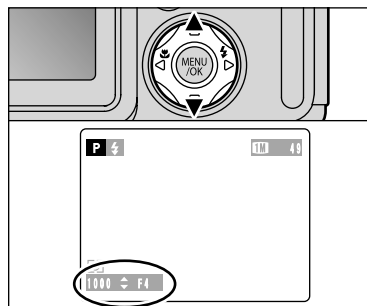

Cette fonction vous permet de changer la combinaison de vitesse d'obturation et d'ouverture sans avoir à changer le réglage d'exposition, uniquement en appuyant sur "▲▼". Le réglage de la vitesse d'obturation et celui de l'ouverture sont affichés en jaune lorsque l'appareil photo est en mode Déplacement de programme.

- Le déplacement de programme est automatiquement annulé dans les situations suivantes:
  - Lorsque le mode de photographie est changé
  - Lorsque vous passez en mode lecture
  - Lorsque l'appareil photo est mis hors tension

◆ Affichage du réglage de la vitesse d'obturation et de l'ouverture ◆

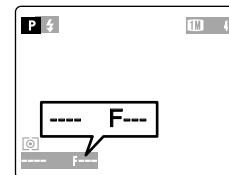

Lorsque la luminosité du sujet est en dehors de la plage de mesure de luminosité de l'appareil photo, "----" est affiché à l'écran en tant que réglage de la vitesse d'obturation et de l'ouverture.

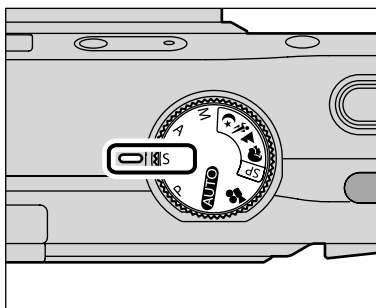

Réglez la molette de modes sur "S".  
Il s'agit d'un mode automatique vous permettant de régler la vitesse d'obturation. Vous pouvez utiliser ce mode pour des photos où vous désirez fixer un sujet en déplacement (vitesse d'obturation rapide) ou donner une impression de mouvement (vitesse d'obturation lente).

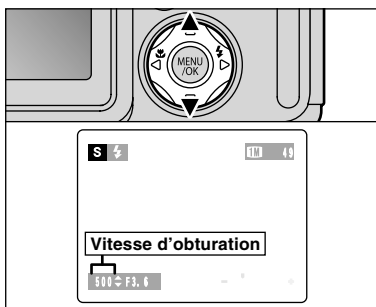

### Réglage de la vitesse d'obturation

Vous pouvez régler la vitesse d'obturation en appuyant sur "▲▼".

#### ● Réglages de vitesse d'obturation

3 sec. à 1/1000 de sec. par incrément de 1/3 IL

### ◆ Affichage du réglage de vitesse d'obturation et d'ouverture ◆

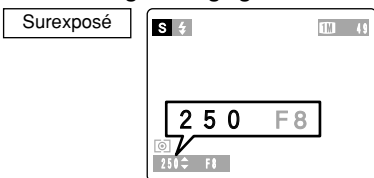

Dans des scènes extrêmement surexposées, le réglage d'ouverture est affiché en rouge. Dans ce cas, sélectionnez une vitesse d'obturation plus rapide (jusqu'à 1/1000 sec.).

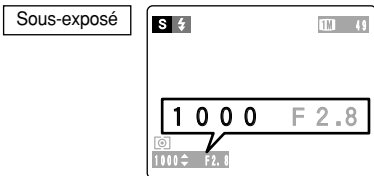

Dans des scènes extrêmement sous-exposées, le réglage d'ouverture est affiché en rouge. Dans ce cas, sélectionnez une vitesse d'obturation plus lente (diminution jusqu'à 3 sec.).

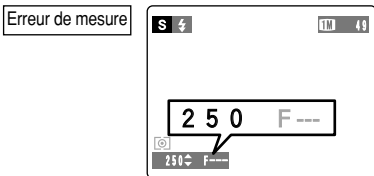

Lorsque la luminosité du sujet est en dehors de la plage de mesure de luminosité de l'appareil photo, "----" est affiché à l'écran en tant que réglage d'ouverture. Dans ce cas, appuyez à mi-course sur le déclencheur pour mesurer de nouveau le niveau de lumière et afficher une valeur.

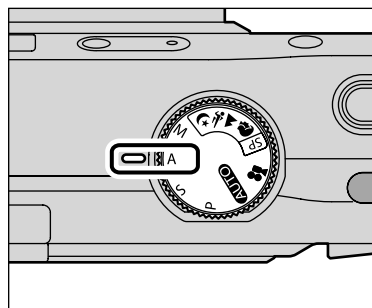

Réglez la molette de modes sur "A".  
Il s'agit d'un mode automatique vous permettant de régler l'ouverture.  
Vous pouvez utiliser ce mode pour les photographies sur lesquelles vous désirez que l'arrière-plan soit flou (grande ouverture) ou avoir des sujets proches et éloignés mis au point en même temps (petite ouverture).

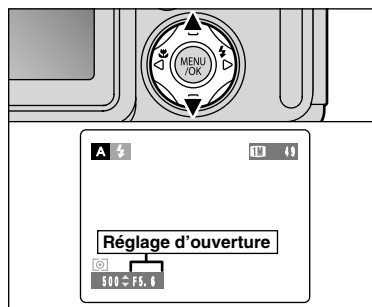

### Réglage de l'ouverture

Vous pouvez sélectionner le réglage d'ouverture en appuyant sur "▲▼".

#### ● Réglages d'ouverture

F2.8 à F8 par incrément de 1/3 IL (grand-angle)

### ◆ Affichage du réglage de vitesse d'obturation et d'ouverture ◆

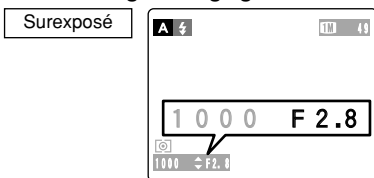

Dans des scènes extrêmement surexposées, la vitesse d'obturation (1/1000 sec.) est affichée en rouge. Lorsque cela se produit, sélectionnez un nombre plus élevé pour l'ouverture.

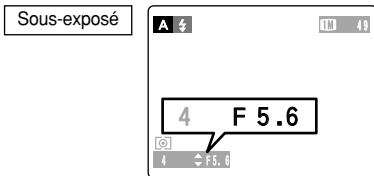

Dans des scènes extrêmement sous-exposées, la vitesse d'obturation (1/4 sec.) est affichée en rouge. Dans ce cas, sélectionnez une ouverture plus petite.

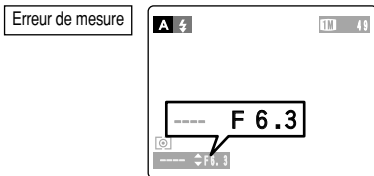

⚡ Lorsque le mode Flash forcé est sélectionné, la vitesse d'obturation la plus lente disponible est de 1/60ème de seconde.

Lorsque la luminosité du sujet est en dehors de la plage de mesure de luminosité de l'appareil photo, "----" est affiché à l'écran en tant que réglage de la vitesse d'obturation. Dans ce cas, appuyez à mi-course sur le déclencheur pour mesurer de nouveau le niveau de lumière et afficher une valeur.

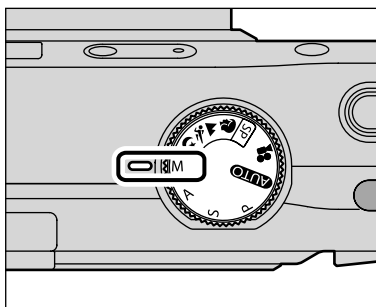

Réglez la molette de modes sur "M".  
Le mode manuel vous permet de choisir n'importe quel réglage de vitesse d'obturation et d'ouverture.

- **Réglages de vitesse d'obturation**  
3 sec. à 1/2000 sec.
- **Réglages d'ouverture**  
F2.8 à F8 par incrément de 1/3 IL (grand-angle)

☞ Reportez-vous P.101 pour les informations sur IL.

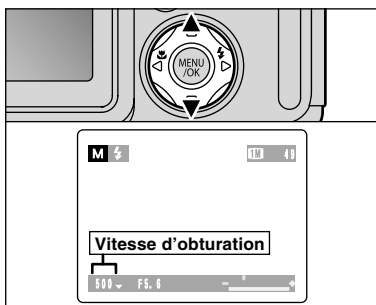

### Réglage de la vitesse d'obturation

Vous pouvez régler la vitesse d'obturation en appuyant sur la touche "▲▼".

- ☞ Sur les photos avec des expositions longues, des parasites (ou petits points) peuvent apparaître sur l'image.
- ☞ Si la vitesse d'obturation est réglée sur une vitesse plus rapide que 1/1000 sec., l'image peut apparaître sombre même si le flash est utilisé.

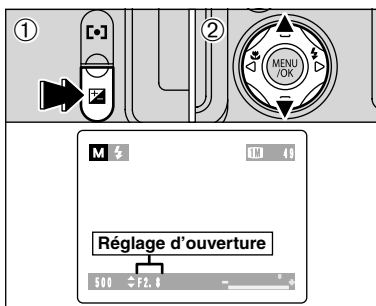

### Réglage de l'ouverture

Pour sélectionner le réglage d'ouverture, maintenez la touche "☑" ① enfoncée et appuyez sur "▲▼" ②.

### ◆ Indicateur d'exposition ◆

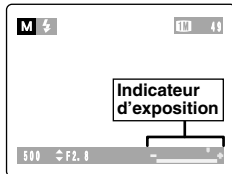

Utilisez l'indicateur d'exposition à l'écran comme guide pour régler l'exposition.  
Lorsque la luminosité du sujet est en dehors de la plage de mesure de luminosité de l'appareil photo, l'indicateur se déplace vers le côté (+) pour montrer que l'image sera surexposée (le (+) passe au jaune) ou vers le côté (-) pour indiquer que l'image sera sous-exposée (le (-) passe au jaune).

### 🌸 PHOTOGRAPHIE MACRO (PHOTOGRAPHIE RAPPROCHEE)

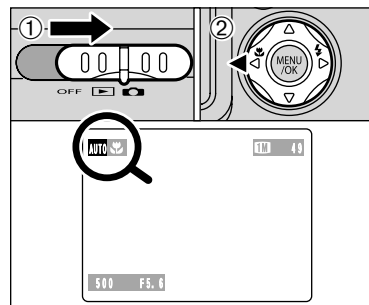

La sélection du mode Macro vous permet de prendre des photographies en gros plan.

- ① Réglez la Interrupteur d'alimentation sur "📷".
- ② Appuyez sur la touche Macro (🌸) "🌸". L'icône "🌸" apparaît sur le-Moniteur LCD pour indiquer que vous pouvez prendre des photos en gros plan. Pour annuler le mode Macro, appuyez de nouveau sur la touche Macro "🌸" (🌸).

- **Plage de photographie efficace:**  
Environ 9 cm à 80 cm
- **Portée effective du flash:** Environ 30 à 80 cm.

- ☞ La photographie Macro est automatiquement annulée dans les situations suivantes:
  - Lorsque la molette de modes est déplacée sur "📷" ou "SP".
  - Lorsque l'appareil photo est mis sous tension
- ☞ Vous devrez également sélectionner le mode de flash approprié aux conditions de la photo.
- ☞ Si vous prenez des photos dans des endroits sombres (lorsque l'icône d'avertissement de bougé de l'appareil photo "🌿" est affichée), utilisez un trépied pour éviter le bougé de l'appareil.
- ☞ Lorsque vous annulez le mode Macro, le moniteur LCD reste allumé.
- ☞ L'objectif est fixé sur le réglage de zoom en grand angle et seul le zoom numérique peut être utilisé.
- ☞ Le moniteur LCD s'allume automatiquement et ne peut pas être éteint.

Si vous utilisez le viseur pour prendre une photo en mode Macro, le champ visible par le viseur ne correspond pas au champ réellement photographié car le viseur et l'objectif sont à des positions différentes. De la même manière, vous devez utiliser le moniteur LCD pour prendre les photos en mode Macro.

### ⚡ FLASH

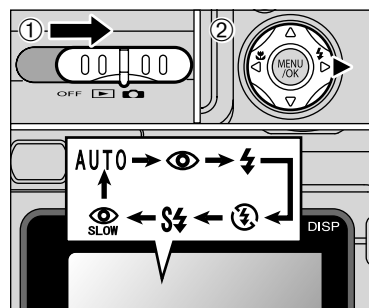

Vous pouvez choisir à partir de 6 modes de flash selon le type de prises de vues.

- ① Réglez la Interrupteur d'alimentation sur "📷".
- ② Le réglage du flash change à chaque fois que vous appuyez sur la touche Flash "⚡" (⚡). Le dernier mode de flash affiché est sélectionné.

- **Plage efficace du flash (pour AUTO AUTO)**  
Grand angle: Environ 0,3 m à 5,0 m  
(Environ 0,3 m à 0,6 m: Macro)  
Téléobjectif: Environ 0,6 m à 4,0 m

- ☞ Si vous utilisez le flash dans des endroits très poussiéreux ou lorsqu'il neige, des points blancs peuvent apparaître sur l'image car le flash reflète les particules de poussière ou les flocons de neige. Tentez de prendre la photo en mode Flash débrayé.
- ☞ La durée de chargement du flash peut augmenter si la charge restante des batterie est faible.
- ☞ Lorsque vous prenez une photo avec le flash, l'image vidéo peut disparaître et l'écran risque de virer au noir lorsque le flash se charge. Simultanément, le témoin du viseur clignote en orange.

### Mode Flash Auto (pas d'icône)

Utilisez ce mode pour la photographie ordinaire. Le flash se déclenche automatiquement, si les conditions de la prise de vues le nécessitent.



- ☞ Si vous appuyez sur le déclencheur lorsque le flash est en cours de chargement, la photo sera prise sans le flash.



**👁️ Réduction des Yeux Rouges**

Utilisez ce mode pour que les yeux des sujets soient naturels quand vous photographiez des personnes alors que l'éclairage est insuffisant.

Le flash émet un éclair préalable juste avant que l'image ne soit prise et se déclenche à nouveau pour prendre la véritable image. Le flash se déclenche automatiquement, si les conditions de la prise de vues le nécessitent.

⚠️ Si vous appuyez sur le déclencheur lorsque le flash est en cours de chargement, la photo sera prise sans le flash.

**◆ Effet yeux rouges ◆**

Lorsque vous utilisez le flash pour photographier des personnes alors que l'éclairage est insuffisant, leurs yeux apparaissent parfois rouges sur l'image. C'est le résultat de l'éclair du flash se reflétant à l'intérieur de l'œil. La fonction de réduction vous permet de minimiser la probabilité de l'effet des yeux rouges.

Adoptez également les précautions suivantes pour optimiser les effets de cette fonction:

- Demandez aux sujets de regarder l'appareil.
- Rapprochez-vous le plus possible des sujets.



**⚡ Flash Forcé**

Utilisez le flash forcé pour photographier des scènes éclairées en contre-jour, comme un sujet devant une fenêtre ou à l'ombre d'un arbre, ou pour obtenir les couleurs appropriées pendant la prise de vues, sous éclairage fluorescent par exemple. Dans ce mode, le flash se déclenche, que la scène soit éclairée ou sombre.



**🔌 Flash Débrayé**

Utilisez ce mode pour la photographie à l'aide d'un éclairage intérieur, pour les photos prises à travers une vitre et pour photographier dans des endroits comme des théâtres ou lors de manifestations sportives en intérieur, lorsque la distance est trop importante pour que le flash soit efficace. Lorsque vous utilisez le mode de flash débrayé, la fonction de balance des blancs automatique (➡P.101) est opérationnelle afin que les couleurs restent naturelles dans le cadre de la lumière disponible.

⚠️ Si vous prenez des photos en mode de flash débrayé dans un environnement sombre, utilisez un trépied pour éviter le bougé de l'appareil photo.

⚠️ Reportez-vous aux P.95 pour les informations et les avertissements sur le bougé de l'appareil.



**📄 Synchronisation Lente**

Ce mode de flash utilise une vitesse de déclenchement lente. Il vous permet de prendre des photos de personnes la nuit, montrant à la fois les sujets et l'arrière-plan nocturne.

Pour éviter le bougé de l'appareil photo, utilisez toujours un trépied.

- **Vitesse d'obturation la plus lente**  
 ⚡ (Scène nocturne SP): Jusqu'à 3 sec.

**👁️ Réduction des Yeux Rouges + Synchronisation Lente**

Utilisez ce mode pour les prises de vues en synchronisation lente avec réduction des yeux rouges.

⚠️ L'image peut être surexposée lorsque vous photographiez des scènes trop éclairées.

Pour qu'un fond nocturne apparaisse plus clairement sur votre photo, utilisez les réglages du mode "SP, ⚡" (Scène nocturne) (➡P.38).

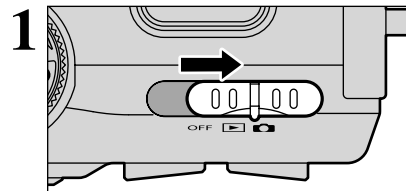

Réglez l'interrupteur d'alimentation sur "📷".

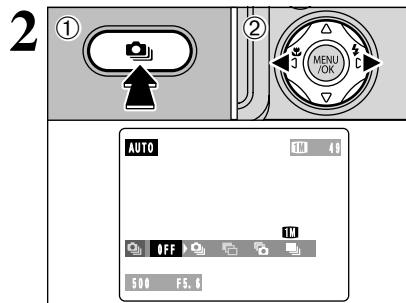

Pour sélectionner le mode de prise de vues en continu que vous désirez utiliser, maintenez enfoncée la touche de prises de vues en continu "📷" ① et appuyez sur "◀▶" ②. Libérez la touche "📷" pour confirmer votre sélection.

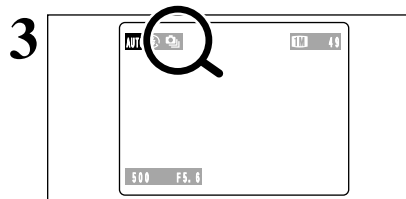

Lorsque vous réglez le mode de prise de vues en continu (sauf sur "OFF"), le mode sélectionné apparaît à l'écran.

- 📷: Prises de vues en continu 5 premières images
- 📷: Auto Bracketing
- 📷: Prises de vues en continu 5 dernières images
- 📷: Prises de vues en continu longue durée en mode 1280 x 960 pixels

**◆ Remarques sur l'utilisation des modes de prises de vues en continu ◆**

- La prise de vues continue aussi longtemps que le déclencheur reste enfoncé. Toutefois, en mode Auto bracketing, vous n'avez qu'à appuyer une fois sur le déclencheur pour prendre 3 vues.
- S'il n'y a pas suffisamment d'espace sur la carte **xD-Picture Card**, les vues pourront être prises en nombre correspondant à l'espace disponible. En mode Auto Bracketing toutefois, aucune photographie n'est prise si l'espace sur le média est insuffisant pour enregistrer 3 vues.
- La mise au point est déterminée sur la première vue et ne peut pas être changée en cours de séquence.
- L'exposition est déterminée sur la première vue, mais en Prises de vues en continu longue durée en mode 1280 x 960 pixels, l'exposition est automatiquement réglée pour la scène en cours de photographie.
- La vitesse de la prise de vues en continu varie selon la vitesse d'obturation.
- La vitesse de la prise de vues en continu ne change pas avec les réglages de nombre de pixels enregistrés.
- Le flash ne peut pas être utilisé car le mode est réglé sur flash débrayé.
- Pour la prise de vues en continu, la prise de vues en continu avec numéro de vue final et les photos prises avec l'auto bracketing, les résultats sont toujours affichés après avoir pris la photo. Pour choisir d'enregistrer ou non les images, réglez "IMAGE" dans PARAMETRAGE sur "OUI" (➡P.70). Notez que les photos prises avec la prise de vues en continu MEGA sont enregistrées quel que soit le réglage dans PARAMETRAGE.

Prises de vues en continu 5 premières images

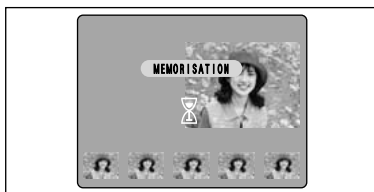

Dans ce mode, vous pouvez prendre jusqu'à 5 vues à des intervalles aussi courts que 0,2 secondes. Lorsque vous prenez les photos, les images photographiées sont affichées (en séquence à partir de la gauche) et enregistrées automatiquement.

⚡ La durée maximum d'enregistrement d'une séquence filmée est de 4.2 secondes (pour une prise de vues en continu de 5 images).

Auto Bracketing

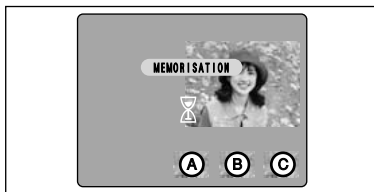

Ce mode prend automatiquement 3 vues en continu de part et d'autre du réglage sélectionné, procurant ainsi une image correctement exposée (A), une image surexposée (B) et une image sous-exposée (C). Les réglages (plage d'exposition) peuvent être changés dans le menu de photographie.

● Réglages Auto Bracketing (3)

±1/3 IL, ±2/3 IL, ±1 IL

⚡ Si la vue sous-exposée ou surexposée est en dehors de la plage de commande de l'appareil photo, la vue n'est pas prise avec les incréments de réglage spécifiés.

⚡ La fonction Auto Bracketing ne peut pas être utilisée en mode "AUTO" ou "SP".

CHANGEMENT DE REGLAGE (PLAGE D'EXPOSITION)

Appuyez sur la touche "MENU/OK" pour afficher le menu et changer le réglage dans l'option de menu "BRACKETING" (→P.57).

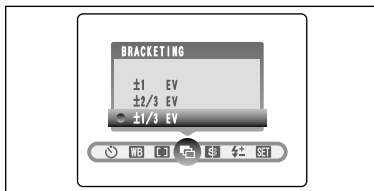

Prises de vues en continu 5 dernières images

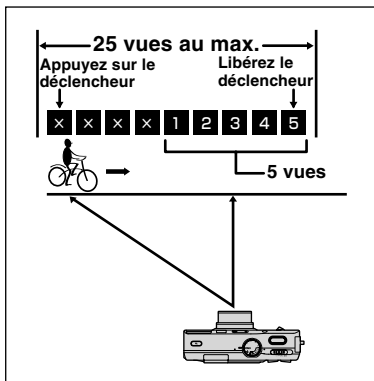

Ce mode vous permet de libérer le déclencheur jusqu'à 25 fois (à des intervalles aussi courts que 0,2 seconde) et d'enregistrer les 5 dernières vues. Si vous retirez votre doigt du déclencheur avant que les 25 vues aient été prises, l'appareil photo enregistre les 5 dernières vues prises avant le relâchement du déclencheur. S'il n'y a pas suffisamment d'espace sur le média, l'appareil photo enregistre le nombre de vues prises avant que le relâchement du déclencheur en fonction de l'espace disponible sur la carte xD-Picture Card.

Prises de vues en continu longue durée en mode 1280 × 960 pixels

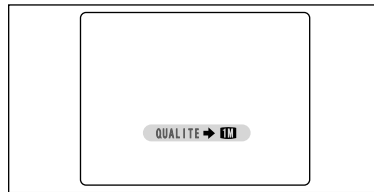

Ce mode vous permet de prendre 40 photos en continu (à des intervalles aussi brefs que 0,6 secondes). En prises de vues en continu longue durée en mode 1280 × 960 pixels, la nombre de pixels enregistrés de l'image est automatiquement réglée sur "IM" (1280 × 960).

⚡ La prises de vues en continu longue durée en mode 1280 × 960 pixels ne peut pas être utilisée dans les modes "SP", "P", "S", "A" ou "M".

◆ Mise au point sur un sujet en déplacement ◆

Si vous appuyez à mi-course sur le déclencheur pour effectuer la mise au point sur le sujet au point de départ (A), le sujet risque de ne plus être au point lorsqu'il atteint le point (B) où vous désirez prendre la photo. Dans ce cas, utilisez le verrouillage AF ou la mise au point manuelle pour effectuer la mise au point au préalable sur le point (B), et verrouillez la mise au point de façon à ce qu'elle ne se déplace pas (cliquet de verrouillage).

La fonction de cliquet de verrouillage est également pratique pour photographier des sujets se déplaçant rapidement et sur lesquels la mise au point est difficile à effectuer.

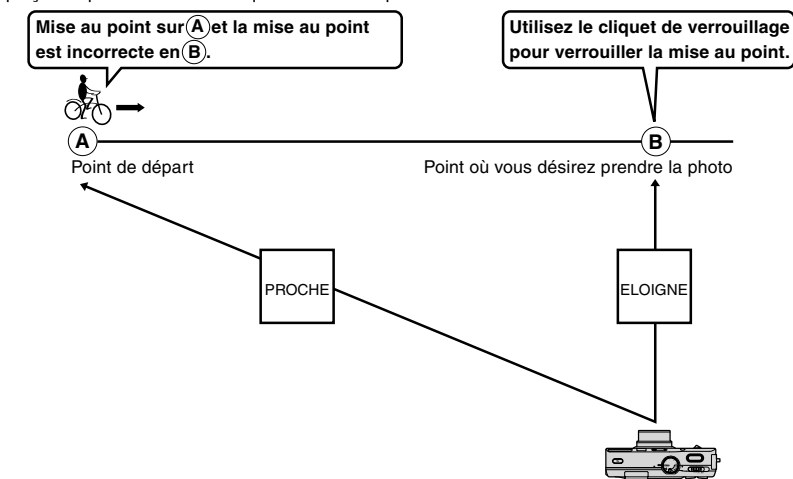

◆ Qualité et flash ◆

Lorsqu'un mode de prise de vues en continu est sélectionné, le mode de flash est obligatoirement réglé sur "Ⓞ" Flash débrayé. En mode de prises de vues en continu longue durée en mode 1280 × 960 pixels, la qualité est également réglée obligatoirement sur "IM".

Toutefois, lorsque le mode change et revient à la photographie normale, le réglage du flash spécifié avant que la prise de vues en continu n'ait été sélectionnée est restauré. De la même manière, lorsque le mode de prises de vues en continu longue durée en mode 1280 × 960 pixels a été utilisé, le réglage de qualité est également remis à sa valeur précédente.



Lorsque la touche "C-AF" est enfoncée, l'appareil photo continue à effectuer la mise au point sur sujet principal dans le cadre AF. Utilisez cette touche lorsque vous prenez des photos d'un sujet en déplacement.

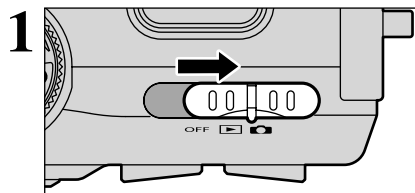

1 Réglez l'interrupteur d'alimentation sur "☑".

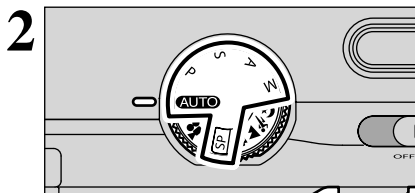

2 Réglez la molette de modes sur le mode de photographie fixe.

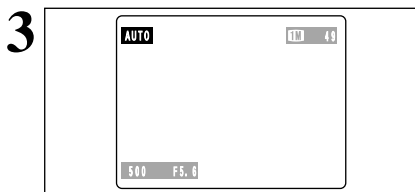

3 A l'aide du moniteur LCD, placez le sujet au centre ou à proximité du centre de l'image ou à l'intérieur du cadre AF.

Etant donné qu'il est impossible de vérifier la mise au point à l'aide du viseur, AF continu n'est disponible que lorsque le moniteur LCD est utilisé.

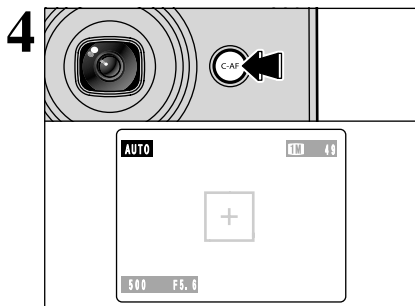

4 Appuyez sur la touche "C-AF". Lorsque la touche "C-AF" est maintenue enfoncée, l'appareil photo effectue la mise au point en continu sur le principal sujet à l'intérieur du cadre AF.

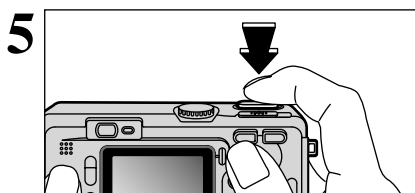

5 Appuyez à mi-course sur le déclencheur (verrouillage AF/AE) et, sans relâcher la touche, appuyez à fond sur le déclencheur pour prendre la photo. Ceci vous permet de réduire la durée de la mise au point.

☛ AF continu ne peut pas être utilisé dans les modes Zone AF ou MF (Mise au point manuelle).

Utilisez ce mode pour les prises de vues où la luminosité du sujet et celle du fond sont particulièrement différentes et où la lumière n'est pas mesurée comme désiré en mode MULTI.

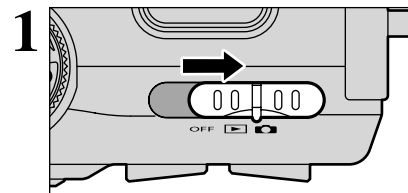

1 Réglez l'interrupteur d'alimentation sur "☑".

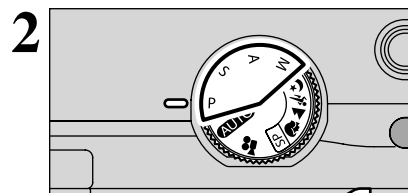

2 Réglez la molette de modes sur le mode de "P, S, A" ou "M".

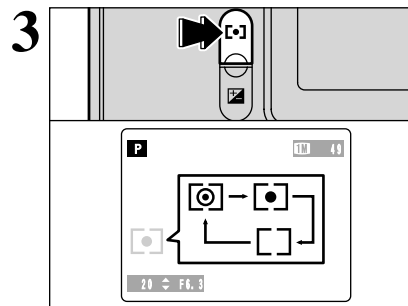

3 Le réglage change à chaque fois que vous appuyez sur la touche "[•]" Photométrie et le dernier mode de photométrie indiqué est le mode sélectionné.

**[☉] MULTI (Modèle)**: Photomètre lorsque l'appareil photo évalue automatiquement la scène et sélectionne l'exposition optimale.

**[•] CENTRALE**: Photomètre lorsque l'exposition est optimisée pour le centre de l'image.

**[ ] MOYENNE**: Photomètre lorsqu'une valeur moyenne est utilisée pour l'image dans son entier.

☛ Dans les modes "AUTO", "SP" et "S", la mesure de lumière est fixée sur le réglage MULTI et ne peut pas être changée.

◆ Les modes du photomètre sont effectifs pour les sujets suivants: ◆

- **MULTI**  
Dans ce mode, l'appareil photo utilise la reconnaissance automatique de scène pour analyser le sujet et fournir l'exposition optimale dans une grande variété de conditions de prise de vues. Ce mode doit être utilisé pour la photographie courante.
- **CENTRALE**  
Ce mode convient aux sujets ayant un éclairage très contrasté et présentant des zones sombres pour lesquels vous désirez obtenir une exposition correcte pour une caractéristique particulière.
- **MOYENNE**  
L'avantage de ce mode réside dans le fait que l'exposition a tendance à ne pas changer pour les différentes compositions ou sujets. Ce mode est particulièrement adapté pour les photos de personnes portant des vêtements noirs ou blancs ou pour les photos de paysages.



Utilisez cette fonction pour les photos pour lesquelles vous ne pouvez pas obtenir une luminosité optimale (exposition), comme des prises de vues avec un très grand contraste entre le sujet et le fond.

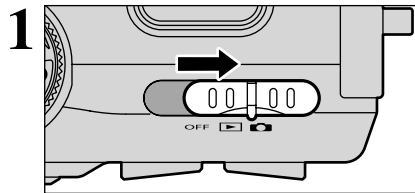

1 Réglez l'interrupteur d'alimentation sur "📷".

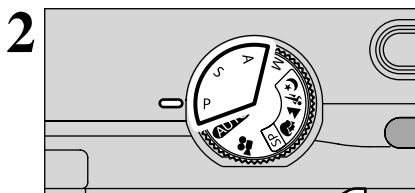

2 Réglez la molette de modes sur le mode de "P, S" ou "A".

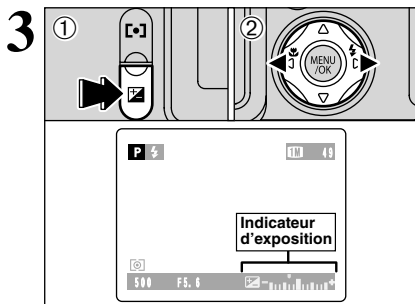

3 Maintenez enfoncée la touche de compensation de l'exposition "☒" ① et appuyez sur "◀▶" ② pour régler la valeur de compensation. Le symbole indiquant le sens de la compensation ("−" ou "+") vire au jaune. "☒" vire également au jaune lorsque la compensation d'exposition est réglée, puis passe au bleu lorsque le réglage est terminé.

● **Plage de compensation:**  
−2 EV à 2 EV (13 étapes par incréments de 1/3-EV)

- ⚠ La compensation de l'exposition ne peut pas être utilisée dans les modes "AUTO", "SP" ou "M".
- ⚠ La compensation d'exposition est désactivée dans les situations suivantes:  
Lorsque le mode "⚡" (Flash forcé) ou "👁" (Réduction des yeux rouges) est utilisé et que la scène photographiée est sombre.

Ce réglage est conservé lorsque le mode est modifié ou l'appareil photo mis hors tension ("☒" est affichée). Réglez la compensation d'exposition sur "0" à moins que l'exposition ne doit nécessairement être compensée.

◆ **Sujets pour lesquels la compensation de l'exposition est particulièrement efficace** ◆

Guide pour l'utilisation de la compensation + (positive)

- Copie d'un texte imprimé (caractères noirs sur papier blanc) (+1,3 IL)
- Portraits en contre-jour (+0,7 IL à +1,3 IL)
- Scènes très brillantes (comme des champs de neige) ou sujets avec une forte réflexion (+1 IL)
- Vues principalement composées de ciel (+1 IL)

Guide pour l'utilisation de la compensation − (négative)

- Sujets sous les projecteurs, principalement contre un fond sombre (−0,7 IL)
- Copie de documents imprimés (caractères blancs sur papier noir) (−0,7 IL)
- Scènes avec faible réflexion telles que les prises de vues de pins ou de feuillages sombres (−0,7 IL)
- ⚠ Reportez-vous en P.101 pour plus d'informations sur les IL.

**OPERATIONS DU MENU PHOTOGRAPHIE**

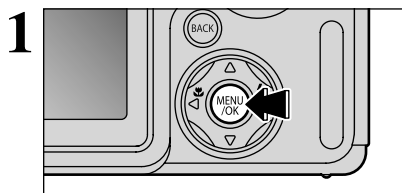

1 Appuyez sur la touche "MENU/OK" pour afficher le menu.

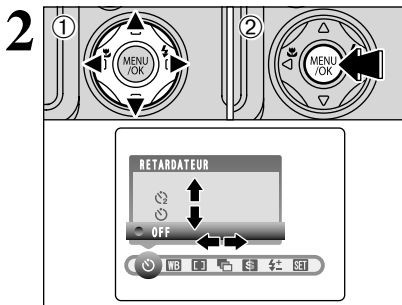

① Appuyez sur "◀" ou "▶" pour sélectionner la rubrique du menu et "▲" ou "▼" pour modifier le réglage.  
② Appuyez sur la touche "MENU/OK" pour confirmer cette sélection.

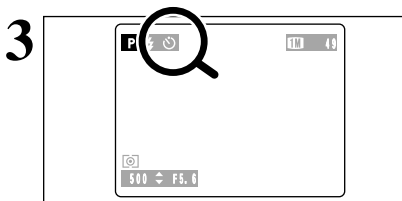

3 Lorsque vous validez le paramètre, une icône apparaît en haut à gauche du moniteur LCD.

⚠ Les réglages disponibles dans l'écran du menu varient selon le mode de photographie immobiles.

PHOTOGRAPHIE AVEC RETARDATEUR [Auto] [SP] [P] [S] [A] [M]

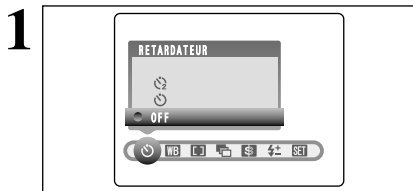

Le retardateur est utilisé dans des situations comme les photos de groupe où le photographe figure également sur la photo.

Lorsque vous réglez le retardateur sur "OUI", "O" apparaît sur le moniteur LCD.

- ⓪: La photo est prise 10 secondes plus tard.
- ⓪: La photo est prise 2 secondes plus tard.

- ⚡ La fonction de retardateur est automatiquement annulée dans les situations suivantes:
  - Lorsque la prise de vues est terminée
  - Lorsque la molette de modes est déplacée sur un autre réglage
  - Lorsque l'appareil photo est mis en mode de lecture
  - Lorsque l'appareil photo est mis hors tension

◆ Utilisation du retardateur 2 secondes ◆

Ceci est pratique lorsque l'appareil photo est placé sur un trépied et que vous désirez éviter le bougé de l'appareil photo.



- ① Appuyez à mi-course sur le déclencheur pour effectuer la mise au point sur le sujet.
- ② Sans relâcher le déclencheur, appuyez à fond dessus (entièrement enfoncé) pour démarrer le retardateur.

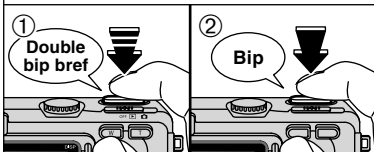

- ⚡ Vous pouvez également utiliser le verrouillage AF/AE (→P.56).
- ⚡ Veillez à ne pas vous tenir devant l'objectif lorsque vous appuyez sur le déclencheur ceci pouvant empêcher d'obtenir la mise au point ou l'exposition correcte.

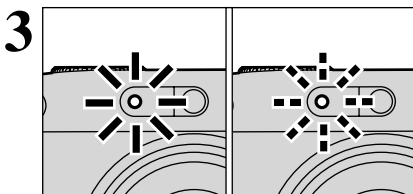

Le témoin de retardateur s'allume et commence alors à clignoter jusqu'à ce que la photo soit prise.

- ⚡ Pour arrêter le retardateur une fois qu'il a commencé à fonctionner, appuyez sur la touche "BACK".

■ Affichage du témoin de retardateur

⓪	S'allume pendant 5 secondes → Clignote pendant 5 secondes.
⓪	Clignote pendant 2 secondes.

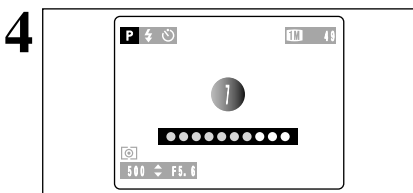

Un compte à rebours apparaît sur le moniteur LCD jusqu'à ce que la photo soit prise. Le mode Photographie avec retardateur est automatiquement annulé après chaque prise de vues.

WB BALANCE DES BLANCS [P] [S] [A] [M]

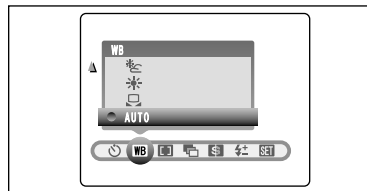

Modifiez le réglage de la balance des blancs lorsque vous désirez prendre une photo avec la balance des blancs fixe pour l'environnement et éclairage lorsque la photo est prise.

Normal (Auto), la balance des blancs correcte peut ne pas être obtenue pour des sujets comme des gros plans de visages et des vues prises avec une source lumineuse particulière. Dans ce cas, sélectionnez la balance des blancs convenant à la source lumineuse. Reportez-vous à la P.101 pour des informations plus détaillées sur la balance des blancs.

- AUTO: Ajustement automatique (Prises de vues pour montrer l'ambiance de l'éclairage utilisé)
- ☒ : Balance des blancs personnalisée
- ☀ : Prises de vues en extérieur par beau temps
- ☁ : Prises de vues en extérieur nuageux ou dans l'ombre

- ☾ : Prises de vues sous lampes fluorescentes "lumière du jour"
- ☾ : Prises de vues sous lampes fluorescentes "blanc chaud"
- ☾ : Prises de vues sous lampes fluorescentes "blanc froid"
- ☾ : Prises de vues sous éclairage incandescent

- \* Les réglages de la balance des blancs (autres que ceux de la balance des blancs personnalisée) étant ignorés lorsque vous utilisez le flash, vous devrez sélectionner le mode Flash débrayé (→P.44) pour obtenir la photo souhaitée.
- ⚡ Les tonalités de couleur peuvent varier légèrement selon les conditions de prise de vues (source d'éclairage, etc.).

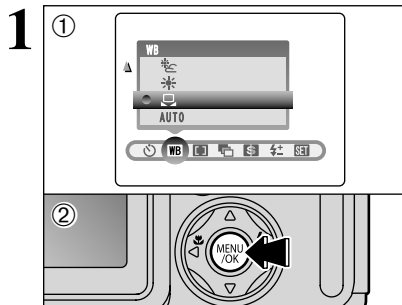

Balance des blancs personnalisée

Utilisez cette fonction lorsque vous désirez régler la balance des blancs pour un éclairage ambiant naturel ou artificiel sur vos photos. Vous pouvez également utiliser cette fonction pour obtenir des effets spéciaux.

- ① Sélectionnez la balance des blancs personnalisée "☒".
- ② Appuyez sur la touche "MENU/OK".

◆ Exemple ◆

Vous pouvez modifier délibérément la balance des blancs pour une image photographiée en utilisant une feuille de papier de couleur au lieu de papier blanc.



Maintenez une feuille de papier sous la source lumineuse pour laquelle vous désirez régler la balance des blancs de façon à ce qu'elle remplisse l'écran et appuyez sur le déclencheur pour régler la balance des blancs.

- ⚡ Le réglage de la balance des blancs n'affecte pas l'image présentée le moniteur LCD.

Pour utiliser la balance des blancs réglée précédemment, appuyez sur la touche "MENU/OK" sans appuyer sur le déclencheur.

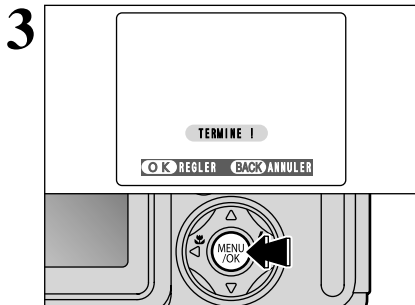

Lorsque l'exposition correcte est mesurée, "TERMINE !" est affiché. Appuyez sur la touche "MENU/OK" pour confirmer le réglage.

- La balance des blancs personnalisée spécifiée est conservée jusqu'à ce qu'elle soit réinitialisée.
- Après avoir pris la photo, vous devez vérifier le réglage "Couleur (Balance des blancs)" de l'image.
  - Réglez "IMAGE" dans le menu PARAMETRAGE sur "PREVISU" (P.70).
  - Réglez l'interrupteur d'alimentation sur "OFF" (P.25).

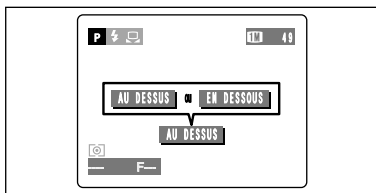

Si "AU DESSUS" ou "EN DESSOUS" est affiché, la balance des blancs n'a pas été mesurée avec l'exposition correcte. Réglez de nouveau la compensation de l'exposition, en utilisant une valeur négative (-) si "AU DESSUS" (surexposé) est affiché et une valeur positive (+) si "EN DESSOUS" (sous-exposé) est affiché.

[ ] MISE AU POINT

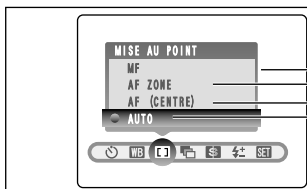

**MF (Mise au point manuelle)**

Utilisez la mise au point manuelle pour les sujets ne convenant pas à la mise au point automatique ou lorsque vous désirez que la mise au point soit fixée pour une prise de vue.

**AF ZONE**

Vous pouvez changer la position sur laquelle l'appareil photo effectue la mise au point à l'écran. Utilisez cette fonction lorsque vous avez composé votre photo à l'aide d'un trépied et que vous désirez ensuite changer la position de la mise au point.

**AF (CENTRE)**

L'appareil photo effectue la mise au point au centre de l'écran.

**AUTO**

L'appareil photo reconnaît automatiquement le sujet dans la zone centrale de l'écran et règle la mise au point en conséquence (P.23).

Dans le mode de photographie **AUTO**, vous pouvez utiliser la touche de mode Photométrie/Mise au point pour sélectionner "AUTO (reconnaissance automatique)" ou "AF (CENTRE)" (P.23).

Lorsque vous sélectionnez sélection zone AF ZONE ou mise au point manuelle, le moniteur LCD ne peut pas être éteint.

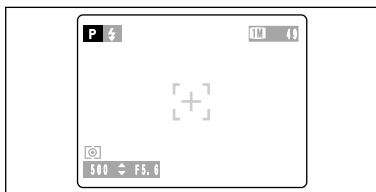

**AF (CENTRE)**

L'appareil photo effectue la mise au point au centre de l'écran. Cette fonction est utile lorsqu'elle est utilisée pour des prises de vues avec verrouillage AF/AE (P.56).

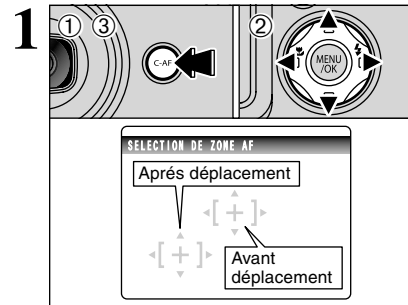

**AF ZONE**

Maintenez la touche "C-AF" enfoncée et appuyez sur "▲▼◀▶" pour déplacer "±" (le point cible) ① jusqu'à la position de mise au point désirée. Relâchez la touche "C-AF" ③.

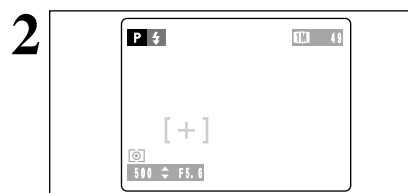

Le cadre AF est affiché dans l'emplacement sur lequel le point cible a été déplacé. Appuyez à mi-course sur le déclencheur et prenez la photo normalement. Pour repositionner le cadre AF, répétez l'étape 1.

L'exposition est toujours réglée en utilisant la zone au centre de l'écran quel que soit l'emplacement du cadre AF. Pour exposer la photo pour le sujet principal, utilisez le verrouillage AE.

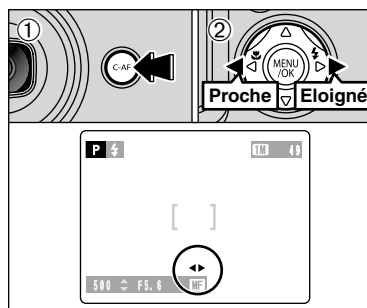

**MF (Mise au point manuelle)**

① Maintenez la touche "C-AF" enfoncée et ② appuyez sur "◀▶" pour régler la mise au point. Utilisez le moniteur LCD pour vérifier la mise au point.  
 "▶": Eloigne la mise au point.  
 "◀": Rapproche la mise au point.

◆ **Maîtrise de la mise au point manuelle** ◆

Utilisez un trépied pour éviter que l'image ne soit pas au point lorsque l'appareil photo bouge.

◆ **Fonction AF sur une touche** ◆

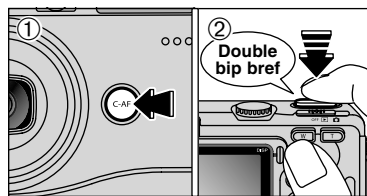

Utilisez cette fonction lorsque vous désirez effectuer la mise au point manuellement pour prendre rapidement une photo.

- Maintenez la touche "C-AF" enfoncée et
- appuyez à mi-course sur le déclencheur pour effectuer la mise au point à l'aide de l'Autofocus.

## UTILISATION DU VERROUILLAGE AF/AE

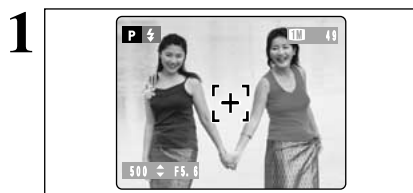

Dans les vues composées de cette façon, l'appareil photo risque de ne pas pouvoir effectuer la mise au point sur le sujet (les deux femmes dans ce cas). Réglez le mode de mise au point sur "AF (CENTRE)" et prenez la photo en utilisant le verrouillage AF/AE.

### ● Sélection du mode de mise au point

**AUTO** : Reportez-vous P.23  
P, S, A, M: Reportez-vous P.54

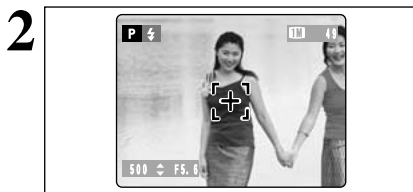

Déplacez légèrement l'appareil photo pour que les sujets soient à l'intérieur du cadre AF.



Lorsque vous enfoncez le déclencheur à mi-course, l'appareil photo émet un bref double bip et effectue la mise au point sur le sujet. A ce point, le cadre AF sur le moniteur LCD devient plus petit et l'appareil photo règle la vitesse d'obturation et l'ouverture. (Le témoin du viseur (vert) s'arrête de clignoter et reste allumé.)

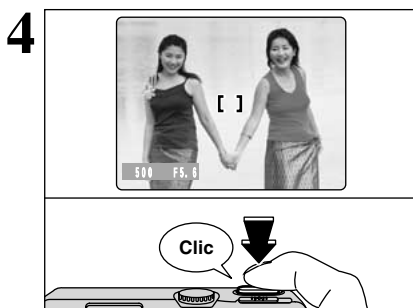

Avec le déclencheur toujours à mi-course (verrouillage AF/AE), déplacez l'appareil photo vers l'image de départ et appuyez à fond sur le déclencheur.

- Vous pouvez utiliser le verrouillage AF/AE autant de fois que vous le désirez avant de relâcher le déclencheur.
- Le verrouillage AF/AE est disponible pour tous les modes de photographie, de façon à ce que vous puissiez obtenir des résultats parfaits pour chaque photo.

### ◆ Memorisation AF (Autofocus) /AE (Exposition Automatique) ◆

Sur le FinePix F700, les réglages de mise au point et d'exposition sont mémorisés (verrouillage AF/AE) lorsque vous appuyez sur le déclencheur à mi-course. Si vous voulez mettre au point sur un sujet qui est décentré ou si vous voulez changer la composition de votre image une fois que l'exposition est réglée, vous pouvez obtenir de bons résultats en changeant la composition une fois que les réglages AF et AE sont mémorisés.

## ☒ AUTO BRACKETING

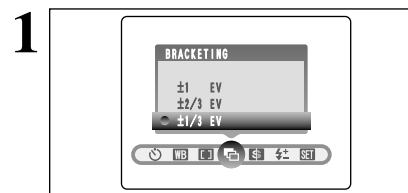

Utilisez cette fonction pour photographier une image identique avec différents réglages d'exposition.

La fonction Auto Bracketing prend immédiatement 3 photos consécutives, l'une étant correctement exposée, les deux photos restantes étant l'une sous-exposée et l'autre surexposée d'une quantité spécifiée.

- Les trois réglages disponibles sont  $\pm 1/3$  IL,  $\pm 2/3$  IL et  $\pm 1$  IL.

Reportez-vous P.101 pour des informations plus détaillées sur IL.

Si la vue sous-exposée ou surexposée est en dehors de la plage de commande de l'appareil photo, la vue n'est pas prise avec les incréments de réglage spécifiés.

La photographie au flash ne peut pas être utilisée.

Cette fonction prend toujours trois photos. Toutefois, si l'espace sur la carte xD-Picture Card est insuffisant pour 3 photos, aucune vue ne sera prise.

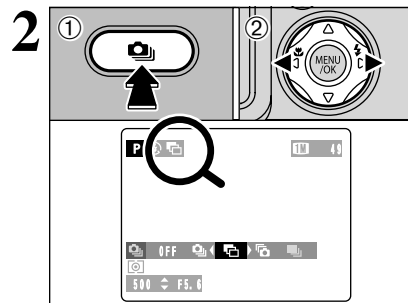

Après avoir réglé l'exposition pour le bracketing, maintenez la touche "OK" ① enfoncée et appuyez sur "◀" ② pour sélectionner "☒".

## Ⓢ DETAIL

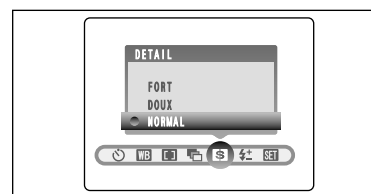

Utilisez ce réglage pour adoucir ou accentuer les contours ou pour régler la qualité de l'image.

**FORT** : Accentue les contours.

Convient particulièrement aux sujets comme les immeubles, ou les textes dans lesquels vous désirez avoir des images nettes.

**DOUX** : Adoucit les contours.

Convient aux photographies de sujets comme les personnes, pour lesquels une image plus douce est souhaitable.

**NORMAL**: Procure un détail des bords qui est idéal pour les photos ordinaires.

## ⚡ FLASH (REGLAGE DE LA LUMINOSITE DU FLASH)

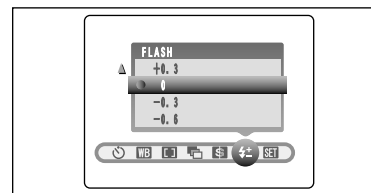

Le réglage de la luminosité vous permet de modifier uniquement la quantité de lumière émise par le flash pour convenir aux conditions de la photographie ou pour obtenir un effet désiré.

- Plage de réglage:  $\pm 2$  niveaux  
 $-0,6$  IL à  $+0,6$  IL par incréments d'environ 0,3 IL (total: 5 niveaux sélectionnables)

Reportez-vous P.101 pour les informations sur IL.

Selon le type de sujet et la distance de prise de vues, le réglage de luminosité peut ne pas avoir d'effet.

L'image peut apparaître sombre lorsque la vitesse d'obturation est réglée sur des vitesses supérieures à 1/1000 sec..

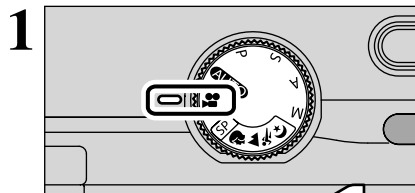

Réglez le molette de modes sur "C".  
Le mode Cinéma "C" vous permet de tourner des films avec le son.

- **Format film:** Motion JPEG Avec son monaural
- Méthode de sélection de la qualité
  - 640 (640 × 480 pixels)
  - 320 (320 × 240 pixels)
  - 30 vues par seconde

- ⚠ Modification du réglage de résolution (format séquence filmée) (→P.28).
- ⚠ La durée de prise de vue disponible pour une vidéo peut diminuer en fonction de l'espace libre sur la carte **xD-Picture Card**.
- ⚠ La séquence est enregistrée sur la carte **xD-Picture Card** au fur et à mesure qu'elle est tournée et ne peut donc pas être enregistrée correctement si l'appareil photo n'est soudainement plus alimenté (si vous ouvrez le couvercle des batteries ou encore si vous débranchez l'adaptateur secteur).

La lecture de vos séquences sur les autres appareils photo peut s'avérer impossible.

**■ Durées de prise de vues standard pour la carte xD-Picture Card**

\* Les durées de prise de vues disponibles sont celles des carte **xD-Picture Card** formatés avec l'appareil photo.

	Qualité	
	640 (30 vues par seconde)	320 (30 vues par seconde)
DPC-16 (16MB)	Environ 13 sec.	Environ 26 sec.
DPC-32 (32MB)	Environ 27 sec.	Environ 54 sec.
DPC-64 (64MB)	Environ 55 sec.	Environ 109 sec.
DPC-128 (128MB)	Environ 111 sec.	Environ 219 sec.
DPC-256 (256MB)	Environ 223 sec.	Environ 7.3 min.

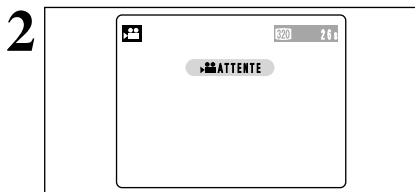

La durée de prises de vues disponible et "ATTENTE" sont affichés le moniteur LCD.

- ⚠ Le son étant enregistré simultanément avec les images, veillez à ne pas recouvrir le microphone avec les doigts ou autre (→P.8).

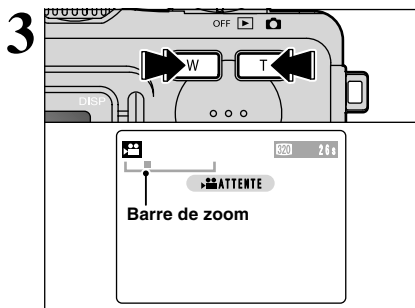

Appuyez sur la touche de zoom pour effectuer un zoom avant ou arrière avant de commencer la prise de vues. Vous devrez effectuer le zoom à l'avance car cette opération est impossible pendant le tournage.

- **Distance focale du zoom optique**  
(équivalent à un appareil photo 35 mm)  
Environ 35 mm à 105 mm  
Echelle de zoom max.: 3x
- **Distance de prises de vues**  
Environ 60 cm à l'infini

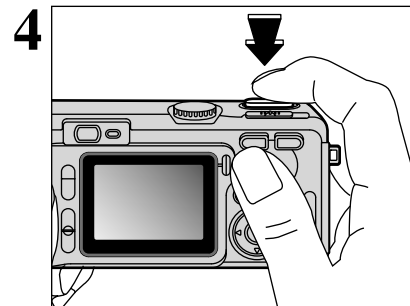

Appuyez à fond sur le déclencheur pour commencer le tournage.

- ⚠ La luminosité et la couleur de l'écran apparaissant pendant le tournage de la séquence peuvent être différents de ceux présentés avant le début du tournage.
- ⚠ Vous n'avez pas besoin de maintenir le déclencheur enfoncé.

La pression à fond sur le déclencheur bloque la mise au point, mais l'exposition et la balance des blancs varient automatiquement selon la scène photographiée.

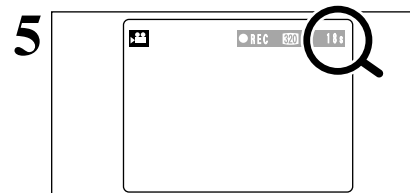

Le compteur affiché en haut à droite de le moniteur LCD pendant le tournage indique la durée restante.

- ⚠ Si la luminosité du sujet change lorsque vous tournez une séquence, le son du fonctionnement de l'objectif risque d'être enregistré dans la séquence.
- ⚠ Le bruit du vent peut être enregistré avec des prises de vues effectuées à l'extérieur.
- ⚠ Lorsque la durée restante est écoulée, le tournage prend automatiquement fin et la séquence est enregistrée sur la carte **xD-Picture Card**.

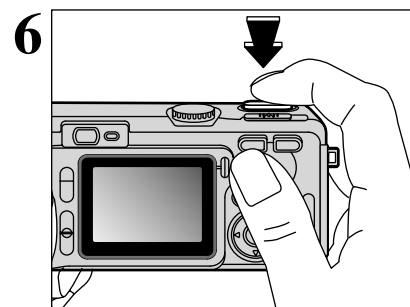

La pression sur le déclencheur pendant le tournage interrompt la prise de vue et la séquence est enregistrée sur la carte **xD-Picture Card**.

- ⚠ Si le tournage est interrompu immédiatement après avoir commencé, seules 1 seconde de séquence sont enregistrées sur la carte **xD-Picture Card**.

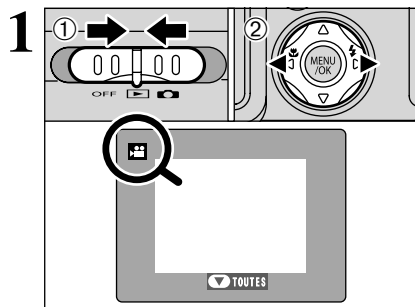

- 1 Réglez l'interrupteur d'alimentation sur "▶".
- 2 Appuyez sur "◀" ou "▶" pour sélectionner le fichier cinéma.

⚠ Les séquences cinéma ne peuvent pas être lues en mode de lecture de vues multiples. Utilisez la touche "DISP" pour sélectionner la lecture d'une seule vue.

Indiqué par l'icône "🎞️".

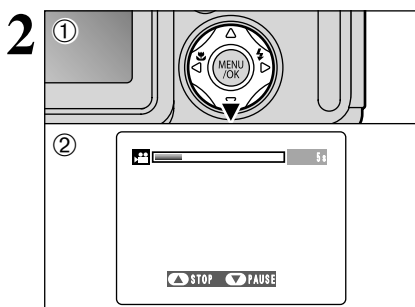

- 1 Appuyez sur "▼" pour procéder à la lecture de la séquence.
- 2 Le moniteur LCD indique la durée de lecture et présente une barre de progrès de la lecture.

⚠ Veillez à ne pas bloquer le haut-parleur.  
 ⚠ Si le son est difficile à entendre, réglez le volume (P.69).  
 ⚠ Si le sujet de la photo est très éclairé, des rayures verticales noires risquent d'apparaître sur l'image pendant la lecture. Ceci est normal et ne constitue pas un défaut.

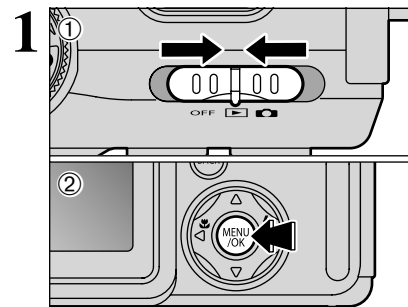

- 1 Réglez l'interrupteur d'alimentation sur "▶".
- 2 Appuyez sur la touche "MENU/OK" pour afficher l'écran du menu.

⚠ Notez que les images effacées par erreur ne peuvent pas être récupérées. Vous devrez copier les fichiers importants que vous ne voulez pas effacer sur votre ordinateur sur un autre média.

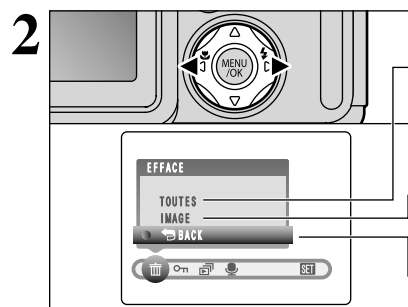

- Appuyez sur "◀▶" pour sélectionner "🗑️" EFFACE.

**TOUTES**  
 Efface tous les fichiers non protégés. Faites au préalable une copie des fichiers que vous désirez conserver sur votre disque dur.

**IMAGE**  
 Efface uniquement le fichier sélectionné.

**BACK**  
 Retour au menu précédent sans effacer d'image.

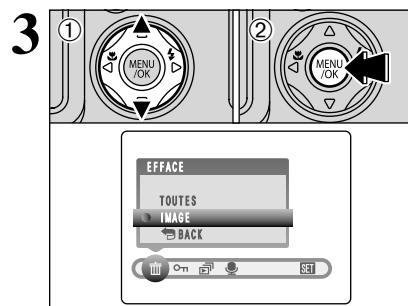

- 1 Appuyez sur "▲" ou "▼" pour sélectionner, "TOUTES" ou "IMAGE".
- 2 Appuyez sur la touche "MENU/OK".

■ **Lecture cinéma**

	Commande	Description
Lecture/Pause		La lecture commence. Elle s'arrête automatiquement lorsque la fin de la séquence est atteinte. Pendant la lecture, cette touche permet d'effectuer une pause de la séquence.
Arrêt		Arrête la lecture. * Appuyez sur "◀" ou "▶" pendant que la lecture du film est arrêtée pour revenir au fichier précédent ou avancer jusqu'au fichier suivant respectivement.
Avance rapide/ Rembobinage	 Rembobinage      Avance rapide	Appuyez sur ces touches pendant la lecture pour avancer ou reculer rapidement dans la séquence.
Omission de lecture	 Pendant la pause	A chaque pression sur "◀" ou "▶" pendant une pause, la séquence cinéma avance ou recule d'une vue.

◆ **Lecture de fichiers de séquences filmées** ◆

Vous risquez de ne pas pouvoir lire certains fichiers de séquences enregistrées sur d'autres appareils photo.

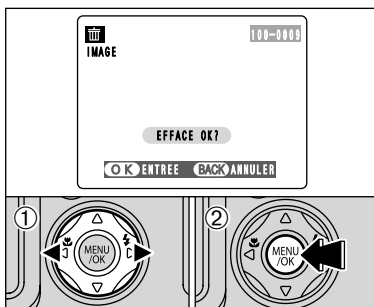

**IMAGE**

- ① Appuyez sur “◀” ou “▶” pour sélectionner le fichier à effacer.
  - ② Appuyez sur la touche “MENU/OK” pour effacer le fichier actuellement affiché.
- Pour effacer une autre image, répétez les étapes ① et ②.
- Lorsque vous avez fini d'effacer les images, appuyez sur la touche “BACK”.

⚠ Les vues protégées ne peuvent pas être effacées. Déprotégez les vues avant de les effacer (→P.63).

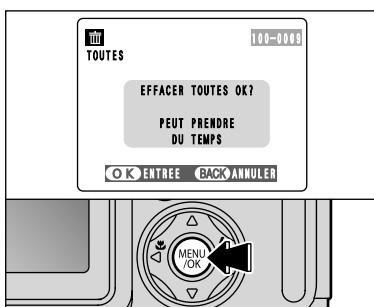

**TOUTES**

Appuyez sur la touche “MENU/OK” efface tous les fichiers.

- ⚠ Pour annuler l'effacement de toutes les vues lorsqu'il est en cours, appuyez sur la touche “BACK”.
- ⚠ Les vues protégées ne peuvent pas être effacées. Déprotégez les vues avant de les effacer (→P.63).

Si le message “ DPOF SPECIFIC. EFFACE OK ? ” ou “ EFFACER TOUTES OK ? ” apparaît, appuyez de nouveau sur la touche “MENU/OK” pour effacer les fichiers.

◆ Pour interrompre la procédure en cours ◆

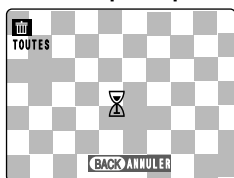

Appuyez sur la touche “BACK” pour interrompre l'effacement de toutes les vues. Certains fichiers non protégés ne seront pas effacés.

⚠ Même si vous interrompez immédiatement la procédure, certains fichiers seront effacés.

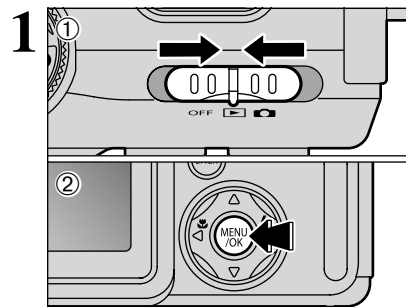

- ① Réglez l'interrupteur d'alimentation sur “ON”.
- ② Appuyez sur la touche “MENU/OK” pour afficher le moniteur LCD du menu.

La protection est un réglage qui empêche les images d'être effacées par inadvertance. Toutefois, “FORMATAGE” efface toutes les images, qu'elles soient protégées ou non (→P.72).

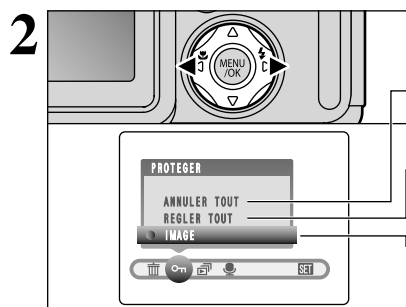

Appuyez sur “◀” ou “▶” pour sélectionner “ON” PROTEGER.

**ANNULER TOUT**

Retire la protection de tous les fichiers.

**REGLER TOUT**

Protège tous les fichiers.

**IMAGE**

Protège ou déprotège uniquement le fichier sélectionné.

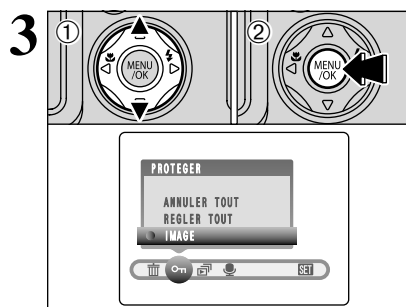

- ① Appuyez sur “▲” ou “▼” pour sélectionner “IMAGE”, “REGLER TOUT” ou “ANNULER TOUT”.
- ② Appuyez sur la touche “MENU/OK” pour confirmer votre sélection.

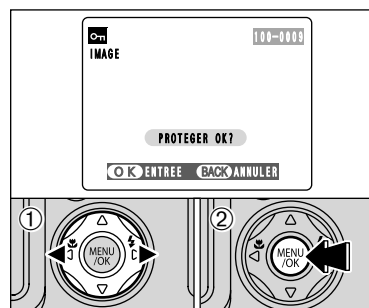

**REGLER IMAGE**

- ① Appuyez sur “◀” ou “▶” pour sélectionner le fichier à protéger.
  - ② Appuyez sur la touche “MENU/OK” pour protéger le fichier actuellement affiché.
- Pour protéger un autre fichier, procédez de nouveau aux étapes ① et ②. Pour interrompre la protection des fichiers, appuyez sur la touche “BACK”.



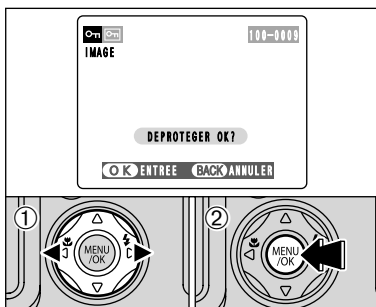

### IMAGE ANNULER

- ① Appuyez sur “◀” ou “▶” pour sélectionner le fichier protégé.
- ② Appuyez sur la touche “MENU/OK” pour déprotéger le fichier affiché.

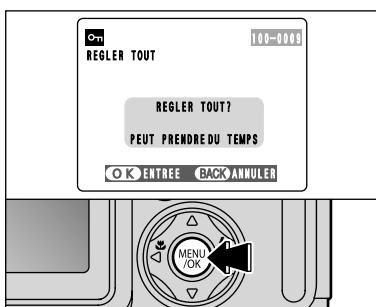

### REGLER TOUT

Appuyez sur la touche “MENU/OK” pour protéger tous les fichiers.

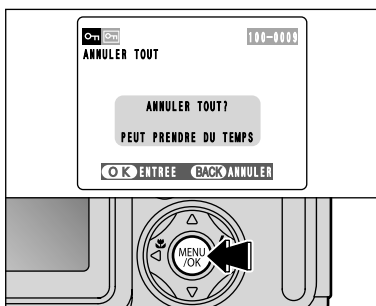

### ANNULER TOUT

Appuyez sur la touche “MENU/OK” pour déprotéger tous les fichiers.

#### ◆ Pour interrompre la procédure en cours ◆



Si les images photographiées sont très grandes, la protection ou la déprotection de toutes les vues peut prendre un certain temps.  
Si vous désirez prendre une photo ou une séquence pendant la procédure, appuyez sur la touche “BACK”. Pour retourner ensuite à la protection ou la déprotection de toutes les vues, démarrez la procédure de la P.63 à l'étape 1.

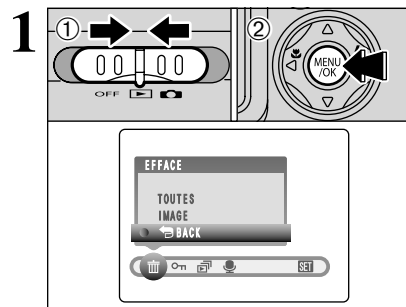

- ① Réglez l'interrupteur d'alimentation sur “▶”.
- ② Appuyez sur la touche “MENU/OK” pour afficher le menu sur le moniteur LCD.

- ⚡ La fonction d'économie d'énergie automatique n'est pas opérationnelle pendant la lecture.
- ⚡ La séquence commence automatiquement. Lorsque la séquence de prévisualisation ou la séquence se termine, la lecture passe à la vue suivante.

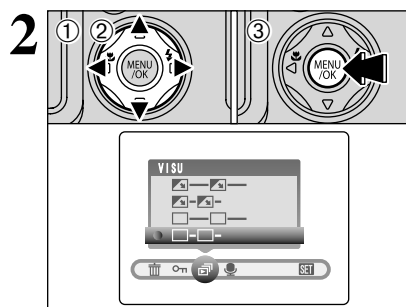

- ① Appuyez sur “◀” ou “▶” pour sélectionner “VISUALISATION AUTO”.
- ② Appuyez sur “▲” ou “▼” pour sélectionner l'intervalle de lecture et le type de transition d'image.
- ③ Appuyez sur la touche “MENU/OK”. Les vues sont automatiquement avancées et lues.

- ⚡ Si vous appuyez une fois sur le bouton “DISP” pendant la lecture, le numéro de vue est affiché sur le moniteur LCD.
- ⚡ Pour interrompre “VISUALISATION AUTO”, appuyez sur la touche “BACK”.

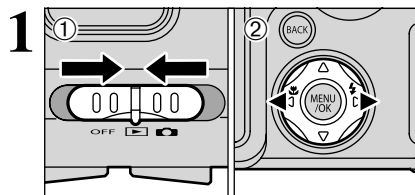

Vous pouvez ajouter des memo audio à des images immobiles.

- **Format d'enregistrement:** WAVE (→P.101)  
Format d'enregistrement PCM
- Taille du fichier sonore:** Environ 480Ko  
(pour une capture vocale de 30 secondes)

- 1 Réglez l'interrupteur d'alimentation sur "ON".
- 2 Appuyez sur "◀" ou "▶" pour sélectionner l'image (image immobiles) à laquelle vous désirez ajouter une memo audio.

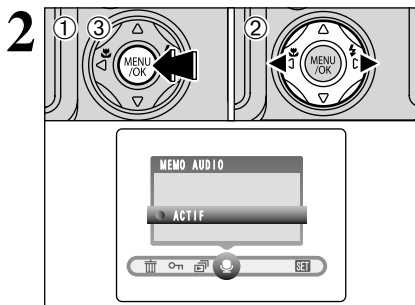

- 1 Appuyez sur la touche "MENU/OK" pour afficher l'écran du menu.
- 2 Appuyez sur "◀" ou "▶" pour sélectionner "MEMO AUDIO".
- 3 Appuyez sur la touche "MENU/OK".

⚠ Si le message "IMAGE PROTEGEE" apparaît, déprotégez la vue.

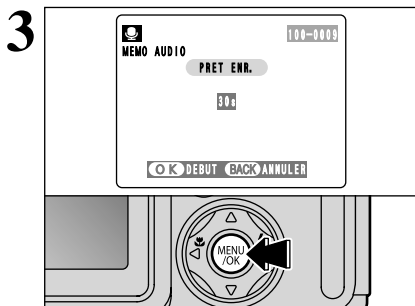

"PRET ENR." apparaît le moniteur LCD. Appuyez sur la touche "MENU/OK" pour commencer l'enregistrement.

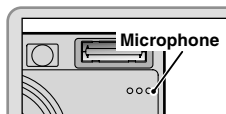

Placez-vous face au microphone (→P.8) devant l'appareil photo pour enregistrer votre commentaire. Maintenez l'appareil photo éloigné d'environ 20 cm pour obtenir les meilleurs résultats.

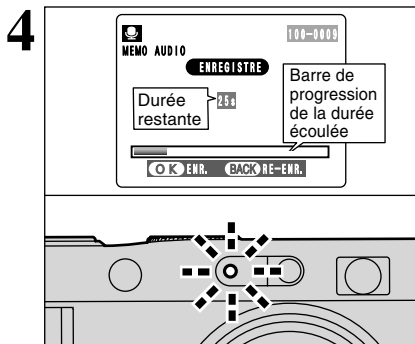

La durée d'enregistrement restante est affichée pendant l'enregistrement et le témoin du retardateur clignote. Lorsque la durée restante atteint 5 secondes, le témoin du retardateur commence à clignoter rapidement.

⚠ Pour interrompre votre commentaire pendant l'enregistrement, appuyez sur la touche "MENU/OK".

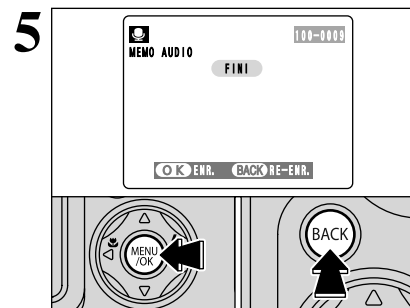

Après 30 secondes d'enregistrement, "FINI" apparaît à le moniteur LCD.

- Pour enregistrer le mémo audio**  
Appuyez sur la touche "MENU/OK".
- Pour enregistrer de nouveau votre commentaire**  
Appuyez sur la touche "BACK".

◆ **Lorsque l'image possède déjà une memo audio** ◆

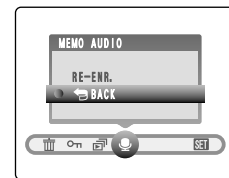

Si vous sélectionnez une image qui possède déjà une memo audio, un écran apparaît dans lequel vous pouvez sélectionner si vous enregistrez de nouveau ou non une légende.

⚠ Si le message "IMAGE PROTEGEE" apparaît, déprotégez la vue.

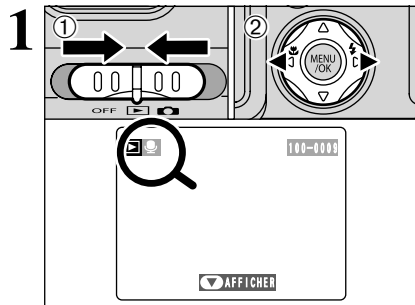

- 1 Réglez Interrupteur d'alimentation sur "▶".
- 2 Appuyez sur "◀" ou "▶" pour sélectionner un fichier d'images ayant un memo audio.

Vous ne pouvez pas procéder à la lecture des memo audio en mode de lecture de vues multiples. Utilisez la touche "DISP" pour sélectionner la lecture d'une seule vue.

Indiqué par l'icône "🔍".

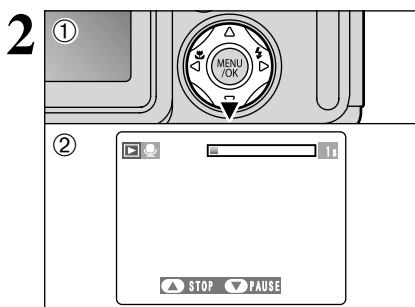

- 1 Appuyez sur "▼" pour lire le memo audio.
- 2 La durée de lecture est affichée à l'écran ainsi qu'une barre de progrès.

Si le son est difficile à entendre, réglez le volume (→P.69).



■ Lecture des mémo audio

	Commande	Description
Lecture		Le memo audio s'arrête automatiquement lorsque la lecture prend fin.
Pause/Reprise		Pour effectuer une pause du memo audio pendant la lecture. Appuyez de nouveau sur ce bouton lorsque le sous-titre vocal est en mode de pause pour reprendre la lecture.
Arrêt		Arrête la lecture. * Appuyez sur "◀" ou "▶" pendant que la lecture avec memo audio est arrêtée pour revenir au fichier précédent ou avancer jusqu'au fichier suivant respectivement.
Avance rapide/Rembobinage		Appuyez sur ces touches pendant la lecture pour avancer ou reculer dans le memo audio. * Ces touches ne sont pas opérationnelles lorsque la lecture est en mode de pause.

◆ Fichiers de mémos vocaux compatibles ◆

Vous pouvez utiliser votre FinePix F700 pour la lecture de mémos vocaux enregistrés avec cet appareil photo ou de mémos vocaux de jusqu'à 30 secondes de long, enregistrés sur une carte **xD-Picture Card** à l'aide d'un appareil photo numérique FUJIFILM.

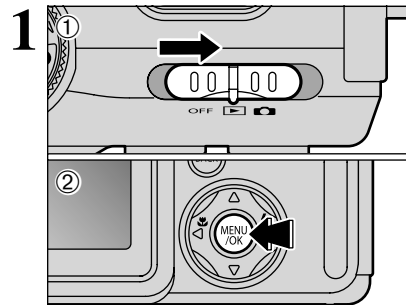

- 1 Réglez l'interrupteur d'alimentation sur "▶" ou "◻".
- 2 Appuyez sur la touche "MENU/OK" pour afficher le menu sur le moniteur.

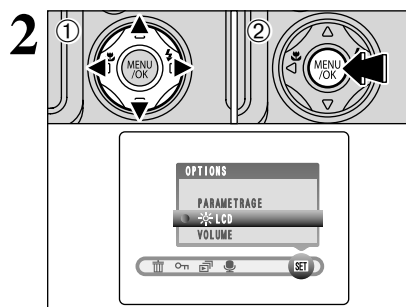

- 1 Appuyez sur "◀" ou "▶" pour sélectionner "SET" OPTIONS et appuyez ensuite sur "▲" ou "▼" pour sélectionner "LCD" ou "VOLUME".
- 2 Appuyez sur la touche "MENU/OK".

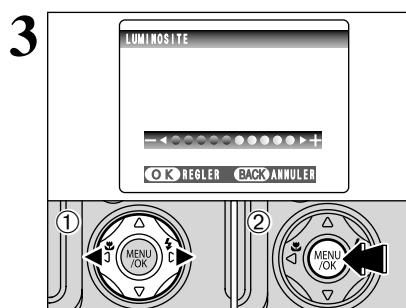

- 1 Appuyez sur "◀" ou "▶" pour régler la luminosité du moniteur LCD ou le volume.
- 2 Appuyez sur la touche "MENU/OK" pour confirmer le nouveau réglage.

◆ Options du menu PARAMETRAGE ◆

Les options disponibles dans le menu SET varient selon que le mode "▶" ou "◻" est sélectionné.

● "AUTO", P, S, A, M" Mode de photographie immobile

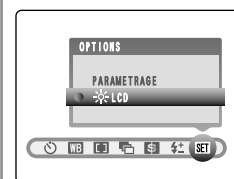

● "🎬" Mode cinéma

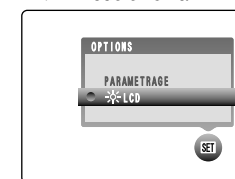

● "◻" Mode de lecture

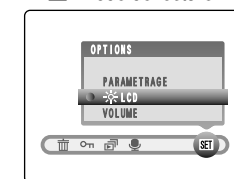

# PARAMETRAGE

## Options du menu PARAMETRAGE

Réglages	Affichage	Valeur par défaut	Explication
IMAGE	OUI/NON/PREVISU	OUI	Utilisez cette option pour spécifier si l'écran d'aperçu préalable (de l'image photographiée) est affiché ou non après la prise de vues. Reportez-vous P.71 pour les détails.
VEILLE	2MIN/5MIN/NON	2 MIN	Utilisez cette option pour spécifier si la consommation d'énergie de l'appareil photo est réduite et si, par conséquent, l'appareil photo est mis automatiquement hors tension lorsqu'il n'est pas utilisé. Reportez-vous P.72 pour les détails.
FORMATAGE	INIT	-	Efface tous les fichiers. Reportez-vous P.72 pour les détails.
▶ SIGNAL	SANS/1/2/3	2	Règle le volume de la tonalité émise lorsque les commandes de l'appareil photo sont utilisées.
▶ DECLENC	SANS/1/2/3	2	Règle le volume du son émis lorsque le déclencheur fonctionne.
DATE/HEURE	ENTRÉE	-	Utilisez cette option pour corriger la date ou l'heure. Reportez-vous P.13 pour les détails.
📺 LCD	OUI/NON	OUI	Utilisez cette option pour spécifier si le moniteur LCD est automatiquement mis sous et hors tension lorsque la l'interrupteur d'alimentation est réglée sur "📺".
NUMERO IMAGE	CONT./RAZ	CONT.	Spécifie si les numéros d'image sont attribués de manière consécutive à partir des numéros précédents ou s'ils commencent à nouveau. Reportez-vous P.73 pour les détails.
MODE USB	📺/📺PC	📺	Reportez-vous P.85 pour les détails.
CCD-RAW	NON/OUI	NON	Règle la qualité de l'image sur CCD-RAW. Etant donné qu'aucun traitement de l'image n'est effectué sur l'appareil photo pour les images CCD-RAW, elles doivent être traitées sur ordinateur.
言語/LANG.	日本語/ENGLISH/ FRANCAIS/DEUTSCH/ ESPANOL/中文	ENGLISH	Utilisez ce réglage pour spécifier la langue utilisée pour l'affichage du moniteur LCD.
STAN. VIDEO	NTSC/PAL	-	Spécifie si la sortie vidéo est réglée sur NTSC ou PAL.
📺 INIT	INIT	-	Remet tous les réglages de l'appareil photo, sauf la DATE/HEURE, LANG. et STAN. VIDEO, aux valeurs par défaut d'usine réglées au moment de l'expédition. Un écran de confirmation apparaît lorsque vous appuyez sur "▶". Pour réinitialiser les réglages de l'appareil photo, appuyez de nouveau sur la touche "MENU/OK".

## UTILISATION DE L'ECRAN PARAMETRAGE

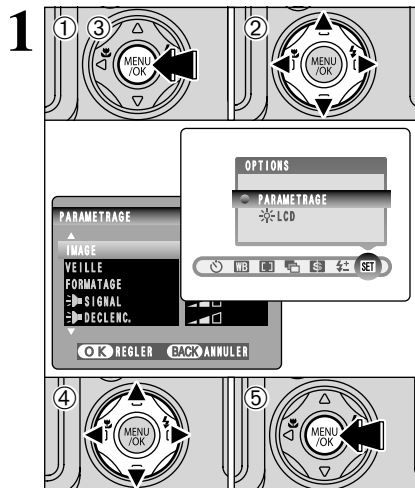

- Appuyez sur la touche "MENU/OK" pour afficher l'écran du menu.
- Appuyez sur "◀" ou "▶" pour sélectionner "SET" OPTIONS et appuyez ensuite sur "▲" ou "▼" pour sélectionner "PARAMETRAGE".
- Appuyez sur la touche "MENU/OK" pour afficher l'écran PARAMETRAGE.
- Appuyez sur "▲" ou "▼" pour sélectionner une option de menu et appuyez ensuite sur "◀" ou "▶" pour modifier le paramètre.
- Après avoir modifié les réglages, appuyez sur la touche "MENU/OK" pour confirmer les changements.

- Mettez toujours l'appareil photo hors tension pour remplacer la batterie. Si vous ouvrez le couvercle du compartiment batterie et que vous débranchez l'adaptateur secteur sans mettre l'appareil photo hors tension, les réglages de l'appareil risquent de revenir aux valeurs par défaut d'usine réglées au moment de l'expédition.
- Appuyez sur "▶" pour sélectionner "FORMATAGE" "DATE/HEURE" ou "📺 INIT".

## IMAGE (AFFICHAGE D'IMAGES PHOTOGRAPHIÉS)

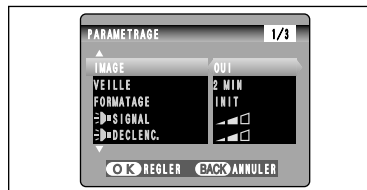

Vous pouvez utiliser ce réglage pour spécifier si les images photographiées sont affichées après le tournage.

- En mode de prises de vues en continu longue durée en mode 1280 x 960 pixels, les images photographiées ne sont pas affichées.
- En prises de vues en continu 5 premières images, en prises de vues en continu 5 dernières images, les images sont affichées pendant une durée déterminée avant d'être automatiquement enregistrées même si "NON" est sélectionné ici.

**IMAGE PREC.:** Les images photographiées sont affichées pendant environ 2 secondes et enregistrées ensuite automatiquement.

**NON :** Les images photographiées sont automatiquement enregistrées sans être affichées.

**PREVISU :** Les résultats de votre photographie sont présentés sous forme de prévisualisation (pour la vérification de l'image) et vous pouvez alors choisir d'enregistrer ou non l'image.

- Pour enregistrer l'image: Appuyez sur la touche "MENU/OK".
- Pour annuler l'image: Appuyez sur la touche "BACK".

Vous pouvez également utiliser le zoom de prévisualisation.

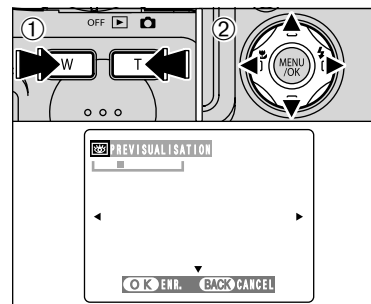

### Zoom d'aperçu préalable

Lorsque le réglage "PREVISU" est sélectionné, cette fonction vous permet d'agrandir des images pour une vérification détaillée.

- Déplacez le touche zoom pour effectuer un zoom avant ou arrière.
- Appuyez sur "▲", "▼", "◀" ou "▶" pour regarder une autre partie de l'image.

- Vous ne pouvez pas sauvegarder une image découpée à partir de l'écran d'aperçu préalable.
- Le zoom d'aperçu préalable fonctionne de la même manière que le zoom de lecture (→P.26).

### Prévisualisation de la prise de vues en continu (vérification de l'image)

Lorsque le réglage "PREVISU" est sélectionné, vous pouvez vérifier les images prises dans les modes "CONT" et "5 DER.". Toutefois, vous ne pouvez pas utiliser le zoom d'aperçu préalable.

- Vous pouvez vérifier les images en appuyant sur "◀▶".
- Pour enregistrer toutes les images, appuyez sur la touche "MENU/OK".
- Si vous ne voulez enregistrer aucune des images, appuyez sur la touche "BACK".

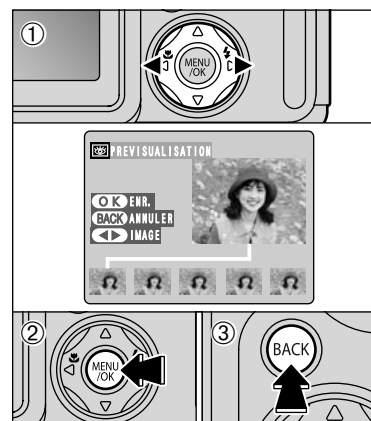

## PARAMETRAGE

### REGLAGE DU VEILLE

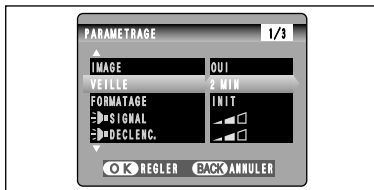

Lorsque cette fonction est activée, l'écran du moniteur s'éteint provisoirement (Le témoin du viseur (vert) clignote à des intervalles d'une seconde.) pour réduire la consommation d'énergie si l'appareil photo n'est pas utilisé pendant environ 30 secondes. Si l'appareil photo reste inutilisé pendant un intervalle supplémentaire (de 2 ou 5 minutes), il se met automatiquement hors tension. Utilisez cette fonction lorsque vous désirez obtenir la durée d'utilisation maximum de votre batterie.

⚡ La fonction d'économie d'énergie est désactivée pendant la lecture automatique et lorsqu'une connexion USB est utilisée.

La fonction de veille n'est pas opérationnelle en mode PARAMETRAGE ou de lecture, mais l'appareil photo se met automatiquement hors tension s'il n'est pas utilisé pendant une durée déterminée (2 ou 5 minutes).

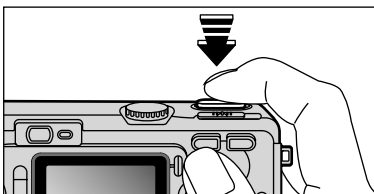

Lorsque l'appareil photo est mis en sommeil, la pression à mi-course sur le déclencheur redémarre l'appareil qui est alors prêt à prendre des photos. Ceci est utile car l'appareil photo est prêt à prendre des photos presque instantanément.

⚡ Vous pouvez remettre l'appareil photo en service en appuyant sur une autre touche que le déclencheur.

### Remise de l'appareil photo sous tension

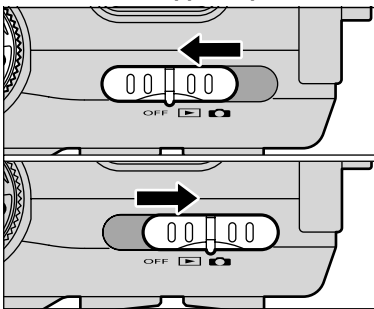

Lorsque la fonction de coupure automatique a mis l'appareil photo hors tension (2 ou 5 minutes), vous pouvez reprendre les opérations de l'appareil photo en le mettant hors tension puis de nouveau sous tension.

### FORMATAGE

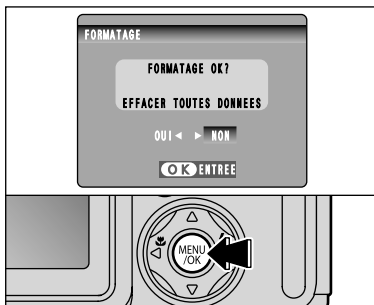

Le formatage efface toutes les données. Initialisez la carte **xD-Picture Card** à utiliser avec l'appareil photo.

Faites au préalable une copie des fichiers que vous désirez conserver sur votre disque dur.

- Utilisez "◀" ou "▶" pour sélectionner "OUI".
- La pression sur la touche "MENU/OK" efface tous les fichiers et initialise la carte **xD-Picture Card**. Le formatage efface également les fichiers protégés.

⚡ Si le message "[ERREUR CARTE]" "[ERREUR ECRITURE]" "[ERREUR DE LECTURE]" ou "[CARTE NON INITIALISEE]" apparaît, reportez-vous P.95 avant de formater la carte **xD-Picture Card** et prenez les mesures appropriées.

### MEMORISATION DU NUMERO D'IMAGE

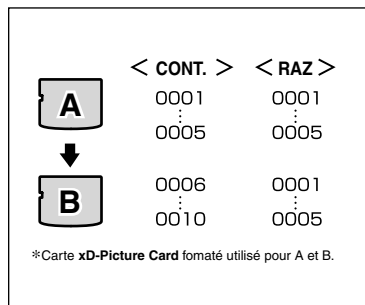

\*Carte **xD-Picture Card** formaté utilisé pour A et B.

Le réglage de cette fonction sur "CONT" permet de gérer plus facilement les fichiers car elle évite la duplication des noms de fichiers lorsque les images sont téléchargées vers un ordinateur.

**CONT.:** Les images sont mémorisées en commençant par le numéro de fichier le plus élevé enregistré sur la dernière carte **xD-Picture Card** utilisée.

**RAZ :** Les images sont mémorisées sur chaque carte **xD-Picture Card** en commençant avec le fichier numéro "0001".

⚡ Si la carte **xD-Picture Card** contient déjà des fichiers d'images avec des numéros de fichier plus élevés que le numéro de fichier le plus haut sur la dernière carte **xD-Picture Card**, les images sont enregistrées en commençant par le plus haut numéro de fichier sur la carte **xD-Picture Card** en cours d'utilisation.

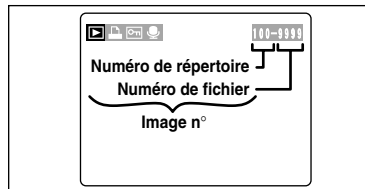

Vous pouvez vérifier le numéro de fichier en regardant l'image. Les 4 derniers chiffres du numéro à 7 chiffres, en haut à droite de l'écran, correspondent au numéro de fichier et les 3 premiers au numéro de répertoire.

⚡ Pour changer de carte **xD-Picture Card**, mettez toujours l'appareil photo hors tension avant d'ouvrir le couvercle des batteries. Si vous ouvrez le couvercle, sans avoir mis l'appareil photo hors tension, la mémorisation des numéros d'images ne peut pas fonctionner.

⚡ Les numéros de fichiers vont de 0001 à 9999. Une fois 9999 dépassé, le numéro de répertoire augmente de 1. Le numéro maximum est 999-9999.

⚡ Le numéro de photos affiché peut être différent pour des images prises avec un autre appareil photo.

⚡ Si le message "[LIMITE FICHIER]" apparaît, reportez-vous P.95.

### CCD-RAW

Le réglage de CCD-RAW sur "OUI" désactive les fonctions de traitement du signal (reconstitution des données reçues par le CCD en tant qu'image) exécutées sur l'appareil photo. Par conséquent, cette tâche doit être effectuée par l'ordinateur.

\* Pour reconstituer les images, FinePixViewer (sur le CD-ROM intégré) doit être installé sur votre ordinateur.

### Les fonctions de la liste ci-dessous ne peuvent pas être utilisées dans le mode CCD-RAW.

<b>Pendant la prise de vues</b>	Le zoom numérique, la prise de vues en continu, et le mode photo FinePix (qualité, ISO et FinePix Color) ne sont pas disponibles.
<b>Pendant la lecture</b>	La qualité de lecture est fixée à 100% (1280 x 960). La lecture peut être agrandie au zoom jusqu'à 400% mais les images découpées ne peuvent pas être enregistrées.

Branchez l'appareil photo avec "APPAREIL" sélectionné comme réglage USB (➔P.84).



Branchez l'appareil photo avec "CAM.PC" sélectionné comme réglage USB.

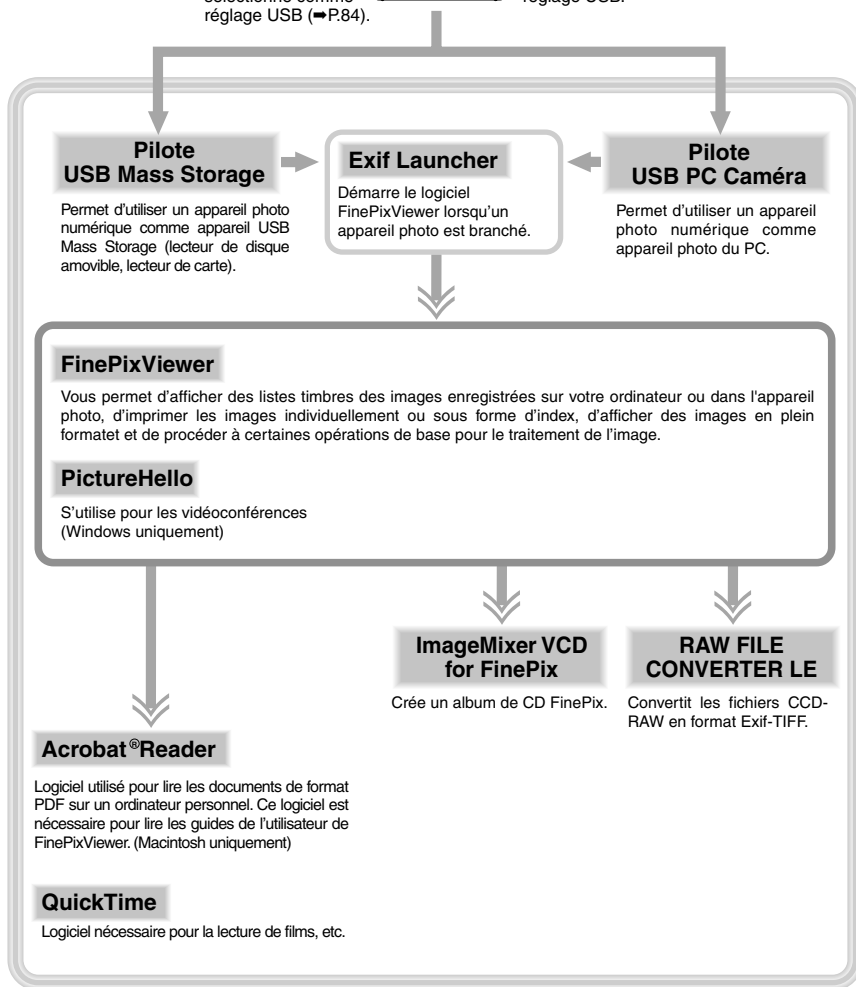

\* Notez que la configuration du logiciel peut être légèrement différente selon votre système d'exploitation.

Liste de vérification avant l'installation

Pour utiliser ce logiciel, vous devez avoir le matériel et le logiciel décrits ci-dessous. Vérifiez votre système avant de commencer l'installation.

<b>Ordinateurs compatibles</b>	IBM PC/AT ou compatibles*1
<b>Système d'exploitation</b>	Windows 98 (y compris la seconde édition) Windows Millenium Edition (Windows Me) Windows 2000 Professionne*2 Windows XP Edition Familiale*2 Windows XP Professionnel*2
<b>Unité centrale</b>	Pentium 200 MHz ou mieux recommandé (Pentium III 800 MHz ou mieux est recommandé pour Windows XP)
<b>RAM</b>	64 Mo minimum (128 Mo minimum pour Windows XP) 256 Mo minimum lorsque RAW FILE CONVERTER LE est utilisé
<b>Espace sur le disque dur</b>	Espace nécessaire pour l'installation: 140 Mo minimum Espace nécessaire pour le fonctionnement: 300 Mo minimum (Lorsque FinePix CD Album Maker est utilisé: 2 Go ou mieux) 1 Go minimum lorsque RAW FILE CONVERTER LE est utilisé
<b>Affichage</b>	800 x 600 pixels ou mieux, couleur 16 bits ou mieux
<b>Connexion Internet*3</b>	<ul style="list-style-type: none"> <li>Pour utiliser le service Internet FinePix ou la fonction de pièce jointe de courrier Une connexion Internet et un logiciel de transmission de courrier électronique</li> <li>Vitesse de connexion : 56 k ou mieux recommandé</li> </ul>
<b>Fonctions son*4</b>	Haut-parleurs, microphone et carte son

\*1 Modèles avec interface USB comme caractéristique standard et l'un des systèmes d'exploitation ci-dessus préinstallés.  
 \*2 Lorsque vous installez le logiciel, entrez en communication en utilisant un compte d'administrateur de système (par ex. "Administrateur").  
 \*3 Nécessaire pour utiliser le service Internet FinePix et pour la vidéoconférence. Le logiciel peut être installé même si vous n'avez pas de connexion Internet.  
 \*4 Des fonctions audio sont nécessaires pour la vidéoconférence.

REMARQUE

- Branchez l'appareil photo directement sur l'ordinateur à l'aide du câble spécial USB. Le logiciel peut ne pas fonctionner correctement si vous utilisez une rallonge ou si vous connectez l'appareil photo via un plot USB.
- Si votre ordinateur comporte plus d'un port USB, l'appareil photo peut être branché sur l'un ou l'autre port.
- Poussez le connecteur USB à fond dans la prise pour vous assurer de bien le brancher. Le logiciel peut ne pas fonctionner correctement si la connexion est défectueuse.
- La carte d'interface USB supplémentaire n'est pas garantie.
- Windows 95 et Windows NT ne peut pas être utilisé.
- Le fonctionnement n'est pas garanti avec les ordinateurs "faits maison" ou tournant avec un logiciel de système d'exploitation mis à jour.
- Si votre connexion Internet passe par un routeur ou un réseau local (connexion des machines d'un réseau local à Internet), vous ne pouvez pas utiliser la fonction de vidéoconférence.
- Si vous utilisez Windows XP et si vous cochez la case "Protéger mon ordinateur et le réseau en limitant ou interdisant l'accès à cet ordinateur à partir d'Internet" dans les réglages firewall de connexion, la fonction de vidéoconférence ne peut pas être utilisée.
- Lorsque vous réinstallez ou retirez FinePixViewer, le menu Internet et votre numéro d'identification ainsi que votre mot de passe pour le service Internet FinePix sont effacés de votre ordinateur. Cliquez sur le bouton [Passons désormais à l'enregistrement], entrez votre numéro d'identification et votre mot de passe enregistrés et téléchargez de nouveau le menu.

## INSTALLATION SUR UN ORDINATEUR Windows

Ne branchez pas l'appareil photo sur votre ordinateur avant que l'installation du logiciel ne soit terminée.

**1** Installez FinePixViewer comme indiqué dans le Manuel de démarrage rapide.

### ◆ Lancement manuel de l'installateur ◆

① Cliquez deux fois sur l'icône "Poste de travail".

\* Les utilisateurs de Windows XP devront cliquer sur "Poste de travail" dans le menu "Démarrer".

② Cliquez avec le bouton droit de la souris sur "FINEPIX" (lecteur de CD-ROM) dans la fenêtre "Poste de travail" et sélectionnez "Ouvrir".

③ Cliquez deux fois sur "SETUP" ou "SETUP.exe" dans la fenêtre CD-ROM.

\* La façon dont les noms de fichiers sont affichés diffère de la manière indiquée ci-dessous selon les réglages de votre ordinateur.

- Les extensions de fichiers (suffixes de 3 lettres indiquant le type de fichier) peuvent être indiquées ou cachées (par exemple Setup.exe ou Setup).
- Le texte peut être présenté normalement ou tout en majuscules (par exemple Setup ou SETUP).



### ◆ Installation d'autres applications ◆

Vous pouvez voir des messages pour l'installation de QuickTime, NetMeeting, ImageMixer VCD pour FinePix et WINASPI. Installez ces applications en suivant les instructions indiquées à l'écran. Les écrans d'installation pour ces applications sont affichés comme requis.

**2** Après avoir redémarré votre ordinateur, installez DirectX en suivant les indications à l'écran et redémarrez encore une fois votre ordinateur. Si la dernière version de DirectX est déjà installée sur votre ordinateur, cette installation n'est pas effectuée.

**3** Après avoir redémarré votre ordinateur, le message "Installation de FinePixViewer terminée" apparaît.

## INSTALLATION SUR UN Mac OS 8.6 À 9.2

### Liste de vérification avant l'installation

Pour utiliser ce logiciel, vous devez avoir le matériel et le logiciel décrits ci-dessous. Vérifiez votre système avant de commencer l'installation.

<b>Macintosh compatible</b>	Power Macintosh G3*1, PowerBook G3*1, Power Macintosh G4, iMac, iBook, Power Macintosh G4 Cube ou PowerBook G4
<b>Système d'exploitation</b>	Mac OS 8.6 à 9.2*2
<b>RAM</b>	64 Mo minimum*3 256 Mo minimum lorsque RAW FILE CONVERTER LE est utilisé
<b>Espace sur le disque dur</b>	Espace nécessaire pour l'installation: 110 Mo minimum Espace nécessaire pour le fonctionnement: 300 Mo minimum (Lorsque FinePix CD Album Maker est utilisé: 2 Go ou mieux) 1 Go minimum lorsque RAW FILE CONVERTER LE est utilisé
<b>Affichage</b>	800 x 600 pixels ou mieux, couleurs 16 bits ou mieux
<b>Connexion Internet*4</b>	<ul style="list-style-type: none"><li>• Pour utiliser le service Internet FinePix ou la fonction de pièce jointe de courrier</li><li>• Une connexion Internet et un logiciel de transmission de courrier électronique</li><li>• Vitesse de connexion 56 k ou mieux recommandé</li></ul>
<b>Fonctions son</b>	Haut-parleurs et microphone

\*1 Modèles avec port USB en standard

\*2 Ce logiciel ne fonctionne pas correctement dans l'environnement Mac OS X Classique.

\*3 Activez la mémoire virtuelle si nécessaire.

\*4 Nécessaire pour utiliser le service Internet FinePix. Le logiciel peut être installé même si vous n'avez pas de connexion Internet.

### ◆ REMARQUE ◆

- Branchez l'appareil photo directement sur le Macintosh à l'aide du câble spécial USB. Le logiciel peut ne pas fonctionner correctement si vous utilisez une rallonge ou si vous connectez l'appareil photo via un plot USB.
- Poussez le connecteur USB à fond dans la prise pour vous assurer de bien le brancher. Le logiciel peut ne pas fonctionner correctement si la connexion est défectueuse.
- La carte d'interface USB supplémentaire n'est pas garantie.
- Sur les ordinateurs Macintosh, attribuez au minimum 400 Mo de mémoire virtuelle lorsque RAW FILE CONVERTER LE est utilisé. Si d'autres applications sont utilisées en même temps, attribuez la quantité de mémoire supplémentaire pour ces applications également.

### ◆ Validez l'Échange de fichier ◆

Vérifiez si Échange de fichiers est actif.

Une carte **xD-Picture Card** qui est acceptée par l'appareil photo, l'utilitaire Échange de fichiers fourni avec Mac OS doit être exécuté.

**1** Mettez votre Macintosh sous tension et démarrez Mac OS 8.6 à 9.2.  
⚡ Ne branchez pas l'appareil photo sur votre ordinateur avant que l'installation du logiciel ne soit terminée.

**2** Sélectionnez Gestionnaire d'extensions dans Tableaux de bord et vérifiez si la case Échange de fichiers est cochée. Si elle ne l'est pas, cliquez dans la case de façon à ce qu'un  apparaisse et redémarrez votre Macintosh.

**3** Lorsque vous chargez le CD-ROM fourni dans le lecteur de CD-ROM, la fenêtre "FinePix" s'ouvre automatiquement.

⚡ Si la fenêtre "FinePix" ne s'ouvre pas automatiquement, cliquez deux fois sur l'icône CD-ROM.

**4** Cliquez deux fois sur "Installer for MacOS8.6-9.x" pour démarrer l'Installateur.

## INSTALLATION SUR UN Mac OS 8.6 À 9.2

5 L'écran d'installation Installateur apparaît. Cliquez sur le bouton [Installer FinePixViewer].

- 1 Pour des informations plus détaillées sur ce qui est installé, cliquez sur le bouton [Lisez moi d'abord] et cliquez sur le bouton [Utilisation de FinePixViewer].



6 Un message de confirmation apparaît vous demandant si vous désirez continuer l'installation. Cliquez sur le bouton [OK].

7 L'Accord de licence de l'utilisateur de ce logiciel est affiché. Lisez attentivement cet accord et, si vous en acceptez les conditions, cliquez sur le bouton [Oui]. Si vous cliquez sur [Non], le logiciel n'est pas installé.

8 Sélectionnez la destination de l'installation pour FinePixViewer.

- 1 Cliquez sur le bouton [Ouvrir] pour ouvrir le dossier de destination de l'installation.

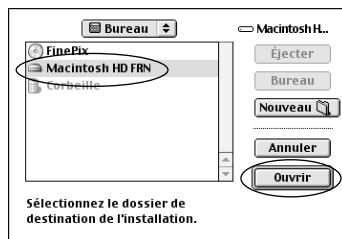

- 2 Cliquez sur le bouton [Enregistrer].

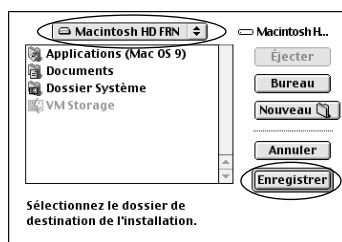

9 Installez ImageMixer VCD for FinePix en suivant les instructions indiquées à l'écran.

10 Installez QuickTime en suivant les instructions à l'écran et redémarrez ensuite votre Macintosh.

Si vous avez déjà installé QuickTime version 5.0.2 ou version ultérieure, cette installation n'est pas effectuée.



Cliquez sur "Accepter" dans la fenêtre "Licence".

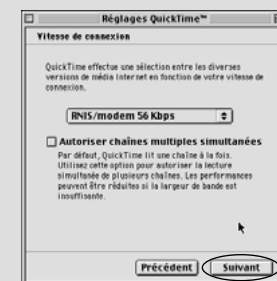

Si la fenêtre "Vitesse de connexion" apparaît lorsque vous avez redémarré votre Macintosh, réglez la vitesse convenant à votre type de connexion et cliquez ensuite sur le bouton [Suivant].

! Si vous ne connaissez pas votre vitesse de connexion, cliquez simplement sur le bouton [Suivant].

11 Après avoir redémarré votre Macintosh, le message "Installation de FinePixViewer terminée" apparaît. Cliquez sur "Utilisation de FinePixViewer" pour regarder les fonctions de base de FinePixViewer.



12 Pour installer Acrobat Reader, cliquez sur "Installer Acrobat Reader"

- 1 Vous devez installer le logiciel Acrobat Reader d'Adobe Systems pour lire le guide de l'utilisateur de FinePixViewer (PDF). Cette étape n'est pas nécessaire si vous avez déjà installé la version la plus récente.

13 Procédez à l'installation en suivant les instructions indiquées à l'écran.

### ◆ Pour installer Acrobat Reader plus tard... ◆

- 1 Double-click the "FinePix" CD-ROM to open the CD-ROM window. Cliquez deux fois sur le CD-ROM "FinePix" pour ouvrir la fenêtre du CD-ROM.
- 2 Cliquez deux fois sur l'icône "FinePixViewer for Mac OS 8.6 à 9.x" → "Acrobat Reader" → "French" dans le dossier installé.
- 3 Cliquez deux fois sur "French Installer. EXE".
- 4 Procédez à l'installation en suivant les instructions indiquées à l'écran.



# INSTALLATION SUR UN Mac OS X

## Liste de vérification avant l'installation

### ■ Matériel et logiciel nécessaires

Pour utiliser ce logiciel, vous devez avoir le matériel et le logiciel décrits ci-dessous. Vérifiez votre système avant de commencer l'installation.

<b>Macintosh compatible</b>	Power Macintosh G3*1, PowerBook G3*1, Power Macintosh G4, iMac, iBook, Power Macintosh G4 Cube ou PowerBook G4
<b>Système d'exploitation</b>	Mac OS X (compatible uniquement avec la version 10.0.4, 10.2.2*2)
<b>RAM</b>	192 Mo minimum 256 Mo minimum lorsque RAW FILE CONVERTER LE est utilisé
<b>Espace sur le disque dur</b>	Espace nécessaire pour l'installation: 110 Mo minimum Espace nécessaire pour le fonctionnement: 300 Mo minimum 1 Go minimum lorsque RAW FILE CONVERTER LE est utilisé
<b>Affichage</b>	800 × 600 pixels ou mieux, 32.000 couleurs au minimum
<b>Connexion Internet*3</b>	<ul style="list-style-type: none"> <li>Pour utiliser le service Internet FinePix ou la fonction de pièce jointe de courrier</li> <li>Une connexion Internet et un logiciel de transmission de courrier électronique</li> <li>Vitesse de connexion: 56 k ou mieux recommandé</li> </ul>

\*1 Modèles avec port USB en standard

\*2 Les séquences AVI ne peuvent pas être lues sur une version 10.0.4.

\*3 Nécessaire pour utiliser le service Internet FinePix. Le logiciel peut être installé même si vous n'avez pas de connexion Internet.

### ◆ REMARQUE ◆

- Branchez l'appareil photo directement sur le Macintosh à l'aide du câble spécial USB. Le logiciel peut ne pas fonctionner correctement si vous utilisez une rallonge ou si vous connectez l'appareil photo via un plot USB.
- Poussez le connecteur USB à fond dans la prise pour vous assurer de bien le brancher. Le logiciel peut ne pas fonctionner correctement si la connexion est défectueuse.
- La carte d'interface USB supplémentaire n'est pas garantie.
- Sur les ordinateurs Macintosh, attribuez au minimum 400 Mo de mémoire virtuelle lorsque RAW FILE CONVERTER LE est utilisé. Si d'autres applications sont utilisées en même temps, attribuez la quantité de mémoire supplémentaire pour ces applications également.

### ■ Fonctions n'étant pas acceptées dans FinePixViewer pour Mac OS X

Fonction	Commentaire
Lecture de séquence AVI	Non acceptée dans la version 10.0.4
Conversion de format par lots	Acceptée uniquement pour les images immobiles
Créer données pour écriture CD	Non accepté
Mise à jour en ligne	Des informations sur les mises à jour peuvent être obtenues avec [Support] dans le menu Internet.
Aide en ligne	L'aide en ligne peut être vue en ouvrant "French.pdf" dans le dossier d'installation.

### ■ Utilisation du service Internet FinePix

La procédure d'enregistrement de l'utilisateur pour le service Internet FinePix et la méthode de téléchargement du service sont différentes de celles utilisées dans Mac OS 8.6 à 9.2.

Seul FinePixViewer est installé sur Mac OS X.

⚠ Les séquences AVI ne peuvent pas être lues sur une version 10.0.4.

**1** Mettez le Macintosh sous tension et démarrez Mac OS X. Ne lancez aucune autre application.

**2** Introduisez le CD-ROM fourni dans le lecteur de CD-ROM. La fenêtre "FinePix" s'ouvre.

⚠ Si la fenêtre "FinePix" ne s'ouvre pas automatiquement, cliquez deux fois sur l'icône CD-ROM.



**3** Cliquez deux fois sur "Installer for MacOS X".



**4** Cliquez sur l'icône "⏪".



**5** Entrez le nom de l'administrateur et le mot de passe. Cliquez ensuite sur [OK].

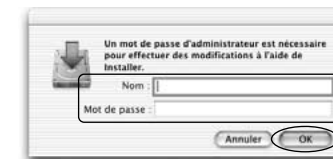

**6** Cliquez sur le bouton [Continuer].

**7** Quittez tous les autres programmes en cours de fonctionnement et cliquez ensuite sur le bouton [Continuer].

## INSTALLATION SUR UN Mac OS X

8 Cliquez sur [Continuer] dans la fenêtre "Accord de licence de logiciel".

9 Sélectionnez la disquette de démarrage de Mac OS X comme destination de l'installation et cliquez sur le bouton [Continuer].



10 Cliquez sur le bouton [Installer (actualisation)].

11 Lorsque vous avez terminé l'installation, cliquez sur le bouton [Redémarrer].



## 6 Visualisation des images

## VISUALISATION DES IMAGES

### Utilisation d'un téléviseur

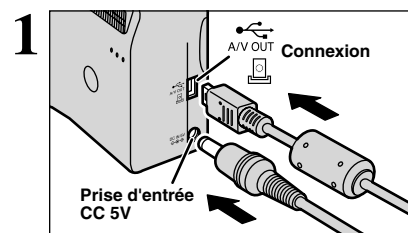

Mettez l'appareil photo et le téléviseur hors tension. Ouvrez le couvercle des prises et branchez le câble A/V (fourni avec l'appareil photo) dans la prise "A/V OUT" (sortie audio/vidéo).

⚡ Si vous avez accès à une prise secteur, connectez l'adaptateur secteur AC-5VW.

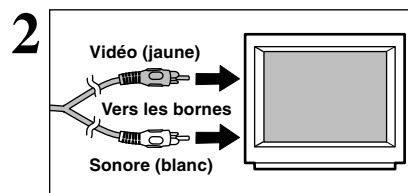

Branchez l'autre extrémité du câble dans la prise d'entrée vidéo du téléviseur. Mettez ensuite l'appareil photo et le téléviseur sous tension et procédez à lecture des images comme vous le faites normalement.

⚡ Les images sont envoyées au téléviseur uniquement en mode Lecture.

⚡ Consultez les instructions fournies avec votre téléviseur pour plus de détails sur l'entrée vidéo de votre téléviseur.

### Utilisation de l'adaptateur secteur

La section "Branchement de l'appareil photo" explique comment brancher l'appareil photo sur votre ordinateur à l'aide du câble USB spécial et décrit les fonctions que vous pouvez utiliser lorsque l'appareil photo et l'ordinateur sont connectés.

Si l'alimentation est coupée pendant la transmission des données, les données ne peuvent pas être transmises correctement. Utilisez toujours l'adaptateur secteur pour brancher l'appareil photo sur un ordinateur.

La première fois que vous branchez l'appareil photo sur votre ordinateur en vous référant à la section 5

Ne branchez pas l'appareil photo sur l'ordinateur avant d'avoir installé la totalité du logiciel.



CD-ROM  
(Software for FinePix SX)

### Fonction de lecteur de carte

Cette fonction fournit un moyen simple de lire des images à partir d'une carte **xD-Picture Card** et de sauvegarder des images sur une carte **xD-Picture Card** (➔P.84).

### Fonction PC-Caméra photo

Cette fonction vous permet de participer à des séances de vidéoconférence entre des ordinateurs branchés sur Internet.

⚡ La fonction de vidéoconférence ("PictureHello") n'est pas opérationnelle sur les ordinateurs Macintosh.

⚡ La connexion est possible uniquement avec un appareil photo FUJIFILM doté d'une fonction "PC Camera".

Pour des informations plus détaillées sur l'utilisation du logiciel, reportez-vous à "Comment utiliser FinePixViewer" dans le menu AIDE qui a été installé à partir du CD-ROM.

#### Aide

Comment utiliser FinePixViewer

Guide Démarrage rapide/Q et R en ligne

Mise à jour du logiciel

À propos de FinePixViewer

## VISUALISATION DES IMAGES

### Utilisez en mode Appareil

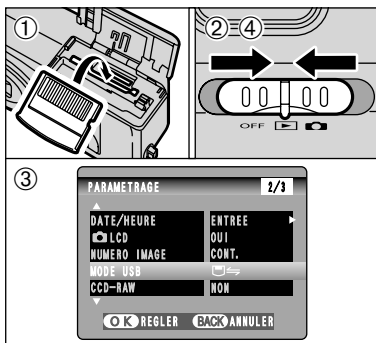

- ① Introduisez une carte **xD-Picture Card** contenant des images photographiées dans votre appareil photo. Branchez le connecteur de l'adaptateur secteur dans la prise DC IN 5V de l'appareil photo et branchez ensuite l'adaptateur lui-même dans une prise de courant.
- ② Déplacez l'interrupteur d'alimentation sur le côté pour mettre l'appareil photo sous tension.
- ③ Ajustez le réglage "MODE USB" dans le menu "PARAMETRAGE" sur "☐⇄" (→P.70).
- ④ Déplacez l'interrupteur d'alimentation sur le côté pour mettre l'appareil photo hors tension.

⚡ Nous vous recommandons de brancher l'adaptateur secteur AC-5V. Une panne d'alimentation pendant le transfert de fichier risque d'empêcher le transfert correct du fichier.

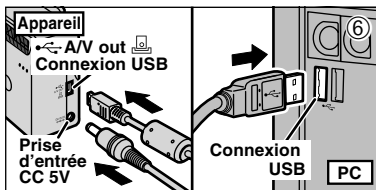

- ⑤ Mettez l'ordinateur sous tension.
- ⑥ Utilisez le câble USB spécial pour brancher l'appareil photo sur votre ordinateur.
- ⑦ Mettez l'appareil photo sous tension.

Si vous utilisez un ordinateur Windows, les réglages du pilote sont spécifiés automatiquement lorsque l'installation est terminée. Aucune intervention supplémentaire n'est nécessaire.

Utilisez toujours la procédure prescrite pour débrancher ou mettre l'appareil photo hors tension (→P.87).

- ⚡ Sur Windows XP et Mac OS X, vous devrez spécifier les réglages de démarrage automatique la première fois que vous raccordez l'appareil photo à votre ordinateur.
- ⚡ Veillez à assurer que le câble USB spécial est branché correctement et que les fiches sont poussées à fond dans les douilles de connexion.

### Fonctionnement de l'appareil photo

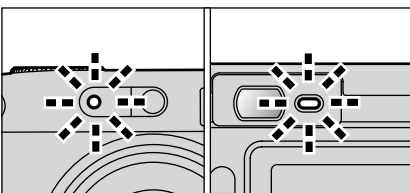

- Lorsque l'appareil photo et l'ordinateur échangent des données, le témoin du retardateur clignote et le témoin du viseur clignote alternativement en vert et en orange.
- "APP;" apparaît sur le moniteur LCD.
- Economie d'énergie et Coupure sont désactivées pendant la connexion USB.

⚡ Avant de remplacer la carte **xD-Picture Card**, débranchez toujours l'appareil photo de l'ordinateur en procédant de la manière indiquée en P.87.

⚡ Ne débranchez pas le câble USB lorsque l'appareil photo est en communication avec l'ordinateur. Reportez-vous P.87 pour les informations sur la procédure de débranchement.

### Fonctionnement de l'ordinateur

#### Windows 98/98 SE/Me/2000 Professional

⚡ Le CD-ROM Windows peut également être requis pendant l'installation. Dans ce cas, changez de CD-ROM comme l'indiquent les instructions à l'écran.

- FinePixViewer démarre automatiquement.



\* Ecran pour Windows 98 SE

- Une icône de disque amovible apparaît et vous pouvez utiliser votre ordinateur pour transférer des fichiers vers et à partir de l'appareil photo.

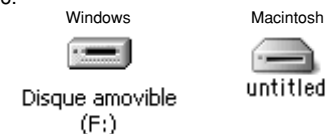

Si les opérations ci-dessus ne se produisent pas, cela signifie que les programmes logiciels ou les pilotes nécessaires ne sont pas installés sur votre ordinateur. Reportez-vous à la brochure du Guide de démarrage rapide du logiciel et effectuez les procédures d'installation requises sur l'ordinateur. Rebranchez ensuite l'appareil photo à l'ordinateur.

## VISUALISATION DES IMAGES

### Windows XP

1 Le message d'aide "Nouveau matériel détecté" apparaît en bas à droite de l'écran. Ce message se ferme lorsque les réglages sont terminés et aucune intervention n'est nécessaire.

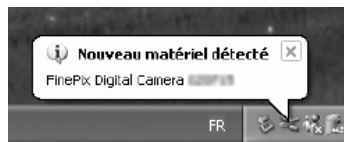

⚠ Cette étape n'est pas nécessaire pour les connexions suivantes.

2 Spécifiez les réglages dans la boîte de dialogue "Exécution automatique".

• **Lorsque FinePixViewer est inclus dans la liste des actions à effectuer**

Sélectionnez "Visualisation des images utilise FinePixViewer" et sélectionnez ensuite la case "Toujours effectuer l'action suivante" (Cette case peut ne pas être présentée dans certains cas).

Cliquez sur le bouton [OK] pour lancer FinePixViewer.

• **Lorsque FinePixViewer n'est pas inclus dans la liste des actions à effectuer**

Sélectionnez "Ne rien faire" et sélectionnez ensuite la case "Toujours effectuer l'action suivante" (Cette case peut ne pas être présentée dans certains cas).

Cliquez sur le bouton [OK] et lancez manuellement FinePixViewer.

3 Une nouvelle icône de disque amovible apparaît dans la fenêtre "Poste de travail".

#### ◆ A propos des icônes ◆

Lorsque vous branchez l'appareil photo la fois suivante, l'icône du lecteur de disque amovible et le nom changent et passent à l'icône et au nom "FinePix".

Passez à "Utilisation de FinePixViewer" en page 88.

### Debranchement du PC

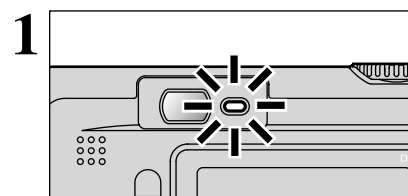

- 1 Quittez toutes les applications (FinePixViewer, etc.) utilisant l'appareil photo.
- 2 Vérifiez si le témoin du viseur est allumé en vert ou si le témoin du retardateur est éteint (pas d'échange de données. Vérifiez toujours si le témoin du viseur est allumé en vert ou si le témoin du retardateur est éteint).

Pour une connexion APPAREIL, procédez à l'étape 2.  
Pour une connexion CAM.PC, procédez à l'étape 3.

⚠ Même lorsque "Copie" n'est plus affiché sur l'ordinateur, l'appareil photo et l'ordinateur peuvent être encore en cours d'échange de données. Vérifiez toujours si le témoin du viseur est allumé en vert ou si le témoin du retardateur est éteint.

2 Procédez aux étapes indiquées ci-dessous avant de mettre l'appareil photo hors tension. Cette procédure est différente selon le logiciel du système d'exploitation (ou l'ordinateur) que vous utilisez.

#### Windows 98 ou Windows 98 SE.

Aucune opération n'est nécessaire.

#### Windows Me/2000 Professionel/XP

1 Cliquez avec le bouton droit sur l'icône amovible dans la fenêtre "Poste de travail" et sélectionnez Ejecter. Cette étape n'est requise que pour Windows Me.

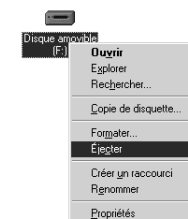

2 Cliquez avec le bouton gauche de la souris sur l'icône "Ejecter" dans la barre des tâches puis éjectez "Disque USB".

\* Ecran pour Windows Me



3 L'option de menu présenté ci-dessous apparaît. Cliquez sur cette option.

\* Ecran pour Windows Me



4 La boîte de dialogue "Ejecter matériel" apparaît. Cliquez sur le bouton [OK] ou sur le bouton Fermer.

#### Macintosh

Déplacez l'icône "Disque amovible" sur le bureau dans la Corbeille.

⚠ Lorsque vous déplacez l'icône dans la Corbeille, "RETIRER OK" apparaît sur le moniteur LCD de l'appareil photo.

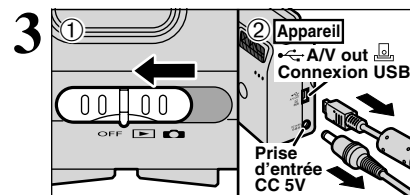

- 1 Mettez l'appareil photo hors tension.
- 2 Débranchez le câble USB spécial de l'appareil photo.

# UTILISATION DE FinePixViewer

## Pour maîtriser FinePixViewer

Pour toute information sur les fonctions de FinePixViewer, reportez-vous à “Comment utiliser FinePixViewer” dans le menu Aide pour les détails.

### ◆ Macintosh ◆

#### ● Pour lire “Comment utiliser FinePixViewer”...

Vous devez installer Acrobat Reader d'Adobe Systems. Reportez-vous P.82 pour les informations sur l'installation d'Acrobat Reader.

#### ● Qu'est-ce qui est expliqué dans “Comment utiliser FinePixViewer”...

“Comment utiliser FinePix Viewer” comprend une large gamme de sujets, y compris le traitement par lots et la commande de tirages.

### ■ Exemple : Pour regarder des diaporamas

① Cliquez sur “Comment utiliser FinePixViewer” dans le menu Aide de FinePixViewer.

② Recherchez les articles en relation en cliquant sur les rubriques correspondantes dans “Signets” ou “Table des matières” de l'Aide. Ici, cliquez sur “Regarder des diaporamas”.

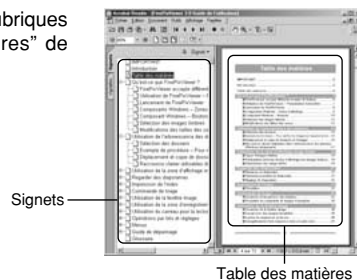

③ L'information dans “Regarder des diaporamas” est affichée. Appuyez sur la touche “←” pour regarder la page précédent ou sur la touche “→” pour regarder la page suivante.

④ Pour des informations plus détaillées sur l'utilisation d'Acrobat Reader, reportez-vous au menu “Aide” d'Acrobat Reader.



## Désinstallation du logiciel

Ne procédez à cette opération que lorsque vous n'avez plus besoin du logiciel installé ou si le logiciel n'est pas installé correctement.

### Windows

- ① Mettez le PC sous tension.
- ② Débranchez l'appareil photo (→P.87).
- ③ Sortez de toutes les applications en cours d'utilisation.
- ④ Fermez tous les fichiers.
- ⑤ Ouvrez la fenêtre “Poste de travail”, ouvrez le “Panneau de configuration” et cliquez deux fois sur “Ajout/Suppression de programmes”.



⑥ La fenêtre “Propriétés de Ajout/Suppression de programmes” apparaît. Sélectionnez le logiciel à désinstaller (FinePixViewer ou le pilote) et cliquez ensuite sur le bouton [Ajouter/Supprimer].

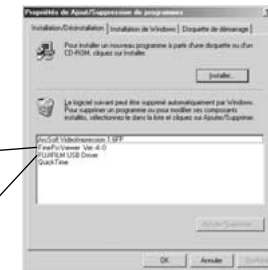
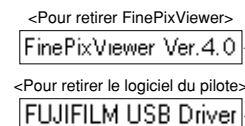

⑦ Lorsque le message de confirmation apparaît, cliquez sur le bouton [OK]. Vérifiez votre sélection avec attention car la procédure ne peut plus être annulée une fois que vous avez cliqué sur [OK].



⑧ La désinstallation automatique commence. Lorsque la désinstallation est terminée, cliquez sur le bouton [OK].

## Macintosh

④ Ne procédez à cette opération que lorsque vous n'avez plus besoin du logiciel installé ou lorsque le logiciel n'a pas été correctement installé.

### Mac OS 8.6-9.2

#### ■ Désinstallation du pilote Mass Storage et du pilote PC Caméra

- ① Vérifiez si l'appareil photo n'est pas branché sur votre Macintosh.
- ② Déplacez tous les fichiers commençant par “USB04CB...” dans la Corbeille.
- ③ Redémarrez votre Macintosh.
- ④ Sélectionnez “Vider la corbeille” dans le menu “Spécial”.

#### ■ Désinstallation de Exif Launcher, FinePixViewer et DP Editor

- ① Lorsque vous avez quitté Exif Launcher dans “Paramètres Exif Launcher” dans le menu “Paramètres” de FinePixViewer, déplacez le fichier Exif Launcher du dossier “Rubriques de démarrage” dans le dossier Système dans la Corbeille. Sélectionnez ensuite “Videz la corbeille” dans le menu “Spécial”.
- ② Sortez de FinePixViewer et de DP Editor et déplacez ensuite le dossier FinePixViewer installé dans la Corbeille. Cliquez ensuite sur “Vider la corbeille” dans le menu “Spécial”.

## Mac OS X

#### ■ Désinstallation de FinePixViewer

Quittez FinePixViewer et DP Editor. Déplacez le dossier FinePixViewer installé dans la Corbeille et sélectionnez “Vider la corbeille” à partir du menu “Spécial”.

## Options pour extension du système

► Vous pouvez utiliser le FinePix F700 avec d'autres appareils FUJIFILM en option et agrandir ainsi votre système afin qu'il puisse vous servir pour un grand nombre d'utilisations.

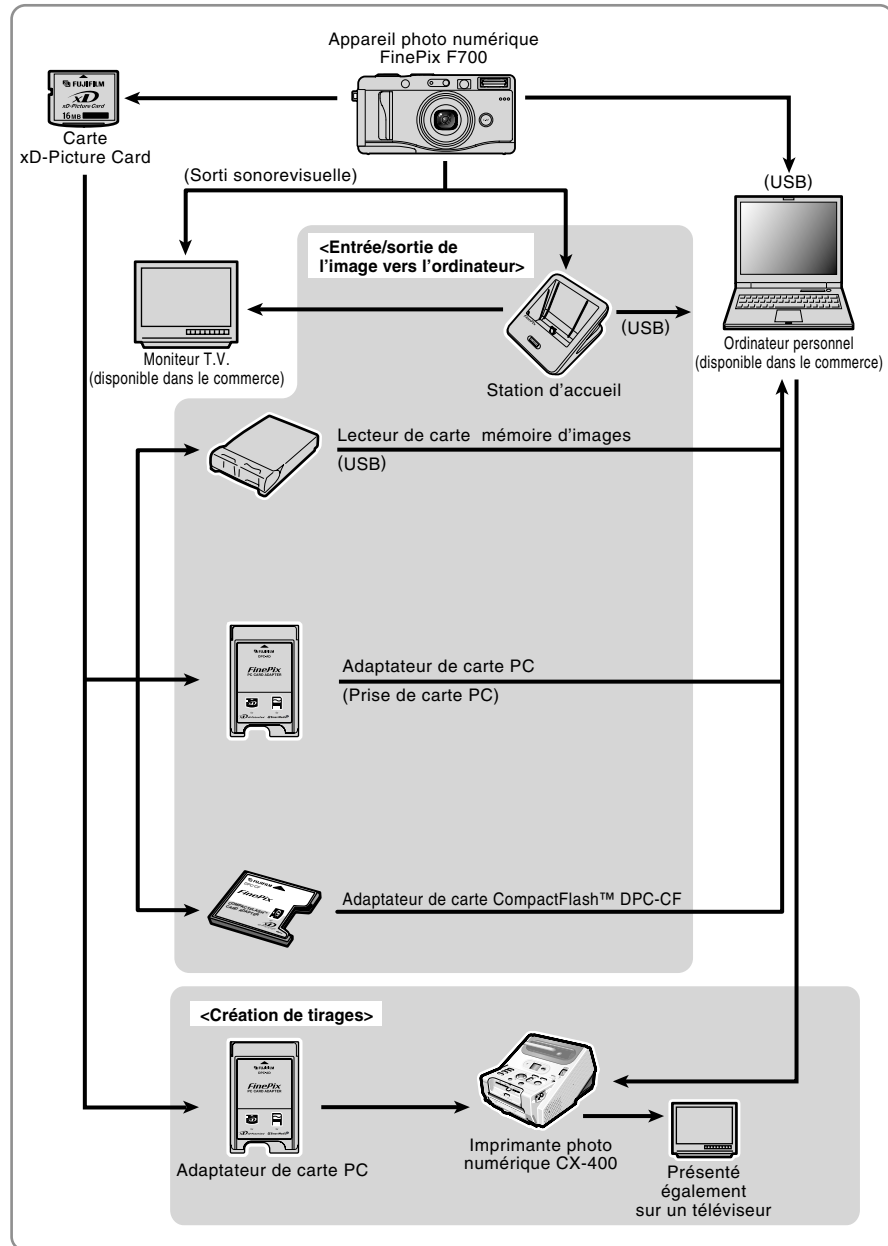

## Guide des accessoires

► Les accessoires en option (vendus séparément) peuvent faciliter encore plus la prise de vues avec le FinePix F700. Pour les informations sur la manière d'attacher et d'utiliser les accessoires, reportez-vous aux instructions fournies avec les accessoires utilisés. Visitez le site Internet FUJIFILM pour les informations les plus récentes sur les accessoires d'appareil photo.  
<http://home.fujifilm.com/products/digital/index.html>

### ● Carte xD-Picture Card

Ce sont des cartes **xD-Picture Card** disponibles séparément. Utilisez les cartes **xD-Picture Card** suivantes :  
 DPC-16 (16 Mo)/DPC-32 (32 Mo)/DPC-64 (64 Mo)/DPC-128 (128 Mo)/  
 DPC-256 (256 Mo)



### ● Chargeur de batterie BC-65

Recharge rapidement la batterie rechargeable. Le BC-65 réduit la durée de charge à environ 90 secondes (pour le NP-40). Pour recharger la batterie rechargeable NP-40, utilisez l'adaptateur de batterie.

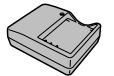

### ● Batterie rechargeable NP-40

Batterie rechargeable slimline ions-lithium. Pour recharger la batterie à l'aide du chargeur de batterie BC-65, l'adaptateur de batterie fourni avec le chargeur de batterie est nécessaire.



### ● Adaptateur secteur AC-5VH/AC-5VHS

Utilisez le AC-5VH/AC-5VHS lorsque vous désirez prendre des photos ou lire des images pendant des périodes prolongées ou lorsque le FinePix F700 est connecté à un ordinateur personnel.  
 \* Les types de fiche varient selon les pays.



### ● SC-FX700 Etui spécial

Etui spécial en cuir/simili-cuir. Conçu pour protéger l'appareil photo contre la saleté, la poussière et les chocs légers lorsque vous le transportez.

### ● Lecteur de carte mémoire d'images DPC-R1

Le DPC-R1 vous permet de transférer rapidement et facilement des images dans les deux sens entre votre ordinateur et une carte de mémoire d'image (carte **xD-Picture Card** et carte SmartMedia). Le DPC-R1 utilise l'interface USB pour le transfert de fichier à grande vitesse.

- Windows 98/98 SE, Windows Me, Windows 2000, Windows XP pro ou iMac, Mac OS 8.6 à 9.2.2, Mac OS X (10.1.2 à 10.2.2) et modèles qui supportent le standard USB.
- Compatible avec les cartes **xD-Picture Card** 16 Mo à 128 Mo, et les cartes SmartMedia 3,3V, 4 Mo à 128 Mo

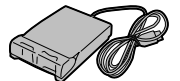

### ● Adaptateur de carte PC

Avec l'adaptateur de carte PC DPC-AD, vous pouvez adapter les **xD-Picture Card** et SmartMedia™ (i.e., cartes vendues séparément) pour les rendre compatibles avec les cartes PC (Type II) conformes aux normes ATA.

- DPC-AD: Compatible avec les cartes **xD-Picture Card** 16 Mo à 128 Mo, et les cartes SmartMedia 3,3V, 2 Mo à 128 Mo



### ● Adaptateur de carte CompactFlash™ DPC-CF

Le chargement d'une carte **xD-Picture Card** dans cet adaptateur vous permet d'utiliser la carte comme une carte CompactFlash (Type I).

- Windows 95/98/98 SE/Me/2000 Professional/XP
- Mac OS 8.6 to 9.2/X (10.1.2 to 10.1.5)



# Remarques sur l'utilisation correcte de l'appareil

► Veuillez lire ces informations ainsi que "Notes pour la sécurité" (→P.102) pour vous assurer d'utiliser correctement l'appareil.

## ■ Endroits à éviter

Ne rangez pas ou n'utilisez pas l'appareil dans les endroits suivants:

- Sous la pluie ou dans des endroits très humides, sales ou poussiéreux
- Directement au soleil ou dans des endroits soumis à des augmentations de température extrêmes, tels que dans une voiture fermée l'été
- Endroits extrêmement froids
- Endroits soumis à de fortes vibrations
- Endroits affectés par la fumée ou la vapeur
- Endroits soumis à des champs magnétiques forts (comme des endroits près de moteurs, transformateurs ou aimants)
- En contact pendant de longs moments avec des produits chimiques tels que des pesticides ou à côté de produits en caoutchouc ou en vinyle

## ■ Remarques sur l'immersion dans l'eau ou le sable

Le FinePix F700 est particulièrement sensible à l'eau et au sable. Lorsque vous êtes à la plage ou à proximité d'un plan d'eau, assurez-vous de ne pas exposer l'appareil photo à l'eau ni au sable. Veuillez également à ne pas poser l'appareil photo sur une surface mouillée. L'eau ou le sable à l'intérieur de l'appareil photo peut provoquer des dégâts irréparables.

## ■ Notes sur la Condensation

Si vous déplacez subitement votre appareil d'un endroit froid à un endroit chaud, des gouttes d'eau (condensation) peuvent se former à l'intérieur de l'appareil ou sur l'objectif. Dans ce cas, mettez l'appareil hors tension et attendez une heure avant de l'utiliser. La

condensation peut aussi se former sur la Cart **xD-Picture Card**. Dans ce cas, retirez la Cart **xD-Picture Card** et attendez un moment avant de l'utiliser à nouveau.

## ■ Lorsque l'appareil n'est pas utilisé pendant une longue période

Si vous avez l'intention de ne pas utiliser cet appareil pendant une longue période, retirez la batterie et la Cart **xD-Picture Card** avant de ranger l'appareil.

## ■ Nettoyage de votre appareil

- Utilisez un pinceau soufflant pour retirer la poussière à la surface de l'objectif, de l'écran du moniteur LCD ou du viseur et essuyez ensuite avec un chiffon doux et sec. S'il reste de la poussière, appliquez une petite quantité de détergent liquide pour objectif sur un morceau de papier de nettoyage des objectifs FUJIFILM et essuyez doucement.
- Ne grattez pas l'objectif, l'écran LCD ou le viseur avec des objets durs car la surface se raye facilement.
- Nettoyez le boîtier de l'appareil avec un chiffon sec qui ne peluche pas. N'utilisez pas de substances volatiles tels que des dissolvants, de la benzine ou de l'insecticide, car ils peuvent réagir au contact du boîtier de l'appareil et le déformer ou endommager sa finition.

## ■ Pendant un voyage à l'étranger

Ne mettez pas l'appareil avec vos bagages à enregistrer. Les bagages sont parfois manipulés brutalement dans les aéroports et si votre appareil recevait un choc violent, il pourrait être endommagé intérieurement sans qu'aucun dégât ne soit visible.

- Une fois rechargée ou immédiatement après utilisation, la NP-40 peut être chaude. C'est parfaitement normal.
- Ne rechargez pas une NP-40 complètement chargée.

## ■ Longévité du NP-40

Vous pouvez utiliser la NP-40 au moins 300 fois quand la température est normale. Si la durée pendant laquelle la NP-40 fournit de l'énergie se réduit considérablement, cela signifie que la NP-40 a atteint sa limite de longévité et doit être remplacée.

## Notes sur le stockage

La NP-40 batterie aux ions de lithium est à la fois compacte et capable d'accumuler une grande puissance. Cependant, si vous la stockez trop longtemps pendant qu'elle est chargée, sa performance peut se dégrader.

- Avant de ranger une batterie que vous désirez ne pas utiliser pendant une certaine période, déchargez-la.
- Retirez toujours la batterie de votre appareil photo numérique ou du chargeur de batterie lorsque vous ne l'utilisez pas.
- Placez la batterie d'alimentation dans l'étui souple et rangez-la dans un endroit frais.
- \* Rangez la batterie dans un endroit sec à une température ambiante comprise entre +15°C et +25°C.
- \* Ne laissez pas la batterie dans un endroit chaud ou excessivement chaud.

## ■ Manipulation de la batterie

Pour éviter les blessures ou les dommages, respectez les points suivants:

- Ne laissez jamais les parties métalliques de la batterie entrer en contact avec d'autres objets métalliques.
- Ne placez pas la batterie à proximité d'une flamme ou ne la jetez pas dans le feu.

## Adaptateur secteur

Utilisez uniquement l'adaptateur secteur AC-5VW avec votre appareil photo numérique FinePix F700. L'utilisation d'autres adaptateurs secteur peut endommager l'appareil photo.

- L'adaptateur secteur AC-5V est conçu uniquement pour usage à l'intérieur.
- Bien enfoncer le cordon d'alimentation dans la borne d'entrée c.c. du caméra numérique FUJIFILM.
- Couper l'alimentation au caméra numérique FUJIFILM avant de débrancher le cordon de la prise d'entrée de l'appareil numérique FUJIFILM. Pour le débrancher, saisir la fiche et la sortir de la prise (ne pas le débrancher en tirant sur le cordon).
- Ne pas utiliser cet adaptateur d'alimentation c.a. avec tout autre appareil que l'appareil spécifié.
- L'adaptateur d'alimentation c.a. deviendra chaud au toucher lors de son utilisation, mais ceci est normal.
- Ne pas démonter l'adaptateur d'alimentation c.a. Ceci risque d'être dangereux.
- Ne pas utiliser cet appareil dans un endroit où il règne une température et une humidité élevées.
- Ne pas faire tomber l'appareil ni le soumettre à des chocs importants.
- Il est possible que l'appareil émette un bruit de ronronnement, mais ceci est normal.
- Si l'appareil est utilisé à proximité d'une radio, il risque de provoquer de l'électricité statique, de sorte qu'il est recommandé de faire marcher la radio à distance.

\* Très occasionnellement, la sortie c.c. est invalidée par le fonctionnement du circuit de protection interne. Dans ce cas, débranchez pendant quelques minutes l'adaptateur AC-5VS/AC-5VHS à la prise murale, puis rebranchez-le, la sortie c.c. sera restaurée.

- N'essayez pas de démonter ou de modifier la batterie.
- Ne pas recharger la batterie avec des chargeurs autres que ceux spécifiés.
- Mettre rapidement au rebut la batterie utilisée.

Pour éviter d'endommager ou d'abrèger la longévité de la batterie, veuillez noter les points suivants:

- Ne faites pas tomber la batterie ou ne lui faites pas subir de chocs violents.
- Ne la plongez pas dans l'eau.

Observez les points suivants pour obtenir les meilleures performances de votre batterie

- Gardez les bornes toujours propres.
- Rangez la batterie dans un endroit frais et sec. Ranger la batterie dans un endroit chaud raccourcit sa longévité.

Quand vous utilisez la batterie pendant un long moment, le boîtier de l'appareil photo et la batterie elle-même chauffent. C'est normal et non pas le signe d'un mauvais fonctionnement. Utilisez l'adaptateur secteur fourni avec l'appareil photo lorsque vous prenez des vues ou visualisez des images pendant un long moment.

## ■ Spécifications de la NP-40 fournie

Tension nominale	Courant continu 3,7V
Capacité nominale	710mAh
Température de service	0°C à +40°C
Dimensions	35,3 mm × 40 mm × 6 mm (L × H × P)
Poids	Environ 20g

\* La conception et les spécifications sont susceptibles d'être modifiées sans préavis.

# Notes sur l'alimentation

## Notes sur les manipulations de la batterie (NP-40)

Cet appareil photo utilise une batterie d'alimentation ion-lithium rechargeable NP-40. Faites attention à ce qui suit lors de l'utilisation de la NP-40 rechargeable. Lisez attentivement les Notes pour la sécurité afin de vous assurer que vous utilisez la NP-40 correctement.

\* Lors de son départ d'usine, la NP-40 n'est pas complètement chargée. Chargez toujours la NP-40 avant de l'utiliser.

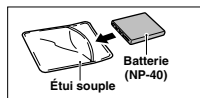

- Lorsque vous transportez la NP-40, installez-la dans votre appareil photo numérique ou conservez-la dans l'étui souple.
- Pour ranger la NP-40, placez-la dans l'étui souple spécial fourni.

## ■ Caractéristiques de la batterie

- La NP-40 se décharge progressivement, même lorsqu'elle n'est pas utilisée. Pour prendre des vues, employez une NP-40 qui a été rechargée récemment (la veille ou l'avant-veille).
- Dans les régions froides, le nombre de vues que vous pouvez prendre peut diminuer. Emportez une NP-40 de rechange complètement chargée.
- Le nombre de prises de vues disponibles sera plus bas dans des endroits froids ou à basses températures. Vous pouvez aussi augmenter la puissance produite (quand la température est basse) en mettant la NP-40 dans votre poche ou autre endroit chaud et en la mettant en place dans l'appareil juste avant de prendre une image. Si vous utilisez des pochettes chauffantes, ne placez pas la NP-40 directement dessus. L'appareil photo risque de ne pas fonctionner

si vous utilisez une NP-40 épuisée par temps froid.

## ■ Recharge de la batterie

- Vous pouvez recharger la batterie à l'aide de l'appareil photo et de l'adaptateur secteur (fourni).
- La NP-40 peut être rechargée à des températures ambiantes comprises entre 0°C et +40°C. A une température ambiante de +23°C, il faut compter environ 2 heures pour recharger une NP-40 entièrement déchargée.
- Vous devez recharger la NP-40 à une température ambiante comprise entre +10°C et +35°C. Si vous chargez la NP-40 à une température en dehors de cette plage, la recharge dure plus longtemps car les performances de la NP-40 sont diminuées.
- Vous ne pouvez pas charger la NP-40 à des températures de 0°C ou moins.
- Vous pouvez également utiliser le chargeur de batterie en option BC-65 pour charger la NP-40. Lors du chargement, utilisez l'adaptateur de batterie NP-40 fourni avec la BC-65. (Reportez-vous au Mode d'emploi pour les détails).
- La NP-40 peut être rechargée avec le chargeur de batterie BC-65 à des températures comprises entre 0°C et +40°C. A une température ambiante de +23°C, il faut compter environ 90 minutes pour recharger une NP-40 entièrement déchargée.
- Vous devez recharger la NP-40 à une température ambiante comprise entre +10°C et +35°C. Si vous chargez la NP-40 à une température en dehors de cette plage, la recharge dure plus longtemps car les performances de la NP-40 sont diminuées.
- Il n'est pas nécessaire que la NP-40 soit complètement déchargée ou épuisée avant d'être rechargée.

# Notes sur l'utilisation d'une carte xD-Picture Card™

## ■ Carte de mémoire d'image

- Cette carte de mémoire d'image est un nouveau support d'enregistrement d'image (Carte **xD-Picture Card**) développé pour les appareils numériques. La carte de mémoire d'image comprend une mémoire à semi-conducteurs (mémoire flash de type NAND) qui enregistre les données d'image numériques. Le procédé d'enregistrement est effectué électriquement et permet d'effacer les données d'images existantes et de réenregistrer de nouvelles données.
- Lorsque vous utilisez une carte mémoire neuve, ou une carte mémoire qui a été initialisée sur un PC, n'oubliez pas d'initialiser cette carte (formatage/initiaisation) sur votre appareil numérique avant de l'utiliser.

## ■ Protection des données

- Les données risquent d'être perdues ou détruites dans les situations suivantes. Notez que FUJIFILM ne pourra en aucun cas être tenue pour responsable en cas de perte ou de destruction des données.
  1. Si la carte est retirée ou l'appareil photo mis hors tension pendant l'accès à la carte (pendant l'enregistrement, l'effacement, l'initialisation et la lecture).
  2. Si l'utilisateur ou un tiers n'utilise pas la carte correctement.
- Nous vous recommandons de faire un double des données importantes sur un autre support (disque magnéto-optique, CD-R, disque dur ou autre).

## ■ Précautions

- Conservez les cartes **xD-Picture Card** hors de la portée des petits enfants. Pour le rangement des cartes **xD-Picture Card**, assurez-vous de les mettre dans un endroit hors de la portée des petits enfants pour éviter qu'une carte soit avalée accidentellement. Une carte **xD-Picture Card** peut provoquer une suffocation si elle est avalée accidentellement. Si un enfant avale une carte **xD-Picture Card**, consultez immédiatement un médecin.
- Vérifiez que la carte est droite quand vous l'insérez dans l'appareil, etc.
- La carte de mémoire est un dispositif électronique de haute précision. Ne pas la plier, ou la soumettre à des chocs violents.
- Ne rangez pas et n'utilisez pas la carte dans des emplacements soumis à des températures et/ou humidité élevées, ou dans des atmosphères corrosives.
- Si la partie de contact de la carte est sale (poussière, traces de doigts, etc.) essuyez-la avec un chiffon doux et sec.
- Nettoyez la carte de mémoire avec un chiffon sec si elle est sale.
- Lorsque vous transportez ou rangez la carte, laissez-la toujours dans l'étui anti-statique fourni. Utilisez un boîtier de rangement si vous en disposez d'un.
- Les cartes peuvent être utilisées pendant une période prolongée mais peuvent éventuellement perdre leurs capacités de sauvegarde et de lecture des données. Dans ce cas, utilisez une carte de mémoire d'image neuve.
- Ne retirez jamais la carte ou n'éteignez jamais l'appareil pendant l'enregistrement des données, pendant l'effacement des données (formatage de la carte **xD-Picture Card**) ou pendant l'avance des images quand les images sont lues. Ces actions peuvent endommager la carte **xD-Picture Card**.

- L'utilisation des cartes **xD-Picture Card** est recommandée avec le FinePix F700. La qualité de l'appareil photo ne peut pas être garantie lorsque d'autres cartes que celles fabriquées par FUJIFILM sont utilisées.
- La carte **xD-Picture Card** peut être chaude lorsqu'elle est retirée de l'appareil photo après des séances prolongées de prises de vues ou de lecture d'images. Ceci est normal et n'indique pas un défaut.
- Ne fixez pas d'étiquettes sur la carte **xD-Picture Card**. L'étiquette risque de se détacher et de provoquer une erreur de fonctionnement lorsque la carte est introduite ou retirée.

## ■ Notes sur l'utilisation d'une carte xD-Picture Card avec un ordinateur









- Si vous voulez prendre des images en employant une carte **xD-Picture Card** qui a été utilisée dans un ordinateur, formatez la carte **xD-Picture Card** dans votre appareil.
- Lorsque vous formatez une carte **xD-Picture Card** dans l'appareil photo, et que vous prenez ensuite des photos et enregistrez les images, un répertoire (dossier) est automatiquement créé. Les données d'image sont alors enregistrées dans ce répertoire.
- Ne pas modifier ou supprimer les noms des répertoires (dossiers) ou des fichiers de la carte **xD-Picture Card** à partir de l'ordinateur car vous risquez de rendre impossible l'utilisation de la carte **xD-Picture Card** avec l'appareil photo.
- Utilisez toujours l'appareil pour effacer les données d'image sur une carte **xD-Picture Card**.
- Pour monter les images, copiez les données sur le disque dur de l'ordinateur et puis montez les données copiées.
- Ne copiez pas d'autres fichiers que ceux qui seront utilisés par l'appareil photo.

## ■ Fiche technique

Type de produit	Carte de mémoire d'image pour appareils photo numériques (Carte <b>xD-Picture Card</b> )
Mémoire	Mémoire flash type NAND
Conditions de fonctionnement	Température comprise entre 0°C et +40°C ; Humidité 80% maxi. (sans condensation)
Dimensions	25 mm x 20 mm x 2,2 mm (L x H x P)

# Ecrans d'avertissements

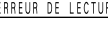
► Le tableau, ci-dessous, indique les avertissements qui sont affichés sur l'écran LCD

Avertissement affiché	Explication	Remède
 (S'allume en rouge) 	La batterie de l'appareil photo est faible ou complètement déchargée.	Rechargez la batterie ou remplacez par une batterie entièrement chargée.
	Il y a une forte probabilité de bougé de l'appareil car la vitesse d'obturation est lente.	Utilisez la photographie au flash. L'utilisation d'un trépied est recommandée.
<b>!AE</b>	En dehors de la plage AE continue.	Vous pouvez prendre la photo, mais l'exposition ne sera pas correcte.
<b>!AF</b>	La fonction AF (autofocus) ne fonctionne pas efficacement.	<ul style="list-style-type: none"> <li>● Si l'image est trop sombre, prenez la photo à une distance d'environ 2 m du sujet.</li> <li>● Utilisez le verrouillage AF pour prendre la photo.</li> </ul>
<b>Affichage de l'ouverture/vitesse d'obturation</b> (S'allume en rouge)	La photo est en dehors de la plage de fonctionnement de AE.	Vous pouvez prendre la photo, mais l'exposition ne sera pas correcte.
	Pas de carte <b>xD-Picture Card</b> chargée.	Introduisez une carte <b>xD-Picture Card</b> .
	<ul style="list-style-type: none"> <li>● La carte <b>xD-Picture Card</b> n'est pas formatée.</li> <li>● Les bornes de la carte <b>xD-Picture Card</b> sont encrassées.</li> <li>● Panne d'appareil photo.</li> </ul>	<ul style="list-style-type: none"> <li>● Formatez la carte <b>xD-Picture Card</b>.</li> <li>● Essuyez la partie de contact de la carte <b>xD-Picture Card</b> avec un chiffon doux et sec. Il peut être nécessaire de formater la carte <b>xD-Picture Card</b>. Si le message d'erreur est encore affiché, remplacez la carte <b>xD-Picture Card</b>.</li> <li>● Prenez contact avec votre revendeur FUJIFILM.</li> </ul>
	<ul style="list-style-type: none"> <li>● Les bornes de la carte <b>xD-Picture Card</b> sont encrassées.</li> <li>● La carte <b>xD-Picture Card</b> est endommagée.</li> <li>● Le format de la carte <b>xD-Picture Card</b> est incorrect.</li> <li>● Panne d'appareil photo.</li> </ul>	<ul style="list-style-type: none"> <li>● Essuyez la partie de contact de la carte <b>xD-Picture Card</b> avec un chiffon doux et sec. Il peut être nécessaire de formater la carte <b>xD-Picture Card</b>. Si le message d'erreur est toujours affiché, remplacez la carte.</li> <li>● Prenez contact avec votre revendeur FUJIFILM.</li> </ul>
	La carte <b>xD-Picture Card</b> est complètement enregistrée.	Effacez certaines des photos ou utilisez une carte <b>xD-Picture Card</b> ayant un grand espace libre.
	<ul style="list-style-type: none"> <li>● Le fichier lu n'a pas été enregistré correctement.</li> <li>● Les bornes de la carte <b>xD-Picture Card</b> sont encrassées.</li> <li>● Panne d'appareil photo.</li> <li>● Vous avez tenté de procéder à la lecture d'une séquence qui n'a pas été enregistrée avec cet appareil photo.</li> </ul>	<ul style="list-style-type: none"> <li>● Impossible de lire les images.</li> <li>● Essuyez la partie de contact de la carte <b>xD-Picture Card</b> avec un chiffon doux et sec. Il peut être nécessaire de formater la carte <b>xD-Picture Card</b>. Si le message d'erreur est toujours affiché, remplacez la carte.</li> <li>● Prenez contact avec votre revendeur FUJIFILM.</li> <li>● Impossible de lire les fichiers sonores.</li> </ul>
	Le nombre de vues a atteint 999-9999.	<ol style="list-style-type: none"> <li>① Chargez une carte <b>xD-Picture Card</b> formatée dans l'appareil photo.</li> <li>② Sélectionnez "ACTUALISER" comme réglage de NUMERO D'IMAGE dans le menu INSTALLATION.</li> <li>③ Commencez à prendre des photos. (Le numéro d'image commence à partir de "100.0001".)</li> <li>④ Sélectionnez "CONT" comme réglage de NUMERO D'IMAGE dans le menu INSTALLATION.</li> </ol>
	<ul style="list-style-type: none"> <li>● Les données n'ont pu être enregistrées en raison d'une erreur de carte <b>xD-Picture Card</b> ou d'une erreur de connexion entre la carte <b>xD-Picture Card</b> et l'appareil photo.</li> <li>● L'image photographiée ne peut pas être enregistrée car elle est trop grande par rapport à l'espace disponible sur la carte <b>xD-Picture Card</b>.</li> </ul>	<ul style="list-style-type: none"> <li>● Introduisez de nouveau la carte <b>xD-Picture Card</b> ou mettez l'appareil photo hors tension, puis de nouveau sous tension.</li> <li>● Utilisez une carte <b>xD-Picture Card</b> neuve.</li> </ul>



## Ecrans d'avertissements

► Le tableau, ci-dessous, indique les avertissements qui sont affichés sur l'écran LCD

Warning Displayed	Explanation	Remedy
	Un fichier protégé a été effacé.	Les fichiers protégés ne peuvent pas être effacés. Retirez la protection.
	Les tirages peuvent être spécifiés pour plus de 1000 photos dans les réglages DPOF.	Le nombre maximum d'images pour lesquelles des tirages peuvent être spécifiés sur la même carte <b>xD-Picture Card</b> est de 999. Copiez sur une autre carte <b>xD-Picture Card</b> les images pour lesquelles vous désirez commander des tirages et spécifiez ensuite les réglages DPOF.
 	Erreur ou défaut de fonctionnement de l'appareil photo.	<ul style="list-style-type: none"> <li>• Mettez de nouveau l'appareil photo hors tension, en faisant attention à ne pas toucher l'objectif.</li> <li>• Mettez l'appareil photo hors tension puis de nouveau sous tension.</li> </ul>
	<ul style="list-style-type: none"> <li>• Le fichier de mémo vocal est défectueux.</li> <li>• Panne d'appareil photo.</li> </ul>	<ul style="list-style-type: none"> <li>• Impossible de procéder à la lecture du mémo vocal.</li> <li>• Prenez contact avec votre revendeur FUJIFILM.</li> </ul>
	CCD-RAW est réglé sur ON dans PARAMETRAGE.	Réglez CCD-RAW sur NON dans PARAMETRAGE (⇒P.70).
	Le moment de l'enregistrement a été incorrect car carte <b>xD-Picture Card</b> a été formatée sur un ordinateur.	Utilisez un carte <b>xD-Picture Card</b> qui a été formatée avec l'appareil photo.

## Guide de dépannage

► Si vous pensez que l'appareil est défectueux, vérifiez de nouveau les points suivants

Guide de dépannage	Causes possibles	Solutions
J'ai tenté de charger la batterie mais le témoin du retardateur ne s'allume pas.	<ul style="list-style-type: none"> <li>• Il n'y a pas de batterie dans l'appareil photo.</li> <li>• L'appareil photo et l'adaptateur secteur ne sont pas correctement branchés.</li> </ul>	<ul style="list-style-type: none"> <li>• Chargez la batterie.</li> <li>• Branchez correctement l'appareil photo et l'adaptateur secteur.</li> </ul>
Le témoin du retardateur clignote pendant la recharge et je ne peux pas charger la batterie.	<ul style="list-style-type: none"> <li>• Les bornes de la batterie sont sales.</li> <li>• La batterie est défectueuse ou a atteint la fin de sa durée d'utilisation.</li> </ul>	<ul style="list-style-type: none"> <li>• Sortez brièvement la batterie et remettez-la ensuite en place.</li> <li>• Essuyez les bornes de la batterie avec un chiffon sec et propre.</li> <li>• Mettez une batterie neuve en place. Si la batterie ne peut toujours pas être chargée, Prenez contact avec votre revendeur FUJIFILM.</li> </ul>
Pas d'alimentation.	<ul style="list-style-type: none"> <li>• La batterie est déchargée.</li> <li>• La prise de l'adaptateur secteur est sortie de la prise murale secteur.</li> <li>• La batterie a été mis en place à l'envers.</li> <li>• Le couvercle des piles n'est pas correctement fermé.</li> </ul>	<ul style="list-style-type: none"> <li>• Chargez une batterie.</li> <li>• Rebranchez l'adaptateur secteur dans la prise murale.</li> <li>• Remettez la batterie en place dans la bonne direction.</li> <li>• Fermez correctement le couvercle des piles.</li> </ul>
Coupure d'alimentation pendant le fonctionnement.	La batterie est déchargée.	Chargez une batterie.
La batterie se décharge rapidement.	<ul style="list-style-type: none"> <li>• Vous utilisez l'appareil photo dans des conditions extrêmement froides.</li> <li>• Les bornes sont sales.</li> <li>• La batterie est à la fin de sa durée d'utilisation.</li> </ul>	<ul style="list-style-type: none"> <li>• Mettez la batterie dans votre poche ou autre endroit chaud pour la réchauffer et puis chargez-la dans l'appareil juste avant de prendre une photo.</li> <li>• Essuyez les bornes de la batterie avec un chiffon sec et propre.</li> <li>• Chargez une batterie neuve.</li> </ul>
En appuyant sur le déclencheur, aucune photographie n'est prise.	<ul style="list-style-type: none"> <li>• La carte <b>xD-Picture Card</b> n'est pas chargée.</li> <li>• La carte <b>xD-Picture Card</b> est complètement enregistrée.</li> <li>• La carte <b>xD-Picture Card</b> n'est pas formatée.</li> <li>• La zone de contact de la carte <b>xD-Picture Card</b> est sale.</li> <li>• La carte <b>xD-Picture Card</b> est endommagée.</li> <li>• La fonction de coupure automatique a mis l'appareil photo hors tension.</li> <li>• La batterie est déchargée.</li> </ul>	<ul style="list-style-type: none"> <li>• Chargez une carte <b>xD-Picture Card</b>.</li> <li>• Introduisez une nouvelle carte <b>xD-Picture Card</b> ou effacez certaines images indésirées.</li> <li>• Formatez la carte <b>xD-Picture Card</b>.</li> <li>• Essuyez la zone de contact de la carte <b>xD-Picture Card</b> avec un chiffon sec et doux.</li> <li>• Chargez une carte <b>xD-Picture Card</b> neuve.</li> <li>• Mettez l'appareil photo en marche (sous tension).</li> <li>• Chargez une batterie.</li> </ul>
Impossible d'utiliser le flash pour prendre des photos.	<ul style="list-style-type: none"> <li>• Vous avez appuyé sur le déclencheur pendant que le flash se recyclait.</li> <li>• Le mode de Flash débrayé a été sélectionné.</li> </ul>	<ul style="list-style-type: none"> <li>• Attendez que le recyclage du flash soit terminé avant d'appuyer sur le déclencheur.</li> <li>• Réglez le mode de flash sur Auto, Réduction des yeux rouges ou Flash forcé (Le flash ne peut pas être utilisé dans certains modes).</li> </ul>
Je ne peux sélectionner que "Flash débrayé" comme mode de flash.	La prise de vues en continu est sélectionnée.	Réglez la prise de vues en continu sur NON.

Guide de dépannage	Causes possibles	Solutions
Je peux sélectionner uniquement le réglage de qualité "1M".	<ul style="list-style-type: none"> <li>La sensibilité est réglée sur 1600 (photographie haute sensibilité) dans le menu Photographie.</li> <li>L'option de prise de vues en continu dans le menu de photographie est réglé sur "Prise de vues en continu longue".</li> </ul>	<ul style="list-style-type: none"> <li>Dans le menu Photographie, réglez la sensibilité sur 800 ou moins.</li> <li>Réglez l'option de prise de vues en continu sur une autre rubrique que "Prise de vues en continu longue".</li> </ul>
L'image photographiée est sombre même lorsque j'utilise le flash.	<ul style="list-style-type: none"> <li>Le sujet est trop éloigné.</li> <li>Votre doigt gêne le flash/Détecteur de commande de flash.</li> </ul>	<ul style="list-style-type: none"> <li>Déplacez-vous pour être dans la plage effective du flash avant de prendre la photo.</li> <li>Maintenez correctement l'appareil photo.</li> </ul>
L'image est floue.	<ul style="list-style-type: none"> <li>L'objectif est sale.</li> <li>Vous avez photographié un paysage avec le mode Macro sélectionné.</li> <li>Vous avez pris une photo en gros plan sans sélectionner le mode Macro.</li> <li>Vous tentez de prendre la photo d'un sujet qui ne convient pas à la mise au point automatique.</li> </ul>	<ul style="list-style-type: none"> <li>Nettoyez l'objectif.</li> <li>Annulez le mode Macro.</li> <li>Sélectionnez le mode Macro.</li> <li>Utilisez le verrouillage AF/AE pour prendre la photo.</li> </ul>
Il y a des taches sur l'image.	La photo a été prise avec une vitesse d'obturation lente (exposition longue) dans un environnement à haute température.	Ceci est une caractéristique des CCD et n'indique pas un défaut de fonctionnement de l'appareil photo.
L'appareil photo n'émet aucun son.	<ul style="list-style-type: none"> <li>Le volume de l'appareil photo est réglé trop bas.</li> <li>Le microphone a été bloqué pendant la prise de vues ou l'enregistrement.</li> <li>Le haut-parleur est recouvert par quelque chose pendant la lecture.</li> </ul>	<ul style="list-style-type: none"> <li>Réglez le volume.</li> <li>Veillez à ne pas bloquer le microphone pendant la prise de vues ou l'enregistrement.</li> <li>Assurez-vous de ne pas recouvrir le haut-parleur.</li> </ul>
L'effacement de vues n'efface pas la vue.	Certaines vues sont protégées.	Retirez la protection.
La fonction "TOUTES" n'efface pas toutes les vues.		
Il n'y a pas d'image ni de son sur le téléviseur.	<ul style="list-style-type: none"> <li>L'interrupteur d'alimentation est réglé sur le mode de photographie.</li> <li>Un câble A/V a été branché pendant la lecture de la séquence.</li> <li>L'appareil photo n'est pas correctement branché au téléviseur.</li> <li>"TV" est sélectionné comme entrée de téléviseur.</li> <li>Le volume du téléviseur est abaissé.</li> </ul>	<ul style="list-style-type: none"> <li>Réglez l'interrupteur d'alimentation sur le mode de lecture.</li> <li>Branchez correctement l'appareil photo et le téléviseur.</li> <li>Branchez correctement l'appareil photo et le téléviseur.</li> <li>Réglez l'entrée du téléviseur sur "VIDEO".</li> <li>Réglez le volume.</li> </ul>
Lorsque l'appareil photo est branché à un ordinateur personnel (PC), la prise de vue ou l'image lue apparaît sur le moniteur LCD de l'appareil photo.	<ul style="list-style-type: none"> <li>Le câble USB spécial n'est pas correctement branché sur l'ordinateur ou l'appareil photo.</li> <li>Le PC n'est pas sous tension.</li> </ul>	<ul style="list-style-type: none"> <li>Installez correctement l'appareil photo et le câble USB spécial avec profilé de suppression du bruit.</li> <li>Mettez le PC sous tension.</li> </ul>
Rien ne se passe quand j'utilise les touches et les commutateurs de l'appareil photo.	<ul style="list-style-type: none"> <li>Mauvais fonctionnement de l'appareil photo.</li> <li>La batterie est déchargée.</li> </ul>	<ul style="list-style-type: none"> <li>Retirez brièvement la batterie et débranchez l'adaptateur secteur. Rechargez ensuite la batterie ou rebranchez l'adaptateur secteur et tentez de nouveau l'opération.</li> <li>Chargez une batterie.</li> </ul>
L'appareil photo ne fonctionne plus correctement.	L'appareil photo a rencontré un problème imprévu.	Retirez brièvement la batterie et débranchez l'adaptateur secteur. Rechargez ensuite la batterie ou rebranchez l'adaptateur secteur et tentez de nouveau l'opération.

## Système

<b>Modèle</b>	Appareil photo numérique FinePix F700
<b>Nombre effectif de pixels</b>	6,2 millions de pixels (S-pixel: 3,1 millions, R-Pixel: 3,1 millions)
<b>CCD</b>	Super CCD SR de 1/1,7 de pouces Total 6,7 millions de pixels (S-pixel: 3,35 millions, R-pixel: 3,35 millions)
<b>Média d'enregistrement</b>	Carte <b>xD-Picture Card</b> (16/32/64/128/256 Mo)
<b>Format d'enregistrement</b>	Images immobiles: JPEG (Exif Ver 2.2) * Conforme à "Design rule for Camera File system" * Compatible DPOF Cinéma: Format AVI, Motion format JPEG Sonore: WAV format, Monaural
<b>Nombre de pixels enregistrés</b>	Images immobiles: 2832 × 2128 (6,03 millions) pixels/2048 × 1536 pixels/1600 × 1200 pixels/1280 × 960 pixels ( <b>6M</b> / <b>3M</b> / <b>2M</b> / <b>1M</b> ) Cinéma: 640 × 480 pixels (30 vues par seconde avec son monaural) 320 × 240 pixels (30 vues par seconde avec son monaural)
<b>Objectif</b>	Objectif zoom 3× Fujinon Super EBC, Réglage d'ouverture: F2.8-F8 (Grand angle) F4.9-F14 (Téléobjectif)
<b>Distance focale</b>	7,7 mm à 23,1 mm (Equivalent à 35 mm à 105 mm sur un appareil photo 35 mm)
<b>Mise au point</b>	Type à contraste TTL, Autofocus, Manuel
<b>Plage de mise au point</b>	Normal: 60 cm à ∞ environ Macro: 9 cm à 80 cm environ
<b>Obturbateur électronique</b>	A vitesse variable, 3 s. à 1/2000 s. (combiné avec le déclencheur mécanique)
<b>Ouverture</b>	F2.8 à F8 10 étapes par incréments de 1/3 EV Sélectionnable Manuel/Auto
<b>Sensibilité</b>	<b>AUTO</b> : Equivalent à ISO 160-400 (avec LCD allumé et flash débrayé) Manuel: Equivalent à ISO 200/400/800/1600 (Résolution fixée à <b>1M</b> pour les photos prises avec ISO 1600.)
<b>Photométrie</b>	Mesure en 64 zones TTL Multi, Centrale, Moyenne
<b>Commande d'exposition</b>	AE programmée( <b>AUTO</b> , P, SP), AE priorité à l'obturation, AE priorité à l'ouverture, exposition manuelle
<b>Compensation de l'exposition</b>	-2 EV à 2 EV par incréments de 1/3 de pas (en mode Manuel)
<b>Balance des blancs</b>	AUTO ( <b>AUTO</b> , SP) 8 positions peuvent être sélectionnées en mode Manuel (P, A, S, M)
<b>Viseur</b>	Optique, à image réelle Couverture Environ 80%
<b>Moniteur LCD</b>	1,8 pouce, TFT silicium CG 134,000 pixels, couverture 100%
<b>Flash Type</b>	Flash auto avec détecteur de commande d'éclair Commande de flash: Grand angle: 0,3 m à 5,0 m environ (0,3 m à 0,6 m environ: Macro) Téléobjectif: 0,6 m à 4,0 m environ Modes de flash: Mode flash auto, Réduction des yeux rouges, Flash forcé, Flash Débrayé, Synchronisation lente, Retardateur: Réduction des Yeux Rouges + Synchronisation Lente
<b>Retardateur</b>	2 sec., 10 sec.
<b>Sortie vidéo</b>	Sélection PAL/NTSC

## ■ Nombre standard de prises de vues disponibles/Durée d'enregistrement par Carte xD-Picture Card

Qualité	<b>6M</b> 6M	<b>3M</b> 3M	<b>2M</b> 2M	<b>1M</b> 1M	CCD-RAW	<b>30</b> (30vps)	<b>30</b> (30vps)
Nombre de pixels enregistrés	2832 × 2128	2048 × 1536	1600 × 1200	1280 × 960	2832 × 2128	640 × 480	320 × 240
Volume des Données Images	1.5 Mo	780 Ko	620 Ko	460 Ko	12.9 Mo	-	-
DPC-16 (16 MB)	10	19	25	33	1	Environ 13 sec.	Environ 26 sec.
DPC-32 (32 MB)	21	40	50	68	2	Environ 27 sec.	Environ 54 sec.
DPC-64 (64 MB)	42	81	101	137	4	Environ 55 sec.	Environ 109 sec.
DPC-128 (128 MB)	85	162	204	275	9	Environ 111 sec.	Environ 219 sec.
DPC-256 (256 MB)	171	325	409	550	19	Environ 223 sec.	Environ 7.3 min.

## Fiche technique

### Bornes d'entrée/sortie

**Prises de connexion externe** Câble USB spécial, câble A/V spécial, connexion station d'accueil secteur spécifié.

**Entrée CC** Prise pour adaptateur secteur spécifié.

### Alimentation et autres

**Alimentation électrique** Utilisez l'une des alimentations suivantes

- Batterie rechargeable NP-40 ou adaptateur secteur AC-5VW.

**Prises de vues disponibles en utilisant la batterie (lorsqu'elle est entièrement chargée)**

Type de batterie	Nbre de prises de vues	
	NP-40	Moniteur LCD allumé
	Moniteur LCD éteint	Environ 270

Le nombre de photos est indiqué ici à titre de référence pour le nombre de photos consécutives pouvant être prises en utilisant le flash à 50% à des températures normales. Toutefois, le nombre réel de photos disponibles varie selon la température ambiante lorsque l'appareil photo est utilisé et en fonction de la charge restante de la batterie. Le nombre de prises de vues disponibles est réduit en cas de basses températures.

**Conditions d'utilisation** Température de travail: 0°C à +40°C, humidité plus ou moins 80% (sans condensation)

**Dimensions hors tout (L x H x P)** 108 mm x 54 mm x 28 mm (sans les accessoires)

**Masse (Poids) de l'appareil** Environ 170 g (sans comprendre les accessoires, la batterie ni la carte **xD-Picture Card**)

**Poids pour la photographie** Environ 190 g (batterie NP-40 et carte **xD-Picture Card** comprises)

**Dimensions de la station d'accueil (L x H x P)** 72.0 mm x 57.9 mm x 88.0 mm

**Poids de la station d'accueil** Environ 81 g

**Accessoires** Voir P.7

**Accessoires en option** Voir P.91

\* Sous réserve de modifications sans préavis. FUJIFILM n'acceptera aucune responsabilité à la suite de dégâts éventuels provenant d'erreurs dans ce manuel de l'utilisateur.

\* Le moniteur LCD de votre appareil numérique est fabriqué à partir d'une technologie de pointe de haute précision. Malgré tout, des petits points brillants et des couleurs anormales (notamment autour des textes) peuvent apparaître sur le moniteur. Ce sont des caractéristiques d'affichage normales et non pas l'indication d'un défaut du moniteur. Ces imperfections n'apparaissent pas sur l'image enregistrée.

\* L'erreur de fonctionnement peut être due à de fortes interférences radio (comme par exemple des champs électriques, de l'électricité statique, du bruit en ligne, etc.) dans l'appareil photo numérique.

\* En raison de la nature des objectifs, les bords des images photographiées peuvent apparaître déformés. Ceci est normal et n'indique pas un défaut de fonctionnement.

## Explication des termes

### Balance des blancs:

Quel que soit le type de lumière, l'œil humain s'adapte de façon à ce qu'un objet blanc soit toujours blanc. D'autre part, les appareils tels que les appareils photo numériques considèrent un sujet blanc comme étant blanc en ajustant tout d'abord la balance qui convient à la couleur de la lumière ambiante environnant le sujet. Ce réglage s'appelle faire concorder la balance des blancs. La fonction faisant concorder automatiquement la balance des blancs est appelée **Balance des blancs**.

### Carte PC:

Un nom générique pour les cartes qui répondent au standard de cartes PC.

### DPOF:

Digital Print Order Format (Format de commande de tirage numérique).

DPOF est un format utilisé pour l'enregistrement des informations sur un support de stockage (carte de mémoire d'image, etc.) qui vous permet de spécifier quelles vues prises avec un appareil photo numérique sont à tirer et combien de tirages sont à effectuer pour chaque vue.

### IL (EV):

Un chiffre pour indiquer l'exposition. IL est déterminé par la luminosité du sujet et la sensibilité (vitesse) du film ou CCD. Le chiffre est plus important pour les sujets bien éclairés et plus petit pour les sujets sombres. Lorsque la luminosité du sujet change, l'appareil photo numérique maintient à un niveau constant la quantité de lumière atteignant le CCD en réglant l'ouverture et la vitesse d'obturation.

### Fonction d'économie d'énergie automatique:

Si l'appareil photo n'est pas utilisé de quelque manière que ce soit pendant 30 secondes, cette fonction éteint certains composants, comme le moniteur LCD (mode de veille), pour éviter de décharger la batterie et de gaspiller de l'énergie lorsque l'adaptateur secteur est branché. Si l'appareil photo reste inutilisé pendant une période encore plus longue, la fonction d'économie d'énergie automatique met l'appareil photo hors tension. Cette période peut être réglée sur 2 ou 5 minutes sur cet appareil photo.

La fonction de mise hors tension automatique n'est pas opérationnelle en mode PC, pendant la lecture automatique ou si elle est désactivée pendant l'installation.

### Format JPEG:

Joint Photographics Experts Group (Groupe d'experts photographiques joints).

Un format de fichier utilisé pour la compression et la sauvegarde des images en couleur. Plus le taux de compression est élevé, plus la perte de qualité de l'image décompressée (récupérée) est importante.

### Marbrures:

Phénomène spécifique aux CCD dans lequel des rayures blanches apparaissent sur l'image lorsqu'une source lumineuse intense, comme le soleil ou une réflexion de la lumière solaire, se trouve dans l'écran de photographie.

### Mémorisation AF/AE:

Sur le FinePix F700, les réglages de mise au point et d'exposition sont mémorisés (mémorisation AF et AE) lorsque vous appuyez sur le déclencheur à mi-course. Si vous voulez mettre au point sur un sujet qui est décentré ou si vous voulez changer la composition de votre image une fois que l'exposition est réglée, vous pouvez obtenir de bons résultats en changeant la composition une fois que les réglages AF et AE sont mémorisés.

### Motion format JPEG:

Un type de format de fichier AVI (Sonore Vidéo Interleave: Sonore-vidéo entrelacé) qui traite les images et le son comme fichier unique. Les images dans le fichier sont enregistrées dans le format JPEG. La motion JPEG peut être lue par QuickTime 3.0 ou ultérieur.

### Norme des cartes PC:

Une norme des cartes PC déterminée par PCMCIA.

### PCMCIA:

Association Internationale des Cartes de mémoire pour Ordinateurs Personnels (U.S.A.).

### Taux de vues (vps):

Le taux de vue fait référence au nombre d'images (vues) qui sont photographiées ou lues par seconde. Lorsque 10 vues sont photographiées en continu avec des intervalles d'une seconde par exemple, le taux de vues est exprimé par 10 vps.

À titre indicatif, les images télévisées sont affichées à 30 vps.

### VGA/QVGA:

Standards graphiques pour les ordinateurs. Les images sont affichées respectivement en 640 x 480 et 320 x 240 pixels.

### WAVE:

Format standard utilisé sur les systèmes Windows pour conserver les données audio. Les fichiers WAVE ont ".WAV" pour extension de fichier et les données peuvent être conservées en format comprimé ou non comprimé. Cet appareil photo utilise l'enregistrement PCM.

Les fichiers WAVE peuvent être lus sur un ordinateur personnel à l'aide des logiciels suivants:

Windows : MediaPlayer

Macintosh : QuickTime Player

\* QuickTime 3.0 ou version ultérieure

Le format Exif Print est un nouveau format révisé pour appareils photo numériques, contenant une grande variété d'informations de tournage fin de procurer une impression optimale.





Le format Exif Print est un nouveau format révisé pour appareils photo numériques, contenant une grande variété d'informations de tournage fin de procurer une impression optimale.

# Notes pour la sécurité

- Pour garantir que vous utilisez votre appareil FinePix F700 correctement, veuillez tout d'abord lire attentivement ces notes pour la sécurité et votre mode d'emploi.
- Après avoir lu ces notes pour la sécurité, rangez-les dans un endroit sûr.

## A propos des icônes

Les icônes illustrées, ci-dessous, sont utilisées dans ce document pour indiquer le degré de gravité des blessures ou dommages qui peuvent se produire si vous n'observez pas les informations indiquées par l'icône et si, en conséquence, vous utilisez ce produit de manière incorrecte.

	<b>AVERTISSEMENT</b>	Cette icône indique que le fait de ne pas observer les informations mentionnées peut entraîner la mort ou des blessures graves.
	<b>ATTENTION</b>	Cette icône indique que le fait de ne pas observer les informations mentionnées peut entraîner des blessures ou endommager le matériel.

Les icônes illustrées, ci-dessous, sont utilisées pour indiquer la nature des informations que vous devez observer.













Les icônes triangulaires vous indiquent que ces informations nécessitent votre attention ("Important").























Les icônes circulaires barrées en diagonale vous informent que l'action indiquée est interdite ("Interdite").



Les cercles pleins vous informent que l'action doit être réalisée ("Requis").

 <b>AVERTISSEMENT</b>	
<p><b>En cas de problème, mettez l'appareil photo hors tension, retirez la batterie, déconnectez et débranchez l'adaptateur secteur.</b></p> <p>Si vous continuez à utiliser cet appareil quand il émet de la fumée, une odeur inhabituelle ou dans d'autres conditions anormales, un incendie ou une décharge électrique peuvent se produire.</p> <ul style="list-style-type: none"> <li>● Prenez contact avec votre revendeur FUJIFILM.</li> </ul>	 <p>Débranchement à la prise murale.</p>
<p><b>Ne laissez pas de l'eau ou des objets pénétrer dans l'appareil.</b></p> <p>Si de l'eau ou des objets pénètrent à l'intérieur de l'appareil photo, mettez l'appareil hors tension, retirez la batterie, déconnectez et débranchez l'adaptateur secteur.</p> <p>Si vous continuez à utiliser cet appareil quand il émet de la fumée, une odeur inhabituelle ou dans d'autres conditions anormales, un incendie ou une décharge électrique peuvent se produire.</p> <ul style="list-style-type: none"> <li>● Prenez contact avec votre revendeur FUJIFILM.</li> </ul>	
<p><b>N'utilisez pas l'appareil dans une salle de bains ou une douche.</b></p> <p>Un incendie ou une décharge électrique peuvent se produire.</p>	 <p>Ne l'utilisez pas dans une salle de bains ou une douche.</p>
<p><b>N'essayez jamais de modifier ou de démonter l'appareil. (N'ouvrez jamais son boîtier.)</b></p> <p>N'utilisez jamais l'appareil après qu'il soit tombé ou lorsque son boîtier est endommagé.</p> <p>Un incendie ou une décharge électrique peuvent se produire.</p> <ul style="list-style-type: none"> <li>● Prenez contact avec votre revendeur FUJIFILM.</li> </ul>	 <p>Ne le démontez pas.</p>
<p><b>Ne modifiez pas, ne chauffez pas, ne tordez pas et ne tirez pas indûment sur le cordon de connexion et ne placez pas d'objets lourds dessus.</b></p> <p>Ceci risque d'endommager le cordon et de provoquer un incendie ou une électrocution.</p> <ul style="list-style-type: none"> <li>● Si le cordon est endommagé, contactez votre revendeur FUJIFILM.</li> </ul>	
<p><b>Ne placez pas cet appareil sur un plan instable.</b></p> <p>L'appareil pourrait tomber ou se renverser et provoquer des blessures.</p>	
<p><b>N'essayez jamais de prendre des photos quand vous bougez.</b></p> <p>N'utilisez pas cet appareil pendant que vous marchez, que vous conduisez une voiture ou un deux roues.</p> <p>Vous pourriez tomber ou être impliqué dans un accident de la circulation.</p>	
<p><b>Pendant les orages, ne touchez aucune pièce métallique de l'appareil numérique.</b></p> <p>Vous pourriez être électrocuté par le courant induit par une décharge de foudre.</p>	
<p><b>N'utilisez pas de batterie, de batterie autres que ceux préconisés.</b></p> <p>Respectez leur polarité ⊕ et ⊖ lorsque vous les chargez.</p>	

 <b>AVERTISSEMENT</b>	
<p><b>Ne faites pas chauffer la batterie/ piles, ne les modifiez pas et n'essayez pas de les démonter.</b></p> <p><b>Ne faites pas tomber la batterie et ne les soumettez pas à des chocs.</b></p> <p><b>N'essayez pas de recharger la batterie au lithium ou piles alcalines.</b></p> <p><b>Ne rangez pas la batterie avec des produits métalliques.</b></p> <p><b>N'utilisez pas d'autres chargeurs que le modèle spécifié pour charger la batterie.</b></p> <p>N'importe laquelle de ces actions peut faire exploser la batterie ou les faire fuir et provoquer un incendie ou une blessure en résultat.</p>	
<p><b>Utilisez seulement la batterie ou l'adaptateur secteur préconisés pour une utilisation avec cet appareil.</b></p> <p><b>N'utilisez pas de tensions autres que la tension d'alimentation électrique indiquée.</b></p> <p>L'utilisation d'autres sources d'alimentation peut provoquer un incendie.</p>	
<p><b>Des blessures ou la perte de la vue peuvent survenir en cas de fuite des batteries et de pénétration de leur fluide dans les yeux ou d'entrée en contact avec la peau ou les vêtements. Rincez immédiatement la partie touchée à l'eau claire et consultez un médecin.</b></p>	
<p><b>N'utilisez pas le chargeur pour charger d'autres batteries que celles spécifiées ici.</b></p> <p>Le chargeur est conçu pour la batterie rechargeable spéciale NP-40. L'utilisation du chargeur pour la recharge de batteries ordinaires ou d'autres types de batteries rechargeables peut provoquer une fuite de liquide, une surchauffe, ou une explosion des batteries.</p>	
<p><b>Après la mise au rebut ou le rangement des batteries, recouvrez les bornes de la batterie avec du ruban isolant.</b></p> <ul style="list-style-type: none"> <li>● L'entrée en contact avec d'autres objets métalliques ou d'autres batteries peut provoquer la mise à feu ou l'explosion des batteries.</li> </ul>	
<p><b>Conservez les cartes xD-Picture Card hors de la portée des petits enfants.</b></p> <p>Les cartes xD-Picture Card sont petites et elles risquent d'être accidentellement avalées par les enfants en bas âge. Veillez à ranger ces cartes hors de la portée des petits enfants. Si un enfant venait à avaler accidentellement une carte xD-Picture Card, faites immédiatement appel à un médecin.</p>	

 <b>ATTENTION</b>	
<p><b>N'utilisez pas cet appareil dans des endroits sérieusement affectés par des vapeurs d'essence, la vapeur, l'humidité et la poussière.</b></p> <p>Un incendie ou une décharge électrique peuvent se produire.</p>	
<p><b>Ne laissez pas cet appareil dans des endroits soumis à une température élevée.</b></p> <p>Ne laissez pas cet appareil dans un véhicule fermé ou au soleil.</p> <p>Un incendie peut se produire.</p>	
<p><b>Conservez hors de la portée des enfants.</b></p> <p>Ce produit peut provoquer des blessures s'il est laissé dans les mains d'un enfant.</p>	
<p><b>Ne placez pas d'objet lourd sur l'appareil.</b></p> <p>L'objet lourd pourrait se renverser ou tomber et entraîner des blessures.</p>	
<p><b>Ne déplacez pas l'appareil numérique pendant que l'adaptateur secteur est encore raccordé.</b></p> <p><b>Ne tirez pas sur le cordon de connexion pour débrancher l'adaptateur secteur.</b></p> <p>Vous pourriez endommager le cordon d'alimentation ou les câbles et provoquer un incendie ou une décharge électrique.</p>	
<p><b>N'utilisez pas l'adaptateur secteur lorsque la fiche est endommagée ou lorsque la fiche n'est pas branchée bien à fond dans la prise.</b></p> <p>Ceci risque de provoquer un incendie ou une électrocution.</p>	
<p><b>Ne couvrez jamais l'appareil numérique et l'adaptateur secteur avec une couverture ou un chiffon et ne les enroulez pas dedans.</b></p> <p>La chaleur s'accumulerait et pourrait déformer le boîtier ou provoquer un incendie.</p>	
<p><b>Lorsque vous nettoyez l'appareil photo ou lorsque vous prévoyez de ne pas l'utiliser pendant une période prolongée, retirez la batterie, déconnectez et débranchez l'adaptateur secteur.</b></p> <p>Sinon, vous pourriez provoquer un incendie ou une décharge électrique.</p>	
<p><b>Lorsque le chargement prend fin, débranchez le chargeur de la prise d'alimentation.</b></p> <p>Il y a un risque d'incendie si le chargeur reste branché dans la prise d'alimentation.</p>	
<p><b>Utiliser un flash d'une manière trop rapprochée des yeux d'une personne peut affecter temporairement sa vue.</b></p> <p>Faire particulièrement attention lors de prises de photographies de bébé et de jeunes enfants.</p>	
<p><b>Lorsque la carte xD-Picture Card est retirée, elle risque de s'échapper complètement en dehors de la fente. Utilisez votre doigt pour éviter que la carte ne s'échappe avant de la retirer.</b></p> <p>Si une carte xD-Picture Card s'échappe en sortant, elle risque de heurter et de blesser quelqu'un.</p>	
<p><b>Demandez régulièrement un test et le nettoyage internes de votre appareil.</b></p> <p>L'accumulation de la poussière dans votre appareil peut provoquer un incendie ou une décharge électrique.</p> <ul style="list-style-type: none"> <li>● Prenez contact tous les deux ans avec votre revendeur FUJIFILM pour lui confier le nettoyage interne.</li> </ul>	



**FUJI PHOTO FILM CO., LTD.**

26-30, Nishiazabu 2-chome, Minato-ku, Tokyo 106-8620, Japan

Printed in Japan



Imprimé sur papier recyclé.

FGS-305101-FG