

 **FUJIFILM**

xD-Picture Card™

SUPER
CCD

digital
Tools for the imagination.

DIGITAL CAMERA

FinePix **F420**



Préparatifs

Utilisation de
l'appareil photo

Photographie
avancée

Réglages

L'installation
du logiciel

Visualisation
des images

MODE D'EMPLOI

Cette brochure a été préparée afin de vous expliquer comment utiliser correctement votre appareil photo numérique FUJIFILM FinePix F420. Veuillez lire attentivement les instructions d'utilisation.



Exif Print

BL00323-300(1)



Avertissement

Pour les utilisateurs au Canada

ATTENTION

Cet appareil numérique de la classe B est conforme à la norme NMB-003 du Canada.

Veillez lire les Notes pour la sécurité (→ P. 89) et vous assurer de bien les assimiler avant d'utiliser l'appareil.

IMPORTANT

Veillez lire cette page avant d'utiliser le logiciel.

AVERTISSEMENT

AVANT DE DÉBALLER LE CD-ROM FOURNI PAR FUJI PHOTO FILM CO., LTD., VEUILLEZ LIRE ATTENTIVEMENT CE CONTRAT DE LICENCE D'UTILISATEUR, SEULEMENT DANS LA CONDITION OU VOUS ACCEPTEZ PLEINEMENT CE CONTRAT, VOUS POURREZ ALORS UTILISER LE LOGICIEL ENREGISTRÉ SUR CE CD-ROM PAR OUVERTURE DE SON EMBALLAGE. VOUS ACCEPTEZ CE CONTRAT ET VOUS ENGAGEZ A LE RESPECTER.

Contrat de Licence d'Utilisateur

Ce Contrat de Licence d'Utilisateur ("Contrat") est un accord entre Fuji Photo Film Co., Ltd. ("FUJIFILM") et vous-même, qui définit les termes et conditions de la cession qui vous est accordée pour l'utilisation du logiciel fourni par FUJIFILM. Le CD-ROM contient le logiciel d'une tierce personne. Dans le cas où un contrat séparé est fourni par la tierce personne pour son logiciel, les provisions prévues dans ce contrat séparé entrent en application pour l'utilisation du logiciel de la tierce personne, et ces provisions prévalent sur celles prévues dans ce Contrat.

1. Définitions.

- "Media" signifie le CD-ROM intitulé "Software for FinePix SX" qui vous est fourni avec ce Contrat.
- "Logiciel" signifie le logiciel qui est enregistré sur le Media.
- "Documentation" signifie les manuels de fonctionnement du Logiciel ainsi que les autres documents écrits qui lui sont reliés et qui vous sont fournis en même temps que le Media.
- "Produit" signifie Media (y compris Logiciel) ainsi que la Documentation.

2. Utilisation du Logiciel.

- FUJIFILM vous accorde une cession non transférable et non exclusive :
- pour installer une copie du Logiciel sur un ordinateur et sous forme d'exécution en machine binaire ;
 - pour utiliser le Logiciel sur l'ordinateur sur lequel le Logiciel a été installé ; et
 - pour réaliser une copie de secours du Logiciel.

3. Restrictions.

- Vous ne pouvez en aucun cas distribuer, prêter, louer ou encore transférer tout ou une partie du Logiciel, du Media ou de la Documentation à un tiers sans l'accord préalable écrit de FUJIFILM. Vous ne pouvez en aucun cas non plus céder, assigner ou encore transférer tout ou une partie des droits qui vous sont accordés par FUJIFILM sous ce Contrat sans accord écrit préalable de FUJIFILM.
- Sauf dans les seuls cas expressément définis par FUJIFILM ci-dessous, vous ne pouvez en aucun cas copier ou reproduire en partie ou en totalité le Logiciel ou la Documentation.
- Vous ne pouvez en aucun cas modifier, adapter ou traduire le Logiciel ou la Documentation. Vous ne pouvez en aucun cas altérer ou retirer le copyright et toute autre notice de propriété notices qui apparaît sur le Logiciel ou dans la Documentation.
- Vous ne pouvez en aucun cas réaliser vous-même ou demander à un tiers de réaliser une re composition, une dé compilation, ou un désassemblage du Logiciel.

4. Propriété.

Tous les droits d'auteur et autre droits de propriété du Logiciel et de la Documentation sont possédés et conservés par FUJIFILM ou ses fournisseurs tiers tels qu'indiqués sur le Logiciel ou dans la Documentation. Aucun des termes contenus dans ce texte ne laisse entendre, expressément ou implicitement, le transfert ou l'accord d'un quelconque droit, permis, ou titre autres que ceux qui vous sont explicitement accordés par ce Contrat.

5. Limites de Garantie.

FUJIFILM vous garantit que le Media ne contient aucun défaut de matériel ou de main-d'œuvre dans des conditions normales d'utilisation pour quatre-vingt-dix (90) jours à partir de la date où vous avez reçu le Media. Au cas où le Media ne remplirait pas les conditions de garantie spécifiées, FUJIFILM remplacera le Media défectueux par un Media ne contenant pas de défaut. L'entière responsabilité de FUJIFILM ainsi que votre seul et exclusif recours concernant tout défaut dans le Media se limitent expressément au remplacement par FUJIFILM du Media tel qu'indiqué ici.

6. DÉNI DE RESPONSABILITÉ.

Sauf pour les cas prévus à la section 5 de ce document, FUJIFILM fournit le produit "en l'état" et sans aucune garantie de quelque sorte qu'elle soit, exprimée ou sous entendue. FUJIFILM n'offre aucune garantie, exprimée, sous entendue ou statutaire, en quelconque matière que ce soit, y compris, mais non limitée à, non-respect de droit d'auteur quel qu'il soit, patente, secret commercial, ou tout autre droit de propriété de tout tiers parti, commercialisation, ou adaptabilité pour un quelconque but particulier.

7. LIMITE DE RESPONSABILITÉ.

En aucun cas FUJIFILM ne saurait être tenu pour responsable pour des dommages quelconques, généraux, spéciaux, directs, indirects, consécutifs, accidentels, ou autres dommages, ou encore des dommages (y compris dommages pour perte de profits ou pertes de revenus) occasionnés par l'utilisation de ou l'incapacité d'utilisation du produit même si FUJIFILM a eu connaissance de la possibilité de tels dommages.

8. Non exportation.

Vous reconnaissez que ni le Logiciel ni une partie de ce dernier, ne sera transféré ou exporté dans un pays quelconque, ou ne sera utilisé en aucune façon en violation des lois de contrôle d'exportation et de la réglementation auxquelles le Logiciel est soumis.

9. Fin du contrat.

En cas d'infraction d'un quelconque terme et d'une quelconque condition ci-décrits, FUJIFILM pourra terminer immédiatement ce Contrat avec vous sans avertissement préalable.

10. Terme.

Ce Contrat est effectif jusqu'à ce que vous cessiez d'utiliser le Logiciel, à moins qu'il ne soit préalablement interrompu en accord avec la Section 9 ci-décrite.

11. Obligation lors de la terminaison.

Lors de la terminaison ou de l'expiration de ce Contrat, vous devrez, sous votre responsabilité et à vos propres frais, effacer ou détruire immédiatement tout le Logiciel (y compris ses copies), le Media ainsi que la Documentation.

12. Loi en vigueur.

Ce Contrat est gouverné par et en accord avec les lois en vigueur au Japon.

Déclaration de conformité de la CEE

Nous

Nom : Fuji Photo Film (Europe) G.m.b.H.

Adresse : Heesenstrasse 31
40549 Dusseldorf, Allemagne

déclarons que ce produit

Nom du produit : FUJIFILM DIGITAL CAMERA (Appareil Photo Numérique) FinePix F420

Nom du fabricant : Fuji Photo Film Co., Ltd.

Adresse du fabricant : 26-30, Nishiazabu 2-chome, Minato-ku,
Tokyo 106-8620, Japan

est conforme aux normes suivantes

Sécurité : EN60065

EMC : EN55022 : 1998 Classe B

EN55024 : 1998

EN61000-3-2 : 1995 + A1:1998 + A2:1998

selon les dispositions de la directive de la CEE (89/336/EEC, 92/31/EEC et 93/68/EEC) et de la directive Basse tension (73/23/EEC).



Dusseldorf, Allemagne

1er décembre 2003

Lieu

Date

Signature/Directeur général



Bij dit produkt zijn batterijen geleverd. Wanneer deze leeg zijn, moet u ze niet weggooien maar inleveren als KCA

Table des matières

| | | | |
|---|---|--|---|
| Avertissement | 2 | Nomenclature | 8 |
| IMPORTANT | 2 | Fixation de la dragonne | 9 |
| Déclaration de conformité de la CEE | 3 | Prises d'images avec le moniteur LCD | 9 |
| Préface | 6 | ■ Mode photographie | 9 |
| Accessoires | 7 | ■ Mode lecture | 9 |

1 Préparatifs

| | |
|---|----|
| CHARGEMENT DE LA BATTERIE | 10 |
| MISE EN PLACE DES BATTERIES ET DE LA CARTE xD-Picture Card | 11 |
| MISE SOUS ET HORS TENSION/REGLAGE DE LA DATE ET DE L'HEURE | 14 |
| CORRECTION DE LA DATE ET L'HEURE / CHANGEMENT DE L'ORDRE DE LA DATE | 15 |
| SELECTION DE LA LANGUE | 16 |
| PROCEDURE DE DECHARGE DES BATTERIES RECHARGEABLES | 17 |

2 Utilisation de l'appareil photo

| | |
|---------------------------------------|----|
| GUIDE DE FONCTIONNEMENT DE BASE | 18 |
|---------------------------------------|----|

MODE PHOTOGRAPHIE

| | |
|--|----|
| PRISE DE VUES (☑ MODE AUTO) | 20 |
| ■ Affichage du témoin du viseur | 23 |
| NOMBRE DE VUES DISPONIBLES | 23 |
| ■ Nombre de vues standard par carte xD-Picture Card | 23 |
| UTILISATION DU VERROUILLAGE AF/AE | 24 |
| UTILISATION DU ZOOM (ZOOM OPTIQUE / ZOOM NUMERIQUE) | 25 |
| FONCTION DE CADRAGE | 25 |

MODE LECTURE

| | |
|--|----|
| POUR REGARDER DES IMAGES (LECTURE) | 26 |
| Lecture d'une seule vue / Avance rapide parmi les images / Lecture de vues multiples | 26 |
| Lecture d'une seule vue / Zoom de lecture / Déplacement / Recadrer | 27 |
| POUR EFFACER DES IMAGES (EFFACEMENT DES VUES) | 28 |

3 Photographie avancée

PHOTOGRAPHIE

F MODE PHOTO PHOTOGRAPHIE

| | |
|--|----|
| ☞ REGLAGE DU MODE QUALITE (NOMBRE DE PIXELS ENREGISTRES) | 29 |
| Réglages de qualité en mode de photographie | 29 |
| ISO SENSIBILITE | 30 |
| Photographie haute sensibilité (800) | 30 |
| ■ FinePix COULEUR | 31 |

MODE IMAGE

| | |
|--|----|
| PRISE DE VUES — SELECTION DES REGLAGES DE L'APPAREIL PHOTO | 32 |
| ■ Spécifications du mode Photographie | 32 |
| ☽ PHOTOGRAPHIE MACRO (GROS PLAN) | 33 |
| ⚡ FLASH | 34 |

MENU PHOTOGRAPHIE

| | |
|--|----|
| ☑ MODE PHOTOGRAPHIE | 36 |
| ☑ MANUEL / ☑ AUTO / 📷 PORTRAIT / ▲ PAYSAGE / 🏃 SPORTS / 🌙 NOCTURNE | 36 |
| MENU PHOTOGRAPHIE | 37 |
| OPERATIONS DU MODE PHOTOGRAPHIE | 37 |
| ☺ PHOTOGRAPHIE AVEC RETARDATEUR | 37 |
| 📷 PRISES DE VUES EN CONTINU | 38 |
| ☑ COMPENSATION D'EXPOSITION | 40 |
| WB BALANCE DES BLANCS (SELECTION DE LA SOURCE D'ECLAIRAGE) | 40 |

CINEMA

MODE CINEMA

| | |
|------------------------|----|
| 🎬 TOURNAGE VIDEO | 41 |
|------------------------|----|

MODE LECTURE

| | |
|-----------------------|----|
| 🎬 LECTURE VIDEO | 43 |
|-----------------------|----|

LECTURE

MENU LECTURE

| | |
|--|----|
| 🗑 EFFACER UNE VUE / TOUTES LES VUES | 44 |
| 🔒 PROTECTION DES IMAGES : IMAGE / REGLER TOUT / ANNULER TOUT | 46 |
| 🖼 VISUALISATION AUTO (LECTURE AUTOMATIQUE) | 48 |
| 🎧 ENREGISTREMENT DE MEMOS AUDIO | 49 |
| 🎧 LECTURE DES MEMOS AUDIO | 51 |

F MODE PHOTO LECTURE

| | |
|--|----|
| 📄 COMMENT SPECIFIER LES OPTIONS DE TIRAGE (DPOF) | 52 |
| 📄 REGLAGE DE VUE DPOF | 53 |
| 📄 DPOF RAZ | 55 |

4 Réglages

| | |
|--|----|
| * REGLAGE DE LA LUMINOSITE DU MONITEUR LCD / DU VOLUME | 56 |
| PARAMETRAGE | 57 |
| ■ Options du menu PARAMETRAGE | 57 |
| 📄 UTILISATION DE L'ECRAN PARAMETRAGE | 57 |
| REGLAGE VEILLE | 58 |
| FORMATAGE | 59 |
| NUMERO IMAGE | 59 |

5 L'installation du logiciel

| | |
|--|----|
| 5.1 LES COMPOSANTS DU LOGICIEL | 60 |
| 5.2 INSTALLATION SUR UN ORDINATEUR Windows | 61 |
| 5.3 INSTALLATION SUR UN Mac OS 9.0 A 9.2 | 63 |
| 5.4 INSTALLATION SUR UN Mac OS X | 66 |

6 Visualisation des images

| | |
|---|----|
| 6.1 BRANCHEMENT DE L'APPAREIL PHOTO | 69 |
| 6.2 UTILISATION DE FinePixViewer | 74 |

| | | | |
|---|----|---|----|
| Options pour extension du système | 76 | Remarques sur l'utilisation du chargeur de batterie | 79 |
| Guide des accessoires | 77 | Adaptateur secteur | 80 |
| Remarques sur l'utilisation correcte de l'appareil ... | 78 | Notes sur l'utilisation d'une carte xD-Picture Card™ | 81 |
| Notes sur l'alimentation | 78 | Ecrans d'avertissements | 82 |
| Batteries utilisables | 78 | Guide de dépannage | 84 |
| Remarques sur les batteries | 78 | Fiche technique | 86 |
| Remarques sur l'utilisation correcte de la batterie rechargeable NH-20 et des batteries Ni-MH de format AAA | 79 | Explication des termes | 88 |
| | | Notes pour la sécurité | 89 |

Préface

■ Essai préalable avant la photographie

Lorsque vous voulez prendre des photographies particulièrement importantes (lors d'un mariage ou pendant un voyage à l'étranger, par exemple), faites toujours une photographie d'essai au préalable et regardez l'image pour vous assurer que l'appareil fonctionne normalement.

- Fuji Photo Film Co., Ltd., n'accepte aucune responsabilité pour les pertes fortuites (telles que les coûts de photographies ou les pertes de revenus pouvant découler desdites photographies) subies en résultat d'un défaut quelconque de ce produit.

■ Notes sur les droits à la propriété

Les images enregistrées sur cet appareil photo numérique ne peuvent pas être utilisées d'une manière allant à l'encontre de la Loi sur les droits de propriété, sans l'autorisation préalable du propriétaire, à moins qu'elles ne soient réservées qu'à un usage personnel. Notez également que certaines restrictions s'appliquent aux photos des activités sur scène, des divertissements et des expositions, même dans une intention d'utilisation personnelle. Les utilisateurs sont aussi priés de noter que le transfert des cartes mémoire (carte **xD-Picture Card**) contenant des images ou des données protégées par la loi des droits de propriété n'est autorisé que dans la limite des restrictions imposées par lesdites lois.

■ Cristaux liquides

Quand le moniteur LCD d'affichage est endommagé, faites particulièrement attention aux cristaux liquides du moniteur. Si l'une de ces situations se produisait, adoptez l'action d'urgence indiquée.

- Si les cristaux liquides touchent votre peau :
Essuyez votre peau et lavez-la complètement à grande eau avec du savon.
- Si des cristaux liquides pénètrent dans vos yeux :
Rincez l'œil affecté avec de l'eau claire pendant 15 minutes au moins et consultez un médecin.
- Si vous avalez des cristaux liquides :
Rincez-vous complètement la bouche avec de l'eau. Buvez de grands verres d'eau et faites-vous vomir, puis consultez un médecin.

■ Remarques sur les interférences électriques

Si l'appareil photo est utilisé dans un hôpital ou un avion, notez qu'il peut provoquer des interférences avec certains équipements de l'hôpital ou de l'avion. Pour les détails, vérifiez la réglementation en vigueur dans l'enceinte concernée.

■ Manipulation de votre appareil

Cet appareil renferme des pièces électroniques de précision. Pour garantir le bon enregistrement des images, ne soumettez pas l'appareil à des impacts ou des chocs pendant l'enregistrement des images.

■ Informations sur les marques de fabrique

-  et la carte **xD-Picture Card™** sont des marques commerciales de Fuji Photo Film Co., Ltd.
 - IBM PC/AT est une marque déposée de International Business Machine Corporation-Etats-Unis.
 - Macintosh, Power Macintosh, iMac, PowerBook, iBook et Mac OS sont des marques commerciales de Apple Computer, Inc., enregistrées aux Etats-Unis et dans les autres pays.
 - Adobe Acrobat® Reader® est une marque déposée d'Adobe Systems Incorporated aux Etats-Unis.
 - Microsoft®, Windows® et le logo Windows sont des marques ou marques déposées par Microsoft Corporation aux Etats-Unis et/ou dans les autres pays.
Windows est un terme abrégé pour Microsoft Windows Operating System.
- * Le logo "Designed for Microsoft® Windows® XP" ne concerne que l'appareil photo numérique et le pilote.
- Les autres noms de sociétés ou de produits sont des marques de fabrique ou des marques déposées de leurs sociétés respectives.

■ Explication du système de télévision couleur

PAL : Phase Alternation by Line (Phase alternée à chaque ligne), un système de télévision couleur adopté principalement par les pays de l'Europe et la Chine.

NTSC : National Television System Committee, spécifications de télédiffusion couleur adoptées principalement par les E.-U., le Canada et le Japon.

■ Exif Print (Exif version 2.2)

Le format Exif Print est un nouveau format révisé pour appareils photo numériques, contenant une grande variété d'informations de tournage fin de procurer une impression optimale.

Accessoires

● Carte xD-Picture Card™ 16 Mo (1)

- Accessoires :
- Etui anti-statique (1)



● Dragonne (1)

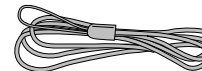

● Câble A/V pour le FinePix F420 (1) (environ 1,2 m)

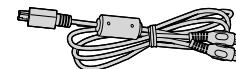

● CD-ROM (1)

- Software for FinePix SX



● Batterie rechargeable NH-20 (1)

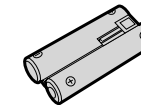

● Chargeur de batterie BC-NH20 (1)

- Accessoires : câble de courant (1)

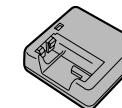

● Câble USB avec bobine antiparasites (1)

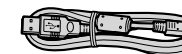

● Mode d'emploi (cette brochure) (1)

Nomenclature

* Reportez-vous aux pages indiquées entre parenthèses pour les détails.

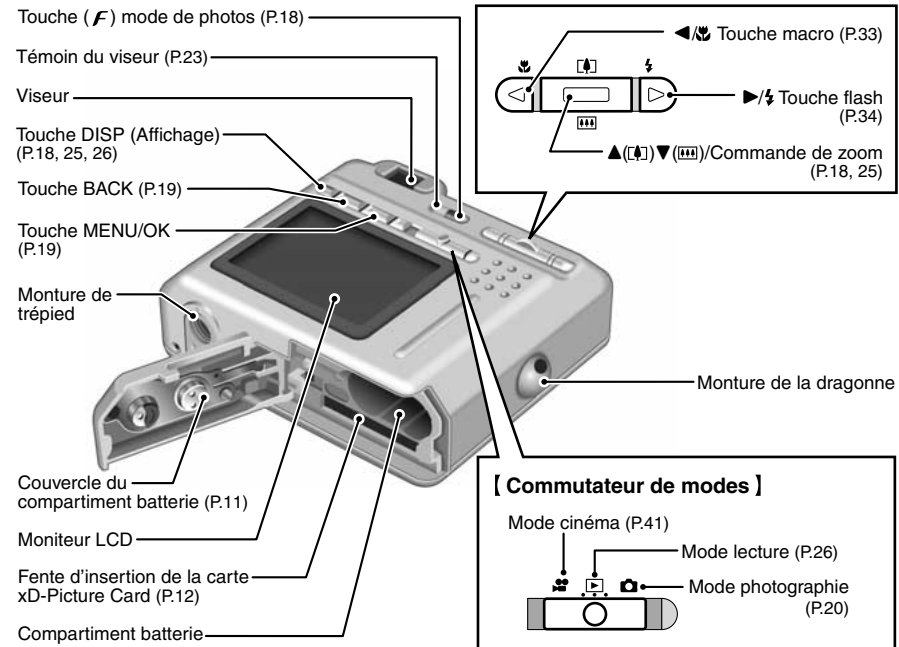
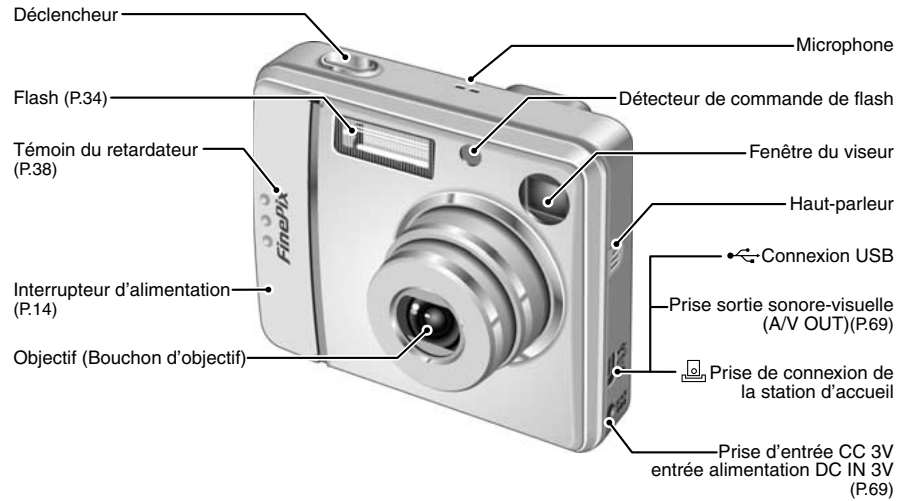

Fixation de la dragonne

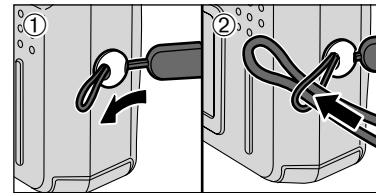

Fixez la dragonne comme indiqué en ① et ②.

Prises d'images avec le moniteur LCD

■ Mode photographie

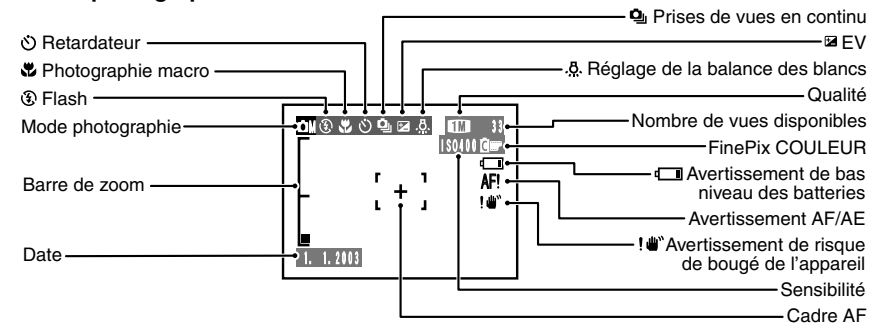

■ Mode lecture

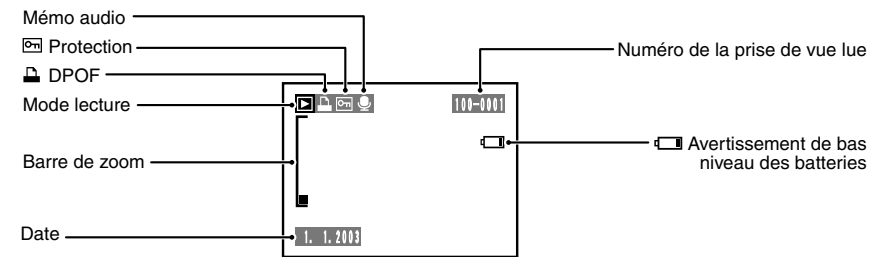

◆ Affichage de l'aide à l'écran ◆

Les instructions pour la prochaine étape de la procédure apparaissent en bas du moniteur LCD. Appuyez sur la touche indiquée.



**DISP ZOOM
OK RECADRER**

Appuyez sur la touche "DISP" pour utiliser le zoom ou la touche "MENU/OK" pour découper l'image.

Chargement de la batterie d'alimentation rechargeable NH-20.

Batteries rechargeables

- Batterie d'alimentation rechargeable NH-20 (accessoire)

Utilisez le chargeur de batterie (BC-NH20) fourni avec l'appareil photo uniquement pour charger les batteries Ni-MH. Si vous tentez de charger des batteries autres que celles spécifiées pour l'utilisation du chargeur (comme des batteries au manganèse, alcalines ou au lithium par exemple), elles peuvent exploser ou fuir. Ceci peut provoquer un incendie ou des blessures et porter par conséquent préjudice à votre environnement.

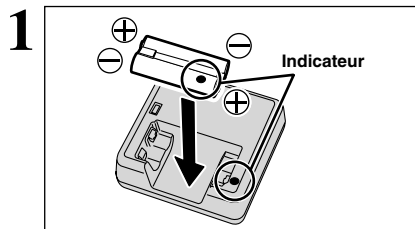

Chargez la batterie d'alimentation rechargeable NH-20 dans le chargeur de batterie (BC-NH20) fournies avec l'appareil photo correctement, comme indiqué par les icônes de polarité.

- ⚠ La batterie n'est pas entièrement chargée à l'expédition et doit être rechargée avant d'être utilisée.
- ⚠ Lors de la première utilisation après l'achat ou si l'appareil photo n'a pas été utilisé pendant une période prolongée, chargez et déchargez la batterie à l'aide de la fonction "Décharge des batteries rechargeables" et rechargez-la ensuite (→P.17).
- ⚠ Si les bornes de la batterie sont sales, il peut s'avérer impossible de les charger. Nettoyez les bornes de la batterie et les bornes du chargeur avec un chiffon propre et sec.

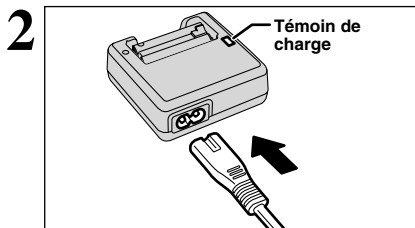

Branchez le câble de courant dans le chargeur de batterie.

Branchez le câble de courant dans une prise de courant pour commencer la recharge. La recharge se termine en 2 heures environ et le témoin de recharge s'éteint. Débranchez le câble de courant de la prise de courant lorsqu'il n'est pas utilisé.

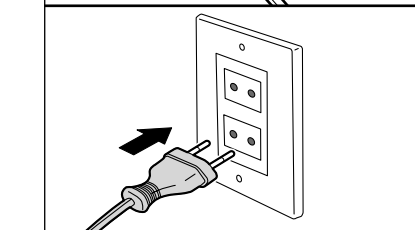

- ⚠ Si vous rechargez plusieurs fois batterie d'alimentation rechargeable NH-20 ou des batteries Ni-MH avant qu'elles ne soient complètement déchargées, qui fait apparaître l'avertissement de faible charge alors que les batteries est encore amplement chargées. Déchargez et rechargez-les plusieurs fois en utilisant la fonction "Décharge des batteries rechargeables" de l'appareil photo (→P.17).

Chargement des batteries Ni-MH (disponible dans le commerce)

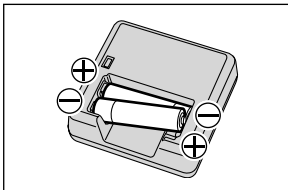

Chargez les batteries Ni-MH dans le chargeur de batterie (BC-NH20) correctement, comme indiqué par les icônes de polarité.

* Utilisez dans la mesure du possible la batterie d'alimentation rechargeable NH-20. Si vous utilisez des batteries Ni-MH d'une autre marque, notez ce qui suit :

- Les caractéristiques de charge et de décharge des batteries Ni-MH sont différentes selon les marques et les types de batteries. Certaines peuvent avoir une durée de charge plus courte ou un nombre inférieur de prises de vues disponibles. Si l'alimentation est brusquement interrompue et si l'objectif ne se rétracte pas, réglez le commutateur de modes en mode Lecture (→P.26). Mettez ensuite l'appareil photo sous tension. Lorsque l'objectif s'est rétracté, mettez de nouveau l'appareil photo hors tension. Si l'objectif ne se rétracte toujours pas, mettez en place des batteries neuves ou utilisez l'adaptateur secteur (→P.69).
- Si le témoin clignote pendant la charge, cela signifie que le chargeur ne peut pas charger ces batteries. Utilisez un chargeur d'une autre marque convenant à ces batteries.

Batteries compatibles

- Batterie d'alimentation rechargeable NH-20
- 2 batteries Ni-MH de format AAA (disponible dans le commerce)
- 2 piles alcalines de format AAA (disponible dans le commerce)

◆ Piles alcalines ◆

Les piles alcalines sont pratiques lorsque les batteries rechargeables sont épuisées alors que vous êtes en voyage et que vous avez juste besoin d'encore quelques photos. Notez ce qui suit pour l'utilisation des piles alcalines :

- La durée de tournage fournie par les piles alcalines varie considérablement selon le type et la marque. Dans certains cas, l'appareil photo peut s'arrêter de prendre des photos ou se mettre brusquement hors tension sans rétracter l'objectif.
- La durée de prises de vue fournie par les piles alcalines diminue encore à basse température (0°C à +10°C). Utilisez des batteries Ni-MH car elles procurent des durées de tournage constantes même par basses températures.
- Lorsque l'appareil photo s'arrête de prendre des photos ou se met soudain hors tension sans rétracter l'objectif, ceci ne constitue pas un défaut de fonctionnement. Si l'objectif ne se rétracte pas, réglez le commutateur de modes en mode Lecture (→P.26). Mettez ensuite l'appareil photo sous tension. Lorsque l'objectif s'est rétracté, mettez de nouveau l'appareil photo hors tension. Si l'objectif ne se rétracte toujours pas, mettez en place des batteries neuves ou utilisez l'adaptateur secteur (→P.69).

◆ Comment utiliser les batteries/piles ◆

- N'utilisez jamais les types de batteries/piles suivants, car ceci risque de provoquer des problèmes graves, comme des fuites de liquide ou une surchauffe des batteries/piles :

Boîtier externe

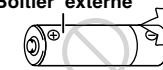

1. Batteries/piles ayant un boîtier externe fendu ou écaillé
 2. Combinaisons de différents types de batteries/piles ou utilisation de batteries/piles neuves et usagées ensemble
- N'utilisez pas de piles au manganèse ou Ni-Cd.
 - La saleté, comme des traces de doigts sur les bornes de la batterie, peut réduire considérablement le nombre de prises de vues disponibles. Essayez soigneusement les bornes de la batterie avec un chiffon sec et doux avant de charger.
 - Reportez-vous P.78-79 pour les autres remarques sur les batteries.
 - Lorsque l'appareil est utilisé pour la première fois ou s'il reste inutilisé pendant une période prolongée, la durée pendant laquelle la batterie d'alimentation rechargeable NH-20 ou les batteries Ni-MH de format AAA peuvent être utilisées peut être réduite. Reportez-vous P.79 pour les détails.
 - Lorsque les surfaces des bornes de la batterie rechargeable NH-20 sont usées en raison d'un usage répété ou parce que la batterie a été sortie de l'appareil photo et laissée telle quelle pendant une période prolongée, la batterie risque de ne plus pouvoir fournir de l'énergie ou de n'être utilisable que durant de courtes périodes. Pour reprendre le fonctionnement normal de la batterie, ouvrez et fermez le couvercle de la batterie à plusieurs reprises pour enlever la saleté éventuelle sur les bornes.

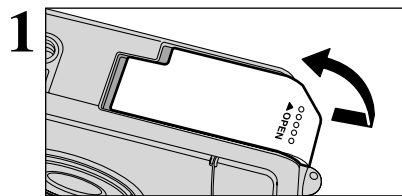

Vérifiez si l'appareil photo est hors tension (témoin du viseur éteint) avant d'ouvrir le couvercle du compartiment batterie.

- ⚠ L'ouverture du couvercle du compartiment batterie lorsque l'appareil photo est sous tension, l'appareil se met hors tension.
- ⚠ N'appliquez pas une force excessive sur le couvercle du compartiment batterie.

N'ouvrez jamais le couvercle du compartiment batterie alors que l'appareil photo est encore sous tension. Ceci peut endommager la carte xD-Picture Card ou détruire les fichiers d'images sur la carte xD-Picture Card.

MISE EN PLACE DES BATTERIES ET DE LA CARTE xD-Picture Card

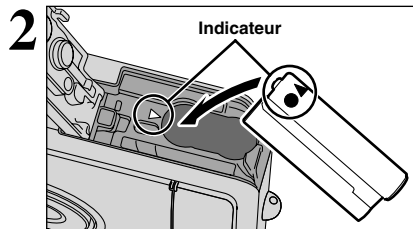

Chargez la batterie d'alimentation rechargeable NH-20 correctement, comme indiqué par les icônes de polarité.

◆ Chargez les piles de format AAA ◆

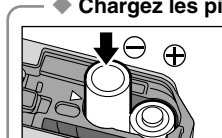

Mettez les piles correctement en place, comme indiqué sur l'illustration.

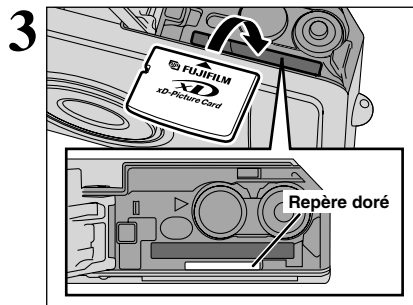

Alignez le repère doré sur la fente de la carte xD-Picture Card avec la zone de contact dorée sur la carte **xD-Picture Card** et poussez ensuite fermement la carte à fond dans la fente.

⚠ Si la carte **xD-Picture Card** n'est pas correctement orienté, il ne pourra pas être introduit à fond dans la fente. N'utilisez pas une force excessive lorsque vous introduisez une carte **xD-Picture Card**.

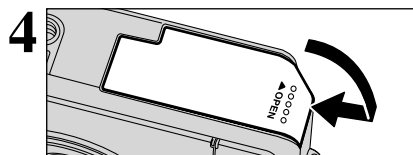

Fermez le couvercle du compartiment batterie.

◆ Lorsque vous désirez remplacer la carte xD-Picture Card ◆

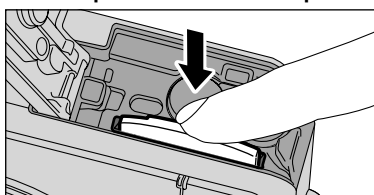

Poussez la carte **xD-Picture Card** dans la fente et que vous retirez lentement votre doigt, le verrouillage est libéré et la carte **xD-Picture Card** est poussée vers l'extérieur.

◆ Vérification de la charge restante des batteries/piles ◆

Mettez l'appareil photo sous tension et vérifiez s'il n'y a pas d'avertissement de bas niveau de batteries (☐ ou ☐) apparaît sur le moniteur LCD. Si aucune icône n'apparaît, cela signifie que les batteries sont suffisamment chargées.

- ① Blanc
- ② ☐ S'allumé en rouge
- ③ ☐ Clignote en rouge

- ① La charge restante des batteries/piles est amplement suffisante.
- ② La charge des batteries/piles est faible. Remplacez un jeu de batteries/piles entièrement chargées ou rechargez les batteries/piles.
- ③ Les batteries/piles sont épuisées. L'affichage va bientôt disparaître et l'appareil photo cesser de fonctionner. Remplacez un jeu de batteries/piles entièrement chargées ou rechargez les piles/batteries.

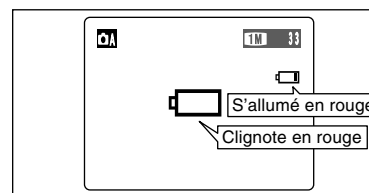

“☐” apparaît sous forme d'une petite icône du côté droit du moniteur LCD. “☐” apparaît sous forme d'une grande icône sur le moniteur LCD.

- ⚠ Lorsque la fonction d'économie d'énergie (→P.58) est activée et que “☐” apparaît, l'intervalle jusqu'à ce que la photo suivante puisse être prise et la durée de charge peuvent être prolongés.
- ⚠ Lorsque les batteries/piles sont épuisées, “☐” apparaît et l'appareil photo s'arrête automatiquement de fonctionner. Dans ce cas, l'appareil photo peut fonctionner si vous le remettez de nouveau sous tension sans mettre en place de batteries/piles neuves ou entièrement chargées. Toutefois, ceci risque de provoquer des défauts de l'appareil photo, comme la mise hors tension de l'appareil sans que l'objectif ne se rétracte. Mettez toujours en place des batteries/piles neuves ou entièrement chargées.
- ⚠ En raison de la nature des batteries/piles, un avertissement de bas niveau de batteries/piles peut apparaître prématurément lorsque l'appareil photo est utilisé dans des endroits froids. Ceci est normal et ne constitue pas un défaut. Tentez de réchauffer les batteries/piles dans votre poche ou dans un endroit similaire avant de l'utiliser.

◆ Fonction automatique d'économie d'énergie ◆

Lorsque cette fonction est active, le moniteur LCD s'assombrit lorsque l'appareil photo n'est pas utilisé pendant environ 10 secondes. Lorsque l'appareil photo n'est pas utilisé pendant environ 20 secondes, cette fonction met automatiquement le moniteur LCD hors tension (veille) afin de réduire la consommation d'énergie. (Voir P.58 pour les détails). Si l'appareil photo reste inutilisé pendant un intervalle supplémentaire de 2 minutes, la fonction d'économie d'énergie automatique met l'appareil photo hors tension. Pour remettre l'appareil sous tension, déplacez l'interrupteur d'alimentation pour mettre brièvement l'appareil hors tension et remettez-le ensuite sous tension.

MISE SOUS ET HORS TENSION/REGLAGE DE LA DATE ET DE L'HEURE

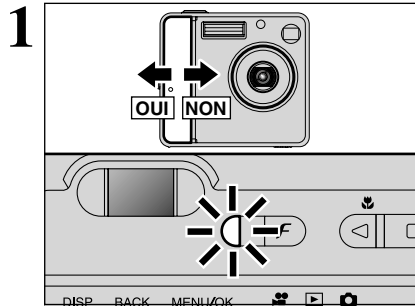

Déplacez l'interrupteur d'alimentation pour mettre l'appareil photo sous et hors tension. Lorsque vous mettez l'appareil sous tension, le témoin du viseur s'allume (vert).

Dans le mode "📷" ou "📷", l'objectif s'étend et le couvercle de l'objectif s'ouvre. Veillez à ne pas obstruer l'objectif car il s'agit d'un composant de précision. Si l'objectif est obstrué, des problèmes ou des défauts de fonctionnement risquent de se produire et le message "ERREUR MISE AU POINT" ou "ERREUR ZOOM" apparaît. Veillez également à ne pas laisser d'empreintes de doigts sur l'objectif de l'appareil photo, ceci risque de diminuer la qualité de l'image sur vos photos.

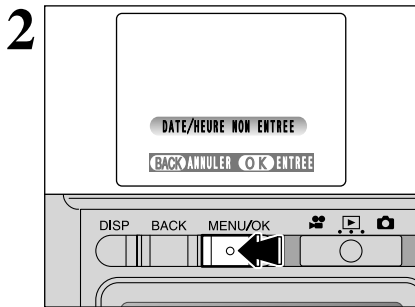

Lorsque l'utilisation première l'appareil photo après l'achat, la date et l'heure sont annulées. Appuyez sur la touche "MENU/OK" pour régler la date et l'heure.

- Si un message de confirmation (écran gauche) n'apparaît pas, reportez-vous à "CORRECTION DE LA DATE ET L'HEURE" (P.15) pour vérifier et corriger la date et l'heure.
- Lorsque l'achat et après avoir laissé l'appareil photo sans la batterie pendant une période prolongée, en outre, ce message de confirmation apparaîtra.
- Pour régler ultérieurement la date et l'heure, appuyez sur la touche "BACK".
- Si vous ne réglez pas la date et l'heure, ce message de confirmation apparaît à chaque fois que vous mettez l'appareil photo sous tension.

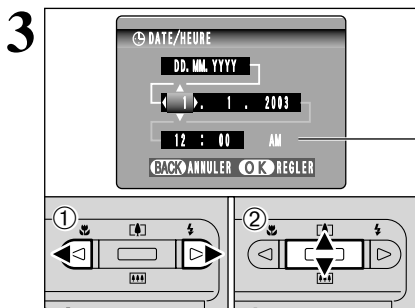

- Appuyez sur "◀" ou "▶" pour sélectionner l'année, le mois, le jour, l'heure ou les minutes.
- Appuyez sur ensuite "▲" ou "▼" pour corriger le réglage.

- Le maintien "▲" ou "▼" enfoncé change les chiffres en continu.
- Lorsque l'heure indiquée dépasse "12:00", le réglage AM/PM change automatiquement.

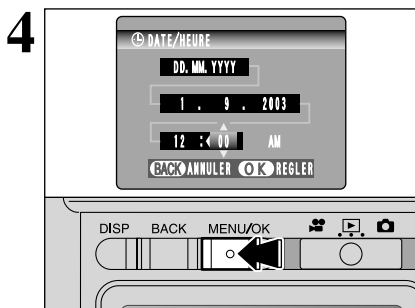

Lorsque vous avez réglé la date et l'heure, appuyez sur la touche "MENU/OK". En appuyant sur la touche "MENU/OK", l'appareil photo change du mode photographie au mode lecture.

- Au moment de l'achat et après avoir laissé l'appareil photo sans les batteries/piles pendant une période prolongée, les réglages comme la date et l'heure sont annulés. Lorsque l'adaptateur secteur a été branché ou que les batteries/piles est en place depuis 2 heures ou plus, les réglages de l'appareil photo sont conservés pendant environ 6 heures même si les deux sources d'alimentation de l'appareil photo sont retirées.

CORRECTION DE LA DATE ET L'HEURE / CHANGEMENT DE L'ORDRE DE LA DATE

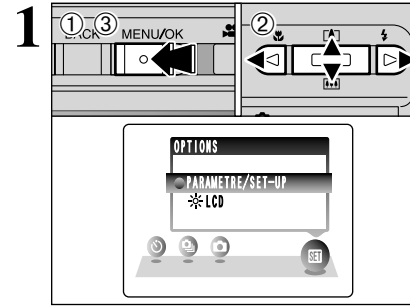

- Appuyez sur la touche "MENU/OK" pour afficher le menu sur le moniteur LCD.
- Appuyez sur "◀" ou "▶" pour sélectionner "SET" OPTIONS et utilisez ensuite "▲" ou "▼" pour sélectionner "PARAMETRE/SET-UP".
- Appuyez sur la touche "MENU/OK".

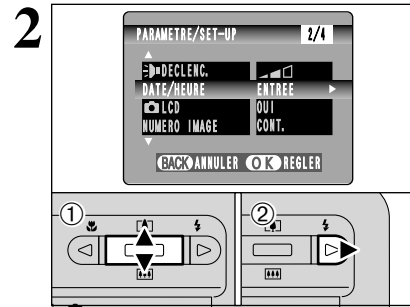

- Appuyez sur "▲" ou "▼" pour sélectionner "DATE/HEURE".
- Appuyez sur "▶".

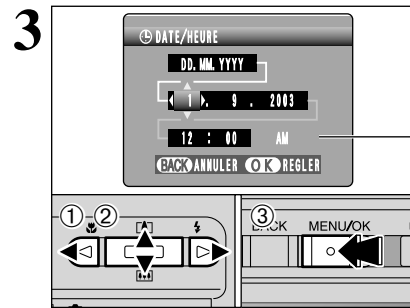

Correction de la date et l'heure

- Appuyez sur "◀" ou "▶" pour sélectionner l'année, le mois, le jour, l'heure ou les minutes.
- Appuyez sur "▲" ou "▼" pour corriger le réglage.
- Appuyez toujours sur la touche "MENU/OK" lorsque vous avez terminé les réglages.

- Le maintien "▲" ou "▼" enfoncé change les chiffres en continu.
- Lorsque l'heure indiquée dépasse "12:00", le réglage AM/PM change automatiquement.

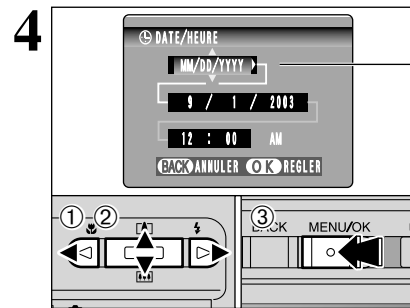

Changement de l'ordre de la date

- Appuyez sur "◀" ou "▶" pour sélectionner le format de la date.
- Appuyez sur "▲" ou "▼" pour régler le format. Reportez-vous au tableau ci-dessous pour les détails des réglages.
- Appuyez toujours sur la touche "MENU/OK" lorsque vous avez terminé les réglages.

| Ordre de la date | Explication |
|------------------|---|
| YYYY.MM.DD | Affiche la date dans le format "année.mois.jour". |
| MM/DD/YYYY | Affiche la date dans le format "mois/jour/année". |
| DD.MM.YYYY | Affiche la date dans le format "jour.mois.année". |

SELECTION DE LA LANGUE

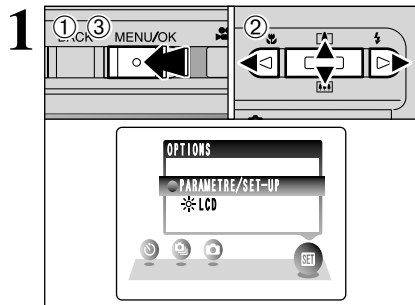

- ① Appuyez sur la touche "MENU/OK" pour afficher le menu sur le moniteur LCD.
- ② Appuyez sur "◀" ou "▶" pour sélectionner "SET" OPTIONS et utilisez ensuite "▲" ou "▼" pour sélectionner "PARAMETRE/SET-UP".
- ③ Appuyez sur la touche "MENU/OK".

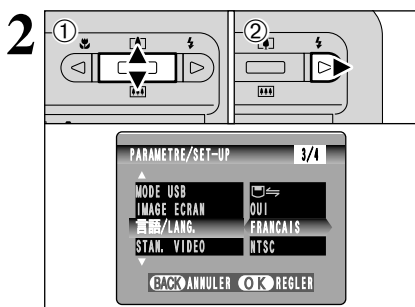

- ① L'écran "PARAMETRE/SET-UP" apparaît. Appuyez sur "▲" ou "▼" pour sélectionner "言語/LANG. ".
- ② Appuyez sur "▶" pour sélectionner "ENGLISH", "FRANCAIS", "DEUTSCH", "ESPAÑOL", "中文" ou "日本語". Appuyez sur "▶" pour passer en cycle dans les réglages de langue.

☛ Reportez-vous P.57 pour des informations plus détaillées sur le menu "SET" OPTIONS.

PROCEDURE DE DECHARGE DES BATTERIES RECHARGEABLES

En raison de la nature des batteries Ni-MH, la durée pendant laquelle elles peuvent être utilisées peut être raccourcie dans certaines situations, même si les batteries sont entièrement chargées. Dans les situations suivantes en particulier, les batteries devront être déchargées puis rechargées entièrement ensuite avant d'être utilisées.

- Lorsque de la première utilisation après l'achat
 - Lorsque vous achetez une batterie d'alimentation rechargeable NH-20 ou des batteries Ni-MH (disponible dans le commerce) neuves
 - Lorsque les batteries n'ont pas été utilisées pendant une période prolongée
 - Lorsque les batteries ne peuvent être utilisées que pendant une courte période après avoir été normalement chargé
- ☛ La fonction de "Décharge des batteries rechargeables" ne peut être utilisée qu'avec une batterie d'alimentation rechargeable NH-20 ou des batteries Ni-MH (disponible dans le commerce).
La fonction de "Décharge des batteries rechargeables" ne doit pas être utilisée avec les piles alcalines car elle vidange complètement la charge de la pile.

La batterie rechargeable NH-20 ou les batteries Ni-MH (disponible dans le commerce) ne se déchargent pas lorsque l'appareil photo est dans la station d'accueil (→P.77) ou lorsque l'adaptateur secteur (→P.69) est utilisé. Retirez l'appareil photo de la station d'accueil ou débranchez l'adaptateur secteur avant de décharger les batteries.

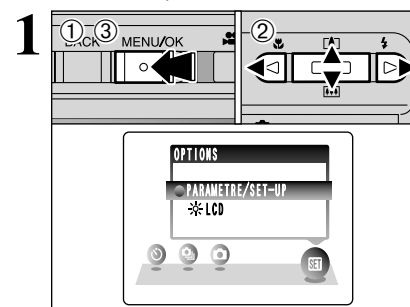

- ① Appuyez sur la touche "MENU/OK" pour afficher le menu sur le moniteur LCD.
- ② Appuyez sur "◀" ou "▶" pour sélectionner "SET" OPTIONS et utilisez ensuite "▲" ou "▼" pour sélectionner "PARAMETRE/SET-UP".
- ③ Appuyez sur la touche "MENU/OK".

- ☛ Retirez l'appareil photo de la station d'accueil lors de la décharge des batteries/piles.
- ☛ N'utilisez pas la procédure de décharge des batteries rechargeables avec des piles alcalines.

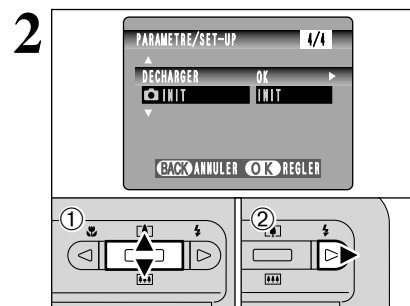

- ① Appuyez sur "▲" ou "▼" pour sélectionner "DECHARGER".
- ② Appuyez sur "▶".

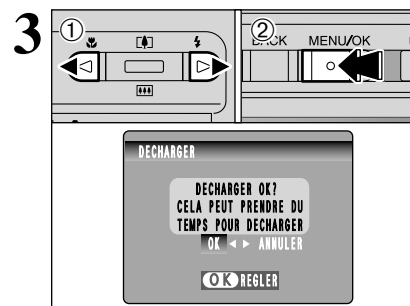

- ① Appuyez sur "◀" ou "▶" pour sélectionner "OK".
- ② Appuyez sur la touche "MENU/OK". L'écran change et la décharge commence. Lorsque l'indicateur de niveau des batteries clignote en rouge et que la décharge prend fin, l'appareil photo se met hors tension.

☛ Pour annuler la décharge, appuyez sur la touche "BACK".

Vous avez lu le chapitre sur les préparatifs et l'appareil photo est maintenant réglé et prêt à photographier. "Utilisation de l'appareil photo" décrit les opérations de base de l'appareil photo pour "Prise de vues", "Visualisation des images" et "Effacement des images".

Cette section décrit les fonctions de l'appareil photo.

● Changement de mode

Tournez le commutateur de modes pour changer de mode.

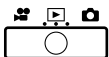

Mode photographie : Photographie d'images

Mode lecture : Lecture de l'image photographiée

Mode cinéma : Enregistrement de séquences vidéo

● Touche F mode de photos

Photographie : Sélectionnez les réglages de qualité (nombre de pixels enregistrés), de sensibilité et de FinePix COULEUR.

Lecture : Spécifiez les réglages pour l'ordre d'impression (DPOF).

● Touche ▲(L)▼(R)

Photographie : Touche ▲▼

Appuyez sur "▲" pour effectuer un zoom avant (téléobjectif). Appuyez sur "▼" pour effectuer un zoom arrière (grand angle).

Lecture : Touche ▲▼ (Le déplacement de vues (fichiers))

Appuyez sur "▲" pour agrandir l'image. Appuyez sur "▼" pour revenir à l'affichage normal.

● Touche DISP

Appuyez sur ce bouton pour sélectionner l'affichage du moniteur LCD.

Photographie : Allume et éteint le moniteur LCD ou affiche le guide de cadrage affiche.

Lecture : Active ou désactive l'affichage de texte ou sélectionne la lecture de vues multiples.

● Touche ◀▶

Photographie :

◀ Active ou désactive Macro (M).
▶ Règle le flash (F).

Lecture : Change la vue ou (dans cinéma) avance la vue.

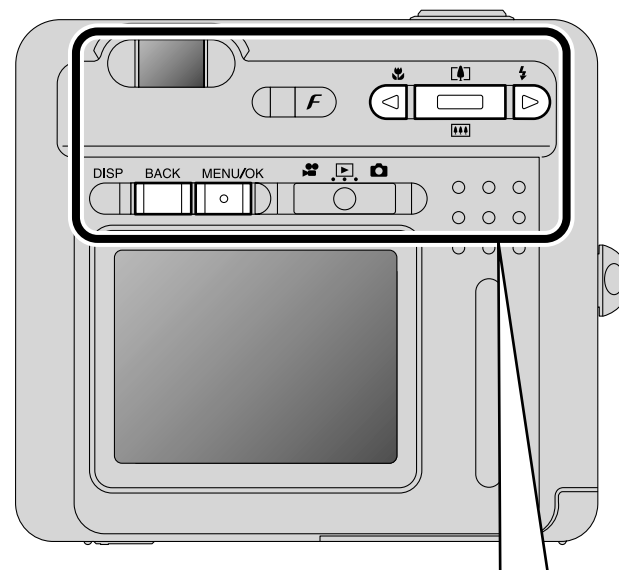

● Utilisation des menus

① Affichez le menu.
Appuyez sur la touche "MENU/OK".



② Sélectionnez une option de menu.
Appuyez sur la flèche gauche ou droite de la touche "◀" ou "▶".



③ Sélectionnez un réglage.
Appuyez sur la flèche du haut ou du bas de la touche "▲" ou "▼".



④ Confirmez le réglage.
Appuyez sur la touche "MENU/OK".



● Touche BACK

Appuyez sur cette touche pour interrompre une procédure en cours d'opération.



Dans le MODE D'EMPLOI, les directions haut, bas, gauche et droite de la touche de direction sont indiquées par des triangles noirs. Haut ou bas est indiqué par "▲" ou "▼" et gauche ou droite par "◀" ou "▶".

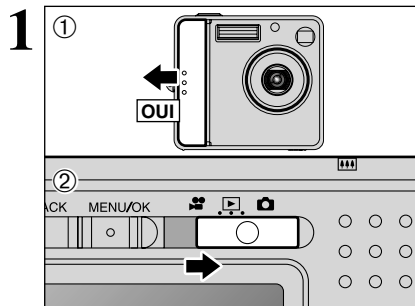

- ① Déplacez l'interrupteur d'alimentation sur le côté pour mettre l'appareil photo sous tension.
- ② Réglez le commutateur de modes sur "CAMERA".

● **Plage de mise au point :**
De 60 cm environ à l'infini

- ⚡ Pour les sujets plus proches que 60 cm, utilisez le mode macro (→P.33).
- ⚡ Si le message "ERREUR CARTE", "PAS DE CARTE", "CARTE PLEINE" ou "CARTE NON INITIALISEE" apparaît, reportez-vous P.82.

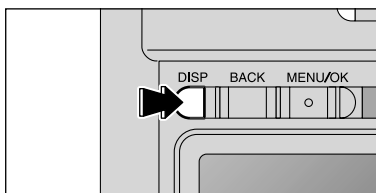

Pour prendre des photos en utilisant le viseur, appuyez sur la touche "DISP" pour éteindre le moniteur LCD (La mise hors tension du moniteur LCD permet d'économiser l'énergie de la batterie).

- ⚡ Notez que vous ne pouvez pas éteindre le moniteur LCD en mode macro.

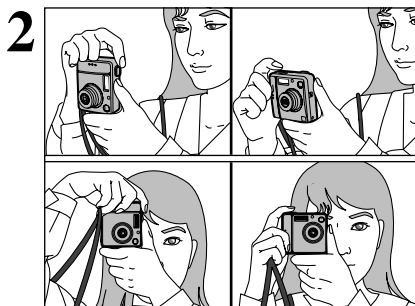

Gardez les coudes serrés contre le corps et maintenez l'appareil photo à deux mains. Placez le pouce de la main droite de façon à pouvoir utiliser facilement le zoom.

- ⚡ L'image est floue si vous bougez l'appareil photo pendant la prise de vue (bougé de l'appareil). Pour les photos dans les endroits sombres où le flash est réglé en mode flash débrayé en particulier, utilisez un trépied pour éviter le bougé de l'appareil photo.
- ⚡ Certaines irrégularités de luminosité peuvent apparaître en bas du moniteur LCD. Ceci est normal et n'affecte pas non plus l'image photographiée.

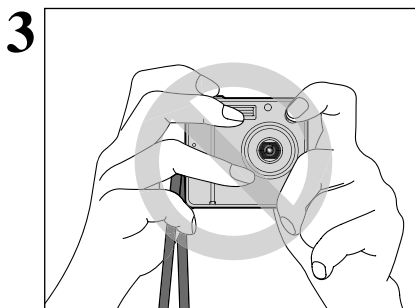

Maintenez l'appareil photo en faisant attention à ce que vos doigts ou la dragonne ne recouvre pas l'objectif, le flash ou le détecteur de commande du flash. Si l'objectif, le flash ou le détecteur de commande du flash est obstrué par vos doigts ou la dragonne de l'appareil photo, vous risquez de ne pas obtenir la luminosité (exposition) correcte pour votre photo.

- ⚡ Vérifiez si l'objectif est propre. S'il est sale, nettoyez-le comme indiqué en P.78.
- ⚡ Lorsque l'utilisation le flash dans des endroits très poussiéreux ou lorsqu'il neige, des points blancs peuvent apparaître sur l'image car le flash reflète les particules de poussière ou les flocons de neige. Tentez de prendre la photo avec le flash réglé en mode flash débrayé.

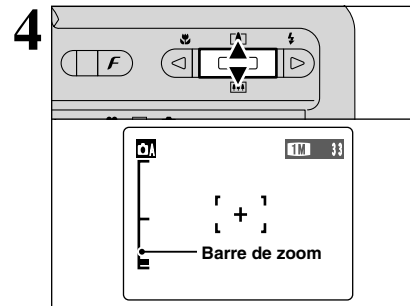

Appuyez sur commande de zoom "▲" (CAMERA téléobjectif) pour effectuer un zoom avant sur votre sujet. Pour effectuer un zoom arrière, appuyez sur "▼" (CAMERA grand angle). Une barre de zoom apparaît sur le moniteur LCD lorsque vous effectuez un zoom avant ou arrière.

● **Longueur focale du zoom optique** (équivalent à un appareil photo 35 mm)
Environ 36 mm à 108 mm
Echelle de zoom maximum : 3×

- ⚡ Le zoom s'arrête brièvement lorsque l'appareil photo passe du zoom optique au zoom numérique (→P.25). Appuyez de nouveau sur la même touche pour commuter entre les modes de zoom.

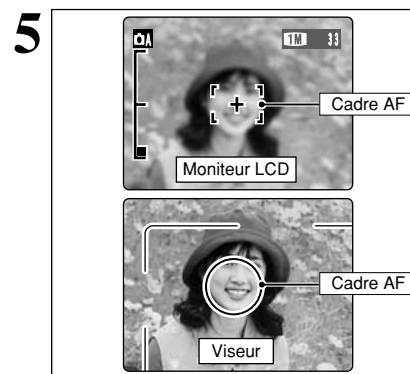

A l'aide du moniteur LCD ou du viseur, cadrez la photo de façon à ce que le sujet remplisse entièrement le cadre AF (Autofocus).

- ⚡ Si le sujet n'est pas au centre de l'image, utilisez le verrouillage AF/AE pour prendre la photo (→P.24).
- ⚡ Prenez la photo à l'aide du moniteur LCD si vous désirez cadrer votre image avec précision.
- ⚡ L'image présentée sur le moniteur LCD avant que vous preniez de vues photo peut être différente de l'image enregistrée pour ce qui est de la luminosité, de la couleur ou autre. Si nécessaire, procédez à la lecture de l'image enregistrée pour la vérifier (→P.26).
- ⚡ Dans certaines conditions, votre sujet peut ne pas apparaître clairement sur le moniteur LCD, par temps ensoleillé à l'extérieur, par exemple, ou lorsque vous photographiez des scènes avec un éclairage faible. Dans ce cas, utilisez le viseur pour prendre la photo.

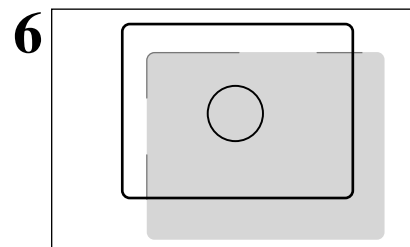

Lorsque l'utilisation le viseur pour prendre une photographie à une distance comprise entre 0,6 m et 1,5 m, seule la zone ombrée de la figure est photographiée.

Utilisation de l'appareil photo

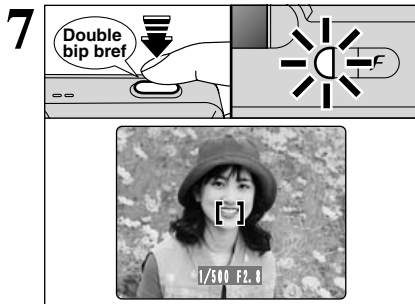

La pression sur le déclencheur à mi-course, l'appareil photo émet un bref double bip et effectue la mise au point sur le sujet. A ce moment-là, le cadre AF à le moniteur LCD devient plus petit et l'appareil photo règle la vitesse d'obturation et l'ouverture (le témoin du viseur (vert) s'arrête de clignoter et reste allumé).

- ❗ Si "AF!" apparaît à moniteur LCD, l'appareil photo ne peut pas effectuer la mise au point.
- ❗ Lorsque vous appuyez à mi-course sur le déclencheur, l'image sur le moniteur LCD se fige brièvement. Toutefois, il ne s'agit pas de l'image enregistrée.
- ❗ Si "AF!" apparaît à moniteur LCD (c'est-à-dire si la photo est trop sombre pour que l'appareil photo puisse faire la mise au point), essayez de vous tenir à environ 2 m de votre sujet pour prendre de vues.
- ❗ Si des batteries Ni-MH et des piles alcalines sont utilisées ensemble ou les batteries sont presque épuisées, L'appareil photo peut être mettra hors tension sans rétracter l'objectif. A ce moment, réglez le commutateur de modes en mode Lecture (⇒P.26). Mettez ensuite l'appareil photo sous tension. Lorsque l'objectif s'est rétracté, mettez de nouveau l'appareil photo hors tension. Si l'objectif ne se rétracte toujours pas, mettez en place des batteries neuves ou utilisez l'adaptateur secteur (⇒P.69).

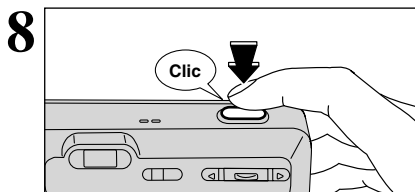

Appuyez à fond sur le déclencheur sans le relâcher. Lorsque un déclic est entendu, l'appareil enregistre l'image photographiée.

- ❗ Il y a un léger délai entre la pression sur le déclencheur et la prise de la photo. Lorsque "OUI" est sélectionné comme réglage pour "IMAGE" (⇒P.57), Les images photographiées apparaissent sur le moniteur LCD après avoir pris la photo. L'image présentée peut être différente de l'image enregistrée pour ce qui est de la luminosité, de la couleur ou autre. Procédez, si nécessaire, à la lecture de la photo pour vérifier l'image.
- ❗ Lorsque la pression à fond sur le déclencheur sans le relâcher, le cadre AF disparaît et la vue prendre.
- ❗ Lorsque la prise la vue, le témoin du viseur s'allume en orange (prise de vue désactivée). Le témoin du viseur passe ensuite au vert pour indiquer que la photo suivante peut être prise.
- ❗ Le témoin du viseur clignote en orange lorsque le flash est en cours de chargement. Si le moniteur LCD est allumé, le moniteur LCD risque de s'assombrir. Ceci est normal et n'indique pas un défaut de fonctionnement.
- ❗ Reportez-vous en P.82-83 pour les informations sur les avertissements affichés.

■ Affichage du témoin du viseur

| Affichage | Etat |
|---|--|
| S'allumé en vert | Prêt à photographier |
| Clignote en vert | AF/AE en cours, avertissement de bougé de l'appareil photo ou avertissement AF (Prêt à photographier) |
| Clignote alternativement en vert et orange | Enregistrement sur la carte xD-Picture Card (Prêt à photographier) |
| S'allumé en orange | Enregistrement sur la carte xD-Picture Card (Pas prêt) |
| Clignote en orange | Chargement du flash (Le flash ne se déclenchera pas) |
| Clignote en vert (à intervalle d'une seconde) | Appareil photo en mode Economie d'énergie (⇒P.58). |
| Clignote en rouge | <ul style="list-style-type: none"> ● Avertissement carte xD-Picture Card ● Pas de carte xD-Picture Card insérer, carte xD-Picture Card non-formaté, format incorrect, carte xD-Picture Card saturé, erreur de carte xD-Picture Card ● Erreur de fonctionnement de l'objectif |

* Lorsque le moniteur LCD est allumé, des messages d'avertissement plus détaillés apparaît (⇒P.82-83).

◆ Sujets ne convenant pas à l'autofocus ◆

Le FinePix F420 utilise un mécanisme d'autofocus précis. Cependant, se trouver dans l'incapacité de mettre au point les sujets et les situations mentionnés ci-dessous.

- Les sujets très brillants comme les miroirs ou la carrosserie d'une voiture
 - Les sujets photographiés à travers une vitre
 - Les sujets sans bonne réflexion comme les cheveux ou la fourrure
 - Les sujets qui manquent de consistance comme le feu ou la fumée
 - Lorsque le sujet est sombre
 - Quand le contraste entre le sujet et l'arrière-plan est très faible (sujets placés devant un mur blanc ou ayant la même couleur que le fond)
 - Les sujets se déplaçant à grande vitesse
 - Lorsque quelque chose d'autre que votre sujet est proche du cadre AF, présente des zones contrastées de lumière et d'ombre et se trouve soit plus proche soit plus éloigné que votre sujet (comme lorsque vous photographiez quelqu'un sur un fond avec des éléments très contrastés)
- Pour les sujets de ce type, utilisez le verrouillage AF/AE (⇒P.24).

NOMBRE DE VUES DISPONIBLES

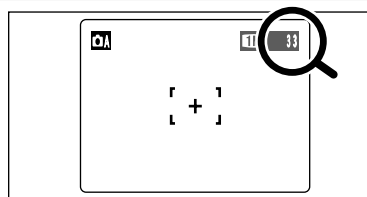

Le nombre de vues disponibles apparaît sur le moniteur LCD.

- ❗ Reportez-vous P.29 pour les informations sur le changement de qualité.
- ❗ La qualité par défaut "4" réglée lors de l'expédition est **1M**.

■ Nombre de vues standard par carte **xD-Picture Card**

Ceci est un nombre standard indiqué pour une nouvelle carte **xD-Picture Card** formatée avec l'appareil photo. Plus la capacité de la carte **xD-Picture Card** est importante, plus la différence augmente entre le nombre standard et le nombre réel de vues apparaissent. En outre, la quantité de données enregistrées variant selon le sujet, le nombre de vues disponibles peut ne pas diminuer ou peut diminuer de 2 lorsqu'une photo est prise. Par conséquent, le nombre réel de vues peut être inférieur ou supérieur au nombre affiché.

| Qualité | SM 6M | SM 3M | 1M 1M | SM 0,3M |
|------------------------------|-------------|-------------|------------|-----------|
| Nombre de pixels enregistrés | 2816 × 2120 | 2048 × 1536 | 1280 × 960 | 640 × 480 |
| DPC-16 (16 Mo) | 10 | 19 | 33 | 122 |
| DPC-32 (32 Mo) | 21 | 40 | 68 | 247 |
| DPC-64 (64 Mo) | 43 | 81 | 137 | 497 |
| DPC-128 (128 Mo) | 86 | 162 | 275 | 997 |
| DPC-256 (256 Mo) | 173 | 325 | 550 | 1997 |
| DPC-512 (512 Mo) | 347 | 651 | 1101 | 3993 |

UTILISATION DU VERROUILLAGE AF/AE

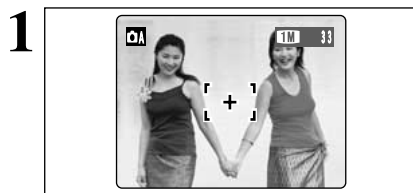

Dans une photo avec ce genre de composition, les sujets (deux personnes dans ce cas) ne sont pas dans le cadre AF. Si la photo est prise à ce moment-là, les sujets ne seront pas mis au point.

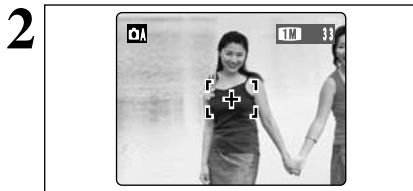

Déplacez légèrement l'appareil photo pour que les sujets soient à l'intérieur du cadre AF.

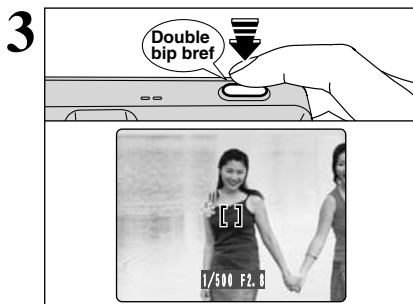

Appuyez à mi-course sur le déclencheur sans bouger l'appareil photo (Verrouillage AF/AE). La mise au point est terminée lorsque le cadre AF sur le moniteur LCD se rétrécit et lorsque le témoin du viseur (vert) s'arrête de clignoter et reste allumé.

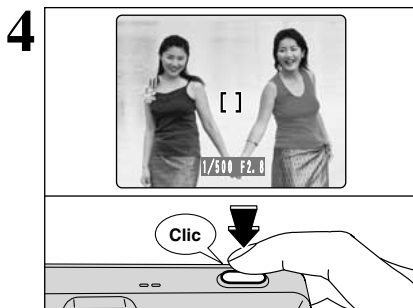

Avec le déclencheur toujours à mi-course (verrouillage AF/AE), déplacez l'appareil photo vers l'image de départ et appuyez à fond sur le déclencheur.

- Vous pouvez utiliser le verrouillage AF/AE autant de fois que vous le désirez avant de relâcher le déclencheur.
- Le verrouillage AF/AE est disponible pour tous les modes de photographie, de façon à ce que vous puissiez obtenir des résultats parfaits pour chaque photo.

◆ Verrouillage AF (Autofocus) /AE (Exposition Automatique) ◆

Sur le FinePix F420, les réglages de mise au point et d'exposition sont mémorisés (verrouillage AF et AE) lorsque vous appuyez sur le déclencheur à mi-course. Si vous voulez mettre au point sur un sujet qui est décentré ou si vous voulez changer la composition de votre image une fois que l'exposition est réglée, vous pouvez obtenir de bons résultats en changeant la composition une fois que les réglages AF et AE sont mémorisés.

UTILISATION DU ZOOM (ZOOM OPTIQUE / ZOOM NUMÉRIQUE)

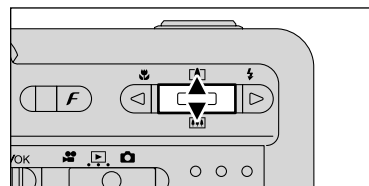

Appuyez sur "▲ (L)" et "▼ (R)" respectivement pour effectuer un zoom avant et arrière en. Le zoom numérique peut être utilisé avec des réglages de qualité de "3M", "1M" et "03M". Lorsque le zoom change d'optique à numérique, l'indicateur "■" s'arrête. Appuyez de nouveau sur la même touche de zoom pour recommencer à déplacer l'indicateur "■".

- Le zoom numérique ne peut pas être utilisé avec le réglage de qualité "6M".
- Reportez-vous P.29 pour les informations sur le changement du réglage de qualité (taille de l'image).
- Si la photo n'est plus mise au point pendant le zoom, appuyez à mi-course sur le déclencheur pour remettre la photo au point.

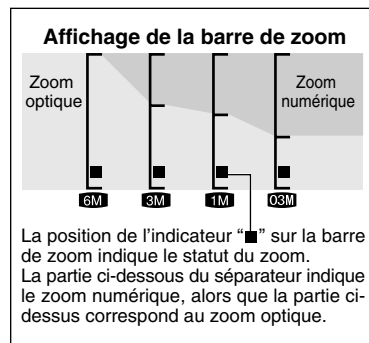

- Longueur focale du zoom optique***
Environ 36 mm à 108 mm, échelle de zoom maximum : 3x
- Longueurs focales du zoom numérique***
 - 6M**: Environ 108 mm à 151 mm, échelle de zoom maximum : 1,4x
 - 1M**: Environ 108 mm à 238 mm, échelle de zoom maximum : 2,2x
 - 03M**: Environ 108 mm à 475 mm, échelle de zoom maximum : 4,4x

* Équivalent à un appareil photo 35 mm

- Le zoom numérique peut être utilisé uniquement pour les photographies prises à l'aide du moniteur LCD.

FONCTION DE CADRAGE

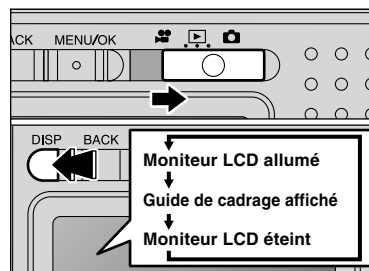

Sélectionner la fonction guide de cadrage en mode de "📷".

L'affichage sur le moniteur LCD change à chaque fois que vous appuyez sur la touche "DISP". Continuez à appuyer sur la touche "DISP" jusqu'à ce que le "Guide de cadrage" apparaisse.

◆ Important ◆

Utilisez toujours le verrouillage AF/AE lorsque vous composez une photo. L'image risque de ne pas être correctement mise au point si vous n'utilisez pas le verrouillage AF/AE.

Cadre grille

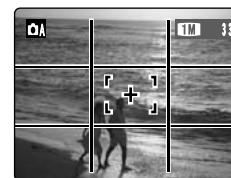

Utilisez ce cadre avec le sujet principal placé à l'intersection de deux lignes ou alignez une des lignes horizontales avec l'horizon. Ce cadre vous permet de composer vos photos tout en restant conscient de la taille du sujet et de l'équilibre de la photo.

- Le guide de cadrage n'est pas enregistré sur l'image.
- Les lignes du Cadre grille divisent le nombre de pixels enregistrés en 3 parties égales horizontalement et verticalement. Lorsque l'image est imprimée, les positions des lignes peuvent être légèrement différentes.

MODE LECTURE POUR REGARDER DES IMAGES (LECTURE)

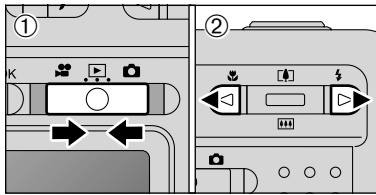

Lecture d'une seule vue

- 1 Réglez le commutateur de modes sur "L".
- 2 Appuyez sur "▶" pour faire défiler rapidement vos images ou "◀" pour les faire défiler en arrière.

- Lorsque le commutateur de modes sur "L", vous pouvez voir la dernière image photographiée.
- Si l'objectif est étendu pendant la lecture, il se rétracte automatiquement en tant que mesure de protection si l'appareil photo n'est pas utilisé pendant environ 6 secondes.

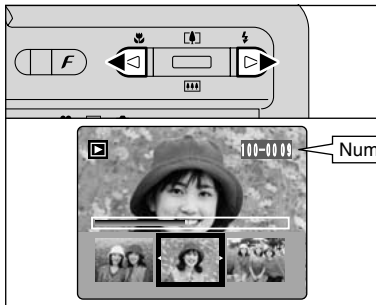

Avance rapide parmi les images

Maintenez "◀" ou "▶" enfoncée pendant environ 1 seconde pendant la lecture pour passer vers l'arrière ou vers l'avant à travers les images.

Numéro de la prise de vue lue

- Une barre apparaît comme guide approximatif de l'emplacement de l'image actuelle sur la carte xD-Picture Card.

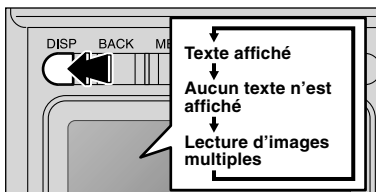

Lecture de vues multiples

En mode de lecture, l'affichage présenté sur le moniteur LCD change à chaque pression sur la touche "DISP". Appuyez sur la touche "DISP" jusqu'à ce que l'écran de lecture d'images multiples (9 vues) apparaisse.

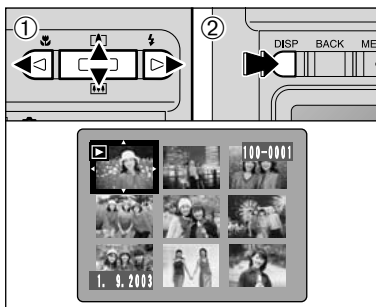

- 1 Appuyez sur "▲", "▼", "◀" ou "▶" pour déplacer le curseur (cadre orange) sur le cadre que vous désirez sélectionner. Appuyez plusieurs fois sur "▲" ou "▼" pour changer à la page suivante.
- 2 Appuyez de nouveau sur la touche "DISP" pour afficher l'image actuelle agrandie en appuyant.

- L'affichage de texte du moniteur LCD disparaît après environ 3 secondes.
- Le zoom de lecture ne peut pas être utilisé pendant la lecture de vues multiples.

Images immobiles pouvant être vues

Vous pouvez utiliser cet appareil photo pour regarder des images immobiles enregistrées sur le FinePix F420 ou des images immobiles (à l'exception de certaines images non comprimées) enregistrées sur un appareil photo numérique FUJIFILM acceptant les cartes xD-Picture Card. Une lecture nette ou le zoom numérique risque d'être impossible à obtenir pour les images immobiles prises avec un autre appareil que le FinePix F420.

Pendant la lecture d'une seule vue, vous pouvez utiliser le zoom pour vérifier votre photo ou découper l'image de façon à sauvegarder uniquement la partie que vous désirez présenter.

Lecture d'une seule vue

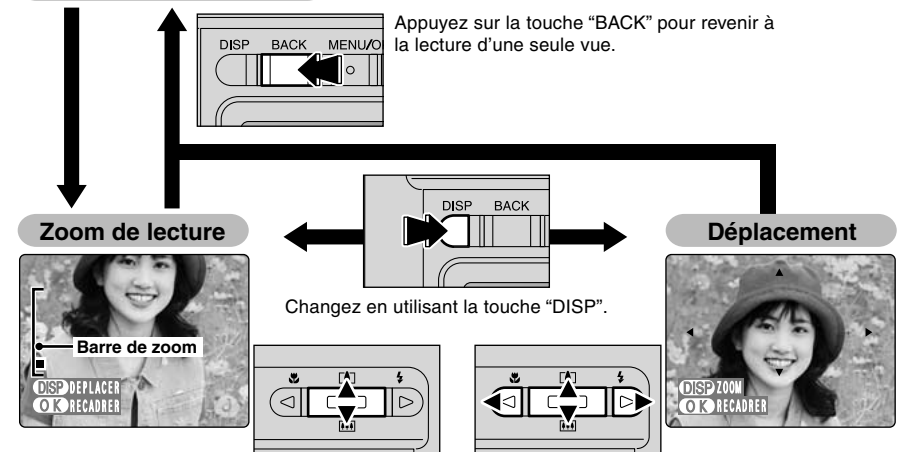

Appuyez sur "▲ [L]" ou "▼ [M]" pendant la lecture d'une seule vue pour agrandir l'image immobile. Une barre de zoom apparaît pendant que vous effectuez cette opération.

Appuyez sur "▲", "▼", "◀" ou "▶" pour regarder une autre partie de l'image.

Echelles de zoom

| Qualité | échelle de zoom max. |
|------------------|----------------------|
| 6M (2816 × 2120) | 18x |
| 3M (2048 × 1536) | 13x |
| 1M (1280 × 960) | 8x |
| 0.3M (640 × 480) | 4x |

La taille de l'image mémorisée varie selon le rapport du zoom. Si la taille de l'image sauvegardée est inférieure à "0.3M", l'affichage "RECADRER" disparaît et l'image découpée ne peut pas être sauvegardée.

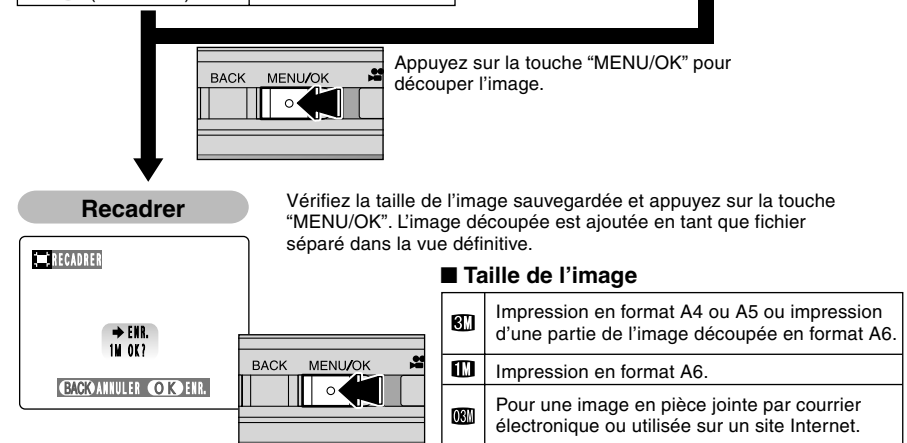

Taille de l'image

| | |
|------|--|
| 6M | Impression en format A4 ou A5 ou impression d'une partie de l'image découpée en format A6. |
| 1M | Impression en format A6. |
| 0.3M | Pour une image en pièce jointe par courrier électronique ou utilisée sur un site Internet. |

MODE LECTURE POUR EFFACER DES IMAGES (EFFACEMENT DES VUES)

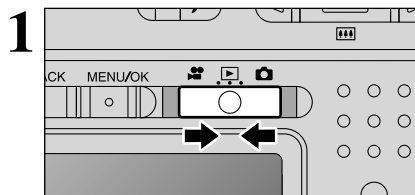

Réglez le commutateur de modes sur "📷".

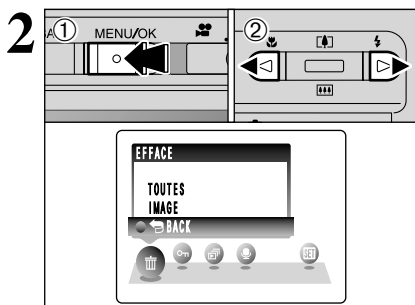

- 1 Appuyez sur la touche "MENU/OK" pendant la lecture pour afficher le menu.
- 2 Appuyez sur "◀" ou "▶" pour sélectionner "🗑️ EFFACE".

Notez que les images effacées par erreur ne peuvent pas être récupérées. Devrez copier les vues (fichiers) importants que vous ne voulez pas effacer sur votre ordinateur sur un autre média.

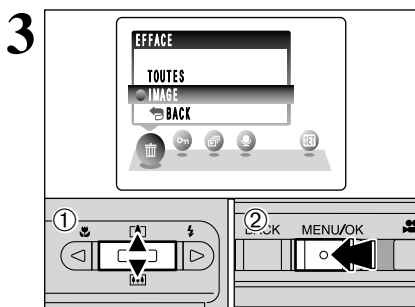

- 1 Appuyez sur "▲" ou "▼" pour sélectionner "IMAGE".
 - 2 Appuyez sur la touche "MENU/OK" pour confirmer la sélection.
- Reportez-vous P.44 pour les informations sur "TOUTES".

- Appuyez sur "▲" ou "▼" pour sélectionner "🗑️ BACK" et appuyez sur la touche "MENU/OK" pour revenir à la lecture d'une seule vue.
- Appuyez sur la touche "BACK" pour annuler la lecture d'une seule vue.

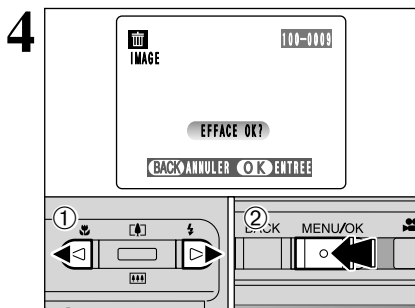

- 1 Utilisez "◀" ou "▶" pour sélectionner la vue (fichier) à effacer.
 - 2 Appuyez sur la touche "MENU/OK" pour effacer la vue (fichier) affichée.
- Pour effacer une autre image, procédez de nouveau aux étapes 1 et 2.
- Lorsque vous avez fini d'effacer les images, appuyez sur la touche "BACK".

- La pression répétée sur la touche "MENU/OK" efface des images successives. Prenez garde à ne pas effacer une image par erreur.

3 Photographie avancée

F MODE PHOTO PHOTOGRAPHIE

REGLAGE DU MODE QUALITE (NOMBRE DE PIXELS ENREGISTRES)

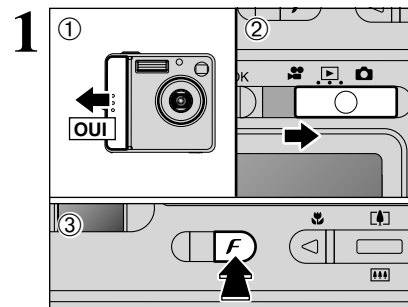

- 1 Déplacez l'interrupteur d'alimentation sur le côté pour mettre l'appareil photo sous tension.
- 2 Réglez le commutateur de modes sur "📷".
- 3 Appuyez sur la touche "F".

Le réglage de qualité est conservé même si vous mettez l'appareil photo hors tension ou si vous changez le réglage de le commutateur de modes.

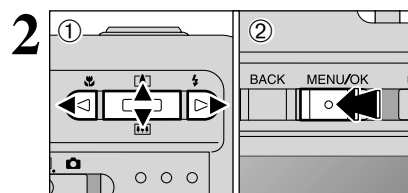

- 1 Appuyez sur "◀" ou "▶" pour sélectionner le réglage "QUALITE" et utilisez ensuite "▲" ou "▼" pour modifier le réglage.
- 2 Appuyez sur la touche "MENU/OK" pour confirmer le réglage.

Réglages de qualité en mode de photographie

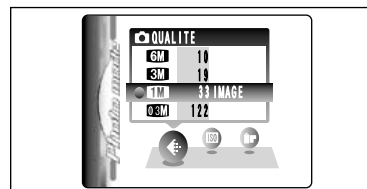

Choisissez à partir de 4 réglages. En utilisant le tableau ci-dessous comme guide, sélectionnez le réglage convenant le mieux à vos objectifs.

- Les chiffres sur la droite de chaque réglage indiquent le nombre de prises de vues disponibles.
- Lorsque le changement le réglage de qualité, le nombre de prises de vues disponibles change également (→P.23).

| Qualité | Exemples d'utilisation |
|-------------------------|--|
| 6M 6 Mo (2816 × 2120) | Impression en format A4 ou impression d'une partie de l'image découpée en format A5 ou A6. |
| 3M 3 Mo (2048 × 1536) | Impression en format A4 ou A5 ou impression d'une partie de l'image découpée en format A6. |
| 1M 1 Mo (1280 × 960) | Impression en format A6. |
| 0.3M 0,3 Mo (640 × 480) | Pour une image en pièce jointe par courrier électronique ou utilisée sur un site Internet. |

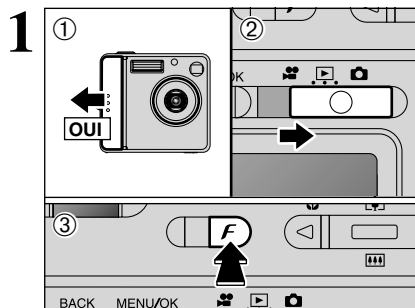

- ① Déplacez l'interrupteur d'alimentation sur le côté pour mettre l'appareil photo sous tension.
- ② Réglez le commutateur de modes sur "P".
- ③ Appuyez sur la touche "F".

⚡ Dans le mode cinéma "C", ne pas ajuster le réglage de sensibilité "ISO".

La sensibilité est conservée même si vous mettez l'appareil photo hors tension ou si vous changez le réglage de la commutateur de modes.

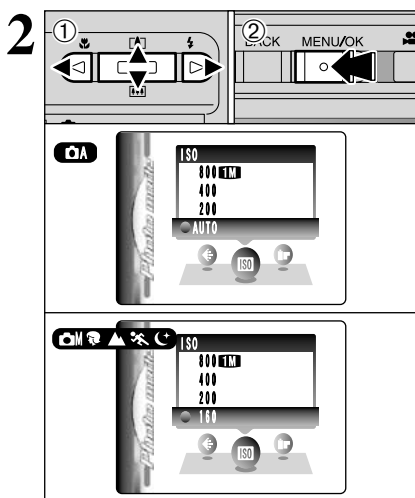

- ① Appuyez sur "◀" ou "▶" pour sélectionner le réglage "ISO" et utilisez ensuite "▲" ou "▼" pour modifier le réglage.
- ② Appuyez sur la touche "MENU/OK" pour confirmer le réglage.

● **Réglages**

- ☑A: AUTO (125 à 640) 200/400/800
- ☑M, ☑S, ▲, ☑ et C: 160/200/400/800

⚡ La sélection d'un réglage de sensibilité plus élevée vous permettra de prendre des photos dans des endroits plus sombres mais ceci augmentera également la quantité de taches sur vos images. Des rayures peuvent également être visibles sur des photos de scènes comme un ciel de nuit.

Sélectionnez AUTO comme réglage sensibilité et l'appareil phot sélectionne automatiquement le réglage sensibilité approprié pour la luminosité du sujet. Le réglage AUTO sensibilité peut être sélectionné en "☑A" en le MODE PRISE PHOTO.

Photographie haute sensibilité (800)

Lorsque la haute sensibilité (800) est sélectionnée, la qualité est automatiquement réglée sur "TM". Lorsque l'utilisation un réglage haute sensibilité, "ISO 800" apparaît sur le moniteur LCD.

⚡ Le zoom numérique ne peut pas être utilisé pour la photographie haute sensibilité.

◆ **Réglage de qualité en mode haute sensibilité** ◆

Si vous tentez de sélectionner un autre réglage de qualité (→P.29) que "TM" lorsque l'appareil photo est réglé en mode haute sensibilité, "ISO 800" apparaît en clignotant et la qualité ne peut pas être changée.

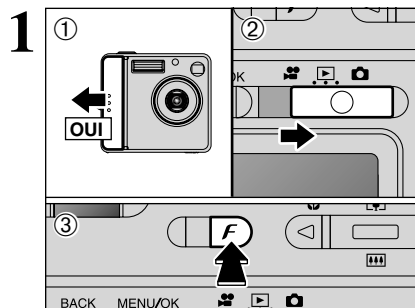

- ① Déplacez l'interrupteur d'alimentation sur le côté pour mettre l'appareil photo hors tension.
- ② Réglez le commutateur de modes sur "P".
- ③ Appuyez sur la touche "F".

⚡ Dans le mode cinéma "C", ne pas ajuster le réglage "F" FinePix COULEUR.

Le réglage "FinePix COULEUR" est conservé même si vous mettez l'appareil photo hors tension ou le changement le réglage de la commutateur de modes.

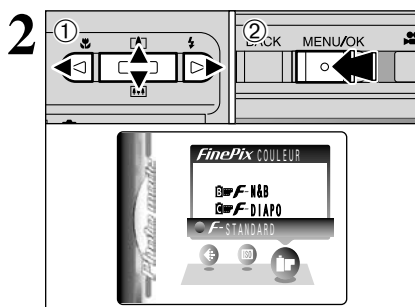

- ① Appuyez sur "◀" ou "▶" pour sélectionner le réglage "F" FinePix COULEUR et appuyez sur "▲" ou "▼" pour modifier le réglage.
- ② Appuyez sur la touche "MENU/OK" pour confirmer le réglage.

⚡ F-DIAPLO peut n'avoir que peu d'effets visibles avec certains sujets, comme par exemple les photos en gros plan de personnes (portraits).

⚡ Etant donné que les effets sur image diffèrent selon la scène photographiée en mode F-DIAPLO, les photos devront être prises en mode standard ainsi que dans ce mode. Notez que vous risquez de ne pas pouvoir remarquer de différence sur le moniteur LCD.

⚡ Pour les photos prises en mode F-DIAPLO ou mode F-N&B, le réglage automatique de qualité est supprimé sur les imprimantes compatibles Exif Print.

| | |
|-------------------|---|
| F-STANDARD | Le contraste et la saturation des couleurs sont réglés sur standard. Utilisez ce mode pour la photographie normale. |
| F-DIAPLO | Le contraste et la saturation des couleurs sont sur un réglage élevé. Cette fonction est utile pour prendre des photos plus vivantes de sujets comme les paysages (ciel bleu et verdure) et les fleurs. |
| F-N&B | Ce réglage convertit les couleurs de l'image photographiée en noir et blanc. |

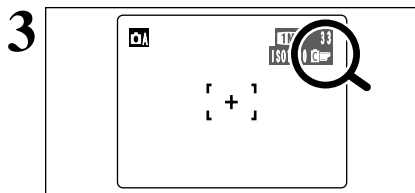

Lorsque le réglage en mode F-DIAPLO ou en mode F-N&B, l'icône apparaît au moniteur LCD.

- F-DIAPLO : ☑
- F-N&B : ☑

PRISE DE VUES – SELECTION DES REGLAGES DE L'APPAREIL PHOTO

Réfléchissez à la scène que vous photographiez et au genre de photo que vous désirez obtenir, lorsque vous spécifiez les réglages de l'appareil photo. Un guide général de procédure est donné ci-dessous.

1 Sélectionnez le MODE PRISE PHOTO

- A** Conserve les réglages "EV" et "Balance des blancs" sur l'appareil photo.
- M** Réglez vous-même "EV" et "Balance des blancs".
- Sélectionnez le meilleur réglage de position de scène pour la scène que vous photographiez.

2 Spécifiez les réglages de fonction de photographie requis

- Flash** Utilisez le flash pour prendre des photos dans des endroits sombres ou pour les sujets en contre-jour, etc.
- Macro** Utilisez ces fonctions pour les photos en gros plan.
- Retardateur** Utilisez dans des situations comme les photos de groupe où le photographe figure également sur la photo.
- Prises de vues en continu** Utilisez la prise de vues en continu.
- EV** Utilisez l'exposition AE comme valeur de référence 0, cette fonction éclaircit (+) ou assombrit (-) la photo.
- Balance des blancs** Utilisez pour régler la balance des blancs afin qu'elle convienne aux conditions de photographie et d'éclairage.

3 Prenez les vues

■ Spécifications du mode Photographie

| | Valeurs par défaut d'usine | A | M | |
|--|----------------------------|-----|-----|--------|
| FLASH (AUTO/////) | AUTO | OUI | OUI | OUI *2 |
| MACRO (OUI/NON) | NON | OUI | OUI | NON |
| FinePix Photo mode | | | | |
| QUALITE | 1M | OUI | OUI | OUI |
| SENSIBILITE | AUTO *1 | OUI | OUI | OUI |
| FinePix COULEUR | F-STANDARD | OUI | OUI | OUI |
| Menu | | | | |
| RETARDATEUR (OUI/NON) | NON | OUI | OUI | OUI |
| PRISES DE VUES EN CONTINU (OFF//) | NON | OUI | OUI | OUI |
| EV (-2,1 à +1,5) | 0 | NON | OUI | NON |
| BALANCE DES BLANCS (AUTO/////) | AUTO | NON | OUI | NON |

*1 Le réglage par défaut d'usine pour le mode M est 160.

*2 Certaines restrictions s'appliquent aux modes de flash disponibles selon le réglage de menu PHOTOGRAPHIE (, , , ou) (→P.36).

PHOTOGRAPHIE MACRO (GROS PLAN)/ FLASH

PHOTOGRAPHIE MACRO (GROS PLAN)

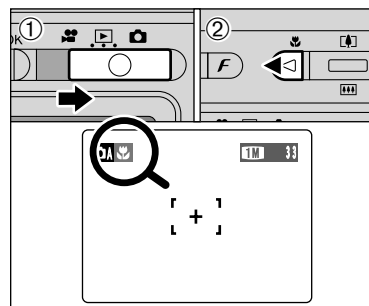

La sélection du mode macro vous permet de prendre des photographies en gros plan.

- ① Réglez le commutateur de modes sur .
- ② Appuyez sur la touche macro "". "" apparaît sur le moniteur LCD pour indiquer que vous pouvez prendre des photos en gros plan. Pour annuler le mode macro, appuyez de nouveau sur la touche "".

- **Plage de mise au point**
Environ 8,5 cm à 80 cm
- **Plage efficace du flash**
Environ 30cm à 80 cm
- **Longueur focale du zoom optique***
Environ 36 mm à 52 mm,
échelle de zoom maximum : 1,4x
- **Longueurs focales du zoom numérique***
 - : Environ 52 mm à 73 mm,
échelle de zoom maximum : 1,4x
 - : Environ 52 mm à 114 mm,
échelle de zoom maximum : 2,2x
 - : Environ 52 mm à 229 mm,
échelle de zoom maximum : 4,4x

* équivalent à un appareil photo 35 mm

- Le mode macro est automatiquement annulée dans les situations suivantes :
 - Lorsque le commutateur de modes est déplacée sur
 - Lorsque le MODE PRISE PHOTO a changé
 - Lorsque l'appareil photo est mis hors tension
- Vous devrez également sélectionner le mode de flash approprié aux conditions de la photo.
- Si vous prenez des photos dans des endroits sombres (lorsque l'icône d'avertissement de risque de bougé de l'appareil "" apparaît), utilisez un trépied pour éviter le bougé de l'appareil.
- Le moniteur LCD s'allume automatiquement et ne peut pas être éteint.
- Lorsque vous annulez le mode macro, le moniteur LCD reste allumé.

Si vous utilisez le viseur pour prendre une photo en mode macro, le champ visible par le viseur ne correspond pas au champ réellement photographié car le viseur et l'objectif sont à des positions différentes. De la même manière, vous devez utiliser le moniteur LCD pour prendre les photos en mode macro.

FLASH

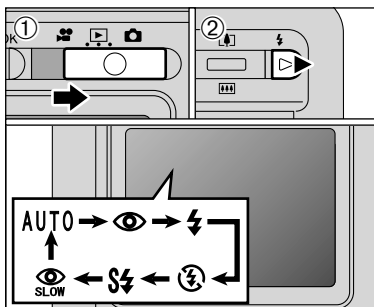

Jusqu'à 6 modes de flash peuvent être choisis selon le type de photo.

- 1 Réglez le commutateur de modes sur "CAMERA".
- 2 Le réglage du flash change à chaque fois que vous appuyez sur la touche Flash "FLASH". Le dernier mode de flash affiché est sélectionné.

● Plage efficace du flash (pour AUTO)

Grand angle : Environ 0,6 m à 3,5 m
Téléobjectif : Environ 0,6 m à 2,7 m

- ⚠ Lorsque l'utilisation du flash dans des endroits très poussiéreux ou lorsqu'il neige, des points blancs peuvent apparaître sur l'image car le flash reflète les particules de poussière ou les flocons de neige. Tentez de prendre la photo en mode flash débrayé.
- ⚠ La durée de chargement du flash peut augmenter si la charge restante des batteries est faible.
- ⚠ Lorsque la prise d'une vue avec le flash, l'image peut disparaître et le moniteur LCD risque de virer au noir lorsque le flash se charge. Simultanément, le témoin du viseur clignote en orange.
- ⚠ Les modes de flash sont limités selon le menu de photographie sélectionné (→P.36).



Mode Flash Auto (pas d'icône)

Utilisez ce mode pour la photographie ordinaire. Le flash se déclenche automatiquement, si les conditions de la prise de vues le nécessitent.

- ⚠ La pression sur le déclencheur lorsque le flash est en cours de chargement, la photo sera prise sans le flash.



👁 Réduction des yeux rouges

Utilisez ce mode pour que les yeux des sujets soient naturels quand vous photographiez des personnes alors que l'éclairage est insuffisant.

Le flash émet un éclair préalable juste avant que l'image ne soit prise et se déclenche à nouveau pour prendre la véritable image.

Le flash se déclenche automatiquement, si les conditions de la prise de vues le nécessitent.

- ⚠ La pression sur le déclencheur lorsque le flash est en cours de chargement, la photo sera prise sans le flash.

◆ Effet yeux rouges ◆

Lorsque vous utilisez le flash pour photographier des personnes alors que l'éclairage est insuffisant, leurs yeux apparaissent parfois rouges sur l'image. C'est le résultat de l'éclair du flash se reflétant à l'intérieur de l'oeil. La fonction de réduction vous permet de minimiser la probabilité de l'effet des yeux rouges.

Adoptez également les précautions suivantes pour optimiser les effets de cette fonction :

- Demandez aux sujets de regarder l'appareil.
- Rapprochez-vous le plus possible des sujets.



⚡ Flash forcé

Utilisez le flash forcé pour photographier des scènes éclairées en contre-jour, comme un sujet devant une fenêtre ou à l'ombre d'un arbre, ou pour obtenir les couleurs appropriées pendant la prise de vues, sous éclairage fluorescent par exemple. Dans ce mode, le flash se déclenche, que la scène soit éclairée ou sombre.

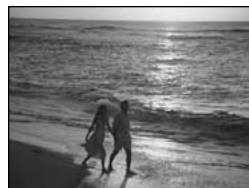

👁 Flash débrayé

Utilisez ce mode pour la photographie à l'aide d'un éclairage intérieur, pour les photos prises à travers une vitre et pour photographier dans des endroits comme des théâtres ou lors de manifestations sportives en intérieur, lorsque la distance est trop importante pour que le flash soit efficace. Dans ce cas, vous pouvez utiliser la balance des blancs spécifiée (→P.40) pour prendre des photos qui conservent l'atmosphère donnée par l'éclairage ambiant.

- ⚠ Prendre des vues en mode de flash débrayé dans un environnement sombre, utilisez un trépied pour éviter le bougé de l'appareil photo.
- ⚠ Reportez-vous aux P.82 pour les informations et les avertissements sur le bougé de l'appareil.



👁 Synchronisation lente

Ce mode de flash utilise une vitesse de déclenchement lente. Il vous permet de prendre des photos de personnes la nuit, montrant à la fois les sujets et l'arrière-plan nocturne. Pour éviter le bougé de l'appareil photo, utilisez toujours un trépied.

- Vitesse d'obturation la plus lente : Jusqu'à 2 secs.

👁 Réduction des yeux rouges + synchronisation lente

Utilisez ce mode pour les prises de vues en synchronisation lente avec réduction des yeux rouges.

- ⚠ L'image peut être surexposée lorsque la photographie des scènes trop éclairées.

Pour qu'un fond nocturne apparaisse plus clairement sur votre photo, utilisez les réglages du "CAMERA" MODE PRISE PHOTO "CAMERA" (NOCTURNE) (→P.36).

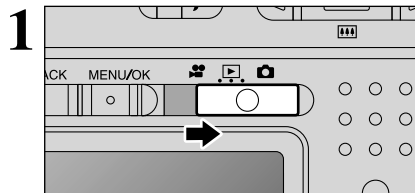



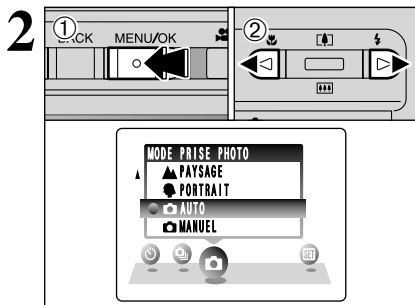



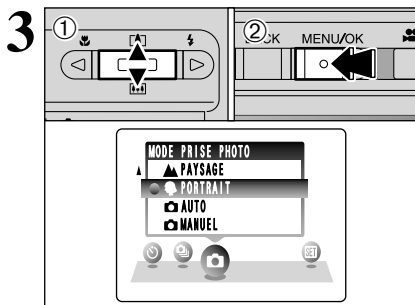











































Réglez le commutateur de modes sur "📷".



- 1 Appuyez sur la touche "MENU/OK" pour afficher le menu sur le moniteur LCD.
- 2 Appuyez sur "◀" ou "▶" pour sélectionner "📷" MODE PRISE PHOTO.



- 1 Appuyez sur "▲" ou "▼" pour sélectionner MODE PRISE PHOTO.
- 2 Appuyez sur la touche "MENU/OK" pour confirmer cette sélection.

| Mode photographie | Caractéristiques | Modes de flash disponibles |
|--|--|--|
|  MANUEL | Ce mode vous permet de sélectionner les réglages "EV" (→P.40) et "Balance des blancs" (→P.40). | AUTO /  /  /  /  /  /  /  /  /  /  /  /  /  /  /  /  /  /  |
|  AUTO | C'est le mode le plus simple pour la prise de vues et il peut être utilisé dans une grande variété de situations. | AUTO /  /  /  |
|  PORTRAIT | C'est le meilleur mode pour la photographie de portraits. Les couleurs de la peau sont superbement représentées et la tonalité d'ensemble est adoucie. | AUTO /  /  /  /  /  /  /  /  /  /  /  /  /  /  /  /  /  /  |
|  PAYSAGE | C'est le meilleur mode pour la photographie de paysage pendant la journée. Il fournit des photos nettes et claires de paysages comme les immeubles et les montagnes. | Ne peut pas être utilisé |
|  SPORTS | C'est le meilleur mode pour la photographie de manifestations sportives. Ce mode donne la priorité à des vitesses d'obturation plus rapides. | AUTO /  /  |
|  NOCTURNE | C'est le meilleur mode pour les scènes en soirée et de nuit. Ce mode vous permet de prendre des photos où la priorité est donnée aux vitesses d'obturation lentes de jusqu'à 2 secondes. Pour éviter le bougé de l'appareil photo, utilisez toujours un trépied. |  /  /  |

OPERATIONS DU MODE PHOTOGRAPHIE

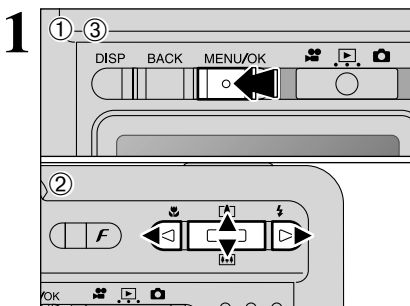

- 1 Appuyez sur la touche "MENU/OK" pour afficher le menu sur le moniteur LCD.
- 2 Appuyez sur "◀" ou "▶" pour sélectionner la rubrique du menu et "▲" ou "▼" pour modifier le réglage.
- 3 Appuyez sur la touche "MENU/OK" pour confirmer cette sélection.

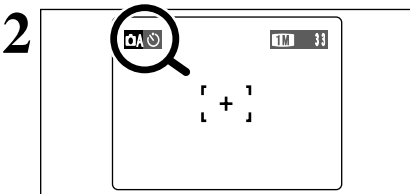

Lorsque le paramètre est valable, une icône apparaît en haut à gauche du moniteur LCD.

Les réglages disponibles dans l'écran du menu varient selon le MODE PRISE PHOTO (→P.32).

PHOTOGRAPHIE AVEC RETARDATEUR

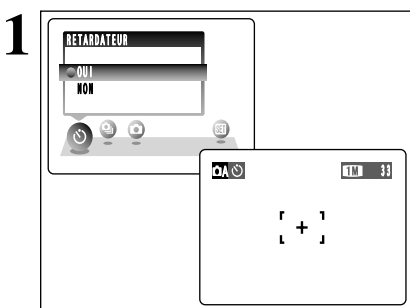

Le retardateur peut être réglé en mode photographie. Le retardateur est utilisé dans des situations comme les photos de groupe où le photographe figure également sur la photo. Lorsque vous réglez le retardateur sur "OUI", "🕒" apparaît sur le moniteur LCD. Dans ce mode, une minuterie fonctionne pendant environ 10 secondes avant que l'obturateur ne se déclenche.

- Le retardateur est automatiquement désactivé dans les situations suivantes :
 - Lorsque la prise de vues est terminée
 - Lorsque le MODE PRISE PHOTO a changé
 - Lorsque le commutateur de modes est déplacée sur un autre réglage
 - Lorsque l'appareil photo est mis hors tension



- 1 Placez le cadre AF sur le sujet.
- 2 Appuyez à mi-course sur le déclencheur pour mettre la photo au point.
- 3 Sans relâcher le déclencheur, appuyez à fond dessus (entièrement enfoncé) pour démarrer le retardateur.

- Le verrouillage AF/AE peut être utilisée dans le mode de retardateur (→P.24).
- Veillez à ne pas vous tenir devant l'objectif lorsque vous appuyez sur le déclencheur ceci pouvant empêcher d'obtenir la mise au point ou la luminosité (exposition) correcte.

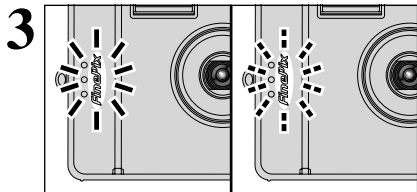

3 Le témoin du retardateur s'allume en continu pendant environ 5 secondes et clignote ensuite pendant 5 autres secondes, après quoi la photo est prise.

- Le témoin du retardateur risque d'être difficilement visible à la lumière du soleil.
- Pour arrêter le retardateur une fois qu'il a commencé à fonctionner, appuyez sur la touche "BACK".

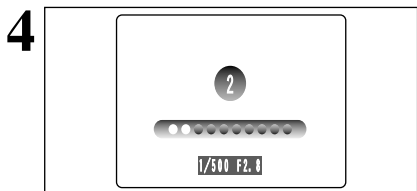

4 Un compte à rebours apparaît sur le moniteur LCD jusqu'à ce que la photo soit prise. Le mode photographie avec retardateur est automatiquement annulé après chaque prise de vues.

PRISES DE VUES EN CONTINU

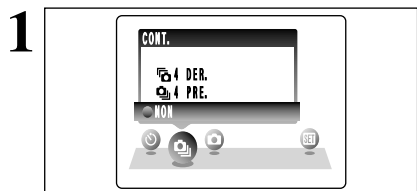

1 Ce mode peut être sélectionné dans le mode photographie. Sélectionnez le mode de prises de vues en continu que vous désirez utiliser.

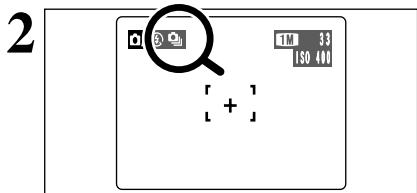

2 La sélection le mode de prises de vues en continu (à l'exception de NON), le mode sélectionné apparaît à le moniteur LCD.

- : Prises de vues en continu 4 premières images
- : Prises de vues en continu 4 dernières images

Remarques sur l'utilisation des modes de prises de vues en continu

- Le moniteur LCD s'assombrit pendant la prise de vues.
- Utilisez le viseur pour prendre des vues.
- Les images photographiées apparaissent même lorsque "NON" est sélectionné comme réglage pour "IMAGE" (⇒P.57).
- La prise de vues continue aussi longtemps que le déclencheur reste enfoncé.
- S'il n'y a pas suffisamment d'espace sur la carte **xD-Picture Card**, les vues pourront être prises en nombre correspondant à l'espace disponible.
- La mise au point et l'exposition sont déterminées lorsque la première vue est prise et ne peuvent pas être changées en cours de séquence.
- La vitesse de la prise de vues en continu ne change pas avec le réglage de qualité.
- Lorsqu'un mode de prise de vues en continu est sélectionné, le mode de flash est obligatoirement réglé sur "☺" Flash débrayé.

Prises de vues en continu 4 premières images



Ce mode prend automatiquement 4 vues à des intervalles aussi courts que 0,3 secondes. Lorsque la prise de vues, les images photographiées apparaissent et enregistrées automatiquement.

- La durée requise pour enregistrer un fichier est d'environ 7 secondes en mode "M" (Pour prises de vues en continu 4 premières images ou 4 dernières images).

Prises de vues en continu 4 dernières images

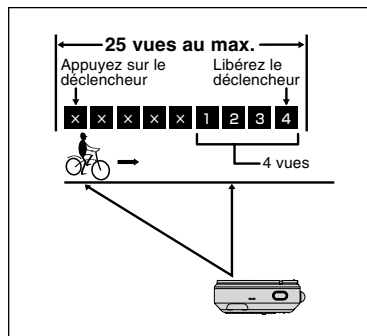

Ce mode vous permet de libérer le déclencheur jusqu'à 25 fois (à des intervalles aussi courts que 0,3 seconde) et d'enregistrer les 4 dernières vues. Si vous retirez votre doigt du déclencheur avant que les 25 vues aient été prises, l'appareil photo enregistre les 4 dernières vues prises avant le relâchement du déclencheur. S'il n'y a pas suffisamment d'espace sur la carte **xD-Picture Card**, l'appareil photo enregistre le nombre de vues prises avant que le relâchement du déclencheur en fonction de l'espace disponible sur la carte **xD-Picture Card**.

Mise au point sur un sujet en déplacement

Si vous appuyez à mi-course sur le déclencheur pour effectuer la mise au point sur le sujet au point de départ (A), le sujet risque de ne plus être au point lorsqu'il atteint le point (B) où vous désirez prendre la photo. Dans ce cas, mise au point au préalable sur le point (B) et verrouillez la mise au point de façon à ce qu'elle ne se déplace pas. Cette fonction est également pratique pour photographier des sujets se déplaçant rapidement et sur lesquels la mise au point est difficile à effectuer.

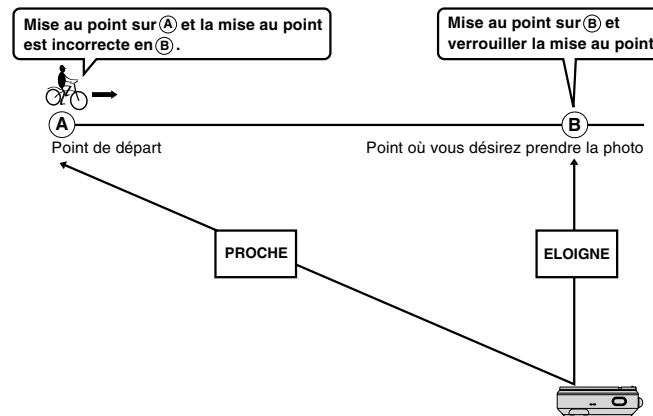

COMPENSATION D'EXPOSITION

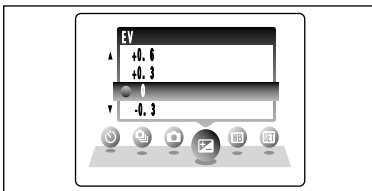

Ce mode peut être sélectionné dans en "CAM" en le MODE PRISE PHOTO. Utilisez ce réglage pour obtenir la luminosité optimale (exposition) de l'image lorsque le sujet est beaucoup plus clair ou plus sombre que le fond.

- **Plage de correction**
-2,1 EV (IL) à +1,5 EV (IL)
(13 étapes par incréments de 0,3 EV (IL))
Reportez-vous P.88 pour la définition de EV (IL).
- ⚠ Le réglage de la luminosité est désactivé dans les situations suivantes :
 - Lorsque le flash est utilisé en mode auto ou réduction des yeux rouges
 - Lorsque des scènes sombres sont photographiées en mode de flash forcé

◆ **Pour obtenir la luminosité optimale** ◆

Réglez la compensation de l'exposition conformément au niveau de luminosité ou d'obscurité sur l'image photographiée.

- Lorsque le sujet est trop éclairé
Tentez d'utiliser un réglage de compensation négatif (-).
Ceci vous permettra d'obtenir une image photographiée plus sombre dans l'ensemble.
- Lorsque le sujet est trop sombre
Tentez d'utiliser un réglage de compensation positif (+).
Ceci vous permettra d'obtenir une image photographiée plus claire dans l'ensemble.
- Guide pour l'utilisation de la compensation
 - Portraits en contre-jour : + 0,6 EV (IL) à + 1,5 EV (IL)
 - Scènes très brillantes (comme des champs de neige) ou sujets avec une forte réflexion : + 0,9 EV (IL)
 - Vues principalement composées de ciel : +0,9 EV (IL)
 - Sujets sous les projecteurs, principalement contre un fond sombre : -0,6 EV (IL)
 - Scènes avec faible réflexion telles que les prises de vues de pins ou de feuillages sombres : -0,6 EV (IL)

WB BALANCE DES BLANCS (SELECTION DE LA SOURCE D'ECLAIRAGE)

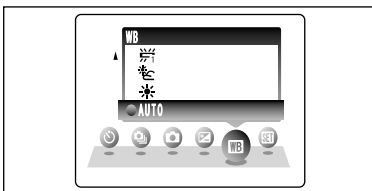

Ce mode peut être sélectionné dans en "CAM" en le MODE PRISE PHOTO. Modifiez le réglage de la balance des blancs lorsque vous désirez prendre une photo avec la balance des blancs fixe pour l'environnement et éclairage lorsque la photo est prise. Mode Auto, la balance des blancs correcte peut ne pas être obtenue pour des sujets comme des gros plans de visages et des vues prises avec une source lumineuse particulière. Dans ce cas, sélectionnez la balance des blancs convenant à la source lumineuse. Reportez-vous à la P.88 pour des informations plus détaillées sur la balance des blancs.

⚠ Les tonalités de couleur peuvent varier légèrement selon les conditions de prise de vues (source d'éclairage, etc.).

- AUTO : Ajustement automatique
(Prises de vues pour montrer l'ambiance de l'éclairage utilisé)
- ☀ : Prises de vues en extérieur par beau temps
 - ☁ : Prises de vues en extérieur nuageux ou dans l'ombre

- ☀ : Prises de vues sous lampes fluorescentes "lumière du jour"
- ☀ : Prises de vues sous lampes fluorescentes "blanc chaud"
- ☀ : Prises de vues sous lampes fluorescentes "blanc froid"
- ☀ : Prises de vues sous éclairage incandescent

* Lorsque le flash se déclenche, la balance des blancs réglée pour le flash est utilisée. Pour obtenir un effet particulier désiré, réglez le mode de flash sur flash débrayé (⇨P.35).

1

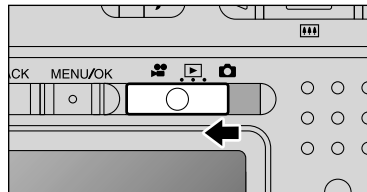

Réglez le commutateur de modes sur "CAM". Le mode cinéma "CAM" vous permet de tourner des vidéos avec le son.

- **Format film**
Motion JPEG avec son monaural
Qualité 820 320 × 240 pixels
- **Taux de vues** (⇨P.88)
30 vues par seconde

- ⚠ La durée de prise de vues disponible pour une vidéo peut diminuer en fonction de l'espace libre sur la carte **xD-Picture Card**.
- ⚠ La vidéo est enregistrée sur la carte **xD-Picture Card** au fur et à mesure qu'elle est tournée et ne peut donc pas être enregistrée correctement si l'appareil photo n'est soudainement plus alimenté (si vous ouvrez le couvercle des piles par exemple ou encore si vous débranchez l'adaptateur secteur).

La lecture de vos vidéos sur les autres appareils photo peut s'avérer impossible.

■ **Durées d'enregistrement sur une carte xD-Picture Card**

* Ces chiffres correspondent aux durées standard de tournage en utilisant une carte **xD-Picture Card** neuve formatée sur l'appareil photo.

| | Qualité 820 (30 vues par seconde) |
|------------------|-----------------------------------|
| DPC-16 (16 Mo) | 26 secs. |
| DPC-32 (32 Mo) | 54 secs. |
| DPC-64 (64 Mo) | 109 secs. |
| DPC-128 (128 Mo) | 219 secs. |
| DPC-256 (256 Mo) | 7,3 min |
| DPC-512 (512 Mo) | 14,6 min |

2

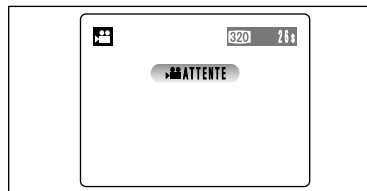

La durée de prises de vue disponible et "ATTENTE" apparaît le moniteur LCD.

- ⚠ Le son étant enregistré simultanément avec les images, veillez à ne pas recouvrir le microphone avec les doigts ou autre (⇨P.8).

3

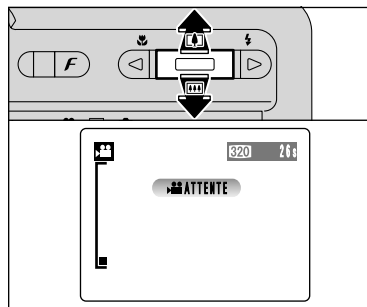

Appuyez sur la commande de zoom pour effectuer un zoom avant ou arrière avant de commencer le tournage les vidéos. Vous devrez effectuer le zoom à l'avance car cette opération est impossible pendant le tournage.

- **Longueur focale du zoom optique**
(Equivalent à un appareil photo 35 mm)
Environ 36 mm à 108 mm
Echelle de zoom max. : 3x
- **Plage de mise au point**
Environ 60 cm à l'infini

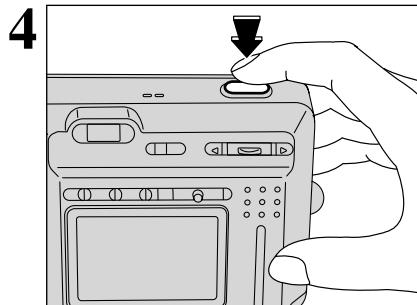

Appuyez à fond sur le déclencheur pour commencer le tournage.

- ⚡ La luminosité et la couleur de le moniteur LCD apparaissant pendant le tournage de la vidéo pouvait être différent de ceux présentés avant le début du tournage.
- ⚡ Il n'est pas besoin de maintenir le déclencheur enfoncé.

La pression à fond sur le déclencheur verrouille la mise au point, mais l'exposition varie automatiquement selon la scène qui est photographiée.

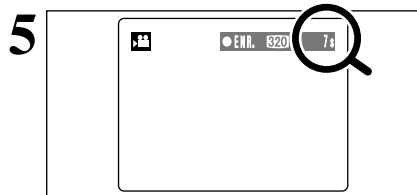

Le compteur apparaît en haut à droite du moniteur LCD pendant le tournage indique la durée restante.

- ⚡ Lorsque la fonction automatique d'économie d'énergie (P.58) est active, après 30 secondes d'enregistrement, le moniteur LCD s'assombrit légèrement. Appuyez sur la touche "DISP" pour que le moniteur redevenue lumineux.
- ⚡ Si la luminosité du sujet change pendant le tournage de vidéo, le bruit de fonctionnement de l'objectif peut être enregistré.
- ⚡ Le bruit du vent peut être enregistré avec des tournages de vidéo effectuée à l'extérieur.
- ⚡ Lorsque la durée restante est écoulee, le tournage prend automatiquement fin et la vidéo est enregistrée sur la carte **xD-Picture Card**.

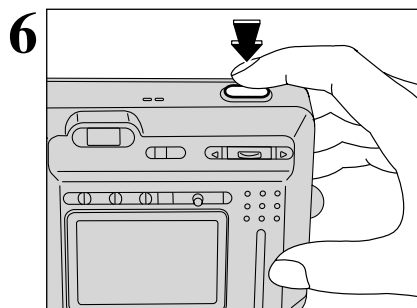

La pression sur le déclencheur pendant le tournage interrompt le tournage de vidéo et la vidéo est enregistrée sur le média.

- ⚡ Si le tournage est interrompu immédiatement après avoir commencé, environ 1 seconde de vidéo sera enregistrée sur la carte **xD-Picture Card**.

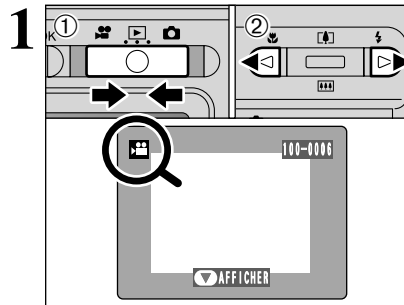

- ① Réglez le commutateur de modes sur "▶".
- ② Appuyez sur "◀" ou "▶" pour sélectionner le fichier vidéo.

- ⚡ Les vidéos ne peuvent pas être lues en mode de lecture de vues multiples. Utilisez la touche "DISP" pour sélectionner la lecture d'une seule vue.

Indiqué par l'icône "▶".

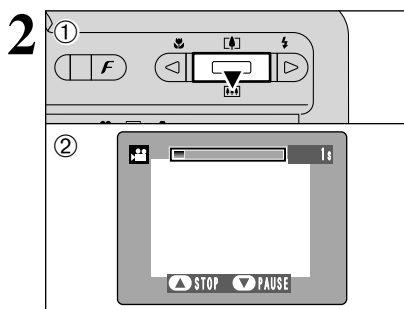

- ① Appuyez sur "▼" pour procéder à la lecture de la vidéo.
- ② Le moniteur LCD indique la durée de lecture et présente une barre de progrès de la lecture.

- ⚡ Si le sujet de la vidéo est très clair, des rayures blanches risquent d'apparaître sur l'image pendant la lecture. Ceci est normal et ne constitue pas un défaut.

Les vidéos apparaît une taille plus petite que les images immobiles.

■ **Lecture vidéo**

| | Commande | Description |
|---------------------------|----------------------------------|--|
| Lecture | | La lecture commence. La vidéo s'interrompt automatiquement lorsque la lecture se termine. |
| Pause/Reprise | | Effectue une pause pendant la lecture de la séquence vidéo. Appuyez de nouveau sur "▼" lorsque la séquence vidéo est interrompue, pour reprendre la lecture. |
| Arrêt | | Arrête la lecture. * Appuyez sur "◀" ou "▶" pendant que la lecture de la vidéo est arrêtée pour revenir au fichier précédent ou avancer jusqu'au fichier suivant respectivement. |
| Avance rapide/Rembobinage | Rembobinage Avance rapide | Appuyez sur "◀" ou "▶" pendant la lecture pour avancer ou reculer rapidement dans la séquence vidéo. |
| Omission de lecture | Pendant la pause | <ul style="list-style-type: none"> • Appuyez sur "◀" ou "▶" pendant une pause, la séquence vidéo avance ou recule d'une vue. • Maintenez "◀" ou "▶" enfoncée pour vous déplacer rapidement parmi les vues. |

◆ **Lecture de fichiers vidéos** ◆

- Il peut s'avérer impossible de procéder à la lecture d'un fichier vidéos qui a été enregistré sur un autre appareil photo que le FinePix F420.
- Pour procéder à la lecture de fichiers de séquences vidéos sur un ordinateur, enregistrez le fichier vidéos de la carte **xD-Picture Card** sur le disque dur de l'ordinateur et procédez ensuite à la lecture du fichier enregistré.

MENU LECTURE EFFACER UNE VUE / TOUTES LES VUES

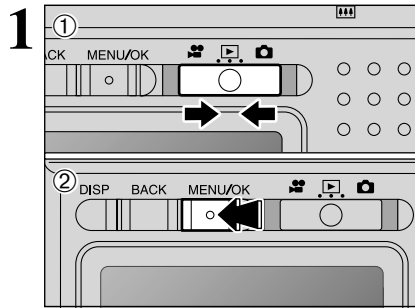

- 1 Réglez le commutateur de modes sur "Image".
- 2 Appuyez sur la touche "MENU/OK" pour afficher le menu sur le moniteur LCD.

Notez que les images effacées par erreur ne peuvent pas être récupérées. Devez copier les vues (fichiers) importants que vous ne voulez pas effacer sur votre ordinateur sur un autre média.

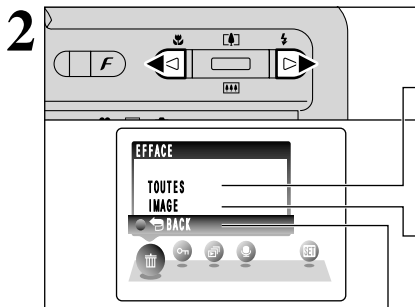

- Appuyez sur "◀" ou "▶" pour sélectionner "TOUTES" EFFACE.

TOUTES

Efface toutes les vues (fichiers) non protégées. Faites au préalable une copie des vues (fichiers) que vous désirez conserver sur votre disque dur.

IMAGE

Efface uniquement la vue (fichiers) sélectionnée.

BACK

Retour au menu précédent sans effacer de vues (fichiers).

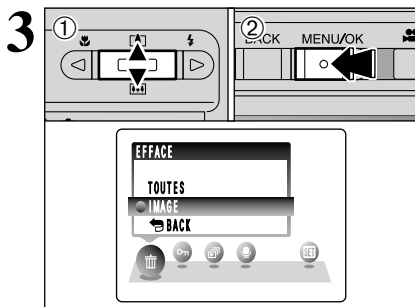

- 1 Appuyez sur "▲" ou "▼" pour sélectionner, "TOUTES" ou "IMAGE".
- 2 Appuyez sur la touche "MENU/OK".

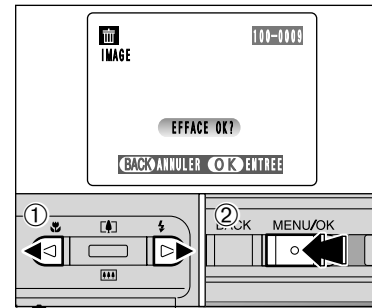

IMAGE

- 1 Appuyez sur "◀" ou "▶" pour sélectionner la vue (fichier) à effacer.
 - 2 Appuyez sur la touche "MENU/OK" pour effacer la vue (fichier) actuellement affiché.
- Pour effacer une autre image, répétez les étapes 1 et 2. Lorsque vous avez fini d'effacer les images, appuyez sur la touche "BACK".

- ⚡ La pression répétée sur la touche "MENU/OK" efface des images successives. Prenez garde à ne pas effacer une image par erreur.
- ⚡ Les vues (fichiers) protégées ne peuvent pas être effacées. Déprotégez les vues (fichiers) avant de les effacer (➡P.46).

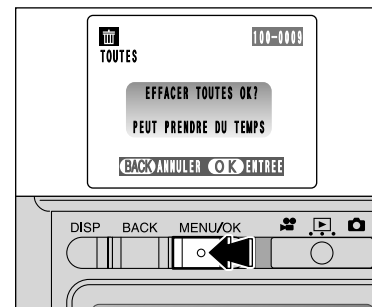

TOUTES

Appuyez sur la touche "MENU/OK" efface tous les vues (fichiers).

- ⚡ Les vues (fichiers) protégées ne peuvent pas être effacées. Déprotégez les vues (fichiers) avant de les effacer (➡P.46).

Si le message "DPOF SPECIFIC EFFACE OK?" ou "EFFACE TOUT SPEC DPOF OK?" apparaît, appuyez de nouveau sur la touche "MENU/OK" pour effacer les vues (fichiers).

◆ Pour interrompre la procédure en cours ◆

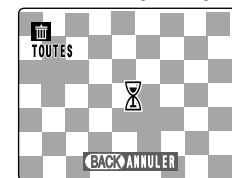

Appuyez sur la touche "BACK" pour interrompre l'effacement de toutes les vues (fichiers). Certains vues (fichiers) non protégés ne seront pas effacés.

- ⚡ Même si vous interrompez immédiatement la procédure, certains vues (fichiers) seront effacés.

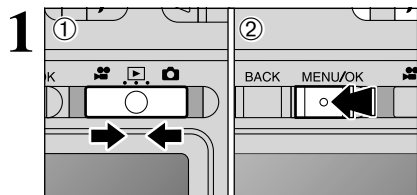

- 1 Réglez le commutateur de modes sur "►".
- 2 Appuyez sur la touche "MENU/OK" pour afficher le menu sur le moniteur LCD.

La protection est un réglage qui permet d'éviter que les vues (fichiers) soient accidentellement effacées. Toutefois, la fonction "FORMATAGE" efface toutes les vues (fichiers), y compris les vues (fichiers) protégées (→P.59).

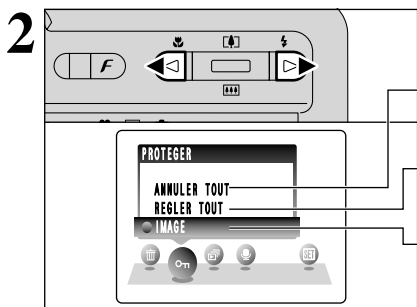

- Appuyez sur "◀" ou "▶" pour sélectionner "On" PROTÉGER.

ANNULER TOUT

Annule la protection de toutes les vues (fichiers).

REGLER TOUT

Protège toutes les vues (fichiers).

IMAGE

Protège ou déprotège uniquement la vue (fichier) sélectionné.

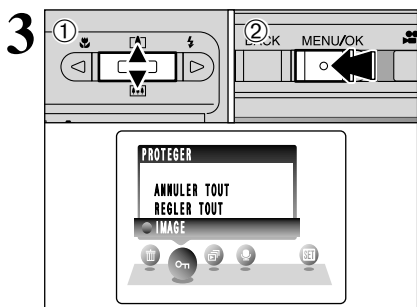

- 1 Appuyez sur "▲" ou "▼" pour sélectionner "IMAGE", "REGLER TOUT" ou "ANNULER TOUT".
- 2 Appuyez sur la touche "MENU/OK" pour confirmer votre sélection.

REGLER IMAGE

- 1 Appuyez sur "◀" ou "▶" pour sélectionner la vue (fichier) à protéger.
 - 2 Appuyez sur la touche "MENU/OK" pour protéger la vue (fichier) actuellement affiché.
- Pour protéger un autre la vue (fichier), procédez de nouveau aux étapes 1 et 2. Pour interrompre la protection des vues (fichiers), appuyez sur la touche "BACK".

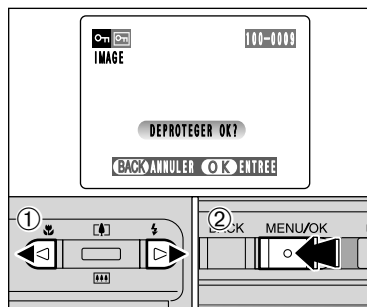
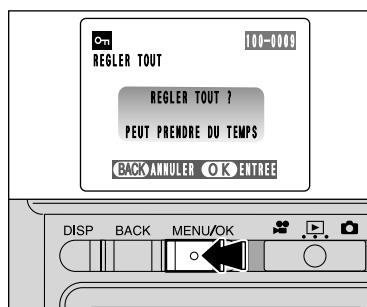

IMAGE ANNULER

- 1 Appuyez sur "◀" ou "▶" pour sélectionner la vue (fichier) protégé.
- 2 Appuyez sur la touche "MENU/OK" pour déprotéger la vue (fichier) affiché.



REGLER TOUT

Appuyez sur la touche "MENU/OK" pour protéger tous les vues (fichiers).

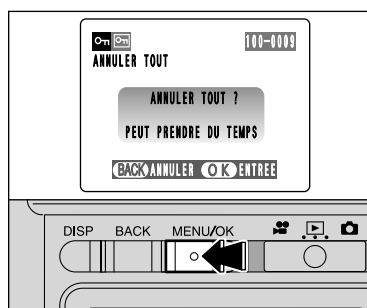

ANNULER TOUT

Appuyez sur la touche "MENU/OK" pour déprotéger tous les vues (fichiers).

◆ Pour interrompre la procédure en cours ◆



Si les images photographiées sont très grandes, la protection ou la déprotection de toutes les vues (fichiers) peut prendre un certain temps. Si vous désirez prendre une photo ou une séquence pendant la procédure, appuyez sur la touche "BACK". Pour retourner ensuite à la protection ou la déprotection de toutes les vues (fichiers), démarrez la procédure de la P.46 à l'étape 1.

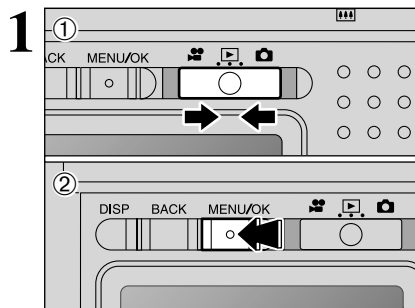

- ① Réglez le commutateur de modes sur "P".
- ② Appuyez sur la touche "MENU/OK" pour afficher le menu sur le moniteur LCD.

- ⚡ La fonction automatique d'économie d'énergie n'est pas opérationnelle pendant la lecture.
- ⚡ Le cinéma commence automatiquement. Lorsque le cinéma de prévisualisation ou le cinéma se termine, la lecture passe à la vue suivante.

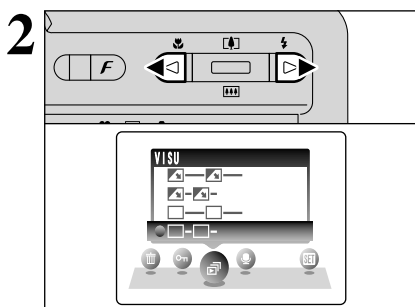

Appuyez sur "◀" ou "▶" pour sélectionner "VISU".

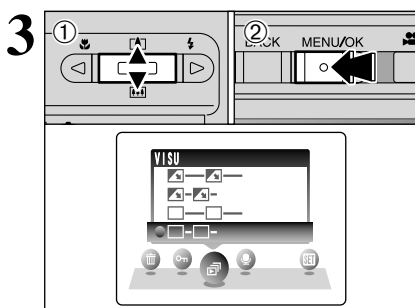

- ① Appuyez sur "▲" ou "▼" pour sélectionner l'intervalle de lecture et le type de transition d'image.
- ② Appuyez sur la touche "MENU/OK". Les vues sont automatiquement avancées et lues.

- ⚡ L'appui une fois sur le bouton "DISP" pendant la lecture cause le numéro de vue apparaître sur le moniteur LCD.
- ⚡ Pour interrompre "VISU", appuyez sur la touche "BACK".

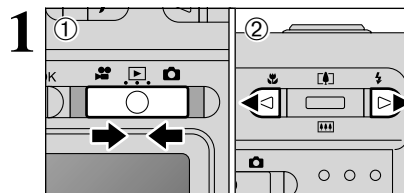

Le mémo audio peut être ajouté à des images.

- **Format d'enregistrement audio** : WAVE (→P.88)
- Format d'enregistrement PCM
- Taille du fichier audio** : environ 480 Ko (pour une capture vocale de 30 secondes)

- ① Réglez le commutateur de modes sur "P".
- ② Appuyez sur "◀" ou "▶" pour sélectionner l'image à laquelle vous désirez ajouter un mémo audio.

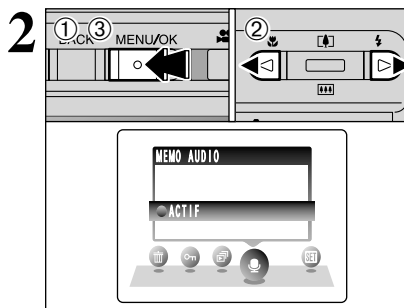

- ① Appuyez sur la touche "MENU/OK" pour afficher le menu sur le moniteur LCD.
- ② Appuyez sur "◀" ou "▶" pour sélectionner "MEMO AUDIO".
- ③ Appuyez sur la touche "MENU/OK".

- ⚡ Les mémos audio ne peuvent pas être ajoutés aux vidéos.
- ⚡ Lorsque le message "IMAGE PROTEGEE" apparaît, déprotégez la vue.

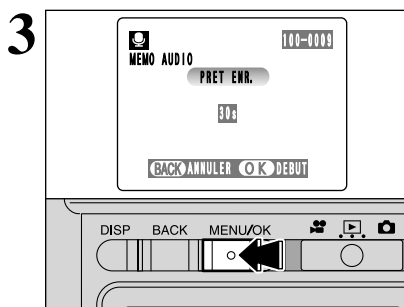

"PRET ENR." apparaît le moniteur LCD. Appuyez sur la touche "MENU/OK" pour commencer l'enregistrement.

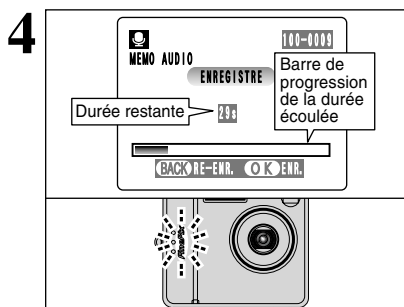
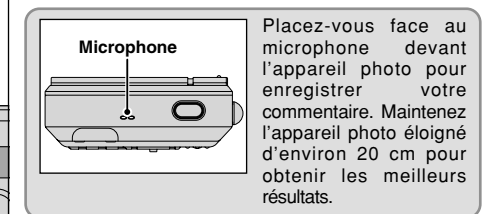

La durée d'enregistrement restante apparaît pendant l'enregistrement et le témoin du retardateur clignote. Lorsque la durée restante atteint 5 secondes, le témoin du retardateur commence à clignoter rapidement.

- ⚡ Pour interrompre votre commentaire pendant l'enregistrement, appuyez sur la touche "MENU/OK".

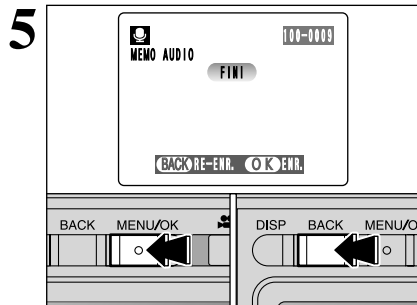

Après 30 secondes d'enregistrement, " FINI " apparaît à le moniteur LCD.

Pour enregistrer le mémo audio

Appuyez sur la touche "MENU/OK".

Pour enregistrer de nouveau votre commentaire

Appuyez sur la touche "BACK".

◆ Lorsque l'image possède déjà un mémo audio ◆



Si vous sélectionnez une image qui possède déjà un mémo audio, un écran apparaît dans lequel vous pouvez sélectionner si vous enregistrez de nouveau ou non une légende.

🔊 Lorsque le message " IMAGE PROTÉGÉE " apparaît, déprotégez la vue.

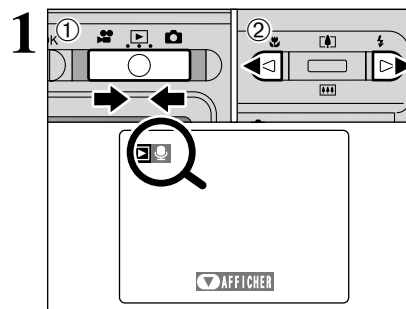

- 1 Réglez le commutateur de modes sur "▶".
- 2 Appuyez sur "◀" ou "▶" pour sélectionner un fichier d'images ayant un mémo audio.

🔊 Le mémo audio ne peut pas avoir procédé à lecture en mode de lecture de vues multiples. Appuyez la touche "DISP" pour sélectionner la lecture d'une seule vue.

Indiqué par l'icône "🔊".

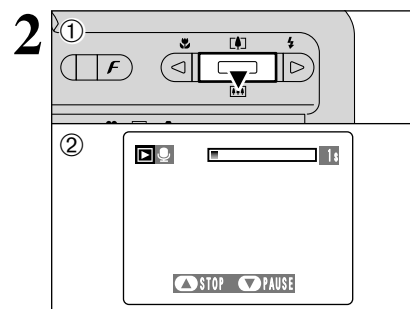

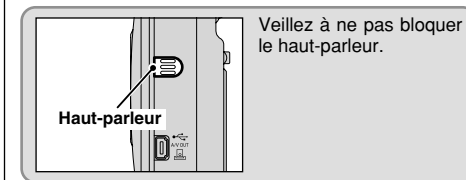

- 1 Appuyez sur "▼" pour lire le mémo audio.
- 2 La durée de lecture apparaît à le moniteur LCD ainsi qu'une barre de progrès.

🔊 Lorsque le son est difficile à entendre, réglez le volume (➡P.56).

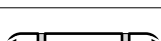

■ Lecture des mémos audio

| | Commande | Description |
|-------------------------------|---|---|
| Lecture |  | Le mémo audio s'arrête automatiquement lorsque la lecture prend fin. |
| Pause/Reprise |  | Pour effectuer une pause du mémo audio pendant la lecture. Appuyez de nouveau sur "▼" lorsque le sous-titre vocal est en mode de pause pour reprendre la lecture. |
| Arrêt |  | Arrête la lecture. * Appuyez sur "◀" ou "▶" pendant que la lecture avec mémo audio est arrêtée pour revenir au fichier précédent ou avancer jusqu'au fichier suivant respectivement. |
| Avance rapide/ Rembobinage |  Rembobinage Avance rapide | Appuyez sur "◀" ou "▶" pendant la lecture pour avancer ou reculer dans le mémo audio. * Ces touches ne sont pas opérationnelles lorsque la lecture est en mode de pause. |

◆ Fichiers de mémos audio compatibles ◆

Vous pouvez utiliser votre FinePix F420 pour la lecture de mémos audio enregistrés avec cet appareil photo ou de mémos audio de jusqu'à 30 secondes de long, enregistrés sur une carte **xD-Picture Card** à l'aide d'un appareil photo numérique FUJIFILM.

COMMENT SPECIFIER LES OPTIONS DE TIRAGE (DPOF)



DPOF signifie Format de commande de tirage numérique (Digital Print Order Format), il fait référence à un format qui est utilisé pour enregistrer les spécifications d'impression pour les photos prises avec un appareil photo numérique sur un support comme une carte **xD-Picture Card**. Les spécifications enregistrées incluent des informations sur les vues qui seront imprimées.

Cette section donne une description détaillée sur la manière de commander vos tirages avec le FinePix F420. Sur le FinePix F420, vous pouvez spécifier uniquement un tirage par image dans les réglages DPOF.

* Notez que certaines imprimantes n'acceptent pas l'impression de la date et de l'heure ou l'indication du nombre de tirages.

* Notez que les avertissements indiqués ci-dessous peuvent apparaître lorsque vous spécifiez les tirages.

DPOF SPECIFIE. EFFACE OK ?

EFFACE TOUT SPEC DPOF OK? (→P.45)

Lorsque vous effacez l'image, les réglages DPOF de cette image sont annulés en même temps.

RAZ DPOF OK? (→P.53)

Lorsque vous insérez une carte **xD-Picture Card** contenant des images spécifiées pour le tirage avec un autre appareil photo, les spécifications de tirage sont toutes réinitialisées et remplacées par les nouvelles spécifications.

ERREUR FICHER DPOF (→P.83)

Vous pouvez spécifier jusqu'à 999 vues sur la même carte **xD-Picture Card**.

REGLAGE DE VUE DPOF

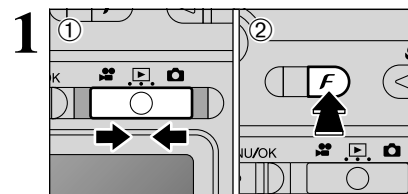

- 1 Réglez le commutateur de modes sur "►".
- 2 Appuyez sur la touche "F".

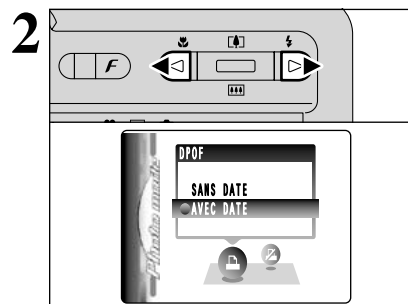

Appuyez sur "◀" ou "▶" pour sélectionner "🔒" DPOF.

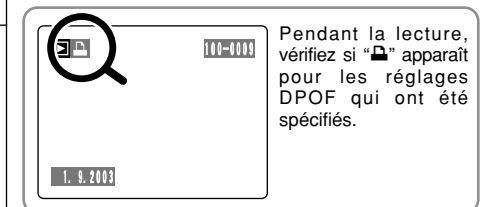

Pendant la lecture, vérifiez si "🔒" apparaît pour les réglages DPOF qui ont été spécifiés.

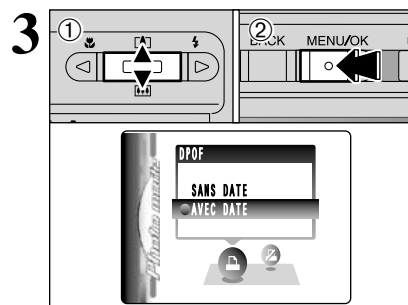

- 1 Appuyez sur "▲" ou "▼" pour sélectionner "AVEC DATE" ou "SANS DATE". En sélectionnez "AVEC DATE" volontairement causez la date à imprimer sur vos tirages.
- 2 Appuyez sur la touche "MENU/OK".

⚠ En sélectionnant le réglage "AVEC DATE", vous pouvez avoir la date imprimée sur vos photos lorsque vous utilisez le service d'impression ou une imprimante compatible DPOF (selon les spécifications de l'imprimante, la date peut ne pas être imprimée dans certains cas).

◆ Lorsque les réglages DPOF ont été spécifiés sur un autre appareil photo ◆



Lorsque les données comprennent une image avec des réglages DPOF qui ont été spécifiés sur un autre appareil photo, "RAZ DPOF OK?" apparaît.

La pression sur la touche "MENU/OK" (ou la touche "F") efface tous les réglages DPOF déjà spécifiés. Vous devez alors spécifier de nouveau les réglages DPOF.

⚠ Appuyez sur la touche "BACK" pour laisser les réglages précédents inchangés.

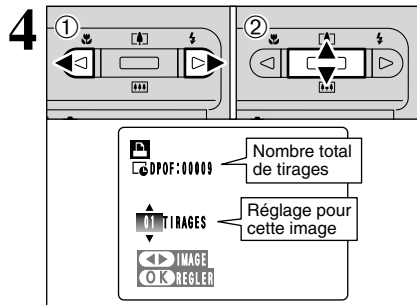

① Appuyez sur “◀” ou “▶” pour afficher la vue (fichier) pour laquelle vous désirez spécifier des réglages DPOF.

② Appuyez sur “▲” ou “▼” pour régler un chiffre jusqu’à 99 pour le nombre de tirages de la vue (fichier) à imprimer. Pour les vues (fichiers) que vous ne désirez pas imprimer, réglez le nombre de tirages sur 0 (zéro).

Pour spécifier plus de réglages DPOF, répétez les étapes ① et ②.

⚡ Jusqu’à 999 images vues (fichiers) peut sont commandé sur la même carte **xD-Picture Card**.

⚡ Les réglages DPOF ne peuvent pas être spécifiés pour les films.

Si vous appuyez sur la touche “BACK” pendant les réglages, tous les nouveaux réglages sont annulés. S’il y avait des réglages DPOF précédents, seules les modifications sont annulées.

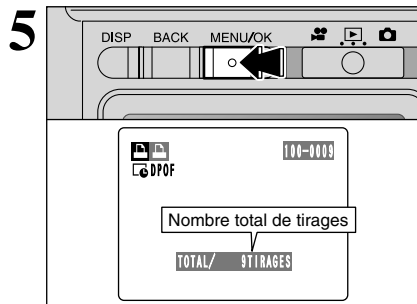

Appuyez toujours sur la touche “MENU/OK” (ou la touche “F”) lorsque vous avez terminé les réglages. L’appui sur la touche “BACK”, aucun réglage DPOF n’est spécifié.

◆ **Annulation d’une image** ◆

Pour annuler le réglage DPOF pour une image que vous avez spécifiée (annuler image), procédez aux étapes 1 à 3 ensuite:

① Appuyez sur “◀” ou “▶” pour sélectionner l’image avec le réglage DPOF que vous désirez annuler et réglez.

② Réglez le nombre de tirages sur 0 (zéro). Pour annuler le réglage DPOF pour une autre vue, répétez les étapes ① et ②.

Appuyer sur la touche “MENU/OK” (ou la touche “F”) pour termin les réglages.

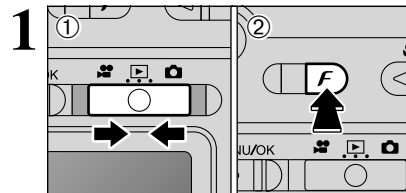

① Réglez le commutateur de modes sur “▶”.

② Appuyez sur la touche “F”.

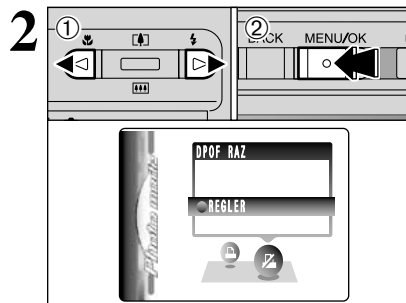

① Appuyez sur “◀” ou “▶” pour sélectionner “DPOF RAZ”.

② Appuyez sur la touche “MENU/OK”.

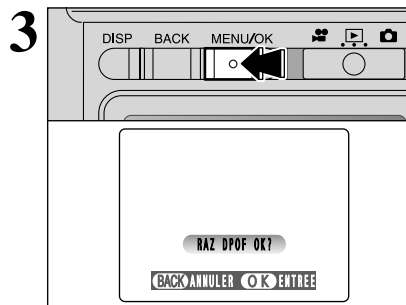

Un message de confirmation apparaît sur le moniteur LCD.

Pour réinitialiser tous les réglages DPOF, appuyez sur la touche “MENU/OK” (ou la touche “F”).

4 Réglages

REGLAGE DE LA LUMINOSITE DU MONITEUR LCD/DU VOLUME

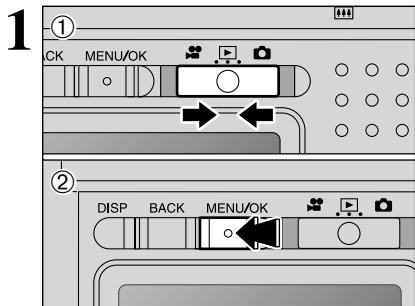

- 1 Réglez le commutateur de modes sur "P".
- 2 Appuyez sur la touche "MENU/OK" pour afficher le menu sur le moniteur LCD.

La luminosité du moniteur LCD peut être réglée "P" et "C".

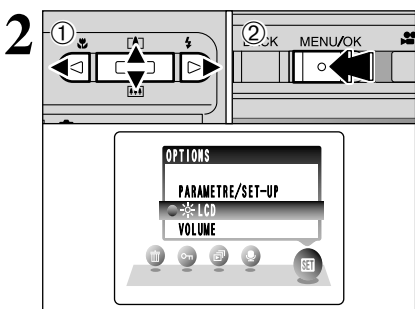

- 1 Appuyez sur "◀" ou "▶" pour sélectionner "SET" OPTIONS et appuyez ensuite sur "▲" ou "▼" pour sélectionner "LCD" ou "VOLUME".
- 2 Appuyez sur la touche "MENU/OK".

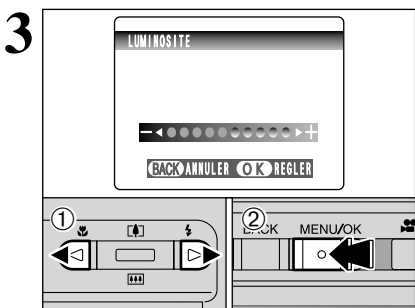

- 1 Appuyez sur "◀" ou "▶" pour régler la luminosité du moniteur LCD ou le volume.
- 2 Appuyez sur la touche "MENU/OK" pour confirmer le nouveau réglage.

Pour annuler cette procédure sans changer les réglages, appuyez sur la touche "BACK".

Options du menu PARAMETRAGE

Les options disponibles dans le menu "SET" varient selon que le mode "C", "M" ou "P" sélectionné.

• "C" Mode de photographie

• "M" Mode cinéma

• "P" Mode de lecture

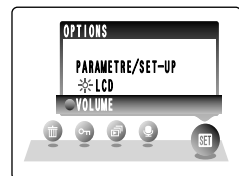
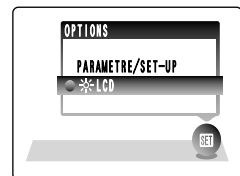
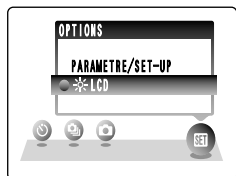

PARAMETRAGE

Options du menu PARAMETRAGE

| Réglages | Affichage | Valeur par défaut | Explication |
|--------------|---|-------------------|---|
| IMAGE | OUI/NON | OUI | Cette option spécifie si un écran de vérification de l'image (résultats de la photographie) apparaît ou non après avoir pris la photo. L'image photographiée apparaît pendant quelques instants puis enregistrées automatiquement. |
| VEILLE | OUI/NON | OUI | Cette option vous permet de spécifier si le moniteur LCD s'éteint pour économiser de l'énergie lorsque l'appareil photo n'est pas utilisé pendant 30 secondes. Reportez-vous P.58 pour les détails. |
| FORMATAGE | INIT | - | Efface tous les fichiers. Reportez-vous P.59 pour les détails. |
| ▶ SIGNAL | SANS/1/2/3 | 2 | Règle le volume de la tonalité émise lorsque les commandes de l'appareil photo sont utilisées. |
| ▶ DECLENC. | SANS/1/2/3 | 2 | Règle le volume du son émis lorsque le déclencheur fonctionne. |
| DATE/HEURE | ENTREE | - | Utilisez cette option pour corriger la date ou l'heure. Reportez-vous P.15 pour les détails. |
| C LCD | OUI/NON | OUI | Utilisez cette option pour spécifier si le moniteur LCD est automatiquement mis sous et hors tension lorsque le commutateur de modes est réglée sur "P". |
| NUMERO IMAGE | CONT./RAZ | CONT. | Spécifie si les numéros d'image sont attribués de manière consécutive à partir des numéros précédents ou s'ils commencent à nouveau. Reportez-vous P.59 pour les détails. |
| MODE USB | PC/PC | PC | Sélectionne la fonction lorsque l'appareil photo est branché sur un ordinateur. Reportez-vous P.70 pour les détails. |
| IMAGE ECRAN | OUI/NON | OUI | Vous permet de spécifier si l'écran de démarrage sauvegardé apparaît sur le moniteur LCD lorsque vous mettez l'appareil photo sous tension. |
| 言語/LANG. | 日本語/ENGLISH/ FRANCAIS/DEUTSCH/ ESPAÑOL/中文 | ENGLISH | Sélectionnez l'anglais ou le français comme langue utilisée pour l'affichage à l'écran. |
| STAN. VIDEO | NTSC/PAL | - | Spécifie si la sortie vidéo est réglée sur NTSC ou PAL. |
| DECHARGER | OK | - | Décharge les batteries rechargeables. Reportez-vous P.17 pour les détails. |
| C INIT | INIT | - | Réinitialise tous les réglages de l'appareil photo, sauf ceux de la date et de l'heure, du numéro de vue, de la langue et de la sortie vidéo, aux valeurs par défaut d'usine au moment de l'expédition. La pression sur "▶" affiche un message de confirmation. Pour réinitialiser les réglages, appuyez sur la touche "MENU/OK". |

UTILISATION DE L'ECRAN PARAMETRAGE

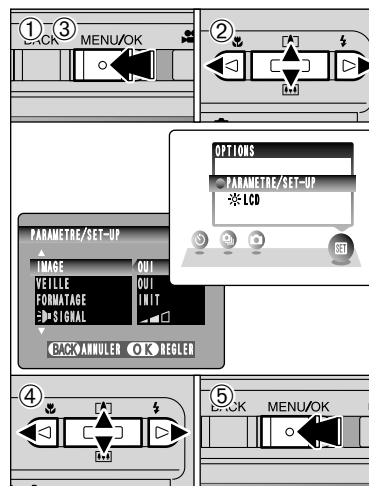

- 1 Appuyez sur la touche "MENU/OK" pour afficher le menu sur le moniteur LCD.
- 2 Appuyez sur "◀" ou "▶" pour sélectionner "SET" OPTIONS et appuyez ensuite sur "▲" ou "▼" pour sélectionner "PARAMETRE/SET-UP".
- 3 Appuyez sur la touche "MENU/OK" pour afficher l'écran PARAMETRE/SET-UP.
- 4 Appuyez sur "▲" ou "▼" pour sélectionner une option de menu et appuyez ensuite sur "◀" ou "▶" pour modifier le paramètre. Appuyez sur "▶" pour sélectionner "FORMATAGE", "DATE/HEURE", "DECHARGER" ou "C INIT".
- 5 Après avoir modifié les réglages, appuyez sur la touche "MENU/OK" pour confirmer les changements.

Mettez toujours l'appareil photo hors tension pour remplacer la batterie. Si vous ouvrez le couvercle du compartiment batterie et que vous débranchez l'adaptateur secteur sans mettre l'appareil photo hors tension, les réglages de l'appareil risquent de revenir aux valeurs par défaut d'usine réglées au moment de l'expédition.

PARAMETRAGE

REGLAGE VEILLE

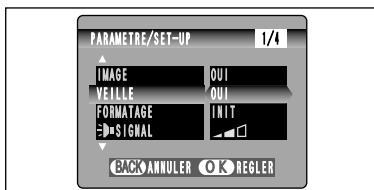

Lorsque cette fonction est active, le moniteur LCD s'assombrit lorsque l'appareil photo n'est pas utilisé plus environ 10 secondes. Lorsque l'appareil photo n'est pas utilisé pendant environ 20 secondes, cette fonction met automatiquement le moniteur LCD hors tension (veille) afin de réduire la consommation d'énergie (le témoin du viseur vert clignote à des intervalles d'une seconde). Si l'appareil photo reste inutilisé pendant un intervalle supplémentaire (2 minutes), la fonction d'économie d'énergie met automatiquement l'appareil photo hors tension. Utilisez cette fonction lorsque vous désirez pour économiser des batteries.

Le réglage d'économie d'énergie est désactivé pendant la lecture automatique, la décharge des batteries rechargeables et lorsqu'une connexion USB est utilisée.

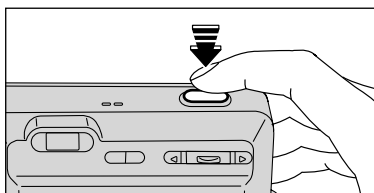

Lorsque l'appareil photo est mis en sommeil, la pression à mi-course sur le déclencheur redémarre l'appareil qui est alors prêt à prendre des photos. Ceci est utile car l'appareil photo est prêt à prendre des photos presque instantanément.

En l'appui sur une autre touche que le déclencheur remettre l'appareil photo en service.

La fonction de veille n'est pas opérationnelle en mode PARAMETRE/SET-UP ou de lecture, mais l'appareil photo se met automatiquement hors tension s'il n'est pas utilisé pendant une durée déterminée (2 minutes).

◆ Lorsque l'appareil photo s'est mis hors tension ◆

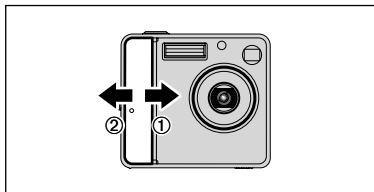

Vous pouvez remettre l'appareil photo sous tension en le mettant brièvement hors tension ① puis en le mettant de nouveau sous tension ②.

FORMATAGE

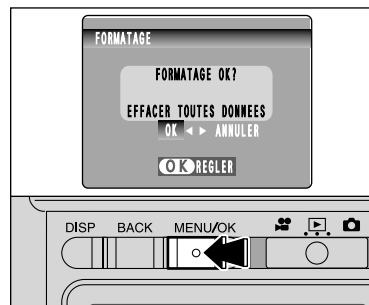

Le formatage efface toutes les vues (fichiers). Initialisez la carte **xD-Picture Card** à utiliser avec l'appareil photo.

Faites au préalable une copie des vues (fichiers) que vous désirez conserver sur votre disque dur.

- Appuyez «◀» ou «▶» pour sélectionner «OK».
- Appuyez sur la touche «MENU/OK» pour effacer tous les fichiers et formater la carte **xD-Picture Card**.

Le formatage efface également les fichiers protégés.

Si le message «ERREUR CARTE», «ERREUR ECRITURE», «ERREUR DE LECTURE» ou «CARTE NON INITIALISEE» apparaît, reportez-vous P.82 avant de formater la carte **xD-Picture Card** et prenez les mesures appropriées.

NUMERO IMAGE

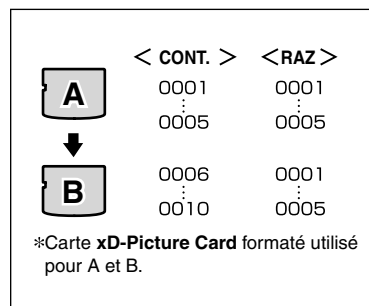

CONT.: Les images sont mémorisées en commençant par le numéro de fichier le plus élevé enregistré sur la dernière carte **xD-Picture Card** utilisée.

RAZ : Les images sont mémorisées sur chaque carte **xD-Picture Card** en commençant avec le fichier numéro «0001».

Le réglage de cette fonction sur «CONT.» permet de gérer plus facilement les fichiers car elle évite la duplication des noms de fichiers lorsque les images sont téléchargées vers un ordinateur.

Lorsque le réglage de l'appareil photo était «INIT», le réglage du numéro de vue («CONT.» ou «RAZ») est changé et passe à «CONT.», et le numéro de vue lui-même ne revient pas à «0001».

Lorsque la carte **xD-Picture Card** contient déjà des fichiers d'images avec des numéros de fichier plus élevés que le numéro de fichier le plus haut sur la dernière carte **xD-Picture Card**, les images sont enregistrées en commençant par le plus haut numéro de fichier sur la carte **xD-Picture Card** en cours d'utilisation.

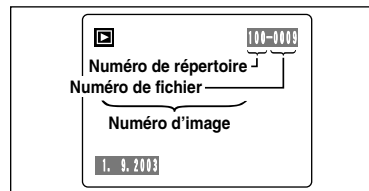

Le numéro de fichier peut être vérifié en regardant l'image. Les 4 derniers chiffres du numéro à 7 chiffres, en haut à droite du moniteur LCD, correspondent au numéro de fichier et les 3 premiers au numéro de répertoire.

Pour changer de carte **xD-Picture Card**, mettez toujours l'appareil photo hors tension avant d'ouvrir le couvercle du compartiment batterie. L'ouverture le couvercle du compartiment batterie sans mettre l'appareil photo hors tension, la mémoire du numéro d'image risque de ne pas fonctionner.

Les numéros d'images vont de 0001 à 9999. Une fois 9999 dépassé, le numéro de répertoire augmente de 1. Le numéro maximum est 999-9999.

Le numéro d'image affiché peut être différent pour des images prises avec un autre appareil photo.

Lorsque le message «LIMITE FICHER» apparaît, reportez-vous P.82.

Branchez l'appareil photo avec "PC" sélectionné comme réglage USB (→P.71).



Branchez l'appareil photo avec "PC" sélectionné comme réglage USB.

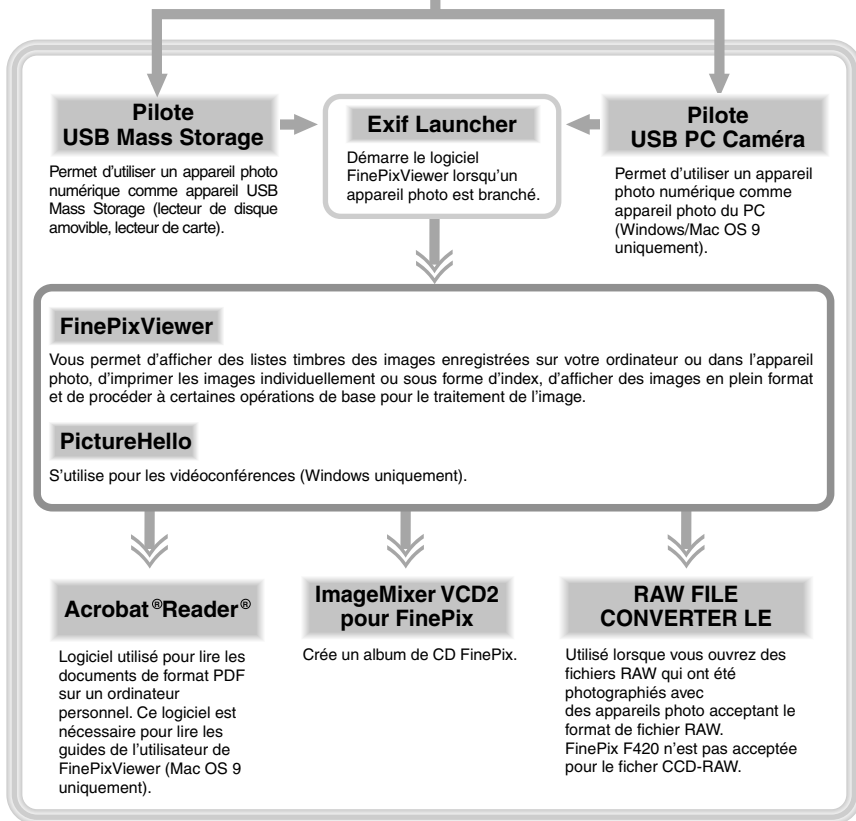

* Notez que la configuration du logiciel peut être légèrement différente selon votre système d'exploitation.

Liste de vérification avant l'installation

Pour utiliser ce logiciel, vous devez avoir le matériel et le logiciel décrits ci-dessous. Vérifiez votre système avant de commencer l'installation.

| | |
|---------------------------------|--|
| Ordinateurs compatibles | IBM PC/AT ou compatibles*1 |
| Système d'exploitation | Windows 98 (y compris la seconde édition) Windows Millenium Edition (Windows Me) Windows 2000 Professionne*2 Windows XP Edition Familiale*2 Windows XP Professionnel*2 |
| Unité centrale | Pentium 200 MHz ou mieux recommandé (Pentium III 800 MHz ou mieux est recommandé pour Windows XP) |
| RAM | 64 Mo minimum (128 Mo minimum pour Windows XP), 256 Mo ou plus recommandé |
| Espace sur le disque dur | Espace nécessaire pour l'installation : 450 Mo minimum Espace nécessaire pour le fonctionnement : 600 Mo minimum (Lorsque l'utilisation ImageMixer VCD2 pour FinePix : 2 Go ou mieux) |
| Affichage | 800 × 600 pixels ou mieux, couleur 16 bits ou mieux (Lorsque l'utilisation ImageMixer VCD2 pour FinePix : 1024 × 768 ou mieux) |
| Connexion Internet*3 | <ul style="list-style-type: none"> • Pour utiliser le service Internet FinePix ou la fonction de pièce jointe du courrier Une connexion Internet et un logiciel de transmission de courrier électronique • Vitesse de connexion : 56 k ou mieux recommandé |
| Fonctions son*4 | Haut-parleurs, microphone et carte son |

*1 Modèles avec interface USB comme caractéristique standard et l'un des systèmes d'exploitation ci-dessus préinstallés.
 *2 Lorsque vous installez le logiciel, entrez en communication en utilisant un compte d'administrateur système (par ex. "Administrateur").
 *3 Nécessaire pour utiliser le service Internet FinePix et pour la vidéoconférence. Le logiciel peut être installé même si vous n'avez pas de connexion Internet.
 *4 Des fonctions audio sont nécessaires pour la vidéoconférence.

◆ Remarque ◆

- Branchez l'appareil photo directement sur l'ordinateur à l'aide du câble USB (fourni). Le logiciel peut ne pas fonctionner correctement lorsque vous utilisez une rallonge ou si vous connectez l'appareil photo via un plot USB.
- Lorsque votre ordinateur comporte plus d'un port USB, l'appareil photo peut être branché sur l'un ou l'autre port.
- Poussez le connecteur USB à fond dans la prise pour vous assurer de bien le brancher. Le logiciel peut ne pas fonctionner correctement si la connexion est défectueuse.
- La carte d'interface USB supplémentaire n'est pas garantie.
- Windows 95 et Windows NT ne peut pas être utilisé.
- Le fonctionnement n'est pas garanti avec les ordinateurs "faits maison" ou tournant avec un logiciel de système d'exploitation mis à jour.
- Si votre connexion Internet passe par un routeur ou un réseau local (connexion des machines d'un réseau local à Internet), vous ne pouvez pas utiliser la fonction de vidéoconférence.
- Si vous utilisez Windows XP et si vous cochez la case "Protéger mon ordinateur et le réseau en limitant ou interdisant l'accès à cet ordinateur à partir d'Internet" dans les réglages firewall de connexion, la fonction de vidéoconférence ne peut pas être utilisée.
- Lorsque vous réinstallez ou retirez FinePixViewer, le menu Internet et votre numéro d'identification ainsi que votre mot de passe pour le service Internet FinePix sont effacés de votre ordinateur. Cliquez sur le bouton [Passons désormais à l'enregistrement], entrez votre numéro d'identification et votre mot de passe enregistrés et téléchargez de nouveau le menu.

5.2 INSTALLATION SUR UN ORDINATEUR Windows

Ne branchez pas l'appareil photo sur votre ordinateur avant que l'installation du logiciel ne soit terminée.

1 Installez FinePixViewer comme indiqué dans le Manuel de démarrage rapide.

◆ Lancement manuel de l'installateur ◆

① Cliquez deux fois sur l'icône "Poste de travail".

* Les utilisateurs de Windows XP devront cliquer sur "Poste de travail" dans le menu "Démarrer".

② Cliquez avec le bouton droit de la souris sur "FINEPIX" (lecteur de CD-ROM) dans la fenêtre "Poste de travail" et sélectionnez "Ouvrir".

③ Cliquez deux fois sur "SETUP" ou "SETUP.exe" dans la fenêtre CD-ROM.

* La façon dont les noms de fichiers apparaissent diffère de la manière indiquée ci-dessous selon les réglages de votre ordinateur.

- Les extensions de fichiers (suffixes de 3 lettres indiquant le type de fichier) peuvent être indiquées ou cachées (par exemple Setup.exe ou Setup).
- Le texte peut être présenté normalement ou tout en majuscules (par exemple Setup ou SETUP).



◆ Installation d'autres applications ◆

Vous pouvez voir des messages pour l'installation de NetMeeting, ImageMixer VCD2 pour FinePix et WINASPI. Installez ces applications en suivant les instructions indiquées à l'écran. Les écrans d'installation pour ces applications apparaissent comme requis.

2 Après avoir redémarré l'ordinateur, installez DirectX en suivant les indications à l'écran et redémarrez encore une fois l'ordinateur. Si la dernière version de DirectX est déjà installée sur votre ordinateur, cette installation n'est pas effectuée.

3 Après avoir redémarré l'ordinateur, le message "Installation de FinePixViewer terminée" apparaît.

5.3 INSTALLATION SUR UN Mac OS 9.0 A 9.2

Liste de vérification avant l'installation

Pour utiliser ce logiciel, vous devez avoir le matériel et le logiciel décrits ci-dessous. Vérifiez votre système avant de commencer l'installation.

| | |
|---------------------------------|---|
| Macintosh compatible | Power Macintosh G3*1, PowerBook G3*1, Power Macintosh G4, iMac, iBook, Power Macintosh G4 Cube ou PowerBook G4 |
| Système d'exploitation | Mac OS 9.0 à 9.2.2*2 |
| RAM | 64 Mo minimum*3, 256 Mo ou plus recommandé (Lorsque l'utilisation ImageMixer VCD2 pour FinePix : 128 Mo ou mieux) |
| Espace sur le disque dur | Espace nécessaire pour l'installation : 400 Mo minimum Espace nécessaire pour le fonctionnement : 600 Mo minimum (Lorsque l'utilisation ImageMixer VCD2 pour FinePix : 2 Go ou mieux) |
| Affichage | 800 × 600 pixels ou mieux, 32.000 couleurs au minimum (Lorsque l'utilisation ImageMixer VCD2 pour FinePix : 1024 × 768 ou mieux) |
| Connexion Internet*4 | <ul style="list-style-type: none">• Pour utiliser le service Internet FinePix ou la fonction de pièce jointe du courrier Une connexion Internet et un logiciel de transmission de courrier électronique• Vitesse de connexion 56 k ou mieux recommandé |
| Fonction son | Haut-parleurs et microphone |

*1 Modèles avec port USB en standard

*2 Ce logiciel ne fonctionne pas correctement dans l'environnement Mac OS X Classique.

*3 Activez la mémoire virtuelle si nécessaire.

*4 Nécessaire pour utiliser le service Internet FinePix. Le logiciel peut être installé même si vous n'avez pas de connexion Internet.

◆ Remarque ◆

- Branchez l'appareil photo directement sur le Macintosh à l'aide du câble USB (fourni). Le logiciel peut ne pas fonctionner correctement si vous utilisez une rallonge ou si vous connectez l'appareil photo via un plot USB.
- Poussez le connecteur USB à fond dans la prise pour vous assurer de bien le brancher. Le logiciel peut ne pas fonctionner correctement si la connexion est défectueuse.
- La carte d'interface USB supplémentaire n'est pas garantie.
- Sur les ordinateurs Macintosh, attribuez au minimum 400 Mo de mémoire virtuelle lorsque RAW FILE CONVERTER LE est utilisé. Si d'autres applications sont utilisées en même temps, attribuez la quantité de mémoire supplémentaire pour ces applications également.

◆ Validez l'Echange de fichier ◆

Vérifiez si Échange de fichiers est actif.

Une carte **xD-Picture Card** qui est acceptée par l'appareil photo, l'utilitaire Échange de fichiers fourni avec Mac OS doit être exécuté.

1 Mettez votre Macintosh sous tension et démarrez Mac OS 9.0 à 9.2.
⚠ Ne branchez pas l'appareil photo sur votre ordinateur avant que l'installation du logiciel ne soit terminée.

2 Sélectionnez Gestionnaire d'extensions dans Tableaux de bord et vérifiez si la case Échange de fichiers est cochée. Si elle ne l'est pas, cliquez dans la case de façon à ce que "☑" apparaisse et redémarrez votre Macintosh.

3 Lorsque l'insertion le CD-ROM fourni dans le lecteur de CD-ROM, la fenêtre "FinePix" s'ouvre automatiquement.

⚠ Si la fenêtre "FinePix" ne s'ouvre pas automatiquement, cliquez deux fois sur l'icône CD-ROM.

5.3 INSTALLATION SUR UN Mac OS 9.0 A 9.2

4 Cliquez deux fois sur "Installer for MacOS9" pour démarrer l'Installateur.

5 L'écran d'installation Installateur apparaît. Cliquez sur le bouton [Installation de FinePixViewer].

④ Pour des informations plus détaillées sur ce qui est installé, cliquez sur le bouton [Lisez-moi d'abord] et cliquez sur le bouton [Utilisation de FinePixViewer].



6 Un message de confirmation apparaît vous demandant si vous désirez continuer l'installation. Cliquez sur le bouton [OK].

7 L'Accord de licence de l'utilisateur de ce logiciel apparaît. Lisez attentivement cet accord et, si vous en acceptez les conditions, cliquez sur le bouton [Accepter]. Si vous cliquez sur le bouton [Refuser], le logiciel n'est pas installé.

8 Sélectionnez la destination de l'installation pour FinePixViewer.

① Cliquez sur le bouton [Ouvrir] pour ouvrir le dossier de destination de l'installation.

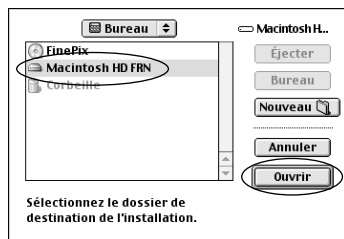

② Cliquez sur le bouton [Enregistrer].

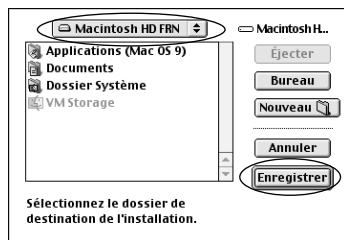

9 Installez ImageMixer VCD2 pour FinePix en suivant les instructions indiquées à l'écran.

10 Après avoir redémarré votre Macintosh, le message "Installation de FinePixViewer terminée" apparaît. Cliquez sur "Utilisation de FinePixViewer" pour regarder les fonctions de base de FinePixViewer.



11 Pour installer Acrobat Reader, cliquez sur "Installation d' Acrobat Reader"

④ Installez le logiciel Acrobat Reader d'Adobe Systems pour lire le guide de l'utilisateur de FinePixViewer (PDF). Cette étape n'est pas nécessaire si vous avez déjà installé la version la plus récente.

12 Procédez à l'installation en suivant les instructions indiquées à l'écran.

◆ Pour installer Acrobat Reader plus tard... ◆

- ① Cliquez deux fois sur le CD-ROM "FinePix" pour ouvrir la fenêtre du CD-ROM.
- ② Cliquez deux fois sur l'icône "FinePixViewer pour MacOS9" ➔ "Acrobat Reader" ➔ "French" dans le dossier installé.
- ③ Cliquez deux fois sur "French Installer. EXE".
- ④ Procédez à l'installation en suivant les instructions indiquées à l'écran.

5.4 INSTALLATION SUR UN Mac OS X

Liste de vérification avant l'installation

■ Matériel et logiciel nécessaires

Pour utiliser ce logiciel, vous devez avoir le matériel et le logiciel décrits ci-dessous. Vérifiez votre système avant de commencer l'installation.

| | |
|---------------------------------|---|
| Macintosh compatible | Power Macintosh G3*1, PowerBook G3*1, Power Macintosh G4, iMac, iBook, Power Macintosh G4 Cube ou PowerBook G4 |
| Système d'exploitation | Mac OS X (compatible uniquement avec la version 10.1.5 à 10.2.6) |
| RAM | 192 Mo minimum, 256 Mo ou plus recommandé |
| Espace sur le disque dur | Espace nécessaire pour l'installation : 200 Mo minimum Espace nécessaire pour le fonctionnement : 400 Mo minimum (Lorsque l'utilisation ImageMixer VCD2 pour FinePix : 2 Go ou mieux) |
| Affichage | 800 × 600 pixels ou mieux, 32.000 couleurs au minimum (Lorsque l'utilisation ImageMixer VCD2 pour FinePix : 1024 × 768 ou mieux) |
| Connexion Internet*2 | <ul style="list-style-type: none"> • Pour utiliser le service Internet FinePix ou la fonction de pièce jointe du courrier • Une connexion Internet et un logiciel de transmission de courrier électronique • Vitesse de connexion : 56 k ou mieux recommandé |

*1 Modèles avec port USB en standard

*2 Nécessaire pour utiliser le service Internet FinePix. Le logiciel peut être installé même si vous n'avez pas de connexion Internet.

◆ Remarque ◆

- Branchez l'appareil photo directement sur le Macintosh à l'aide du câble USB (fourni). Le logiciel peut ne pas fonctionner correctement si vous utilisez une rallonge ou si vous connectez l'appareil photo via un plot USB.
- Poussez le connecteur USB à fond dans la prise pour vous assurer de bien le brancher. Le logiciel peut ne pas fonctionner correctement si la connexion est défectueuse.
- La carte d'interface USB supplémentaire n'est pas garantie.
- Sur les ordinateurs Macintosh, attribuez au minimum 400 Mo de mémoire virtuelle lorsque RAW FILE CONVERTER LE est utilisé. Si d'autres applications sont utilisées en même temps, attribuez la quantité de mémoire supplémentaire pour ces applications également.

■ Fonctions n'étant pas acceptées dans FinePixViewer pour Mac OS X

| Fonction | Commentaire |
|----------------------|--|
| PC Caméra | Non accepté |
| Mise à jour en ligne | Des informations sur les mises à jour ne peuvent pas être obtenues avec [Support] dans le menu Internet. |

FinePixViewer et RAW FILE CONVERTER LE sont installés sur Mac OS X.

1 Mettez le Macintosh sous tension et démarrez Mac OS X. Ne lancez aucune autre application.

2 Insérez le CD-ROM fourni dans le lecteur de CD-ROM. La fenêtre "FinePix" s'ouvre.

- Si la fenêtre "FinePix" ne s'ouvre pas automatiquement, cliquez deux fois sur l'icône CD-ROM.



3 Cliquez deux fois sur "Installer for Mac OS X".

4 Cliquez sur l'icône " " (Cette opération n'est pas nécessaire pour la version 10.2 (ou future).)



5 Entrez le nom de l'administrateur et le mot de passe. Cliquez ensuite sur le bouton [OK].

- La fenêtre affichée dans Mac OS X est légèrement différente.

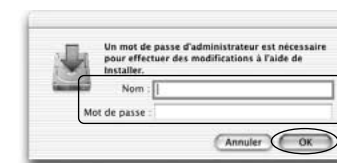

6 Cliquez sur le bouton [Continuer].

7 Quittez tous les autres programmes en cours de fonctionnement et cliquez ensuite sur le bouton [Continuer].

8 Cliquez sur le bouton [Continuer] dans la fenêtre "Accord de licence du logiciel".

5.4 INSTALLATION SUR UN Mac OS X

- 9 Cliquez sur le bouton [Continuer].
 - Le logiciel est installé dans le dossier "Applications" sur la disquette de destination de l'installation.
- 10 Cliquez sur le bouton [Installer (actualisation)].
- 11 Entrez votre nom d'administrateur et votre mot de passe et cliquez ensuite sur [OK].
- 12 Une fenêtre de progression de l'installation apparaît. (L'installation peut prendre plusieurs minutes.)
- 13 Lorsque vous avez terminé l'installation, cliquez sur le bouton [Redémarrer].



- 14 (OS X 10.1.5)
Lancez "Capture d'images" à partir du dossier "Applications".
(OS X 10.2 ou version ultérieure)
Lancez "Transfert d'images" à partir du dossier "Applications".

- 15 Changez les réglages d'ImageCapture.
(OS X 10.1.5)
(1) Sélectionnez "Autre..." dans "Opérations lors de la connexion à chaud".

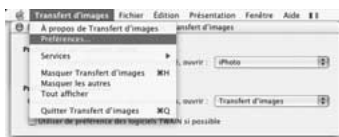

- (OS X 10.2 ou version ultérieure)
(1) Sélectionnez "Préférences..." à partir du menu "Transfert d'images".
(2) Sélectionnez "Autre..." dans "Quand un appareil photo est connecté, ouvrir".

- 16 Sélectionnez "FPVBridge" dans "FinePixViewer" du dossier "Applications" et cliquez sur le bouton "Ouvrir".



6 Visualisation des images

6.1 BRANCHEMENT DE L'APPAREIL PHOTO

6.1.1 Utilisation de l'adaptateur secteur (vendu séparément)

Utilisez toujours l'adaptateur secteur FUJIFILM AC-3V/AC-3VW.

Utilisez l'adaptateur secteur pour éviter les pannes d'alimentation à des moments inopportuns, comme par exemple lorsque vous téléchargez des images photographiées vers l'ordinateur. L'utilisation de l'adaptateur secteur vous permet également de prendre des photos et de procéder à lecture d'images sans avoir à vous inquiéter du déchargement de la batterie.

- Si vous utilisez la station d'accueil en option, vous devez utiliser l'adaptateur secteur fourni avec la station d'accueil. L'utilisation d'autres adaptateurs secteur que l'appareil fourni risque de provoquer des défauts de fonctionnement.
- Ne branchez et ne débranchez l'adaptateur secteur que lorsque l'appareil photo est hors tension. Le branchement ou le débranchement de l'adaptateur secteur lorsque l'appareil photo est sous tension interrompt provisoirement l'alimentation électrique vers l'appareil photo et les images ou les films tournés à ce moment-là ne sont pas enregistrés. Si l'appareil photo n'est pas tout d'abord mis hors tension, la carte **xD-Picture Card** peut également être endommagée ou des problèmes peuvent se produire pendant le branchement sur ordinateur.

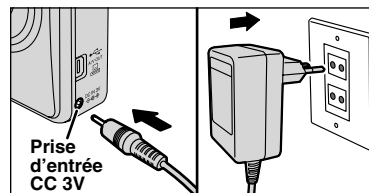

Vérifiez si l'appareil photo est hors tension. Branchez le connecteur de l'adaptateur secteur dans la prise "DC IN 3V" et branchez ensuite l'adaptateur secteur dans la prise murale.

- La prise secteur doit être située près de l'appareil photo et doit être facilement accessible.
- Les types de fiches varient selon les pays.
- Voir P.80 pour les remarques sur l'utilisation de l'adaptateur secteur.

6.1.2 Utilisation d'un téléviseur

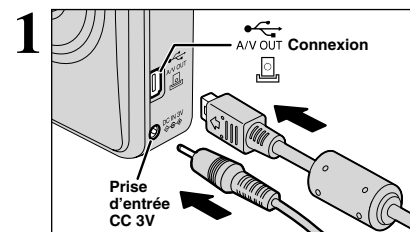

Mettez l'appareil photo et le téléviseur hors tension. Branchez le câble A/V (fourni avec l'appareil photo) dans la prise "A/V OUT" (sortie audio/vidéo).

- Si vous avez accès à une prise secteur, connectez l'adaptateur secteur AC-3V.

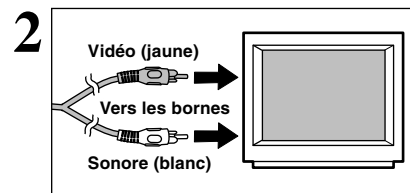

Branchez l'autre extrémité du câble dans la prise d'entrée vidéo du téléviseur. Mettez ensuite l'appareil photo et le téléviseur sous tension et procédez à lecture des images comme vous le faites normalement.

- Consultez les instructions fournies avec votre téléviseur pour plus de détails sur l'entrée vidéo de votre téléviseur.

6.1 BRANCHEMENT DE L'APPAREIL PHOTO

6.1.3 Branchement de l'ordinateur

La section "Branchement de l'appareil photo" explique comment brancher l'appareil photo sur votre ordinateur à l'aide du câble USB (fourni) et décrit les fonctions que vous pouvez utiliser lorsque l'appareil photo et l'ordinateur sont connectés.

Si l'alimentation est coupée pendant la transmission des données, les données ne peuvent pas être transmises correctement. Utilisez toujours l'adaptateur secteur pour brancher l'appareil photo sur un ordinateur.

La première fois que vous branchez l'appareil photo sur votre ordinateur en vous référant à la section 5.

Installez le logiciel en premier lieu.

Ne branchez pas l'appareil photo sur l'ordinateur avant d'avoir installé la totalité du logiciel.



CD-ROM
(Software for FinePix SX)

Fonction lecteur de carte

Cette fonction fournit un moyen simple de lire des images à partir d'une carte **xD-Picture Card** et de sauvegarder des images sur une carte **xD-Picture Card** (→P.71).

PC Fonction PC-Caméra photo

Cette fonction vous permet de participer à des séances de vidéoconférence entre des ordinateurs branchés sur Internet.

- ⚠ La fonction de vidéoconférence ("PictureHello") n'est pas opérationnelle sur les ordinateurs Macintosh.
- ⚠ La connexion est possible uniquement avec un appareil photo FUJIFILM doté d'une fonction "PC Camera".

Pour des informations plus détaillées sur l'utilisation du logiciel, reportez-vous à "Comment utiliser FinePixViewer" dans le menu AIDE qui a été installé à partir du CD-ROM.



Changez entre "" et " PC" dans l'écran PARAMETRE/SET-UP de l'appareil photo.

UTILISEZ EN MODE APPAREIL

1 Réglez un appareil photo.

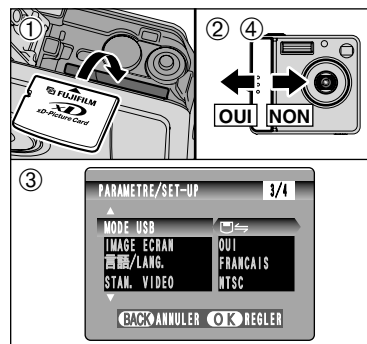

- ① Insérez une carte **xD-Picture Card** contenant des images photographiées dans votre appareil photo. Branchez le connecteur de l'adaptateur secteur dans la prise DC IN 3V de l'appareil photo et branchez ensuite l'adaptateur lui-même dans une prise de courant.
- ② Déplacez l'interrupteur d'alimentation sur le côté pour mettre l'appareil photo sous tension.
- ③ Ajustez le réglage "MODE USB" dans le menu "PARAMETRE/SET-UP" sur "" (→P.57).
- ④ Déplacez l'interrupteur d'alimentation sur le côté pour mettre l'appareil photo hors tension.

2 Brancher un appareil photo sur un ordinateur.

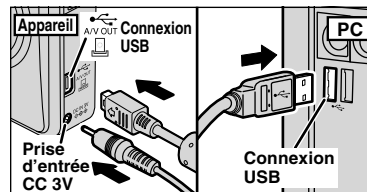

- ① Mettez l'ordinateur sous tension.
- ② Utilisez le câble USB (fourni) pour brancher l'appareil photo sur votre ordinateur.
- ③ Mettez l'appareil photo sous tension.

⚠ Veillez à assurer que le câble USB (fourni) est branché correctement et que les fiches sont poussées à fond dans les douilles de connexion.

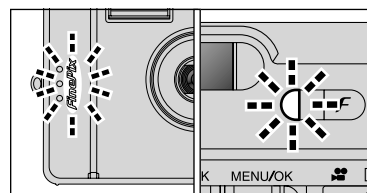

- Lorsque l'appareil photo et l'ordinateur échangent des données, le témoin du retardateur clignote et le témoin du viseur clignote alternativement en vert et en orange.
- " APPAREIL" apparaît sur le moniteur LCD.
- Economie d'énergie et Coupure sont désactivées pendant la connexion USB.

⚠ Avant de remplacer la carte **xD-Picture Card**, débranchez toujours l'appareil photo de l'ordinateur en procédant de la manière indiquée en P.73.

⚠ Ne débranchez pas le câble USB lorsque l'appareil photo est en communication avec l'ordinateur. Reportez-vous P.73 pour les informations sur la procédure de débranchement.

6.1 BRANCHEMENT DE L'APPAREIL PHOTO

3 Réglez un ordinateur.

Windows 98 / 98 SE / Me / 2000 Professionnel / Macintosh

Le CD-ROM Windows peut également être requis pendant l'installation. Dans ce cas, changez de CD-ROM comme l'indiquent les instructions à l'écran.

FinePixViewer démarre automatiquement.



* Écran pour Windows 98 SE

Une icône "disque amovible" apparaît et vous pouvez utiliser votre ordinateur pour transférer des fichiers vers et à partir de l'appareil photo.

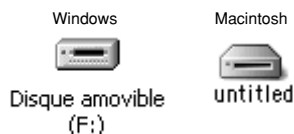

Si les opérations ci-dessus ne se produisent pas, cela signifie que les programmes logiciels ou les pilotes nécessaires ne sont pas installés sur votre ordinateur. Reportez-vous à la brochure du Guide de démarrage rapide du logiciel et effectuez les procédures d'installation requises sur l'ordinateur. Rebranchez ensuite l'appareil photo à l'ordinateur.

Windows XP

Le message d'aide "Nouveau matériel détecté" apparaît en bas à droite de l'écran. Ce message se ferme lorsque les réglages sont terminés et aucune intervention n'est nécessaire.

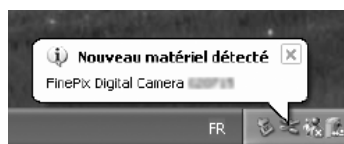

Cette étape n'est pas nécessaire pour les connexions suivantes.

Spécifiez les réglages dans la boîte de dialogue "Exécution automatique".

Lorsque FinePixViewer est inclus dans la liste des actions à effectuer

Sélectionnez "Visualisation des images utilise FinePixViewer" et sélectionnez ensuite la case "Toujours effectuer l'action suivante" (Cette case peut ne pas être présentée dans certains cas). Cliquez sur le bouton [OK] pour lancer FinePixViewer.

Lorsque FinePixViewer n'est pas inclus dans la liste des actions à effectuer

Sélectionnez "Ne rien faire" et sélectionnez ensuite la case "Toujours effectuer l'action suivante" (cette case peut ne pas être présentée dans certains cas). Cliquez sur le bouton [OK] et lancez manuellement FinePixViewer.

Une nouvelle icône de disque amovible apparaît dans la fenêtre "Poste de travail".

A propos des icônes

Lorsque vous branchez l'appareil photo la fois suivante, l'icône du lecteur de disque amovible et le nom changent et passent à l'icône et au nom "FinePix".

Passez à "UTILISATION DE FinePixViewer" en page 74.

6.1.4 Débranchement de l'appareil photo

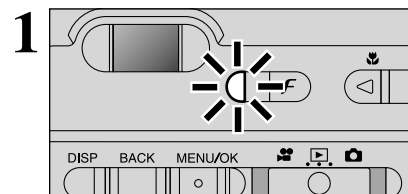

- Quittez toutes les applications (FinePixViewer, etc.) utilisant l'appareil photo.
- Vérifiez si le témoin du viseur est allumé en vert (pas d'échange de données en cours avec l'ordinateur).

Pour une connexion APPAREIL, procédez à l'étape 2. Pour une connexion CAM.PC, procédez à l'étape 3.

Même lorsque "Copie" n'est plus affiché sur l'ordinateur, l'appareil photo et l'ordinateur peuvent être encore en cours d'échange de données. Vérifiez toujours si le témoin du viseur est allumé en vert.

Procédez aux étapes indiquées ci-dessous avant de mettre l'appareil photo hors tension. Cette procédure est différente selon le logiciel du système d'exploitation (ou l'ordinateur) que vous utilisez.

Windows 98 ou Windows 98 SE

Aucune opération n'est nécessaire.

Windows Me / 2000 Professionnel / XP

Cliquez avec le bouton droit sur l'icône amovible dans la fenêtre "Poste de travail" et sélectionnez Ejecter. Cette étape n'est requise que pour Windows Me.

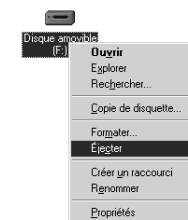

Cliquez avec le bouton gauche sur l'icône Ejecter dans la barre des tâches et sélectionnez "Disque USB".



* Écran pour Windows Me

L'option de menu présentée ci-dessous apparaît. Cliquez sur cette option.



* Écran pour Windows Me

La boîte de message "Le matériel peut être eu toute sécurité" apparaît. Cliquez sur le bouton [OK] ou sur le bouton Fermer.

Macintosh

Déplacez l'icône "Disque amovible" sur le bureau dans la Corbeille.

Lorsque vous déplacez l'icône dans la Corbeille, "RETIRER OK" apparaît sur le moniteur LCD de l'appareil photo.

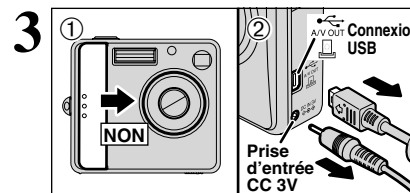

- Mettez l'appareil photo hors tension.
- Débranchez le câble USB (fourni) de l'appareil photo.

6.2 UTILISATION DE FinePixViewer

6.2.1 Pour maîtriser FinePixViewer

Pour toute information sur les fonctions de FinePixViewer, reportez-vous à “Comment utiliser FinePixViewer” dans le menu Aide pour les détails.

◆ Macintosh ◆

● Pour lire “Comment utiliser FinePixViewer”...

Vous devez installer Acrobat Reader d'Adobe Systems. Reportez-vous P.65 pour les informations sur l'installation d'Acrobat Reader.

! Pour des informations plus détaillées sur l'utilisation d'Acrobat Reader, reportez-vous au menu “Aide” d'Acrobat Reader.

● Qu'est-ce qui est expliqué dans “Comment utiliser FinePixViewer”...

“Comment utiliser FinePix Viewer” comprend une large gamme de sujets, y compris le traitement par lots et la commande de tirages.

■ Exemple : Pour regarder des diaporamas

- 1 Cliquez sur “Comment utiliser FinePixViewer” dans le menu Aide de FinePixViewer.
- 2 Cliquez sur “Opérations de base” et cliquez ensuite sur “Opérations de base des diaporamas” dans le menu qui apparaît.
- 3 L'information dans “Opérations de base des diaporamas” apparaît. Appuyez sur la touche “<<<” pour regarder la page précédent ou sur la touche “>>>” pour regarder la page suivante.

6.2.2 Désinstallation du logiciel

Ne procédez à cette opération que lorsque vous n'avez plus besoin du logiciel installé ou si le logiciel n'est pas installé correctement.

Windows

- 1 Mettez le PC sous tension.
- 2 Débranchez l'appareil photo (→P.73).
- 3 Sortez de toutes les applications en cours d'utilisation.
- 4 Fermez tous les fichiers.
- 5 Ouvrez la fenêtre “Poste de travail”, ouvrez le “Panneau de configuration” et cliquez deux fois sur “Ajout/Suppression de programmes”.



- 6 La fenêtre “Propriétés de Ajout/Suppression de programmes” apparaît. Sélectionnez le logiciel à désinstaller (FinePixViewer ou le pilote) et cliquez ensuite sur le bouton [Ajouter/Supprimer].

<Pour retirer FinePixViewer>

FinePixViewer Ver.4.1

<Pour retirer le logiciel du pilote>

FUJIFILM USB Driver



- 7 Lorsque le message de confirmation apparaît, cliquez sur le bouton [OK]. Vérifiez votre sélection avec attention car la procédure ne peut plus être annulée une fois que vous avez cliqué sur le bouton [OK].



- 8 La désinstallation automatique commence. Lorsque la désinstallation est terminée, cliquez sur le bouton [OK].

Macintosh

- ! Ne procédez à cette opération que lorsque vous n'avez plus besoin du logiciel installé ou lorsque le logiciel n'a pas été correctement installé.

Mac OS 9.0 à 9.2

■ Désinstallation du pilote Mass Storage et du pilote PC Caméra

- 1 Vérifiez si l'appareil photo n'est pas branché sur votre Macintosh.
- 2 Ouvrez le dossier “Extensions” dans le Dossier Système, et déplacez ensuite tous les fichiers commençant par “USB04CB...” dans la Corbeille.
- 3 Redémarrez votre Macintosh.
- 4 Sélectionnez “Vider la corbeille” dans le menu “Spécial”.

■ Désinstallation de Exif Launcher, FinePixViewer et DP Editor

- 1 Lorsque vous avez quitté Exif Launcher dans “Paramètres Exif Launcher” dans le menu “Paramètres” de FinePixViewer, déplacez le fichier Exif Launcher du dossier “Rubriques de démarrage” dans le dossier Système dans la Corbeille. Sélectionnez ensuite “Videz la corbeille” dans le menu “Spécial”.
- 2 Sortez de FinePixViewer et de DP Editor et déplacez ensuite le dossier FinePixViewer installé dans la Corbeille. Cliquez ensuite sur “Vider la corbeille” dans le menu “Spécial”.

Mac OS X

■ Désinstallation de FinePixViewer

Quittez FinePixViewer et DP Editor. Déplacez le dossier FinePixViewer installé dans la Corbeille et sélectionnez “Vider la corbeille” à partir du menu “Spécial”.

Options pour extension du système

► Vous pouvez utiliser le FinePix F420 avec d'autres appareils FUJIFILM en option et agrandir ainsi votre système afin qu'il puisse vous servir pour un grand nombre d'utilisations.

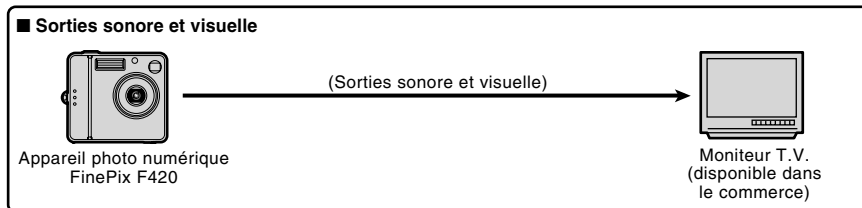
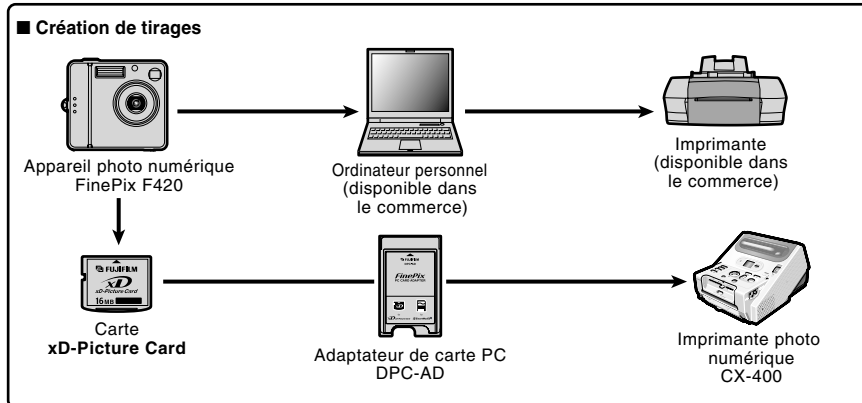
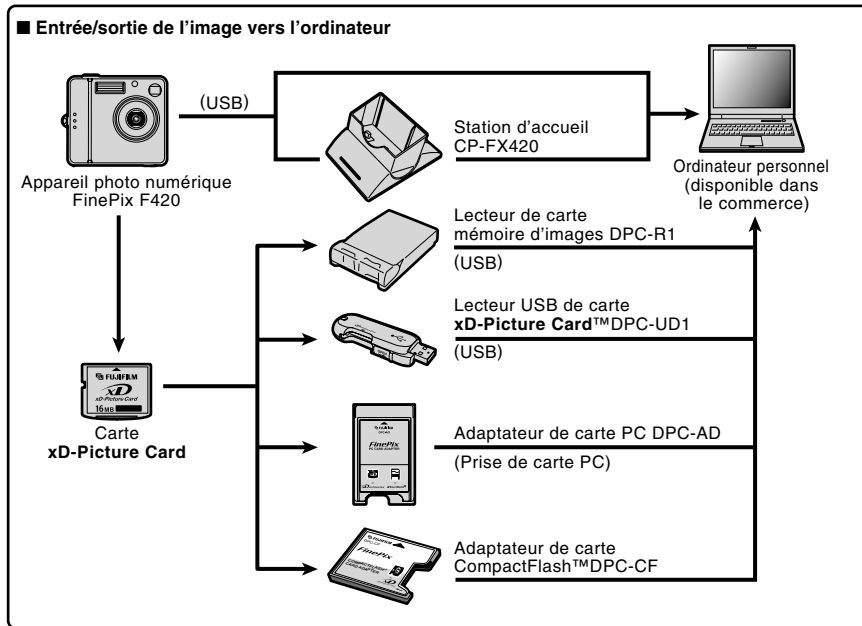

Guide des accessoires

► Les accessoires (vendus séparément) peuvent faciliter encore plus la prise de vues avec le FinePix F420. Pour les informations sur la manière d'attacher et d'utiliser les accessoires, reportez-vous aux instructions fournies avec les accessoires utilisés. Visitez le site Internet FUJIFILM pour les informations les plus récentes sur les accessoires d'appareil photo. <http://home.fujifilm.com/products/digital/index.html>

● Carte xD-Picture Card

Ce sont des cartes xD-Picture Card disponibles séparément. Utilisez les cartes xD-Picture Card suivantes : DPC-16 (16 Mo)/DPC-32 (32 Mo)/DPC-64 (64 Mo)/DPC-128 (128 Mo)/DPC-256 (256 Mo)/DPC-512 (512 Mo)



● Adaptateur secteur AC-3V

Utilisez l'adaptateur secteur lorsque vous désirez prendre des photos ou procéder à la lecture d'images pendant une période prolongée ou lorsque l'appareil photo est branché sur un ordinateur. Ne branchez pas le AC-3V sur la station d'accueil pour charger les piles de l'appareil photo. * Les types de fiches varient selon les pays.



● Batterie rechargeable NH-20

C'est une batterie d'alimentation qui utilise des batteries nickel-métal hydrure (Ni-MH). La batterie d'alimentation rechargeable NH-20 peut être chargée en utilisant le chargeur batterie BC-NH20 fourni avec l'appareil photo. La batterie peut être chargée dans l'appareil photo numérique FinePix F420 en utilisant la station d'accueil CP-FX420 et l'adaptateur secteur AC-3VW fourni avec la station d'accueil.



● Station d'accueil CP-FX420

Si vous branchez l'alimentation secteur et un câble USB (fourni) sur cette station d'accueil, vous pouvez charger la batterie d'alimentation de l'appareil photo ou brancher l'appareil photo sur votre ordinateur simplement en plaçant l'appareil photo dans la station d'accueil. L'adaptateur secteur AC-3VW fourni avec la station d'accueil.



● SC-FX420 Etui spécial

Un étui spécial en cuir/cuir synthétique optionnel est prévu pour protéger l'appareil photo contre la saleté, la poussière et les petits chocs pendant le transport.

● Lecteur de carte mémoire d'images DPC-R1

Le DPC-R1 vous permet de transférer rapidement et facilement des images dans les deux sens entre votre ordinateur et une carte de mémoire d'image (carte xD-Picture Card et carte SmartMedia). Le DPC-R1 utilise l'interface USB pour le transfert de fichier à grande vitesse.

- Windows 98/98 SE, Windows Me, Windows 2000 Professionnel, Windows XP pro ou iMac, Mac OS 8.6 à 9.2.2, Mac OS X (10.1.2 à 10.2.2) et modèles qui supportent le standard USB.
- Compatible avec les cartes xD-Picture Card 16 Mo à 512 Mo, et les cartes SmartMedia 3,3 V, 4 Mo à 128 Mo

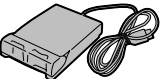

● Adaptateur de carte PC DPC-AD

Avec l'adaptateur de carte PC DPC-AD, vous pouvez adapter les cartes xD-Picture Card et SmartMedia™ (i.e., cartes vendues séparément) pour les rendre compatibles avec les cartes PC (Type II) conformes aux normes ATA.

- DPC-AD: Compatible avec les cartes xD-Picture Card 16 Mo à 512 Mo, et les cartes SmartMedia 3,3 V, 2 Mo à 128 Mo



● Adaptateur de carte CompactFlash™ DPC-CF

Le chargement d'une carte xD-Picture Card dans cet adaptateur vous permet d'utiliser la carte comme une carte CompactFlash (Type I).

- Windows 95/98/98 SE/Me/2000 Professionnel/XP
- Mac OS 8.6 à 9.2/X (10.1.2 à 10.1.5)



● Lecteur USB de carte xD-Picture Card™ DPC-UD1

Un lecteur de carte compact pour les cartes xD-Picture Card. Vous n'avez qu'à brancher le lecteur dans le port USB pour pouvoir lire et écrire les données sur une carte xD-Picture Card (L'installation d'un pilote n'est pas requise, sauf pour Windows 98/98 SE).

- Compatible avec les cartes xD-Picture Card 16 Mo à 512 Mo
- Windows 98/98 SE/Me/2000 Professionnel/XP
- Mac OS 9.0 à 9.2/X (10.0.4 à 10.2.6)



Remarques sur l'utilisation correcte de l'appareil

► Veuillez lire ces informations ainsi que "Notes pour la sécurité" (►P.89) pour vous assurer d'utiliser correctement l'appareil.

■ Endroits à éviter

Ne rangez pas ou n'utilisez pas l'appareil dans les endroits suivants :

- Sous la pluie ou dans des endroits très humides, sales ou poussiéreux
- Directement au soleil ou dans des endroits soumis à des augmentations de température extrêmes, tels que dans une voiture fermée l'été
- Endroits extrêmement froids
- Endroits soumis à de fortes vibrations
- Endroits affectés par la fumée ou la vapeur
- Endroits soumis à des champs magnétiques forts (comme des endroits près de moteurs, transformateurs ou aimants)
- En contact pendant de longs moments avec des produits chimiques, tels que des pesticides ou à côté de produits en caoutchouc ou en vinyle

■ Remarques sur l'immersion dans l'eau ou le sable

Le FinePix F420 est sensible à l'eau et au sable. Lorsque vous êtes à la plage ou à proximité d'un plan d'eau, assurez-vous de ne pas exposer l'appareil photo à l'eau ni au sable. Veillez également à ne pas poser l'appareil photo sur une surface mouillée. L'eau ou le sable à l'intérieur de l'appareil photo peut provoquer des dégâts irréparables.

■ Notes sur la Condensation

Si vous déplacez subitement votre appareil d'un endroit froid à un endroit chaud, des gouttes d'eau (condensation) peuvent se former à l'intérieur de l'appareil ou sur l'objectif. Dans ce cas, mettez l'appareil hors tension et attendez une heure avant de l'utiliser. La

condensation peut aussi se former sur la carte **xD-Picture Card**. Dans ce cas, retirez la carte **xD-Picture Card** et attendez un moment avant de l'utiliser à nouveau.

■ Lorsque l'appareil n'est pas utilisé pendant une longue période

Si vous avez l'intention de ne pas utiliser cet appareil pendant une longue période, retirez les piles et la carte **xD-Picture Card** avant de ranger l'appareil.

■ Nettoyage de votre appareil

- Utilisez un pinceau soufflant pour retirer la poussière à la surface de l'objectif, du moniteur LCD ou du viseur et essuyez ensuite avec un chiffon doux et sec. S'il reste de la poussière, appliquez une petite quantité de détergent liquide pour objectif sur un morceau de papier de nettoyage des objectifs FUJIFILM et essuyez doucement.
- Ne grattez pas l'objectif, le moniteur LCD ou le viseur avec des objets durs car la surface se raye facilement.
- Nettoyez le boîtier de l'appareil avec un chiffon sec qui ne peluche pas. N'utilisez pas de substances volatiles tels que des dissolvants, de la benzine ou de l'insecticide, car ils peuvent réagir au contact du boîtier de l'appareil et le déformer ou endommager sa finition.

■ Pendant un voyage à l'étranger

Ne mettez pas l'appareil avec vos bagages à enregistrer. Les bagages sont parfois manipulés brutalement dans les aéroports et si votre appareil recevait un choc violent, il pourrait être endommagé intérieurement sans qu'aucun dégât ne soit visible.

- Dans les endroits froids (à des températures de +10°C ou moins), les performances des batteries diminuent et la durée pendant laquelle elles peuvent être utilisées est considérablement réduite. Ceci est particulièrement vrai pour les piles alcalines. Par temps froid, mettez les piles dans votre poche ou dans un endroit similaire pour les chauffer avant de les charger dans l'appareil photo. Si vous utilisez une chauffelette corporelle pour chauffer les piles, assurez-vous de ne pas mettre les piles directement en contact avec le chauffage.
- La saleté, comme des traces de doigts sur les bornes de la batterie, peut réduire considérablement le nombre de prises de vues disponibles. Essayez soigneusement les bornes de la batterie avec un chiffon sec et doux avant de charger les batteries.

⚠ Si les batteries/piles présentent des fuites de liquide, essayez soigneusement le logement des batteries/piles et mettez des batteries/piles neuves en place.

⚠ Si du fluide de batterie/pile entre en contact avec vos mains ou vos vêtements, rincez abondamment à l'eau. Notez que le fluide de batterie/pile peut provoquer une perte de la vue s'il entre en contact avec les yeux. Dans ce cas, ne vous frottez pas les yeux. Rincez le liquide à l'eau claire et consultez un médecin.

■ Mise au rebut des batteries

Défaitez vous des batteries en respectant les règlements locaux en vigueur concernant les déchets.

Remarques sur l'utilisation correcte de la batterie rechargeable NH-20 et des batteries Ni-MH de format AAA

- Lorsqu'elles sont utilisées comme source d'alimentation pour un appareil photo numérique, les batteries Ni-MH de format AAA et la batterie d'alimentation rechargeable NH-20 (ci-après dénommées les batteries Ni-MH) sont supérieures aux piles alcalines puisqu'elles permettent de prendre plus de photos. Toutefois, afin de conserver les caractéristiques de performance d'origine des batteries Ni-MH, des précautions doivent être prises sur la façon dont elles sont utilisées.
- Les batteries Ni-MH qui restent rangées sans être utilisées pendant des périodes prolongées risquent d'être "désactivées" (►P.88). La charge répétée de batteries Ni-MH qui ne sont que partiellement déchargées peut également provoquer un "effet mémoire" (►P.88). Les batteries Ni-MH qui sont "désactivées" ou affectées par "l'effet mémoire" ont pour problème de ne plus pouvoir fournir de l'énergie que pendant une courte période après avoir été chargées. Pour éviter ce problème, déchargez et rechargez-les plusieurs fois en utilisant la fonction "Décharge des batteries rechargeables" de l'appareil photo. En répétant plusieurs fois ce cycle, la réduction provisoire des performances provoquée par "l'effet mémoire" ou la "désactivation" peut être corrigée et les piles peuvent retrouver leurs niveaux de performance d'origine. La désactivation et l'effet mémoire sont spécifiques aux batteries Ni-MH et ne sont pas en fait des défauts de ces batteries. Reportez-vous P.17 pour la procédure de "Décharge des batteries rechargeables".

N'utilisez pas la fonction "Décharge des batteries rechargeables" lorsque des piles alcalines sont utilisées.

Notes sur l'alimentation

Batteries utilisables

- Dans l'appareil photo, utilisez la batterie rechargeable NH-20 ou batteries Ni-MH. N'utilisez pas de batteries au manganèse ou au nickel-cadmium de format AAA avec votre FinePix F420.
- Reportez-vous en P.11 pour les informations sur la pile alcalines de format AAA.

Remarques sur les batteries

Les batteries peuvent fuir, chauffer, s'enflammer ou exploser si elles ne sont pas utilisées correctement. Observez toujours les précautions indiquées ci-dessous.

- Ne chauffez pas les batteries et ne les jetez pas dans un feu.
- Ne transportez pas et ne rangez pas les batteries avec des objets métalliques comme des colliers ou des épingles à cheveu qui pourraient entrer en contact avec les polarités positive (+) et négative (-) de la batterie.
- N'exposez pas les batteries à l'eau fraîche ou à l'eau salée et faites particulièrement attention à ce que les bornes soient bien sèches.
- Ne tentez pas de déformer, démonter ou modifier les batteries.
- Ne tentez pas de retirer ou de couper le boîtier externe des batteries.
- Ne laissez pas tomber les batteries, ne les heurtez pas et ne les soumettez pas à des chocs violents.

- N'utilisez pas de batteries qui fuient, qui sont déformées, décolorées ou qui présentent une anomalie évidente.
- Ne rangez pas les batteries dans des endroits très chauds ou humides.
- Laissez les batteries hors de la portée des nouveaux-nés et des enfants en bas âge.
- Lors de la mise en place des batteries dans l'appareil photo, assurez-vous que les polarités des batteries (+) et (-) correspondent à celles indiquées sur l'appareil photo.
- N'utilisez pas une batterie neuve et une batterie usagée ensemble. Dans le cas de batteries rechargeables, n'utilisez pas de batteries chargées et de déchargées ensemble. N'utilisez pas de batteries de marques ou de types différents ensemble.
- Si vous n'avez pas l'intention d'utiliser l'appareil photo pendant une période prolongée, retirez les batteries de l'appareil (notez que si l'appareil photo reste sans les batteries, les réglages de la date et de l'heure sont effacés).
- Les batteries sont chaudes immédiatement après utilisation. Avant de retirer les batteries, mettez l'appareil photo hors tension et attendez qu'elles refroidissent.
- Lors du remplacement des batteries, mettez toujours en place batteries neuves. Ici, "batteries neuves" signifie inutilisées ou une paire de batteries Ni-MH entièrement chargées de format AAA qui ont été chargées en même temps et des piles alcalines venant d'être achetées.

Notes sur l'alimentation

Remarques sur l'utilisation du chargeur de batterie

- Les batteries rechargeables et le chargeur lui-même chauffent en raison de l'énergie stockée dans les batteries. Ceci est normal et n'indique pas un défaut de fonctionnement. Lorsque cela vous est possible, utilisez le chargeur les batteries dans un emplacement bien ventilé.
- Il peut y avoir des bruits de vibrations à l'intérieur du chargeur les batteries pendant l'utilisation. Ceci est normal et n'indique pas un défaut de fonctionnement.
- N'utilisez pas le chargeur les batteries pour recharger des batteries autres que ceux de la batterie d'alimentation rechargeable NH-20 et les batteries Ni-MH.
- Le chargeur les batteries peut provoquer des interférences s'il est placé à proximité d'une radio pendant la charge. Dans ce cas, éloignez un peu plus la radio et le chargeur.
- Ne touchez pas les connexions ou les points de contact sur les batteries rechargeables avec d'autres objets métalliques car ceci peuvent provoquer un court-circuit.
- Ne laissez pas le chargeur les batteries dans les endroits suivants:
Endroits soumis à de fortes vibrations, emplacements très poussiéreux ou soumis à une haute humidité et des températures élevées, comme à proximité d'appareils de chauffage ou directement exposés au soleil.
- Le chargeur les batteries accepte des tensions d'entrée de 100-240 V CA à 50 ou 60 Hz et peut être utilisé à l'extérieur du Japon. Toutefois, les formes des prises de courant peuvent varier par pays et par région et un adaptateur de prise approprié est également nécessaire pour le pays de destination.

Spécifications du chargeur de batteries BC-NH20

| | |
|-------------------------------|---|
| Entrée nominale | 100-240 V CA, 50/60 Hz |
| Capacité d'entrée | 2,7 W (U.S.A. et Canada) 0,027 A à 0,044 A (autres pays) |
| Sortie nominale | 1,2 V CC, 400 mA × 2 |
| Batteries applicables | FUJIFILM Batterie d'alimentation rechargeable NH-20 |
| Durée de charge | Environ 2 heures |
| Dimensions | 66 mm × 68 mm × 27 mm (L × l × P) |
| Poids Environ | Environ 68 g (sans les accumulateurs) |
| Température de fonctionnement | 0°C à +40°C |

Adaptateur secteur

Utilisez uniquement l'adaptateur secteur AC-3V (vendues séparément) ou l'adaptateur secteur AC-3VW (vendues séparément avec la station d'accueil). L'utilisation d'autres adaptateurs secteur peut endommager l'appareil photo.

- L'adaptateur AC-3V ne peut pas être utilisé pour charger la batterie d'alimentation rechargeable NH-20.
- Cet adaptateur secteur est uniquement prévu pour être utilisé à l'intérieur.
- Bien enficher le cordon d'alimentation dans la borne d'entrée c.c. du caméra numérique FUJIFILM.
- Couper l'alimentation au caméra numérique FUJIFILM avant de débrancher le cordon de la prise d'entrée de l'appareil numérique FUJIFILM. Pour le débrancher, saisissez la fiche et la sortie de la prise (ne pas le débrancher en tirant sur le cordon).
- Ne pas utiliser cet adaptateur secteur avec tout autre appareil que l'appareil spécifié.
- L'adaptateur secteur deviendra chaud au toucher lors de son utilisation, mais ceci est normal.
- Ne pas démonter l'adaptateur secteur. Ceci risque d'être dangereux.
- Ne pas utiliser cet appareil dans un endroit où il règne une température et une humidité élevées.
- Ne pas faire tomber l'appareil ni le soumettre à des chocs importants.
- Il est possible que l'appareil émette un bruit de ronronnement, mais ceci est normal.
- Si l'appareil est utilisé à proximité d'une radio, il risque de provoquer de l'électricité statique, de sorte qu'il est recommandé de faire marcher la radio à distance.

Notes sur l'utilisation d'une carte xD-Picture Card™

Carte mémoire d'image

- Cette carte mémoire d'image est un nouveau support d'enregistrement d'image (Carte **xD-Picture Card**) développé pour les appareils numériques. La carte de mémoire d'image comprend une mémoire à semi-conducteurs (mémoire flash de type NAND) qui enregistre les données d'images numériques. Le procédé d'enregistrement est effectué électriquement et permet d'effacer les données d'images existantes et de réenregistrer de nouvelles données.
- Lorsque vous utilisez une carte mémoire neuve, ou une carte mémoire qui a été initialisée sur un PC, n'oubliez pas d'initialiser cette carte (formatage/initialisation) sur votre appareil numérique avant de l'utiliser.

Protection des données

- Les données risquent d'être perdues ou détruites dans les situations suivantes. Notez que FUJIFILM ne pourra en aucun cas être tenu pour responsable en cas de perte ou de destruction des données.
 1. Si la carte est retirée ou l'appareil photo mis hors tension pendant l'accès à la carte (pendant l'enregistrement, l'effacement, l'initialisation et la lecture).
 2. Si l'utilisateur ou un tiers n'utilise pas la carte correctement.
- Pour votre sécurité, faites un double des données importantes sur un autre support (disque magnéto-optique, CD-R, disque dur ou autre).

Précautions

- Conservez les cartes **xD-Picture Card** hors de la portée des petits enfants. Pour le rangement des cartes **xD-Picture Card**, assurez-vous de les mettre dans un endroit hors de la portée des petits enfants pour éviter qu'une carte soit avalée accidentellement. Une carte **xD-Picture Card** peut provoquer une suffocation si elle est avalée accidentellement. Si un enfant avale une carte **xD-Picture Card**, consultez immédiatement un médecin.
- Vérifiez que la carte est droite quand vous l'insérez dans l'appareil, etc.
- La carte mémoire est un dispositif électronique de haute précision. Ne pas la plier, ou la soumettre à des chocs violents.
- Ne rangez pas et n'utilisez pas la carte dans des emplacements soumis à des températures et une humidité élevées, ou dans des atmosphères corrosives.
- Si la partie de contact de la carte est sale (poussière, traces de doigts, etc.) essuyez-la avec un chiffon doux et sec.
- Nettoyez la carte mémoire avec un chiffon sec si elle est sale.
- Lorsqu'elles sont rangées ou transportées les cartes **xD-Picture Card**, conservez dans leur étui spécial ou leur étui de transport.
- Les cartes peuvent être utilisées pendant une période prolongée mais peuvent éventuellement perdre leurs capacités de sauvegarde et de lecture des données. Dans ce cas, utilisez une carte de mémoire d'image neuve.
- Ne retirez jamais la carte ou n'éteignez jamais l'appareil pendant l'enregistrement des données, pendant l'effacement des données (formatage de la carte **xD-Picture Card**) ou pendant l'avance des images quand les images sont lues. Ces actions peuvent endommager la carte **xD-Picture Card**.

- Utilisez toujours des cartes **xD-Picture Card** avec le FinePix F420.
La qualité de l'appareil photo ne peut pas être garantie lorsque d'autres cartes que celles fabriquées par FUJIFILM sont utilisées.
- La carte **xD-Picture Card** peut être chaude lorsqu'elle est retirée de l'appareil photo après des séances prolongées de prises de vues ou de lecture d'images. Ceci est normal et n'indique pas un défaut.
- Ne fixez pas d'étiquettes sur la carte **xD-Picture Card**.
L'étiquette risque de se décoller et de provoquer une erreur de fonctionnement lorsque la carte est introduite ou retirée.

Notes sur l'utilisation d'une carte xD-Picture Card avec un ordinateur

- Si vous voulez prendre des images en employant une carte **xD-Picture Card** qui a été utilisée dans un ordinateur, formater la carte **xD-Picture Card** dans votre appareil.
- Lorsque vous formatez une carte **xD-Picture Card** dans l'appareil photo, et que vous prenez ensuite des photos et enregistrez les images, un répertoire (dossier) est automatiquement créé. Les données d'images sont alors enregistrées dans ce répertoire.
- Ne pas modifier ou supprimer les noms des répertoires (dossiers) ou des fichiers de la carte **xD-Picture Card** à partir de l'ordinateur car vous risquez de rendre impossible l'utilisation de la carte **xD-Picture Card** avec l'appareil photo.
- Utilisez toujours l'appareil pour effacer les données d'image sur une carte **xD-Picture Card**.
- Pour monter les images, copiez les données sur le disque dur de l'ordinateur et puis montez les données copiées.
- Ne copiez pas d'autres fichiers que ceux qui ont pris des vues par l'appareil photo.

Fiche technique

| | |
|------------------------------|--|
| Type de produit | Carte mémoire d'image pour appareils photo numérique (Carte xD-Picture Card) |
| Mémoire | Mémoire flash type NAND |
| Conditions de fonctionnement | Température comprise entre 0°C et +40°C ; Humidité 80% maxi. (sans condensation) |
| Dimensions | 25 mm × 20 mm × 2,2 mm (L × H × P) |

Ecrans d'avertissements

► Le tableau, ci-dessous, indique les avertissements qui apparaissent sur le moniteur LCD.

| Avertissement affiché | Explication | Remède |
|-----------------------|---|---|
| | Les batteries/piles dans l'appareil photo sont très peu chargées ou sont déchargées. | Chargez des batteries/piles neuves ou entièrement chargées. |
| | Il y a une forte probabilité de bougé de l'appareil car la vitesse d'obturation est lente. | Utilisez la photographie au flash. Toutefois, un trépied doit être utilisé pour certaines scènes et certains modes. |
| AF! | La fonction AF (autofocus) ne fonctionne pas efficacement. | <ul style="list-style-type: none"> • Si l'image est trop sombre, prenez la photo à une distance d'environ 2 m du sujet. • Utilisez le verrouillage AF pour prendre la photo. |
| AE! | En dehors de la plage AE continue. | Vous pouvez prendre la photo, mais la luminosité (exposition) correct ne sera pas correcte. |
| PAS DE CARTE | Pas de carte xD-Picture Card chargée. | Insérez une carte xD-Picture Card . |
| CARTE NON INITIALISEE | <ul style="list-style-type: none"> • La carte xD-Picture Card n'est pas formatée. • Les bornes de la carte xD-Picture Card sont encrassées. | <ul style="list-style-type: none"> • Formatez la carte xD-Picture Card dans l'appareil photo. • Essuyez la partie de contact de la carte xD-Picture Card avec un chiffon doux et sec. Il peut être nécessaire de formater la carte xD-Picture Card. Si le message d'erreur toujours apparaît, remplacez la carte xD-Picture Card. • Prenez contact avec votre revendeur FUJIFILM. |
| ERREUR CARTE | <ul style="list-style-type: none"> • Les bornes de la carte xD-Picture Card sont encrassées. • La carte xD-Picture Card est endommagée. • Le format de la carte xD-Picture Card est incorrect. • Panne d'appareil photo. | <ul style="list-style-type: none"> • Essuyez la partie de contact de la carte xD-Picture Card avec un chiffon doux et sec. Il peut être nécessaire de formater la carte xD-Picture Card. Si le message d'erreur toujours apparaît, remplacez la carte xD-Picture Card. • Prenez contact avec votre revendeur FUJIFILM. |
| CARTE PLEINE | La carte xD-Picture Card est complètement enregistrée. | Effacez certaines des photos ou utilisez une carte xD-Picture Card ayant un grand espace libre. |
| ERREUR DE LECTURE | <ul style="list-style-type: none"> • Le fichier lu n'a pas été enregistré correctement. • Les bornes de la carte xD-Picture Card sont encrassées. | <ul style="list-style-type: none"> • Impossible de lire les images. • Essuyez la partie de contact de la carte xD-Picture Card avec un chiffon doux et sec. Il peut être nécessaire de formater la carte xD-Picture Card. Si le message d'erreur toujours apparaît, remplacez la carte xD-Picture Card. • Prenez contact avec votre revendeur FUJIFILM. • Impossible de lire les fichiers sonores. |
| LLIMITE FICHER | Le nombre de vues a atteint 999-9999. | <ol style="list-style-type: none"> ① Chargez une carte xD-Picture Card formatée dans l'appareil photo. ② Sélectionnez "RAZ" comme réglage de NUMERO D'IMAGE dans le menu PARAMETRE/SET-UP. ③ Commencez à prendre des photos. (Le numéro d'image commence à partir de "100-0001".) ④ Sélectionnez "CONT." comme réglage de NUMERO D'IMAGE dans le menu PARAMETRE/SET-UP. |
| ERREUR ECRITURE | <ul style="list-style-type: none"> • Les données n'ont pu être enregistrées en raison d'une erreur de carte xD-Picture Card ou d'une erreur de connexion entre la carte xD-Picture Card et l'appareil photo. • L'image photographiée ne peut pas être enregistrée car elle est trop grande par rapport à l'espace disponible sur la carte xD-Picture Card. | <ul style="list-style-type: none"> • Introduisez de nouveau la carte xD-Picture Card ou mettez l'appareil photo hors tension, puis de nouveau sous tension. Si le message d'erreur toujours apparaît, prenez contact avec votre revendeur FUJIFILM. • Utilisez une carte xD-Picture Card neuve. |

| Avertissement affiché | Explication | Remède |
|--|---|--|
| IMAGE PROTEGEE | Un fichier protégé a été effacé. | Les fichiers protégés ne peuvent pas être effacés. Retirez la protection. |
| ERREUR FICHER DPOF | Les tirages peuvent être spécifiés pour plus de 1000 photos dans les réglages DPOF. | Le nombre maximum d'images pour lesquelles des tirages peuvent être spécifiés sur la même carte xD-Picture Card est de 999. Copiez sur une autre carte xD-Picture Card les images pour lesquelles vous désirez commander des tirages et spécifiez ensuite les réglages DPOF. |
| ERREUR MISE AU POINT ERREUR ZOOM | Erreur ou défaut de fonctionnement de l'appareil photo. | <ul style="list-style-type: none"> • Mettez de nouveau l'appareil photo hors tension, en faisant attention à ne pas toucher l'objectif. • Mettez l'appareil photo hors tension puis de nouveau sous tension. Si le message d'erreur toujours apparaît, contactez votre revendeur FUJIFILM. |
| ERREUR | <ul style="list-style-type: none"> • Le fichier de mémo audio est défectueux. • Panne d'appareil photo. | <ul style="list-style-type: none"> • Impossible de procéder à la lecture du mémo audio. • Prenez contact avec votre revendeur FUJIFILM. |
| IMPO. REGLER DPOF IMPO. REGLER DPOF | Une tentative a été effectuée pour spécifier des réglages DPOF pour une image qui n'est pas acceptée par DPOF. | L'impression DPOF ne peut pas être utilisée avec ce format d'image. |
| OCCUPE | Le moment de l'enregistrement a été incorrect car la carte xD-Picture Card a été formatée sur un ordinateur. | Utilisez une carte xD-Picture Card qui a été formaté avec l'appareil photo. |

Guide de dépannage

► Si vous pensez que l'appareil est défectueux, vérifiez de nouveau les points suivants.

| Guide de dépannage | Causes possibles | Solutions |
|---|---|--|
| Pas d'alimentation. | <ul style="list-style-type: none"> Les batteries/piles ont déchargé. Les batteries/piles sont chargées à l'envers. Le couvercle du compartiment batterie n'est pas fermé correctement. La prise de l'adaptateur secteur est sortie de la prise murale secteur. | <ul style="list-style-type: none"> Chargez en place des batteries/piles neuves ou entièrement chargées. Chargez les batteries/piles dans la bonne direction. Fermez correctement le couvercle du compartiment batterie. Rebranchez l'adaptateur secteur dans la prise murale. |
| Coupure d'alimentation pendant le fonctionnement. | Les batteries/piles sont déchargées. | Chargez des batteries/piles neuves ou entièrement chargées. |
| Les batteries/piles se déchargent rapidement. | <ul style="list-style-type: none"> Vous utilisez l'appareil photo dans des conditions extrêmement froides. Les bornes sont sales. Les batteries/piles sont déchargées. | <ul style="list-style-type: none"> Mettez les batteries/piles dans votre poche ou autre endroit chaud pour le réchauffer et puis chargez-le dans l'appareil juste avant de prendre une photo. Essuyez les bornes de la batterie/pile avec un chiffon sec et propre. Chargez des batteries/piles neuves ou entièrement chargées. |
| En appuyant sur le déclencheur, aucune photographie n'est prise. | <ul style="list-style-type: none"> La carte xD-Picture Card n'est pas insérée. La carte xD-Picture Card est pleine. La carte xD-Picture Card n'est pas formatée. La zone de contact de la carte xD-Picture Card est sale. La carte xD-Picture Card est endommagée. L'appareil photo n'a pas été utilisé pendant 2 minutes. Les batteries/piles sont déchargées. | <ul style="list-style-type: none"> Insérez une carte xD-Picture Card. Insérez une nouvelle carte xD-Picture Card ou effacez certaines images indésirées. Formatez la carte xD-Picture Card. Essuyez la zone de contact de la carte xD-Picture Card avec un chiffon sec et doux. Insérez une carte xD-Picture Card neuve. Mettez l'appareil photo en marche (sous tension). Chargez des batteries/piles neuves ou entièrement chargées. |
| Impossible d'utiliser le flash pour prendre des photos. | <ul style="list-style-type: none"> L'appareil est en mode de flash débrayé. Vous avez appuyé sur le déclencheur pendant que le flash se recyclait. Les batteries/piles sont déchargées. | <ul style="list-style-type: none"> Réglez le mode de flash sur auto, réduction des yeux rouges ou flash forcé (le flash ne peut pas être utilisé dans certains modes). Attendez que le recyclage du flash soit terminé avant d'appuyer sur le déclencheur. Chargez des batteries/piles neuves ou entièrement chargées. |
| Ne peux sélectionner que "flash débrayé" comme mode de flash. | La prise de vues en continu est sélectionnée. | Réglez la prise de vues en continu sur NON. |
| Les réglages du flash sont limités et ne peuvent pas être sélectionnés. | Le MODE PRISE PHOTO est réglée sur "A", "M", "S" ou "C". | Les réglages de flash sont limités car les réglages de l'appareil photo sont ajustés pour correspondre au MODE PRISE PHOTO sélectionné. Pour donner priorité au réglage du flash, changez le MODE PRISE PHOTO pour "A" ou "M". |
| Peux sélectionner uniquement le réglage de qualité "L". | La sensibilité est réglée sur 800 (photographie haute sensibilité) dans le menu photographie. | Dans le menu Photographie, réglez la sensibilité sur 400 ou moins. |
| L'image lue est trop sombre, bien que j'aie utilisé le flash. | <ul style="list-style-type: none"> Le sujet est trop éloigné. Votre doigt, chevelure ou la bandoulière gêne le flash/détecteur de commande de flash. | <ul style="list-style-type: none"> Déplacez-vous pour être dans la plage effective du flash avant de prendre la photo. Maintenez correctement l'appareil photo. |

| Guide de dépannage | Causes possibles | Solutions |
|---|---|---|
| L'image est floue. | <ul style="list-style-type: none"> L'objectif est sale. Le sujet photographié était trop sombre. Vous avez photographié un paysage avec le mode macro sélectionné. Vous avez pris une photo en gros plan sans sélectionner le mode macro. Vous tentez de prendre la photo d'un sujet qui ne convient pas à la mise au point automatique. | <ul style="list-style-type: none"> Nettoyez l'objectif. Essayez de vous tenir à environ 2 m de votre sujet pour prendre la photo. Annulez le mode macro. Sélectionnez le mode macro. Utilisez le verrouillage AF/AE pour prendre la photo. |
| Il y a des taches sur l'image. | La photo a été prise avec une vitesse d'obturation lente (exposition longue) dans un environnement à haute température. | Ceci est une caractéristique des CCD et n'indique pas un défaut de fonctionnement de l'appareil photo. |
| Impossible de formater la carte xD-Picture Card . | Les bornes de la carte xD-Picture Card sont encrassées. | Essayez soigneusement la surface de contact de la carte xD-Picture Card avec un chiffon doux et sec. |
| L'effacement de vues n'efface pas la vue. | La vue est protégée. | Déprotégez la vue en utilisant l'appareil photo sur lequel la protection a été tout d'abord appliquée. |
| La fonction EFFACE TOUTES n'efface pas toutes les vues. | | |
| Rien ne se passe lorsque j'utilise molette de modes. | <ul style="list-style-type: none"> Mauvais fonctionnement de l'appareil photo. Les batteries/piles sont déchargées. | <ul style="list-style-type: none"> Retirez brièvement les batteries/piles et débranchez l'adaptateur secteur. Rechargez ensuite les batteries/piles ou rebranchez l'adaptateur secteur et tentez de nouveau l'opération. Chargez des batteries/piles neuves ou entièrement chargées. |
| Le moniteur LCD n'est pas affiché en français. | Une langue autre que le français est sélectionnée pour le réglage "言語/LANG." dans PARAMETRE/SET-UP. | <ol style="list-style-type: none"> Appuyez sur la touche "MENU/OK" pour afficher le menu. Appuyez sur "◀" ou "▶" pour sélectionner "言語" et appuyez ensuite sur "▲" ou "▼" pour sélectionner "PARAMETRE/SET-UP". (L'écran PARAMETRE/SET-UP apparaît sur le moniteur LCD.) Appuyez plusieurs fois sur "▲" ou "▼" pour afficher l'écran indiquant "3/4", et sélectionnez ensuite "言語/LANG.". Appuyez plusieurs fois sur "◀" ou "▶" pour sélectionner "FRANCAIS". Appuyez sur la touche "MENU/OK". |
| Il n'y a pas d'image ni de sur le téléviseur. | <ul style="list-style-type: none"> Le câble vidéo (fourni) a été branché durant la lecture. L'appareil photo n'est pas correctement branché au téléviseur. "TV" est sélectionné comme entrée de téléviseur. | <ul style="list-style-type: none"> Branchez correctement l'appareil photo et le téléviseur. Branchez correctement l'appareil photo et le téléviseur. Réglez l'entrée du téléviseur sur "VIDEO". |
| Lorsque l'appareil photo est branché à un ordinateur personnel (PC), la prise de vue ou l'image lue apparaît sur le moniteur LCD de l'appareil photo. | <ul style="list-style-type: none"> Le câble USB (fourni) n'est pas correctement branché sur l'ordinateur ou l'appareil photo. Le PC n'est pas sous tension. | <ul style="list-style-type: none"> Installez correctement l'appareil photo et le câble USB (fourni) avec profilé de suppression du bruit. Mettez le PC sous tension. |
| L'appareil photo ne fonctionne plus correctement. | L'appareil photo a rencontré un problème imprévu. | Retirez brièvement les batteries/piles et débranchez l'adaptateur secteur. Rechargez ensuite les batteries/piles ou rebranchez l'adaptateur secteur et tentez de nouveau l'opération. |
| L'appareil photo est mettra hors tension sans rétracter l'objectif. | Des batteries Ni-MH et des piles alcalines sont utilisées ensemble ou les batteries sont presque épuisées. | Réglez le commutateur de modes en mode Lecture. Mettez ensuite l'appareil photo sous tension. Lorsque l'objectif s'est rétracté, mettez de nouveau l'appareil photo hors tension. Si l'objectif ne se rétracte toujours pas, mettez en place des batteries neuves ou utilisez l'adaptateur secteur. |

Fiche technique

| Système | |
|-------------------------------------|---|
| Modèle | Appareil photo numérique FinePix F420 |
| Nombre de pixels efficaces | 3,1 millions pixels |
| CCD | Super CCD HR 1/2,7 pouce (avec filtre de couleurs primaires) Nombre total de pixels : 3,14 millions |
| Média d'enregistrement | Carte xD-Picture Card (16/32/64/128/256/512 Mo) |
| Format d'enregistrement | Images : JPEG (Exif Ver. 2.2) * Conforme à "Design rule for Camera File system" * Compatible DPOF Cinéma : Format AVI, Motion format JPEG Sonore : WAVE format, Monaural |
| Nombre de pixels enregistrés | Images : 2816 × 2120 pixels/2048 × 1536 pixels/1280 × 960 pixels 640 × 480 pixels (6M / 3M / 1M / 0,3M) Cinéma : 320 × 240 pixels (30 vues par seconde avec son monaural) |
| Objectif | Objectif zoom 3× Fujinon Ouverture : F2,8 à F4,8 |
| Distance focale | f = 5,6 mm à 16,8 mm Equivalent à 36 mm à 108 mm sur un appareil photo 35 mm |
| Mise au point | Type à contraste TTL, Autofocus |
| Plage de mise au point | Normal : 60 cm à l'infini environ Macro : 8,5 cm à 80 cm environ |
| Obturbateur électronique | A vitesse variable, 2 s. à 1/2000 s. (combiné avec le déclencheur mécanique) |
| Ouverture | F2,8 à F8,0 10 étapes par incréments de 1/3 EV (sélectionnée automatiquement) |
| Sensibilité | Mode photographie (CA): AUTO (125-640), ISO 200/400/800* Mode photographie (CM , Q , A , S , C): ISO 160/200/400/800* * Réglages de qualité sont fixés sur IM . |
| Photométrie | Mesure en 64 zones TTL |
| Commande d'exposition | AE programmée |
| Compensation de l'exposition | -2,1 EV à +1,5 EV par incréments de 0,3 de pas (en mode Manuel) |
| Balance des blancs | Mode photographie (CA , Q , A , S , C): AUTO Mode photographie (CM): 7 positions peuvent être sélectionnées |
| Viseur | Optique, à image réelle Couverture Environ 80% |
| Moniteur LCD | Ecran 1,8 pouces 134.000 pixels TFT CG-silicium micro-réflexif avec couverture 100% |
| Flash | Flash auto avec détecteur de commande d'éclair Commande de flash : Grand angle 0,6 m à 3,5 m environ (0,3 m à 0,8 m environ : Macro) Téléobjectif 0,6 m à 2,7 m environ Modes de flash : Mode flash auto, Réduction des yeux rouges, Flash forcé, Flash Débrayé, Synchronisation lente, Réduction des Yeux Rouges + Synchronisation Lente |
| Retardateur | 10 sec. |
| Sortie vidéo | Sélection PAL/NTSC |

| Bornes d'entrée/sortie | |
|------------------------------------|---|
| Prises de connexion externe | Câble USB (fourni), câble A/V (fourni), fourni avec la station d'accueil (vendues séparément) |
| Entrée CC | Prise pour l'adaptateur secteur AC-3V spécifié (vendue séparément) Branchement de l'adaptateur secteur AC-3VW fourni avec la station d'accueil (vendue séparément) |

Alimentation et autres

| | |
|---------------------------------|---|
| Alimentation électrique | Utilisez l'une des alimentations suivantes : <ul style="list-style-type: none"> Batterie rechargeable NH-20 (accessoire) AC-3VW (PictureCradle CP-FX420, vendues séparément) Adaptateur secteur AC-3V (vendues séparément) 2 batteries Ni-MH de format AAA (disponible dans le commerce) 2 piles alcalines de format AAA (disponible dans le commerce) |
| Conditions d'utilisation | Température de travail : 0°C à +40°C, humidité plus ou moins 80% (sans condensation) |

| Guide sur le nombre de prises de vues disponibles pour le fonctionnement avec les batteries | Type batteries | Moniteur LCD allumé | Moniteur LCD éteint |
|---|-----------------------------|---------------------|---------------------|
| | Batterie rechargeable NH-20 | 100 Vues environ | 150 Vues environ |

Le nombre de prises de vues disponibles pour le fonctionnement avec les batteries indiqué ici constitue un guide pour le nombre de vues consécutives pouvant être prises conformément aux conditions d'essai de FUJIFILM.

- Batteries utilisées : Utilisation de la batterie rechargeable NH-20 en pleine charge
- Conditions de prises de vues : Mesuré à une température normale avec le flash utilisé à 50%.

* Remarque : Le nombre de prises de vues disponibles varie selon la capacité de la batterie rechargeable NH-20. Par conséquent, FUJIFILM ne peut fournir aucune garantie en ce qui concerne le nombre de prises de vues disponibles pour le fonctionnement avec les batteries indiqué ici. Notez que le nombre de prises de vues disponibles sera inférieur par basse température.

| | |
|--|--|
| Dimensions hors tout (L × H × P) | 77,0 mm × 69,0 mm × 26,4 mm (sans les accessoires et les pièces) |
| Masse (Poids) de l'appareil | Environ 145 g (sans comprendre les accessoires, les batteries ni la carte xD-Picture Card) |
| Poids pour la photographie | Environ 175 g (batteries et carte xD-Picture Card comprises) |
| Accessoires | Voir P.7 |
| Accessoires en option | Voir P.77 |

■ Nombre de vues standard/Durée d'enregistrement par Carte xD-Picture Card

Le nombre de vues disponibles, la durée d'enregistrement ou le format de fichier varie légèrement selon les sujets photographiés. Notez également que la différence entre le nombre de vues standard et le nombre réel de vues disponibles est plus importante avec des cartes **xD-Picture Card** de plus grandes capacités.

| Qualité | 6M 6M | 3M 3M | 1M 1M | 0,3M 0,3M | Cinéma 820 |
|------------------------------|--------------|--------------|--------------|------------------|-------------------|
| Nombre de pixels enregistrés | 2816 × 2120 | 2048 × 1536 | 1280 × 960 | 640 × 480 | 320 × 240 |
| Volume des Données Images | 1,5 Mo | 780 Ko | 470 Ko | 130 Ko | - |
| DPC-16 (16 Mo) | 10 | 19 | 33 | 122 | 26 secs. |
| DPC-32 (32 Mo) | 21 | 40 | 68 | 247 | 54 secs. |
| DPC-64 (64 Mo) | 43 | 81 | 137 | 497 | 109 secs. |
| DPC-128 (128 Mo) | 86 | 162 | 275 | 997 | 219 secs. |
| DPC-256 (256 Mo) | 173 | 325 | 550 | 1997 | 7,3 min |
| DPC-512 (512 Mo) | 347 | 651 | 1101 | 3993 | 14,6 min |

- * Sous réserve de modifications sans préavis. FUJIFILM n'acceptera aucune responsabilité à la suite de dégâts éventuels provenant d'erreurs dans ce MODE D'EMPLOI.
- * Le moniteur LCD de votre appareil numérique est fabriqué à partir d'une technologie de pointe de haute précision. Malgré tout, des petits points brillants et des couleurs anormales (notamment autour des textes) peuvent apparaître sur le moniteur. Ce sont des caractéristiques d'affichage normales et non pas l'indication d'un défaut du moniteur. Ces imperfections n'apparaissent pas sur l'image enregistrée.
- * L'erreur de fonctionnement peut être due à de fortes interférences radio (comme par exemple des champs électriques, de l'électricité statique, du bruit en ligne, etc.) dans l'appareil photo numérique.
- * En raison de la nature des objectifs, les bords des images photographiées peuvent apparaître déformés. Ceci est normal et n'indique pas un défaut de fonctionnement.

Explication des termes

Balance des blancs:

Quel que soit le type de lumière, l'œil humain s'adapte de façon à ce qu'un objet blanc soit toujours blanc. D'autre part, les appareils tels que les appareils photo numérique considèrent un sujet blanc comme étant blanc en ajustant tout d'abord la balance qui convient à la couleur de la lumière ambiante environnant le sujet. Ce réglage s'appelle faire concorder la balance des blancs. La fonction faisant concorder automatiquement la balance des blancs est appelée **Balance des blancs**.

Batteries désactivées:

Lorsque des batteries Ni-MH restent rangées et inutilisées pendant une période prolongée, le niveau des substances qui entravent le flux du courant dans les batteries risque d'augmenter et de produire ainsi des batteries "dormantes". Des batteries dans cet état sont appelées désactivées.

Etant donné que le flux du courant est entravé dans des batteries Ni-MH désactivées, le niveau de performance d'origine de des batteries ne peut pas être obtenu.

Carte PC:

Un nom générique pour les cartes qui répondent au standard de cartes PC.

DPOF:

Digital Print Order Format (Format de commande de tirage numérique).

DPOF est un format utilisé pour l'enregistrement des informations sur un support de stockage (carte de mémoire d'image, etc.) qui vous permet de spécifier quelles vues prises avec un appareil photo numérique sont à tirer et combien de tirages sont à effectuer pour chaque vue.

Effet mémoire:

Si une batterie Ni-MH est chargée de manière répétée sans avoir été tout d'abord entièrement déchargée, ses performances risquent de baisser au-dessous du niveau d'origine. Ceci est appelé "effet mémoire".

EV (IL):

Un chiffre pour indiquer l'exposition. EV (IL) est déterminé par la luminosité du sujet et la sensibilité (vitesse) du film ou CCD. Le chiffre est plus important pour les sujets bien éclairés et plus petit pour les sujets sombres. Lorsque la luminosité du sujet change, l'appareil photo numérique maintient à un niveau constant la quantité de lumière atteignant le CCD en réglant l'ouverture et la vitesse d'obturation.

Fonction d'économie d'énergie automatique:

Si l'appareil photo n'est pas utilisé de quelque manière que ce soit pendant 30 secondes, cette fonction éteint certains composants, comme le moniteur LCD (mode de veille), pour éviter de décharger la batterie et de gaspiller de l'énergie lorsque l'adaptateur secteur est branché. Si l'appareil photo reste inutilisé pendant une période encore plus longue, la fonction d'économie d'énergie automatique met l'appareil photo hors tension.

La fonction de mise hors tension automatique n'est pas opérationnelle en mode PC, pendant la lecture automatique ou si elle est désactivée pendant l'installation.

Format JPEG:

Joint Photographics Experts Group (Groupe d'experts photographiques joints).

Un format de fichier utilisé pour la compression et la sauvegarde des images en couleur. Plus le taux de compression est élevé, plus la perte de qualité de l'image décompressée (récupérée) est importante.

Marbrures:

Phénomène spécifique aux CCD dans lequel des rayures blanches apparaissent sur l'image lorsqu'une source lumineuse intense, comme le soleil ou une réflexion de la lumière solaire, se trouve dans l'écran de photographie.

Mémorisation AF/AE:

Sur le FinePix F420, les réglages de mise au point et d'exposition sont mémorisés (mémorisation AF et AE) lorsque vous appuyez sur le déclencheur à mi-course. Si vous voulez mettre au point sur un sujet qui est décentré ou si vous voulez changer la composition de votre image une fois que l'exposition est réglée, vous pouvez obtenir de bons résultats en changeant la composition une fois que les réglages AF et AE sont mémorisés.

Motion format JPEG:

Un type de format de fichier AVI (Sonore Vidéo Interleave: Sonore-vidéo entrelacé) qui traite les images et le son comme fichier unique. Les images dans le fichier sont enregistrées dans le format JPEG. La motion JPEG peut être lue par QuickTime 3.0 ou ultérieur.

Norme des cartes PC:

Une norme des cartes PC déterminée par PCMCIA.

PCMCIA:

Association Internationale des Cartes mémoire pour Ordinateurs Personnels (U.S.A.).

Taux de vues (vps):

Le taux de vue fait référence au nombre d'images (vues) qui sont photographiées ou lues par seconde. Lorsque 10 vues sont photographiées en continu avec des intervalles d'une seconde par exemple, le taux de vues est exprimé par 10 vps.

A titre indicatif, les images télévisées sont affichées à 30 vps.

WAVE:

Format standard utilisé sur les systèmes Windows pour conserver les données audio. Les fichiers WAVE ont ".WAV" pour extension de fichier et les données peuvent être conservées en format comprimé ou non comprimé. Cet appareil photo utilise l'enregistrement PCM.

Les fichiers WAVE peuvent être lus sur un ordinateur personnel à l'aide des logiciels suivants:

Windows : MediaPlayer

Macintosh : QuickTime Player

* QuickTime 3.0 ou version ultérieure



Le format Exif Print est un nouveau format révisé pour appareils photo numériques, contenant une grande variété d'informations de tournage fin de procurer une impression optimale.

Notes pour la sécurité

- Pour garantir une utilisation correcte de votre appareil FinePix F420 correctement, veuillez tout d'abord lire attentivement ces Notes pour la sécurité et votre mode d'emploi.
- Après avoir lu ces Notes pour la sécurité, rangez-les dans un endroit sûr.

A propos des icônes

Les icônes illustrées, ci-dessous, sont utilisées dans ce document pour indiquer le degré de gravité des blessures ou dommages qui peuvent se produire si vous n'observez pas les informations indiquées par l'icône et si, en conséquence, vous utilisez ce produit de manière incorrecte.

| | | |
|--|----------------------|---|
| | AVERTISSEMENT | Cette icône indique que le fait de ne pas observer les informations mentionnées peut entraîner la mort ou des blessures graves. |
| | ATTENTION | Cette icône indique que le fait de ne pas observer les informations mentionnées peut entraîner des blessures ou endommager le matériel. |

Les icônes illustrées, ci-dessous, sont utilisées pour indiquer la nature des informations que vous devez observer.

- Les icônes triangulaires vous indiquent que ces informations nécessitent votre attention ("Important").
- Les icônes circulaires barrées en diagonale vous informent que l'action indiquée est interdite ("Interdite").
- Les cercles pleins vous informent que l'action doit être réalisée ("Requis").

| | |
|--|----------------------|
| | AVERTISSEMENT |
| En cas de problème, mettez l'appareil photo hors tension, retirez les batteries, déconnectez et débranchez l'adaptateur secteur. | |
| Si vous continuez à utiliser cet appareil quand il émet de la fumée, une odeur inhabituelle ou dans d'autres conditions anormales, un incendie ou une décharge électrique peuvent se produire. • Prenez contact avec votre revendeur FUJIFILM. | |
| Ne laissez pas de l'eau ou des objets pénétrer dans l'appareil. | |
| Si de l'eau ou des objets pénètrent à l'intérieur de l'appareil photo, mettez l'appareil hors tension, retirez les batteries, déconnectez et débranchez l'adaptateur secteur. Si vous continuez à utiliser cet appareil quand il émet de la fumée, une odeur inhabituelle ou dans d'autres conditions anormales, un incendie ou une décharge électrique peuvent se produire. • Prenez contact avec votre revendeur FUJIFILM. | |
| N'utilisez pas l'appareil dans une salle de bain ou une douche. | |
| Un incendie ou une décharge électrique peuvent se produire. | |
| N'essayez jamais de modifier ou de démonter l'appareil. (N'ouvrez jamais son boîtier) | |
| N'utilisez jamais l'appareil après qu'il soit tombé ou lorsque son boîtier est endommagé. | |
| Un incendie ou une décharge électrique peuvent se produire. • Prenez contact avec votre revendeur FUJIFILM. | |
| Ne modifiez pas, ne chauffez pas, ne tordez pas et ne tirez pas indûment sur le cordon de connexion et ne placez pas d'objets lourds dessus. | |
| Ceci risque d'endommager le cordon et de provoquer un incendie ou une électrocution. • Si le cordon est endommagé, contactez votre revendeur FUJIFILM. | |
| Ne placez pas cet appareil sur un plan instable. | |
| L'appareil pourrait tomber ou se renverser et provoquer des blessures. | |
| N'essayez jamais de prendre des photos quand vous bougez. | |
| N'utilisez pas cet appareil pendant que vous marchez, que vous conduisez une voiture ou un deux roues. Vous pourriez tomber ou être impliqué dans un accident de la circulation. | |
| Pendant les orages, ne touchez aucune pièce métallique de l'appareil numérique. | |
| Vous pourriez être électrocuté par le courant induit par une décharge de foudre. | |
| N'utilisez pas de batteries/piles autres que celles préconisées. | |
| Respectez leur polarité ⊕ et ⊖ lorsque vous les chargez. | |

Notes pour la sécurité

|  AVERTISSEMENT |  ATTENTION |
|---|--|
| <p>Ne faites pas chauffer les batteries/piles, ne les modifiez pas et n'essayez pas de les démonter.</p> <p>Ne faites pas tomber les batteries/piles et ne les soumettez pas à des chocs.</p> <p>N'essayez pas de recharger les batteries au lithium ou piles alcalines.</p> <p>Ne rangez pas les batteries/piles avec des produits métalliques.</p> <p>N'utilisez pas d'autres chargeurs que le modèle spécifié pour charger les batteries.</p> <p>N'importe laquelle de ces actions peut faire exploser la batterie/la pile ou les faire fuir et provoquer un incendie ou une blessure en résultat.</p> | <p>N'utilisez pas cet appareil dans des endroits sérieusement affectés par des vapeurs d'essence, la vapeur, l'humidité et la poussière.</p> <p>Un incendie ou une décharge électrique peuvent se produire.</p> |
| <p>Utilisez seulement les batteries ou l'adaptateur secteur préconisés pour une utilisation avec cet appareil.</p> <p>N'utilisez pas de tensions autres que la tension d'alimentation électrique indiquée.</p> <p>L'utilisation d'autres sources d'alimentation peut provoquer un incendie.</p> | <p>Ne laissez pas cet appareil dans des endroits soumis à une température élevée.</p> <p>Ne laissez pas cet appareil dans un véhicule fermé ou au soleil.</p> <p>Un incendie peut se produire.</p> |
| <p>Des blessures ou la perte de la vue peuvent survenir en cas de fuite des batteries et de pénétration de leur fluide dans les yeux ou d'entrée en contact avec la peau ou les vêtements. Rincez immédiatement la partie touchée à l'eau claire et consultez un médecin.</p> | <p>Conservez hors de la portée des enfants.</p> <p>Ce produit peut provoquer des blessures s'il est laissé dans les mains d'un enfant.</p> |
| <p>N'utilisez pas le chargeur pour charger d'autres batteries que celles spécifiées ici.</p> <p>Le chargeur est conçu pour la batterie d'alimentation rechargeable NH-20 ou les batteries Ni-MH de format AAA. L'utilisation du chargeur pour la recharge de batteries ordinaires ou d'autres types de batteries rechargeables peut provoquer une fuite de liquide, une surchauffe, ou une explosion des batteries.</p> | <p>Ne placez pas d'objet lourd sur l'appareil.</p> <p>L'objet lourd pourrait se renverser ou tomber et entraîner des blessures.</p> |
| <p>Après la mise au rebut ou le rangement des batteries, recouvrez les bornes de la batterie avec du ruban isolant.</p> <ul style="list-style-type: none"> ● L'entrée en contact avec d'autres objets métalliques ou d'autres batteries peut provoquer la mise à feu ou l'explosion des batteries. | <p>Ne déplacez pas l'appareil numérique pendant que l'adaptateur secteur est encore raccordé.</p> <p>Ne tirez pas sur le cordon de connexion pour débrancher l'adaptateur secteur.</p> <p>Vous pourriez endommager le cordon d'alimentation ou les câbles et provoquer un incendie ou une décharge électrique.</p> |
| <p>Conservez les cartes xD-Picture Card hors de la portée des petits enfants.</p> <p>Les cartes xD-Picture Card sont petites et elles risquent d'être accidentellement avalées par les enfants en bas âge. Veillez à ranger ces cartes hors de la portée des petits enfants. Si un enfant venait à avaler accidentellement une carte xD-Picture Card, faites immédiatement appel à un médecin.</p> | <p>N'utilisez pas l'adaptateur secteur lorsque la fiche est endommagée ou lorsque la fiche n'est pas branchée bien à fond dans la prise.</p> <p>Ceci risque de provoquer un incendie ou une électrocution.</p> |
| | <p>Ne couvrez jamais l'appareil numérique et l'adaptateur secteur avec une couverture ou un chiffon et ne les enroulez pas dedans.</p> <p>La chaleur s'accumulerait et pourrait déformer le boîtier ou provoquer un incendie.</p> |
| | <p>Lorsque vous nettoyez l'appareil photo ou lorsque vous prévoyez de ne pas l'utiliser pendant une période prolongée, retirez les batteries, déconnectez et débranchez l'adaptateur secteur.</p> <p>Sinon, vous pourriez provoquer un incendie ou une décharge électrique.</p> |
| | <p>Lorsque le chargement prend fin, débranchez le chargeur de la prise d'alimentation.</p> <p>Il y a risque d'incendie si le chargeur reste branché dans la prise d'alimentation.</p> |
| | <p>Utiliser un flash d'une manière trop rapprochée des yeux d'une personne peut affecter temporairement sa vue.</p> <p>Faire particulièrement attention lors de prises de photographies de bébé et de jeunes enfants.</p> |
| | <p>Lorsque la carte xD-Picture Card est retirée, elle risque de s'échapper complètement en dehors de la fente. Utilisez votre doigt pour éviter que la carte ne s'échappe avant de la retirer.</p> <p>Si une carte xD-Picture Card s'échappe en sortant, elle risque de heurter et de blesser quelqu'un.</p> |
| | <p>Demandez régulièrement un test et le nettoyage interne de votre appareil.</p> <p>L'accumulation de la poussière dans votre appareil peut provoquer un incendie ou une décharge électrique.</p> <ul style="list-style-type: none"> ● Prenez contact tous les 2 ans avec votre revendeur FUJIFILM pour lui confier le nettoyage interne. |



FUJI PHOTO FILM CO., LTD.

26-30, Nishiazabu 2-chome, Minato-ku, Tokyo 106-8620, Japan

<http://home.fujifilm.com/products/digital/>

Printed in Japan

Imprimé sur papier recyclé.

FGS-305111-FG