

FUJIFILM

DIGITAL CAMERA

FinePix S5 Pro

MODE D'EMPLOI

Cette brochure a été préparée afin de vous expliquer comment utiliser correctement votre appareil photo numérique FUJIFILM FinePix S5 Pro.

Veuillez lire attentivement les instructions d'utilisation.



digital
Tools for the imagination.



Exif Print

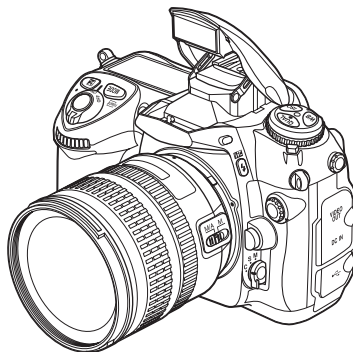

Préparatifs

**Utilisation de
l'appareil photo**

Fonctions avancées • Photographie

• Visualisation

Réglages

**Connexion de
l'appareil photo**

**Installation
du logiciel**

Annexes

Guide de dépannage

BL00577-300(1) **F**

Avertissement

Pour les utilisateurs au Canada

ATTENTION

Cet appareil photo numérique de la classe B est conforme à la norme NMB-003 du Canada.

Veillez lire les Notes pour la sécurité (→p.238) et vous assurer de bien les assimiler avant d'utiliser l'appareil photo.

AVERTISSEMENT

AVANT DE DEBALLER LE CD-ROM FOURNI PAR FUJIFILM Corporation, VEUILLEZ LIRE ATTENTIVEMENT CE CONTRAT DE LICENCE D'UTILISATEUR. SEULEMENT DANS LA CONDITION OU VOUS ACCEPTEZ PLEINEMENT CE CONTRAT, VOUS POURREZ ALORS UTILISER LE LOGICIEL ENREGISTRÉ SUR CE CD-ROM. PAR OUVERTURE DE SON EMBALLAGE, VOUS ACCEPTEZ CE CONTRAT ET VOUS ENGAGEZ A LE RESPECTER.

Contrat de Licence d'Utilisateur

Ce Contrat de Licence d'Utilisateur (« Contrat ») est un accord entre FUJIFILM Corporation (« FUJIFILM ») et vous-même, qui définit les termes et conditions de la cession qui vous est accordée pour l'utilisation du logiciel fourni par FUJIFILM.

Le CD-ROM contient le logiciel d'une tierce personne. Dans le cas où un contrat séparé est fourni par la tierce personne pour son logiciel, les provisions prévues dans ce contrat séparé entrent en application pour l'utilisation du logiciel de la tierce personne, et ces provisions prévalent sur celles prévues dans ce Contrat.

1. Définitions.

- « Media » signifie le CD-ROM intitulé « Software pour FinePix CX » qui vous est fourni avec ce Contrat.
- « Logiciel » signifie le logiciel qui est enregistré sur le Media.
- « Documentation » signifie les manuels de fonctionnement du Logiciel ainsi que les autres documents écrits qui lui sont reliés et qui vous sont fournis en même temps que le Media.
- « Produit » signifie Media (y compris Logiciel) ainsi que la Documentation.

2. Utilisation du Logiciel.

- FUJIFILM vous accorde une cession non transférable et non exclusive :
- pour installer une copie du Logiciel sur un ordinateur et sous forme d'exécution en machine binaire ;
 - pour utiliser le Logiciel sur l'ordinateur sur lequel le Logiciel a été installé ; et
 - pour réaliser une copie de secours du Logiciel.

3. Restrictions.

- Vous ne pouvez en aucun cas distribuer, prêter, louer ou encore transférer tout ou une partie du Logiciel, du Media ou de la Documentation à un tiers sans l'accord préalable écrit de FUJIFILM. Vous ne pouvez en aucun cas non plus céder, assigner ou encore transférer tout ou une partie des droits qui vous sont accordés par FUJIFILM sous ce Contrat sans accord écrit préalable de FUJIFILM.
- Sauf dans les seuls cas expressément définis par FUJIFILM ci-dessous, vous ne pouvez en aucun cas copier ou reproduire en partie ou en totalité le Logiciel ou la Documentation.
- Vous ne pouvez en aucun cas modifier, adapter ou traduire le Logiciel ou la Documentation. Vous ne pouvez en aucun cas altérer ou retirer le copyright et toute autre notice de propriété qui apparaît sur le Logiciel ou dans la Documentation.
- Vous ne pouvez en aucun cas réaliser vous même ou demander à un tiers de réaliser une re-décomposition, une décompilation, ou un désassemblage du Logiciel.

4. Propriété.

Tous les droits d'auteur et autres droits de propriété du Logiciel et de la Documentation sont possédés et conservés par FUJIFILM ou ses fournisseurs tiers tels qu'indiqués sur le Logiciel ou dans la Documentation. Aucun des termes contenus dans ce texte ne laisse entendre, expressément ou implicitement, le transfert ou l'accord d'un quelconque droit, permis, ou titre autres que ceux qui vous sont explicitement accordés par ce Contrat.

5. Limites de Garantie.

FUJIFILM vous garantit que le Media ne contient aucun défaut de matériel ou de main-d'œuvre dans des conditions normales d'utilisation pour quatre-vingt-dix (90) jours à partir de la date où vous avez reçu le Media. Au cas où le Media ne remplirait pas les conditions de garantie spécifiées, FUJIFILM remplacera le Media défectueux par un Media ne contenant pas de défaut. L'entière responsabilité de FUJIFILM ainsi que votre seul et exclusif recours concernant tout défaut dans le Media se limitent expressément au remplacement par FUJIFILM du Media tel qu'indiqué ici.

6. DÉNI DE RESPONSABILITÉ.

SAUF POUR LES CAS PREVUS A LA SECTION 5 DE CE DOCUMENT, FUJIFILM FOURNIT LE PRODUIT « EN L'ETAT » ET SANS AUCUNE GARANTIE DE QUELQUE SORTIE QU'ELLE SOIT, EXPRIMEE OU SOUS ENTENDUE. FUJIFILM N'OFFRE AUCUNE GARANTIE, EXPRIMEE, OU SOUS ENTENDUE OU STATUTAIRE, EN QUELCONQUE MATIERE QUE CE SOIT, Y COMPRIS, MAIS NON LIMITEE A, NON-RESPECT DE DROIT D'AUTEUR QUEL QU'IL SOIT, PATENTE, SECRET COMMERCIAL, OU TOUT AUTRE DROIT DE PROPRIETE DE TOUT TIERS PARTIE, COMMERCIALISATION, OU ADAPTABILITE POUR UN QUELCONQUE BUT PARTICULIER.

7. LIMITE DE RESPONSABILITE.

EN AUCUN CAS FUJIFILM NE SAURAIT ETRE TENU POUR RESPONSABLE POUR DES DOMMAGES QUELCONQUES, GENERAUX, SPECIAUX, DIRECTS, INDIRECTS, CONSECUTIFS, ACCIDENTELS, OU AUTRES DOMMAGES, OU ENCORE DES DOMMAGES (Y COMPRIS DOMMAGES POUR PERTES DE PROFITS OU PERTES DE REVENUS) OCCASIONNES PAR L'UTILISATION OU L'INCAPACITE D'UTILISATION DU PRODUIT MEME SI FUJIFILM A EU CONNAISSANCE DE LA POSSIBILITE DE TELS DOMMAGES.

8. Non exportation.

Vous reconnaissez que ni le Logiciel ni une partie de ce dernier, ne sera transféré ou exporté dans un pays quelconque, ou ne sera utilisé en aucune façon en violation des lois de contrôle d'exportation et de la réglementation auxquelles le Logiciel est soumis.

9. Fin du contrat.

En cas d'infraction d'un quelconque terme et d'une quelconque condition ci décrites, FUJIFILM pourra terminer immédiatement ce Contrat avec vous sans avertissement préalable.

10. Terme.

Ce Contrat est effectif jusqu'à ce que vous cessiez d'utiliser le Logiciel, à moins qu'il ne soit préalablement interrompu en accord avec la Section 9 ci-décrite.

11. Obligation lors de la terminaison.

Lors de la terminaison ou de l'expiration de ce Contrat, vous devrez, sous votre responsabilité et à vos propres frais, effacer ou détruire immédiatement tout le Logiciel (y compris ses copies), le Media ainsi que la Documentation.

12. Loi en vigueur.

Ce Contrat est gouverné par et en accord avec les lois en vigueur au Japon.

Déclaration de conformité de la CEE

Nous
Nom : Fuji Photo Film (Europe) GmbH
Adresse : Heesenstrasse 31
40549 Dusseldorf, Allemagne

déclarons que ce produit
Nom du produit : FUJIFILM DIGITAL CAMERA (Appareil Photo Numérique) FinePix S5 Pro
Nom du fabricant : FUJIFILM Corporation
Adresse du fabricant : 26-30, Nishiazabu 2-chome, Minato-ku,
Tokyo 106-8620, Japon

est conforme aux normes suivantes
Sécurité : EN60065
EMC : EN55022 : 1998 Classe B
EN55024 : 1998
EN61000-3-2 : 1995 + A1 : 1998 + A2 : 1998

selon les dispositions de la directive de la CEE (89/336/EEC, 92/31/EEC et 93/68/EEC)
et de la directive Basse tension (73/23/EEC).



Dusseldorf, Allemagne

1er janvier 2007

Lieu

Date

Signature/Directeur général



Ce produit est livré avec des piles. Lorsqu'elles sont déchargées, ne les jetez pas mais traitez-les comme un déchet chimique à usage domestique.

Traitement des appareils électriques et électroniques chez les particuliers

Traitement des appareils électriques et électroniques (Applicable dans l'Union européenne et autres pays européens pratiquant le tri sélectif)



Cette icône sur le produit ou sur l'emballage, dans le manuel ou sur la garantie, indique que l'appareil ne sera pas traité comme déchet ménager.

Il devra être acheminé vers une déchetterie qui recycle les appareils électriques et électroniques.

En s'assurant d'un bon retraitement de ce produit, vous contribuerez à éviter des conséquences préjudiciables pour l'environnement et la santé.

Si votre matériel contient des piles ou accumulateurs faciles à retirer, merci de les enlever de l'appareil et de les traiter séparément.

Le recyclage de l'appareil contribuera à préserver les ressources naturelles. Pour plus d'information sur le recyclage de ce produit, contactez votre mairie, une déchetterie proche de votre domicile ou le magasin où vous l'avez acheté.

Pour les pays hors Union Européenne :

Si vous souhaitez jeter ce produit, merci de contacter les autorités locales pour vous informer sur les moyens de retraitement existants.

Table des matières

Avertissement	2
IMPORTANT	3
Déclaration de conformité de la CEE	4
Traitement des appareils électriques et électroniques chez les particuliers	5
Table des matières	6
Préface	9
A propos de ce manuel	11
Accessoires inclus	12
Pièces et fonctions de l'appareil	13
Exemple d'écran de contrôle, viseur et écran LCD	17

Préparatifs

Fixation de la bandoulière et de l'objectif	23
Fixation de la bandoulière	23
Installation de l'objectif de l'appareil photo	23
Fixation du couvercle du moniteur LCD	29
Chargement de la batterie	30
Installation de la batterie	32
Vérification de la charge de la batterie	33
Insertion des cartes mémoire	34
Formatage de la carte mémoire	35
Mise sous et hors tension	36
Réglage de la langue, de la date et de l'heure	36
Correction de la date et de l'heure	39
Réglage du viseur	40
Sélection de la langue	41

Utilisation de l'appareil photo

Guide des opérations de base	42
Prise de vue avec les réglages par défaut	47
Pour regarder les images	50
Réglage de l'appareil photo en mode de visualisation	50
Visualisation vue par vue	51
Lecture de vues multiples	53
Utilisation de la commande d'effacement	53

Fonctions avancées — Photographie

Mise au point	54
Mode de mise au point	54
Mode de zone AF	55
Choix de la plage de mise au point	57
Sélection de la zone de mise au point	59
Mise au point manuelle	60
Mémorisation de la mise au point	61
Optimisation des résultats avec l'autofocus	63
Illuminateur d'assistance AF	64
Commande de contrôle de profondeur de champ	65
Déclenchement	66
Mesure	68
Prise de vue avec mémo AE	69
Mode d'exposition	70
P Auto programmé	70
S Auto à priorité vitesse	72
R Auto à priorité ouverture	73

M Manuel	74
Correction d'exposition	76
Photographie au flash	78
Flash intégré	78
Utilisation du flash intégré.....	79
Les modes de synchronisation et leurs caractéristiques	82
Correction de l'exposition du flash	84
Mémorisation FV	85
Objectifs compatibles avec le flash intégré	87
Flash Nikon pouvant être utilisés	88
Modification de la sensibilité (ISO ISO).....	92
Modification du réglage de la qualité d'image (QUALITÉ).....	93
Modification du réglage de la taille d'image (PIXELS ENR.)	94
Réglage de la balance des couleurs (WB BALANCE DES BLANCS)	95
K CHOISIR TEMP. COUL	97
RÉG. PRÉCIS. BB	98
Blanc mesuré	99
Mode retardateur	101
Utilisation du bracketing auto	103
Utilisation du MENU PRISE DE VUES	108
Réglage du [MENU PRISE DE VUES]	108
Liste des options du [MENU PRISE DE VUES]	109
MENU PRISE DE VUES	111
SIMULATION FILM.....	111
D-RANGE	112
COUL.....	113

TON.....	113
DETAIL.....	114
ESPACE COULEUR	114
EXPOSITION MULTIPLE.....	115
AFF. IMAGES DIRECT	117
RÉINI. MENU PRISE DE VUE.....	119
REDUCT. DU BRUIT	119
Réinitialisation par deux commandes.....	120
Objectifs sans microprocesseur	121
Spécification de la longueur focale de l'objectif	122
Réglage de l'ouverture maximale.....	123

Fonctions avancées — Visualisation

Utilisation du MENU LECTURE	126
Réglage du [MENU LECTURE]	126
MENU LECTURE	127
Effacement des images (EFFACE)	127
Cadre de réglage DPOF (IMPRESSION (DPOF))	128
Protection des images (PROTEGER).....	132
Spécification de la lecture automatique (DIAPORAMA)	133
Augmentation de la luminosité de l'écran (LUMINOSITE LCD).....	134
Recadrage des images (RECADRER).....	134

Réglages

PARAMETRE.....	138
----------------	-----

Utilisation du menu [PARAMETRE].....	138
Liste des commandes du menu [PARAMETRE].....	139
PRISE DE VUE.....	146
AFFICHAGE.....	149
ROTAT. IMAGE.....	150
AF.....	151
EXPOSITION.....	154
FLASH/BKT.....	158
ATTRIBUTION BOUTONS.....	166
DIVERS.....	175
MAINTENANCE.....	176
HEURE · 言語/LANG.....	177
SYSTÈME.....	179
FORMATAGE.....	179
MODE USB.....	179
NUMERO IMAGE.....	180
ECONOMIE D'ENERGIE AUTOMATIQUE.....	181
VOLUME BIP.....	181
STAN. VIDEO.....	181
REMISE À ZÉRO PARAM.....	181

Connexion de l'appareil photo

Connexion à un téléviseur.....	182
Connexion directe de l'appareil photo à une imprimante — Fonction PictBridge.....	183
Avant la connexion à une imprimante.....	183
Connexion à une imprimante.....	183
Spécification des images pour l'impression (IMPRES. DATE / IMPRES. SANS DATE).....	184

Impression avec le réglage DPOF (IMPRES. DPOF).....	185
---	-----

Installation du logiciel

Installation sur un ordinateur Windows.....	188
Installation sur un Mac OS X.....	191
Branchement sur l'ordinateur.....	194
Utilisation de FinePixViewer.....	198

Annexes

Options pour extension du système.....	200
Guide des accessoires.....	202
Utilisation correcte de l'appareil photo.....	203
Nettoyage du CCD.....	204
Alimentation et batterie.....	208
Remarques sur la carte mémoire.....	211
Écrans d'avertissement.....	212
Messages d'avertissement affichés sur l'écran de contrôle et dans le viseur.....	212
Messages d'avertissement affichés sur l'écran LCD.....	214

Guide de dépannage

Guide de dépannage.....	218
-------------------------	-----

Fiche technique.....	223
Explication des termes.....	228
Réseau mondial des appareils photo numériques FUJIFILM.....	230
Notes pour la sécurité.....	238

■ Essai préalable avant la photographie

Lorsque vous voulez prendre des photographies particulièrement importantes (lors d'un mariage ou pendant un voyage à l'étranger, par exemple), faites toujours une photographie d'essai au préalable et regardez l'image pour vous assurer que l'appareil photo fonctionne normalement.

- FUJIFILM Corporation, n'accepte aucune responsabilité pour les pertes fortuites (telles que les coûts de photographies ou les pertes de revenus pouvant découler desdites photographies) subies en résultat d'un défaut quelconque de ce produit.

■ Notes sur les droits de propriété

Les images enregistrées sur cet appareil photo numérique ne peuvent pas être utilisées d'une manière allant à l'encontre de la Loi sur les droits de propriété, sans l'autorisation préalable du propriétaire, à moins qu'elles ne soient réservées qu'à un usage personnel. Notez également que certaines restrictions s'appliquent aux photos des activités sur scène, des divertissements et des expositions, même dans une intention d'utilisation personnelle. Les utilisateurs sont également priés de noter que le transfert de cartes mémoires (CompactFlash ou Microdrive) comportant des images ou des données protégées par les lois sur les droits d'auteur est uniquement autorisé dans le cadre des restrictions imposées par ces lois sur le copyright.

■ Manipulation de votre appareil photo

Cet appareil photo renferme des pièces électroniques de précision. Pour garantir le bon enregistrement des images, ne soumettez pas l'appareil photo à des impacts ou des chocs pendant l'enregistrement des images.

■ Cristaux liquides

Quand l'écran LCD d'affichage est endommagé, faites particulièrement attention aux cristaux liquides d'écran. Si l'une de ces situations se produisait, adoptez l'action d'urgence indiquée.

- Si les cristaux liquides touchent votre peau :
Essuyez votre peau et lavez-la complètement à grande eau avec du savon.
- Si des cristaux liquides pénètrent dans vos yeux :
Rincez l'oeil affecté avec de l'eau claire pendant 15 minutes au moins et consultez un médecin.
- Si vous avalez des cristaux liquides :
Rincez-vous complètement la bouche avec de l'eau. Buvez de grands verres d'eau et faites-vous vomir, puis consultez un médecin.

■ Informations sur les marques de fabrique

- CompactFlash est une marque commerciale de SanDisk Corporation.
- IBM PC/AT est une marque déposée de International Business Machine Corporation-Etats-Unis.
- Macintosh, Power Macintosh, iMac, PowerBook, iBook et Mac OS sont des marques commerciales de Apple Computer, Inc., enregistrées aux Etats-Unis et dans les autres pays.
- Microsoft®, Windows® et le logo Windows sont des marques déposées par Microsoft Corporation aux Etats-Unis et/ou dans les autres pays.
Windows est un terme abrégé pour Microsoft Windows Operating System.
- * Le logo « Designed for Microsoft® Windows® XP » ne concerne que l'appareil photo numérique et le pilote.
- Les autres noms de sociétés ou de produits sont des marques de fabrique ou des marques déposées de leurs sociétés respectives.

■ Remarques sur les interférences électriques

Si l'appareil photo est utilisé dans un hôpital ou un avion, notez qu'il peut provoquer des interférences avec certains équipements de l'hôpital ou de l'avion. Pour les détails, vérifiez la réglementation en vigueur dans l'enceinte concernée.

■ Explication du système de télévision couleur

PAL : Phase Alternation by Line (Phase alternée à chaque ligne), un système de télévision couleur adopté principalement par les pays de l'Europe et la Chine.

NTSC : National Television System Committee, spécifications de télédiffusion couleur adoptées principalement par les E.-U., le Canada et le Japon.

■ Exif Print (Exif version 2.2)

Le format Exif Print est un nouveau format révisé pour appareils photo numériques, contenant une grande variété d'informations de tournage afin de procurer une impression optimale.

* Voir « Utilisation correcte de l'appareil photo » (→p.203) pour plus d'informations.

A propos de ce manuel

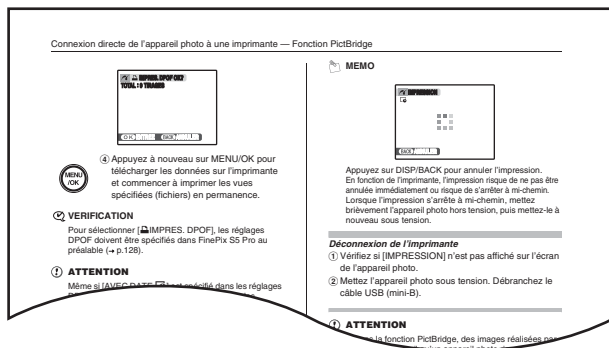

! ATTENTION

Ce symbole signale des problèmes risquant d'affecter le fonctionnement de l'appareil photo.

✓ VERIFICATION

Ce symbole signale des points à surveiller dans le fonctionnement de l'appareil photo.

📄 MEMO

Ce symbole signale des éléments supplémentaires qui complètent les procédures de fonctionnement de base.

■ Touches de direction (▲▼◀▶)

Le haut, le bas, la gauche et la droite sont indiqués par des triangles noirs dans le Mode d'emploi. Le haut et le bas sont indiqués par ▲ ou ▼, tandis que la gauche et la droite sont indiquées par ◀ ou ▶.



Lorsque vous appuyez sur ▶ :



Lorsque vous appuyez sur MENU/OK :



■ Notation

Dans le présent manuel, « carte mémoire » signifie carte CompactFlash (carte CF)/Microdrive. Par ailleurs, les messages affichés sur l'écran LCD de l'appareil photo ou dans le logiciel d'application apparaissent entre crochets ([]).

Accessoires inclus

- Batterie rechargeable NP-150 (1)



- Chargeur de batterie BC-150 (1)



- Dragonne (1)



- Bouchon d'oculaire (1)



- Couvercle du moniteur LCD (1)
Monté sur le boîtier de l'appareil photo



- Couvercle du boîtier de l'appareil (1)
Monté sur le boîtier de l'appareil photo



- Câble vidéo pour FinePix S5 Pro (1)
(environ 1,5 m, mini-fiche (3,5 mm de diamètre) vers
fiche à broche)

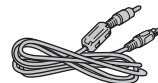

- Câble USB (mini-B) (1)





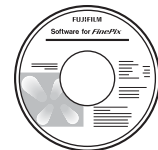

- Cache de la griffe flash (1)
Monté sur le boîtier de l'appareil photo
- Capuchon de la prise de synchronisation (1)
Monté sur le boîtier de l'appareil photo
- Couvercle de prise de déclenchement de
télécommande (1)
Monté sur le boîtier de l'appareil photo
- CD-ROM (1)
Software for FinePix CX

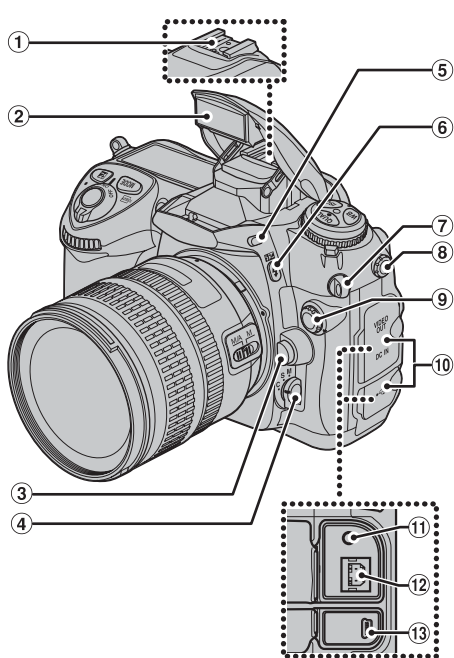

- Mode d'emploi (cette brochure) (1)

Pièces et fonctions de l'appareil



- ① Griffe flash (p.91)
- ② Flash intégré (p.78)
- ③ Commande de déverrouillage de l'objectif (p.24)
- ④ Sélecteur du mode de mise au point (p.47, 54)
- ⑤ Commande d'ouverture du flash (p.79)
- ⑥ Commande  (mode de synchronisation du flash) (p.82) /  Correction du flash (p.84)
- ⑦ Monture de la bandoulière (p.23)
- ⑧ Prise synchro (p.91)
- ⑨ Prise télécommande à 10 broches
- ⑩ Couvercle des prises (p.182)
- ⑪ Prise VIDEO OUT (sortie vidéo) (p.182)
- ⑫ Prise d'entrée CC
- ⑬  Connexion USB (p.183, 194)

Suite ➔

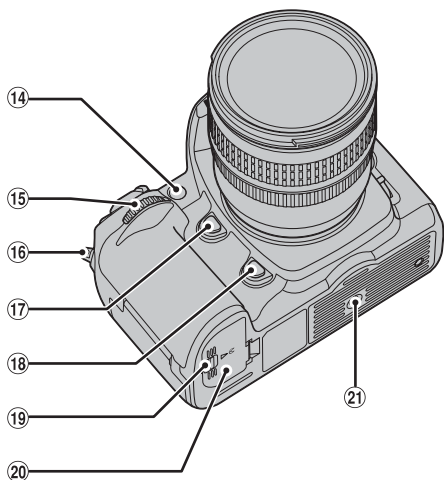



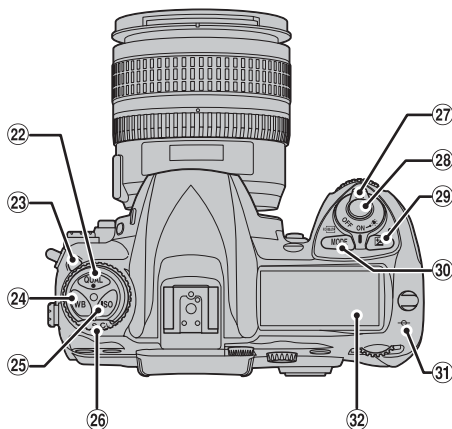

- ⑭ Illuminateur d'assistance AF (p.64)/Témoin du retardateur (p.101)/Illuminateur d'atténuation des yeux rouges (p.82)
- ⑮ Molette de commande secondaire
- ⑯ Monture de la bandoulière (p.23)
- ⑰ Commande de contrôle de profondeur de champ (p.65)
- ⑱ Touche FUNC. (p.168)
- ⑲ Cliquet de libération du verrou du couvercle du compartiment batterie (p.32)
- ⑳ Couvercle du compartiment batterie (p.32)
- ㉑ Monture de trépied

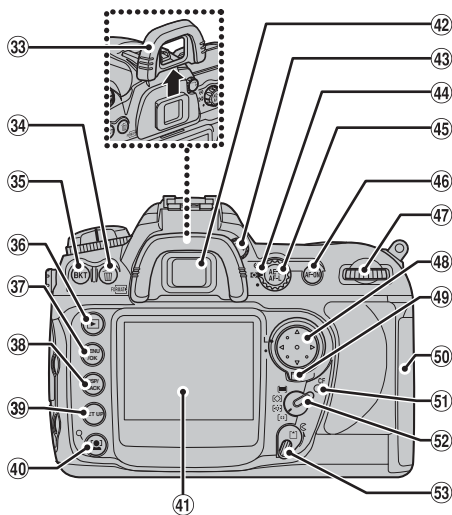

- ②② Commande QUAL (qualité/taille d'image) (p.93, 94)/
Commande de remise à zéro (p.120)
- ②③ Touche de déblocage du commutateur de mode de déclenchement (p.66)
- ②④ Commande WB (balance des blancs) (p.95-100)
- ②⑤ Commande ISO (sensibilité ISO) (p.92)
- ②⑥ Commutateur de mode de déclenchement (p.66)
- ②⑦ Interrupteur d'alimentation (p.36)/ FLASH : Commutateur de l'illuminateur (p.18)
- ②⑧ Déclencheur (p.49)
- ②⑨ + Touche de correction d'exposition (p.76)/
Commande de remise à zéro (p.120)
- ③⑩ Commande MODE (mode d'exposition) (p.70)/
Commande FORMAT (formatage) (p.35)
- ③① Repère du plan focal (p.60)
- ③② Ecran de contrôle (p.17)

Suite ➔



- 33 Bonnette en caoutchouc (p.102)
- 34 Commande  (effacer) (p.53)/Commande  (formatage) (p.35)
- 35 Commande BKT (bracketing) (p.103)
- 36 Commande  (visualisation) (p.50)
- 37 Touche MENU/OK
- 38 Touche DISP (affichage)/BACK (p.50)
- 39 Touche SET UP (p.138)
- 40  Touche Zoom sur visage (p.52)/Touche Aide (p.108)
- 41 Ecran LCD (p.29, 134, 203)
- 42 Viseur (p.40)
- 43 Réglage dioptrique (p.40)
- 44 Sélecteur de mesure (p.68)
- 45 Commande AE-L/AF-L (mémorisation AE/AF) (p.62, 69)
- 46 Commande AF-ON (p.55)
- 47 Molette de commande principale
- 48 Sélecteur multidirectionnel
- 49 Loquet de verrouillage du sélecteur de mise au point (p.59)
- 50 Volet de la fente d'insertion (p.34)
- 51 Voyant d'accès (p.34)
- 52 Sélecteur du mode de zone AF (p.55)
- 53 Loquet du volet du logement pour carte (p.34)

Exemple d'écran de contrôle, viseur et écran LCD

■ Ecran de contrôle

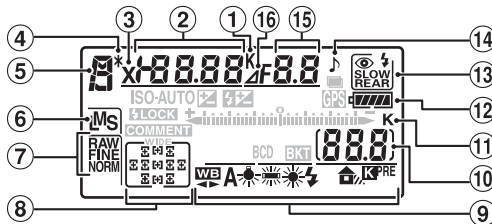

- ① Indicateur de température de couleur (p.97)
- ② Vitesse d'obturation (p.70-76)
 - Valeur de correction de l'exposition (p.76)
 - Valeur de correction du flash (p.84)
 - Sensibilité ISO (p.92)
 - Température de couleur ou valeur prédéfinie (p.97, 99)
 - Nombre de vues de la séquence de bracketing (p.103)
 - Focale (objectif sans microprocesseur) (p.123)
- ③ Indicateur de synchro flash (p.158)
- ④ Indicateur de décalage du programme (p.71)
- ⑤ Mode d'exposition (p.70)
- ⑥ Taille d'image (p.94)
- ⑦ Qualité d'image (p.93)
- ⑧ Zone de mise au point (p.59)
 - Mode de zone AF (p.56)
- ⑨ Mode de balance des blancs (p.95)
- ⑩ Nombre de vues disponibles (p.49)
 - Nombre de vues restantes avant remplissage de la mémoire tampon (p.67)
 - Indicateur de mode PC
 - Indicateur d'enregistrement de la balance des blancs prédéfinie (p.100)
- ⑪ « K » (apparaît lorsque la mémoire est suffisante pour contenir plus de 1000 vues) (p.21)
- ⑫ Indicateur du niveau de la batterie (p.33)
- ⑬ Mode de synchronisation du flash (p.82)
- ⑭ Indicateur sonore (p.181)
- ⑮ Ouverture (valeur d'ouverture) (p.70-76)
 - Ouverture (nombre d'ouvertures) (p.73, 76)
 - Incrément du bracketing (p.103)
 - Ouverture maximale (objectif sans microprocesseur) (p.124)
 - Indicateur de connexion PC (p.195)
- ⑯ Indicateur de l'ouverture (p.73, 76)

Suite ➔

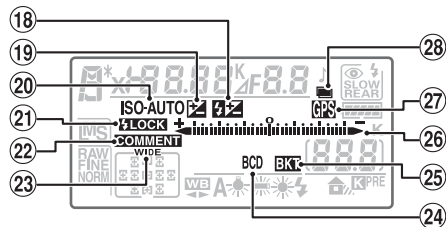

- ⑱ Indicateur de correction du flash (p.84)
- ⑲ Indicateur de correction d'exposition (p.76)
- ⑳ Indicateur de sensibilité ISO (p.92)
- Indicateur de la sensibilité auto (p.156)
- ㉑ Mémorisation de la puissance du flash (Mémorisation FV) (p.85)
- ㉒ Indicateur de légende image (p.146)
- ㉓ Indicateur de la zone de mise au point en prise de vue étendue (p.58)
- ㉔ Indicateur de saisie des données du code-barre (p.147)

- ㉕ Indicateur de bracketing (p.103)
- ㉖ Indicateur analogique de l'état d'exposition (p.75)
- Correction de l'exposition (p.76)
- Indicateur d'avancement du bracketing (p.103)
- Indicateur de connexion PC (p.195)
- ㉗ Indicateur de connexion GPS (p.147)
- ㉘ Indicateur d'exposition multiple (p.116)

■ Illuminateur ACL

Maintenir l'interrupteur d'alimentation en position  permet d'activer le rétroéclairage du panneau de configuration (illuminateur ACL), afin que l'affichage puisse être lu dans l'obscurité. Une fois l'interrupteur d'alimentation relâché, l'écran reste allumé sauf immédiatement après le déclenchement ou lorsque la fonction d'économie d'énergie automatique est activée.

■ Viseur

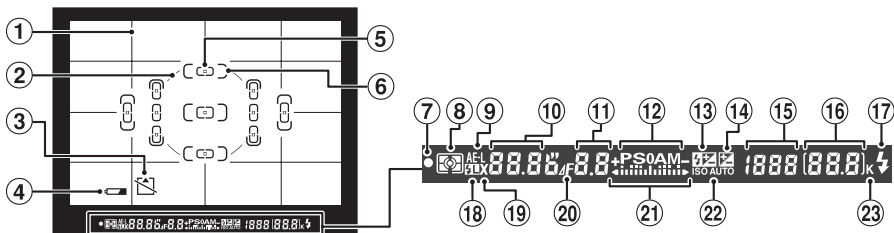

- ① Quadrillage
(Affiché lorsque [OUI] est sélectionné pour le [QUADRILLAGE] sous [AFFICHAGE] dans le menu PARAMETRE.) (p.22)
- ② Cercle de référence de 8 mm pour la mesure pondérée centrale (p.68)
- ③ Avertissement « Carte absente »* (p.213)
- ④ Indicateur du niveau de la batterie* (p.33)
- ⑤ Collimateurs de mise au point en prise de vue standard (zones de mise au point) (p.57)
- ⑥ Collimateurs de mise au point en prise de vue étendue (zones de mise au point) (p.57)
- ⑦ Indicateur de mise au point (p.48, 54)
- ⑧ Mesure (p.68)
- ⑨ Mémorisation de l'exposition auto (AE) (p.69)
- ⑩ Vitesse d'obturation (p.70-76)
- ⑪ Ouverture (valeur d'ouverture) (p.70-76)
Ouverture (nombre d'ouvertures) (p.73, 76)
- ⑫ Mode d'exposition (p.70)
- ⑬ Indicateur de correction du flash (p.84)
- ⑭ Indicateur de correction d'exposition (p.76)
- ⑮ Sensibilité ISO (p.92)
- ⑯ Nombre de vues disponibles (p.49)
Indicateur d'enregistrement de la balance des blancs prédéfinie (p.100)
Valeur de correction de l'exposition (p.76)
Valeur de correction du flash (p.84)
Indicateur de connexion PC (p.195)
- ⑰ Témoin de disponibilité du flash (p.79)
- ⑱ Mémorisation de la puissance du flash (Mémorisation FV) (p.85)
- ⑲ Indicateur de synchro flash (p.158)
- ⑳ Indicateur de l'ouverture (p.73, 76)
- ㉑ Indicateur analogique de l'état d'exposition (p.75)
Correction de l'exposition (p.76)
- ㉒ Indicateur de la sensibilité auto (p.156)
- ㉓ « K » (apparaît lorsque la mémoire est suffisante pour contenir plus de 1000 vues) (p.21)

* Pour ne pas afficher, utilisez [AVERTISSEMENT] sous [AFFICHAGE] dans le menu [PARAMETRE].

Suite ➔

■ Ecran LCD

Informations sur la photo 1



Les hautes lumières peuvent être affichées séparément pour chacun des éléments suivants : histogramme pour luminosité (tous les canaux), canaux de couleur rouge, vert et bleu et avertissement de luminosité.

! ATTENTION

Avertissement de luminosité



La zone sursurposée clignote en noir.

Avertissement de luminosité

Informations sur la photo 2

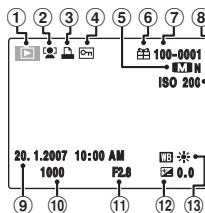

- ① Mode de visualisation (p.50)
- ② Zoom sur visage (p.52)
- ③ DPOF (p.130)
- ④ Protection (p.132)
- ⑤ Mode Qualité (p.93)
- ⑥ Présence (p.50)
- ⑦ Numéro d'image (p.180)
- ⑧ Sensibilité (p.92)
- ⑨ Date et heure (p.36)
- ⑩ Vitesse d'obturation (p.72)
- ⑪ Ouverture (p.73)
- ⑫ Correction d'exposition (p.76)
- ⑬ Balance des blancs (p.95)

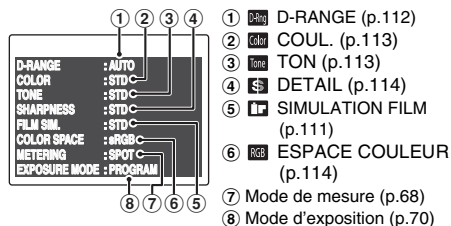

- ① D-RANGE (p.112)
- ② COUL. (p.113)
- ③ TON (p.113)
- ④ DETAIL (p.114)
- ⑤ SIMULATION FILM (p.111)
- ⑥ ESPACE COULEUR (p.114)
- ⑦ Mode de mesure (p.68)
- ⑧ Mode d'exposition (p.70)

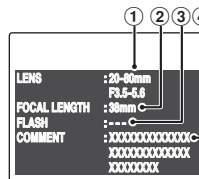

- ① Objectif
- ② Focale
- ③ Mode de synchronisation du flash (p.82)
- ④ LÉGENDE IMAGE (p.146)

MEMO

- Pendant la lecture d'images sur l'écran LCD ou pendant la lecture vue par vue, appuyez sur DISP/BACK pour permuter l'affichage. Lorsque l'affichage de l'écran est en mode Histogramme (ou Informations sur les photos), appuyez sur pour permuter les canaux de couleur (ou pour afficher différentes informations).
- Lorsque l'écran affiche des informations sur les photos 2, appuyez à plusieurs reprises sur pour afficher l'image de mise au point.

■ Cartes mémoire à grande capacité

Lorsque la carte mémoire dispose de suffisamment d'espace pour l'enregistrement de mille prises de vue ou plus avec les réglages définis, le nombre de vues disponibles s'affiche (en milliers), arrondi à la centaine la plus proche (par exemple, s'il reste suffisamment de place pour environ 1260 prises de vue, le compteur affiche 1,2 K).



■ Affichage de l'appareil hors tension

Si l'appareil photo est hors tension et qu'une batterie et une carte mémoire sont encore insérées, le nombre de vues disponibles s'affiche sur l'écran de contrôle.



! ATTENTION

- Une fois la batterie complètement déchargée, l'affichage du viseur s'assombrit. Insérez une batterie complètement chargée pour rétablir l'affichage normal du viseur.
- Le panneau LCD dans la partie supérieure du viseur (zone de mise au point et quadrillages) devient plus pâle en cas de températures élevées et s'assombrit et répond plus lentement en cas de températures basses. Toutefois, il fonctionne de nouveau normalement lorsque les températures redeviennent normales.
- Le panneau LCD dans l'affichage du viseur (endroit où les icônes et les nombres sont affichés) s'assombrit en cas de températures élevées et répond plus lentement en cas de températures basses. Toutefois, il fonctionne de nouveau normalement lorsque les températures redeviennent normales.

Suite ➔

A propos de l'affichage avancé de la plage de visée

Le nouvel affichage avancé de la plage de visée du FinePix S5 Pro dispose du système pratique d'affichage Vari-Brite de la zone de mise au point ; il permet un affichage clair des collimateurs de mise au point sur la zone de mise au point sélectionnée dans le viseur pour une identification aisée. Lorsque l'image de visée est lumineuse, les collimateurs de mise au point sont affichés en noir, tandis que lorsque l'image de visée est sombre, ils sont momentanément éclairés en rouge. Grâce à cette fonction, la zone de mise au point sélectionnée peut être aisément identifiée dans des conditions d'éclairage sombres ou lumineuses. Le nouvel affichage avancé de la plage de visée permet également la superposition de quadrillages. Les quadrillages peuvent être affichés en sélectionnant [OUI] pour le [QUADRILLAGE] sous [ AFFICHAGE] dans le menu [PARAMETRE] (→p.150). Ces quadrillages vous aident à composer la vue, à prendre des photos de paysage ou à décentrer/basculer les objectifs PC-Nikkor.

* En raison des caractéristiques du panneau LCD utilisé dans le système d'affichage Vari-Brite de la zone de mise au point, une fine ligne extérieure à la zone de mise au point sélectionnée risque également d'apparaître ou l'ensemble du viseur peut s'allumer en rouge dans certaines conditions. Il ne s'agit pas de dysfonctionnements.

Fixation de la bandoulière et de l'objectif

Fixation de la bandoulière

Fixez la dragonne à la monture sur l'appareil photo. Une fois les deux extrémités de la dragonne fixées, vérifiez soigneusement si elle est solidement attachée.

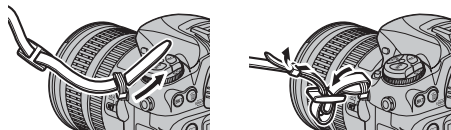

ATTENTION

Fixez la dragonne correctement pour éviter de laisser tomber l'appareil photo.

Installation de l'objectif de l'appareil photo

1 Vérifiez le type d'objectif.



Contacts à microprocesseur de l'objectif à microprocesseur
L'objectif est doté de contacts de signaux à microprocesseur.

Objectif Nikkor de type G (sans bague des ouvertures)

Objectif Nikkor à microprocesseur de type non G (avec bague des ouvertures)

MEMO

Pour plus de détails, reportez-vous à la section « Compatibilité des objectifs » (→p.25).

2 Basculez l'interrupteur d'alimentation sur OFF pour mettre l'appareil photo hors tension (→p.36).

3 Retirez le bouchon arrière de l'objectif et le couvercle du boîtier de l'appareil.

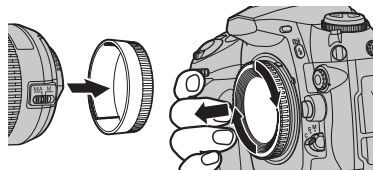

Suite ➔

- 4** Positionnez l'objectif dans la monture à baïonnette de l'appareil, de façon à aligner les repères de fixation de l'objectif et du boîtier, puis tournez l'objectif vers la gauche jusqu'à son verrouillage en position.

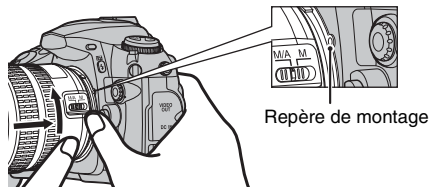

! ATTENTION

- Changez toujours l'objectif dans un endroit propre, à l'abri de la poussière.
- Lorsque vous fixez l'objectif, veillez à ne pas appuyer sur la commande de déverrouillage de l'objectif.
- Veillez à ne pas monter l'objectif lorsqu'il forme un angle par rapport à l'appareil photo, car cela peut endommager la monture de l'objectif sur l'appareil.

Retrait des objectifs

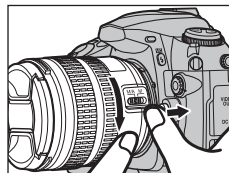



Assurez-vous que l'appareil photo est hors tension avant de retirer ou d'échanger votre objectif. Pour détacher l'objectif, maintenez enfoncée la commande de déverrouillage de celui-ci et faites pivoter l'objectif dans le sens des aiguilles d'une montre.

Lorsque l'objectif est retiré de l'appareil photo, fixez le couvercle fourni sur le boîtier l'appareil photo pour protéger l'intérieur et éviter de salir le miroir ainsi que le viseur. Vous pouvez également utiliser le couvercle de boîtier Nikon.

■ Compatibilité des objectifs

Avec cet appareil photo, utilisez un objectif à microprocesseur (à l'exception des objectifs IX-Nikkor). Les objectifs AF de type D ou G vous permettent de bénéficier de toutes les fonctions disponibles.

Types d'objectifs à microprocesseur et autres objectifs/accessoires utilisables

Réglage de l'appareil photo Objectif/accessoire		Mode de mise au point			Mode d'exposition		Mesure		
		AF	M (avec télémetre électro- nique)	M	P S	A M			
							3D	Couleur	
Objectifs à microprocesseur*1	AF Nikkor de type G ou D *2 ; AF-S, AF-I Nikkor	✓	✓	✓	✓	✓	✓	–	✓*3
	PC-Micro Nikkor 85 mm f/2.8D *4	–	✓*5	✓	–	✓*6	✓	–	✓*3
	AF-S / AF-I Téléconvertisseur *7	✓*8	✓*8	✓	✓	✓	✓	–	✓*3
	Autres AF Nikkor (sauf objectifs pour F3AF)	✓*9	✓*9	✓	✓	✓	–	✓	✓*3
	AI-P Nikkor	–	✓*10	✓	✓	✓	–	✓	✓*3
Objectifs sans microprocesseur*11	Nikkor Ai, Ai-S, Ai modifié ou Série E *12	–	✓*10	✓	–	✓*13	–	✓*14	✓*15
	Medical Nikkor 120 mm f/4	–	✓	✓	–	✓*16	–	–	–
	Reflex Nikkor	–	–	✓	–	✓*13	–	–	✓*15
	PC-Nikkor	–	✓*5	✓	–	✓*17	–	–	✓
	Téléconvertisseur de type AI *18	–	✓*8	✓	–	✓*13	–	✓*14	✓*15
	TC-16AS AF Téléconvertisseur	–	✓*8	✓	–	✓*13	–	✓*14	✓*15
	Soufflet PB-6 *19	–	✓*8	✓	–	✓*20	–	–	✓
Bagues allonge auto (Séries PK 11-A, 12 ou 13 ; PN-11)	–	✓*8	✓	–	✓*13	–	–	✓	

*1 Les objectifs IX Nikkor ne peuvent pas être utilisés.

*2 Les objectifs VR prennent en charge la réduction de vibration.

*3 La mesure spot évalue la zone de mise au point sélectionnée.

*4 En cas de décentrement/bascule de l'objectif ou d'utilisation d'une ouverture autre que l'ouverture maximale, les systèmes de mesure de l'exposition et de contrôle du flash de l'appareil photo ne fonctionnent pas correctement.

Suite ➔

- *5 En cas de décentrement/bascule, le télémètre électronique ne peut pas être utilisé.
 - *6 Mode d'exposition manuel uniquement.
 - *7 Compatible avec les objectifs AF-I Nikkor et avec tous les objectifs AF-S, à l'exception des modèles AF-S DX VR ED 18-200 mm f/3.5-5.6G ; AF-S DX ED 12-24 mm f/4G, 17-55 mm f/2.8G, 18-55 mm f/3.5-5.6G, 18-70 mm f/3.5-4.5G et 55-200 mm f/4-5.6G ; AF-S VR ED 24-120 mm f/3.5-5.6G ; et enfin AF-S ED 17-35 mm f/2.8D, 24-85 mm f/3.5-4.5G et 28-70 mm f/2.8D.
 - *8 Avec une ouverture effective maximale de f/5.6 ou plus lumineuse.
 - *9 Si vous effectuez un zoom avant sur un objectif AF 80-200 mm f/2.8S, AF 35-70 mm f/2.8S, nouveau modèle AF 28-85 mm f/3.5-4.5S ou AF 28-85 mm f/3.5-4.5S pendant une mise au point à une distance minimale, l'indicateur de mise au point risque de s'afficher même si l'image apparaissant dans le viseur n'est pas nette. Effectuez une mise au point manuelle en vous basant sur l'image du viseur.
 - *10 Avec une ouverture maximale de f/5.6 ou plus lumineuse.
 - *11 Certains objectifs ne peuvent pas être utilisés (voir page suivante).
 - *12 Amplitude de la rotation du collier de fixation pied de l'Ai 80-200 mm f/2.8S ED limitée par le boîtier de l'appareil photo. Les filtres ne peuvent pas être échangés lorsque l'objectif Ai 200-400 mm f/4S ED est monté sur l'appareil photo.
 - *13 Si vous précisez l'ouverture maximale à l'aide de l'option [OBJECTIF SANS CPU] sous [DIVERS] dans le menu [PARAMETRE], la valeur de l'ouverture apparaît dans le viseur et sur l'écran de contrôle.
 - *14 Disponible uniquement si la focale et l'ouverture maximale de l'objectif ont été précisées à l'aide de l'option [OBJECTIF SANS CPU] sous [DIVERS] dans le menu [PARAMETRE]. Si vous n'obtenez pas les résultats escomptés, utilisez la mesure spot ou pondérée centrale.
 - *15 Pour plus de précision, spécifiez la longueur focale et l'ouverture maximale de l'objectif à l'aide de l'option [OBJECTIF SANS CPU] sous [DIVERS] dans le menu [PARAMETRE].
 - *16 Disponible en mode d'exposition manuel avec une vitesse d'obturation inférieure à 1/125 s. Si vous précisez l'ouverture maximale à l'aide de l'option [OBJECTIF SANS CPU] sous [DIVERS] dans le menu [PARAMETRE], la valeur de l'ouverture apparaît dans le viseur et sur l'écran de contrôle.
 - *17 L'exposition est déterminée par pré-réglage de l'ouverture de l'objectif. En mode d'exposition Auto à priorité ouverture, pré-réglez l'ouverture à l'aide de la bague des ouvertures de l'objectif avant de procéder à une mémorisation AE ou à la bascule de l'objectif. En mode d'exposition manuel, pré-réglez l'ouverture à l'aide de la bague des ouvertures de l'objectif et déterminez l'exposition avant de basculer l'objectif.
 - *18 Correction d'exposition requise en cas d'utilisation avec un objectif Ai 28-85 mm f/3.5-4.5S, Ai 35-105 mm f/3.5-4.5S, Ai 35-135 mm f/3.5-4.5S ou AF-S 80-200 mm f/2.8D. Pour plus d'informations, reportez-vous au manuel fourni avec le téléconvertisseur.
 - *19 Nécessite une bague allonge auto PK-12 ou PK-13.
 - *20 Utilisez l'ouverture prédéfinie. En mode d'exposition A, définissez l'ouverture à l'aide du soufflet avant de déterminer l'exposition et de prendre votre photo.
- Le dispositif de reproduction PF-4 nécessite l'adaptateur pour appareil photo PA-4.

■ Objectif Nikkor de type G ou autre type d'objectif Nikkor à microprocesseur

L'objectif Nikkor de type G ne dispose pas de bague des ouvertures ; l'ouverture doit être réglée à partir du boîtier de l'appareil photo. Contrairement aux autres objectifs Nikkor à microprocesseur, l'ouverture ne doit pas être réglée au minimum (plus grand nombre f).

Les objectifs Nikkor à microprocesseur autres que les types G disposent d'une bague des ouvertures. Réglez l'ouverture de l'objectif au minimum et verrouillez-le sur cette position. Lorsque l'objectif n'est pas réglé sur son ouverture minimale, à la mise sous tension de l'appareil, « $fE \xi$ » clignote dans l'écran de contrôle et le viseur, et il est impossible de déclencher.

■ En cas d'utilisation d'un objectif sans microprocesseur

Si les informations sur l'objectif sont spécifiées dans l'option [OBJECTIF SANS CPU] sous [DIVERS] dans le menu [PARAMETRE], de nombreuses fonctions disponibles avec les objectifs à microprocesseur peuvent également être utilisées avec les objectifs sans microprocesseur. Si les informations d'objectif ne sont pas spécifiées, la mesure matricielle couleur ne peut être utilisée et la mesure pondérée centrale est utilisée lorsque la mesure matricielle est sélectionnée.

Les objectifs sans microprocesseur ne sont utilisables que dans les modes d'exposition P et M , lorsque l'ouverture doit être réglée à l'aide de la bague des ouvertures de l'objectif. Si l'ouverture maximale n'a pas été spécifiée dans l'option [OBJECTIF SANS CPU], l'affichage de l'ouverture sur l'appareil indique l'écart entre l'ouverture sélectionnée et l'ouverture maximale. La valeur d'ouverture réelle doit être lue sur la bague des ouvertures de l'objectif. Auto à priorité d'ouverture est sélectionnée automatiquement dans les modes d'exposition P et S . L'indicateur du mode d'exposition dans l'écran de contrôle clignote et le symbole **A** apparaît dans le viseur.

Suite ➔

■ **Des objectifs/accessoires Nikkor ne peuvent pas être fixés au FinePix S5 Pro**

Les objectifs/accessoires Nikkor suivants ne peuvent pas être fixés au FinePix S5 Pro (cela risquerait d'endommager l'objectif ou le boîtier de l'appareil) :

- Objectifs non AI
- Objectifs nécessitant l'unité de mise au point AU-1 (400 mm f/4.5, 600 mm f/5.6, 800 mm f/8, 1200 mm f/11)
- Fisheye (6 mm f/5.6, 8 mm f/8, OP 10 mm f/5.6)
- 21 mm f/4 (ancien modèle)
- Bagues K2
- ED 180-600 mm f/8 (numéros de série 174041-174180)
- ED 360-1200 mm f/11 (numéros de série 174031-174127)
- 200-600 mm f/9.5 (numéros de série 280001-300490)
- Objectifs pour le F3AF (80 mm f/2.8, 200 mm f/3.5, téléconvertisseur TC-16)
- PC 28 mm f/4 (numéro de série 180900 ou antérieur)
- PC 35 mm f/2.8 (numéros de série 851001-906200)
- PC 35 mm f/3.5 (ancien modèle)
- 1000 mm f/6.3 Reflex (ancien modèle)
- 1000 mm f/11 Reflex (numéros de série 142361-143000)
- 2000 mm f/11 Reflex (numéros de série 200111-200310)

Fixation du couvercle du moniteur LCD

Pour éviter de salir ou d'endommager l'écran LCD, fixez le couvercle du moniteur LCD fourni sur l'appareil photo lorsque vous transportez ou n'utilisez pas l'appareil photo.

- 1** Pour fixer le couvercle du moniteur LCD, insérez le contact situé en haut du protège-moniteur dans l'encoche correspondante au-dessus du moniteur.

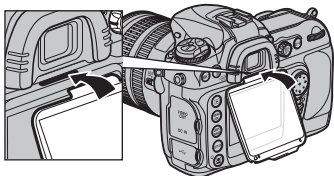

- 2** Appuyez sur le bas du couvercle du moniteur LCD jusqu'à ce qu'il s'enclenche.

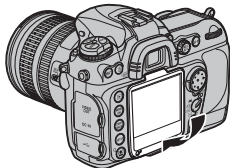

Retrait du couvercle du moniteur LCD

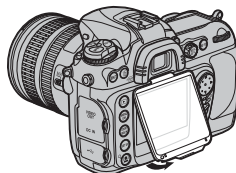

Maintenez fermement l'appareil photo et tirez doucement la partie inférieure du protège-moniteur vers l'extérieur, comme illustré ci-dessus.

Chargement de la batterie

Lors de sa commercialisation, la batterie n'est pas entièrement chargée et doit l'être avant son utilisation.

■ Batterie compatible

Batterie rechargeable NP-150

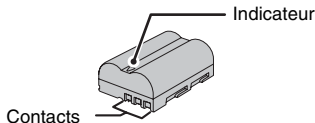

■ Batterie rechargeable NP-150

Le NP-150 échange des informations avec les périphériques compatibles. L'état de charge de la batterie s'affiche ainsi sur 6 niveaux dans l'écran de contrôle et sous forme de pourcentage dans l'affichage [INFORMATION BATTERIE] sous [MAINTENANCE] dans le menu [PARAMETRE] affiché (→p.176), ainsi que la durée de vie de la batterie et le nombre de photos prises depuis le dernier chargement de la batterie.

! ATTENTION

- **Utilisez toujours une batterie rechargeable NP-150 (fournie). Une batterie rechargeable d'une autre marque (y compris Nikon) ne peut pas être utilisée.**
- Lors de sa commercialisation, la batterie n'est pas entièrement chargée et doit l'être avant son utilisation.
- La batterie ne peut pas être chargée, même si l'appareil photo est directement connecté à l'adaptateur secteur. Utilisez le chargeur de batterie prévu (BC-150) pour charger la batterie.
- Si les contacts de la batterie sont sales, son chargement risque d'être impossible. Nettoyez les contacts de la batterie et du chargeur à l'aide d'un chiffon propre et doux.
- La durée de chargement augmente à basse température.
- La NP-150 se décharge progressivement, même si elle n'est pas utilisée. Chargez la NP-150 juste avant de prendre des photos (la veille ou l'avant-veille).
- Ne déchirez pas et ne détachez pas les étiquettes extérieures de la batterie.
- Voir p.208-209 pour plus d'informations sur la batterie.

- 1** Branchez le chargeur de batterie BC-150 (fourni) sur la prise d'alimentation à l'aide du cordon de connexion.

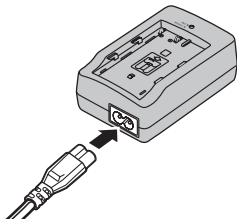

- 2** Placez correctement la batterie dans le chargeur de batterie BC-150, comme indiqué par l'icône de polarité, afin de commencer le chargement.

Témoin CHARGE

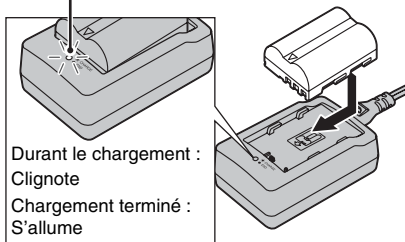

! ATTENTION

Débranchez le chargeur de batterie de la prise d'alimentation lorsqu'il n'est pas utilisé.

📄 MEMO

Le chargement d'une batterie déchargée dure environ 2 heures et 15 min.

Installation de la batterie

- 1** Basculez l'interrupteur d'alimentation sur OFF pour mettre l'appareil photo hors tension (→p.36).
- 2** Ouvrez le couvercle du compartiment batterie.

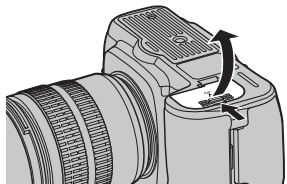

! **ATTENTION**

N'exercez pas de pression sur le couvercle du compartiment batterie.

- 3** Installez la batterie comme illustré ci-dessous.

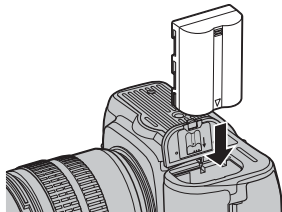

- 4** Fermez le couvercle du compartiment batterie.

Retrait de la batterie

Avant de retirer la batterie, mettez l'appareil photo hors tension. Lorsque vous n'utilisez pas la batterie, remettez le cache-contacts en place.

⬡ Vérification de la charge de la batterie

Vérifiez le niveau de la batterie dans le viseur ou sur l'écran de contrôle.



Ecran de contrôle	Viseur	Description
	—	Batterie complètement chargée.
	—	Batterie partiellement déchargée.
		Niveau de charge faible. Préparez une batterie de rechange complètement chargée.
		Déclencheur désactivé. Changez la batterie.

! ATTENTION

- En raison de la nature de la batterie, un indicateur de niveau bas de la batterie (,) peut apparaître prématurément lorsque l'appareil photo est utilisé en environnement froid. Essayez de réchauffer la batterie dans votre poche ou dans un autre endroit chaud avant de l'utiliser.
- En fonction du mode de l'appareil photo, le passage de à (clignotant) risque de survenir plus rapidement.
- Voir p.208-209 pour plus d'informations sur la batterie.

Insertion des cartes mémoire

Les photos sont stockées sur CompactFlash/Microdrive (disponibles séparément).

Dans le présent manuel, « Carte mémoire » signifie carte mémoire CompactFlash (carte CF)/Microdrive.

■ CompactFlash/Microdrive disponibles

Les cartes mémoire suivantes ont été testées et leur utilisation approuvée avec le S5 Pro :

- SanDisk

SDCFH (Ultra II)	512 Mo, 1 Go, 2 Go, 4 Go
SDCFX (Extreme III)	1 Go, 2 Go, 4 Go

- Microdrive 1 Go, 2 Go, 4 Go, 6 Go

! ATTENTION

Le fonctionnement n'est pas garanti avec d'autres marques de cartes mémoire. Pour plus d'informations sur les cartes citées ci-dessus, contactez leur fabricant.

1 Basculez l'interrupteur d'alimentation sur OFF pour mettre l'appareil photo hors tension (→p.36).

Vérifiez si la lampe d'accès est éteinte.

2 Tournez le loquet du volet du logement pour carte, afin d'ouvrir le volet de la fente d'insertion.

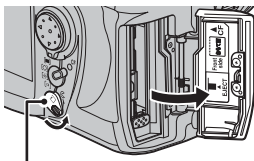

Loquet du volet du logement pour carte

! ATTENTION

N'ouvrez jamais le volet de la fente d'insertion lorsque l'appareil photo est sous tension. Cela risquerait de détruire les données d'images ou d'endommager la carte mémoire elle-même.

3 Insérez la carte comme illustré ci-dessous.

La lampe d'accès s'allume pendant environ une seconde.

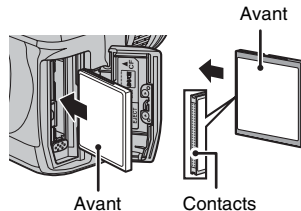

! ATTENTION

Assurez-vous d'orienter la carte mémoire dans le sens indiqué. L'insertion d'une carte mémoire à l'envers risque d'endommager l'appareil photo ou la carte. Ne forcez pas.

4 Fermez le volet de la fente d'insertion.

Retrait des cartes mémoire

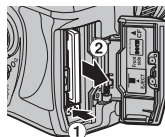

Ouvrez le volet de la fente d'insertion, appuyez sur la commande d'éjection et retirez la carte mémoire.

Formatage de la carte mémoire

Le formatage d'une carte mémoire efface définitivement toutes les photos et autres données qu'elle contient. Avant de formater votre carte, veuillez donc à copier sur un autre périphérique de stockage toutes les données que vous souhaitez conserver.

- 1 Mettez l'appareil photo sous tension (→p.36).
- 2 Appuyez simultanément sur  et MODE pendant environ 2 secondes.
F o r clignote dans l'écran de contrôle et le viseur.

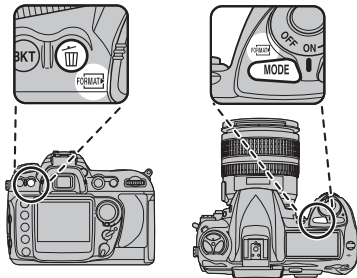

- 3 Appuyez à nouveau sur  et MODE.

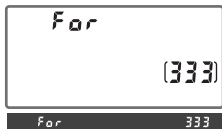



- 4 Une fois le formatage terminé, l'écran de contrôle indique le nombre de vues disponibles.



! ATTENTION

Ne mettez pas l'appareil photo hors tension et ne retirez pas la batterie ou la carte mémoire avant que le formatage soit terminé.

MEMO

- Lorsque *F o r* clignote, appuyez sur une touche, à l'exception de  et MODE, pour quitter sans formater votre carte mémoire.
- Vous pouvez effectuer un formatage à l'aide de [FORMATAGE] sous [ SYSTÈME] dans le menu [PARAMÈTRE].

Mise sous et hors tension

Basculez l'interrupteur d'alimentation sur ON pour mettre l'appareil photo sous tension.

Basculez l'interrupteur d'alimentation sur OFF pour mettre l'appareil photo hors tension.

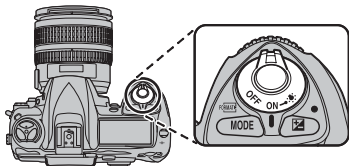

⬡ Réglage de la langue, de la date et de l'heure

Lorsque vous utilisez l'appareil photo pour la première fois après son achat, la langue, la date et l'heure sont effacées. L'écran [START MENU] apparaît ; réglez la langue, la date et l'heure.

1 L'écran [言語/LANG.] apparaît lorsque vous mettez l'appareil photo sous tension.



① Appuyez sur ▲, ▼, ◀ ou ▶ pour sélectionner la langue.



② Appuyez sur MENU/OK pour confirmer le réglage.

2 Réglez la date et l'heure.

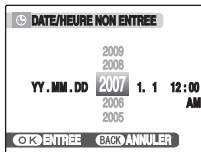

- ① Appuyez sur ◀ ou ▶ pour sélectionner l'année, le mois, le jour, les heures ou les minutes.



- ② Appuyez sur ▲ ou ▼ pour corriger le réglage.

MEMO

- Maintenez enfoncée la touche ▲ ou ▼ pour faire défiler les chiffres.
- Lorsque l'heure affichée dépasse « 12 », le réglage AM/PM change.

3 Changez le format de la date.



- ① Appuyez sur ◀ ou ▶ pour sélectionner le format de la date.



- ② Appuyez sur ▲ ou ▼ pour définir le format.



- ③ Appuyez toujours sur MENU/OK une fois les réglages terminés.

Format de date

ex. Janvier 20, 2007
 YY.MM.DD : 2007.1.20
 MM/DD/YY : 1/20/2007
 DD.MM.YY : 20.1.2007

Suite ➔



MEMO

L'écran [START MENU] s'affiche également lorsque la batterie est retirée et que l'appareil photo n'est pas utilisé durant une longue période. Une fois l'adaptateur secteur connecté ou la batterie installée depuis au moins 2 jours, les réglages de l'appareil photo sont mémorisés pendant 6 mois, même si les deux sources d'alimentation sont déconnectées.

Fonction d'économie d'énergie automatique

Lorsque la fonction d'économie d'énergie automatique est active, elle met automatiquement l'appareil photo en état de veille s'il demeure inutilisé durant le laps de temps prédéfini (→p.181). L'affichage du viseur, les indicateurs d'ouverture et de vitesse d'obturation de l'écran de contrôle sont désactivés en état de veille. Pour revenir à l'état prêt, appuyez à mi-course sur le déclencheur ou appuyez sur .

Correction de la date et de l'heure

1 Ouvrez le menu [PARAMETRE].

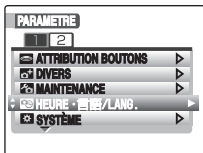

- ① Appuyez sur SET UP pour ouvrir le menu [PARAMETRE].



- ② Appuyez sur ▲ ou ▼ pour sélectionner [HEURE · 言語/LANG.].



- ③ Appuyez sur ►.

2 Affichez l'écran [DATE/HEURE].



- ① Appuyez sur ▲ ou ▼ pour sélectionner [DATE/HEURE].



- ② Appuyez sur ►.
Voir « 2 Réglez la date et l'heure. »
(→p.37).

Réglage du viseur

Les prises de vue apparaissent dans le viseur. Avant de prendre votre photo, assurez-vous que l'affichage est net.

Retirez le bouchon avant de l'objectif et faites tourner la molette de réglage dioptrique jusqu'à obtenir un affichage net des collimateurs de mise au point lorsque le déclencheur est sollicité légèrement.

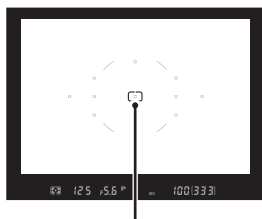
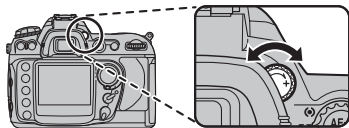

Collimateurs de mise au point

⚠ ATTENTION

Lors de l'utilisation du réglage dioptrique avec votre œil apposé au viseur, veillez à ne pas vous mettre accidentellement le doigt ou l'ongle dans l'œil.

1 Ouvrez le menu [PARAMETRE].

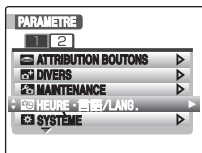

- ① Appuyez sur SET UP pour ouvrir le menu [PARAMETRE].



- ② Appuyez sur ▲ ou ▼ pour sélectionner [HEURE · 言語/LANG.].



- ③ Appuyez sur ►.

2 Affichez l'écran [言語/LANG.].



- ① Appuyez sur ▲ ou ▼ pour sélectionner [言語/LANG.].



- ② Appuyez sur ►.
Voir « 1 L'écran [言語/LANG.] apparaît lorsque vous mettez l'appareil photo sous tension. » (→p.36).

Guide des opérations de base

Cette section décrit les touches et fonctions de l'appareil photo.

Déclencheur (p.49)

Appuyez à mi-course sur le déclencheur pour rétablir le mode prise de vue de l'appareil photo. Appuyez à fond pour prendre une photo.

Interrupteur d'alimentation (p.36)/ commutateur de l'illuminateur (p.18)

Mets l'appareil photo sous et hors tension.
Eclairer l'écran de contrôle.

Griffe flash (p.91)

Fixez ici un flash externe.

Commande d'ouverture du flash (p.79)

Pour utiliser le flash intégré, appuyez sur cette touche pour faire sortir le flash.

Prise synchro (p.91)

Utilisez cette prise pour connecter des flashes nécessitant un cordon de synchronisation.

Sélecteur du mode de mise au point (p.47, 54)

Sélectionne le mode AF-S (Autofocus dynamique ponctuel), AF-C (Autofocus dynamique continu) ou M (Manuel) comme mode de mise au point.

Commande $\frac{1}{2}$ (mode de synchronisation du flash) (p.82)

Utilisée avec la molette de commande principale pour sélectionner le mode de synchronisation.

Correction du flash (p.84)

Utilisée avec la molette de commande secondaire pour sélectionner la valeur de correction de l'exposition du flash.

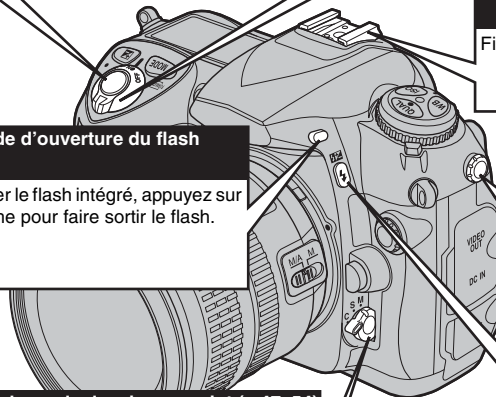

Touche de déblocage du commutateur de mode de déclenchement (p.66)

Maintenez cette touche enfoncée pour déplacer le commutateur de mode de déclenchement.

Commutateur de mode de déclenchement (p.66)

Sélectionne **S** (Vue par vue), **CL** (Continu basse vitesse), **CH** (Continu haute vitesse), **∞** (Retardateur) ou **MUP** (Miroir relevé) comme mode de déclenchement pour le déclencheur.

Commande MODE (Mode d'exposition) (p.70)

Utilisée avec la molette de commande principale pour sélectionner le mode d'exposition.

P : Auto programmé
S : Auto à priorité vitesse
A : Auto à priorité ouverture
M : Manuel

Commande  (formatage) (p.35)

Utilisée pour formater la carte mémoire insérée dans l'appareil photo. Utilisée pour formater la carte mémoire insérée dans l'appareil photo. Utilisée simultanément avec la commande Efface (Formatage).

Commande QUAL (qualité/taille d'image) (p.93, 94)

Sélectionne la qualité et la taille d'une image lorsque l'image est enregistrée.

Commande ISO (sensibilité ISO) (p.92)

Utilisée avec la molette de commande principale pour sélectionner le paramètre ISO.

Commande WB (balance des blancs) (p.96, 97, 100)

Utilisée avec la molette de commande principale pour sélectionner le paramètre de balance des blancs.

 Touche de correction d'exposition (p.76)

Utilisée avec la molette de commande principale pour sélectionner la valeur de correction de l'exposition.

Ecran de contrôle (p.17)

Affiche notamment les informations qui apparaissent dans le viseur.

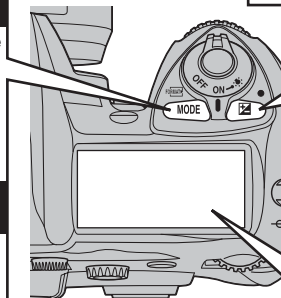
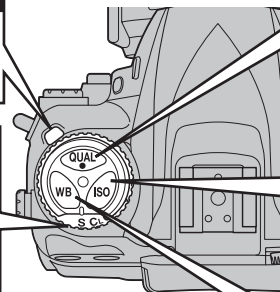

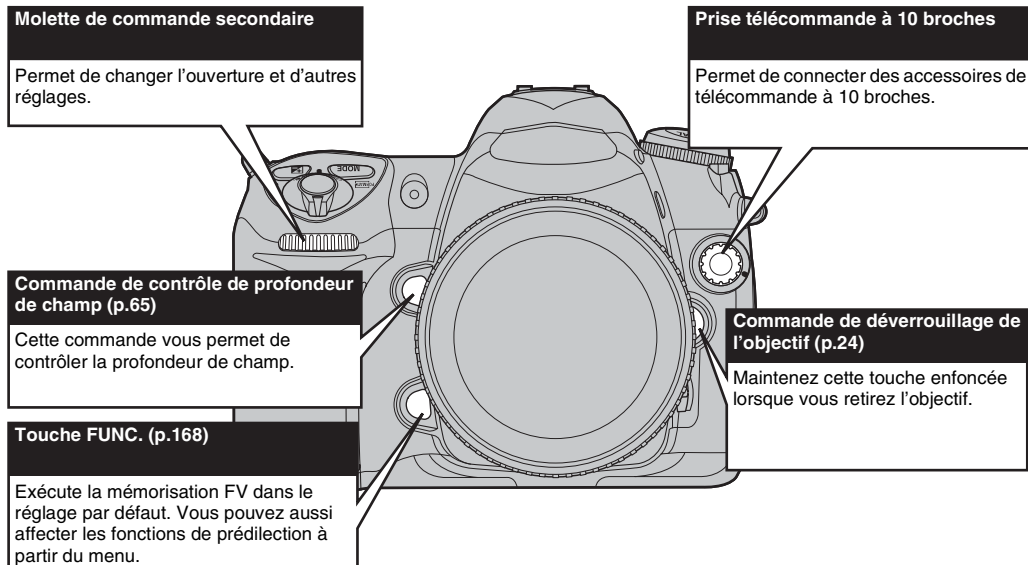

Commande BKT (bracketing) (p.103)

Utilisée avec les molettes de commande pour sélectionner le bracketing de l'exposition automatique.

Sélectionnez les types de bracketing automatique à partir du menu [PARAMETRE] avant de régler les paramètres à l'aide de la commande et de la molette.

Molette de commande principale : permet de spécifier le nombre de prises de vue.

Molette de commande secondaire : permet de spécifier la valeur de compensation.

Commande  (effacer) (p.53)

Permet de supprimer une image pendant sa lecture.

Commande  (formatage) (p.35)

Formate le support inséré dans l'appareil photo. Utilisée simultanément avec la touche MODE (format).

Commande  (visualisation) (p.50)

Permet d'activer et de désactiver l'affichage de visualisation.

Touche MENU/OK

Appuyez sur cette touche pour afficher le [MENU PRISE DE VUES] ou le [MENU LECTURE] ou pour confirmer une action dans l'écran du menu. Voir p.109 pour la liste [MENU PRISE DE VUES].

 Touche Zoom sur visage (p.52) / Touche Aide (p.108)

Permet d'effectuer un zoom avant (agrandir) un visage lors de la lecture d'une image et d'afficher l'écran d'aide pendant l'utilisation des menus. Appuyez sur la touche et maintenez-la enfoncée pour utiliser la fonction d'affichage d'images direct sur l'écran LCD.

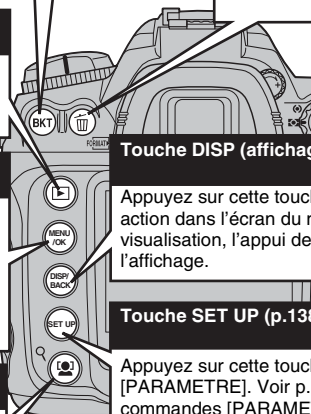
**Touche DISP (affichage) / BACK (p.50)**

Appuyez sur cette touche pour annuler une action dans l'écran du menu. En mode de visualisation, l'appui de cette touche permute l'affichage.

Touche SET UP (p.138)

Appuyez sur cette touche pour afficher le menu [PARAMETRE]. Voir p.139 pour la liste des commandes [PARAMETRE].

Suite ➔

**Commande AE-L/AF-L (mémorisation AE/AF)
(p.62, 69)**

L'exposition et la mise au point sont réglées lorsque vous maintenez cette commande enfoncée.

Commande AF-ON (p.55)

Appuyer sur cette commande équivaut à appuyer à mi-course sur le déclencheur ; lorsque vous appuyez sur cette commande, l'appareil photo effectue automatiquement la mise au point sur les sujets.

Réglage dioptrique (p.40)

Facilite la visualisation de l'image dans le viseur. Réglez cette molette sur la position dans laquelle la zone de mise au point sera la plus nette.

Molette de commande principale

Permet de changer les réglages comme la vitesse d'obturation.

Sélecteur de mesure (p.68)

Permet de sélectionner la mesure multi, pondérée centrale ou spot.

Sélecteur multidirectionnel

Utilisez ce sélecteur pour choisir les options de menu ou la zone de mise au point.

**Loquet de verrouillage du
sélecteur de mise au point (p.59)**

Déverrouillez pour sélectionner la zone de mise au point en utilisant les repères ▲ ▼ ◀ ▶ de la touche.

Sélecteur du mode de zone AF (p.55)

Utilisé pour définir le mode de zone AF pour la mise au point.

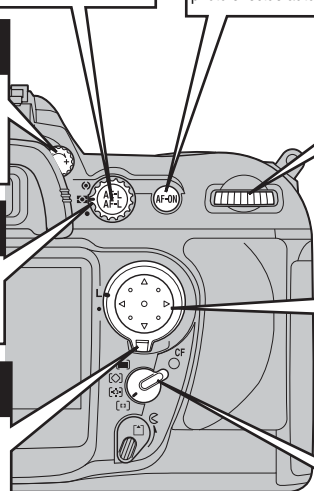

Prise de vue avec les réglages par défaut

Cette section décrit comment réaliser des prises de vue avec les réglages par défaut.

1 Basculez l'interrupteur d'alimentation sur ON pour mettre l'appareil photo sous tension (→p.36).

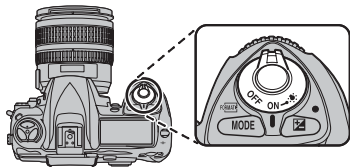

MEMO

- Vérifiez le niveau de charge de la batterie (→p.33).
- Vérifiez le nombre de vues disponibles (→p.49).

2 Réglez l'appareil photo.

- ① Réglez le commutateur de mode de déclenchement sur **S** (vue par vue) en appuyant sur la touche de déblocage du commutateur de mode de déclenchement.
- ② Faites pivoter le sélecteur du mode de zone AF jusqu'à ce qu'il s'enclenche sur la position [∞] (AF sélectif).

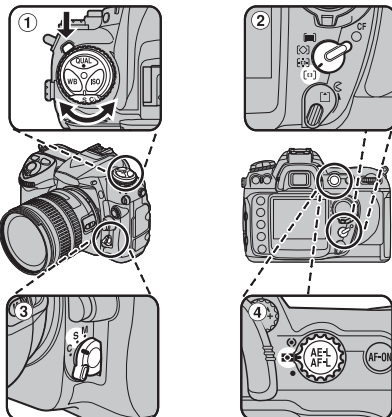

- ③ Faites pivoter le sélecteur du mode de mise au point jusqu'à ce qu'il s'enclenche sur la position **S** (AF dynamique ponctuel).
- ④ Faites pivoter le sélecteur de mesure et positionnez-le sur [∞] (mesure matricielle).

Prise en main adéquate de l'appareil photo

Maintenez la poignée dans la main droite et soutenez le boîtier de l'appareil photo ou l'objectif de la main gauche. Serrez bien les coudes au corps et maintenez l'appareil photo à deux mains.



! ATTENTION

- Tout déplacement de l'appareil photo pendant la prise de vue entraîne des photos floues (bougé de l'appareil photo). Maintenez l'appareil photo fermement à deux mains.
- Si l'objectif, le flash ou l'illuminateur d'assistance AF est obscurci par vos doigts ou la bandoulière, les sujets risquent de ne pas être nets ou la luminosité (exposition) risque d'être incorrecte.

3 Réglez la mise au point sur le sujet principal dans le collimateur de mise au point central et appuyez à mi-course sur le déclencheur.

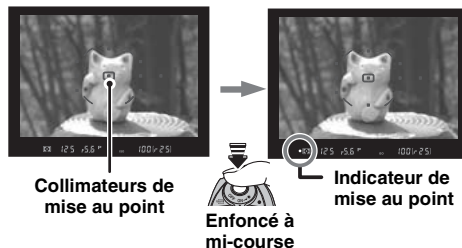

Indicateur de mise au point	Description
● (Brille)	La mise au point est effectuée sur le sujet.
● (Clignote)	L'appareil photo ne parvient pas à effectuer la mise au point avec l'autofocus.

MEMO

- Avant de prendre la photo en appuyant à fond sur le déclencheur, vous pouvez appuyer dessus à mi-course de manière à ce que la mise au point et l'exposition soient automatiquement optimisées.
- Lorsque vous appuyez à mi-course sur le déclencheur, l'objectif peut émettre un son.

4 Appuyez à fond sur le déclencheur.

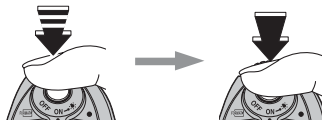

Enfoncé à mi-course

Enfoncé à fond

MEMO

Si le sujet n'est pas au centre du collimateur de mise au point, utilisez la mémorisation de la mise au point pour prendre la photo (→p.61).

ATTENTION

- Voir p.212-217 pour plus d'informations sur les avertissements. Pour plus d'informations, voir « Guide de dépannage » (→p.218-222).

■ Nombre de vues disponibles

Le compteur de vues qui apparaît dans l'écran de contrôle et le viseur indique le nombre de photos que vous pouvez stocker sur la carte mémoire.

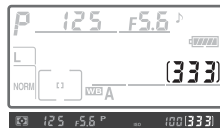

MEMO

Pour connaître le nombre de vues disponibles habituel pour la carte mémoire, voir p.226.

Pour regarder les images

Regardez vos images pour les vérifier. Lorsque vous voulez prendre des photos particulièrement importantes, faites toujours une photo d'essai au préalable et regardez l'image pour vous assurer que l'appareil fonctionne normalement.

● Réglage de l'appareil photo en mode de visualisation

Appuyez sur  pour revenir en mode de visualisation.

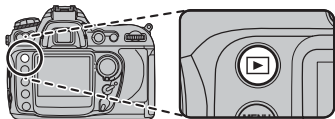

MEMO

Lorsque vous appuyez sur , la dernière photo est lue.

! ATTENTION

Images visibles sur le FinePix S5 Pro

Cet appareil photo affiche les images enregistrées sur e FinePix ainsi que celles (à l'exception de certaines images non compressées) enregistrées sur n'importe quel appareil photo numérique FUJIFILM prenant en charge la carte mémoire. Une lecture nette ou le zoom de lecture risque d'être impossible à obtenir lors de la visualisation pour les images prises avec un autre appareil que le FinePix S5 Pro.

Lorsque vous regardez des photos prises à l'aide d'un appareil autre que le FinePix S5 Pro,  une icône de présence apparaît à l'écran.

Sélection de l'affichage de l'écran.

Appuyez sur la touche DISP/BACK en mode de lecture pour changer l'affichage de l'écran.

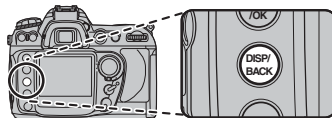

Lecture de vues multiples ↑



↓ Aucun texte n'appareil



Informations sur la photo 2



Informations sur la photo 1

MEMO

En affichage des Informations sur la photo 1 ou 2, appuyez sur  ▲ pour afficher d'autres informations.

Visualisation vue par vue



Pour sélectionner l'image souhaitée :
Appuyez sur ◀ : image précédente
Appuyez sur ▶ : image suivante

Fonction Loupe

1 Zoom avant / arrière.

Pour effectuer un zoom avant sur une image pendant la lecture vue par vue :

Commande ▼ (zoom arrière)

Commande ▲ (Zoom avant)

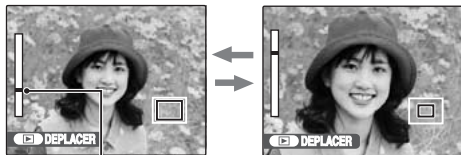

Barre de zoom



Appuyez sur ▲ ou ▼ pour effectuer un zoom avant ou un zoom arrière sur une image.

MEMO

Appuyez sur la touche DISP/BACK pour annuler la fonction Loupe.

2 Afficher une autre partie de l'image.

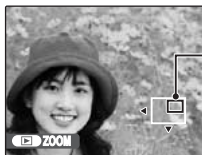

Ecran de navigation
(Image actuellement affichée)



① Appuyez sur [Play] pour revenir en mode d'affichage.



② Appuyez sur ▲, ▼, ◀ ou ▶ pour afficher une autre partie de l'image.

MEMO

Appuyez sur [Play] pour revenir à la fonction Loupe.

■ Echelles de zoom

Mode qualité	Echelle de zoom maximale
L 4256 x 2848	Environ 5,9x
M 3024 x 2016	Environ 4,2x
S 2304 x 1536	Environ 3,2x

Suite ➡

Zoom sur visage

Nouvelle fonction pour les images capturées avec le FinePix S5 Pro.
Appuyez sur la touche zoom sur visage pour effectuer directement un zoom sur le premier visage capturé dans l'image. Lorsque aucun visage n'est détecté, un zoom est automatiquement effectué sur la zone centrale.

1 Zoom sur visage (visages).

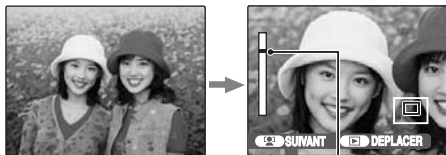

Barre de zoom

Zoom sur visage (visages).

A chaque fois que vous appuyez sur la touche zoom sur visage, un zoom est effectué sur un visage différent de l'image (peut détecter jusqu'à 10 visages dans chaque image).



MEMO

Appuyez sur ▲ ou ▼ pour activer la fonction Loupe.
Appuyez sur  pour revenir au zoom sur visage.

2 Afficher une autre partie de l'image.



Ecran de navigation
(Image actuellement affichée)



① Appuyez sur  pour revenir en mode d'affichage.



② Appuyez sur ▲, ▼, ◀ ou ▶ pour afficher une autre partie de l'image.



MEMO

Appuyez sur la touche DISP/BACK pour annuler la fonction Zoom sur visage.

Lecture de vues multiples

L'écran de lecture de vues multiples (9 vues) apparaît. Sélectionnez parmi les 9 vues celle de votre choix.



- ① Appuyez sur ▲, ▼, ◀ ou ▶ pour placer le curseur (cadre coloré) dans l'image souhaitée. Appuyez à plusieurs reprises sur ▲ ou ▼ pour accéder à la page suivante.



- ② Appuyez sur MENU/OK pour agrandir l'image.



MEMO

Appuyez sur  pour afficher l'écran de zoom sur visage ou l'écran Loupe pendant la lecture de vues multiples.

Utilisation de la commande d'effacement

Lorsque vous effectuez une lecture vue par vue, utilisez  pour effacer les images inutiles et disposer de plus d'espace libre sur la carte mémoire.

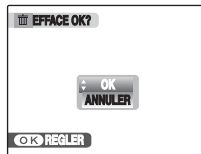

- ① Appuyez sur ◀ ou ▶ pour sélectionner l'image (le fichier) à effacer.



- ② Appuyez sur .



- ③ Appuyez sur ▲ ou ▼ pour sélectionner [OK].



- ④ Appuyez sur MENU/OK pour effacer l'image (le fichier) affiché(e).

! ATTENTION

Les images (fichiers) effacées sont irrécupérables.

Mise au point

Cette section décrit les options de réglage de la mise au point sur votre appareil photo : mode de mise au point, sélection de la zone de mise au point et mode de zone AF.



Mode de mise au point

Utilisez le sélecteur de mode de mise au point pour sélectionner le mode de mise au point.

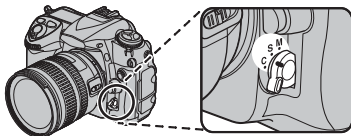

S (Autofocus dynamique ponctuel)

Lorsque vous sollicitez légèrement le déclencheur, l'appareil effectue la mise au point. Lorsque l'indicateur de mise au point (●) apparaît dans le viseur, la mise au point est mémorisée et le reste tant que vous sollicitez légèrement le déclencheur (mémorisation de la mise au point). Avec les réglages par défaut, le déclenchement peut avoir lieu uniquement lorsque l'indicateur de mise au point est affiché (priorité à la mise au point).

C (Autofocus dynamique continu)

Lorsque vous sollicitez légèrement le déclencheur, l'appareil effectue une mise au point continue. Si le sujet bouge, la mise au point est adaptée en compensation (suivi prédictif de la mise au point →p.55). Avec les réglages par défaut, vous pouvez prendre des photos, que la mise au point soit ou non effectuée (priorité au déclenchement).

M (Manuel)

L'appareil photo n'effectue pas de mise au point automatique. Celle-ci doit être effectuée manuellement à l'aide de la bague de mise au point de l'objectif, située sur l'objectif. En cas d'ouverture maximale de l'objectif de f/5.6 ou plus lumineuse, l'indicateur de mise au point situé sur le viseur permet de confirmer la mise au point (télémetre électronique). Toutefois, vous pouvez prendre des photos à tout moment, que la mise au point soit ou non effectuée.



MEMO

La mise au point manuelle est recommandée lorsque l'appareil photo ne peut pas utiliser l'autofocus pour effectuer la mise au point.

■ Commande AF-ON

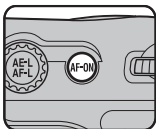

Dans le cadre de la mise au point, la commande AF-ON produit les mêmes effets que lorsque vous sollicitez légèrement le déclencheur.

■ Suivi prédictif de la mise au point

En mode autofocus dynamique continu, l'appareil lance automatiquement ce suivi prédictif si le sujet commence à bouger alors que vous avez déjà sollicité le déclencheur ou que la commande AF-ON est actionnée. En suivi prédictif de la mise au point, l'appareil photo suit la mise au point tout en essayant de prévoir où le sujet se trouvera au moment du déclenchement.

Mode de zone AF

Le mode de zone AF définit la méthode de sélection de la zone de mise au point en mode autofocus.

Utilisez le sélecteur du mode de zone AF pour sélectionner le mode de zone AF.

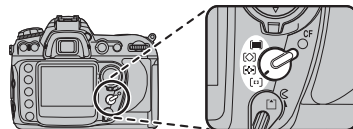

[*] AF sélectif

L'utilisateur sélectionne la zone de mise au point à l'aide du sélecteur multidirectionnel ; l'appareil photo effectue la mise au point sur le sujet présent dans la zone de mise au point uniquement. Utilisez cette option pour des compositions statiques dans lesquelles les sujets ne bougent pas de la zone de mise au point sélectionnée.

[*] AF dynamique

L'utilisateur sélectionne la zone de mise au point manuellement mais l'appareil photo utilise des informations émanant de plusieurs zones de mise au point pour déterminer celle-ci. Si le sujet se déplace hors de la zone de mise au point, même ponctuellement, l'appareil photo continuera à effectuer la mise au point en analysant les informations provenant des autres zones (la zone de mise au point sélectionnée dans le viseur ne change pas). Utilisez cette option avec AF dynamique continu pour suivre des sujets se déplaçant de manière aléatoire ou lorsqu'il est difficile de conserver le sujet dans la zone de mise au point sélectionnée.

AF dynamique groupé

L'utilisateur choisit un groupe de zones (voir schéma à droite).



L'appareil photo effectue la mise au point au centre du groupe sélectionné. Si le sujet se déplace hors de la zone de mise au point, **[AF]** même ponctuellement, l'appareil photo parviendra néanmoins à effectuer la mise au point en analysant les informations provenant des autres zones du même groupe. Utilisez cette option lorsque le sujet se déplace de manière aléatoire mais que sa place dans la composition générale reste connue.









AF dynamique avec priorité au sujet le plus proche

L'appareil photo sélectionne automatiquement la zone de mise au point contenant le sujet le plus proche de l'appareil photo. Cette option empêche la prise de vue sans mise au point avec des sujets en mouvement, même ponctuellement.

MEMO

Lorsque vous utilisez la mise au point manuelle, l'option AF sélectif est automatiquement sélectionnée.

■ Affichage du mode de zone AF sur l'écran de contrôle

 AF sélectif	
 AF dynamique	
 AF dynamique groupé	
 AF dynamique avec priorité au sujet le plus proche	

MEMO

- La zone de mise au point ou le groupe de zones sélectionné(e) apparaît sur l'écran de contrôle en mode AF sélectif, AF dynamique et AF dynamique groupé. Les illustrations du tableau ci-dessus indiquent ce qui s'affiche lorsque la zone de mise au point centrale ou le groupe central de zones est sélectionné(e).
- Vous ne pouvez pas effectuer une mise au point manuelle si l'option « AF dynamique avec priorité au sujet le plus proche » est définie. L'écran de contrôle n'indique pas la zone de mise au point sélectionnée par l'appareil et la zone de mise au point n'apparaît pas dans le viseur ou l'écran de contrôle.

Choix de la plage de mise au point

Lorsque vous sélectionnez [AF] (AF sélectif) ou [AF] (AF dynamique) comme mode de zone AF (→p.55), vous pouvez choisir une plage MAP standard ou étendue.

Standard (11 zones)

L'utilisateur a le choix parmi 11 zones de mise au point et l'appareil photo effectue la mise au point sur la zone sélectionnée. Utilisez cette option pour effectuer une mise au point sur des zones spécifiques du sujet.

Étendue (7 zones)

L'utilisateur peut choisir parmi sept zones de mise au point couvrant chacune une large zone de la vue, facilitant le positionnement du sujet dans la zone de mise au point et réduisant le temps nécessaire pour cadrer la photographie. Cette option peut produire des résultats imprévisibles si la zone de mise au point contient plusieurs sujets.

■ Affichage sur l'écran de contrôle et le viseur

Les zones de mise au point s'affichent comme suit sur l'écran de contrôle et dans le viseur :

Standard (11 zones)

	Ecran de contrôle	Viseur
AF sélectif		
AF dynamique		

Étendue (7 zones)

	Ecran de contrôle	Viseur
AF sélectif		
AF dynamique		

MEMO

Seul le cadre standard (11 zones) est disponible lorsque [AF] AF dynamique groupé ou [AF] AF dynamique avec priorité au sujet le plus proche est sélectionné comme mode de zone AF.

Suite ➔

■ Réglage de la plage de mise au point dans le menu [PARAMETRE]

Voir « Utilisation du menu [PARAMETRE] » (→p.138).

Sélectionnez [PLAGE MAP] sous [AF] dans le menu [PARAMETRE].

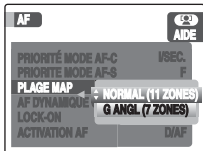

- [NORMAL (11 ZONES)]
Standard (11 zones)
- [G ANGL (7 ZONES)]
Étendue (7 zones)

■ Réglage de la plage de mise au point à l'aide de la touche FUNC. et de la molette de commande secondaire

- ① Sélectionnez [PLAGE MAP] pour [TOUCHE FUNC.] sous [ATTRIBUTION BOUTONS] dans le menu [PARAMETRE] (→p.138, 167).
- ② Pendant que vous appuyez sur la touche FUNC., faites tourner la molette de commande secondaire.



- ③ **WIDE** dans l'écran de contrôle est affiché ou masqué.



MEMO

Lorsque le message **WIDE** est affiché, le cadre étendu (7 zones) est défini. Lorsque le message **WIDE** est masqué, le cadre standard (11 zones) est défini.

● Sélection de la zone de mise au point

Avec les réglages par défaut, le FinePix S5 Pro vous propose de choisir parmi 11 zones de mise au point qui, ensemble, couvrent une grande partie de l'image. La zone de mise au point peut être sélectionnée manuellement. Ceci permet de cadrer votre photo avec un sujet placé pratiquement n'importe où dans l'image. En revanche, la sélection automatique de la zone garantit une mise au point sur le sujet le plus proche de l'appareil photo, quelle que soit sa position dans l'image.



- ① Verrouillez le sélecteur de mise au point sur la position ●.

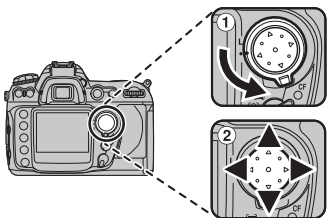

- ② Appuyez sur ▲▼◀▶ sur le sélecteur multidirectionnel pour sélectionner la zone de mise au point. Pour sélectionner la zone de mise au point centrale (ou le groupe de zones), appuyez à tout moment au centre du sélecteur multidirectionnel.
- ③ Vous pouvez verrouiller le sélecteur de mise au point en position L (verrouillée) immédiatement après la sélection, afin d'éviter toute modification de la zone de mise au point sélectionnée lorsque vous appuyez sur le sélecteur multidirectionnel.

📄 MEMO

- La zone de mise au point ne peut pas être modifiée lorsque la fonction d'économie d'énergie automatique est activée, pendant la lecture ou si un menu est affiché.
- Lorsque le mode de zone AF est défini sur AF dynamique groupé (→p.56), la zone de mise au point peut être sélectionnée par groupe.
- Lorsque le mode de zone AF est défini sur AF dynamique avec priorité au sujet le plus proche (→p.56), la zone de mise au point ne peut pas être sélectionnée.

Mise au point manuelle

Utilisez la mise au point manuelle dans des situations où l'AF risque de ne pas fonctionner comme prévu (→p.63) ou lorsque un objectif autre que AF Nikkor est installé.

- 1 Définissez le sélecteur de mode de mise au point sur **M**.

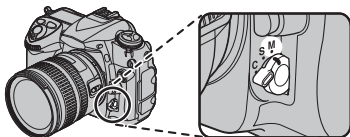

- 2 Ajustez la bague de mise au point de l'objectif jusqu'à ce qu'obtenir une image nette dans le viseur. Vous pouvez prendre une photo à tout moment, même si la mise au point n'a pas été effectuée sur l'image.

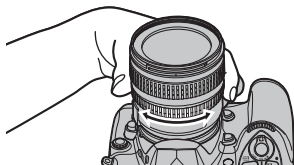

MEMO

- Lorsque vous disposez d'un objectif disposant de la sélection A-M, choisissez M pour une mise au point manuelle. Dans le cas d'objectifs prenant en charge M/A (autofocus à priorité manuelle), la mise au point peut être ajustée manuellement avec l'objectif réglé sur M ou sur M/A. Pour plus d'informations, reportez-vous à la documentation fournie avec votre objectif.

- Utilisez la mise au point manuelle pendant que vous contrôlez une image sur l'écran LCD avec l'affichage d'images direct.

Repère du plan focal

Pour déterminer la distance entre votre sujet et l'appareil photo, effectuez la mesure à partir du repère de plan focal situé sur le boîtier de l'appareil photo. La distance entre le barillet de l'objectif et le plan focal est de 46,5 mm.

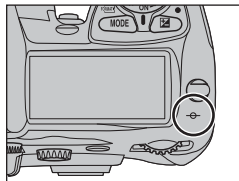

■ Aide à la mise au point

Cela vous permet de vérifier la mise au point de votre vue à l'aide de l'indicateur de mise au point ● situé sur le viseur. Vous pouvez utiliser l'aide à la mise au point lorsque l'objectif installé dispose d'un réglage de valeur plus clair que f/5.6.



- ① Définissez le sélecteur de mode de mise au point sur **M**.
- ② Positionnez la zone de mise au point sélectionnée sur l'objet sur lequel vous souhaitez mettre au point.
- ③ Faites pivoter la bague de mise au point sur l'objectif.
- ④ Appuyez légèrement sur le déclencheur. Lorsque la vue est mise au point, l'indicateur de mise au point ● s'allume.

● Mémorisation de la mise au point

La mémorisation de la mise au point permet de modifier la composition une fois la mise au point effectuée. Il est ainsi possible de mettre au point un sujet qui, dans la composition finale, sera en dehors des zones de mise au point.

Vous pouvez également faire appel à cette fonction lorsque le système d'autofocus ne parvient pas à effectuer la mise au point (→p.63).



1 Mise au point sur un sujet.

- ① Positionnez le sujet dans la zone de mise au point sélectionnée.
- ② Appuyez légèrement sur le déclencheur. Vérifiez que l'indicateur de mise au point ● apparaît dans le viseur.



Enfoncé à mi-course



Suite ➔

2 Mémorisez la mise au point.

Autofocus dynamique ponctuel

La mise au point est automatiquement mémorisée lorsque l'indicateur de mise au point apparaît. Elle le reste jusqu'à ce que vous relâchiez le déclencheur.

Autofocus dynamique continu

Appuyez sur la commande AE-L/AF-L afin de mémoriser à la fois la mise au point et l'exposition. La mise au point demeure mémorisée tant que vous maintenez la commande AE-L/AF-L enfoncée, même si vous relâchez le déclencheur.

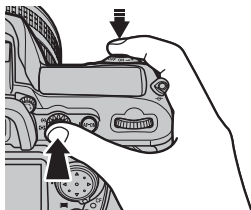

3 Déplacez l'appareil photo pour recadrer tout en appuyant légèrement sur le déclencheur, puis appuyez complètement.



Enfoncé à fond



MEMO

- Vous pouvez réappliquer la mémorisation de la mise au point autant que vous le souhaitez avant de relâcher le déclencheur.
- Ne modifiez pas la distance entre l'appareil photo et le sujet pendant la mémorisation de la mise au point. Si le sujet se déplace, effectuez une nouvelle mise au point en tenant compte de la nouvelle distance.
- En mode AF dynamique ponctuel, la mise au point demeure mémorisée entre deux prises de vue tant que vous sollicitez légèrement le déclencheur. Ceci permet de prendre plusieurs photos successives avec un même réglage de mise au point. La mise au point demeure mémorisée entre deux prises de vue tant que vous maintenez la commande AE-L/AF-L enfoncée.

Optimisation des résultats avec l'autofocus

Les conditions citées ci-dessous entravent le bon fonctionnement de l'autofocus. Si l'appareil photo ne parvient pas à mettre au point à l'aide de l'autofocus, utilisez la mise au point manuelle (→p.60) ou la mémorisation de la mise au point. (→p.61) pour mettre au point sur un autre sujet à la même distance, puis pour recadrer la photographie.



Le contraste entre le sujet et l'arrière-plan est faible ou inexistant.

Exemple : le sujet est de même couleur que l'arrière-plan.



La zone de mise au point contient des objets situés à différentes distances de l'appareil photo.

Exemple : le sujet est situé dans une cage.

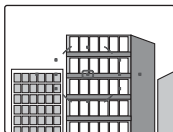

Le sujet se compose principalement de formes géométriques régulières.

Exemple : une rangée de fenêtres sur un gratte-ciel.

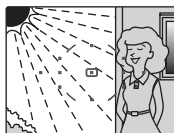

La zone de mise au point contient certaines zones de luminosité à contraste élevé.

Exemple : le sujet est situé à moitié à l'ombre.



Le sujet apparaît plus petit que la zone de mise au point.

Exemple : la zone de mise au point regroupe un sujet à l'avant-plan et des immeubles lointains.

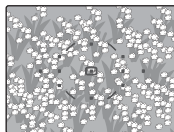

Le sujet contient de nombreux petits détails.

Exemple : un champ de fleurs ou d'autres sujets de petite taille ou à faible variation de luminosité.

■ Illuminateur d'assistance AF

L'illuminateur d'assistance AF intégré permet à l'appareil photo d'effectuer la mise au point même lorsque le sujet est peu éclairé. L'appareil photo doit être en mode de mise au point **S** (autofocus dynamique ponctuel), équipé d'un objectif AF-Nikkor, et la zone de mise au point centrale ou le groupe central de zones de mise au point doit être sélectionné(e) ou encore la priorité au sujet le plus proche activée. Si ces conditions sont remplies et que le sujet est faiblement éclairé, l'illuminateur s'éclaire automatiquement afin de faciliter l'autofocus lorsque vous sollicitez légèrement le déclencheur.

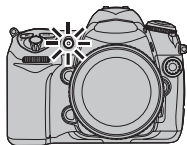

! ATTENTION

En cas d'utilisation de l'illuminateur d'assistance AF pour plusieurs prises de vue consécutives, celui-ci peut s'éteindre brièvement afin de protéger le voyant. Vous pouvez l'utiliser à nouveau après une courte pause. Remarque : en cas d'utilisation continue, l'illuminateur peut chauffer.

MEMO





- Pour garantir un fonctionnement correct de l'illuminateur d'assistance AF, l'objectif doit être réglé sur une focale de 24 à 200 mm et le sujet doit être situé dans l'alignement de l'illuminateur. Tout parasoleil doit être enlevé. Avec la plupart des objectifs, l'illuminateur présente une portée d'environ 0,5-3 m.
- L'illuminateur d'assistance AF n'est pas disponible avec l'objectif AF-S VR ED 200–400 mm f/4G.

■ Objectifs exposés au vignettage

- L'autofocus à l'aide de l'illuminateur d'assistance AF de l'appareil photo n'est pas possible en raison du vignettage avec les objectifs suivants à une distance de prise de vue de 0,7 m ou moins :
 - AF Micro ED 200 mm f/4D
 - AF-S ED 28-70 mm f/2.8D
 - AF-S VR ED 24-120 mm f/3.5-5.6G
 - AF Micro ED 70-180 mm f/4.5-5.6D
- L'autofocus à l'aide de l'illuminateur d'assistance AF de l'appareil photo n'est pas possible en raison du vignettage avec les objectifs suivants à une distance de prise de vue de 1 m ou moins :
 - AF-S DX ED 55-200 mm f/4-5.6G
- L'autofocus à l'aide de l'illuminateur d'assistance AF de l'appareil photo n'est pas possible en raison du vignettage avec les objectifs suivants à une distance de prise de vue de 1,5 m ou moins :
 - AF-S VR ED 70-200 mm f/2.8G
 - AF ED 80-200 mm f/2.8D
 - AF-S ED 80-200 mm f/2.8D
- L'autofocus à l'aide de l'illuminateur d'assistance AF de l'appareil photo n'est pas possible en raison du vignettage avec les objectifs suivants à une distance de prise de vue de 2,5m ou moins :
 - AF VR ED 80-400 mm f/4.5-5.6D

■ Flashs Nikon et illuminateurs d'assistance actifs

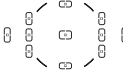
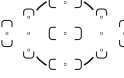
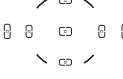
Dans les conditions décrites ci-dessus, les flashs Nikon SB-800 et SB-600 ainsi que le contrôleur de flash sans câble SU-800 fournissent un illuminateur AF actif pour les zones de mise au point suivantes :

Focale de l'objectif AF	Standard (11 zones)	Etendue (7 zones)
24-34 mm		
35-70 mm		
71-105 mm		

Avec les autres flashs, l'illuminateur d'assistance AF de l'appareil photo est utilisé.

Commande de contrôle de profondeur de champ

Pour se faire une idée de ce que donnera la photo avec l'ouverture sélectionnée, maintenez enfoncée la commande de contrôle de profondeur de champ. L'objectif est diaphragmé sur l'ouverture sélectionnée par l'appareil photo (modes *P* et *S*) ou sur l'ouverture choisie par l'utilisateur (modes *A* et *M*), vous permettant ainsi de voir dans le viseur la profondeur de champ.

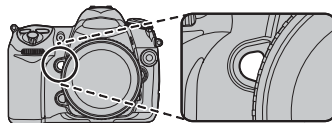

Déclenchement

Les opérations de prise de vue disponibles sont les suivantes : **S** (Vue par vue), **CL** (Continu basse vitesse), **CH** (Continu haute vitesse),  (Retardateur) ou **MUP** (Miroir relevé) à l'aide du commutateur de mode de déclenchement.

Appuyez sur la touche de déblocage du commutateur de mode de déclenchement et faites pivoter le commutateur de mode de déclenchement jusqu'au réglage souhaité.

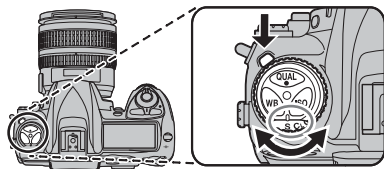

S Vue par vue

L'appareil prend une photo à chaque pression du déclencheur. La lampe d'accès s'allume pendant l'enregistrement de la photo. La photo suivante peut être prise immédiatement à condition que la mémoire tampon contienne l'espace suffisant.

CL Continu basse vitesse

Lorsque le déclencheur est maintenu enfoncé, l'appareil photo enregistre 1 à 2 vues par seconde.*

CH Continu haute vitesse

Lorsque le déclencheur est maintenu enfoncé, l'appareil photo enregistre jusqu'à 3 vues par seconde.* Idéal pour photographier des objets en mouvement ou capturer une expression fugace sur un visage lors d'un portrait.

Retardateur

Le retardateur vous permet de réaliser des autoportraits ou d'éviter l'effet de flou dû au bougé de l'appareil (→p.101).

MUP Miroir relevé

Appuyez une fois sur le déclencheur pour relever le miroir et appuyez à nouveau pour prendre une photo (il y a déclenchement automatique si vous n'appuyez pas sur le déclencheur pendant les 30 secondes qui suivent le lever du miroir). Le miroir est baissé après le déclenchement. Choisissez ce mode pour diminuer les vibrations de l'appareil photo dans les situations où le moindre mouvement de l'appareil peut provoquer des photos floues (« flou de bougé »). Remarque : l'autofocus, la mesure et le cadrage ne peuvent pas être confirmés dans le viseur lorsque le miroir est levé.

* Dans les cas suivants : La cadence moyenne de prise de vue avec AF dynamique continu, exposition manuelle ou auto à priorité vitesse, vitesse d'obturation de 1/250 s ou plus rapide, 200 ISO, [100% (STD)] est sélectionné pour [ D-RANGE] dans [MENU PRISE DE VUES] et espace disponible dans la mémoire tampon.



MEMO

Lorsque **CL** (Continu basse vitesse) ou **CH** (Continu haute vitesse) est sélectionné, l'intervalle et la vitesse de prise de vue continue peuvent être plus lents en fonction du réglage [ D-RANGE] dans le [MENU PRISE DE VUES].

■ Taille de la mémoire tampon

- Le nombre d'images que vous pouvez stocker dans la mémoire tampon avec les réglages définis apparaît à l'emplacement du compteur de vues, dans le viseur et sur l'écran de contrôle lorsque vous appuyez sur le déclencheur. La prise de vue continue permet d'enregistrer jusqu'à 100 vues.
- Si le chiffre 0 s'affiche, cela signifie que la mémoire tampon est pleine et que la prise de vue va être plus lente.
- Le nombre d'images affichées pour le compteur de vues, dans le viseur et sur l'écran de contrôle varie en fonction de la capacité de la carte mémoire ou des conditions de prise de vue.
- Voir p.226 pour le nombre d'images pouvant être stockées dans la mémoire tampon. La taille de la mémoire tampon affichée sur l'écran de contrôle et dans le viseur est approximative.



MEMO

- En mode continu, l'orientation enregistrée pour la première vue s'applique à toutes les photos de la même rafale, même si vous tournez l'appareil photo pendant la prise de vue.
- Pendant l'enregistrement des photos sur la carte mémoire, le voyant d'accès à la carte mémoire s'allume. Selon le type de carte mémoire, la taille de l'image ( PIXELS ENR.) ou la qualité d'image ( QUALITÉ), la durée d'enregistrement peut varier entre quelques secondes et plusieurs minutes. Ne retirez pas la carte mémoire ou ne coupez pas l'alimentation tant que ce voyant d'accès n'est pas éteint. Si vous mettez votre appareil photo hors tension alors qu'il reste encore des données dans la mémoire tampon, l'alimentation ne se coupe pas tant que toutes les images présentes dans la mémoire tampon ne sont pas enregistrées. Si la batterie se décharge alors qu'il reste encore des images dans la mémoire tampon, le déclencheur est désactivé et les images sont transférées sur la carte mémoire.

Normalement, le système de mesure matricielle fournit l'exposition optimale pour la prise de vue. Toutefois, vous pouvez choisir parmi 3 modes de mesure pour les prises de vues lorsque vous souhaitez sélectionner un niveau d'exposition différent (Mémo AE ou correction d'exposition) ou pour des scènes particulières (comme des prises de vue rétro-éclairée ou des prises de vue avec un contraste très important).

Faites pivoter le sélecteur de mesure jusqu'au système de mesure souhaité.

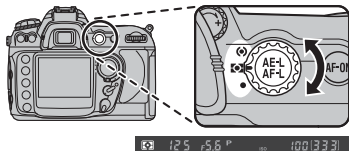

Mesure matricielle

Le capteur RVB 1005 photosites détermine l'exposition en fonction de diverses informations provenant de toutes les zones de la vue. Avec les objectifs de type G ou D, l'appareil photo utilise la mesure matricielle couleur 3D II pour des résultats naturels même lorsque des couleurs claires (blanc ou jaune) ou foncées (noir et vert foncé) sont dominantes dans la vue. D'autres objectifs avec microprocesseur ne prennent pas en compte l'information de distance 3D ; l'appareil utilise alors la mesure matricielle couleur II.

La mesure matricielle couleur est disponible si un objectif sans microprocesseur est installé et si la focale et l'ouverture maximale de l'objectif ont été précisées à l'aide de l'option [OBJECTIF SANS CPU] sous [DIVERS] dans le menu [PARAMETRE] (→p.121 ; la mesure pondérée centrale est utilisée si la longueur focale ou l'ouverture n'est pas spécifiée).

- Pour le Mémo AE (→p.69) ou la Correction d'exposition (→p.76), la mesure spot est recommandée.

Pondérée centrale

L'appareil photo mesure l'intégralité de l'image, mais attribue la pondération la plus importante à une zone centrale de 8 mm de diamètre, représentée dans le viseur par un cercle de 8 mm.

MEMO

Le diamètre de mesure peut être modifié à l'aide du paramètre [PONDÉRÉE CENTRALE] sous [EXPOSITION] dans le menu [PARAMETRE]. La valeur de mesure moyenne de toute la vue est aussi disponible (→p.157).

Spot

L'appareil photo mesure un cercle de 3 mm de diamètre (environ 2,0% de l'image). Cette option garantit une exposition correcte du sujet, même en cas d'arrière-plan beaucoup plus lumineux ou plus sombre.

- Ce cercle est centré sur la zone de mise au point active (en AF dynamique groupé, sur la zone de mise au point centrale du groupe actif ; →p.56), ce qui permet de mesurer les sujets décentrés (en cas d'utilisation d'un objectif sans microprocesseur ou de l'AF dynamique avec priorité au sujet le plus proche, l'appareil photo mesure la zone de mise au point centrale).

MEMO

- Pour une précision accrue avec les objectifs sans microprocesseur, précisez la focale et l'ouverture maximale de l'objectif dans [OBJECTIF SANS CPU] sous [DIVERS] dans le menu [PARAMETRE].
- Si vous utilisez un objectif sans microprocesseur, la mesure pondérée centrale est utilisée si la longueur focale ou l'ouverture n'est pas spécifiée dans [OBJECTIF SANS CPU] sous [DIVERS] dans le menu [PARAMETRE].
- La mesure pondérée centrale est recommandée en cas d'utilisation de filtres avec un facteur d'exposition (facteur de filtre) supérieur à 1x.

Prise de vue avec mémo AE

Le mémo AE vous permet de régler l'exposition pour un sujet spécifique dans votre photo. Cette technique est utile lorsque la luminosité de votre sujet diffère énormément de celle de son environnement.

- 1 Définissez le mode d'exposition sur autre chose que \mathcal{M} (manuel) (→p.70).
- 2 Définissez le sélecteur du système de mesure sur AF-L pondérée centrale ou AF-ON mesure spot.
La mesure matricielle n'est pas recommandée, car elle ne permet pas d'obtenir efficacement l'effet de mémorisation mémo AE.

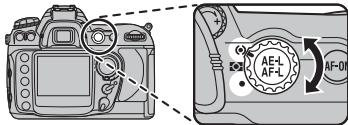

- 3 Positionnez la zone de mise au point sur le sujet que vous souhaitez voir correctement exposé, maintenez le déclencheur légèrement enfoncé, puis appuyez sur la commande AE-L/AF-L.
Vérifiez que l'indicateur de mise au point (●) apparaît dans le viseur.



MEMO

- Lorsque la mémorisation de l'exposition est activée, l'exposition ne change pas en changeant d'image. L'indicateur **AE-L** apparaît en outre dans le viseur.
 - Avec la mesure spot, l'exposition est mémorisée sur la valeur mesurée dans un cercle de 3 mm centré sur la zone de mise au point sélectionnée. Avec la mesure pondérée centrale, l'exposition est mémorisée sur la valeur mesurée dans un cercle de 8 mm situé au centre du viseur.
 - Selon l'option sélectionnée, la commande AE-L/AF-L mémorise la mise au point et l'exposition (valeur par défaut), la mise au point uniquement ou l'exposition uniquement. Ces options permettent de mémoriser l'exposition jusqu'à ce que vous appuyiez une seconde fois sur la commande AE-L/AF-L, que vous appuyiez sur le déclencheur ou que la mesure de l'exposition s'éteigne.
- 4 Tout en maintenant la commande AE-L/AF-L enfoncée, recadrez et prenez votre photo.



MEMO

- Lorsque la commande AE-L/AF-L est enfoncée, l'opération suivante peut être exécutée :
 - En mode d'exposition \mathcal{P} : Décalage du programme (→p.71)
 - En mode d'exposition \mathcal{S} : Modification de la vitesse d'obturation
 - En mode d'exposition \mathcal{A} : Modification de l'ouverture
Les nouvelles valeurs de la vitesse d'obturation et de l'exposition sont affichées après modification dans l'affichage d'exposition.
- Faire pivoter le sélecteur de mesure sur un autre réglage n'affecte pas le système de mesure durant le fonctionnement du mémo AE. Relâchez le mémo AE.

Mode d'exposition

Quatre modes sont disponibles : Auto programmé (**P**), Auto à priorité vitesse (**S**), Auto à priorité ouverture (**A**) et Manuel (**M**).

P Auto programmé

Ce mode contrôle automatiquement le réglage de la vitesse d'obturation et de l'ouverture pour offrir l'exposition optimale aux conditions de photographie. Ce mode est utile lorsque vous souhaitez pouvoir prendre des photos rapidement et aisément pour réaliser des instantanés.

- ① Tout en appuyant sur MODE, faites pivoter la molette de commande principale jusqu'à afficher **P** sur l'écran de contrôle.

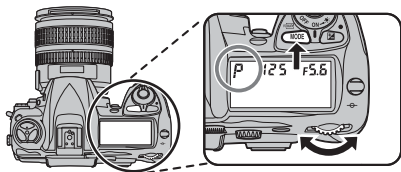

- ② Cadrez, effectuez la mise au point et prenez la photo.

MEMO

- L'option Auto programmé est uniquement disponible pour les objectifs avec microprocesseur.
- Lorsqu'un objectif sans microprocesseur est fixé à l'appareil photo, le mode d'exposition **A** (auto à priorité ouverture) est automatiquement sélectionné. L'indicateur du mode d'exposition **P** clignote sur l'écran de contrôle et le symbole **A** apparaît dans le viseur.
- Si les limites du système de mesure de l'exposition sont dépassées, l'un des indicateurs suivants apparaît sur l'écran de contrôle et dans le viseur :
 - H** \uparrow : Le sujet est trop lumineux. Utilisez un filtre atténuateur gris neutre optionnel (ND) ou réduisez la sensibilité ISO.
 - L** \downarrow : Le sujet est trop sombre. Utilisez le flash ou augmentez la sensibilité ISO.

Décalage du programme

En mode P , vous avez la possibilité d'associer différentes vitesses d'obturation et ouvertures en faisant pivoter la molette de commande principale (« décalage du programme »). Toutes les combinaisons produisent la même exposition. Lorsque le décalage du programme est activé, un astérisque (« * ») apparaît à côté de l'indicateur du mode d'exposition sur l'écran de contrôle.

Pour rétablir la vitesse d'obturation et l'ouverture par défaut, faites pivoter la molette de commande principale jusqu'à faire disparaître l'indicateur. Pour rétablir les réglages par défaut, vous pouvez également mettre l'appareil photo hors tension, sélectionner un mode d'exposition différent, effectuer une réinitialisation par deux commandes (→p.120) ou modifier le réglage pour le [INCRÉMENT EXPO.] sous [EXPOSITION] dans le menu [PARAMETRE].



Profil du programme

Le profil du programme montre le contrôle d'exposition lors du décalage du programme (100 ISO).

— 100 ISO ; objectif avec ouverture maximale de f/1.4 et ouverture minimale de f/16 (par exemple, AF 50 mm f/1.4 D)

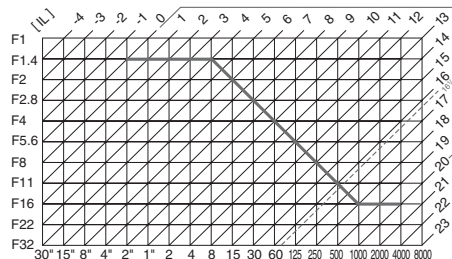

- Les valeurs maximales et minimales de l'incrément d'exposition varient en fonction de la sensibilité (équivalence ISO). Le graphe ci-dessus se base sur une sensibilité de 100 ISO.
- En cas d'utilisation de la mesure matricielle, les valeurs supérieures à 1/6 1/3 IL sont réduites à 1/6 1/3 IL dans le cas de 100 ISO.

5 Auto à priorité vitesse

En mode Auto à priorité vitesse, vous définissez vous-même la vitesse d'obturation alors que l'appareil photo sélectionne automatiquement l'ouverture afin d'obtenir une exposition optimale. La vitesse d'obturation peut être définie sur une valeur comprise entre 30 s et 1/8000 s. Une vitesse d'obturation lente produit une sensation de mouvement en appliquant un effet de flou aux objets en mouvement, tandis qu'une vitesse rapide « fige » tout mouvement.

- 1 Toute en appuyant sur MODE, faites pivoter la molette de commande principale jusqu'à afficher 5 sur l'écran de contrôle.

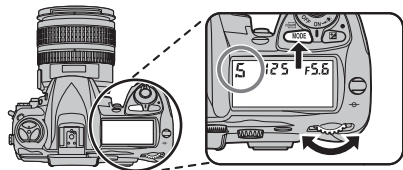

- 2 Faites pivoter la molette de commande principale pour sélectionner la vitesse d'obturation souhaitée (comprise entre 30 s et 1/8000 s).



- 3 Cadrez, effectuez la mise au point et prenez la photo.

MEMO

- L'option Auto à priorité vitesse est uniquement disponible pour les objectifs avec microprocesseur.
- Lorsqu'un objectif sans microprocesseur est fixé à l'appareil photo, le mode d'exposition \mathbb{A} (auto à priorité ouverture) est automatiquement sélectionné. L'indicateur du mode d'exposition 5 clignote sur l'écran de contrôle et le symbole **A** apparaît dans le viseur.
- Si vous réglez la vitesse d'obturation sur b ou l en mode \mathbb{A} , puis sélectionnez le mode 5 sans modifier la vitesse d'obturation, l'affichage de la vitesse d'obturation clignote et il est impossible de déclencher. Avant de prendre votre photo, faites pivoter la molette de commande principale afin de sélectionner une autre vitesse d'obturation.
- Si les limites du système de mesure de l'exposition sont dépassées, l'un des indicateurs suivants apparaît sur l'écran de contrôle et dans le viseur :
 - $\mathbb{H} \uparrow$: Le sujet est trop lumineux. Choisissez une vitesse d'obturation plus rapide, réduisez la sensibilité ISO (\rightarrow p.92) ou utilisez un filtre atténuateur gris neutre optionnel (ND).
 - $\mathbb{L} \downarrow$: Le sujet est trop sombre. Réduisez la vitesse d'obturation, augmentez la sensibilité ISO (\rightarrow p.92) ou utilisez le flash.
- Utilisez une batterie suffisamment chargée lorsque vous effectuez des prises en pose longue.

Auto à priorité ouverture

Dans ce mode, le photographe définit l'ouverture (de l'ouverture minimale à l'ouverture maximale) et l'appareil photo contrôle automatiquement la vitesse d'obturation. Ce mode est idéal pour les photos mettant la priorité sur la profondeur de champ (la zone où les objets sont mis au point), comme des vues où les objets proches et distants sont nets (ouvertures minimales) ou où l'arrière-plan n'est pas net (ouvertures maximales).

- ① Tout en appuyant sur MODE, faites pivoter la molette de commande principale jusqu'à afficher  sur l'écran de contrôle.

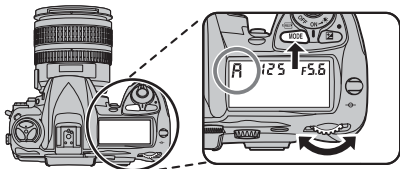

- ② Faites pivoter la molette de commande secondaire afin de sélectionner l'ouverture souhaitée.



- ③ Cadrez, effectuez la mise au point et prenez la photo.

MEMO

- Si un objectif sans microprocesseur est installé et si l'ouverture maximale de l'objectif a été précisée à l'aide de l'option [OBJECTIF SANS CPU] sous [DIVERS] (→p.121) dans le menu [PARAMETRE], la valeur actuelle est affichée sur l'écran de contrôle et dans le viseur, arrondie à la valeur la plus proche. Dans le cas contraire, l'affichage indiquera uniquement le nombre d'ouvertures (Δf , avec l'ouverture maximale représentée par $\Delta f 0$) et l'ouverture sera visible uniquement sur la bague des ouvertures de l'objectif.



- Si les limites du système de mesure de l'exposition sont dépassées, l'un des indicateurs suivants apparaît sur l'écran de contrôle et dans le viseur :
 - $\mathcal{H} \uparrow$: Le sujet est trop lumineux. Choisissez une ouverture plus petite (plus grande valeur), réduisez la sensibilité ISO (→p.92) ou utilisez un filtre atténuateur gris neutre optionnel (ND).
 - $\mathcal{L} \downarrow$: Le sujet est trop sombre. Choisissez une ouverture plus grande (valeur plus petite), augmentez la sensibilité ISO (→p.92) ou utilisez le flash.
- Si la bague des ouvertures d'un objectif avec microprocesseur (à l'exception du type G) n'est pas définie sur l'ouverture minimale, $fE E$ clignote sur l'écran de contrôle et dans le viseur. Dans ce cas, le déclenchement est impossible quel que soit le mode d'exposition sélectionné.

Manuel

Dans ce mode, le photographe est libre de définir n'importe quel réglage de vitesse d'obturation (comprise entre 1/8000 s et 30 s ou **BULB**) et d'ouverture (de l'ouverture minimale à l'ouverture maximale). Cela permet au photographe de déterminer l'exposition convenant aux conditions ainsi que l'effet souhaité tout en regardant l'indicateur analogique de l'état d'exposition dans le viseur.

- 1 Tout en appuyant sur **MODE**, faites pivoter la molette de commande principale jusqu'à afficher **M** sur l'écran de contrôle.

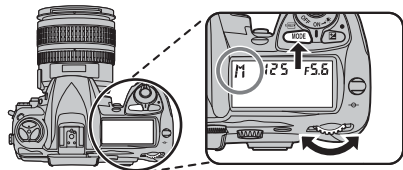

- 2 Tout en consultant l'indicateur analogique de l'état d'exposition, définissez la vitesse d'obturation et l'ouverture.
Elles peuvent être définies dans un ordre quelconque.

Vitesse d'obturation :

Pour la définir, utilisez la molette de commande principale.

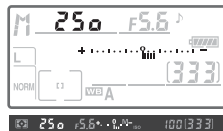

Ouverture :

Pour la définir, utilisez la molette de commande secondaire.

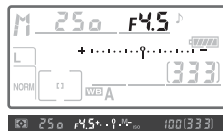
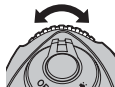

- 3 Cadrez, effectuez la mise au point et prenez la photo.

MEMO

Si la vitesse d'obturation est définie sur **BULB** à l'étape ② et si vous maintenez enfoncé le déclencheur, l'obturateur demeure déclenché comme lors d'une prise de vue en pose longue.

■ Indicateur analogique de l'état d'exposition

Avec des vitesses d'obturation autres que $b_u \frac{1}{b}$, l'indicateur analogique de l'état d'exposition, situé sur l'écran de contrôle et dans le viseur, signale toute sous- ou surexposition de la photo avec les réglages définis. L'indicateur analogique de l'état d'exposition est affiché sur l'écran de contrôle et dans le viseur, comme illustré ci-dessous.

[INCRÉMENT EXPO.] défini sur [1/3 IL]

	Ecran de contrôle	Viseur
Exposition optimale	+ 0 -	+ . . . 0 . . . -
Sous-exposition de 1/3 IL	+ 0 -	+ . . . 0 . . . -
Surexposition de plus de 3 IL	+ 0 -	+ . . . 0 . . . *

[INCRÉMENT EXPO.] défini sur [1/2 IL]

	Ecran de contrôle	Viseur
Exposition optimale	+ 0 -	+ . . . 0 . . . -
Sous-exposition de 1/2 IL	+ 0 -	+ . . . 0 . . . -
Surexposition de plus de 3 IL	+ 0 -	+ . . . 0 . . . -

[INCRÉMENT EXPO.] défini sur [1 IL]

	Ecran de contrôle	Viseur
Exposition optimale	+ 0 -	+ . . . 0 . . . -
Sous-exposition de 1 IL	+ 0 -	+ . . . 0 . . . -
Surexposition de plus de 3 IL	+ 0 -	+ . . . 0 . . . -

* Si la surexposition excède 2 IL à 1/3 IL, l'indicateur analogique de l'état d'exposition dans le viseur apparaît comme suit.

- Si les limites du système de mesure de l'exposition sont dépassées, l'indicateur analogique de l'état d'exposition clignote à titre d'avertissement.

Suite ➔

MEMO



- Avec une vitesse d'obturation de $b_u \frac{1}{b}$, l'obturateur reste ouvert aussi longtemps que le déclencheur est maintenu enfoncé. Pour éviter toute perte d'énergie pendant l'ouverture de l'obturateur, il est conseillé d'utiliser une batterie rechargeable NP-150 complètement chargée ou un adaptateur AC135VN optionnel. Lorsque la batterie se décharge totalement pendant la prise de vue, l'appareil photo enregistre la photo sur la carte mémoire et s'éteint automatiquement.
- Si un objectif sans microprocesseur est installé et si l'ouverture maximale de l'objectif a été précisée à l'aide de l'option [OBJECTIF SANS CPU] sous [DIVERS] (→p.121) dans le menu [PARAMETRE], la valeur actuelle est affichée dans le viseur et sur l'écran de contrôle, arrondie à la valeur la plus proche. Dans le cas contraire, l'affichage indiquera uniquement le nombre d'ouvertures (Δf , avec l'ouverture maximale représentée par $\Delta f 0$) et l'ouverture sera visible uniquement sur la bague des ouvertures de l'objectif.





- Quand un objectif AF Micro Nikkor est installé et qu'un posémètre externe est utilisé, le rapport d'exposition ne doit être pris en compte que si vous définissez l'ouverture avec la bague d'ouverture de l'objectif.

Correction d'exposition

La correction d'exposition vous permet de varier intentionnellement la valeur d'exposition optimale contrôlée par l'appareil photo. Cela peut s'avérer utile pour obtenir une sous- ou surexposition. Utilisez la mesure pondérée centrale ou la mesure spot, car la mesure matricielle n'atteint pas un effet suffisant. La correction d'exposition peut être exécutée dans tout mode d'exposition (Toutefois, en mode d'exposition M , seul l'indicateur analogique de l'état d'exposition change, la vitesse d'obturation et l'ouverture sélectionnées ne changent pas).

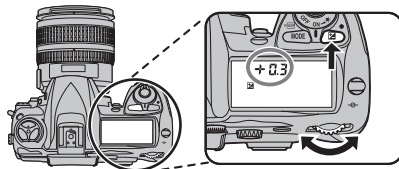
- ① En appuyant sur , faites pivoter la molette de commande principale et vérifiez la correction d'exposition sur l'écran de contrôle ou dans le viseur (dans ce dernier, les valeurs positives sont signalées par l'icône , les valeurs négatives par l'icône ). La correction d'exposition peut être définie sur une valeur comprise entre -5 IL (sous-exposition) et +5 IL (surexposition) par incréments de 1/3 IL.



Lorsque la correction d'exposition est définie,  apparaît sur l'écran de contrôle.

La valeur de compensation peut être vérifiée en appuyant sur .

 16.0 7.56 f/1.8 100 0.3 -0,3 IL

 16.0 7.56 f/1.8 100 2.0 +2 IL

L'indicateur analogique de l'état d'exposition est affiché comme correction d'exposition sur l'écran de contrôle et dans le viseur. « 0 » clignote dans l'indicateur analogique de l'état d'exposition.

② Cadrez, effectuez la mise au point et prenez la photo.

MEMO

- Pour annuler la correction d'exposition, définissez la valeur de compensation sur « 0,0 » ou exécutez une réinitialisation par deux commandes (→p.120) (La mise hors tension de l'appareil photo n'annule pas la correction d'exposition).
- Normalement, vous devez compenser l'exposition vers le côté + lorsque l'arrière-plan est plus lumineux que votre sujet principal ou vers le côté – lorsque l'arrière-plan est plus sombre.

Flash intégré

Cet appareil photo est équipé d'un flash doté d'un nombre guide de 12 (100 ISO) qui peut être utilisé non seulement en cas de luminosité naturelle insuffisante mais également pour compenser les ombres et les sujets en contre-jour ou pour ajouter un reflet dans les yeux du sujet.

Dosage automatique flash/ambiance i-TTL pour Reflex numérique

le flash émet une série de pré-éclairs pratiquement invisibles (pré-éclairs pilotes), immédiatement avant que le flash principal ne se déclenche. Les pré-éclairs reflétés par les objets situés dans toutes les zones de l'image sont enregistrés par le capteur RVB 1005 photosites, puis sont analysés avec les informations provenant du système de mesure matricielle. Ceci permet de régler la puissance du flash afin d'obtenir un éclairage naturel, dosé entre le sujet principal et l'arrière-plan éclairé par la lumière ambiante.

- Lorsqu'un objectif de type G ou D est utilisé, le calcul de la puissance du flash inclut l'information de distance.
- Un calcul plus précis peut être obtenu pour les objectifs sans microprocesseur en indiquant les données de l'objectif (focale et ouverture maximale ; →p.121).
- Ce mode n'est pas disponible lorsque la mesure spot est sélectionnée.

Flash i-TTL standard pour Reflex numérique

la puissance du flash est réglée de manière à exposer correctement le sujet principal ; la lumière provenant de l'arrière-plan n'est pas prise en compte. Cette option est recommandée si vous souhaitez mettre en valeur le sujet principal au détriment de l'arrière-plan ou si vous vous servez de la correction d'exposition.

- Le mode flash i-TTL standard pour Reflex numérique s'active automatiquement lorsque la mesure spot est sélectionnée.



MEMO

- Le contrôle de flash i-TTL peut entraîner des sensibilités comprises entre 100 et 1600 ISO. Dans certains cas, il ne pourra pas adapter l'intensité du flash aux sensibilités supérieures à 1600 ISO.
- Le flash intégré couvre un angle de champ correspondant à un objectif 18 mm. Avec certains objectifs ou certaines ouvertures, il peut ne pas éclairer le sujet dans sa totalité.
- Lorsque [OU] est sélectionné pour [SENSIBILITÉ AUTO] sous [SENSIBILITÉ AUTO] sous [EXPOSITION] dans le menu [PARAMETRE], la sensibilité ISO est automatiquement ajustée pour une puissance de flash optimale. Ceci peut provoquer la sous-exposition des sujets situés à l'avant-plan dans les photos prises au flash avec une vitesse d'obturation lente, en lumière du jour ou sur un arrière-plan particulièrement clair. Dans de tels cas, choisissez un mode de flash autre que Synchro lente ou sélectionnez le mode ou avec une ouverture plus grande.

Utilisation du flash intégré

Pour utiliser le flash intégré :

- 1 Choisissez une méthode de mesure.

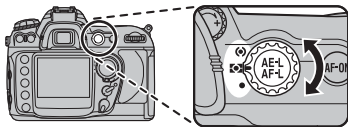

MEMO

- Sélectionnez Mesure matricielle ou Pondérée centrale afin d'activer le dosage automatique flash/ambiance i-TTL pour Reflex numérique.
- Le mode flash i-TTL standard pour Reflex numérique s'active automatiquement lorsque la mesure spot est sélectionnée.

- 2 Appuyez sur la commande d'ouverture du flash. Le flash intégré se lève et se charge.

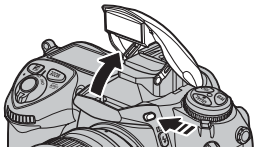

- 3 Définissez le mode de synchronisation du flash. (→p.82).



- 4 Définissez le mode d'exposition, la vitesse d'obturation et l'ouverture. Les vitesses d'obturation et ouvertures disponibles lorsque le flash intégré est levé (→p.80).

- 5 Vérifiez que le témoin de disponibilité du flash  apparaît dans votre viseur.





MEMO

Si  n'apparaît pas alors que vous utilisez le flash intégré, il est impossible de déclencher.

- 6 Cadrez la photo en vous assurant que le sujet se trouve à portée du flash, puis effectuez la mise au point et prenez la photo.

Suite ➔

 **MEMO**

- Si le témoin de disponibilité du flash  clignote pendant environ 3 secondes après la prise de vue, cela signifie que le flash s'est déclenché à pleine puissance et votre photo risque d'être sous-exposée. Vérifiez le résultat obtenu sur le moniteur. Si votre photo vous semble sous-exposée, ajustez les réglages et réessayez.
- Si vous utilisez le flash intégré lors d'une prise de vue en continu, une seule photo sera prise à chaque déclenchement.
- La réduction de vibration (disponible sur les objectifs VR) n'est pas activée si vous sollicitez légèrement le déclencheur alors que le flash intégré est en cours de chargement.
- En cas d'utilisation du flash intégré pour plusieurs prises de vue consécutives, celui-ci peut s'éteindre brièvement pour des raisons de protection. Vous pouvez l'utiliser à nouveau après une courte pause.
- Le flash intégré et les flashes SB-800, SB-600 et SB-R200 Nikon émettent une série de pré-éclairs pilotes lorsque vous appuyez sur la commande de contrôle de profondeur de champ. Le mode lampe pilote peut être désactivé en sélectionnant [NON] pour le [MODE LAMPE PILOTE] (→p.165) sous [ FLASH/BKT] dans le menu [PARAMETRE].

Pour fermer le flash intégré

Pour économiser l'énergie de la batterie lorsque vous n'utilisez pas le flash intégré, référez-vous à celui-ci en appuyant doucement vers le bas jusqu'à ce que le loquet s'enclenche.

■ Les vitesses d'obturation et ouvertures disponibles lorsque le flash intégré est levé

Mode d'exposition	Vitesse d'obturation	Ouverture
P (→p.70)	Définie automatiquement par l'appareil photo (1/250-1/60s) *1	Définie automatiquement par l'appareil photo
S (→p.72)	Valeur sélectionnée par l'utilisateur (1/250-30s) *2	
A (→p.73)	Définie automatiquement par l'appareil photo (1/250-1/60s) *1	Valeur sélectionnée par l'utilisateur *3
M (→p.74)	Valeur sélectionnée par l'utilisateur (1/250-30s) *2	

*1 Quelle que soit l'option sélectionnée, l'appareil photo peut adopter des vitesses d'obturation très lentes (jusqu'à 30 s) avec les réglages Synchro lente, Synchro lente sur le second rideau et Synchro lente avec atténuation des yeux rouges.

*2 Lorsque le flash intégré s'ouvre, les vitesses supérieures à 1/250 s sont réduites à 1/250 s.

*3 La portée du flash varie en fonction de la sensibilité ISO et de l'ouverture. Lors du réglage de l'ouverture en modes A et M , consultez le tableau des portées du flash (→p.81).

■ Portée effective du flash intégré

La portée effective du flash intégré varie en fonction des réglages de la sensibilité ISO et de l'ouverture utilisés.

Ouverture pour un équivalent ISO de :													Plage de mesure
100	125	160	200	250	320	400	500	640	800	1000	1250	1600	
1,4	1,6	1,8	2	2,2	2,5	2,8	3,2	3,5	4	4,5	5	5,6	1-7,5 m
2	2,2	2,5	2,8	3,2	3,5	4	4,5	5	5,6	6,3	7,1	8	0,7-5,4 m
2,8	3,2	3,5	4	4,5	5	5,6	6,3	7,1	8	9	10	11	0,6-3,8 m
4	4,5	5	5,6	6,3	7,1	8	9	10	11	13	14	16	0,6-2,7 m
5,6	6,3	7,1	8	9	10	11	13	14	16	18	20	22	0,6-1,9 m
8	9	10	11	13	14	16	18	20	22	25	29	32	0,6-1,4 m
11	13	14	16	18	20	22	25	29	32	—	—	—	0,6-0,9 m
16	18	20	22	25	29	32	—	—	—	—	—	—	0,6-0,7 m

* La portée effective minimale du contrôle de flash à l'aide du flash intégré est de 0,6 mètre.

En mode Auto programmé, l'ouverture maximale (valeur la plus petite) est limitée en fonction de la sensibilité (équivalence ISO), comme illustré ci-dessous :

Ouverture maximale pour l'équivalent ISO de :													
100	125	160	200	250	320	400	500	640	800	1000	1250	1600	
2,8	3	3,2	3,3	3,5	3,8	4	4,2	4,5	4,8	5	5,3	5,6	

* Pour chaque incrément de sensibilité supplémentaire (par exemple, passage de 200 à 400), l'ouverture est diaphragmée d'une demi-valeur. Si l'ouverture maximale de l'objectif est inférieure aux valeurs ci-dessus, la valeur maximale de l'ouverture correspond à l'ouverture maximale de l'objectif.

MEMO

Le contrôle de flash i-TTL peut entraîner des sensibilités comprises entre 100 et 1600 ISO. Dans certains cas, il ne pourra pas adapter l'intensité du flash aux sensibilités supérieures à 1600 ISO.

Les modes de synchronisation et leurs caractéristiques

Vous pouvez sélectionner l'un des 5 modes en fonction du type de photo et de l'effet souhaité.

Tout en appuyant sur **⚡**, faites pivoter la molette de commande principale jusqu'à afficher l'icône souhaitée de synchronisation du flash sur l'écran de contrôle.

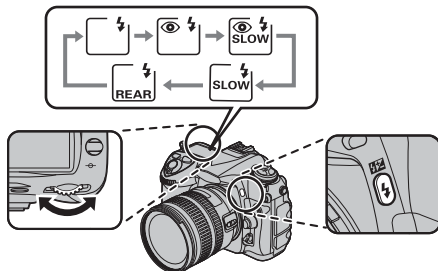

Voir p.78 pour plus de détails sur la prise de vue avec flash.

⚠ ATTENTION

Certains objectifs masquent l'illuminateur d'atténuation des yeux rouges. Le sujet ne voit donc plus celui-ci, ce qui interfère avec l'atténuation des yeux rouges.

⚡ Synchro sur le premier rideau

Option recommandée dans la plupart des situations. En modes Auto programmé et Auto à priorité ouverture, la vitesse d'obturation est automatiquement réglée sur une valeur comprise entre 1/60 et 1/250 s (1/60 à 1/8000 s avec un flash optionnel et synchronisation ultra-rapide auto FP ; →p.88).

⚡ 👁 Atténuation des yeux rouges

Un pré-éclair d'atténuation des yeux rouges se déclenche environ une seconde avant le flash principal. Les pupilles du sujet se contractent, réduisant ainsi l'effet « yeux rouges » parfois induit par le flash.

- Veillez à ce que l'appareil photo et les sujets (personnes) de la photo ne bougent pas jusqu'à ce que le déclencheur soit relâché.

⚡ 👁 SLOW Atténuation des yeux rouges avec synchro lente

Associe l'atténuation des yeux rouges avec la synchro lente. Cette option est disponible uniquement en modes Auto programmé et Auto à priorité ouverture.

- L'utilisation d'un pied est recommandée afin d'éviter tout effet de flou créé par un bougé de l'appareil photo.

⚠ ATTENTION

Uniquement disponible dans les modes d'exposition **P** et **A**. **⚡ 👁** (atténuation des yeux rouges) est sélectionné dans les modes **S** et **M**.

SLOW Synchro lente

Le flash est associé à des vitesses lentes (jusqu'à 30 s) pour capturer à la fois le sujet et l'arrière-plan en nocturne ou en lumière tamisée. Cette option est disponible uniquement en modes Auto programmé et Auto à priorité ouverture.

- L'utilisation d'un pied est recommandée afin d'éviter tout effet de flou créé par un bougé de l'appareil photo.

ATTENTION

Disponible uniquement dans les modes d'exposition **P** et **A**.

 (synchro sur le premier rideau) est sélectionné dans les mode **S** et **M**.

REAR Synchro sur le second rideau

En modes Auto à priorité vitesse ou manuel, le flash se déclenche juste avant la fermeture de l'obturateur, produisant un effet de filet lumineux dans le sillage des objets en mouvement. En modes Auto programmé et Auto à priorité ouverture, la synchronisation lente sur le second rideau permet de capturer à la fois le sujet et l'arrière-plan.

- L'utilisation d'un pied est recommandée afin d'éviter tout effet de flou créé par un bougé de l'appareil photo.

ATTENTION

La synchro sur le second rideau ne peut pas être utilisée avec les systèmes de flash en studio étant donné qu'il est impossible d'obtenir une synchronisation correcte.

MEMO

En modes d'exposition **P** et **A**, le mode de synchronisation du flash est réglé sur .

SLOW REAR (synchro lente sur le second rideau) quand la touche  est relâchée.



Correction de l'exposition du flash



La compensation de l'exposition du flash permet d'augmenter ou de réduire la puissance du flash par rapport au niveau défini par le système de contrôle du flash de l'appareil photo. Une augmentation de la puissance du flash rend le sujet principal plus clair, une réduction permet d'éviter les accentuations ou les reflets indésirables.

Tout en appuyant sur , faites pivoter la molette de commande secondaire et vérifiez la correction de l'exposition du flash sur l'écran de contrôle ou dans le viseur.

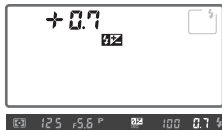
La correction d'exposition du flash peut être définie sur une valeur comprise entre -3 IL (plus sombre) et +1 IL (plus lumineux) par incréments de 1/3 IL.



Voir p.78 pour plus de détails sur la prise de vue avec flash.

- Avec des valeurs autres que ± 0 , l'icône  apparaît sur l'écran de contrôle et dans le viseur lorsque vous relâchez .
- De manière générale, une correction positive s'impose lorsque le sujet principal apparaît plus sombre que l'arrière-plan et une correction négative lorsqu'il apparaît plus clair que l'arrière-plan.

Pour rétablir la correction d'exposition du flash

Pour rétablir la puissance de flash standard, réglez la correction d'exposition sur $\pm 0,0$ ou effectuez une réinitialisation par deux commandes. La correction d'exposition du flash n'est pas réinitialisée lorsque l'appareil photo est hors tension.

MEMO

La correction de l'exposition du flash est également disponible lorsqu'un flash SB-800 ou SB-600 Nikon est fixé sur l'appareil.

● Mémorisation FV

Cette fonction vous permet de mémoriser la puissance du flash. Vous pouvez donc composer différentes photos sans modifier l'intensité du flash. Cette fonction garantit une puissance de flash adaptée au sujet, même lorsque celui-ci ne se trouve pas au centre de l'image.

- 1 Sélectionnez [MÉMORISATION FV] ou [MÉMO. FV/INFOS OBJ.] pour [TOUCHE FUNC] sous [✉ ATTRIBUTION BOUTONS] dans le menu [PARAMÈTRE] (→p.138, 168).
- 2 Appuyez sur la commande d'ouverture du flash afin de lever le flash.

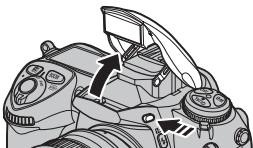

- 3 Placez le sujet au centre de l'image, puis sollicitez légèrement le déclencheur afin d'effectuer la mise au point.



- 4 Appuyez sur la touche FUNC.

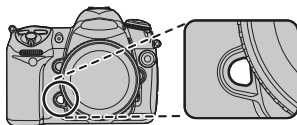

- Le flash émet un pré-éclair pilote pour déterminer l'intensité de flash adéquate.
 - La puissance du flash est mémorisée et les icônes de Mémorisation FV (**FLASH** et **FL**) apparaissent sur l'écran de contrôle et dans le viseur.
- 5 Déplacez l'appareil photo pour recadrer la photo, puis appuyez complètement sur le déclencheur.



Le cas échéant, vous pouvez prendre d'autres photos sans désactiver la mémorisation FV.

- 6 Appuyez sur la touche FUNC. pour désactiver la fonction Mémorisation FV et vérifiez que les icônes de Mémorisation FV (**FLASH** et **FL**) ne figurent plus sur l'écran de contrôle et dans le viseur.

Suite ➔

■ Utilisation de la mémorisation FV avec les flashes Nikon

La mémorisation FV est également disponible avec les flashes SB-800, SB-600 et SB-R200 (disponibles séparément). Dans ce cas, réglez le flash sur le mode TTL (le SB-800 peut également être utilisé en mode AA ; reportez-vous au manuel du flash pour plus d'informations). Lorsque la mémorisation FV est activée, la puissance du flash est automatiquement adaptée aux modifications du réflecteur zoom du flash.

Lorsque le [MODE CONTROLEUR ⚡] est défini pour le [FLASH INTÉGRÉ] (→p.159) sous [⚡ FLASH/BKT] dans le menu [PARAMETRE], la mémorisation de la puissance du flash (Mémorisation FV) peut être utilisée avec les flashes asservis SB-800, SB-600 ou SB-R200 si (a) l'un des flashes parmi le flash intégré, les flashes du groupe A, ou les flashes du groupe B est en mode TTL, ou si (b) un groupe de flashes se compose uniquement de flashes SB-800 en mode TTL ou AA.

■ Utilisation de la mémorisation FV avec le flash intégré

Lorsque le flash intégré est utilisé seul, la mémorisation FV est uniquement disponible si le [TTL ⚡ : MODE TTL] est défini pour le [FLASH INTÉGRÉ] (→p.159) sous [⚡ FLASH/BKT] dans le menu [PARAMETRE].

Objectifs compatibles avec le flash intégré

Le flash intégré peut être utilisé sur tout objectif avec microprocesseur dont la focale est comprise entre 18 et 300 mm. Remarque : le flash peut ne pas éclairer le sujet dans son intégralité si vous ne respectez pas les distances minimales indiquées ci-dessous :

Objectif	Position du zoom	Portée minimale
AF-S DX ED 12–24 mm f/4G	18 mm	1,5 m
	20 mm	1,0 m
AF-S ED 17–35 mm f/2.8D	24 mm	1,0 m
AF-S DX IF ED 17–55 mm f/2.8G	24 mm	1,0 m
AF ED 18–35 mm f/3.5–4.5D	18 mm	1,5 m
AF-S DX VR ED 18–200 mm f/3.5–5.6G	18 mm	1,0 m
AF 20–35 mm f/2.8D	20 mm	1,0 m
AF-S ED 28–70 mm f/2.8D	28 mm	1,5 m
	35 mm	1,0 m
AF Zoom Micro Nikkor ED 70–180 mm f/4.5–5.6D	70 mm	1,0 m

Le flash intégré peut également être utilisé avec les objectifs sans microprocesseur Ai-S, Ai et Ai modifié avec une focale comprise entre 18 et 200 mm. Cependant, les objectifs suivants font l'objet de certaines restrictions :

- Ai 50–300 mm f/4.5, Ai modifié 50–300 mm f/4.5 et Ai-S ED 50–300 mm f/4.5 : peut être utilisé avec une focale de 135 mm et supérieure
- Ai ED 50–300 mm f/4.5 : peut être utilisé avec une focale de 105 mm et supérieure

Flash Nikon pouvant être utilisés

Les modèles de flash Nikon répertoriés dans le tableau ci-dessous peuvent être utilisés avec cet appareil photo.

Les fonctions suivantes sont disponibles avec le SB-800, le SB-600 et le SB-R200 :

Mode de flash/fonction		Flash		Système évolué de flash asservi sans câble		
		SB-800	SB-600	SB-800	SB-600*1	SB-R200*2
i-TTL*3		✓*4	✓*4	✓	✓	✓
AA	Ouverture auto *5	✓*6	—	✓	—	—
A	Auto non-TTL	✓*6	—	✓*7	—	—
GN	Manuel à priorité distance	✓	—	—	—	—
M	Manuel	✓	✓	✓	✓	✓
RPT	Flash stroboscopique	✓	—	✓*9	✓*9	—
REAR	Synchro sur le second rideau	✓	✓	✓	✓	✓
	Atténuation des yeux rouges	✓	✓	✓	—	—
Transmission des informations colorimétriques du flash		✓	✓	—	—	—
Synchro ultra-rapide auto FP*8		✓	✓	✓*9	✓*9	✓*9
Mémorisation FV		✓	✓	✓	✓	✓
Illuminateur d'assistance AF multizone*10		✓*5	✓*5	—	—	—
Couverture angulaire automatique		✓	✓	—	—	—
Sensibilité auto		✓	✓	—	—	—

*1 Ne fonctionne qu'en tant que flash asservi.

*2 Ne peut pas être monté sur la griffe flash de l'appareil. Peut être utilisé comme flash asservi si l'appareil photo est en mode contrôleur (→p.159) ou équipé d'un flash SB-800 et si le SB-R200 est contrôlé par un contrôleur de flash sans câble SU-800 Nikon.

*3 Lorsque vous utilisez un objectif sans microprocesseur avec le dosage automatique flash/ ambiance i-TTL pour Reflex numérique, vous pouvez obtenir une plus grande précision si vous spécifiez les données de l'objectif dans l'[OBJECTIF SANS CPU] (→p.121) sous [DIVERS] dans le menu [PARAMETRE].

*4 Le mode i-TTL standard pour Reflex numérique est utilisé avec la mesure spot ou lorsque vous sélectionnez ce mode sur le flash.

- *5 Non disponible avec des objectifs sans microprocesseur, sauf si les données de l'objectif ont été spécifiées dans l'[OBJECTIF SANS CPU] (→p.121) sous [DIVERS] dans le menu [PARAMETRE].
- *6 Utilisez les commandes du flash pour sélectionner le mode de flash.
- *7 Disponible uniquement si un objectif sans microprocesseur est utilisé sans spécifier les données de l'objectif dans l'[OBJECTIF SANS CPU] (→p.121) sous [DIVERS] dans le menu [PARAMETRE].
- *8 Sélectionnez [1/250(AUTO FP)] pour la [VITESSE SYNC FLASH] (→p.158) sous [FLASH/BKT] dans le menu [PARAMETRE].
Non disponible si le flash intégré se déclenche.
- *9 Disponible uniquement lorsque le SB-800 est utilisé comme flash principal ou en cas d'utilisation du contrôleur de flash sans câble SU-800 Nikon.
- *10 Disponible avec des objectifs AF à microprocesseur uniquement.

Les flashes suivants peuvent être utilisés en modes Auto non-TTL et manuel. S'ils sont réglés sur le mode TTL, le déclencheur est verrouillé et aucune photo ne peut être prise.

Flash		SB-80DX, SB-28DX, SB-28, SB-26, SB-25, SB-24	SB-50DX, SB-23, SB-29*2, SB-21B*2, SB-29S*2	SB-30, SB-27*1, SB-22S, SB-22, SB-20, SB-16B, SB-15
Mode de flash/fonction				
A	Auto non-TTL	✓	—	✓
M	Manuel	✓	✓	✓
	Flash stroboscopique	✓	—	—
REAR	Synchro sur le second rideau	✓	✓	✓

- *1 Lorsque le FinePix S5 Pro est équipé d'un SB-27, le mode de flash est automatiquement réglé sur TTL et le déclencheur est désactivé. Réglez le SB-27 sur A (flash auto non-TTL).
- *2 L'autofocus est disponible uniquement avec les objectifs AF-Micro (60 mm, 105 mm ou 200 mm).

! ATTENTION

Accessoires pour flash de fabricants autres Nikon

Utilisez uniquement des flashes Nikon. Non seulement une tension négative ou supérieure à 250 V appliquée à la griffe flash risque de perturber le fonctionnement normal mais elle peut également endommager les circuits de synchronisation de l'appareil photo ou du flash.

Suite ➡

■ Remarques sur l'utilisation de flashes Nikon

- Reportez-vous au manuel du flash pour des instructions détaillées. Si le flash prend en charge le système d'éclairage créatif Nikon, reportez-vous à la section relative aux appareils photo reflex numériques compatibles CLS. Le FinePix S5 Pro n'est pas inclus dans la catégorie « Reflex numérique » des manuels du SB-80DX, du SB-28DX et du SB-50DX.
- Si la synchronisation ultra-rapide auto FP n'est pas utilisée, l'obturateur est synchronisé avec un flash externe à des vitesses de 1/250 s ou plus lentes.
- Le contrôle de flash i-TTL peut être utilisé avec des sensibilités comprises entre 100 et 1600 ISO. Avec des valeurs supérieures à 1600 ISO, les résultats obtenus peuvent ne pas être à la hauteur de vos attentes à certaines distances ou avec certains réglages d'ouverture. Si le témoin de disponibilité du flash  clignote pendant environ 3 secondes après la prise de vue, cela signifie que le flash s'est déclenché à pleine puissance et votre photo risque d'être sous-exposée.
- Lorsqu'un SB-800 ou un SB-600 est fixé à l'appareil photo, l'illuminateur d'assistance AF et l'atténuation des yeux rouges sont pris en charge par le flash optionnel. Lorsque d'autres flashes sont utilisés (→p.64-65), c'est l'appareil photo qui prend en charge l'illuminateur d'assistance AF.
- La couverture angulaire automatique n'est disponible qu'avec les flashes SB-800 et SB-600.

- En mode Auto programmé, l'ouverture maximale (valeur la plus petite) est limitée en fonction de la sensibilité (équivalence ISO), comme illustré ci-dessous :

100	125	160	200	250	320	400
4	4,2	4,5	4,8	5	5,3	5,6

500	640	800	1000	1250	1600
6	6,3	6,7	7,1	7,6	8

Pour chaque incrément de sensibilité supplémentaire (par exemple, passage de 200 à 400), l'ouverture est diaphragmée d'une demi-valeur. Si l'ouverture maximale de l'objectif est inférieure aux valeurs ci-dessus, la valeur maximale de l'ouverture correspond à l'ouverture maximale de l'objectif.

- Si vous utilisez un câble de synchronisation de Série SC 17, 28 ou 29 pour une prise de vue avec flash dissocié de l'appareil, une exposition correcte peut s'avérer impossible en mode i-TTL. Nous vous recommandons de sélectionner la mesure spot pour le choix du contrôle de flash i-TTL standard. Effectuez un test de prise de vue et vérifiez les résultats sur le moniteur.
- En mode i-TTL, utilisez le diffuseur intégré ou le dôme de diffusion fourni avec votre flash. Ne vous servez pas d'un autre type de diffuseur, car cela pourrait engendrer une exposition incorrecte.

■ Sensibilité ISO (SB-800/SB-600)

Lorsque les flashes optionnels SB-800 et SB-600 sont utilisés, le contrôle de flash i-TTL peut s'adapter à des sensibilités comprises entre 100 et 1600 ISO. Dans certains cas, il ne pourra pas adapter l'intensité du flash aux valeurs supérieures à 1600 ISO. Lorsque [OUI] est sélectionné pour [SENSIBILITÉ AUTO] sous [SENSIBILITÉ AUTO] sous [EXPOSITION] dans le menu [PARAMETRE] (→p.154), la sensibilité ISO est automatiquement ajustée pour une puissance de flash optimale. Ceci peut provoquer la sous-exposition des sujets situés à l'avant-plan dans les photos prises au flash avec une vitesse d'obturation lente, en lumière du jour ou sur un arrière-plan particulièrement clair. Dans de tels cas, choisissez un mode de flash autre que Synchro lente ou sélectionnez le mode P ou M avec une ouverture plus grande.

■ Griffe flash

Le S5 Pro est équipé d'une griffe flash qui permet le montage direct des flashes de Série SB, notamment les SB-800, 600, 80DX, 50DX, 28DX, 28, 27, 23, 22S et 29S sur l'appareil photo, sans câble de synchronisation. La griffe flash est dotée d'un verrou de sécurité pour les flashes avec ergot de verrouillage, tels que les SB-800 et SB-600.

! ATTENTION

Fixez le cache de la griffe flash quand aucun flash externe n'est installé sur la glissière.

■ Prise synchro

Vous pouvez brancher un câble de synchronisation sur la prise synchro. En revanche, ne connectez pas d'autre flash via un câble de synchronisation pendant une prise de vue au flash et synchronisation sur le second rideau avec les flashes de la Série SB, tels que les 800, 600, 80DX, 28DX, 28, 50DX, 27, 23, 22s ou 29s, montés sur la griffe flash de l'appareil photo.

! ATTENTION

Fixez le cache de la griffe flash quand aucun flash externe n'est installé sur la glissière.

Modification de la sensibilité (ISO ISO)

La sensibilité ISO est l'équivalent numérique de la sensibilité d'un film. Plus celle-ci est élevée, moins il vous faudra de luminosité pour réaliser votre exposition, permettant ainsi des vitesses d'obturation plus élevées ou des ouvertures plus petites.

La sensibilité ISO peut être réglée sur des équivalents compris entre 100 ISO et 3200 ISO environ, par incréments de 1/3 IL.

■ Réglages disponibles pour la sensibilité ISO

100/125/160/200/250/320/400/500/640/800/1000/1250/1600/2000/2500/3200

■ Réglage de la sensibilité ISO dans le [MENU PRISE DE VUES]

Sélectionnez la sensibilité souhaitée pour le [ISO ISO] sous [MENU PRISE DE VUES].

Voir « Réglage du [MENU PRISE DE VUES] » (→p.108).



MEMO

Lorsqu'une haute sensibilité ISO est utilisée pour la prise de vue et lorsque [DRANGE] est défini sur 130 % ou plus, S-Pixel est utilisé pour la prise de vue. Et le volume des données d'image (y compris les données d'images RAW) seront environ réduites de moitié.

Toutefois, vous pouvez toujours définir la plage dynamique jusqu'à 400 % afin de l'utiliser avec les applications.

■ Réglage de la sensibilité ISO à l'aide de la touche ISO et de la molette de commande principale

Pendant que vous appuyez sur ISO, faites pivoter la molette de commande principale jusqu'à afficher la valeur souhaitée sur l'écran de contrôle ou dans le viseur.

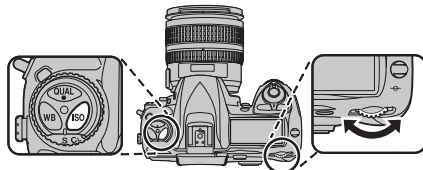

! ATTENTION

Les images capturées en photographie haute sensibilité risquent d'être affichées grossièrement et d'être affectées par du bruit comme des points blancs.

Modification du réglage de la qualité d'image (QUALITÉ)

Cet appareil photo prend en charge les options suivantes de qualité d'image (citées par ordre décroissant de qualité d'image et de taille de fichier) :

■ Réglages disponibles pour la qualité d'image

RAW	Enregistré sous forme de données CCD-RAW. Aucun traitement d'image n'est effectué sur l'appareil photo. Sélectionnez ce réglage lorsque vous souhaitez traiter l'image sur un ordinateur.
FINE JPG	Enregistre des images en haute qualité uniquement améliorées par le réglage [RAW]. Ce mode vous permet d'enregistrer davantage d'images que le réglage [RAW].
NORMAL JPG	Vous permet d'enregistrer le plus grand nombre d'images.
RAW+ FINE JPG	Deux images sont enregistrées : une au format RAW et l'autre au format FINE JPEG.
RAW+ NORMAL JPG	Deux images sont enregistrées : une au format RAW et l'autre au format NORMAL JPEG.

! ATTENTION

- Lorsque les photos prises en mode [RAW+FINE JPG] ou [RAW+NORMAL JPG] sont affichées sur l'appareil photo, seule l'image JPEG est affichée.
- Lorsque des photos prises en mode [RAW+FINE JPG] ou [RAW+NORMAL JPG] sont supprimées, les images RAW et JPEG sont effacées.

■ Réglage de la qualité d'image dans le [MENU PRISE DE VUES]

Sélectionnez la qualité souhaitée pour le [ QUALITÉ] sous [MENU PRISE DE VUES].

Voir « Réglage du [MENU PRISE DE VUES] » (→p.108).

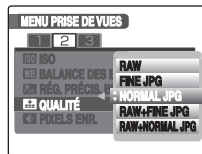

■ Réglage de la qualité d'image à l'aide de la touche QUAL et de la molette de commande principale

Pendant que vous appuyez sur QUAL, faites pivoter la molette de commande principale jusqu'à afficher la valeur souhaitée sur l'écran de contrôle.

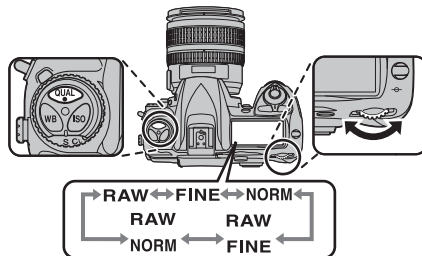

Modification du réglage de la taille d'image (PIXELS ENR.)

Définit la taille de l'image photographiée.

Réglages disponibles pour la taille d'image

L 4256×2848 :

Définit la taille d'image sur 4256 × 2848 pixels (environ 12,1 mégapixels). Vous pouvez enregistrer le plus petit nombre d'images dans ce mode.

M 3024×2016 :

Définit la taille d'image sur 3024 × 2016 pixels (environ 6,1 mégapixels).

S 2304×1536 :

Définit la taille d'image sur 2304 × 1536 pixels (environ 3,54 mégapixels). Vous pouvez enregistrer le plus grand nombre d'images dans ce mode.

Guide des tailles d'images imprimées

L 4256 × 2848	Impression jusqu'à 35,6 × 43,2 cm / format A3
M 3024 × 2016	Impression jusqu'à 10R (25,4 × 30,5 cm) / format A4
S 2304 × 1536	Impression jusqu'à 6R (15,2 × 20,3 cm) / format A5

Réglage de la taille d'image dans le [MENU PRISE DE VUES]

Sélectionnez la taille d'image souhaitée pour les [PIXELS ENR.] sous [MENU PRISE DE VUES].

Voir « Réglage du [MENU PRISE DE VUES] » (→p.108).

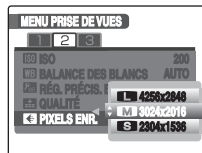

Réglage de la taille d'image à l'aide de la touche QUAL et de la molette de commande secondaire

Pendant que vous appuyez sur QUAL, faites pivoter la molette de commande secondaire jusqu'à afficher la valeur souhaitée sur l'écran de contrôle.

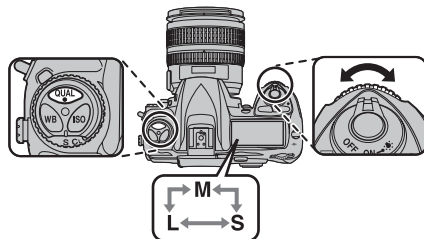

Réglage de la balance des couleurs (WB BALANCE DES BLANCS)

Modifiez les réglages lorsque vous souhaitez adapter la balance des blancs afin qu'elle corresponde aux conditions d'éclairages naturelles ou artificielles lorsque vous prenez une photo.

Lorsque [AUTO] est sélectionné, la balance des blancs correcte ne peut parfois pas être obtenue sous des sources lumineuses spéciales ou pour des sujets où les visages des personnes sont ciblés, etc. Dans de tels cas, sélectionnez le réglage de balance des blancs correct pour la source lumineuse.

■ Réglages disponibles pour la balance des blancs

A AUTO

L'appareil photo détermine automatiquement la quantité de lumière et les informations colorimétriques pour la prise de vue et prend la photo avec une balance des blancs naturelle. Pour obtenir de meilleurs résultats, optez pour un objectif de type G ou D.

☼ INCANDESCENT

Sélectionnez ce réglage pour des prises de vue où des ampoules ou lampes à incandescence constituent la source lumineuse.

☼ FLUORESC LUM 1

Sélectionnez ce réglage pour des prises de vue effectuées en présence de lampes fluorescentes « Lumière diurne ».

☼ FLUORESC LUM 2

Sélectionnez ce réglage pour des prises de vue effectuées en présence de lampes fluorescentes « Lumière blanche diurne ».

☼ FLUORESC LUM 3

Sélectionnez ce réglage pour des prises de vue effectuées en présence de lampes fluorescentes « Lumière blanche froide ».

☼ FLUORESC LUM 4

Sélectionnez ce réglage pour des prises de vue effectuées en présence de lampes fluorescentes « Lumière blanche chaude ».

☼ FLUORESC LUM 5

Sélectionnez ce réglage pour des prises de vue effectuées en présence de lampes fluorescentes « Lumière blanche chaude de salle de séjour ».

☼ FIN

Sélectionnez ce réglage pour des prises de vue extérieures par beau temps lorsque la source lumineuse pour la prise de vue est le soleil.

⚡ FLASH

Option à utiliser avec le flash intégré ou les flashes Nikon.

☼ OMBRAGEUX

Sélectionnez ce réglage pour des prises de vue par temps ombrageux ou nuageux.

☼ CHOISIR TEMP. COUL

Choisissez une température de couleur dans la liste (→p.97).

☼ PRÉRÉGLAGE 1-5

Le photographe peut définir la balance des blancs en fonction du sujet de la source lumineuse. Utilisez un objet gris ou blanc comme référence pour le réglage de la balance des blancs.

📄 MEMO

- Nous vous recommandons d'utiliser la balance des blancs automatique pour la plupart des sources lumineuses. Si les résultats souhaités ne peuvent pas être obtenus avec la balance des blancs automatique, choisissez une option dans la liste ci-dessus. Vous pouvez également utiliser ☼ REG. PRECIS. BB ou le blanc mesuré.

Suite ➔

- Dans le cas d'un éclairage stroboscopique, la balance des blancs automatique ne produit pas toujours les résultats escomptés. Choisissez une température de couleur, utilisez le blanc mesuré ou définissez la balance des blancs sur Flash, puis ajustez-la à l'aide d'un réglage précis.
- Si vous utilisez des réglages autres que **[K] CHOISIR TEMP. COUL** et **[Q] PRÉRÉGLAGE 1-5**, utilisez le flash intégré ou les flashes Nikon SB-800 et SB-600 pour une balance des blancs optimale au moment du déclenchement du flash.

■ Réglage de la balance des couleurs dans le [MENU PRISE DE VUES]

Sélectionnez le réglage souhaité pour **[WB] BALANCE DES BLANCS** sous [MENU PRISE DE VUES].

Voir « Réglage du [MENU PRISE DE VUES] » (→p.108).

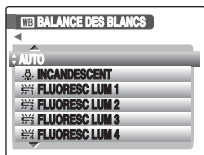

MEMO

Lorsque **[OK]** est sélectionné pour le **[Q] PRÉRÉGLAGE**, la balance des blancs préréglée est appliquée. Si le blanc mesuré n'est pas encore défini, sélectionnez **[NOUV. WB]**, puis définissez la balance des blancs à appliquer (→p.99).

■ Réglage de la balance des blancs à l'aide de la touche WB et des molettes de commande

- ① Pendant que vous appuyez sur WB, faites pivoter la molette de commande principale jusqu'à afficher la valeur souhaitée sur l'écran de contrôle.

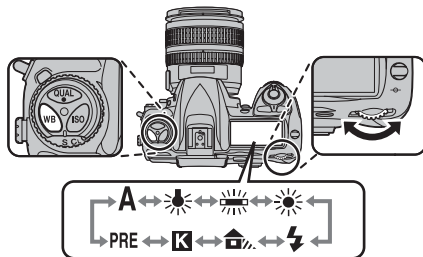

- ② Pendant que vous appuyez sur la touche WB, faites pivoter la molette de commande secondaire pour sélectionner le nombre lorsque **☀** ou **PRE** est sélectionné pour l'étape ①.

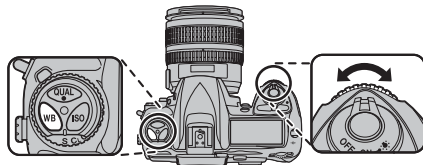

K CHOISIR TEMP. COUL

Pour prendre une photo à la lumière du jour sans flash ou lumière artificielle, par exemple pour photographier un paysage, vous pouvez spécifier une température de couleur pour définir la balance des blancs. Lorsque **K** CHOISIR TEMP. COUL est sélectionné comme réglage de la balance des blancs, vous pouvez spécifier une température de couleur en déterminant une valeur numérique. Si vous prenez une photo avec flash ou lumière fluorescente, sélectionnez respectivement le mode **FLASH** ou **FLUORESC. LUM.**

■ Réglage de la température de couleurs dans le [MENU PRISE DE VUES]

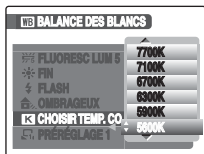

- 1 Sélectionnez [**K** CHOISIR TEMP. COUL] sous [**WB** BALANCE DES BLANCS] dans le [MENU PRISE DE VUES]. Voir « Réglage du [MENU PRISE DE VUES] » (→p.108).



- 2 Appuyez sur ▲ ou ▼ pour sélectionner la température de couleur souhaitée.



- 3 Appuyez sur MENU/OK.

■ Réglage de la température de couleur à l'aide de la touche WB et des molettes de commande

- 1 Pendant que vous appuyez sur WB, faites pivoter la molette de commande principale jusqu'à afficher **K** sur l'écran de contrôle.
- 2 Pendant que vous appuyez sur la touche WB, faites pivoter la molette de commande secondaire jusqu'à afficher la valeur souhaitée.

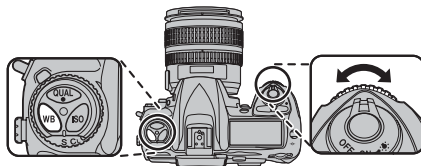

MEMO

- L'appareil photo risque de ne pas produire la balance des blancs souhaitée, même si la valeur numérique mesurée par un thermocolorimètre externe est appliquée à l'appareil photo. Effectuez un test de prise de vue afin de déterminer si la valeur sélectionnée est appropriée à la source lumineuse.

RÉG. PRÉCIS. BB

La balance des blancs peut être réglée précisément dans une plage comprise entre +3 et -3, par incrément de 1.

[AWB/PRE.WB]

Réglez avec précision toutes les balances des blancs à l'exception de PRE CUS en une seule opération.

[PRE CUS.1] – [PRE CUS.5]

Réglez avec précision la balance des blancs pour chaque réglage PRE CUS.

■ Réglage précis dans le [MENU PRISE DE VUES]

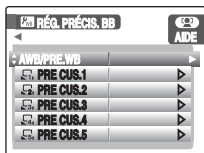

- 1 Sélectionnez le [WB RÉG. PRÉCIS. BB] sous [MENU PRISE DE VUES].
Voir « Réglage du [MENU PRISE DE VUES] » (→p.108).



- 2 Appuyez sur ▲ ou ▼ pour sélectionner l'élément à définir avec précision.



- 3 Appuyez sur ►.

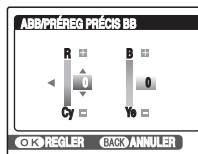

R(ROUGE)-Cy : Améliore le rouge d'une image lorsque la valeur est + ou le cyan lorsque la valeur est -.

B(Bleu)-Ye : Améliore le bleu d'une image lorsque la valeur est + ou le jaune lorsque la valeur est -.

Améliore le magenta d'une image lorsque les valeurs R-Cy et B-Ye sont + ou le vert lorsqu'elles sont -.



- 4 Appuyez sur ▲, ▼, ► ou ◀ pour définir la valeur souhaitée du réglage de précision entre -3 et +3.



- 5 Appuyez sur MENU/OK.

! ATTENTION

Le réglage précis de la balance des blancs n'est pas réinitialisé en même temps que le menu de prise de vue ou à la mise hors tension de l'appareil photo.

Blanc mesuré

Utilisez cette fonction pour définir la balance des blancs correcte pour une source lumineuse. Vous pouvez également utiliser cette fonction pour obtenir un effet spécial souhaité.

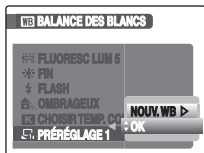

■ Réglage du blanc mesuré dans le [MENU PRISE DE VUES]

- ① Définissez le sélecteur de mode de mise au point sur **M** (manuel).



- ② Sélectionnez un des  PRÉRÉGLAGE sous [WB BALANCE DES BLANCS] dans le [MENU PRISE DE VUES]. Voir « Réglage du [MENU PRISE DE VUES] » (→p.108).



- ③ Appuyez sur  ou  pour sélectionner [NOUV. WB].



- ④ Appuyez sur .

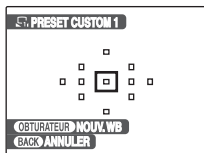

- ⑤ Tenez une feuille de papier blanc, une carte grise d'une réflectivité de 18 %, etc., sous la source lumineuse cible. Cadrez l'objet de référence de la balance des blancs au centre du viseur. Appuyez ensuite sur le déclencheur.

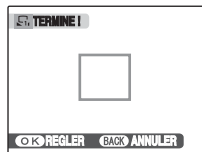

- ⑥ Si l'exposition est correctement mesurée, « TERMINÉ ! » s'affiche sur l'écran LCD. Vérifiez si l'objet de référence de la balance des blancs remplit la zone  du moniteur LCD. Appuyez sur MENU/OK pour confirmer le réglage.



■ Si l'exposition n'est pas correctement mesurée

AU DESSUS : Le sujet est trop lumineux. Utilisez une valeur de correction d'exposition négative (-) et définissez à nouveau la balance des blancs.

EN DESSOUS : Le sujet est trop sombre. Utilisez une valeur de correction d'exposition positive (+) et définissez à nouveau la balance des blancs.

Suite 

■ Réglage de la balance des blancs prédéfinie à l'aide de la touche WB et des molettes de commande

- ① Pendant que vous appuyez sur WB, faites pivoter la molette de commande principale jusqu'à afficher **PRE** (préréglage) sur l'écran de contrôle.
- ② Pendant que vous appuyez sur WB, faites pivoter la molette de commande secondaire pour sélectionner un numéro de préréglage personnalisé (P-1 à P-5).

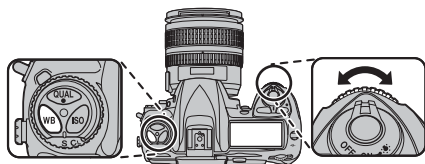

- ③ Relâchez la touche WB, puis enfoncez-la à nouveau pendant 1,5 seconde au moins. Le mode d'enregistrement prédéfini est activé et **P-ξ** clignote dans le viseur et sur l'écran de contrôle. Le numéro de préréglage personnalisé et l'indication **PRE** clignotent sur l'écran de contrôle.

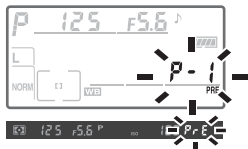

- ④ Tenez une feuille de papier blanc, etc. sous la source lumineuse cible. Assurez-vous que le papier blanc remplit le cadre. Appuyez ensuite sur le déclencheur.



- ⑤ Si l'exposition est correctement mesurée, **Good** clignote dans l'affichage de la vitesse d'obturation de l'écran de contrôle et **ξ** clignote dans l'affichage de la vitesse d'obturation du viseur pendant environ 3 secondes. Ensuite, le mode d'enregistrement prédéfini est désactivé.



■ Si l'exposition n'est pas correctement mesurée

- Si l'exposition n'est pas correctement mesurée, **noξd** clignote dans l'affichage de la vitesse d'obturation de l'écran de contrôle (affichage de l'exposition dans le viseur) pendant environ 3 secondes, puis revient à l'étape ③.



MEMO

- La balance des blancs prédéfinie ne peut pas être définie si :
 - la carte mémoire est pleine.
 - une erreur s'est produite au niveau de celle-ci.
 - **FEE** clignote.
 - le nombre d'images a atteint 999-9999.
 - **hwb** est défini en mode d'exposition **ξ**.
- En cas de modification de la sensibilité ISO, il est conseillé de réinitialiser la balance des blancs prédéfinie.

Mode retardateur

Vous pouvez utiliser le retardateur si vous souhaitez apparaître sur la photo. Utilisez un trépied ou placez l'appareil photo sur une surface stable avant d'utiliser le retardateur.

■ Réglages disponibles pour le retardateur

2 SEC/5 SEC/10 SEC/20 SEC

1 Sélectionnez le délai souhaité pour le [RETARDATEUR] sous [PRISE DE VUE] dans le menu [PARAMETRE].

Voir « Utilisation du menu [PARAMETRE] » (→p.138).



2 Pendant que vous appuyez sur la touche de déblocage du commutateur de mode de déclenchement, faites pivoter le commutateur de mode de déclenchement pour sélectionner (mode retardateur).

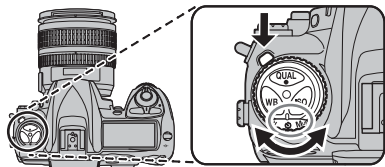

3 Appuyez légèrement sur le déclencheur pour mettre au point sur le sujet, puis appuyez entièrement sur le déclencheur.



MEMO

En Autofocus dynamique ponctuel (→p.54), vous pouvez prendre des photos uniquement si l'indicateur de mise au point (●) apparaît dans le viseur.

Suite →

4 La photo est prise dans le délai sélectionné.

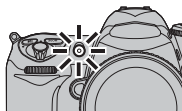

- Le témoin du retardateur (illuminateur d'assistance AF) clignote et un son est émis.
- Deux secondes avant la prise de vue, le témoin du retardateur arrête de clignoter et le son émis s'accélère.
- Si le flash intégré est levé avant la prise de vue, le retardateur est annulé. Pour démarrer le retardateur après avoir levé le flash, attendez de voir apparaître le témoin de disponibilité du flash dans le viseur, puis appuyez sur le déclencheur.

MEMO

- Avec les modes d'exposition autres que manuel, retirez bouchon d'oculaire et insérez le protecteur bouchon d'oculaire fourni comme illustré. Ceci empêche la lumière de s'infiltrer par le viseur et d'interférer avec le processus d'exposition automatique.

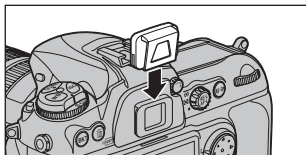

- En mode retardateur, une vitesse d'obturation de **b 1/3** équivaut à environ 1/3 s.

Pour annuler le retardateur

Pour désactiver le retardateur avant la prise de vue, maintenez la touche de déblocage du commutateur de mode de déclenchement enfoncée et tournez celui-ci sur un réglage différent.

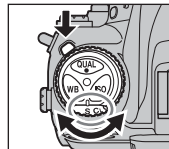

Utilisation du bracketing auto

L'appareil photo propose deux types de bracketing auto. Dans le cas du bracketing de l'exposition, l'appareil photo modifie la correction d'exposition à chaque prise de vue. Pour le bracketing du flash, l'intensité de celui-ci varie à chaque prise de vue.

■ Réglages de bracketing auto disponibles

Bracketing de l'exposition et au flash ([AE & FLASH])

Effectue simultanément les bracketing AE et flash.

Bracketing de l'exposition ([AE SEULEMENT])

Lorsque le bracketing AE est défini et à chaque fois que le déclencheur est activé, le nombre prédéfini d'images (maximum 9 prises de vues) est réalisé tandis que l'exposition varie automatiquement en fonction du réglage d'incrément d'exposition (mesuré depuis l'exposition originale affichée par l'appareil photo). Vous pouvez effectuer un réglage dans tout mode d'exposition (Auto programmé, manuel, etc.), toutefois, la compensation (vitesse d'obturation/exposition) varie selon chaque mode. La valeur d'incrément maximale est ± 4 IL, valeur de correction d'exposition exclue.

Bracketing au flash ([FLASH SEULEMENT])

Lorsque le bracketing au flash est défini et à chaque fois que le déclencheur est activé, le nombre prédéfini d'images (maximum 9 prises de vues) est réalisé tandis que l'intensité du flash varie automatiquement. La valeur d'incrément maximale est ± 4 IL, valeur de correction du flash exclue. Le bracketing au flash peut uniquement être effectué lorsque le mode i-TTL ou l'ouverture auto (Nikon Speedlight SB-800 uniquement) est défini.

1 Sélectionnez le réglage souhaité pour le [RÉGLAGE BKT AUTO] sous [FLASH/BKT] dans le menu [PARAMETRE].

Voir « Utilisation du menu [PARAMETRE] » (→p.138).

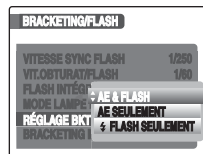

2 Pendant que vous appuyez sur BKT, faites pivoter la molette de commande principale pour choisir le nombre de vues de la séquence de bracketing (→p.106).

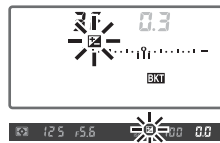

Avec des réglages autres que zéro, l'icône **BKT** et l'indicateur de bracketing apparaissent sur l'écran de contrôle et l'icône  clignote sur l'écran de contrôle et dans le viseur.

Suite ➔

- 3** Pendant que vous appuyez sur BKT, faites pivoter la molette de commande secondaire afin de sélectionner l'incrément d'exposition (→p.106).

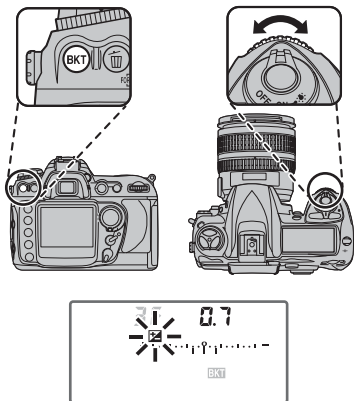

- 4** Cadrez, effectuez la mise au point et prenez la photo.

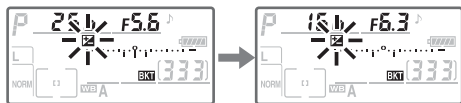

- Lorsque le bracketing est activé, un indicateur d'avancement du bracketing apparaît sur l'écran de contrôle. Un segment de cet indicateur disparaît à chaque photo prise.
- Les modifications apportées à l'exposition sont cumulées à celles apportées à l'aide de la correction d'exposition, ce qui permet d'atteindre des valeurs de correction d'exposition supérieures à 5 EV.

Pour annuler le bracketing

Pour annuler le bracketing, maintenez la touche BKT enfoncée et faites pivoter la molette de commande principale jusqu'à ce que le nombre de vues dans la séquence de bracketing indique le chiffre 0 et que le symbole **BKT** disparaisse de l'écran de contrôle. Le dernier programme utilisé sera restauré lors de la prochaine activation du bracketing. Le bracketing peut également être annulé en effectuant une réinitialisation par deux commandes (→p.120). Dans ce cas également, le programme de bracketing est restauré lors de la prochaine activation du bracketing.

■ Bracketing d'exposition

L'appareil photo adapte l'exposition en modifiant la vitesse d'obturation et l'ouverture (Auto programmé), l'ouverture (Auto à priorité vitesse) ou la vitesse d'obturation (Auto à priorité ouverture, mode d'exposition manuel).

P : vitesse d'obturation et ouverture *1

S : ouverture*1

A : vitesse d'obturation*1

M : vitesse d'obturation*2

*1 Lorsque [OUI] est sélectionné pour la [SENSIBILITÉ AUTO] sous [SENSIBILITÉ AUTO] sous [EXPOSITION] dans le menu [PARAMETRE], l'appareil photo modifie automatiquement la sensibilité ISO pour l'exposition optimale lorsque les limites du système de l'appareil photo sont excédées.

*2 Peut être modifié par le [BRACKETING MODE M] sous [FLASH/BKT] dans le menu [PARAMETRE] (→p.165).



MEMO

- En modes Vue par vue et Retardateur, une photo est prise à chaque déclenchement. En modes Continu basse vitesse et Continu haute vitesse, la prise de vue s'interrompt lorsque le nombre de vues indiqué dans le programme de bracketing est atteint. Pour relancer la prise de vue, appuyez sur le déclencheur.
- Si la carte mémoire est remplie avant que toutes les vues de la séquence n'aient été prises, la prise de vues peut reprendre à partir de la vue suivante de la séquence, une fois la carte mémoire remplacée ou des prises de vues supprimées pour libérer de l'espace sur la carte mémoire. Si l'appareil photo est mis hors tension avant que toutes les vues de la séquence n'aient été prises, le bracketing reprend à partir de la vue suivante de la séquence lorsque l'appareil photo est mis sous tension.

Suite ➔

■ Programmes de bracketing

Les programmes disponibles lorsque [AE & FLASH], [AE SEULEMENT] ou [⚡ FLASH SEULEMENT] est sélectionné pour [RÉGLAGE BKT AUTO] sous [⚡ FLASH/BKT] dans le menu [PARAMETRE] dépendent de l'option sélectionnée pour [INCRÉMENT EXPO.].

1/3 IL sélectionné comme Incrément expo.

Affichage écran de contrôle	Nb de vues	Incrément d'exposition	Sens du bracketing (IL)
+ 3F 0.3	3	+1/3	+0,3, 0, +0,7
+ 3F 0.7	3	+2/3	+0,7, 0, +1,3
+ 3F 1.0	3	+1	1,0, 0, 2,0
-- 3F 0.3	3	-1/3	-0,3, -0,7, 0
-- 3F 0.7	3	-2/3	-0,7, -1,3, 0
-- 3F 1.0	3	-1	-1,0, -2,0, 0
+ 2F 0.3	2	+1/3	0, +0,3
+ 2F 0.7	2	+2/3	0, +0,7
+ 2F 1.0	2	+1	0, +1
-- 2F 0.3	2	-1/3	0, -0,3
-- 2F 0.7	2	-2/3	0, -0,7
-- 2F 1.0	2	-1	0, -1
3F 0.3	3	±1/3	0, -0,3, +0,3
3F 0.7	3	±2/3	0, -0,7, +0,7
3F 1.0	3	±1	0, -1, +1
5F 0.3	5	±1/3	0, -0,7, -0,3, +0,3, +0,7
5F 0.7	5	±2/3	0, -1,3, -0,7, +0,7, +1,3
5F 1.0	5	±1	0, -2,0, -1, +1, +2,0
7F 0.3	7	±1/3	0, -1,0, -0,7, -0,3, +0,3, +0,7, +1,0
7F 0.7	7	±2/3	0, -2,0, -1,3, -0,7, +0,7, +1,3, +2,0
7F 1.0	7	±1	0, 3,0, -2,0, -1,0, +1,0, +2,0, +3,0
9F 0.3	9	±1/3	0, -1,3, -1,0, -0,7, -0,3, +0,3, +0,7, +1,0, +1,3
9F 0.7	9	±2/3	0, -2,7, -2,0, -1,3, -0,7, +0,7, +1,3, +2,0, +2,7
9F 1.0	9	±1	0, -4,0, -3,0, -2,0, -1,0, +1,0, +2,0, +3,0, +4,0

1/2 IL sélectionné comme Incrément expo.

Affichage écran de contrôle	Nb de vues	Incrément d'exposition	Sens du bracketing (IL)
+ 3F 0.5	3	+1/2	+0,5, 0, +1,0
+ 3F 1.0	3	+1	1,0, 0, 2,0
-- 3F 0.5	3	-1/2	-0,5, -1,0, 0
-- 3F 1.0	3	-1	-1,0, -2,0, 0
+ 2F 0.5	2	+1/2	0, +0,5
+ 2F 1.0	2	+1	0, +1
-- 2F 0.5	2	-1/2	0, -0,5
-- 2F 1.0	2	-1	0, -1
3F 0.5	3	±1/2	0, -0,5, +0,5
3F 1.0	3	±1	0, -1, +1
5F 0.5	5	±1/2	0, -1,0, -0,5, +0,5, +1,0
5F 1.0	5	±1	0, -2,0, -1, +1, +2,0
7F 0.5	7	±1/2	0, -1,5, -1,0, 0,5, +0,5, +1,0, +1,5
7F 1.0	7	±1	0, -3,0, -2,0, -1,0, +1,0, +2,0, +3,0
9F 0.5	9	±1/2	0, -2,0, -1,5, -1,0, -0,5, +0,5, +1,0, +1,5, +2,0
9F 1.0	9	±1	0, -4,0, -3,0, -2,0, -1,0, +1,0, +2,0, +3,0, +4,0

1 IL sélectionné comme Incrément expo.

Affichage écran de contrôle	Nb de vues	Incrément d'exposition	Sens du bracketing (IL)
+ 3F 1.0	3	+1	1,0, 0, 2,0
-- 3F 1.0	3	-1	-1,0, -2,0, 0
+ 2F 1.0	2	+1	0, +1
-- 2F 1.0	2	-1	0, -1
3F 1.0	3	±1	0, -1, +1
5F 1.0	5	±1	0, -2,0, -1, +1, +2,0
7F 1.0	7	±1	0, -3,0, -2,0, -1,0, +1,0, +2,0, +3,0
9F 1.0	9	±1	0, -4,0, -3,0, -2,0, -1,0, +1,0, +2,0, +3,0, +4,0

Utilisation du MENU PRISE DE VUES

Utilisez ces menus pour régler la mise au point ou la qualité d'image. Vous pouvez prendre des photos dans des conditions les plus diverses.

⬠ Réglage du [MENU PRISE DE VUES]

1 Affichez le [MENU PRISE DE VUES].

- 1 Réglez l'appareil photo en mode prise de vue. Si le mode de lecture est activé, appuyez à mi-course sur le déclencheur.



- 2 Appuyez sur MENU/OK pour ouvrir le [MENU PRISE DE VUES].

2 Sélectionnez l'élément.

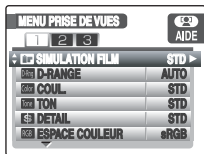

- 1 Appuyez sur ▲ ou ▼ pour sélectionner l'élément.

3 Modifiez le réglage.

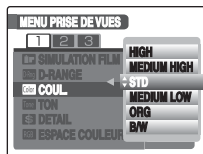

- 1 Appuyez sur ►.
L'écran qui s'affiche dépend de l'élément sélectionné.



- 2 Appuyez sur ▲ ou ▼ pour modifier le réglage.









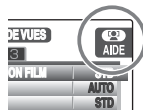













- 3 Appuyez sur MENU/OK pour confirmer le réglage.

Aide sur l'écran du menu

De l'aide est disponible quand le repère AIDE ⓘ est affiché dans le coin supérieur droit de l'écran pendant la sélection d'éléments dans les menus. Appuyez sur la touche ⓘ et maintenez-la enfoncée pour afficher une description de l'élément sélectionné.











Liste des options du [MENU PRISE DE VUES]

Menu	Fonctions	Réglages
 SIMULATION FILM (→p.111)	Définit les paramètres de formation de l'image pour les images. Vous avez le choix entre Standard (STANDARD), Studio Portrait (F1, F1a, F1b, F1c) ou Fujichrome (F2).	STANDARD* /  F1 /  F1a /  F1b /  F1c /  F2
 D-RANGE (→p.112)	Définit la plage dynamique des images.	AUTO* / 100%(STD) / 130% / 170% / 230%(W1) / 300% / 400%(W2)
 COUL. (→p.113)	Définit la densité de la couleur des images.	HIGH / MEDIUM HIGH / STD* / MEDIUM LOW / ORG / B/W
 TON (→p.113)	Définit le contraste des images.	HARD / MEDIUM HARD / STD* / MEDIUM SOFT / ORG
 DETAIL (→p.114)	Adoucir ou rend plus nets les contours d'une image et permet de régler la qualité des images.	HARD / MEDIUM HARD / STD* / MEDIUM SOFT / OFF
 ESPACE COULEUR (→p.114)	Définit l'espace couleur sur sRGB ou Adobe RGB (1998).	sRGB* / Adobe RGB (1998)
 ISO (→p.92)	Spécifie la sensibilité à la lumière. Plus la valeur est élevée, plus la sensibilité obtenue est importante. Des paramètres de sensibilité élevés vous permettent de prendre des photos dans des endroits sombres.	100 / 125 / 160 / 200* / 250 / 320 / 400 / 500 / 640 / 800 / 1000 / 1250 / 1600 / 2000 / 2500 / 3200
 BALANCE DES BLANCS (→p.95)	Ajuste la balance des couleurs afin qu'elle corresponde à la couleur de la lumière ambiante autour du sujet.	AUTO* /  INCANDESCENT /  FLUORESC LUM 1-5 /  FIN /  FLASH /  OMBRAGEUX /  CHOISIR TEMP. COUL /  PRÉRÉGLAGE 1-5
 RÉG. PRÉCIS. BB (→p.98)	Règle précisément la balance des blancs.	-3 / -2 / -1 / 0* / +1 / +2 / +3

* Paramètre par défaut

Suite ➔

Menu	Fonctions	Réglages
 QUALITÉ (→p.93)	Définit la qualité des images.	RAW / FINE JPG / NORMAL JPG* / RAW+FINE JPG / RAW+NORMAL JPG
 PIXELS ENR. (→p.94)	Définit la taille des images.	 2304 × 1536 /  3024 × 2016* /  4256 × 2848
 EXPOSITION MULTIPLE (→p.115)	Permet de prendre des vues en mode de surimpression. Des images sont superposées l'une au-dessus de l'autre.	NON* / 2 / 3 / 4 / 5 / 6 / 7 / 8 / 9 / 10
 AFF. IMAGES DIRECT (→p.117)	Permet de contrôler une image sur l'écran LCD tout en ajustant la mise au point.	N&B / COULEUR*
 RÉINI. MENU PRISE DE VUE (→p.119)	Rétablit les paramètres par défaut d'origine [MENU PRISE DE VUES].	–
 REDUCT. DU BRUIT (→p.119)	Définit l'effet de réduction du bruit.	STD* / ORG

* Paramètre par défaut

SIMULATION FILM

Définit les paramètres de formation de l'image pour les images photographiées.

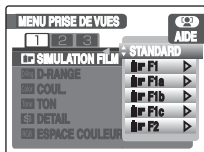

[STANDARD]

Il s'agit du mode de composition d'image standard, il est idéal pour une vaste gamme de sujets, y compris pour les portraits et paysages.

[F1]

Ce mode supprime la formation de taches de lumière avec le flash et permet une reproduction plus réaliste des tons de la peau. Il est idéal pour les portraits en studio pour obtenir des négatifs standard professionnels.

[F1a]

La saturation est légèrement améliorée par rapport au mode [F1].

[F1b]

Reproduit de manière réaliste les tons de la peau. Offre également une reproduction vibrante des couleurs naturelles comme celles de ciels bleus et est idéal pour des portraits à la lumière du jour.

[F1c]

Netteté renforcée par rapport au mode [F1]. Idéal pour des photos de mode.

[F2]

Ce mode offre également une reproduction vibrante des couleurs naturelles comme celles de ciels bleus et est idéal pour des photos de paysages et de la nature.

■ Réglage précis de la simulation film

Permet de régler avec précision les paramètres de simulation film autres que [STANDARD].

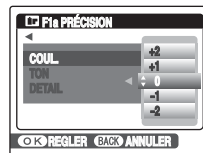



- 1 Sélectionnez le paramètre de simulation film à régler avec précision.



- 2 Appuyez sur  pour afficher l'écran du réglage précis.





- 3 Appuyez sur  ou  pour sélectionner l'élément.



- 4 Appuyez sur .



- 5 Appuyez sur  ou  pour sélectionner la valeur de réglage précis entre +2 et -2.



- 6 Appuyez sur MENU/OK pour confirmer le réglage.

Suite →

MEMO

En fonction du mode de simulation de film sélectionné, la valeur de réglage précis peut apparaître en gris et ne pas être sélectionnable.

D-Ring **D-RANGE**

Définit la plage dynamique utilisée pour les images photographiées.

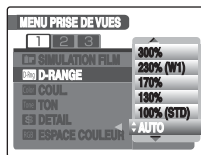

[AUTO]

L'appareil photo modifie automatiquement la plage dynamique entre 100% et 400% conformément à la scène prise avant la photo. Ce mode supprime la formation de taches blanches et de plages noires dans des scènes présentant un important contraste, tout en vous permettant également d'obtenir de bons niveaux de contraste dans des images prises à l'intérieur ou par temps nuageux lorsqu'une vaste plage dynamique n'est pas nécessaire.

[100%(STD)], [130%], [170%], [230%(W1)], [300%], [400%(W2)]

Prend la photo avec une valeur de plage dynamique fixe, quelle que soit la scène prise.

ATTENTION

La plage dynamique peut être définie si [STD] est défini sous [SIMULATION FILM] dans le [MENU PRISE DE VUES].

MEMO

Lorsque [100% (STD)] est sélectionné, l'intervalle de prise de vue en continu est plus rapide. Dans ce cas également, seul S-pixel est utilisé pour des images et seul 100% peut être sélectionné pour les paramètres de la plage dynamique dans le logiciel Hyper-Utility HS-V3, même pour des images RAW.

Color COUL.

Définit la densité de la couleur utilisée lors de la prise de vues.

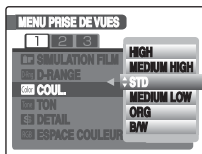

[HIGH]

Ce réglage offre une densité de couleur supérieure.

[MEDIUM HIGH]

Ce réglage offre une densité de couleur supérieure à celle de [STD].

[STD]

Ce réglage définit la densité de couleur standard.

[MEDIUM LOW]

Ce réglage spécifie une densité de couleur inférieure à celle de [STD].

[ORG]

Ce réglage spécifie la densité de couleur la plus faible. Utilisez ce réglage pour des images destinées à subir un traitement d'image pour être utilisées en impression commerciale.

[B/W]

Ce réglage convertit les couleurs de l'image photographiée en noir et blanc.

! ATTENTION

- La couleur peut être définie si [STD] est défini sous [SIMULATION FILM] dans le [MENU PRISE DE VUES].
- Si vous souhaitez afficher ou imprimer directement les données d'images, ne sélectionnez pas [ORG].

Tone TON

Utilisez ce réglage pour ajuster le contraste des images à prendre.

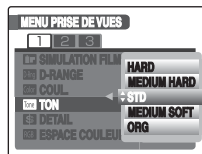

[HARD]

Ce réglage offre le niveau de contraste le plus élevé.

[MEDIUM HARD]

Ce réglage offre un niveau de contraste supérieur à celui de [STD].

[STD]

Ce réglage définit le contraste des images photographiées au niveau standard.

[MEDIUM SOFT]

Ce réglage spécifie un contraste inférieur à celui de [STD].

[ORG]

Ce réglage spécifie le contraste le plus faible. Utilisez ce réglage pour des images destinées à subir un traitement d'image pour être utilisées en impression commerciale.

! ATTENTION

- Le ton peut être défini si [STD] est défini sous [SIMULATION FILM] dans le [MENU PRISE DE VUES].
- Si vous souhaitez afficher ou imprimer directement les données d'images, ne sélectionnez pas [ORG].

DETAIL

Utilisez ce réglage pour adoucir ou rendre plus nets les contours d'une image et pour régler la qualité des images photographiées.

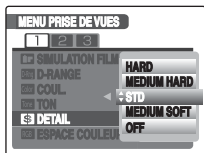

[HARD]

Ce réglage rend plus nets les contours d'une image et est idéal pour les photos de sujets tels que des bâtiments ou du texte, pour lesquelles la clarté est importante.

[MEDIUM HARD]

Ce réglage rend les contours plus nets que ceux de [STD].

[STD]

Ce réglage applique le niveau optimal de netteté pour des vues normales.

[MEDIUM SOFT]

Ce réglage adoucit les contours plus que [STD] et convient idéalement aux images telles que les portraits.

[OFF]

Le traitement de la netteté n'est pas appliqué dans ce réglage. Utilisez ce réglage pour des images destinées à subir un traitement d'image pour être utilisées en impression commerciale.

! ATTENTION

- La netteté peut être définie si [STD] est défini sous [SIMULATION FILM] dans le [MENU PRISE DE VUES].
- Si vous souhaitez afficher ou imprimer directement les données d'images, ne sélectionnez pas [OFF].

RGB ESPACE COULEUR

Définit l'espace couleur sur sRGB ou Adobe RGB (1998).



[sRGB]

Pour une prise de vue normale.

[Adobe RGB (1998)]

Pour des images destinées à subir un traitement d'image (par exemple pour une utilisation en impression commerciale).

ISO ISO

Voir p.92 pour plus de détails.

WB BALANCE DES BLANCS

Voir p.95 pour plus de détails.

WB RÉG. PRÉCIS. BB

Voir p.98 pour plus de détails.

QUALITÉ

Voir p.93 pour plus de détails.

PIXELS ENR.

Voir p.94 pour plus de détails.

EXPOSITION MULTIPLE

Une série de deux à dix expositions superposées est enregistrée pour former une photographie unique.

- ① Sélectionnez un nombre d'expositions superposées pour [EXPOSITION MULTIPLE] sous [MENU PRISE DE VUES].

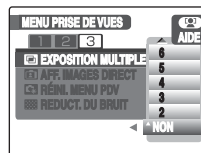

- ② Cadrez, effectuez la mise au point et prenez la première photo.



- L'icône  apparaît sur l'écran de contrôle.
- En modes Continu haute vitesse ou Continu basse vitesse, l'appareil photo enregistre toutes les expositions en rafale. En mode Vue par vue, une photo est prise à chaque fois que vous appuyez sur le déclencheur ; poursuivez la prise de vue tant que toutes les expositions ne sont pas enregistrées.

Suite ➔

- ③ Effectuez une nouvelle prise de vue.





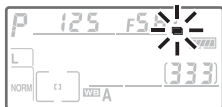

- ④ Lorsque le nombre prédéfini d'expositions a été réalisé, une photo unique superposée est affichée.
- ⑤ Appuyez sur MENU/OK pour enregistrer l'image (quitte le mode Surimpression).



- L'icône  de l'écran de contrôle disparaît.



MEMO

- L'image est affichée après la prise de vue. Si vous appuyez sur , des images peuvent être supprimées et la prise de vue recommence depuis le début. Les fonctions Loupe et Zoom sur visage peuvent être exécutées en appuyant sur ,  ou . Appuyez sur la touche DISP/BACK pour annuler la fonction Loupe ou Zoom sur visage.





- Si aucune opération n'est exécutée au cours du délai prédéfini pour la fonction d'économie d'énergie automatique, l'appareil photo enregistre toute image prise jusqu'alors en tant que photo unique superposée, puis quitte le mode Surimpression.

! ATTENTION

- Ne retirez ni ne remplacez la carte mémoire lorsque vous enregistrez une surimpression.
- Les informations citées dans l'affichage des informations images lors de la visualisation (y compris la date d'enregistrement et l'orientation de l'appareil), concernent la première vue de la surimpression.
- Lorsque le mode Surimpression est actif, certains menus Prise de vue sont limités.
- La prise de vue s'arrête automatiquement et les images prises jusqu'alors sont enregistrées en tant que photos uniques superposées si :
 - Aucune opération n'est exécutée pendant plus de 30 s.
 - L'appareil photo est mis hors tension.
 - La batterie est déchargée.
 -  est enfoncé.
 - SET UP est enfoncé.
- La plage dynamique est égale à 400% même si l'option [AUTO] est sélectionnée pour  en mode de prise de vue Surimpression.
- Le mode de prise de vue Surimpression ne peut pas être utilisé si l'option Sensibilité auto est réglée sur OUI (dans [SENSIBILITÉ AUTO] sous [SENSIBILITÉ AUTO] sous  [EXPOSITION] dans le menu [PARAMETRE]), ou si le bracketing auto est spécifié.

📷 AFF. IMAGES DIRECT

Pour effectuer une mise au point manuelle plus nette de l'image ou pour vérifier l'image, vous pouvez l'afficher sur l'écran LCD tout en ajustant la mise au point.

- 1 Définissez le sélecteur de mode de mise au point sur  (manuel) (→p.60).**
- 2 Sélectionnez  AFF. IMAGES DIRECT] sous [MENU PRISE DE VUES], ou maintenez enfoncé .**
- 3 Sélectionnez la couleur d'affichage.**

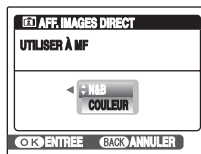

- 1 Appuyez sur  ou  pour sélectionner [N&B] ou [COULEUR].



- 2 Appuyez sur MENU/OK pour confirmer le réglage.

**MEMO**

Appuyez sur DIS/BACK pour annuler l'affichage d'images direct.

4 Agrandissez une image pour mettre au point.

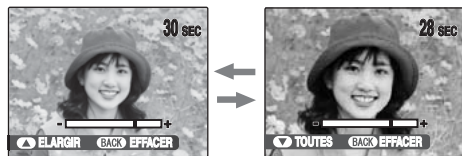

① Appuyez sur ▲ ou ▼ pour agrandir une image.

② Mettez au point une image manuellement.

MEMO

- La durée d'affichage d'une image est de 30 s.
- Appuyez sur ◀ ou ▶ pour modifier la luminosité.



③ Appuyez sur DISP/BACK pour rétablir une prise de vues normale.

MEMO

- Lorsque AFF. IMAGES DIRECT est actif, l'indicateur de connexion PC est affiché dans l'écran de contrôle. C'est normal.
- Pour afficher l'image en direct, il est conseillé l'adaptateur secteur en option AC-135VN.
- L'utilisation prolongée de l'affichage d'images en direct peut provoquer une surchauffe du CCD, provoquant un affichage grossier ou du bruit comme des taches blanches dans des images photographiées ultérieurement. Si cela se produit, mettez l'appareil photo hors tension et attendez qu'il refroidisse.
- Si vous affichez des images en direct consécutives, le réglage de luminosité précédent est mémorisé pour les images suivantes. Le réglage est réinitialisé lorsque vous mettez l'appareil photo hors tension (ou lorsque la fonction d'économie d'énergie automatique est déclenchée) et doit être à nouveau défini.
- L'image en direct ne peut pas s'afficher si le bracketing auto est spécifié. Annulez le bracketing auto pour afficher l'image en direct.

❏ RÉINI. MENU PRISE DE VUE

Les paramètres par défaut du [MENU PRISE DE VUES] peuvent être rétablis.

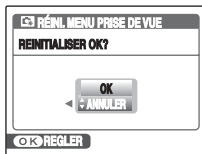

- ① Appuyez sur ▲ ou ▼ pour sélectionner [OK].



- ② Appuyez sur MENU/OK pour rétablir les paramètres par défaut du [MENU PRISE DE VUES].

MEMO

Annule toutes les options du [MENU PRISE DE VUES] à l'exception de [ RÉG. PRÉCIS. BB].

❏ REDUCT. DU BRUIT

Définit l'effet de réduction du bruit.

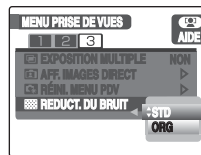

[STD]

Utilisez ce réglage pour la plupart des situations. L'image est claire et contient moins de bruit.

[ORG]

Cette fonction est moins efficace que [STD] et est idéale pour des prises de vues du ciel nocturne.

Réinitialisation par deux commandes

Les réglages par défaut de l'appareil photo peuvent aisément être rétablis. Cette fonction s'avère utile si vous souhaitez rétablir les paramètres par défaut durant le fonctionnement de l'appareil photo.

Maintenez les touches  et QUAL enfoncées durant deux secondes au moins (ces touches sont marquées d'un point vert). L'écran de contrôle s'éteint brièvement pendant la réinitialisation des réglages.

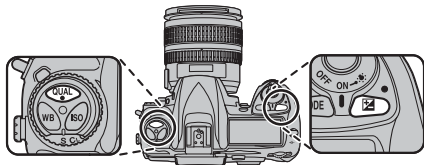

■ Réglages à réinitialiser



Zone de mise au point	Centre*1
Mode d'exposition	P (Auto programmé)
Décalage du programme	Annulé
Correction d'exposition	Annulé (0,0)
Verrou exposition auto	Annulé*2
Bracketing d'exposition auto	Annulé*3
Mode de synchronisation du flash	Mode de synchronisation avant
Correction de l'exposition du flash	Annulé (0,0)
Mémorisation FV	Annulé

*1 Si AF dynamique groupé est défini sur le mode de zone AF, le groupe central est sélectionné.

*2 [AE-L/AF-L] sous [ ATTRIBUTION BOUTONS] dans le menu [PARAMETRE] n'est pas réinitialisé.

*3 L'incrément du bracketing est réinitialisé sur 1 IL (Bracketing AE et flash).

■ Options du [MENU PRISE DE VUES] à réinitialiser.

Toutes les options du [MENU PRISE DE VUES] autres que [ PREREGLAGE 1-5] et [ REG. PRECIS. BB] sont réinitialisées.

MEMO

Les options du menu [PARAMETRE] ne peuvent pas être réinitialisées par la réinitialisation à deux commandes.

Objectifs sans microprocesseur

En précisant les informations sur l'objectif (focale et ouverture maximale), l'utilisateur peut accéder à un éventail de fonctions pour objectif avec microprocesseur alors qu'il utilise un objectif sans microprocesseur.

Si la focale de l'objectif est identifiée :

- La couverture angulaire automatique peut être utilisée avec les flashes SB-800 et SB-600 Nikon optionnels.
- La focale de l'objectif est indiquée (par une **[M]**) dans l'affichage des informations sur les photos pendant leur visualisation.

Si l'ouverture maximale de l'objectif est identifiée :

- Sa valeur apparaît sur l'écran de contrôle et dans le viseur.
- L'intensité du flash est adaptée en fonction des modifications de l'ouverture.
- L'ouverture est indiquée (par une **[M]**) dans l'affichage des informations sur les photos pendant leur visualisation.

La définition des deux réglages, la focale et l'ouverture maximale de l'objectif :

- Permet la mesure matricielle couleur (remarque : la mesure pondérée centrale ou la mesure spot peut s'avérer nécessaire pour obtenir des résultats plus précis avec certains objectifs, par exemple les objectifs Reflex-Nikkor).
- Améliore la précision de la mesure pondérée centrale et de la mesure spot, ainsi que le dosage automatique flash/ambiance i-TTL pour reflex numérique.

Spécification de la longueur focale de l'objectif

Les longueurs focales d'objectif suivantes sont disponibles.

6, 8, 13, 15, 16, 18, 20, 24, 25, 28, 35, 43, 45, 50, 55, 58, 70, 80, 85, 86, 100, 105, 135, 180, 200, 300, 360, 400, 500, 600, 800, 1000, 1200, 1400, 1600, 2000, 2400, 2800, 3200, 4000 mm.

■ Réglage de la longueur focale de l'objectif dans le menu [PARAMETRE].

Voir « Utilisation du menu [PARAMETRE] » (→p.138).

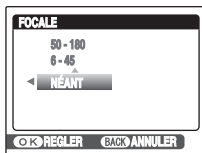

- 1 Affichez l'écran [OBJECTIF SANS CPU] en sélectionnant [OBJECTIF SANS CPU] sous [DIVERS] dans le menu [PARAMETRE].



- 2 Appuyez sur ▲ ou ▼ pour sélectionner [FOCALE].



- 3 Appuyez sur ►.



- 4 Appuyez sur ▲ ou ▼ pour sélectionner l'élément comprenant la focale de l'objectif fixé.

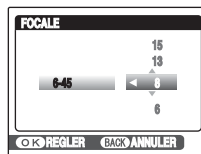

- 5 Appuyez sur ►.



- 6 Appuyez sur ▲ ou ▼ pour sélectionner la focale de l'objectif fixé.



- 7 Appuyez sur MENU/OK pour confirmer le réglage.

■ Réglage de la longueur focale de l'objectif à l'aide de la touche FUNC. et de la molette de commande principale

- 1 Sélectionnez [MÉMO. FV/INFOS OBJ.] pour [TOUCHE FUNC] sous [ATTRIBUTION BOUTONS] dans le menu [PARAMÈTRE] (→p.138, 168).
- 2 Choisissez la focale de l'objectif fixé en faisant pivoter la molette de commande principale tout en appuyant sur la touche FUNC.

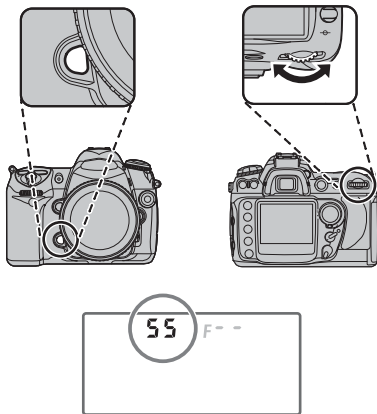

■ Réglage de l'ouverture maximale

Les valeurs suivantes sont disponibles :
1,2, 1,4, 1,8, 2, 2,5, 2,8, 3,3, 3,5, 4, 4,5, 5, 5,6, 6,3, 7,1, 8,
9,5, 11, 13, 15, 16, 19, 22

■ Réglage de l'ouverture maximale dans le menu [PARAMÈTRE]

Voir « Utilisation du menu [PARAMÈTRE] » (→p.138).

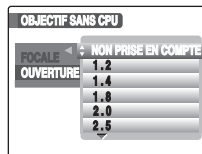

- 1 Affichez l'écran [OBJECTIF SANS CPU] en sélectionnant [OBJECTIF SANS CPU] sous [DIVERS] dans le menu [PARAMÈTRE].



- 2 Appuyez sur ▲ ou ▼ pour sélectionner [OUVERTURE MAXIMALE].



- 3 Appuyez sur ►.



- 4 Appuyez sur ▲ ou ▼ pour sélectionner l'ouverture maximale de l'objectif fixé.



- 5 Appuyez sur MENU/OK pour confirmer le réglage.

Suite ➔

■ **Réglage de l'ouverture maximale à l'aide de la touche FUNC. et de la molette de commande secondaire**

- ① Sélectionnez [MÉMO. FV/INFOS OBJ.] pour [TOUCHE FUNC] sous [ATTRIBUTION BOUTONS] dans le menu [PARAMETRE] (→p.168).
- ② Affichez l'ouverture maximale de l'objectif fixé en faisant pivoter la molette de commande secondaire tout en appuyant sur la touche FUNC.

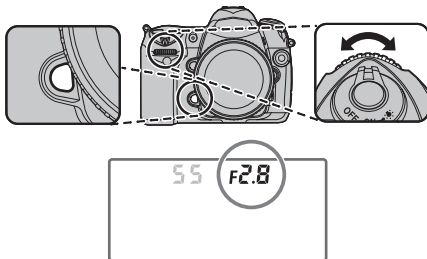

 **MEMO**

- Si le flash intégré, le flash Nikon SB-800 ou SB-600 est utilisé, la mémorisation FV est activée, la longueur focale de l'objectif ne peut pas être définie. Si le flash intégré est relevé, fermez-le. Si le flash est fixé, mettez-le hors tension.
- Si aucune focale correcte n'est indiquée, sélectionnez la valeur la plus proche au-dessus de la focale réelle de l'objectif.
- Lorsque vous effectuez un zoom avant ou arrière avec un objectif sans microprocesseur, les données de l'objectif ne sont pas ajustées. Une fois le zoom réglé, sélectionnez de nouvelles valeurs pour la focale et l'ouverture maximale.

- Lorsque vous sélectionnez une focale, l'ouverture maximale est réglée sur la dernière valeur sélectionnée pour cette focale.

Utilisation du MENU LECTURE

Utilisez ces menus pour lire les images photographiées.

⬡ Réglage du [MENU LECTURE]



- ① Appuyez sur  pour régler l'appareil photo en mode de lecture.

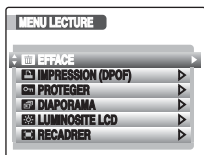

- ② Appuyez sur MENU/OK pour ouvrir le [MENU LECTURE].



- ③ Appuyez sur ▲ ou ▼ pour sélectionner l'élément.



- ④ Appuyez sur ►.
L'écran qui s'affiche dépend de l'élément sélectionné.



- ⑤ Appuyez sur ▲ ou ▼ pour modifier le réglage.



- ⑥ Appuyez sur MENU/OK pour confirmer le réglage.

Effacement des images (EFFACE)

Utilisez ce mode pour effacer les images inutiles afin de libérer de la mémoire sur la carte mémoire.

Effacement d'une vue à la fois (IMAGE)



① Appuyez sur ◀ ou ▶ pour sélectionner l'effacement de l'image (du fichier).



② Appuyez sur MENU/OK pour supprimer l'image (le fichier) actuellement affiché(e).

MEMO

Pour effacer une autre image (fichier), répétez les étapes ci-dessus.

Une fois l'effacement des images (fichiers) terminé, appuyez sur DISP/BACK.

ATTENTION

Appuyer à plusieurs reprises sur MENU/OK efface des images (fichiers) consécutives. Veillez à ne pas effacer involontairement des images (fichiers).

Effacement de toutes les images (TOUTES)



Appuyez sur MENU/OK pour effacer toutes les images (fichiers).

MEMO

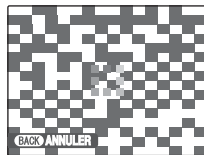

Appuyez sur DISP/BACK pour annuler l'effacement de toutes les images (fichiers). Certaines images (fichiers) non protégées ne seront pas effacés.

MEMO

Les images (fichiers) protégées ne peuvent pas être effacées. Supprimez la protection des images (fichiers) avant de les effacer (→p.132).

ATTENTION

Les images (fichiers) effacées sont irrécupérables. Sauvegardez des photos importantes (fichiers) sur votre ordinateur ou sur un autre support.

Cadre de réglage DPOF **(IMPRESSION (DPOF))**

Pour une imprimante compatible DPOF, vous pouvez spécifier l'image et le nombre d'impressions avec ou sans date d'impression.

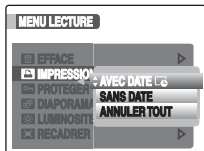

[AVEC DATE 

[SANS DATE] La date n'apparaît pas sur vos impressions.

[ANNULER TOUT] Tous les réglages DPOF sont annulés.

AVEC DATE / SANS DATE

Si vous sélectionnez [AVEC DATE  s'affiche à l'écran et la date apparaît sur vos impressions.

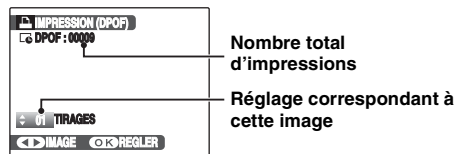

① Appuyez sur ◀ ou ▶ pour afficher l'image (le fichier) dont vous souhaitez spécifier le réglage DPOF.



② Appuyez sur ▲ ou ▼ pour définir une valeur.

Jusqu'à 99 feuilles sont imprimées. Pour les images (fichiers) que vous ne souhaitez pas imprimer, réglez le nombre d'impressions sur 0 (zéro).

Pour définir plusieurs réglages DPOF, répétez les étapes ① et ②.



③ Appuyez toujours sur MENU/OK une fois les réglages terminés. Appuyer sur la touche DISP/BACK annule ces réglages.



④ Appuyez à nouveau sur la touche MENU/OK. Le nombre total d'impressions apparaît à l'écran.

 **MEMO**
Pour annuler le paramètre DPOF

- ① Appuyez sur MENU/OK pour ouvrir le [MENU LECTURE] et appuyez sur ▲ ou ▼ pour sélectionner [IMPRESSION (DPOF)].
- ② Appuyez sur ►.
- ③ Appuyez sur ▲ ou ▼ pour sélectionner [AVEC DATE ] ou [SANS DATE] et appuyez sur MENU/OK pour afficher l'écran d'impression.
- ④ Appuyez sur ◀ ou ▶ pour sélectionner l'image (fichier) avec le réglage DPOF que vous voulez annuler.
- ⑤ Appuyez sur ▼ pour régler le nombre d'impressions sur 0 (zéro).

Pour annuler le réglage DPOF d'une autre image (fichier), répétez les étapes ④ et ⑤.

Appuyez toujours sur MENU/OK pour terminer les réglages.

- ANNULER TOUT (→p.130)

 **MEMO**

- Si les réglages DPOF ont été spécifiés sur un autre appareil photo.

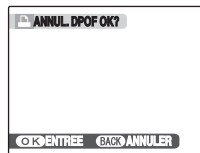

Si les données incluent une image (fichier) dont les réglages DPOF ont été spécifiés sur un autre appareil photo, [ANNUL. DPOF OK?] s'affiche.

Appuyer sur MENU/OK efface tous les réglages DPOF qui ont déjà été spécifiés pour chaque image (fichier). Spécifiez à nouveau le réglage DPOF pour chaque image (fichier).

- Vous pouvez commander l'impression de 999 images (fichiers) maximum sur une même carte mémoire.
- Les réglages DPOF ne peuvent pas être spécifiés pour les données CCD-RAW.

 **ATTENTION**

- Si vous appuyez sur DISP/BACK tout en spécifiant les réglages, tous les réglages actuels sont annulés. Si des réglages DPOF ont été spécifiés antérieurement, seules les modifications sont annulées.
- Si vous spécifiez le réglage [AVEC DATE , la date apparaît sur vos photos avec le service d'impression ou une imprimante compatible DPOF (en fonction des caractéristiques de l'imprimante, il arrive parfois que la date ne s'imprime pas).
- Il se peut que vous ne puissiez pas spécifier les réglages DPOF des images photographiées à l'aide d'un autre appareil photo que le FinePix S5 Pro.

ANNULER TOUT

Pour annuler l'ensemble des réglages DPOF :



Sélectionnez [ANNULER TOUT] dans le [MENU LECTURE] (→p.128).

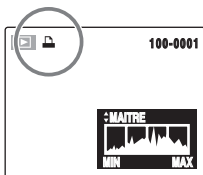

Appuyez sur MENU/OK.

 **MEMO**

 apparaît à l'écran en mode de lecture si les réglages DPOF ont été spécifiés pour l'image.

IMPRESSION (DPOF)



DPOF est l'acronyme de « Digital Print Order Format » et désigne un format utilisé pour enregistrer les spécifications d'impression des images prises à l'aide d'un appareil photo numérique sur un support tel qu'une carte mémoire. Les spécifications enregistrées renferment des informations d'impression des images.

*Certaines imprimantes ne prennent pas en charge l'impression de la date et de l'heure ou la spécification du nombre d'impressions.

*Les avertissements ci-après peuvent s'afficher au moment de la spécification des impressions.

« DPOF SPECIFIE. EFFACE OK ? »

« DPOF SPECIFIE. EFFACE TOUT OK ? » (→p.127)

Lorsqu'une image est effacée, le réglage DPOF correspondant est effacé également.

« ANNUL. DPOF OK ? » (→p.129)

Lorsque vous insérez une carte mémoire contenant des images spécifiées pour l'impression par un autre appareil photo, ces spécifications d'impression sont toutes réinitialisées et remplacées par les nouvelles spécifications d'impression.

[ERREUR FICHER DPOF] (→p.215)

Jusqu'à 999 images peuvent être spécifiées sur une même carte mémoire.

MEMO

Lorsque [OUI] est défini pour le [PREVISU RAPIDE IMAGE] sous [PRISE DE VUE] dans le menu [PARAMETRE], les images risquent de ne pas être imprimées correctement.

Protection des images (**ON** PROTÉGER)

Utilisez ce mode pour éviter tout effacement involontaire des images (fichiers). Sur votre appareil photo, les photos sont appelées « images ».

IMAGE REGLER / REINITIALISER

Pour protéger ou supprimer la protection de certaines images (fichiers) sélectionnées :

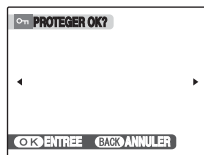

Non protégée

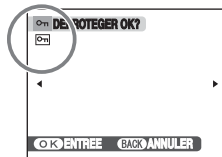

Protégée (**ON** affiché)



- Appuyez sur ◀ ou ▶ pour sélectionner l'image (fichier) dont la protection/l'annulation de la protection est activée.



- Appuyez sur MENU/OK pour protéger l'image (le fichier) actuellement affichée ou supprimer sa protection.
Non protégée : protection de l'image (fichier)
Protégée : annulation de la protection de l'image (fichier)

Pour protéger une autre image (fichier), répétez les étapes ① et ②.

Une fois les images (fichiers) protégées, appuyez sur DISP/BACK.

REGLER TOUT



Appuyez sur MENU/OK pour protéger toutes les images (fichiers).

ANNULER TOUT



Appuyez sur MENU/OK pour supprimer la protection de toutes les images (fichiers).

 **MEMO****Pour arrêter la procédure à mi-course**

Si les images sont très volumineuses, la protection ou la suppression de la protection de toutes les images (fichiers) peut être longue.

Si vous voulez prendre une photo pendant la procédure, appuyez sur DISP/BACK.



 **ATTENTION**

Le formatage de la carte mémoire efface l'ensemble des images (fichiers), y compris ceux qui sont protégés (→p.179).

 **Spécification de la lecture automatique**
( DIAPORAMA)

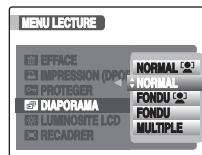
Utilisez ce mode pour lire les images photographiées en continu. Vous pouvez sélectionner le type de transition entre les images.

 **MEMO**

- Pour interrompre la lecture automatique, appuyez sur MENU/OK.
- Appuyez sur ◀ ou ▶ pour avancer ou reculer dans les images lorsque vous sélectionnez [NORMAL] et [FONDU].
- La fonction d'économie d'énergie automatique (→p.181) ne s'utilise pas en mode de lecture.
- Appuyez une fois sur la touche DISP/BACK en mode de lecture pour changer l'affichage de l'écran.
- Les photos prises par le FinePix S5 Pro sont visualisées en mode Zoom sur visage quand [NORMAL ] ou [FONDU ] est sélectionné.

Augmentation de la luminosité de l'écran

(LUMINOSITE LCD)

Utilisez cette fonction pour régler la luminosité de l'écran.

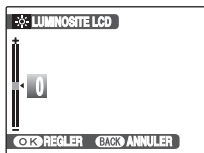

- Appuyez sur ▲ ou ▼ pour régler la luminosité de l'écran.
L'indicateur se déplace vers + pour éclaircir l'écran ou vers – pour l'assombrir.



- Appuyez sur MENU/OK pour confirmer le réglage.

MEMO

Pendant la vérification des résultats de la prise de vue ou la visualisation d'images, le rétro-éclairage de l'écran LCD peut être rendu plus lumineux temporairement en appuyant au centre du sélecteur multidirectionnel.

Recadrage des images (RECADRER)

Utilisez ce mode pour recadrer la partie souhaitée de l'image photographiée.

1 Sélectionnez le menu.



- Appuyez sur ◀ ou ▶ pour sélectionner le recadrage de l'image (du fichier).



- Appuyez sur MENU/OK pour ouvrir le [MENU LECTURE].



- Appuyez sur ▲ ou ▼ pour sélectionner [ RECADRER].



- Appuyez sur ▶.

2 Spécifiez la partie à recadrer de l'image.

Commande ▼
(Zoom arrière)



Commande ▲
(Zoom avant)



Barre de zoom



- ① Appuyez sur ▲ ou ▼ pour effectuer un zoom avant ou un zoom arrière sur une image.

MEMO

Appuyez sur DISP/BACK pour revenir à la lecture vue par vue.



Ecran de navigation
(Image actuellement affichée)



- ② Appuyez sur ▶ pour accéder à une autre partie de l'image.



- ③ Appuyez sur ▲, ▼, ◀ ou ▶ pour sélectionner la partie de l'image à recadrer.

MEMO

Appuyez sur ▶ pour revenir au réglage du zoom.



- ④ Appuyez sur MENU/OK.

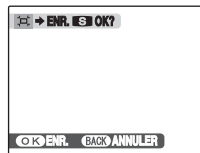

3 Enregistrez l'image.





Vérifiez la taille de l'image enregistrée et appuyez sur MENU/OK.
L'image recadrée est ajoutée séparément en tant que dernier fichier numéroté.

MEMO

La taille de l'image après recadrage est **S** 2304 x 1536 ou **M** 3024 x 2016.

Suite ➔

! ATTENTION

- L'image ne peut pas être recadrée dans les cas suivants :
 - L'image est enregistrée alors que [ 2304 x 1536] est sélectionné pour [PIXELS ENR.].
 - L'image est enregistrée alors que [RAW] est sélectionné pour [ QUALITÉ].
 - L'espace libre de la carte mémoire est inférieur à 3 Mo.
- Il se peut que vous ne puissiez pas recadrer des images qui ont été photographiées avec un autre appareil photo que le FinePix S5 Pro.

Memo

Utilisation du menu [PARAMETRE]

1 Ouvrez le menu [PARAMETRE].



Appuyez sur PARAMETRE pour ouvrir le menu.

2 Sélectionnez la catégorie.

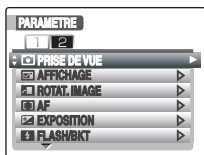

① Appuyez sur ▲ ou ▼ pour sélectionner la catégorie à modifier.



② Appuyez sur ►.

3 Modifiez le réglage.

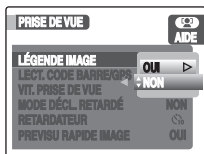

① Appuyez sur ▲ ou ▼ pour sélectionner l'élément.



② Appuyez sur ►.
L'écran qui s'affiche dépend de l'élément sélectionné.



③ Appuyez sur ▲ ou ▼ pour modifier le réglage.



④ Appuyez sur MENU/OK pour confirmer le réglage.

Aide sur l'écran du menu

De l'aide est disponible quand le repère HELP [?] est affiché dans le coin supérieur droit de l'écran pendant la sélection d'éléments dans les menus. Appuyez sur la touche [?] et maintenez-la enfoncée pour afficher une description de l'élément sélectionné.



Liste des commandes du menu [PARAMETRE]

Réglage	Réglage (affiché)	Description	Page
PRISE DE VUE			
LÉGENDE IMAGE	OUI / NON*	Vous pouvez entrer une légende utilisateur de 45 caractères maximum (EXIF).	146
LECT. CODE BARRE/ GPS	BCR 1 PRISE / BCR CONTINU / GPS / NON*	Enregistrement des données d'un lecteur de code barre ou GPS raccordé à un terminal 10 fiches sous forme de donnée Exif.	147
VIT. PRISE DE VUE	2 VPS*/1 VPS	Choisir la vitesse de prise de vue en mode C_L (Continu basse vitesse).	149
MODE DÉCL. RETARDÉ	OUI / NON*	Réduit le bougé de l'appareil photo dû aux mouvements du miroir en postposant le déclenchement à environ 0,4 s après le soulèvement du miroir.	149
RETARDATEUR	🕒 20 SEC / 🕒 10 SEC*/ 🕒 5 SEC / 🕒 2 SEC	Peut être utile au photographe qui souhaite être présent sur la photo, par exemple lors d'une photo de groupe.	101
PREVISU RAPIDE IMAGE	OUI* / NON	Définit la vitesse d'affichage des images sur le moniteur LCD. La vitesse est supérieure si vous sélectionnez [OUI]. Si des problèmes se produisent lors de la lecture ou de l'impression, sélectionnez [NON].	149
AFFICHAGE			
AFF IMAGE	CONTINU / 4 SEC / 2 SEC / NON*	Spécifie comment afficher à l'écran les vues prises pour vérifier le résultat.	149
ECLAIRAGE	OUI / NON*	Maintient le rétro-éclairage LCD allumé jusqu'à ce que la fonction d'économie d'énergie automatique soit déclenchée.	149
QUADRILLAGE	OUI / NON*	Afficher un quadrillage dans le viseur pour aider à la composition.	150
AVERTISSEMENT	OUI* / NON	Affiche les icônes d'avertissement dans le viseur lorsque la batterie est faible ou qu'aucune carte mémoire n'est insérée.	150

* Paramètre par défaut

ROTAT. IMAGE			
AFF. ROT. AUTO	OUI* / NON	Affiche les images prises verticalement selon une orientation portrait sur l'écran LCD. S'applique uniquement aux photos prises alors que vous avez sélectionné [OUI] pour [ENR. ROT. AUTO] sous [ROTAT. IMAGE] dans le menu [PARAMETRE].	150
ENR. ROT. AUTO	OUI* / NON	Définit l'enregistrement de l'orientation de l'appareil photo quand une photo est prise.	151
AF			
PRIORITÉ MODE AF-C	CADENCE VPS* / CADENCE VPS + AF / F : MISE AU POINT	Détermine si des photos peuvent être prises à chaque pression du déclencheur ou uniquement lorsque la mise au point est effectuée en mode AF dynamique continu.	151
PRIORITE MODE AF-S	R : DÉCLENCHEMENT / F : MISE AU POINT*	Détermine si des photos peuvent être prises à chaque pression du déclencheur ou uniquement lorsque la mise au point est effectuée en mode AF dynamique ponctuel.	152
PLAGE MAP	NORMAL (11 ZONES)* / G ANGL (7 ZONES)	Choisir entre Normal (11 zones) et G Angl (7 zones).	57
AF DYNAMIQUE GROUPE	M1 : ZONE CENTRALE* / M1 : SUJET + PROCHE / M2 : ZONE CENTRALE / M2 : SUJET + PROCHE	Définit le type de groupe central de zones de mise au point et la zone de mise au point principale.	152
LOCK-ON	LONG / NORMAL* / COURT / NON	Détermine le mode d'ajustement de l'autofocus en cas de modification substantielle et soudaine de la distance par rapport au sujet.	153
ACTIVATION AF	DECLENCHEUR/ AF-ON* / A : AF-ON UNIQUEMENT	Spécifie si l'autofocus est activé quand le déclencheur est légèrement sollicité.	153
ECLAIRAGE ZONE MAP	AUTO* / OUI / NON	Détermine si la zone de mise au point active apparaît en rouge dans le viseur.	154

ZONE MISE AU POINT	EN BOUCLE / NORMAL*	Détermine si la sélection de la zone de mise au point à l'aide du sélecteur multidirectionnel s'effectue par bouclage.	154
ASSISTANCE AF	OUI* / NON	Allume l'illuminateur d'assistance AF intégré pour aider à effectuer la mise au point quand le sujet est faiblement éclairé.	154
EXPOSITION			
MEMO AE	R/A : DÉCLENCH./AE-L / A : AE-L UNIQUEMENT*	Détermine la mémorisation de l'exposition.	154
SENSIBILITÉ AUTO	SENSIBILITÉ AUTO / SENSIBILITÉ MAXIMALE / VITESSE DOBTU. MIN.	Active la fonction de contrôle auto ISO quand le réglage de la sensibilité ISO est indispensable pour optimiser l'exposition. La valeur ISO maximale peut être sélectionnée. Cette fonction peut aussi être utilisée avec le flash.	154
INCRÉMENT EXPO.	1/3 IL* / 1/2 IL / 1 IL	Choisit l'incrément utilisé pour le réglage de l'exposition (vitesse d'obturation, ouverture et bracketing AE).	156
CORR. EXPO/REGL.FIN.	1/3 IL* / 1/2 IL / 1 IL	Choisit l'incrément de correction de l'exposition et de réglage précis.	156
CORRECTION EXPO.	PROVISOIRE / OUI / NON*	Définit le réglage de la correction d'exposition en faisant pivoter les molettes de commande sans utiliser  .	157
PONDÉRÉE CENTRALE	MOYENNE / ϕ 13mm / ϕ 10mm / ϕ 8 mm* / ϕ 6 mm	Définit la taille du diamètre de la mesure en mode de mesure pondérée centrale. [MOYENNE] est la valeur de mesure moyenne de toute l'image.	157
REGL. PRECIS EXPO	MESURE MATRICIELLE (de -1 à +1) / PONDÉRÉE CENTRALE (de -1 à +1) / MESURE SPOT (de -1 à +1)	Optimiser l'exposition en choisissant un niveau normalisé pour chaque mode de mesure. La réinitialisation par 2 commandes n'a aucun effet sur ce réglage.	157

* Paramètre par défaut

FLASH/BKT			
VITESSE SYNC FLASH	1/250*-1/60 1/250 (AUTO FP)	Définit la vitesse de synchronisation du flash entre 1/250s et 1/60s.	158
VIT.OBTURAT/FLASH	1/60-30	Sélectionne la vitesse d'obturation la plus lente quand le flash est utilisé en mode d'exposition P et A.	159
FLASH INTÉGRÉ	TTL ⚡ : MODE TTL* / M ⚡ : MODE MANUEL / R ⚡ : MODE RÉPÉTITION / C ⚡ : MODE CONTROLÉUR	Sélectionne le mode de contrôle du flash pour le flash intégré.	159
MODE LAMPE PILOTE	OUI* / NON	Détermine si les flashes compatibles CLS (système d'éclairage créatif) émettent un éclair pilote sur appui de la touche de contrôle de profondeur de champ.	165
RÉGLAGE BKT AUTO	AE & FLASH*/ AE SEULEMENT / ⚡ FLASH SEULEMENT	Définissez les réglages du bracketing auto.	165
BRACKETING MODE M	⚡ Tv* / ⚡ Tv/Av / ⚡ Av / ⚡ FLASH SEULEMENT	Détermine si l'appareil adapte la vitesse d'obturation, l'ouverture et/ou l'intensité du flash lorsque le bracketing est activé en mode d'exposition M.	165
SENS BKT AUTO	N : MESURE>SOUS> SUR*/ [] : SOUS>MESURE>SUR	Définit l'ordre dans lequel les images sont enregistrées en mode bracketing.	166
CHOIX BKT AUTO	SÉL. VALEUR MANU.* / SÉL.VALEUR PRÉDÉF.	Détermine si le nombre d'expositions et l'incrément d'exposition doivent être sélectionnés séparément ou si une combinaison prédéfinie doit être utilisée pour le bracketing auto.	166

* Paramètre par défaut

ATTRIBUTION BOUTONS			
AE-L/AF-L	MEMO AE/AF / MEMO AE SEULEMENT* / MEMO AE FIXEE/RAZ / MEMO AE TEMPORISEE / MEMO AF	Choisit la fonction exécutée par la commande AE-L/AF-L.	166
BOUTON CENTRAL	ZONE AF CENTRALE* / ÉCLAIRAGE ZONE AF / NON UTILISÉ	Choisit la fonction exécutée avec le centre du sélecteur multidirectionnel.	167
MULTI-SÉLECTEUR	SANS RÉSULTAT* / RÉINI. TEMP. EXPO. / ACTIVATION DE L'AF	Détermine si le sélecteur multidirectionnel fait passer l'appareil photo de l'état de veille à l'état prêt (réveil) ou initie l'autofocus.	167
TOUCHE FUNC	MÉMORISATION FV* / MÉMO. FV/INFOS OBJ. / 1 IL VIT/OUVERTURE / SIMILAIRE AE-L/AF-L / FLASH DESACTIVE / RAFALE BKT / MESURE MATRICIELLE/PONDÉRÉE CENTRALE / MESURE SPOT / PLAGE MAP	Choisit la fonction exécutée par la touche FUNC.	168
VERROUILLAGE FONCT.	RÉGLAGE VERROUILLAGE / FONCTION SÉLECT. / CHANGER MOT DE PASSE	Désactive la molette de commande, le [MENU PRISE DE VUES] et le menu [PARAMETRE] pour éviter toute commande erronée.	169
MOLETTES COMMANDE	SENS ROTATION / CHANG. PRINC./SUB / RÉGLAGE OUVERTURE / MENUS ET LECTURE	Choisit la fonction exécutée par les molettes de commande.	172

* Paramètre par défaut

BOUTONS/ MOLETTES	DÉFAUT* / MAINTEN	Permet d'exécuter des opérations en utilisant simultanément les touches et les molettes de commande.	174
ESSAI (SANS CARTE)	OUI* / NON	Désactive la prise de vue sans carte mémoire.	174
DIVERS			
OBJECTIF SANS CPU	FOCALE / OUVERTURE MAXIMALE	Permet d'enregistrer les données de l'objectif sans microprocesseur (focale et ouverture maximale) dans l'appareil photo lors de l'utilisation d'un objectif sans CPU.	121
BATTERIES MB-200	–	Détermine le type de batterie de la poignée-alimentation MB-D200.	175
AF-ON POUR MB-D200	–	Détermine la fonction affectée à la touche AF-ON de la poignée-alimentation MB-D200.	175
PREFERENCE IMAGE	MASQUAGE / REGLAGE PPP	Permet de spécifier le rapport hauteur-largeur et la résolution (ppp) d'une image lorsqu'elle est recadrée et enregistrée.	175
MAINTENANCE			
INFORMATION BATTERIE	–	Affiche l'état de la batterie NP-150 rechargeable.	176
VERSION DE FIRMWARE	–	Affiche la version du firmware de l'appareil photo actuel.	177
COMPTEUR MAINTENANCE	–	Afficher le nombre de photos prises et le nombre de fois que l'obturateur a été change.	177
VERROUILLAGE MIROIR	–	Appuyez sur le déclencheur pour soulever le miroir afin de nettoyer le filtre passe-bas qui recouvre le capteur d'image.	177

* Paramètre par défaut

📷 HEURE · 言語/LANG.			
DATE/HEURE	–	Corrigez la date et l'heure.	36
DECALAGE HORAIRE	🏠 DEPAR / ⚡ LOCAL	Spécifiez le décalage horaire.	177
言語/LANG.	日本語/ENGLISH/ DEUTSCH/FRANCAIS/ ESPAÑOL/ITALIANO/ 中文簡/繁體/한글	Spécifiez la langue utilisée pour l'affichage à l'écran.	36
🌟 SYSTÈME			
FORMATAGE	–	Permet d'initialiser une carte mémoire. Sélectionnez ce menu pour effacer toutes les images (fichiers).	179
MODE USB	📀 MTP (PTP)* / 📷 ↔ PRISE DE VUE PC AUTO / 📷 ↔ PRISE DE VUE PC FIXE	Définit l'interface USB au raccordement de l'appareil à un ordinateur.	179
NUMERO IMAGE	CONTINU* / RAZ	Permet de spécifier si les numéros d'image sont attribués à la suite des numéros précédents ou recommencent à zéro.	180
ECO D'ENERGIE AUTO	NON / 10MIN / 5 MIN / 2 MIN / 1 MIN / 30 SEC / 15 SEC*	Détermine le temps retard jusqu'à l'activation de la fonction d'économie d'énergie automatique.	181
VOLUME BIP	BAS* / HAUT / SANS	Détermine la hauteur du signal sonore émit pendant le décompte du retardateur ou lorsque l'appareil photo effectue la mise au point.	181
STAN. VIDEO	NTSC / PAL	Spécifie si la sortie vidéo est réglée sur NTSC ou sur PAL.	181
REMISE À ZÉRO PARAM.	–	Rétablit la valeur par défaut usine de tous les réglages à l'exception de [DATE/HEURE] et [STAN. VIDEO].	181

* Paramètre par défaut

PRISE DE VUE

LÉGENDE IMAGE

Saisissez une légende utilisateur de 45 caractères maximum (EXIF).

1 Activez [LÉGENDE IMAGE].



- ① Appuyez sur ▲ ou ▼ pour sélectionner [OUI].



- ② Appuyez sur ►.

MEMO

- Si vous sélectionnez [OUI], une légende est ajoutée à toutes les photos prises.
- Pour ne pas ajouter de légende, sélectionnez [NON].

2 Saisissez une légende.



- ① Faites pivoter la molette de commande principale afin d'afficher la première lettre que vous souhaitez saisir.



- ② Appuyez sur ► pour saisir la deuxième lettre.

MEMO

- Répétez les étapes ①-② pour saisir d'autres lettres.
- Appuyez sur ◀ ou ▶ pour sélectionner la lettre à supprimer, puis appuyez sur ▲ pour la supprimer.
- Pour insérer une lettre entre d'autres lettres, appuyez sur ◀ ou ▶ afin de sélectionner la lettre située après la position d'insertion, puis appuyez sur ▼ pour l'insérer.

3 Quittez [LÉGENDE IMAGE].



Appuyez sur MENU/OK.

LECT. CODE BARRE/GPS

Enregistrement des informations d'un lecteur de code barre ou GPS raccordé à un terminal 10 fiches sous forme de données Exif.

[BCR 1 PRISE]

Lisez les informations de code barre de chaque vue et enregistrez-les en tant qu'informations de légende.

Vous ne pouvez pas prendre de photo sans lire de nouveau code barre.

[BCR CONTINU]

Stockez les informations de code barre enregistrées en tant qu'informations de légende dans chaque fichier. Pour effacer les informations enregistrées, lisez l'« effaceur de code barre » sur cette page ou supprimez les lettres enregistrées dans la [LÉGENDE IMAGE].

[GPS]

Stockez les informations provenant du périphérique GPS qui permet l'enregistrement de la latitude, de la longitude, de l'altitude et du temps universel coordonné (UTC) avec les photos.

[NON]

Aucune information de code barre ou GPS conservée n'est récupérée.

MEMO

Si les informations de code barre sont conservées, **BCD** apparaît sur l'écran de contrôle.

■ Connexion au lecteur de code barre

Vous pouvez utiliser le lecteur de code barre avec un connecteur D-sub à 9 broches (disponible dans le commerce). Connectez le lecteur de code barre à l'appareil photo à l'aide de MC-35. Pour plus d'informations, consultez le manuel d'instruction du lecteur de code barre.

Paramètres du lecteur de code barre

- Débit en bauds : 4800 bits/s
- Longueur des données : 8 bits
- Contrôle de parité : –
- Bit arrêté : 1 bits
- Fin de fichier : CR+LF

■ Effaceur de code barre

Utilisez le lecteur de code barre pour lire le code barre ci-dessous afin d'effacer les dernières informations de code barre.

**Suite** ➔

■ Utilisation d'une unité GPS

Les GPS Garmin et Magellan conformes à la version 2.01 du format de données NMEA0183 de l'association américaine National Marine Electronics Association peuvent être raccordés à la prise télécommande à dix broches de l'appareil photo à l'aide d'un câble pour récepteur GPS MC-35 (disponible séparément). Les informations relatives à la position actuelle de l'appareil photo peuvent ainsi être enregistrées lors de la prise de vue. Le fonctionnement a été confirmé avec les périphériques suivants :

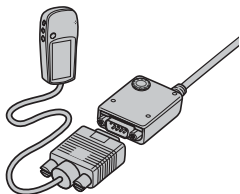

- La gamme Garmin eTrex équipée d'un connecteur de câble d'interface pour ordinateur
- La gamme Magellan SporTrak équipée d'un connecteur de câble d'interface pour ordinateur

Ces périphériques se connectent au MC-35 à l'aide d'un câble doté d'un connecteur D-sub à 9 broches fourni par le fabricant du GPS. Reportez-vous au manuel d'instructions du MC-35 pour plus de détails. Avant d'allumer l'appareil photo, réglez le GPS en mode NMEA (4800 bauds).







! ATTENTION

- Lors de l'installation du GPS, veillez à le mettre hors tension.
- Lors de l'installation du GPS, si [LECT. CODE BARRE/ GPS] est défini sur [BCR 1 PRISE] ou [BCR CONTINU], le GPS ne peut pas être connecté. Mettez brièvement l'appareil photo hors tension et réglez-le sur [GPS].

Lorsque l'appareil photo entre en communication avec un périphérique GPS, l'icône  apparaît sur l'écran de contrôle. Le système de mesure de l'exposition reste actif tant que l'icône s'affiche. Les informations sur les photos prises pendant l'affichage de l'icône  comportent une page supplémentaire qui indique la latitude, la longitude, l'altitude et le temps universel coordonné (UTC). Si aucune donnée n'est reçue de l'unité GPS pendant deux secondes, l'icône  disparaît de l'écran et l'appareil photo arrête l'enregistrement des informations GPS. La fonction d'économie d'énergie automatique est également désactivée pendant que l'appareil photo communique avec un dispositif GPS.



MEMO

- Les données UTC sont fournies par le périphérique GPS et n'ont rien à voir avec l'horloge de l'appareil photo.
- Les données GPS sont uniquement enregistrées lorsque l'icône  s'affiche. Vérifiez que cette icône  apparaît sur l'écran de contrôle avant la prise de vue. Une icône  clignotante indique que le périphérique GPS recherche un signal ; les images prises pendant que l'icône  clignote n'incluent pas les données GPS.

VIT. PRISE DE VUE

Choisissez la vitesse de prise de vue (2 vps ou 1 vps) en mode continu basse vitesse.

MEMO

La cadence de prise de vue peut baisser avec des vitesses d'obturation lentes ainsi qu'avec un réglage autre que [100% (STD)] pour [D-RANGE].

MODE DÉCL. RETARDÉ

Sélectionnez [OUI] pour retarder le déclenchement environ 0,4 s après la pression du déclencheur. Ceci permet de réduire le bougé de l'appareil photo dans les situations où le moindre mouvement peut rendre vos photos floues (par exemple, des prises de vue microscopiques).

RETARDATEUR

Voir p.101 pour plus de détails.

PREVISU RAPIDE IMAGE

Normalement, sélectionnez [OUI] pour lire rapidement les images dans le moniteur LCD (ou [NON] pour lire les images lentement). Avec toute autre application logicielle, si vous rencontrez certaines difficultés lors de la lecture ou de l'impression d'images si [OUI] est sélectionné, sélectionnez [NON].



AFFICHAGE

AFF IMAGE

Utilisez ce paramètre pour spécifier comment afficher à l'écran les vues prises pour vérifier le résultat.

[CONTINU]

Les résultats s'affichent toujours après la prise de vue. Ensuite, les images sont automatiquement enregistrées. Appuyez sur le déclencheur ou sur la touche MENU/OK pour prendre une autre photo.

[4 SEC], [2 SEC]

L'image apparaît pendant environ 4 ou 2 secondes, puis est enregistrée.

[NON]

La photo est automatiquement enregistrée sans s'afficher.

ECLAIRAGE

Cette option détermine l'éclairage de l'écran de contrôle (Illuminateur ACL).

[NON]

L'écran de contrôle s'éclaire uniquement lorsque le commutateur marche-arrêt est en position .

[OUI]

L'éclairage reste allumé (remarque : ceci sollicite davantage la batterie).

QUADRILLAGE

Affiche un quadrillage dans le viseur pour aider à la composition. (→p.22).

[OUI]

Affiche un quadrillage dans le viseur.

[NON]

N'affiche pas de quadrillage dans le viseur.

AVERTISSEMENT



Sélectionnez [OUI] (option par défaut) pour afficher un avertissement dans le viseur. Lorsque vous sélectionnez [NON], aucun avertissement n'apparaît. Avant la prise de vue, vérifiez les indicateurs sur l'écran de contrôle.

[OUI]

Affiche un avertissement dans le viseur.

[NON]

N'affiche pas d'avertissement dans le viseur.

	S'affiche lorsque la batterie est faible.
	S'affiche en cas d'absence de carte mémoire.

**ROTAT. IMAGE****AFF. ROT. AUTO**

Cette option détermine si les photos prises en cadrage vertical (portrait) doivent être automatiquement pivotées lors de leur affichage sur le moniteur.

[OUI]

Les photos prises en cadrage vertical lorsque l'option [OUI] est sélectionnée pour [ENR. ROT. AUTO] s'affichent dans le bon sens pendant la visualisation (les images en cadrage vertical s'affichent aux 2/3 de la taille des autres images pour s'adapter au moniteur).

[NON]

Les photos prises en cadrage vertical ne s'affichent pas dans le bon sens.

ENR. ROT. AUTO

Les photos prises lorsque cette option est [OUI] (valeur par défaut) contiennent des informations sur l'orientation de l'appareil photo. Vous pouvez ainsi les faire pivoter automatiquement pendant leur visualisation(→p.50) ou leur affichage dans un logiciel associé. Les orientations suivantes sont enregistrées :

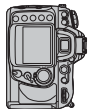

Paysage (large)

Rotation à 90°
dans le sens des
aiguilles d'une
montreRotation à 90°
dans le sens
inverse des
aiguilles d'une
montre**MEMO**

- Lorsque l'option est [NON], l'orientation de l'appareil photo n'est pas enregistrée. Choisissez cette option pour prendre des photos avec l'objectif dirigé vers le haut ou vers le bas.
- En mode continu (→p.66), l'orientation enregistrée pour la première vue s'applique à toutes les photos de la même rafale, même si vous tournez l'appareil photo pendant la prise de vue.

**PRIORITÉ MODE AF-C**

Cette option détermine si les photos peuvent être prises à chaque pression du déclencheur (priorité au déclenchement) ou uniquement lorsque la mise au point a été effectuée (priorité à la mise au point) en mode AF dynamique continu.

[CADENCE VPS]

Les photos sont prises à chaque pression du déclencheur.

[CADENCE VPS + AF]

Les photos peuvent être prises même lorsque la mise au point n'est pas effectuée. En mode continu, la cadence est ralentie afin d'améliorer la mise au point des sujets trop sombres ou peu contrastés.

[F : MISE AU POINT]

Les photos peuvent être prises uniquement lorsque l'indicateur de mise au point (●) est affiché. Remarque : lorsque l'indicateur de mise au point est affiché, celle-ci n'est pas mémorisée.

PRIORITE MODE AF-S

Cette option détermine si les photos peuvent être prises uniquement lorsque la mise au point a été effectuée (priorité à la mise au point) ou à chaque pression du déclencheur (priorité au déclenchement) en mode AF dynamique ponctuel. Remarque : quel que soit le réglage sélectionné, la mise au point est mémorisée lorsque l'indicateur de mise au point (●) est affiché.

[F : MISE AU POINT]

Les photos peuvent être prises uniquement lorsque l'indicateur de mise au point (●) est affiché.

[R : DÉCLENCHEMENT]

Les photos sont prises à chaque pression du déclencheur.

PLAGE MAP

Voir p.57 pour plus de détails.

AF DYNAMIQUE GROUPE

Cette option détermine le mode de regroupement des zones de mise au point en mode AF dynamique groupé (→p.56) et si l'appareil photo donne priorité au sujet situé dans la zone de mise au point centrale du groupe sélectionné.

[M1 : ZONE CENTRALE]**[M1 : SUJET + PROCHE]****[M2 : ZONE CENTRALE]**

[M2 : SUJET + PROCHE]



* Pour sélectionner l'un des groupes centraux de mise au point, appuyez au centre du sélecteur multidirectionnel afin d'activer la zone centrale, puis appuyez à nouveau au centre du sélecteur multidirectionnel pour basculer entre Centre 1 et Centre 2. Centre 2 n'est disponible que si vous sélectionnez [ZONE AF CENTRALE] pour [BOUTON CENTRAL] sous [☑ ATTRIBUTION BOUTONS] dans le menu [PARAMETRE].

■ Zone centrale

L'appareil photo effectue la mise au point sur le sujet situé dans la zone de mise au point centrale du groupe sélectionné. L'appareil photo ne doit pas sélectionner la zone de mise au point. Celle-ci est donc plus rapide. Si le sujet sort de la zone de mise au point centrale, l'appareil photo effectue la mise au point à partir des informations issues des autres zones de mise au point du même groupe. La zone de mise au point centrale du groupe sélectionné apparaît en surbrillance sur l'écran de contrôle.

■ Sujet le + proche

L'appareil photo sélectionne automatiquement la zone de mise au point contenant le sujet le plus proche de l'appareil photo dans le groupe de zones de mise au point en cours. Si le sujet sort de la zone de mise au point sélectionnée, l'appareil photo effectue la mise au point à partir des informations issues des autres zones de mise au point du même groupe.

LOCK-ON

Cette option détermine le mode d'ajustement de l'autofocus en cas de modification substantielle et soudaine de la distance par rapport au sujet.

[LONG], [NORMAL], [COURT]

En cas de changement soudain de la situation du sujet, l'appareil photo attend avant d'ajuster la mise au point. Cette option permet d'éviter une mise au point de l'appareil photo lorsque le sujet est brièvement masqué par des objets passant dans le champ. Sélectionnez [LONG] pour augmenter le délai avant la mise au point ou [COURT] pour réduire ce délai.

[NON]

En cas de changement soudain de la situation du sujet, l'appareil photo ajuste immédiatement la mise au point. Utilisez cette option lorsque vous photographiez successivement et rapidement différents sujets situés à des distances différentes.

ACTIVATION AF

Cette option détermine si le déclencheur et la commande AF-ON permettent tous deux d'initier l'autofocus ou si celui-ci ne peut être initié que par la pression de la commande AF-ON.

[DECLENCHEUR/AF-ON]

L'autofocus peut être effectué à l'aide de la touche AF-ON ou en sollicitant légèrement le déclencheur.

[A : AF-ON UNIQUEMENT]

L'autofocus peut être effectué uniquement à l'aide de la commande AF-ON.

ECLAIRAGE ZONE MAP

Cette option détermine si la zone de mise au point active apparaît en rouge dans le viseur.

[AUTO]

La zone de mise au point sélectionnée est automatiquement éclairée afin de renforcer son contraste avec l'arrière-plan.

[OUI]

La zone de mise au point sélectionnée est toujours éclairée, indifféremment de la luminosité présente à l'arrière-plan. Selon le niveau de luminosité de l'arrière-plan, la zone de mise au point sélectionnée peut être parfois difficile à distinguer.

[NON]

La zone de mise au point sélectionnée n'est pas éclairée.

ZONE MISE AU POINT

Avec le réglage par défaut [NORMAL], l'affichage de la zone de mise au point est limité par les zones de mise au point extérieures. Par exemple, si vous appuyez en haut du sélecteur multidirectionnel lorsque la zone de mise au point supérieure est sélectionnée, cela ne change rien. Sélectionnez [EN BOUCLE] pour que la sélection de la mise au point s'effectue « en boucle » de haut en bas, de bas en haut, de droite à gauche et de gauche à droite.

ASSISTANCE AF

Avec le réglage par défaut [OUI], l'illuminateur intégré d'assistance AF éclaire le sujet afin de faciliter sa mise au point en cas d'éclairage insuffisant (→p.64). Sélectionnez [NON] pour éteindre l'illuminateur.

 **EXPOSITION****MEMO AE**

Cette option détermine le mode de mémorisation de l'exposition.

[R/A : DÉCLENCH./AE-L]

L'exposition peut être mémorisée en appuyant sur la commande AE-L/AF-L ou en sollicitant légèrement le déclencheur.

[A : AE-L UNIQUEMENT]

L'exposition peut être mémorisée uniquement à l'aide de la commande AE-L/AF-L.

SENSIBILITÉ AUTO

Si [OUI] est sélectionné pour cette option, l'appareil photo règle automatiquement la sensibilité ISO, le cas échéant, afin d'assurer une exposition optimale.

[SENSIBILITÉ AUTO]

Pour modifier le réglage, sélectionnez un élément et appuyez sur ►. Ensuite, appuyez sur ▲ ou ▼.

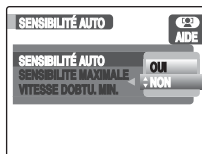
**[NON]**

La sensibilité ISO demeure inchangée et conserve la valeur sélectionnée.

[OUI]

Si la sensibilité ISO sélectionnée ne permet pas d'assurer une exposition optimale, [SENSIBILITÉ AUTO] s'active.

[SENSIBILITE MAXIMALE]

Pour modifier le réglage, sélectionnez un élément et appuyez sur ►. Ensuite, appuyez sur ▲ ou ▼.

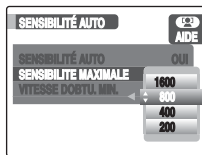
**200/400/800/1600 :**

La valeur de sensibilité ISO maximale peut être sélectionnée lorsque [SENSIBILITÉ AUTO] est activé.

[VITESSE DOBTU. MIN.]

Pour modifier le réglage, sélectionnez un élément et appuyez sur ►. Ensuite, appuyez sur ▲ ou ▼.

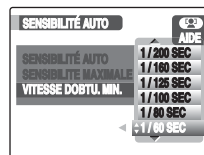
**1/250–1 SEC :**

La vitesse d'obturation la plus lente peut être sélectionnée lorsque [SENSIBILITÉ AUTO] est activé.

! ATTENTION

La sensibilité ISO maximale est limitée aux valeurs spécifiées dans [SENSIBILITE MAXIMALE] lorsque [OUI] est sélectionné pour [SENSIBILITÉ AUTO].

📄 MEMO

- En modes d'exposition **P** et **A**, la sensibilité ISO est ajustée si la photo est surexposée avec une vitesse d'obturation de 1/8000 ou sous-exposée avec la valeur sélectionnée dans [VITESSE DOBTU. MIN.]. Dans les autres cas, l'appareil photo ajuste la sensibilité ISO lorsque les limites du système de mesure de l'exposition sont dépassées (mode **S**) ou lorsque la vitesse d'obturation et l'ouverture sélectionnées par l'utilisateur (mode **M**) ne permettent pas d'assurer une exposition optimale. La sensibilité ISO ne peut être réglée sur une valeur supérieure à 1600 ISO lorsque cette option est activée.
- En cas d'utilisation du flash, la sensibilité ISO est réglée en fonction de son intensité.

Suite ➔

■ Indicateur de la sensibilité auto

Lorsque vous sélectionnez [OUI], la mention **ISO-AUTO** apparaît sur l'écran de contrôle et dans le viseur. Lorsque la sensibilité est modifiée par rapport à la valeur sélectionnée par l'utilisateur, ces indicateurs clignotent et la valeur modifiée est affichée dans le viseur (les indicateurs ne clignotent pas et la valeur modifiée n'est pas affichée si le flash est utilisé).

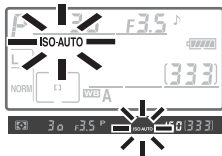

- Lorsqu'un flash est utilisé, les sujets situés à l'avant-plan peuvent être sous-exposés dans les photos prises avec une vitesse d'obturation lente, en lumière du jour ou sur un arrière-plan particulièrement clair. Choisissez un mode de flash autre que Synchro lente ou sélectionnez le mode P ou H avec une ouverture plus grande.
- Notez que la sensibilité sélectionnée par l'utilisateur n'est modifiée que lorsque les limites fixées pour l'ouverture et la vitesse d'obturation sont dépassées. Par conséquent, le décalage du programme (mode P) n'a aucun effet sur l'ouverture et la vitesse d'obturation lorsque les indicateurs **ISO-AUTO** clignotent.
- Les images peuvent avoir un aspect granuleux avec des réglages ISO supérieurs.
- Si l'appareil photo a automatiquement réglé la sensibilité ISO pour l'image, la sensibilité ISO dans les informations de la photo est affichée en rouge durant la lecture.

INCRÉMENT EXPO.

Déterminez si les réglages de la vitesse d'obturation, de l'ouverture et du bracketing s'effectuent par incréments de [1/3 IL] (valeur par défaut), [1/2 IL] ou [1 IL].

CORR. EXPO/REGL.FIN.

Déterminez si les ajustements de la correction d'exposition et du réglage précis de l'exposition s'effectuent par incréments de [1/3 IL] (valeur par défaut), [1/2 IL] ou [1 IL].

CORRECTION EXPO.

Cette option détermine si la commande  est requise pour définir la correction d'exposition (→p.76). La correction d'exposition peut être définie sur une valeur comprise entre -5 et +5. Si vous sélectionnez [OUI], le 0 situé au centre de l'affichage d'exposition clignote, même lorsque la correction d'exposition est réglée sur ±0.

[PROVISOIRE]

Même chose que lorsque [OUI] est sélectionné, sauf que la correction d'exposition définie à l'aide de la molette de commande n'est annulée que lorsque l'appareil photo est mis hors tension ou que la fonction d'économie d'énergie automatique est activée.

[OUI]

La correction d'exposition est définie en faisant pivoter la molette de commande principale uniquement. La molette utilisée change en fonction de l'option sélectionnée pour [CHANG. PRINC./SUB] sous [MOLETTES COMMANDE] de  [ATTRIBUTION BOUTONS] dans le menu [PARAMETRE].

		CHANG. PRINC./SUB	
		NON	OUI
Mode d'exposition	P	Molette de commande secondaire	Molette de commande secondaire
	S	Molette de commande secondaire	Molette de commande principale
	A	Molette de commande principale	Molette de commande secondaire
	M	Non prise en compte	

[NON]

Pour régler la correction d'exposition, appuyez sur la commande  et faites pivoter la molette de commande principale.

PONDÉRÉE CENTRALE

Lors du calcul de l'exposition, la mesure pondérée centrale attribue une pondération plus importante à un cercle situé au centre de la vue. Le diamètre (ϕ) de ce cercle peut être sélectionné parmi les valeurs 6, 8, 10 et 13 mm, 8 mm étant l'option par défaut. Remarque : le diamètre est réglé sur 8 mm lors de l'utilisation d'un objectif sans microprocesseur, quel que soit le réglage sélectionné pour [OBJECTIF SANS CPU] dans la partie  [DIVERS] du menu [PARAMETRE] (→p.121).

REGL. PRECIS EXPO

Utilisez cette option pour régler avec précision la valeur d'exposition optimale sélectionnée par l'appareil photo. Cette exposition peut être réglée séparément pour chaque méthode de mesure de +1 IL à -1 IL par incréments de 1/6 IL.

1 Affichez l'écran de confirmation.

- ① Appuyez sur ▲ ou ▼ pour sélectionner [REGL. PRECIS EXPO].



- ② Appuyez sur ►.



- ③ Appuyez sur MENU/OK.

2 Modifiez le réglage.



- ① Appuyez sur ▲ ou ▼ pour sélectionner la mesure à modifier.



- ② Appuyez sur ►.



- ③ Appuyez sur ▲ ou ▼ pour modifier le réglage.



- ④ Appuyez sur MENU/OK pour confirmer le réglage.



FLASH/BKT

VITESSE SYNC FLASH

Cette option détermine la vitesse de synchronisation du flash. La plage d'options s'étend de 1/250 s ([1/250] étant la valeur par défaut) et 1/60 s ([1/60]).

[1/250], [1/200], [1/160], [1/125], [1/100], [1/80], [1/60]

Sélectionnez une des vitesses ci-dessus pour la synchronisation du flash.

[1/250(AUTO FP)]

Pour activer la synchronisation ultra-rapide auto FP lorsque vous utilisez un flash qui prend en charge le système d'éclairage créatif de Nikon (CLS), sélectionnez [1/250(AUTO FP)] (si votre appareil n'est pas équipé d'un flash intégré ou d'un flash optionnel compatible CLS, la vitesse de synchronisation du flash est réglée sur 1/250 s). Lorsque l'appareil photo affiche une vitesse d'obturation de 1/250 s en modes d'exposition P ou A, la synchronisation ultra-rapide auto FP est activée si la vitesse d'obturation réelle est supérieure à 1/250 s.

■ Définition de la vitesse d'obturation sur la vitesse limite de synchronisation du flash

Pour attribuer à la vitesse d'obturation cette valeur limite de synchronisation en modes d'exposition manuel ou Auto à priorité vitesse, sélectionnez le réglage le plus proche de la vitesse d'obturation la plus faible (30 s ou $\frac{1}{30}$ s). Un X apparaît à l'emplacement de l'indicateur de synchro flash, sur l'écran de contrôle et dans le viseur.

VIT.OBTURAT/FLASH

Cette option détermine la vitesse d'obturation la plus faible lorsque vous utilisez la synchronisation sur le premier ou sur le second rideau ou l'atténuation des yeux rouges en mode d'exposition Auto programmé ou Auto à priorité ouverture (quelle que soit l'option sélectionnée, la vitesse d'obturation peut descendre jusqu'à 30 s en mode manuel et Auto à priorité vitesse ou lorsque le flash est réglé sur une synchronisation lente, synchronisation lente sur le second rideau ou atténuation des yeux rouges avec synchronisation lente). La plage d'options s'étend de 1/60 s à 30 s.

FLASH INTÉGRÉ

Choisissez le mode de flash pour le flash intégré.

[TTL ⚡ : MODE TTL]

L'intensité du flash est automatiquement déterminée par les conditions de prise de vue.

[M ⚡ : MODE MANUEL]

Le flash émet avec la valeur d'intensité sélectionnée. Aucun pré-éclair pilote n'est émis, ce qui permet au flash intégré de fonctionner comme flash principal avec des flashes asservis Nikon lors de l'utilisation d'un contrôleur de flash asservi comme le SU-4.

[R ⚡ : MODE RÉPÉTITION]

Le flash émet plusieurs éclairs pendant que l'obturateur est ouvert, produisant un effet stroboscopique.

[C ⚡ : MODE CONTROLEUR]

Choisissez cette option pour utiliser le flash intégré comme flash principal. Celui-ci contrôle alors un ou plusieurs flashes Nikon asservis dans un ou deux groupes (A et B) grâce au système évolué de flash asservi sans câble.

Suite ➔

■ Sélection du mode flash manuel

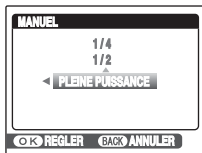

- ① Appuyez sur ▲ ou ▼ pour sélectionner [M $\frac{1}{2}$: MODE MANUEL].



- ② Appuyez sur ►.



- ③ Appuyez sur ▲ ou ▼ pour sélectionner l'intensité.



- ④ Appuyez sur MENU/OK pour confirmer le réglage.

MEMO

Si vous sélectionnez [PLEINE PUISSANCE], le nombre guide du flash intégré est 13/42 (100 ISO, m).

■ Sélection du flash stroboscopique

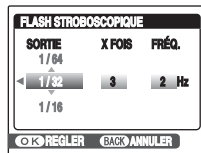

- ① Appuyez sur ▲ ou ▼ pour sélectionner [R $\frac{1}{2}$: MODE RÉPÉTITION].



- ② Appuyez sur ►.



- ③ Appuyez sur ▲ ou ▼ pour sélectionner l'intensité.



- ④ Appuyez sur ► pour modifier le réglage suivant.

- ⑤ Répétez les étapes ③–④ pour modifier les réglages [X FOIS] et [FRÉQ.].



- ⑥ Appuyez sur MENU/OK pour confirmer le réglage.

[SORTIE]

Sélectionnez l'intensité du flash (exprimée sous forme de fraction de la pleine puissance).

[X FOIS]

Choisissez le nombre d'éclairs émis par le flash à l'intensité choisie. Remarque : selon la vitesse d'obturation et l'option sélectionnée pour Fréq., le nombre réel d'éclairs peut être inférieur au nombre sélectionné.

[FRÉQ.]

Choisissez le nombre d'éclairs émis par le flash chaque seconde.

■ X fois

Le nombre de fois que le flash peut émettre un éclair à la suite est déterminé par l'intensité du flash.

Options disponibles pour [X fois]	Intensité					
	1/4	1/8	1/16	1/32	1/64	1/128
2	✓	✓	✓	✓	✓	✓
3		✓	✓	✓	✓	✓
4		✓	✓	✓	✓	✓
5		✓	✓	✓	✓	✓
6			✓	✓	✓	✓
7			✓	✓	✓	✓
8			✓	✓	✓	✓
9			✓	✓	✓	✓
10			✓	✓	✓	✓
15				✓	✓	✓
20					✓	✓
25					✓	✓
30						✓
35						✓



Suite ➔

■ Sélection du mode Contrôleur

Choisissez cette option pour utiliser le flash intégré comme flash principal. Celui-ci contrôle alors un ou plusieurs flashes optionnels asservis dans un ou deux groupes (A et B) grâce au système évolué de flash asservi sans câble.

[INTÉGRÉ]

Choisissez le mode de flash pour le flash intégré (contrôleur).

TTL	Mode i-TTL. Le menu des valeurs de correction du flash s'affiche. Choisissez une valeur comprise entre +3,0 et -3,0 IL par incréments de 1/3 IL. Avec des réglages autres que ±0, une icône  apparaît sur l'écran de contrôle et dans le viseur.
M	Choisissez la puissance du flash intégré parmi des valeurs comprises entre Pleine puissance et 1/128 Puissance (1/128 de la pleine puissance).  clignote sur l'écran de contrôle et dans le viseur.
—	Le flash intégré ne se déclenche pas mais l'illuminateur d'assistance AF s'éclaire. Le flash intégré doit être relevé afin de permettre l'émission des pré-éclairs pilotes.  n'apparaît pas dans l'affichage du mode de synchronisation du flash (écran de contrôle).

[GR. A]

Choisissez un mode de flash pour tous les flashes du groupe A.

TTL	Mode i-TTL. Le menu des valeurs de correction du flash s'affiche. Choisissez une valeur comprise entre +3,0 et -3,0 IL par incréments de 1/3 IL.
AA	Ouverture automatique (non disponible avec les flashes SB-600 et SB-R200). Le menu des valeurs de correction du flash s'affiche. Choisissez une valeur comprise entre +3,0 et -3,0 IL par incréments de 1/3 IL.
M	Choisissez la puissance du flash pour les flashes du groupe A parmi des valeurs comprises entre Pleine puissance et 1/128 Puissance (1/128 de la pleine puissance).
—	Les flashes du groupe A ne se déclenchent pas.

[GR. B]

Choisissez un mode de flash pour tous les flashes du groupe B.

TTL	Mode i-TTL. Le menu des valeurs de correction du flash s'affiche. Choisissez une valeur comprise entre +3,0 et -3,0 IL par incréments de 1/3 IL.
AA	Ouverture automatique (non disponible avec les flashes SB-600 et SB-R200 optionnels). Le menu des valeurs de correction du flash s'affiche. Choisissez une valeur comprise entre +3,0 et -3,0 IL par incréments de 1/3 IL.
M	Choisissez la puissance du flash pour les flashes du groupe B parmi des valeurs comprises entre Pleine puissance et 1/128 Puissance (1/128 de la pleine puissance).
—	Les flashes du groupe B ne se déclenchent pas.

[CH]

Choisissez parmi les canaux 1 à 4. Tous les flashes des deux groupes doivent être définis sur le même canal.

1 Sélectionnez le menu.

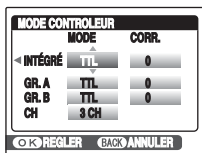

- ① Appuyez sur ▲ ou ▼ pour sélectionner [C ↵ : MODE CONTROLEUR].



- ② Appuyez sur ►.



- ③ Appuyez sur ▲ ou ▼ pour modifier le réglage.



- ④ Appuyez sur ► pour passer au réglage suivant.

- ⑤ Répétez les étapes ③–④ pour modifier les réglages des éléments.



- ⑥ Appuyez sur MENU/OK pour confirmer les réglages.

2 Prise de vue.

- ① Cadrez votre photo et préparez les flashes Nikon comme décrit ci-dessous.

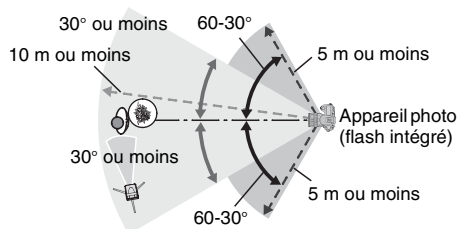

La cellule de déclenchement à distance du flash doit faire face à l'appareil photo.

- La distance maximale entre le flash optionnel et l'appareil photo est d'environ 10 m lorsque le flash est placé devant l'appareil photo (30° ou moins d'un côté ou de l'autre de la ligne centrale) ou d'environ 5 m lorsque le flash est placé entre 30 et 60° d'un côté ou de l'autre de la ligne centrale.
- ② Activez tous les flashes Nikon et sélectionnez le groupe et le canal de chacun. Pour plus d'informations, reportez-vous au manuel fourni avec le flash.

Suite ➔

- ③ Appuyez sur la commande d'ouverture du flash pour relever le flash intégré (remarque : le flash intégré doit être relevé même si [-] est sélectionné pour [MODE] sous [INTÉGRÉ]).

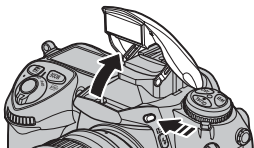

- ④ Assurez-vous que le témoin de disponibilité est allumé sur le flash de l'appareil photo et pour tous les flashes, cadrez, effectuez la mise au point et prenez la photo.

- Si vous sélectionnez [OUI] pour [MODE LAMPE PILOTE] sous [FLASH/BKT] dans le menu [PARAMETRE] (→p.165), tous les flashes émettent une série de pré-éclairs pilotes lorsque vous appuyez sur la commande de contrôle de profondeur de champ.
- Le mode contrôleur peut également être utilisé avec la mémorisation FV (→p.85).

MEMO Mode contrôleur

- Placez les capteurs des flashes Nikon de manière à ce qu'ils recueillent les pré-éclairs pilotes du flash intégré (faites-y particulièrement attention lorsque vous n'utilisez pas de pied).
- Assurez-vous que la lumière directe ou les reflets puissants des flashes Nikon ne pénètrent pas l'objectif de l'appareil photo (en mode TTL) ou la cellule photoélectrique du flash optionnel (mode AA). En effet, ceci risque de nuire à l'exposition. Afin d'éviter l'apparition des éclairs de synchronisation émis par le flash intégré sur les photos prises à de courtes distances, choisissez une sensibilité ISO peu élevée et une petite ouverture (grande valeur), ou un écran infrarouge SG-3IR Nikon pour le flash intégré. L'utilisation du SG-3IR permet d'obtenir de meilleurs résultats en mode de synchro sur le second rideau et produit des éclairs de synchronisation plus brillants. Une fois les flashes en place, effectuez un test de prise de vue et vérifiez-en le résultat sur le moniteur de l'appareil photo.
- Le nombre de flashes Nikon que vous pouvez utiliser n'est pas limité. Toutefois, un maximum de trois s'avère relativement pratique. Avec davantage de flashes, la lumière émise par les autres flashes peut entraver les performances. Tous les flashes doivent faire partie du même groupe. La correction du flash (→p.84) s'applique à tous les flashes. Pour plus d'informations, reportez-vous au manuel fourni avec le flash.

MODE LAMPE PILOTE

Avec le réglage par défaut [OUI], le flash intégré et les flashes Nikon qui prennent en charge le système d'éclairage créatif de Nikon émettent une série de pré-éclairés pilotes lorsque vous appuyez sur la commande de contrôle de profondeur de champ. Sélectionnez [NON] pour annuler cette fonction.

RÉGLAGE BKT AUTO

Cette option détermine les réglages affectés par l'activation du bracketing auto.

[AE & FLASH]

L'appareil photo effectue le bracketing de l'exposition et au flash.

[AE SEULEMENT]

L'appareil photo effectue uniquement le bracketing de l'exposition.

[↕ FLASH SEULEMENT]

L'appareil photo effectue uniquement le bracketing du flash.

BRACKETING MODE M

Cette option détermine les réglages affectés par le choix des options [AE & FLASH] ou [AE SEULEMENT] pour [RÉGLAGE BKT AUTO] en mode d'exposition manuel.

Option	Description
↕Tv	L'appareil photo adapte la vitesse d'obturation ([RÉGLAGE BKT AUTO] défini sur [AE SEULEMENT]) ou la vitesse d'obturation et l'intensité du flash ([RÉGLAGE BKT AUTO] défini sur [AE & FLASH]).
↕Tv/Av	L'appareil photo adapte la vitesse d'obturation et l'ouverture ([RÉGLAGE BKT AUTO] défini sur [AE SEULEMENT]) ou la vitesse d'obturation, l'ouverture et l'intensité du flash ([RÉGLAGE BKT AUTO] défini sur [AE & FLASH]).
↕Av	L'appareil photo adapte l'ouverture ([RÉGLAGE BKT AUTO] défini sur [AE SEULEMENT]) ou l'ouverture et l'intensité du flash ([RÉGLAGE BKT AUTO] défini sur [AE & FLASH]).
↕FLASH	L'appareil photo adapte uniquement l'intensité du flash ([RÉGLAGE BKT AUTO] défini sur [AE & FLASH]).

* Si l'appareil photo n'est équipé d'aucun flash alors que [OUI] est sélectionné pour [SENSIBILITÉ AUTO] sous [EXPOSITION] dans le menu [PARAMETRE], l'appareil photo adapte uniquement la sensibilité ISO quel que soit le réglage sélectionné.

* Le bracketing de flash ne fonctionne qu'avec les modes de contrôle de flash i-TTL ou AA.

SENS BKT AUTO

Cette option détermine l'ordre de réalisation du bracketing.

[N :MESURE>SOUS>SUR]

Le bracketing est effectué selon l'ordre décrit dans le programme de bracketing (→p.106).

[ :SOUS>MESURE>SUR]

Le bracketing est effectué dans l'ordre des valeurs, de la plus faible à la plus élevée.

CHOIX BKT AUTO

Cette option détermine le mode de sélection du programme de bracketing.

[SÉL. VALEUR MANU.]

Tout en maintenant la commande BKT enfoncée, faites pivoter la molette de commande principale pour sélectionner le nombre de vues et la molette de commande secondaire pour sélectionner l'incrément du bracketing.

[SÉL.VALEUR PRÉDÉF.]

Appuyez sur la touche BKT et faites pivoter la molette de commande principale pour activer ou désactiver le bracketing. Appuyez sur la touche BKT et faites pivoter la molette de commande secondaire pour sélectionner le nombre de vues et l'incrément du bracketing.

**ATTRIBUTION BOUTONS****AE-L/AF-L**

Cette option détermine le comportement de la commande AE-L/AF-L.

[MEMO AE/AF]

La mise au point et l'exposition sont toutes deux mémorisées lorsque vous appuyez sur la commande AE-L/AF-L.

[MEMO AE SEULEMENT]

L'exposition est mémorisée lorsque vous appuyez sur la commande AE-L/AF-L. En revanche, la mise au point n'est pas affectée.

[MEMO AE FIXEE/RAZ]

Lorsque vous appuyez sur la commande AE-L/AF-L, l'exposition est mémorisée et le demeure jusqu'à ce que vous appuyiez à nouveau sur cette commande, sur le déclencheur ou désactiviez le système de mesure de l'exposition.

[MEMO AE TEMPORISEE]

Lorsque vous appuyez sur la commande AE-L/AF-L, l'exposition est mémorisée et le demeure jusqu'à ce que vous appuyiez à nouveau sur cette commande ou désactiviez le système de mesure de l'exposition.

[MEMO AF]

La mise au point est mémorisée lorsque vous appuyez sur la commande AE-L/AF-L. En revanche, l'exposition n'est pas affectée.

BOUTON CENTRAL

Cette option détermine les opérations possibles lorsque vous appuyez au centre du sélecteur multidirectionnel.

[ZONE AF CENTRALE]

Le bouton central du sélecteur multidirectionnel permet de sélectionner la zone de mise au point centrale ou le groupe de zones de mise au point centrales (AF dynamique groupé). Si l'option [M2 : ZONE CENTRALE] ou [M2 : SUJET + PROCHE] est sélectionnée pour le réglage [AF DYNAMIQUE GROUPE] sous [AF], le centre du sélecteur multidirectionnel permet de basculer entre les groupes de zones de mise au point centrales.

[ÉCLAIRAGE ZONE AF]

Le bouton central du sélecteur multidirectionnel permet d'éclairer la zone de mise au point active ou le groupe de zones de mise au point actif (AF dynamique groupé) dans le viseur.*

[NON UTILISÉ]

Le bouton central du sélecteur multidirectionnel n'a aucun effet lorsque l'appareil photo est en mode de prise de vue.*

- * Le centre du sélecteur multidirectionnel ne peut pas être utilisé pour basculer entre les groupes de zones de mise au point centrales, même si l'option [M2 : ZONE CENTRALE] ou [M2 : SUJET + PROCHE] est sélectionnée pour le réglage [AF DYNAMIQUE GROUPE] sous [AF] (→p.152).

MEMO

Cette fonction ne peut pas être exécutée quand la zone de mise au point est verrouillée par le loquet de verrouillage du sélecteur de mise au point.

MULTI-SÉLECTEUR

Appuyez sur le sélecteur multidirectionnel pour passer de l'état de veille à l'état prêt (réveil) de l'appareil photo lorsque la fonction d'économie d'énergie automatique a été activée ou pour activer l'autofocus.

[SANS RÉSULTAT]

L'appareil passe de l'état de veille à l'état prêt lorsque l'utilisateur appuie sur le sélecteur multidirectionnel.

[RÉINI. TEMP. EXPO.]

L'appareil photo passe en état prêt lorsque l'utilisateur appuie sur le sélecteur multidirectionnel.

[ACTIVATION DE L'AF]

L'appareil photo passe en état prêt lorsque l'utilisateur appuie sur le sélecteur multidirectionnel. Il effectue l'autofocus tandis que le sélecteur multidirectionnel est sollicité (sauf si le mode de mise au point manuelle est sélectionné).

TOUCHE FUNC

Cette option détermine la fonction de la touche FUNC.

[MÉMORISATION FV]

Si le flash intégré ou un flash Nikon compatible CLS est utilisé, la puissance du flash est mémorisée lorsque vous appuyez sur la touche FUNC. Appuyez à nouveau pour annuler la mémorisation de la puissance du flash (mémorisation FV).

[MÉMO. FV/INFOS OBJ.]

Comme ci-dessus, sauf que si le flash intégré est baissé ou si aucun flash Nikon compatible CLS nest installé, utilisez la touche FUNC. et les molettes de commande pour préciser la focale et l'ouverture des objectifs sans microprocesseur (→p.122, 123).

[1 IL VIT/OUVERTURE]

Si vous appuyez sur la touche FUNC. en faisant pivoter les molettes de commande, la vitesse d'obturation (modes d'exposition S et M) et l'ouverture (modes d'exposition A et M) sont modifiées par incréments de 1 IL.

[SIMILAIRE AE-L/AF-L]

La touche FUNC. offre les mêmes fonctions que la commande AE-L/AF-L.

[FLASH DESACTIVE]

Le flash ne se déclenche pas lorsque vous appuyez sur la touche FUNC. lors de la prise de vue.

[RAFALE BKT]

Tandis que vous appuyez sur la touche FUNC., toutes les photos du programme de bracketing de l'exposition ou au flash sont prises à chaque pression du déclencheur. En modes Continu haute vitesse et Continu basse vitesse, l'appareil photo répète la rafale en bracketing tant que vous maintenez le déclencheur enfoncé.

[MESURE MATRICIELLE]

La mesure matricielle est activée lorsque vous appuyez sur la touche FUNC.

[PONDÉRÉE CENTRALE]

La mesure pondérée centrale est activée lorsque vous appuyez sur la touche FUNC.

[MESURE SPOT]

La mesure spot est activée lorsque vous appuyez sur la touche FUNC.

[PLAGE MAP]

Appuyez sur la touche FUNC. et faites pivoter la molette de commande secondaire pour basculer entre les zones de mise au point standard et étendues (→p.57).

VERROUILLAGE FONCT.

Pour éviter les erreurs, verrouillez les fonctions de la molette de commande ainsi que [MENU PRISE DE VUES] et le menu [PARAMETRE].

[RÉGLAGE VERROUILLAGE]

Sélectionnez [TOUTES FONCT.], [FONCTIONS SÉLECT.] ou [FONCTION BASE] pour le réglage [RÉGLAGE VERROUILLAGE].

DÉVER	Déverrouille les fonctions.
TOUTES FONCT.	Verrouille les fonctions qui peuvent l'être dans [FONCTION BASE] ainsi que les fonctions qui peuvent être spécifiées dans [FONCTION SÉLECT.].
FONCTIONS SÉLECT.	Verrouille les fonctions spécifiées. Pour spécifier les fonctions, utilisez [FONCTION SÉLECT.].
FONCTION BASE	Verrouille toutes les fonctions à l'exception de celles qui peuvent être spécifiées à l'aide de [FONCTION SÉLECT.].

[FONCTION SÉLECT.]

Spécifie les fonctions à verrouiller lorsque [FONCTIONS SÉLECT.] est sélectionné pour [RÉGLAGE VERROUILLAGE].

[CHANGER MOT DE PASSE]

Permet de modifier le mot de passe lorsque [RÉGLAGE VERROUILLAGE] est activé.

Les fonctions peuvent être spécifiée à l'aide de [FONCTIONS SÉLECT.]

- FORMATAGE
- EFFACE
- OUVERTURE
- VITESSE OBTU
- COMPENS. EXPO
- TON / COUL. / DETAIL
- D-RANGE
- ESPACEMENT COUL.
- SIMULATION FILM
- QUALITÉ
- BALANCE DES BLANCS
- ISO
- MODE D'EXPOSITION
- COMPENS. FLASH

Fonctions à verrouiller à l'aide de [FONCTION BASE]

- Toutes les options du menu [PARAMETRE] (à l'exception de [VERROUILLAGE FONCT.], [FORMATAGE]).
- Bracketing auto
- Réinitialisation par deux commandes

**MEMO**

- Les fonctions suivantes peuvent être utilisées même si vous avez spécifié [VERROUILLAGE FONCT.].
 - Lecture (📄, 📷)
 - Déclencheur (commande AF-ON, commande AE-L/AF-L)
- Définissez les fonctions avec [FONCTION SÉLECT.] avec de définir [FONCTION SÉLECT.] sous [RÉGLAGE VERROUILLAGE] (→p.170).

Suite ➔

■ Activation du réglage verrouillage

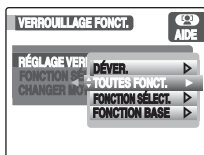

- ① Appuyez sur ▲ ou ▼ pour sélectionner [RÉGLAGE VERROUILLAGE].



- ② Appuyez sur ►.



- ③ Appuyez sur ▲ ou sur ▼ pour sélectionner les options de [RÉGLAGE VERROUILLAGE].

- ④ Appuyez sur ► pour afficher l'écran de confirmation.
Si l'écran [ENTRER MOT DE PASSE] s'affiche, saisissez le mot de passe, puis appuyez sur MENU/OK.



- ⑤ Appuyez sur MENU/OK pour confirmer le réglage.

 **MEMO**

Si le menu est verrouillé, vous ne pouvez pas le sélectionner lorsque le verrouillage de fonction est activé.

■ Sélection de la fonction à verrouiller

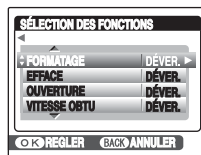

- ① Appuyez sur ▲ ou ▼ pour sélectionner [SÉLECTION DES FONCTIONS].



- ② Appuyez sur ►.



- ③ Appuyez sur ▲ ou ▼ pour sélectionner la fonction à verrouiller.



- ④ Appuyez sur ►.

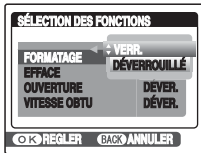

- ⑤ Appuyez sur ▲ ou ▼ pour modifier le réglage.



- ⑥ Appuyez sur ◀ pour revenir à la sélection d'une fonction.

- ⑦ Répétez l'étape ③–⑥ pour modifier les réglages des fonctions.



- ⑧ Appuyez sur MENU/OK pour confirmer le réglage.

■ Définition du mot de passe

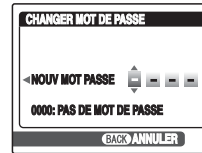

- ① Appuyez sur ▲ ou ▼ pour sélectionner [CHANGER MOT DE PASSE].



- ② Appuyez sur ▶.



- ③ Appuyez sur ▲▼◀▶ pour saisir le nouveau mot de passe.



- ④ Appuyez sur MENU/OK pour confirmer le réglage.



- ⑤ Une fois l'écran de confirmation affiché, appuyez sur MENU/OK. Appuyez sur ◀ pour revenir à l'écran du réglage [VERROUILLAGE FONCT.], le cas échéant.

Suite ➔

MEMO

Pour modifier le mot de passe

Si vous avez précédemment défini un mot de passe, l'écran suivant s'affiche à l'étape ③.

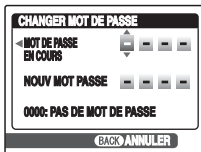

Saisissez le mot de passe prédéfini et le nouveau mot de passe afin de le modifier. **Si vous affectez à l'option [NOUV MOT PASSE] la valeur [0000], le mot de passe est annulé.**

MOLETTES COMMANDE

Cette opération détermine la fonction des molettes de commande principale et secondaire.

[SENS ROTATION]

Contrôle le sens de rotation de la molette de commande lors du réglage du décalage du programme, de la vitesse d'obturation, de l'ouverture, de la correction d'exposition, du mode d'exposition, de la valeur de correction d'exposition, de l'incrément de bracketing et du mode de synchronisation du flash.

Sélectionnez [SENS ROTATION] et appuyez sur la commande ► du sélecteur multidirectionnel. Appuyez sur ▲▼ pour modifier le réglage.

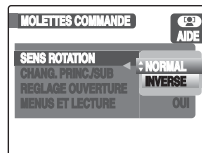
**[NORMAL]**

Fonctionnement standard des molettes de commande.

[INVERSE]

Inverse le sens des molettes de commande.

[CHANG. PRINC./SUB]

Intervertit les fonctions des molettes de commande principale et secondaire lors du réglage de la vitesse d'obturation et de l'ouverture.

Sélectionnez [CHANG. PRINC./SUB] et appuyez sur la commande ► du sélecteur multidirectionnel. Appuyez sur ▲▼ pour modifier le réglage.

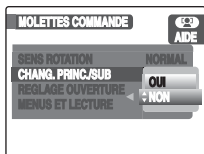
**[OUI]**

La molette de commande principale permet de régler l'ouverture et la molette de commande secondaire permet de régler la vitesse d'obturation.

[NON]

La molette de commande principale permet de régler la vitesse d'obturation et la molette de commande secondaire permet de régler l'ouverture.

[REGLAGE OUVERTURE]

Détermine si les modifications apportées à l'ouverture sont effectuées à l'aide de la bague des ouvertures de l'objectif ou des molettes de commande.

Sélectionnez [REGLAGE OUVERTURE] et appuyez sur la commande ► du sélecteur multidirectionnel. Appuyez sur ▲▼ pour modifier le réglage.

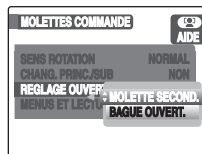
**[MOLETTE SECOND.]**

L'ouverture ne peut être définie qu'à l'aide de la molette de commande secondaire (ou principale si l'option [CHANG. PRINC./SUB] est réglée sur [OUI]).

[BAGUE OUVERT.]

L'ouverture peut être définie uniquement à l'aide de la bague des ouvertures de l'objectif. L'affichage de l'ouverture de l'appareil photo affiche l'ouverture par incréments de 1 IL. Lorsque l'appareil est équipé d'un objectif sans microprocesseur, cette option est automatiquement sélectionnée.

**MEMO**

Indépendamment du réglage choisi, la bague de l'objectif doit être utilisée pour régler l'ouverture des objectifs sans microprocesseur, les molettes de commande pour régler l'ouverture des objectifs de type G sans bague des ouvertures.

[MENUS ET LECTURE]

Détermine les fonctions effectuées par les molettes de commande lors de la visualisation ou lors de l'affichage des menus.

Sélectionnez **[MENUS ET LECTURE]** et appuyez sur la commande  du sélecteur multidirectionnel. Appuyez sur  pour modifier le réglage.

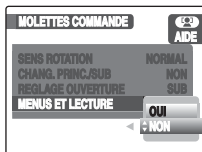
**[OUI]**

La molette de commande principale permet d'exécuter la même fonction que lorsque vous appuyez à droite ou à gauche du sélecteur multidirectionnel. La molette de commande secondaire permet d'exécuter la même fonction que lorsque vous appuyez en haut ou en bas du sélecteur multidirectionnel. Remarque : cette option n'affecte pas les fonctions assurées par les molettes de commande lors de l'utilisation de la fonction loupe.



[NON]

Le sélecteur multidirectionnel permet de choisir l'image affichée, de sélectionner les images et de naviguer dans les menus.

- Visualisation vue par vue : la molette de commande principale est utilisée pour afficher des informations supplémentaires sur la photo, ou pour effectuer un zoom avant sur une image. La molette de commande secondaire est utilisée pour sélectionner une image à afficher.
- Lecture de vues multiples : la molette de commande principale permet de déplacer le curseur vers le haut ou vers le bas, tandis que la molette de commande secondaire permet de le déplacer vers la gauche ou vers la droite.
- Navigation dans les menus : la molette de commande principale permet de déplacer la barre de surbrillance vers le haut ou vers le bas.

Faites pivoter la molette de commande secondaire vers la droite pour afficher les sous-menus, vers la gauche pour revenir au menu précédent.

BOUTONS/MOLETTES

Il est normalement possible d'effectuer certains réglages en appuyant sur la commande MODE, , BKT, , ISO, QUAL ou WB, tout en tournant une molette ; cette option permet d'effectuer ces réglages en tournant la molette après avoir relâché la commande.

[DÉFAUT]

Les modifications apportées aux réglages s'effectuent en faisant pivoter la molette de tout en maintenant la commande enfoncée.

[MAINT.]

Vous pouvez modifier les réglages en tournant la molette après avoir relâché la commande. Pour quitter, appuyez à nouveau sur cette commande, sollicitez légèrement le déclencheur ou attendez environ 20 s.

ESSAI (SANS CARTE)

Cette option permet de désactiver le déclenchement lorsque l'appareil photo ne contient aucune carte mémoire. Le réglage par défaut permet à l'obturateur de se déclencher lorsque l'appareil photo ne contient aucune carte mémoire.

[NON]

En cas d'absence de carte mémoire, le déclencheur est désactivé.

[OUI]

En cas d'absence de carte mémoire, le déclencheur est activé.

En cas d'absence de carte, les photos prises ne sont pas enregistrées, bien qu'elles apparaissent sur l'écran LCD.

DIVERS

OBJECTIF SANS CPU

Voir p.121 pour plus de détails.

BATTERIES MB-200

Pour garantir le bon fonctionnement de votre appareil photo lorsque la poignée-alimentation MB-D200 Nikon est alimentée par des piles AA, choisissez, dans ce menu, l'option correspondant au type de pile inséré dans la poignée-alimentation. Il est inutile de définir cette option si vous utilisez des batteries NP-150.

ATTENTION

Si vous utilisez des piles AA avec le porte-pile AA MS-D200 Nikon (accessoire fourni du MB-D200), le niveau de charge des piles ne peut pas être vérifié. Dans ce cas, une erreur peut se produire lors de la prise de vue. Par conséquent, les fonctions de l'appareil photo ne sont pas garanties lors de l'utilisation de piles AA. De même, les types de piles suivants ne peuvent pas être utilisés :

- piles AA manganèse
- piles AA NiCad
- piles AA lithium

La pile rechargeable NP-150 est recommandée.

AF-ON POUR MB-D200



Cette option détermine la fonction affectée à la commande AF-ON de la poignée-alimentation MB-D200 optionnelle.

PREFERENCE IMAGE

Spécifie les données (telles que les informations d'étiquette) qui sont d'application lorsque l'image enregistrée est utilisée avec une application.

[MASQUER]

Vous pouvez masquer partiellement une image en utilisant le logiciel Hyper-Utility HS-V3 en option. Sélectionnez le rapport hauteur-largeur optimal pour la plage d'impression souhaitée. Une image partielle de la plage sera masquée sur l'image affichée. Cette fonction convient idéalement à la présentation d'images, par exemple.

Sélectionnez l'élément et appuyez sur  sur le sélecteur multidirectionnel. Appuyez ensuite sur   pour modifier le réglage.

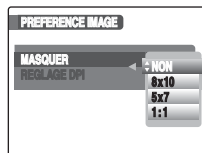

[NON] Ne pas masquer.

[8×10] Masquer en utilisant le rapport hauteur-largeur 8×10.

[5×7] Masquer en utilisant le rapport hauteur-largeur 5×7.

[1:1] Masquer en utilisant le rapport hauteur-largeur 1×1.

Suite 

[REGLAGE DPI]

Spécifie le nombre de pixels par pouce pour définir les données de l'image en longueur. Les informations spécifiées sont enregistrées dans les informations d'étiquette. Vous pouvez spécifier une valeur comprise entre 36 et 3000 ppp.

Sélectionnez l'élément et appuyez sur ► sur le sélecteur multidirectionnel pour afficher l'écran de réglage.

Utilisez ▲▼ pour modifier le réglage.

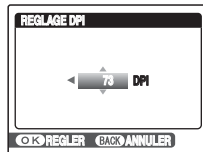

MEMO

Recommandation :

- Utilisez les valeurs suivantes si le petit côté équivaut à 8 pouces (20,3 cm).
 - L (4256×2848) : 356 ppp
 - M (3024×2016) : 252 ppp
 - S (2304×1536) : 192 ppp
- Utilisez les valeurs suivantes si le petit côté équivaut à 5 pouces (12,7 cm).
 - L (4256×2848) : 570 ppp
 - M (3024×2016) : 403 ppp
 - S (2304×1536) : 307 ppp

MAINTENANCE
INFORMATION BATTERIE

Affichez les informations relatives à la batterie Li-ion NP-150 rechargeable présente dans l'appareil photo.

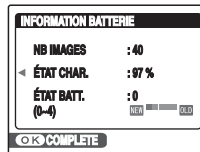

[NB IMAGES]

Nombre de déclenchements enregistrés avec la batterie actuelle depuis son dernier chargement.

Remarque : il arrive que le déclenchement ait lieu sans que l'appareil n'enregistre de photo, par exemple lors de la mesure de la balance des blancs.

[ÉTAT CHAR.]

Niveau de charge actuelle de la batterie sous forme de pourcentage.

[ÉTAT BATT.]

Affichage à cinq niveaux indiquant l'âge de la batterie. 0 (Nouveau) indique que les performances de la batterie n'ont pas été affectées et 4 (Remplacer) indique que la batterie est en fin de vie et doit être remplacée.

VERSION DE FIRMWARE

Affichez la version du firmware (microprogramme) utilisé par votre appareil photo.

COMPTEUR MAINTENANCE

Affichez le nombre de déclenchements enregistrés ([Nb. PHOTOS]) ou le nombre de remplacements de l'obturateur ([Nb. CHANGE. OBTU]).[Nb. PHOTOS] est affiché par incréments de 100 unités.

VERROUILLAGE MIROIR

Cette option est utilisée pour verrouiller le miroir en position relevée afin de pouvoir inspecter ou nettoyer le capteur CCD. Reportez-vous à la section « Nettoyage du CCD » (→p.204).

HEURE 言語/LANG.
DATE/HEURE

Voir p.36 pour plus de détails.

DECALAGE HORAIRE

Utilisez cette fonction lors de vos voyages vers des destinations possédant d'autres fuseaux horaires. Elle permet de définir un décalage horaire par rapport à la date et l'heure actuellement réglées. Si ce réglage est activé, le décalage horaire spécifié est appliqué lors de la prise de vue.

1 Utilisez la fonction Décalage horaire.

Appuyez sur ▲ ou ▼ pour basculer entre [🏠 DEPAR] et [➔ LOCAL].

Pour définir le décalage horaire, sélectionnez [➔ LOCAL].

[🏠 DEPAR] Fuseau horaire de votre domicile

[➔ LOCAL] Fuseau horaire de votre destination



2 Passez à l'écran [DECALAGE HORAIRE].



Appuyez sur ►.

3 Réglez le décalage horaire.

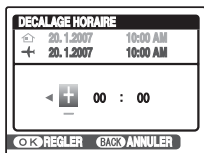

① Appuyez sur ◀ ou ▶ pour sélectionner +/-, les heures et les minutes.



② Appuyez sur ▲ ou ▼ pour modifier le réglage.



③ Appuyez toujours sur MENU/OK une fois les réglages terminés.

✓ VERIFICATION

Réglage de l'heure disponible

-23:45 à +23:45 (par incréments de 15 minutes)



MEMO

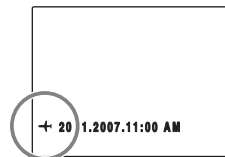

Dans les réglages du décalage horaire, lorsque vous passez en mode de prise de vue, ▲ et la date apparaissent pendant 3 secondes. De plus, la date apparaît en jaune.

✓ VERIFICATION

Dès votre retour, réaffectez au décalage horaire la valeur [DEPAR], puis vérifiez à nouveau la date et l'heure.

言語/LANG.

Voir p.36 pour plus de détails.

SYSTÈME

FORMATAGE

Initialisez (formatez) la carte mémoire afin de l'utiliser avec l'appareil photo.



- ① Appuyez sur ▲ ou ▼ pour sélectionner OK.



- ② Appuyez sur MENU/OK pour initialiser la carte mémoire.

! ATTENTION

- La fonction Formatage efface l'ensemble des images (fichiers), y compris ceux qui sont protégés. Sauvegardez des photos importantes (fichiers) sur votre ordinateur ou sur un autre support.
- N'ouvrez pas le volet du logement pour batterie ou pour carte mémoire pendant le formatage, car cette opération sera interrompue.

MODE USB

Avant de connecter l'appareil photo à un ordinateur via (→p.194), réglez l'option USB en fonction du système d'exploitation de votre ordinateur.

[MTP] MTP(PTP)]

Sélection normale. Sélectionnez [MTP(PTP)] pour envoyer des photos vers le PC ou pour utiliser PictBridge. L'appareil photo peut être déconnecté en toute sécurité sans opération d'éjection à partir du PC.

[CAMERA] PRISE DE VUE PC AUTO]

Permet de contrôler l'appareil photo à partir du PC. L'appareil fonctionne en mode prise de vue depuis le PC lorsqu'il est raccordé à celui-ci à l'aide du câble USB. S'il n'est pas connecté au PC, l'appareil fonctionne en mode autonome.

[CAMERA] PRISE DE VUE PC FIXE]

Permet de contrôler l'appareil photo à partir du PC. L'appareil fonctionne uniquement à partir du PC et ne passe pas en mode autonome. Sélectionnez [PRISE DE VUE PC FIXE] pour n'utiliser l'appareil photo que depuis le PC.

NUMERO IMAGE

Utilisez cette fonction pour spécifier si les numéros d'image sont attribués à la suite des numéros précédents ou recommencent à zéro.

A	<CONTINU>	<RAZ>
	0001 ⋮ 0005	0001 ⋮ 0005
↓		
B	0006	0001
	0010	0005

* Carte mémoire formatée utilisée pour A et B.

[CONTINU]

Les photos sont stockées à partir du numéro de fichier le plus élevé enregistré sur la dernière carte mémoire utilisée.

[RAZ]

Les photos sont enregistrées sur chaque carte mémoire en commençant au numéro de fichier 0001. Chaque image est numérotée consécutivement à partir du dernier numéro utilisé. Lorsque des images enregistrées sur la carte mémoire sont effacées, le numéro de l'image effacé n'est pas réutilisé. L'effacement de toutes les images de la carte mémoire ne réinitialise pas la numérotation à 0001.

VERIFICATION

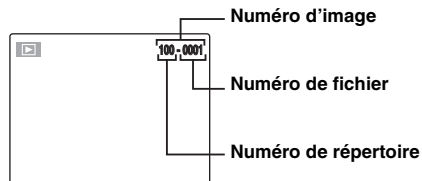

Les 4 derniers chiffres du numéro à 7 chiffres situé dans le coin supérieur droit de l'écran représentent les numéros de fichier, alors que les trois premiers chiffres indiquent le numéro du répertoire.

MEMO

- Affecter à cette fonction la valeur [CONTINU] permet de simplifier la gestion des fichiers, car elle évite les noms de fichier en double en cas de téléchargement d'images à partir d'un PC.
- Si vous sélectionnez [REMISE À ZÉRO PARAM.] (→p.181) pour réinitialiser les réglages de l'appareil photo, le réglage du numéro d'image ([CONTINU] ou [RAZ]) est remplacé par [CONTINU] et le numéro d'image proprement dit redevient 0001.
- Avec le réglage [CONTINU], les images sont enregistrées à partir du numéro de fichier le plus élevé sur la carte mémoire actuelle si celle-ci contient déjà des fichiers image portant des numéros supérieurs au numéro de fichier le plus élevé de la dernière carte mémoire.
- Le numéro d'image affiché peut être différent pour les photos prises à l'aide d'autres appareils.

ECONOMIE D'ENERGIE AUTOMATIQUE

Si cette fonction est activée et si l'appareil reste inutilisé pendant une durée prédéfinie (15 sec/30 sec/1 min/ 2 min/5 min/10 min), il se met automatiquement hors tension (état de veille). L'affichage du viseur, les indicateurs d'ouverture et de vitesse d'obturation de l'écran de contrôle sont désactivés en état de veille. Utilisez cette fonction lorsque vous souhaitez obtenir la durée d'utilisation maximale de votre batterie.

! ATTENTION

La fonction d'économie d'énergie automatique est désactivée pendant le diaporama (→p.133) et en cas de connexion à une imprimante ou à un ordinateur (→p.183, 194), et lorsque l'adaptateur secteur est utilisé.

MEMO

Appuyez sur  ou sollicitez légèrement le déclencheur pour rétablir l'appareil photo à l'état prêt.

VOLUME BIP

Détermine la hauteur du signal sonore émit pendant le décompte du retardateur ou lorsque l'appareil photo effectue la mise au point.

[BAS] Volume de bip faible

[HAUT] Volume de bip élevé

[SANS] Pas de volume bip

**MEMO**

Lorsque [BAS] ou [HAUT] est sélectionné,  l'indicateur de bip s'affiche sur l'écran de contrôle.

STAN. VIDEO

Spécifie si la sortie vidéo est réglée sur [NTSC] ou sur [PAL].

REMISE À ZÉRO PARAM.

Rétablit la valeur par défaut usine réglée à l'expédition de tous les réglages de l'appareil photo (autres que [ PRÉRÉGLAGE], [DATE/HEURE], [言語/LANG.], [STAN. VIDEO]).

Connexion à un téléviseur

Lors de la connexion à un téléviseur, les images peuvent être affichées sur un écran plus large.

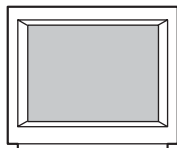

Vers les bornes



Vidéo (jaune)

Branchez l'autre extrémité du câble dans la prise d'entrée vidéo du téléviseur.

Branchez le câble vidéo (fourni) dans la prise sortie vidéo (VIDEO OUT) de l'appareil photo.

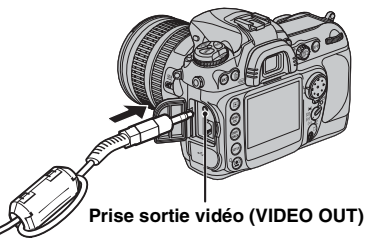

Prise sortie vidéo (VIDEO OUT)

! ATTENTION

- Branchez le câble vidéo (fourni) et l'adaptateur secteur correctement, puis connectez-les à chacun des contacts.
- Voir p.210 pour obtenir des informations sur l'adaptateur secteur.

MEMO

- Lors de la connexion du câble vidéo (fourni) au téléviseur, l'écran de l'appareil photo est mis hors tension.
- Utilisez le AC-135VN (vendu séparément) lorsque FinePix S5 Pro est raccordé à un téléviseur de manière prolongée.

Connexion directe de l'appareil photo à une imprimante — Fonction PictBridge



Lorsqu'une imprimante prenant en charge PictBridge est disponible, des images peuvent être imprimées en connectant directement l'appareil photo à l'imprimante compatible PictBridge sans ordinateur.

Avant la connexion à une imprimante



- 1 Sélectionnez [MTP] MTP(PTP)] pour [MODE USB] sous [SYSTÈME] dans le menu [PARAMETRE]. Voir « Utilisation du menu [PARAMETRE] » (→p.138).
- 2 Basculez l'interrupteur d'alimentation sur OFF pour mettre l'appareil photo hors tension.

Connexion à une imprimante

- 1 Connectez l'appareil photo à votre imprimante à l'aide du câble USB (mini-B).

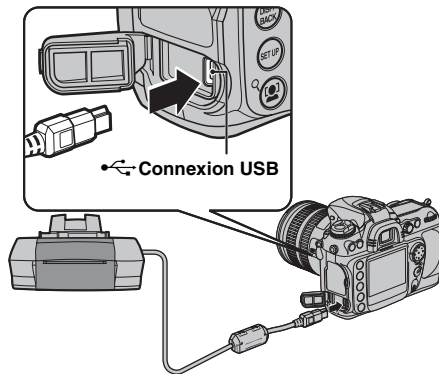

MEMO

Utilisez le AC-135VN (vendu séparément) lorsque FinePix S5 Pro est raccordé à une imprimante.

Suite ➔

- ② Connectez l'appareil photo à une imprimante et mettez celle-ci sous tension. Basculez l'interrupteur d'alimentation sur ON pour mettre l'appareil photo sous tension.



[USB] s'affiche à l'écran.

- ③ L'écran suivant apparaît sur l'écran après un moment.

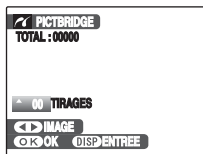

« Spécification des images pour l'impression » →p.184
 « Impression avec le réglage DPOF » →p.185

MEMO

En fonction de l'imprimante, certaines fonctions sont désactivées.



Spécification des images pour l'impression (IMPRES. DATE / IMPRES. SANS DATE)

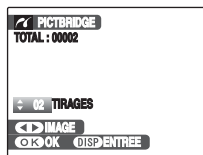

- ① Appuyez sur ◀ ou ▶ pour afficher la vue (fichier) afin de spécifier le réglage IMPRES.



- ② Appuyez sur ▲ ou ▼ pour définir une valeur.
 Jusqu'à 99 feuilles sont imprimées.

Pour spécifier davantage de réglages IMPRES., répétez les étapes ① et ②.



- ③ Appuyez sur MENU/OK pour afficher l'écran de confirmation.



- ④ Appuyez à nouveau sur MENU/OK pour télécharger les données sur l'imprimante et commencer à imprimer le nombre d'impressions souhaitées.



MEMO

Même si MENU/OK est activé et si le nombre total d'images est défini sur 0 (zéro), l'écran d'impression s'affiche à l'écran. Appuyez à nouveau sur MENU/OK et l'impression démarre.

MEMO Impression avec la date

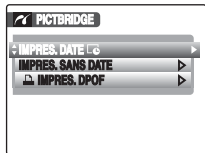

- ① Appuyez sur DISP/BACK pour afficher l'écran de réglage.
- ② Appuyez sur ▲ ou ▼ pour sélectionner [IMPRES. DATE **G**].
- ③ Appuyez sur MENU/OK.

ATTENTION

[IMPRES. DATE **G**] n'est pas disponible lorsque l'appareil photo est raccordé à une imprimante qui ne prend pas en charge l'impression de date.

Impression avec le réglage DPOF (**G** IMPRES. DPOF)

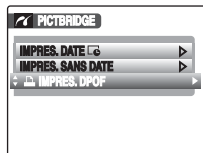

- ① Appuyez sur DISP/BACK pour ouvrir le menu.



- ② Appuyez sur ▲ ou ▼ pour sélectionner [**G** IMPRES. DPOF].



- ③ Appuyez sur MENU/OK pour afficher l'écran de confirmation.

Suite ➔



- ④ Appuyez à nouveau sur MENU/OK pour télécharger les données sur l'imprimante et commencer à imprimer les vues spécifiées (fichiers) en permanence.

✓ VERIFICATION

Pour sélectionner [IMPRES. DPOF], les réglages DPOF doivent être spécifiés dans FinePix S5 Pro au préalable (→p.128).

! ATTENTION

Même si [AVEC DATE] est spécifié dans les réglages DPOF (→p.128), la date n'est pas insérée sur les imprimantes qui ne prennent pas en charge l'impression de dates.

MEMO

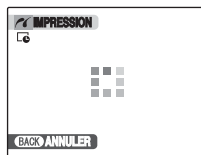

Appuyez sur DISP/BACK pour annuler l'impression. En fonction de l'imprimante, l'impression risque de ne pas être annulée immédiatement ou risque de s'arrêter à mi-chemin. Lorsque l'impression s'arrête à mi-chemin, mettez brièvement l'appareil photo hors tension, puis mettez-le à nouveau sous tension.

Déconnexion de l'imprimante

- ① Vérifiez si [IMPRESSION] n'est pas affiché sur l'écran de l'appareil photo.
- ② Mettez l'appareil photo sous tension. Débranchez le câble USB (mini-B).

! **ATTENTION**

- Dans la fonction PictBridge, des images réalisées par un autre appareil qu'un appareil photo risquent de ne pas être imprimées.
- L'appareil photo ne peut pas être utilisé pour spécifier des réglages d'imprimante comme le format de papier et la qualité d'impression.
- Veuillez connecter l'adaptateur secteur AC-135VN (vendu séparément) à votre appareil photo.
- Utilisez une carte mémoire formatée sur FinePix S5 Pro.
- Des films et photos réalisés avec CCD-RAW ne peuvent pas être imprimés.
- Des images réalisées avec un appareil photo autre que FinePix S5 Pro risquent de ne pas être imprimées.
- Lorsque [OUI] est défini pour le [PREVISU RAPIDE IMAGE] sous [PRISE DE VUE] dans le menu [PARAMETRE], les images risquent de ne pas être imprimées correctement.

Installation sur un ordinateur Windows

Liste de vérification avant l'installation

■ Matériel et logiciel nécessaires

Pour utiliser ce logiciel, vous devez avoir le matériel et le logiciel décrits ci-dessous. Vérifiez votre système avant de commencer l'installation.

Système d'exploitation*1	Windows 98 SE Windows Millenium Edition (Windows Me) Windows 2000 Professionnel*2*3 Windows XP Edition familiale*2 Windows XP Professionnel*2
Unité centrale	Pentium 200 MHz minimum
RAM	64 Mo minimum Minimum 768 Mo lors de la conversion de données CCD-RAW
Espace sur le disque dur	Espace nécessaire pour l'installation : 450 Mo minimum Espace nécessaire pour le fonctionnement : 600 Mo minimum (en cas d'utilisation d'ImageMixer VCD2 LE pour FinePix : 2 Go ou mieux) Minimum 2 Go lors de la conversion de données CCD-RAW (doit être spécifié dans le système d'exploitation comme mémoire virtuelle ou fichiers de recherche)
Affichage	800 x 600 pixels ou mieux, couleurs 16 bits ou mieux (en cas d'utilisation d'ImageMixer VCD2 LE pour FinePix : 1024 x 768 pixels ou mieux)
Connexion Internet*4	<ul style="list-style-type: none">• Pour utiliser le service Internet FinePix ou la fonction de pièce jointe du courrier : Une connexion Internet ou un logiciel de transmission de courrier électronique• Vitesse de connexion : 56 Kbits/s ou mieux recommandé

*1 Modèles sur lesquels est préinstallé un des systèmes d'exploitation ci-dessus.

*2 Lorsque vous installez le logiciel, ouvrez une session en utilisant un compte d'administrateur de système (par ex., « Administrateur »).

*3 Requier Service Pack4 lors de la conversion des données CCD-RAW.

*4 Nécessaire pour utiliser le service Internet FinePix. Le logiciel peut être installé même si vous n'avez pas de connexion Internet.

■ Système recommandé

Système d'exploitation	Windows XP
Unité centrale	Pentium 4 2 GHz ou mieux recommandé
RAM	512 Mo ou mieux recommandé
Espace sur le disque dur	2 Go ou mieux
Affichage	1024 x 768 pixels ou mieux, La plus élevée (32 bits)
Connexion Internet	Large bande (ADSL, FTTH, CATV, etc.)

! ATTENTION

- Branchez l'appareil photo directement sur l'ordinateur à l'aide du câble USB (mini-B). Le logiciel ne peut pas fonctionner correctement lorsque vous utilisez une rallonge ou si vous connectez l'appareil photo via un hub USB.
- Lorsque votre ordinateur comporte plus d'un port USB, l'appareil photo peut être branché sur l'un ou l'autre port.
- Poussez le connecteur USB à fond dans la prise pour vous assurer de bien le brancher. Le logiciel ne peut pas fonctionner correctement si la connexion est défectueuse.
- La carte d'interface USB supplémentaire n'est pas garantie.
- Windows 95, Windows 98 et Windows NT ne peuvent pas être utilisés.
- Le fonctionnement n'est pas garanti avec les ordinateurs faits maison ou exécutant un système d'exploitation mis à jour.
- Lorsque vous réinstallez ou retirez FinePixViewer, le menu Internet et votre numéro d'identification ainsi que votre mot de passe pour le service Internet FinePix sont effacés de votre ordinateur. Cliquez sur le bouton [Passons désormais à l'enregistrement], entrez votre numéro d'identification et votre mot de passe enregistrés et téléchargez de nouveau le menu.

Suite ➔

Ne branchez pas l'appareil photo sur votre ordinateur avant que l'installation du logiciel ne soit terminée.

1 Installez FinePixViewer comme indiqué dans le Manuel de démarrage rapide.

Lancement du manuel de l'installateur

- 1 Cliquez deux fois sur l'icône « Poste de travail ».
* Les utilisateurs de Windows XP devront cliquer sur « Poste de travail » dans le menu « Démarrer ».
- 2 Cliquez avec le bouton droit de la souris sur « FINEPIX » (lecteur de CD-ROM) dans la fenêtre « Poste de travail » et sélectionnez « Ouvrir ».
- 3 Cliquez deux fois sur « SETUP » ou « SETUP.exe » dans la fenêtre du CD-ROM.



- * L'affichage des noms de fichier peut différer de ce qui est décrit ci-dessous selon les réglages de votre ordinateur.
- Les extensions de fichiers (suffixes de 3 lettres indiquant le type de fichier) peuvent être indiquées ou cachées (par exemple, Setup.exe ou Setup).
 - Le texte peut être présenté normalement ou tout en majuscule (par exemple Setup ou SETUP).

Installation d'autres applications

Vous pouvez voir apparaître des messages vous invitant à installer ImageMixer VCD2 LE pour FinePix. Installez cette application comme recommandé dans les instructions affichées à l'écran.

2 Installez DirectX en suivant les indications à l'écran et redémarrez l'ordinateur. Si la dernière version de DirectX est déjà installée sur votre ordinateur, cette installation n'est pas effectuée.

! ATTENTION

- Si la dernière version est déjà installée, cette fenêtre n'apparaît pas.
- Ne retirez pas le CD-ROM pendant cette procédure.

3 Après avoir redémarré l'ordinateur, le message « L'installation de FinePixViewer est terminée » apparaît.

Installation sur un Mac OS X

Liste de vérification avant l'installation

Matériel et logiciel nécessaires

Pour utiliser ce logiciel, vous devez avoir le matériel et le logiciel décrits ci-dessous. Vérifiez votre système avant de commencer l'installation.

Ordinateurs Mac compatibles*1	Power Macintosh G3*2, PowerBook G3*2, Power Macintosh G4, iMac, iBook, Power Macintosh G4 Cube, PowerBook G4, Power Macintosh G5, MacBook, MacBook Pro ou Mac mini
Système d'exploitation	Mac OS X (compatible uniquement avec la version 10.3.9 à 10.4.8)
RAM	192 Mo minimum Minimum 768 Mo lors de la conversion des données CCD-RAW
Espace sur le disque dur	Espace nécessaire pour l'installation : 200 Mo minimum Espace nécessaire pour le fonctionnement : 400 Mo minimum (en cas d'utilisation d'ImageMixer VCD2 LE pour FinePix : 2 Go ou mieux) Minimum 2 Go lors de la conversion des données CCD-RAW (requis sur le disque système)
Affichage	800 x 600 pixels ou mieux, 32 000 couleurs au minimum (en cas d'utilisation d'ImageMixer VCD2 LE pour FinePix : 1024 x 768 pixels ou mieux)
Connexion Internet*3	<ul style="list-style-type: none">• Pour utiliser le service Internet FinePix ou la fonction de pièce jointe du courrier :• Une connexion Internet ou un logiciel de transmission de courrier électronique• Vitesse de connexion : 56 Kbits/s ou mieux recommandé

*1 Microprocesseur PowerPC, Processeur Intel chargé

*2 Modèles avec port USB en standard

*3 Nécessaire pour utiliser le service Internet FinePix. Le logiciel peut être installé même si vous n'avez pas de connexion Internet.

! ATTENTION

- Branchez l'appareil photo directement sur l'ordinateur Macintosh à l'aide du câble USB (mini-B). Le logiciel ne peut pas fonctionner correctement si vous utilisez une rallonge ou si vous connectez l'appareil photo via un hub USB.
- Poussez le connecteur USB à fond dans la prise pour vous assurer de bien le brancher. Le logiciel ne peut pas fonctionner correctement si la connexion est défectueuse.
- La carte d'interface USB supplémentaire n'est pas garantie.

Suite ➔

- 1 Mettez le Macintosh sous tension et démarrez Mac OS X. Ne lancez aucune autre application.**
- 2 Lorsque le CD-ROM fourni est introduit dans le lecteur de CD-ROM, l'icône « FinePix » apparaît. Cliquez deux fois sur l'icône « FinePix » pour ouvrir la fenêtre du volume « FinePix ».**
- 3 Cliquez deux fois sur « Installer for MacOSX ».**
- 4 La fenêtre de mise en place de l'Installateur apparaît. Cliquez sur le bouton [Installation de FinePixViewer].**

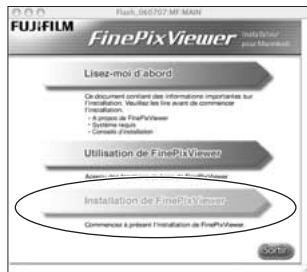

! ATTENTION

Pour plus d'informations sur ce qui est installé, cliquez sur le bouton [Lisez-moi d'abord], puis sur [Utilisation de FinePixViewer].

- 5 La fenêtre « Authentification » apparaît. Entrez le nom et le mot de passe pour le compte de l'administrateur et cliquez ensuite sur le bouton [OK].***
* Le compte de l'administrateur est le compte de l'utilisateur utilisé pour l'installation de Mac OS X et vous pouvez confirmer le compte de l'utilisateur dans la boîte de dialogue Compte dans Préférences système.
- 6 La boîte de dialogue « Licence » apparaît. Lisez attentivement l'accord et, si vous en acceptez les conditions, cliquez sur le bouton [Accepter].**
- 7 La boîte de dialogue « Ouvrez-moi » apparaît. Cliquez sur le bouton [Continuer].**
- 8 La fenêtre « FinePixInstallOSX » apparaît. Cliquez sur le bouton [Install] pour installer FinePixViewer.**

9 Le programme d'installation ImageMixer VCD2 LE pour FinePix démarre automatiquement et une fenêtre illustrant la progression de l'installation s'affiche (l'installation peut durer plusieurs minutes).

10 Le message « Installation de FinePixViewer terminée » s'affiche. Ensuite, cliquez sur le bouton de sortie et fermez l'application.

! ATTENTION

Lorsque Safari est utilisé comme navigateur Web, un message peut s'afficher et le CD-ROM risque de ne pas pouvoir être retiré. Si cela se produit, cliquez sur l'icône Safari dans le Dock pour faire de Safari l'application active et sélectionnez ensuite « Quitter Safari » dans le menu « Safari » pour fermer Safari.

11 Lancez « Transfert d'images » à partir du dossier « Applications ».

12 Changez les réglages d'Image Capture. Sélectionnez « Préférences... » dans le menu « Transfert d'images ».

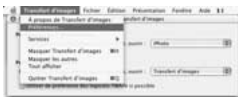

13 Sélectionnez « Autre... » sous « Quand un appareil photo est connecté, ouvrir ».

14 Sélectionnez « FPVBridge » dans le dossier « FinePixViewer » du dossier « Applications » et cliquez sur le bouton [Ouvrir].



15 Sélectionnez « Quitter Transfert d'images » dans le menu « Transfert d'images ».

Branchement sur l'ordinateur

En connectant votre appareil photo à un ordinateur, vous multipliez ainsi vos possibilités d'utilisation. La fonction « FinePixViewer » permet d'enregistrer des images, de consulter et de gérer des fichiers, etc.

MEMO

Si l'alimentation est coupée pendant la transmission des données, celles-ci ne sont pas transmises correctement. Utilisez toujours l'adaptateur secteur pour brancher l'appareil photo sur un ordinateur.

Reportez-vous à l'installation du logiciel (→p.188, 191) lorsque vous branchez votre appareil photo sur un ordinateur pour la première fois.

Installez d'abord le logiciel. Ne branchez pas l'appareil photo sur l'ordinateur avant d'avoir installé le logiciel.



① Insérez la carte mémoire contenant les images dans l'appareil photo (→p.34).

ATTENTION

- Ne formatez pas la carte mémoire avec l'appareil photo branché sur l'ordinateur.
 - Utilisez la carte mémoire avec des images prises par un appareil photo numérique FUJIFILM.
 - Lors de la connexion à un ordinateur, si la carte mémoire contient de grandes images, la connexion ou la transmission peut être longue ou des images risquent de ne pas être enregistrées.
- ② Branchez l'appareil photo sur votre ordinateur à l'aide du câble USB (mini-B).

- ③ Sélectionnez [MTP(PTP)] pour [MODE USB] sous [SYSTÈME] dans le menu [PARAMÈTRE]. Voir « Utilisation du menu [PARAMÈTRE] » (→p.138).

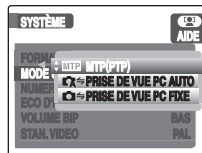

- ④ Basculez l'interrupteur d'alimentation sur OFF pour mettre l'appareil photo hors tension.
- ⑤ Branchez l'appareil photo sur votre ordinateur à l'aide du câble USB (mini-B).

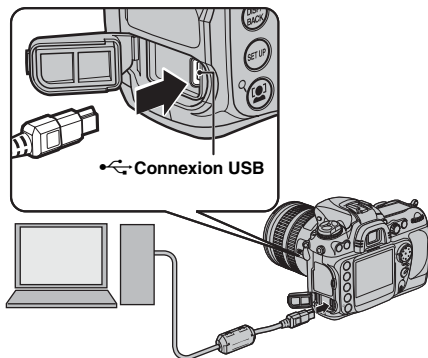

- ⑥ Réglez l'interrupteur d'alimentation sur ON pour mettre l'appareil photo sous tension.

- Si l'appareil photo a établi correctement la communication avec le PC, **PC** apparaît sur l'écran de contrôle et dans le viseur. Les photos peuvent être transférées vers l'ordinateur comme décrit dans le manuel accompagnant le logiciel fourni (sur CD-ROM).



MEMO

Voir les manuels qui accompagnent le logiciel fourni pour plus d'informations.

ATTENTION

- FinePix S5 Pro est compatible avec MTP/PTP (Picture Transfer Protocol). Un appareil photo compatible MTP/PTP est un appareil qui peut reconnaître l'ordinateur et l'imprimer automatiquement lorsqu'il est connecté.
- Utilisez toujours un adaptateur secteur AC-135VN FUJIFILM (vendu séparément). Si l'appareil photo cesse soudainement d'être alimenté pendant l'échange des données, la carte mémoire ou la mémoire interne risquent d'être endommagée.
- Ne débranchez pas le câble USB (mini-B) lorsque l'appareil photo communique avec l'ordinateur. Si le câble USB (mini-B) est débranché pendant la communication, les fichiers stockés sur la carte mémoire ou la mémoire interne risquent d'être endommagés.
- Sous Mac OS X, vous devez régler le paramétrage automatique lorsque vous branchez pour la première fois l'appareil photo à votre ordinateur.
- Vérifiez que le câble USB (mini-B) est correctement branché et enfoncé.
- Suivez la procédure spécifiée pour débrancher et mettre l'appareil photo hors tension (→p.197).
- La fonction d'économie d'énergie automatique est désactivée pendant la connexion USB.
- Avant de remplacer la carte mémoire, débranchez toujours l'appareil photo de l'ordinateur. Voir p.197 pour plus d'informations sur la procédure de débranchement.
- L'appareil photo et l'ordinateur peuvent échanger des données lorsque « Copie en cours » disparaît de l'écran de votre ordinateur. Avant de déconnecter le câble USB (mini-B), vérifiez toujours si le voyant d'accès est éteint.
- Une image prise avec le réglage CCD-RAW (→p.93) est requise pour le transfert vers un ordinateur à l'aide de FinePixViewer.

Suite ➔

⑦ Réglez un ordinateur.

Windows 98 SE / Me / 2000 Professionnel / Macintosh

! ATTENTION

Le CD-ROM Windows peut également être requis pendant l'installation. Dans ce cas, changez de CD-ROM comme l'indiquent les instructions à l'écran.

- FinePixViewer démarre automatiquement et la fenêtre Assistant de sauvegarde des images (boîte de dialogue de sauvegarde des images) s'affiche. Suivez les instructions indiquées à l'écran pour sauvegarder les images. Pour continuer sans sauvegarder les images, cliquez sur le bouton [Annuler].



* Ecran pour Windows 2000 Professionnel

MEMO

- Vous pouvez visualiser uniquement des images enregistrées sur un ordinateur. Enregistrez des images sur un ordinateur.
- Si vous annulez l'enregistrement en cliquant sur la touche [Annuler], désactivez l'interrupteur d'alimentation pour mettre l'appareil photo hors tension, puis déconnectez-le de l'ordinateur.

Windows XP

- ① Le message d'aide « Nouveau matériel détecté » apparaît en bas à droite de l'écran. Ce message disparaît quand tous les réglages sont terminés. Aucune action n'est requise.

! ATTENTION

Cette étape n'est pas nécessaire pour les connexions suivantes.

- ② FinePixViewer démarre automatiquement et la fenêtre Assistant de sauvegarde des images (boîte de dialogue de sauvegarde des images) s'affiche. Suivez les instructions indiquées à l'écran pour sauvegarder les images. Pour continuer sans sauvegarder les images, cliquez sur le bouton [Annuler].

MEMO

- Vous pouvez visualiser uniquement des images enregistrées sur un ordinateur. Enregistrez des images sur un ordinateur.
- Si vous annulez l'enregistrement en cliquant sur la touche [Annuler], désactivez l'interrupteur d'alimentation pour mettre l'appareil photo hors tension, puis déconnectez-le de l'ordinateur.

Passez à la section « Utilisation de FinePixViewer » (→p.198).

Débranchement de l'appareil photo

1 Windows

Lorsque l'image a été sauvegardée, la fenêtre du dessous apparaît (fenêtre Assistant de sauvegarde des images). Pour débrancher l'appareil photo, cliquez sur le bouton [Retirer].



Macintosh

Lorsque l'image a été sauvegardée, la fenêtre du dessous apparaît (Dialogue Sauvegarder). Pour débrancher l'appareil photo, cliquez sur le bouton [OK].

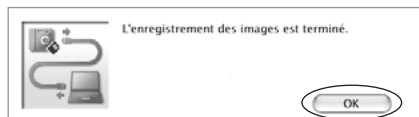

- ① Désactivez l'interrupteur d'alimentation pour mettre l'appareil photo hors tension.
- ② Débranchez le câble USB (mini-B) de l'appareil photo.

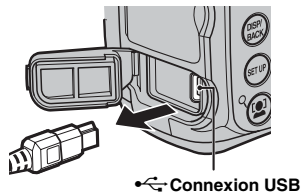

Utilisation de FinePixViewer

Pour maîtriser FinePixViewer

Pour toute information sur les fonctions de FinePixViewer, reportez-vous à « Comment utiliser FinePixViewer » dans le menu Aide pour les détails.

- **Qu'est-ce qui est expliqué dans « Comment utiliser FinePixViewer »**

« Comment utiliser FinePixViewer » comprend une large gamme de sujets, y compris le traitement par lots et la commande de tirages.

Exemple : Visualisation de diaporamas

- 1 Cliquez sur « Comment utiliser FinePixViewer » dans le menu Aide de FinePixViewer.
- 2 Cliquez sur « Opérations de base », puis sur « Diaporama » dans le menu qui s'affiche.
- 3 L'informations dans « Diaporama » est affichée. Appuyez sur la touche « <<< » pour regarder la page précédente ou sur la touche « >>> » pour regarder la page suivante.

Désinstallation du logiciel

Ne procédez à cette opération que lorsque vous n'avez plus besoin du logiciel installé ou si le logiciel n'est pas installé correctement.

Windows

- 1 Vérifiez si l'appareil photo n'est pas branché à l'ordinateur.
- 2 Quittez toutes les applications en cours d'utilisation.
- 3 Ouvrez la fenêtre « Poste de travail ». Ensuite, ouvrez le « Panneau de configuration » et cliquez deux fois sur « Ajout/Suppression de programmes ».



- 4 La fenêtre « Propriétés de Ajout/Suppression de programmes » apparaît. Sélectionnez le logiciel à désinstaller (FinePixViewer ou le pilote), puis cliquez sur le bouton [Ajouter/Supprimer].

Pour retirer FinePixViewer

FinePixViewer Ver.5.3

Pour retirer le logiciel du pilote

FUJIFILM USB Driver



- ⑤ Lorsque le message apparaît, cliquez sur le bouton [OK]. Vérifiez votre sélection avec attention car la procédure ne peut plus être annulée une fois que vous avez cliqué sur le bouton [OK].



- ⑥ La désinstallation automatique commence. Lorsque la désinstallation est terminée, cliquez sur le bouton [OK].

Macintosh

Quittez FinePixViewer. Déplacez le dossier FinePixViewer installé dans la Corbeille et sélectionnez « Vider la Corbeille » à partir du menu « Finder ».

Options pour extension du système

En utilisant le FinePix S5 Pro avec d'autres accessoires en option, vous pouvez enrichir votre système et l'adapter à un large éventail d'utilisations.

Selon les pays, il est possible que certains accessoires ne soient pas disponibles. Veuillez prendre contact avec votre revendeur Fujifilm afin de vérifier la disponibilité des produits.

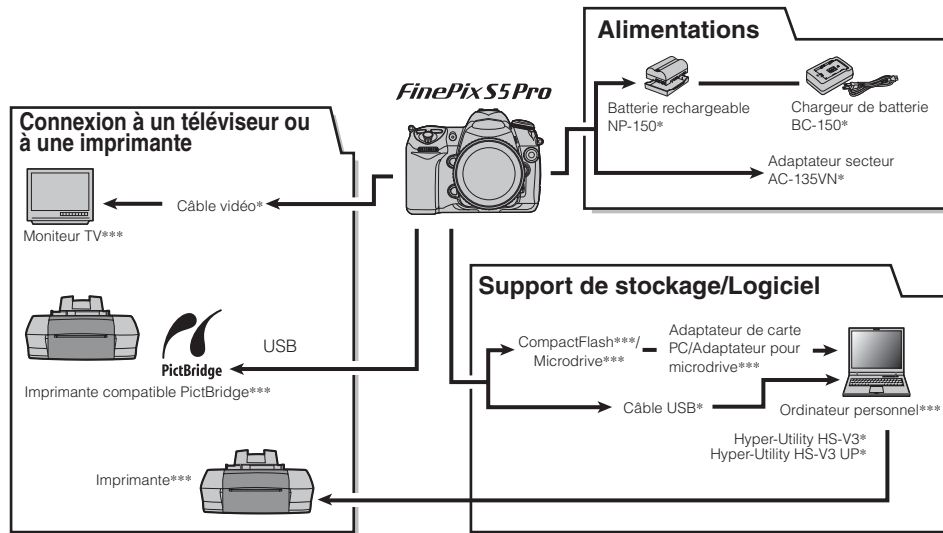

Accessoires FinePix S5 Pro, ou vendus séparément ***Produits d'autres fabricants

■ Accessoires Nikon compatibles

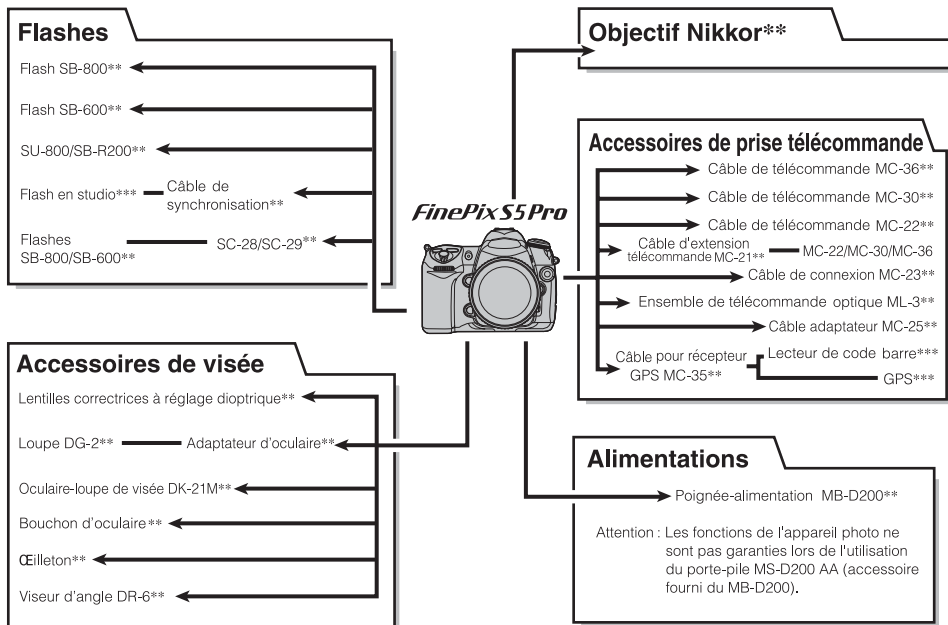

Produits Nikon *Produits d'autres fabricants

Guide des accessoires

Visitez le site Internet FUJIFILM pour les informations les plus récentes sur les accessoires d'appareils photo.
<http://www.fujifilm.com/products/digital/index.html>

Selon les pays, il est possible que certains accessoires ne soient pas disponibles. Veuillez prendre contact avec votre revendeur Fujifilm afin de vérifier la disponibilité des produits.

• Batterie rechargeable NP-150 (1500 mAh)

La batterie NP-150 est une batterie lithium-ion rechargeable haute capacité.



• Chargeur de batterie BC-150

Charge la pile rechargeable Le BC-150 réduit le temps de charge à environ 2 heures et 15 min.

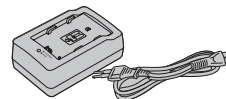

• Adaptateur secteur AC-135VN

Utilisez l'adaptateur secteur AC-135VN lorsque vous désirez prendre des vues ou lire des images pendant des périodes prolongées ou lorsque le FinePix S5 Pro est connecté à un ordinateur personnel.

* La forme de l'adaptateur secteur, de la fiche et de la prise électrique dépend du pays.

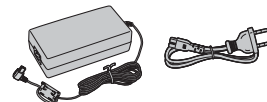

• Logiciel Hyper-Utility HS-V3

- Offre des fonctions de PC telles que la navigation (y compris la fonction de zoom sur visage *1), la comparaison de deux images, l'organisation et le tri d'images à l'aide d'un marqueur ainsi que l'analyse d'images à l'aide d'un histogramme et des avertissements pour les images prises à l'aide d'un appareil photo numérique (*1 uniquement pour les images prises par FinePix S5 Pro).

- Vous permet de spécifier la taille des images sorties ainsi que les paramètres de traitement (courbe des tons, la balance des blancs, la netteté, la couleur et la plage dynamique²) des fichiers CCD-RAW. Vous permet également de les convertir en fichiers images ordinaires (16 bits/8 bits TIFF ou Exif JPEG) (*2 compatible avec FinePix S5 Pro/S3 Pro/S20 Pro/F710/F700).

- En connectant l'appareil photo à un ordinateur, les images prises sur l'appareil photo peuvent être téléchargées automatiquement ou l'appareil peut être commandé depuis l'ordinateur (fonction de Prise de vue à partir d'un ordinateur). Compatible avec FinePix S5 Pro/S3 Pro/S20 Pro/S20 Pro.

- Propose une série d'autres fonctions permettant d'utiliser des images photographiées de différentes manières, y compris l'impression, la création de fichiers « planche-contact » et le diaporama.

- Reportez-vous à l'emballage du produit pour toutes informations détaillées sur les spécifications et la configuration système requise.

• Logiciel Hyper-Utility HS-V3 UP

HS-V3 UP est une version mise à niveau du logiciel Hyper-Utility HS-V2.

Utilisation correcte de l'appareil photo

Veillez lire ces informations ainsi que « Notes pour la sécurité » (→p.238) pour vous assurer d'utiliser correctement l'appareil photo.

■ Endroits à éviter

Ne rangez pas ou n'utilisez pas l'appareil photo dans les endroits suivants :

- Sous la pluie ou dans des endroits très humides, sales ou poussiéreux
- Directement au soleil ou dans des endroits soumis à des augmentations de températures extrêmes, tels que dans une voiture fermée l'été
- Endroits extrêmement froids
- Endroits soumis à de fortes vibrations
- Endroits affectés par la fumée ou la vapeur
- Endroits soumis à des champs magnétiques forts (comme des endroits près de moteurs, transformateurs ou aimants)
- En contact pendant de longs moments avec des produits chimiques, tels que des pesticides
- En contact avec des produits en caoutchouc ou en vinyle

■ Endommagé par l'eau ou le sable

L'appareil FinePix S5 Pro est sensible à l'eau et au sable. Lorsque vous êtes à la plage ou à proximité d'un plan d'eau, assurez-vous de ne pas exposer l'appareil photo à l'eau ni au sable. Veillez également à ne pas poser l'appareil photo sur une surface mouillée.

■ Endommagé par la condensation

Si vous déplacez subitement votre appareil photo d'un endroit froid à un endroit chaud, des gouttes d'eau (condensation) peuvent se former à l'intérieur de l'appareil photo ou sur l'objectif. Dans ce cas, mettez l'appareil photo hors tension et attendez une heure avant de l'utiliser. La condensation peut aussi se former sur la carte mémoire. Dans ce cas, retirez-la et attendez un moment avant de l'utiliser.

■ Lorsque l'appareil photo n'est pas utilisé pendant une longue période

Si vous avez l'intention de ne pas utiliser cet appareil photo pendant une longue période, retirez la batterie et la carte mémoire.

■ Nettoyage de votre appareil photo

- Utilisez une brosse soufflante pour éliminer la poussière sur l'objectif, l'écran LCD ou le viseur, puis essuyez doucement l'appareil photo avec un chiffon doux et sec. S'il reste de la poussière, appliquez une petite quantité de détergent liquide pour objectif sur un morceau de papier de nettoyage des objectifs FUJIFILM et essuyez doucement.
- Ne grattez pas l'objectif, l'écran LCD ou le viseur.
- Nettoyez le boîtier de l'appareil photo avec un chiffon sec qui ne peluche pas. N'utilisez pas de substances volatiles tels que des dissolvants, de la benzine ou de l'insecticide, car ils peuvent réagir au contact du boîtier de l'appareil photo et le déformer ou endommager sa finition.

■ Pendant un voyage à l'étranger

Ne mettez pas l'appareil photo avec vos bagages à enregistrer. Les bagages sont parfois manipulés brutalement dans les aéroports et si votre appareil photo recevait un choc violent, il pourrait être endommagé intérieurement sans qu'aucun dégât ne soit visible.

Nettoyage du CCD

Cet appareil photo est équipé d'un élément photosensible CCD. Ce CCD est situé derrière l'écran de l'obturateur. Si de la poussière ou de la saleté se fixe à la surface du CCD et que des photos sont prises ainsi, la saleté peut apparaître sous la forme de points sur l'image, selon les réglages de l'appareil photo et le type de sujet choisi. Dans ce cas, le CCD doit être nettoyé. Comme la surface du CCD est extrêmement fragile, il est préférable, dans la mesure du possible, d'amener l'appareil photo chez un revendeur FUJIFILM agréé pour le nettoyage (payant). Toute réparation effectuée par un revendeur FUJIFILM sur un CCD qui a été rayé ou endommagé pendant le nettoyage par le client sera facturée à ce dernier. Notez que ces réparations nécessitent souvent le remplacement du CCD et sont donc onéreuses.

Présence de poussière à l'intérieur de l'appareil photo ou sur la surface du CCD

- Avant qu'un appareil photo numérique FUJIFILM quitte l'usine, il est soigneusement vérifié afin de détecter la présence éventuelle de poussière à l'intérieur de l'appareil ou sur la surface du CCD, afin d'assurer la conformité aux normes FUJIFILM.
- N'oubliez pas que certaines saletés présentes sur la surface du CCD ne peuvent pas être éliminées, même par un revendeur FUJIFILM agréé. Dans ce cas, vous ne pouvez remédier à ce problème qu'à l'aide des fonctions du logiciel de traitement des images, notamment la fonction d'élimination des points noirs.

Vérification de l'état de la surface du CCD

- ① Sélectionnez [VERROUILLAGE MIROIR] pour l'option [MAINTENANCE] dans le menu [PARAMETRE]. Voir « Utilisation du menu [PARAMETRE] » (→p.138).



- ② Appuyez sur ▲ ou ▼ pour sélectionner [OK].



- ③ Appuyez sur MENU/OK. [- - - -] s'affiche dans l'écran de contrôle.



- ④ Appuyez complètement sur le déclencheur. Le miroir est levé et l'obturateur s'ouvre. Une rangée de tirets clignote sur l'écran de contrôle.

- ⑤ Saisissez l'appareil photo afin que le soleil brille sur le CCD et vérifiez la présence de poussière sur sa surface.

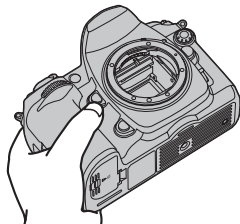

- ⑥ Si la surface doit être nettoyée

→ Mettez l'appareil photo hors tension et fixez le bouchon de l'objectif. Si l'objectif est détaché, fixez le bouchon du boîtier sur l'appareil photo.

Si la surface est souillée

→ Contactez un revendeur FUJIFILM et demandez-lui de procéder au nettoyage du CCD. Ou reportez-vous à la section Démarrage du nettoyage du CCD (→p.205).

! ATTENTION

- Remarquez que cette option n'est pas disponible lorsque le niveau de la batterie est inférieur à  ou lorsque vous prenez des vues en mode de surimpression.
- Lors du nettoyage de l'appareil photo, utilisez toujours une batterie complètement chargée ou l'adaptateur secteur AC-135VN (vendu séparément) pour éviter d'endommager l'appareil en cas de chute du miroir ou de fermeture de l'obturateur.
- Si la batterie est déchargée alors que le miroir est relevé, un son est émis et l'illuminateur d'assistance AF clignote pour vous avertir que l'obturateur se fermera et le miroir s'abaissera automatiquement après environ deux minutes. Arrêtez immédiatement vos opérations de nettoyage ou d'inspection.

MEMO

Pour revenir à une opération normale sans relever le miroir, mettez l'appareil hors tension.

⬡ Démarrage du nettoyage du CCD

Veillez à éviter de rayer ou d'endommager le CCD pendant le nettoyage, car vous devriez supporter le coût élevé de sa réparation (ou de son remplacement) par un revendeur FUJIFILM.

- ① Utilisez un pinceau soufflant (dépourvu de brosse) pour éliminer les saletés éventuelles de la surface du CCD.

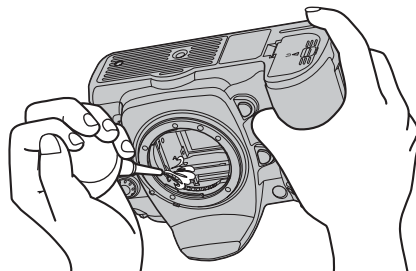

MEMO

Utilisez un pinceau soufflant dépourvu de brosse. La surface du CCD peut être rayée si elle est nettoyée avec une brosse soufflante.

Suite →

- ② Vérifiez si la poussière a été éliminée de la surface du CCD.

- La brosse soufflante a éliminé la poussière (Il n'y a plus de traces de graisse ou de doigts).

→ Mettez l'appareil photo hors tension et fixez le bouchon d'objectif ou du boîtier sur l'appareil photo.

- Il y a des traces de graisse ou de doigts sur le CCD qui ne peuvent pas être éliminées avec le pinceau soufflant.

→ Passez à l'étape ③.

! ATTENTION

Lorsque vous mettez l'appareil photo hors tension, le miroir s'abaisse et l'obturateur se ferme simultanément. Veillez à ne pas coincer les doigts à l'intérieur de l'appareil photo.

■ Assurez-vous que le matériel de nettoyage est prêt

- Cotons-tiges de nettoyage
Sensor Swab (Photographic Solutions, Inc.)
* Pour plus d'informations sur les fournisseurs en dehors du Japon, visitez le site Internet indiqué ci-dessous
(<http://www.photosol.com/swabproduct.htm>).
- Liquide de nettoyage
Ethanol anhydre

- ③ Humidifiez uniformément 5 mm au bas du coton-tige Sensor avec du liquide de nettoyage.

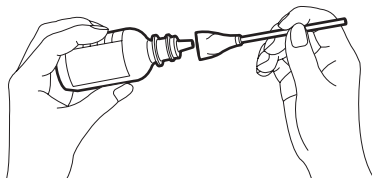

! ATTENTION

N'utilisez pas le coton-tige lorsqu'il est sec ou lorsqu'il n'est pas humidifié avec du liquide de nettoyage.

- ④ Essayez doucement et lentement un côté du coton-tige sur toute la largeur du CCD de gauche à droite.

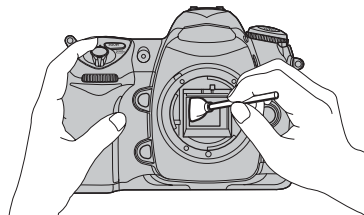

-
- ⑤ Passez une nouvelle fois l'autre côté du coton-tige sur toute la largeur du CCD de gauche à droite. Ne réutilisez pas le coton-tige.

⚠ **ATTENTION**

Si la saleté persiste, répétez les étapes ③ à ⑤ avec un nouveau coton-tige Sensor ou contactez un revendeur FUJIFILM agréé.

- ⑥ Mettez l'appareil photo hors tension et fixez le bouchon d'objectif ou du boîtier sur l'appareil photo.

⚠ **ATTENTION**

- Lorsque vous mettez l'appareil photo hors tension, le miroir s'abaisse et l'obturateur se ferme simultanément. Veillez à ne pas coincer les doigts à l'intérieur de l'appareil photo.
- Suivez toujours cette procédure pour nettoyer le CCD. Ne nettoyez jamais le CCD en mode de prise de vue. Un courant passe par le CCD en mode de prise de vue en pose longue et le nettoyage risque de provoquer des dégâts.

Notes sur la batterie (NP-150)

Cet appareil photo utilise une batterie d'alimentation lithium-ion rechargeable NP-150. Faites attention à ce qui suit lors de l'utilisation de la NP-150 rechargeable. Lisez attentivement les Notes pour la sécurité afin de vous assurer que vous utilisez la NP-95 correctement.

- * Lors de son départ d'usine, la NP-150 n'est pas complètement chargée. Chargez toujours la NP-150 avant de l'utiliser.
- Lorsque vous transportez la NP-150, installez-la dans votre appareil photo numérique.

■ Caractéristiques de la batterie

- La NP-150 se décharge progressivement, même lorsqu'elle n'est pas utilisée. Pour prendre des vues, employez une NP-150 qui a été rechargée récemment (la veille ou l'avant-veille).
- Dans les régions froides, le nombre de vues que vous pouvez prendre peut diminuer. Emportez une NP-150 de recharge complètement chargée.
- Le nombre de vues disponibles sera plus bas dans des endroits froids ou à basses températures.
Vous pouvez aussi augmenter la puissance produite (quand la température est basse) en mettant la NP-150 dans votre poche ou autre endroit chaud et en la mettant en place dans l'appareil juste avant de prendre une image.
Si vous utilisez des pochettes chauffantes, ne placez pas la NP-150 directement dessus. L'appareil photo risque de ne pas fonctionner si vous utilisez une NP-150 épuisée par temps froid.

■ Recharge de la batterie

- Vous pouvez également utiliser le chargeur de batterie BC-150 (fourni) pour charger la NP-150. Lors du chargement, utilisez l'adaptateur de batterie NP-150 fourni avec le BC-150.
- La NP-150 peut être rechargée avec le chargeur de batterie BC-150 à des températures comprises entre 0°C et +40°C. À une température ambiante de +23°C, il faut compter environ 135 minutes pour recharger une NP-150 entièrement déchargée.
- Vous devrez recharger la NP-150 à une température ambiante comprise entre +10°C et +35°C. Si vous chargez la NP-150 à une température en dehors de cette plage, la recharge dure plus longtemps car les performances de la NP-150 sont diminuées.
- Il n'est pas nécessaire que la NP-150 soit complètement déchargée ou épuisée avant d'être rechargée.
- Une fois rechargée ou immédiatement après utilisation, la NP-150 peut être chaude. C'est parfaitement normal.
- Ne rechargez pas une NP-150 complètement chargée.

■ Longévité de la NP-150

Vous pouvez utiliser la NP-150 au moins 300 fois quand la température est normale.

Si la durée pendant laquelle la NP-150 fournit de l'énergie se réduit considérablement, cela signifie que la NP-150 a atteint sa limite de longévité et doit être remplacée.

Notes sur le stockage

La NP-150 batterie aux ions de lithium est à la fois compacte et capable d'accumuler une grande puissance. Cependant, si vous la stockez trop longtemps pendant qu'elle est chargée, sa performance peut se dégrader.

- Avant de ranger une batterie que vous désirez ne pas utiliser pendant une certaine période, déchargez-la.
- Si vous n'avez pas l'intention d'utiliser l'appareil photo pendant une période prolongée, retirez la batterie de l'appareil photo.
- Rangez la batterie à un endroit frais.
- * Rangez la batterie dans un endroit sec à une température ambiante comprise entre +15°C et +25°C.
- * Ne laissez pas la batterie dans un endroit chaud ou excessivement froid.

■ Manipulation de la batterie

Pour éviter les blessures ou les dommages, respectez les points suivants :

- Ne transportez pas et ne rangez pas la batterie avec des objets métalliques comme des colliers ou des épingles.
- Ne chauffez pas la batterie et ne la jetez pas dans un feu.
- Ne tentez pas de démonter ou modifier la batterie.
- Ne pas recharger la batterie avec des chargeurs autres que ceux spécifiés.
- Mettre rapidement au rebut la batterie utilisée.

Pour éviter d'endommager ou d'abrèger la longévité de la batterie, veuillez noter les points suivants :

- Ne faites pas tomber la batterie ou ne lui faites pas subir de chocs violents.
- N'exposez pas la batterie à l'eau.

Observez les points suivants pour obtenir les meilleures performances de votre batterie :

- Gardez les bornes toujours propres.
- Ne rangez pas la batterie dans des endroits très chauds ou humides. Ranger la batterie dans un endroit chaud raccourcit sa longévité.
- Ne déchirez et ne détachez pas les étiquettes situées à l'extérieur de la batterie.

Quand vous utilisez la batterie pendant un long moment, le boîtier de l'appareil photo et la batterie elle-même chauffent. C'est normal. Utilisez un adaptateur secteur en option si vous prenez des photos ou visualisez des images pendant une période prolongée.

■ Spécifications de la NP-150 fournie

Tension nominale	CC 7,2V
Capacité nominale	1500 mAh
Température de service	0°C à +40°C
Dimensions	39,5 mm × 55,8 mm × 20,9 mm (L × H × P)
Poids	Environ 80 g

Suite →

Adaptateur secteur

Utilisez toujours l'adaptateur secteur AC-135VN avec l'appareil photo.

L'utilisation d'un autre adaptateur secteur que le AC-135VN risque d'endommager votre appareil photo numérique.

- Cet adaptateur secteur est uniquement prévu pour être utilisé à l'intérieur.
- Bien enficher le cordon d'alimentation dans la borne d'entrée CC de l'appareil photo numérique FUJIFILM.
- Coupez l'alimentation de l'appareil photo numérique FUJIFILM avant de débrancher la borne d'entrée CC de l'appareil photo numérique FUJIFILM. Pour le débrancher, saisissez la fiche et le sortez de la prise. Ne pas le débrancher en tirant sur le cordon.
- N'utilisez pas l'adaptateur secteur avec tout autre appareil que l'appareil photo spécifié.
- L'adaptateur secteur deviendra chaud au toucher lors de son utilisation. Ceci est normal.
- Ne pas démonter l'adaptateur secteur. Ceci risque d'être dangereux.
- N'utilisez pas l'adaptateur secteur dans un endroit où il règne une température et une humidité élevées.
- Ne pas faire tomber l'adaptateur secteur ni le soumettre à des chocs importants.
- Il est possible que l'adaptateur secteur émette un bruit de ronronnement. Ceci est normal.
- Si l'adaptateur secteur est utilisé à proximité d'une radio, il risque de provoquer de l'électricité statique, de sorte qu'il est recommandé de faire marcher la radio à distance.

Remarques sur la carte mémoire

■ Protection des données

- Vous risquez de perdre ou de détruire des images dans les situations suivantes. Notez que FUJIFILM ne pourra en aucun cas être tenu pour responsable en cas de perte ou de destruction des données.
 1. Si la carte est retirée ou l'appareil photo mis hors tension pendant l'accès à la carte (pendant l'enregistrement, l'effacement, l'initialisation et la lecture).
 2. Si l'utilisateur ou un tiers n'utilise pas la carte correctement.

! ATTENTION

Pour votre sécurité, faites un double des données importantes sur un autre support (disque magnéto-optique, CD-R, disque dur ou autre).

■ Manipulation de la carte mémoire (tous types)

- Lorsque vous insérez la carte mémoire dans l'appareil photo, maintenez-la droite lorsque vous l'enfoncez.
- Ne retirez jamais la carte mémoire ou ne désactivez pas l'appareil photo pendant l'effacement ou l'enregistrement des données (formatage de la carte mémoire), car vous risqueriez de l'endommager.
- Ne pliez pas la carte mémoire, ne la faites pas tomber et évitez tout choc.
- Évitez d'entreposer les cartes mémoire dans des endroits chargés en électricité statique ou en bruit électrique.
- Évitez d'utiliser ou de stocker la carte mémoire dans des endroits humides ou exposés à des substances corrosives.

■ Utilisation des CompactFlash

Contactez le fabricant de la carte CompactFlash pour les informations sur les fonctions de la CompactFlash, les détails de fonctionnement et le système requis.

Les types de cartes approuvés pour l'utilisation avec le FinePix S5 Pro sont indiqués sur la liste du site Internet FUJIFILM.

<http://home.fujifilm.com/products/digital/>









- La carte CompactFlash peut être chaude après emploi dans l'appareil photo et doit être manipulée avec soin.
- Ne touchez pas la zone de contact de la carte avec les doigts ou avec des objets métalliques.
- Les cartes CompactFlash encore inutilisées doivent être formatées avant l'usage.

















■ Utilisation de la carte mémoire avec un PC

- Lorsque vous prenez des photos en employant une carte mémoire qui a été utilisée sur un PC, reformatez la carte mémoire à l'aide de votre appareil photo pour une qualité optimale.
- Lorsque vous formatez une carte mémoire, un répertoire (dossier) est créé. Les données d'images sont alors enregistrées dans ce répertoire.
- Ne changez pas ou ne supprimez pas le répertoire (dossier) ou les noms de fichiers contenus sur la carte mémoire, car cela rendrait impossible toute utilisation de la carte mémoire sur votre appareil photo.
- Utilisez toujours l'appareil photo pour effacer les données d'images d'une carte mémoire.
- Pour monter les images, copiez les données sur le disque dur de l'ordinateur et puis montez les données copiées.
- Ne copiez pas d'autres fichiers que ceux qui ont pris des vues par l'appareil photo.

Ecrans d'avertissement

Messages d'avertissement affichés sur l'écran de contrôle et dans le viseur

Ecran de contrôle	Viseur	Explication	Remède
		La bague des ouvertures de l'objectif n'est pas réglée sur son ouverture minimale.	Réglez la bague sur son ouverture minimale (valeur la plus grande).
		Niveau de charge faible.	Préparez une batterie de recharge complètement chargée.
		<ul style="list-style-type: none"> Batterie déchargée. Informations sur la batterie non disponibles. 	<ul style="list-style-type: none"> Remplacez par une batterie de recharge complètement chargée. La batterie ne peut pas être utilisée dans l'appareil photo.
ΔF	ΔF	Aucun objectif n'est monté ou objectif sans microprocesseur monté sans spécification de l'ouverture maximale. L'écart entre l'ouverture utilisée et l'ouverture maximale est indiqué.	L'ouverture s'affiche si l'ouverture maximale est spécifiée.
-		L'appareil photo ne parvient pas à effectuer la mise au point avec l'autofocus.	Effectuez la mise au point manuellement.
$H \uparrow$	$H \uparrow$	Sujet trop lumineux ; la photo sera surexposée.	<ul style="list-style-type: none"> Choisissez une sensibilité plus faible. Utilisez le filtre atténuateur gris neutre (ND) (optionnel). En mode d'exposition : <ul style="list-style-type: none">  Augmentez la vitesse d'obturation  Choisissez une ouverture plus petite (valeur plus grande)

Ecran de contrôle	Visueur	Explication	Remède
		Sujet trop sombre ; la photo sera sous-exposée.	<ul style="list-style-type: none"> • Choisissez une sensibilité plus forte (équivalence ISO) • Utilisez un flash optionnel • En mode d'exposition : <ul style="list-style-type: none">  Diminuez la vitesse d'obturation  Choisissez une ouverture plus grande (valeur plus petite)
 (clignote)	 (clignote)	 est sélectionné en mode  et le sélecteur de mode est positionné sur S.	Modifiez la vitesse d'obturation ou sélectionnez le mode  .
 (clignote)	 (clignote)	Le flash ne prend pas en charge le contrôle de flash i-TTL attribué et se règle sur TTL.	Réglez le mode de flash sur le flash optionnel.
 (clignote)	 (clignote)	Mémoire insuffisante pour enregistrer d'autres photos avec les mêmes réglages ou l'appareil ne possède plus de numéros de fichiers ou de dossiers.	<ul style="list-style-type: none"> • Réduisez la qualité ou la taille. • Supprimez des photos. • Insérez une nouvelle carte mémoire.
 (- E -)	 (clignote) (- E -)	Carte mémoire absente.	Insérez une carte mémoire.
 (clignote)	 (clignote)	Problème(s) détecté(s) pendant la prise de vues.	Appuyez à nouveau sur le déclencheur. Contactez votre revendeur FUJIFILM si l'avertissement persiste ou s'il s'affiche fréquemment.

Messages d'avertissement affichés sur l'écran LCD

Avertissement affiché	Explication	Remède
PAS DE CARTE	La carte mémoire n'a pas été insérée.	Insérez une carte mémoire.
CARTE NON INITIALISEE	<ul style="list-style-type: none"> • La carte mémoire n'a pas été formatée. • La zone des contacts de la carte mémoire est souillée. • Panne de l'appareil photo. 	<ul style="list-style-type: none"> • Formatez la carte mémoire sur l'appareil photo (→p.179). • Nettoyez la zone des contacts de la carte mémoire avec un chiffon doux et sec. Il peut être nécessaire de formater la carte mémoire (→p.179). Si le message demeure affiché, remplacez la carte mémoire. • Contactez votre revendeur FUJIFILM.
ERREUR CARTE	<ul style="list-style-type: none"> • Le format de la carte mémoire est incorrect. • Erreur d'accès carte mémoire. 	<ul style="list-style-type: none"> • Il peut être nécessaire de formater la carte mémoire (→p.179). Si le message demeure affiché, remplacez la carte mémoire. • Contactez votre revendeur FUJIFILM.
MEMOIRE PLEINE	La carte mémoire est pleine.	Effacez des images de la carte mémoire (→p.53) ou utilisez une carte mémoire qui dispose d'un espace libre suffisant.
ERREUR ECRITURE	<ul style="list-style-type: none"> • Les données n'ont pas pu être enregistrées en raison d'une erreur de la carte mémoire ou d'une erreur de connexion entre celle-ci et l'appareil photo. • L'image ne peut pas être enregistrée, car elle est trop volumineuse pour l'espace disponible sur la carte mémoire. • La carte mémoire n'a pas été formatée. 	<ul style="list-style-type: none"> • Réinsérez la carte mémoire ou mettez l'appareil photo hors tension, puis de nouveau sous tension. Si le message demeure affiché, contactez votre revendeur FUJIFILM. • Utilisez une nouvelle carte mémoire. • Formatez la carte mémoire sur l'appareil photo (→p.179).

Avertissement affiché	Explication	Remède
IMAGE NO. PLEIN	Le nombre d'images a atteint 999-9999.	<ol style="list-style-type: none"> ① Insérez une carte mémoire formatée dans l'appareil photo. ② Réglez [RAZ] pour [NUMERO IMAGE] sous [SYSTEME] dans le menu [PARAMETRE]. ③ Commencez à prendre des photos (le numéro des photos commence par « 100-0001 »). ④ Réglez [CONTINU] pour [NUMERO IMAGE] sous [SYSTEME] dans le menu [PARAMETRE].
ERREUR DE LECTURE	<ul style="list-style-type: none"> • Le fichier lu n'a pas été enregistré correctement. • Panne de l'appareil photo. • Vous avez essayé de lire une image qui n'a pas été enregistrée sur cet appareil photo. 	<ul style="list-style-type: none"> • Ce fichier ne peut pas être lu. • Contactez votre revendeur FUJIFILM. • Impossible de lire le film et l'image.
IMAGE PROTEGEE	Vous avez essayé d'effacer un fichier protégé.	Les fichiers protégés ne peuvent pas être effacés. Supprimez la protection (→p.132).
PAS D'IMAGE	Vous avez essayé de lire des images à partir d'une carte mémoire vide.	Lecture impossible.
IMPOSSIBLE AJUSTER RAW IMPOSSIBLE AJUSTER	Vous avez essayé de recadrer une image de 2304 × 1536 pixels ou une image prise en mode RAW.	L'image ne peut pas être ajustée.
IMPOSSIBLE AJUSTER	<ul style="list-style-type: none"> • Vous avez essayé d'ajuster une image prise à l'aide d'un appareil photo autre que le FinePix S5 Pro. • L'image est endommagée. 	L'image ne peut pas être ajustée.
ERREUR FICHIER DPOF	Des tirages ont été spécifiés pour 1000 photos ou davantage dans les réglages des images DPOF.	Le nombre maximal d'images pour lesquelles des tirages peuvent être spécifiés sur la même carte mémoire est de 999. Copiez sur une autre carte mémoire les images pour lesquelles vous désirez commander des tirages, puis spécifiez les réglages DPOF.
IMPO. REGLER DPOF RAW IMPO. REGLER DPOF	Vous avez essayé de spécifier des réglages DPOF pour une image qui n'est pas prise en charge par DPOF.	Le tirage DPOF ne peut pas être utilisé pour ce format d'image.

Avertissement affiché	Explication	Remède
ERREUR COMMUNICATION	L'appareil photo n'est pas connecté à un ordinateur ou à une imprimante.	<ul style="list-style-type: none"> • Vérifiez si le câble USB (mini-B) est correctement raccordé. • Vérifiez si l'imprimante est sous tension.
ERREUR IMPRIMANTE	Affiché pour PictBridge.	<ul style="list-style-type: none"> • Vérifiez si l'imprimante n'est pas à court de papier ou d'encre. • Mettez brièvement l'imprimante hors tension, puis remettez-la sous tension. • Reportez-vous au mode d'emploi fourni avec l'imprimante.
ERREUR IMPRIMANTE REPRENDRE?	Affiché pour PictBridge.	Vérifiez si l'imprimante n'est pas à court de papier ou d'encre. L'impression redémarre automatiquement dès que l'erreur est résolue. Si le message continue d'apparaître malgré tout, appuyez sur MENU/OK pour redémarrer l'impression.
NE PEUT ETRE IMPRIME	Affiché pour PictBridge.	<ul style="list-style-type: none"> • Reportez-vous au mode d'emploi fourni avec l'imprimante utilisée et vérifiez si elle prend en charge le format d'image JFIF-JPEG ou Exif-JPEG. Si ce n'est pas le cas, elle ne peut pas imprimer les images. • Il n'est pas possible d'imprimer des images avec CCD-RAW. • Les données d'image ont-elles été photographiées avec FinePix S5 Pro ? Vous risquez de ne pas pouvoir imprimer des images photographiées sur d'autres appareils.
NE PEUT ETRE UTILISE AVEC CES REGLAGES	<ul style="list-style-type: none"> • Vous avez essayé d'effectuer un réglage pour une image en surimpression lorsque [SENSIBILITÉ AUTO] était sur [OUI]. • Vous avez essayé d'effectuer un réglage pour une image en surimpression lorsque le bracketing automatique était activé. • Vous avez essayé d'utiliser l'affichage d'images direct lorsque le bracketing automatique était activé. 	<ul style="list-style-type: none"> • Sélectionnez [NON] pour [SENSIBILITÉ AUTO] sous [SENSIBILITÉ AUTO] sous [<input checked="" type="checkbox"/>EXPOSITION] dans le menu [PARAMETRE] (→p.154). • Effectuez un réglage pour une prise de vue en surimpression après avoir annulé le bracketing (→p.104). • Vous pouvez utiliser l'affichage d'images direct après avoir annulé le bracketing (→p.104).

Avertissement affiché	Explication	Remède
ERREUR	Vous avez essayé d'installer le GPS lorsque [BCR 1 PRISE] ou [BCR CONTINU] était défini pour le [LECT. CODE BARRE/GPS] sous [☑] PRISE DE VUE] dans le menu [PARAMETRE].	Mettez brièvement l'appareil photo hors tension et définissez [GPS] pour [LECT. CODE BARRE/GPS] sous [☑] PRISE DE VUE] dans le menu [PARAMETRE]. Puis installez à nouveau l'appareil.

Guide de dépannage

■ Préparatifs

Fonction	Problème	Causes possibles	Solutions	Page
Batterie et alimentation	L'appareil photo n'est pas mis sous tension lorsque vous basculez l'interrupteur d'alimentation sur ON.	La batterie est déchargée.	Chargez la batterie ou mettez en place de la batterie entièrement chargée.	30, 32, 208
		La batterie a été mis en place à l'envers.	Chargez la batterie en place dans la bonne direction.	32
		Le couvercle du compartiment batterie n'est pas fermé correctement.	Fermez le couvercle du compartiment batterie.	32
		L'appareil photo et l'adaptateur secteur ne sont pas correctement branchés.	Branchez correctement l'appareil photo et l'adaptateur secteur.	210
	La batterie se décharge rapidement.	Vous utilisez l'appareil photo dans un environnement extrêmement froid.	Mettez la batterie dans votre poche ou autre endroit chaud pour la réchauffer et puis chargez-la dans l'appareil photo juste avant de prendre une vue.	30, 33, 208
		Les bornes de la batterie sont encrassées.	Essuyez les bornes de la batterie avec un chiffon sec et propre.	208
		La même batterie est utilisée depuis un long moment.	La batterie n'est plus rechargeable. Chargez une batterie neuve.	32, 33, 208
	Coupure d'alimentation pendant le fonctionnement.	La batterie est déchargée.	Chargez la batterie ou mettez en place de la batterie entièrement chargée.	30, 32, 208
		L'appareil photo et l'adaptateur secteur ne sont pas correctement branchés.	Branchez correctement l'appareil photo et l'adaptateur secteur.	210
		La batterie chargée est inutilisable.	Utilisez la batterie rechargeable NP-150.	30, 32

■ Paramétrage des menus, etc.

Fonction	Problème	Causes possibles	Solutions	Page
Ecran LCD	Les écrans ne sont pas affichés en français.	Une autre langue que le français est sélectionnée pour [言語/LANG.] sous [HEURE. 言語/LANG.] dans le menu [PARAMETRE].	Sélectionnez FRANCAIS.	41

■ Prise de vues

Fonction	Problème	Causes possibles	Solutions	Page
Opérations de base	Aucune photographie n'est prise en appuyant sur le déclencheur.	La carte mémoire est pleine.	Insérez une nouvelle carte mémoire ou effacez certaines vues inutiles.	34, 53, 127
		La carte mémoire n'a pas été formatée.	Formatez la carte mémoire sur l'appareil photo.	35, 145, 179
		La mise au point n'est pas réglée en mode AF-S (indicateur de mise au point « ● » éteint).	Utilisez le verrou AF pour régler la mise au point et vérifiez si l'indicateur de mise au point « ● » est allumé avant de prendre la photo.	54, 61
		Carte mémoire absente.	Insérez une carte mémoire.	34
		L'appareil photo n'effectue pas la mise au point.	Affectez au mode de mise au point la valeur Manuel (M), effectuez manuellement la mise au point sur le sujet, puis prenez la photo.	60
		Une erreur s'est produite.	Reportez-vous aux avertissements aux p.212-217 et effectuez les opérations nécessaires.	212-217
		La carte mémoire est endommagée.	Insérez une nouvelle carte mémoire.	34
		La batterie est déchargée.	Chargez la batterie ou mettez en place de la batterie entièrement chargée.	30, 32, 208
Mise au point	L'appareil photo a eu du mal à effectuer la mise au point sur le sujet.	Vous photographiez un sujet qui ne convient pas à l'autofocus (→p.63).	Utilisez la mémorisation de la mise au point pour prendre la photo.	61

Suite ➔

Fonction	Problème	Causes possibles	Solutions	Page
Flash	Impossible d'utiliser le flash pour prendre des photos.	Vous avez appuyé sur le déclencheur pendant le chargement du flash.	Attendez la fin du chargement du flash avant d'appuyer sur le déclencheur.	79
		Le flash est réglé en mode de flash supprimé. (Le flash est fermé.)	Relevez le flash intégré.	79
		La batterie est déchargée.	Chargez la batterie ou mettez en place de la batterie entièrement chargée.	30, 32, 208
	L'image est sombre même en utilisant le flash.	Le sujet est trop éloigné.	Déplacez-vous pour être dans la plage effective du flash avant de prendre la photo.	81
		Votre doigt était placé devant le flash.	Tenez correctement l'appareil photo.	48
Images photographiées	L'image est floue.	L'objectif est sale.	Nettoyez l'objectif.	203
		La valeur M (Manuel) était affectée au mode de mise au point au moment de la prise de vue.	Choisissez le mode de mise au point S (Autofocus dynamique ponctuel) ou C (Autofocus dynamique continu). Vous pouvez aussi effectuer une mise au point précise en utilisant la valeur M (Manuel) avant de prendre la photo.	54, 60
		La vitesse d'obturation était lente au moment de la prise de vue.	Cela peut engendrer un bougé de l'appareil photo. Maintenez fermement l'appareil photo.	-
Enregistrement des images	Les images photographiées ne sont pas enregistrées.	L'adaptateur secteur a été branché ou débranché lors de la mise sous tension de l'appareil photo.	Branchez ou débranchez l'adaptateur secteur uniquement lorsque l'appareil photo est éteint. Ne pas commencer par mettre l'appareil photo hors tension peut endommager la carte mémoire ou provoquer des dysfonctionnements pendant la connexion au PC.	210

■ Lecture

Fonction	Problème	Causes possibles	Solutions	Page
Effacement	La fonction d'effacement d'image n'a pas été exécutée.	Certaines images sont protégées.	Annulez la protection d'une ou plusieurs images.	132
	[TOUTES] sous [ EFFACE] n'efface pas toutes les images.			
Numéro d'image	[CONTINU] sous [NUMERO IMAGE] ne fonctionne pas.	Vous avez ouvert le couvercle de la batterie sans avoir préalablement mis l'appareil photo hors tension lors du remplacement de la batterie ou de la carte mémoire.	Mettez toujours l'appareil photo hors tension lorsque vous remplacez la batterie ou la carte mémoire. Si vous ouvrez le couvercle du compartiment batterie sans mettre tout d'abord l'appareil photo hors tension, les numéros d'images en séquence ne seront pas conservés.	36

■ Branchement

Fonction	Problème	Causes possibles	Solutions	Page
Branchement sur un téléviseur	Il n'y a aucune image sur le téléviseur.	L'appareil photo n'est pas correctement branché sur le téléviseur.	Branchez correctement l'appareil photo et le téléviseur.	182
		« TV » est sélectionné comme entrée de téléviseur.	Réglez l'entrée du téléviseur sur « VIDEO ».	-
		Le réglage de sortie vidéo est incorrect.	Changez le réglage sur [NTSC] ou [PAL].	138, 145
Branchement sur un téléviseur	L'image sort sur le téléviseur en noir et blanc.	Le réglage de sortie vidéo est incorrect.	Changez le réglage sur [NTSC] ou [PAL].	138, 145
		L'ordinateur ne reconnaît pas l'appareil photo.	Le câble USB (mini-B) n'est pas correctement branché sur l'ordinateur ou l'appareil photo.	Paramétrez l'appareil photo et branchez correctement le câble USB (mini-B).

Suite ➔

Fonction	Problème	Causes possibles	Solutions	Page
Branchement sur l'imprimante	Impossible d'imprimer avec PictBridge.	Le câble USB (mini-B) n'est pas correctement raccordé à l'imprimante ou à l'appareil photo.	Réglez l'appareil photo et raccordez correctement le câble USB (mini-B).	183
		L'imprimante n'est pas sous tension.	Mettez l'appareil photo sous tension.	–

■ Autres

Fonction	Problème	Causes possibles	Solutions	Page
Fonctionnement de l'appareil photo, etc.	Rien ne se passe en appuyant sur les touches de l'appareil photo.	Un dysfonctionnement momentané de l'appareil photo peut survenir.	Retirez brièvement la batterie ou débranchez l'adaptateur secteur. Rechargez la batterie ou rebranchez l'adaptateur secteur, puis réessayez.	32, 210
		La batterie est déchargée.	Chargez la batterie ou mettez en place de la batterie entièrement chargée.	30, 32, 208
		Les fonctions de l'appareil photo sont verrouillées par le verrouillage de fonction.	Déverrouillez le verrouillage de fonction.	169
	L'appareil photo ne fonctionne plus correctement.	Un dysfonctionnement momentané de l'appareil photo peut survenir.	Retirez brièvement la batterie ou débranchez l'adaptateur secteur. Rechargez la batterie ou rebranchez l'adaptateur secteur, puis réessayez. Si vous pensez que l'appareil photo est défectueux, contactez votre revendeur FUJIFILM.	32, 210

Fiche technique

Système	
Modèle	Appareil photo numérique FinePix S5 Pro
Nombre effectif de pixels	12,34 millions de pixels (S-pixel : 6,17 millions, R-Pixel : 6,17 millions)
CCD	Super CCD SR Pro grand format (23,0 × 15,5 mm) avec filtre de couleurs primaires 12,9 mégapixels au total (S-pixel : 6,45 millions ; R-Pixel : 6,45 millions)
Média d'enregistrement	Carte CompactFlash et Microdrive™ (Compatible FAT32) (La liste des médias compatibles est donnée sur le site Internet de Fujifilm : http://home.fujifilm.com/products/digital/)
Format d'enregistrement	Conforme DCF Comprimé : Exif Ver.2.2 JPEG, compatible DPOF Noncomprimé : CCD-RAW (RAF)*1
Nombre de pixels enregistrés	4256×2848/3024×2016/2304×1536
Format de fichier	Reportez-vous au tableau de la p.226
Monture d'objectif	Monture Nikon F (avec couplage AF et contacts AF)
Sensibilité	Auto, ISO 100/125/160/200/250/320/400/500/640/800/1000/1250/1600/2000/2500/3200*2 (Sensibilité de sortie standard)
Modes de mesure	Mesure ouverte TTL/Matriciel RVB 1005 pixels 3D, prédominance centrale, spot
Commande d'exposition	AE programmée, AE priorité à l'obturation, AE priorité à l'ouverture, exposition manuelle
Compensation de l'exposition	-5,0 IL à +5,0 IL par incréments de 1/3, 1/2, 1 IL
Obturbateur	Obturbateur commandé électroniquement de type descendant à plan focal
Vitesses d'obturation	30 à 1/8000 sec. Pause B Contact X : maxi 1/250 sec.*3
Auto Bracketing	Nombre de vues 2-9 valeur IL compensée par pas de 1/3, 1/2, 2/3, 1 IL
Mise au point	Mode : Autofocus dynamique ponctuel, Autofocus dynamique continu, manuel Système autofocus : détection de la différence de phase TTL avec flash autofocus auxiliaire Sélection de cadre autofocus : AF sélectif, AF dynamique, AF dynamique groupé, AF dynamique avec priorité au sujet le plus proche

Suite ➔

Système	
Balance des blancs	Reconnaissance automatique des scènes, Fin, Flash, Ombre, Fluorescent (1-5), Incandescent, Choisir la température de couleur, Préréglage (1-5) *Peut être réglé avec précision.
Retardateur	20 sec./10 sec./5 sec./2 sec.
Flash	Ouverture manuelle, dosage automatique flash/ambiance i-TTL pour reflex numérique, flash standard i-TTL pour reflex numérique, No. guide : 12 (100 ISO-m) ; Vitesse d'obturation synchro : 1/250 sec. max.
Flash Type	Synchro sur le premier rideau, Synchro lente, Synchro sur le second rideau, Atténuation des yeux rouges et Atténuation des yeux rouges avec synchro lente
Griffe porte-accessoire	Type ISO standard avec porte-accessoire à contact direct (verrouillage de sécurité prévu)
Contacts synchro	Contacts X uniquement, vitesse de synchronisation : 1/250 secondes ou plus lent
Prise synchro	Equipé d'une prise synchro ISO 519 en standard, vis de blocage fournie
Viseur	Prisme pentagonal niveau des yeux (couverture : environ 95% vertical, environ 95% horizontal), mécanisme d'ajustement dioptrique, agrandissement du viseur environ 0,94x)
Moniteur LCD	Panneau LCD couleur TFT en polysilicium basse température de 2,5 pouces, 230.000 pixels (couverture d'environ 100% pour la lecture)
Déclencheur à distance	Prise télécommande à 10 broches fournie.
Fonctions de photographie	Sélection de l'espace de couleur, sélection de la plage dynamique, sélection du mode de simulation de film, guide de cadrage, mémoire de n° de vue, prise de vues avec exposition multiple, Image réelle
Fonctions de lecture	Découpe, diaporama, lecture de vues multiples, affichage d'histogramme, affichage d'avertissement de luminosité
Autres fonctions	Compatibilité pictBridge, compatibilité Exif Print, compatibilité PRINT Image Matching II, sélection de la langue (日本語, English, Français, Deutsch, Español, Italiano, 中文簡, 繁體, 한글), décalage horaire

Borne d'entrée/sortie

Sortie vidéo	Type NTSC/PAL
Entrée/sortie digitale	USB 2.0 High-Speed, MTP/PTP (Picture Transfer Protocol)
Entrée CC	Adaptateur secteur AC-135VN (vendu séparément)

Alimentation et autres

Alimentation électrique	Utilisez l'une des alimentations suivantes : <ul style="list-style-type: none">• Batterie rechargeable NP-150 (fournie)• Adaptateur secteur AC-135VN (vendu séparément)
-------------------------	--

Guide sur le nombre de prises de prises de vues disponibles pour le fonctionnement avec les batteries

Type de batteries	Avec le moniteur LCD ETEINT
NP-150 (1500 mAh)	400 vues environ

Conformément à la procédure standard de la CIPA (Camera & Imaging Products Association) pour mesurer la consommation des batteries des appareils photo numériques (extrait) : Utilisation de la batterie fournie avec l'appareil photo et l'objectif AF50mm/F1.4D. Le support de stockage devrait être une carte CompactFlash.

Les prises de vue doivent s'effectuer à une température de +23°C (+73°F), les photos doivent être prises toutes les 30 secondes avec déplacement de l'AF à chaque prise, le flash doit être utilisé à pleine puissance une photo sur deux et l'appareil photo doit être mis hors tension, puis à nouveau sous tension toutes les 10 prises de vue.

- Remarque : Comme le nombre de vues disponibles varie en fonction du niveau de charge de la batterie, les chiffres illustrant ici le nombre de vues disponibles avec utilisation de la batterie ne sont pas garantis.

Le nombre de prises de vues disponibles diminue également à basse température.

Dimensions hors tout (L/H/P)	147 mm × 113 mm × 74 mm (sans les accessoires et les pièces)
Poids de l'appareil	Environ 830 g (accessoires, batterie et carte mémoire exclus)
Conditions de fonctionnement	Température comprise entre : 0°C à +40°C Humidité plus ou moins 80% (sans condensation)

*1 CCD-RAW est un format spécifique au FinePix S5 Pro. Le logiciel « FinePixViewer » fourni ou le logiciel Hyper-Utility « HS-V3 » en option est requis pour interpréter des images.

*2 Les images capturées en photographie haute sensibilité risquent d'être affichées grossièrement et d'être affectées par du bruit comme des points blancs.

*3 Les images capturées avec des expositions prolongées risquent d'être affichées grossièrement et d'être affectées par du bruit comme des points blancs.

■ Capacité de la carte mémoire et qualité/taille des images

Le tableau ci-dessous indique le nombre approximatif d'images pouvant être stockées sur une carte de 1 Go à une qualité et à des paramètres de taille différents.

Mode d'exposition [I], ISO200, mode de mise au point M, [AFF IMAGE] défini sur [NON], [PREVISU RAPIDE IMAGE] défini sur [OUI], carte de la série SanDisk SDCFX (Extreme III)

[D-RANGE] défini sur [100%(STD)]

Qualité d'image	Taille d'image	Faïlle de fichier	Nombre d'images	Capacité du tampon	Intervalle de prise de vue minimal
RAW+FINE	L	environ 18,1Mo	55	environ 20	Max. 3 vues/sec.
	M	environ 16,3Mo	61	environ 21	
	S	environ 15,1Mo	66	environ 21	
RAW+NORMAL	L	environ 15,7Mo	63	environ 21	
	M	environ 14,8Mo	67	environ 21	
	S	environ 14,2Mo	70	environ 21	
RAW	–	environ 12,8Mo	78	environ 24	
FINE	L	environ 5,3Mo	189	environ 29	
	M	environ 3,5Mo	285	environ 39	
	S	environ 2,2Mo	442	environ 51	
NORMAL	L	environ 2,9Mo	345	environ 30	
	M	environ 2,0Mo	495	environ 71	
	S	environ 1,4Mo	718	environ 80	

[D-RANGE] défini sur ETENDUE (autre que [100%(STD)])

Qualité d'image	Taille d'image	Faible de fichier	Nombre d'images	Capacité du tampon	Intervalle de prise de vue minimal
RAW+FINE	L	environ 30,3Mo	32	environ 8	Max. 1,6 vue/sec.
	M	environ 28,6Mo	34	environ 8	
	S	environ 27,3Mo	36	environ 8	
RAW+NORMAL	L	environ 28,0Mo	35	environ 8	
	M	environ 27,1Mo	36	environ 8	
	S	environ 26,5Mo	37	environ 8	
RAW	–	environ 25,1Mo	39	environ 10	
FINE	L	environ 5,3Mo	189	environ 19	
	M	environ 3,5Mo	285	environ 73	
	S	environ 2,2Mo	442	environ 100	
NORMAL	L	environ 2,9Mo	345	environ 19	
	M	environ 2,0Mo	495	environ 90	
	S	environ 1,4Mo	718	environ 100	

**MEMO**

- Lorsque [NON] est défini pour le [PREVISU RAPIDE IMAGE] sous [PRISE DE VUE] dans le menu [PARAMETRE], la taille de fichier diminue, puis le nb d'images et la capacité de la mémoire tampon diffère de la valeur précisée ci-dessus.
- Le nb d'images varie en fonction de la scène enregistrée et du modèle de la carte mémoire.

* Sous réserve de modifications sans préavis. FUJIFILM n'acceptera aucune responsabilité à la suite de dégâts éventuels provenant d'erreurs dans ce MODE D'EMPLOI.

* L'écran LCD de votre appareil photo numérique est fabriqué à partir d'une technologie de pointe de haute précision. Malgré tout, des petits points brillants et des couleurs anormales (notamment autour des textes) peuvent apparaître sur l'écran. Ce sont des caractéristiques d'affichage normales et non pas l'indication d'un défaut de l'écran. Ces imperfections n'apparaissent pas sur l'image enregistrée.

* L'erreur de fonctionnement peut être due à de fortes interférences radio (comme par exemple des champs électriques, de l'électricité statique, du bruit en ligne, etc.) dans l'appareil photo numérique.

Balance des blancs

Quel que soit le type de lumière, l'oeil humain s'adapte de façon à ce qu'un objet blanc soit toujours blanc. D'autre part, les appareils tels que les appareils photos numériques considèrent un sujet blanc comme étant blanc en ajustant tout d'abord la balance qui convient à la couleur de la lumière ambiante environnant le sujet. Ce réglage s'appelle faire concorder la balance des blancs.

EV (IL)

Un chiffre pour indiquer l'exposition. EV (IL) est déterminé par la luminosité du sujet et la sensibilité (vitesse) du film ou CCD. Le chiffre est plus important pour les sujets bien éclairés et plus petit pour les sujets sombres. Lorsque la luminosité du sujet change, l'appareil photo numérique maintient à un niveau constant la quantité de lumière atteignant le CCD en réglant l'ouverture et la vitesse d'obturation. Lorsque la luminosité atteignant le CCD double, le EV augmente de 1. De la même manière, lorsque la luminosité décroît, le EV baisse de 1.

Format JPEG

Joint Photographic Experts Group (Groupe d'experts photographiques joints)

Un format de fichier utilisé pour la compression et la sauvegarde des images en couleur. Plus le taux de compression est élevé, plus la perte de qualité de l'image décompressée (récupérée) est importante.

Marbrures

Phénomène spécifique aux CCD dans lequel des rayures blanches apparaissent sur l'image lorsqu'une source lumineuse intense, comme le soleil ou une réflexion de la lumière solaire, se trouve dans l'écran.

CCD-RAW

Il s'agit des données d'image avant le traitement du signal (la reconstruction des données lues à partir du CCD sous forme d'image). Etant donné que le traitement de signal est effectué sur l'ordinateur, de hauts niveaux de contrôle sont possibles.

* Pour reconstruire les images, FinePixViewer (sur le CD-ROM fourni) ou le Hyper-Utility Software (en option) doivent être installés sur votre ordinateur.

Température des couleurs

Les sources lumineuses à basse température, comme la flamme d'une bougie, sont fortement rouges, alors que les sources lumineuses à haute température, comme la flamme d'un brûleur à gaz sont fortement bleues. La couleur de la lumière pour ces températures est exprimée en tant que température de couleur (K = Kelvin). La lumière du soleil à midi dans un ciel entièrement dégagé est considérée comme étant de 5500 K.

Adobe RGB (1998)

Un espace couleur introduit en tant qu'espace de couleur de travail pour Adobe Photoshop 5.0. AdobeRGB comprend pratiquement toutes les couleurs reproduites par les imprimantes CMYK, et il était destiné à l'origine aux applications d'impression. Il a été introduit en tant que « SMPTE-240E » dans les réglages RVB de Adobe Photoshop 5.0 et en tant que « Adobe RGB (1998) » dans les réglages de profil à partir de la version 6.0.

Espace de couleur

Fait référence à la plage de couleurs, exprimée en valeurs numériques bidimensionnelles ou tridimensionnelles, qui peuvent être reproduites par des équipements tels que des appareils photo, des moniteurs et des imprimantes. Les espaces de couleur sRGB et AdobeRGB sont indiqués chacun sous forme d'un tableau de couleur xy (un espace de couleur coordonné dans lequel les couleurs sont représentées en deux dimensions, sans valeur de luminosité). La plage de couleurs pouvant être exprimée par un espace de couleur particulier est indiquée par un triangle apposé dans le tableau de couleur xy. Les couleurs sont de plus en plus claires au fur et à mesure qu'elles approchent le bord extérieur du tableau de couleur xy. Cette méthode de représentation des couleurs permet de montrer la totalité des couleurs réelles.



Le format Exif Print est un nouveau format révisé pour appareils photo numérique, contenant une grande variété d'informations de tournage afin de procurer une impression optimale.

Réseau mondial des appareils photo numériques FUJIFILM

Si vous avez des questions techniques ou si vous avez besoin de services de réparation, adressez-vous au distributeur local suivant. Veuillez présenter la carte de garantie et le reçu d'achat lorsque vous demandez des réparations. Reportez-vous à la carte de garantie pour les conditions de la garantie. Dans certains cas, les réparations et le support technique ne peuvent pas être acceptés pour certains modèles qui ne sont pas traités par votre distributeur local.

Ces listes sont susceptibles d'être modifiées sans préavis.

AMERIQUE DU NORD		
Canada	FUJIFILM Canada Inc. Support technique Service de réparation	600 Suffolk Court Mississauga Ontario, L5R 4G4 TEL 1-866-818-FUJI (3854) http://www.fujihelp.ca 600 Suffolk Court Mississauga Ontario, L5R 4G4 TEL 1-800-263-5018 FAX 1-905-755-2993 http://www.fujihelp.ca
U.S.A.	FUJIFILM U.S.A., INC. Support technique Service de réparation	1100 King George Post Rd., Edison, NJ 08837 TEL 800-800-3854 FAX 732-857-3487 digitalinfo@fujifilm.com 1100 King George Post Rd., Edison, NJ 08837 TEL 732-857-3000 FAX 732-857-3471 njcamerarepair@fujifilm.com
Hawaii	FUJIFILM Hawaii, Inc. Support technique et Service de réparation	94-468 Akoki Street, Waipahu, HI. 96797 TEL 1-808-677-3854, ext. 209 FAX 1-808-677-1443 kurt_kmett@fujifilmhawaii.com
AMERIQUE CENTRALE ET DU SUD		
Argentine	Imagen e informacion S.A. Support technique et Service de réparation	Fondo de la Legua 936 San Isidro Pcia. de Buenos Aires TEL +54-11-4836-1000 FAX +54-11-4836-1144 servtec@imagineinformacion.com.ar
Bolivia	Reifschneider Bolivia Ltda. Support technique et Service de réparation	Calle H N.° 5 - Equipetrol Norte - Santa Cruz TEL +591 33 44 1129 FAX +591 33 45 2919 gciagral@bibosi.scz.entelnet.bo
Brazil	Fuji Photo Film do Brasil Ltda. Support technique et Service de réparation	Av. Vereador José Diniz, 3400 - Campo Belo, São Paulo/SP TEL 0800-12-8600 FAX +55 11 5091-4150 camarasdigitais@fujifilm.com.br
Chile	Reifschneider SA Support technique et Service de réparation	Av. El Conquistador del Monte 5024, Huechuraba, Santiago, Chile TEL 02-4431500 FAX 02-4431596 ceciliacalvo@reifschneider.cl
Colombia	Animex de Colombia Ltda. Support technique et Service de réparation	Calle 44 N.° 13-43 Piso 2 Apartado 18001 - Bogotá TEL +57 1 338-0299 FAX +57 1 288-2208 animex@etb.net.co
Ecuador	Espacri Cia Ltda Support technique et Service de réparation	Bolivar 5-69 y Hermano Miguel TEL 593-72-835526 FAX 593-72-833157
Ecuador	Importaciones Espacri Cia. Ltda. Support technique et Service de réparation	Simón Bolívar 5-69 y Hno. Miguel - Cuenca TEL +593 783 5526 FAX +593 783 3157 portiz@fujifilm.com.ec

Mexico	Fujifilm de Mexico, S.A. de C.V. Support technique Service de réparation	Av. Ejercito Nacional 351, Col. Granada 11520 Mexico, D.F. TEL (52-55) 5263-5566 / 68 FAX (52-55) 5254-1508 jlgiraud1@fujifilm.com.mx Av. Presidente Juarez 2007, Col. Tepetlacoalco, 54090 Tlalnepantla, Edo. de Mexico TEL (52-55) 5263-5500 FAX (52-55) 5254-1508 jlgiraud1@fujifilm.com.mx
Paraguay	Errece S.R.L. Support technique et Service de réparation	Edificio Unitas 15 de Agosto 1035, Asunción TEL +595 21 444256 FAX +595 21 444651 jmarbulo@fujifilm.com.py
Peru	Procesos de Color S.A. Support technique et Service de réparation	Pablo Bermudez 111 Apartado 3794 - Esq. Arequipa - Lima 11 TEL +51 14 33 5563 FAX +51 14 33 7177 jalvarado@fujifilm.com.pe
Uruguay	Fotocamara S.R.L. Support technique et Service de réparation	Cuareim 1439, montevideo, Uruguay TEL +598-2-9002004 FAX +598-2-9008430 fotocam@adinet.com.uy
Uruguay	Kiel S.A. Support technique et Service de réparation	Maldonado 1787 Montevideo- Uruguay TEL (05982) 419 4542 FAX (05982) 412 0046 kiel@fujifilm.com.uy
Venezuela	C. Hellmund & Cia Sa Support technique et Service de réparation	Av. Ppal Diego Cisneros Caracas Venezuela Edf Oficentro TEL 0212-2022300 FAX 0212-2399796 hellmund@hellmund.com

EUROPE

Austria	Fuji Film Oesterreich Support technique et Service de réparation	Traviatgasse/Pfarrgasse, 1230 Vienna, Austria TEL 0043 1 6162606/51 or 52 FAX 0043 1 6162606/58 kamera.service@fujifilm.at
Belgium	Belgian Fuji Agency Support technique et Service de réparation	20, Avenue Lavoisier, Wavre, 1300, Belgium TEL 3210242090 FAX 3210238562 info@fuji.be
Croatia	I&I d.o.o. Support technique Service de réparation	Hondlova 2, Zagreb, Croatia TEL 38512319060 FAX 2310240 dsaravanja@fujifilm.hr Hondlova 2, Zagreb, Croatia TEL 38512316228 FAX 2310240 info@fujifilm.hr
Cyprus	PMS IMAGING LTD Support technique et Service de réparation	11, Dighenis Akritas Avenue, P.O.BOX 22315, 1586 Nicosia TEL 35722746746 FAX 35722438209 mariosashiotis@fujifilm.com.cy

Suite ➔

Réseau mondial des appareils photo numériques FUJIFILM

Cyprus	Doros Neophytou CAMERA REPAIRS Support technique et Service de réparation	28B, Agiou Demetriou, Acropoli, Nicosia TEL 35722314719 FAX 35722515562 dorosn@logosnet.cy.net
Czech Republic	Fujifilm Cz., s.r.o. Support technique	U nakladoveho nadrazi 2/1949, 130 00 Praha 3 TEL 00420 234 703 411 FAX 00420 234 703 489 fricman@fujifilm.cz
Czech Republic	AWH servis Service de réparation	Milesovska 1, 130 00 Praha 3, Czech republic TEL 00420 222 721 525 FAX 00420 222 720 122 awh@awh.cz
Denmark	Fujifilm Denmark A/S Support technique et Service de réparation	Stubbeled 2, 2950 Vedbæk Denmark TEL 0045 45662244 FAX 0045 45662214 fujifilm@fujifilm.dk
Finland	Fuji Finland Oy Support technique et Service de réparation	Martinkyläntie 41, 01720 Vantaa, Finland TEL +358 9 825951 FAX +358 9 870 3818 fuji@fuji.fi
France	FUJIFILM France Support technique et Service de réparation	2, Avenue Franklin, 78186 Saint-Quentin en Yvelines, France FAX 33 1 01 30 58 58 65 direction.technique@fujifilm.fr
Germany	Fuji Photo Film (Europe) GmbH Support technique et Service de réparation	Heesenstr. 70, 40549 Düsseldorf International call TEL +49 211 50890 FAX +49 211 5089668 service@fujifilm.de National call* TEL 0180 5898980 FAX 0180 5898982 *12 Cent/Min aus dem deutschen Festnetz
Greece	FUJIFILM HELLAS S.A. Support technique et Service de réparation	1, Ihouc & Ag. Anargiron str., 175 64 P.Phaliro, Athens, Greece TEL 0030 210 9404100 FAX 0030 210 9404397 fujifilm@fujifilm.gr
Hungary	Fujifilm Hungary Ltd. Support technique	Váci ut 19. Budapest, 1134, Hungary TEL 3612389410 FAX 3612389401 fujifilm@fujifilm.hu
Iceland	Icephoto (Ljosmyndavörur) Support technique et Service de réparation	Skipholt 31, 105 Reykjavik, Iceland TEL 354 568 0450 FAX 354 568 0455 framkollun@fujifilm.is
Italy	FujiFilm Italia S.p.A. Support technique Service de réparation	Via Dell'Unione Europea, 4 - 20097 San Donato Milanese (MI), Italy TEL 039-02895821 FAX 039-0289582912 info@fujifilm.it Fujifilm On Line - Call center TEL 039-026695272 info@fujifilm.it
Lithuania	Fujifilm Lithuania Support technique et Service de réparation	Gerosios Vilties str. 38, LT-03143 Vilnius, Lithuania TEL 370-5-2130121 FAX 3705-5-2134066 info@fujifilm.lt
Malta	Ciancio (1913) Co.Ltd. Support technique et Service de réparation	Fuji Tech Centre, Ciancio House, Cannon Road, Qormi, QRM05 TEL 0356-21-480500 FAX 0356-21-488328 info@fujifilm.com.mt

Netherlands	Fujifilm Nederland BV Support technique	Hoogstraat 39, 3011 PE, Rotterdam, The Netherlands TEL 010-2812345 FAX 010-2812334 fuji@fujifilm.nl
	Service de réparation	Hoefenseweg 43, 4877 LA, Etten-Leur, The Netherlands TEL 010-2812345 FAX 076-7502641 reparatie@fujifilm.nl
Norway	Fujifilm Norge AS Support technique	Lillekerveien 10, 0283 Oslo, Norway TEL 0047-22736000 FAX 0047-22736020 http://www.fujifilm.no/ mailto:post@fujifilm.no
	Service de réparation	Liaveien 1, 5132 Nyborg, Norway TEL 0047-55393880 FAX 0047-55195201 http://www.camera.no/ mailto:service@camera.no
Poland	Fujifilm Polska Distribution Sp. z o.o. Support technique	Poland Al...Jerzolimskie 178; 02-486 Warszawa TEL +48-22-517-66-00 FAX +48-22-517-66-02 fuji@fujifilm.pl
	Service de réparation	Poland, Muszkietierow 15, 02-273 Warszawa TEL +48-22-886-94-40 FAX +48-22-886-94-42 serwis@fujifilm.pl
Portugal	Fujifilm Portugal, Lda Support technique	Av. Fontes Pereira de Melo, 342, 4100-259 Porto, Portugal TEL (351) 226194200 FAX (351) 226194213 finepix@fujifilm.pt
	Service de réparation	Av. Fontes Pereira de Melo, 342, 4100-259 Porto, Portugal TEL (351) 226194200 FAX (351) 225194662 cameras@fujifilm.pt
Romania	CTS-Cardinal Top Systems Ltd Support technique et Service de réparation	112, Calea Dorobanti street, 4 flat, 1sector, Bucharest, Romania TEL 4021-230-09-82 FAX 4021-230-09-82 cts_tirla@hotmail.com
Russia	ZAO « Fujifilm RU » Support technique	Bld. 1, 10, Rozanova str., Moscow, 123007, Russia TEL +7-095-956-9858 FAX +7-095-230-6217 info@fujifilm.ru
	Service de réparation	18, Shelepikhinskaya Naberezhnaya str., Moscow, 123290, Russia TEL +7-095-797-3434 FAX +7-095-797-3434
Slovakia	Fujifilm Slovakia Support technique	Pribylinska 2, 831 04 Bratislava, Slovakia TEL 00421 2 44 888 077 FAX 00421 2 44 889 300 fuji@fujifilm.sk
	Service de réparation	FIS Tatracentrum, Hodzovo nam. 4 - Tatracentrum, 811 06 Bratislava, Slovakia TEL 00421 2 54 647 347 fis.tatracentrum@stonline.sk
Spain	Fujifilm España S.A. Support technique	Aragón 180, 08011 Barcelona (España) TEL 902012535 FAX 934515900 / 933230330 info@fujifilm.es
	Service de réparation	Aragón 180, 08011 Barcelona (España) TEL 934511515 FAX 934515900 / 933230330 tallersat@fujifilm.es

Suite ➔

Réseau mondial des appareils photo numériques FUJIFILM

Sweden	Fujifilm Sverige AB	Sveavägen 167 104 35 Stockholm
	Support technique Service de réparation	TEL 46 8 506 141 70 FAX 46 8 506 142 09 kamera@fujifilm.se Sveavägen 167 104 35 Stockholm TEL 46 8 506 513 54 FAX 46 8 506513 54 kameraverkstaden@fujifilm.se
Switzerland / Lichtenstein	Fujifilm (Switzerland) AG	Niederhaslistrasse 12, 8157 Dietlikon, Switzerland
	Support technique et Service de réparation	TEL +41 44 855 5154 FAX +41 44 855 5329 RepairCenter@fujifilm.ch
Turkey	Fujifilm Turkiye Sinfo A.S.	Fujifilm Plaza, Dereboyu Cad. 39 34660 Halkali, Istanbul, Turkey
	Support technique Service de réparation	TEL +90 212 696 5090 FAX +90 212 696 5009 csarp@fujifilm.com.tr Fujifilm Plaza, Dereboyu Cad. 39 34660 Halkali, Istanbul, Turkey TEL +90 212 696 5090 FAX +90 212 696 5010 servis@fujifilm.com.tr
U.K.	Fuji Photo Film (UK) Ltd.	St Martins Way St Martins Business Centre Bedford MK42 0LF
	Support technique Service de réparation	TEL +44 (0)123 424 5383 FAX +44 (0)123 424 5285 fujitec@fuji.co.uk St Martins Way St Martins Business Centre Bedford MK42 0LF TEL +44 (0)123 421 8388 FAX +44 (0)123 424 5285 fujitec@fuji.co.uk
Ukraine	Image Ukraine CJSC	12, Kontraktova ploshcha, Kyiv 04070, Ukraine
	Support technique et Service de réparation	TEL +380-44-4909075 FAX +380-44-4909076 d@fujifilm.ua

MOYEN ORIENT

Iran	Tehran Fuka Co.	229, « Fuji » Bldg., Mirdamad Blvd., Tehran 19189, Iran
	Support technique et Service de réparation	TEL (+98-21)2254810-19 FAX (+98-21)2221002 fuka@neda.net
Israel	Shimone Group Ltd.	Efal 33 keyriat Arie Petah Tikva 49130, Israel
	Support technique Service de réparation	TEL (+) 972 3 9250666 digital@fujifilm.co.il Efal 33 keyriat Arie Petah Tikva 49130, Israel TEL (+) 972 3 9250666 FAX 972 3 9250699 khaim@shimone.com
Jordan	Grand Stores	Al- Abdali, Amman / Jordan
	Support technique et Service de réparation	TEL 009626-4646387 FAX 009626-4647542 gstores@go.com.jo
Qatar	Techno Blue	Blue Salon Bldg, 3rd Floor, Suhaim bin Hamad st, Al- Saad, Doha
	Support technique	TEL 00974 44 66 175 FAX 00974 44 79 053 prabu@techno-blue.com
Saudi Arabia	Emam Distribution Co. Ltd.	P.O. Box 1716, Jeddah 21441, Saudi Arabia
	Support technique	TEL 96626978756 FAX 96626917036 service@fujifilm.com.sa

Syria	Film Trading Company Support technique Service de réparation	Al-Shahbandar P.O. Box:31180 Damascus SYRIA TEL + 963 11 2218049 FAX + 963 11 44673456 f.t.c@Net.SY Al-cheikh Taha P.O. Box: 6171 Aleppo SYRIA TEL + 963 21 4641903 FAX + 963 21 4641907 filmtradin@Net.SY
U.A.E.	Grand Stores Support technique et Service de réparation	P. O. Box 2144, Saleh Bin Lahej Building, Al Garhoud, Deira, Dubai TEL + 971-4-2823700 FAX + 971-4-2828382 photography@grandstores.ae
Yemen	Al-Haidary Trading Support technique Service de réparation	P.O.Box-2942 Haddah St. HTC, Sana'a, Yemen TEL 00967-1-503980 FAX 00967-1-503983 P.O.Box-2942 Haddah St. HTC, Sana'a, Yemen TEL 00967-1-503977 FAX 00967-1-503983
AFRIQUE		
Egypt	Foto Express Egypt Support technique et Service de réparation	426 Pyramids St., Giza, Egypt TEL (202) 7762062 FAX (202) 7760169 fotoegypt@access.com.eg
Kenya	Fuji Kenya Ltd Service de réparation	P.O.Box 41669-00100, Fuji Plaza, Chiromo Road, Nairobi, Kenya. TEL (254-20)4446265-8 FAX (254-20)4448515 / 7 info@fujifilm.co.ke
OCEANIE		
Australia	FUJIFILM Australia Pty Ltd Support technique Service de réparation	114 Old Pittwater Road, Brookvale, NSW, 2100, Australia TEL 1800 226 355 FAX +61 (2) 9938 1975 digital@fujifilm.com.au 114 Joynton Avenue, Zetland, NSW, 2017, Australia TEL 1800 226 355 FAX +61 (2) 9938 1975 digital@fujifilm.com.au
Fiji	Brijlal & Co. Ltd Support technique et Service de réparation	70-72 Cumming Street,Suva,Fiji TEL (679)3304133 FAX (679)3302777 kapadia@connect.com.fj
New Caledonia	Phocidis SARL Support technique et Service de réparation	58, rue Higginson - B.P.661 - 98845 TEL (00 687) 25-46-35 FAX (00 687) 28-66-70 phocidis@phocidis.nc
New Zealand	Fujifilm NZ Ltd Support technique et Service de réparation	Cnr William Pickering & Bush Road Albany, Auckland TEL +64-9-4140400 FAX +64-9-4140410 glenn.beaumont@fujifilm.co.nz
Papua New Guinea	Oceania PNG Limited Support technique	Section 15, Allotment 1, Reke St, Boroko NCD. PNG. Mail: PO Box 2167, Boroko NCD. PNG. TEL +675 3256411 FAX +675 3250311 oceania@daltron.com.pg

Suite ➔

ASIE		
Hong Kong	Fuji Photo Products Co., Ltd. Support technique et Service de réparation	8/F., TSUEN WAN IND. CENTRE, 220 TEXACO RD., TSUEN WAN, HONG KONG TEL (852)2406 3287 FAX (852)2408 3130 rsd@chinafphoto.com.hk
Indonesia	PT Modern Photo Tbk Support technique et Service de réparation	Jl.Matraman Raya 12, Jakarta Timur 13150 TEL +62 021 2801000 FAX +62 021 8581620+62 021 2801012 kmr-srv@moderngroup.co.id
Malaysia	Fuji Photo Film (Malaysia) Sdn. Bhd. Support technique Service de réparation	Letter Box 1, Level 10, 11 & 12, Menara Axis, No 2, Jalan 51A/223, 46100 Petaling Jaya, Selangor Darul Ehsan, Malaysia TEL 603-79584700 FAX 603-79584110 digital@fujifilm.com.my Letter Box 1, Level 10, 11 & 12, Menara Axis, No 2, Jalan 51A/223, 46100 Petaling Jaya, Selangor Darul Ehsan, Malaysia TEL 603-79584700 FAX 603-79584110 technical@fujifilm.com.my
Philippines	YKL Development & Trdg. Corp. Support technique Service de réparation	24 Sto. Domingo St., Quezon City 1100, Philippines TEL 632-7436601-06 FAX 632-7324661 digital@yklcolor.com 24 Sto. Domingo St., Quezon City 1100, Philippines TEL 632-7436601-06 FAX 632-7324661 tech_services@yklcolor.com
Singapore	Fuji Photo Film Singapore Pte Ltd Support technique et Service de réparation	10 New Industrial Road Fujifilm Building Singapore 536201 TEL 65-6380 5557 FAX 65-6281 3594 service@fujifilm.com.sg
South Korea	Korea Fujifilm Co., Ltd. Support technique	30-1, Mukjeung-dong, Jung-gu, Seoul, Korea TEL +82-2-3282-7363 FAX +82-2-2269-7435 photo@fujifilm.co.kr
South Korea	Yonsan AS Center (Digitalidial) Service de réparation	#301, 3F, Jeonjaland, 16-9, Hangangro3-ga, Yongsan-gu, Seoul, Korea TEL +82-2-701-1472 FAX +82-2-718-1331 1bowl@hanmail.net
South Korea	Kangnam AS Center (Digitalgallery) Service de réparation	2F, Hyeongin Tower, 23-2, Bangyi-dong, Songpa-gu, Seoul, Korea TEL +82-2-2203-1472 FAX +82-2-418-5572 nurijili@hanmail.net
South Korea	Busan AS Center (Digital-Sewon) Service de réparation	241-4, Bujeon-dong, Busanjin-gu, Busan, Korea TEL +82-51-806-1472 FAX +82-51-817-0083 merahan@yahoo.co.kr
Taiwan	Hung Chong Corp. Support technique et Service de réparation	No. 38, Min-Chuan E. Rd. Sec. 6, Taipei (114), Taiwan, R.O.C. TEL 886-2-6602-8988 FAX 886-2-2791-8647 dah@mail.hungchong.com.tw
Thailand	Fuji Photo Film (Thailand) Ltd. Support technique Service de réparation	388 SP Building, 8th Floor, Phayathai, Bangkok 10400 TEL +662-2730029 ext. 755 FAX +662-2730239 supaleark@fujifilm.co.th 388 SP Building, 8th Floor, Phayathai, Bangkok 10400 TEL +662-2730029 ext.761,762 FAX +662-2730239 warin@fujifilm.co.th

Notes pour la sécurité

- Pour garantir une utilisation correcte de votre appareil photo FinePix S5 Pro correctement veuillez tout d'abord lire attentivement ces notes pour la sécurité et votre mode d'emploi.
- Après avoir lu ces notes pour la sécurité, rangez-les dans un endroit sûr.

A propos des icônes

Les icônes illustrées, ci-dessous, sont utilisées dans ce document pour indiquer le degré de gravité des blessures ou dommages qui peuvent se produire si vous n'observez pas les informations indiquées par l'icône et si, en conséquence, vous utilisez ce produit de manière incorrecte.



AVERTISSEMENT

Cette icône indique que le fait de ne pas observer les informations mentionnées peut entraîner la mort ou des blessures graves.



ATTENTION

Cette icône indique que le fait de ne pas observer les informations mentionnées peut entraîner des blessures ou endommager le matériel.

Les icônes illustrées, ci-dessous, sont utilisées pour indiquer la nature des informations que vous devez observer.



Les icônes triangulaires vous indiquent que ces informations nécessitent votre attention (« Important »).



Les icônes circulaires barrées en diagonale vous informent que l'action indiquée est interdite (« Interdite »).



Les cercles pleins vous informent que l'action doit être réalisée (« Requis »).



AVERTISSEMENT

En cas de problème, mettez l'appareil hors tension, retirez la batterie, déconnectez et débranchez l'adaptateur secteur.

Si vous continuez à utiliser cet appareil quand il émet de la fumée, une odeur inhabituelle ou dans d'autres conditions anormales, un incendie ou une décharge électrique peuvent se produire.

- Prenez contact avec votre revendeur FUJIFILM.



Débranchement de la prise murale.

Ne laissez pas de l'eau ou des objets pénétrer dans l'appareil.

Si de l'eau ou des objets pénètrent à l'intérieur de l'appareil, mettez l'appareil hors tension, retirez la batterie, déconnectez et débranchez l'adaptateur secteur.

Si vous continuez à utiliser cet appareil quand il émet de la fumée, une odeur inhabituelle ou dans d'autres conditions anormales, un incendie ou une décharge électrique peuvent se produire.

- Prenez contact avec votre revendeur FUJIFILM.



N'utilisez pas l'appareil dans une salle de bain ou une douche.

Un incendie ou une décharge électrique peuvent se produire.



Ne l'utilisez pas dans une salle de bains ou une douche.

N'essayez jamais de modifier ou de démonter l'appareil. (N'ouvrez jamais son boîtier)

N'utilisez jamais l'appareil après qu'il soit tombé ou lorsque son boîtier est endommagé.

Un incendie ou une décharge électrique peuvent se produire.

- Prenez contact avec votre revendeur FUJIFILM.



Ne le démontez pas.



AVERTISSEMENT

Ne modifiez pas, ne chauffez pas, ne tordez pas et ne tirez pas indûment sur le cordon de connexion et ne placez pas d'objets lourds dessus.

Ceci risque d'endommager le cordon et de provoquer un incendie ou une électrocution.

- Si le cordon est endommagé, contactez votre revendeur FUJIFILM.



Ne placez pas cet appareil sur un plan instable.

L'appareil pourrait tomber ou se renverser et provoquer des blessures.



N'essayez jamais de prendre des photographies quand vous bougez.

N'utilisez pas cet appareil pendant que vous marchez, que vous conduisez une voiture ou deux roues.

Vous pourriez tomber ou être impliqué dans un accident de la circulation.



Pendant les orages, ne touchez aucune pièce métallique de l'appareil.

Vous pourriez être électrocuté par le courant induit par une décharge de foudre.



N'utilisez pas de batterie autres que celles préconisées.

Chargez la batterie comme indiqué avec l'indicateur.



AVERTISSEMENT

Ne faites pas chauffer la batterie.

Ne les modifiez pas et n'essayez pas de les démonter.

Ne rangez pas la batterie avec des produits métalliques.

N'utilisez pas d'autres chargeurs que le modèle spécifié pour charger la batterie.

N'importe laquelle de ces actions peut faire exploser la batterie ou les faire fuir et provoquer un incendie ou une blessure.



Utilisez seulement la batterie ou l'adaptateur secteur préconisés pour une utilisation avec cet appareil.

N'utilisez pas de tensions autres que la tension d'alimentation électrique indiquée.

L'utilisation d'autres sources d'alimentation peut provoquer un incendie.



Des blessures ou la perte de la vue peuvent survenir en cas de fuite des batteries et de pénétration de leur fluide dans les yeux ou d'entrée en contact avec la peau ou les vêtements. Rincez immédiatement la partie touchée à l'eau claire et consultez un médecin.













N'utilisez pas le chargeur pour charger d'une autre batterie que celle spécifiée ici.

Le chargeur est conçu pour la batterie rechargeable NP-150. L'utilisation du chargeur pour la recharge d'une ordinaire ou d'autres types de batterie rechargeables peut provoquer une fuite de liquide, une surchauffe, ou une explosion des batteries.



Suite ➔

 AVERTISSEMENT	
<p>Lorsque vous transportez la NP-150, installez-la dans votre appareil numérique ou conservez-la dans l'étui rigide.</p> <p>Pour ranger la NP-150, placez-la dans l'étui rigide spécial.</p> <p>Après la mise au rebut recouvrez les bornes de la batterie avec du ruban isolant.</p> <p>L'entrée en contact avec d'autres objets métalliques ou une autre batterie peut provoquer la mise à feu ou l'explosion des batteries.</p>	
<p>Conservez les cartes mémoire hors de portée des jeunes enfants.</p> <p>Les cartes mémoire étant petites, les enfants pourraient les avaler. Veillez à conserver les cartes mémoire hors de portée des jeunes enfants. Si un enfant avale une carte mémoire, consultez un médecin ou appelez un numéro d'urgence.</p>	

 ATTENTION	
<p>N'utilisez pas cet appareil dans des endroits sérieusement affectés par des vapeurs d'essence, la vapeur, l'humidité et la poussière.</p> <p>Un incendie ou une décharge électrique peuvent se produire.</p>	
<p>Ne laissez pas cet appareil dans des endroits soumis à une température élevée.</p> <p>Ne laissez pas cet appareil dans un véhicule fermé ou au soleil.</p> <p>Un incendie peut se produire.</p>	
<p>Conservez hors de la portée des enfants.</p> <p>Ce produit peut provoquer des blessures s'il est laissé dans les mains d'un enfant.</p>	
<p>Ne placez pas d'objet lourd sur l'appareil.</p> <p>L'objet lourd pourrait se renverser ou tomber et entraîner des blessures.</p>	
<p>Ne déplacez pas l'appareil pendant que l'adaptateur secteur est encore raccordé.</p> <p>Ne tirez pas sur le cordon de connexion pour débrancher l'adaptateur secteur.</p> <p>Vous pourriez endommager le cordon d'alimentation ou les câbles et provoquer un incendie ou une décharge électrique.</p>	
<p>N'utilisez pas l'adaptateur secteur lorsque la fiche est endommagée ou lorsque la fiche n'est pas branchée bien à fond dans la prise.</p> <p>Ceci risque de provoquer un incendie ou une électrocution.</p>	
<p>Ne couvrez jamais l'appareil et l'adaptateur secteur avec une couverture ou un chiffon et ne les enroulez pas dedans.</p> <p>La chaleur s'accumulerait et pourrait déformer le boîtier ou provoquer un incendie.</p>	



ATTENTION

Lorsque vous nettoyez l'appareil ou lorsque vous prévoyez de ne pas l'utiliser pendant une période prolongée, retirez la batterie, déconnectez et débranchez l'adaptateur secteur.

Sinon, vous pourriez provoquer un incendie ou une décharge électrique.



Lorsque le chargement prend fin, débranchez le chargeur de la prise d'alimentation.

Il y a risque d'incendie si le chargeur reste branché dans la prise d'alimentation.



Utiliser un flash d'une manière trop rapprochée des yeux d'une personne peut affecter temporairement sa vue.

Faire particulièrement attention lors de prises de photographies de bébé et de jeunes enfants.



Lorsque vous retirez une carte mémoire, elle risque de sortir trop rapidement de son emplacement. Utilisez votre doigt pour éviter que la carte ne s'échappe avant de la retirer.



Demandez régulièrement un test et le nettoyage interne de votre appareil.

L'accumulation de la poussière dans votre appareil peut provoquer un incendie ou une décharge électrique.

- Prenez contact tous les 2 ans avec votre revendeur FUJIFILM pour lui confier le nettoyage interne.
- Veuillez noter que ce service n'est pas gratuit.



FUJIFILM

FUJIFILM Corporation

26-30, Nishiazabu 2-chome, Minato-ku, Tokyo 106-8620, Japan

<http://www.fujifilm.com/products/digital/>

Printed in Japan

Y-608112-PY