

SHARP®

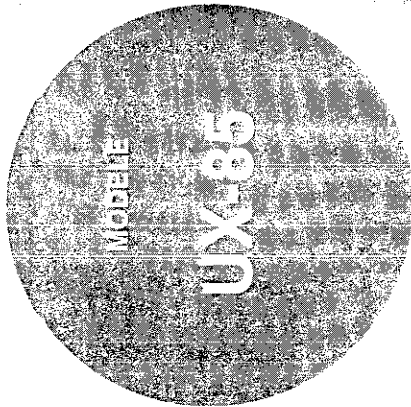

TELECOPIEUR

GUIDE UTILISATEUR

SHARP®

SHARP ELECTRONICS FRANCE S.A.

53 Avenue du Bois de la Pie, 95948 ROISSY, France

Téléphone : (1) 49903400

SHARP ELECTRONICS BELGIUM

Hermesstraat, 2a 1930 ZAVENTEM-NOSSEGEM, Belgique

Téléphone : (02) 725-2260

SHARP MANUFACTURING FRANCE S.A.

(TINSF3536BTZZ)

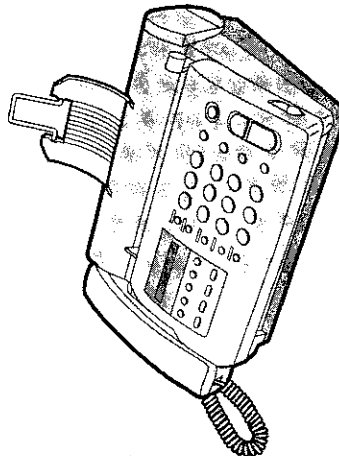

1. INSTALLATION
 2. PROGRAMMATION INITIALE
 3. OPERATIONS DE BASE
 4. UTILISATION DU REPONDEUR
 5. COPIE
 6. UTILISATION DU UX-85 COMME POSTE TELEPHONIQUE
 7. REGLAGES FACULTATIFS
 8. IMPRESSION DES RAPPORTS ET DES LISTES
 9. ENTRETIEN
 10. DEPISTAGE ET RESOLUTION DES PROBLEMES
- SPECIFICATIONS
GUIDE DE REFERENCE RAPIDE

This apparatus complies with the requirements of BS 800 (EN 55014) : 1988 and BS 5527 (EN 55022) : 1988.
Dieses Gerät stimmt mit den Bedingungen der EN 55014, 02: 1987 und der EN 55022, 04: 1987 überein.
Cet appareil répond aux spécifications de la NFC 98020.
Dit apparaat voldoet aan de vereiste EN 55014, 02: 1987 en EN 55022, 04: 1987.
Apparater oppfyller kravene i EN 55014, 02: 1987 og EN 55022, 04: 1987.
Questo apparecchio è stato prodotto in conformità alle EN 55014, 02: 1987 e EN 55022, 04: 1987.
Avant la mise en marche, l'appareil doit être réglé conformément aux spécifications de EN 55014, 02: 1987 et EN 55022, 04: 1987.
Este aparelho responde às especificações da EN 55014, 02: 1987 e EN 55022, 04: 1987.
Este aparato cumple las especificaciones de la EN 55014, 02: 1987 y EN 55022, 04: 1987.

CAUTION:

For a complete electrical disconnection pull out the mains plug.

VORSICHT:

Zur vollständigen elektrischen Trennung vom Netz den Netzstecker ziehen.

ATTENTION:

Pour obtenir une mise hors-circuit totale, débrancher la prise de courant secteur.

AVISO:

Para una desconexión eléctrica completa, desenchufar el enchufe del tomacorriente.

VARNING:

För att berör koppla från strömmen, dra ut stickproppen.

ATTENZIONE:

Per un totale scollegamento elettrico rimuovere la spina di corrente.

"The mains outlet (socket-outlet) shall be installed near the equipment and shall be easily accessible."

"De aansluiting op de stroomvoorziening (stopcontact) moet nabij het apparaat zijn aangebracht en moet gemakkelijk bereikbaar zijn."

Et naturligt (Væggen) bør belignes sig nära utrustningen och vara lätt att tillgå.

La presa di corrente deve essere installata vicino all'apparecchio, e deve essere facilmente accessibile.

El tomacorriente principal se debe encontrar cerca del aparato y debe ser fácil de acceder a él.

"Die Netzsteckdose (Wandsteckdose) sollte in der Nähe des Geräts installiert werden und leicht zugänglich sein."

Stikkontaktten skal være placeret nær tæken og være let tilgængelig.

Palapsiokke (pistokkeen pöytä) tulee asentaa lähelle laitetta ja tulee olla helposti pidästävässä.

Stikkontaktin mä være montert i nærheten av utstyret og den må være lett tilgjengelig.

La prise de courant principale (d'alimentation) doit être située près de l'appareil et facilement accessible.

This equipment complies with the requirements of Directives 89/336/EEC and 73/23/EEC as amended by 93/68/EEC.

Dieses Gerät entspricht den Anforderungen der EG-Richtlinien 89/336/EWG und 73/23/EWG mit Änderung 93/68/EEG.

Ce matériel répond aux exigences contenues dans les directives 89/336/CEE et 73/23/CEE modifiées par la directive 93/68/CEE.

Dit apparaat voldoet aan de eisen van de richtlijn 89/336/EEG en 73/23/EEG, gewijzigd door 93/68/EEG.

Dette udstyr overholder kravene i direktiv nr. 89/336/EEC og 73/23/EEC med tillegg nr. 93/68/EEG.

Questo apparecchio è conforme ai requisiti delle direttive 89/336/EEC e 73/23/EEC, come emendata dalla direttiva 93/68/EEC.

H eksportation urti, erstatningur og annar þingur, því að því er gætt að Eignarstærð Euronorm 89/336/EEG og 73/23/EEC, óháð af ráðgjöfnum urti, og umráðgjöfnum og tölum 93/68/EEG.

Este equipamento obedece às exigências das directivas 89/336/CEE e 73/23/CEE, na sua versão corrigida pela directiva 93/68/CEE.

Este aparato satisface las exigencias de las Directivas 89/336/CEE y 73/23/CEE, modificadas por medio de la directiva 93/68/CEE.

Denne utrustning oppfyller kravene enligt direktivene 89/336/EEG og 73/23/EEC så som kompletterats av 93/68/EEG. Dette produktet oppfyller betingelsene i direktivene 89/336/EEC og 73/23/EEC i endringen 93/68/EEC.

Tämä laite täyttää direktiivien 89/336/EEC ja 73/23/EEC vaatimukset, jolla on muutettu direktiivillä 93/68/EEC. 89/336/EEC - EMC-directive 73/23/EEC - Low voltage directive 93/68/EEC - CE Mark regulation

Nous vous félicitons pour votre achat et vous remercions d'avoir choisi le UX-85 de Sharp! Le UX-85 intègre un télécopieur et un répondeur afin de simplifier et de réduire les coûts de vos opérations d'envoi et de réception de télécopies ainsi que de vos communications vocales.

Ce manuel très convivial se compose des instructions d'installation et du mode d'emploi du UX-85. La table des matières vous permet de localiser les instructions relatives à chacune des fonctions de votre appareil. Même si vous n'êtes pas obligé de prendre connaissance des détails de toutes les rubriques du manuel, nous vous recommandons néanmoins de les parcourir brièvement.

Veuillez adresser toute question ou signaler tout problème que vous ne pouvez résoudre à l'aide de ce manuel à votre distributeur Sharp.

COMMANDES A DISTANCE	
● LECTURE	
Lecture des messages	7 [F]
Retour arrière/réception	2 [F]
Saut de message	8 [F]
Stop	0 [F]
Lecture des nouveaux messages uniquement (appuyez immédiatement sur le bouton)	6 [F]
● EFFACEMENT DES MESSAGES	
Effacer un message unique	3 [F]
Effacer tous les messages	3 [3] [F]
● ENREGISTREMENT D'UN MEMO	
Début	4 [F]
Fin	0 [F]
● TYPE DE REPONSE	
Type REP	6 [1] [F]
Type FAX	6 [2] [F]
Type TEL	6 [3] [F]
Type TEL/FAX	6 [4] [F]
● ENREGISTREMENT D'UN NOUVEAU MESSAGE D'ACCUEIL	
Début	4 [F]
● FONCTION TRANSFERT	
Activer	9 [1] [F]
Désactiver	9 [2] [F]
Nouveau numéro de transfert	9 [0] [F]
Effacement message d'accueil de transfert	9 [1] [F]
Pour déconnecter rapidement	9 [3] [F]

TABLE DES MATIERES

1	INSTALLATION	
	Déballage et contrôles	1-1
	Montage et connexions	1-2
	Chargement du papier d'enregistrement	1-5
2	PROGRAMMATION INITIALE	
	Le panneau de commande	2-1
	Enregistrement de vos nom et numéro de télécopieur	2-3
	Enregistrement des lettres composant les noms	2-4
	Réglage de la date et de l'heure	2-5
	Choix du type de réponse	2-6
	Réglage du répondeur	2-7
	Enregistrement de numéros pour la numérotation automatique	2-10
3	OPERATIONS DE BASE	
	Transmission	3-1
	Réception	3-8
	Relève	3-11
4	UTILISATION DU REPONDEUR	
	Fonctionnement du répondeur	4-1
	Opérations à distance	4-5
	Autres fonctions	4-12
5	COPIE	
6	UTILISATION DU UX-85 COMME POSTE TELEPHONIQUE	
7	REGLAGES FACULTATIFS	
8	IMPRESSION DES RAPPORTS ET DES LISTES	
9	ENTRETIEN	
10	DEPISTAGE ET RESOLUTION DES PROBLEMES	
	Problèmes et solutions	10-1
	Messages et alarmes	10-3
	Bourrages	10-5
	SPECIFICATIONS	
	GUIDE DE REFERENCE RAPIDE	

CARTE D'OPERATIONS A DISTANCE

La petite carte ci-dessous est destinée à faire office d'aide-mémoire pour les opérations à distance.

Découpez cette carte et conservez-la toujours sur vous.

<p>Guide des opérations à distance</p> <p>SHARP</p> <ol style="list-style-type: none"> 1. Appelez votre télécopieur à partir d'un téléphone de type fréquences vocales. 2. Dès le démarrage de la lecture du message d'accueil, appuyez sur #. 3. Tapez votre code d'accès à distance: <input type="checkbox"/><input type="checkbox"/><input type="checkbox"/>. 4. Appuyez sur #. 5. Une fois la lecture des messages terminée, vous pouvez soit raccrocher, soit entrer l'une des commandes décrites au verso de la carte.

Opérations utilisant la touche FONCTION

Le tableau ci-dessous illustre comment accéder à certaines fonctions à l'aide de la touche **FONCTION**. Appuyez d'abord sur la touche **FONCTION**, la touche du pavé numérique appropriée comme indiqué, puis appuyez sur "#", ou "*" jusqu'à ce que la fonction désirée apparaisse.

Les instructions pour chaque réglage apparaissent à l'affichage. En cas de problème, consultez les instructions détaillées sur la page relative au réglage.

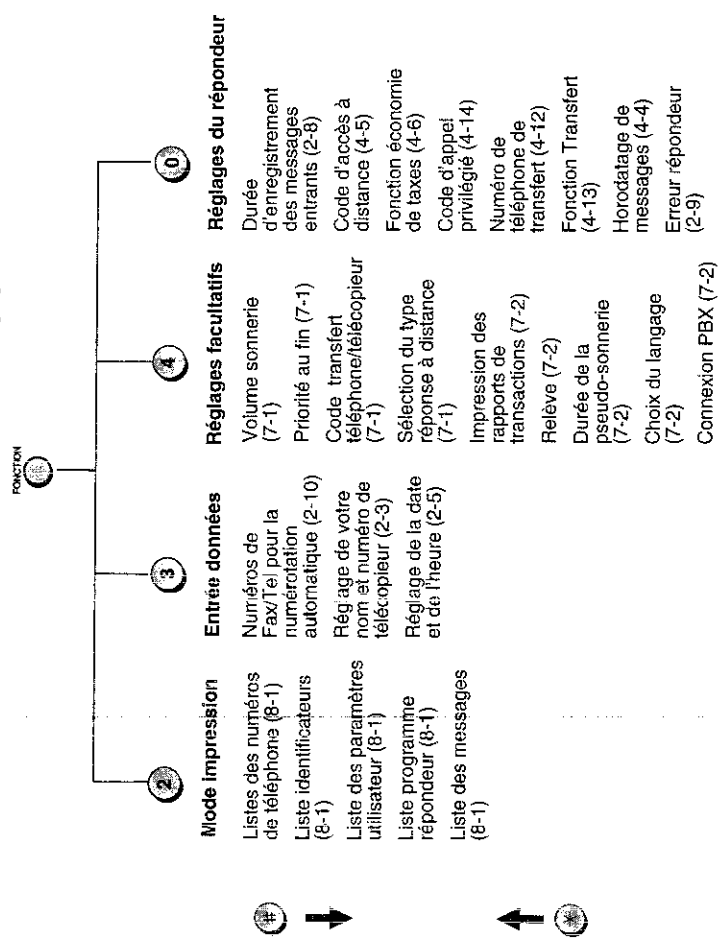

Après avoir déballé l'appareil, contrôlez si tous les éléments figurant ci-dessous sont présents dans la boîte. Si votre télécopieur est incomplet, prenez contact avec votre revendeur.

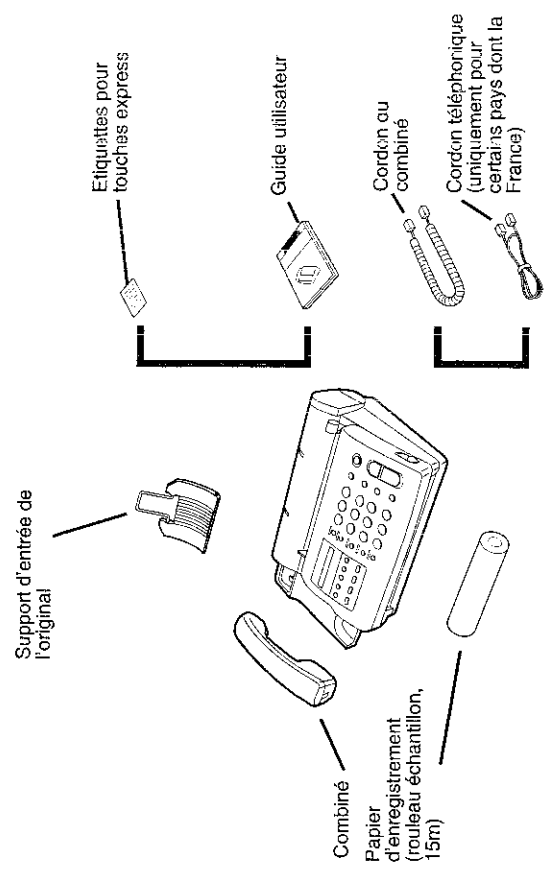

Précautions de placement

- ◆ L'appareil doit être installé sur une surface plane.
- ◆ Eloignez l'appareil des climatiseurs, radiateurs, de la lumière directe et de la poussière.
- ◆ Prévoyez un accès aisé à l'avant, à l'arrière et sur les côtés de l'appareil. Nous vous recommandons de prévoir un espace suffisant à l'avant de l'appareil afin d'éviter tout bourrage lors de la sortie du papier.
- ◆ Eloignez tout liquide de l'appareil, car en se renversant sur l'appareil, les circuits internes du télécopieur pourraient être endommagés.
- ◆ Si l'appareil est déplacé d'un endroit froid à un endroit chaud, il est possible que l'affichage soit embué. Ce phénomène peut entraîner une lecture incorrecte du document à transmettre. Pour éliminer cette buée, mettez le télécopieur sous tension et attendez approximativement 2 heures avant de l'utiliser.

Combiné

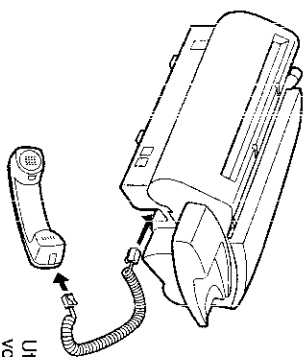

Raccordez le cordon du combiné au combiné et à l'appareil comme illustré ci-contre.

- Les extrémités du cordon du combiné étant identiques, elles peuvent être enfichées dans l'une ou l'autre prise.

Posez le combiné sur son support.

Utilisez le combiné pour vos communications vocales ordinaires ou pour la transmission et la réception manuelles de documents.

Cordon téléphonique

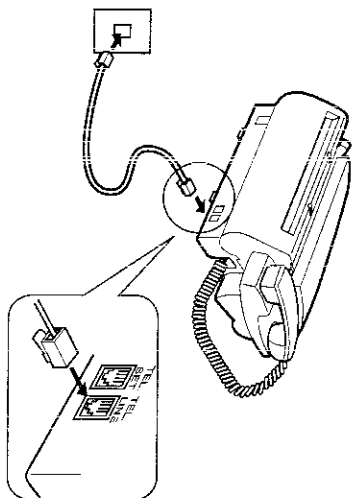

Introduisez une extrémité du cordon téléphonique dans la prise marquée TEL. LINE, située à l'arrière de l'appareil. Insérez l'autre extrémité dans la prise téléphonique murale. (Niveau de sécurité: tension réseau de télécommunication)

Remarques:

- Votre télécopieur doit être raccordé à une ligne à fréquences vocales.
- Si vous connectez l'appareil à un PBX, vous devez procéder au réglage du paramètre utilisateur 9. Pour plus de détails, voyez le Chapitre 7, "Réglages facultatifs".
- Dans les régions soumises à des phénomènes de surtension (par exemple, due à la foudre), il est recommandé d'utiliser un dispositif de protection de l'alimentation et des lignes téléphoniques. Ces dispositifs sont en vente dans tous les magasins spécialisés en téléphonie.

Remarque: Les étapes qui ne sont pas obligatoires figurent dans un cadre à traits discontinus.

Transmission de documents

Numérotation normale	Chargez le document → [RECEPTION] → Débranchez le combiné ou appuyez sur HT-PARL → Composez le numéro (à l'aide des touches numériques) → [PARLER]
Numérotation directe au clavier	Chargez le document → [RECEPTION] → Attendez la tonalité de réception → [PARLER] → Raccrochez
Numérotation express	Chargez le document → [RECEPTION] → Appuyez sur la touche Express
Numérotation abrégée	Chargez le document → [RECEPTION] → [ARRÊTÉ] → Entrez le numéro de numérotation abrégée (2 chiffres) → [PARLER]
Rappel	Chargez le document → [RECEPTION] → [BIS] → Attendez la tonalité de réception → [PARLER]

Communications vocales

Numérotation normale	Débranchez le combiné ou appuyez sur HT-PARL → Composez le numéro (à l'aide des touches numériques) → Débranchez le combiné si vous avez appuyé sur HT-PARL
Numérotation express	Débranchez le combiné ou appuyez sur HT-PARL → Appuyez sur la touche Express → Débranchez le combiné si vous avez appuyé sur HT-PARL
Numérotation abrégée	Débranchez le combiné ou appuyez sur HT-PARL → [ARRÊTÉ] → Débranchez le combiné si vous avez appuyé sur HT-PARL
Rappel	[BIS] → Débranchez le combiné

Cordon d'alimentation

Enfichez le cordon d'alimentation dans une prise murale de 220-230 V alternatif, reliée à la terre.

- Ce télécopieur n'est pas équipé d'un commutateur de mise sous/hors tension. Cette mise sous/hors tension se fait simplement en branchant/débranchant le cordon d'alimentation.

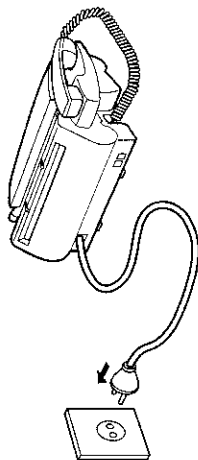

Cordon d'alimentation
(Niveau de sécurité: tension réseau
d'énergie)

- **Attention:** La prise de courant principale doit être située à proximité de l'appareil et facilement accessible.

- **REMARQUE:** Cet appareil n'est pas connectable à un schéma I.T. (correspondant à certaines installations industrielles)

Support d'entrée de l'original

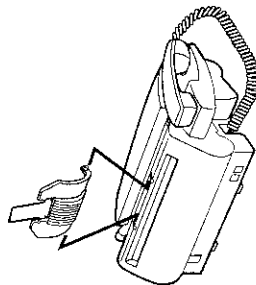

Fixez le support d'entrée des documents en insérant les pattes de fixation dans les trous situés à l'arrière, dans le haut de l'appareil.

- Dépliez l'allonge située en haut du support.

Sélection du type de réseau

FRANCE UNIQUEMENT

Si vous êtes connecté à un réseau privé, il est nécessaire de changer la position du commutateur situé à l'arrière de la machine. Positionnez ce commutateur à gauche, après avoir enlevé le cache en plastique, marqué TEL/SET.

Remarques:

- ♦ Un bon positionnement de ce commutateur vous permettra d'obtenir une qualité acoustique optimale du combiné téléphonique intégré.
- ♦ Ce commutateur est positionné sur "réseau public" en sortie d'usine. Par conséquent, si votre appareil est relié directement au réseau public, aucune opération n'est nécessaire.

Autres appareils

Si vous le souhaitez, vous pouvez utiliser un poste supplémentaire sur la même ligne que votre télécopieur. Le poste supplémentaire peut être directement raccordé à votre télécopieur ou à une autre prise murale.

- ◆ Vous pouvez utiliser un poste supplémentaire raccordé au télécopieur ou à une prise murale pour donner et recevoir des appels comme avec n'importe quel téléphone normal. Pour plus de détails sur la réception de documents télécopiés à partir du poste supplémentaire, consultez le chapitre 3.

Suisse, Autriche:

- Il n'est pas possible d'utiliser un poste supplémentaire.

Allemagne:

- Il est possible d'utiliser un poste supplémentaire s'il est raccordé à une prise murale.

France:

- La prise TEL SET n'est pas disponible sur le télécopieur. Pour raccorder un poste supplémentaire à une prise murale, un câble spécial est nécessaire. Pour plus de détails, renseignez-vous auprès de votre distributeur.

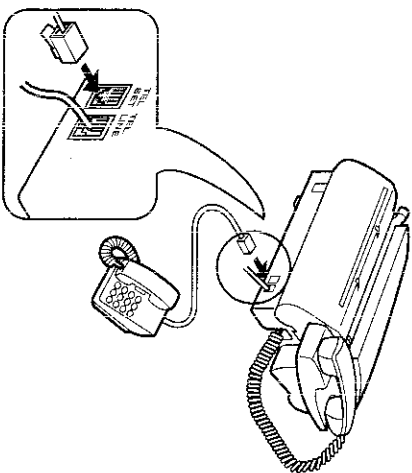
Raccordement au télécopieur

Enlevez le cache recouvrant la prise marquée "TEL SET" sur le télécopieur, et introduisez l'extrémité du câble du poste supplémentaire dans cette prise.

SPECIFICATIONS**Ligne téléphonique applicable:**

Réseau téléphonique public commuté / PBX

Compatibilité:

Mode CCITT G3

Configuration:

Semi-duplex, émetteur-récepteur de bureau

Méthode de compression:

Huffman modifié et Mode spécial Sharp

Méthode d'analyse:

CCD à plat, à semi-conducteur

Résolution:

Horizontale:
8 lignes/mm

Verticale:
Standard — 3,85 lignes/mm

Fin/Demi-ton — 7,7 lignes/mm

Enregistrement thermique

Système d'enregistrement:

7 x 5 points, affichage sur 1 ligne de 16 caractères

Affichage:

TELECOPIEUR, TELEPHONE, TELECOPIEUR/TELEPHONE, REPONDEUR

Modes de réception:

9600 bps avec repil automatique à 7200, 4800, ou 2400 bps

Vitesse de transmission*:

Approx. 20 secondes (en mode spécial Sharp)

Temps de transmission*:

210 mm (max).

Largeur effective d'enregistrement:

210 mm (max).

Format du document original:

Alimentation automatique:

Largeur — 210 à 216 mm

Longueur — 128 à 297 mm

Alimentation manuelle:

Largeur — 210 à 216 mm

Longueur — 128 à 1100 mm

210 mm max.

15 feuilles max.

16 niveaux

Sélection automatique/Foncé

Standard

Standard (ne peut être utilisée en cas de coupure de courant)

Standard (ne peut être utilisée en cas de coupure de courant)

Standard (ne peut être utilisée en cas de coupure de courant)

Standard (ne peut être utilisée en cas de coupure de courant)

Standard (ne peut être utilisée en cas de coupure de courant)

Standard (ne peut être utilisée en cas de coupure de courant)

Standard (ne peut être utilisée en cas de coupure de courant)

Standard (ne peut être utilisée en cas de coupure de courant)

Standard (ne peut être utilisée en cas de coupure de courant)

Standard (ne peut être utilisée en cas de coupure de courant)

Standard (ne peut être utilisée en cas de coupure de courant)

Standard (ne peut être utilisée en cas de coupure de courant)

Standard (ne peut être utilisée en cas de coupure de courant)

Standard (ne peut être utilisée en cas de coupure de courant)

Standard (ne peut être utilisée en cas de coupure de courant)

Standard (ne peut être utilisée en cas de coupure de courant)

Standard (ne peut être utilisée en cas de coupure de courant)

Standard (ne peut être utilisée en cas de coupure de courant)

Standard (ne peut être utilisée en cas de coupure de courant)

Standard (ne peut être utilisée en cas de coupure de courant)

Standard (ne peut être utilisée en cas de coupure de courant)

Poids:

Approx. 3,1 kg

Dimensions:

En, mode attente: 8,5 W

Maximum: 120 W

Largeur: 323 mm

Profondeur: 262 mm

Hauteur: 117 mm

Approx. 3,1 kg

* Basé sur la mire CCITT n° 1, en résolution standard, en mode spécial Sharp et en excluant les signaux de protocole (C-à-d., uniquement la phase C du CCITT).

Dans le cadre de sa politique d'amélioration permanente des produits, Sharp se réserve le droit de modifier les spécifications ainsi que la conception du produit sans préavis. Les chiffres indiqués ci-dessus sont des valeurs nominales et peuvent varier légèrement d'un produit à l'autre.

CHARGEMENT DU PAPIER EN REGISTREMENT

Notes

Votre télécopieur imprime les documents selon un processus d'impression thermique. La tête d'impression applique une chaleur sur un papier spécial traité chimiquement pour changer de couleur lorsqu'il est chauffé à une certaine température, afin d'imprimer un texte ou un graphique.

Suivez les étapes ci-dessous pour charger le rouleau de papier de 15 m livré avec l'appareil.

1

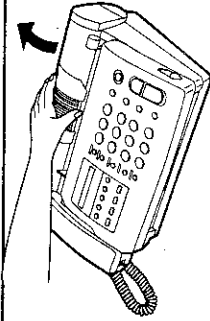

Saisissez la partie centrale avant du compartiment papier et tirez vers le haut pour ouvrir le couvercle.

Enlevez le papier d'emballage du compartiment papier.

- **Attention!** Si vous remplacez le rouleau, veillez à ne pas toucher la bande métallique se trouvant dans le compartiment. Il se peut qu'elle soit très chaude si un document vient d'être imprimé.

2

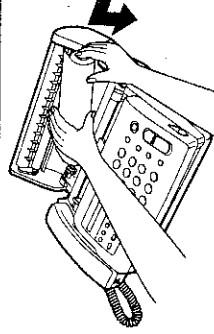

OUI

NON



Déballez le rouleau de papier et introduisez-le dans le compartiment.

- Assurez-vous que les moyeux situés de part et d'autre du compartiment s'engagent dans les extrémités du rouleau. Le moyeu gauche est monté sur un ressort afin de faciliter l'introduction du rouleau.
- **Important:** Le rouleau doit être inséré de façon que le papier puisse être tiré par le haut. (Le papier d'enregistrement est traité pour être imprimé sur une face uniquement. Si le rouleau est introduit à l'envers, toute impression est impossible).

3

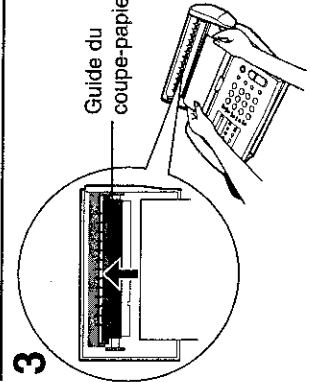

Faites glisser le bord du papier au dessus du guide du coupe-papier et passez-le à travers la fente située sur le couvercle du compartiment papier. Assurez-vous que le papier est suffisamment tendu.

4

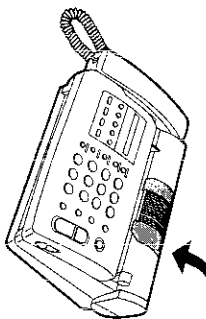

Refermez le couvercle en exerçant une légère pression au centre. Une bande de papier de quelques centimètres sortira de l'appareil avant d'être automatiquement coupée.

- Si rien ne se produit, répétez la procédure de chargement du papier.

Remarque: Le UX-65 est équipé d'un mécanisme anti-enroulement qui empêche le papier de s'enrouler sur lui-même à sa sortie. Notez que ce mécanisme est plus efficace au début qu'à la fin du rouleau de papier d'enregistrement.

Remplacer le papier d'enregistrement

Pour garantir la longévité de votre télécopieur et obtenir la meilleure qualité de reproduction possible, nous vous recommandons d'utiliser le papier Sharp suivant (papier thermique disponible auprès de votre revendeur):

PAPIER THERMIQUE FO-20PR (rouleau de 30 m)

- L'utilisation d'un papier d'une marque autre que Sharp peut donner une qualité de copie médiocre et provoquer une accumulation excessive de résidus sur la tête d'impression thermique. Ceci est dû aux caractéristiques de réaction thermique différentes pour chaque marque de papier.

Une bande noire s'imprime sur le dernier 1,5 m du rouleau de papier Sharp. Lorsque le télécopieur détecte cette bande noire, il termine l'impression de la page en cours et s'arrête. Le message "PLUS DE PAPIER" apparaît à l'affichage et il n'est alors plus possible de recevoir ou de copier des documents. Pour remplacer le papier, enlevez d'abord l'ancien rouleau et introduisez un nouveau rouleau comme indiqué ci-dessus.

Manipulation du papier d'enregistrement

Ne sortez le rouleau de son emballage que peu avant son installation dans l'appareil. Le papier peut se décolorer si:

- il est stocké dans un endroit exposé à une forte humidité ou à une forte température.
- il est exposé directement aux rayons du soleil.
- il est mis en contact avec de la colle, du diluant ou une photocopie récente.
- il est griffé, ce qui provoque un échauffement dû au frottement.
- une bande adhésive ou d'effacement le recouvre

BOURRAGES

Bourrage du document

Si le document original n'avance pas correctement pendant une transmission ou une copie, ou si le message DOCUMENT COINCE apparaît à l'affichage, appuyez sur la touche **DEPART**. Si la lettre "E" (erreur de communication) apparaît à l'affichage, appuyez sur la touche **STOP** pour effacer cette lettre puis sur la touche **DEPART** pour sortir le document. Si le document ne sort pas, ouvrez le tableau de bord et tirez doucement sur le document.

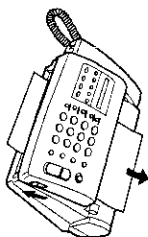

Bourrage du papier d'enregistrement

1

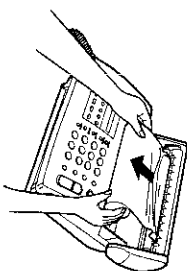

Ouvrez le compartiment papier (saisissez la partie centrale avant du compartiment et tirez vers le haut), et enlevez le rouleau de papier.

- **Attention!** Ne touchez pas la bande métallique située dans le compartiment. Celle-ci pourrait être chaude si un document vient d'être imprimé.

2

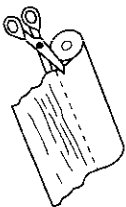

Coupez la partie froissée du papier.

- Si des morceaux de papier sont coincés dans le coupe-papier, retirez-les avec précaution.

3

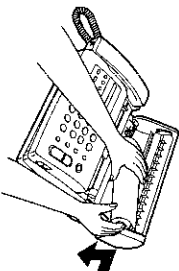

Replacez le rouleau.

- Un chargement incorrect du papier d'enregistrement est souvent responsable du bourrage. Veillez à respecter scrupuleusement les instructions de chargement du papier figurant au Chapitre 1, "Chargement du papier d'enregistrement".

Remarque: Si vous rencontrez quelques difficultés pour réintroduire le papier, vérifiez que le coupe-papier n'est pas en position abaissée ou qu'un morceau de papier n'est pas bloqué dans le mécanisme de coupe automatique. Refermez ensuite le tableau de bord, appuyez sur la touche **DEPART** puis rouvrez-le. Cette opération est destinée à débloquer le coupe-papier et à permettre la réintroduction du papier d'enregistrement.

Alarmes sonores

Tonalité continue	1 seconde	Indique la fin d'une transmission, d'une réception, ou d'une copie.
Tonalité continue	3 secondes	Indique que l'opération de transmission, de réception, ou de copie a été interrompue anormalement.
Tonalité intermittente rapide	35 secondes (alternance 4 larme 0,7 seconde, silence 0,3 seconde)	Indique que le combiné est décroché. (Pour arrêter la tonalité, raccrochez le combiné.)

2 PROGRAMMATION INITIALE

LE PANNEAU DE COMMANDE

Avant de pouvoir utiliser votre appareil, vous devez effectuer certains réglages à l'aide des touches du panneau de commande. Consacrez quelques instants à l'étude de ce panneau, puis procédez aux réglages comme expliqué aux pages suivantes.

Affichage à cristaux liquides
Affiche différents messages pendant le fonctionnement et la programmation.

Touche TYPE REPONSE
Appuyez sur cette touche pour sélectionner le type de réponse. Une flèche indiquera, sur le cadran d'affichage le type de réponse sélectionné.

Touches express
Utilisez ces touches pour composer automatiquement un numéro de télécopieur ou de téléphone.

Touches VOLUME
Après avoir appuyé sur la touche HT.PARL., appuyez sur la touche + pour augmenter le volume du haut-parleur, ou sur la touche - pour diminuer le volume du haut-parleur.

Touche FONCTION
Appuyez sur cette touche pour sélectionner des fonctions spéciales.

Touche MESSAGE
Appuyez sur cette touche pour écouter les messages enregistrés. Pendant la lecture des messages, appuyez également sur cette touche pour passer immédiatement au message suivant.

Touche REPETITION
Appuyez sur cette touche pour écouter à nouveau un message.

Touche EFFACEMENT
Appuyez sur cette touche pour effacer les messages enregistrés.

Touche ENR.
Appuyez sur cette touche pour enregistrer un message d'accueil, un message destiné aux autres utilisateurs de l'appareil ou un message de transfert.

Touche RESOLUTION
Utiliser cette touche pour régler la résolution et le contraste avant l'envoi ou la copie d'un document.

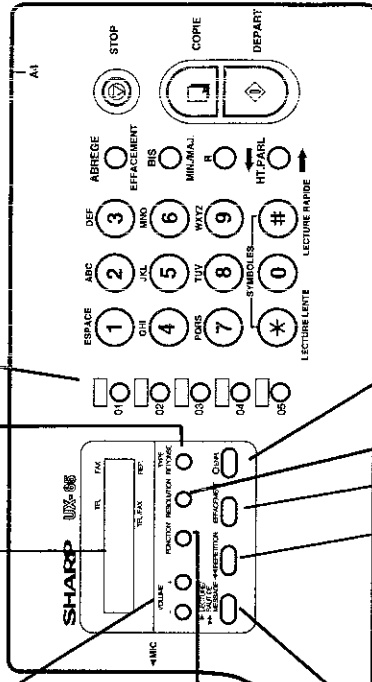

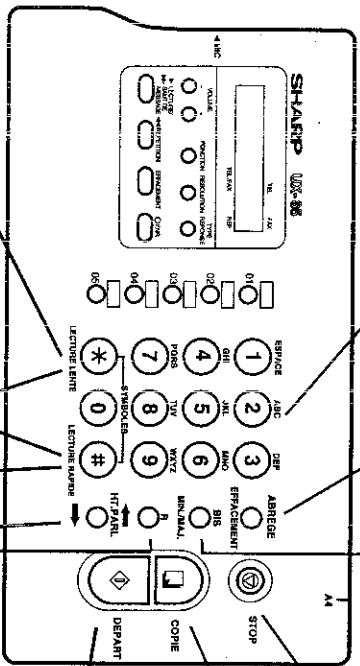

Touches numériques
Utilisez ces touches pour former les numéros et pour introduire les chiffres et les lettres durant la procédure de mémorisation des numéros/noms.

Touche ABRÈGE
Appuyez sur cette touche pour entrer un numéro abrégé à deux chiffres. Cette touche sert également de touche d'effacement lors de l'enregistrement d'un numéro ou d'un nom.

Touche BIS
Utilisez cette touche pour relaire automatiquement le dernier numéro entré. Cette touche sert également à basculer du mode minuscule au mode majuscule lors de l'enregistrement d'un nom.

Touche STOP
Appuyez sur cette touche pour interrompre une opération.

Touche COPIE
Appuyez sur cette touche pour faire une copie d'un document.

Touche DEPART
Appuyez sur cette touche pour envoyer ou recevoir un document.

Touche LECTURE LENTE
Appuyez sur cette touche pour diminuer la vitesse de lecture des messages.

Touche SYMBOLES
Appuyez sur l'une de ces touches pour sélectionner un symbole spécial lors de l'enregistrement d'un nom.

Touche LECTURE RAPIDE
Appuyez sur cette touche pour augmenter la vitesse de lecture des messages.

Touche HT PARL
Utilisez cette touche pour faire un numéro sans décrocher le combiné. Cette touche sert également à déplacer le curseur vers la droite lors de l'enregistrement d'un numéro ou d'un nom.

Touche R
Si vous êtes raccordé à un autocommutateur privé (PBX), appuyez sur cette touche pour transférer un appel ou faire patienter votre interlocuteur. Cette touche sert également à déplacer le curseur vers la gauche lors de l'enregistrement d'un numéro ou d'un nom.

Messages à l'affichage

REPONDEUR ACTIF	Le répondeur intégré est en fonctionnement.
TRANSF. REPONDEUR	La fonction Transfert du répondeur a été activée comme décrit dans la partie "Autres fonctions" au chapitre 4.
CAPOT OUVERT	Le capot du compartiment papier est ouvert, ou le papier d'enregistrement n'a pas été placé correctement. Si le capot est ouvert, fermez-le. Sinon, ouvrez le capot du compartiment papier, recommencez la procédure de placement du papier, et refermez le capot.
DOCUMENT COINCÉ	Le document est coincé. Voir la section suivante, "Bourrage du document".
MODE FONCTION	La touche FONCTION a été enfoncée.
E	La transmission ou la réception ne s'est pas opérée normalement. Appuyez sur STOP pour effacer le message, et répétez l'opération.
LIGNE UTILISÉE	Un poste téléphonique supplémentaire raccordé au télécopieur utilise la ligne. Ne décrochez pas le combiné du télécopieur et n'essayez pas de transmettre un document, car cela interrompra la conversation téléphonique.
PAS DE M. ACCUEIL	Le type de réponse ne peut être réglé sur REP. car aucun message d'accueil n'a été enregistré. Enregistrez un message d'accueil comme décrit dans la partie "Réglage du répondeur" au chapitre 2.
NUM. PAR LE FAX	La touche HT. PARL. a été activée et le télécopieur attend la numérotation.
SURCHAUFFE	La tête d'enregistrement est trop chaude. Répétez l'opération lorsque l'appareil a refroidi.
ENVOI PRET	Un document a été chargé et l'appareil attend des instructions de transmission ou de copie.
ENREGISTRÉ	La programmation est terminée.
TOTAL PAGE(S) 01	Nombre de pages transmises, reçues, ou copiées.













<p>Aucune donnée imprimée sur la copie reçue.</p>	<ul style="list-style-type: none"> • Vérifiez que le document est correctement chargé dans l'appareil émetteur (si le rouleau a été placé à l'envers, aucune impression n'est possible.) • Pour la réception, vérifiez que le document à transmettre est effectivement placé face contre le chargeur de l'appareil émetteur. • Assurez-vous que vous utilisez le type de papier approprié. Voir "Chargement du papier d'enregistrement" au Chapitre 1. • Demandez à votre correspondant de renvoyer le document avec un contraste supérieur. Si le contraste est encore insuffisant, votre appareil peut présenter un problème. Faites alors une copie de contrôle.
<p>Le contraste de l'image reçue est faible.</p>	<ul style="list-style-type: none"> • Des parasites sur la ligne téléphonique peuvent provoquer une déformation de l'image. Appelez votre correspondant et demandez-lui de retransmettre le document. • La tête d'enregistrement est peut-être sale. Voir "Tête d'enregistrement du télécopieur" au Chapitre 9. • Faites une copie d'un autre document sur votre appareil. Si l'image est également déformée, votre télécopieur peut présenter un problème. Si le problème persiste, contactez votre revendeur.
<p>L'image reçue est déformée.</p>	<ul style="list-style-type: none"> • Assurez-vous que vous utilisez le type de papier approprié. Voir "Chargement du papier d'enregistrement" au Chapitre 1. • Assurez-vous que le papier d'impression est correctement chargé. • La tête d'enregistrement est peut-être sale. Voir "Tête d'enregistrement du télécopieur" au Chapitre 9.
<p>Les copies sont déformées.</p>	<ul style="list-style-type: none"> • Si la réception ou les copies de documents ont été continues pendant un temps assez long, la tête d'enregistrement est peut-être en état de surchauffe. Éteignez l'appareil et laissez le refroidir.
<p>La réception/copie est interrompue.</p>	<ul style="list-style-type: none"> • Assurez-vous que le rouleau de papier d'enregistrement n'est pas épuisé. • Assurez-vous que l'appareil émetteur est en mode de réception automatique. • Si l'appareil émetteur a un dispositif de sécurité pour la fonction "Relève", assurez-vous que votre numéro de télécopieur a été enregistré dans votre télécopieur et dans l'appareil émetteur.
<p>Aucune réception ne se produit lors d'une tentative de relève.</p>	<ul style="list-style-type: none"> • Assurez-vous que le panneau de commande est bien fermé (appuyez sur les deux coins avant de l'appareil).

ENREGISTREMENT DE VOS NOMS, NUMÉROS DE TÉLÉPHONE ET D'ADRESSE

Pour imprimer vos nom et numéro de télécopieur/téléphone (appelés " Nom de l'expéditeur " et " Numéro de l'expéditeur ") en haut de chaque page transmise, programmez ces données à l'aide des touches du panneau de commande, comme indiqué ci-dessous.

♦ Si vous avez introduit un chiffre ou une lettre incorrecte, appuyez sur la touche **R** pour déplacer le curseur en arrière jusqu'à l'erreur, puis retapez le chiffre ou la lettre correcte. (Pour déplacer le curseur vers l'avant, appuyez sur la touche **HT.PARL.**)

Étape	Séquence de touches:	Description
1	 	"ENTREE DONNEES" apparaîtra à l'affichage.
2		"IDENTIFICATEURS" apparaîtra à l'affichage.
3		
4	 (Exemple)	Entrez votre numéro de télécopieur (max. 20 chiffres) à l'aide des touches du pavé numérique. (Pour insérer un espace entre des chiffres, appuyez sur la touche "#". Pour taper un "+", appuyez sur la touche " * " .)
5		
6	   (Exemple: "SHARP")	Entrez votre nom à l'aide des touches numériques appropriées comme indiqué à la page suivante. Appuyez plusieurs fois sur chaque touche jusqu'à ce que la lettre souhaitée apparaisse à l'affichage. (Max. 24 caractères.)
7		
8		Sortie.

ENREGISTREMENT DES LETTRES COMPOSANT LES NOMS

Les noms sont programmés à l'aide des touches numériques. Vous remarquerez que des lettres sont placées au dessus de chacune des touches numériques de "1" à "9". Pour entrer une lettre (ou un chiffre), appuyez plusieurs fois sur la touche correspondante jusqu'à ce que la lettre (ou le chiffre) souhaité(e) apparaisse à l'affichage (le chiffre apparaît en premier, puis les lettres dans l'ordre indiqué au-dessus de la touche). Les touches servant à entrer des lettres ou à apporter des modifications, sont illustrées ci-dessous.

Lettres et chiffres

Espace
Appuyez deux fois sur cette touche pour insérer un espace.

ABRÉCÉ
Appuyez sur cette touche pour effacer la lettre indiquée par le curseur (si le curseur se trouve à droite de la dernière lettre, il recule d'un caractère et l'efface).

Minuscule/majuscule
Appuyez une fois sur cette touche pour activer le mode minuscule (appuyez de nouveau sur cette touche pour revenir au mode minuscule).

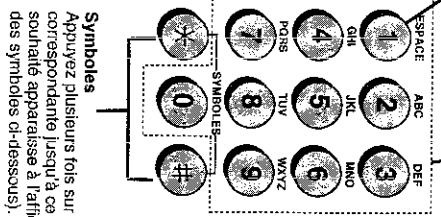

Symboles
Appuyez plusieurs fois sur la touche correspondante jusqu'à ce que le symbole souhaité apparaisse à l'affichage (consultez la liste des symboles ci-dessous).

Curseur gauche
Appuyez sur cette touche pour déplacer le curseur vers la gauche. (Notez que cette fonction n'est pas accessible lors de l'enregistrement d'un numéro de télécopieur.)

Curseur droite
Appuyez sur cette touche pour déplacer le curseur vers la droite.

Commentaires:

- Pour entrer successivement deux lettres figurant sur une même touche, appuyez une fois sur la touche **HT.PARL** après avoir tapé la première lettre, puis tapez la seconde lettre.
- Pour remplacer une lettre par une autre, déplacez le curseur sur cette lettre et tapez la lettre souhaitée. La nouvelle lettre remplace alors le caractère précédent.

Liste des symboles

Pour taper un des symboles figurant dans la liste ci-dessous, appuyez sur la touche "☿" ou "☿" à plusieurs reprises jusqu'à ce que le symbole souhaité apparaisse à l'affichage.

# →	← *
./ ! " # \$ % & ' () * + , - : ; < = > ? @ [\] ^ _ ` { } → ←	

À la fin de la liste, les caractères propres à la langue sélectionnée à l'aide du Paramètre utilisateur 8 apparaîtront comme indiqués sur le tableau. (Notez que toutes les langues figurant ci-dessus peuvent ne pas être disponibles sur votre appareil.)

Allemand	Ä Ö Ü ä ö ü
Français	à á â ã ä å î ï
Suédois	Å Ä Ö å ä ö
Finois	Ä Å Ö ö ä å ö
Espagnol	Ñ ñ á é í ó
Italien	é è ù ò ì à
Danois	Æ Ø Å æ ø å
Néerlandais	ÿ

10 DEPISTAGE ET RESOLUTION DES PROBLEMES

PROBLEMES ET SOLUTIONS

Problème	Vérification et mesures correctives
Aucune donnée n'apparaît à l'affichage.	<ul style="list-style-type: none"> • Contrôlez si le cordon d'alimentation est correctement enfilé. • Raccordez un autre appareil électrique à la prise murale pour contrôler si l'alimentation est sous tension.
L'appareil ne répond à aucune opération sur les touches.	<ul style="list-style-type: none"> • Si aucun signal sonore n'est émis lorsque vous appuyez sur les touches, coupez l'alimentation et réactivez-la après quelques secondes.
L'alimentation automatique du document ne fonctionne pas (transmission ou copie).	<ul style="list-style-type: none"> • Vérifiez le format et le poids du document (voir "Documents transmissibles" au chapitre 3).
La numérotation est impossible.	<ul style="list-style-type: none"> • Assurez-vous que l'alimentation est sous tension. • Assurez-vous que le cordon téléphonique est correctement enfilé dans la prise Jack "TELLINE" et dans la prise murale.
Aucune impression sur le télécopieur récepteur.	<ul style="list-style-type: none"> • Vérifiez que le document à transmettre est effectivement placé face contre la chargeur. • Assurez-vous que le papier d'impression est correctement chargé dans l'appareil récepteur.
Le télécopieur est sous tension, mais la transmission est impossible.	<ul style="list-style-type: none"> • Vérifiez que l'appareil récepteur dispose de papier d'impression. • Si le télécopieur récepteur est en mode manuel et que l'opérateur est absent, la réception sera impossible. • Si l'appareil récepteur n'est pas de marque Sharp, assurez-vous qu'il est compatible G3. • Contrôlez si des messages d'erreur sont affichés. • Débranchez le combiné et vérifiez la tonalité. Appelez l'appareil distant en numérotation normale (manuelle), et vérifiez qu'il répond.
L'image transmise est déformée du côté récepteur.	<ul style="list-style-type: none"> • Des parasites sur la ligne téléphonique peuvent provoquer une déformation de l'image. Essayez de retransmettre le document.
Le papier d'impression ne sort pas.	<ul style="list-style-type: none"> • Faites une copie du document sur votre appareil. Si la copie est également déformée, votre appareil peut présenter un problème. Si le problème persiste, contactez votre revendeur. • Vérifiez que le papier n'est pas bloqué dans l'appareil (voir "Bourrage du papier d'enregistrement" plus loin dans ce chapitre).

Vitre de lecture et rouleaux

Nettoyez régulièrement la vitre de lecture et les rouleaux afin de garantir la qualité des graphiques et des textes transmis. Pour ce faire, ouvrez le panneau de commande (débloquez la fermeture du panneau se trouvant à droite du télécopieur) et nettoyez les pièces comme expliqué ci-dessous.

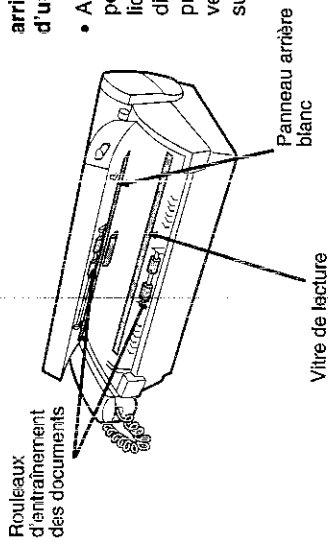

Essayez la vitre de lecture, le panneau arrière blanc et les rouleaux à l'aide d'un chiffon doux.

- Assurez-vous que toutes les poussières et les taches (celles d'un liquide correcteur, par exemple) ont disparu. Ces taches peuvent en effet provoquer l'impression de lignes verticales sur les pages transmises ou sur les copies.

Coiffret

Essayez les pièces et la surface externes de l'appareil à l'aide d'un chiffon sec.

Attention!

- N'utilisez jamais de benzène ou de diluant. Ces solvants pourraient endommager ou décolorer certaines pièces de l'appareil.

REGLAGE DE LA DATE ET DE L'HEURE

La date et l'heure apparaissent à l'affichage et dans les rapports. Ces données sont aussi imprimées en haut de chaque page transmise. Réglez la date et l'heure en appuyant sur les touches du panneau de commande, comme indiqué ci-dessous.

- Pour corriger une erreur, appuyez sur la touche **ABREGÉ** afin de remettre le curseur sur l'erreur, puis tapez le chiffre correct.
- Le réglage de l'heure sera automatiquement modifié au début et à la fin de la période de l'heure d'été.

Étape	Séquence des touches:	Description
1		ENTRÉE DONNÉES apparaîtra à l'affichage.
2		INT. DATE + HEURE apparaîtra à l'affichage.
3		
4	 (Exemple)	Entrez le jour du mois (2 chiffres: "01" à "31").
5	 (Exemple: janvier)	Entrez le mois (2 chiffres: "01" pour janvier, "02" pour février, "12" pour décembre, etc.).
6	 (Exemple: 1995)	Entrez les deux derniers chiffres de l'année.
7	 (Exemple: 15h)	Entrez l'heure (2 chiffres: "00" à "23").
8	 (Exemple)	Entrez les minutes (2 chiffres: "00" à "59").
9		L'horloge se met en marche.
10		Sortie.

Votre appareil dispose de quatre types de réception des appels et documents:

Type TEL : C'est le type de réponse le plus aisé pour recevoir des communications vocales. Vous pouvez également recevoir des télécopies; cependant, tous les appels doivent d'abord être reçus en décrochant le combiné de l'appareil ou le poste supplémentaire raccordé sur la même ligne.

Type FAX: Utilisez ce type si vous souhaitez recevoir uniquement des documents télécopiés sur votre ligne. Le télécopieur répondra automatiquement à tous les appels et recevra les documents transmis.

Type TEL/FAX: Ce type de réponse permet de recevoir des documents télécopiés et des communications vocales. Lors d'un appel, l'appareil détectera s'il s'agit d'une communication vocale (y compris les transmissions de documents par numérotation manuelle), ou d'une transmission de documents par numérotation automatique. Dans le premier cas, l'appareil émettra une sonnerie spéciale pour vous avertir. Dans le second cas, la réception se fera automatiquement.

Type REP : Choisissez ce type de réponse lorsque vous êtes absent(e) et que vous souhaitez que le répondeur intégré dans l'appareil réponde aux appels. Les communications vocales seront enregistrées et les télécopies seront reçues automatiquement.

Réglage du type de réponse.

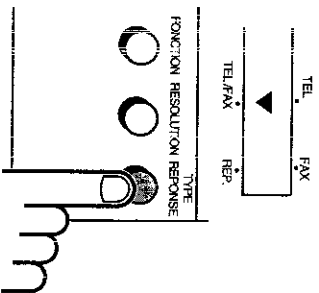

Appuyez sur la touche **TYPE REPONSE** jusqu'à ce que la flèche sur l'écran d'affichage se trouve face au type de réponse choisi.

Pour plus d'informations sur la réception de documents télécopiés en mode TEL, FAX, et TEL/FAX, veuillez consulter la partie intitulée "Réception" du chapitre 3. Pour plus d'informations sur le mode REP, veuillez consulter le chapitre 4.

Tête d'enregistrement du télécopieur

Nettoyez régulièrement la tête d'impression afin de garantir une qualité d'impression optimale. Pour ce faire, mettez d'abord l'alimentation hors tension, ouvrez le compartiment papier (saisissez le bord avant des de ux mains et tirez vers le haut) et enlevez le papier thermique.

Tête d'impression

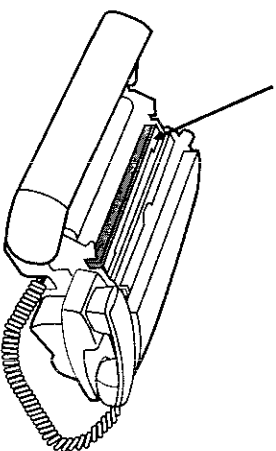

Esuyez la tête d'impression à l'aide d'un chiffon doux humidifié à l'alcool isopropylique.

Attention!

- N'utilisez jamais de benzène ou de diluant. Evitez tout contact d'un objet dur avec la tête d'impression.
- Il se peut que la tête d'impression soit chaude si votre télécopieur vient de recevoir un grand nombre de documents. Dans ce cas, laissez refroidir la tête d'impression avant de procéder à son nettoyage.

Rapport de transaction

Ce rapport est imprimé automatiquement à la suite d'une opération afin de vous permettre d'en contrôler le résultat. En sortie d'usine, l'appareil est paramétré pour imprimer le rapport uniquement lorsqu'une erreur est survenue. Toutefois, vous pouvez modifier ce réglage de façon à obtenir un rapport après chaque transaction (et erreur), après chaque transmission (et erreur) ou à ne jamais obtenir de rapport. Modifiez ce réglage en reprogrammant le paramètre utilisateur 5.

- ◆ Le rapport ne peut pas être imprimé sur demande.

Description des messages

EMETTEUR/ DESTINATAIRE - Le numéro de télécopie de l'autre appareil prenant part à la communication. Dans le cas d'une transmission, le numéro composé apparaît à l'affichage. Dans le cas d'une réception, l'identifiant programmée de l'appareil émetteur apparaît. Si cet appareil ne dispose pas d'une fonction ID, le mode de communication apparaîtra (par exemple, "G3").

PAGES REMARQUE - Nombre de pages transmises ou reçues.

OK - La transmission/réception s'est déroulée normalement.

C-SECTEUR - Une coupure d'alimentation s'est produite.

BOURRAGE - Un problème lié au papier d'enregistrement ou au document s'est produit lors de la transaction.

FIN PAPIER - Il n'y a plus de papier d'enregistrement.

COM.E-0 à COM.E-7 - Une défaillance de la ligne téléphonique a empêché la transaction. Voyez la liste ci-dessous selon que vous étiez en mode transmission ou réception.

ANNULÉ - La transmission a été annulée car un opérateur a appuyé sur la touche **STOP**, aucun document n'était introduit dans le chargeur ou l'appareil distant a voulu mettre en oeuvre une fonction non disponible sur votre télécopieur.

Erreurs de transmission

E-0	Peut reconnaître le signal de protocole, mais ce dernier contient des erreurs.
E-1	Ne peut reconnaître le signal de protocole émis par l'appareil récepteur.
E-2	Ligne déconnectée au cours de a transmission.
E-3	Ligne déconnectée après un repli de la vitesse du modem.
E-4	Ligne déconnectée au cours d'une transmission de plusieurs pages.
E-6	Ne peut reconnaître le signal de protocole de la page suivante émis par l'appareil récepteur.
E-7	Pas de réponse de l'appareil récepteur ou un signal de déconnexion est reçu par l'émetteur.

Erreurs de réception

E-0	Peut reconnaître le signal du protocole, mais ce dernier contient des erreurs.
E-1	Ligne déconnectée au cours de la réception.
E-2	Ne peut reconnaître le signal de protocole émis par l'appareil émetteur.
E-3	Ne peut reconnaître le dernier signal de protocole émis par l'appareil émetteur.
E-4	Ne peut reconnaître le signal de protocole de la page suivante émis par l'appareil émetteur en cas de changement de mode.
E-5	Ne peut reconnaître le signal de protocole de la page suivante émis par l'appareil émetteur.
E-7	Pas de réponse de l'appareil émetteur ou un signal de déconnexion est reçu par le récepteur.

REGLAGE DU RÉPONDÉUR

Le répondeur intégré du UX-85 vous permet de recevoir à la fois des messages vocaux et des télécopies lorsque vous êtes absent.

Lorsque le type de réponse est réglé sur REP., votre appareil répond automatiquement aux appels entrants et lit le message d'accueil. La procédure d'enregistrement des messages vocaux est identique à celle des répondeurs téléphoniques ordinaires. Si l'appel entrant est une télécopie, le UX-85 basculera automatiquement en mode de réception télécopie.

- ◆ Jusqu'à 11 minutes de messages entrants, de mémos et de conversations téléphoniques peuvent être enregistrées, selon la durée du message d'accueil (max. 60 secondes) et du message de transfert (max. 15 secondes).

Remarque: En mode REP., l'appareil basculera automatiquement en réception de télécopie si un temps de silence supérieur à 8 secondes est détecté après la connexion. Par conséquent, si l'appelant reste muet pendant une période équivalente à ce temps de silence, il n'aura plus la possibilité de laisser un message.

Enregistrement du message d'accueil

Le message d'accueil (M. ACCUEIL) est le message lu immédiatement après la réponse du UX-85 à un appel pour informer l'appelant qu'il peut laisser un message ou envoyer une télécopie. Avant d'utiliser le répondeur téléphonique, vous devez enregistrer le message d'accueil comme indiqué ci-dessous.

En voici un exemple:

"Bonjour, vous êtes bien en communication avec la société ABC. Nous ne pouvons répondre à votre appel pour l'instant, mais vous pouvez nous laisser un message après le signal sonore ou, si vous souhaitez nous faire parvenir une télécopie, appuyez maintenant sur la touche Départ de votre appareil. Merci."

1



Appuyez sur la touche ENR, puis sur la touche "1" et enfin sur la touche DEPART.

2

Lisez votre message en face des lettres MIC figurant dans le coin inférieur gauche de l'appareil, à une distance de 30 cm environ.

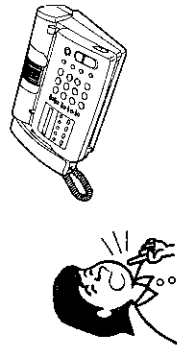

- Durée maximale du message: 60 secondes.
- Lors de l'enregistrement, l'affichage indique le temps d'enregistrement restant.

3

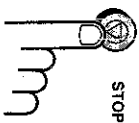

Une fois l'enregistrement terminé, appuyez sur la touche **STOP**.

- Si la période de 60 secondes est écoutée ou si le combiné est décroché, l'appareil retourne automatiquement en mode d'attente.

Pour vérifier le message d'accueil



Appuyez successivement sur les touches **ENR**, **1**, et **LECTURE/SAUT DE MESSAGE**.

Réglage de la durée des messages entrants

Les messages entrants sont les messages laissés par les appelants sur votre répondeur téléphonique intégré. En sortie d'usine, l'appareil est configuré de façon à accorder un maximum de 4 minutes par appelant pour laisser un message. Toutefois, vous pouvez modifier ce paramètre à 15, 30 ou 60 secondes.

Etape	Séquence de touches:	Description
1		PARAM. REPONDEUR apparaîtra à l'affichage.
2		DUREE ENREG. MESS apparaîtra à l'affichage.
3	ou ou ou	Appuyez sur le chiffre correspondant à la durée des messages entrants souhaitée: 1 = 15 secondes, 2 = 30 secondes, 3 = 60 secondes, 4 = 4 minutes.
4		Sortie.

Autriche: Le réglage "4 minutes" n'est pas disponible. (Le réglage initial est de 3 minutes).

8 IMPRESSION DES RAPPORTS ET DES LISTES

Plusieurs listes répertorient les réglages et diverses informations programmés dans l'appareil peuvent être imprimées sur demande. Un rapport de transaction peut également être imprimé automatiquement lorsque certaines conditions sont réunies. Vous trouverez ci-après une description de ces listes et rapports.

Impression d'une liste

Etape	Séquence de touches:	Description
1		MODE IMPRESSION apparaîtra à l'affichage.
2	ou	Faites défiler les listes à l'aide de la touche " ou "". Passez à l'étape suivante lorsque le nom de la liste désirée apparaît à l'affichage.
3		Imprimez la liste.

Liste des numéros de téléphone

Cette liste répertorie les numéros de télécopieur et de téléphone qui ont été enregistrés pour la numérotation automatique.

Liste des identificateurs

Cette liste affiche vos nom et numéro de téléphone tels qu'ils ont été introduits dans l'appareil, ainsi qu'un échantillon des données imprimées en tête de chaque page transmise. (**IMPRESSION EN-TÊTE**).

Liste des paramètres utilisateur

Cette liste répertorie le réglage en cours de tous les paramètres utilisateur.

Liste des programmes Répondeur

Cette liste répertorie les réglages et les codes programmés pour le répondeur téléphonique.

Liste des messages

Cette liste répertorie les informations relatives aux messages actuellement enregistrés dans le répondeur téléphonique, y compris la date et l'heure de l'enregistrement, la durée et le type du message (message ou mémo).

Paramètre 5: IMPRESSION RAPPORT TRANSACTION

Ce paramètre indique sous quelles conditions les rapports de transaction sont imprimés. Tapez un numéro compris entre "1" et "4", sachant que:

- "1" (TOUJOURS IMPR.): Imprimer un rapport après chaque transmission, réception ou erreur.
- "2" (IMPR. SI ERREUR): Imprimer un rapport uniquement après une erreur.
- "3" (SEULEMENT TX): Imprimer un rapport après chaque transmission uniquement.
- "4" (JAMAIS IMPR.): Ne jamais imprimer de rapport.

- Réglage d'usine: "2"

Allemagne: Sélection "4" non disponible.

Paramètre 6: RELEVÉ

Appuyez sur "1" si vous souhaitez utiliser la touche express 05 comme touche Relève. Appuyez sur "2" si vous souhaitez l'utiliser comme une touche express normale.

- Réglage d'usine: "2"

Paramètre 7: DUREE PSEUDO SONNERIE

Ce paramètre spécifie la durée de la pseudo-sonnerie lorsque la fonction Commutation TEL/FAX est activée. Tapez un chiffre compris entre "1" et "4", sachant que:

- "1" (15 SECONDES.): 15 secondes
- "2" (30 SECONDES.): 30 secondes
- "3" (60 SECONDES.): 60 secondes
- "4" (120 SECONDES.): 120 secondes

- Réglage d'usine: "1"

Autriche: Sélection "4" non disponible.

Paramètre 8: CHOIX LANGUAGE

Ce paramètre détermine la langue utilisée pour les messages affichés, les rapports et les listes. Appuyez sur la touche **DEPART**, puis sur la touche "#" ou "*" une ou plusieurs fois jusqu'à ce que la langue désirée apparaisse à l'affichage et appuyez ensuite à nouveau sur la touche **DEPART**.

Paramètre 9-1: CONNEXION PBX

Appuyez sur la touche "1" (OUI) si l'appareil est connecté à un autocommutateur privé (PBX), et sur "2" (NON) s'il est raccordé au réseau public.

- Réglage d'usine: "2"

(Si vous sélectionnez "1", le paramètre 9-2 apparaîtra à l'affichage, tandis que la sélection "2" affichera le paramètre 1.)

Paramètre 9-2: CODE ID PBX

Utilisez ce paramètre pour entrer votre numéro ID PBX (max. 3 chiffres). Appuyez sur la touche **DEPART** lorsque vous avez terminé.







Remarque: Pour modifier un numéro ou rectifier une erreur, reportez-vous à la section "Enregistrement des lettres composant les noms" au Chapitre 2.

Réception de télécopies si défaillance du répondeur

Si la mémoire destinée à l'enregistrement des messages entrants est saturée lorsque vous êtes absent, le répondeur téléphonique ne sera plus en mesure d'enregistrer des messages. Le réglage **SI ERR. REpond.** est destiné à choisir le mode de réponse de l'appareil aux appels entrants dans les cas de figure suivants:

- ◆ Réception automatique de télécopies **DESACTIVEE**: le UX-85 répondra après 20 sonneries et attendra ensuite une commande à distance. La plupart des appelants raccrocheront avant ce délai; toutefois, lorsque vous consulerez à distance le UX-85, vous pouvez attendre qu'il réponde, puis écouter les messages et ensuite les effacer (voir "Opérations à distance" au chapitre 4).
- ◆ Réception automatique de télécopies **ACTIVEE**: le mode de réception basculera sur **FAX**, afin de permettre au UX-85 de continuer à recevoir automatiquement des télécopies. Lorsque ce réglage est sélectionné, vous pouvez encore utiliser les commandes à distance pour écouter les messages et effacer la mémoire message (voir "Opérations à distance").

En sortie d'usine, la fonction de réception automatique de télécopies est désactivée. Si vous souhaitez modifier ce paramètre, procédez comme décrit ci-dessous:

Étape	Séquence de touches:	Description
1	 	PARAM. REPONDEUR apparaîtra à l'affichage.
2		SI ERR. REpond. apparaîtra à l'affichage.
3	 ou 	Appuyez sur la touche "1" pour activer la réception automatique de télécopies, ou sur la touche "2" pour désactiver cette fonction.
4		Sortie.

ENREGISTREMENT DE NUMÉROS POUR LA NUMÉROTATION AUTOMATIQUE

La composition automatique est un moyen facile et rapide de composer des numéros, soit en appuyant sur une touche express (numérotation par touche express), soit en appuyant sur la touche **ABRÉGE** et en entrant un nombre à 2 chiffres (numérotation abrégée). Ces touches peuvent servir pour la transmission de télécopies ou pour les communications vocales.

Pour utiliser la numérotation automatique, vous devez d'abord enregistrer le numéro complet dans votre télécopieur. C'est la que vous lui affectez un numéro de numérotation abrégée à 2 chiffres et que vous lui associez un nom (celui-ci apparaît à l'affichage lorsque le numéro est composé). Jusqu'à 15 numéros peuvent être enregistrés.

- Les numéros de numérotation abrégée compris entre "01" et "05" peuvent être utilisés à la fois pour la numérotation express et abrégée; les numéros de numérotation abrégée compris entre "06" et "15" ne peuvent être utilisés que pour la numérotation abrégée.
- Pour simplifier l'identification des touches express, appuyez les étiquettes de touches express au-dessus des touches express ad hoc et indiquez le nom du correspondant dont le numéro vient d'être enregistré.

Enregistrement des numéros







Remarques:

- Pour enregistrer un numéro international, vous devez appuyer sur la touche **R** après avoir entré le code d'accès pour les numéros internationaux (Cette procédure commande à l'appareil de décaler la tonalité, étape nécessaire dans certains pays).
- Si l'appareil est connecté à un PBX, les numéros composés en numérotation automatique sont automatiquement transférés vers la ligne du réseau public (vous ne devez donc pas entrer le code d'accès, etc. pour obtenir une ligne extérieure lors de l'enregistrement du numéro). Pour enregistrer un numéro raccordé à votre PBX, appuyez sur la touche **R** avant d'entrer le numéro.
- Pour entrer des lettres composant les noms ou corriger une erreur, reportez-vous à la section "Enregistrement des lettres composant les noms" dans ce chapitre.
- Si vous entrez un numéro exigeant un temps d'attente entre certains chiffres, appuyez sur la touche **BIS**. Cette opération insère une pause de 4 secondes (vous pouvez appuyer plusieurs fois sur cette touche, si nécessaire). Par exemple, si le numéro que vous enregistrez nécessite l'accès à un service téléphonique spécial, il est possible que vous deviez taper une pause après avoir introduit le code d'accès de ce service. (En France, si vous appuyez plusieurs fois sur la touche **BIS** en début de numéro, le temps d'attente sera toujours de 2 secondes).

7 REGLAGES FACULTATIFS

Divers réglages facultatifs sont possibles afin que vous puissiez configurer votre appareil selon vos besoins propres. Ces réglages sont introduits à l'aide des touches du tableau de bord. Vous trouverez ci-après une liste décrivant chacun de ces paramètres.

Accès aux paramètres

Etape	Séquence de touches:	Description
1	 	PARAM. UTILIS. apparaît à l'affichage.
2	 ou 	Faites défiler la liste des paramètres à l'aide de la touche "F" (défillement avant), ou "R" (défillement arrière). Les paramètres apparaîtront comme répertoriés ci-dessous.
3	 (Exemple)	Lorsque le paramètre désiré apparaît à l'affichage, procédez au réglage.
4	 STOP	Sortie.

Paramètres utilisateur

Paramètre 1: VOLUME SONNERIE

Ce paramètre règle le volume de la sonnerie. Appuyez sur "1" pour un volume faible, "2" pour un volume moyen, ou "3" pour un volume fort.

- Réglage d'usine: "2"

Paramètre 2: PRIORITE AU FIN

Ce paramètre définit la résolution par défaut (la résolution appliquée si aucun réglage n'est effectué avec la touche **RESOLUTION**) pour la transmission de documents. Appuyez sur "1" (OUI) pour régler ce paramètre sur FIN, ou "2" (NON) pour le régler sur STANDARD.

- Réglage d'usine: "2"

Paramètre 3: CODE TRANSFERT

Ce paramètre définit le code à un chiffre pour l'activation de la réception de documents à partir d'un poste téléphonique supplémentaire. Entrez un nombre compris entre "0" et "9".



















- Réglage d'usine: "5"

Paramètre 4: RX A DISTANCE









Ce paramètre permet d'activer ou de désactiver la détection du code destiné à la réception de documents à partir d'un poste téléphonique supplémentaire. Appuyez sur "1" pour activer la détection ou sur "2" pour la désactiver.

- Réglage d'usine: "1"

Notes

Etape	Séquence des touches:	Description
1	 	ENTREE DONNEES apparaîtra à l'affichage.
2		MODIE No FAX/TEL apparaîtra à l'affichage.
3		Sélectionnez INT.
4	 (Exemple)	Pour introduire un numéro abrégé
5	      (Exemple)	Entrez le numéro de télécopieur ou de téléphone (max. 20 chiffres y compris les pauses) à l'aide des touches du pavé numérique.
6		
7	   ...   (Exemple)	Entrez le nom de votre correspondant à l'aide des touches du pavé numérique comme indiqué à la section "Enregistrement des lettres composant les noms" dans ce chapitre (max. 10 caractères). Si vous ne souhaitez pas entrer ces données, sautez cette étape.
8		
9	Etape 4 ou  STOP	Retournez à l'étape 4 pour enregistrer un autre numéro, ou appuyez sur la touche STOP pour sortir. Si ce numéro est utilisé pour la numérotation express, écrivez le nom sur l'étiquette figurant au-dessus de la touche express correspondante.

Suppression de numéros

Etape	Séquence des touches:	Description
1	 	ENTREE DONNEES apparaitra à l'affichage.
2		MODE No FAX/TEL apparaitra à l'affichage.
3		Sélectionnez EFFACER.
4	  (Exemple)	Pour supprimer un numéro abrégé, introduisez le nombre à deux chiffres souhaité à l'aide des touches du pavé numérique.
5		
6	Etape 4 ou  STOP	Retournez à l'étape 4 pour supprimer un autre numéro, ou appuyez sur la touche STOP pour sortir.

Modifications

Pour apporter des modifications à un numéro enregistré précédemment, répétez la procédure d'enregistrement. Sélectionnez le numéro de code que vous souhaitez modifier à l'étape 4 et apportez vos modifications lorsque le numéro et/ou le nom apparaissent à l'affichage (respectivement, les étapes 5 et 7).

Les numéros et les lettres sont modifiés comme décrit à la section "Enregistrement des lettres composant les noms" de ce chapitre.

♦ **Mémoire des numéros de numérotation automatique grâce à une pile au lithium**

Votre télécopieur est équipé d'une pile au lithium destinée à garder en mémoire les numéros de numérotation automatique et autres données programmées lorsque l'appareil est hors tension.

En règle générale, la pile se décharge lorsque l'appareil est hors tension. Durée approximative de la pile en cas de coupure de courant prolongée: 5 ans.

Lorsque la pile est épuisée, demandez à votre revendeur ou à votre technicien de procéder au remplacement. N'essayez jamais de la remplacer vous-même.

Transfert d'appels

1



Durant votre conversation téléphonique, appuyez sur la touche R pour mettre votre correspondant en attente.

2

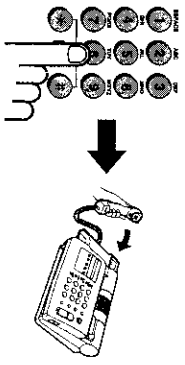

Lorsque vous entendez la tonalité, composez le numéro du poste sur lequel vous souhaitez transférer l'appel. Raccrochez le combiné lorsque votre correspondant a répondu. L'appel est alors automatiquement transféré vers ce poste.

Opérations avec PBX

Si votre télécopieur est connecté à un PBX, vous pouvez utiliser votre appareil pour les opérations suivantes:

- ◆ **Demande d'informations:** Durant une conversation, vous pouvez mettre votre correspondant en attente et appeler un autre numéro, puis revenir à votre première conversation.
- ◆ **Transfert d'appels:** Vous pouvez transférer un appel sur un autre poste raccordé au PBX sans l'intervention d'un opérateur.

Demande d'informations

1

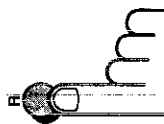

Pendant la conversation téléphonique, appuyez sur la touche R pour mettre votre correspondant en attente.

2

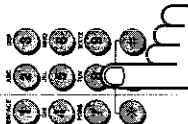

Lorsque vous entendez la tonalité, composez le numéro du poste que vous souhaitez appeler.

3

A la fin de votre conversation, la ligne avec votre premier correspondant est automatiquement rétablie lorsque votre deuxième correspondant raccroche.

Documents transmissibles

Votre télécopieur peut transmettre la majorité des documents de bureau standard. Vous trouverez ci-après les détails relatifs à ces documents:

Dimension et poids

La dimension et le poids des documents pouvant être introduits dans le chargeur de document varient selon que vous chargez une page à la fois ou plusieurs.

Feuille à feuille:

52 g/m² ↔ 157 g/m²

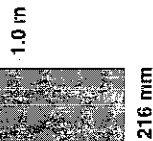

Plusieurs feuilles à la fois:

52 g/m² ↔ 80 g/m²

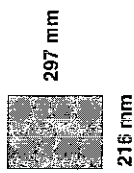

Remarque: La zone du document lue par le télécopieur est légèrement plus petite que le format réel du document. Tout texte ou graphique imprimé en dehors de cette zone ne sera donc pas transmis.

Largeur de lecture: 210 mm

Longueur de lecture: Longueur de la page moins 4 mm à partir des extrémités supérieure et inférieure.

Autres restrictions

- ◆ Les documents écrits à l'encre jaune, jaune-vert ou bleu clair ne peuvent pas être transmis étant donné que le dispositif de lecture ne reconnaît pas ces couleurs.
- ◆ L'encre, la colle et le liquide correcteur doivent être secs avant la transmission.
- ◆ Tous les trombones, agrafes et épingles doivent être enlevés des documents avant la transmission, sous peine d'endommager le télécopieur.
- ◆ Les documents rapiécés, recollés avec du ruban adhésif, déchirés, inférieurs au format minimal, à dos de carbone, ou facilement tachables doivent être photocopiés, et la copie utilisée pour la transmission.

Chargement du document

Il est possible de placer jusqu'à 15 pages à la fois dans le chargeur. Celles-ci seront automatiquement alimentées dans l'appareil en commençant par la page du bas.

- ♦ Si vous devez envoyer ou copier plus de 15 pages, placez les pages supplémentaires avec précaution dans le chargeur lorsque la dernière page est en cours de lecture. Ne forcez pas les feuilles car cela pourrait provoquer une alimentation double ou un bourrage.

- ♦ Si votre document se compose de plusieurs pages de dimension ou d'épaisseur supérieure à la normale devant être chargées une à une, introduisez chaque page dans le télécopieur pendant que la page précédente est en cours de lecture. Introduisez délicatement la page afin d'éviter une double alimentation.

- 1 Ajustez le guide de document à la largeur de votre document.

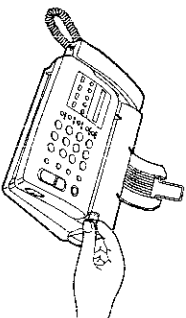

2

Placez le document face vers le bas et glissez-le doucement dans le chargeur. Veillez à introduire le bord supérieur du document en premier.

- Le chargeur entraînera le document dans l'appareil. Le message ENVOI PRÊT apparaîtra à l'affichage.

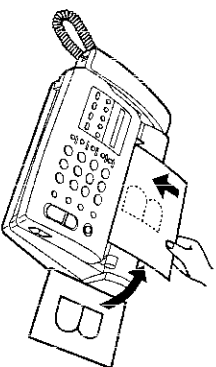

3

Vous pouvez maintenant procéder aux réglages de la résolution et/ou du contraste, comme décrit dans la section ci-après, ou composer le numéro de votre correspondant (voyez la section "Numérotation et transmission").

Important:

- Si vous souhaitez relier le document du télécopieur avant de le transmettre ou de le copier, débloquez d'abord le tableau de bord en tirant le levier situé sur le côté droit de la machine. Si vous tirez sur le document sans avoir débloqué le tableau de bord, vous risquez d'abîmer le mécanisme d'alimentation.

6 UTILISATION DU UX-85 COMME POSTE TELEPHONIQUE

Votre télécopieur peut être utilisé comme un poste téléphonique classique pour effectuer et recevoir des appels vocaux.

Remarque: Pour effectuer ou recevoir des appels vocaux, l'alimentation doit être mise sous tension (sauf en Italie et en Belgique).

Appels vocaux

1

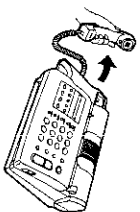

HT.PARL.
ou
m

Débranchez le combiné ou appuyez sur la touche HT.PARL. Attendez la tonalité d'invitation à numérotier.

2

Composez le numéro selon l'une des méthodes décrites ci-dessous:

- **Numérotation normale:** Entrez un numéro de téléphone complet à l'aide des touches du pavé numérique.
- **Numérotation express:** Appuyez sur la touche express correspondante.
- **Numérotation abrégée:** Appuyez sur la touche ABREGÉ et entrez le numéro abrégé à 2 chiffres à l'aide des touches du pavé numérique.

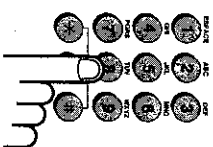

3

Parlez à votre correspondant lorsqu'il a décroché.

- Si vous avez appuyé sur la touche HT.PARL, décrochez le combiné.

Rappel du dernier numéro

Le dernier numéro appelé peut être renuméroté automatiquement à l'aide de la touche BIS (il n'est pas nécessaire de décrocher le combiné, ni d'appuyer sur la touche HT.PARL.). Lorsque votre correspondant répond, décrochez le combiné.



Notes

Résolution et contraste

Vous pouvez maintenant procéder aux réglages de la résolution et/ou du contraste.

Résolution

Votre télécopieur possède 3 réglages de résolution:

- STANDARD:** Utilisez la résolution STANDARD pour les documents ordinaires. Ce réglage assure, en outre, une transmission rapide et économique.
- FIN:** Utilisez la résolution FIN pour une reproduction améliorée, tout particulièrement pour des documents contenant des petits caractères ou des schémas à traits fins.
- DEMI-TON:** Utilisez la résolution DEMI-TON pour les photographies et les illustrations. Les documents seront alors reproduits en 16 tons de gris.

Si vous ne procédez à aucun réglage, l'appareil transmettra automatiquement le document en résolution STANDARD.

- ◆ Pour transmettre avec une résolution FIN, le télécopieur récepteur doit également disposer de ces résolutions. Dans le cas contraire, votre télécopieur basculera automatiquement sur STANDARD.
- ◆ La résolution par défaut (c.-à-d. la résolution utilisée par le télécopieur si vous n'effectuez aucun réglage de résolution particulier) peut être réglée sur FIN en modifiant le paramètre utilisateur 2 comme expliqué au Chapitre 7, "Réglages facultatifs".

Contraste

En règle générale, le contraste est réglé sur AUTO, ce qui signifie que l'appareil contrôle automatiquement le contraste. Toutefois, pour les documents très clairs, par exemple les documents écrits au crayon, nous vous recommandons de régler le contraste sur FONCE.

Réglage de la résolution et du contraste

Remarque: Pour effectuer le réglage de la résolution et/ou du contraste, le document doit d'abord être introduit dans le chargeur.

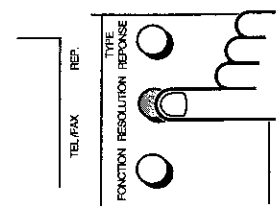

Appuyez sur la touche **RESOLUTION** une ou plusieurs fois successivement, jusqu'à ce que les réglages de la résolution et du contraste souhaités apparaissent à l'affichage.

- Lorsque vous vous déplacez pour la première fois dans la liste des réglages de résolution, le réglage AUTO du contraste apparaîtra en regard de chaque réglage de la résolution. Lors du deuxième passage dans la liste, le réglage FONCE apparaîtra.

Numérotation et transmission

Lorsque vous avez chargé le document dans l'appareil et procédé aux réglages du mode de transmission souhaité, vous pouvez composer le numéro du télécopieur distant et transmettre votre document. Il existe plusieurs types de numérotation afin que vous puissiez sélectionner celui qui correspond le mieux à vos besoins.

Numérotation normale

En numérotation normale, il suffit de décrocher le combiné (ou d'appuyer sur la touche **HT.PARL.**) et de numérotier comme vous le feriez pour appeler quelqu'un. Si le téléphone distant est paramétré en position réception manuelle (c.-à-d. si votre correspondant doit d'abord converser avec vous avant d'appuyer sur la touche **DEPART** pour commencer la réception), vous pouvez avoir une conversation avec votre interlocuteur avant d'envoyer votre télécopie.

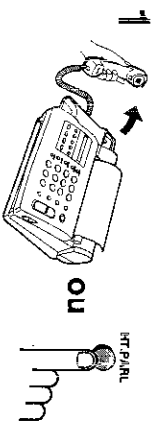

1 Décrochez le combiné ou appuyez sur la touche **HT.PARL.** Attendez la tonalité d'invitation à numérotier.

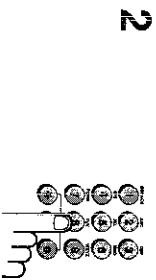

2 Composez le numéro du télécopieur distant à l'aide des touches du pavé numérique.

3

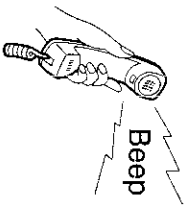

Attendez la connexion. Selon le réglage du télécopieur distant, vous entendrez soit une tonalité émise par le télécopieur, soit votre correspondant décrochera le combiné.

- Si votre correspondant décroche, demandez-lui d'appuyer sur la touche **DEPART** (si vous aviez appuyé sur la touche **HT.PARL.**, décrochez le combiné pour converser avec lui). Le télécopieur distant émet alors une tonalité de réception.

5 COPIE

Votre télécopieur peut également être utilisé pour réaliser des copies. Cette fonction vous permet en particulier de tirer une copie du document à transmettre afin de vérifier si les réglages de la résolution et du contraste sont corrects.

- ♦ La résolution par défaut en mode Copie est FIN.

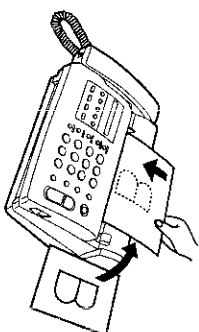

1 Chargez le(s) document(s) face vers le bas.

- Si vous le souhaitez, réglez la résolution et le contraste à l'aide de la touche **RESOLUTION**.

2 Appuyez sur la touche **COPIE**.

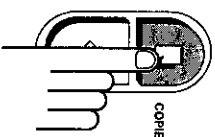
**Appels entrant en cours de copie**

Le télécopieur bascule en mode réception manuelle pendant la copie afin que vous puissiez décrocher le combiné si un appel vous est adressé durant cette copie.

Pour recevoir un document, appuyez sur la touche **DEPART** lorsque la copie est terminée. Si vous souhaitez démarrer immédiatement la réception, appuyez sur la touche **STOP** pour interrompre la copie, et ensuite sur **DEPART** dès que le document est libéré et que l'appareil est revenu en mode d'attente.

Numérotation express

Si le numéro que vous souhaitez composer a été enregistré pour une numérotation automatique comme un numéro abrégé compris entre "01" et "05" (voir "Enregistrement de numéros pour la numérotation automatique" au Chapitre 2), il suffit d'appuyer sur la touche express correspondante.

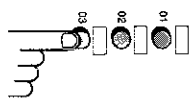

Exemple: Pour composer le numéro abrégé "03", appuyez sur la touche express 03.

- Appuyez sur la touche express correspondant au numéro de numérotation abrégée souhaité.
- Le nom du correspondant apparaîtra à l'affichage, ou son numéro de télécopieur si vous n'avez pas enregistré de nom. (Si le nom ou le numéro est incorrect, appuyez sur la touche **STOP**.)
- Le document sera automatiquement transmis dès l'établissement de la connexion.

Numérotation abrégée

La numérotation abrégée peut être utilisée pour composer tout numéro qui a été enregistré pour la numérotation automatique (voir "Enregistrement de numéros pour la numérotation automatique" au chapitre 2).

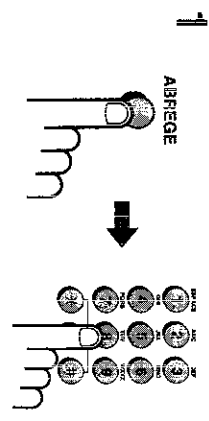

- Appuyez sur la touche **ABREGÉ** et tapez ensuite les deux chiffres du numéro abrégé à l'aide des touches du pavé numérique.
- N'oubliez pas de faire précéder les chiffres compris entre 1 et 9 d'un 0.

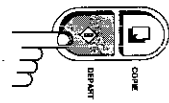
2

- Contrôlez les données à l'affichage. Si le nom ou le numéro est correct, appuyez sur la touche **DEPART**.
- Dans le cas contraire, appuyez sur la touche **STOP** et répétez la procédure de l'étape 1.

Utilisation de la fonction

La procédure destinée à passer outre au répondeur téléphonique est la suivante:

1

1 Votre appelant appelle le **UX-85** à partir d'un poste de type fréquences vocales. Lorsque le message d'accueil démarre, il appuie sur la touche "**#**" du téléphone.

- Un bref bip sonore sera émis, et la lecture du message d'accueil sera interrompue.

2

(Exemple)

2 Il doit ensuite entrer le code **Privilage** puis appuyer sur la touche "**#**" du téléphone.

- Si le code entré est incorrect, quatre bips seront émis. Dans ce cas, il devra à nouveau entrer le code valide dans les 60 secondes. Passé ce délai, la communication sera interrompue.

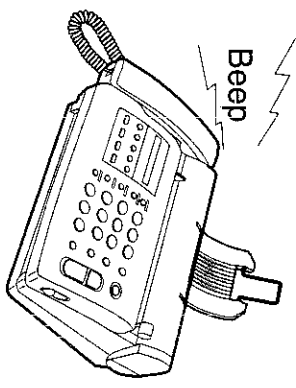
3

3 La pseudo-sonnerie du **UX-85** retentira. Décrochez le combiné pour répondre à cet appel. (Notez toutefois qu'un poste supplémentaire raccorde sur la même ligne n'émettra aucune sonnerie).

- Si vous ne répondez pas dans les 30 secondes, le message d'accueil sera lu afin de permettre à l'appelant de laisser un message.

Notes

4

Dès que vous entendez la tonalité de réception, appuyez sur la touche **DEPART**, puis raccrochez le combiné le cas échéant.

- Lorsque la transmission est terminée, le télécopieur émet un signal sonore.

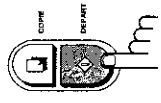

Numérotation directe au clavier

Si vous ne devez pas parler à votre correspondant avant d'envoyer votre télécopie, vous pouvez composer directement le numéro. Il n'est donc pas nécessaire de décrocher le combiné, ni d'appuyer sur la touche **HT.PARL.**

- ♦ La numérotation directe au clavier est un type de numérotation automatique. Dès lors, si vous devez insérer une pause entre des chiffres, appuyez sur la touche **BIS**. (Pour plus de détails sur le concept de pause, reportez-vous à la section "Enregistrement de numéros pour la numérotation automatique" au Chapitre 2.)

1

Composez le numéro du télécopieur distant à l'aide des touches du pavé numérique.

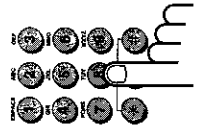



- Si vous êtes raccordé à un PBX et que vous composez un numéro de ce même PBX, appuyez sur la touche **R** avant de commencer la numérotation.
- Si vous composez un numéro international, appuyez sur la touche **R** après avoir entré le code d'accès des numéros internationaux.

2

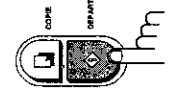
Contrôlez le résultat à l'affichage. Si le numéro du télécopieur distant est correct, appuyez sur la touche DEPART.



- Si le numéro est incorrect, appuyez autant de fois que nécessaire sur la touche **STOP** pour effacer les chiffres puis retapez les chiffres corrects.

3	 ou 	Appuyez sur la touche "1" pour activer la fonction, ou sur la touche "2" pour la désactiver.
4		Sortie.

Remarque: Le cas échéant, vous pouvez activer ou désactiver à distance la fonction *Transfert*. Pour plus de détails, reportez-vous à "Autres opérations à distance" figurant à la section précédente intitulée "Opérations à distance". (Pour activer ou désactiver la fonction *Transfert*, le numéro de transfert doit au préalable avoir été programmé dans l'appareil).

Appels privilégiés











Cette fonction permet à certains appelants utilisant un téléphone de type fréquences vocales de passer outre au message d'accueil du répondeur et de déclencher la pseudo-sonnerie du UX-85 afin de vous avertir qu'ils souhaitent vous parler. Cette fonction peut se révéler particulièrement utile lorsque vous êtes à proximité de l'appareil, mais que vous ne souhaitez répondre qu'à certains appelants, tandis que les autres appels seront pris en charge par le répondeur.

Programmation du code Privilage

Pour utiliser la fonction Appels privilégiés, les appelants doivent d'abord introduire à partir de leur téléphone un "code d'appel privilégié" (un nombre de 3 chiffres maximum). En sortie d'usine, l'appareil a été configuré avec le numéro de code "009". Vous pouvez le modifier en suivant la procédure décrite ci-dessous.

Important!

- Assurez-vous que le code Privilage soit différent du code d'accès à distance destiné aux opérations à distance.

Etape	Séquence de touches:	Description
1	 	PARAM. REPONDEUR apparaît à l'affichage.
2	  	CODE PRIVILEGE apparaît à l'affichage.
3	   (Exemple)	Entrez un numéro de 3 chiffres à l'aide des touches du pavé numérique.
4		
5		Sortie.

Rappel

Rappel automatique

Si vous utilisez la numérotation automatique ou la numérotation directe au clavier et que la ligne est occupée, l'appareil recomposera automatiquement le numéro. Cette renumérotation sera répétée deux fois, à intervalles de 2 minutes 30.

- Pour interrompre cette fonction, appuyez sur la touche **STOP**.

Utilisation de la touche BIS

Si la ligne est occupée, vous pouvez appuyer sur la touche **BIS** pour recomposer le numéro (le dernier numéro est recomposé automatiquement).

1

Appuyez sur la touche BIS.

- Le haut-parleur sera activé. (Assurez-vous que le volume sonore est correctement réglé.)

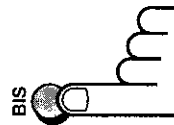

2

Attendez la connexion. Selon le réglage de l'appareil distant, vous entendrez soit la tonalité de réception de ce télécopieur, soit votre correspondant.

- Si l'autre personne décroche, prenez le combiné et demandez-lui d'appuyer sur la touche **DEPART** de son télécopieur. Le télécopieur distant émet alors une tonalité de réception.

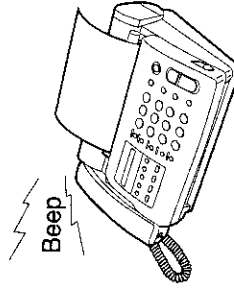

3

Lorsque vous entendez cette tonalité, appuyez sur la touche **DEPART**. Raccrochez ensuite le combiné le cas échéant.

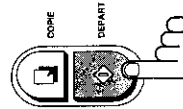

Mode de réception FAX

Lorsque le mode de réception est réglé sur FAX (appuyez sur la touche **TYPE REPONSE** jusqu'à ce que la flèche soit positionnée sur l'indication **FAX**), le télécopieur répond automatiquement à tous les appels après deux sonneries et reçoit les documents entrants.

Mode de réception TEL

Lorsque le mode de réception est réglé sur TEL (appuyez sur la touche **TYPE REPONSE** jusqu'à ce que la flèche soit positionnée sur l'indication **TEL**), vous devez répondre aux appels (y compris pour les transmissions de télécopies) en décrochant le combiné ou en utilisant un poste supplémentaire raccordé sur la même ligne.

- France:**
- La connexion du poste supplémentaire se fait par une prise gigogne spéciale (veuillez prendre contact avec votre revendeur SHARP).

Réception de télécopies sur le UX-85

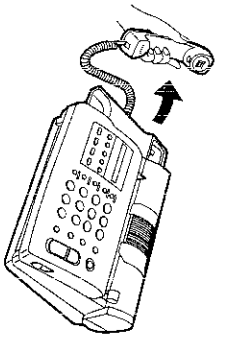

Lorsque la sonnerie de votre appareil retentit, décrochez le combiné.

- Si vous entendez une tonalité de télécopieur, appuyez sur la touche **DEPART** puis raccrochez le combiné.
- Si après une conversation, votre interlocuteur désire envoyer un document, appuyez sur la touche **DEPART** une fois la conversation terminée. Raccrochez le combiné.

Remarque: Assurez-vous qu'il n'y a pas de document dans le support de documents avant d'appuyer sur la touche **DEPART**.

Enregistrement du message de transfert

Le message de transfert est lu lorsque vous répondez à un appel. Ce message vous informe qu'il s'agit d'un appel transféré. La durée de ce message est limitée à 15 secondes. Pour enregistrer un message de transfert, procédez comme décrit ci-dessous. Exemple de message:
"Bonjour. Ceci est un appel transféré pour (VOTRE NOM). Tapez maintenant votre code d'accès à distance."

- 1** Appuyez sur les touches **ENR.**, "3", et **DEPART**.



- 2** Parlez en face de l'indication "MIC" située à gauche de l'appareil, à une distance de 30 cm environ.
 - Durée maximale du message: 15 secondes.
 - Pendant l'enregistrement, l'affichage indiquera le temps restant pour l'enregistrement.

- 3** Lorsque vous avez terminé, appuyez sur la touche **STOP**. L'appareil rebasculera automatiquement en mode d'attente.
 - Si les 15 secondes sont écoulées ou si vous décrochez le combiné, l'appareil rebasculera automatiquement en mode d'attente.
- Pour vérifier le message d'accueil**
- Appuyez successivement sur les touches **ENR.**, **3** et **LECTURE/SAUT DE MESSAGE**.

Remarque: Le cas échéant, vous pouvez enregistrer à distance le message de transfert. Pour plus de détails, reportez-vous à "Autres opérations à distance" figurant dans la section précédente intitulée "Opérations à distance".

Activation/Désactivation de la fonction Transfert

Etape	Séquence de touches:	Description
1	FONCTION 0	PARAM. REPONDEUR apparaît à l'affichage.
2	FONCT. TRANSFERT	apparaît à l'affichage.

Fonction Transfert

La fonction Transfert permet de commander au UX-85 de vous appeler automatiquement à un numéro donné, à chaque fois qu'un message entrant est reçu. Cette fonction vous permet de prendre immédiatement connaissance du contenu des messages, même si vous êtes à une grande distance.

Lorsque vous répondez au téléphone, vous entendrez votre message enregistré vous indiquant qu'il s'agit d'un appel transféré. Appuyez sur la touche "#", tapez votre code d'accès à distance, puis appuyez à nouveau sur la touche "#". L'appareil lira les messages enregistrés. Vous pouvez également effectuer l'une des opérations décrites à la section précédente.

Remarque: Lorsque vous raccrochez le combiné après un appel transféré, le UX-85 ne libérera pas immédiatement la ligne. Si vous devez effectuer un appel immédiatement après un appel de transfert, appuyez deux fois sur "*" avant de raccrocher de manière à libérer la ligne (si vous souhaitez raccrocher durant la lecture d'un message, appuyez d'abord sur les touches "0" et "# pour interrompre la lecture des messages, puis appuyer deux fois sur "*").

France:















Suivant la spécification B1123A,

- Les répétitions d'un appel infructueux sont limitées à 2 avec un délai de 2 minutes 30 entre chaque rappel.
- À l'issue d'une phase d'appel infructueuse, c'est-à-dire d'un appel suivi de deux rappels, le numéro de transfert est brûlé; l'appel automatique de ce numéro à chaque fois qu'un message entrant est reçu n'aura plus lieu. La fonction de transfert est de ce fait désactivée.

La seule façon pour réactiver la fonction est de modifier le réglage "Activation/Désactivation" de Désactiver à Activer.

Programmation du numéro de transfert

Pour utiliser la fonction Transfert, vous devez tout d'abord indiquer au UX-85 le numéro auquel il doit vous appeler (le numéro de transfert). Pour ce faire, procédez comme décrit ci-dessous:

Etape	Séquence de touches:	Description
1	 	PARAM. REPONDEUR apparaît à l'affichage.
2	  	NUMERO TRANSFERT apparaît à l'affichage.
3		
4	       (Exemple)	Entrez un numéro de transfert (max. 32 chiffres y compris les pauses) à l'aide des touches du pavé numérique.
5		
6		Sortie.

Remarque: Si nécessaire, vous pouvez modifier le numéro de transfert à distance. Pour plus de détails, reportez-vous à "Autres opérations à distance" dans la section précédente intitulée "Opérations à distance".

Réception de télécopies via un poste supplémentaire

Allemagne, Autriche, Suisse:

- Fonction non disponible.

France:

- La connexion du poste supplémentaire se fait par une prise gigogne spéciale (veuillez prendre contact avec votre revendeur SHARP)

Si après une conversation, votre interlocuteur désire envoyer un document, appuyez sur la touche "5", "*" et "*" si vous utilisez un téléphone à fréquences vocales ou un téléphone par impulsions capable d'émettre des fréquences vocales. Si ce n'est pas le cas, posez le combiné (ne raccrochez pas), dirigez-vous vers le télécopieur, décrochez le combiné et appuyez sur la touche **DEPART**. Vous pouvez alors raccrocher le combiné de votre télécopieur ainsi que celui de votre poste supplémentaire.

Remarque: Le télécopieur n'acceptera pas le signal de réception ("5", "*", et "*") si un document se trouve dans le chargeur.

Commentaires:

- Le code utilisé pour activer la réception d'un document à partir d'un téléphone externe à fréquences vocales ("5", "*", et "*") peut être modifié. Veuillez vous référer au paramètre utilisateur 3 ("Code transfert") au chapitre 7, "Réglages facultatifs".
- Si vous n'avez pas l'intention d'utiliser le code d'activation de réception de documents, vous pouvez supprimer la détection de ce code via le paramètre utilisateur 4. Ce réglage empêchera le télécopieur d'essayer de lancer par erreur la réception, en cas de détection d'un signal similaire à "5", "*", et "*" pendant que vous parlez par le biais d'un poste supplémentaire.

Mode de réception TEL/FAX

Lorsque le mode de réception est réglé sur TEL/FAX (appuyez sur la touche **TYPE REPONSE** jusqu'à ce que la flèche soit positionnée sur l'indication **TEL/FAX**), le télécopieur répond automatiquement à tous les appels après deux sonneries. Ensuite, l'appareil analyse la ligne pendant environ 5 secondes pour détecter une éventuelle tonalité de télécopieur.

♦ Si le télécopieur détecte une tonalité de télécopieur (cela signifie qu'il s'agit d'un envoi de documents par numérotation automatique), il lancera automatiquement la réception du document entrant.

♦ Si le télécopieur ne détecte pas de tonalité de télécopieur (cela signifie qu'il s'agit d'un appel vocal ou d'un envoi de documents par numérotation manuelle), l'appareil émettra une sonnerie spéciale (une pseudo-sonnerie) pendant 15 secondes afin de vous avertir de la nécessité de répondre. Si vous ne répondez pas dans ce délai, votre appareil enverra une tonalité de télécopieur au télécopieur distant pour permettre à votre correspondant d'envoyer manuellement un document s'il le souhaite.

Remarques:

- Seul le télécopieur vous avertira par une pseudo-sonnerie de l'entrée d'appels vocaux ou de documents envoyés par numérotation manuelle. Un poste téléphonique supplémentaire raccordé sur la même ligne n'émettra pas de sonnerie après la connexion.
- La durée de la pseudo-sonnerie peut être réglée via le paramètre utilisateur 7. Veuillez vous référer à ce sujet au Chapitre 7, "Réglages facilités".

Enregistrement d'un "Mémo"

Vous pouvez laisser un "mémo" à l'attention d'autres utilisateurs du UX-85. Ce bref message sera lu en même temps que les autres messages entrants lorsqu'ils prendront connaissance des messages enregistrés.

1

Appuyez sur les touches " * " et " # " du téléphone.

2

Lorsque vous entendez un bref bip sonore, parlez dans le combiné pour enregistrer votre mémo.

3

Une fois l'opération terminée, appuyez sur " 0 " et " # ".
 • Si le UX-85 détecte un temps de silence, l'appareil interrompra automatiquement l'enregistrement.

Activation/Désactivation de la fonction Transfert

(La fonction Transfert est décrite plus en détail à la section suivante, "Autres fonctions".)



Pour activer la fonction Transfert: appuyez successivement sur les touches "9", "1" et "#" du téléphone.

(Exemple)

Remarque: 4 bips seront émis si le numéro de transfert n'a pas été programmé.

Pour désactiver la fonction Transfert: appuyez successivement sur les touches "9", "2" et "#" du téléphone.

Modification du numéro de téléphone de transfert

1 Appuyez successivement sur les touches "9", "0" et "#" du téléphone.



2 Après l'émission d'un bref bip, entrez le nouveau numéro de téléphone. Une fois l'opération terminée, appuyez sur la touche "#".

(Exemple)

- Pour insérer une pause entre deux chiffres du numéro, appuyez sur la touche "*".

Enregistrement d'un nouveau message de transfert

1 Appuyez successivement sur les touches "9", "3" et "#" du téléphone.



2 Après l'émission d'un bref bip sonore, parlez dans le combiné pour enregistrer le nouveau message.

- Le temps du message de transfert est fixé à 15 secondes. Passé ce délai (ou plus tôt, si l'appareil détecte un silence après le message), vous entendrez un bip, puis le nouveau message sera lu automatiquement.

La fonction Relève est utilisée pour demander à un autre appareil d'envoyer un document vers votre télécopieur. En d'autres termes, c'est l'appareil récepteur, et non l'appareil transmetteur, qui active la transmission.

Activation de la touche Relève

Pour utiliser la fonction Relève, vous devez au préalable régler la touche express 05 en conséquence. Ce réglage se fait en modifiant le paramètre utilisateur 6, selon les instructions figurant au Chapitre 7, "Réglages facultatifs". (Notez que lorsque la touche rapide 05 a été réglée pour servir de touche Relève, elle ne peut plus être utilisée comme touche express.)

Opération en mode Relève

1

Composez le numéro de l'appareil que vous souhaitez appeler en mode relève selon l'une des méthodes suivantes:



- Décrochez le combiné (ou appuyez sur la touche HT-PARL) et composez l'intégralité du numéro. Attendez la tonalité de réponse du télécopieur distant.

(Exemple)

- Appuyez sur la touche ABREGE et entrez un numéro de numérotation abrégée à 2 chiffres.

- Entrez l'intégralité du numéro à l'aide des touches du pavé numérique.

2

Appuyez sur la touche express 05.

- Lorsque le message RELEVE apparaît à l'affichage, raccrochez le combiné le cas échéant. La réception démarre immédiatement.

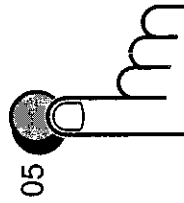

Remarque:

Si l'appareil distant sollicité a une fonction sécurité activée contre toute relève non souhaitée, il vous faudra demander à l'opérateur de cet appareil l'autorisation de le mettre en relève. Veillez à ce que votre numéro de télécopieur soit correctement enregistré dans votre appareil, comme décrit au chapitre 2 "Enregistrement de vos nom et numéro de télécopieur", étant donné que l'autre appareil se servira de ces données pour vous identifier et vous autoriser à effectuer l'opération de relève.

Allemagne, Autriche, Pays-Bas:

- L'appareil émettra un bref bip toutes les 3 minutes en Allemagne, toutes les 2 minutes aux Pays-Bas et toutes les 60 secondes en Autriche. Faute de confirmation en appuyant sur n'importe quelle touche de l'appareil distant, la communication sera interrompue.

Autres opérations à distance

Une fois la lecture des messages terminée, vous pouvez effectuer une opération parmi celles décrites ci-dessous, à l'aide des touches du téléphone.

Remarque:

Les commandes ci-après ne peuvent pas être entrées pendant la lecture des messages. Si vous ne souhaitez pas attendre la fin de la lecture pour entrer une commande, arrêtez d'abord la lecture en appuyant successivement sur les touches "0" et "#", puis entrez la commande.

Modification du type de réponse

(Exemple)

- Sélectionnez un nouveau type de réponse à l'aide de l'une des séquences de touches ci-dessous:
- Mode REP. : "8", "1", et "#".
 - Mode FAX : "8", "2", et "#".
 - Mode TEL : "8", "3", et "#".
 - Mode TEL/FAX : "8", "4", et "#".

Enregistrement d'un nouveau message d'accueil**1**

Appuyez successivement sur les touches "1" et "*" du téléphone.

2

Lorsque vous entendez un bref bip, parlez dans le combiné pour enregistrer votre nouveau message.

- La durée du message d'accueil est fixée à 60 secondes. Passé ce délai (ou plus tôt, si l'appareil détecte un silence après votre message), vous entendrez un bip, puis le nouveau message sera lu automatiquement.

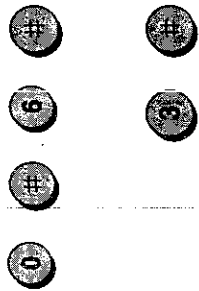

- **Lecture des nouveaux messages:** Pour n'écouter que les nouveaux messages, arrêtez d'abord la lecture à l'aide des touches "0" et "#", puis appuyez successivement sur "6" et "#".
- **Effacement d'un message:** Pour effacer le message en cours de lecture, appuyez sur les touches "3" et "#" avant la fin du message.

4

Lorsque vous avez terminé la lecture de vos messages, vous pouvez effectuer, au choix, l'une des opérations ci-dessous:

- **Effacement de tous les messages:** Pour effacer tous les messages, appuyez successivement sur les touches "3", "3" et "#".
- **Répétition de la lecture:** Pour écouter à nouveau vos messages, appuyez sur les touches "7" et "#".
- **Autres opérations:** Vous pouvez saisir, au choix, l'une des commandes décrites dans la section suivante, "Autres opérations à distance".
- **Raccrocher:** Si vous n'effectuez pas vos messages dans un premier temps, ces derniers seront mémorisés et tous les nouveaux messages seront enregistrés à leur suite. Si vous souhaitez que le UX-85 libère immédiatement la ligne avant de raccrocher (particulièrement nécessaire lors de l'utilisation de la fonction de transfert), appuyez deux fois sur "*" avant de raccrocher.

Remarques:

- Lorsque une commande à distance est acceptée par l'appareil, ce dernier émettra un bip. Si la commande saisie est incorrecte, quatre bips seront émis. Dans ce cas, répétez la saisie de la commande.
- Lors de l'entrée d'une commande, assurez-vous que la pause entre la saisie des différents chiffres ne dépasse jamais 10 secondes. Si tel était le cas, un signal d'erreur à 4 bips sera émis et les chiffres tapés jusqu'alors seront ignorés. Dans ce cas, entrez à nouveau la commande depuis le début.
- Si vous faites deux erreurs (provoquant l'émission de deux signaux de 4 bips) lors de l'entrée de votre code d'accès à distance, la communication sera interrompue afin d'empêcher toute personne non autorisée de découvrir votre code d'accès à distance.
- Si vous effectuez une pause dont la durée est supérieure à 60 secondes avant d'entrer une commande, la communication sera interrompue.

Activation du répondeur

Activez le répondeur avant de partir. Pour ce faire, procédez comme suit:

Appuyez sur la touche TYPE REPONSE jusqu'à ce que la flèche soit positionnée sur l'indication REP.

- Le message d'accueil est lu, et le répondeur est activé.
- Si aucun message d'accueil n'a été enregistré, le message PAS DE M. ACCUEIL apparaîtra à l'affichage, une alarme sonore retentira et le mode de réception basculera sur TEL. Pour enregistrer un message d'accueil, procédez comme décrit à la rubrique "Enregistrement du message d'accueil" de la section "Réglage répondeur" du chapitre 2.

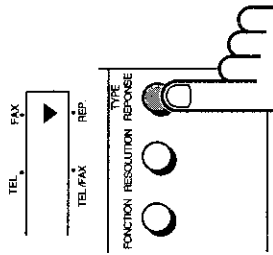

Remarque: Si les messages précédemment enregistrés saturent la mémoire de l'appareil, le message MEMOIRE PLEINE apparaîtra à l'affichage. Pour sélectionner le mode de réception REP, vous devez d'abord effacer ces messages.

Lorsque le mode de réception est réglé sur REP, le UX-85 répondra aux appels entrants après deux sonneries s'il a déjà reçu au moins un message, ou après 4 sonneries s'il n'a encore reçu aucun message. (Pour plus d'informations, voir la rubrique "Economie de taxes" à la section "Opérations à distance" plus loin dans ce chapitre.)

Lecture des messages enregistrés

A votre retour, l'affichage indiquera le nombre de messages enregistrés pendant votre absence. Pour écouter ces messages, procédez comme suit:

1

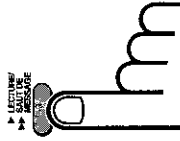

Appuyez sur la touche LECTURE/SAUT DE MESSAGE.

- Si vous souhaitez écouter uniquement les nouveaux messages (ceux que vous n'avez pas encore écoutés), appuyez et maintenez enfoncée la touche LECTURE/SAUT DE MESSAGE pendant au moins deux secondes.

2

La lecture des messages commence.



- La date et l'heure d'enregistrement apparaîtront brièvement à l'affichage pour chaque message lu. Si aucun message n'a été enregistré, l'indication PAS DE MESSAGES apparaîtra à l'affichage.
- Si vous souhaitez écouter à nouveau un message, appuyez sur la touche **REPEITION** avant la fin de la lecture du message.
- Pour retourner au message précédent, appuyez sur la touche **REPEITION** dans les 3 premières secondes du message en cours de lecture.
- Pour revenir en arrière progressivement, appuyez et maintenez enfoncée la touche **REPEITION** pendant au moins une seconde. Plus vous maintenez la touche enfoncée, plus vous revenez en arrière.
- Pour passer immédiatement au message suivant, appuyez sur la touche **LECTURE/SAUT DE MESSAGE**.
- Pour avancer progressivement, appuyez et maintenez enfoncée la touche **LECTURE/SAUT DE MESSAGE** pendant au moins une seconde. Plus vous maintenez la touche enfoncée, plus vous allez en avant.
- Appuyez sur les touches **LECTURE LENTE** ou **LECTURE RAPIDE** pour réduire ou augmenter la vitesse de lecture.

Remarque: La lecture est interrompue si un appel entrant est détecté, si vous décrochez le combiné, si vous appuyez sur la touche **STOP** ou si vous ouvrez le tableau de bord.

Consultation des messages

Remarque: Vous pouvez également accéder au UX-85 à distance lorsque le type de réponse est communiqué sur FAX ou TEL/FAX. Dans ce cas, appelez le UX-85, appuyez sur la touche **#** immédiatement après la réponse (avant d'entendre la tonalité télécopieur), puis poursuivez la procédure à partir de l'étape 2 ci-dessous.

1



- Appelez le UX-85 à partir d'un téléphone de type fréquences vocales. Dès le démarrage du message d'accueil, appuyez sur la touche **#** du téléphone.
- Vous entendrez une brève tonalité et la lecture du message d'accueil s'arrêtera.

2



(Exemple)

- Tapez votre code d'accès à distance à l'aide des touches du pavé numérique du téléphone, puis appuyez sur la touche **#**.
- Vous entendrez une suite de bips dont le nombre est égal au nombre de messages enregistrés, ou une longue tonalité si quatre messages ou plus ont été reçus. L'appareil lira ensuite les messages, séparant chaque message par un bip. Lorsque tous les messages ont été lus, l'appareil émettra une longue tonalité.

3



- Pendant la lecture des messages, vous pouvez effectuer, au choix, l'une des opérations suivantes:
 - Répétition: Pour écouter à nouveau un message, appuyez successivement sur les touches "2" et "#" du téléphone avant la fin du message. Pour revenir au message précédent, appuyez sur "2" puis sur "#" dans les trois premières secondes du message en cours de lecture.
 - Saut de message: Pour passer au message suivant, appuyez successivement sur les touches "5" et "#" du téléphone.
 - Arrêt: Pour interrompre la lecture, appuyez successivement sur les touches "0" et "#" du téléphone. Après l'arrêt de la lecture, vous pouvez effectuer l'une des commandes décrites dans la section suivante "Autres opérations à distance".

Fonction "Economie de taxes"







Lorsque vous appelez le UX-85 pour écouter les messages enregistrés, l'appareil répondra après deux sonneries s'il a reçu au moins un message, ou après quatre sonneries si aucun message n'a été enregistré.

Cette fonction vous permet de réduire le nombre d'unités de taxe téléphonique, notamment en cas d'appel longue distance. Si l'appareil ne répond pas après la deuxième sonnerie, vous pouvez raccrocher le combiné avant le décrochage afin de ne pas avoir à payer de communication.

Si vous ne souhaitez pas utiliser la fonction "Economie de taxes", vous pouvez la désactiver en suivant la procédure décrite ci-dessous. Dans ce cas, le UX-85 répondra après deux sonneries.

Allemagne, Autriche:

* Cette fonction n'est pas disponible.

Etape	Séquence de touches:	Description
1	 	PARAM. REPONDEUR apparaît à l'affichage.
2	 	ECONOMIE TAXES apparaît à l'affichage.
3	 (Example)	Appuyez sur la touche "1" pour activer la fonction, ou sur la touche "2" pour la désactiver.
4		Sortie.

Effacement des messages enregistrés

Il est recommandé d'effacer les messages enregistrés après leur lecture afin d'éviter toute saturation de la mémoire de l'appareil. Pour ce faire, procédez comme suit:

- **Effacement de tous les messages:**
Pour effacer tous les messages, appuyez et maintenez enfoncée la touche **EFFACEMENT** pendant deux secondes au moins. N'effectuez cette opération QU'APRES la lecture des messages.
- **Effacement d'un seul message:** Pour n'effacer qu'un seul message, appuyez sur la touche **EFFACEMENT** (ne la maintenez pas enfoncée) pendant la lecture de ce message.

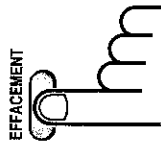

Utilisation de la touche ENR.

Vous pouvez utiliser la touche **ENR.** pour enregistrer des conversations téléphoniques ou des messages destinés à d'autres utilisateurs du UX-85. Ces messages seront lus en même temps que les messages entrants, lorsque l'utilisateur appuiera sur la touche **LECTURE/SAUT DE MESSAGE**.

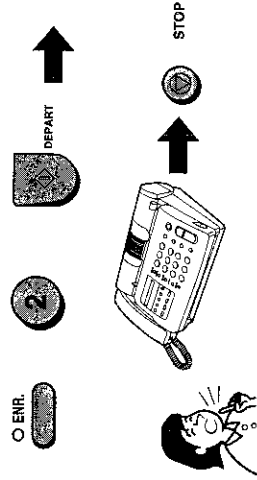



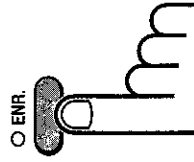













- **Enregistrement de messages:** Pour enregistrer un message, appuyez sur la touche **ENR.**, la touche **2** et la touche **DEPART**. Parlez face à l'indication "MIC" située sur la gauche de l'appareil, à une distance de 20 à 30 cm environ. Appuyez sur la touche **STOP** lorsque vous avez terminé.
- **Enregistrement de conversations téléphoniques:** Pour enregistrer une conversation téléphonique, maintenez la touche **ENR.** enfoncée pendant la conversation que vous souhaitez enregistrer. Lorsque vous avez terminé, relâchez la touche.



Date et heure des messages entrants

Vous pouvez contrôler la date et l'heure des messages enregistrés sur votre répondeur en suivant la procédure indiquée ci-dessous:

- ♦ Les dates et les heures sont également indiquées dans la liste des messages, que vous pouvez imprimer comme indiqué au chapitre 8.

Etape	Séquence de touches:	Description
1	 	PARAM. REPONDEUR apparaît à l'affichage.
2	   	HORODATAGE MESS. apparaît à l'affichage.
3		Le nombre de messages enregistrés apparaîtra à l'affichage.
4	    ou    	Appuyez sur les touches "##" ou " * " une ou plusieurs fois pour afficher la date et l'heure de chaque message. Le numéro du message enregistré apparaîtra dans un premier temps, suivi de la date et de l'heure quatre secondes plus tard.
5		Sortie.

Remarque: Les dates et les heures enregistrées sont effacées en même temps que vous effacez les messages.











OPERATIONS DE DISTANCE

Vous pouvez appeler le UX-85 à partir d'un téléphone de type fréquences vocales et écouter les messages à l'aide de commandes à distance. Vous pouvez également utiliser ce type de commande pour modifier le mode de réception et les paramètres du répondeur téléphonique.

- ♦ Il est déconseillé d'utiliser une télécommande de type fréquences vocales, cette dernière étant susceptible de provoquer des parasites sur la ligne téléphonique, ce qui pourrait donner lieu à un dysfonctionnement de l'appareil.

Code d'accès à distance

Pour effectuer des opérations à distance sur votre appareil, vous devez d'abord programmer un code d'accès à distance. Ce code est destiné à empêcher toute personne non autorisée d'écouter vos messages. En sortie d'usine, l'appareil est configuré avec un code d'accès à distance "001". Vous pouvez remplacer ce code par un numéro quelconque de maximum 3 chiffres en suivant la procédure indiquée ci-dessous.

Etape	Séquence de touches:	Description
1	 	PARAM. REPONDEUR apparaît à l'affichage.
2	  	CODE DE COMMANDE apparaît à l'affichage.
3	   (Exemple)	Entrez un numéro (max. 3 chiffres) à l'aide des touches du pavé numérique.
4		
5		Sortie.