

# SHARP®

MODELE

**UX-108**

**UX-178**

**TELECOPIEUR**

**GUIDE UTILISATEUR**



1. Installation
2. Transmission de documents
3. Réception de documents
4. Réalisation de copies
5. Appels téléphoniques
6. Connexion du répondeur
7. Fonctions spéciales
8. Réglages facultatifs
9. Impression des rapports et des listes
10. Entretien
11. Dépistage et résolution des problèmes

**CAUTION:**

For a complete electrical disconnection pull out the mains plug.

**VORSICHT:**

Zur vollständigen elektrischen Trennung vom Netz den Netzstecker ziehen.

**ATTENTION:**

Pour obtenir une mise hors-circuit totale, débrancher la prise de courant secteur.

**AVISO:**

Para una desconexión eléctrica completa, desenchufar el enchufe del tomacorriente.

**VARNING:**

För att helt koppla från strömmen, dra ut stickproppen.

**ATTENZIONE:**

Per un totale scollegamento elettrico rimuovere la spina di corrente.

"The mains outlet (socket-outlet) shall be installed near the equipment and shall be easily accessible."

"De aansluiting op de stroomvoorziening (stopkontakt) moet nabij het apparaat zijn aangebracht en moet gemakkelijk bereikbaar zijn."

Ett nätuttag (vägguttag) bör befinna sig nära utrustningen och vara lätt att tillgå.

La presa di corrente deve essere installata vicino all'apparecchio, e deve essere facilmente accessibile.

El tomacorriente principal se debe encontrar cerca del aparato y debe ser fácil de acceder a él.

"Die Netzsteckdose (Wandsteckdose) sollte in der Nähe des Geräts installiert werden und leicht zugänglich sein."

Stikkontakt skal være placeret nær faxen og være let tilgængelig.

Pääpistoke (pistokkeen poisto) tulee asentaa lähelle laitetta ja tulee olla helposti poistettavissa.

Stikkontakten må være monteret i nærheten av utstyret og den må være lett tilgjengelig.

La prise de courant principale (d'alimentation) doit être située près de l'appareil et facilement accessible.

This equipment complies with the requirements of Directives 89/336/EEC and 73/23/EEC as amended by 93/68/EEC.

Dieses Gerät entspricht den Anforderungen der EG-Richtlinien 89/336/EWG und 73/23/EWG mit Änderung 93/68/EWG.

Ce matériel répond aux exigences contenues dans les directives 89/336/CEE et 73/23/CEE modifiées par la directive 93/68/CEE.

Dit apparaat voldoet aan de eisen van de richtlijnen 89/336/EEG en 73/23/EEG, gewijzigd door 93/68/EEG.

Dette udstyr overholder kravene i direktiv nr. 89/336/EEC og 73/23/EEC med tillæg nr. 93/68/EEC.

Quest' apparecchio è conforme ai requisiti delle direttive 89/336/EEC e 73/23/EEC, come emendata dalla direttiva 93/68/EEC.

Η εγκατάσταση αυτή ανταποκρίνεται στις απαιτήσεις των οδηγιών της Ευρωπαϊκής Ένωσης 89/336/ΕΟΚ και 73/23/ΕΟΚ, όπως οι κανονισμοί αυτοί συμπληρώθηκαν από την οδηγία 93/68/ΕΟΚ.

Este equipamento obedece às exigências das directivas 89/336/CEE e 73/23/CEE, na sua versão corrigida pela directiva 93/68/CEE.

Este aparato satisface las exigencias de las Directivas 89/336/CEE y 73/23/CEE, modificadas por medio de la 93/68/CEE.

Denna utrustning uppfyller kraven enligt riktlinjerna 89/336/EEC och 73/23/EEC så som kompletteras av 93/68/EEC.

Dette produktet oppfyller betingelsene i direktivene 89/336/EEC og 73/23/EEC i endringen 93/68/EEC.











Tämä laite täyttää direktiivien 89/336/EEC ja 73/23/EEC vaatimukset, joita on muutettu direktiivillä 93/68/EEC.

89/336/EEC : EMC directive 73/23/EEC : Low voltage directive 93/68/EEC : CE Mark regulation



# Guide de référence rapide

*Remarque: Les étapes qui ne sont pas obligatoires figurent dans un cadre à traits discontinus :*

## Transmission de documents

<b>Numérotation normale</b>	Chargez le document →  →	Décrochez le combiné ou appuyez sur la touche <b>HT. PARL</b> →	Composez le numéro (à l'aide des touches numériques) →	 → Raccrochez
<b>Numérotation directe au clavier</b>	Chargez le document →  →	Composez le numéro (à l'aide des touches numériques) →	 →	
<b>Numérotation express</b>	Chargez le document →  →	Appuyez sur une touche express →		
<b>Numérotation abrégée</b>	Chargez le document →  →	 →	Entrez un numéro de numérotation abrégée (2 chiffres) →	 →
<b>Rappel</b>	Chargez le document →  →	 →	Attendez la tonalité de réception →	 →

## Effectuer des appels vocaux

<b>Numérotation normale</b>	Décrochez le combiné ou appuyez sur la touche <b>HT. PARL</b> →	Composez le numéro (à l'aide des touches numériques) →	Décrochez le combiné si vous avez pressé <b>HT. PARL</b>
<b>Numérotation express</b>	Décrochez le combiné ou appuyez sur la touche <b>HT. PARL</b> →	Appuyez sur une touche express →	Décrochez le combiné si vous avez pressé <b>HT. PARL</b>
<b>Numérotation abrégée</b>	Décrochez le combiné ou appuyez sur la touche <b>HT. PARL</b> →	 →	Entrez un numéro de numérotation abrégée (2 chiffres) →
		→	Décrochez le combiné si vous avez pressé <b>HT. PARL</b>
<b>Rappel</b>	 →	Décrocher le combiné	

# Guide de référence rapide

## Opérations utilisant la touche FONCTION

Le tableau ci-dessous illustre comment accéder à certaines fonctions et à certains paramètres à l'aide de la touche **FONCTION**. Appuyez d'abord sur la touche **FONCTION**, puis sur la touche numérique appropriée comme indiqué, puis sur la touche "#" ou "\*" jusqu'à ce que la fonction désirée apparaisse.

Les instructions pour chaque réglage s'affichent sur l'écran. En cas de difficulté, consultez les instructions détaillées sur la page relative au réglage.

FONCTION

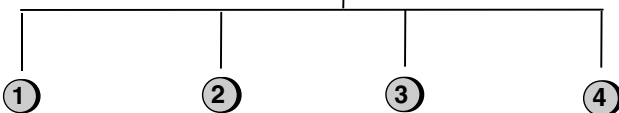

1

2

3

4

### Opérations différées



Mode envoi (55)



Mode relève (55)



### Impression des listes

Liste des opérations différées (67)

Liste des numéros de téléphone (67)

Liste des identificateurs (67)

Liste des paramètres utilisateur (67)

Liste des numéros filtrés (67)

### Entrée de données

Numéros de téléphone/ télécopieur pour la numérotation automatique (30)

Réglage des identificateurs (13)

Réglage de la date et de l'heure (16)

Enregistrement des numéros filtrés (51)

### Réglages facultatifs

Priorité au fin (57)

Réglage du niveau de gris (57)

Code de transfert (58)

Réception à distance (58)

Choix impression du rapport de transaction (59)

Durée de la pseudo-sonnerie (59)

Temps détection silence (60)

Début détection silence (60)

Temps max. Répondeur (61)

Choix réception Auto (61)

Choix langage (62)

Connexion PBX (62 - 63)

Réception signal télécopie (63)

Contrôle numéros filtrés (64)

Relève (64)

---

# Introduction

Bienvenue et merci d'avoir choisi un télécopieur Sharp! Les caractéristiques et spécifications de votre nouvel appareil fax sont décrites ci-après.

<b>Numérotation automatique</b>	10 numéros de numérotation express 20 numéros de numérotation abrégée
<b>Papier thermique</b>	Rouleau d'essai (inclus avec le télécopieur): rouleau de 10 m Rouleau de remplacement recommandé: FO-41PR6R, rouleau de 50 m
<b>Chargeur automatique de documents :</b>	10 feuilles max.
<b>Méthode de coupe du papier:</b>	<b>UX-108:</b> Coupure manuelle du papier <b>UX-178:</b> Coupure automatique du papier
<b>Vitesse du modem :</b>	9600 bps avec repli automatique à 7200, 4800, ou 2400 bps
<b>Temps de transmission* :</b>	Approximativement 15 secondes (Mode spécial Sharp)
<b>Affichage :</b>	Affichage sur 1 ligne de 16 caractères, 7 x 5 points
<b>Types réponses :</b>	FAX, TEL, TEL/FAX, REP
<b>Résolution :</b>	<b>Horizontalement :</b> 8 lignes/mm <b>Verticalement :</b> Standard : 3.85 lignes/mm Fin/Demi-ton : 7.7 lignes/mm Super fin : 15.4 lignes/mm
<b>Système d'enregistrement :</b>	Enregistrement thermique
<b>Demi-ton (niveaux de gris) :</b>	64 niveaux

\* Basé sur la mire du test ITU-T n° 1 en résolution standard, en mode spécial Sharp et en excluant les signaux de protocole (c'est-à-dire uniquement la phase C du ITU-T).

<b>Ligne téléphonique applicable :</b>	Réseau téléphonique public commuté/PBX (autocommutateur privé)
<b>Compatibilité :</b>	Mode ITU-T (ITU-T) G3
<b>Configuration :</b>	Semi-duplex, émetteur-récepteur de bureau
<b>Schéma de compression :</b>	Mode Huffman modifié et mode spécial Sharp
<b>Méthode d'analyse :</b>	Alimentation papier CIS (Contact Image Sensor)
<b>Largeur effective d'enregistrement :</b>	210 mm max.
<b>Format du document original :</b>	<b>Alimentation automatique:</b> Largeur: 148 à 216 mm Longueur: 140 à 297 mm <b>Alimentation manuelle:</b> Largeur: 148 à 216 mm Longueur: 140 à 600 mm
<b>Largeur effective d'analyse :</b>	210 mm max.
<b>Contraste :</b>	Sélection automatique/Foncé
<b>Fonction copie :</b>	Standard
<b>Fonction téléphone :</b>	Standard (ne peut être utilisée en cas de panne de courant)
<b>Alimentation électrique :</b>	220-230 V CA, 50 Hz
<b>Température de service</b>	5 à 35°C
<b>Humidité</b>	Maximum: 85 %
<b>Consommation électrique :</b>	En mode attente : 5.0 W Maximum: 100 W
<b>Dimensions :</b>	Largeur: 308 mm Profondeur: 256 mm Hauteur: 138 mm
<b>Poids :</b>	<b>UX-108:</b> Approx. 2.5 kg <b>UX-178:</b> Approx. 2.6 kg

Dans le cadre de sa politique d'amélioration permanente des produits, SHARP se réserve le droit de modifier les spécifications ainsi que la conception du produit sans préavis. Les chiffres indiqués ci-dessus sont des valeurs nominales et peuvent varier légèrement d'un produit à l'autre.

## ***Précautions générales importantes***

- N'essayez pas de démonter l'appareil ou d'entreprendre une opération qui n'est pas décrite dans le présent manuel. Confiez tout entretien à un personnel qualifié.
- L'appareil doit être connecté à une prise 220-230 V, 50 Hz, pourvue d'une prise de terre. Tout raccordement à un autre type de prise endommagera le télécopieur.
- N'installez pas l'appareil et ne l'utilisez pas à proximité de l'eau ou lorsque vous êtes mouillé. Veillez à ne pas renverser de liquides sur l'appareil.
- Débranchez l'appareil de toute source d'alimentation électrique et de la prise téléphonique et contactez une personne qualifiée dans les situations suivantes:
  - Du liquide a été répandu sur l'appareil ou ce dernier a été exposé à la pluie.
  - L'appareil émet des odeurs, des fumées ou des bruits inhabituels.
  - Le cordon d'alimentation est effiloché ou endommagé.
  - L'appareil est tombé ou le boîtier est endommagé.
- Veillez à ne jamais exercer une contrainte quelconque sur le cordon d'alimentation et à ne pas installer le télécopieur à un endroit où des personnes pourraient marcher sur le cordon d'alimentation.
- N'insérez jamais d'objets dans une ouverture ou l'un des connecteurs de l'appareil sous peine de risques d'incendie et de chocs électriques. Si un objet devait tomber à l'intérieur de l'appareil et que vous ne pouvez pas l'ôter, débranchez l'appareil du réseau et contactez une personne qualifiée.
- Ne placez pas le télécopieur sur un support instable. Toute chute endommagerait fortement l'appareil.
- Ne branchez jamais le câble du téléphone pendant un orage.
- Ne placez pas les prises de téléphone dans des endroits humides, à moins qu'elles ne soient spécialement conçues à cet effet.
- Ne touchez jamais des fils de téléphone ou d'appareils non isolés sans avoir au préalable déconnecté la ligne téléphonique de l'interface du réseau.
- Faites attention lors de l'installation ou de la modification des lignes téléphoniques.

- Evitez l'utilisation du téléphone (autre qu'un poste sans fil) en cas d'orage. Vous risquez en effet une secousse électrique indirecte si la foudre frappe le réseau.
- N'utilisez pas le téléphone pour signaler une fuite de gaz à proximité de l'appareil.
- La prise de courant sera placée à proximité de l'appareil et devra être facilement accessible.

**Important:**

- Le télécopieur a été conçu pour être utilisé uniquement dans le pays où il a été acheté.



---

# **Table des matières**

<b>1</b>	<b>Installation</b>	<b>1</b>
	Déballage et liste de contrôle . . . . .	1
	Le panneau de commande. . . . .	2
	Connexions . . . . .	4
	Plateau des documents originaux . . . . .	9
	Chargement du papier d'enregistrement. . . . .	9
	Enregistrement de vos nom et numéro de télécopieur . . . . .	13
	Réglage de la date et de l'heure . . . . .	16
	Sélection du mode de réception . . . . .	18
	Réglage du volume . . . . .	19
<b>2</b>	<b>Transmission de documents</b>	<b>21</b>
	Documents transmissibles. . . . .	21
	Chargement du document. . . . .	23
	Résolution et contraste . . . . .	25
	Transmettre une télécopie en numérotation normale . . . . .	27
	Transmettre une télécopie en numérotation automatique. . . . .	30
<b>3</b>	<b>Réception de documents</b>	<b>38</b>
	Utilisation du Mode TEL/FAX. . . . .	38
	Utilisation du Mode REP. . . . .	39
	Utilisation du Mode FAX . . . . .	39
	Utilisation du Mode TEL . . . . .	40
<b>4</b>	<b>Réalisation de copies</b>	<b>42</b>
<b>5</b>	<b>Appels téléphoniques</b>	<b>43</b>
<b>6</b>	<b>Connexion du répondeur</b>	<b>46</b>
	Préparations. . . . .	46
	Utilisation de la connexion . . . . .	47
	Réglages facultatifs du répondeur. . . . .	49

<b>7</b>	<b>Fonctions spéciales</b>	<b>51</b>
	Filtrage Fax . . . . .	51
	Relève (demande d'une transmission de télécopie) . . . . .	53
	Fonction d'opération différée (réservation) . . . . .	55
<b>8</b>	<b>Réglages facultatifs</b>	<b>57</b>
<b>9</b>	<b>Impression des rapports et des listes</b>	<b>65</b>
<b>10</b>	<b>Entretien</b>	<b>68</b>
<b>11</b>	<b>Dépistage et résolution des problèmes</b>	<b>70</b>
	Problèmes et solutions . . . . .	70
	Messages et alarmes . . . . .	75
	Bourrages . . . . .	77

# Installation

## Déballage et liste de contrôle

Avant de procéder aux réglages, assurez-vous que les éléments suivants sont présents.

Si l'un de ces éléments n'est pas disponible, veuillez contacter votre revendeur ou fournisseur.

Combiné



Cordon du combiné

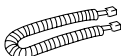

Papier thermique (rouleau d'essai)

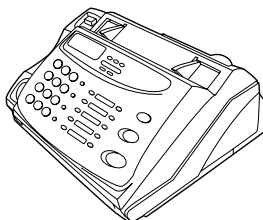
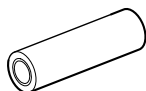

Étiquettes pour touches express



Guide utilisateur

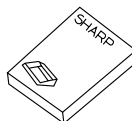

Cordon téléphonique

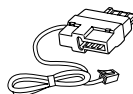

## Le panneau de commande

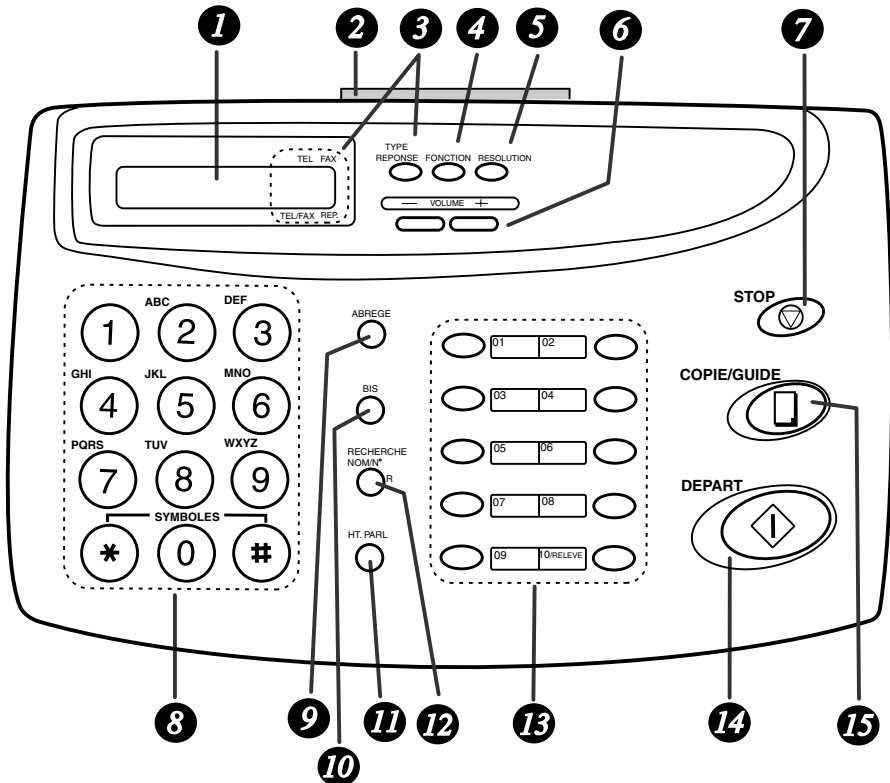

- 1 Affichage**  
L'écran affiche divers messages pendant le fonctionnement et la programmation.
- 2 PANEL RELEASE**  
Tirez le déverrouillage vers vous pour ouvrir le panneau de commande.
- 3 Touche TYPE REPONSE**  
Appuyez sur cette touche pour sélectionner le mode de réception. Une flèche apparaît à l'écran et indique le mode de réception sélectionné.
- 4 Touche FONCTION**  
Appuyez sur cette touche pour sélectionner les diverses fonctions spéciales.
- 5 Touche RESOLUTION**  
Appuyez sur cette touche pour régler la résolution et le contraste avant l'envoi ou la copie d'un document.

- 6 Touches VOLUME**  
Appuyez sur ces touches pour régler le volume du haut-parleur lorsque vous avez appuyé sur la touche **HT. PARL**, ou le volume de la sonnerie dans tous les autres cas.
- 7 Touche STOP**  
Appuyez sur cette touche pour interrompre les opérations avant qu'elles ne soient terminées.
- 8 Touches numériques**  
Utilisez ces touches pour composer les numéros d'appel et pour entrer les numéros et les lettres lors de la procédure d'enregistrement des numéros et des noms.
- 9 Touche ABREGE**  
Appuyez sur cette touche pour composer un numéro de numérotation abrégée à 2 chiffres.
- 10 Touche BIS**  
Appuyez sur cette touche pour recomposer automatiquement le dernier numéro appelé.
- 11 Touche HT. PARL**  
Appuyez sur cette touche pour écouter la ligne ainsi que les tonalités de télécopieur lorsque vous transmettez une télécopie.  
Nota: **Il ne s'agit pas d'un main-libres** . Vous devez décrocher le combiné pour parler à votre correspondant.
- 12 Touche RECHERCHE NOM/N° R**  
Appuyez sur cette touche pour rechercher un numéro d'appel en mode de numérotation automatique ou, si vous êtes connecté à un autocommutateur privé, appuyez sur cette touche pour transférer l'appel ou pour mettre votre correspondant en attente.
- 13 Touches express**  
Appuyez sur l'une de ces touches pour composer automatiquement un numéro de télécopieur ou un numéro de téléphone classique. (Vous devez apposer les étiquettes pour touches express.)
- 14 Touche DEPART**  
Appuyez sur cette touche pour transmettre ou recevoir une télécopie manuellement en mode décroché.
- 15 Touche COPIE/GUIDE**  
Lorsqu'un document se trouve dans le chargeur, appuyez sur cette touche pour faire une copie. Dans toutes les autres situations, l'utilisation de cette touche permet d'imprimer la liste d'aide, un guide de référence rapide pour l'utilisation de votre télécopieur.

## Connexions

### Éléments à garder à l'esprit lors de l'installation

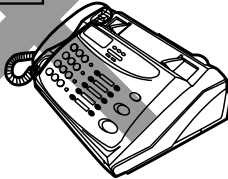
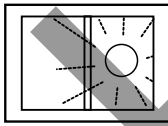

Ne placez pas l'appareil à un endroit directement exposé aux rayons du soleil.

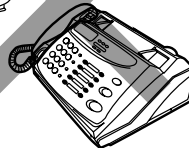
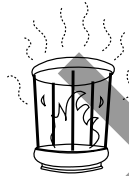

Ne placez pas l'appareil à proximité d'un appareil de chauffage ou de conditionnement d'air.

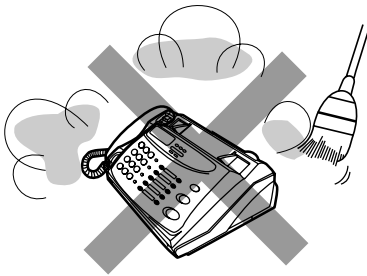

Évitez toute accumulation de poussière sur l'appareil.

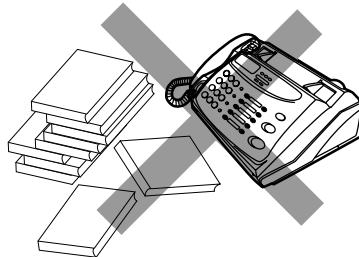

Maintenez l'appareil et ses environs dans un parfait état de propreté.

### Quelques informations sur la condensation

Si vous déplacez votre télécopieur d'une pièce froide vers un endroit chaud, il est possible que de la condensation se forme sur la vitre d'analyse, empêchant de ce fait l'analyse correcte des documents à transmettre. Pour éliminer cette condensation, mettez l'appareil sous tension et attendez environ deux heures avant d'utiliser votre télécopieur.

## Combiné

Raccordez le combiné comme illustré et placez-le sur son support.

Assurez-vous d'avoir raccordé le cordon du combiné dans la fiche ne portant pas d'indication et située sur le côté de l'appareil !

Utilisez le combiné pour téléphoner normalement ou pour transmettre et recevoir manuellement des télécopies.

- ◆ Les extrémités du cordon du combiné sont identiques, de sorte que vous pouvez indifféremment placer le cordon dans un sens ou dans l'autre.

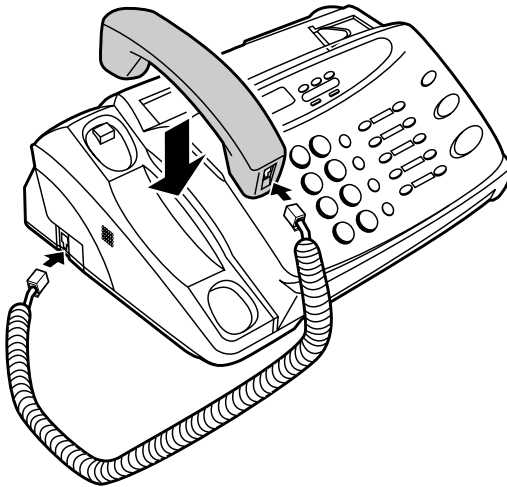

## **Cordon d'alimentation**

Raccordez le cordon d'alimentation dans une prise 220-230 V c.a., 50 Hz, avec terre.

- ◆ **Attention :** La prise d'alimentation électrique doit se trouver à proximité de l'appareil et être facilement accessible.
- ◆ **Remarque:** Cet appareil n'est pas connectable à certaines installations industrielles.

Ce télécopieur n'est pas équipé d'un commutateur de mise sous/hors tension. Cette mise sous/hors tension se fait simplement en branchant/débranchant le cordon d'alimentation.

Cordon d'alimentation  
(Niveau de sécurité: tension réseau d'énergie)

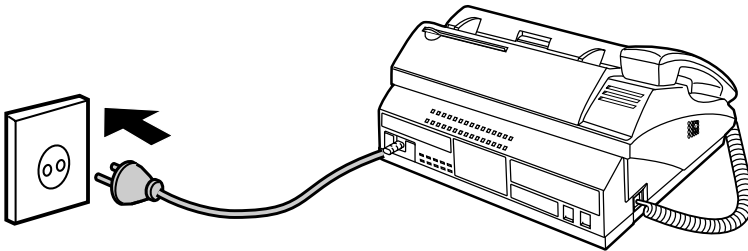

Remarque: Dans les régions soumises à des phénomènes de surtension (dûs, par exemple, à la foudre), il est recommandé d'utiliser un dispositif de protection de l'alimentation et des lignes téléphoniques. Ces dispositifs sont en vente dans tous les magasins spécialisés en téléphonie.



## Cordon téléphonique

Insérez le câble téléphonique dans la fiche **TEL. LINE**. Insérez l'autre extrémité dans la prise murale du téléphone.

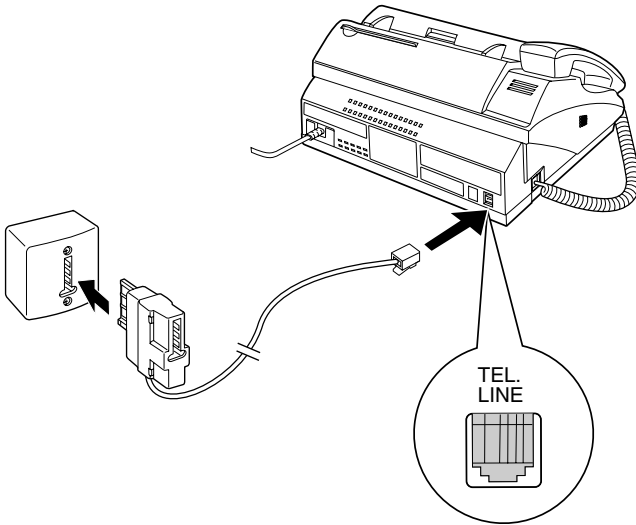

Veillez à insérer le câble téléphonique dans la fiche **TEL. LINE**. **N'insérez pas** le câble dans la fiche **TEL. SET**.

(Niveau de sécurité: tension réseau de télécommunication)

### Nota :

- En **Allemagne**, l'appareil est livré avec un câble codé N, vous permettant d'utiliser un poste téléphonique supplémentaire (sans fil) sur la même ligne. Si vous ne disposez pas d'une sortie NFN TELEKOM, vous pouvez vous procurer un adaptateur NFN chez votre distributeur.
- Si vous branchez l'appareil sur un autocommutateur privé, vous devrez régler correctement le paramètre utilisateur 12. Référez-vous au Chapitre 8, "Réglages facultatifs".
- Si vous envisagez d'utiliser un ordinateur équipé d'une carte fax/modem sur la même ligne, vous devez régler le paramètre utilisateur 13 sur OFF pour éviter les erreurs de transmission et de réception. Reportez-vous au Chapitre 8, "Réglages facultatifs" pour les explications concernant cette procédure.

## ***Autres appareils***

Si vous le souhaitez, vous pouvez utiliser un répondeur ou un poste téléphonique supplémentaire sur la même ligne que votre télécopieur. Le répondeur ou le poste supplémentaire peuvent être branchés directement sur la prise **TEL. SET** de votre télécopieur (veuillez noter que cette prise n'est pas disponible dans certains pays), ou sur une autre prise murale.

- ◆ Le branchement d'un répondeur sur le télécopieur ou sur une prise murale vous permet de recevoir des appels vocaux et des messages télécopiés sur la même ligne pendant que vous êtes absent. Pour plus de détails sur l'utilisation de cette possibilité, référez-vous au Chapitre 6.
- ◆ Vous pouvez utiliser un poste téléphonique supplémentaire, branché sur le télécopieur ou sur une prise murale, pour donner et recevoir des appels comme avec n'importe quel autre téléphone. Pour plus de détails sur la réception de télécopies à partir du poste supplémentaire, référez-vous au Chapitre 3.

### **Suisse, Autriche :**

**Vous ne pouvez pas utiliser de poste téléphonique supplémentaire. Un répondeur peut être utilisé si vous le branchez sur une prise murale (la prise TEL. SET n'est pas disponible).**

### **France:**

**La prise TEL. SET n'est pas disponible sur le télécopieur. La connexion du répondeur se fait par la prise gigogne du cordon téléphonique livré avec votre télécopieur.**

## Plateau des documents originaux

Tournez le plateau des documents originaux pour qu'il soit bien droit.

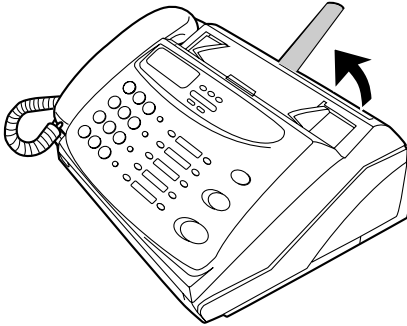

## Chargement du papier d'enregistrement

Votre télécopieur imprime les documents entrants sur un papier spécial appelé papier thermique.

La tête d'impression du télécopieur crée du texte et des images en chauffant le papier thermique.

**Remarque:** L'alimentation électrique doit être connectée (branchez le cordon d'alimentation sur la prise murale) pour pouvoir charger le papier d'impression dans le télécopieur.

- 1 Tirez vers vous le déverrouillage **PANEL RELEASE** et ouvrez le panneau de commande.

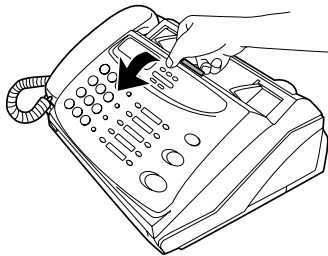

## 2 Enlevez l'emballage contenu dans le compartiment à papier.

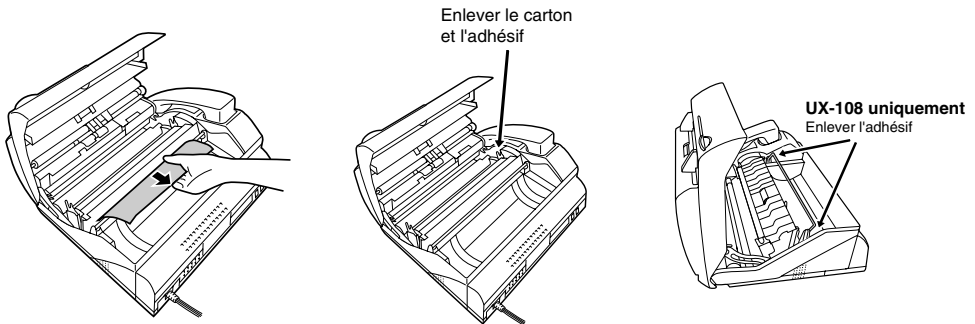

## 3 UX-108 uniquement: Assurez-vous que les extrémités du fil de guidage sont bien insérées dans les orifices. (Si le fil de guidage n'est pas inséré correctement, la fonction de détection d'épuisement du papier ne sera pas activée.)

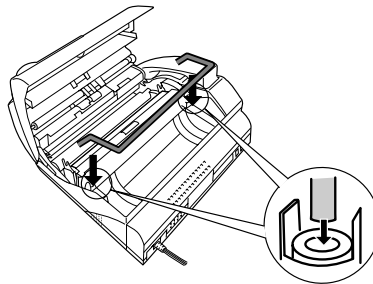

## 4 Déballiez le papier d'enregistrement et placez-le dans le compartiment.

- **Important:** Le rouleau doit être placé de sorte que l'amorce du rouleau se déroule comme indiqué. (Le papier est revêtu d'un côté seulement, pour l'impression. Si le rouleau est placé à l'envers, le papier sortira non imprimé.)

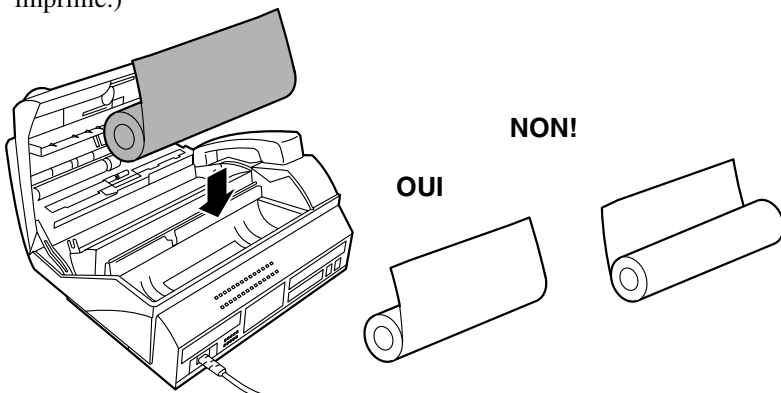

- 5** Insérez l'amorce dans la fente d'insertion du papier. Continuez à pousser le papier jusqu'à ce qu'il ressorte par la face avant du télécopieur.

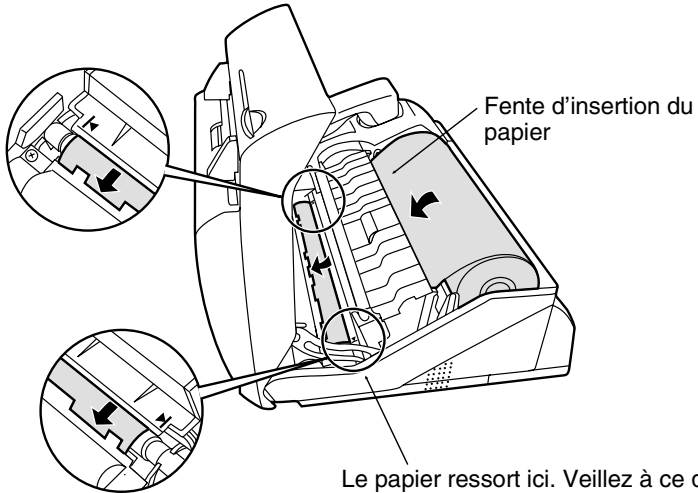

Le papier ressort ici. Veillez à ce qu'il soit aligné entre les flèches de chaque côté du guide et qu'il passe sous la plaque pour ressortir par l'avant de l'appareil.

- 6** Refermez le panneau de commande. Un "click" se fait entendre.

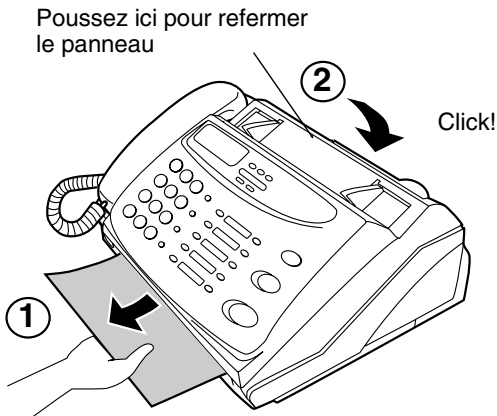

**7 UX-108:** Quelques centimètres de papier thermique sortent de l'appareil. Saisissez le papier et tirez-le vers le haut pour le couper.

**UX-178:** Quelques centimètres de papier thermique sortent de l'appareil, le morceau est ensuite coupé (dans le cas contraire, recommencer la procédure de chargement du papier).

**Remarque** : Le UX-178 est équipé d'un dispositif de lissage intégré afin de réduire tout problème d'ondulation du papier. Toutefois, l'action de lissage devient moins efficace à mesure que le rouleau s'épuise.

## Remplacement du papier d'enregistrement

Lorsqu'il n'y a plus de papier, l'écran affiche "PLUS DE PAPIER". Il n'est plus possible ni de faire des copies ni recevoir des télécopies. Pour remplacer le papier, enlevez tout d'abord le rouleau vide et placez un nouveau rouleau comme décrit plus haut.

Pour augmenter la durée de votre télécopieur et pour en obtenir la meilleure qualité de reproduction possible, nous recommandons d'employer le papier d'enregistrement Sharp (thermique) disponible chez votre revendeur :

### **PAPIER D'ENREGISTREMENT FO-41PR6R (rouleau de 50 m)**

- ◆ L'emploi d'un papier de qualité différente peut provoquer une altération de la qualité de reproduction ainsi qu'une accumulation de résidus sur la tête d'impression. Ceci résulte de la différence des caractéristiques thermiques entre les différents fabricants.

## Manipulation du papier d'enregistrement

Ne déballez le papier si vous ne l'utilisez pas immédiatement. Il risquera de se décolorer dans les conditions suivantes:

- ◆ Entreposage dans un environnement fortement humide ou à des températures élevées.
- ◆ Exposition à la lumière directe du soleil.
- ◆ Contact avec de la colle, des dissolvants ou avec un photocalque.
- ◆ Emploi d'une gomme, de papier adhésif ou griffé.

## Enregistrement de vos nom et numéro de télécopieur

Avant de pouvoir utiliser votre télécopieur, vous devez entrer votre nom et le numéro de votre télécopieur. Vous devez également entrer la date et l'heure.

Une fois ces informations enregistrées, elles seront imprimées automatiquement au sommet de chaque page transmise.

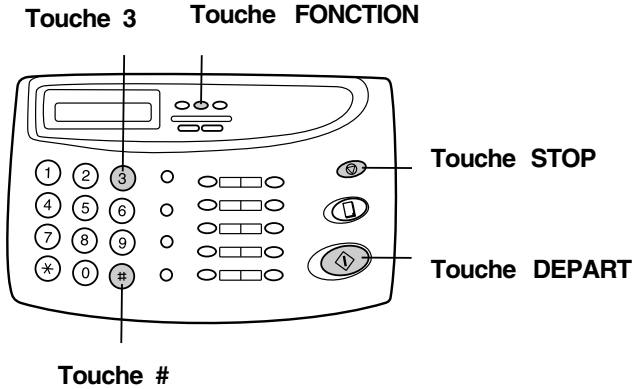

- 1** Appuyez sur les touches suivantes : FONCTION → 3

L'écran affiche :

ENTREE DONNEES

- 2** Appuyez deux fois sur la touche #: # #

L'écran affiche :

IDENTIFICATEURS

---

Enregistrement de vos nom et numéro de télécopieur

---

**3** Appuyez sur la touche **DEPART** . 

L'écran affiche :

ENTREZ No FAX.

---

**4** Entrez votre numéro de télécopieur (max. 20 chiffres) à l'aide des touches du pavé numérique.

- Pour insérer un espace entre deux chiffres, appuyez sur la touche "#". Pour taper un "+", appuyez sur la touche "\*".
- Si vous avez introduit une lettre ou un chiffre incorrect, appuyez sur la touche **RECHERCHE NOM/N° R** pour déplacer le curseur vers l'arrière jusqu'à l'erreur, puis retapez la lettre ou le chiffre correct.

Exemple:



---

**5** Appuyez sur **DEPART** pour enregistrer le numéro de télécopieur dans la mémoire.



L'écran affiche :

ENTREZ VOTRE NOM

**Curseur:** Un carré noir indiquant l'endroit où la lettre ou le chiffre sera inséré.

---

**6** Entrez votre nom au moyen des touches numériques et en vous reportant au tableau ci-dessous. Vous pouvez saisir jusqu'à 24 caractères.

- Pour entrer successivement deux lettres qui nécessitent de faire appel à la même touche, appuyez sur la touche **HT.PARL** après avoir entré la première lettre, afin de déplacer le curseur vers la droite.

Exemple: SHARP = 7 7 7 7 7 4 4 4 2 2 7 7 7 7  7 7



## Enregistrement de vos nom et numéro de télécopieur

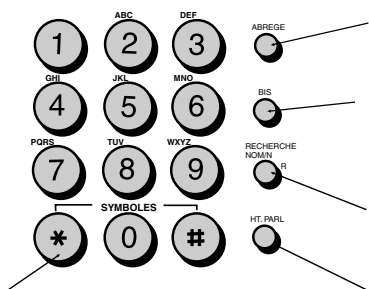
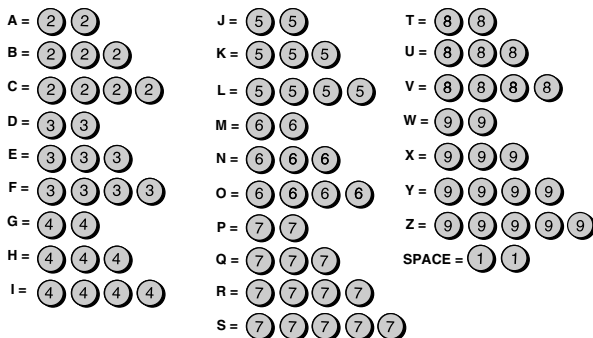

### Effacer

Appuyez sur cette touche pour effacer la lettre mise en surbrillance par le curseur.

### Majuscule

Appuyez une seule fois sur cette touche pour passer de minuscule en majuscule (appuyez une seconde fois pour revenir à la situation antérieure).

### Déplacement du curseur vers la gauche

Appuyez sur cette touche pour déplacer le curseur vers la gauche.

### Déplacement du curseur vers la droite

Appuyez sur cette touche pour déplacer le curseur vers la droite.

Appuyez sur les touches appropriées pour sélectionner l'un des symboles suivants:

./!#\$%&'()\*+,-.:;<=>?[ \¥^\_`{|}~←

A la fin de la liste, les caractères propres à la langue sélectionnée à l'aide du paramètre utilisateur 11 s'affichent à l'écran. En voici la liste :

**Remarque:** Toutes les langues figurant ci-dessus peuvent ne pas être disponibles sur votre appareil.

Allemand	Ä Ö Ü ä ö ü
Français	à â é è ï û
Suédois	Å Ä Ö å ä ö
Finois	Ä Ä Ö å ä ö
Espagnol	Ñ ñ á é í ó
Italien	é è ù ò ì à
Danois	Æ Ø Å æ ø å
Néerlandais	ÿ

**7** Appuyez sur la touche **DEPART** pour enregistrer votre nom dans la mémoire.

L'écran affiche :

ENREGISTRE



**8** Appuyez sur la touche **STOP** pour enregistrer l'horloge dans la mémoire.



## Réglage de la date et de l'heure

La date et l'heure s'affichent à l'écran et sont imprimées sur les rapports ainsi que sur le haut de chaque page transmise.

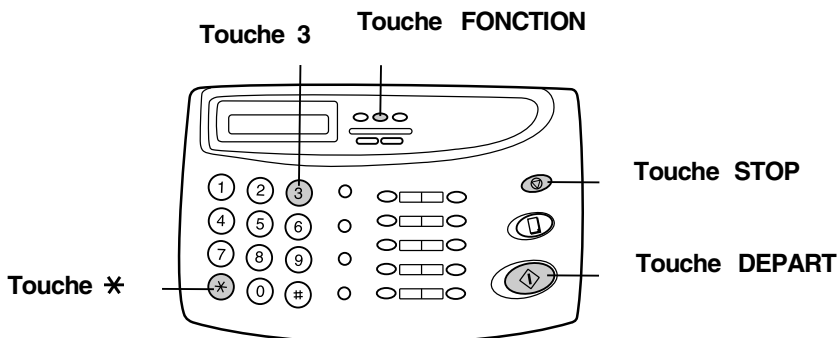

- 
- 1** Appuyez sur les touches suivantes : **FONCTION** → **3**

L'écran affiche :

ENTREE DONNEES

- 
- 2** Appuyez deux fois sur la touche **\***.

L'écran affiche :

INT. DATE+HEURE

- 
- 3** Appuyez sur la touche **DEPART**.

- L'écran affiche la date du jour.



**4** Entrez un numéro à deux chiffres pour le jour ("01" à "31").

(Exemple: le 5)



**5** Entrez un numéro à 2 chiffres pour le mois ("01" pour janvier, "02" pour février, "12" pour décembre, etc.).

- Pour corriger une erreur, appuyez sur la touche **ABREGÉ** afin de ramener le curseur en arrière jusqu'à l'erreur, puis tapez le chiffre correct.

(Exemple: janvier)



**6** Entrez l'année (quatre chiffres).

Exemple: 1998



**7** Entrez un numéro à deux chiffres pour l'heure ("00" à "23") et un autre numéro à deux chiffres pour les minutes ("00" à "59").

(Exemple: 9h25)



**8** Appuyez sur la touche **DEPART** pour démarrer l'horloge.

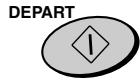

L'écran affiche : ENREGISTRE — MODE No FILTRAGE

**9** Appuyez sur la touche **STOP** pour enregistrer l'horloge dans la mémoire.



- ♦ Le réglage de l'heure sera automatiquement modifié au début et à la fin de la période de l'heure d'été.

## Choix du type de réponse

Votre télécopieur dispose de 4 modes de réception des télécopies et des appels entrants :

### Mode **TEL** :

C'est le mode le plus efficace pour la réception d'appels téléphoniques vocaux. Vous pouvez également recevoir des télécopies; toutefois, vous devez d'abord répondre manuellement à tous les appels en décrochant le combiné du télécopieur ou d'un poste supplémentaire branché sur la même ligne.

### Mode **FAX** :

Sélectionnez ce mode lorsque vous ne désirez recevoir que des télécopies sur cette ligne téléphonique. Le télécopieur réceptionnera automatiquement tous les appels et recevra également les télécopies entrantes.

**Mode TEL/FAX:** Ce mode est pratique pour recevoir à la fois des télécopies et des appels téléphoniques. En cas d'appel, le télécopieur détecte s'il s'agit d'un appel vocal (y compris les transmissions de télécopies par numérotation manuelle) ou d'une transmission de télécopie par numérotation automatique. Si c'est un appel vocal, le télécopieur émet une sonnerie spéciale pour vous indiquer que vous devez répondre. Si c'est une transmission de télécopie par numérotation automatique, la réception est lancée automatiquement.

**Mode REP.:** Sélectionnez ce mode lorsqu'un répondeur est connecté comme décrit dans la section "Connexions" du Chapitre 6 et que vous souhaitez que le répondeur connecté à tous les appels. Cela vous permet de recevoir à la fois des messages vocaux et des télécopies lorsque vous êtes absent. Les communications vocales seront enregistrées et les télécopies seront reçues automatiquement.

## Paramétrage du mode de réception

Appuyez sur la touche **TYPE REPOSE** jusqu'à ce que la flèche apparaissant sur l'écran d'affichage indique le mode désiré.

### Touche **TYPE REPOSE**

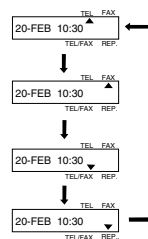
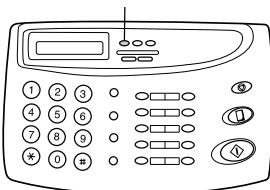

Pour plus d'informations sur la réception de télécopies en mode TEL, TEL/FAX et en mode FAX, référez-vous au Chapitre 3, "Réception de documents". Pour plus d'informations sur l'utilisation du mode REP., référez-vous au Chapitre 6.

## Réglage du volume

Vous pouvez régler le volume du haut-parleur et de la sonnerie en utilisant les touches + et - du panneau de commande.

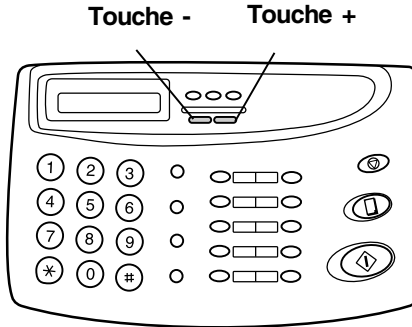

### Haut-parleur

- 1** Appuyez sur la touche **HT. PARL.**



- 2** Appuyez sur la touche + ou -.

Affichage:



HT. PARL: FORT



HT. PARL: MOYEN



HT. PARL: FAIBLE

- 3** Lorsque l'écran affiche le volume souhaité, appuyez sur la touche **HT. PARL** pour désactiver le haut-parleur.



## Sonnerie

**1** Appuyez sur la touche + ou - . (Assurez-vous de n'avoir pas appuyé sur la touche **HT. PARL** et que le combiné n'est pas décroché.)

- La sonnerie retentira une fois au niveau de volume sélectionné. Ensuite, l'écran affiche à nouveau la date et l'heure.



Affichage:

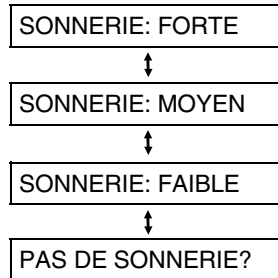

**2** Si vous avez sélectionné "PAS DE SONNERIE?", appuyez sur la touche **DEPART**.



## Documents transmissibles

### Format et grammage

Le format et le grammage des documents que vous pouvez charger dans le chargeur dépendent du nombre de feuilles que vous chargez simultanément (une ou plusieurs).

#### Une feuille à la fois:

Taille minimum

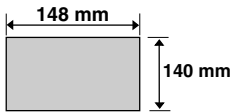

Poids minimum

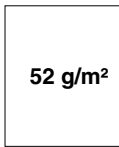

Taille maximum

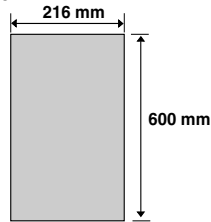

Poids maximum

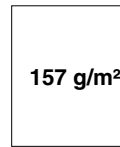

#### Plusieurs feuilles simultanément:

Taille minimum

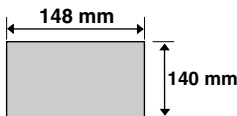

Poids minimum

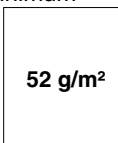

Taille maximum

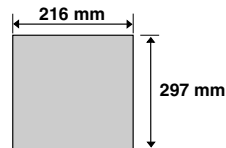

Poids maximum

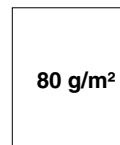

Nota: Les lettres ou graphiques placés en bordure de page ne seront pas analysés.

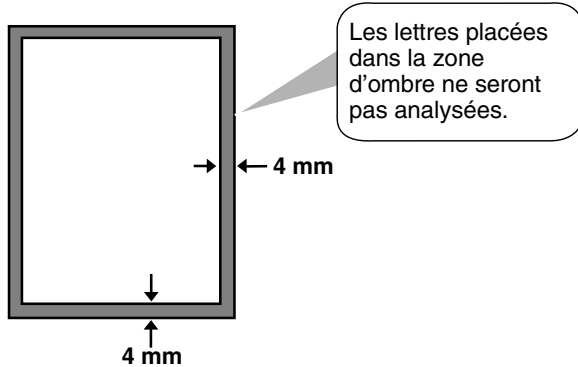

### ***Autres restrictions***

- ◆ L'analyseur ne reconnaît pas les encres de couleur jaune, vert-jaune et bleu clair.
- ◆ Toute trace d'encre, de colle et de correcteur liquide doit être sèche avant que le document puisse être placé dans le chargeur.
- ◆ Il est indispensable d'enlever toutes agrafes, attaches etc. des documents avant leur chargement dans le chargeur. Dans le cas contraire, vous risquez d'endommager l'appareil.
- ◆ Les documents assemblés, collés, ondulés ou dont la taille est inférieure à la taille minimum, les documents avec dos carbone ou extrêmement fins doivent être photocopiés préalablement. On introduira ensuite la photocopie dans le chargeur.



## Chargement du document

Vous pouvez placer jusqu'à 10 pages à la fois dans le chargeur. Les pages seront chargées automatiquement dans l'appareil, en commençant par la page du bas.

- ◆ Si vous devez envoyer ou copier plus de 10 pages, glissez les pages supplémentaires doucement et précautionneusement dans le chargeur au moment où la dernière page de la première liasse est à l'analyse. N'essayez pas de l'y faire pénétrer de force; vous risquez de charger deux feuilles à la fois ou de provoquer un bourrage.
- ◆ Si votre document se compose de plusieurs pages épaisses ou de grand format qui doivent être chargées une à une, glissez chaque page dans le chargeur au moment où la page précédente est à l'analyse. Glissez-la doucement pour éviter qu'elle ne se superpose à la page analysée.

- 1** Réglez les guides du document à la largeur de votre document.



- 2** Placez le document face vers le bas et engagez-le doucement dans le chargeur. Le bord supérieur du document doit être le premier à pénétrer dans l'appareil.

- Le chargeur entraîne le bord avant du document à l'intérieur du télécopieur. L'écran affiche:

ENVOI PRET

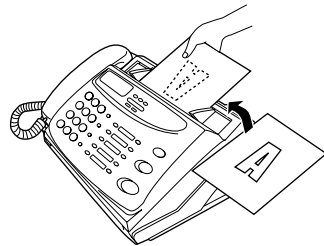

- 3** A présent, vous pouvez procéder au réglage de la résolution et/ou du contraste (si vous le souhaitez) comme indiqué à la section "Résolution et contraste", puis composer le numéro de votre correspondant en suivant la procédure décrite dans la section "Transmettre une télécopie en numérotation normale".

**RESOLUTION**



## ***Retirer un document du chargeur***

Si vous devez enlever le document du chargeur, ouvrez d'abord le panneau de commande.

### **Important:**

N'essayez pas d'enlever le document sans ouvrir le panneau de commande sous peine d'endommager le mécanisme.

- 
- 1** Tirez vers vous le déverrouillage **PANEL RELEASE** et ouvrez le panneau de commande.

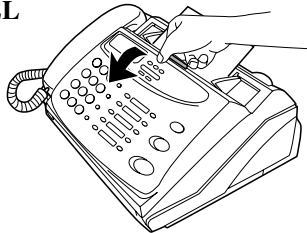

- 
- 2** Enlevez le document.

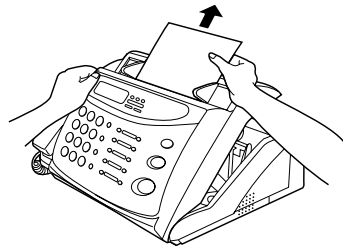

- 
- 3** Refermez le panneau de commande. Un "click" se fait entendre.

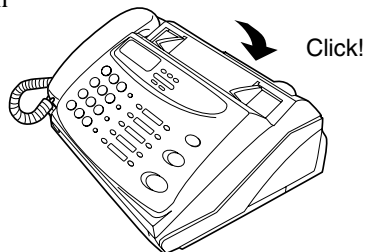

## Résolution et contraste

Si vous le souhaitez, vous pouvez régler la résolution et le contraste avant de transmettre la télécopie.

La résolution par défaut est STANDARD et le contraste par défaut est AUTO. Vous devez régler ces paramètres à chaque fois que vous ne souhaitez pas utiliser les valeurs par défaut.

Nota: Les réglages de la résolution et du contraste ne seront effectifs que lors de la transmission du document. Ces réglages ne s'appliquent pas à la réception d'une télécopie.

### Résolution

STANDARD:	Utilisez la résolution STANDARD pour les documents ordinaires. Ce réglage permet la transmission la plus rapide et la plus économique.
FIN:	Utilisez la résolution FIN pour améliorer la reproduction, surtout si votre document comporte des petits caractères ou des dessins détaillés.
SUPER FIN:	Utilisez la résolution SUPER FIN lorsque vous avez besoin de la meilleure qualité de reproduction.
DEMI-TON:	Utilisez la résolution DEMI-TON pour les photographies et les illustrations. L'original sera reproduit en 64 nuances de gris.

Remarque: Pour transmettre en résolution FIN ou SUPER FIN, le télécopieur récepteur doit également permettre cette résolution. Si ce n'est pas le cas, votre appareil passera automatiquement à la première résolution inférieure disponible.

### Contraste

AUTO	Utilisez AUTO pour des documents normaux.
FONCE	Utilisez FONCE pour des documents fins.

**1** Placez le(s) document(s) dans le chargeur.

- Le document doit être chargé avant de pouvoir régler la résolution et le contraste.

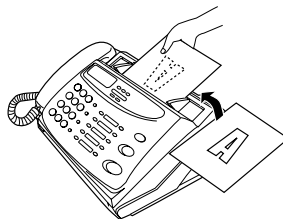

**2** Appuyez une ou plusieurs fois sur la touche **RESOLUTION** jusqu'à ce que les valeurs de réglage désirées pour la résolution et le contraste s'affichent à l'écran.

- La première fois que vous parcourez la liste des réglages de la résolution, le réglage du contraste AUTO s'affiche à côté de chacun des réglages de la résolution. La seconde fois que vous parcourez la liste, c'est le réglage du contraste FONCE qui s'affiche.

**RESOLUTION**



Affichage:

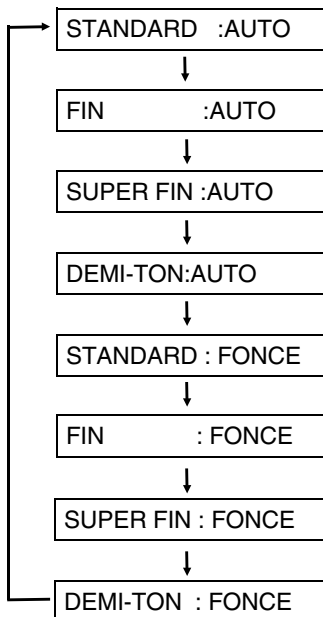

## Transmettre une télécopie en numérotation normale

En numérotation normale, vous décrochez le combiné (ou vous appuyez sur la touche **HT. PARL**) puis vous composez le numéro à l'aide des touches numériques.

- ◆ Si une personne décroche, vous pourrez vous entretenir avec elle avant de transmettre votre télécopie. (Si vous avez appuyé sur la touche **HT. PARL**, vous devez décrocher le combiné pour pouvoir parler.)
- ◆ La numérotation normale vous permet d'écouter la ligne et ainsi de vous assurer que le télécopieur distant répond.

**1** Placez le(s) document(s) dans le chargeur.

L'écran affiche :

ENVOI PRET

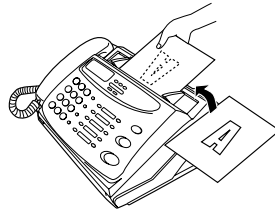

- Si vous le souhaitez, réglez la résolution et/ou le contraste.

RESOLUTION



**2** Débranchez le combiné ou appuyez sur la touche **HT. PARL**. Ecoutez la tonalité.

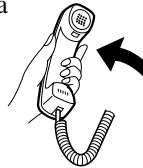

OU

HT. PARL



**3** Composez le numéro de l'appareil destinataire en utilisant les touches numériques.

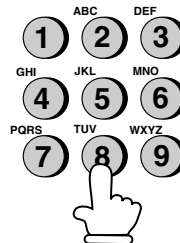

---

## Transmettre une télécopie en numérotation normale

---

**4** Attendez la connexion. En fonction du réglage de l'appareil destinataire, vous entendrez soit une tonalité de réception télécopie, soit votre correspondant qui vous adresse la parole.

- Si votre correspondant vous répond, demandez-lui d'appuyer sur sa touche Départ (si vous aviez appuyé sur la touche **HT. PARL**, décrochez le combiné pour parler avec votre correspondant). L'activation de la touche Départ fait en sorte que le télécopieur destinataire émet une tonalité de réception.

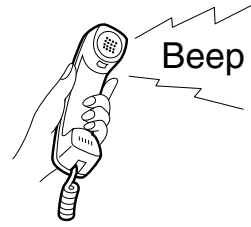

---

**5** Lorsque vous entendez la tonalité de réception, appuyez sur la touche **DEPART**. Raccrochez le combiné si vous l'avez utilisé.

- Lorsque la transmission est terminée, le télécopieur émet un "bip".

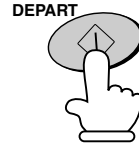

### **Utilisation de la touche BIS**

Vous pouvez appuyer sur la touche **BIS** pour recomposer le dernier numéro composé. Pour envoyer un document, partez de l'étape 4 de la procédure de numérotation normale. Veuillez noter que le haut-parleur sera automatiquement activé, de sorte que vous n'aurez pas besoin de décrocher le combiné immédiatement.

## Numérotation directe au clavier

Vous pouvez également saisir un numéro complet via les touches numériques puis appuyer sur la touche **DEPART** pour commencer la numérotation. Cette méthode sera utilisée si vous ne souhaitez pas parler à votre correspondant avant de transmettre la télécopie.

**Remarque:** La numérotation directe au clavier ne peut être utilisée pour composer un numéro sous le même autocommutateur privé que celui de votre télécopieur. Pour envoyer un document à un télécopieur se trouvant sous le même autocommutateur privé, utilisez la procédure de numérotation normale.

**1** Placez le(s) document(s) dans le chargeur.

L'écran affiche :

ENVOI PRET

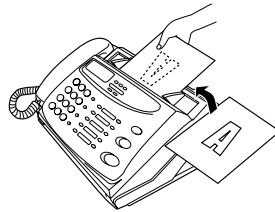

- Si vous le souhaitez, réglez la résolution et/ou le contraste.



**2** Entrez le numéro du télécopieur destinataire en utilisant les touches numériques.



**3** Vérifiez l'écran. Si le numéro d'appel du télécopieur destinataire est correct, appuyez sur la touche **DEPART**.

- S'il n'est pas correct, appuyez sur la touche **STOP** pour revenir en arrière et effacer un chiffre à la fois, puis réenregistrez à nouveau le(s) chiffre(s) correct(s).

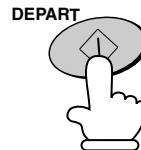

## Transmettre une télécopie en numérotation automatique

Vous pouvez composer un numéro de télécopieur ou de téléphone en appuyant simplement sur une touche express ou sur la touche **ABREGÉ** et taper un numéro à 2 chiffres.

- ◆ Avant d'utiliser la numérotation automatique, vous devez tout d'abord enregistrer le numéro de télécopieur ou de téléphone complet dans votre télécopieur.
- ◆ Lorsque vous enregistrez un numéro de téléphone, choisissez un numéro de numérotation abrégée à 2 chiffres. 30 numéros de numérotation abrégée sont disponibles.

Les numéros de numérotation abrégée de 01 à 10 sont utilisés pour la numérotation par touche express (une seule touche).

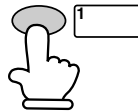

Les numéros de numérotation abrégée de 11 à 30 sont utilisés pour la numérotation avec la touche **ABREGÉ**.

**ABREGÉ**



**Touche ABREGÉ**

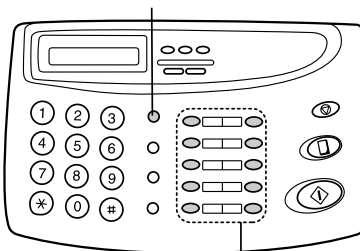



**Touches express**

Placez chaque étiquette de touche express entre les touches express.

Lorsque vous enregistrez un numéro dans une touche express, inscrivez le nom du correspondant en question.



## Enregistrer des numéros de téléphone et de télécopieur pour la numérotation automatique

**1** Appuyez sur les touches suivantes :   

L'écran affiche :

MODE No FAX/TEL



**2** Appuyez sur "1" pour sélectionner INT.. 

L'écran affiche :

INT. No FAX/TEL.

↓ ↑

ENTREZ No ABREGE

**3** Entrez un numéro de numérotation abrégée à deux chiffres en appuyant sur les touches numériques (01 à 10 pour la numérotation par touche express, 11 à 30 pour la numérotation abrégée).   (Exemple)

**4** Entrez le numéro de télécopieur ou de téléphone en appuyant sur les touches numériques (maximum 32 chiffres, pauses comprises). (Remarque : n'entrez ni espaces ni traits d'union).

- Appuyez sur la touche **ABREGE** pour corriger une erreur.
- S'il est nécessaire d'introduire une pause entre deux chiffres pour obtenir une ligne extérieure ou accéder à un service particulier, appuyez sur la touche **BIS**. Plusieurs pauses peuvent être introduites.
- Si vous êtes connecté à un autocommutateur privé, **n'entrez pas** de code d'accès au réseau public. Si le numéro que vous devez composer est également connecté au même autocommutateur privé que vous, entrez un R avant le numéro.
- Pour que le télécopieur puisse détecter une tonalité de numérotation après avoir composé l'indicatif pour les appels internationaux (ceci est nécessaire dans certains pays), appuyez sur la touche **RECHERCHE NOM/N° R** après avoir entré l'indicatif (ce dernier sera indiqué par un espace).

        (Exemple)

**5** Appuyez sur la touche **DEPART**.



**6** Entrez le nom de votre correspondant en appuyant sur les touches numériques comme indiqué dans l'illustration ci-dessous. Vous pouvez entrer jusqu'à 10 caractères. (Voir l'étape 6 dans "Enregistrement de vos nom et numéro de télécopieur" dans le chapitre 1 pour plus de détails.)

- Si vous ne souhaitez pas entrer de nom, passez cette étape.
- Pour entrer successivement deux lettres qui nécessitent de faire appel à la même touche, appuyez sur la touche **HT. PARL** après avoir entré la première lettre, afin de déplacer le curseur vers la droite.

Exemple: SHARP = 7 7 7 7 7 4 4 4 2 2 7 7 7 7 HT. PARL 7 7

A = (2) (2)	J = (5) (5)	T = (8) (8)
B = (2) (2) (2)	K = (5) (5) (5)	U = (8) (8) (8)
C = (2) (2) (2) (2)	L = (5) (5) (5) (5)	V = (8) (8) (8) (8)
D = (3) (3)	M = (6) (6)	W = (9) (9)
E = (3) (3) (3)	N = (6) (6) (6)	X = (9) (9) (9)
F = (3) (3) (3) (3)	O = (6) (6) (6) (6)	Y = (9) (9) (9) (9)
G = (4) (4)	P = (7) (7)	Z = (9) (9) (9) (9) (9)
H = (4) (4) (4)	Q = (7) (7) (7)	SPACE = (1) (1)
I = (4) (4) (4) (4)	R = (7) (7) (7) (7)	
	S = (7) (7) (7) (7) (7)	

**7** Appuyez sur la touche **DEPART**.



**8** Retournez à l'étape 3 pour enregistrer un autre numéro ou appuyez sur la touche **STOP** pour quitter la procédure. Si le numéro doit être utilisé pour la numérotation par touche express, vous pouvez inscrire le nom du correspondant sur l'étiquette de touche express appropriée.

Etape 3 ou





### Enregistrer des indicatifs de zone ou d'accès

Vous pouvez également enregistrer un indicatif de zone ou d'accès dans une touche express ou dans un numéro de numérotation abrégée. Pour utiliser ce numéro, reportez-vous à la section "Numérotation enchaînée" du chapitre 5, "Appels téléphoniques".

Nota: Un indicatif de zone ou d'accès enregistré dans une touche express ou dans un numéro de numérotation abrégée peut uniquement être utilisé lorsque le combiné est décroché ou lorsque vous avez appuyé sur la touche **HT. PARL** avant de procéder à la numérotation.

## Suppression de numéros

- 1** Appuyez sur les touches suivantes : **FONCTION**  **3**  **#** 

L'écran affiche :

MODE No FAX/TEL

- 2** Appuyez sur "2" pour sélectionner EFFACER. 

- 3** Entrez le numéro de numérotation abrégée que vous voulez supprimer, en utilisant les touches numériques.

  (Exemple)

- 4** Appuyez sur la touche **DEPART**. 

- 5** Retournez à l'étape 3 pour supprimer un autre numéro, ou appuyez sur **STOP** pour sortir de la procédure.

Etape 3 ou 

## Modifications

Pour apporter des modifications à un numéro enregistré précédemment, répétez la procédure d'enregistrement. Sélectionnez le numéro de code que vous souhaitez modifier à l'étape 3 et apportez vos modifications lorsque le numéro et/ou le nom apparaissent sur l'écran (respectivement les étapes 4 et 6).

Nota: L'appareil est équipé d'une pile au lithium destinée à garder en mémoire les numéros de numérotation automatique et autres données programmées lorsque l'appareil est hors tension. En règle générale, la pile se décharge lorsque l'appareil est hors tension. La durée de vie approximative de la pile en cas de coupure de courant prolongée est de 5 ans. Lorsque la pile est épuisée, demandez à votre revendeur ou à votre technicien de procéder au remplacement. **N'essayez jamais de la remplacer vous-même.**

## Numérotation via les touches express

Si le numéro que vous souhaitez composer a été mémorisé comme numéro de numérotation abrégée pour la numérotation automatique de 01 à 10, vous pouvez composer ce numéro en appuyant sur la touche express correspondante.

**1** Placez le(s) document(s) dans le chargeur.

L'écran affiche :

ENVOI PRET

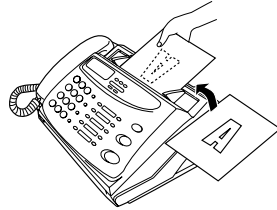

- Si vous le souhaitez, réglez la résolution et/ou le contraste.

RESOLUTION



**2** Appuyez sur la touche express correspondant au numéro de numérotation abrégée.

- L'écran affiche le nom du destinataire. Si vous n'avez pas enregistré de nom, seul le numéro du télécopieur sera affiché. (En cas de nom ou de numéro erroné, appuyez sur la touche **STOP**.)
- Le document sera transmis automatiquement dès que la communication sera établie.

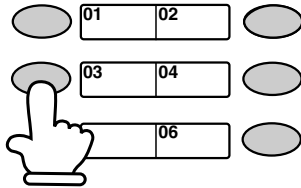

**Exemple:** Pour composer le numéro abrégé "03", appuyez sur la touche express 03.

## Numérotation abrégée

La numérotation abrégée peut être utilisée pour composer n'importe quel numéro d'appel ayant été enregistré pour la numérotation automatique.

- 1 Placez le(s) document(s) dans le chargeur.

L'écran affiche :

ENVOI PRET

- Si vous le souhaitez, réglez la résolution et/ou le contraste.

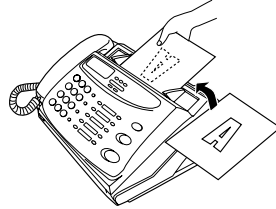

RESOLUTION



- 2 Appuyez sur la touche **ABREGE** puis enregistrez deux chiffres du numéro abrégé en utilisant les touches numériques.

- Pour entrer les chiffres 1 à 9, enregistrez d'abord un "0", puis entrez le chiffre voulu.

ABREGE



2

0

(Exemple)

- 3 Vérifiez l'écran. Si le nom ou le numéro d'appel est correct, appuyez sur la touche **DEPART**. S'il n'est pas correct, appuyez sur la touche **STOP** et répétez l'étape 2.)

DEPART



## Utilisation de la touche **RECHERCHE NOM/N° R**

Si vous ne vous souvenez plus de la touche express ou du numéro abrégé sous lequel vous avez enregistré un numéro d'appel télécopieur particulier, vous pouvez le rechercher en suivant la procédure ci-dessous. Lorsque vous avez trouvé le numéro, il vous suffit de transmettre le document chargé en appuyant simplement sur la touche **DEPART**.

**1** Placez le(s) document(s) dans le chargeur.

L'écran affiche :

ENVOI PRET

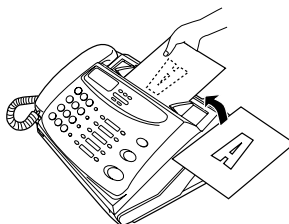

RESOLUTION



- Si vous le souhaitez, réglez la résolution et/ou le contraste.

**2** Appuyez sur la touche **RECHERCHE NOM/N° R**.



**3** Entrez la première lettre du nom enregistré en appuyant une ou plusieurs fois sur la touche numérique appropriée (la touche correspondant à la lettre voulue) jusqu'à ce que la lettre s'affiche à l'écran. Si le nom débute par un caractère ou un chiffre spécial, appuyez sur "1".

- Si vous ne vous souvenez plus de la première lettre, passez à l'étape 4 (vous ferez défiler toute la liste du début à la fin).
- Si aucun nom n'a été enregistré pour ce numéro, appuyez sur "0". Cette opération permet d'afficher non plus les noms, mais les numéros dans la liste déroulante.

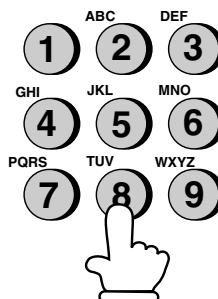

- 4** Appuyez sur la touche "#" ou sur la touche "\*" pour faire défiler les noms (ou les numéros si vous avez appuyé sur "0"). Arrêtez lorsque le nom souhaité s'affiche à l'écran.



- S'il n'existe aucun nom débutant par la lettre entrée, faites défiler la liste à partir du nom suivant, par ordre alphabétique. Si aucun nom et aucun numéro n'a été enregistré, "PAS DE DONNEES" s'affiche à l'écran.

- 5** Appuyez sur la touche **DEPART**. Le document est automatiquement transmis dès que la connexion est établie.

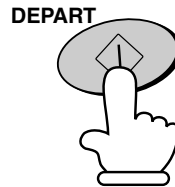

### ***Rappel automatique***

Si vous avez utilisé la numérotation automatique (y compris via la numérotation directe au clavier) et si la ligne est occupée, l'appareil recomposera automatiquement le numéro. Il effectuera jusqu'à 2 tentatives de recomposition du numéro, toutes les 2.5 minutes.

- ◆ Pour interrompre la recomposition automatique du numéro, appuyez sur la touche **STOP**.

## Réception de documents

### Utilisation du Mode TEL/FAX

Appuyez sur la touche **TYPE REPONSE** jusqu'à ce que la flèche indique TEL/FAX.

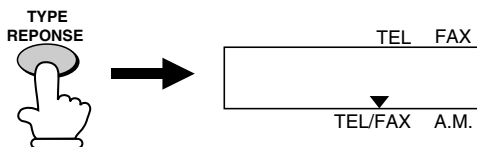

Quand le mode de réception est réglé sur TEL/FAX, votre télécopieur répond automatiquement à tous les appels après 2 sonneries. Après avoir répondu, votre télécopieur gère la ligne pendant 5 secondes environ pour vérifier si une tonalité télécopie est envoyée.

- ◆ Si votre télécopieur détecte une tonalité télécopie (ce qui signifie que l'appel résulte d'une transmission de télécopie avec numérotation automatique), l'appareil lance automatiquement la réception du document entrant.
- ◆ Si votre télécopieur ne détecte pas de tonalité télécopie (ce qui signifie que l'appel est un appel vocal ou un appel télécopie avec numérotation manuelle), l'appareil émet une tonalité de sonnerie (appelée pseudo-sonnerie) pendant 15 secondes pour vous indiquer que vous devez répondre. Si vous ne répondez pas dans ce laps de temps, votre télécopieur envoie une tonalité télécopie à l'appareil émetteur pour permettre à ce dernier d'envoyer éventuellement un fax en lançant la commande manuellement.

#### Commentaires:

- Seul le télécopieur vous avertira via la pseudo-sonnerie que vous avez à faire à un appel vocal ou à une transmission de télécopie avec numérotation manuelle. Les postes téléphoniques supplémentaires qui seraient branchés sur la même ligne ne sonneraient plus lorsque la connexion a été établie.
- La durée de la pseudo-sonnerie peut être réglée au moyen du paramètre utilisateur 6. Référez-vous au Chapitre 8, "Réglages facultatifs".



## Utilisation du Mode REP.

Appuyez sur la touche **TYPE REPONSE** jusqu'à ce que la flèche indique REP..

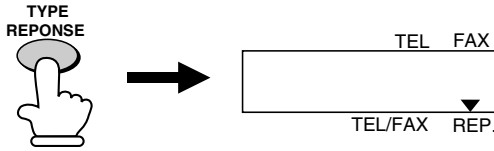

Lorsque le mode REP. est activé (appuyez sur la touche TYPE REPONSE jusqu'à ce que la flèche de l'écran d'affichage soit positionnée sur l'indication REP.), votre télécopieur reçoit automatiquement les messages vocaux et les messages télécopies.

## Utilisation du Mode FAX

Appuyez sur la touche **TYPE REPONSE** jusqu'à ce que la flèche indique FAX.

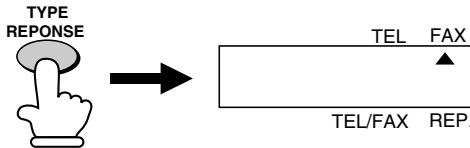

Lorsque le mode de réception est réglé sur FAX, votre télécopieur répond automatiquement à tous les appels après 1 ou 2 sonneries, et réceptionne les documents entrants.

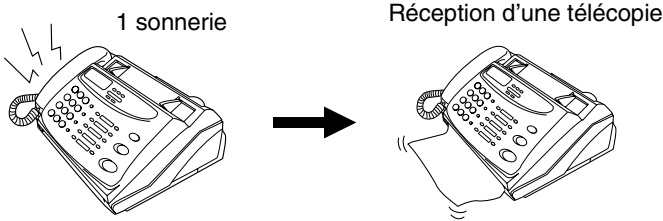

- ◆ Si vous décrochez le combiné avant que le télécopieur n'ait répondu à l'appel, vous pouvez communiquer oralement avec l'émetteur et/ou recevoir un document suivant la procédure décrite au point "Utilisation du mode TEL".

## Utilisation du Mode TEL

Appuyez sur la touche **TYPE REPONSE** jusqu'à ce que la flèche indique TEL.

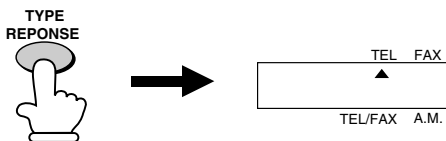

Lorsque le mode de réception est réglé sur TEL, vous devez répondre systématiquement à tous les appels en utilisant le combiné du télécopieur ou un téléphone supplémentaire branché sur la même ligne.

### Répondre avec le combiné du télécopieur

- 1** décrochez le combiné lorsque l'appareil sonne.

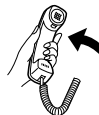

- 2** Si vous entendez une tonalité télécopie, attendez jusqu'à ce que le message "RECEPTION" apparaisse à l'écran, puis raccrochez le combiné.

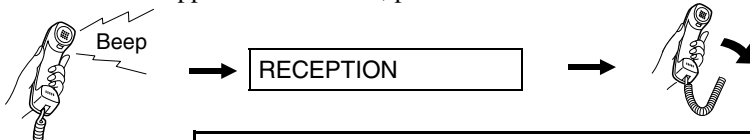

**Remarque:** Si vous avez paramétré le paramètre utilisateur 13 (Réception signal fax) sur NON et si vous entendez une tonalité télécopie lorsque vous décrochez le combiné, vous devez appuyer sur la touche **DEPART** pour lancer la réception.

- 3** Si votre correspondant souhaite parler avant de transmettre son document, appuyez sur la touche **DEPART** au terme de la conversation (appuyez sur la touche **DEPART** de votre appareil avant que l'émetteur n'appuie sur la touche Départ de son télécopieur).

- Assurez-vous que l'écran affiche "RECEPTION", puis raccrochez le combiné.

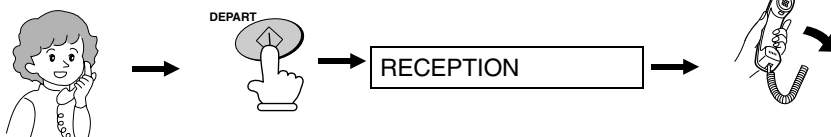

## Répondre depuis un téléphone supplémentaire

- 1 Décrochez le combiné du téléphone supplémentaire lorsque ce dernier sonne.
- 2 Si vous entendez une tonalité télécopie lorsque vous répondez à partir d'un poste téléphonique supplémentaire, attendez jusqu'à ce que votre télécopieur réponde (le poste téléphonique supplémentaire est alors mis hors circuit), puis raccrochez. Votre télécopieur s'enclenchera automatiquement.

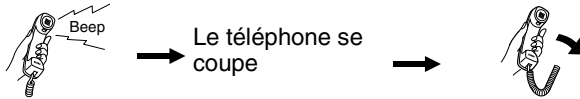

- 3 Si le télécopieur ne répond pas ou si le correspondant souhaite parler avant de transmettre sa télécopie, appuyez sur les touches **5**, **\*** et **\*** du téléphone supplémentaire (uniquement les appareils à fréquences vocales). Raccrochez.



### Commentaires :

- Votre télécopieur n'acceptera pas le signal de lancement de la réception ("5", "\*", et "\*") si un document est glissé dans le chargeur.
- Si vous avez paramétré le paramètre utilisateur 13 sur NON et si vous entendez une tonalité télécopie lorsque vous répondez à partir d'un poste téléphonique supplémentaire, vous devez appuyer sur la séquence "5", "\*", et "\*" lorsque vous disposez d'un téléphone à fréquences vocales, ou aller jusqu'à votre télécopieur, décrocher le combiné et appuyer sur la touche **DEPART** si vous répondez à partir d'un téléphone de type décimal.
- Le code utilisé pour activer la réception de la télécopie à partir d'un poste téléphonique supplémentaire à fréquences vocales ("5", "\*", et "\*") peut être modifié si vous le souhaitez. Référez-vous au point Paramètres utilisateur 3 ("Code Transfert") du Chapitre 8, "Réglages facultatifs".

## Coupe papier

**UX-108:** Lorsque vous avez reçu un document, saisissez le papier par le bord et tirez-le vers le haut pour couper la page reçue.

**UX-178:** Lorsque vous recevez un document, votre télécopieur coupe automatiquement chaque page à une longueur légèrement supérieure à celle des pages originales.

## Réalisation de copies

Votre télécopieur peut également être utilisé pour faire des copies. Cette fonction est utile pour réaliser une copie d'essai destinée à vérifier la qualité de la résolution ou du contraste avant de transmettre une télécopie.

- ◆ La résolution par défaut de la fonction copie est FIN.

- 1 Chargez le(s) document(s) face vers le bas. (Maximum de 10 pages.)

L'écran affiche :

ENVOI PRET

- Réglez le contraste et/ou a résolution.

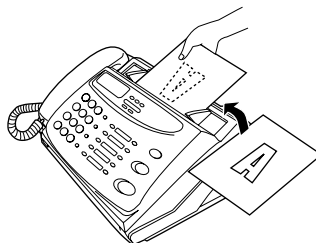

RESOLUTION



- 2 Appuyez sur la touche **COPIE/GUIDE**.

COPIE/GUIDE

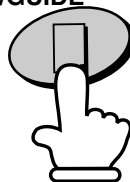

### Appels entrants durant la copie

Le télécopieur passe en réception manuelle durant la copie, de sorte qu'il suffit de décrocher le combiné en cas d'appel entrant.

Pour recevoir une télécopie, appuyez sur la touche **DEPART** au terme de la copie. Si vous souhaitez démarrer immédiatement la réception, appuyez sur la touche **STOP** pour arrêter la copie, l'original sera alors automatiquement éjecté. Appuyez sur la touche **DEPART** dès que l'écran affiche à nouveau la date et l'heure.

## Appels téléphoniques

Vous pouvez utiliser votre télécopieur comme un téléphone normal pour donner ou recevoir des appels vocaux.

- ◆ Pour donner ou recevoir un appel téléphonique, l'appareil doit être allumé.

- 1** Décrochez le combiné ou appuyez sur la touche **HT. PARL.** Ecoutez la tonalité.

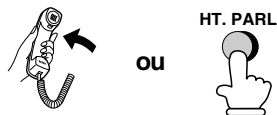

- 2** Composez le numéro d'appel en utilisant une des méthodes suivantes :

- **Numérotation normale** : Entrez le numéro de téléphone complet en utilisant les touches numériques.
- **Numérotation express**: Appuyez sur la touche express appropriée.
- **Numérotation abrégée** : Appuyez sur la touche **ABREGE**, et entrez le numéro abrégé à 2 chiffres en utilisant les touches numériques.

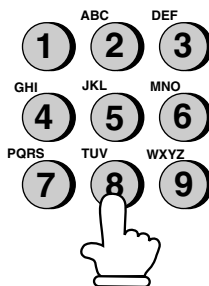

- 3** Adressez-vous à votre correspondant lorsqu'il décroche.

- Si vous avez appuyé sur la touche **ABREGE**, décrochez le combiné pour parler.

### Nota :

- Remarque : lorsque le combiné du fax est décroché, le poste téléphonique supplémentaire branché directement sur le télécopieur ne peut pas être utilisé pour parler avec votre correspondant.
- Le télécopieur peut interrompre un appel vocal reçu sur un téléphone supplémentaire si le mode de réception est réglé sur REP. et s'il détecte une période de silence durant la conversation. Si votre téléphone est de type à fréquences vocales, vous pouvez empêcher cette interruption en appuyant sur trois touches de votre appareil immédiatement après avoir décroché. (Nota: ne tapez pas le code destiné à activer la réception de télécopies: 5, ✱, ✱.)

## ***Numérotation enchaînée***

Après avoir décroché le combiné, vous pouvez composer n'importe quel type de numéro: en numérotation normale, en numérotation express ou un numéro de numérotation abrégée. Par exemple, si vous avez enregistré un indicatif de zone ou un code d'accès à un service spécial dans une touche express, vous pouvez appuyer sur la touche express correspondant à cet indicatif ou ce code, puis poursuivre la numérotation en appuyant sur une touche express, les touches numériques ou sur la touche **ABREGE** puis entrer un numéro à 2 chiffres comme numéro de numérotation abrégée.

## ***Utilisation de la touche RECHERCHE NOM/N° R***

Vous pouvez utiliser la touche **RECHERCHE NOM/N° R** pour rechercher une touche express ou un numéro abrégé. Recherchez d'abord le numéro en suivant la procédure "Utilisation de la touche RECHERCHE NOM/N° R", dans la section "Transmettre une télécopie en numérotation automatique" du Chapitre 2, puis décrochez le combiné ou appuyez sur la touche **HT. PARL**. Le numéro sera automatiquement composé (n'appuyez pas sur la touche **DEPART**).

## ***Rappel***

Le dernier numéro appelé peut être recomposé en appuyant sur la touche **BIS** (il n'est pas nécessaire de décrocher le combiné ou d'appuyer sur la touche **HT. PARL**). Lorsque votre correspondant répond, décrochez le combiné pour parler.

## ***Emission de signaux de type vocal***

Si vous êtes raccordé à une ligne de type décimal, vous pouvez utiliser la touche "**\***" pour émettre temporairement des signaux de type vocal lorsque vous appuyez sur les touches numériques. Cela vous permet d'utiliser certains services téléphoniques qui nécessitent l'enregistrement de signaux de type vocal.

Lorsque vous devez enregistrer un ou plusieurs signaux de type vocal, appuyez sur la touche "**\***" puis appuyez sur les touches numériques appropriées.

## Opérations avec un autocommutateur privé

Si votre télécopieur est connecté à un autocommutateur privé, vous pouvez l'utiliser pour exécuter les opérations suivantes :

- ◆ **Effectuer des demandes d'informations:** pendant un appel, vous pouvez mettre votre interlocuteur en attente, appeler un autre correspondant, puis revenir à votre correspondant initial.
- ◆ **Transférer des appels:** vous pouvez transférer un appel à un autre numéro sous le même autocommutateur privé, sans l'aide d'un opérateur.

### Demandes d'informations

- 1** Pendant la conversation téléphonique, appuyez sur la touche **RECHERCHE NOM/N° R** pour mettre votre interlocuteur en attente.



- 2** Quand vous entendez la tonalité d'appel, composez le numéro d'une troisième personne à qui vous souhaitez demander des informations.

- 3** Lorsque vous avez terminé votre appel d'information, vous serez automatiquement remis en contact avec votre interlocuteur initial dès que le second correspondant aura raccroché.

### Transfert d'appels

- 1** Pendant la conversation téléphonique, appuyez sur la touche **RECHERCHE NOM/N° R** pour mettre votre interlocuteur en attente.



- 2** Lorsque vous entendez la tonalité, composez le numéro vers lequel vous souhaitez transférer l'appel. Quand votre correspondant répond, raccrochez; l'appel sera automatiquement transféré.

## Connexion du répondeur

### Préparations

Si vous avez raccordé un répondeur à votre télécopieur de la manière décrite à la section "Connexions" du Chapitre 1 , vous pouvez pendant votre absence recevoir des messages vocaux et des documents sur la même ligne. Pour utiliser la fonction de connexion, modifiez d'abord le message d'accueil du répondeur puis réglez le type de réponse du télécopieur sur **REP.** lorsque vous vous absentez.

### Modification du message d'accueil

Le message d'accueil de votre répondeur doit être modifié pour avertir vos interlocuteurs qui désirent vous transmettre une télécopie d'appuyer sur la touche Départ. Exemple de message d'accueil :

"Bonjour. Vous êtes en communication avec la firme ABC. Nous ne sommes actuellement pas en mesure de répondre à votre appel. Vous pouvez laisser un message après le signal sonore ou appuyer sur la touche Départ de votre télécopieur pour transmettre un document. Merci de votre appel."

#### Commentaires :

- Nous vous recommandons de ne pas enregistrer un message d'accueil de plus de 10 secondes. En effet, si le message est trop long, la réception de documents transmis par numérotation automatique pourrait être difficile.
- Vos interlocuteurs peuvent même laisser un message vocal puis transmettre un document durant le même appel. Modifiez votre message d'accueil pour expliquer à vos interlocuteurs qu'ils peuvent d'abord laisser un message vocal, puis appuyer sur la touche Départ de leur télécopieur pour transmettre un document.



## Utilisation de la fonction aiguillage

- 1 Réglez le mode de réception de votre télécopieur sur REP. en appuyant sur la touche **TYPE REPONSE**.

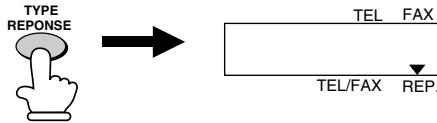

- 2 Réglez votre répondeur en mode de réponse automatique.

- Votre répondeur doit être réglé de manière à répondre après un maximum de 2 sonneries. Si ce n'est pas le cas, vous pourriez ne pas être en mesure de recevoir les télécopies transmises en mode de numérotation automatique.

Remarque: Si votre répondeur est équipé d'interrogation à distance, assurez-vous que le code utilisé pour activer cette interrogation à distance est différent du code utilisé pour activer la réception de télécopies à partir d'un poste supplémentaire (veuillez vous reporter au Chapitre 3, "Réception de documents"). Si les deux codes sont identiques, l'entrée du code à partir d'un poste téléphonique externe pour consulter les messages activera le télécopieur.

## **Comment fonctionne l'aiguillage ?**

Lorsque vous êtes absent, tous les appels entrants seront pris en charge par votre répondeur, qui diffuse votre message d'accueil. Pendant ce temps, votre télécopieur gère la ligne en silence. Si votre télécopieur détecte une transmission de télécopie, il reprend la ligne et lance la réception.

- ◆ Si la connexion n'est pas bonne ou s'il y a des parasites sur la ligne, le répondeur et/ou le télécopieur peuvent ne pas être en mesure de répondre correctement.
- ◆ Le compteur d'appels de votre répondeur peut indiquer que vous avez reçu des messages vocaux alors que seuls des messages télécopies ont été reçus.

Remarque: Pour éviter que votre télécopieur ne prenne la ligne et ne lance la réception lorsque vous appelez d'un poste téléphonique externe ou que vous répondez à partir d'un poste supplémentaire, appuyez sur l'une des trois touches suivantes (pour autant qu'elle soit différente du code permettant d'activer la réception des télécopies : "5", "✱", et "✱") sur le clavier de numérotation du téléphone. Cette opération n'est possible que dans le cas de l'utilisation d'un poste téléphonique à fréquences vocales.

Lorsque vous activez et désactivez votre répondeur, assurez-vous que le mode de réception est FAX/TEL, FAX ou TEL.

## **Réglages facultatifs du répondeur**

Si nécessaire, vous pouvez procéder aux réglages suivants pour améliorer la fonction d'aiguillage des appels entrants par le répondeur.

### **Temps détection silence**

Cette fonction indique au télécopieur de prendre la ligne et de démarrer la réception dès la détection d'un silence d'une certaine durée après l'activation du répondeur.

La durée du silence peut être réglée de 1 à 10 secondes. Le temps de détection du silence a été paramétré en usine sur 6 secondes, ce qui est un réglage optimal pour la plupart des répondeurs. Toutefois, il se peut que vous deviez modifier ce réglage en fonction du temps de déconnexion de votre répondeur.

- ◆ Certains répondeurs ont des temps de déconnexion exceptionnellement courts (égaux ou même inférieurs à 4 secondes), ce qui signifie que le répondeur peut couper la ligne avant le début de la réception du document. Dans ce cas, faites un essai avec un temps de détection du silence de 3 secondes.
- ◆ Si le télécopieur interrompt les correspondants avant qu'ils puissent laisser un message, augmentez la durée du temps de détection du silence. Si votre message d'accueil contient une période de silence, assurez-vous que le réglage n'excède pas cette période de silence ou enregistrez à nouveau votre message d'accueil pour raccourcir ce silence.

Pour modifier le réglage de la détection du temps de silence, modifiez le paramètre utilisateur 7 comme décrit au Chapitre 8, "Réglages facultatifs".

Remarque: Cette fonction peut être désactivée en tapant "00" pour la durée. Veuillez toutefois noter qu'alors, le télécopieur ne sera pas en mesure de recevoir des documents transmis manuellement par numérotation normale.

## ***Choix réception auto***

Lorsque cette fonction est activée, votre télécopieur répondra à l'appel après 5 sonneries au cas où votre répondeur ne répond pas avant cet intervalle. Ainsi, vous êtes certain(e) de recevoir une télécopie même si la bande de votre répondeur est saturée ou si votre répondeur n'est pas branché.

Cette fonction a été désactivée en usine. Si vous désirez l'activer, réglez le paramètre utilisateur 10 comme décrit au Chapitre 8, "Réglages facultatifs".

Remarque: Lorsque cette fonction est activée, assurez-vous que le répondeur est réglé sur 4 sonneries ou moins. Dans le cas contraire, le télécopieur répondra toujours en premier, ce qui empêchera l'interlocuteur de laisser un message vocal.

## ***Début détection silence***

Ce réglage peut être utilisé pour retarder le début de la détection d'un silence. Par exemple, si vous souhaitez insérer une pause au début du message d'accueil de votre répondeur pour garantir une détection claire des signaux de transmission de documents, vous pouvez utiliser ce réglage pour retarder le début de la détection du silence pour que cette pause n'entraîne pas la prise en charge de la ligne par le télécopieur.

Cette fonction a été désactivée en usine. Si vous désirez l'activer, réglez le paramètre utilisateur 8 sur la durée de retardement souhaitée (de 1 à 15 secondes). Cette procédure est décrite au Chapitre 8, "Réglages facultatifs". De manière générale, le temps de retardement doit être légèrement plus long que la pause introduite au début du message d'accueil.

## ***Temps maxi répondeur***

Ce réglage peut être utilisé pour que le télécopieur prenne automatiquement la ligne pour éventuellement recevoir un document après un certain nombre de secondes.

Pour un fonctionnement normal, nous vous recommandons de ne pas activer cette fonction. Toutefois, si vous avez des difficultés lorsque vous devez recevoir des documents en type de réponse REP., essayez plusieurs réglages de temps pour voir si cela résout le problème. Activez la fonction en réglant le paramètre utilisateur 9 sur le nombre de secondes souhaité (de 1 à 255 secondes). Cette procédure est décrite au Chapitre 8, "Réglages facultatifs".

## Filtrage Fax

La fonction de filtrage vous permet de bloquer la réception de documents provenant de correspondants que vous aurez préalablement définis. Ceci permet d'économiser du papier en n'imprimant pas les documents non désirés.

Pour utiliser cette fonction, vous devez d'abord l'activer en réglant le paramètre utilisateur 14 sur OUI comme décrit au Chapitre 8, puis entrer les numéros de télécopieurs dont vous voulez bloquer la réception de documents, comme indiqué ci-dessous.

### Commentaires :

- Jusqu'à 5 numéros peuvent être enregistrés dans la liste de filtrage.
- Pour effacer un numéro de la liste de filtrage, vous devez connaître le numéro à 1 chiffre qui l'identifie. Si vous avez oublié ce numéro, imprimez la liste des numéros filtrés comme décrit au Chapitre 9.

- 1** Appuyez sur les touches illustrées à droite.  
"MODE No FILTRAGE" s'affiche à l'écran.

FONCTION



3



- 2** Appuyez sur la touche "1" pour enregistrer un numéro dans la liste des numéros filtrés, ou "2" pour effacer un numéro de cette liste.

1

ou

2

- 3 Enregistrement :** Entrez un numéro à 1 chiffre compris entre "1" et "5". Ce numéro identifie le numéro de télécopieur que vous allez enregistrer à l'étape suivante.

1

(Exemple)

**Effacement :** Entrez le numéro qui identifie le numéro de télécopieur que vous désirez effacer, puis passez à l'étape 5.

- 4** Entrez le numéro complet que vous souhaitez bloquer (20 chiffres maximum).  (Exemple)
- 

- 5** Appuyez sur la touche **DEPART**. 
- 

- 6** Retournez à l'étape 3 pour enregistrer (ou effacer) un autre numéro, ou appuyez sur la touche **STOP** pour sortir de la procédure. **Etape 3 ou** 

## Relève (demande d'une transmission de télécopie)

La fonction relève vous permet de demander à un autre appareil d'envoyer un document vers votre télécopieur. En d'autres termes, c'est l'appareil récepteur et non l'appareil émetteur qui active la transmission. Avec votre télécopieur, vous pouvez à la fois solliciter ou être sollicité par un autre appareil.

Pour utiliser la fonction relève, il est nécessaire de paramétrer la touche express 10/RELEVE pour pouvoir l'utiliser comme touche relève. A cet effet, réglez le paramètre utilisateur 15 comme décrit au Chapitre 8, "Réglages facultatifs". (Veuillez noter que lorsque la touche express 10/RELEVE est paramétrée comme touche relève, elle ne peut plus être utilisée pour la numérotation express.)

### Demande de transmission

Remarque: Les touches express ne peuvent pas être utilisées pour la fonction relève. Pour appeler un correspondant enregistré sous une touche express, appuyez sur la touche **ABREGÉ** puis entrez le nombre à 2 chiffres correspondant à la touche express en question.

- 1** Composez le numéro du télécopieur que vous souhaitez appeler en mode relève selon une des méthodes décrites ci-dessous :



(Exemple)

- Décrochez le combiné (ou appuyez sur la touche **HT. PARL**) et composez le numéro complet. Attendez la tonalité de réponse du télécopieur.
- Appuyez sur la touche **ABREGÉ** et composez le numéro abrégé à 2 chiffres.
- Entrez le numéro complet à l'aide des touches numériques.

**2** Appuyez sur la touche express  
10/RELEVE.

- Si vous avez utilisé le combiné, raccrochez-le lorsque le message "RELEVE" s'affiche à l'écran. La réception démarre.

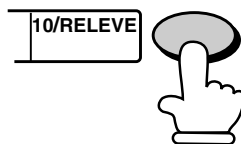



## Fonction d'opération différée (réservation)



La fonction d'opération différée vous permet de paramétrer une opération de transmission et/ou de relèvement pour qu'elle se déroule automatiquement à un moment que vous précisez. Une opération de transmission et une opération de relèvement peuvent être programmées en même temps, et le moment auquel elles seront exécutées peut être défini jusqu'à 24 heures à l'avance.



Par exemple, vous pouvez utiliser cette fonction pour profiter des tarifs réduits réservés aux communications en heures creuses, sans pour autant devoir être présent au moment où l'opération a effectivement lieu.

Remarque: Vous ne pouvez utiliser qu'un numéro abrégé pour appeler l'appareil récepteur.





### Réglage de la fonction d'opération différée

- 1** Appuyez sur les touches illustrées à droite.  
"MODE DIFFERE" s'affiche à l'écran.



- 2** Appuyez sur la touche "#" pour programmer une opération de transmission (MODE ENVOI), ou sur la touche "\*" pour programmer une opération de relèvement (MODE RELEVÉ).

 ou
 
- 3** Appuyez sur "1" pour sélectionner INT..

- 4** Entrez l'heure à laquelle vous souhaitez que l'opération soit exécutée (2 chiffres pour l'heure et 2 chiffres pour les minutes).





  
(Exemple: 9h25)
- 5** Appuyez sur la touche **DEPART**.



DEPART  

## Fonction d'opération différée

- 6** Entrez le numéro d'appel abrégé du télécopieur destinataire.
- S'il s'agit d'une opération de relève, passez à l'étape 9.
- 0** **5**
- (Exemple)



- 7** Appuyez sur la touche **DEPART**.
- DEPART**
- 



- 8** Réglez la résolution et/ou le contraste (passez cette étape si vous ne souhaitez pas modifier les réglages).
- RESOLUTION**
- 

- 9** Appuyez sur la touche **DEPART** puis sur la touche **STOP**. S'il s'agit d'une opération de transmission, chargez le document dans le chargeur quelque temps avant l'heure programmée pour la transmission.
- DEPART** **STOP**
- 
- 



### *Pour annuler une opération*

Si vous devez annuler une opération qui a été programmée, suivez les étapes ci-dessous.

- 1** Appuyez sur les touches illustrées à droite.
- "MODE DIFFERE" s'affiche à l'écran.
- FONCTION** **1**
- 
- 

- 2** Appuyez sur la touche "#" pour annuler une opération de transmission, ou sur la touche "\*" pour annuler une opération de relève.
- #** ou **\***
- 
- 
- 

- 3** Appuyez sur "2" pour sélectionner EFFACER.
- 2**
- 

- 4** Appuyez sur la touche **DEPART** puis sur la touche **STOP**.
- DEPART** **STOP**
- 
- 

## Réglages facultatifs

Divers réglages facultatifs sont possibles afin que vous puissiez régler avec précision votre télécopieur selon vos besoins. Ces paramètres sont introduits à l'aide des touches du panneau de commande. Vous trouverez ci-dessous la liste descriptive des paramètres utilisateur.

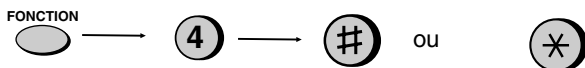

Appuyez d'abord sur **FONCTION** et **4**, puis sur **#** ou **\*** pour faire défiler les options.

### Paramètre 1: PRIORITE AU FIN

Ce paramètre définit la résolution par défaut (c'est-à-dire la résolution utilisée si aucun réglage n'est effectué par la touche **RESOLUTION**) pour la transmission de documents. Appuyez sur la touche "1" (OUI) pour régler ce paramètre sur FIN, ou sur la touche "2" (NON) pour revenir à STANDARD.

- Réglage d'usine : "2"

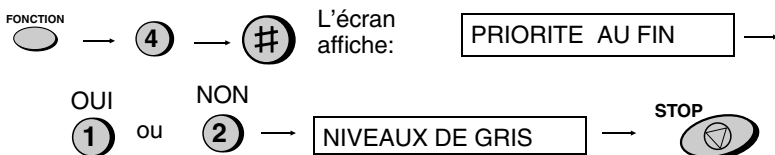

### Paramètre 2: REGLAGE DU NIVEAU DE GRIS

Réglage du niveau de gris pour la résolution DEMI-TON. Appuyez sur **1** pour 16 niveaux de gris (fournit une qualité inférieure mais accélère la vitesse de transmission) ou **2** pour 64 niveaux de gris (meilleure qualité mais ralentit la transmission).

- Réglage d'usine : "2"

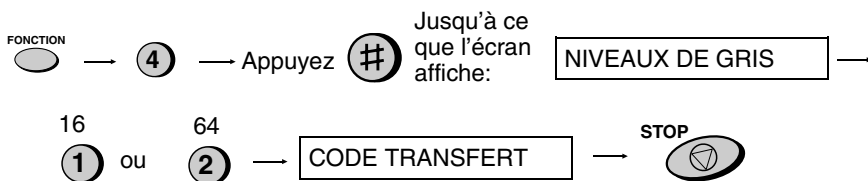

### Paramètre 3: CODE TRANSFERT

Si vous entendez une tonalité de télécopieur lorsque vous répondez à un appel avec un téléphone supplémentaire de type fréquences vocales connecté sur la même ligne, vous pouvez démarrer la réception de télécopie en appuyant sur les touches **5**, **\*** et **\*** du téléphone. Utilisez ce paramètre si vous souhaitez utiliser un numéro autre que **5** pour commencer une réception. Vous pouvez entrer un numéro compris entre **0** et **9**.

- Réglage d'usine : "5"

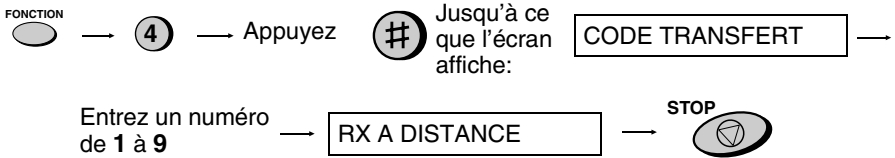

### Paramètre 4: RECEPTION A DISTANCE

Ce paramètre permet d'activer ou de désactiver la détection du code destiné à la réception de documents à partir d'un poste téléphonique supplémentaire. Appuyez sur **1** pour activer la détection ou sur **2** pour la désactiver.

- Réglage d'usine : "1"

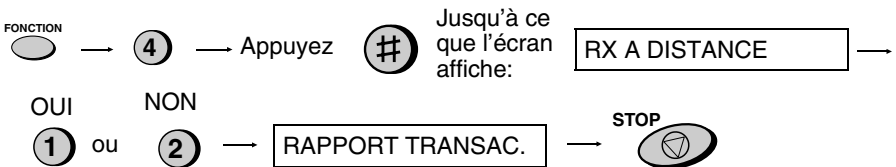

**Paramètre 5: IMPRESSION RAPPORT TRANSACTION**

Ce paramètre définit les conditions d'impression d'un rapport de transaction. Entrez un nombre entre "1" et "4", en fonction des indications ci-dessous :

- 1 (TOUJOURS IMPR.):** Un rapport est imprimé après chaque transmission, chaque réception ou chaque erreur.
- 2 (IMPR. ERR/DIFF):** Un rapport sera imprimé à la suite d'une erreur ou d'une opération différée.
- 3 (SEULEMENT TX):** Un rapport n'est imprimé qu'après une transmission.
- 4 (JAMAIS IMPR.):** Aucun rapport n'est imprimé.

- Réglage d'usine : "2"

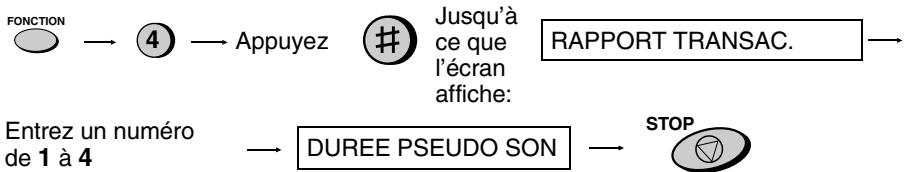
**Paramètre 6: DUREE PSEUDO-SONNERIE**

Ce paramètre définit la durée de la pseudo-sonnerie lorsque le mode de réception est réglé sur TEL/FAX. Entrez un nombre entre "1" et "4" en procédant comme suit :

- 1 (15 SEC.):** 15 secondes
- 2 (30 SEC.):** 30 secondes
- 3 (60 SEC.):** 60 secondes
- 4 (120 SEC.):** 120 secondes

- Réglage d'usine : "1"

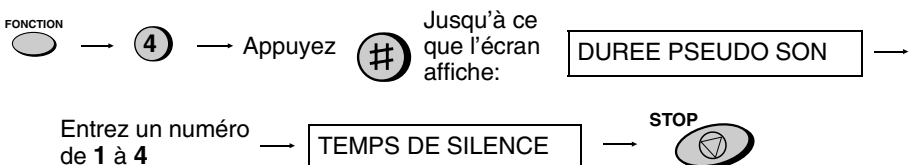

### Paramètre 7: TEMPS DETECTION SILENCE

Ce paramètre fixe la durée de silence (en secondes) à l'issue duquel le télécopieur prendra la ligne et démarrera la réception lorsqu'un répondeur est raccordable. Entrez un nombre compris entre "01" et "9", ou tapez "00" pour désactiver la fonction. (Veuillez vous reporter au Chapitre 6 pour plus de détails.)

- Réglage d'usine : "06"

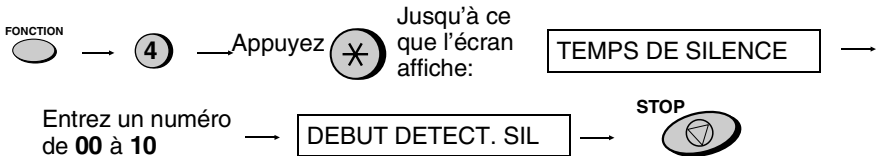

### Paramètre 8: DEBUT DETECTION SILENCE

Ce réglage peut être utilisé pour retarder le début de la détection du silence utilisée en cas de connexion avec un répondeur. Entrez un nombre de 2 chiffres équivalent au nombre de secondes de retard souhaité ("01" à "15"), ou tapez "00" pour ne pas introduire de retard. (Veuillez vous reporter au Chapitre 4 pour plus de détails.)

- Réglage d'usine : "00"



**Paramètre 9: TEMPS MAX REPONDEUR**

Ce paramètre peut être utilisé pour que le télécopieur prenne automatiquement la ligne un certain nombre de secondes après que le répondeur connecté au télécopieur ait répondu. Réglez le nombre de secondes en entrant un nombre à 3 chiffres (entre "001" et "255"), ou tapez "000" pour désactiver la fonction. (Veuillez vous reporter au Chapitre 4 pour plus de détails.)

- Réglage d'usine : "000"

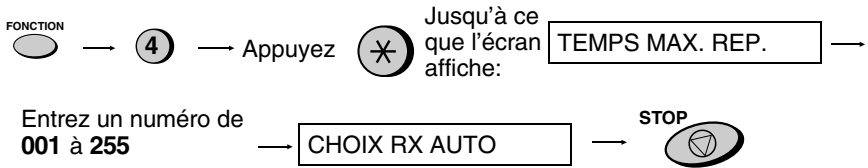
**Paramètre 10: CHOIX RECEPTION AUTO**

Appuyez sur la touche "1" pour que le télécopieur réponde à un appel si un répondeur raccordé au télécopieur ne répond pas avant la 5ème sonnerie. Appuyez sur la touche "2" pour désactiver la fonction. (Veuillez vous reporter au Chapitre 4 pour plus de détails.)

- Réglage d'usine : "2"



### Paramètre 11: CHOIX LANGAGE

Ce paramètre permet de choisir la langue utilisée pour les messages, les rapports et les listes apparaissant sur l'écran d'affichage. Appuyez une ou plusieurs fois sur la touche **DEPART**, la touche **#** ou la touche **\*** jusqu'à ce que la langue souhaitée apparaisse à l'écran, puis appuyez de nouveau sur la touche **DEPART**.

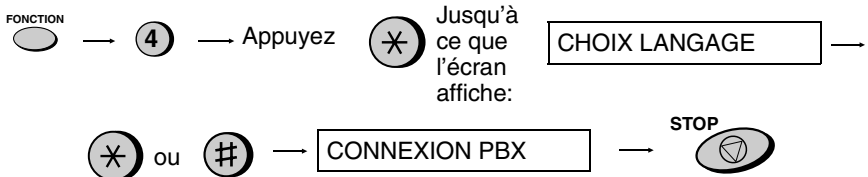

### Paramètre 12: CONNEXION PBX

Appuyez sur la touche **"1"** (OUI) si l'appareil est raccordé à un autocommutateur privé. Appuyez sur la touche **"2"** (NON) s'il est raccordé à une ligne publique ordinaire.

- Réglage d'usine : **"2"**

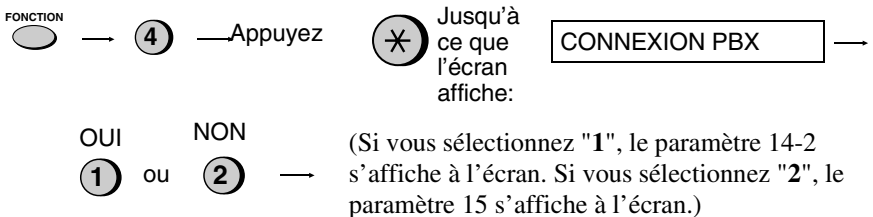



**Paramètre 12-1: CODE ID PBX**

Utilisez ce réglage pour entrer votre numéro d'identification PBX (maximum 3 chiffres). Appuyez sur la touche **DEPART** lorsque vous avez terminé.

- Réglage d'usine : "0"

(Remarque: Lorsque vous utilisez une touche abrégée ou une touche express, le code PBX est automatiquement composé pour avoir accès au réseau public. Ne l'enregistrez donc pas comme faisant partie du numéro d'appel lorsque vous enregistrez une touche abrégée ou une touche express.)

**Paramètre 13: RECEPTION SIGNAL FAX**

Votre télécopieur est paramétré pour démarrer automatiquement la réception lorsque vous entendez une tonalité aiguë de télécopieur après avoir décroché le combiné. Si vous utilisez un ordinateur équipé d'une carte fax/modem sur la même ligne, vous devez désactiver ce paramètre pour empêcher votre télécopieur d'essayer de recevoir des documents envoyés à partir de l'ordinateur. Appuyez sur la touche "1" pour activer la fonction, ou sur la touche "2" pour la désactiver.

- Réglage d'usine : "1"



**Paramètre 14: MODE FILTRAGE**

Appuyez sur la touche "1" pour empêcher la réception de documents envoyés par les numéros de télécopieur enregistrés dans la liste des numéros filtrés. Appuyez sur la touche "2" pour permettre la réception de tous les numéros de télécopieur.

- Réglage d'usine : "2"

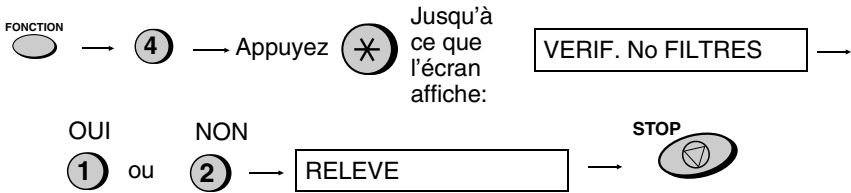

**Paramètre 15: RELEVE**

Appuyez sur la touche "1" si vous souhaitez utiliser la touche express 10/RELEVE comme touche relève. Appuyez sur la touche "2" si vous souhaitez l'utiliser comme touche express normale.

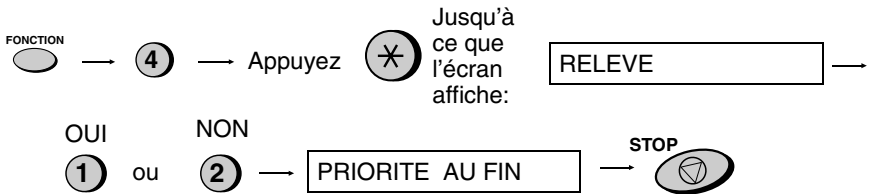

- Réglage d'usine : "2"



## Impression des rapports et des listes

Plusieurs types de listes répertoriant les réglages et les informations entrées dans le télécopieur peuvent être imprimées. Un rapport des transactions effectuées peut également être imprimé automatiquement. Ces diverses listes et ce rapport sont décrits ci-dessous.

### Impression d'une liste

- 1** Appuyez sur les touches suivantes :  → 

L'écran affiche :

MODE IMPRESSION

- 2** Appuyez sur la touche "#" ou sur la touche "\*" jusqu'à ce que la liste souhaitée apparaisse sur l'écran.

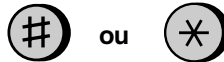

- 3** Appuyez sur la touche **DEPART**.

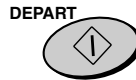

## **Rapport de transaction**

Ce rapport est imprimé automatiquement après une opération pour vous permettre d'en vérifier le résultat. Votre télécopieur est réglé en usine pour imprimer le rapport après une opération différée ou à la suite d'une erreur. Si vous le souhaitez, vous pouvez modifier ce paramètre pour obtenir l'impression d'un rapport dans toute une série d'autres conditions. Pour ce faire, modifiez le paramètre utilisateur 5 comme décrit au chapitre 8.

- ◆ Le rapport de transaction ne peut être imprimé manuellement.

### **Explication des en-têtes**

**EMETTEUR/ DESTINATAIRE** Le numéro de télécopieur de l'autre appareil impliqué dans la transaction. Dans le cas d'une transmission, le numéro du destinataire apparaît. Dans le cas d'une réception, le code ID programmé de l'appareil émetteur apparaît. Si cet appareil n'a pas de fonction ID, le mode de communication apparaîtra (par exemple, "G3").

**PAGES** Le nombre de pages transmises ou reçues.

**REMARQUE** **OK** - La transmission/réception est correcte.

**C. SECTEUR** - Une coupure de courant s'est produite. Si ce problème d'alimentation électrique persiste, essayez une autre prise. Si nécessaire, faites vérifier votre installation électrique par un électricien.

**BOURRAGE** - Un problème s'est produit avec le papier d'enregistrement ou avec le document. Assurez-vous que le document a été chargé correctement et que le panneau de commande est correctement fermé.

**FIN PAPIER** - Il n'y avait plus de papier durant la réception.

**COME-0 à COME-7** - Une erreur est survenue au niveau de la ligne téléphonique. Reportez-vous à la section "Erreur de ligne téléphonique" dans le chapitre 11 "Dépistage et résolution des problèmes".

**ANNULE** - La transmission a été interrompue parce que vous appuyé sur la touche **STOP**, parce qu'il n'y a pas de document dans le chargeur ou parce qu'un télécopieur distant émet une requête à laquelle votre appareil ne peut répondre du fait qu'il ne possède pas cette fonction. Si vous essayez de transmettre une télécopie, assurez que le document est placé dans le chargeur. Si vous étiez en réception, appelez l'émetteur pour déterminer de quelle manière il tente de vous transmettre sa télécopie.

### **Liste des opérations différées**

Cette liste indique les opérations différées qui sont paramétrées.

### **Liste des numéros de téléphone**

Cette liste vous donne les numéros de télécopieur et de téléphone qui ont été enregistrés pour la numérotation automatique.

### **Liste des identificateurs**

Cette liste indique les paramètres fixés pour la sécurité de la relève, votre nom et votre numéro de télécopieur/téléphone tels qu'ils ont été entrés dans l'appareil, et un échantillon de l'en-tête imprimé en haut de chaque page que vous transmettez (**IMPRESSION EN-TETE**).

### **Liste des paramètres utilisateur**

Cette liste indique les réglages en cours des paramètres utilisateur.

### **Liste des numéros filtrés**

La liste indique les numéros bloqués par la fonction de filtrage.

### **Guide**

Cette liste présente un bref aperçu des opérations disponibles.

- ◆ Elle s'obtient en appuyant sur la touche **COPIE/GUIDE**.  
(Vérifiez qu'il n'y a pas de documents dans chargeur)

**Tête d'enregistrement du télécopieur**

Nettoyez fréquemment la tête d'impression pour garantir une impression optimale. Pour nettoyer la tête d'impression, déconnectez la ligne téléphonique puis débranchez le cordon d'alimentation, ouvrez le panneau de commande (tirez le déverrouillage **PANEL RELEASE** vers vous) et enlevez le papier.

Essuyez la tête d'impression à l'aide d'un chiffon doux imbibé d'alcool dénaturé.

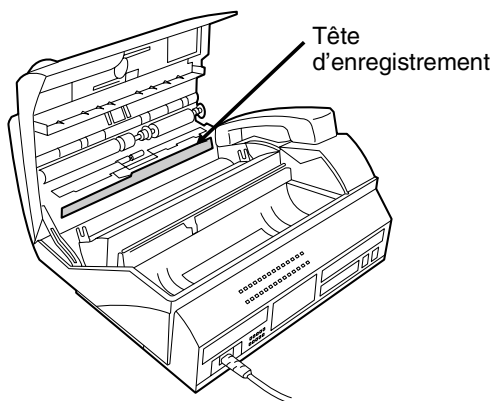
**Attention !**

- N'utilisez ni benzène, ni diluant. Evitez de toucher la tête d'enregistrement avec un objet dur ou pointu.
- Il se peut que la tête d'enregistrement soit chaude si votre télécopieur vient de recevoir un grand nombre de documents. Dans ce cas, laissez refroidir la tête d'enregistrement avant de procéder à son nettoyage.

## ***Vitre d'analyse et rouleaux***

Nettoyez fréquemment la vitre d'analyse ainsi que les rouleaux pour garantir la qualité des documents transmis et des copies. Ouvrir le panneau de commande (tirez le déverrouillage **PANEL RELEASE** vers vous), essuyez la vitre d'analyse et les rouleaux à l'aide d'un chiffon doux.

- ◆ Veillez à bien enlever toutes les poussières et les taches (comme les taches de liquide correcteur), car elles sont la cause des lignes verticales apparaissant sur les images transmises et les copies.
- ◆ L'emploi de papier adhésif cellophane peut se révéler utile pour enlever les impuretés accumulées sur les rouleaux.

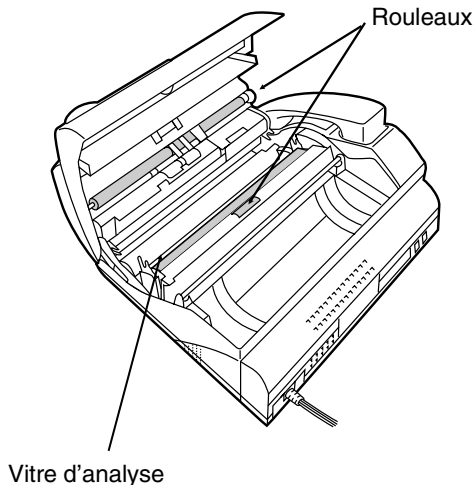

## ***Boîtier***

Essuyez les parties externes et la surface de l'appareil à l'aide d'un chiffon sec.

### **Attention !**

**N'utilisez ni benzène, ni diluant. Ces solvants peuvent endommager ou décolorer l'appareil.**

## Dépistage et résolution des problèmes

### Problèmes et solutions

#### Connexion d'un répondeur

Problème	Vérification et mesures correctrices
La connexion répondeur ne fonctionne pas correctement.	<ul style="list-style-type: none"><li>• Assurez-vous que le mode de réception est sur REP..</li><li>• Assurez-vous que la fiche <b>TEL. LINE</b> de votre télécopieur est raccordée à la fiche murale. Assurez-vous que la fiche <b>TEL. SET</b> de votre télécopieur est raccordée à la fiche téléphonique du répondeur (et pas à celle du téléphone supplémentaire du répondeur).</li><li>• Assurez-vous que le message d'accueil de votre répondeur ne dépasse pas 10 secondes.</li><li>• Assurez-vous que le paramètre utilisateur 7 (Temps de détection silence) est réglé sur trois ou quatre secondes (reportez-vous au chapitre 8).</li></ul>



## Erreur de ligne

Problème	Vérification et mesures correctrices
<p>E est affiché à l'écran et/ou un rapport de transaction est imprimé en mentionnant <b>COM. E-1, 2, 3, 4, 5, 6, or 7</b> dans la colonne <b>NOTE</b>.</p>	<ul style="list-style-type: none"> <li>● Recommencez l'opération. Si l'erreur persiste, vérifiez les points suivants:</li> <li>● Assurez-vous qu'aucun modem n'est connecté sur la même ligne.</li> <li>● Vérifiez avec votre correspondant que son télécopieur fonctionne correctement.</li> <li>● Votre ligne téléphonique a-t-elle été vérifiée par rapport aux parasites?</li> <li>● Connectez votre télécopieur à une autre ligne téléphonique.</li> <li>● Si le problème persiste, votre télécopieur requiert un entretien.</li> </ul>

## Problèmes de numérotation et de transmission

Problème	Vérification et mesures correctrices
<p>Pas de tonalité lorsque vous décrochez le combiné ou lorsque vous appuyez sur la touche <b>HT. PARL.</b></p>	<ul style="list-style-type: none"> <li>● Assurez-vous que le cordon du combiné est raccordé correctement. Reportez-vous à la section "Combiné" dans "Connexions" au chapitre 1.</li> </ul>
<p>La numérotation est impossible.</p>	<ul style="list-style-type: none"> <li>● Assurez-vous que le cordon est correctement branché sur la prise d'alimentation.</li> <li>● Assurez-vous que le cordon téléphonique est correctement branché dans la prise <b>TEL.LINE</b> et dans la prise murale.</li> </ul>

## Problèmes et solutions

<p>L'appareil est sous tension, mais aucune transmission n'a lieu.</p>	<ul style="list-style-type: none"> <li>• Assurez-vous que le papier d'enregistrement de l'appareil récepteur n'est pas épuisé.</li> <li>• Assurez-vous que le cordon téléphonique est bien branché dans la prise "<b>TEL.LINE</b>" et non dans la prise "<b>TEL.SET</b>".</li> <li>• Si l'appareil récepteur n'est pas en mode manuel sans la présence d'un opérateur, la réception n'est pas possible.</li> <li>• Si l'appareil récepteur n'est pas un modèle Sharp, assurez-vous qu'il est compatible G3.</li> <li>• Vérifiez l'écran d'affichage pour les messages d'erreur.</li> <li>• Décrochez le combiné et vérifiez s'il y a une tonalité. Appelez l'appareil récepteur en mode de numérotation normal (manuel), et assurez-vous qu'il répond.</li> </ul>
<p>Aucune impression sur le télécopieur récepteur.</p>	<ul style="list-style-type: none"> <li>• Assurez-vous que le document à transmettre est effectivement placé face imprimée contre le chargeur.</li> <li>• Assurez-vous que le papier d'enregistrement est correctement chargé dans l'appareil récepteur.</li> </ul>
<p>L'image transmise est déformée du côté récepteur.</p>	<ul style="list-style-type: none"> <li>• Des parasites sur la ligne téléphonique peuvent provoquer une déformation de l'image. Essayez de retransmettre le document.</li> <li>• Faites une copie du document sur votre appareil. Si la copie est également déformée, votre appareil peut présenter un problème. Si le problème persiste, contactez votre revendeur.</li> </ul>

### ***Problèmes de réception et de copie***

<p><b>Problème</b></p>	<p><b>Vérification et mesures correctrices</b></p>
<p>L'alimentation est sous tension, mais aucune réception n'a lieu.</p>	<ul style="list-style-type: none"> <li>• Assurez-vous que le cordon téléphonique est bien branché dans la prise "<b>TEL.LINE</b>" et <b>pas</b> dans la prise "<b>TEL.SET</b>".</li> </ul>
<p>Le papier d'enregistrement ne sort pas.</p>	<ul style="list-style-type: none"> <li>• Il y a peut-être un bourrage. Reportez-vous à la section "Élimination des bourrages" plus loin dans ce chapitre.</li> </ul>

<p>Le papier d'enregistrement sort non imprimé lorsque vous recevez ou copiez un document.</p>	<ul style="list-style-type: none"> <li>● Assurez-vous que le papier d'enregistrement a été correctement chargé dans le télécopieur. (Si le rouleau a été placé à l'envers, toute impression sera impossible.)</li> <li>● En réception, assurez-vous que le document à transmettre a été placé face imprimée vers le bas dans le chargeur du télécopieur émetteur.</li> </ul>
<p>La télécopie reçue floue.</p>	<ul style="list-style-type: none"> <li>● Assurez-vous que vous utilisez la qualité de papier recommandée. Reportez-vous à la section "Chargement du papier d'enregistrement" au chapitre 1.</li> <li>● Demandez à l'émetteur d'augmenter le contraste. Si le contraste est encore trop faible, il se peut que votre appareil ait un problème. Faites une copie pour vérifier.</li> </ul>
<p>Les images reçues sont déformées.</p>	<ul style="list-style-type: none"> <li>● Des parasites sur la ligne téléphonique peuvent provoquer une déformation de l'image. Demandez à votre correspondant de renvoyer le document.</li> <li>● La tête d'impression est peut-être sale. Référez-vous à la section "Tête d'impression du télécopieur"</li> <li>● Faites une copie d'un autre document sur votre télécopieur. Si la copie est également déformée, il est possible que votre télécopieur ait un problème. Si le problème persiste, contactez votre revendeur.</li> </ul>
<p>L'impression est déformée.</p>	<ul style="list-style-type: none"> <li>● Assurez-vous que vous utilisez la qualité de papier recommandée. Reportez-vous à la section "Chargement du papier d'enregistrement" au chapitre 1.</li> <li>● Assurez-vous que le papier est correctement chargé.</li> <li>● La tête d'impression est peut-être sale. Référez-vous à la section "Tête d'impression du télécopieur"</li> </ul>
<p>La réception/la copie s'interrompt.</p>	<ul style="list-style-type: none"> <li>● Si la réception ou la copie est en cours depuis un laps de temps relativement long, il est possible que la tête d'impression ait atteint sa limite de surchauffe. Coupez l'alimentation et laissez refroidir l'appareil.</li> </ul>
<p>La télécopie ou la copie présente des stries.</p>	<ul style="list-style-type: none"> <li>● Assurez-vous que le panneau de commande est fermé correctement (appuyez des deux côtés).</li> </ul>

**Problèmes généraux**

<b>Problème</b>	<b>Vérification et mesures correctrices</b>
Aucune donnée n'apparaît sur l'écran d'affichage.	<ul style="list-style-type: none"><li>● Contrôlez si le cordon d'alimentation est correctement branché dans la prise d'alimentation.</li><li>● Raccordez un autre appareil électrique à la prise murale pour contrôler si l'alimentation est sous tension.</li></ul>
Le télécopieur ne réagit à aucune opération sur les touches.	<ul style="list-style-type: none"><li>● Si aucun signal sonore n'est émis lorsque vous appuyez sur les touches, coupez l'alimentation et réactivez-la après quelques secondes.</li></ul>
Le chargement automatique du document ne fonctionne ni pour la transmission, ni pour la copie.	<ul style="list-style-type: none"><li>● Contrôlez le format et le grammage du document (référez-vous à la section "Documents transmissibles", au Chapitre 2).</li></ul>
Les appels vocaux effectués depuis un téléphone supplémentaire sont interrompus par le télécopieur.	<ul style="list-style-type: none"><li>● Ceci peut se produire lorsque le mode de réception est réglé sur REP.. Pour éviter cette interruption avec un téléphone supplémentaire de type fréquences vocales, appuyez sur trois touches de votre téléphone après avoir décroché. (Nota: ne tapez pas le code activant la réception.)</li></ul>
Aucune réception n'est possible en mode relève.	<ul style="list-style-type: none"><li>● Assurez-vous qu'il y a encore du papier dans le télécopieur.</li><li>● Assurez-vous que l'appareil émetteur est en mode de réception automatique.</li><li>● Si l'appareil émetteur est équipé d'une sécurité de relève, assurez-vous que votre numéro de télécopieur a bien été enregistré dans votre appareil et dans l'appareil émetteur.</li></ul>

## Messages et alarmes

### Messages affichés

DOCUMENT COINCE	Le document original est coincé. Référez-vous à la section suivante, "Elimination d'un bourrage du papier d'enregistrement".
MODE FONCTION	La touche <b>FONCTION</b> a été enfoncée.
E	La transmission ou la réception a échoué. Appuyez sur la touche <b>STOP</b> pour effacer le message, puis recommencez.
LIGNE UTILISEE	Vous avez utilisé un téléphone supplémentaire connecté à la même ligne que le télécopieur. Ne décrochez pas le combiné ou n'essayez pas de transmettre une télécopie maintenant, sous peine d'interrompre la conversation depuis le téléphone supplémentaire.
PAS DE DONNEES	Ceci est affiché si vous essayez de rechercher un numéro de numérotation automatiquement alors qu'aucun numéro n'a été enregistré.
PAS DE No MEMO.	Vous avez essayé de composer ou d'effacer le numéro d'une touche expresse ou un numéro de numérotation abrégée alors qu'il n'a pas été programmé (aucun numéro complet a été associé à cette touche ou numéro).
PLUS DE PAPIER	Il n'y a plus de papier. Placez un nouveau rouleau de papier d'enregistrement comme décrit à la section "Chargement du papier d'enregistrement" au Chapitre 1.
NUM. PAR LE FAX	La touche <b>HT. PARL</b> a été enfoncée et le télécopieur attend la numérotation.
SURCHAUFFE	La tête d'impression est en surchauffe. Vous pourrez reprendre l'opération lorsqu'elle sera refroidie.

## Messages affichés

ENVOI PRET	Un document a été chargé et le télécopieur attend les instructions de transmission ou de copie.
RAPPEL	Ceci est affiché si vous tentez de transmettre une télécopie en numérotation automatique lorsque la ligne est occupée ou lorsque le télécopieur distant ne répond pas. Votre télécopieur rappellera automatiquement le numéro. (Reportez-vous à la section "Rappel automatique" dans "Transmission d'une télécopie en numérotation automatique" au chapitre 2.)
RECHERCHE NOM/No	Vous avez appuyé sur la touche <b>RECHERCHE NOM/No R</b> . Appuyez sur # ou * pour rechercher un numéro de numérotation automatique, ou appuyez sur <b>STOP</b> pour retourner à l'affichage de la date et de l'heure. (Reportez-vous à la section "Utilisation de la touche <b>RECHERCHE NOM/No R</b> " dans "Transmission d'une télécopie en numérotation automatique" au chapitre 2.)
TOTAL PAGE(s)	Nombre de pages transmises, reçues, ou copiées.

## Alarmes sonores

Tonalité continue	1 seconde	Indique la fin de la transmission, de la réception, ou de la copie.
	3 secondes	Indique une transmission, une réception, ou une copie incomplète.
Tonalité brève intermittente	35 secondes (alternance alarme 0.7 secondes, silence 0.3 secondes)	Indique que le combiné du poste supplémentaire est resté décroché en fin de réception ou de transmission manuelle.

## Bourrages

### Libération d'un document coincé

En cas de problème d'entraînement du document original lors d'une transmission ou d'une copie, ou lorsque l'écran affiche "DOCUMENT COINCE", appuyez d'abord sur la touche **DEPART**. Si le document ne ressort pas, enlevez-le comme suit:

#### Important:

N'essayez pas d'enlever le document sans ouvrir le panneau de commande sous peine d'endommager le mécanisme.

- 1 Tirez vers vous le déverrouillage **PANEL RELEASE** et ouvrez le panneau de commande.

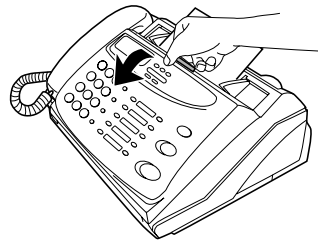

- 2 Enlevez le document.

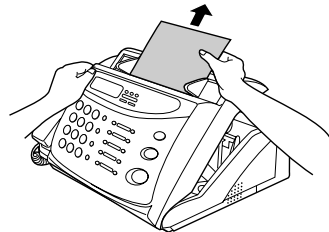

### Elimination d'un bourrage du papier d'enregistrement

- 1 Tirez vers vous le déverrouillage **PANEL RELEASE** et ouvrez le panneau de commande.

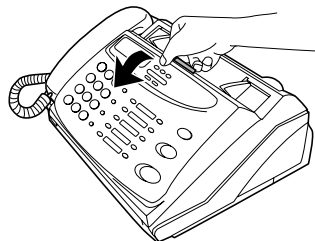

### 2 Enlevez le rouleau de papier.

- **UX-178:** Enlever délicatement tout reste de papier sur le coupe papier.
- **UX-178:** Appuyez sur la touche **DEPART** pour réinitialiser le coupe-papier.

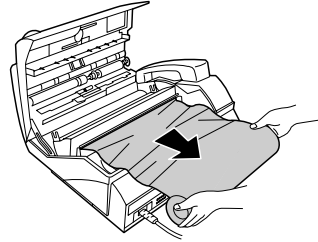

### 3 Coupez les parties de papier chiffonnées.

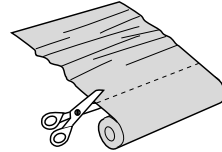

### 4 Remplacez un rouleau de papier.

- Les bourrages sont généralement dus à un mauvais chargement. Veillez à suivre scrupuleusement les instructions fournies à la section "Chargement du papier d'enregistrement" du chapitre 1.

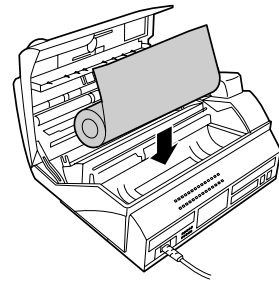

### Si l'écran d'affichage indique toujours "BOURRAGE" (UX-178 uniquement)

Si l'écran d'affichage continue à indiquer le message "BOURRAGE" après que vous avez appuyé sur la touche **DEPART** à l'étape 2 ci-dessus, cela signifie que le coupe-papier est toujours engagé en position de découpe. Pour ouvrir le coupe-papier, basculez le télécopieur verticalement en le posant sur sa face arrière et glissez un objet allongé (une tige à bout plat ou arrondi, par exemple) dans l'orifice marqué **CUTTER RESET**. Continuez à enfoncer la tige jusqu'à ce que vous sentiez qu'elle déplace un levier à l'intérieur de la machine.

### Attention!

- Ne pas tourner l'appareil avec le plateau des documents relevé.

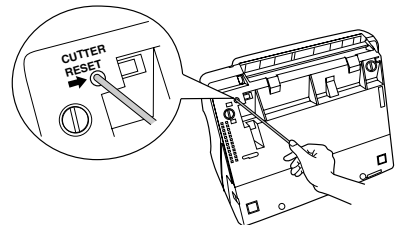



# **SHARP®**

## **SHARP ELECTRONICS FRANCE S.A.**

**22, Avenue des Nations, BP 50094  
95948 ROISSY CDG Cedex, France  
Téléphone: 01 49 90 34 00**

## **SHARP ELECTRONICS BELGIUM**

**Holveld 4, 1702 GROOT BIJGAARDEN  
Téléphone: (02) 467.67.11**

## **SHARP ELECTRONICS (SCHWEIZ) AG**

**Langenwiesenstrasse 7, 8108 Dällikon, Switzerland  
Phone: (01) 846-6111**

## **SHARP CORPORATION**