

SHARP®

LC-22AD1E

LCD COLOUR TELEVISION
LCD-FARBFERNSEHGERÄT
TÉLÉVISION COULEUR À ÉCRAN
À CRISTAUX LIQUIDES (LCD)

OPERATION MANUAL
BEDIENUNGSANLEITUNG
MODE D'EMPLOI

ENGLISH

DEUTSCH

FRANÇAIS

AQUOS



VIRTUAL
DOLBY
SURROUND
PRO LOGIC II

1bit
Technology

DVB
Digital Video
Broadcasting

This equipment complies with the requirements of Directive 89/336/EEC and 73/23/EEC as amended by 93/68/EEC.

Dieses Gerät entspricht den Anforderungen der EG-Richtlinien 89/336/EWG und 73/23/EWG mit Änderung 93/68/EWG.

Ce matériel répond aux exigences contenues dans les directives 89/336/CEE et 73/23/CEE modifiées par la directive 93/68/CEE.

Dit apparaat voldoet aan de eisen van de richtlijnen 89/336/EEG en 73/23/EEG, gewijzigd door 93/68/EEG.

Dette udstyr overholder kravene i direktiv nr. 89/336/EEC og 73/23/EEC med tillæg nr. 93/68/EEC.

Quest' apparecchio è conforme ai requisiti delle direttive 89/336/EEC e 73/23/EEC, come emendata dalla direttiva 93/68/EEC.

Η εγκατάσταση αυτή ανταποκρίνεται στις απαιτήσεις των οδηγιών της Ευρωπαϊκής Ένωσης 89/336/ΕΟΚ και 73/23/ΕΟΚ, όπως οι κανονισμοί αυτοί συμπληρώθηκαν από την οδηγία 93/68/ΕΟΚ.

Este equipamento obedece às exigências das directivas 89/336/CEE e 73/23/CEE, na sua versão corrigida pela directiva 93/68/CEE.



Este aparato satisface las exigencias de las Directivas 89/336/CEE y 73/23/CEE, modificadas por medio de la 93/68/CEE.

Denna utrustning uppfyller kraven enligt riktlinjerna 89/336/EEC och 73/23/EEC så som kompletteras av 93/68/EEC.

Dette produktet oppfyller betingelsene i direktivene 89/336/EEC og 73/23/EEC i endringen 93/68/EEC.

Tämä laite täyttää direktiivien 89/336/EEC ja 73/23/EEC vaatimukset, joita on muutettu direktiivillä 93/68/EEC.

SPECIAL NOTE FOR USERS IN THE U.K.

The mains lead of this product is fitted with a non-rewireable (moulded) plug incorporating a 3A fuse. Should the fuse need to be replaced, a BSI or ASTA approved BS 1362 fuse marked  or  and of the same rating as above, which is also indicated on the pin face of the plug, must be used.

Always refit the fuse cover after replacing the fuse. Never use the plug without the fuse cover fitted.

In the unlikely event of the socket outlet in your home not being compatible with the plug supplied, cut off the mains plug and fit an appropriate type.

DANGER:

The fuse from the cut-off plug should be removed and the cut-off plug destroyed immediately and disposed of in a safe manner.

Under no circumstances should the cut-off plug be inserted elsewhere into a 13A socket outlet, as a serious electric shock may occur.

To fit an appropriate plug to the mains lead, follow the instructions below:

IMPORTANT:

The wires in the mains lead are coloured in accordance with the following code:

Blue: Neutral

Brown: Live

As the colours of the wires in the mains lead of this product may not correspond with the coloured markings identifying the terminals in your plug, proceed as follows:

- The wire which is coloured blue must be connected to the plug terminal which is marked N or coloured black.
 - The wire which is coloured brown must be connected to the plug terminal which is marked L or coloured red.
- Ensure that neither the brown nor the blue wire is connected to the earth terminal in your three-pin plug.

Before replacing the plug cover make sure that:

- If the new fitted plug contains a fuse, its value is the same as that removed from the cut-off plug.
- The cord grip is clamped over the sheath of the mains lead, and not simply over the lead wires.

IF YOU HAVE ANY DOUBT, CONSULT A QUALIFIED ELECTRICIAN.

LC-22AD1E

TÉLÉVISION COULEUR À ÉCRAN À CRISTAUX LIQUIDES (LCD)

FRANÇAIS

MODE D'EMPLOI

Table des matières

Cher client SHARP	2	Services TV désinstallés	30
Précautions de Sécurité Importantes	2	Services radio désinstallés	30
Accessoires fournis	4	Pays	31
Marques de commerce	4	Logiciel du système	31
Préparatifs	5	Icônes	32
Mise en place des piles	5	Interface commune	32
Utilisation de la télécommande	5	Caractéristiques utiles	33
Branchement sur l'alimentation	6	Sélection des rubriques du menu	33
Branchement de l'antenne	6	Image	35
Première mise en service	7	Son	36
Mode initial	8	Dolby Virtual	37
Nomenclature – Téléviseur	9	Chaînes	38
Comment fixer les câbles	10	Mode WIDE	42
Nomenclature – Télécommande	11	Caractéristiques	43
Fonctionnement de base	13	Climat Froid	44
Mise sous et hors tension de l'alimentation		Pos. vert	44
principale	13	Sélection des haut-parleurs	45
Veille activée/désactivée (ON/OFF)	13	Raccordement de haut-parleurs externes	45
Commutation du mode TV/VIDEO		Rotation	46
(TV/DTV/AV1/AV2/AV3)	13	Affichages à l'écran	46
Écoute avec un casque	13	Sécurité enfants (pour TV/DTV)	47
Volume sonore	14	Branchements AV	50
Changement des chaînes	14	Minuterie	52
Fonctions de la télévision numérique	15	Minut. Extinction	52
Sélection des rubriques du menu numérique	15	Sélection d'une émission NICAM	53
Sélection du mode DTV	15	Emissions stéréo A2	54
A propos des touches de couleur	15	Télétexte	55
Zone horaire	16	Fonction Télétexte	55
Recherche	16	Comment utiliser la touche ⓘ (AFFICHAGE/INFOS)	
Services TV trouvés	17	(pour TV/DTV)	57
Services radio trouvés	17	Raccordement d'appareils externes	58
Mémoriser	18	Exemples d'appareils qui peuvent être	
Abandonner	18	raccordés	58
Durée bannière	19	Raccordement d'un magnétoscope ou décodeur	
Bannière d'info	19	par la prise Péritel à 21 broches	
Audio	20	(AV-IN 1/RGB) (AV-IN 2/AV)	59
Sous-titres	20	Raccordement d'un caméscope ou d'un système	
Télétexte	21	de jeux vidéo (AV-IN 3)	60
Réinstaller les services	22	Sortie du son (AUDIO OUT)	60
Restrictions d'accès	22	Guide de dépannage	61
Indice de maturité	22	Fiche technique	62
Services TV	23	Schémas dimensionnels	63
Services radio	23		
Sélection d'un programme	24		
À l'aide de EPG (Guide des programmes)	24		
Réglage du thème	25		
Mode	25		
Langue audio	26		
Langue des sous-titres	26		
Type de liste des services	27		
Réarranger les services TV	28		
Réarranger les services radio	28		
Nouveaux services TV	29		
Nouveaux services radio	29		
Services TV installés	30		
Services radio installés	30		

Le code secreto préreglé en usine est "1234".

Cher client SHARP

Nous vous remercions pour votre achat de ce Téléviseur Couleur LCD SHARP. Par mesure de sécurité et pour assurer un fonctionnement sans problème pendant de nombreuses années, veuillez lire attentivement les Précautions de Sécurité Importantes avant de l'utiliser.

Précautions de Sécurité Importantes

L'électricité est très utile mais peut également provoquer des blessures personnelles et matérielles si elle n'est pas manipulée correctement. Cet appareil a été conçu et fabriqué en accordant la plus haute priorité à la sécurité. Toutefois, un usage inadéquat peut provoquer une électrocution et/ou un incendie. Pour éviter tout danger potentiel, observez les précautions suivantes lors de l'installation, du fonctionnement et du nettoyage de l'appareil. Pour assurer votre sécurité et prolonger la durée de vie de votre appareil, lisez attentivement les précautions suivantes avant de l'utiliser.

1. Lisez les instructions—Toutes les instructions doivent être lues et comprises avant de faire fonctionner l'appareil.
2. Conservez ce mode d'emploi dans un endroit sûr—Ces instructions de sécurité et de fonctionnement doivent être conservées dans un endroit sûr pour future référence.
3. Observez les avertissements—Tous les avertissements sur le produit et dans le mode d'emploi doivent être observés.
4. Suivez les instructions—Toutes les instructions doivent être observées.
5. Fixations—N'utilisez pas de fixations non recommandées par le fabricant. L'utilisation de fixations inappropriées peut provoquer des accidents.
6. Alimentation—Cet appareil doit fonctionner avec la source d'alimentation mentionnée sur l'étiquette des spécifications. Si vous n'êtes pas sûr du type d'alimentation utilisé dans votre région, consultez votre revendeur ou la compagnie d'électricité locale.
7. Protection du cordon secteur—Les cordons secteur doivent être acheminés correctement pour éviter d'être piétinés ou d'être encombrés par des objets. Vérifiez les cordons aux fiches et sur l'appareil.
8. Surcharge—Ne surchargez pas les prises secteur et les rallonges. Une surcharge peut être à l'origine d'un incendie ou d'une électrocution.
9. Pénétration d'objets et de liquides—Ne jamais introduire d'objet dans l'appareil par les événements ou les ouvertures. Une haute tension circule dans l'appareil et l'introduction d'un objet peut provoquer une électrocution et/ou court-circuiter les pièces internes. Pour la même raison, ne renversez pas d'eau ni de liquide sur l'appareil.
10. Entretien—Ne tentez pas de procéder vous-même à l'entretien de l'appareil. La dépose des couvercles risque de vous exposer à de hautes tensions et d'autres situations dangereuses. Faites appel à un technicien qualifié pour l'entretien.
11. Réparations—Dans les situations suivantes, débranchez le cordon secteur de la prise secteur et faites appel à un technicien qualifié pour procéder aux réparations.
 - a. Lorsque le cordon secteur ou la fiche est endommagée.
 - b. Lorsque du liquide a été renversé sur l'appareil ou que des objets sont tombés dans l'appareil.
 - c. Lorsque l'appareil a été exposé à la pluie ou à l'eau.
 - d. Lorsque l'appareil ne fonctionne pas conformément aux descriptions du mode d'emploi.

Ne touchez pas à d'autres commandes que celles décrites dans le mode d'emploi. Un réglage incorrect des commandes qui ne sont pas indiquées dans le mode d'emploi peut provoquer des dommages qui demanderont par la suite un travail intensif au technicien qualifié.
 - e. Lorsque l'appareil est tombé ou endommagé.
 - f. Lorsque l'appareil présente des anomalies. Toute anomalie de l'appareil indique la nécessité d'une inspection d'entretien.
12. Pièces de rechange—Si des pièces de rechange sont nécessaires, assurez-vous que le technicien utilise des pièces recommandées par le fabricant, ou ayant les mêmes caractéristiques et performances que les pièces d'origine. L'utilisation de pièces non autorisées peut provoquer un incendie, une électrocution et/ou d'autres dangers.
13. Contrôle de sécurité—Après un travail d'entretien ou de réparation, demandez au technicien de procéder à un contrôle de sécurité pour vérifier si l'appareil est en bonne condition de marche.
14. Montage sur un mur ou au plafond—Lors du montage sur un mur ou au plafond, veillez à installer l'appareil selon la méthode recommandée par le fabricant.

Précautions de Sécurité Importantes

- **Nettoyage**—Débranchez le cordon secteur de la prise secteur avant de nettoyer l'appareil. Utilisez un chiffon mouillé pour le nettoyer. N'utilisez pas de détergents liquides ou en aérosols.



- Le panneau LCD utilisé dans cet appareil est en verre. Il peut donc se briser s'il tombe ou s'il subit un choc. Veillez à ne pas vous blesser avec des éclats de verre si le panneau LCD vient à se briser.

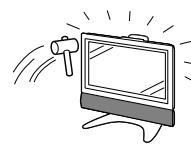

- **Eau et humidité**—N'utilisez pas l'appareil à proximité de l'eau, près d'une baignoire, d'un lavabo, d'un évier, d'une machine à laver, d'une piscine et dans un sous-sol humide.



- **Sources de chaleur**—Eloignez l'appareil des sources de chaleur comme les radiateurs, les chauffages, et les autres appareils produisant de la chaleur (y compris les amplificateurs).

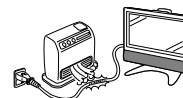

- **Support**—Ne placez pas l'appareil sur un chariot, un support, un trépied ou une table instable. Ceci risque de causer la chute de l'appareil, et de provoquer ainsi des blessures graves et d'endommager l'appareil. Utilisez uniquement un chariot, un support, un trépied ou une table recommandés par le fabricant ou vendus avec l'appareil. Pour monter l'appareil sur un mur, suivez les instructions du fabricant et n'utilisez que du matériel recommandé par ce dernier.



- Ne placez pas de vase ou tout autre récipient contenant de l'eau sur cet appareil. L'eau pourrait couler sur l'appareil et entraîner un incendie ou un choc électrique.



- Pour éviter tout risque d'incendie, ne placez jamais aucun type de bougie ou de flamme nue sur le téléviseur ou à proximité.

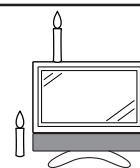

- Pour déplacer l'appareil placé sur un chariot, procédez au transport avec précaution. Des arrêts brusques, une force excessive ou des irrégularités de la surface du sol peuvent provoquer la chute de l'appareil.



- Pour éviter tout risque d'incendie ou de choc électrique, ne placez pas le cordon d'alimentation secteur sous le téléviseur ou tout autre objet lourd.

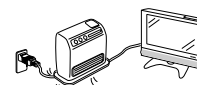

- **Ventilation**—Les événements et autres ouvertures du coffret sont destinés à la ventilation. Ne les recouvrez pas et ne les bloquez pas car une ventilation insuffisante risque de provoquer une surchauffe et/ou de réduire la durée de vie de l'appareil. Ne placez pas l'appareil sur un lit, un sofa, un tapis ou une autre surface similaire risquant de bloquer les ouvertures de ventilation. Ce produit n'est pas conçu pour être encastré ; ne le placez pas dans des endroits clos comme une bibliothèque ou une étagère, sauf si une ventilation adéquate est prévue ou si les instructions du fabricant sont respectées.

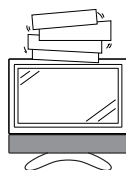

Le panneau LCD est un appareil de très haute technologie, avec 1.229.760 transistors à couche mince, vous offrant des détails fins de l'image. Dû au grand nombre de pixels, un certain nombre de pixels non actifs peuvent apparaître occasionnellement à l'écran sous la forme de point fixe bleu, vert ou rouge. Ceci rentre dans les spécifications du produit et ne constitue pas un défaut.

Accessoires fournis

Vérifiez que les accessoires suivants sont fournis avec l'appareil.

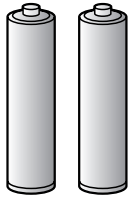
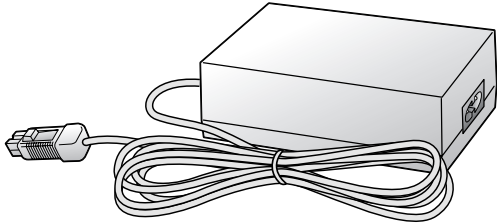
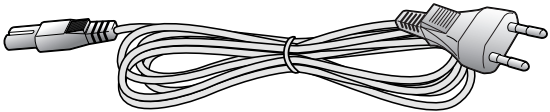
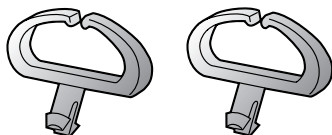
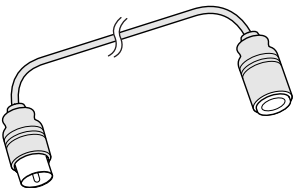
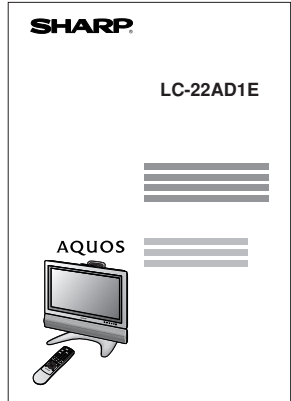
Télécommande (x1)		Pile format "AA" (x2)	
			
Pages 5, 11 et 12		Page 5	
Adaptateur CA (x1)		Cordon d'alimentation (x1)	
			
Page 6		*La forme de cet accessoire est différente dans certains pays. Page 6	
Serre-câble (x2)	Câble d'antenne (x1)	Mode d'emploi	
			
Page 10	* Déjà connecté au téléviseur à écran à cristaux liquides. Page 6		

Marques de commerce

Fabriqué sous licence de Dolby Laboratories. Les termes "Dolby" et "Pro Logic", ainsi que le sigle double D sont des marques commerciales de Dolby Laboratories.

Fabriqué sous la patente de BBE Sound, Inc.
Patente par BBE Sound, Inc. sous USP4638258, 5510752 et 5736897. BBE et BBE symbole sont les marques de fabrique de BBE Sound, Inc.

Préparatifs

Mise en place des piles

Avant d'utiliser le système pour la première fois, insérez deux piles format "AA" (fournies). Lorsque les piles sont épuisées et que la télécommande ne fonctionne plus, remplacez les piles par des piles format "AA" neuves.

- 1 Ouvrez le couvercle des piles.
- 2 Insérez les deux piles fournies
- 3 Refermez le couvercle.

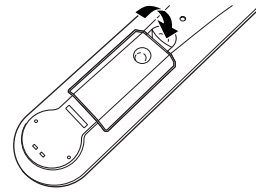
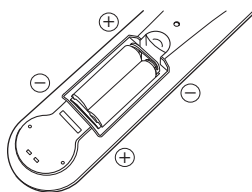
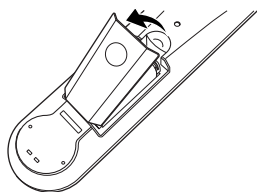

- Placez les piles en faisant correspondre leurs bornes avec les indications (+) et (-) dans le compartiment.

ATTENTION

Une utilisation incorrecte des piles peut provoquer des fuites ou une explosion. Veillez à suivre les instructions ci-dessous.

- Placez les piles en faisant correspondre leurs bornes avec les indications (+) et (-).
- N'utilisez pas ensemble des piles de types différents. Les autres piles ont des caractéristiques différentes.
- N'utilisez pas ensemble des piles usagées et neuves. Ceci peut raccourcir la durée de vie des piles neuves ou provoquer des fuites des piles usagées.
- Retirez les piles dès qu'elles sont usées. Les produits chimiques s'écoulant d'une pile peuvent provoquer une allergie. En cas de fuite, essuyez soigneusement avec un chiffon.
- Les piles fournies avec l'appareil peuvent avoir une durée de vie plus courte que prévue en raison des conditions de stockage.
- Si vous n'avez pas l'intention d'utiliser la télécommande pendant une période prolongée, retirez les piles.

Utilisation de la télécommande

- La télécommande est utilisée en la dirigeant vers le capteur de signaux de télécommande du téléviseur. Des objets se trouvant entre la télécommande et la fenêtre du capteur peuvent empêcher un fonctionnement normal.

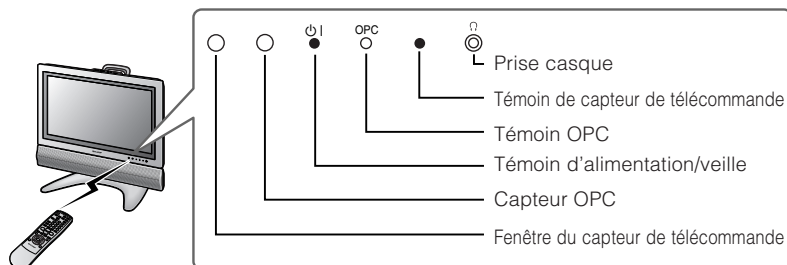

Précautions concernant l'utilisation de la télécommande

- Ne soumettre la télécommande à aucun choc brutal. En outre, ne jamais renverser de liquides sur la télécommande ni la laisser dans des lieux où l'humidité est particulièrement élevée.
- Ne pas installer ou poser la télécommande sous les rayons directs du soleil. La chaleur pourrait déformer le boîtier.
- Les opérations effectuées à partir de la télécommande risquent de ne pas aboutir si le capteur des signaux de télécommande est placé en plein soleil ou sous un éclairage intense. Si cela se produit, déplacer l'angle d'éclairage ou orienter différemment le téléviseur ou encore, effectuer la commande des opérations en rapprochant la télécommande du capteur de signaux de télécommande du téléviseur.

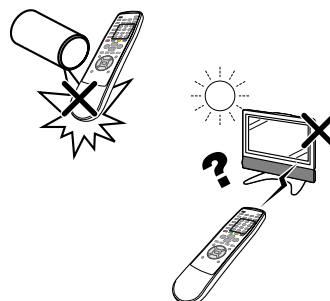

Branchement sur l'alimentation

Branchez sur la borne d'entrée CC de l'appareil.

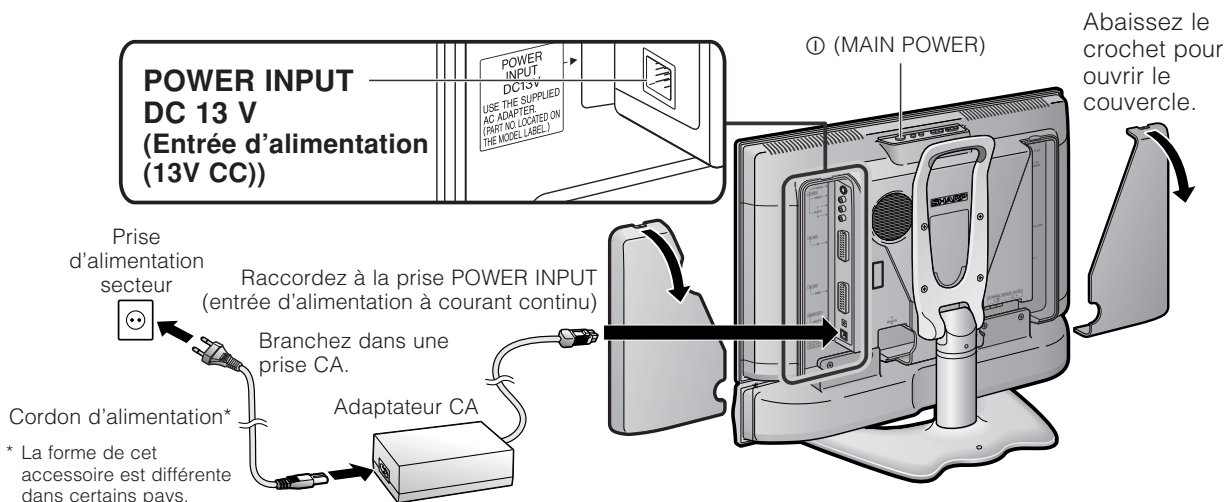

REMARQUE

- Placez systématiquement l'interrupteur ⓪ (MAIN POWER) (alimentation principale) du téléviseur à écran à cristaux liquides en position OFF avant de raccorder l'adaptateur CA.
- Débranchez l'adaptateur CA du téléviseur à écran à cristaux liquides et de la prise de sortie secteur quand le téléviseur à écran à cristaux liquides est appelé à ne pas être utilisé pendant une période de longue durée.

Branchement de l'antenne

Pour obtenir des images plus nettes, utilisez une antenne externe. Ce qui suit est une brève explication des types de raccords utilisés pour le câble coaxial.

(ex. Pour voir des émissions analogues et numériques)

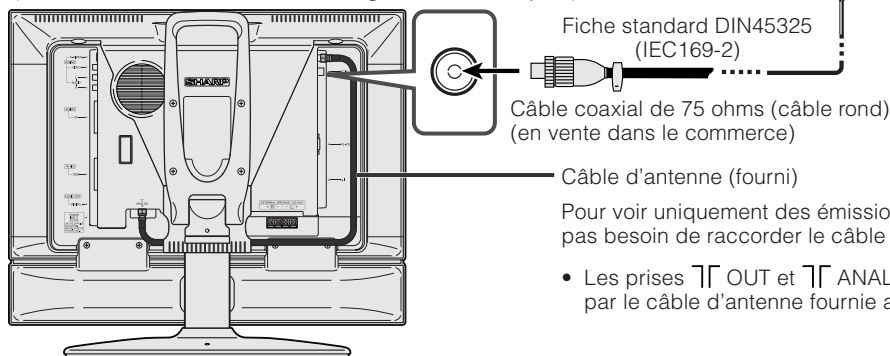

Pour voir uniquement des émissions numériques, vous n'avez pas besoin de raccorder le câble d'antenne.

- Les prises Γ OUT et Γ ANALOG (entrée) sont déjà raccordées par le câble d'antenne fournie après envoi de l'usine.

(ex. Pour voir des émissions analogues)

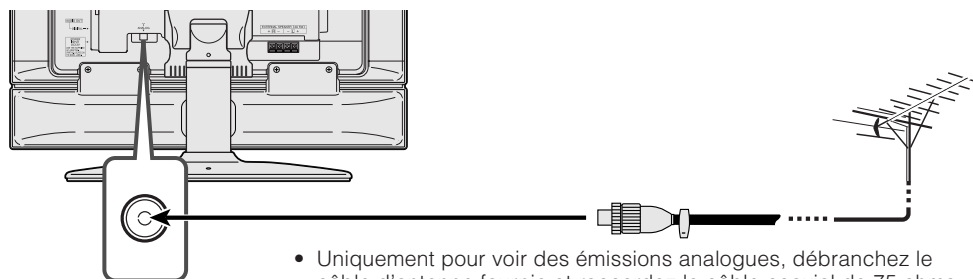

- Uniquement pour voir des émissions analogues, débranchez le câble d'antenne fournie et raccordez le câble coaxial de 75 ohms (en vente dans le commerce) à la prise Γ ANALOG (entrée).

Antennes et câbles en vente dans le commerce



Si votre antenne externe est dotée d'un câble coaxial de 75 ohms avec fiche DIN45325 standard (IEC 169-2), branchez-la dans la prise Γ IN DIGITAL et/ou Γ ANALOG (entrée) à l'arrière du téléviseur.

Première mise en service

Lorsque le téléviseur à écran à cristaux liquides est installé pour la première fois, les instructions d'exécution d'installation pour la première fois, qui offrent l'avantage de faciliter l'installation, sont activées. En utilisant ces instructions d'exécution, il est possible de sélectionner la langue d'affichage sur écran et de rechercher et de mémoriser automatiquement les chaînes de télévision qui peuvent être reçues.

Ⓛ (MAIN POWER)
(Interrupteur)

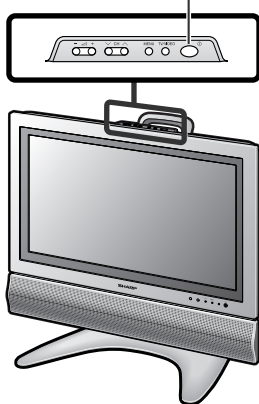

1

Appuyez sur l'interrupteur **MAIN POWER**. La page-écran "First installation (Language)" comportant une liste des langues qu'il est possible de choisir apparaîtra en affichage sur écran.

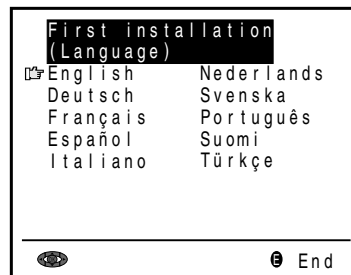

2

Appuyez sur ▲/▼/◀/▶ pour choisir la langue souhaitée, puis sur **OK**. La page-écran "Première mise en service (Recherche automatique)" apparaît dans la langue sélectionnée.

REMARQUE

- Il est possible de changer de langue d'affichage sur écran après les instructions d'exécution d'installation pour la première fois en choisissant "Langue" dans le menu de télévision (voir pages 33 et 34).

3

Appuyez sur ▲/▼ pour sélectionner l'option de réglage souhaitée, puis appuyez sur **OK**. Appuyez ensuite sur ◀/▶ pour sélectionner l'option souhaitée.

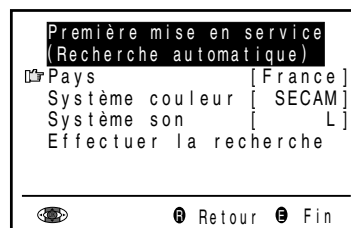

4

Appuyez sur ▲/▼ pour choisir "Effectuer la recherche."

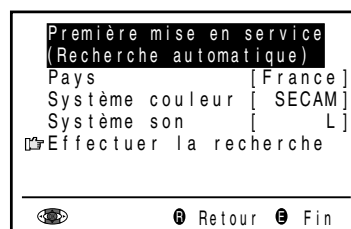

5

Appuyez sur **OK** pour que la recherche automatique de programme commence.

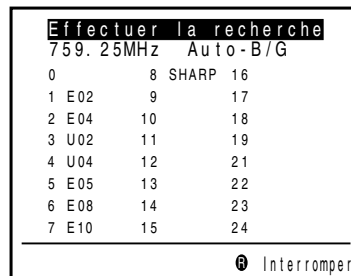

6

Appuyez sur **END** pour quitter cette fonction.

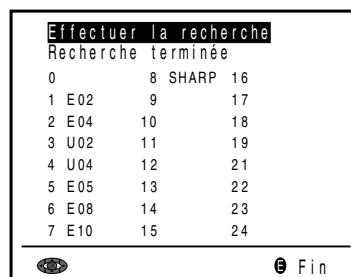

REMARQUE

- Le mode d'entrée passe automatiquement sur AV1 lorsque "Première mise en service" est sélectionnée. Si vous avez sélectionné "Première mise en service" et souhaitez revenir à l'écran précédent, appuyez sur **Retour** (↩).

Mode initial

La Transmission Vidéo Numérique (DVB) consiste en un schéma de transmission. C'est bien plus qu'un simple substitut à l'actuelle transmission télévisuelle analogue. Le DVB offre davantage de chaînes, une qualité d'image plus claire et d'autres services qui s'affichent sur l'écran. Il offre également une gamme de nouvelles fonctions et services comprenant sous-titrage et pistes audio multiples.

Pour voir des émissions numériques, procédez comme il est indiqué ci-dessous pour le réglage.

- En mode DTV, certaines rubriques du menu affichées en noir ne peuvent pas être sélectionnées.

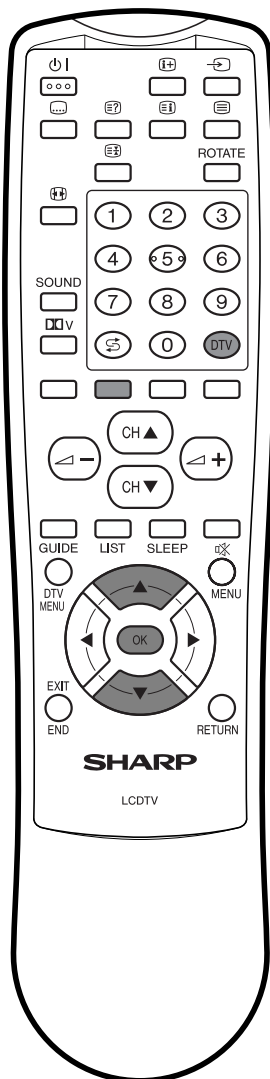

1

Appuyez sur **DTV** pour passer en mode DTV.

2

Appuyez sur **▲/▼** pour sélectionner le pays où vous vous trouvez.
Si vous ne trouvez pas votre pays, sélectionnez le pays de la liste avec le même fuseau horaire.



3

Appuyez sur **OK** pour saisir le réglage.

- L'écran d'installation s'affiche.
Appuyez sur **OK** pour passer à l'étape suivante.

4

Appuyez sur **▲/▼** pour sélectionner "Lecture au scanner de service", et appuyez ensuite sur **OK**.

- L'écran de recherche s'affiche.

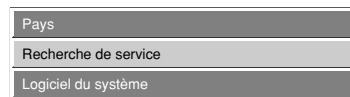

5

Appuyez sur **OK** et Recherche trouvera toutes les chaînes numériques pouvant être regardées dans votre région.

- Le menu Recherche disparaît et vous pouvez regarder votre programme.



REMARQUE

- Si le mode initial n'est pas terminé ou si vous quittez le mode DTV, revenez à l'étape 1 et recommencez.

Liste des pays

aut: Autriche	grc: Grèce
bel: Belgique	ita: Italie
che: Suisse	lux: Luxembourg
ger: Allemagne	nld: Pays-Bas
dnk: Danemark	nor: Norvège
esp: Espagne	prt: Portugal
fin: Finlande	swe: Suède
fra: France	tur: Turquie
gbr: Royaume-Uni	

Nomenclature – Téléviseur

Commandes

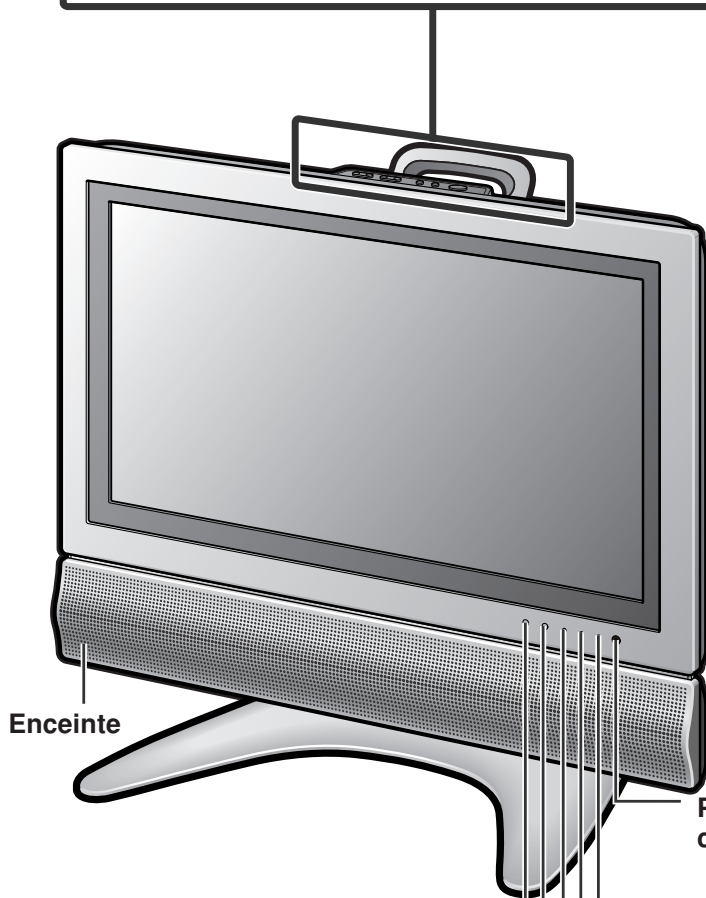
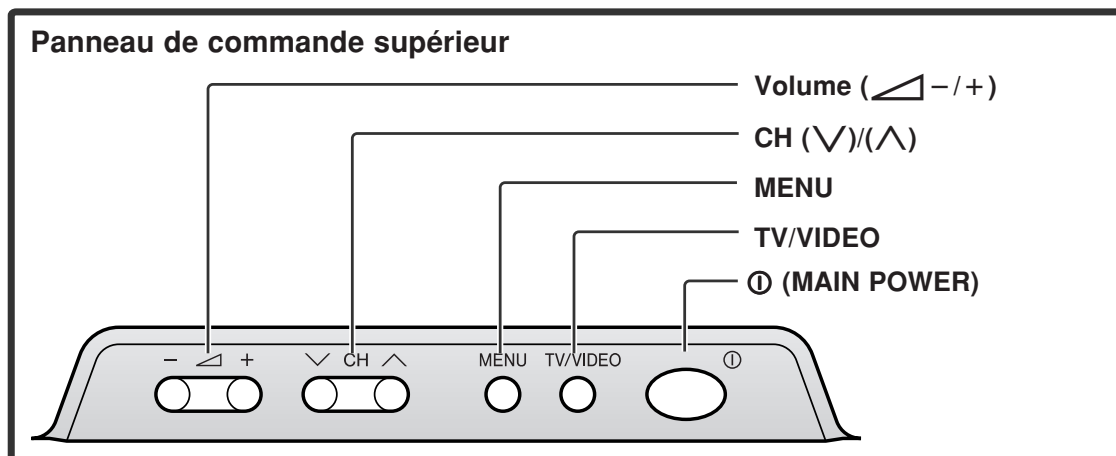

Pour modifier l'orientation verticale de l'écran du téléviseur à écran à cristaux liquides, inclinez-le de 5 degrés au maximum vers l'avant ou de 10 degrés au maximum vers l'arrière. Il est également possible de faire pivoter le téléviseur de 25 degrés vers la gauche ou la droite. Ajustez l'orientation du téléviseur de manière à obtenir la position d'observation la plus confortable.

Réglage de l'angle



Maintenez la poignée et inclinez l'écran tout en immobilisant le socle de l'autre main.

Fenêtre du capteur de télécommande
Capteur OPC

Témoin de capteur de télécommande
Un témoin rouge clignote lorsque le téléviseur reçoit le signal de télécommande.

Témoin OPC (Contrôle optique de l'image)

Un témoin vert s'allume lorsque la "Luminosité" est réglée sur "Auto".

Témoin d'alimentation/veille

Un témoin vert est allumé lorsque le téléviseur est en marche et un témoin rouge est allumé en mode de veille (le témoin n'est pas allumé lorsque l'alimentation principale est coupée).

REMARQUE

- Les touches **TV/VIDEO**, **CH(▽)/(△)**, **Volume (▲/▼) -/+** et **MENU** du téléviseur gèrent les mêmes fonctions que celles commandées par les touches de la télécommande. Fondamentalement, la présente notice d'instructions fournit une description basée sur des commandes effectuées à partir de la télécommande.

Bornes de raccordement

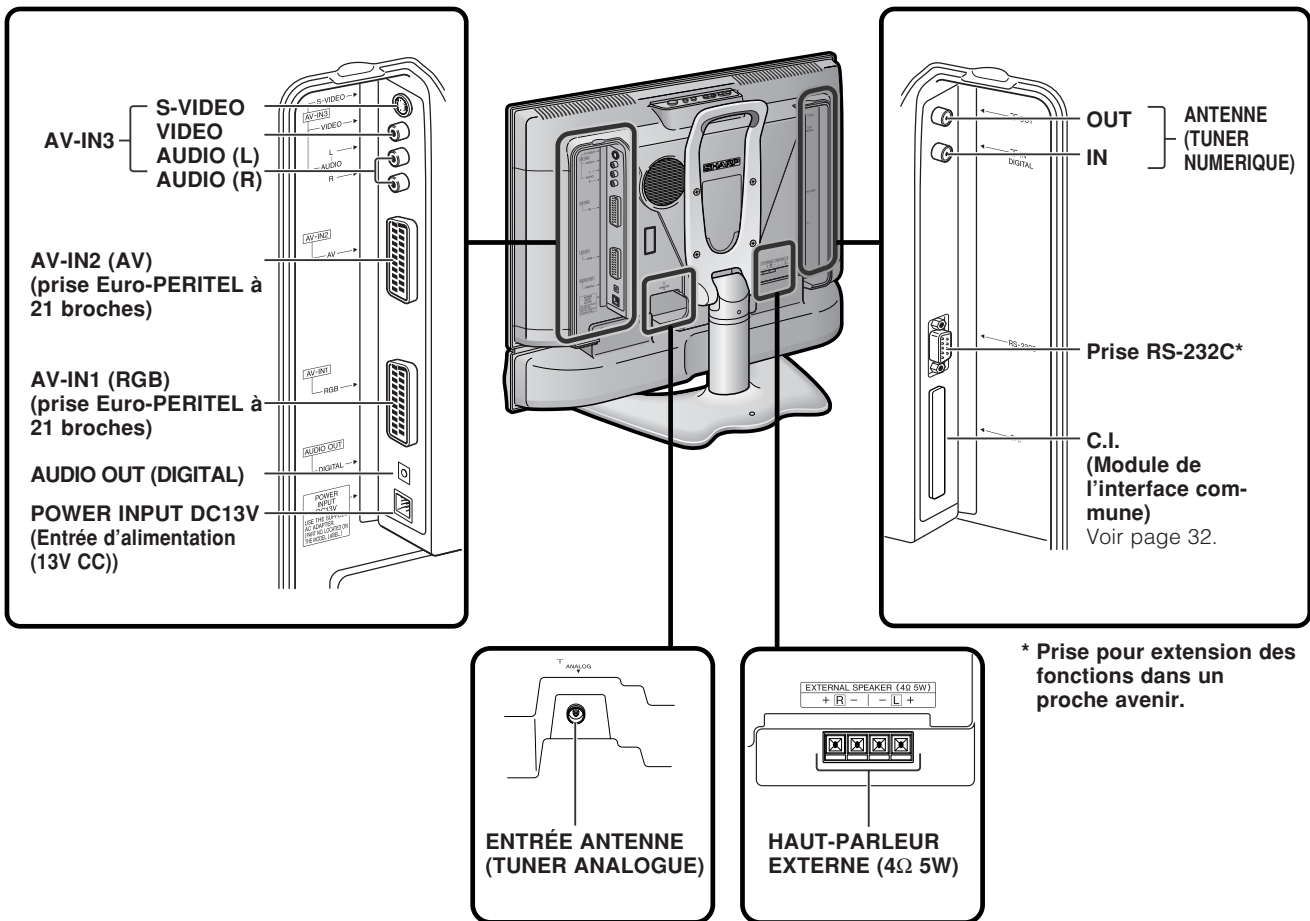

* Prise pour extension des fonctions dans un proche avenir.

Comment fixer les câbles

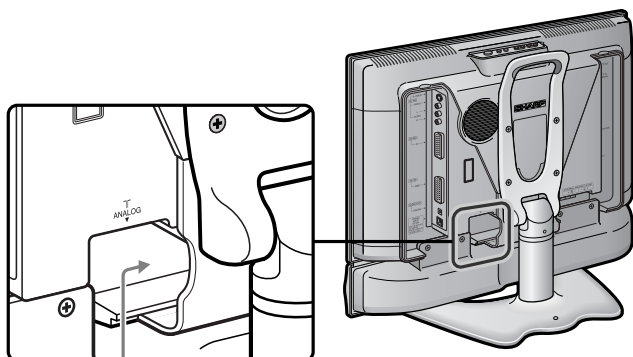
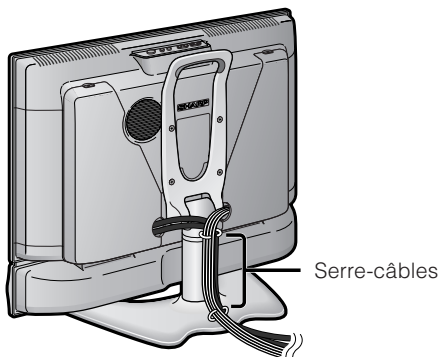

- Immobilisez les câbles et les cordons de raccordement à l'aide des serre-câbles qui sont fournis et faites en sorte qu'ils ne soient pas coincés quand le couvercle est remonté sur le téléviseur.

- Utilisez l'ouverture sous le couvercle de la prise centrale pour guider les câbles vers le côté droit.

Précautions lors de l'assemblage des câbles

- Si vous raccordez des câbles à chaque prise arrière du côté gauche, assemblez les câbles AV, S-Vidéo et les câbles à fibre optique avec le cordon d'alimentation puis guidez-les à travers l'ouverture sur le couvercle de la prise du côté droit.

Pour les deux câbles PERITEL, guidez-les à travers l'ouverture sur le couvercle de la prise du côté gauche.

Comment assembler et guider les câbles à travers l'ouverture du côté droit:

- De la même façon que pour le raccordement du câble d'antenne. Guidez les câbles assemblés sous le couvercle de la prise centrale de sorte qu'ils sortent de l'ouverture sur le côté droit.

Nomenclature – Télécommande

Télécommande

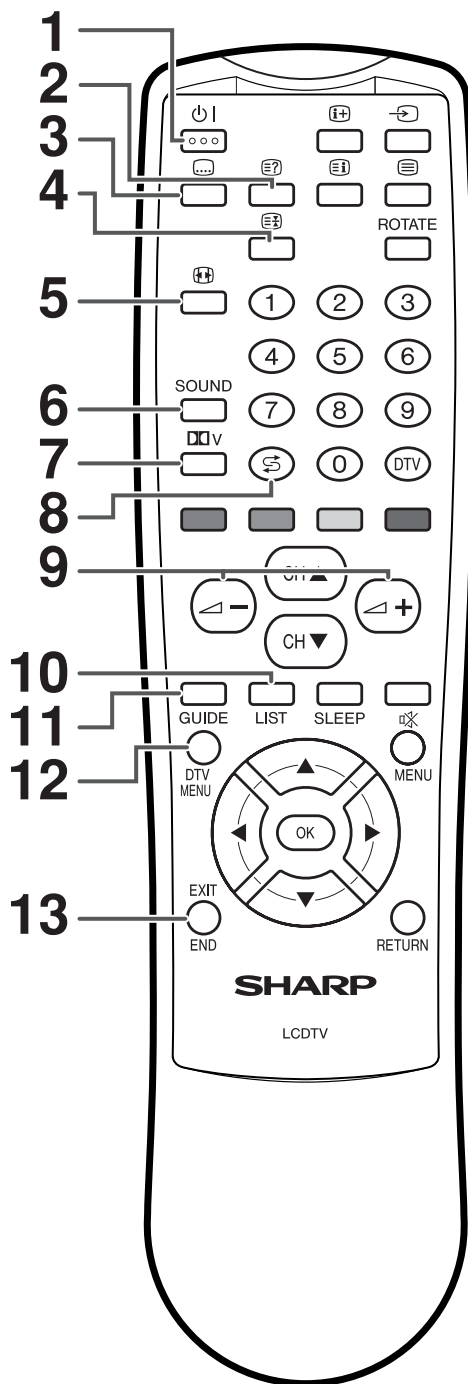

- 1 | **(ATTENTE/MARCHE)**
Pour mettre sous et hors tension. (Voir page 13.)
- 2 **(Montre les informations cachées pour TELETEXTE)**
Mode TELETEXTE : Affiche les caractères dissimulés. (Voir page 55.)
- 3 **(Sous-titres pour TELETEXTE)**
Mode analogue: Pour activer ou désactiver les sous-titres. (Voir page 56.)
Mode numérique: Affiche l'écran de sélection des sous-titres.
- 4 **(Maintien pour TELETEXTE)**
Mode TELETEXTE: Pour garder la page télétexte actuelle. (Voir page 55.)
- 5 **(MODE GRAND ECRAN)**
Mode d'entrée TV/externe : Change le mode d'image large. (Voir page 42.)
- 6 **SOUND**
Sélectionne le mode de son multiplex. (Voir page 53 et 54.)
- 7 **Dolby Digital**
Sélectionne les réglages Virtual Dolby Surround. (Voir page 37.)
- 8 **(Retour)**
Appuyez sur cette touche pour revenir au canal précédent dans le mode de visionnement normal. Appuyez sur cette touche pour revenir à la page précédente en mode TELETEXTE.
- 9 **(VOLUME)**
Règle le volume. (Voir page 14.)
- 10 **LIST**
Mode numérique: Affiche la liste de vos programmes numériques préférés.
- 11 **GUIDE**
Mode numérique: Pour afficher l'écran EPG (Guide des programmes).
- 12 **DTV MENU**
Mode numérique: Affiche l'écran du menu TV numérique.
- 13 **END/EXIT**
Eteint l'affichage à l'écran.

REMARQUE

- Pour utiliser la télécommande, dirigez-la vers l'écran.

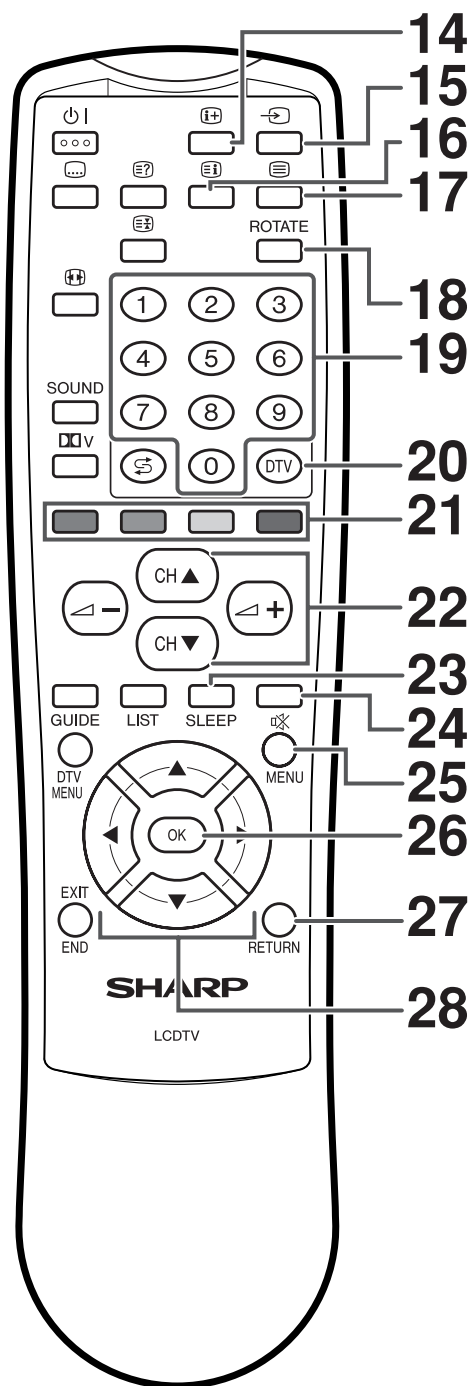

- 14 **i+ (Affichage d'informations)**
TV analogue: Affiche le numéro du programme et l'heure. (Reportez-vous page 57 pour de plus amples détails sur l'affichage de l'heure.)
TV numérique: Affiche les informations sur le programme.
- 15 **→ (SOURCE D'ENTREE)**
Sélectionne une source d'entrée. (TV, DTV, AV1, AV2, AV3,) (Voir pages 13 et 15.)
- 16 **E1 (Vue d'ensemble TOP pour TELETEXTE)**
Mode TELETEXTE : Affiche une page d'index pour l'information CEEFAX/FLOF. Vue d'ensemble TOP pour programme TOP. (Voir page 56.)
- 17 **E (TELETEXTE)**
Sélectionne le mode TELETEXTE (toute image TV, image DTV/DONNEES, toute image TEXTE, image TV/TEXTE) (Voir pages 55 et 56.)
Mode numérique: Sélectionnez la transmission de données DTV (télévision numérique) et TELETEXTE.
- 18 **ROTATE**
Règle l'orientation de l'image. (Voir page 46.)
- 19 **0 - 9**
Mode d'entrée TV/externe : Règle le canal.
Mode TELETEXTE : Règle la page.
- 20 **DTV**
Pour commuter entre le mode TV-Numérique et une autre source d'entrée.
Par exemple, lors du visionnement d'une image à partir de AV2, appuyez sur **DTV** pour passer au Mode TV-Numérique. Appuyez à nouveau sur **DTV** pour revenir à l'écran AV2.
- 21 **Couleur (ROUGE/VERT/JAUNE/BLEU)**
Mode TELETEXTE : Sélectionne une page. (Voir page 55.)
Mode DTV: Les touches de couleur servent à sélectionner les rubriques colorées équivalentes sur l'écran du menu.
- 22 **CH▲/CH▼**
Mode d'entrée TV/externe : Sélectionne le canal.
Mode TELETEXTE : Règle la page. (Voir page 55.)
- 23 **SLEEP**
Affiche les informations sur la minuterie d'extinction. (Voir page 52.)
- 24 **MUTE**
Coupe le son. (Voir page 14.)
- 25 **MENU**
Affiche l'écran du menu Télévision Analogue.
- 26 **OK**
Exécute une commande.
- 27 **RETURN**
Mode MENU : Revient à l'écran de menu précédent.
- 28 **▲/▼/◀/▶ (Curseur)**
Sélectionne la rubrique désirée sur l'écran de réglage.
Mode DTV: Sélectionnez la chaîne avec ▲/▼.
Sélectionne la zone d'informations sur le programme lorsque EPG s'affiche.
Mode TELETEXTE : Règle la zone d'agrandissement. (totale/moitié supérieure/moitié inférieure) (Voir page 55.)

Fonctionnement de base

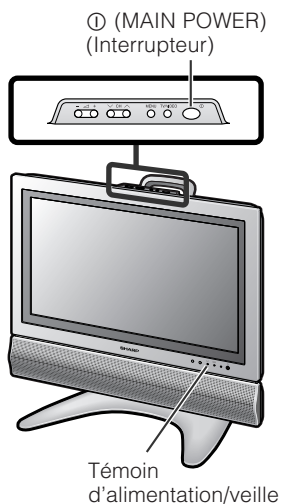

Mise sous et hors tension de l'alimentation principale

- Appuyez sur l'interrupteur ① (MAIN POWER). Le témoin d'alimentation/veille vire instantanément du rouge au vert et l'appareil est mis sous tension.

REMARQUE

- L'indicateur affiché disparaît quelques secondes plus tard.
- Pour éteindre l'appareil, appuyez sur l'interrupteur ① (MAIN POWER).

Affichages à l'écran

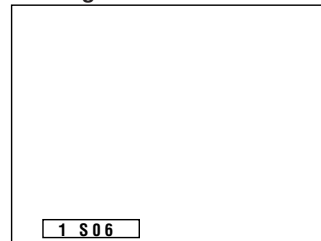

Veille activée/désactivée (ON/OFF)

Pour éteindre le téléviseur LCD

Appuyez sur . Le témoin d'alimentation/veille devient rouge.

Pour rallumer le téléviseur LCD

Appuyez de nouveau sur . Le témoin d'alimentation/veille devient vert.

Commutation du mode TV/VIDEO (TV/DTV/AV1/AV2/AV3)

- 1 Mettez sous tension l'équipement vidéo raccordé.
- 2 Appuyez sur pour choisir la source d'entrée applicable. Le mode DTV, TV, AV1, AV2 ou AV3 apparaît sur l'écran à chaque fois que est pressée.

REMARQUE

- À propos des modes vidéo
TV: A sélectionner si vous regardez des émissions TV analogues.
DTV: A sélectionner si vous regardez des émissions TV numériques.
AV1 et 2: A sélectionner si vous regardez des signaux émis à partir de l'appareil vidéo raccordé aux prises AV-IN 1 et 2.
AV3: Choisissez ce mode pour visionner les signaux provenant de l'équipement vidéo raccordé aux bornes AV-IN 3 en se servant de la borne VIDEO ou S-VIDEO.
- Si les deux bornes VIDEO et S-VIDEO sont reliées par des câbles, la borne d'entrée S-VIDEO est sélectionnée en priorité.

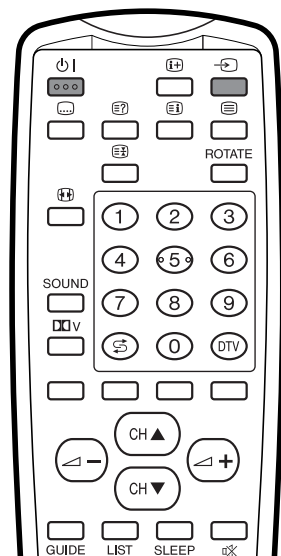
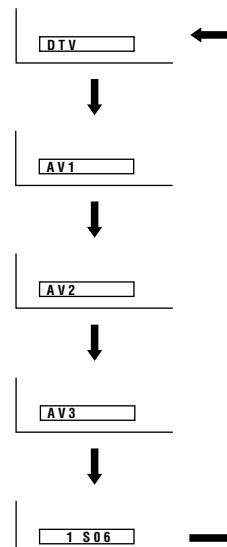

Écoute avec un casque

- Branchez la mini-prise du casque à la prise Casque située à l'avant du téléviseur.

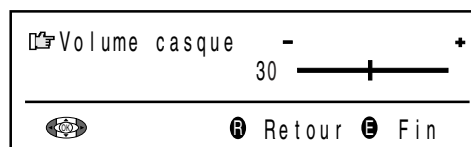
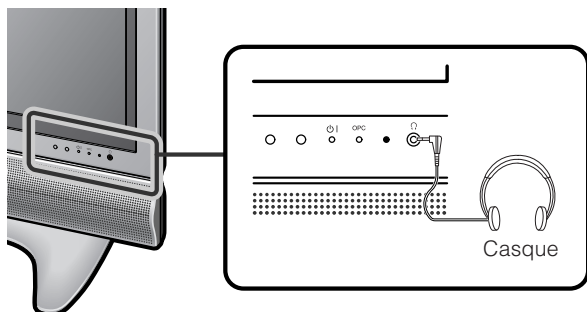

Reportez-vous à la page 36 pour régler le volume du son.

REMARQUE

- Le casque n'est pas fourni comme accessoire.
- Le son peut être obtenu à partir du haut-parleur de l'unité principale, même si la mini-fiche d'un casque est branchée dans la prise casque.

Panneau de commande du téléviseur

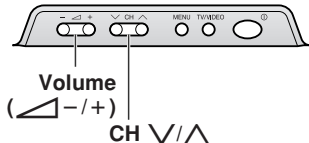

Volume sonore

Pour régler le volume

- Appuyez sur pour augmenter le volume sonore. La barre témoin se déplace vers la droite.
- Appuyez sur pour diminuer le volume sonore. La barre témoin se déplace vers la gauche.

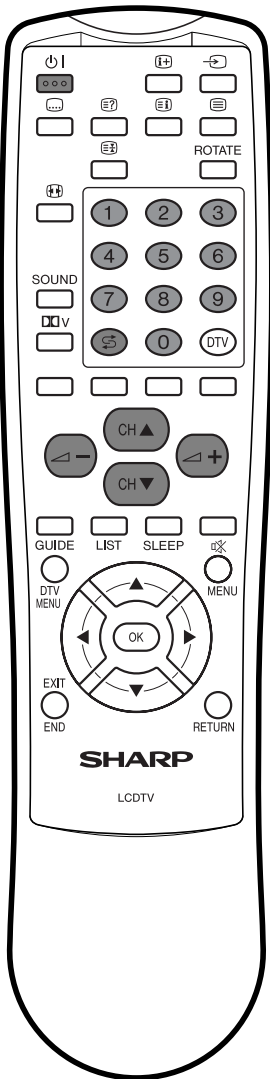
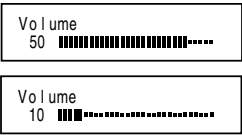

Pour mettre le son en sourdine

- Appuyez sur (**Sourdine**) pour couper provisoirement le son. "Désact. son" est affiché.
- Appuyez sur (**Sourdine**) annuler la fonction de sourdine. "Activ. son" est affiché.

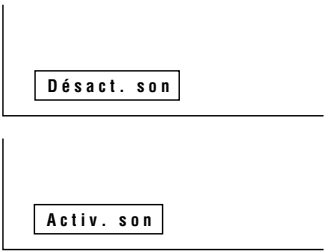

REMARQUE

- Quand **Volume** (+/-) est pressé à partir du mode de sourdine, le son est rétabli tandis que l'indicateur de volume réapparaît.
- La fonction de sourdine est annulée lorsque est pressée.

Changement des chaînes

Vous pouvez sélectionner des canaux avec **0 – 9** ou **CH ▲/▼**.

- Pour répondre au nombre croissant de chaînes disponibles, ce téléviseur LCD permet de sélectionner jusqu'à 200 chaînes (0 à 199).

Utilisation de 0 – 9 sur la télécommande

Sélectionnez directement les canaux en appuyant sur les touches **0 – 9**.

Lors de la sélection du canal avec **0 – 9**, finissez de saisir le numéro du canal en maintenant enfoncée un moment la touche pour le dernier chiffre.

EXEMPLE

- Pour sélectionner un canal à un chiffre (par ex. le canal 2):
 - Appuyez sur la touche **2**.
- Pour sélectionner un canal à deux chiffres (par ex. le canal 12):
 - Appuyez sur **1**, puis sur **2**.
 - A la saisie du canal, un trait de soulignement de saisie à 3 chiffres apparaîtra en mode TV numérique et un à 2 chiffres en mode TV analogue. Une fois saisi un canal, celui-ci est réglé après quelques instants si aucune autre opération n'est effectuée. Ou bien appuyez sur **OK** pour régler immédiatement après la saisie.

Utilisation de CH ▲/▼

Appuyez sur CH ▲ et les chaînes changent dans l'ordre indiqué ci-dessous:
 1 → 2 → 3 → ... → 198 → 199 → 0 → 1 → 2 → 3 → ...

Appuyez sur CH ▼ et les chaînes changent dans l'ordre indiqué ci-dessous:
 3 → 2 → 1 → 0 → 199 → 198 → ... → 3 → 2 → 1 → ...

REMARQUE

- Le canal "0" est réservé pour la sortie RF du magnétoscope.
- Effectuez cette opération en 3 secondes, sinon la sélection ne sera pas effectuée en mode de canal à 2 chiffres.

Pour regarder les informations Télétex

Regardez directement une page avec un numéro à trois chiffres de 100 à 899 en appuyant sur **0 à 9**.

Utilisation de Retour (S) sur la télécommande

Appuyez sur pour passer du canal accordé actuel au canal accordé précédemment. Appuyez de nouveau sur pour revenir au canal accordé actuel.

Fonctions de la télévision numérique

Sélection des rubriques du menu numérique

Liste des rubriques du menu DTV pour vous aider dans les opérations.

Les nombres entre parenthèse indiquent la page où la rubrique est décrite.

“Attention, certaines des rubriques décrites dans ce chapitre peuvent ne pas fonctionner en France.”

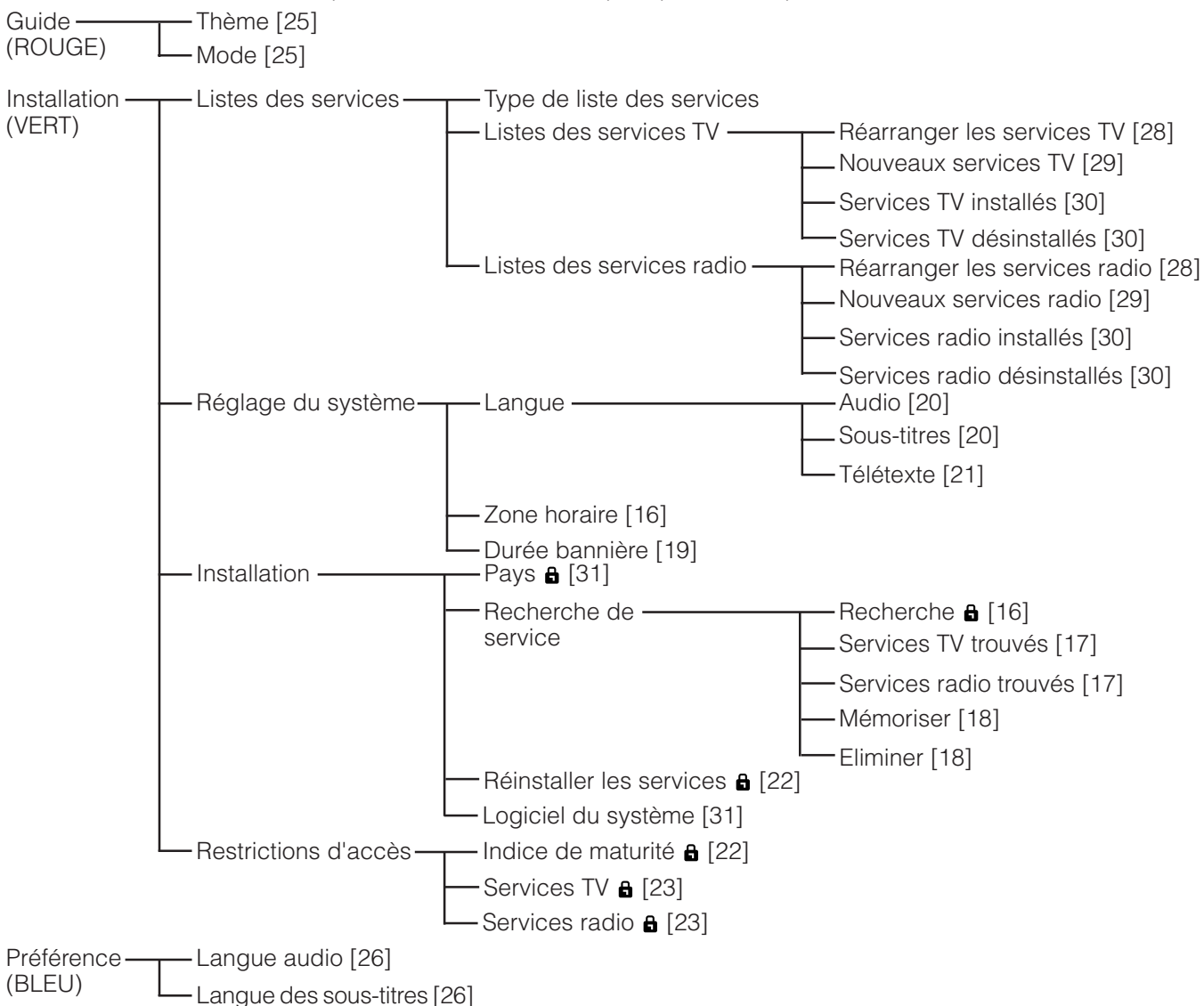

REMARQUE

- indique que dans certains cas la saisie d'un code secret peut être requise.
- Les illustrations et les affichages sur écran dans ce mode d'emploi sont fournis à titre explicatif et peuvent être légèrement différents des opérations réelles.

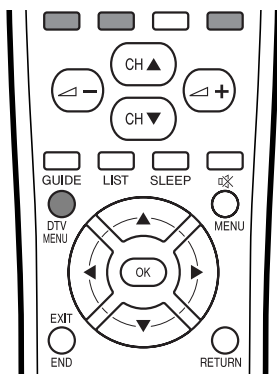

Sélection du mode DTV

Appuyez sur pour basculer entre les modes TV/DTV/AV1/AV2/AV3. Appuyez sur **DTV MENU** pour afficher directement l'écran du menu DTV.

A propos des touches de couleur

Appuyez sur **DTV MENU** pour afficher l'écran du menu DTV.



Il suffit d'appuyer sur les touches de couleur (**ROUGE/VERTE/BLEUE**) pour afficher directement le menu DTV désiré.

Guide: Touche ROUGE
 Installation: Touche VERTE
 Préférence: Touche BLEUE

Fonctions de la télévision numérique

Zone horaire

Sélectionnez la zone horaire où votre téléviseur est installé.

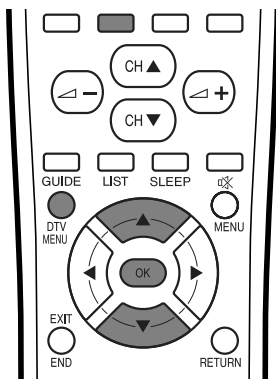

1 Appuyez sur **DTV MENU** pour afficher l'écran du menu DTV.



2 Appuyez sur la touche **VERT** pour afficher l'écran d'installation.

3 Appuyez sur **▲/▼** pour sélectionner "Réglage du système", et appuyez ensuite sur **OK**.

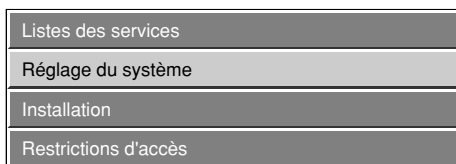

4 Appuyez sur **▲/▼** pour sélectionner "Zone horaire", et appuyez ensuite sur **OK**.

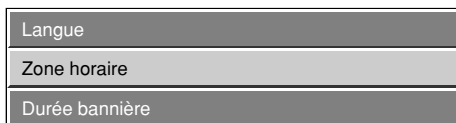

5 Appuyez sur **▲/▼** pour sélectionner la zone horaire où vous vous trouvez, puis appuyez sur **OK**.



Recherche

Vous pouvez également chercher et télécharger des canaux TV tout en gardant les informations sur le canal original en procédant comme suit.

1 Appuyez sur **DTV MENU** pour afficher l'écran du menu DTV.

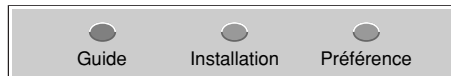

2 Appuyez sur la touche **VERT** pour afficher l'écran d'installation.

3 Appuyez sur **▲/▼** pour sélectionner "Installation", et appuyez ensuite sur **OK**.

4 Appuyez sur **▲/▼** pour sélectionner "Recherche de service", et appuyez ensuite sur **OK**.

5 Appuyez sur **▲/▼** pour sélectionner "Recherche", et appuyez ensuite sur **OK**.



6 Si vous avez déjà défini le code confidentiel, saisissez-le ici. Sinon, saisissez le code pré-réglé en usine "1234".

- Reportez-vous page 47 pour le réglage du code confidentiel.

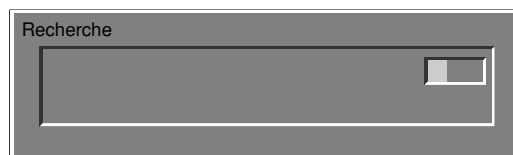

- Cette fenêtre peut rester vide durant un court laps de temps jusqu'à ce que les services soient trouvés.

7 Une fois la "Recherche" terminée, appuyez sur **OK** et "Mémoriser".

REMARQUE

- Si vous exécutez uniquement la "Recherche", vous ne pourrez pas regarder les programmes trouvés. Pour voir les programmes trouvés par la "Recherche", vous devez exécuter "Mémoriser". Pour de plus amples détails sur "Mémoriser" reportez-vous page 18.

Fonctions de la télévision numérique

Services TV trouvés

La fonction Services TV trouvés est utilisée pour voir quels nouveaux services TV ont été détectés après avoir effectué une recherche ou après avoir réinstallé les services.

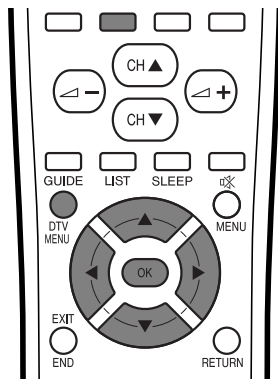

1 Appuyez sur **DTV MENU** pour afficher l'écran du menu DTV.



2 Appuyez sur la touche **VERT** pour afficher l'écran d'installation.

3 Appuyez sur **▲/▼** pour sélectionner "Installation", et appuyez ensuite sur **OK**.

4 Appuyez sur **▲/▼** pour sélectionner "Recherche de service", et appuyez ensuite sur **OK**.

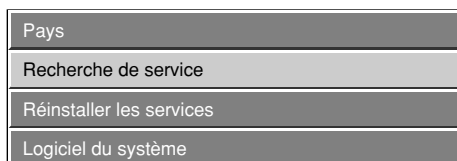

5 Appuyez sur **▲/▼** pour sélectionner "Services TV trouvés", et appuyez ensuite sur **OK**.

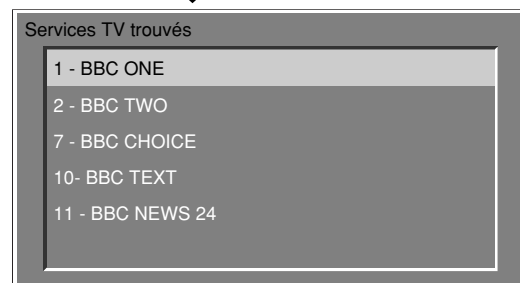
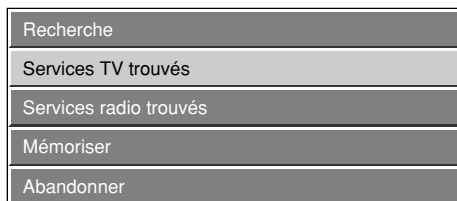

Services radio trouvés

La fonction Services Radio trouvés est utilisée pour voir quels nouveaux services TV ont été détectés après avoir effectué une recherche ou après avoir réinstallé les services.

1 Appuyez sur **DTV MENU** pour afficher l'écran du menu DTV.

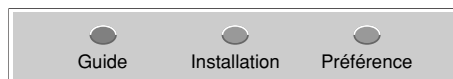

2 Appuyez sur la touche **VERT** pour afficher l'écran d'installation.

3 Appuyez sur **▲/▼** pour sélectionner "Installation", et appuyez ensuite sur **OK**.

4 Appuyez sur **▲/▼** pour sélectionner "Lecture au scanner de service", et appuyez ensuite sur **OK**.

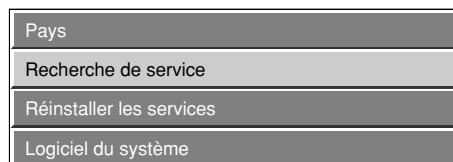

5 Appuyez sur **▲/▼** pour sélectionner "Services radio trouvés", et appuyez ensuite sur **OK**.



Fonctions de la télévision numérique

Mémoriser

Stocke tous les services trouvés.

REMARQUE

- Cette rubrique ne peut être sélectionnée qu'une fois exécutée la "Recherche" ou "Reinstaller les services".

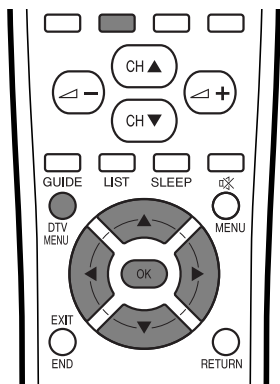

- 1 Appuyez sur **DTV MENU** pour afficher l'écran du menu DTV.



- 2 Appuyez sur la touche **VERT** pour afficher l'écran d'installation.

- 3 Appuyez sur **▲/▼** pour sélectionner "Installation", et appuyez ensuite sur **OK**.

- 4 Appuyez sur **▲/▼** pour sélectionner "Recherche de service", et appuyez ensuite sur **OK**.

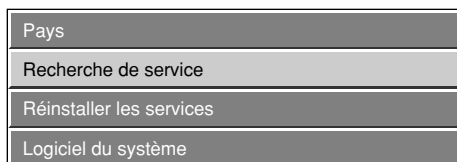

- 5 Appuyez sur **▲/▼** pour sélectionner "Mémoriser", et appuyez ensuite sur **OK**.



- 6 Appuyez sur **◀/▶** pour sélectionner "Oui", et appuyez ensuite sur **OK**.



Abandonner

Se débarrasse de tous les services stockés.

REMARQUE

- Cette rubrique ne peut être sélectionnée qu'une fois exécutée la "Recherche" ou "Reinstaller les services".

- 1 Appuyez sur **DTV MENU** pour afficher l'écran du menu DTV.



- 2 Appuyez sur la touche **VERT** pour afficher l'écran d'installation.

- 3 Appuyez sur **▲/▼** pour sélectionner "Installation", et appuyez ensuite sur **OK**.

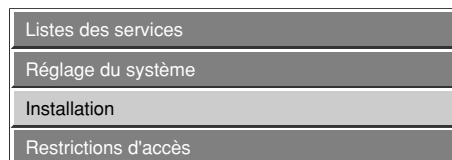

- 4 Appuyez sur **▲/▼** pour sélectionner "Recherche de service", et appuyez ensuite sur **OK**.

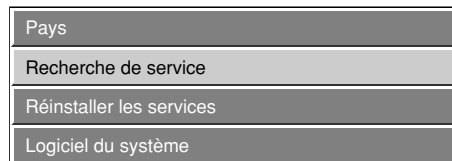

- 5 Appuyez sur **▲/▼** pour sélectionner "Abandonner", et appuyez ensuite sur **OK**.



- 6 Appuyez sur **◀/▶** pour sélectionner "Oui", et appuyez ensuite sur **OK**.

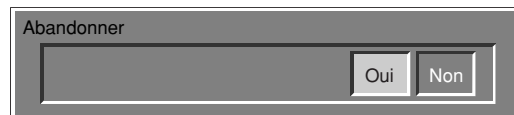

Fonctions de la télévision numérique

Durée bannière

Vous pouvez régler la durée (en secondes) pour afficher la bannière.

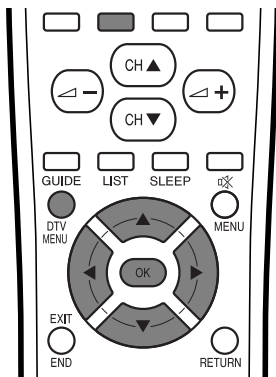

1

Appuyez sur **DTV MENU** pour afficher l'écran du menu DTV.



2

Appuyez sur la touche **VERT** pour afficher l'écran d'installation.

3

Appuyez sur **▲/▼** pour sélectionner "Réglage du système", et appuyez ensuite sur **OK**.

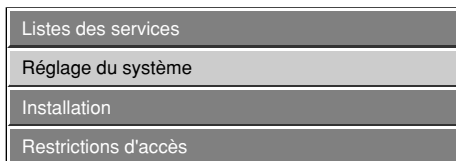

4

Appuyez sur **▲/▼** pour sélectionner "Durée bannière", et appuyez ensuite sur **OK**.

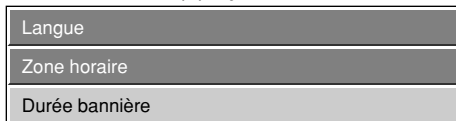

5

Appuyez sur **▲/▼** pour sélectionner l'heure souhaitée, puis appuyez sur **OK**.

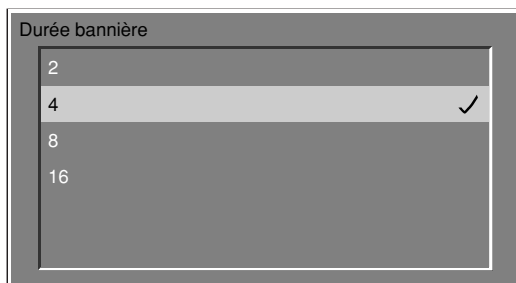

- Unité: secondes

Bannière d'info

Vous pouvez voir la bannière d'info tout en regardant un programme.

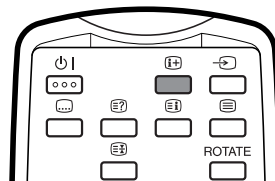

1

Appuyez sur **i+**.

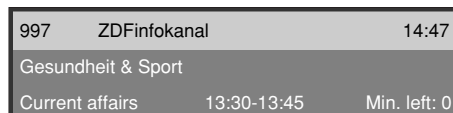

- La durée d'affichage de la bannière varie selon le réglage.

2

Avec la bannière d'info affichée, appuyez à nouveau sur **i+** pour afficher les informations détaillées sur le programme.

3

Appuyez sur **i+** pour désactiver la bannière d'info et les informations détaillées sur le programme.

REMARQUE

- La bannière d'info s'affiche chaque fois que vous changez de chaîne.
- Certains programmes ne contiennent aucune information détaillée sur le programme.
- Le téléchargement des données de la bannière d'info peut prendre un certain temps.

Fonctions de la télévision numérique

Audio

Sélectionnez la langue audio par défaut pour tous les services.

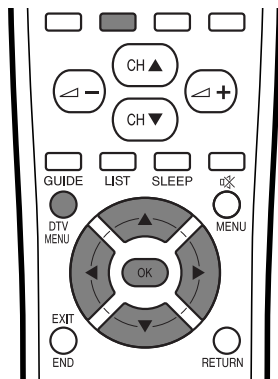

1 Appuyez sur **DTV MENU** pour afficher l'écran du menu DTV.



2 Appuyez sur la touche **VERT** pour afficher l'écran d'installation.

3 Appuyez sur **▲/▼** pour sélectionner "Réglage du système", et appuyez ensuite sur **OK**.

4 Appuyez sur **▲/▼** pour sélectionner "Langue", et appuyez ensuite sur **OK**.

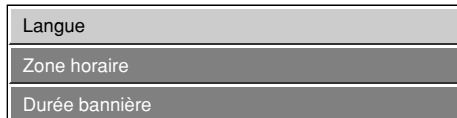

5 Appuyez sur **▲/▼** pour sélectionner "Audio", et appuyez ensuite sur **OK**.

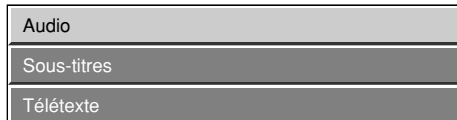

6 Appuyez sur **▲/▼** pour sélectionner la langue désirée, puis appuyez sur **OK**.

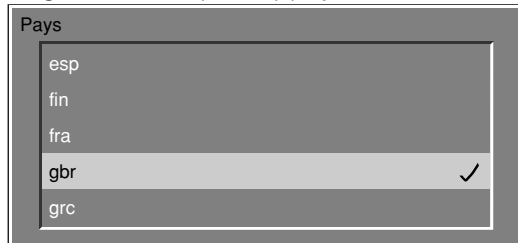

- Les langues présentées dans la liste peuvent être différentes pour chaque programme.
- Pour plus de détails sur la liste des langues reportez-vous à la page 21.

Sous-titres

Sélectionnez la langue des sous-titres par défaut pour tous les services.

Appuyez sur **DTV MENU** pour afficher l'écran du menu DTV.

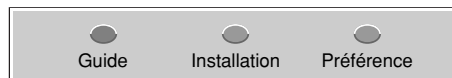

2 Appuyez sur la touche **VERT** pour afficher l'écran d'installation.

3 Appuyez sur **▲/▼** pour sélectionner "Réglage du système", et appuyez ensuite sur **OK**.

4 Appuyez sur **▲/▼** pour sélectionner "Langue", et appuyez ensuite sur **OK**.

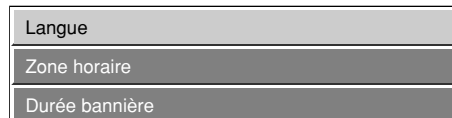

5 Appuyez sur **▲/▼** pour sélectionner "Sous-titres", et appuyez ensuite sur **OK**.

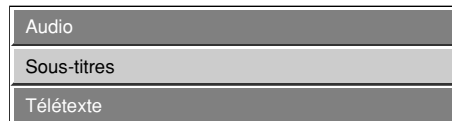

6 Appuyez sur **▲/▼** pour sélectionner la langue désirée, puis appuyez sur **OK**.



- Les langues présentées dans la liste peuvent être différentes pour chaque programme.
- Si vous sélectionnez "Aucun", aucun sous-titre ne sera affiché.
- Pour plus de détails sur la liste des langues reportez-vous à la page 21.

Télétexte

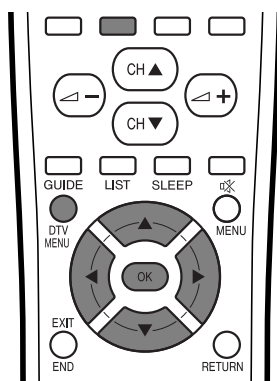

Liste des langues

baq: Basque	glg: Galicien
cat: Catalan	scr: Croate
ces: Tchèque	ita: Italien
wel: Gallois	nor: Norvégien
dan: Danois	pol: Polonais
ger: Allemand	por: Portugais
dut: Hollandais	rus: Russe
gre: Grec	slo: Slovaque
eng: Anglais	spa: Espagnol
fin: Finnois	scc: Serbe
fre: Français	swe: Suédois
gla: Gaélique	tur: Turc

1 Appuyez sur **DTV MENU** pour afficher l'écran du menu DTV.



2 Appuyez sur la touche **VERT** pour afficher l'écran d'installation.

3 Appuyez sur **▲/▼** pour sélectionner "Réglage du système", et appuyez ensuite sur **OK**.

4 Appuyez sur **▲/▼** pour sélectionner "Langue", et appuyez ensuite sur **OK**.



5 Appuyez sur **▲/▼** pour sélectionner "Télétexte", et appuyez ensuite sur **OK**.

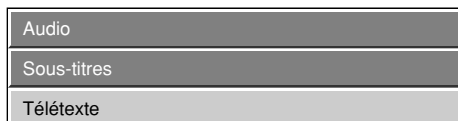

6 Appuyez sur **▲/▼** pour sélectionner la langue désirée, puis appuyez sur **OK**.

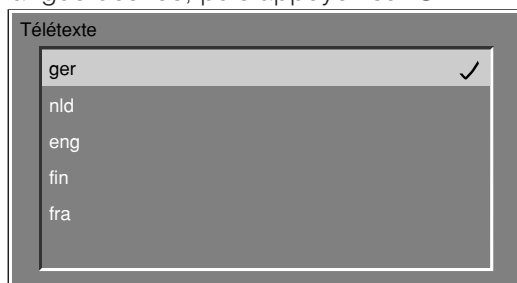

- Les langues présentées dans la liste peuvent être différentes pour chaque programme.

Réinstaller les services

Annulez toutes les informations sur le canal, puis téléchargez et installez à nouveau.

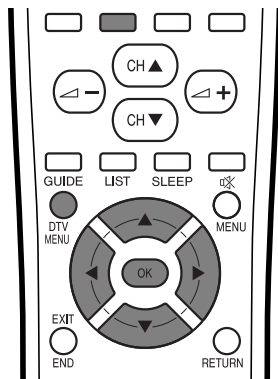

1 Appuyez sur **DTV MENU** pour afficher l'écran du menu DTV.



2 Appuyez sur la touche **VERT** pour afficher l'écran d'installation.

3 Appuyez sur **▲/▼** pour sélectionner "Installation", et appuyez ensuite sur **OK**.

4 Appuyez sur **▲/▼** pour sélectionner "Réinstaller les services", et appuyez ensuite sur **OK**.

Si vous avez déjà défini le code confidentiel, saisissez-le ici. Sinon, saisissez le code pré-réglé en usine "1234".

- Reportez-vous page 47 pour le réglage du code confidentiel.

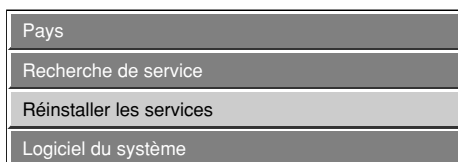

5 Appuyez sur **◀/▶** pour sélectionner "Oui", et appuyez ensuite sur **OK**.



6 Une fois "Réinstaller les services" terminé, appuyez sur **OK** et "Mémoriser".

- Si vous exécutez uniquement "Réinstaller les services", vous ne pourrez pas regarder les programmes trouvés. Pour voir les programmes trouvés par "Réinstaller les services", vous devez exécuter "Mémoriser". Pour de plus amples détails sur "Mémoriser" reportez-vous page 18.

Restrictions d'accès

Vous permet de définir un code confidentiel pour limiter la visualisation de certains services et prévenir la modification par inadvertance de certains réglages.

Indice de maturité

Cette fonction permet de délimiter les services TV et Radio. Elle empêche les enfants de regarder des scènes violentes ou sexuelles potentiellement nuisibles.

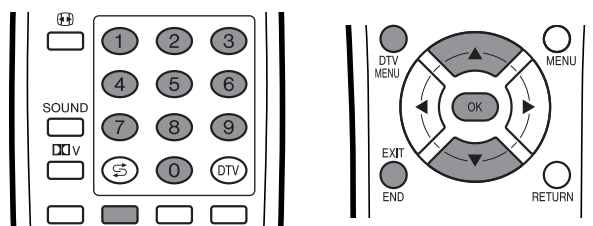

1 Appuyez sur **DTV MENU** pour afficher l'écran du menu DTV.



2 Appuyez sur la touche **VERT** pour afficher l'écran d'installation.

3 Appuyez sur **▲/▼** pour sélectionner "Restrictions d'accès", et appuyez ensuite sur **OK**.

4 Appuyez sur **▲/▼** pour sélectionner "Indice de maturité", et appuyez ensuite sur **OK**.

Si vous avez déjà défini le code confidentiel, saisissez-le ici. Sinon, saisissez le code pré-réglé en usine "1234".

- Reportez-vous page 47 pour le réglage du code confidentiel.

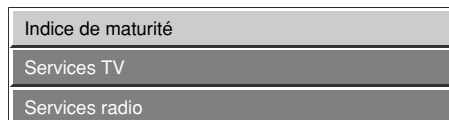

5 Appuyez sur **▲/▼** pour sélectionner l'indice que vous souhaitez régler, puis appuyez sur **OK**.

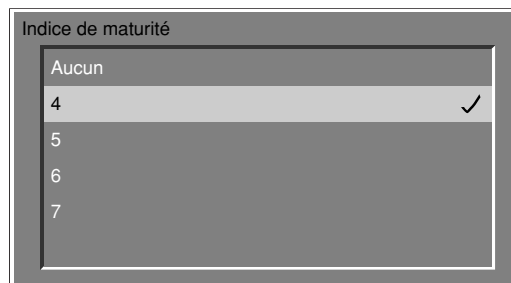

REMARQUE

- Le "Pour tous" et "Contrôle parental" ne s'appliquent qu'en France.
- La "Classé X" ne s'applique qu'en Espagne.
- Pour de plus amples détails sur les indices, reportez-vous page 64.

Fonctions de la télévision numérique

Services TV

Utilisez cette fonction pour limiter le visionnement de certains services TV.

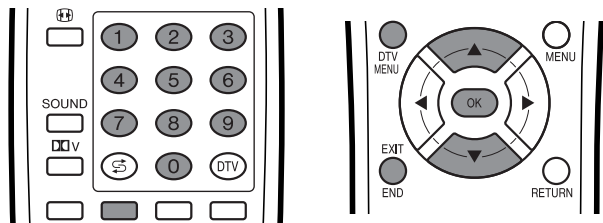

1 Appuyez sur **DTV MENU** pour afficher l'écran du menu DTV.



2 Appuyez sur la touche **VERT** pour afficher l'écran d'installation.

3 Appuyez sur **▲/▼** pour sélectionner "Restrictions d'accès", et appuyez ensuite sur **OK**.

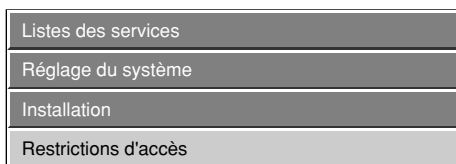

4 Appuyez sur **▲/▼** pour sélectionner "Services TV", et appuyez ensuite sur **OK**. Si vous avez déjà défini le code confidentiel, saisissez-le ici. Sinon, saisissez le code pré-réglé en usine "1234".

- Reportez-vous page 47 pour le réglage du code confidentiel.

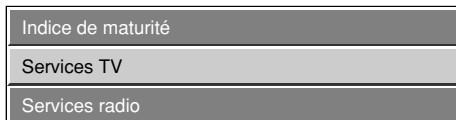

5 Appuyez sur **▲/▼** pour sélectionner les services TV que vous souhaitez délimiter, puis appuyez sur **◀/▶** pour sélectionner le programme, et enfin appuyez sur **OK**.

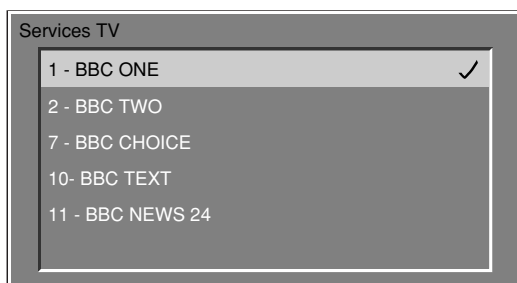

Services radio

Utilisez cette fonction pour limiter le visionnement de certains services radio.

1 Appuyez sur **DTV MENU** pour afficher l'écran du menu DTV.



2 Appuyez sur la touche **VERT** pour afficher l'écran d'installation.

3 Appuyez sur **▲/▼** pour sélectionner "Restrictions d'accès", et appuyez ensuite sur **OK**.

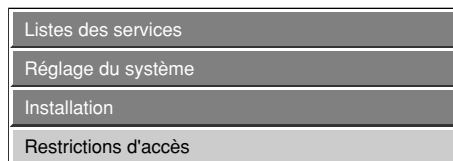

4 Appuyez sur **▲/▼** pour sélectionner "Services radio", et appuyez ensuite sur **OK**. Si vous avez déjà défini le code confidentiel, saisissez-le ici. Sinon, saisissez le code pré-réglé en usine "1234".

- Reportez-vous page 47 pour le réglage du code confidentiel.

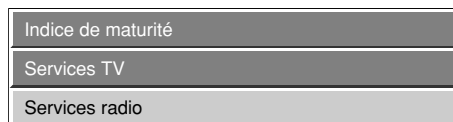

5 Appuyez sur **▲/▼** pour sélectionner les services radio que vous souhaitez délimiter, puis appuyez sur **◀/▶** pour sélectionner le programme, et enfin appuyez sur **OK**.



Fonctions de la télévision numérique

Sélection d'un programme

Vous pouvez sélectionner un programme dans la liste préétablie.

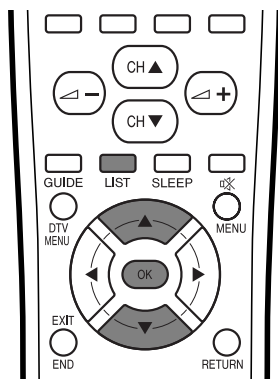

1 Appuyez sur **LIST**.

2 Appuyez sur **▲/▼** pour sélectionner le programme souhaité, puis appuyez sur **OK**.



- Les données sont transmises en même temps que le programme TV régulier.



997	ZDFinfokanal	14:47
Gesundheit & Sport		
Current affairs	13:30-13:45	Min. left: 0

REMARQUE

- Lorsque l'écran du menu DTV est affiché, la liste préétablie ne s'affichera pas. Dans ce cas, appuyez sur **DTV MENU** pour éteindre l'écran du menu DTV.

À l'aide de EPG (Guide des programmes)

Vous pouvez sélectionner un programme par EPG tout en lisant les informations sur le programme à l'écran.

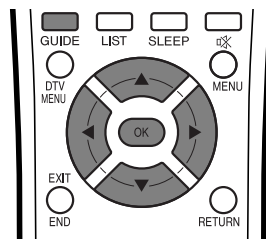

1 Appuyez sur **GUIDE**.

	Maintenant	Suivant
1	BBC ONE Trading Treasures	13:45 Passport To The Sun
2	BBC TWO Anthony Ant	13:45 UGetMe
7	BBC CHOICE Newsround	13:45 House Invaders
10	BBC TEXT Mona the Vampire	13:45 Neighbours
11	BBC NEW... BBC News	14:00 BBC World News
12	BBC... Home Affairs Committee	14:00 Home Affairs Committee
997	ZDFinfo... Gesundtheit & Sport	14:00 Info aus den Landern
999	ZDFok... National Geographic	14:00 Streit um Drei
999	ZDF Discovery	14:00 Heute - Sport

Thème Mode

2 Appuyez sur **▲/▼/◀/▶** pour sélectionner un programme souhaité, puis appuyez sur **OK**.

- Les informations sur le programme sélectionné sont affichées sur la bannière.

REMARQUE

- Appuyez sur **END/EXIT** pour revenir à l'écran normal à partir de l'écran EPG sans sélectionner de programme. Vous ne pouvez pas revenir à l'écran normal en appuyant sur **GUIDE**.

Fonctions de la télévision numérique

Réglage du thème

Vous pouvez classer les programmes par catégorie pour une sélection facile des chaînes.

1

Appuyez sur **GUIDE** pour afficher l'écran EPG.

	Maintenant	Suivant		
1	BBC ONE	Trading Treasures	13:45	Passport To The Sun
2	BBC TWO	Anthony Ant	13:45	UGetMe
7	BBC CHOICE	Newsround	13:45	House Invaders
10	BBC TEXT	Mona the Vampire	13:45	Neighbours
11	BBC NEW...	BBC News	14:00	BBC World News
12	BBC ...	Home Affairs Committee	14:00	Home Affairs Committee
997	ZDfinfo...	Gesun dheit & Sport	14:00	Info aus den Landern
999	ZDFok...	National Geographic	14:00	Streit um Drei
999	ZDF	Discovery	14:00	Heute - Sport

Thème Mode

2

Appuyez sur la touche **ROUGE** pour afficher l'écran du Thème.

3

Appuyez sur **▲/▼** pour sélectionner la catégorie souhaitée, puis appuyez sur **◀▶** pour activer et enfin appuyez sur **OK**.

- Vous pouvez sélectionner plusieurs catégories.

Généralités	✓
Cinéma	✓
Informations	
Divertissement	
Sports	



	Maintenant	Suivant		
1	BBC ONE	Trading Treasures	13:45	Passport To The Sun
2	BBC TWO	Anthony Ant	13:45	UGetMe
7	BBC CHOICE	Newsround	13:45	House Invaders
10	BBC TEXT	Mona the Vampire	13:45	Neighbours
11	BBC NEW...	BBC News	14:00	BBC World News
12	BBC ...	Home Affairs Committee	14:00	Home Affairs Committee
997	ZDfinfo...	Gesun dheit & Sport	14:00	Info aus den Landern
999	ZDFok...	National Geographic	14:00	Streit um Drei
999	ZDF	Discovery	14:00	Heute - Sport

Thème Mode

- Les programmes classifiés s'affichent en bleu.

REMARQUE

- Si aucun service n'est trouvé ou reçu, l'écran du thème ne s'affichera pas.

Mode

Vous pouvez choisir entre le mode TV et radio.

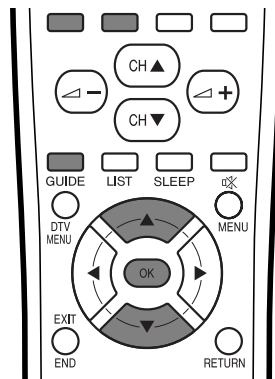

1

Appuyez sur **GUIDE**.

	Maintenant	Suivant		
1	BBC ONE	Trading Treasures	13:45	Passport To The Sun
2	BBC TWO	Anthony Ant	13:45	UGetMe
7	BBC CHOICE	Newsround	13:45	House Invaders
10	BBC TEXT	Mona the Vampire	13:45	Neighbours
11	BBC NEW...	BBC News	14:00	BBC World News
12	BBC ...	Home Affairs Committee	14:00	Home Affairs Committee
997	ZDfinfo...	Gesun dheit & Sport	14:00	Info aus den Landern
999	ZDFok...	National Geographic	14:00	Streit um Drei
999	ZDF	Discovery	14:00	Heute - Sport

Thème Mode

2

Appuyez sur la touche **VERT** pour passer au mode radio.

	Maintenant	Suivant		
999	BBC...	House of Commons	13:45	House of Lords

Thème Mode

- A chaque pression sur la touche **VERT**, le mode commutera entre TV et Radio.
- Lorsqu'un avertissement apparaît sur l'écran du mode radio, appuyez sur **END** pour l'éteindre.

Fonctions de la télévision numérique

Langue audio

Vous pouvez sélectionner la langue audio préférée dans la liste.

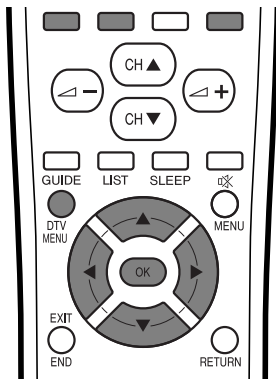

- 1 Appuyez sur **DTV MENU** pour afficher l'écran du menu DTV.



- 2 Appuyez sur la touche **BLEU** pour afficher le menu Préférence.

- 3 Appuyez sur la touche **ROUGE** pour afficher l'écran de la Langue audio.



- 4 Appuyez sur ▲/▼ pour sélectionner la langue désirée, puis appuyez sur **OK**.

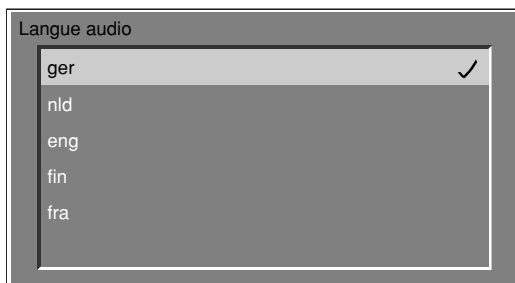

- Les langues présentées dans la liste peuvent être différentes pour chaque programme.
- Le réglage est désactivé si le canal est modifié ou le programme terminé.
- Pour de plus amples détails sur le réglage de la langue par défaut, reportez-vous page 20.

Langue des sous-titres

Vous pouvez sélectionner la langue des sous-titres préférée dans la liste.

- 1 Appuyez sur **DTV MENU** pour afficher l'écran du menu DTV.

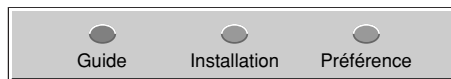

- 2 Appuyez sur la touche **BLEU** pour afficher le menu Préférence.

- 3 Appuyez sur la touche **VERT** pour afficher l'écran de la Langue des sous-titres.

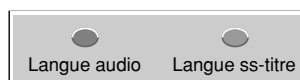

- 4 Appuyez sur ▲/▼ pour sélectionner la langue désirée, puis appuyez sur **OK**.

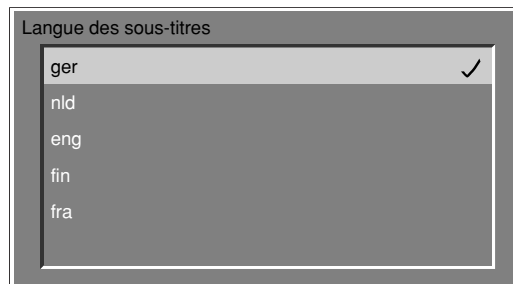

- Les langues présentées dans la liste peuvent être différentes pour chaque programme.
- Si vous sélectionnez "Aucun", aucun sous-titre ne sera affiché.
- Le réglage est désactivé si le canal est modifié ou le programme terminé.
- Pour de plus amples détails sur le réglage de la langue par défaut, reportez-vous page 20.

Fonctions de la télévision numérique

Type de liste des services

Vous pouvez sélectionner la liste des services originaux ou une liste définie par l'utilisateur.

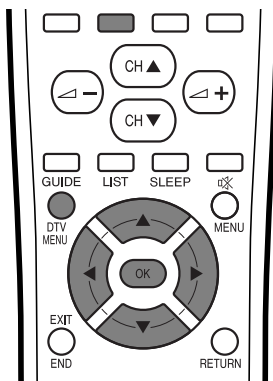

Rubrique sélectionnée	Description
Liste originale services	Réglage initial
Liste des services définissable par l'utilisateur	Le réglage effectué par l'utilisateur est valable.

REMARQUE

- Si "Liste originale des services" est sélectionnée, les réglages pour "Listes des services TV" et "Listes des services radio" sont invalides et vous ne pourrez pas sélectionner "Listes des services TV", "Listes des services radio" et "Restrictions d'accès" dans l'écran du menu.

1

Appuyez sur **DTV MENU** pour afficher l'écran du menu DTV.

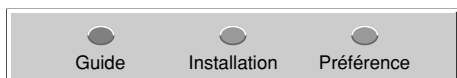

2

Appuyez sur la touche **VERT** pour afficher l'écran d'installation.

3

Appuyez sur **▲/▼** pour sélectionner "Listes des services", et appuyez ensuite sur **OK**.

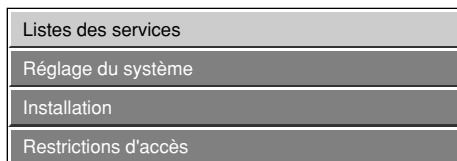

4

Appuyez sur **▲/▼** pour sélectionner "Type de liste des services", et appuyez ensuite sur **OK**.

5

Appuyez sur **▲/▼** pour sélectionner "Liste originale des services" ou "Liste des services définissable par l'utilisateur", puis appuyez sur **OK**.

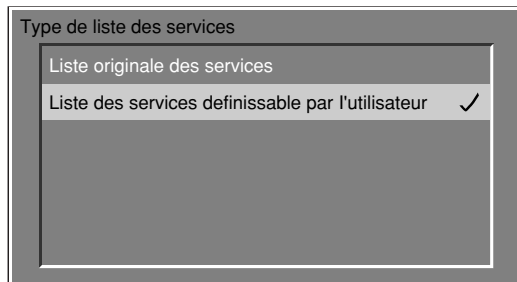

Fonctions de la télévision numérique

Réarranger les services TV

Les positions des canaux peuvent être librement triées.

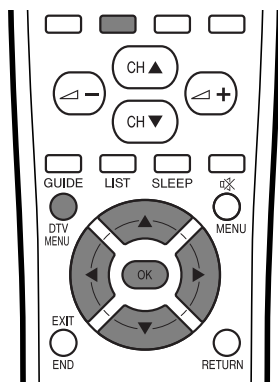

- 1** Appuyez sur **DTV MENU** pour afficher l'écran du menu DTV.



- 2** Appuyez sur la touche **VERT** pour afficher l'écran d'installation.

- 3** Appuyez sur **▲/▼** pour sélectionner "Listes des services", et appuyez ensuite sur **OK**.

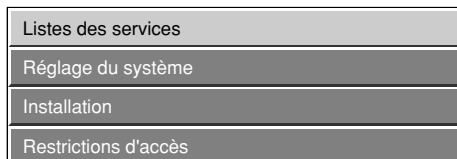

- 4** Appuyez sur **▲/▼** pour sélectionner "Listes des services TV", et appuyez ensuite sur **OK**.



- 5** Appuyez sur **▲/▼** pour sélectionner "Réarranger les services TV", et appuyez ensuite sur **OK**.

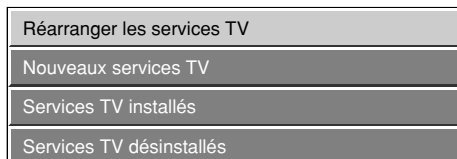

- 6** Appuyez sur **▲/▼** pour sélectionner le canal que vous souhaitez déplacer puis appuyez sur **◀/▶** pour sélectionner la rubrique.

- 7** Déplacez-le à la position souhaitée en appuyant sur **▲/▼**, puis appuyez sur **◀/▶**.

- 8** Répétez les étapes 6 et 7 jusqu'à ce que toutes les chaînes souhaitées soient réglées.

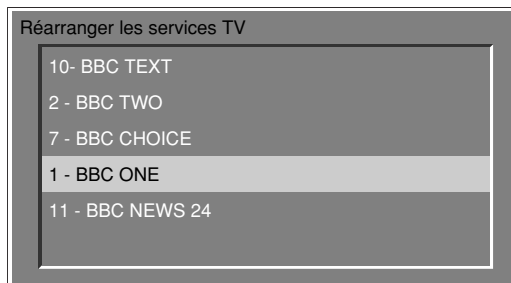
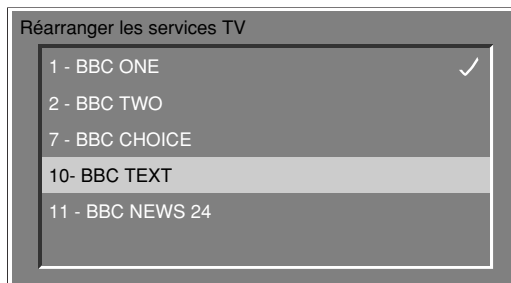
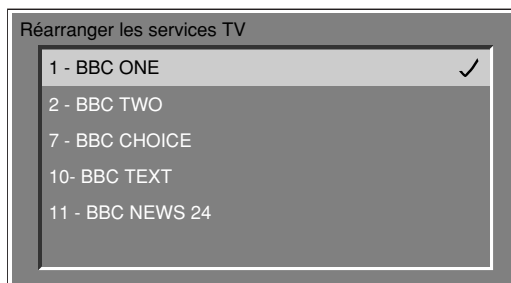

Réarranger les services radio

Pour effectuer "Réarranger les services radio", sélectionnez "Listes des services radio" au lieu de "Listes des service TV" à l'étape 4 ci-dessus et suivez les mêmes étapes 5 à 8 comme il est expliqué dans "Réarranger les services TV".

Fonctions de la télévision numérique

Nouveaux services TV

Affiche une liste de tous les nouveaux services TV installés.

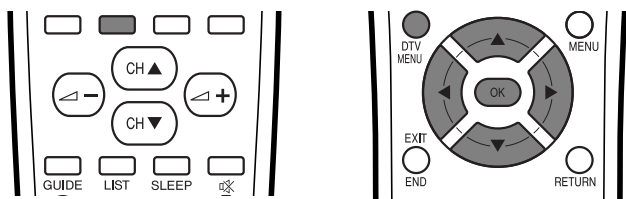

1

Appuyez sur **DTV MENU** pour afficher l'écran du menu DTV.



2

Appuyez sur la touche **VERT** pour afficher l'écran d'installation.

3

Appuyez sur **▲/▼** pour sélectionner "Listes des services", et appuyez ensuite sur **OK**.

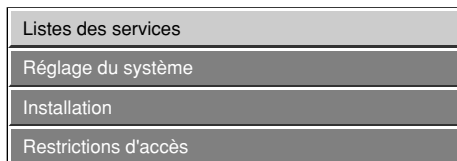

4

Appuyez sur **▲/▼** pour sélectionner "Listes des services TV", et appuyez ensuite sur **OK**.



5

Appuyez sur **▲/▼** pour sélectionner "Nouveaux services TV", et appuyez ensuite sur **OK**.

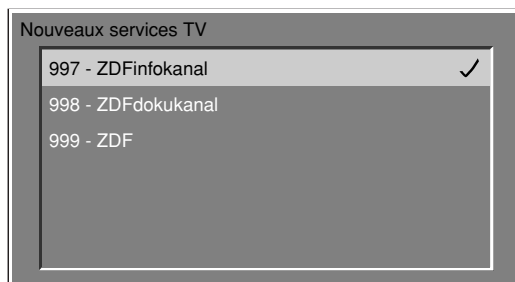
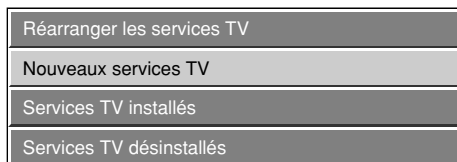

- Les services trouvés par recherche sont présentés dans la liste.

Nouveaux services radio

Affiche une liste de tous les nouveaux services radio installés.

1

Appuyez sur **DTV MENU** pour afficher l'écran du menu DTV.



2

Appuyez sur la touche **VERT** pour afficher l'écran d'installation.

3

Appuyez sur **▲/▼** pour sélectionner "Listes des services", et appuyez ensuite sur **OK**.

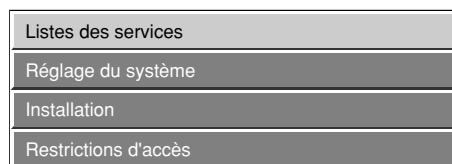

4

Appuyez sur **▲/▼** pour sélectionner "Listes des services radio", et appuyez ensuite sur **OK**.



5

Appuyez sur **▲/▼** pour sélectionner "Nouveaux services radio", et appuyez ensuite sur **OK**.

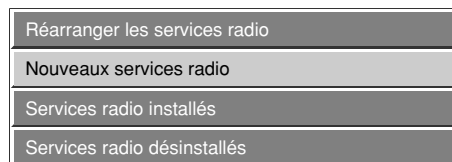

- Les services trouvés par recherche sont présentés dans la liste.

Fonctions de la télévision numérique

Services TV installés

Vous pouvez confirmer les services installés et effacer ceux non désirés de la liste de services TV.

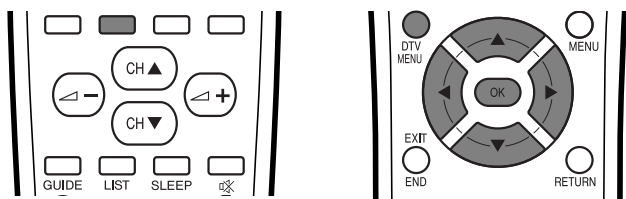

- 1 Appuyez sur **DTV MENU** pour afficher l'écran du menu DTV.



- 2 Appuyez sur la touche **VERT** pour afficher l'écran d'installation.

- 3 Appuyez sur **▲/▼** pour sélectionner "Listes des services", et appuyez ensuite sur **OK**.

- 4 Appuyez sur **▲/▼** pour sélectionner "Listes des services TV", et appuyez ensuite sur **OK**.

- 5 Appuyez sur **▲/▼** pour sélectionner "Services TV installés", et appuyez ensuite sur **OK**.

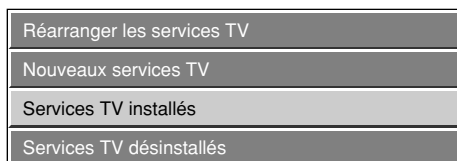

- 6 Appuyez sur **▲/▼** pour sélectionner le canal que vous voulez effacer de la liste, puis appuyez sur **◀/▶** pour sélectionner la rubrique, enfin appuyez sur **OK**.

- Le canal effacé est déplacé dans la liste de Services TV désinstallés.

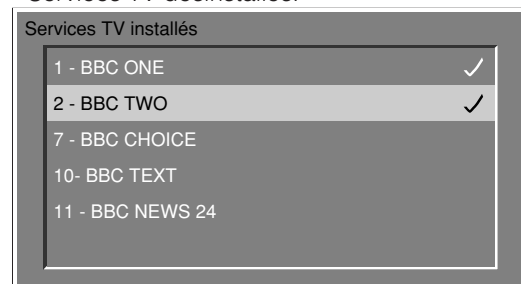

Services radio installés

Pour effectuer "Services radio installés", sélectionnez "Listes des services radio" au lieu de "Listes des service TV" à l'étape 4 ci-dessus et suivez les mêmes étapes 5 et 6 comme il est expliqué dans "Services TV installés".

Services TV désinstallés

Vous pouvez confirmer les services désinstallés et remettre les services dans la liste des services TV.

- 1 Appuyez sur **DTV MENU** pour afficher l'écran du menu DTV.



- 2 Appuyez sur la touche **VERT** pour afficher l'écran d'installation.

- 3 Appuyez sur **▲/▼** pour sélectionner "Listes des services", et appuyez ensuite sur **OK**.

- 4 Appuyez sur **▲/▼** pour sélectionner "Listes des services TV", et appuyez ensuite sur **OK**.

- 5 Appuyez sur **▲/▼** pour sélectionner "Services TV désinstallés", et appuyez ensuite sur **OK**.

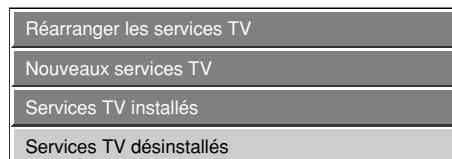

- 6 Appuyez sur **▲/▼** pour sélectionner le canal que vous voulez mettre dans la liste des services TV installés, puis appuyez sur **◀/▶** pour sélectionner la rubrique, enfin appuyez sur **OK**.

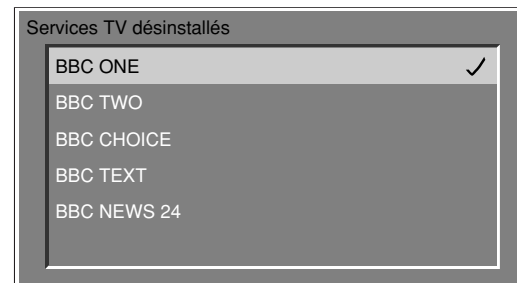

Services radio désinstallés

Pour effectuer "Services radio désinstallés", sélectionnez "Listes des services radio" au lieu de "Listes des service TV" à l'étape 4 ci-dessus et suivez les mêmes étapes 5 et 6 comme il est expliqué dans "Services TV désinstallés".

Fonctions de la télévision numérique

Pays

Sélectionnez le pays où vous vous trouvez.

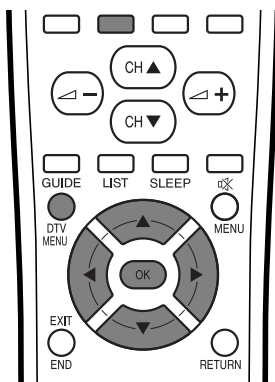

1 Appuyez sur **DTV MENU** pour afficher l'écran du menu DTV.



2 Appuyez sur la touche **VERT** pour afficher l'écran d'installation.

3 Appuyez sur **▲/▼** pour sélectionner "Installation", et appuyez ensuite sur **OK**.

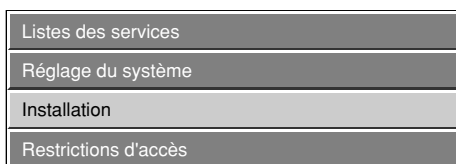

4 Appuyez sur **▲/▼** pour sélectionner "Pays", et appuyez ensuite sur **OK**.

Si vous avez déjà défini le code confidentiel, saisissez-le ici. Sinon, saisissez le code pré-réglé en usine "1234".

- Reportez-vous page 47 pour le réglage du code confidentiel.

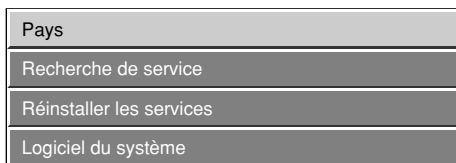

5 Appuyez sur **▲/▼** pour sélectionner le pays où vous vous trouvez, et appuyez ensuite sur **OK**.

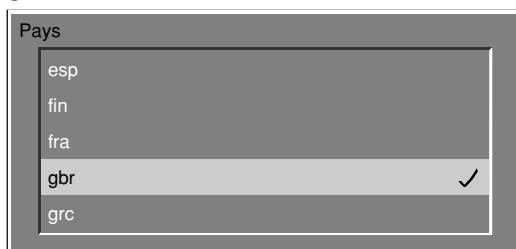

REMARQUE

Les informations suivantes sont prises en charge en sélectionnant le pays:

- la numérotation logique de chaîne.
- la bande fréquence à balayer pendant le balayage des services.
- les réglages du classement de maturité à utiliser.
- le fuseau horaire à utiliser.
- l'heure d'été à utiliser.

Liste des pays

aut: Autriche	grc: Grèce
bel: Belgique	ita: Italie
che: Suisse	lux: Luxembourg
ger: Allemagne	nld: Pays-Bas
dnk: Danemark	nor: Norvège
esp: Espagne	prt: Portugal
fin: Finlande	swe: Suède
fra: France	tur: Turquie
gbr: Royaume-Uni	

Logiciel du système

Affiche les informations sur la version du Logiciel du système.

1 Appuyez sur **DTV MENU** pour afficher l'écran du menu DTV.

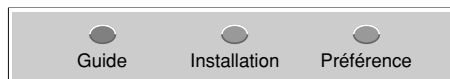

2 Appuyez sur la touche **VERT** pour afficher l'écran d'installation.

3 Appuyez sur **▲/▼** pour sélectionner "Installation", et appuyez ensuite sur **OK**.

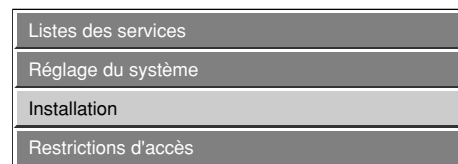

4 Appuyez sur **▲/▼** pour sélectionner "Logiciel du système", et appuyez ensuite sur **OK**.

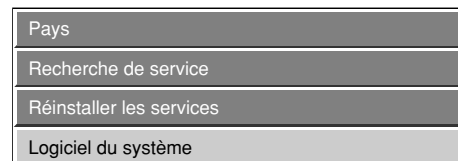

↓
Exemple



- Le numéro de la version peut varier selon le logiciel installé.

Fonctions de la télévision numérique

Icônes

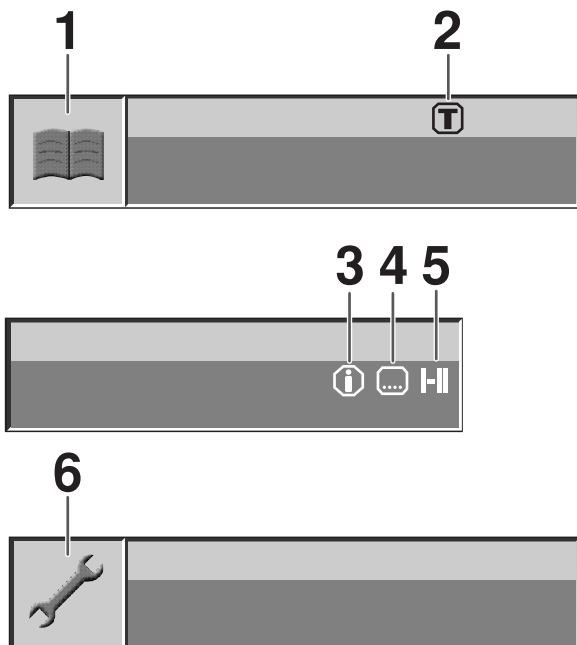

- 1 Icône EPG générale
- 2 Indique qu'au moins un thème est sélectionné.
- 3 Indique que des informations supplémentaires sur l'évènement sont disponibles.
- 4 Indique qu'au moins une langue de sous-titres est disponible.
- 5 Indique qu'au moins deux langues de sous-titres sont disponibles.
- 6 Icône du menu de réglage général.

Interface commune

Une seule interface commune DVB (CI) sera implémentée pour permettre l'adoption d'un système d'Accès Conditionnel (CA) au moyen d'un module CA plugin.

Le service de Diffusion Brouillée peut être acheminé via le système CA.

Si le système CA sur le module CI nécessite un lecteur de carte à mémoire, ce lecteur devra faire partie du module CI.

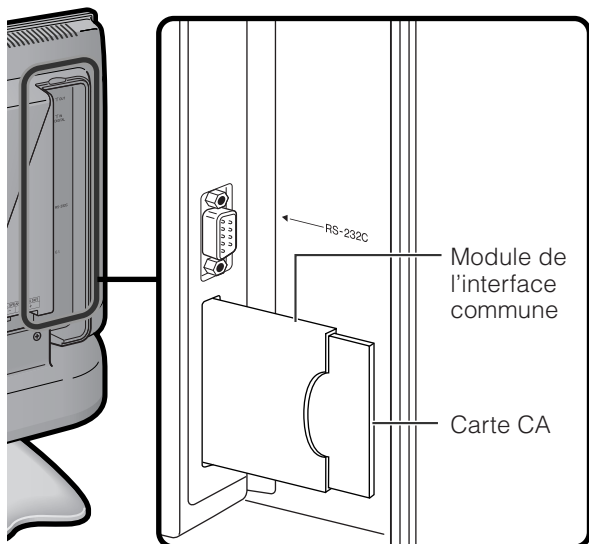

Une fois la carte CA compatible insérée, vous pouvez visualiser le programme sans aucune opération.

Si la carte compatible n'est pas insérée:

- ① Sélectionnez le programme qui requiert la carte CA compatible.
 - L'écran d'avertissement apparaît.
- ② Insérez la carte CA compatible.
 - L'écran d'avertissement disparaît et vous pouvez visualiser le programme.

Système CA pris en charge par

Crypto Works
MediaGuard
VIAccess
Conax
Nagra Vision
Irdeto

REMARQUE

- Pour voir des émissions télévisées payantes, vous devez vous abonner à un fournisseur de services. Veuillez contacter un fournisseur de services pour de plus amples détails.
- Le module de l'interface commune et la carte CA ne sont ni fournis, ni des accessoires en option.
- La prise RS-232C n'est disponible que pour une extension future des fonctions et ne peut être utilisée pour la commande PC de l'unité.

Caractéristiques utiles

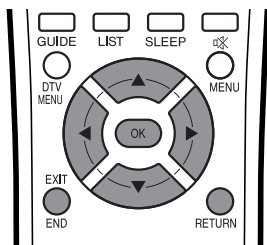

Sélection des rubriques du menu

- Les menus peuvent être utilisés pour effectuer de nombreux réglages sur votre téléviseur à écran à cristaux liquides. Choisissez la rubrique souhaitée dans un menu en procédant de la façon suivante indiquée ci-dessous.

■ Utilisation des menus de télévision

1

Appuyez sur **MENU** de la télécommande pour faire apparaître le menu de télévision.

2

Appuyez sur **▲/▼** pour choisir la rubrique souhaitée dans le menu.

- Le curseur se déplace vers le haut ou vers le bas.
- Le curseur indique la rubrique sélectionnée dans le menu.

3

Appuyez sur **OK** pour afficher la page-écran de réglage de la rubrique sélectionnée dans le menu.

- Appuyez de nouveau sur **OK** pour régler le paramètre sélectionné.
- Reportez-vous à la page suivante qui indique le tableau des pages-écran de réglage.

4

Appuyez sur **◀▶** pour régler le paramètre sélectionné.

5

Appuyez sur **RETURN** pour retourner à la page-écran précédente ou sur **END** pour retourner à une image normale.

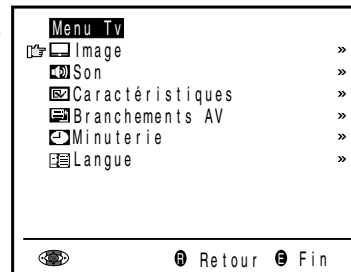

- “Chaînes” et “Première mise en service” apparaissent **uniquement une fois le code secret pour le verrouillage enfant saisi (voir page 47)**.
- En mode DTV, “Chaînes” et “Première mise en service” n’apparaissent pas.

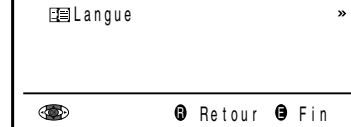
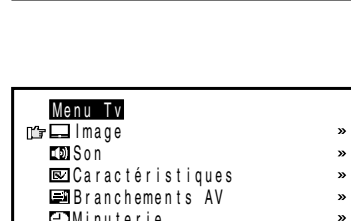

- “Chaînes” et “Première mise en service” apparaissent **uniquement une fois le code secret pour le verrouillage enfant saisi (voir page 47)**.
- En mode DTV, “Chaînes” et “Première mise en service” n’apparaissent pas.

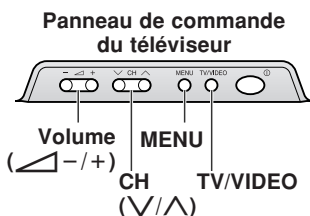

■ Utilisation du menu de commande directe

1

Appuyez sur **MENU** sur le téléviseur pour afficher le menu de télévision.

2

Appuyez sur **CH** **∨/∧** pour choisir la rubrique souhaitée dans le menu.

- Le curseur se déplace vers le haut ou vers le bas.
- Le curseur indique la rubrique sélectionnée dans le menu.

3

Appuyez sur **TV/VIDEO** pour afficher la page-écran de réglage de la rubrique sélectionnée dans le menu.

- Appuyez de nouveau sur **TV/VIDEO** pour régler le paramètre sélectionné.

4

Appuyez sur **◀ -/+** pour effectuer le réglage.

5

Appuyez sur **MENU** pour revenir à l'écran précédent.

- A chaque pression de **MENU**, l'écran précédent est affiché.

REMARQUE

- Les rubriques affichées varient suivant les conditions de réglage.
- La rubrique sélectionnée est affichée en jaune.
- Les derniers paramètres réglés seront gardés en mémoire.

Sélection des rubriques du menu (suite)

■ Pages-écran de réglage de menu de télévision

En ce qui concerne les descriptions détaillées et relatives à chaque page-écran, reportez-vous au numéro de page indiqué.



Menu Tv

- Image »
- Son »
- Chaînes »
- Caractéristiques »
- Branchements AV »
- Minuterie »
- Première mise en service »
- Langue »

Retour Fin

- “Chaînes” et “Première mise en service” apparaissent uniquement une fois le code secret pour le verrouillage enfant saisi (voir page 47).

(Page 35)

Menu image

- Contraste [30] »
- Couleur [0] »
- Valeur du noir [0] »
- Netteté [0] »
- Rouge-bleu [0] »
- Vert [0] »
- Nuance [0] »
- Reinitialisation

Retour Fin

(Page 36)

Menu Son

- Volume casque [30] »
- Son haut-parleur [Stéréo]
- Son casque [Stéréo]
- Sortie audio AV [Son1+2]
- Dolby Virtual [désact.]
- Aigus [0]
- Graves [0]
- Balance [0] »

Retour Fin

(Pages 38–41)

Chaînes

- Recherche automatique »
- Régler manuellement »
- Classement »
- Effacer la bande de chaîne »
- Entrer/modifier nom »

Retour Fin

(Pages 43–49)

Caractéristiques

- Luminosité [clair]
- Climat Froid [désact.]
- Pos. vert [0] »
- Rotation horizontale [désact.]
- Rotation verticale [désact.]
- Extinction auto [désact.]
- Haut-parleur [Démontable]
- Affichages à l' écran »
- Sécurité enfants »

Retour Fin

(Pages 50–51)

Branchements AV

- AV1 »
- AV2 »
- AV3(Y/C) »
- AV3(SVC) »
- Pour les chaînes »

Retour Fin

(Page 52)

Minuterie

- Heure [**: **: **]
- Minut. Extinction [non]
- Alarme [non]
- Volume d' alarme [0]

Retour Fin

(Page 7)

Première mise en service (Langue)

English	Nederlands
Deutsch	Svenska
Frçais	Português
Español	Suomi
Italiano	Türkçe

Fin

(Page 7)

Langue

English	Nederlands
Deutsch	Svenska
Frçais	Português
Español	Suomi
Italiano	Türkçe

Retour Fin

REMARQUE

- Les illustrations et les affichages sur écran dans ce mode d'emploi sont fournis à titre explicatif et peuvent être légèrement différents des opérations réelles.

Caractéristiques utiles

Image

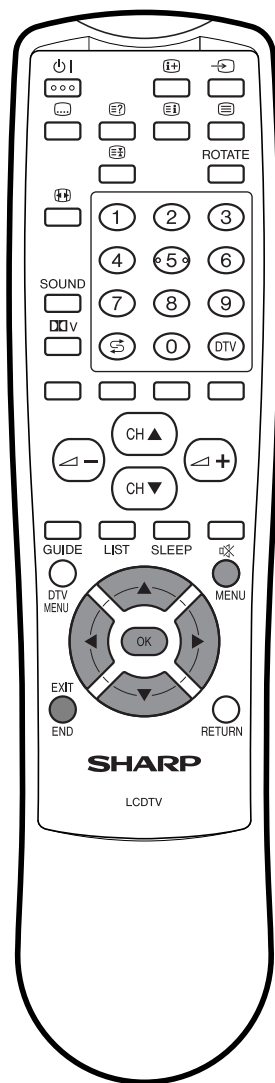

1

Appuyez sur **MENU** pour faire apparaître le menu de télévision.

2

Appuyez sur **▲/▼** pour choisir "Image" et appuyez sur **OK**.

3

Appuyez sur **▲/▼** pour choisir le paramètre de réglage souhaité, puis sur **OK**.

- Le menu suivant apparaît.

4

Appuyez sur **◀▶** pour faire les réglages nécessaires.

5

Appuyez sur **END** pour quitter cette fonction.



Paramètre de réglage	Appuyez sur Gauche (◀)	Choix/Limites de réglage	Appuyez sur Droite (▶)
Contraste	Réduit le contraste	0 – 60	Accentue le contraste
Couleur	Réduit l'intensité des couleurs	-30 – 30	Augmente l'intensité des couleurs
Val. du noir	Moins lumineux	-30 – 30	Plus lumineux
Netteté	Image nette	-30 – 30	Image plus nette
Rouge-bleu	Plus rouge	-30 – 30	Plus bleu
Vert	Moins vert	-30 – 30	Plus vert
Nuance *	Vers le rouge	-30 – 30	Vers le vert
Réinitialisation	Valeur de la réinitialisation (Appuyez sur OK .)		

* "Nuance" n'est visible que quand le signal "N358" ou "N443" a été envoyé à l'unité.

Caractéristiques utiles

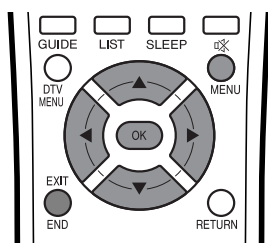

Son

1

Appuyez sur **MENU** pour faire apparaître le menu de télévision.

2

Appuyez sur **▲/▼** pour choisir "Son" et appuyez sur **OK**.

3

Appuyez sur **▲/▼** pour choisir le paramètre de réglage souhaité, puis sur **OK**.

- Chaque option peut maintenant être sélectionnée, sinon le menu suivant apparaît.

4

Appuyez sur **◀/▶** pour faire les réglages nécessaires.

5

Appuyez sur **END** pour quitter cette fonction.

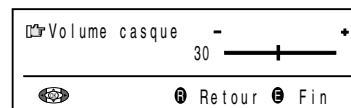
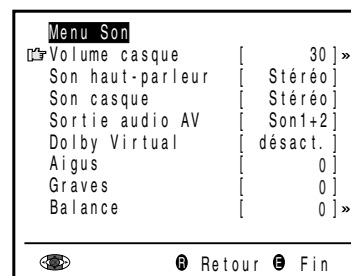

Paramètre de réglage	Appuyez sur Gauche (◀)	Choix/Limites de réglage	Appuyez sur Droite (▶)
Volume casque	Réduit le volume du casque d'écoute	0 – 60	Augmente le volume du casque d'écoute
Son haut-parleur*	—	Stéréo↔Mono/ Son1↔Son2↔Son1+2↔Mono Nicam↔Mono/Mono (* Les choix varient selon qu'un signal NICAM ou A2 stéréo est reçu.) Voir pages 53 et 54.	—
Son casque*			
Sortie audio AV	—	Son 1↔Son 2↔Son 1+2	—
Dolby Virtual	—	désact.↔act.	—
Aigus	Pour diminuer les aigus	-30 – 30	Pour augmenter les aigus
Graves	Pour diminuer les basses	-30 – 30	Pour augmenter les basses
Balance**	Augmente le volume du haut-parleur gauche	-30 – 30	Augmente le volume du haut-parleur droit

* En mode DTV, "Son haut-parleur" et "Son casque" n'apparaissent pas.

** "Balance" n'est pas sélectionnable si "Dolby Virtual" est sur "act."

REMARQUE

- À la rubrique "Sortie audio AV," les enregistreurs mono-vidéo doivent sélectionner "Son 1" ou "Son 2", les enregistreurs stéréo-vidéo doivent sélectionner "Son 1+2" pour que le son souhaité puisse être sélectionné pendant la lecture des programmes vidéo.

Dolby Virtual

Vous pouvez écouter un son stéréo Surround à 2 canal avec la technologie Dolby Pro Logic II.

Virtual Dolby Surround est une technologie certifiée par Dolby Laboratories qui recrée une expérience sonore surround "virtualisée" à partir de deux haut-parleurs à l'aide de Dolby Pro Logic ou Dolby Pro Logic II.

Virtual Dolby Surround garde toutes les informations audio multicanal originales et offre à l'auditeur la sensation d'être entouré de haut-parleurs supplémentaires.

Réglage direct du Virtual Dolby Surround

- 1 Appuyez sur **DOLBY V** pour afficher l'écran Dolby Virtual.
- 2 Appuyez sur **DOLBY V** pour sélectionner "act."

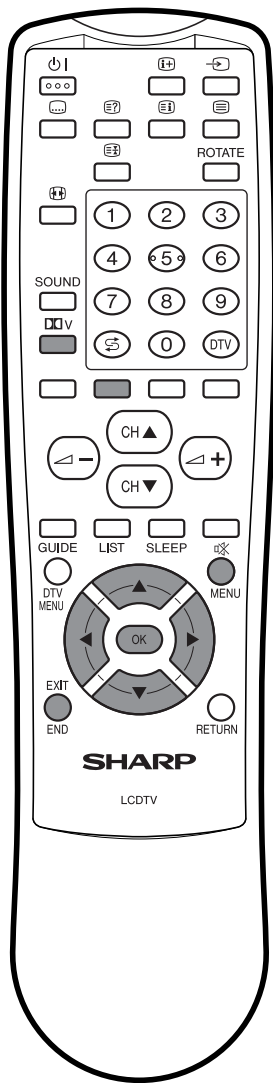
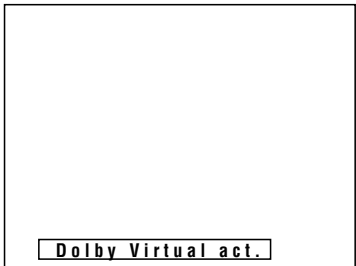

Réglage du Virtual Dolby Surround sur l'écran du menu

REMARQUE "Chaînes" et "Première mise en service" apparaissent uniquement une fois le code secret pour le verrouillage enfant saisi (voir page 47).

- 1 Appuyez sur **MENU** pour faire apparaître le menu de télévision.
- 2 Appuyez sur **▲/▼** pour choisir "Image" et appuyez sur **OK**.
- 3 Appuyez sur **▲/▼** pour choisir "Dolby Virtual" et appuyez sur **OK**.
- 4 Appuyez sur **◀/▶** pour sélectionner "act."
- 5 Appuyez sur **END** pour quitter cette fonction.



REMARQUE

- Virtual Dolby Surround ne fonctionne pas si le son est émis à partir du casque.
- Si "act." est sélectionné dans le réglage Dolby Virtual, vous ne pourrez pas ajuster "Balance".
- Pour certains disques, une installation peut être nécessaire sur votre lecteur DVD. Dans ce cas, reportez-vous au mode d'emploi de votre lecteur DVD.

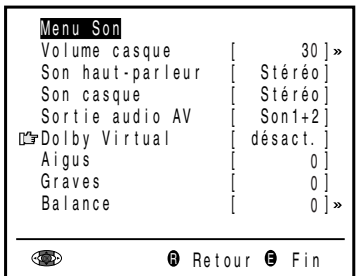

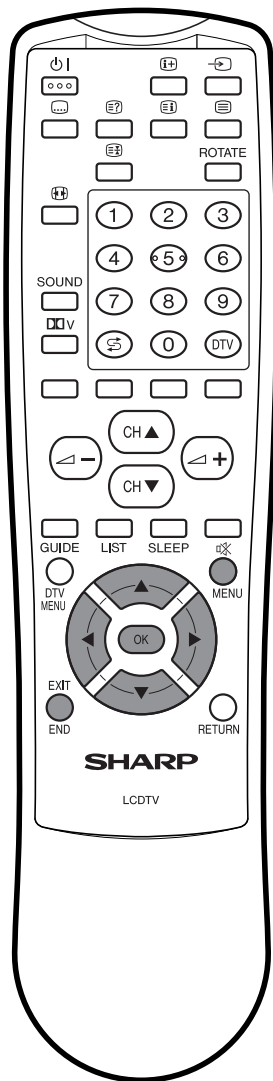

Chaînes

[1] Recherche automatique

Effectuez la procédure indiquée ci-dessous pour rechercher et mémoriser de nouveaux programmes après la première installation.

REMARQUE “Chaînes” et “Première mise en service” apparaissent uniquement une fois le code secret pour le verrouillage enfant saisi (voir page 47).

1 Appuyez sur **MENU** pour faire apparaître le menu de télévision.



2 Appuyez sur **▲/▼** pour choisir “Chaînes” et appuyez sur **OK**.

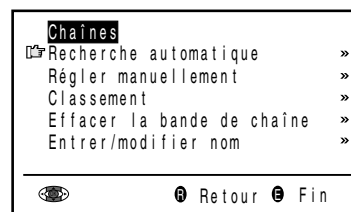

3 Appuyez sur **▲/▼** pour choisir “Recherche automatique”, puis appuyez sur **OK**.



4 Appuyez sur **▲/▼** pour choisir la rubrique de souhaitée et appuyez sur **OK**. Appuyez sur **◀/▶** pour choisir la rubrique de souhaitée.

REMARQUE

- Le “Système couleur” et le “Système son” seulement peuvent être changés lorsque “Autres pays” est sélectionné dans “Pays”.

5 Appuyez sur **▲/▼** pour choisir Enreg à partir de, puis appuyez sur **OK**.

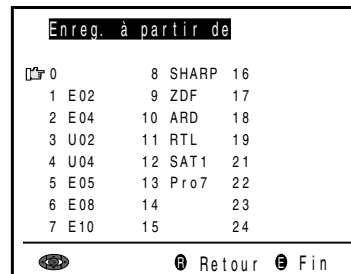

6 Appuyez sur **▲/▼/◀/▶** pour choisir la position du programme à partir duquel les programmes doivent être mémorisés, puis appuyez sur **OK**.

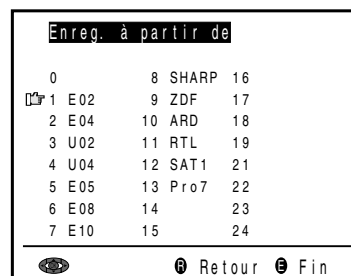

7 Appuyez sur **▲/▼** pour choisir “Effectuer la recherche”, puis appuyez sur **OK** pour que la recherche automatique de programme commence.

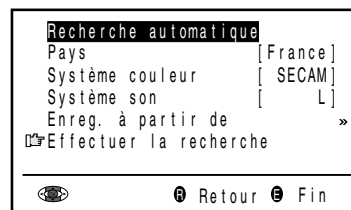

REMARQUE

- Lorsque la recherche est terminée, les nouveaux programmes trouvés apparaissent en jaune dans la liste de programmes.

8 Lorsque la recherche est complètement terminée, appuyez sur **END** pour quitter cette fonction.

Chaînes (suite)

[2] Régler manuellement

Les réglages individuels des programmes peuvent être effectués.

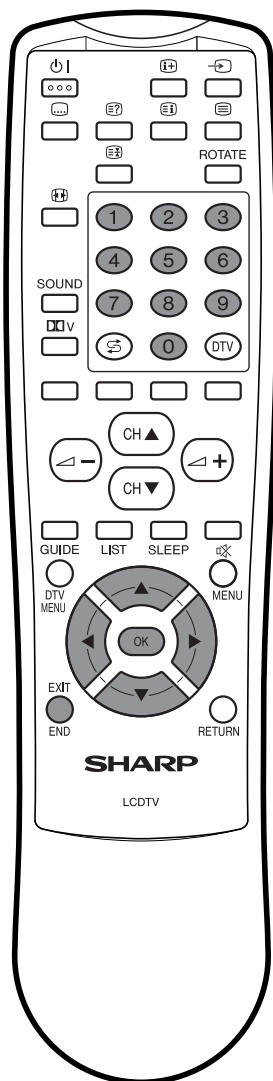

1

Répétez les opérations **1** et **2** mentionnées à la rubrique **[1] Recherche automatique** pour afficher la page-écran "Chaînes".

2

Appuyez sur ▲/▼ pour choisir "Régler manuellement", puis appuyez sur **OK**.

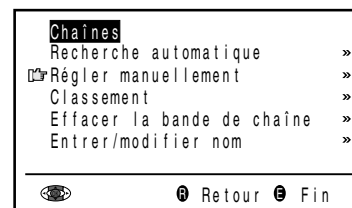

3

Appuyez sur ▲/▼ pour choisir la rubrique de réglage souhaitée, puis sur ◀/▶ pour effectuer le réglage nécessaire. (Voir le tableau ci-dessous pour le détail.)

- Pour ajuster la "Fréquence", **0 – 9** peut aussi être utilisée.
- Le réglage de la rubrique "Nom" exige d'appuyer d'abord sur **OK** pour activer le mode de saisie de texte. Appuyez sur ◀/▶ pour choisir la position de saisie et appuyez sur ▲/▼ pour choisir le caractère à introduire, puis appuyez sur **OK**.



4

Appuyez sur **END** pour quitter cette fonction.

Paramètre de réglage	Choix/Limites de réglage	Description
Canal	0-199	La chaîne change dans le sens ascendant ou descendant.
Fréquence	044 – 859 (MHz)	Fréquences pouvant être reçues selon les normes de télévision, le site d'installation et la portée.
Nom	A – Z, +, -, ., !, /, 0 – 9	Nom de programme (jusqu'à cinq caractères)
Système couleur	Auto, PAL, SECAM	Normes couleur
Système son	B/G, I, D/K, L	Normes de télévision
Omission	act. ↔ desact.	Les numéros de chaîne avec un repère "(●) (ROUGE)" à gauche sont programmés pour être Omis.

REMARQUE

- Selon les réglages du système couleur des chaînes, la commutation entre les chaînes peut être lente. Elle sera plus rapide si "Auto" est réglé sur le système de réception actuel (PAL ou SECAM) dans "Système couleur".

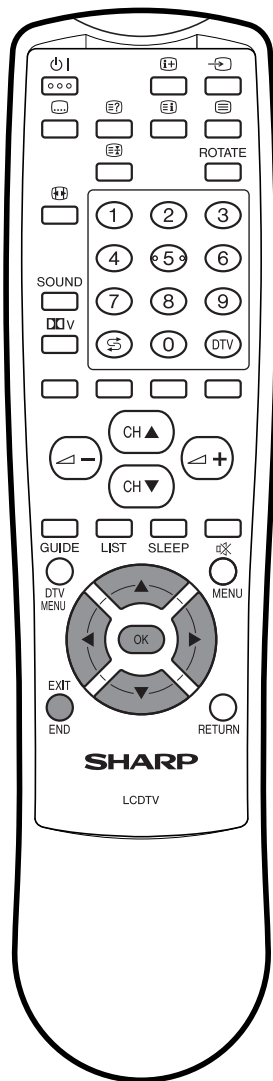

Chaînes (suite)

[3] Classement

Les positions de programme peuvent être librement changées pour des programmes individuels.

1

Effectuez les opérations **1** et **2** mentionnées à la rubrique **[1] Recherche automatique** pour afficher la page-écran "Chaînes".

2

Appuyez sur **▲/▼** pour choisir "Classement", puis appuyez sur **OK**.

3

Appuyez sur **▲/▼/◀/▶** pour choisir la position de programme souhaitée, puis appuyez sur **OK** pour faire le tri.

- Lorsque **OK** est pressée, le mode de déplacement est activé. Appuyez sur **▲/▼** pour déplacer le programme actuellement identifié jusqu'à la position souhaitée. Le programme identifié est échangé avec le programme de la position de programme sélectionnée. Appuyez sur **OK** pour quitter le mode de déplacement.

4

Appuyez sur **END** pour quitter cette fonction.

Chaînes	
Recherche automatique	»
Régler manuellement	»
Classement	»
Effacer la bande de chaîne	»
Entrer/modifier nom	»
Retour Fin	

Classement		
0	8 SHARP	16
1 E02	9 ZDF	17
2 E04	10 ARD	18
3 U02	11 RTL	19
4 U04	12 SAT1	21
5 E05	13 Pro7	22
6 E08	14	23
7 E10	15	24
Retour Fin		

[4] Effacer bande chaîne

Des programmes individuels ou des programmes associés à une limite peuvent être effacés.

1

Effectuez opérations **1** et **2** mentionnées à la rubrique **[1] Recherche automatique** pour afficher la page-écran "Chaînes".

2

Appuyez sur **▲/▼** pour choisir "Effacer la bande de chaîne", puis appuyez sur **OK**.

3

Appuyez sur **▲/▼/◀/▶** pour choisir le programme que l'on souhaite effacer, puis appuyez sur **OK**. Le programme sélectionné est indiqué en jaune.

- Pour effacer des programmes associés à une limite, choisissez le programme placé en début du bloc désiré.

4

Si des programmes associés à une limite sont effacés, appuyez sur **▲/▼/◀/▶** pour choisir le programme placé en fin de bloc désiré. Les programmes sélectionnés sont indiqués en jaune.

5

Appuyez sur **OK** pour effacer le(s) programme(s) sélectionné(s). Tous les programmes suivants sont décalés vers le haut.

6

Appuyez sur **END** pour quitter cette fonction.

Chaînes	
Recherche automatique	»
Régler manuellement	»
Classement	»
Effacer la bande de chaîne	»
Entrer/modifier nom	»
Retour Fin	

Effacer la bande de chaîne		
0	8 SHARP	16
1 E02	9 ZDF	17
2 E04	10 ARD	18
3 U02	11 RTL	19
4 U04	12 SAT1	21
5 E05	13 Pro7	22
6 E08	14	23
7 E10	15	24
Retour Fin		

Effacer la bande de chaîne		
0	8 SHARP	16
1 E02	9 ZDF	17
2 E04	10 ARD	18
3 U02	11 RTL	19
4 U04	12 SAT1	21
5 E05	13 Pro7	22
6 E08	14	23
7 E10	15	24
Retour Fin		

Effacer la bande de chaîne		
0	8 Pro7	16
1 E08	9	17
2 E10	10	18
3 SHARP	11	19
4 ZDF	12	21
5 ARD	13	22
6 RTL	14	23
7 SAT1	15	24
Retour Fin		

Chaînes (suite)

[5] Entrer/modifier nom

Le nom d'un programme individuel peut être introduit ou changé.

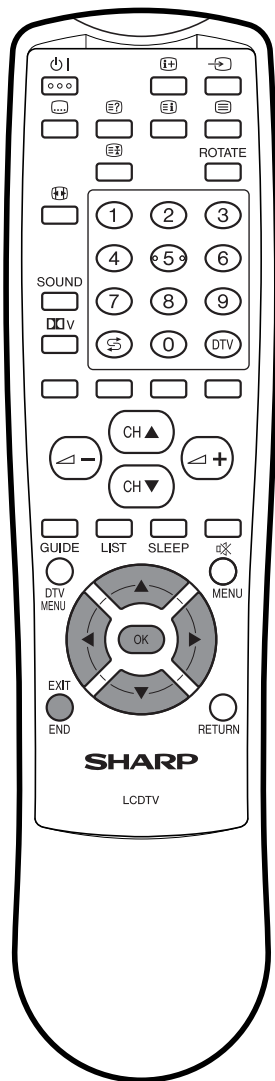

1

Effectuez les opérations **1** et **2** mentionnées à la rubrique **[1] Recherche automatique** pour afficher la page-écran "Chaînes".

2

Appuyez sur **▲/▼** pour choisir "Entrer/modifier nom", puis appuyez sur **OK**.

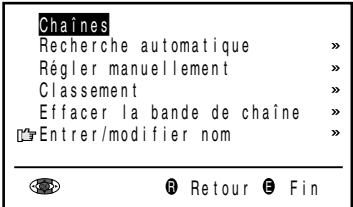

3

Appuyez sur **▲/▼/◀/▶** pour choisir le programme souhaité, puis appuyez sur **OK**. Le caractère à la position de saisie clignote.

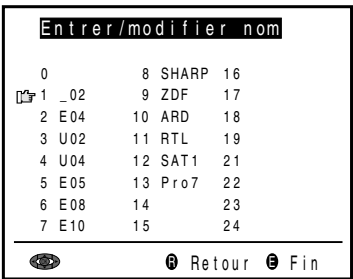

4

Appuyez sur **◀/▶** pour choisir la position de saisie, puis appuyez sur **▲/▼** pour choisir le caractère désiré.

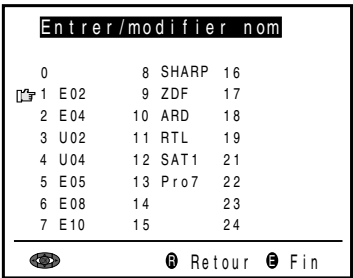

5

Appuyez sur **OK** pour accepter le nom saisi, puis appuyez sur **END** pour quitter cette fonction.

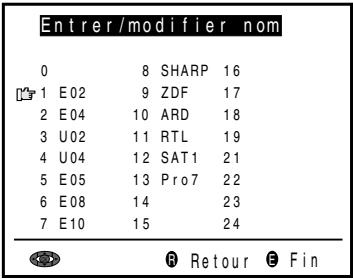

Mode WIDE

Le format de l'écran peut être changé à l'aide de la touche  de la télécommande.

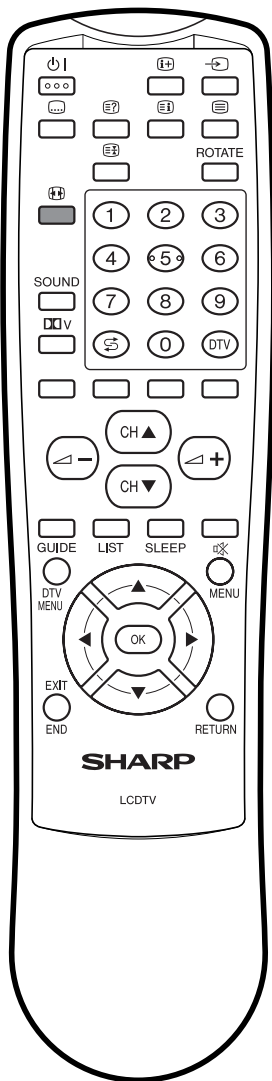

1 Appuyez sur  pour sélectionner le mode.

2 A chaque pression de , le mode change de la façon suivante. Vous pouvez sélectionner le mode souhaité.

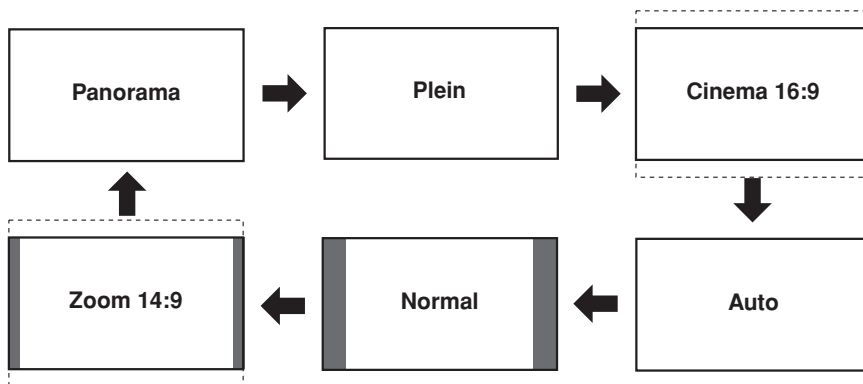
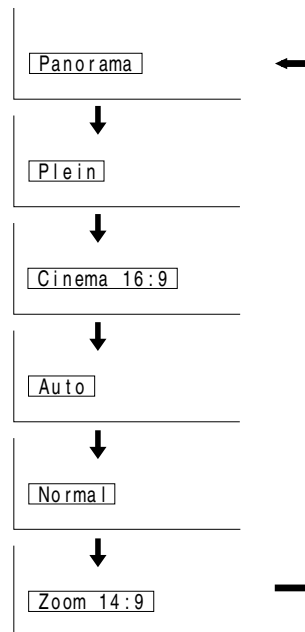

Paramètre Sélectionné	Description
Panorama	Dans ce mode l'image est progressivement étirée de chaque côté de l'écran.
Plein	Images comprimées 16:9.
Cinema 16:9	Images boîte aux lettres 16:9. Des barres peuvent apparaître en haut et en bas avec certains programmes.
Auto	Le mode grand écran est automatiquement sélectionné lorsqu'un signal WSS (signal grand écran) est reçu.
Normal	Images "standard" 4:3. Une barre latérale apparaît de chaque côté.
Zoom 14:9	Images boîte aux lettres 14:9. Une barre latérale fine apparaît de chaque côté et des barres peuvent aussi apparaître en haut et en bas de l'écran avec certains programmes.

REMARQUE

- Le signal WSS (signal grand écran) désigne le format original grand écran envoyé par la station de télévision.
- Lorsque le mode auto est sélectionné, le mode panorama se règle automatiquement si le signal WSS spécifie le mode 4:3.
- Essayez de sélectionner le mode WIDE si une image n'est pas affichée dans le format correct. Si le signal de diffusion ne contient pas de signal WSS, cette fonction n'agit pas même si elle est validée.
- SOURCE EXTERNE : Si vous regardez la télévision par Euro-PERITEL (AV-IN1 ou AV-IN2) et qu'un signal de format 16:9 est reçu (par la broche de commande audio-vidéo), le téléviseur sélectionne automatiquement PLEIN.
- L'écran du mode WIDE disparaît automatiquement au bout de 4 secondes.
- Selon la taille de l'écran sélectionnée, la partie supérieure et inférieure d'une image risque d'être coupée en mode DTV.

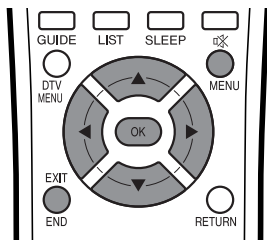



Caractéristiques

Les options des caractéristiques peuvent être réglées par l'utilisateur.

REMARQUE "Chaînes" et "Première mise en service" apparaissent uniquement une fois le code secret pour le verrouillage enfant saisi (voir page 47).

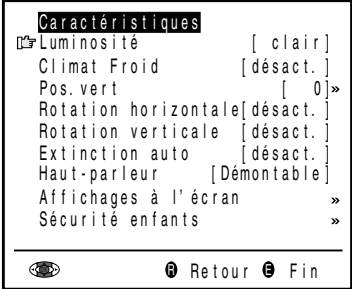
- 1 Appuyez sur **MENU** pour faire apparaître le menu de télévision.
- 2 Appuyez sur ▲/▼ pour choisir "Caractéristiques" et appuyez sur **OK**.
- 3 Appuyez sur ▲/▼ pour choisir la rubrique de réglage souhaitée, puis appuyez sur **OK**.
- 4 Appuyez sur ◀/▶ pour faire le réglage. (Sauf les options du menu "Affichages à l'écran" et "Sécurité enfants")
- 5 Appuyez sur **END** pour quitter cette fonction.

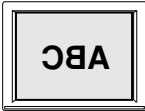

Paramètre sélectionné	Réglage usine	Rubrique/portée ajustable
Luminosité	[clair] Luminosité maximale	[moyen] Luminosité 60% → Pour regarder dans une pièce bien éclairée. Economie d'énergie. [foncé] Luminosité 20% → Pour regarder dans une pièce sombre. [Auto] La luminosité de l'écran s'ajuste en fonction de l'éclairage de la pièce pour économiser l'électricité. Lorsque vous utilisez le réglage "Auto", assurez-vous qu'aucun objet n'obstrue le capteur OPC, car il ne pourrait plus détecter la luminosité ambiante.
Climat Froid	[désact.] Orientation normale de l'image horizontale	[act.] Améliore la réponse LCD lorsque vous regardez des images se déplaçant rapidement. L'effet est plus accentué à basse température ambiante (à 15°C/59°F ou moins).
Pos. vert	[0] Image normale	Lorsque la taille de l'écran est Zoom 14:9, Panorama ou Cinema 16:9: L'image se déplace vers le bas. -30 ← → +30 L'image se déplace vers le haut. Lorsque la taille de l'écran est Normale ou Pleine: L'image se déplace vers le bas. -15 ← → +15 L'image se déplace vers le haut.
Rotation horizontale.*	[désact.] Orientation normale de l'image horizontale	[act.] Image miroir → Pour afficher des images miroir dans un but spécial. 
Rotation verticale.*	[désact.] Orientation normale de l'image verticale	[act.] Image inversée → Pour afficher des images inversées dans un but spécial. 
Extinction auto (Mode TV seulement)	[désact.] Cette fonction est inopérante.	[act.] L'alimentation du téléviseur à écran à cristaux liquides est coupée si aucun signal n'est transmis pendant 5 minutes.
Haut-parleur	[Démontable] A sélectionner lors de l'utilisation d'un haut-parleur interne.	[Externe] A sélectionner lors de l'utilisation d'un haut-parleur externe.

* L'orientation de l'image peut être modifiée en une étape en appuyant sur **ROTATE** de la télécommande (Voir page 46).

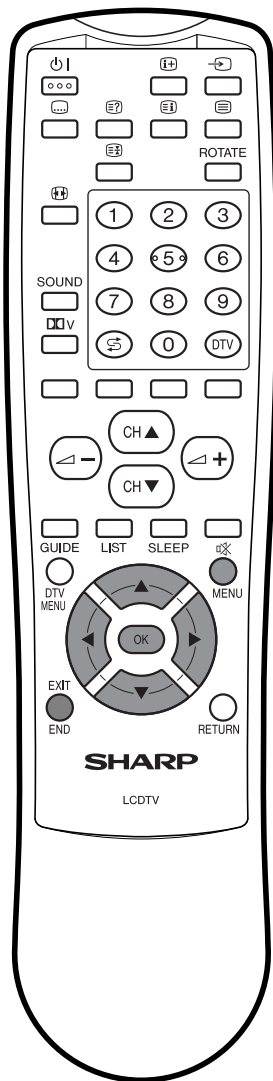

Climat Froid

Améliore la réponse LCD lorsque vous regardez des images se déplaçant rapidement. L'effet est plus accentué à basse température ambiante (à 15°C/59°F ou moins).

REMARQUE "Chaînes" et "Première mise en service" apparaissent uniquement une fois le code secret pour le verrouillage enfant saisi (voir page 47).

1 Appuyez sur **MENU** pour faire apparaître le menu de télévision.

2 Appuyez sur **▲/▼** pour choisir "Caractéristiques" et appuyez sur **OK**.

3 Appuyez sur **▲/▼** pour choisir "Climat Froid" et appuyez sur **OK**.

4 Appuyez sur **◀▶** pour choisir "act." et appuyez sur **OK**.

5 Appuyez sur **END** pour quitter cette fonction.

REMARQUE

- La fonction Climat Froid peut provoquer des parasites sur l'image. Dans ce cas, désactivez cette fonction.

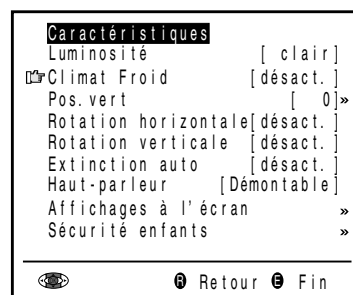

Pos. vert

Vous permet de déplacer l'image en haut ou en bas.

REMARQUE "Chaînes" et "Première mise en service" apparaissent uniquement une fois le code secret pour le verrouillage enfant saisi (voir page 47).

1 Appuyez sur **MENU** pour faire apparaître le menu de télévision.

2 Appuyez sur **▲/▼** pour choisir "Caractéristiques" et appuyez sur **OK**.

3 Appuyez sur **▲/▼** pour choisir "Pos. vert" et appuyez sur **OK**.

4 Appuyez sur **◀▶** pour faire le réglage.

5 Appuyez sur **END** pour quitter cette fonction.

REMARQUE

- Lorsque la taille de l'écran est Normale ou Pleine, la valeur entre -15 et +15 est ajustable.

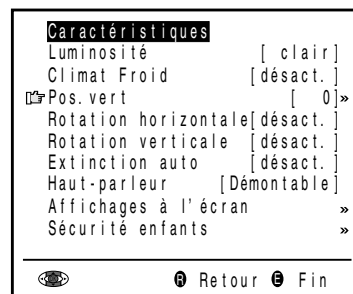

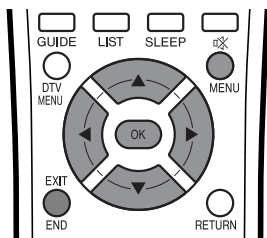

Sélection des haut-parleurs

Vous pouvez obtenir le son en utilisant les haut-parleurs (démontables) fournis ou d'autres haut-parleurs externes.

REMARQUE "Chaînes" et "Première mise en service" apparaissent uniquement une fois le code secret pour le verrouillage enfant saisi (voir page 47).

- 1 Appuyez sur **MENU** pour faire apparaître le menu de télévision.
- 2 Appuyez sur **▲/▼** pour choisir "Caractéristiques" et appuyez sur **OK**.
- 3 Appuyez sur **▲/▼** pour choisir "Haut-parleur" et appuyez sur **OK**.
- 4 Appuyez sur **◀/▶** pour choisir "Démontable" ou "Externe" et appuyez sur **OK**.
- 5 Appuyez sur **END** pour quitter cette fonction.

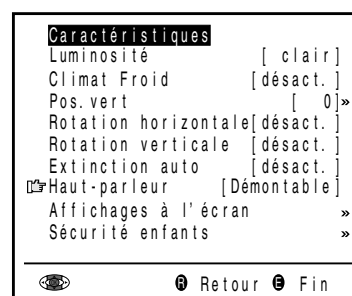

Raccordement de haut-parleurs externes

Vue arrière

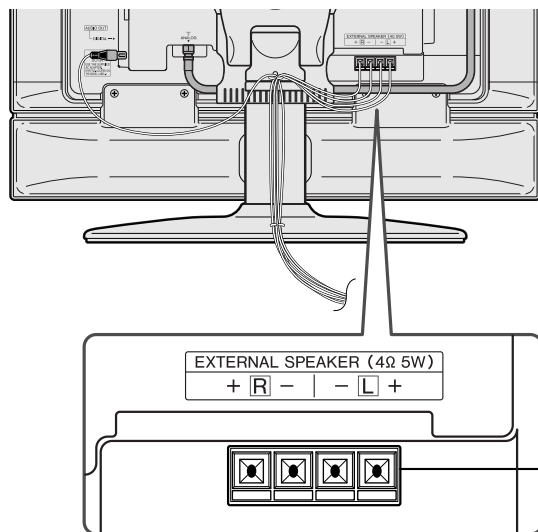

Comment brancher le câble de haut-parleur

- 1 Abaissez le taquet.
- 2 Insérez l'extrémité du câble.
- 3 Relevez le taquet en place.

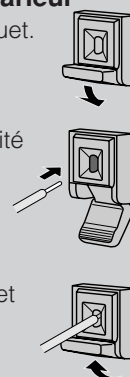

- Attachez les câbles des haut-parleurs externes avec les serre-câbles comme indiqué ci-dessus.

ATTENTION

- Vérifiez si les haut-parleurs externes ont 4 ohms et 5 Watts pour spécifications.
- Branchez les prises plus/moins avec les câbles corrects. Une connexion incorrecte peut provoquer un court-circuit.

Assurez-vous de brancher correctement la prise du haut-parleur et les polarités du câble (+, -).

- Les prises du haut-parleur ont des polarités plus (+) et moins (-).
- La polarité plus est rouge et la polarité moins noire.
- Les câbles sont également divisés en polarités plus et moins.
- Lors du branchement des haut-parleurs gauche/droit, veillez à brancher les prises plus/moins aux câbles appropriés.

REMARQUE

- Reportez-vous page 10 pour assembler les câbles des haut-parleurs externes.
- Débranchez le cordon secteur de la prise secteur avant d'installer les haut-parleurs.
- Lors de l'utilisation du téléviseur avec le socle fourni fixé, ne déposez pas le haut-parleur sous peine de perturber l'équilibre ce qui pourrait endommager l'appareil ou causer des blessures corporelles.

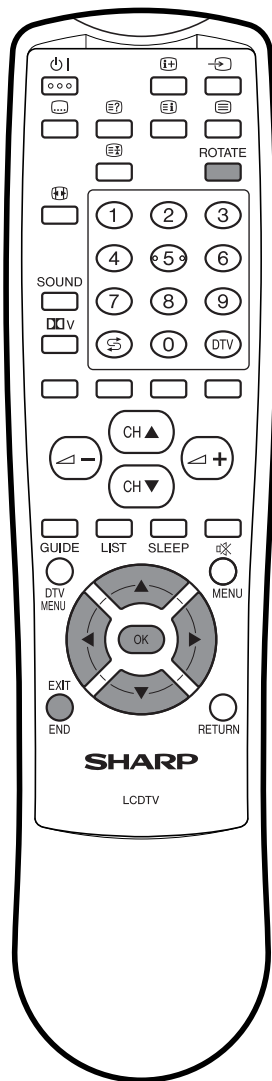

Rotation

Vous pouvez modifier directement l'orientation de l'image avec la télécommande.

1 Appuyez sur **ROTATE** pour afficher l'écran Rotation.

2 À chaque pression sur **ROTATE**, le mode change comme suit, ce qui vous permet de choisir le réglage souhaité.

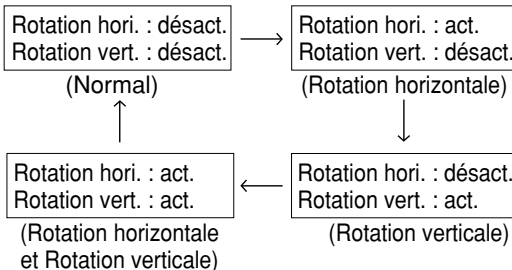

REMARQUE

- L'écran Rotation disparaît automatiquement après 4 secondes.
- Lorsque l'orientation de l'image change en utilisant cette fonction, l'orientation de l'écran du menu change aussi.
- Reportez-vous à la page 43 pour plus de détails sur chaque réglage de rotation.

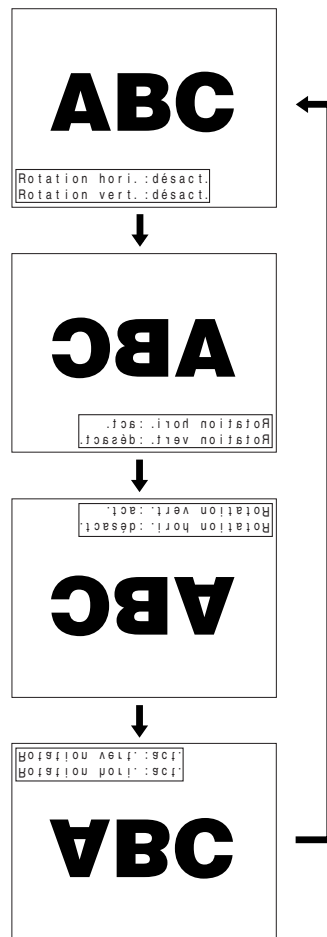

Affichages à l'écran

Il est possible d'effectuer de nombreux réglages pour les pages d'affichage sur écran.

1 Répétez les opérations **1** et **2** mentionnées à la rubrique **Caractéristiques** pour afficher la page-écran "Caractéristiques".

2 Appuyez sur **▲/▼** pour choisir "Affichages à l'écran" et appuyez sur **OK**.

3 Appuyez sur **▲/▼** pour choisir la rubrique de réglage souhaitée. (Voir le tableau plus loin.)

4 Appuyez sur **◀/▶** pour faire le réglage.

5 Appuyez sur **END** pour quitter cette fonction.

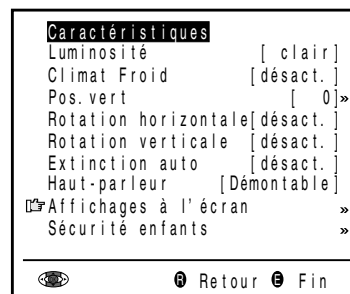

Paramètre de réglage	Choix/Limites de réglage	Description
Position d'aff.	en bas ↔ en haut	Pour sélectionner la position d'affichage des fenêtres d'affichage des informations.
Ident. du son	non ↔ oui	Pour spécifier si les infos son doivent être affichées lorsqu'une chaîne est sélectionnée.
Heure	non ↔ oui	Pour sélectionner les informations à afficher. Pour activer l'affichage, utilisez le bouton i+ .
Heure d'alarme	non ↔ oui	
Heure désactivation	non ↔ oui	

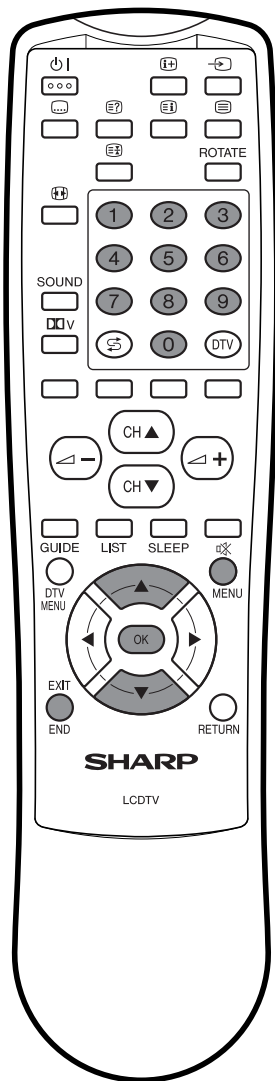

Sécurité enfants (pour TV/DTV)

Importante:

- Veuillez vous reporter à la page 65 pour "REMARQUE IMPORTANTE CONCERNANT LE DÉBLOCAGE DU VERROUILLAGE PARENTAL AVANCÉ".

Vous permet d'utiliser un code secret pour prévenir la modification par inadvertance de certains réglages.

[1] Modification/Remise à zéro du code secret

Pour modifier le code secret

Vous pouvez modifier le code secret réglé en usine "1234" pour un autre numéro à quatre chiffres qui vous convient.

REMARQUE

"Chaînes" et "Première mise en service" apparaissent uniquement une fois le code secret pour le verrouillage enfant saisi.

1

Appuyez sur **MENU** pour faire apparaître le menu de télévision.



2

Appuyez sur **▲/▼** pour choisir "Caractéristiques" et appuyez sur **OK**.

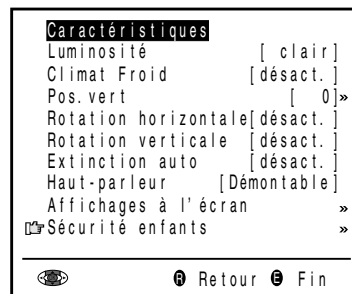

3

Appuyez sur **▲/▼** pour choisir "Sécurité enfants" et appuyez sur **OK**.

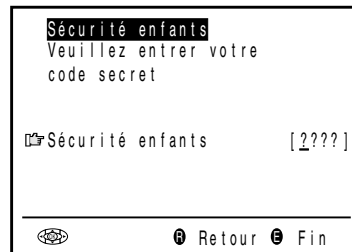

4

Lorsque vous modifiez le code secret pour la première fois, entrez le code préétabli d'usine "1234" avec **0 – 9**. Sinon, entrez simplement l'actuel code secret.

- Si le code secret est correctement saisi, l'écran du verrouillage enfant apparaît.

REMARQUE

- Les chiffres saisis sont cachés par une série de ????
- Si le code secret qui a été saisi est inexact, "Code secret incorrect!" est affiché.

5

Appuyez sur **▲/▼** pour sélectionner "Mod. le code secret" et ensuite appuyez sur **OK**. Le code secret actuellement défini s'affiche.

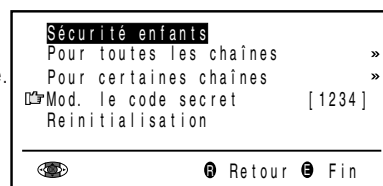

6

Entrez le nouveau code secret à 4 chiffres (ex. 5678) avec **0 – 9** et ensuite appuyez sur **OK**.



7

Appuyez sur **END** pour quitter cette fonction.

Comment remettre à zéro le code secret

- A l'étape 5 ci-dessus, appuyez sur **▲/▼** pour sélectionner "Reinitialisation" et ensuite appuyez sur **OK** pour annuler le code secret actuellement défini. Le code secret revient au réglage d'usine "1234".



Sécurité enfants (suite)

[2] Paramétrage de la sécurité enfants

Il existe quatre façons différentes d'activer la sécurité enfants:

1. Sécurité enfants général appliqué immédiatement à tous les programmes
2. Sécurité enfants général appliqué à tous les programmes dans des limites horaires sur une base quotidienne
3. Sécurité enfants général appliqué à tous les programmes dans des limites horaires une seule fois
4. Sécurité enfants général appliqué à la position de programme sélectionnée sans limites horaires

La sécurité enfants est validé uniquement après que le téléviseur à écran à cristaux liquides soit commuté en mode de veille, puis qu'il soit à nouveau mis en marche.

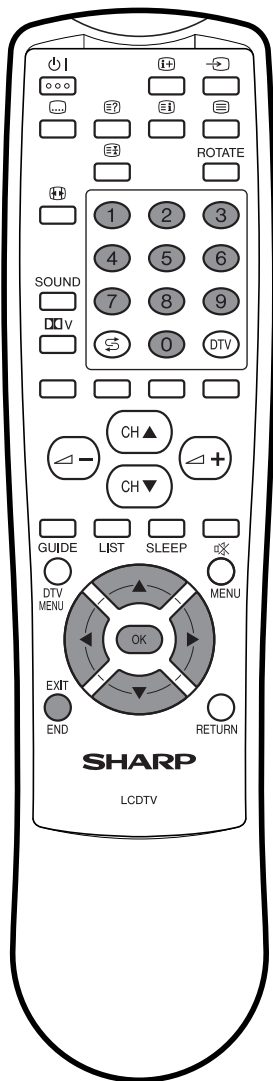

Comment appliquer la sécurité enfants à tous les programmes dans des limites horaires

- 1** Effectuez les étapes 1 à 3 de [1] **Modification/Remise à zéro du code secret** pour afficher l'écran du verrouillage enfant.
- 2** Appuyez sur ▲/▼ pour choisir "Pour toutes les chaînes" puis appuyez sur **OK**.
- 3** Appuyez sur ▲/▼ pour choisir la rubrique souhaitée. (Reportez-vous au tableau)
- 4** Appuyez sur ◀/▶ pour sélectionner le choix désiré, et, si nécessaire, entrez les chiffres avec **0 – 9**.
- 5** Appuyez sur **END** pour quitter cette fonction.

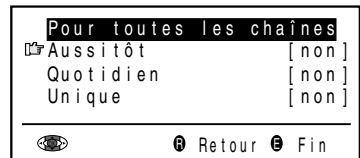

REMARQUE

- Si l'heure actuelle indiquée se trouve dans les limites horaires spécifiées, la sécurité enfants est immédiatement activée après avoir arrêté puis remis en marche le téléviseur à écran à cristaux liquides. Par exemple, si l'heure actuelle indiquée est 9:00 et que les limites horaires spécifiées vont de 22:00 à 14:00, le contrôle parental est effectif à partir de 9:00 jusqu'à 14:00.
- Lorsque la sécurité enfants est appliqué à tous les programmes dans des limites horaires, la rubrique intitulée "Heure" n'apparaît pas dans le menu de télévision et ne peut être sélectionnée.

Paramètre de réglage	Choix/Limites de réglage	Description
Aussitôt	non↔oui	Choisir "oui" pour activer immédiatement la sécurité enfants (après avoir arrêté puis remis en marche le téléviseur à écran à cristaux liquides). Le contrôle parental est effectif jusqu'à ce que "non" soit sélectionné.
Quotidien	non↔HH:MM-HH:MM	Introduire l'heure de début et de fin d'application du sécurité enfants sur une base quotidienne. Le contrôle parental est activé tous les jours jusqu'à ce que "non" soit sélectionné.
Unique	non↔HH:MM-HH:MM	Introduire l'heure de début et de fin d'application du sécurité enfants une seule fois. La durée de la période d'application du contrôle parental doit être de 24 heures.

Avertissement:

- Le minuteur obtient les informations pour son horloge à partir des émissions Télétexte. L'émission télétexte peut être sur un fuseau horaire différent, le minuteur du verrouillage enfant risque donc de ne pas s'activer comme prévu.

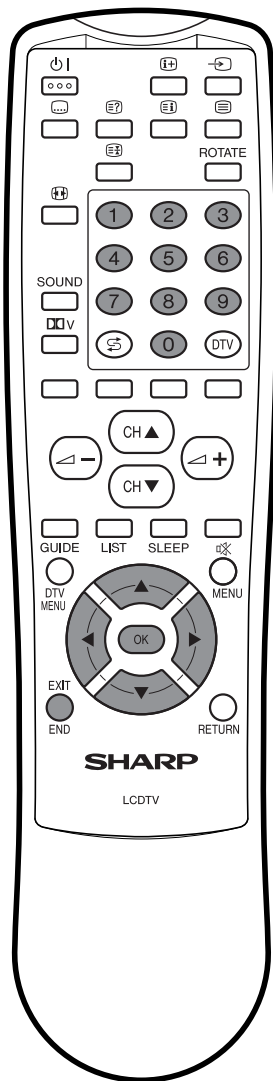

Sécurité enfants (suite)

[2] Paramétrage de la sécurité enfants (suite)

Comment appliquer la sécurité enfants à des programmes individuels sans limites horaires

1 Effectuez les étapes **1 à 3** de [1] **Modification/Remise à zéro du code secret** pour afficher l'écran du verrouillage enfant.

2 Appuyez sur ▲/▼ pour choisir "Pour certaines chaînes", puis appuyez sur **OK**.

3 Appuyez sur ▲/▼/◀/▶ pour choisissez le programme souhaité.

4 Appuyez sur **OK** pour activer le contrôle parental à ce programme. Le programme auquel la sécurité enfants est appliqué apparaît en rouge.

REMARQUE

- Pour libérer le contrôle parental appliqué au programme, choisir le programme et appuyez sur **OK**.
- La sécurité enfants reste effectif jusqu'à son annulation.

5 Appuyez sur **END** pour quitter cette fonction.

REMARQUE

- Quand le contrôle parental est activé, la rubrique intitulée "Chaînes" et "Première en service" n'apparaît pas dans le menu de télévision et ne peut être sélectionnée.

[3] Annulation provisoire du paramétrage de sécurité enfants

Il est possible de visionner un programme pour lequel la sécurité enfants a été spécifié en annulant provisoirement l'application de la sécurité enfants. Effectuez les opérations suivantes pour introduire votre code secret et annulez la fonction de sécurité enfants quand un message d'incitation apparaît pour le faire.

- Lorsque l'écran de saisie du code secret apparaît, entrez votre code avec **0 – 9**. L'écran normal apparaît lorsque le code secret est correctement saisi.

REMARQUE

- Si le code secret qui a été saisi est inexact, "Code secret incorrect!" est affiché.

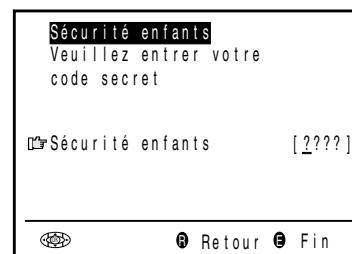
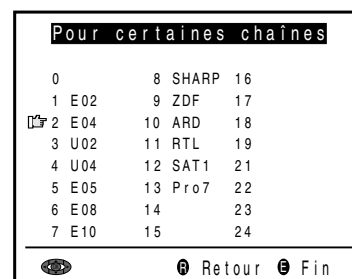
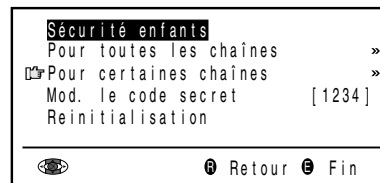

Branchements AV

Il est possible d'effectuer de nombreux réglages manuellement pour les connexions d'appareils extérieurs par l'intermédiaire de la page-écran des "Branchements AV".

[1] AV1/AV2/AV3

Choisissez le type de signal approprié et le standard couleur en fonction des signaux de l'équipement vidéo raccordé à la borne AV1, AV2 ou AV3.

REMARQUE "Chaînes" et "Première mise en service" apparaissent uniquement une fois le code secret pour le verrouillage enfant saisi (voir page 47).

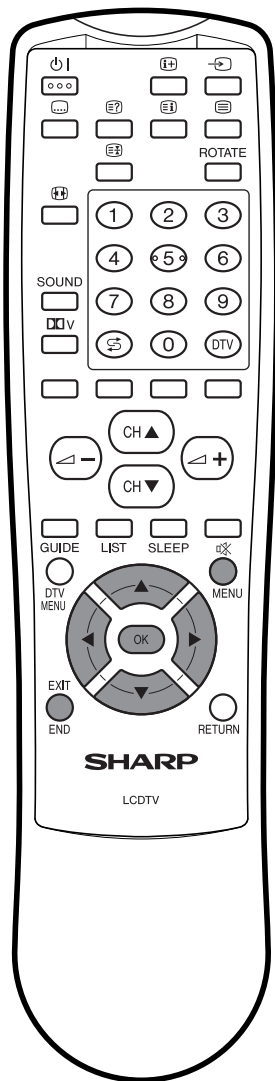

1

Appuyez sur **MENU** pour faire apparaître le menu de télévision.

2

Appuyez sur **▲/▼** pour choisir "Branchements AV" et appuyez sur **OK**.

3

Appuyez sur **▲/▼** pour sélectionner "AV1", "AV2", "AV3 (Y/C)" ou "AV3 (SVC)" puis appuyez sur **OK** pour afficher l'écran de sélection du type de signal.

4

Appuyez sur **▲/▼** pour sélectionner l'option souhaitée, puis appuyez sur **OK**.

5

Appuyez sur **◀▶** pour choisir "Type de signal", "AFC" et "Système couleur", puis appuyez sur **OK**.

6

Appuyez sur **END** pour quitter cette fonction.

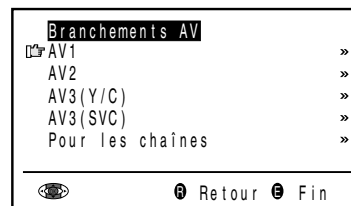

Exemple avec AV2 sélectionné :



Exemple avec AV1 sélectionné :

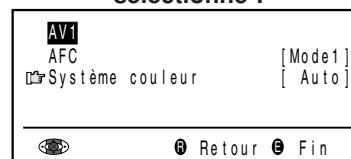

Paramètre de réglage	Choix/Limites de réglage	Description
Type de signal*	Auto, SVC, Y/C	Permet de sélectionner le type de signal de l'appareil externe.
AFC	Mode1, Mode2	Permet de sélectionner le mode de commande des fréquences. Le mode1 est réservé aux lecteurs DVD et aux décodeurs et le mode2 aux magnétoscopes et caméscopes.
Système couleur	Auto, PAL, SECAM, N358 (NTSC 3,58), N443 (NTSC 4,43), PAL60, PAL-M, PAL-N	Normes couleur

* "Type de signal" n'est pas visible lorsque AV2 est sélectionné.

REMARQUE

- Si aucune image (couleur) n'apparaît, essayez un autre type de signal.
- Selon la compatibilité des divers appareils, l'image peut être mal alignée. Le cas échéant, sélectionnez le mode "AFC" (Contrôle automatique de la fréquence) pour améliorer l'image.
- La commutation entre les signaux d'entrée AV peut être lente selon les réglages "Système couleur" effectués. Elle sera plus rapide si "Auto" est réglé sur le système de réception actuel dans "Système couleur".

Branchements AV (suite)

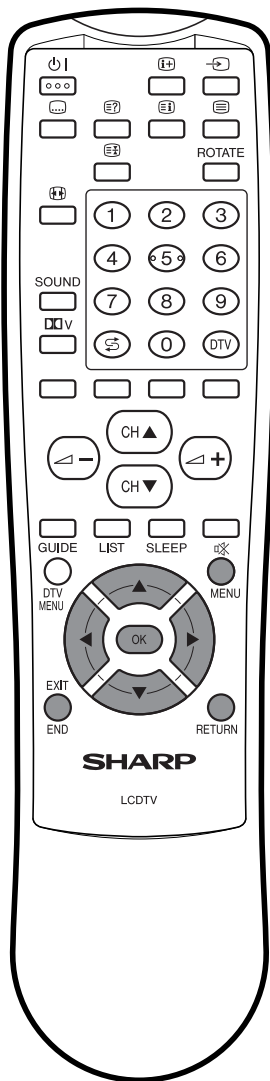

[2] Pour les chaînes

- Il est possible de sélectionner la tension de commande AV et le signal RVB pour les positions des programmes 1 à 199.
- Lorsqu'un appareil vidéo est raccordé à la borne AV1, il faut ajuster les réglages de programmes du décodeur.

1 Effectuez les opérations **1** et **2** mentionnées à la rubrique **[1] AV1/AV2/AV3** pour afficher la page-écran "Branchements AV".

2 Appuyez sur **▲/▼** pour choisir "Pour les chaînes", puis appuyez sur **OK**.

3 Appuyez sur **▲/▼** pour choisir "Ten. de commande AV" ou "Affich. RVB".

4 Appuyez sur **◀▶** pour choisir "oui" ou "non".

REMARQUE

- Après le réglage d'une ou des deux rubriques sur "oui" et lorsque la tension de commande AV ou le signal RVB est saisi, l'image appropriée est reçue pour toutes les positions des programmes 1 à 199.

5 Appuyez sur **▲/▼** pour choisir "Pour déc. branché sur AV1", puis appuyez sur **OK** pour afficher la page-écran de sélection de programme crypté.

6 Appuyez sur **▲/▼/◀▶** pour choisir le programme correspondant au décodeur, puis appuyez sur **OK**. Répétez la même opération pour spécifier d'autres programmes cryptés.

7 Appuyez sur **RETURN** pour retourner à la page-écran "Pour les chaînes".

8 Appuyez sur **▲/▼** pour choisir "Son depuis prise AV1" et appuyez sur **◀▶** pour choisir la source du son.

9 Appuyez sur **END** pour quitter cette fonction.

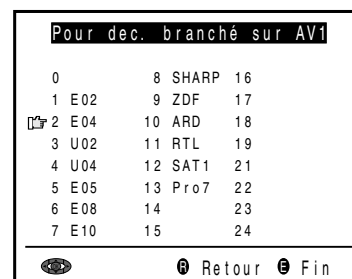
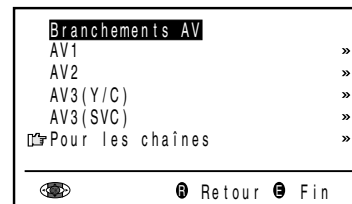

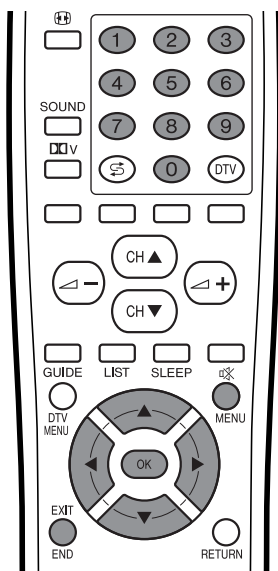

Minuterie

- 1** Appuyez sur **MENU** pour faire apparaître le menu de télévision.
- 2** Appuyez sur **▲/▼** pour choisir "Minuterie", puis appuyez sur **OK**.
- 3** Appuyez sur **▲/▼** pour choisir "Heure", puis appuyez sur **OK**.
- 4** Saisissez l'heure actuelle (HH:MM:SS) avec **0 - 9**.
- 5** Appuyez sur **▲/▼** pour choisir la rubrique souhaitée. (Voir le tableau plus loin.)
- 6** Appuyez sur **◀/▶** pour effectuer le réglage. Si vous sélectionnez "00:00" pour "Minut. Extinction" ou "Alarme", entrez l'heure désirée avec **0 - 9**.
- 7** Appuyez sur **END** pour quitter cette fonction.



REMARQUE

- Vous devez commencer par régler l' "Heure" actuelle pour effectuer les autres réglages "Minut. Extinction", "Alarme" et "Volume d'alarme".

Paramètre de réglage	Choix/Limites de réglage	Description
Heure	HH:MM:SS	L'heure peut être réglée manuellement.
Minut. Extinction	non↔HH:MM	Le téléviseur à écran à cristaux liquides s'éteint automatiquement chaque jour à l'heure spécifiée.
Alarme	non↔HH:MM	L'alarme retentit chaque jour à l'heure spécifiée.
Volume d'alarme	0 - 39	Le volume de l'alarme est sélectionné.

REMARQUE

- L'heure est automatiquement réglée/corrigée via la télévision numérique ou l'émission télétexte si disponible.

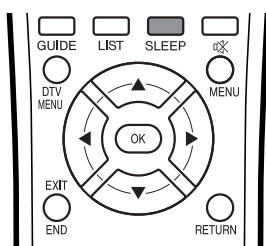

Minut. Extinction

Réglage direct du minuteur

Appuyez sur **SLEEP** pour afficher les informations sur la minuterie d'extinction et/ou éteindre la minuterie d'extinction.

- Appuyez sur **SLEEP** pour afficher les informations sur la minuterie d'extinction
- Appuyez sur **SLEEP** à nouveau pour désactiver la minuterie d'extinction

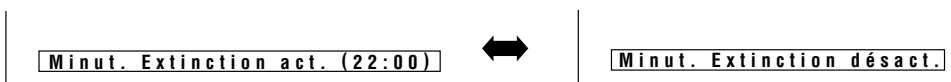

REMARQUE

- L'écran de la minuterie d'extinction disparaît automatiquement au bout de 3 secondes.
- Une fois réglé la minuterie d'extinction, éteindre MAIN POWER sur le téléviseur annulera le réglage de la minuterie d'extinction.

Sélection d'une émission NICAM

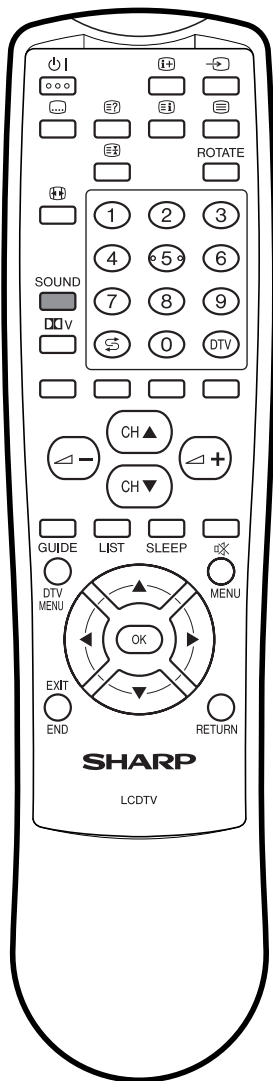

Cette fonction permet la sélection du mode de réception lors de la réception d'un signal NICAM-I ou NICAM-B/G. Afin d'avoir la possibilité de voir des émissions NICAM, ce téléviseur à écran à cristaux liquides reçoit des émissions stéréo, bilingues et mono en système NICAM.

Stéréo

Le téléviseur à écran à cristaux liquides reçoit une émission stéréo.

- Chaque pression sur **SOUND** fait passer le mode entre "Stéréo" et "Mono".
- Lorsque "Mono" est sélectionné, le son du téléviseur est sorti en monophonie.

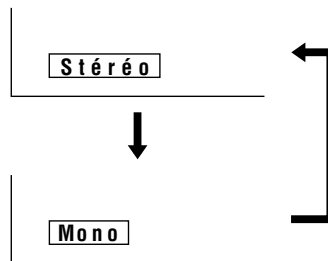
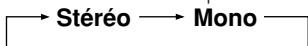

Bilingue

Lorsque le téléviseur à écran à cristaux liquides reçoit un programme bilingue, le mode "Son 1" est automatiquement sélectionné.

- À chaque fois que la touche **SOUND** est pressée, le mode change de la façon suivante:

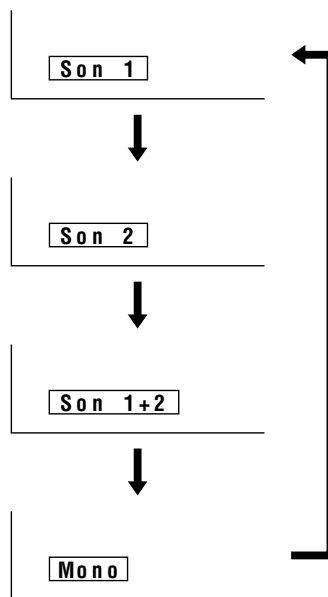
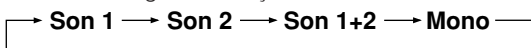

Mono

Le téléviseur à écran à cristaux liquides reçoit une émission mono.

- Chaque pression sur **SOUND** fait passer le mode entre "Nicam" et "Mono".

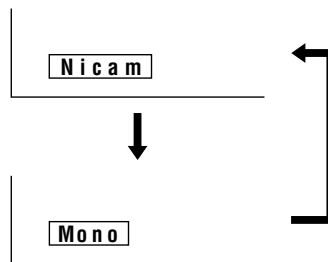
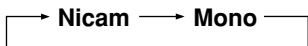

REMARQUE

- Si environ 3 secondes s'écoulent sans qu'un bouton soit enfoncé, le réglage du mode se termine automatiquement et le téléviseur revient au mode normal.
- Le réglage peut être sélectionné individuellement pour chaque numéro de chaîne.
- Vous pouvez également éteindre le mode NICAM en réglant la rubrique "Son haut-parleur" sur "Mono" sur l'écran du Son (voir page 36).

Emissions stéréo A2

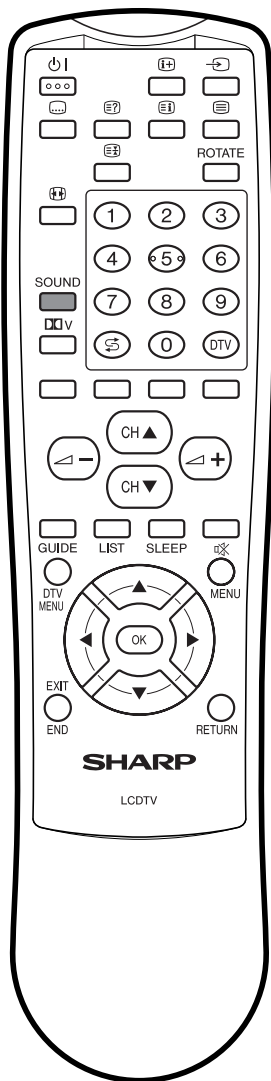

Ceci permet la sélection du mode de réception lors de la réception d'un signal stéréo A2. Afin que vous profitiez d'émissions stéréo A2, ce téléviseur LCD reçoit des émissions stéréo et bilingue par le système stéréo A2.

Stéréo

Le téléviseur à écran à cristaux liquides reçoit une émission stéréo.

- Chaque pression sur **SOUND** fait passer le mode entre "Stéréo" et "Mono".
- Lorsque "Mono" est sélectionné, le son du téléviseur est sorti en monophonie.

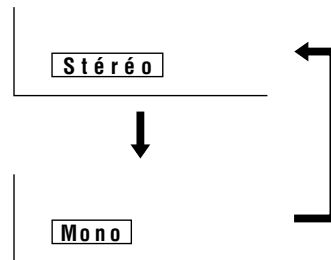
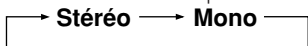

Bilingue

Lorsque le téléviseur à écran à cristaux liquides reçoit un programme bilingue, le mode "Son 1" est automatiquement sélectionné.

- À chaque fois que la touche **SOUND** est pressée, le mode change de la façon suivante:

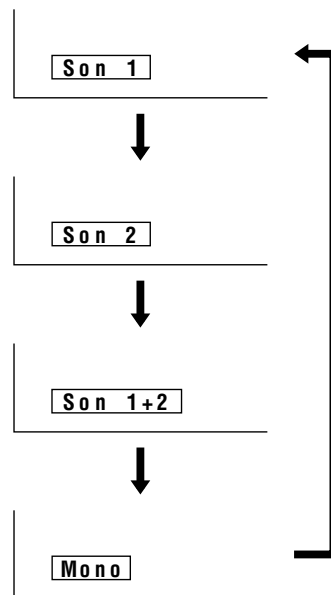
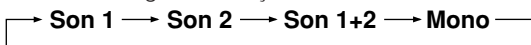

REMARQUE

- Si environ 3 secondes s'écoulent sans qu'un bouton soit enfoncé, le réglage du mode se termine automatiquement et le téléviseur à écran à cristaux liquides revient au mode normal.
- Le réglage peut être sélectionné individuellement pour chaque numéro de chaîne.
- Vous pouvez également éteindre le mode stéréo A2 en réglant la rubrique "Son haut-parleur" sur "Mono" sur l'écran du Son (voir page 36).

Télétexte

Fonction Télétexte

Qu'est-ce que le Télétexte ?

Le Télétexte transmet des pages d'informations et de jeux aux téléviseurs dotés d'un équipement spécial. Votre écran reçoit les signaux Télétexte émis par des stations de télévision et les décode en format graphique pour les visionner. Les informations, le bulletin météo et les nouvelles sportives, les cours de la Bourse et les programmes des émissions font partie des nombreux services disponibles.

Mode Télétexte

Le Télétexte est activé/désactivé avec  de la télécommande. Vous pouvez faire fonctionner votre système en mode Télétexte en entrant directement les commandes avec la télécommande.

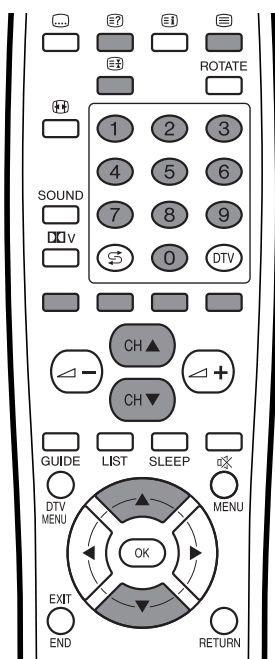

Activer et désactiver le Télétexte

1 Sélectionnez un canal télévisé ou une source d'entrée externe fournissant le programme Télétexte.

2 Appuyez sur  pour afficher le Télétexte.

3 Appuyez de nouveau sur  pour afficher le Télétexte sur l'écran droit et l'image normale sur l'écran gauche.

- A chaque pression sur , l'écran change de la manière indiquée en haut à droite.
- Si vous sélectionnez un programme sans signal de Télétexte, "Pas de Télétexte disponible" s'affiche.

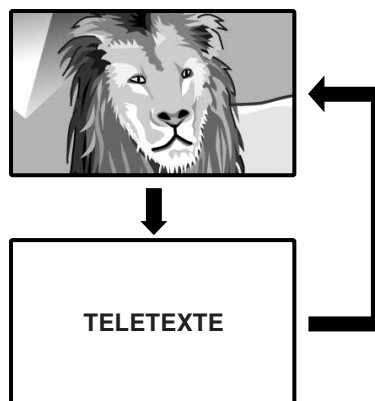

Pour regarder les informations Télétexte

- Appuyez sur **CH▲** pour augmenter le numéro de page.
- Appuyez sur **CH▼** pour diminuer le numéro de page.

Fonctions des touches

Couleur (ROUGE/VERT/JAUNE/BLEU):

Vous pouvez sélectionner un groupe ou un bloc de pages affichées dans les parenthèses en couleur en bas de l'écran en appuyant sur la couleur correspondante (ROUGE/VERT/JAUNE/BLEU) de la télécommande.

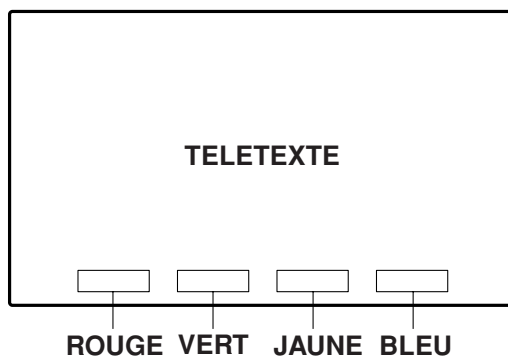

0 – 9:

Sélectionnez directement une page de 100 à 899 avec **0 – 9**.

▲/▼:

A chaque pression sur ▲/▼, l'image de TELETEXTE change de la manière suivante.

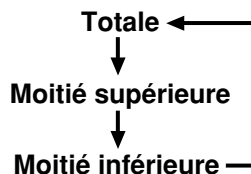

:

Pour obtenir les informations dissimulées comme la réponse d'un jeu, appuyez sur .

- Appuyez de nouveau sur  pour dissimuler l'information.

:

Pour interrompre la mise à jour automatique des pages Télétexte, appuyez sur .

- Appuyez de nouveau sur  pour libérer le mode de maintien.

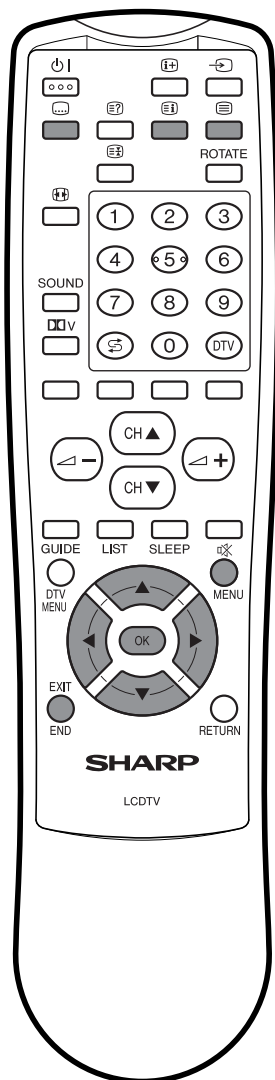

Affichage des sous-titres

Vous pouvez afficher plusieurs sous-titres lorsqu'ils sont transmis.

- 1 Appuyez sur pour afficher les sous-titres.
 - Les sous-titres sont mis à jour par les informations envoyées par la station émettrice.
- 2 Appuyez sur pour quitter l'écran des sous-titres.

REMARQUE

- Les sous-titres ne seront pas affichés si le service ne contient pas d'informations de sous-titres.

Utilisation du menu télétexte

Sélectionnez les caractères désirés pour le Télétexte.

Comment choisir une police de caractères

- 1 Appuyez sur **MENU** pour afficher la page-écran "Jeu de caractères".

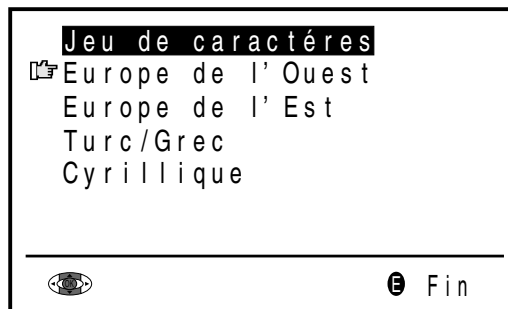

- 2 Appuyez sur **▲/▼** pour choisir le jeu de caractères souhaité.
 - Les lettres deviennent jaunes. Lors de la sélection du jeu de caractères, les lettres deviennent magenta un instant puis redeviennent jaunes après une pression de **OK**.

- 3 Appuyez sur **END** pour quitter cette fonction.

Affichage de la vue d'ensemble TOP

Lors de la réception du Télétexte TOP, vous pouvez lire une vue d'ensemble du texte TOP.

- 1 Appuyez sur pour afficher le Télétexte.
- 2 Appuyez sur pour afficher Vue d'ensemble TOP comme indiqué ci-dessous.

Vue d'ensemble TOP

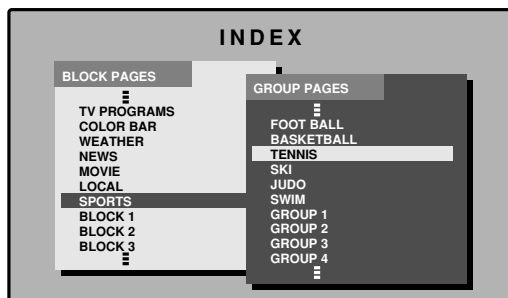

- 3 Sélectionnez le bloc ou le groupe désiré en utilisant **▲/▼/◀/▶**.
- 4 Appuyez sur **OK** pour afficher les pages de bloc ou de groupe sélectionnées.
- 5 Appuyez sur pour sortir de l'écran de la vue d'ensemble TOP.

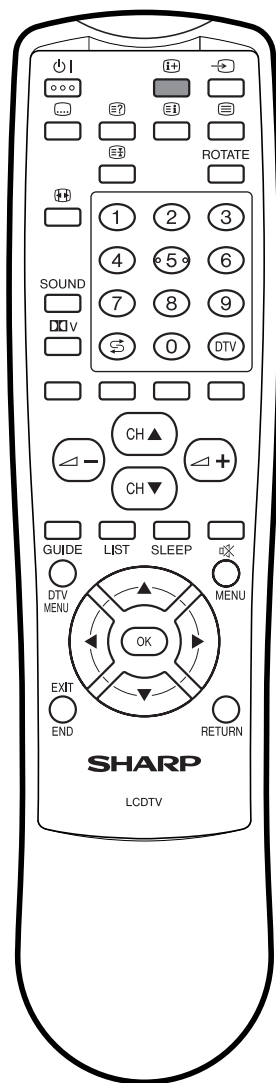

Comment utiliser la touche **i+** (AFFICHAGE/INFOS) (pour TV/DTV)

TV analogue: Affiche le numéro du programme et l'heure.
 TV numérique: Affiche les informations sur le programme.

Vous pouvez afficher l'information de l'heure comprise dans le Télétexte. Suivez les étapes ci-dessous pour afficher l'heure.

REMARQUE

- Lors de la réception d'une émission numérique, vous ne pouvez afficher l'heure qu'en effectuant les étapes 2 et 3 ci-dessous.

1

Sélectionnez un canal télévisé fournissant des informations Télétexte.
 (L'information de l'heure est automatiquement captée.)

REMARQUE

- L'heure n'est pas saisie lorsqu'un canal sélectionné n'a pas d'information Télétexte.

2

Appuyez sur **i+**. L'affichage du canal apparaît sur l'écran.

3

Appuyez de nouveau sur **i+** pendant les trois secondes d'intervalle lorsque l'affichage du canal est à l'écran.
 L'information de l'heure s'affiche en bas à gauche de l'écran pendant environ trois secondes.

4

Vous pouvez afficher l'information de l'heure avec les étapes 2-3 ci-dessus même lorsque vous changez de canal télévisé.

REMARQUE

- L'affichage de l'heure ne peut pas être mémorisé lorsque l'appareil est mis hors tension. Lors de la remise sous tension, vous devrez procéder de nouveau aux étapes 1 – 4.

Raccordement d'appareils externes

Il est possible d'obtenir une vidéo et un son agréables en raccordant un magnétoscope et un système de jeux vidéo aux bornes situées à l'arrière de l'unité principale.

Pour raccorder un appareil externe, mettez hors tension l'unité principale et l'appareil à connecter afin d'éviter toute possibilité de détérioration.

Exemples d'appareils qui peuvent être raccordés

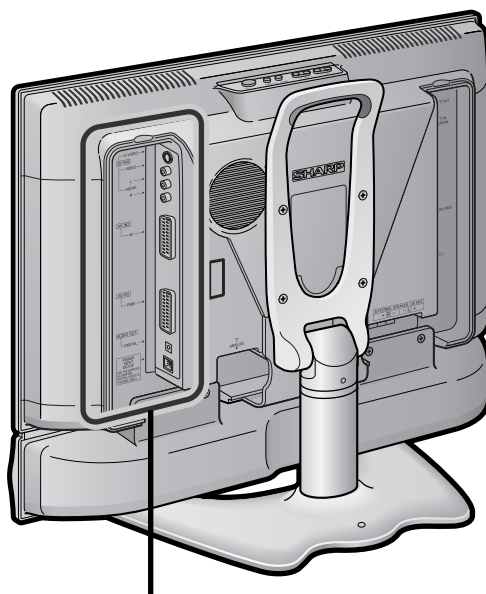

Vers la borne AV-IN 1, 2 ou 3

- Caméscope
- Système de jeux vidéo
- Magnétoscope
- DVD
- Décodeur
- Récepteur (Amplificateur AV)

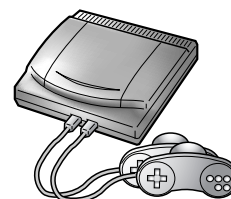
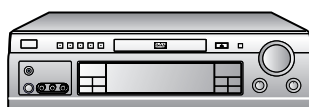
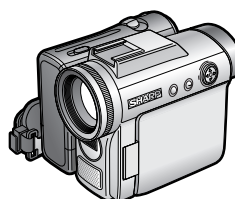

* Le raccordement d'un ordinateur n'est pas possible.

REMARQUE

- Utilisez un cordon audio/vidéo en vente dans le commerce pour le raccordement.
- Assurez-vous que le raccordement est bien effectué. Le raccordement d'autres signaux pourrait provoquer un dysfonctionnement.
- La borne d'entrée VIDEO et la borne d'entrée S-VIDEO du côté de bornes AV-IN 3 sont des connexions partagées avec la priorité accordée à la borne d'entrée S-VIDEO. Si un raccordement est effectué aux deux bornes en même temps, les signaux vidéo provenant de la borne d'entrée S-VIDEO sont sélectionnés comme entrée AV-IN 3. Pour regarder des images de la borne d'entrée VIDEO, n'effectuez pas de raccordement à la borne d'entrée S-VIDEO.
- Pour plus de détails sur l'utilisation et le raccordement des appareils externes, consultez leur mode d'emploi respectif.

Raccordement d'appareils externes

Raccordement d'un magnéscope ou décodeur par la prise Péritel à 21 broches (AV-IN 1/RGB) (AV-IN 2/AV)

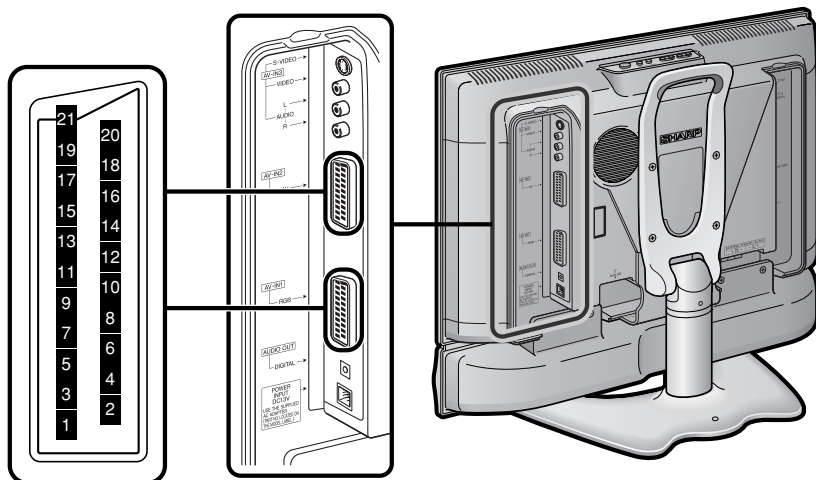

Prise Euro-PERITEL à 21 Broches (RGB) (AV-IN 1)

- | | | |
|--|---------------------------------|---|
| 1. Sortie son canal droit | 8. Commande son-image | 15. Entrée du rouge |
| 2. Entrée son canal droit | 9. Mise à la terre pour le vert | 16. Commande rouge-vert-bleu |
| 3. Sortie son canal gauche | 10. Non utilisé | 17. Mise à la terre de l'image |
| 4. Mise à la terre commune pour le son | 11. Entrée du vert | 18. Mise à la terre de commande rouge-vert-bleu |
| 5. Mise à la terre pour le bleu | 12. Non utilisé | 19. Sortie vidéo |
| 6. Entrée son canal gauche | 13. Mise à la terre du rouge | 20. Entrée vidéo (PAL/SECAM/NTSC) |
| 7. Entrée du bleu | 14. Non utilisé | 21. Blindage de prise |

Prise Euro-PERITEL à 21 Broches (AV) (AV-IN 2)

- | | | |
|--|-----------------------|---------------------------------|
| 1. Sortie son canal droit | 8. Commande son-image | 15. Entrée Chroma S-Vidéo |
| 2. Entrée son canal droit | 9. Mise à la terre | 16. Non utilisé |
| 3. Sortie son canal gauche | 10. Non utilisé | 17. Mise à la terre de l'image |
| 4. Mise à la terre commune pour le son | 11. Non utilisé | 18. Mise à la terre |
| 5. Mise à la terre | 12. Non utilisé | 19. Sortie moniteur TV |
| 6. Entrée son canal gauche | 13. Mise à la terre | 20. Entrée vidéo/entrée S-vidéo |
| 7. Non utilisé | 14. Mise à la terre | 21. Blindage de prise |

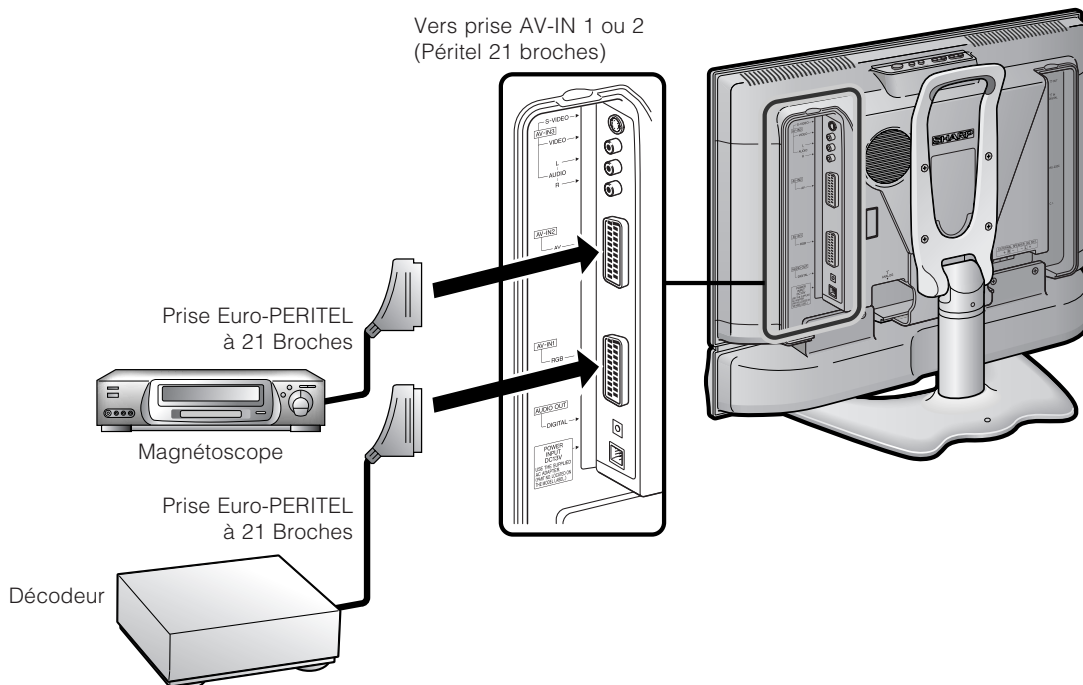

Raccordement d'appareils externes

Raccordement d'un caméscope ou d'un système de jeux vidéo (AV-IN 3)

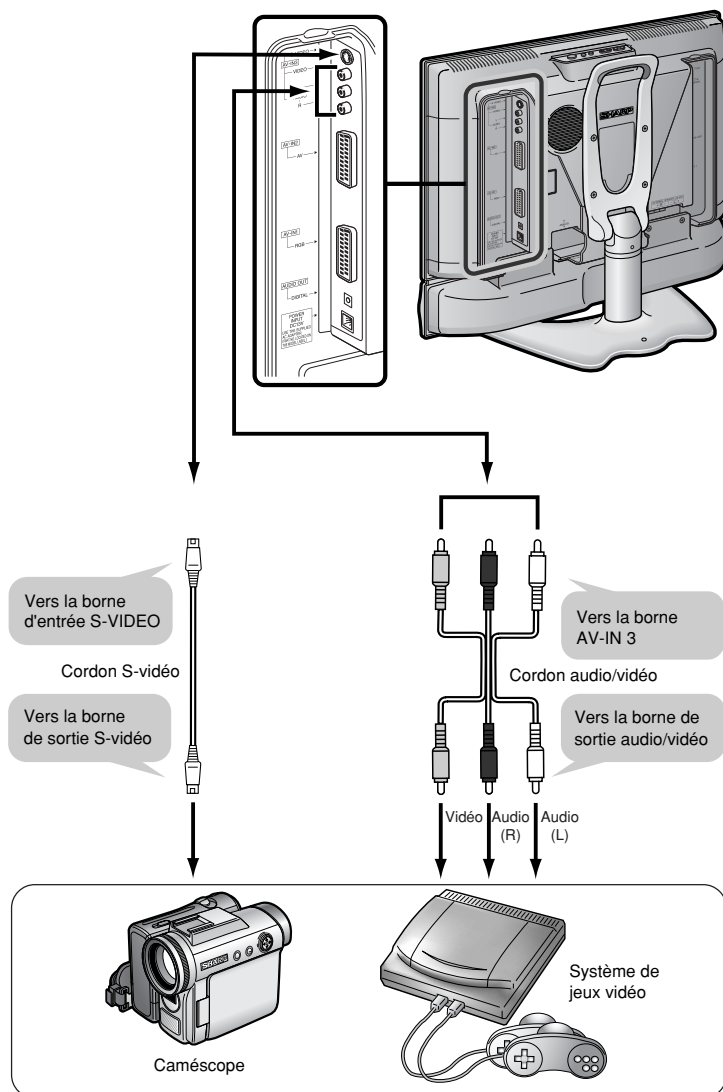

REMARQUE

- Quand un branchement est fait en même temps aux bornes d'entrée VIDEO et S-VIDEO comme entrée AV-IN 3, la priorité est accordée à la borne d'entrée S-VIDEO.
- Pour plus de détails sur l'utilisation et le raccordement des appareils externes, consultez leur mode d'emploi respectif.

Sortie du son (AUDIO OUT)

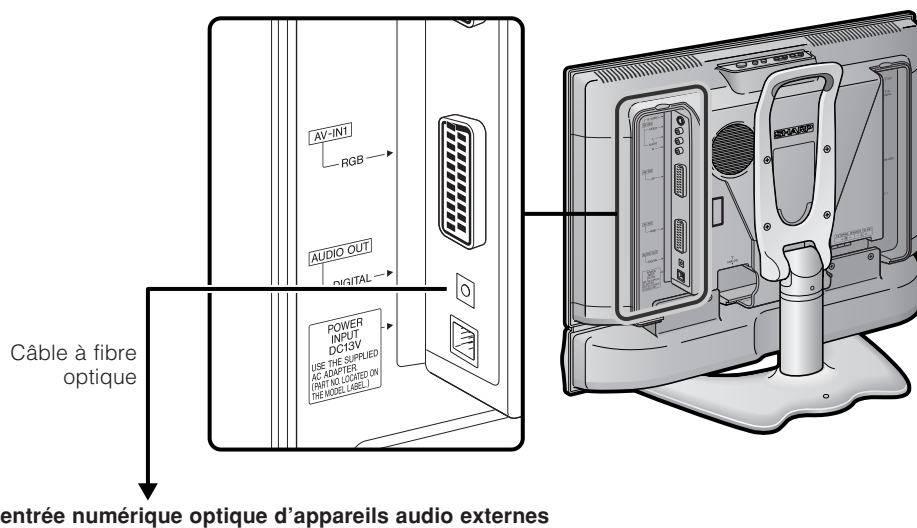

Il est possible de délivrer le son du téléviseur à écran à cristaux liquides par l'intermédiaire des bornes AUDIO OUT. PCM audio émis de la prise.



Guide de dépannage

■ Avant de faire appel à un service de réparations, effectuez les contrôles suivants pour de possibles solutions aux symptômes rencontrés.

Si le problème ne peut être corrigé grâce à ce mémento, débranchez votre téléviseur de la prise murale et appelez notre service consommateur au n° 0820 856 333.

Problème	Solution possible
<ul style="list-style-type: none">Pas d'alimentation.	<ul style="list-style-type: none">Vérifiez si vous avez appuyé sur  de la télécommande. (Voir page 13.) Si l'indicateur de l'écran s'allume en rouge, appuyez sur .Le cordon secteur est-il débranché? (Voir page 6.)L'alimentation principale a-t-elle été actionnée? (Voir page 13.)
<ul style="list-style-type: none">L'appareil ne fonctionne pas.	<ul style="list-style-type: none">Des influences externes comme des éclairs, de l'électricité statique, etc., peuvent provoquer des erreurs de fonctionnement. Dans ce cas, faites fonctionner l'appareil après avoir mis tout d'abord l'écran hors tension, ou débranchez le cordon secteur et rebranchez-le après une ou deux minutes.
<ul style="list-style-type: none">La télécommande ne fonctionne pas.	<ul style="list-style-type: none">Les piles sont-elles en place avec leurs polarités (+, -) alignées? (Voir page 5.)Les piles sont-elles usées? (Remplacez par des piles neuves.)Utilisez-vous l'appareil sous un éclairage violent ou fluorescent?Le capteur de la télécommande est-il illuminé par un éclairage fluorescent?
<ul style="list-style-type: none">L'image est coupée.	<ul style="list-style-type: none">La position de l'image est-elle correcte? (Voir page 44.)Les réglages du mode de l'écran, comme la taille de l'image, sont-ils corrects? (Voir page 42.)
<ul style="list-style-type: none">Couleur anormale, couleurs trop claires ou trop sombres, ou mauvais alignement des couleurs.	<ul style="list-style-type: none">Réglez la tonalité de l'image. (Voir pages 35 et 44.)La pièce est-elle trop claire? L'image peut paraître sombre dans une pièce trop éclairée.Vérifiez le réglage du signal d'entrée. (Voir page 50.)
<ul style="list-style-type: none">L'alimentation se coupe brusquement.	<ul style="list-style-type: none">La température interne de l'appareil a augmenté. Retirez les objets bloquant les événements ou nettoyez.Vérifiez le réglage de la minuterie d'extinction. (Voir page 52.)
<ul style="list-style-type: none">Pas d'image.	<ul style="list-style-type: none">Le raccordement aux autres appareils est-il correct? (Voir pages 58 à 60.)L'installation du signal d'entrée a-t-elle été effectuée correctement après le branchement? (Voir page 50.)Le réglage de l'image est-il correct? (Voir page 35.)Est-ce que l'antenne est correctement raccordée? (Voir page 6.)
<ul style="list-style-type: none">Pas de son.	<ul style="list-style-type: none">Le volume est-il trop bas? (Voir page 14.)S'assurer que le son n'est pas réglé sur mise en sourdine. (Voir page 14.)La sélection du haut-parleur est-elle correcte? (Voir page 45.)

Précautions lors de l'utilisation dans des environnements ayant une haute ou basse température

- Lorsque l'appareil est utilisé dans un endroit (une pièce ou un bureau, par exemple) ayant une basse température, l'image peut laisser des traces ou apparaître avec un léger délai. Ceci n'est pas un défaut de fonctionnement et l'appareil fonctionne de nouveau normalement lorsque la température redevient normale.
- Ne laissez pas l'appareil dans un endroit chaud ou froid. Ne le laissez pas non plus dans un endroit directement exposé au soleil ou à proximité d'un radiateur, ceci pouvant provoquer des déformations du coffret et des problèmes de fonctionnement du panneau LCD.
Température de stockage : -20°C à +60°C (-4°F à +140°F.)

Fiche technique

Modèle		Télévision couleur LCD 22", Modèle: LC-22AD1E	
Panneau LCD		Ecran noir TFT Super vue 22 pouces avancé	
Nombre de points		1.229.760 points (854 × 480 × 3 points)	
Système couleur vidéo		PAL/SECAM/NTSC 3,58/NTSC 4,43/PAL 60	
Fonction de télévision	TV-Standard	Analogue	CCIR (B/G, I, D/K, L)
		Numérique	DVB-T (2K/8K OFDM)
	Canal de réception	VHF/UHF	E2-E69, cl I21-I69, cl IR A-IR J, cl F2-F10
		CATV	Hyper-bande, canal S1-S41
	Système de tuner TV	Analogue	199 canaux, préséglage auto, désignation auto, tri auto
Numérique		999 canaux, préséglage auto, désignation auto, tri auto	
STÉRÉO/BILINGUE		NICAM/A2 stéréo	
Luminosité		430 cd/m ²	
Autonomie de la lampe		60.000 heures	
Angles de vision		H: 170° V: 170°	
Amplificateur audio		5,0 W × 2	
Haut-parleurs		∅ 6 cm 2 unités, ∅ 2.5 cm 2 unités	
Bornes	Arrière	ANTENNA IN	UHF/VHF 75 Ω Type Din (Analogue)
		ANTENNA IN	UHF/VHF 75 Ω Type Din (Numérique)
		ANTENNA OUT	UHF/VHF 75 Ω Type Din (Numérique)
		AV-IN 1	Péritel (entrée AV, entrée RVB, sortie TV)
		AV-IN 2	Péritel (entrée/sortie AV, entrée S-VIDEO)
		AV-IN 3	S-VIDEO, VIDEO, AUDIO
		AUDIO OUT	Sortie audio-numérique
	SP OUTPUT	Prise de sortie du haut-parleur externe. (G et D)	
	Avant	Casque d'écoute	Prise 3.5 mm ∅ (Avant)
Langue d'affichage sur écran		Anglais/Allemand/Français/Italien/Espagnol/Néerlandais/Suédois/Portugais/Finlandais/Turc	
Alimentation		13 V CC, 110 V – 240 V CA, 50/60 Hz	
Consommation		70 W (1,3 W en mode Veille) (Méthode IEC60107) : 230 V (avec adaptateur secteur)	
		57 W (Méthode IEC60107) : 13 V CC	
Poids		11,2 kg sans accessoires	
Accessoires		Mode d'emploi, Télécommande, piles (× 2), adaptateur CA, cordon d'alimentation, serre-câbles (× 2), câble d'antenne (× 1)	

■ SHARP se réserve le droit d'apporter des modifications à la présentation et aux caractéristiques des appareils à fin d'amélioration. Les valeurs indiquées dans ce document sont les valeurs nominales des appareils de série mais de légères différences peuvent être constatées d'un appareil l'autre.

Schémas dimensionnels

Unité : mm

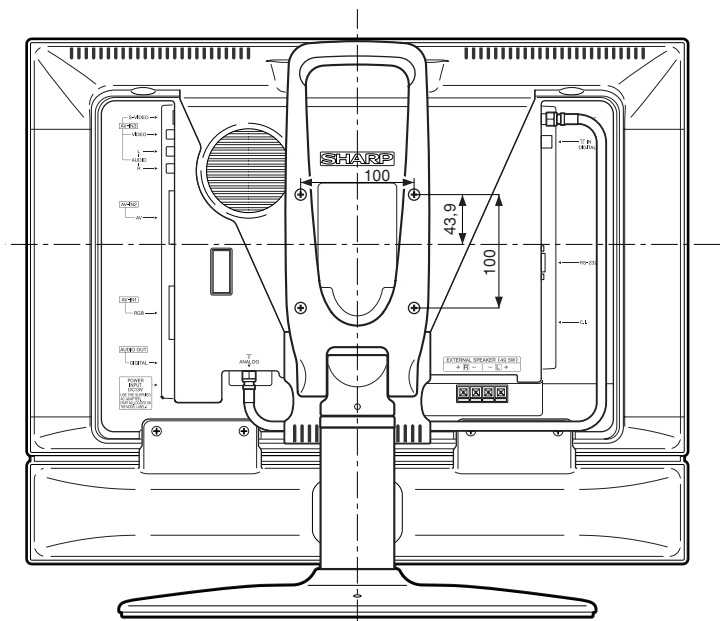
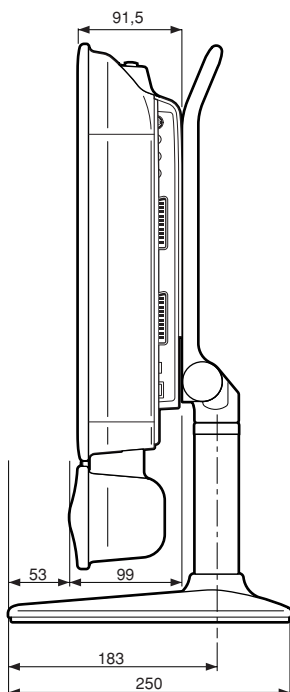
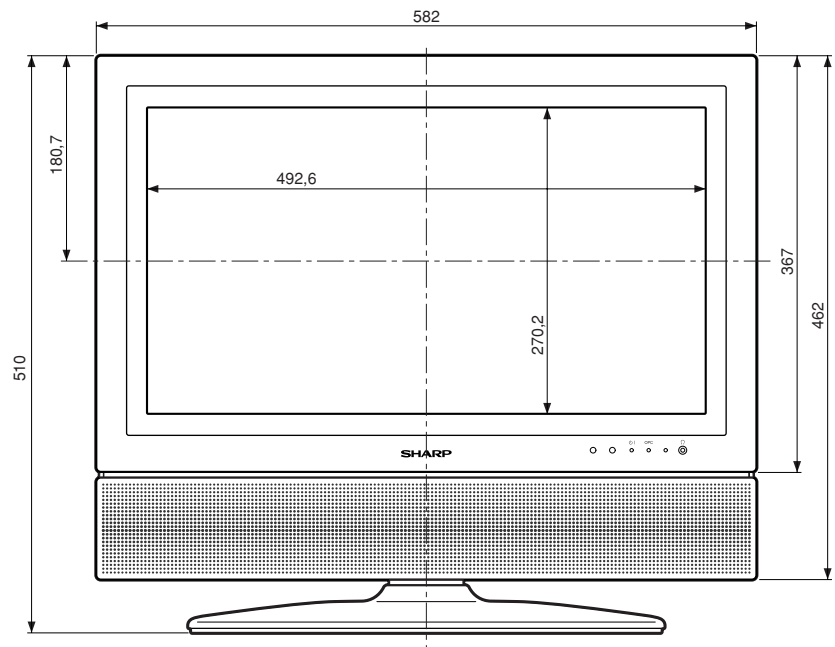
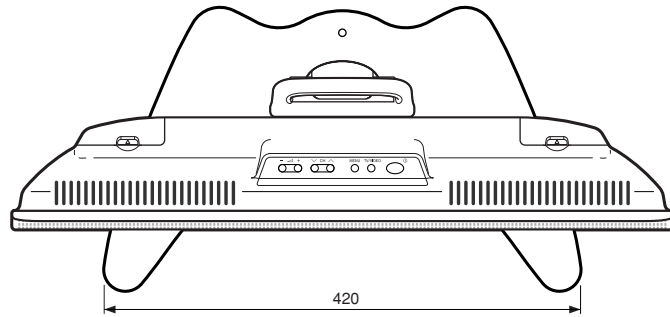

Informations aux clients

sur une mise au rebut respectueuse de l'environnement de ce produit SHARP

Si ce produit ne peut plus être utilisé, il devra être déposé et mis au rebut d'une manière légalement correcte et saine pour l'environnement.

**NE JETEZ PAS CE PRODUIT AVEC VOS ORDURES MENAGERES
ET NE LE MELANGEZ PAS A D'AUTRES DECHETS! VOUS RISQUEZ DE COMPROMETTRE L'ENVIRONNEMENT !**

Sharp Corporation s'engage dans la protection de l'environnement et la conservation de l'énergie. Notre objectif est de réduire au minimum l'impact sur l'environnement de nos produits par l'introduction et l'amélioration continue de la technologie de nos produits, des designs et des informations aux clients sur la conservation de l'environnement.

(1) Pour nos clients en Belgique, aux Pays-Bas, en Suède et en Suisse

SHARP prend part au système de recyclage national respectif des équipements électroniques, qui a été créé sur la base des lois environnementales de ces pays.

Vous trouverez ici des détails sur chaque pays.

Pays	Informations sur le recyclage pour ce pays
Suède	Veuillez utiliser le système de recyclage de l'électronique suédois appelé "ELRETUR", et consultez le site Internet http://www.el-kretsen.se
Pays-Bas	Veuillez utiliser le système de recyclage de l'électronique hollandais appelé "ICT-Milieu", et consultez le site Internet http://www.nederlandict.nl/index.php
Belgique	Veuillez utiliser le système de recyclage de l'électronique belge appelé "Recupel", et consultez le site Internet http://www.recupel.be
Suisse	Veuillez utiliser le système de recyclage de l'électronique suisse appelé "SWICO", et consultez le site Internet http://www.swico.ch

(2) Pour nos clients au Royaume-Uni, en Allemagne, en France et en Italie

Veuillez prendre contact avec les autorités locales pour la collecte et les installations de recyclage, ou avec une entreprise de recyclage disposant d'une licence pour le recyclage d'équipements électroniques.

Indice de maturité

Classement	Ge														
	4	5	6	7	8	9	10	11	12	13	14	15	16	17	18
Pour tous	✓	—	—	—	—	—	—	—	—	—	—	—	—	—	—
Contrôle parental	✓	✓	✓	✓	✓	—	—	—	—	—	—	—	—	—	—
Classé X	✓	✓	✓	✓	✓	✓	✓	✓	✓	✓	✓	✓	✓	✓	✓

Classement	Pour tous	Contrôle parental	Classé X
Pour tous	—	—	—
Contrôle parental	✓	—	—
Classé X	✓	✓	—

REMARQUE IMPORTANTE CONCERNANT LE DÉBLOCAGE DU VERROUILLAGE PARENTAL AVANCÉ

Nous suggérons de retirer les instructions suivantes. Le mode d'emploi étant multilingue, il est suggéré aussi de le faire pour les autres langues.

En cas d'oubli du numéro de code personnel et que VERROUILLAGE PARENTAL AVANCÉ ne peut pas être débloqué, suivez la procédure ci-dessous.

1. Appuyez sur **MENU** pour faire apparaître le menu de télévision.
2. Appuyez sur **▲/▼** pour choisir "Caractéristiques" et appuyez sur **OK** pour afficher la page-écran "Caractéristiques".
3. Appuyez sur **▲/▼** pour choisir "Sécurité enfants" et appuyez sur **OK**.
4. Ceci fait apparaître le menu de saisie du code secret apparaît.
5. Saisissez "3001" avec **0 – 9**.

Le menu de paramétrage de sécurité enfants apparaît.

Un nouveau code secret peut alors être introduit.

VERROUILLAGE PARENTAL AVANCÉ est alors débloqué.

Nous suggérons de retirer cette instruction du mode d'emploi afin d'éviter que des enfants la lisent. Conservez-la en lieu sûr pour référence future.



REMARQUE

REMARQUE
