

SHARP®

MODEL MODELLO
MODELL MODEL
MODELE MODELL
MODELO

DV-890S

OPERATION MANUAL
BEDIENUNGSANLEITUNG
MODE D'EMPLOI
MANUAL DE MANEJO
MANUALE DI ISTRUZIONI
GEBRUIKSAANWIJZING
BRUKSANVISNING

DVD Video Player
DVD-Video-Player
Lecteur Video DVD
Reproductor de video DVD
Videolettore DVD
DVD-videospeler
Digital Video Disc-spelare

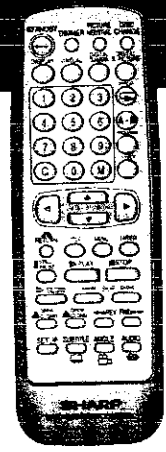
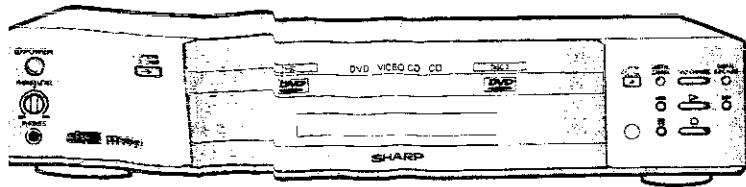

ENGLISH	GB	1 -	GB	51
DEUTSCH	D	1 -	D	51
FRANÇAIS	F	1 -	F	51
ESPAÑOL	E	1 -	E	51
ITALIANO	I	1 -	I	51
NEDERLANDS	NL	1 -	NL	51
SVENSKA	S	1 -	S	51



NTSC/PAL

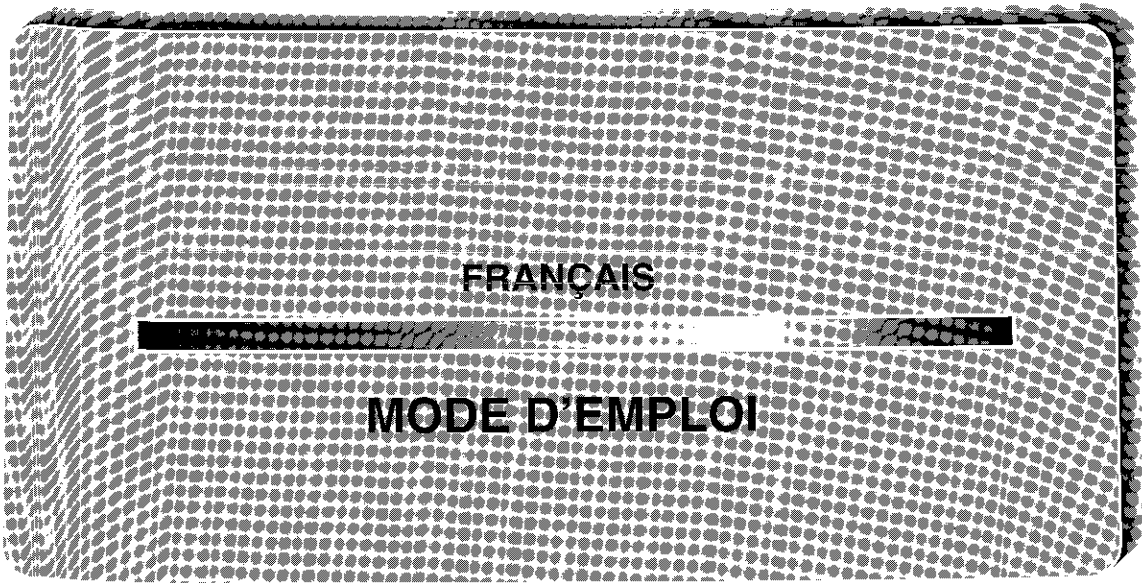

INFORMATIONS GÉNÉRALES

INSTALLATION

OPÉRATIONS DE BASE

FONCTIONS SPÉCIALES

AUTRES



TABLE DES MATIERES



INFORMATIONS GENERALES

PRECAUTIONS ET MISES EN GARDE IMPORTANTES	3
Caractéristiques	5
Accessoires	5
Types de disques utilisables sur votre lecteur DVD	6
Sélection du type de disque pour le type de moniteur TV raccordé	8
Éléments principaux de votre lecteur DVD ...	9
Préparation de la télécommande	11



INSTALLATION

Raccordements de base	12
Raccordement audio optionel	13
Préparations pour faire apparaître l'écran SETUP (pour la sélection de mode de lecture disque PAL ou disque NTSC)	14
Réglages	15
• Réglage TV/MODE SET	15
• Réglage SPEAKER	16
• Réglage de niveau PARENTAL	17
• Réglage PRO LOGIC	18
• Réglage SUBWOOFER	19
Réglage de niveau TEMPORARY PARENTAL	19
Information affichage	20
• Indicateur disque absent	20
• Indicateur erreur disque	20
• Indicateur d'erreur de numéro de région (localité)	20
• Indicateur d'erreur de niveau parental	20
• Indicateurs de modes opérationnels	21



FONCTIONS SPECIALES

Utilisation de la fonction de plateau double	30
Utilisation des écouteurs	30
Sélection directe des scènes	31
• Sélection des scènes par numéro de titre	31
• Comment aller de l'écran menu aux Titres/ Changement de langue du menu	31
• Fonction de saut direct	32
• Disques DVD	32
• VCD (CDs vidéo) et CD (CDs audio)	33
Lecture programmée	34
• Disques DVD	34
• VCD (CDs vidéo) et CD (CDs audio)	36
Lecture répétée	37
• Disques DVD	37
• VCD (CDs vidéo) et CD (CDs audio)	39
Sélection d'angle (DVD seulement)	40
Sélection de sous-titres (DVD seulement)	41
Sélection Audio	42
• Disques DVD	42
• CDs vidéo et CDs audio	42
Sélection Gamma numérique (DVD, VCD)	43
Sélection de super image numérique (DVD, VCD)	44
Fonction d'image neutre	45
Sélection ambiance sonore virtuelle (VIRTUAL) (DVD seulement)	46



AUTRES

Liste de code langue sur l'écran de menu	47
Définition des termes	48
Spécifications	49
Avant de faire appel au réparateur	50
Manipulation et entretien des disques	51



OPERATIONS DE BASE

Lecture DVD	22
• Lecture de base	22
• Arrêt sur image	23
• Avance image par image	24
• Ralenti	24
• Avance rapide	25
• Recul rapide	25
• Saut (vers l'avant)	26
• Saut (vers l'arrière)	26
Lecture de VCD (CD vidéo) et CD (CD audio)	27
• Avance rapide	28
• Recul rapide	28
• Saut (vers l'avant)	29
• Saut (vers l'arrière)	29

PRECAUTIONS ET MISES EN GARDE IMPORTANTES

ATTENTION

AVANT DE METTRE EN ROUTE VOTRE NOUVEAU LECTEUR DVD, IL EST TRÈS IMPORTANT DE LIRE CE MODE D'EMPLOI ET DE LE CONSERVER POUR TOUTE RÉFÉRENCE FUTURE, CAR IL VOUS SERA UTILE D'Y REVENIR EN CAS DE DIFFICULTÉ À LE FAIRE FONCTIONNER.

Remarque:

Cet appareil n'est utilisable que dans une région où le courant secteur est spécifié CA 110V-240V, 50/60Hz.

ATTENTION:

TOUTE UTILISATION DES COMMANDES OU REGLAGES, OU TOUTE EXECUTION DES PROCEDURES AUTRES QUE CELLES SPECIFIEES DANS CE MODE D'EMPLOI PEUVENT AVOIR POUR RESULTAT UNE EXPOSITION DE L'UTILISATEUR A DES RADIATIONS DANGEREUSES.

LE RAYON LASER UTILISE DANS CE LECTEUR DVD POUVANT ETRE DANGEREUX POUR LES YEUX, NE PAS TENTER DE DEMONTER LE BOITIER. CONFIER TOUT ENTRETIEN A UN PERSONNEL QUALIFIE SEULEMENT.

MISE EN GARDE:

POUR REDUIRE LE RISQUE D'INCENDIE OU D'ELECTROCUTION, NE PAS EXPOSER CET APPAREIL A LA PLUIE OU A L'HUMIDITE.

POUR REDUIRE LE RISQUE D'INCENDIE OU D'ELECTROCUTION, ET DE PARASITES IMPORTUNS, N'UTILISER QUE LES ACCESSOIRES RECOMMANDES.

Propriétés de la diode laser

Matériau: AlGaInP
Longueur d'onde: 650nm
Durée d'émission: Continue
Puissance laser: Max 0,7mW

- Ce lecteur DVD est classé dans les produits CLASS 1 LASER.
- L'étiquette CLASS 1 LASER PRODUCT est située sur le châssis arrière.
- Cet appareil contient un dispositif laser à puissance faible. Pour en maintenir la sécurité, ne démonter aucune partie du châssis ni tenter d'accéder à l'intérieur de l'appareil. Confier tout entretien à un personnel qualifié seulement.

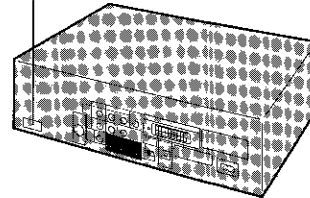

(Dos de l'appareil)

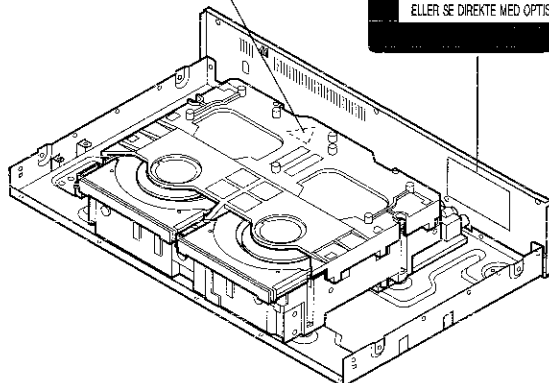
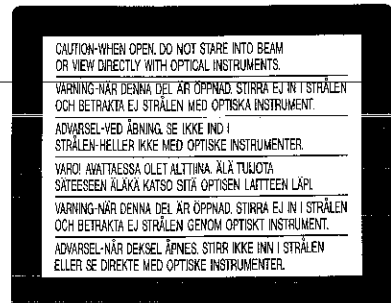



PRECAUTIONS ET MISES EN GARDE IMPORTANTES

Protection du cordon d'alimentation

Pour empêcher tout mal fonctionnement de l'appareil, et pour protéger de toute électrocution, incendie ou blessure corporelle, prière de suivre les recommandations suivantes:

- Toujours tenir la prise fermement lors du branchement ou du débranchement du cordon d'alimentation secteur.
- Eloigner le cordon d'alimentation des sources de chaleur.
- Ne jamais poser d'objet lourd sur le cordon d'alimentation.
- Ne jamais tenter de réparer ou de remonter le cordon d'alimentation de quelque manière que ce soit.

Emplacement et manipulation

- Le lecteur DVD est muni de fentes d'aération pour empêcher des températures excessives à l'intérieur de l'appareil. Ne pas installer votre lecteur DVD dans un endroit fermé, ne pas le recouvrir ni en bloquer les fentes d'aération de quelque manière que ce soit.
- Ne pas installer le lecteur DVD sous la lumière directe du soleil, ou à proximité de sources de chaleur.
- Eloigner le lecteur DVD d'objets magnétiques puissants.
- Ne pas introduire ni laisser tomber d'objet à l'intérieur du lecteur DVD par les fentes d'aération car ceci pourrait être la cause de dégâts importants, pouvant provoquer un incendie.
- Ne pas placer d'objet contenant de l'eau ou tout autre liquide sur le lecteur DVD. Au cas où du liquide pénétrerait à l'intérieur du châssis, débrancher immédiatement le lecteur DVD et contacter le vendeur ou le service après-vente Sharp immédiatement.
- Ne jamais démonter le châssis du lecteur DVD. Le contact avec des composants internes du lecteur DVD pourrait être la cause d'électrocution et/ou de dégâts causés au lecteur DVD. Pour les réparations et les réglages à l'intérieur du lecteur DVD, faire appel à un personnel qualifié ou au service après-vente Sharp.

Périodes de non-utilisation

Si l'appareil n'est pas utilisé, le mettre hors tension. S'il n'est pas utilisé pendant une longue durée, il devrait être débranché de la source d'alimentation secteur.

Ne pas introduire de doigts ni d'objets à l'intérieur

N'introduire aucun objet étranger sur le plateau de lecture.

Positionnement

Installer l'appareil en position horizontale et ne pas placer d'objet lourd par dessus.

Condensation

De l'humidité peut se former sur la lentille de lecture dans les conditions suivantes:

- Immédiatement après l'allumage d'un radiateur.
- Dans une pièce pleine de vapeur ou très humide.
- Si l'appareil est soudainement déplacé d'une pièce froide dans une pièce chaude.

Si de la condensation se forme à l'intérieur de l'appareil, le fonctionnement peut en être affecté. Dans ce cas, mettre l'appareil sous tension et attendre une heure environ jusqu'à évaporation de la condensation.

En cas de parasites sur le moniteur TV lors de la réception d'une émission

Selon les conditions de réception sur le moniteur TV, il est possible qu'apparaissent des parasites sur le moniteur TV lorsque le lecteur DVD est laissé sous tension. Il ne s'agit pas d'un mal fonctionnement de l'appareil ni du moniteur TV. Pour regarder une émission de télévision sans parasites, il suffit de mettre le lecteur DVD hors tension.

Entretien

Ne jamais tenter de réparer le lecteur DVD soi-même. En confier tout entretien et toute réparation au service après-vente Sharp le plus proche.

Droits d'auteur

Le matériel audio-visuel peut comporter des œuvres faisant l'objet de droits d'auteur qui ne peuvent être enregistrées sans l'autorisation du propriétaire du droit d'auteur. Veuillez vous référer aux réglementations nationales en vigueur.

Protection de copie

Ce lecteur DVD est compatible avec les dispositifs de protection de copie Macrovision.

Si un disque DVD comportant un code de protection de copie est recopié sur une bande vidéo au moyen d'un magnétoscope, le code de protection de copie empêche la vidéo d'être lue correctement.

Revendication des brevets U.S. Nos. 4.631.603, 4.577.216, 4.819.098 et 4.907.093 licenciés pour visionnement limité seulement.

Ce produit utilise une technologie de protection des droits d'auteur protégée par les revendications de méthode de certains brevets U.S. et d'autres droits intellectuels appartenant à la Macrovision Corporation et à d'autres propriétaires des droits. L'utilisation de cette technologie de protection des droits d'auteur doit être autorisée par la Macrovision Corporation, et est seulement destinée à l'usage domestique et d'autres visionnements limités seulement à moins d'une autorisation spéciale de la Macrovision Corporation. Les applications techniques inversées ou le démontage sont strictement interdits.

Recommandations pour une qualité d'image supérieure

Ce lecteur DVD est un appareil de précision qui a été construit au moyen d'une technologie extrêmement précise.

Si la lentille de lecture laser ou l'unité de lecture sont souillées ou soumises à des frictions, la qualité de l'image peut en être affectée. Au pire, aucun signal audio ou vidéo ne sera capté. Pour assurer une qualité optimale de l'image, le lecteur devrait être entretenu (nettoyage et remplacement de certaines pièces) après 1000 heures de lecture. Ce chiffre peut varier suivant les conditions d'utilisation (température, humidité, poussière, etc.). Contacter le service après-vente Sharp pour plus d'informations.

N'essayez jamais de nettoyer la lentille de lecture vous-même.

Caractéristiques

- Plateau double
- Ce lecteur peut lire des disques DVD, CDs vidéo, et CDs audio.
- Il contient un décodeur numérique Dolby (AC-3) supportant le décodage Dolby Pro Logic* et Ambiance Virtuelle.
- Pour l'audio sur un disque DVD enregistré en format MPEG version 2,0.
- Fonctions de correction Gamma numérique et de Super image numérique
- Prises de sortie composants couleur séparées (Y, Cb et Cr)

*Fabriqué sous licence de Dolby Laboratories. "Dolby", "Pro Logic" et le symbole double-D sont des marques commerciales de Dolby Laboratories. Projet non publié confidentiel. ©1992-1997 Dolby Laboratories, Inc. Tous droits réservés.

Caractéristiques des disques par rapport à ce mode d'emploi

- Les différentes fonctions et opérations utilisables pour un type de disque varient suivant les caractéristiques de ce disque. Dans certains cas, ces fonctions et opérations peuvent différer des descriptions données dans ce mode d'emploi. Dans ce cas, suivre les instructions apparaissant sur l'écran. Ce mode d'emploi ne traite que les opérations de base.
- **Pour certaines opérations, l'icône  peut apparaître sur l'écran. Ceci indique que l'opération décrite dans le mode d'emploi n'est pas permise sur le disque actuellement installé dans le lecteur.**

Attention – Lors d'un déménagement ou du transport du lecteur DVD

Avant de déplacer cet appareil depuis l'endroit où il est installé, retirez les disques qui se trouvent sur les plateaux. Si cette précaution n'est pas prise, il peut devenir impossible de les retirer par la suite. De plus, pour protéger le mécanisme interne, appuyez sur la touche **DISC CHANGE**, et confirmez que le témoin indicateur du côté DISC 1 est passé du clignotement à l'allumage continu avant d'appuyer sur la touche **POWER** et de mettre l'appareil hors tension.

Accessoires

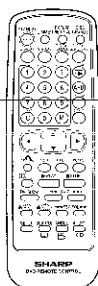

Télécommande

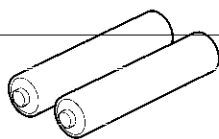

Deux piles (R6 UM/SUM-3 ou AA)
pour la télécommande

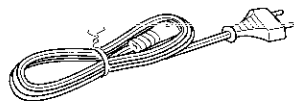

Cordon d'alimentation secteur

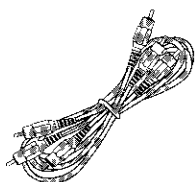

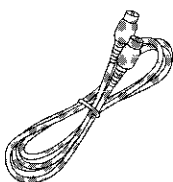

Cordon vidéo/audio



Cordon S-vidéo

Types de disques utilisables sur votre lecteur DVD

Cet appareil peut lire les disques portant les marques suivantes:

	DVD [disque 8cm/disque 12 cm]	Voir REMARQUE 1 Voir REMARQUE 2 Voir REMARQUE 3
	CDs vidéo [disque 8 cm/disque 12 cm]	Voir REMARQUE 2 • Supporte versions jusqu'à 2,0
	CDs audio [disque 8 cm/disque 12 cm]	

Autres CDs

- 1) Sur les disques CD-G et les CD-EXTRA, seulement le son peut être lu (pas d'image).
- 2) Il n'est pas possible de lire des disques CD photo, DVD-ROM et CD-ROM.
- 3) Les disques de forme inhabituelle (en forme de cœur ou de forme hexagonale) ne peuvent pas être utilisés. L'utilisation de tels disques sera cause de malfonctionnements.
 - Si le lecteur détecte un disque incompatible, il éjecte le plateau où est posé le disque en question. Dans ce cas vérifier le type de disque déposé sur le plateau.

REMARQUE 1

- Les lecteurs DVD et les disques DVD possèdent un numéro de région indiquant la région dans laquelle le disque peut être joué. Si le numéro de région indiqué sur le disque ne correspond pas au numéro indiqué sur votre lecteur DVD, il n'est pas possible de lire ce disque.

Le numéro de région pour le lecteur DVD est **2**.

Exemple d'affichage de disque:



Disque lisible dans toutes les régions

La liste suivante indique les pays compris dans la région numéro 2.

Noms communs	Noms des nations et régions correspondantes	Noms communs	Noms des nations et régions correspondantes
Afrique du Sud	République d'Afrique du Sud	Jordanie	Royaume Hachémite de Jordanie
Albanie	République d'Albanie	Koweït	Etat du Koweït
Allemagne	République Fédérale d'Allemagne	Les îles Anglo-Normandes	Les îles Anglo-Normandes
Andorre	Principauté d'Andorre	Lesotho	Royaume du Lesotho
Arabie Séoudite	Royaume d'Arabie Séoudite	Liban	République du Liban
Autriche	République d'Autriche	Liechtenstein	Principauté du Liechtenstein
Bahrein	Etat de Bahrein	Luxembourg	Grand Duché du Luxembourg
Belgique	Royaume de Belgique	Macédoine	Ancienne République Yougoslave de Macédoine
Bosnie et Herzégovnie	Bosnie et Herzégovnie	Malte	République de Malte
Bulgarie	République de Bulgarie	Monaco	Principauté de Monaco
Chypre	République de Chypre	Norvège	Royaume de Norvège
Croatie	République de Croatie	Oman	Sultanat d'Oman
Danemark	Royaume du Danemark	Pays-Bas	Royaume des Pays-Bas
Egypte	République Arabe d'Egypte	Pologne	République de Pologne
Emirats Unis	Emirats Arabes Unis	Portugal	République Portugaise
Espagne	Espagne	Qatar	Etat de Qatar
Finlande	République de Finlande	Roumanie	Roumanie
France	République Française	Royaume Uni de Grande Bretagne et d'Irlande du Nord	Royaume Uni de Grande Bretagne et d'Irlande du Nord
Gibraltar*	Gibraltar*	République de San Marino	République de San Marino
Greenland*	Greenlan*	Slovaquie	La République Slovaque
Grèce	République Hellénique	Slovénie	République de Slovénie
Hongrie	République de Hongrie	Suisse	Confédération Suisse
Ile de Man*	Ile de Man*	Suède	Royaume de Suède
îles de Svalbard et Jan Mayen*	îles de Svalbard et Jan Mayen*	Swaziland	Royaume du Swaziland
îles Faeroe*	îles Faeroe*	Syrie	République Arabe Syrienne
Iran	République Islamique d'Iran	Tchèque	La République Tchèque
Iraq	République d'Iraq	Turquie	République de Turquie
Irlande	République d'Irlande	Vatican	Etat de la Cité du Vatican
Islande	République d'Islande	Yougoslavie	République Fédérale de Yougoslavie
Israël	Etat d'Israël	Yémen	République du Yémen
Italie	République d'Italie		
Japon	Japon		

*Représente des noms de région



REMARQUE 2

- La fonctionnalité spécifique de lecture de certains disques DVD et CD vidéo est déterminée par le fabricant des disques. Comme le lecteur DVD lit les données inscrites sur les disques suivant les instructions du fabricant, il est possible que certaines fonctions ne soient pas disponibles sur certains disques. Veuillez lire attentivement le mode d'emploi fourni avec le disque.

Le symbole "INTERDIT" affiché pendant le fonctionnement du DVD indique que des restrictions imposées par le fabricant du disque sont appliquées.

REMARQUE 3

- Ce lecteur supporte deux canaux audio (L/R) dans le format MPEG version 2,0.
- Toutefois, il ne supporte pas 7.1 canaux audio en format MPEG version 2,0.

Disques ne pouvant pas être lus

- Il n'est pas possible de lire des disques fabriqués illégalement.
 - Il n'est pas possible de lire des disques rayés.
 - Il n'est pas possible de lire des disques poussiéreux, souillés ou marqués par des empreintes de doigts.
- Si la surface de lecture du disque est souillée ou rayée, il est possible que le lecteur décide que le disque est incompatible et éjecte le plateau, ou il est possible qu'il lise le disque incorrectement. (Se reporter aux recommandations de la page 51 et nettoyer les disques avant de les lire.)
Lors de la lecture d'un disque, souillures et rayures sur les disques peuvent affecter l'image (qui apparaît en blocs sur l'écran). Quand l'image est affectée, le lecteur rétablit l'image automatiquement au bout de 2 ou 3 secondes. Si l'écran normal n'est pas rétabli, appuyez sur la touche **SETUP** de la télécommande. Ceci permet de rétablir l'écran normal.

Symboles utilisés sur les disques DVD

Exemples de symboles

	1. Anglais 2. Chinois		1. Anglais 2. Chinois			
Nombre de niveaux audio enregistrés	Type de sous-titres enregistrés	Type d'écran taux d'enregistrement	Disques avec angles de prises de vue multiples	Indicateur de code de région (voir page 6)		

Glossaire des termes employés sur les disques

Titre (DVD)

Par exemple, si un disque contient deux films, ces deux films seront désignés par titre 1 et titre 2.

Chapitre (DVD)

Une division à l'intérieur d'un titre.

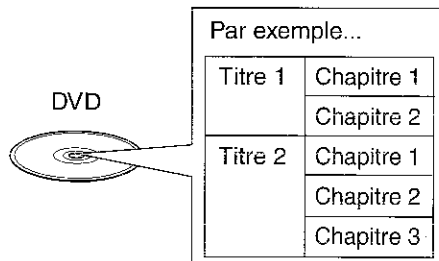

Piste (CDs vidéo ou audio)

Par exemple, les chansons sur un disque qui comporte cinq chansons seront numérotées piste 1, 2, 3, 4 et 5.

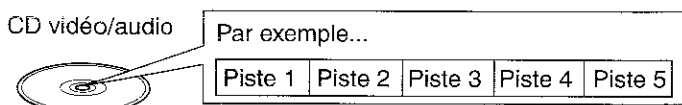









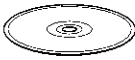

Sélection du type de disque pour le type de moniteur TV raccordé

Les disques DVD et CD vidéo sont enregistrés soit suivant les normes PAL soit suivant les normes NTSC*. Se reporter au tableau ci-dessous pour sélectionner le type de disque correct pour correspondre au type de moniteur TV raccordé.





Raccordement à un moniteur PAL

Disque	Moniteur TV	
 PAL		Si un moniteur 4:3 est utilisé, les images apparaissent compressées horizontalement.
 NTSC		Ne peut être lu. Les images apparaissent en noir et blanc et sont déformées.

Raccordement à un moniteur multi-système

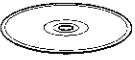
Disque	Moniteur TV	
 PAL		Lu suivant les normes PAL.
 NTSC		Lu suivant les normes NTSC*.
L'usage d'un moniteur multi-système est recommandé		

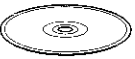
Raccordement à un moniteur NTSC*

Disque	Moniteur TV	
 PAL		Ne peut être lu. Les images sont lues en noir et blanc. Elles peuvent être déformées et se chevaucher au bas de l'écran.
 NTSC		Images lues suivant les normes NTSC*. Spécifier les réglages pour le type de moniteur utilisé (4:3, 16:9).

REMARQUE

- Si un disque non conforme aux normes vidéo CD est lu, il est possible que le bas de l'image disparaisse.

* Le système NTSC utilisé sur ce lecteur DVD est NTSC 3,58 et non 4,43.

Éléments principaux de votre lecteur DVD

Lecteur (face)

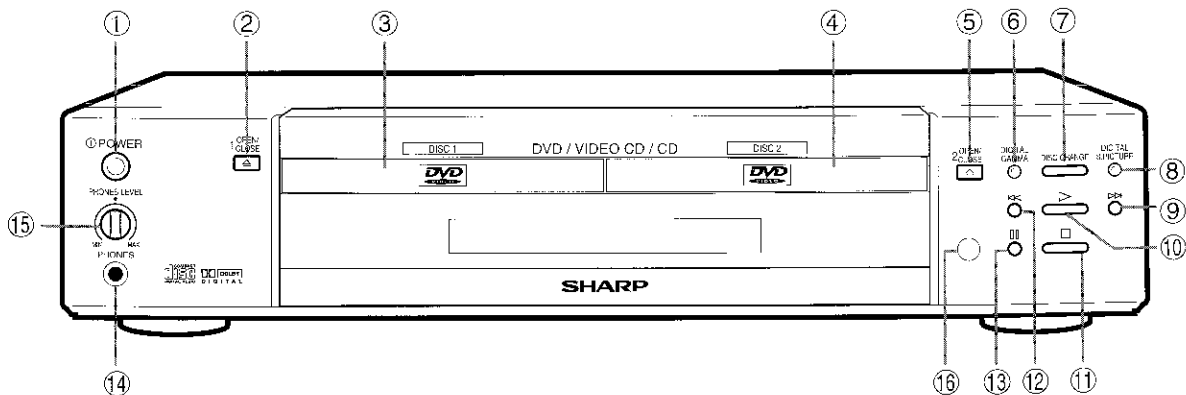

- ① Touche POWER ON/OFF (⏻) (mise sous/hors tension) (voir page 22)
- ② Touche OPEN/CLOSE pour DISC 1 (voir page 22)
- ③ Plateau DISC 1 (voir page 22)
- ④ Plateau DISC 2 (voir page 22)
- ⑤ Touche OPEN/CLOSE pour DISC 2 (voir page 22)
- ⑥ Touche et indicateur DIGITAL GAMMA ON/OFF (voir page 43)
- ⑦ Touche DISC CHANGE (voir page 30)
- ⑧ Touche et indicateur DIGITAL S.PICTURE ON/OFF (super image numérique) (voir page 44)
- ⑨ Touche SKIP avant (⏭) (saut avant) (voir page 26)
- ⑩ Touche PLAY (▶) (lecture) (voir page 23)
- ⑪ Touche STOP (■) (arrêt) (voir page 17)
- ⑫ Touche SKIP arrière (⏮) (saut arrière) (voir page 26)
- ⑬ Touche STILL/PAUSE (⏸) (arrêt sur image/pause) (voir page 23)
- ⑭ Prise PHONES (écouteurs) (voir page 30)
- ⑮ Bouton PHONES LEVEL (volume des écouteurs) (voir page 30)
- ⑯ Capteur de signal de la télécommande

Télécommande

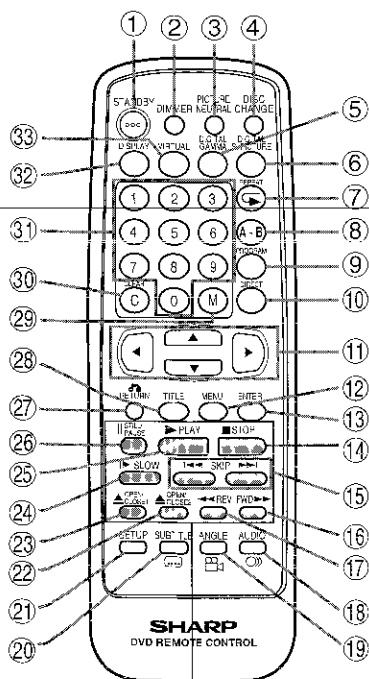

 Touche enduite de peinture lumineuse.

- ① Touche STANDBY (voir page 10)
- ② Touche DIMMER (résistance variable) Utilisez cette touche pour régler la luminosité de l'affichage frontal sur lumineux ou sombre.
- ③ Touche PICTURE NEUTRAL (image neutre) (voir page 45)
- ④ Touche DISC CHANGE (voir page 30)
- ⑤ Touche DIGITAL GAMMA (voir page 43)
- ⑥ Touche DIGITAL S.PICTURE (voir page 44)
- ⑦ Touche REPEAT (répétition) (voir page 37)
- ⑧ Touche A-B (répétition AB) (voir page 38)
- ⑨ Touche PROGRAM (voir page 34)
- ⑩ Touche DIRECT (voir page 32)
- ⑪ Touches ▲▼, ◀▶ (voir page 15)
- ⑫ Touche MENU (voir page 31)
- ⑬ Touche ENTER (validation) (voir page 18)
- ⑭ Touche STOP ■ (voir page 17)
- ⑮ Touche SKIP (saut) (⏮ SKIP ⏭) (voir page 26)
- ⑯ Touche FWD (▶▶) (avance) (voir page 25)
- ⑰ Touche REV (◀◀) (recul) (voir page 25)
- ⑱ Touche AUDIO (🔊) (voir page 42)
- ⑲ Touche ANGLE (📐) (voir page 40)
- ⑳ Touche SUBTITLE (📄) (sous-titres) (voir page 41)
- ㉑ Touche SETUP (réglage) (voir page 15)
- ㉒ Touche OPEN/CLOSE2 (▲) (voir page 22)
- ㉓ Touche OPEN/CLOSE1 (▲) (voir page 22)
- ㉔ Touche SLOW (ralenti) (⏪) (voir page 24)
- ㉕ Touche PLAY (lecture) (▶) (voir page 23)
- ㉖ Touche STILL/PAUSE (⏸) (voir page 23)
- ㉗ Touche RETURN (retour) (voir page 17)
- ㉘ Touche TITLE (voir page 31)
- ㉙ Touche M (mémoire) (voir page 31)
- ㉚ Touche CLEAR (effacement) (voir page 17)
- ㉛ Touches numériques (voir page 17)
- ㉜ Touche DISPLAY (OSD) (affichage) (voir page 21)
- ㉝ Touche VIRTUAL (virtuel) (voir page 46)



Affichage frontal

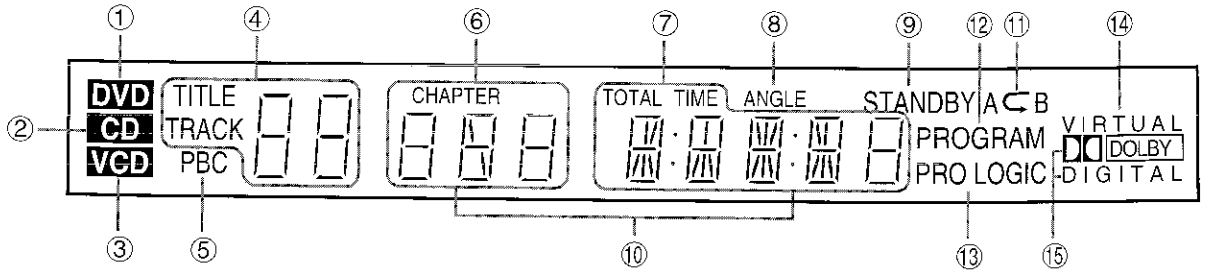

Le schéma ci-dessus reproduit le panneau frontal avec tous les affichages exposés.

- ① S'allume quand un disque DVD est chargé sur le plateau.
- ② S'allume quand un disque CD audio est chargé sur le plateau.
- ③ S'allume quand un CD vidéo est chargé sur le plateau.
- ④ Indique le numéro de titre [DVD seulement]/Indique le numéro de piste [CD vidéo et CD audio]
- ⑤ S'allume pendant la lecture PBC de CDs vidéo seulement (voir page 27)
- ⑥ Indique le numéro de chapitre [DVD seulement]
- ⑦ Indique la durée totale écoulée depuis le début de la lecture d'un disque.
- ⑧ S'allume quand il est possible de modifier l'angle de visionnement. [DVD seulement] (Voir page 40)
- ⑨ Indicateur STANDBY
 - Si aucune autre touche n'est enfoncée au bout de 5 minutes, l'écran de startup <mise en route> (stop<arrêt>) disparaît.
- ⑩ Indicateur de mode opérationnel (messages)
 - <Exemples d'affichage>
 - NO DISC REV
 - OPEN STILL
 - LOAD PAUSE
 - STOP CLOSE
 - PLAY SLOW
 - FW
- ⑪ S'allume pendant la lecture répétée
 - ◀ : Répétition A ◀ B : Répétition A-B
- ⑫ Indicateur PROGRAM
 - S'allume pendant la lecture PROGRAM.
- ⑬ Indicateur PRO LOGIC
- ⑭ Indicateur Ambiance Sonore Virtuelle
- ⑮ Indicateur Dolby Digital (AC-3)

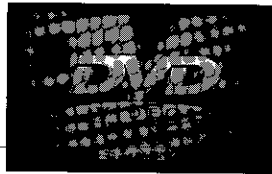

Lecteur (dos)

Utilisation des prises de sortie pour composants couleur (Y, Cb et Cr)

Sélecteur S-VIDEO OUT, VIDEO OUT/Y, Cb, Cr
 (S-VIDEO OUT, VIDEO OUT: utilisé quand un moniteur ou une TV sont raccordés à la prise S-VIDEO OUT ou VIDEO OUT ou LINE1.
 Y, Cb, Cr: Utilisé quand le moniteur ou la TV raccordés sont munis de prises d'entrée Y, Cb et Cr.)

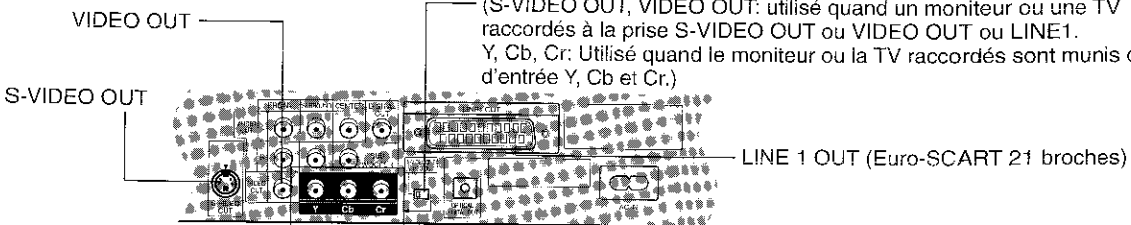

Prises de sortie couleur (Y, Cb et Cr): Certaines télévisions et certains moniteurs sont munis de prises d'entrée pour les signaux couleur (Y, Cb et Cr). Si ces prises sont raccordées aux prises de sortie correspondantes du lecteur DVD, il est possible d'obtenir une image d'une qualité encore supérieure. Si votre moniteur ou votre télévision sont munis de prises d'entrée Y, Cb et Cr, il est conseillé d'utiliser ces prises plutôt que les prises d'entrée VIDEO-OUT ou S-VIDEO OUT. Si vous décidez d'utiliser les prises Y,Cb et Cr, commutez le sélecteur S-VIDEO OUT, VIDEO OUT/Y, Cb, Cr sur "Y, Cb, Cr".



Préparation de la télécommande

Installation des piles

Il faut d'abord installer les piles de la télécommande correctement. Utilisez deux piles R6 (UM/SUM-3 ou AA) de 1,5V (fournies) ou des piles équivalentes.

De même, lorsque la télécommande ne fonctionne plus, remplacez les piles par des neuves.

Assurez-vous que les piles sont installées correctement, en faisant correspondre les bornes (+/−) indiquées à l'intérieur de la télécommande.

REMARQUE

- Ne pas soumettre la télécommande à des chocs, de l'eau ou de l'humidité excessive.
- Il est possible que la télécommande ne fonctionne pas si le capteur du lecteur DVD est exposé à la lumière directe du soleil ou à une autre source de lumière puissante.
- Si les piles ne sont pas utilisées correctement, elles peuvent fuir ou exploser. Lisez et respectez les précautions d'utilisation inscrites sur les piles.
- Ne pas mélanger des piles neuves avec des piles usées, ni des piles de marques différentes.
- Retirez les piles de la télécommande si celle-ci n'est pas utilisée pendant une durée prolongée.

Chargement des piles

- 1 Ouvrez le couvercle du compartiment à piles.
Suivez le sens de la flèche pour ouvrir le couvercle.

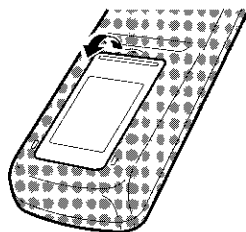

- 2 Installez les piles.
Installez les deux piles R6 (UM.SUM-3 ou AA) fournies avec la télécommande de façon à ce que les bornes + et − des piles correspondent à la position indiquée.

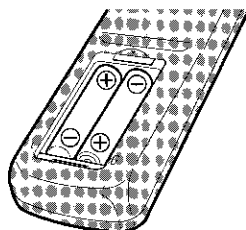

- 3 Refermez le couvercle du compartiment à piles.
Enfoncez le couvercle dans la direction indiquée par la flèche.

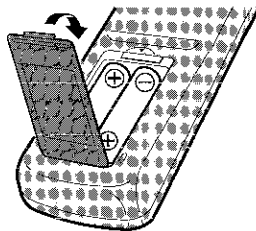



Raccordements de base

- S'assurer que le lecteur DVD et les appareils devant y être raccordés sous tous hors tension.
- Lire le mode d'emploi des appareils à raccorder.
- S'assurer que les couleurs des prises et des fiches à raccorder correspondent à celles des cordons.

La procédure décrite ci-dessous est celle d'un raccordement à la prise S-VIDEO OUT ou VIDEO OUT ou LINE1 OUT (Euro-SCART 21 broches). Régler le sélecteur S-VIDEO OUT, VIDEO OUT/Y, Cb, Cr sur "S-VIDEO OUT, VIDEO OUT".

Raccordement à un téléviseur stéréo **A**

- 1 Téléviseur (vendu séparément)
 - 2 Lecteur DVD
 - 3 Cordon vidéo/audio (fourni)
 - 4 Cordon S-vidéo (fourni)
 - 5 Vers les prises d'entrée audio (rouge, blanc)
 - 6 Vers la prise d'entrée vidéo (jaune)
 - 7 Vers la prise d'entrée S-vidéo
 - 8 Cordon d'alimentation secteur (fourni)
 - 9 Vers la prise secteur (CA 110-240V, 50/60Hz)
- Pour le raccordement LINE 1 OUT, voir page 13.
 - Se reporter à Sélection d'ambiance sonore virtuelle (VIRTUAL) page 46.

Prise de sortie S-Vidéo

La prise de raccordement S (séparé) vidéo sert à séparer les signaux couleur (C) et lumineux (Y) avant de les transmettre au téléviseur pour obtenir une image plus nette. Utilisez le cordon S-vidéo (fourni) pour le raccordement du lecteur DVD à un téléviseur muni d'une prise d'entrée S-vidéo pour obtenir la meilleure image possible.

Raccordement à un téléviseur mono **B**

- 1 Téléviseur (vendu séparément)
 - 2 Lecteur DVD
 - 3 Cordon audio (disponible dans le commerce)
 - 4 Cordon vidéo/audio (fourni)
 - 5 Vers prise d'entrée audio
 - 6 Vers prise d'entrée vidéo
- Pour le raccordement LINE 1 OUT, voir page 13.

Raccordement à une chaîne hi-fi **C**

- 1 Chaîne hi-fi (vendue séparément)
 - 2 Téléviseur (vendu séparément)
 - 3 Lecteur DVD
 - 4 Cordon audio (disponible dans le commerce)
 - 5 Vers prises d'entrée audio (rouge, blanc)
 - 6 Cordon vidéo/audio (fourni)
 - 7 Cordon S-vidéo (fourni) (voir plus haut **A**)
- Pour le raccordement LINE 1 OUT, voir page 13.

REMARQUE

- Lors du raccordement à une chaîne stéréo (2ch), ajuster le réglage SPEAKER à l'intérieur de la fenêtre SET UP sur "2ch/DIGITAL". Voir page 16.

Remarques sur l'installation:

Si le cordon de raccordement entre le lecteur DVD et le téléviseur est enroulé avec le câble de l'antenne, des parasites électriques peuvent affecter les émissions télévisées. S'assurer que les cordons de raccordement du lecteur DVD sont séparés du câble de l'antenne lors de l'installation du lecteur.

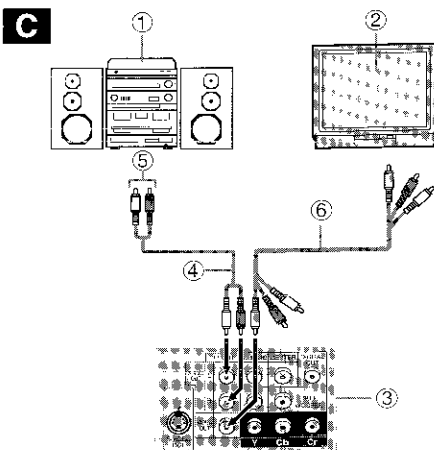
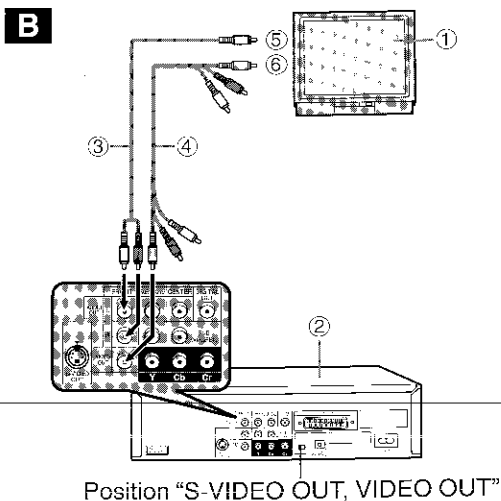
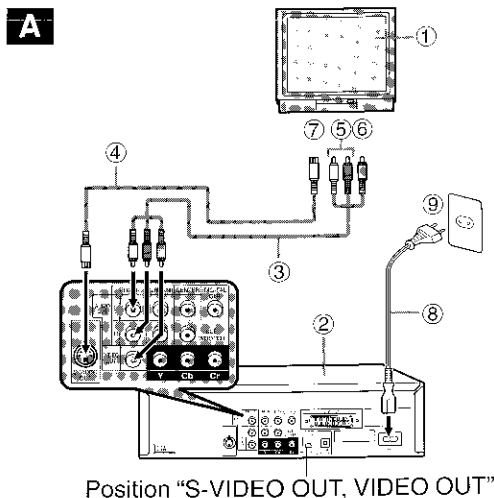



Raccordement audio optionnel

Raccordement à un amplificateur audio-visuel à prises d'entrée 5.1 ch supportant Dolby Digital (AC-3) ou Audio MPEG version 2,0

Ce lecteur DVD comporte un décodeur Dolby Digital (AC-3) ou Audio MPEG version 2,0.

Ce dispositif permet la lecture de disques DVD enregistrés avec Dolby Digital ou Audio MPEG version 2,0 sans avoir besoin de raccorder un décodeur optionnel pour le procédé Dolby Digital ou Audio MPEG version 2,0.

Quand le lecteur DVD est raccordé à un amplificateur audio-visuel avec prises 5.1 ch, il vous est possible d'apprécier une qualité sonore digne d'une salle de théâtre sans sortir de chez vous lors de la lecture de disques enregistrés en Dolby Digital ou Audio MPEG version 2,0.

- ① Téléviseur (vendu séparément)
- ② Lecteur DVD
- ③ Cordon vidéo/audio (fourni)
- ④ Amplificateur avec prises d'entrée 5.1ch (disponible dans le commerce)
- ⑤ Cordons audio (disponibles dans le commerce)
- ⑥ Vers prises d'entrée audio (CENTER)
- ⑦ Vers prises d'entrée audio (SUBWOOFER)
- ⑧ Vers prises d'entrée audio (SURROUND L•R)
- ⑨ Vers prises d'entrée audio (FRONT L•R)
- ⑩ Enceinte centrale
- ⑪ Enceinte frontale (gauche)
- ⑫ Enceinte frontale (droite)
- ⑬ Subwoofer
- ⑭ Enceinte "surround" (gauche)
- ⑮ Enceinte "surround" (droite)
- (⑩-⑮) vendus séparément

• Pour le raccordement LINE 1 OUT, voir ci-dessous.

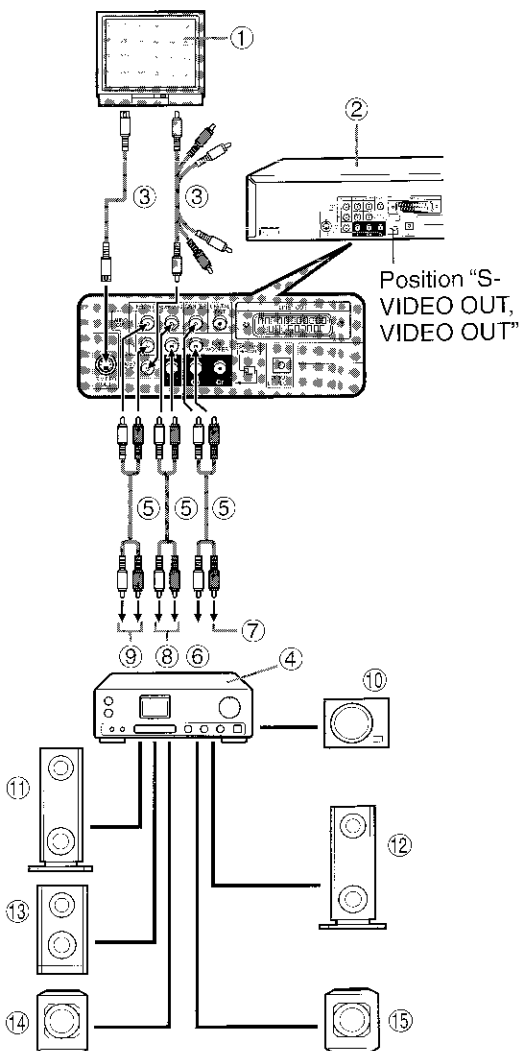

INSTALLATION

REMARQUE

- Si le lecteur DVD est installé près d'un tuner ou d'une radio, ceci peut causer des parasites lors de la réception d'émissions AM. Dans ce cas, éloigner le lecteur DVD de ces appareils.
- Les raccordements d'enceintes décrits ici ne concernent que cet exemple. Pour plus d'informations, se reporter au mode d'emploi de votre amplificateur audio-visuel.

Raccordement à un moniteur ou un téléviseur équipé d'une prise Euro-SCART 21 broches

Lors du raccordement du lecteur à un téléviseur équipé d'une prise Euro-SCART 21 broches, utilisez un câble Euro-SCART 21 broches (en vente dans le commerce) raccordé à la prise LINE1 OUT au lieu du câble vidéo/audio fourni avec le lecteur raccordé à la prise VIDEO OUT. Réglez le sélecteur S-VIDEO OUT, VIDEO OUT/Y, Cb, Cr sur le côté S-VIDEO OUT, VIDEO OUT.

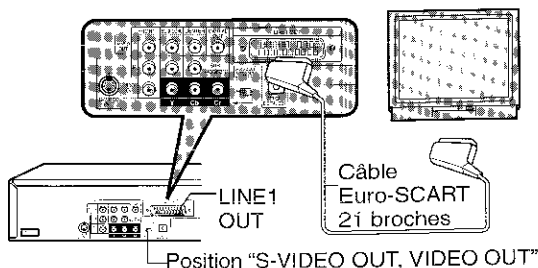

1. Si vous mettez le lecteur DVD sous tension pendant que vous regardez une émission télévisée, l'écran du téléviseur passe automatiquement en mode AV et se met à afficher l'image DVD.
2. Si vous appuyez sur la touche **STANDBY** de la télécommande du lecteur DVD pendant la lecture d'un disque DVD que vous visionnez sur l'écran du téléviseur, l'image DVD disparaît et l'écran retourne à l'image d'une émission télévisée.
Si vous appuyez sur la touche **PLAY** du lecteur DVD, l'image DVD ré-apparaît sur l'écran.

REMARQUE

Sur certains téléviseurs, les opérations décrites ci-dessus peuvent être différentes.



Raccordement à un décodeur avec procédé Dolby Digital (AC-3)/format MPEG Version 2,0 audio

Si un disque DVD enregistré en Dolby Digital ou Audio MPEG version 2,0 est lu sur le lecteur DVD, les signaux Dolby Digital ou Audio MPEG version 2,0 sont émis à partir des prises OPTICAL DIGITAL OUT et DIGITAL OUT du lecteur DVD. Si le lecteur DVD est raccordé à un décodeur Dolby Digital ou Audio MPEG version 2,0, il vous est possible d'apprécier une qualité sonore digne d'une salle de théâtre sans sortir de chez vous. (Un câble optique numérique supplémentaire en option est nécessaire pour le raccordement avec un décodeur Dolby Digital. De même, un autre câble est nécessaire pour utiliser la prise de sortie DIGITAL OUT.)

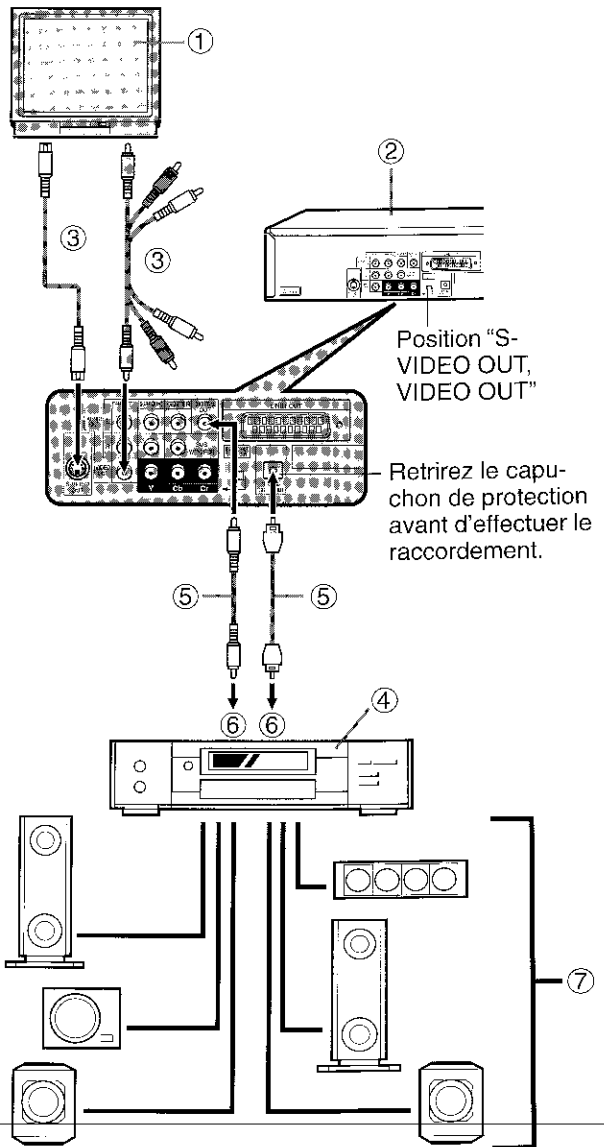

Préparatifs

- Si vous désirez utiliser les prises de sortie OPTICAL DIGITAL OUT ou DIGITAL OUT, le réglage SPEAKER à l'intérieur de la fenêtre SET UP doit être réglé sur "2ch/DIGITAL".

- ① Téléviseur (vendu séparément)
 - ② Lecteur DVD
 - ③ Cordon vidéo/audio (fourni)
Cordon S-vidéo (fourni) (voir **A** en page 12)
 - ④ Décodeur ou amplificateur avec procédé Dolby Digital (AC-3) (disponible dans le commerce)
 - ⑤ Câble optique numérique (disponible dans le commerce) ou câble coaxial (disponible dans le commerce). (Utilisez le câble approprié à votre système audio)
 - ⑥ Prise d'entrée sonore optique numérique ou d'entrée coaxiale numérique. (Utilisez la prise appropriée à votre système audio).
 - ⑦ Raccorder les enceintes. (Voir page 13.)
- Pour le raccordement LINE 1 OUT, voir page 13.



Préparations pour faire apparaître l'écran SETUP (pour la sélection de mode de lecture disque PAL ou disque NTSC)

- 1) Le lecteur DVD est réglé sur "NTSC" à sa sortie d'usine.
- 2) Aucun réglage n'est nécessaire si vous utilisez des disques enregistrés suivant les normes NTSC.
- 3) Si vous désirez lire des disques enregistrés suivant les normes PAL, introduisez d'abord un disque PAL. Le lecteur DVD se règle automatiquement sur la lecture PAL.
Si vous ne lisez pas un disque PAL d'abord, les disques PAL lus par la suite seront lus en noir et blanc seulement et les images en seront déformées.
- 4) Si vous avez déjà lu un disque NTSC et désirez maintenant lire un disque PAL, suivez les instructions décrites au 3) ci-dessus pour faire apparaître l'écran SET UP pour PAL.

Réglages

Avant d'utiliser votre lecteur DVD, vous devez effectuer les cinq réglages décrits ci-après.

- TV/MODE SET Effectue les réglages pour le type de téléviseur raccordé et le format de lecture pour du matériel vidéo grand-écran.
- SPEAKER Effectue les réglages pour le nombre et le type de composants audio et d'enceintes raccordés, et si le lecteur DVD est raccordé à un système audio ou à un téléviseur.
- PARENTAL
 - Règle ou change le niveau parental (1 à 8)
 - Utilisé pour régler ou changer le mot de passe utilisé pour empêcher de changer trop facilement le niveau parental.
- PRO LOGIC Utiliser ce réglage pour la lecture de disques enregistrés en Dolby Pro Logic au moyen du raccordement analogue.
- SUBWOOFER Si vous avez sélectionné "5.1ch" parmi les réglages de SPEAKER, vous pouvez choisir ON ou OFF pour ce réglage suivant que vous utilisez un subwoofer ou non.

REMARQUE

- Les affichages sur écran (OSD = On Screen Display) utilisés dans ce mode d'emploi sont seulement des exemples donnés dans le but de l'explication. Les affichages réels peuvent différer légèrement de ce qui est montré ici.

Réglage TV/MODE SET

- 1 Avec le lecteur DVD en repos, appuyez sur la touche **SETUP** de la télécommande pour faire apparaître l'écran SET UP.

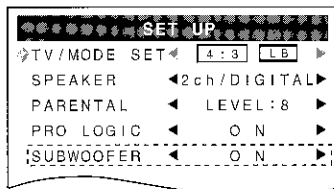

Seulement affiché quand SPEAKER est réglé sur "5.1ch". Ceci n'apparaît pas quand "2ch/DIGITAL" est sélectionné.

- 2 Utilisez les touches ▲ ou ▼ des commandes de curseur de la télécommande pour faire avancer le curseur (➔) de l'écran sur TV/MODE SET.

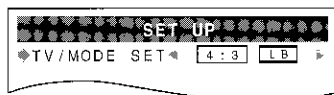

- 3 Utilisez les touches ◀ ou ▶ des commandes de curseur de la télécommande pour sélectionner [4:3] [PS], [4:3] [LB] ou [16:9].

- [4:3] [PS] — (Mode Pan & Scan): Quand du matériel vidéo grand-écran est lu, ce mode rogne les bords droit et gauche de l'écran pour adapter l'image à un écran TV traditionnel.

REMARQUE

- Certains enregistrements grand-écran qui ne peuvent pas être rognés par le mode Pan & Scan sont lus automatiquement dans le mode boîte-à-lettre (bandes noires en haut et en bas de l'écran).
- [4:3] [LB] — (Mode boîte-à-lettre): Quand du matériel vidéo grand-écran est lu dans ce mode sur un écran TV traditionnel, deux bandes noires apparaissent en haut et en bas de l'écran.
- [16:9] — (TV grand-écran): C'est le mode adéquat pour lire des vidéos grand-écran sur un écran TV grand-écran.

REMARQUE

- Il vous faut aussi régler le mode écran de votre téléviseur grand-écran sur "FULL".

- 4 Une fois accomplis les réglages de l'étape 3 ci-dessus, enfoncez la touche **ENTER** de la télécommande pour valider les réglages TV/MODE SET. L'écran normal réapparaît. Si vous désirez continuer et effectuer les autres réglages (SPEAKER, PARENTAL, PRO LOGIC et SUBWOOFER), appuyez sur la touche **ENTER** après avoir effectué tous ces réglages.

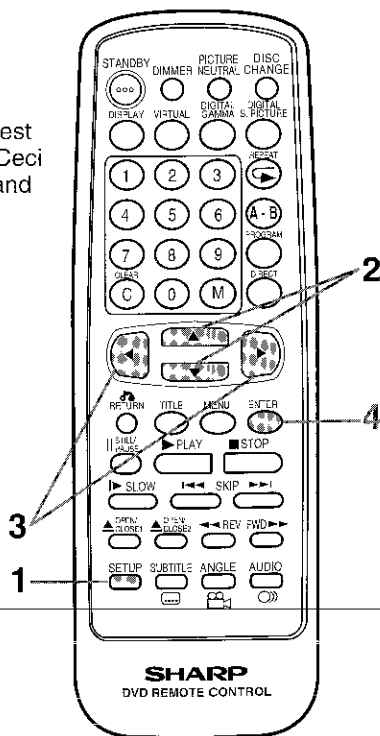



Réglage SPEAKER

5 Utilisez les touches ▲ ou ▼ des commandes de curseur de la télécommande pour faire avancer le curseur (➔) de l'écran sur SPEAKER.

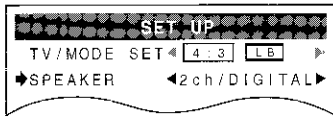

6 Utilisez les touches ◀ ou ▶ des commandes de curseur de la télécommande une seule fois pour faire apparaître le diagramme d'installation actuelle des enceintes.

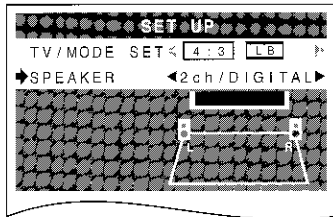

Sélectionnez entre "2ch/DIGITAL" ou "5.1ch" comme type de système d'enceintes.

- 2ch/DIGITAL — Sélectionnez cette option quand vous raccordez le lecteur à l'entrée audio d'un téléviseur stéréo ou à un système audio avec deux enceintes.
- Sortie numérique: Réglez toujours sur "2ch/DIGITAL" si vous utilisez les prises de sortie OPTICAL DIGITAL OUT ou DIGITAL OUT.

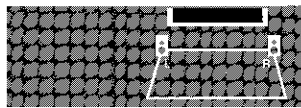

REMARQUE

- Avec un téléviseur mono, utilisez le réglage "2ch/DIGITAL".

ATTENTION

- Si vous raccordez votre lecteur à un système audio à deux enceintes (2ch) ou à un téléviseur stéréo (raccordé à AUDIO OUT "FRONT"), ne pas choisir "5.1ch" car ceci pourrait causer des dégâts à vos enceintes lors de l'augmentation du volume sonore.

- 5.1ch — Choisir ce réglage pour le raccordement à un système audio à 6 enceintes. (2 enceintes frontales, 1 enceintes centrale, 2 enceintes "surround" et 1 subwoofer)

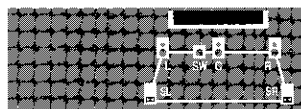

- Sortie analogique: Réglez toujours sur "5.1ch" si vous utilisez les prises AUDIO OUT "FRONT", "SURROUND", "CENTER" ou "SUBWOOFER".

7 Utilisez les touches ◀ ou ▶ des commandes de curseur de la télécommande pour sélectionner le nombre de canaux ("2ch/DIGITAL" ou "5.1ch").

REMARQUE

- Si votre système d'enceintes ne correspond pas au diagramme OSD, vous ne pourrez pas reproduire le son original de votre disque. Dans ce cas, utilisez le réglage "2ch/DIGITAL".

8 Une fois les réglages de l'étape 7 achevés, appuyez sur la touche **ENTER** de la télécommande pour sortir du processus de réglage. Toutefois, si vous désirez effectuer d'autres réglages, passez à l'étape 9 sans appuyer sur la touche **ENTER**.

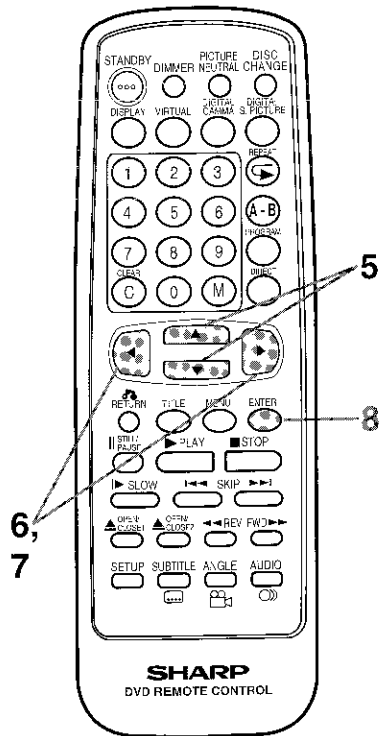



Réglage de niveau PARENTAL

9 Utilisez les touches ▲ ou ▼ des commandes de curseur de la télécommande pour faire avancer le curseur (➔) de l'écran sur PARENTAL.

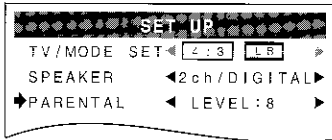

10 Utilisez les touches ◀ ou ▶ des commandes de curseur de la télécommande une seule fois pour faire apparaître l'écran d'introduction du mot de passe et de sa modification.

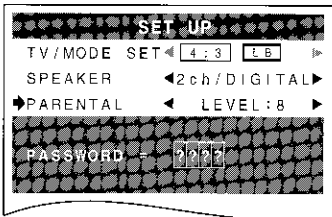

REMARQUE

- Utilisez les touches ▲ ou ▼ des commandes de curseur de la télécommande pour vous déplacer entre les différents choix de réglage.
- Appuyez sur la touche **C** (RETURN) de la télécommande pour retourner à l'écran de l'étape 9.

11 Utilisez les touches numériques (0 à 9) de la télécommande pour entrer un mot de passe à quatre chiffres.

PASSWORD = — Ceci apparaît si le mot de passe choisi est 1234.

REMARQUE

- Introduire chaque chiffre posément pour l'enregistrer dans la mémoire séparément.
- Appuyez sur la touche **C** (CLEAR) de la télécommande pour retourner à l'étape précédente.
- Une fois votre mot de passe à quatre chiffres introduit, (affichage de vérification de mot de passe) apparaît.

Si vous avez déjà choisi un mot de passe:

- apparaît à l'étape 10 ci-dessus.

12 Pour confirmer votre mot de passe, introduisez de nouveau les chiffres que vous avez introduits à l'étape 11 (au moyen des touches numériques de la télécommande).

REMARQUE

- A ce moment, la couleur de fond des tirets passe du jaune au blanc.
- Si vous commettez une erreur en ré-introduisant votre mot de passe,  (symbole d'erreur) apparaît à droite du cadre des chiffres.
- Si vous introduisez trois fois de suite le mauvais numéro, l'écran normal ré-apparaît.
- Sur certains disques DVD, le réglage de niveau PARENTAL est fixe et ne peut être modifié.
- Voir page 19 pour plus d'informations concernant le réglage du niveau TEMPORARY PARENTAL (parental temporaire).

Si vous avez oublié votre mot de passe, il est possible de l'effacer en appuyant quatre fois sur la touche **STOP** (◻ sur le lecteur DVD, ■ STOP sur la télécommande).

- A ce moment-là, la couleur de fond des tirets passe du jaune au blanc quand la touche **STOP** est enfoncée. Les quatre chiffres disparaissent et ré-apparaît.

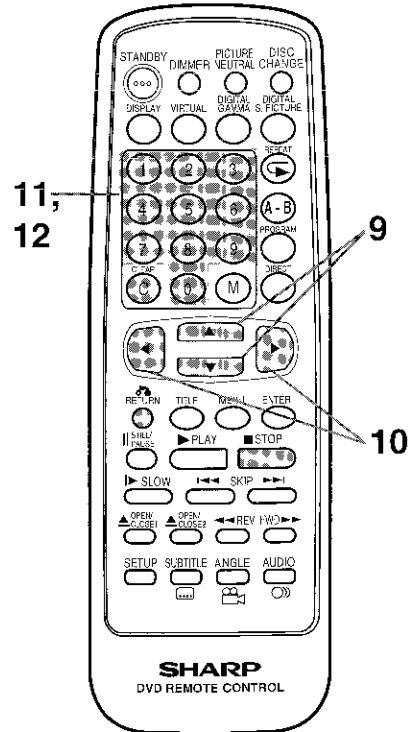



- 13** Quand le mot de passe correct est introduit, l'écran de modification du niveau parental apparaît.

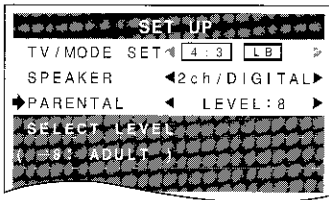

- Appuyez sur les touches ◀ ou ▶ des commandes de curseur de la télécommande pour modifier le niveau parental. (Exemple) Si le niveau actuel est 8:

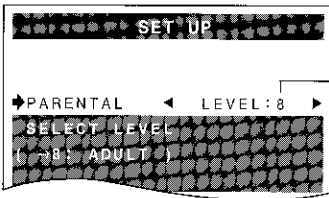

Peut être modifié à n'importe quel chiffre entre 1 et 8.

- Niveau 1: pour un visionnement restrictif → Niveau 8: pour un visionnement d'adultes. (Plus le chiffre est bas, plus importante est la restriction.)

- 14** Une fois que le niveau parental est modifié suivant la procédure de l'étape 13 ci-dessus, appuyez sur la touche **ENTER** de la télécommande pour sortir des procédures de réglages. Toutefois, si vous désirez effectuer le réglage PRO LOGIC, passez à l'étape 15 suivante sans appuyer sur la touche **ENTER**.

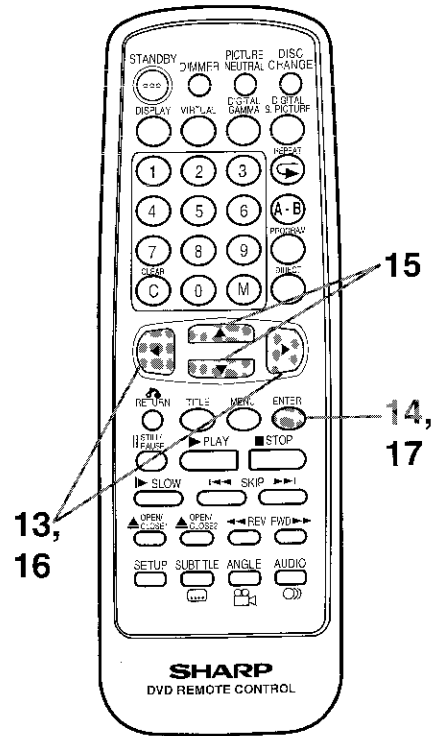

Réglage PRO LOGIC

Utilisez ce réglage pour les disques enregistrés avec Dolby Pro Logic au moyen d'un raccordement analogique.

Attention:

- Seuls les disques DVD enregistrés avec Dolby Pro Logic peuvent être écoutés en Dolby Pro Logic.

- 15** Utilisez les touches ▲ ou ▼ des commandes de curseur de la télécommande pour le déplacer sur (➡) PRO LOGIC.
- 16** Utilisez les touches ◀ ou ▶ des commandes de curseur de la télécommande pour sélectionner "ON" ou "OFF".
 ON: Choisissez ce réglage pour écouter du matériel audio Pro Logic avec le réglage SPEAKER établi sur "5.1ch". Choisissez ce réglage pour utiliser Virtual Surround (Pro Logic) avec le réglage SPEAKER sur "2ch/DIGITAL".
 OFF: Choisissez ce réglage pour écouter en surround (Pro Logic) avec le réglage SPEAKER sur "2ch/DIGITAL".
- 17** Une fois le réglage effectué à l'étape 16 ci-dessus, appuyez sur la touche **ENTER** de la télécommande pour sortir de la procédure de réglage. Toutefois, si vous désirez continuer et effectuer le réglage suivant (SUBWOOFER), passez à l'étape 18 sans appuyer sur la touche **ENTER**.



Réglage SUBWOOFER

REMARQUE

- Ce réglage peut seulement être effectué si le réglage SPEAKER décrit en page 16 est réglé sur "5.1ch".

- Utilisez les touches ▲ ou ▼ des commandes de curseur de la télécommande pour déplacer le curseur (➡) sur SUBWOOFER.
- Utilisez les touches ◀ ou ▶ des commandes de curseur de la télécommande pour sélectionner "ON" ou "OFF".
ON: Le canal SUBWOOFER est activé (ON). (Sortie sur canal 5.1)
OFF: Le canal SUBWOOFER est désactivé (OFF). (Sortie sur canal 5.0)
- Une fois ce réglage effectué, appuyez sur la touche ENTER de la télécommande pour valider les réglages.

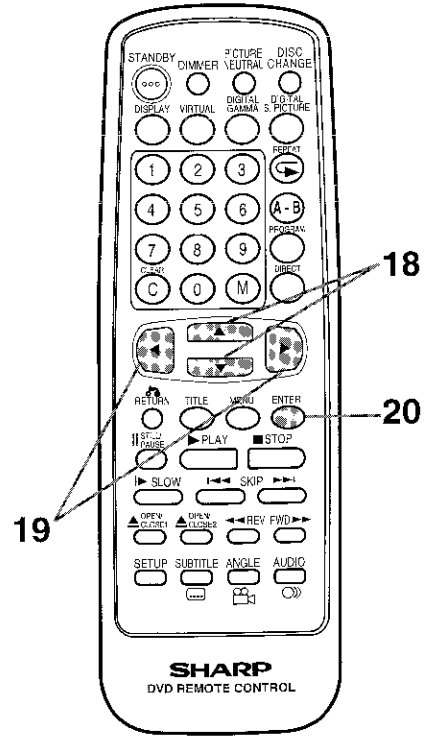

Réglage de niveau TEMPORARY PARENTAL

En plus des réglages de niveau PARENTAL expliqués en pages 17 et 18, certains disques proposent au spectateur de modifier temporairement le niveau parental. Dans ce cas, l'écran figurant sur la droite apparaît. Quand cet écran apparaît, suivre la procédure suivante pour modifier temporairement le niveau parental.

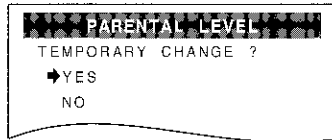

REMARQUE

- Ce changement n'est valide que pour le disque lu actuellement.

- Utilisez les touches ▲ ou ▼ des commandes de curseur de la télécommande pour sélectionner "YES" (oui) ou "NO" (non).
YES: Modifie temporairement le niveau parental (modifie le niveau à une valeur autre que celle réglée initialement (page 17)).
NO: Ne modifie pas le niveau parental (maintient le niveau réglé initialement (page 17)).

- Appuyez sur la touche ENTER de la télécommande.

- Si "NO" a été sélectionné à l'étape 1, l'écran normal ré-apparaît.
- Si "YES" a été sélectionné à l'étape 1, l'écran figurant sur la droite apparaît.
- Pour modifier temporairement le niveau parental, introduisez votre mot de passe (page 17), et confirmez le mot de passe. Le niveau change automatiquement mais temporairement au niveau spécifié par le disque actuellement dans le lecteur DVD.

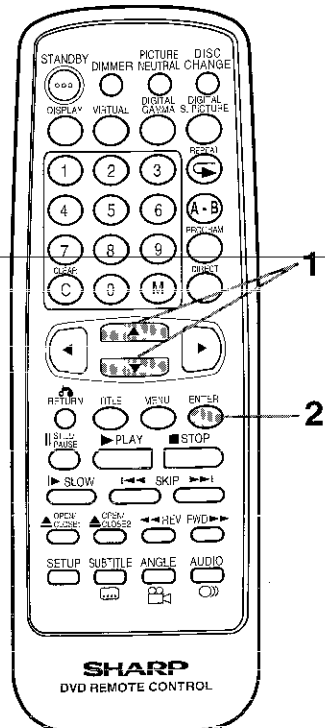
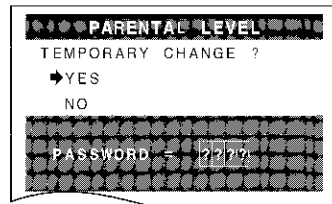

- Une fois achevée la procédure de modification temporaire (TEMPORARY CHANGE), appuyez sur la touche ENTER de la télécommande. (L'écran normal ré-apparaît.)



Indicateur disque absent

Le message NO DISC apparaît quand les plateaux sont fermés et:

1) Il n'y a pas de disque sur le plateau.

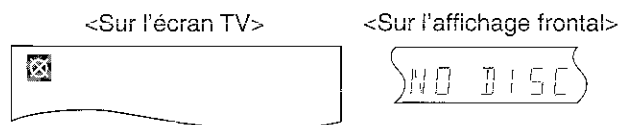

Indicateur erreur disque

Un symbole  apparaît quand les plateaux sont fermés et:

1) Le disque chargé n'est pas DVD, VCD ou CD.

2) Le disque n'est pas chargé correctement (à l'envers, etc.)

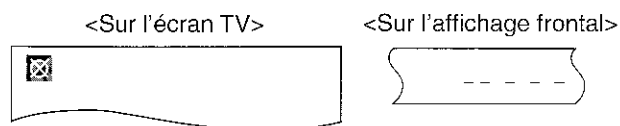

Indicateur d'erreur de numéro de région (localité)

Si un disque DVD est chargé et que le numéro de région (localité) du lecteur diffère du numéro indiqué sur le disque (voir page 6), le symbole  apparaît sur l'écran TV et la lecture est interrompue. (Le disque ne peut pas être lu.)

Indicateur d'erreur de niveau parental

Si un disque DVD est chargé pour être lu et que le niveau parental réglé sur le lecteur ne correspond pas au niveau indiqué sur le disque, le symbole  apparaît sur l'écran TV et la lecture est interrompue. (Le disque ne peut pas être lu.)



Indicateurs de modes opérationnels

L'affichage qui apparaît sur l'écran TV passe de "AUTO" à "ON" à "OFF" et repasse à "AUTO" chaque fois que la touche **DISPLAY** de la télécommande est enfoncée.

- Mode AUTO — Affiché 3 secondes quand la lecture commence.
- Mode ON — Affiché continuellement jusqu'à changement de mode.
- Mode OFF — Pas affiché.

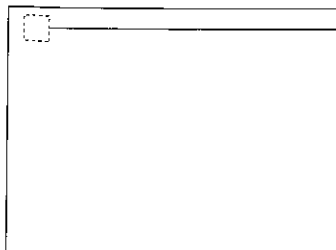

<Fenêtre de mode opérationnel>

Exemples d'affichage

	Ecran TV	Affichage frontal	Remarques
Si aucun disque n'est chargé ou si un disque illisible est chargé quand le lecteur est mis sous tension.		NO DISC ou ---	
Plateau ouvert		OPEN	Ceci est seulement affiché quand un plateau s'ouvre ou se ferme et que l'indicateur LED pour ce disque est allumé.
Plateau fermé		CLOSE	
Chargement		LOAD	
Arrêt		STOP	L'indicateur de durée change pour indiquer d'autres données (durée totale, etc.)
Lecture		PLAY	
Arrêt sur image/Pause		STILL ou PAUSE	Diffère suivant le type de disque chargé.
Avance rapide		FWD	
Recul rapide		REV	
Ralenti		SLOW	Non utilisable avec VCDs ou CDs.

Préparatifs

- Mettez votre téléviseur sous tension, et sélectionnez "VIDEO" comme source d'entrée des signaux. Reportez-vous au mode d'emploi de votre téléviseur pour plus d'informations.
- Mettez aussi votre chaîne stéréo sous tension si le lecteur DVD y a été raccordé.

REMARQUE

- Des menus sont enregistrés sur certains disques DVD. Dans ce cas, vous pouvez faire apparaître le menu de ces disques sur l'écran en appuyant sur la touche **MENU** de la télécommande. Il vous est ensuite possible de sélectionner entre les différentes options de lecture (sous-titres, langue, langue des sous-titres, etc.) au moyen des touches numériques (**0** à **9**) ou des commandes de curseur de la télécommande pour sélectionner une option et en appuyant sur la touche **ENTER** pour valider votre choix.

Lecture de base

- 1 Appuyez sur la touche **POWER** de votre lecteur DVD (ON).

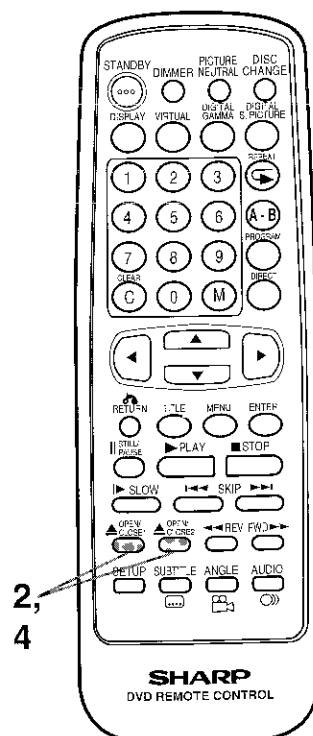
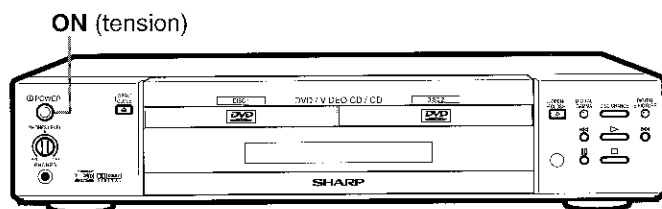

- 2 Appuyez sur la touche **1 OPEN/CLOSE** (▲) ou la touche **2 OPEN/CLOSE** (▲) du lecteur DVD pour ouvrir le plateau de lecture que vous souhaitez utiliser. (Vous pouvez aussi ouvrir un plateau en appuyant sur la touche ▲**OPEN/CLOSE1** ou la touche ▲**OPEN/CLOSE2** de la télécommande.)

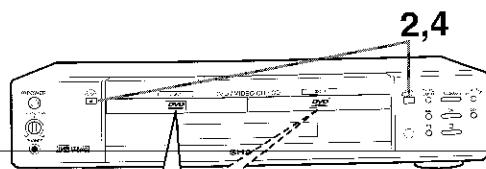

REMARQUE

- Les plateaux DISC 1 et DISC 2 ne peuvent pas être ouverts en même temps.

- 3 Placez un disque sur le plateau de lecture. Tenez le disque sans en toucher la surface, et placez-le côté imprimé vers le haut, en l'alignant avec les guides afin de le positionner correctement.

- ① Disque de 8cm (3")
- ② Disque de 12cm (5")

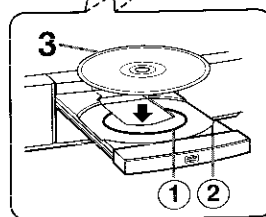

ATTENTION:

Ne pas empiler de disques sur le plateau. Ceci peut endommager le lecteur et les disques.

- 4 Appuyez sur la touche **1 OPEN/CLOSE** (▲) ou la touche **2 OPEN/CLOSE** (▲) du lecteur DVD pour fermer le plateau de lecture. (Vous pouvez aussi fermer un plateau en appuyant sur la touche ▲**OPEN/CLOSE1** ou la touche ▲**OPEN/CLOSE2** de la télécommande.)



5 Appuyez sur ► **PLAY**. (Lecteur DVD: ►, Télécommande: ► **PLAY**)

- Si aucun menu ou titre n'a été enregistré au début du disque, la lecture commence immédiatement.
- Les disques peuvent aussi être lus dans les modes Ralenti, Arrêt sur image, Avance image par image, Avance rapide et Recul rapide.

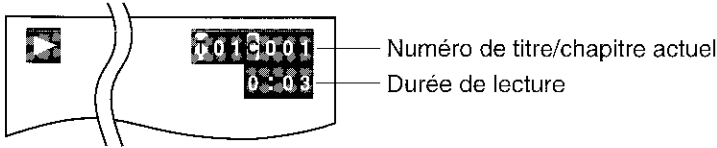

Si la touche **DISPLAY** de la télécommande est utilisée pour régler le mode d'affichage sur **AUTO**, seulement ► apparaît.

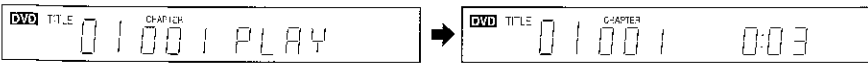

(Au bout de 3 secondes)

- Si le disque contient plus d'un titre, un écran de menu apparaît sur le téléviseur au bout de quelques instants (seulement pour les disques avec **TITLE MENU**).

REMARQUE

- Sur certains disques, les chapitres ne sont pas affichés.

6 Utilisez les commandes de curseur (ou une touche numérique) sur la télécommande pour sélectionner le titre désiré. (Illuminez le numéro du titre désiré.)

(Exemple)

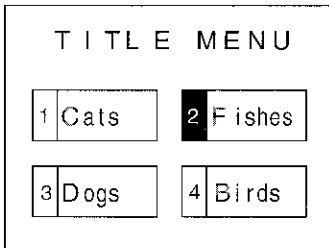

7 Appuyez sur la touche **ENTER** ou **M** de la télécommande. (Exemple)

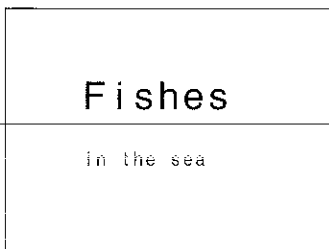

La lecture du titre choisi commence.

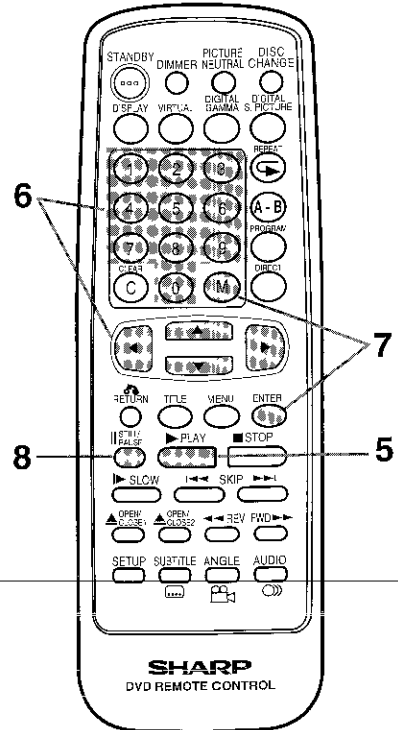

OPERATIONS DE BASE

Arrêt sur image

8 Appuyez sur la touche **|| STILL/PAUSE**. (Lecteur DVD: ||, télécommande: || **STILL/PAUSE**)

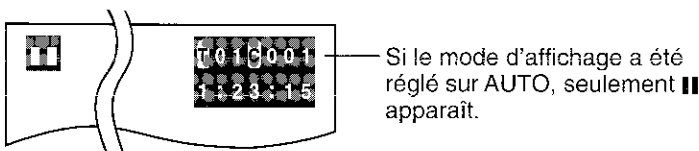

(Au bout de 3 secondes)



- 9 Si vous appuyez sur ► **PLAY** sur la télécommande (Lecteur DVD: ▷, télécommande: ► **PLAY**) quand une image immobile est affichée (STILL/PAUSE), la lecture reprend normalement.

Avance image par image

- 10 Appuyez sur la touche **|| STILL/PAUSE** (Lecteur DVD: ||, télécommande: **|| STILL/PAUSE**) une fois dans le mode d'arrêt sur image.
 - La lecture reprend image par image à chaque pression sur la touche.

Pour retourner au mode de lecture normale

Appuyez sur ► **PLAY** (Lecteur DVD: ▷, télécommande: ► **PLAY**).

Ralenti

- 11 Appuyez sur la touche ► **SLOW** (de la télécommande) à partir du mode de lecture ou d'arrêt sur image.

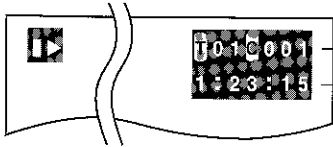

Sur certains disques, le numéro de chapitre et la durée de lecture ne sont pas affichés. Quand le mode d'affichage a été réglé sur AUTO, seulement ► apparaît.

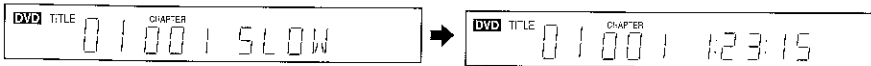

(Au bout de 3 secondes)

REMARQUE

- La lecture au ralenti ne peut être utilisée en reculant.
- Sur certains disques, la lecture au ralenti n'est pas possible.

Pour retourner au mode d'arrêt sur image

Appuyez sur la touche **|| STILL/PAUSE** (Lecteur DVD: ||, télécommande: **|| STILL/PAUSE**).

Pour retourner au mode de lecture normale

Appuyez sur ► **PLAY** (Lecteur DVD: ▷, télécommande: ► **PLAY**).

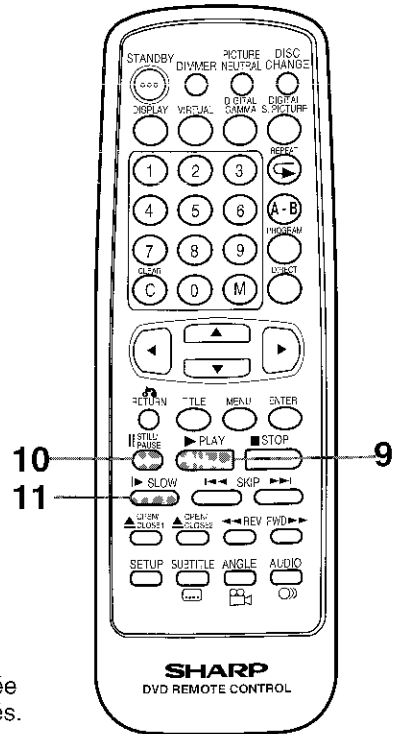



Avance rapide

- 1 Si vous appuyez sur la touche **FWD▶▶** de la télécommande pendant la lecture d'un disque, l'image commence à avancer plus rapidement.

REMARQUE

- Sur certains disques, la fonction d'avance rapide est invalide.
- Le son et les sous-titres ne sont pas lus.

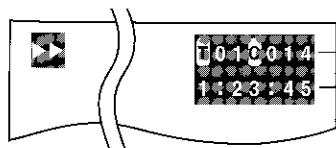

Sur certains disques, le numéro de chapitre et la durée de lecture n'apparaissent pas. Si le mode d'affichage a été réglé sur AUTO, seulement ▶▶ apparaît.

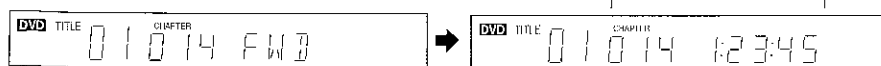

(Au bout de 3 secondes)

- 2 Si vous appuyez sur la touche **FWD▶▶** de la télécommande quand un disque est en avance rapide, l'image se met à défiler plus rapidement encore. (L'avance rapide passe de la vitesse modérée à la vitesse élevée à chaque pression sur la touche **FWD▶▶**.)
- 3 Appuyez sur la touche **▶PLAY** (Lecteur DVD: ▶, télécommande: ▶▶ PLAY) une fois que le chapitre recherché est atteint.

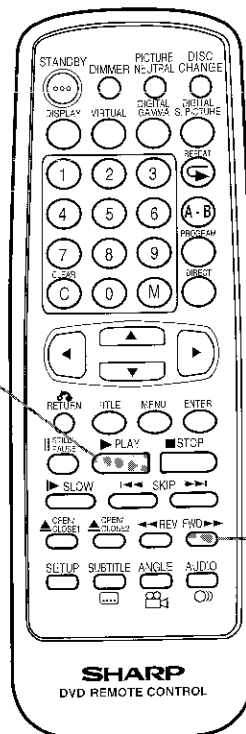

Recul rapide

- 1 Si vous appuyez sur la touche **◀◀REV** de la télécommande pendant la lecture d'un disque, l'image se met à reculer rapidement.

REMARQUE

- Sur certains disques, cette fonction est invalide.
- Le son et les sous-titres ne sont pas lus.
- Le recul rapide ne peut pas sauter par dessus plus d'un titre.

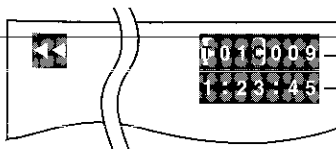

Sur certains disques, le numéro de chapitre et la durée de lecture n'apparaissent pas. Si le mode d'affichage AUTO a été sélectionné, seulement ◀◀ apparaît.

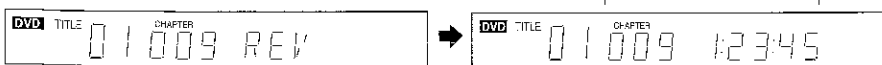

(Au bout de 3 secondes)

- 2 Si vous appuyez sur la touche **◀◀REV** de la télécommande quand un disque est en recul rapide, l'image se met à défiler plus rapidement encore. (Le recul rapide passe de la vitesse modérée à la vitesse élevée à chaque pression sur la touche **◀◀REV**.)
- 3 Appuyez sur la touche **▶PLAY** (Lecteur DVD: ▶, télécommande: ▶▶ PLAY) une fois que le chapitre recherché est atteint.

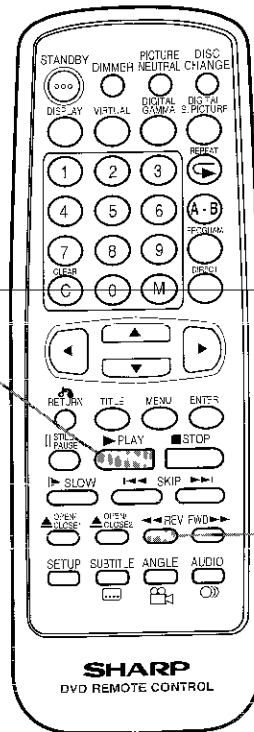



Saut (vers l'avant)

Saut (vers l'avant): Lors de la lecture d'un disque, cette fonction permet de sauter jusqu'au début du chapitre suivant et de reprendre automatiquement la lecture à partir de ce point.

REMARQUE

- Sur les disques ou les titres qui ne possèdent pas de chapitres, la lecture saute jusqu'au titre suivant.
- Sur certains disques, cette fonction est invalide.
- La lecture saute au chapitre suivant à chaque pression sur la touche. Quand le dernier chapitre est atteint, la lecture reprend au début du disque.

- 1 Pendant la lecture d'un disque, appuyez sur la touche **SKIP** (Lecteur DVD: , télécommande: **SKIP**).

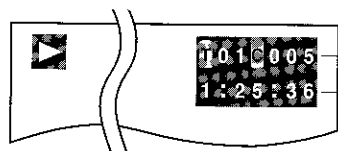

Sur certains disques, le numéro de chapitre et la durée de lecture n'apparaissent pas. Si le mode d'affichage AUTO a été sélectionné, seulement  apparaît.

REMARQUE

- Non affiché pendant le saut. L'affichage reprend pendant la lecture suivant le saut.

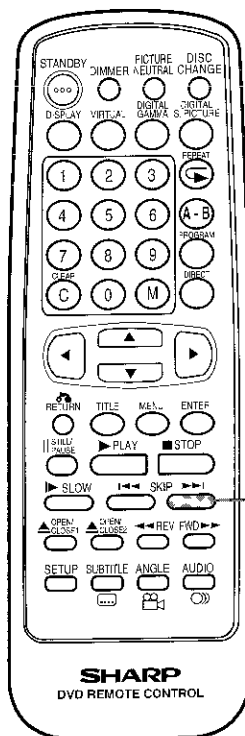
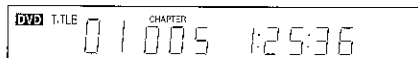

Saut (vers l'arrière)

Saut (vers l'arrière): Lors de la lecture d'un disque, cette fonction permet de sauter en arrière jusqu'au début du chapitre actuel et de reprendre automatiquement la lecture à partir de ce point.

REMARQUE

- Sur les disques ou les titres qui ne possèdent pas de chapitres, la lecture saute en arrière jusqu'au début du titre actuel ou du disque.
- Sur certains disques, cette fonction est invalide.

- 1 Pendant la lecture d'un disque, appuyez sur la touche **SKIP** (Lecteur DVD: , télécommande: **SKIP**).

- L'écran du téléviseur et l'affichage frontal du lecteur sont le même que celui de la fonction de Saut (vers l'avant) décrite plus haut.

Si vous appuyez sur la touche **SKIP** et que la lecture commence, et appuyez sur la touche **SKIP** de nouveau moins de 10 secondes plus tard, la lecture reprend au début du chapitre précédent.

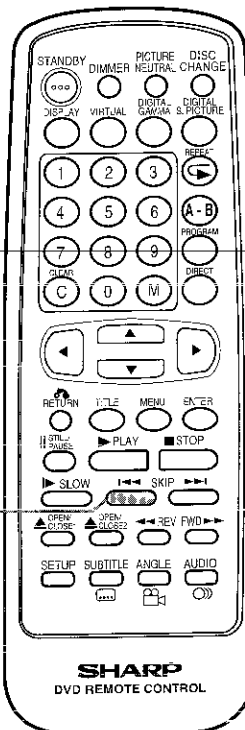

Lecture de VCD (CD vidéo) et CD (CD audio)

Préparatifs

Pour préparer le lecteur à la lecture de disques DVD, exécutez les étapes 1 à 4 de la "Lecture de Base" (page 22).

Lecture de CDs vidéo avec la commande de lecture (PBC)

- Appuyez sur la touche ► **PLAY** pour commencer la lecture. La durée n'est pas affichée.
- Si vous spécifiez le numéro de la piste que vous désirez reproduire (quand la lecture est arrêtée) et appuyez sur la touche ► **PLAY**, la lecture commence normalement (pas la lecture PBC).

- 1 Appuyez sur la touche ► **PLAY** (Lecteur DVD: ▷, télécommande: ► PLAY).
 - Les disques peuvent aussi être lus dans les modes d'avance rapide et de recul rapide.

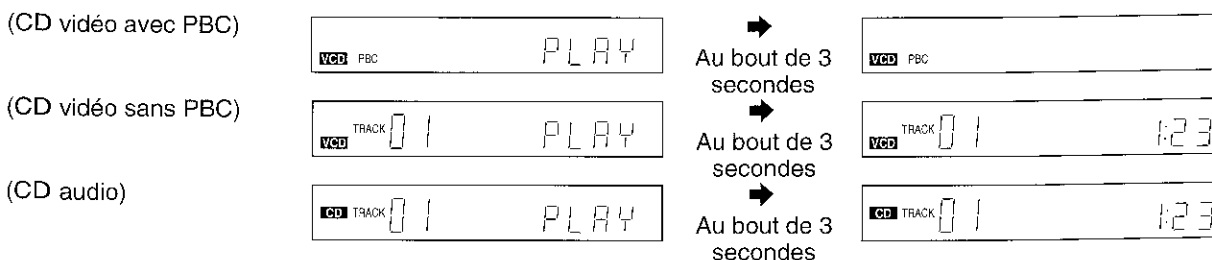
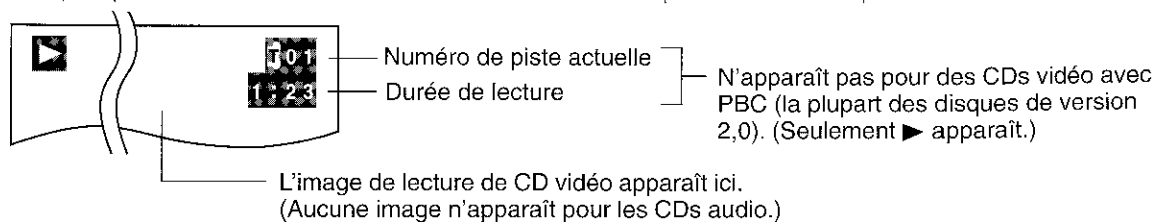

- 2 Appuyez sur la touche **II STILL/PAUSE** (Lecteur DVD: ⏏, télécommande: II STILL/PAUSE).

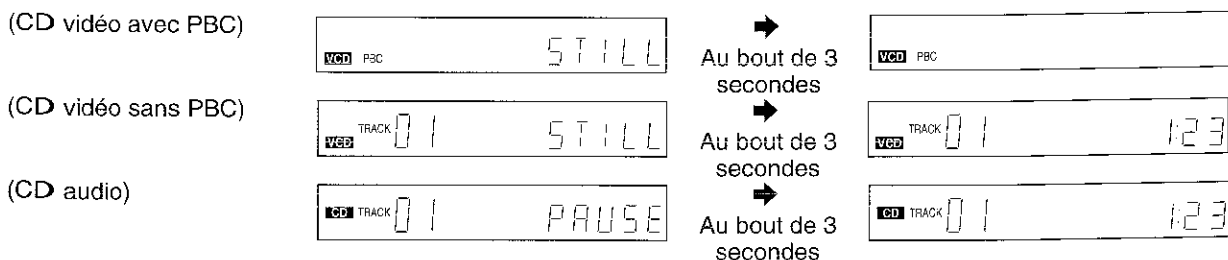
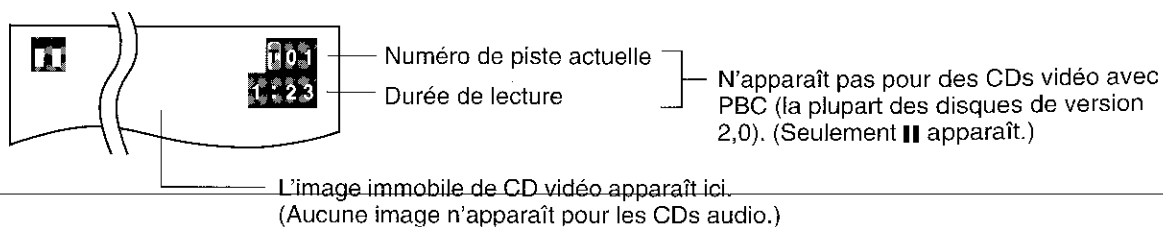

REMARQUE

- La lecture au ralenti n'est pas valide sur les CDs vidéo ou audio.
- La lecture image par image est invalide sur les VCDs. (CDs vidéo).
- La qualité de l'image des CDs vidéo est équivalente à celle des bandes vidéo lues sur un magnétoscope.

- 3 Si vous appuyez sur ► **PLAY** sur la télécommande (Lecteur DVD: ▷, télécommande: ► PLAY) quand la lecture est temporairement interrompue (STILL/PAUSE), la lecture reprend normalement.



Avance rapide

REMARQUE

- Le son et les sous-titres ne sont pas lus (CDs vidéos).
- Le son n'est pas reproduit (CDs audio).

1 Pendant la lecture d'un disque, appuyez sur la touche **FWD** de la télécommande.

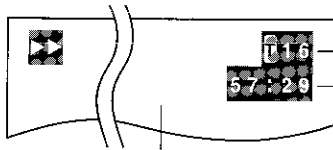

Numéro de piste actuelle
Durée de lecture

N'apparaît pas pour des CDs vidéo avec PBC (la plupart des disques de version 2,0). (Seulement **FWD** apparaît.)

L'image d'avance rapide CD vidéo apparaît ici.
(Aucune image n'apparaît pour les CDs audio.)

(CD vidéo avec PBC)



Au bout de 3 secondes



(CD vidéo sans PBC)



Au bout de 3 secondes





(CD audio)



Au bout de 3 secondes



2 Quand la piste recherchée est atteinte, appuyez sur la touche **PLAY** (Lecteur DVD: , télécommande:  PLAY).

Recul rapide

REMARQUE

- Le son et les sous-titres ne sont pas lus (CDs vidéos).
- Le son n'est pas reproduit (CDs audio).

1 Pendant la lecture d'un disque, appuyez sur la touche **REV** de la télécommande.

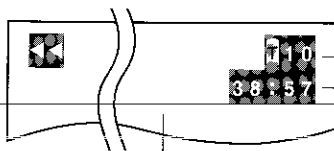

Numéro de piste actuelle
Durée de lecture

N'apparaît pas pour des CDs vidéo avec PBC (la plupart des disques de version 2,0). (Seulement **REV** apparaît.)

L'image de recul rapide CD vidéo apparaît ici.
(Aucune image n'apparaît pour les CDs audio.)

(CD vidéo avec PBC)



Au bout de 3 secondes

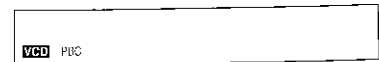

(CD vidéo sans PBC)

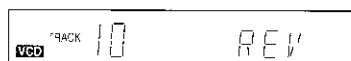

Au bout de 3 secondes





(CD audio)

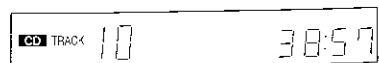

Au bout de 3 secondes



2 Quand la piste recherchée est atteinte, appuyez sur la touche **PLAY** (Lecteur DVD: , télécommande:  PLAY).



Saut (vers l'avant)

Saut (vers l'avant): Lors de la lecture d'un disque, cette fonction permet de sauter jusqu'au début de la piste suivante et de reprendre automatiquement la lecture à partir de ce point.

REMARQUE

- Saute à la position SUIVANTE quand un VCD (CD vidéo) est lu dans le mode PBC.

1 Pendant la lecture d'un disque, appuyez sur la touche **SKIP▶▶▶** (Lecteur DVD: ▶▶▶, télécommande: SKIP▶▶▶).

- S'il n'existe qu'une seule piste sur le disque, ou si la lecture est celle de la dernière piste, la lecture reprend au début du disque.

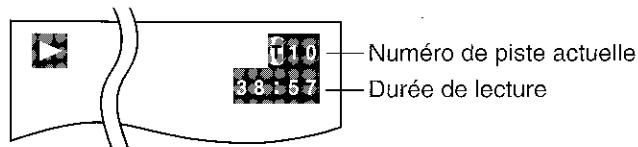

N'apparaît pas pour des CDs vidéo avec PCB (la plupart des disques de version 2,0). (Seulement ▶ apparaît.)

REMARQUE

- N'apparaît pas pendant le saut. L'affichage reprend pendant la lecture suivant immédiatement le saut.

(CD vidéo avec PBC)



(CD vidéo sans PBC)

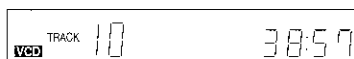

(CD audio)



Saut (vers l'arrière)

Saut (vers l'arrière): Lors de la lecture d'un disque, cette fonction permet de sauter en arrière jusqu'au début de la piste actuelle et de reprendre automatiquement la lecture à partir de ce point.

- Si la touche est enfoncée plusieurs fois de suite, une piste est sautée à chaque pression sur la touche.

REMARQUE

- Saute à la position PRECEDENTE quand un VCD (CD vidéo) est lu dans le mode PBC.

1 Pendant la lecture d'un disque, appuyez sur la touche **◀◀SKIP** (Lecteur DVD: ◀◀, télécommande ◀◀SKIP).

- L'écran du téléviseur et l'affichage frontal du lecteur sont le même que ceux de la fonction de Saut (vers l'avant) décrite plus haut.



Utilisation de la fonction de plateau double

<Avantages>

- Vous pouvez changer le disque sur le plateau non-utilisé (ouvrir et fermer le plateau) pendant que l'autre plateau est utilisé pour la lecture d'un disque.
- Bien qu'il n'y ait qu'une tête de lecture (pickup), la lecture peut passer très rapidement et très facilement d'un disque à l'autre en appuyant sur la touche **DISC CHANGE** de la télécommande.

REMARQUE

- Quels que soient les types de disques chargés sur le plateau 1 et/ou le plateau 2 (des disques à lecture automatique ou non), la lecture commence automatiquement pour le disque où se trouve la tête de lecture dès que la touche **DISC CHANGE** de la télécommande est enfoncée.

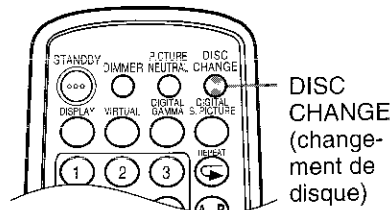

Si des disques sont chargés sur les plateaux 1 et 2, ils peuvent être lus consécutivement l'un après l'autre. Il existe cependant un très court délai entre les deux pour permettre à la tête de lecture de passer de l'un à l'autre.

	Exemple d'opération	Mouvement du pickup et affichages témoins lumineux
Quand les deux disques sont arrêtés	1. Ouverture ou fermeture du plateau DISC 2 quand le pickup est situé sur le disque 2 (témoin DISC 2 s'allume).	1. Le témoin DISC 2 s'éteint et le témoin DISC 1 se met à clignoter. Le plateau DISC 2 s'ouvre. Quand vous refermez le plateau DISC 2, le pickup se déplace automatiquement sur le DISC 2 et le témoin DISC 2 s'allume, prêt pour la lecture du disque 2.
	2. Ouverture ou fermeture du plateau DISC 2 quand le pickup est situé sur le disque 1 (témoin DISC 1 allumé).	2. Quand vous refermez le plateau DISC 2, le pickup se déplace automatiquement sur le disque 2 pour en commencer la lecture.
Si un des disques est en cours de lecture	1. Ouverture ou fermeture du plateau DISC 1 quand le disque 1 est en cours de lecture.	1. Le témoin DISC 1 s'éteint et le témoin DISC 2 se met à clignoter. Le plateau DISC 1 s'ouvre. Quand vous refermez le plateau DISC 1, le pickup retourne automatiquement sur le disque 1 et le témoin DISC 1 s'allume, prêt à en commencer la lecture.
	2. Ouverture ou fermeture du plateau DISC 2 quand le disque 1 est en cours de lecture.	2. L'ouverture ou la fermeture du plateau DISC 2 n'affecte pas la lecture du disque 1.
		Quand le pickup se déplace, le témoin de disque (DISC 1 ou DISC 2) vers lequel se déplace le pickup se met à clignoter.

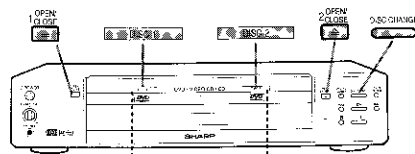

[Témoins de plateau]

- Le témoin de plateau s'allume quand le pickup est positionné au dessus de ce plateau.
- A chaque pression sur la touche **DISC CHANGE**, le pickup se déplace au dessus de l'autre plateau et le témoin de ce plateau s'allume.



Utilisation des écouteurs

Préparatifs

- Pour l'utilisation des écouteurs, choisissez toujours le réglage **SPEAKER** de l'écran SET UP sur "2ch/DIGITAL".

Vous pouvez utiliser des écouteurs pour recevoir les signaux sonores.

- 1 Branchez les écouteurs dans la prise PHONES du lecteur DVD.
- 2 Utilisez le bouton de réglage PHONES LEVEL pour ajuster le volume de l'écouteur.

REMARQUE

- Assurez-vous que vos écouteurs ont une prise de 6,5mm de diamètre et une impédance de 10 kilo-ohms.

Attention:

Évitez d'écouter à des volumes trop élevés pouvant être dangereux pour vos oreilles.

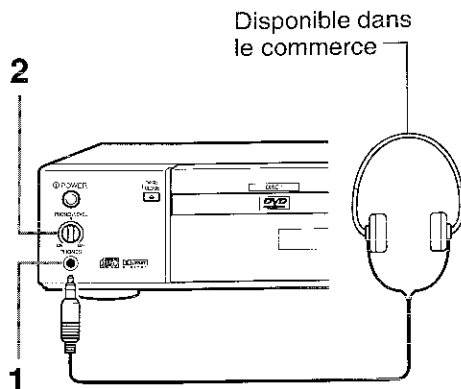

Sélection directe des scènes

<Disques DVD>

Sélection des scènes par numéro de titre

REMARQUE

- Cette fonction est seulement valide sur les disques DVD possédant un écran de titres.

(Exemple) Visionnement du titre "2".

- Appuyez sur la touche **TITLE** de la télécommande pour faire apparaître l'écran de titres.

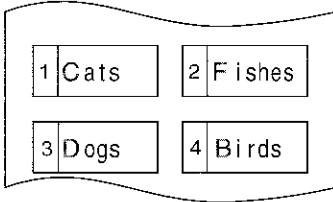

- Utilisez les touches de la commande de curseur ou les touches numériques (0 à 9) de la télécommande pour introduire 2 dans le □. (2)

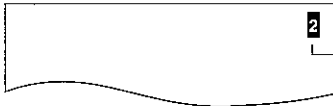

Si une touche numérique (0 à 9) est utilisée pour effectuer la sélection, le numéro sélectionné apparaît dans le carré.

- Si vous appuyez sur la touche **M** ou **ENTER** de la télécommande, le titre 2 commence à être lu.

Comment aller de l'écran menu aux Titres/ Changement de langue du menu

REMARQUE

- Cette fonction est seulement valide sur les disques DVD avec un écran de menu.

- Appuyez sur la touche **MENU** de la télécommande pour faire apparaître l'écran de menu.

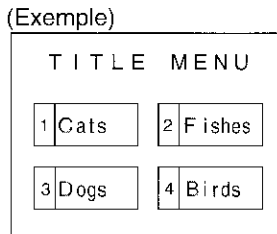

- Utilisez les touches de la commande de curseur ou les touches numériques (0 à 9) de la télécommande pour souligner le titre désiré. (Le titre 2 a été sélectionné.)

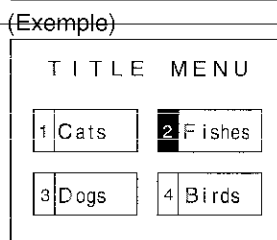

- A chaque pression sur la touche **SETUP** de la télécommande, le texte du menu passe à la langue suivante disponible sur le disque DVD.

REMARQUE

- Les langues non disponibles sur le disque ne sont pas affichées.
- Reportez-vous à la "Liste de code langue sur l'écran de menu" de la page 47.

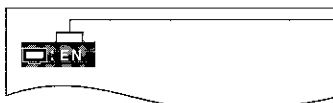

Les langues sont indiquées par des codes de deux lettres.

- Quand vous appuyez sur la touche **M** ou **ENTER** de la télécommande, la lecture du titre 2 commence.

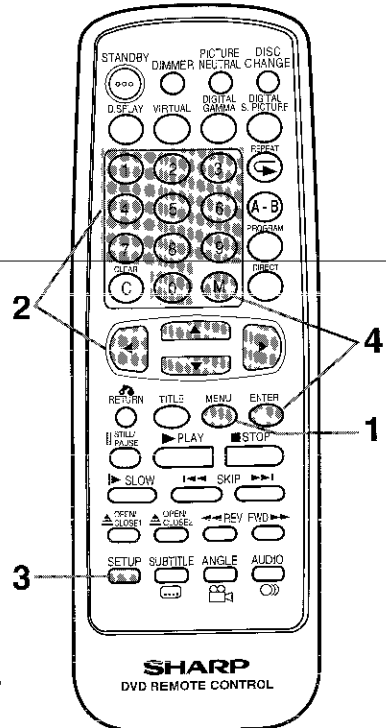
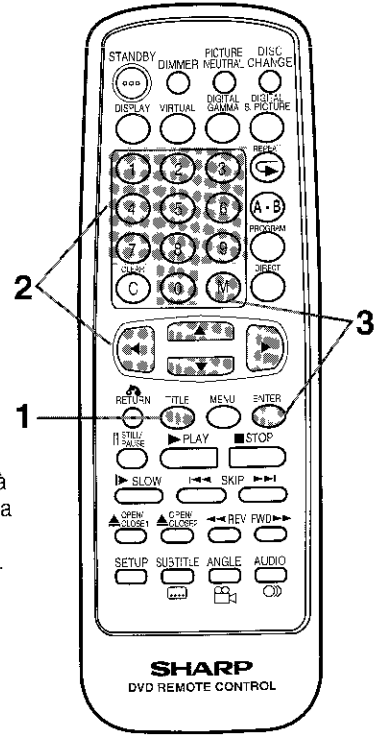

FONCTIONS SPÉCIALES



Fonction de saut direct

Cette fonction vous permet de sauter directement au début de n'importe quel titre (piste) ou chapitre pendant la lecture d'un disque.

- Appuyez sur la touche **M** ou **▶PLAY** moins de 10 secondes après avoir appuyé sur une touche numérique pour sélectionner le titre, le chapitre ou la piste désirés. Si plus de 10 secondes ont passé, votre sélection est automatiquement annulée.

REMARQUE

- La fonction de saut direct de titre est invalide sur les disques qui n'ont pas de titres enregistrés.
- Sur certains disques, cette fonction est invalide.

<Disques DVD>

Saut direct de titre

- 1 Pendant la lecture d'un disque, appuyez sur la touche **DIRECT** de la télécommande.

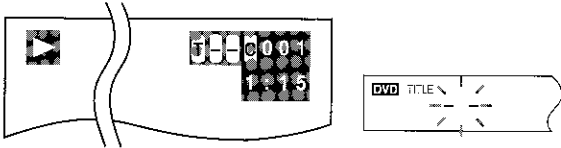

- 2 Au moyen des touches numériques (0 à 9) de la télécommande, sélectionnez un numéro de titre. (Si vous sélectionnez un numéro de plus de deux chiffres, ce sont les deux derniers chiffres qui apparaissent.)

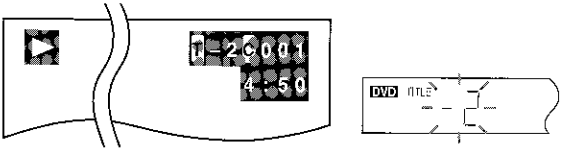

- 3 Appuyez sur la touche **M** ou **▶PLAY** de la télécommande pour valider votre sélection, le lecteur saute au titre 2 et la lecture commence immédiatement.

REMARQUE

- Si le numéro de titre sélectionné n'existe pas sur le disque, le numéro est ignoré quand la touche **M** ou **▶PLAY** est enfoncée.

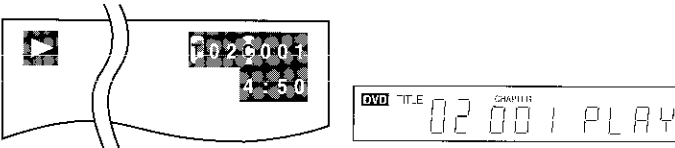

Saut direct de chapitre

- 4 Pendant la lecture d'un disque, appuyez deux fois sur la touche **DIRECT** de la télécommande. (Appuyez une fois pour titre et deux fois pour chapitre.)

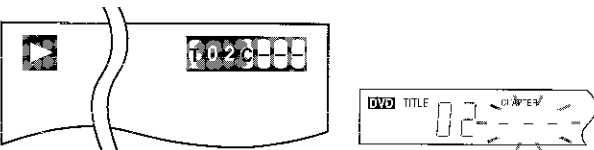

REMARQUE

- Seul le saut direct de titre est disponible dans le mode d'arrêt. La fonction de saut direct de chapitre ne peut pas être utilisée dans ce mode.

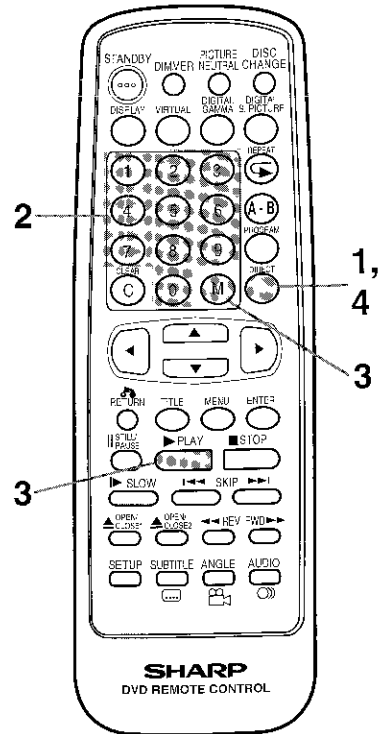



5 Au moyen des touches numériques (0 à 9) de la télécommande, sélectionnez le numéro du chapitre recherché. (Si vous sélectionnez un numéro de plus de trois chiffres, ce sont les trois derniers chiffres qui sont affichés.)

(Exemple) Sélection du chapitre 27.

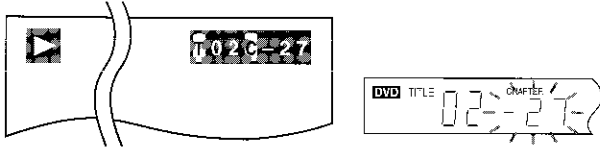

6 Appuyez sur la touche M ou ►PLAY de la télécommande pour valider le numéro du chapitre sélectionné, le lecteur saute directement au chapitre 27 et en commence la lecture.

REMARQUE

- Si le numéro du chapitre sélectionné n'existe pas sur le disque, le numéro est ignoré quand la touche M ou ►PLAY est enfoncée.

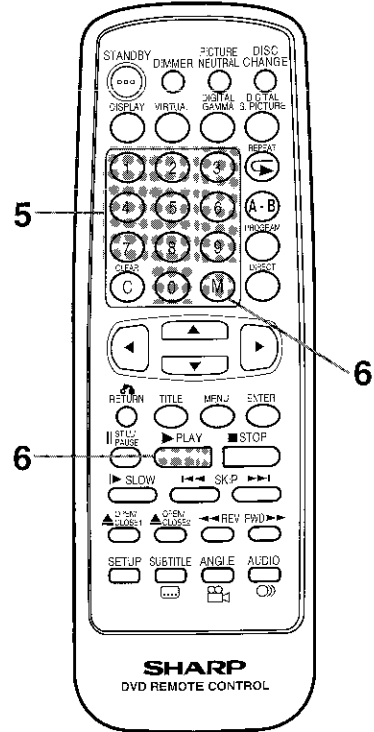
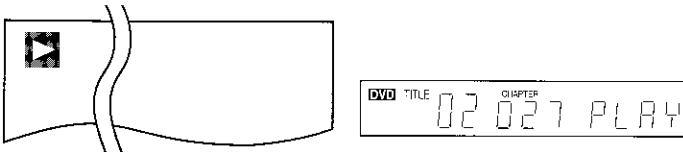

<VCD (CDs vidéo) et CD (CDs audio)>

Saut direct de piste

1 Pendant la lecture d'un disque ou lorsqu'il est arrêté, sélectionnez le numéro de piste recherché au moyen des touches numériques (0 à 9) de la télécommande. (Si vous sélectionnez un numéro de plus de deux chiffres, ce sont les deux derniers chiffres qui sont affichés.)

REMARQUE

- Cette fonction n'est pas valide pendant la lecture PBC d'un CD vidéo. Utilisez cette fonction quand la lecture du disque est arrêtée.

(Exemple) Sélection de la piste 14.

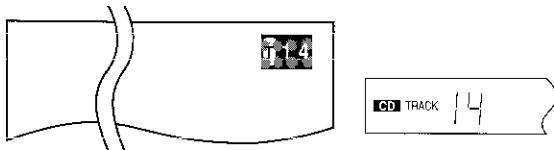

2 Appuyez sur la touche M ou ►PLAY de la télécommande pour valider le numéro de la piste sélectionnée, le lecteur saute directement à la piste 14 pour en commencer la lecture.

REMARQUE

- Si le numéro du chapitre sélectionné n'existe pas sur le disque, le numéro est ignoré quand la touche M ou ►PLAY est enfoncée.

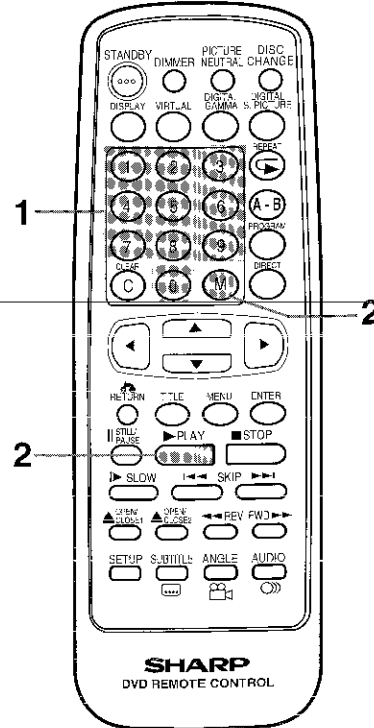

Lecture programmée

Les trois types de lecture programmée disponibles sur ce lecteur DVD sont les suivants: lecture programmée par titres (disques DVD), lecture programmée par chapitres (disques DVD) et lecture programmée par pistes (disques VCD/CD).

REMARQUE

- Si vous appuyez sur la touche **DISC CHANGE** puis sur la touche **PROGRAM**, le programme original est annulé et l'écran de réglage de programme pour le disque apparaît.
- Il n'est pas possible d'inclure dans le même programme des éléments provenant de disques placés dans les plateaux 1 et 2.
- Sur certains disques, la lecture programmée n'est pas possible.

<Disques DVD>

Lecture programmée par titres

- 1 Appuyez sur la touche **PROGRAM** sur la télécommande pendant l'arrêt du disque. L'écran de réglages de programmation par titres apparaît.

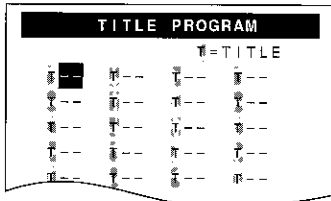

- 2 Utilisez les touches numériques (0 à 9) de la télécommande pour sélectionner le numéro des titres dans puis enfoncez la touche **M**. (Le curseur lumineux se déplace sur la droite (programmation suivante).)

REMARQUE

- Si le numéro de titre n'existe pas sur le disque, ce numéro est ignoré quand la touche **M** est enfoncée. Appuyez sur la touche **C** (CLEAR) pour effacer.

(Exemple) Titre numéro 5 sélectionné.

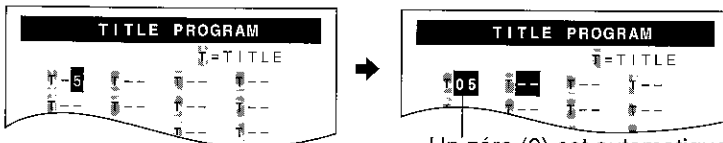

Un zéro (0) est automatiquement introduit avant le premier chiffre.

- 3 Répétez la procédure de l'étape 2 pour chaque titre que vous désirez programmer.
 - Si vous tapez plus de deux chiffres, seuls les deux derniers chiffres sont affichés.
 - Si vous appuyez sur la touche **C** (CLEAR) pendant que vous tapez le numéro d'un titre, le numéro retourne à .
 - Si vous appuyez sur la touche **C** (CLEAR) quand le lecteur DVD est dans le mode d'attente de programmation (curseur dans) , le curseur lumineux retourne à la position précédente.
 - Si vous maintenez enfoncée la touche **C** (CLEAR) pendant plus de 2 secondes pendant que vous tapez les numéros, tous les numéros sélectionnés sont effacés et le curseur lumineux retourne à la position initiale (en haut à gauche).
 - Il est possible de programmer 20 titres au total.
 - Pour effacer l'écran de programmation des titres, appuyez sur la touche **RETURN** ou **STOP** sur la télécommande.
- 4 Appuyez sur la touche **PLAY** de la télécommande pour commencer la lecture des titres programmés. (Appuyez sur la touche quand l'écran de réglage de programme apparaît.)



- 5 Appuyez sur la touche **STOP** pour arrêter la lecture programmée.

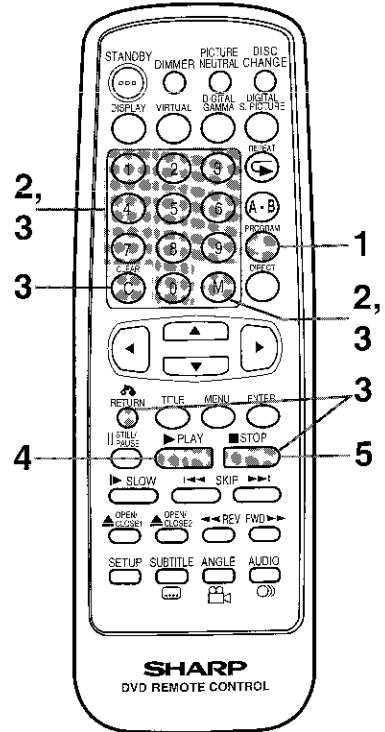



<Disques DVD>

Lecture programmée par chapitres

- Appuyez deux fois sur la touche **PROGRAM** sur la télécommande pendant l'arrêt du disque. (Appuyez une fois pour les titres et deux fois pour les chapitres.)
L'écran de réglages de programmation par chapitres apparaît.

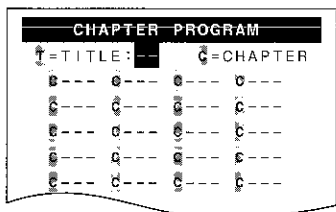

- Utilisez d'abord les touches numériques (**0 à 9**) de la télécommande pour sélectionner le numéro de titre désiré puis enfoncez la touche **M**.
- Utilisez les touches numériques (**0 à 9**) de la télécommande pour sélectionner le numéro des chapitres dans puis enfoncez la touche **M**. (Le curseur lumineux se déplace sur la droite (programmation suivante).)

REMARQUE

- Si le numéro de chapitre n'existe pas sur le disque, ce numéro est ignoré quand la touche **M** est enfoucée. Appuyez sur la touche **C** (CLEAR) pour effacer.

(Exemple) Chapitre numéro 35 sélectionné.

→ Un zéro (0) ou un double zéro (00) est automatiquement introduit avant le premier ou le deuxième chiffre.

- Répétez la procédure de l'étape 3 pour chaque chapitre que vous désirez programmer.
 - Si vous tapez plus de trois chiffres, seuls les trois derniers chiffres sont affichés.
 - Si vous appuyez sur la touche **C** (CLEAR) pendant que vous tapez le numéro d'un chapitre, le numéro retourne à .
 - Si vous appuyez sur la touche **C** (CLEAR) quand le lecteur DVD est dans le mode d'attente de programmation (curseur dans), le curseur lumineux retourne à la position précédente.
 - Si vous maintenez enfoucée la touche **C** (CLEAR) pendant plus de 2 secondes pendant que vous tapez les numéros, tous les numéros sélectionnés sont effacés et le curseur lumineux retourne à la position initiale (en haut à gauche).
 - Il est possible de programmer 20 chapitres au total.
 - Pour effacer l'écran de programmation des chapitres, appuyez sur la touche **RETURN** ou **STOP** sur la télécommande.
- Appuyez sur la touche **PLAY** de la télécommande pour commencer la lecture des chapitres programmés. (Appuyez sur la touche quand l'écran de réglage de programme apparaît.)
- Appuyez sur la touche **STOP** pour arrêter la lecture programmée.

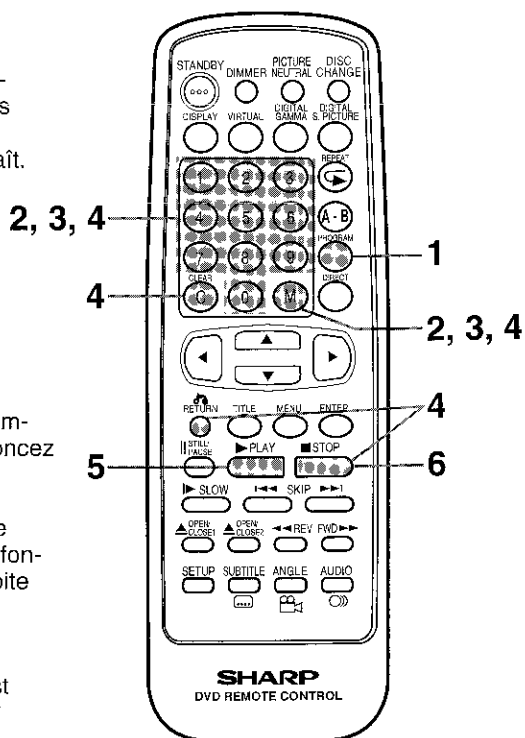



<VCD (CDs vidéo) et CDs (CDs audio)>

Lecture programmée par pistes

- Appuyez sur la touche **PROGRAM** sur la télécommande pendant l'arrêt du disque. L'écran de réglages de programmation par pistes apparaît.

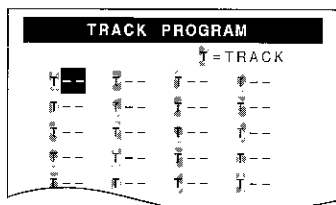

- Utilisez les touches numériques (0 à 9) de la télécommande pour sélectionner le numéro des pistes dans puis enfoncez la touche **M**. (Le curseur lumineux se déplace sur la droite (programmation suivante).)

REMARQUE

- Si le numéro de piste n'existe pas sur le disque, ce numéro est ignoré quand la touche **M** est enfoncée. Appuyez sur la touche **C** (CLEAR) pour effacer.

(Exemple) Piste numéro 7 sélectionnée.

07 → 07 Un zéro (0) est automatiquement introduit avant le premier chiffre.

- Répétez la procédure de l'étape 2 pour chaque piste que vous désirez programmer.
 - Si vous tapez plus de deux chiffres, seuls les deux derniers chiffres sont affichés.
 - Si vous appuyez sur la touche **C** (CLEAR) pendant que vous tapez le numéro d'une piste, le numéro retourne à .
 - Si vous appuyez sur la touche **C** (CLEAR) quand le lecteur DVD est dans le mode d'attente de programmation (curseur dans) , le curseur lumineux retourne à la position précédente.
 - Si vous maintenez enfoncée la touche **C** (CLEAR) pendant plus de 2 secondes pendant que vous tapez les numéros, tous les numéros sélectionnés sont effacés et le curseur lumineux retourne à la position initiale (en haut à gauche).
 - Il est possible de programmer 20 pistes au total.
 - Pour effacer l'écran de programmation des pistes, appuyez sur la touche **RETURN** ou **STOP** sur la télécommande.

- Appuyez sur la touche **PLAY** de la télécommande pour commencer la lecture des pistes programmées. (Appuyez sur la touche quand l'écran de réglage de programme apparaît.)
- Appuyez sur la touche **STOP** pour arrêter la lecture programmée.

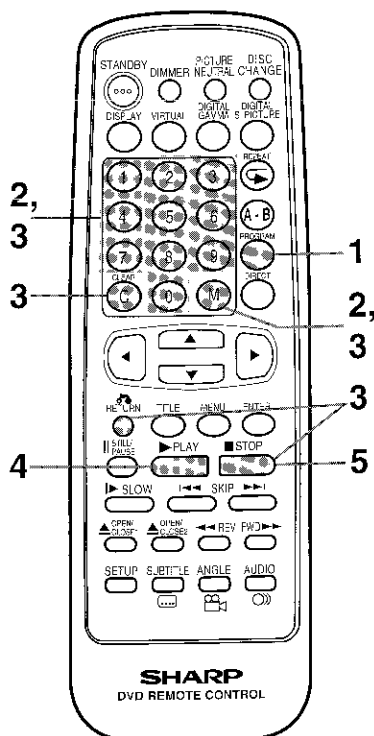

La lecture répétée n'est pas possible sur certains disques.

<Disques DVD>

Répétition de chapitres

- 1 Si vous appuyez sur la touche **REPEAT**  de la télécommande pendant que le disque est en cours de lecture, le chapitre actuellement reproduit est répété immédiatement. (Sur les disques sans chapitres, le lecteur répète le titre actuel.)

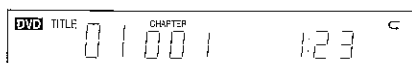
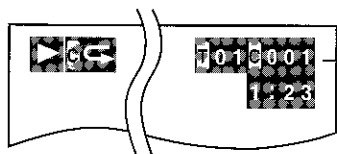

Répétition de titre

- 2 Si vous appuyez sur la touche **REPEAT**  de la télécommande pendant la lecture répétée d'un chapitre, le titre actuel est répété.

-  apparaît sur l'écran du téléviseur pendant la répétition d'un titre.
- L'affichage frontal du lecteur est le même que celui de la lecture répétée de chapitre.

Annulation de répétition

- 3 Si vous appuyez sur la touche **REPEAT**  de la télécommande pendant la lecture répétée d'un titre, le mode de lecture répétée est annulé et la lecture normale reprend.

- L'écran du téléviseur et l'affichage frontal du lecteur DVD sont les mêmes que pour la lecture normale.

Le diagramme suivant indique quelle fonction est sélectionnée à chaque pression sur la touche **REPEAT**  de la télécommande.

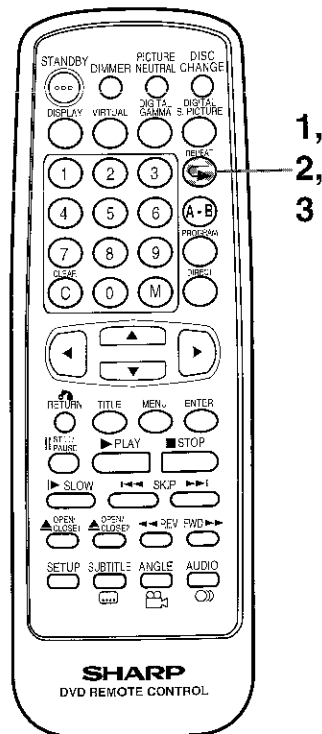

1,
2,
3



<Disques DVD>

Répétition A-B

- Répétition A-B: permet de répéter une section spécifiée d'un disque.

- 1 Pendant la lecture d'un disque, appuyez sur la touche **A-B** de la télécommande au point de départ de la section que vous souhaitez répéter.

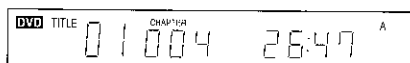
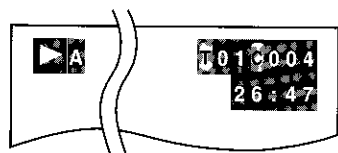

- 2 Pendant que le disque effectue la lecture de ce même titre (même chapitre), appuyez de nouveau sur la touche **A-B** de la télécommande quand la lecture atteint le point final de la section que vous souhaitez répéter.

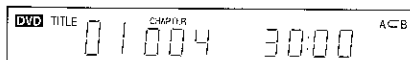
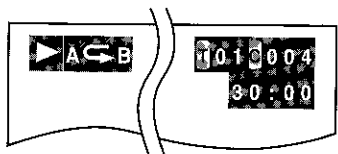

REMARQUE

- Le mode de répétition A-B ne peut être utilisé qu'à l'intérieur d'un même titre. (Sur certains disques, la répétition A-B est limitée à un même chapitre.)
Si le début et la fin de la section à répéter appartient à des titres différents (ou chapitres différents), le mode de répétition A-B est annulé.
- Si l'affichage frontal n'indique pas la durée de lecture de la section à répéter pendant qu'un disque DVD est en mode de lecture, ceci signifie que le mode de répétition A-B n'est pas possible sur ce disque DVD.
- La fonction de répétition A-B n'est pas possible pour des scènes enregistrées avec différents angles de prise de vue.

La fonction de répétition A-B n'est pas utilisable sur les VCD (CDs vidéo) ou les CDs (CDs audio).

- Pour annuler la fonction de répétition A-B, appuyez de nouveau sur la touche **A-B** pendant la lecture répétée A-B ou appuyez sur la touche **STOP**. Il est aussi possible de l'annuler en appuyant sur les touches **TITLE** ou **MENU** de la télécommande.

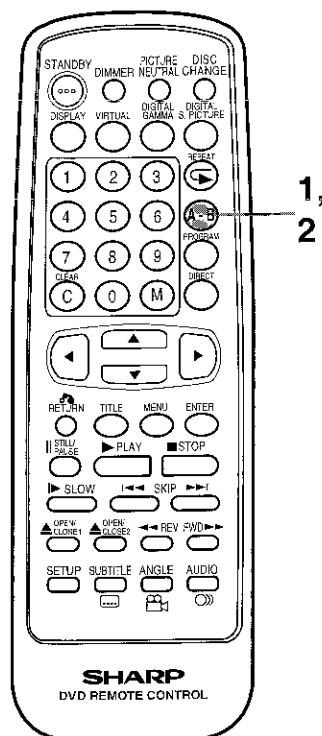



<VCD (CDs vidéo) et CD (CDs audio)>

REMARQUE

- La fonction de répétition de disque ne peut pas être utilisée sur les CD vidéo avec mode de lecture PBC (la plupart des disques de version 2,0).

Répétition de disque

- 1 Si vous appuyez sur la touche **REPEAT** (🔄) de la télécommande pendant la lecture d'un disque, le disque actuellement en cours de lecture est répété à l'infini.

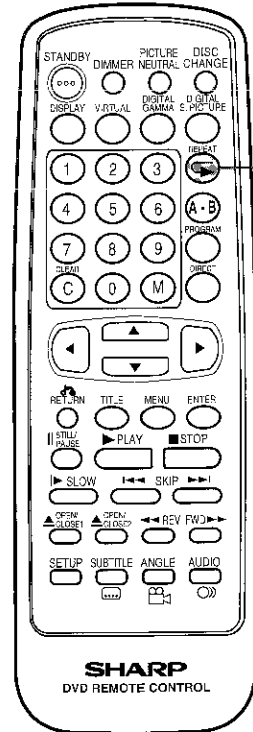
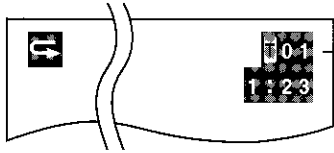

Annulation de répétition

- 2 Si vous appuyez sur la touche **REPEAT** (🔄) de la télécommande pendant la lecture répétée d'un disque, le mode de lecture répétée est annulé et la lecture normale reprend.
- L'écran du téléviseur et l'affichage frontal sont les mêmes que pour la lecture normale.

Le diagramme suivant indique quelle fonction est sélectionnée à chaque pression sur la touche **REPEAT** (🔄) de la télécommande.

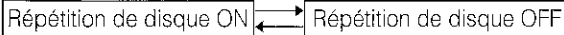

REMARQUE





- Il n'est pas possible de répéter des pistes sur les VCDs (CDs vidéo) ou les CDs (CDs audio). Utilisez pour cela la fonction de lecture programmée. (Voir page 36)



Sélection d'angle (DVD seulement)

REMARQUE

- Cette fonction est seulement utilisable sur les disques possédant des scènes enregistrées avec différents angles de prise de vue.
- Certains disques DVD contiennent des scènes enregistrées simultanément sous différents angles de prise de vue. Avec ces disques, il est donc possible de visionner chaque scène sous chacun de ces angles différents au moyen de la touche **ANGLE** . (Les angles de prise de vue diffèrent suivant le disque utilisé.)
- Les titres qui ont été enregistrés sous différents angles portent la mention **ANGLE** à côté du titre sur l'affichage frontal.

- 1 Au cours de la lecture d'un disque DVD enregistré sous différents angles, appuyez sur la touche **ANGLE**  de la télécommande pour faire apparaître le numéro de l'angle actuel.
- Quand vous appuyez sur la touche **ANGLE**  ou sur les touches  ou  des commandes de curseur  de la télécommande, la scène passe à l'angle suivant parmi les différents angles enregistrés et la lecture continue sous ce nouvel angle.

REMARQUE

- Si un seul angle a été enregistré, la marque  n'apparaît pas.
- Si la touche n'est pas enfoncée au bout de 10 secondes, l'indicateur s'éteint.

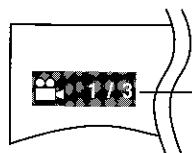

Le numéro change pour indiquer le nombre d'angles différents enregistrés (1/3 → 2/3 → 3/3 → ... etc.). (Le nombre maximum nominal est de 9/9)



S'allume quand différents angles ont été enregistrés pour le titre en cours de lecture.

Séquence de différents angles de prise de vue.
(Exemple)

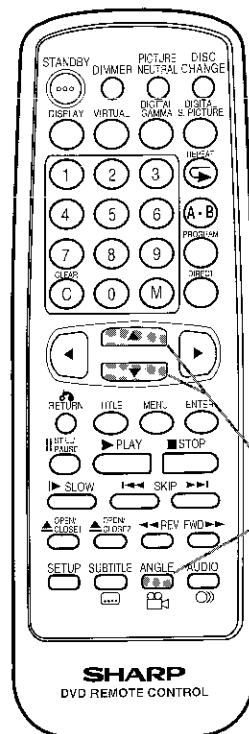
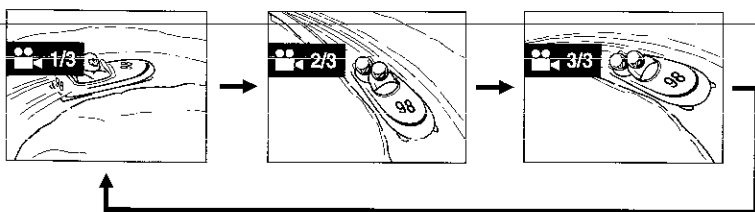

Sélection de sous-titres (DVD seulement)

RÉMARQUE

- Cette fonction peut seulement être utilisée avec les disques sur lesquels les sous-titres ont été enregistrés dans plusieurs langues différentes.

- 1 Si vous appuyez sur la touche **SUBTITLE** de la télécommande pendant la lecture d'un disque DVD, le réglage de la langue actuellement utilisée apparaît comme indiqué dans l'exemple ci-dessous.

(Exemple)

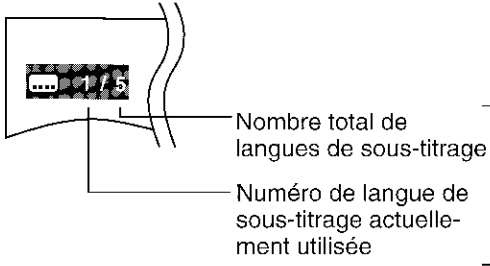
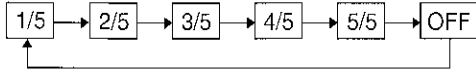

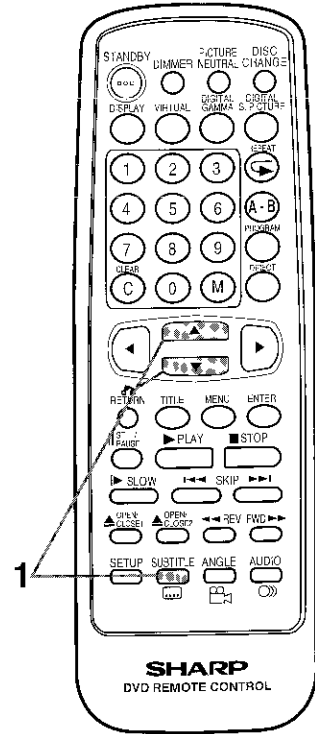

Si aucune touche n'est enfoncée au bout de 10 secondes, l'indicateur s'éteint.



- La langue sélectionnée change à chaque pression sur la touche **SUBTITLE**, comme indiqué ci-dessus. (OFF: sert à désactiver l'affichage du sous-titrage.)
- Quand **SUBTITLE** fait apparaître une fraction (par ex.: 1/5), les touches ▲ ou ▼ des commandes de curseur de la télécommande peuvent aussi être utilisées pour sélectionner la langue de sous-titrage. Ces touches ne peuvent pas être utilisées pour sélectionner le mode OFF.
- Certains disques DVD sont marqués "Forced Display". Ceci indique que le sous-titrage ne peut pas être supprimé. Avec ces disques, le sous-titrage apparaît toujours même si vous sélectionnez le mode "OFF". Ceci ne provient pas d'un mal fonctionnement de votre lecteur.
- Si aucuns sous-titres n'ont été enregistrés sur un disque, **XX** apparaît.
- Le nombre maximum de sous-titres stipulé par les fabricants est de 32/32 langues.

<Disques DVD>

- Cette fonction est seulement utilisable avec les disques sur lesquels le son a été enregistré en formats multiples.
- Sur certains disques, le son est enregistré en Dolby Digital (5.1 canaux) et en Linear PCM. Utilisez la procédure ci-après pour sélectionner le type de reproduction.

- 1 Pendant la lecture du disque, appuyez sur la touche **AUDIO**  de la télécommande pour faire apparaître le numéro du format audio actuel.
- Pendant que le numéro du format audio est affiché, appuyez sur la touche **AUDIO**  (ou sur les touches ▲ ou ▼ des commandes de curseur ) pour passer au format audio le long de la séquence de différents formats enregistrés sur le disque. La lecture continue dans le nouveau format audio.

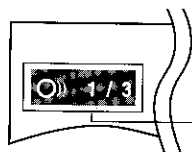

Le numéro du format audio change séquentiellement.

- Si un seul format audio a été enregistré, le numéro ne change pas. (Le nombre maximum de formats audio stipulé par les fabricants est de 8/8.)

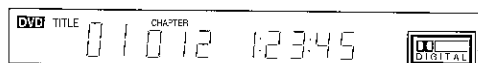

Si aucune touche n'est enfoncée au bout de 10 secondes, l'indicateur s'éteint.



S'allume quand le son Dolby Digital est utilisé. (Ne s'allume pas pour Linear PCM.)

<CDs vidéo et CDs audio>

Trois types de lecture sont possibles pour les disques VCD et CD.

- 1 Pendant la lecture d'un disque, appuyez sur la touche **AUDIO**  de la télécommande pour faire apparaître le type de reproduction actuellement utilisée.
- Appuyez sur la touche **AUDIO**  pour modifier le type de reproduction Audio. La reproduction Audio change de la façon suivante:

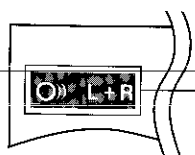
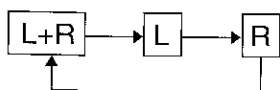

Si aucune touche n'est enfoncée au bout de 10 secondes, l'indicateur s'éteint.

Sélection Gamma numérique (DVD, VCD)

- Gamma numérique est une fonction de renforcement de la qualité de l'image numérique permettant une plus grande richesse de l'image en éclairant les parties plus sombres ou obscures d'une image sans en altérer les parties les plus claires, et facilitant ainsi la lisibilité de l'image entière.
- Quatre réglages gamma numériques sont disponibles pour prendre en compte les différences à l'intérieur des images reproduites et la clarté de la pièce.
- Lors de la lecture d'un enregistrement contenant de nombreuses scènes sombres, comme un film ou un concert, ou lorsque vous regardez un enregistrement dans une pièce très lumineuse, cette fonction permet de faciliter le visionnement des scènes les plus sombres et ajoute plus de profondeur à l'image.

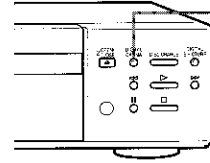

S'allume quand ON est sélectionné.

<Avec Gamma Numérique OFF>

- 1 A chaque pression sur la touche **DIGITAL GAMMA**, l'écran change de la façon suivante.

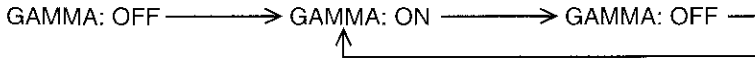

- 2 Si vous appuyez sur les touches ◀ ou ▶ des commandes de curseur de la télécommande quand l'écran GAMMA:ON est affiché, l'indicateur de sélection de niveau apparaît (par ex. GAMMA: ▶▶▶▶). Quand cet indicateur de sélection de niveau est affiché, vous pouvez utiliser les touches ◀ ou ▶ de la commande de curseur de la télécommande pour changer le niveau.



- Si aucun changement n'est effectué au bout de 10 secondes après réglage du niveau, l'indicateur de niveau s'éteint.

<Avec Gamma Numérique ON>

- 1 A chaque pression sur la touche **DIGITAL GAMMA**, l'écran change de la façon suivante.

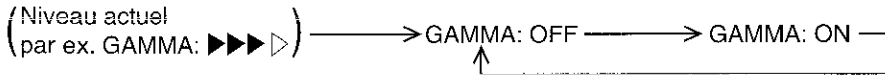

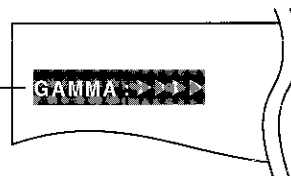

- 2
 - Quand l'indicateur de niveau actuel est affiché, vous pouvez utiliser les touches ◀ ou ▶ des commandes de contrôle du curseur de la télécommande pour changer le niveau.
 - Si vous appuyez une fois sur la touche ◀ ou ▶ des commandes de curseur de la télécommande quand l'écran GAMMA-ON est affiché, l'indicateur de sélection de niveau apparaît (niveau actuel). Quand cet indicateur est affiché, vous pouvez utiliser la touche ◀ ou ▶ pour changer le niveau. (Voir l'illustration à l'étape 2 ci-dessus.)

- ▶▶▶▶ : Niveau le plus lumineux
- Sélectionnez le niveau désiré.
- Si aucune touche n'est enfoncée pendant 10 secondes, l'indicateur de niveau gamma s'éteint.



Sélection de super image numérique (DVD, VCD)

- DIGITAL S.PICTURE (super image numérique) est une fonction de renforcement de la qualité de l'image numérique qui permet d'obtenir des images plus claires affinant les détails et les contours à l'intérieur de l'image en réduisant les parasites visuels. Le réglage DIGITAL S.PICTURE peut être ajusté comme désiré.
- Pour obtenir plus de détails dans une image complexe, réglez sur .
- Pour réduire les parasites visuels et obtenir une image plus claire lors du visionnement d'enregistrements de vieux films, effectuez ce réglage sur .

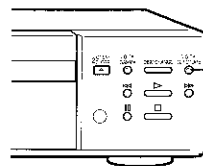



S'allume quand ON est sélectionné.

<Avec DIGITAL S.PICTURE OFF>

- 1 A chaque pression sur la touche **DIGITAL S.PICTURE**, l'écran est modifié de la façon suivante.



- 2 Si vous appuyez sur les touches ◀ ou ▶ des commandes de curseur  de la télécommande quand l'écran S.PICTURE:ON est affiché, l'indicateur de sélection de niveau apparaît (par ex. S.PICTURE: ◀◀▶▶▶▶). Quand cet indicateur de sélection de niveau est affiché, vous pouvez utiliser les touches ◀ ou ▶ de la commande de curseur  de la télécommande pour changer le niveau.

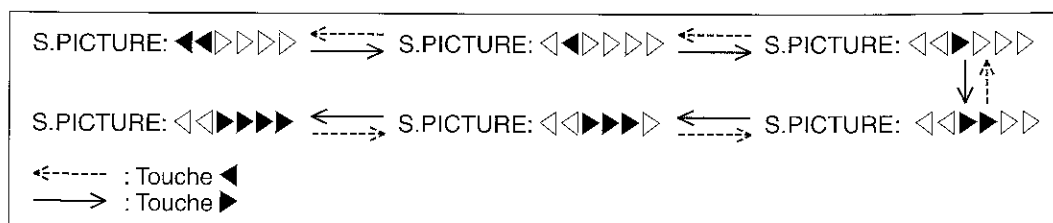



- Si aucun changement n'est effectué au bout de 10 secondes, l'indicateur s'éteint.

<Avec DIGITAL SUPER PICTURE ON>

- 1 A chaque pression sur la touche **DIGITAL S.PICTURE**, l'écran change de la façon suivante.



- 2
 - Quand l'indicateur de niveau actuel est affiché, vous pouvez utiliser les touches ◀ ou ▶ de la commande de curseur  de la télécommande pour changer le niveau.
 - Si vous appuyez une fois sur la touche ◀ ou ▶ des commandes de curseur  de la télécommande quand l'écran S.PICTURE:ON est affiché, l'indicateur de sélection de niveau apparaît (niveau actuel). Quand cet indicateur est affiché, vous pouvez utiliser la touche ◀ ou ▶ pour changer le niveau. (Voir l'illustration à l'étape 2 ci-dessus.)

- ◀◀▶▶▶▶ : Niveau le plus lumineux
- Sélectionnez le niveau désiré.
- Si aucune touche n'est enfoncée pendant 10 secondes, l'indicateur de niveau s'éteint.

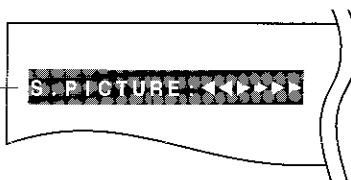

Fonction d'image neutre

- 1 Si vous appuyez sur la touche **PICTURE NEUTRAL** de la télécommande, le lecteur passe dans le mode d'image neutre. Le lecteur reste dans ce mode indépendamment du nombre de fois que la touche **PICTURE NEUTRAL** est enfoncée.

 - Le mode d'image neutre signifie un mode dans lequel les fonctions de Gamma numérique et de Super image numérique sont toutes deux désactivées.

REMARQUE

- Pour sortir du mode d'image neutre, il suffit de modifier les niveaux de Gamma numérique (voir page 43) et de Super image numérique (voir page 44) séparément aux niveaux désirés.

REMARQUE

- Il n'est pas possible d'utiliser l'écran OSD (ON SCREEN DISPLAY) pour vérifier si le lecteur est dans le mode d'image neutre. Reportez-vous plutôt à l'image vidéo actuellement reproduite sur l'écran.

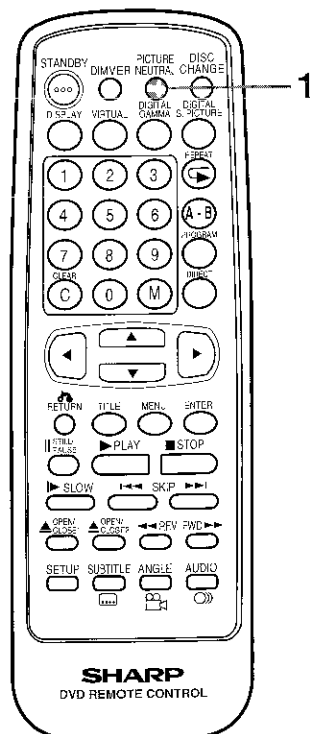



Sélection ambiance sonore virtuelle (VIRTUAL) (DVD seulement)

- Cette fonction vous permet d'utiliser l'effet d'ambiance sonore virtuelle quand vous utilisez un raccordement analogique (par la prise AUDIO OUT "FRONT" du lecteur DVD) à un appareil audio à deux canaux (TV, etc.)
- L'ambiance sonore virtuelle fonctionne avec les disques DVD enregistrés en format Dolby Digital (AC-3) ou en Dolby Pro Logic.

Préparatifs:

- Quand vous utilisez la fonction d'ambiance sonore virtuelle, sélectionnez le réglage SPEAKER "2ch/DIGITAL" à l'intérieur de l'écran SET UP.
- Quand vous lisez un disque enregistré en format Pro Logic, ajustez le réglage "PRO LOGIC" sur "ON" dans l'écran SET UP.

REMARQUE

- Cette fonction n'est pas utilisable sur les disques VCDs et CDs.
- L'ambiance sonore virtuelle ne peut pas être utilisée avec la sonorité linéaire PCM.

- 1 Pendant la lecture du disque, appuyez sur la touche **VIRTUAL** de la télécommande. Puis suivez les étapes suivantes appropriées à votre installation sonore (2ch/DIGITAL ou 5.1 ch) dans l'écran SET UP (voir page 16) et aux modes audio enregistrés sur le disque.

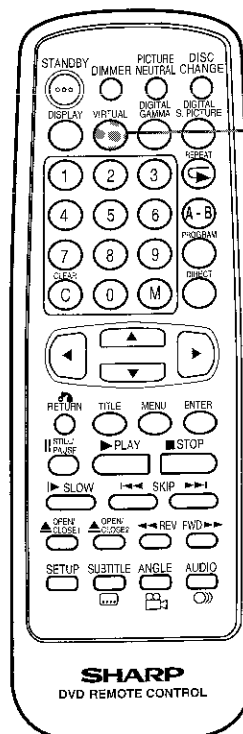

Types d'enregistrement audio	Dolby Digital (AC-3)	Dolby Pro Logic	Dolby Digital 2ch/Linear PCM	MPEG Version 2,0 audio
Réglages enceintes SET UP				
Le mode SPEAKER est réglé sur 2ch/DIGITAL dans l'écran SET UP. PRO LOGIC est ON.	○	○	×	×

- L'ambiance sonore virtuelle ne fonctionne pas quand le réglage SPEAKER à l'intérieur de l'écran SET UP est sur "5.1 ch".
- L'ambiance sonore virtuelle ne fonctionne pas avec un raccordement numérique.
- Si le mode SPEAKER est sur "2ch/DIGITAL" dans l'écran SET UP, le réglage passe de "2ch (down mix)" à "Virtual ON" et vice versa suivant les modes audio enregistrés sur le disque ("Dolby Digital" et "Pro Logic").
- Quand VIRTUAL est ON, "VIRTUAL" s'allume sur l'affichage frontal.
- Quand PRO LOGIC est ON, "PRO LOGIC" s'allume sur l'affichage frontal.



Liste de code langue sur l'écran de menu

Code	Nom de Langue	Code	Nom de Langue	Code	Nom de Langue	Code	Nom de Langue
AA	Afar	FY	Frisien	MG	Malgache	SN	Shona
AB	Abkhazian	GA	Irlandais	MI	Maori	SO	Somali
AF	Afrikaans	GB	Gaëlique écossais	MK	Macédonien	SQ	Albanais
AM	Ameharic	GL	Galicien	ML	Malayalam	SR	Serbe
AR	Arabe	GN	Guarani	MN	Mongole	SS	Siswat
AS	Assamais	GU	Gujarati	MO	Moldave	ST	Sesotho
AY	Aymara	HA	Hausa	MR	Marathi	SU	Soudanais
AZ	Azerbajianais	HI	Hindi	MS	Malais	SV	Suédois
BA	Bashkir	HR	Croate	MT	Maltais	SW	Swahili
BE	Biélorusse	HU	Hongrois	MY	Birman	TA	Tamul
BG	Bulgare	HY	Arménien	NA	Nauru	TE	Telugu
BH	Bihari	IA	Interlingua	NE	Népalais	TG	Tajik
BI	Bislama	IE	Interlingue	NL	Hollandais	TH	Thai
BN	Bengalais	IK	Inupiak	NO	Norvégien	TI	Tigrinya
	Bangla	IN	Indonésien	OC	Occitan	TK	Turmen
BO	Tibétain	IS	Islandais	OM	(Afan) Oromo	TL	Tagalog
BR	Breton	IT	Italien	OR	Oriya	TN	Setswana
CA	Catalan	IW	Hébreu	PA	Panjabi	TO	Tonga
CO	Corse	JA	Japonais	PL	Polonais	TR	Turque
CS	Tchèque	JL	Yiddish	PS	Pashto, Pushto	TS	Tsonga
CY	Gallois	JW	Javanais	PT	Portugais	TT	Tatar
DA	Danois	KA	Géorgien	QU	Quechua	TW	Twi
DE	Allemand	KK	Kazakh	RM	Rhaeto-roman	UK	Ukrainien
DZ	Bhutanais	KL	Greenlandais	RN	Kirundi	UR	Urdu
EL	Grec	KM	Cambodgien	RO	Roumain	UZ	Uzbek
EN	Anglais	KN	Kannada	RU	Russe	VI	Vietnamien
EO	Esperanto	KO	Coréen	RW	Kinyarwanda	VO	Volapük
ES	Espagnol	KS	Kashmiri	SA	Sanskrit	WO	Wolof
ET	Estonien	KU	Kurde	SD	Sindhi	XH	Xhosa
EU	Basque	KY	Kirghiz	SG	Sangho	YO	Yoruba
FA	Perse	LA	Latin	SH	Serbo-croate	ZH	Chinois
FI	Finnois	LN	Lingala	SI	Cingalais	ZU	Zoulou
FJ	Fidjien	LO	Laotien	SK	Slovaque		
FO	Faroais	LT	Lithuanien	SL	Slovène		
FR	Français	LV	Latvien, Letton	SM	Samoain		

AUTRES



Définition des termes

Angle

Sur certains disques DVD ont été enregistrées des scènes filmées simultanément sous différents angles de prise de vue (la même scène est filmée de face, du côté gauche, du côté droit, etc.). Sur ces disques, la touche **ANGLE** peut être utilisée pour visionner la scène sous des angles différents.

CD vidéo (VCD)

Un CD qui contient des enregistrements d'images et de sons dont la qualité est de pair avec celle d'une cassette vidéo. Ce lecteur peut également lire des CDs vidéo avec commande de lecture (version 2,0).

Chiffre de durée

Ceci indique la durée écoulée depuis le début du disque ou d'un titre. Ceci peut être utilisé pour rechercher rapidement une scène spécifique. (Ceci ne fonctionne pas sur certains disques.)

Commande de lecture PBC

Ceci est enregistré sur un CD vidéo (version 2,0). Les scènes ou informations à visionner (ou à écouter) peuvent être sélectionnées interactivement par l'intermédiaire de l'écran de menu apparaissant sur le moniteur TV.

DVD

Ce terme se rapporte aux disques optiques de haute densité sur lesquels images et sons de qualité supérieure ont été enregistrés par l'intermédiaire de signaux numériques. Au moyen de la nouvelle technologie de compression des signaux vidéo (MPEG II) et de la technologie d'enregistrement de haute densité, le format DVD permet l'enregistrement de vidéos à mouvement complet et de qualité esthétique supérieure de longue durée (par exemple, un film entier peut être enregistré).

Un disque DVD est formé de deux disques d'une épaisseur de 0,6mm chacun collés l'un contre l'autre. Puisque plus un disque est mince, plus grande est la densité de l'information qui y est enregistrée, un disque DVD a donc une plus grande capacité qu'un seul disque d'une épaisseur de 1,2mm. Puisque les deux disques sont collés l'un contre l'autre, il sera possible dans le futur d'avoir une lecture sur deux faces pour une durée d'enregistrement encore plus longue.

Numéro de chapitre

Ces numéros sont enregistrés sur les disques DVD. Un titre est subdivisé en plusieurs sections, chacune de ces sections étant numérotée, et des parties spécifiques de présentations vidéo peuvent être recherchées très rapidement au moyen de ces numéros.

Numéro de piste

Ces chiffres sont affectés aux pistes enregistrées sur les CDs vidéo et audio. Ceci permet de localiser rapidement une piste spécifique.

Numéro de titre

Ces chiffres sont enregistrés sur les disques DVD. Quand un disque contient deux films ou plus, ces films sont numérotés titre 1, titre 2, etc.

Sonorité Linéaire PCM (Linear PCM)

Il s'agit d'un format d'enregistrement des signaux utilisé sur les CDs audio.

Les sons sur les CDs audio sont enregistrés à 44,1kHz en 16 octets. (Sur les disques DVD, le son est enregistré entre 48kHz avec 16 octets et 96kHz avec 24 octets.)

Sous-titres

Ceci indique les lignes imprimées au bas de l'écran traduisant ou transcrivant le dialogue. Ils sont enregistrés sur les disques DVD.



Spécifications

Système de signal	NTSC/PAL
Sortie vidéo	Prise de sortie: prise à broche/prise Euro-SCART 21 broches
Sortie S-vidéo	Niveau de sortie: 1 Vp-p (75Ω)
	Niveau de sortie Y: 1 Vp-p (75Ω)
	Niveau de sortie C: 0,286 Vp-p (75Ω)
Sortie composants couleur	Prise de sortie: prise S
	Niveau de sortie Y: 1 Vp-p (75Ω)
	Niveau de sortie Cb: 0,7 Vp-p (75Ω)/100% couleur
	Niveau de sortie Cr: 0,7 Vp-p (75Ω)/100% couleur
Sortie audio	Prise de sortie: Prise à broche
	Sortie 5.1 ch: Avant G/D, surround G/D, centre et subwoofer
	Prise de sortie: Prise à broche/prise Euro-SCART 21 broches
Audio numérique I/F	Niveau de sortie: 2Vrms (1kHz, 0dB)
	Sortie optique numérique: Prise optique
Sortie audio	Sortie numérique coaxiale: Prise à broche
Sortie écouteurs	Prise de sortie: Prise jack standard
Résolution horizontale de signal vidéo	500 lignes
Rapport signal/bruit	60 dB ou supérieur
Caractéristiques de fréquence du signal audio	Pour la lecture DVD linéaire PCM:
	4 Hz à 22kHz (échantillonnage 48kHz)
Rapport signal/bruit	4 Hz à 44kHz (échantillonnage 96 kHz)
	Lecture CD: 4 Hz à 20 kHz (EIAJ)
Portée dynamique	(Format MPEG Version 2,0 audio)
	CD: 96 dB, 1 kHz (EIAJ)
Taux de distorsion harmonique totale	DVD linéaire PCM: 94 dB (EIAJ)
	CD: 96 dB (EIAJ)
Température de fonctionnement	5°C à 40°C
Température d'entreposage	-20°C à 55°C
Alimentation électrique	110V à 240V CA, 50/60 Hz
Consommation	17W (0W hors tension)
Dimensions	430 mm x 349 mm x 95 mm (L x P x H) (fixations comprises)
Poids	3,9kg

Spécifications sujettes à modifications sans préavis.

Poids et dimensions approximatifs



Sortie numérique

- Le format de sortie numérique (optique et coaxial) utilisé avec le lecteur DVD est un échantillonnage audio PCM linéaire à 44,1 kHz ou 48 kHz. La sonorité linéaire PCM pour les disques vidéo DVD échantillonnée à 96 kHz ne peut pas être reproduite numériquement. Vérifiez la couverture de votre disque pour toute information concernant le type d'échantillonnage audio utilisé.



Avant de faire appel au réparateur

Les problèmes suivants ne sont pas toujours les symptômes d'une panne de votre lecteur DVD. Effectuez les vérifications suivantes avant d'appeler le service de réparation.

Problème	Solution suggérée				
<ul style="list-style-type: none"> Pas de courant 	<ul style="list-style-type: none"> Le cordon d'alimentation est-il correctement raccordé ? Le cordon d'alimentation est-il fermement branché dans la prise secteur ? Un des mécanismes de sécurité est peut être entré en fonction. Dans ce cas, débranchez brièvement le lecteur de la prise secteur puis rebranchez-le. 				
<ul style="list-style-type: none"> Le lecteur est mis sous tension mais ne fonctionne pas. 	<ul style="list-style-type: none"> Avez-vous introduit un disque sur le plateau de lecture ? Le disque est-il illisible ? (Voir page 4–8.) Y a-t-il de la condensation à l'intérieur du lecteur ? (Voir page 4.) 				
<ul style="list-style-type: none"> L'image n'apparaît pas. 	<ul style="list-style-type: none"> Les cordons audio et vidéo sont-ils correctement raccordés ? (Voir pages 10, 12 – 14.) Le disque est-il rayé ? (Voir page 7.) Le disque est-il sale ? (Voir pages 7 et 51.) Le disque est-il introduit à l'envers ? Le sélecteur de source d'entrée sur le moniteur TV est-il réglé sur "VIDEO" ou sur "AV" ? L'équipement audio est-il mis sous tension et tous les éléments sont-ils raccordés correctement ? (Reportez-vous au mode d'emploi de votre équipement audio.) 				
<ul style="list-style-type: none"> La télécommande ne fonctionne pas. 	<ul style="list-style-type: none"> Les piles sont-elles installées correctement ? Les piles sont-elles mortes ? La télécommande est-elle pointée de façon à avoir son émetteur de signal vers le lecteur ? La télécommande est-elle trop éloignée du lecteur, ou existe-t-il un obstacle entre la télécommande et le lecteur ? 				
<ul style="list-style-type: none"> Il n'y a pas de son quand le lecteur est raccordé à votre équipement audio numérique. Le volume audio est trop bas quand le lecteur est raccordé à un moniteur TV ou à une chaîne stéréo (2ch). 	<ul style="list-style-type: none"> Dans le mode SET UP, le réglage SPEAKER est-il sur "2ch/DIGITAL" ? 				
<ul style="list-style-type: none"> Le son n'est pas Dolby Digital (5.1ch). 	<ul style="list-style-type: none"> Le disque introduit sur le plateau de lecture est-il enregistré en Dolby Digital ? 				
<table border="1"> <tr> <td>Raccordement analogique</td> <td> <ul style="list-style-type: none"> Dans le mode SET UP, la sortie d'enceinte est-elle réglée sur "5.1ch" ? (Voir page 16.) </td> </tr> <tr> <td>Raccordement numérique</td> <td> <ul style="list-style-type: none"> Avez-vous utilisé la touche AUDIO  sur la télécommande pour sélectionner Dolby Digital ? (Voir page 42.) </td> </tr> </table>	Raccordement analogique	<ul style="list-style-type: none"> Dans le mode SET UP, la sortie d'enceinte est-elle réglée sur "5.1ch" ? (Voir page 16.) 	Raccordement numérique	<ul style="list-style-type: none"> Avez-vous utilisé la touche AUDIO  sur la télécommande pour sélectionner Dolby Digital ? (Voir page 42.) 	
Raccordement analogique	<ul style="list-style-type: none"> Dans le mode SET UP, la sortie d'enceinte est-elle réglée sur "5.1ch" ? (Voir page 16.) 				
Raccordement numérique	<ul style="list-style-type: none"> Avez-vous utilisé la touche AUDIO  sur la télécommande pour sélectionner Dolby Digital ? (Voir page 42.) 				
<ul style="list-style-type: none"> L'image et le son sont tronqués. 	<ul style="list-style-type: none"> Le disque est-il rayé ? (Voir page 7.) Les vibrations des enceintes affectent-elles le lecteur ? 				
<ul style="list-style-type: none"> Une fonction est invalide. 	<ul style="list-style-type: none"> Certaines fonctions ne sont pas possibles sur certains disques DVD. Reportez-vous aux informations données sur la pochette du disque pour plus de détails. 				

- Si le lecteur est raccordé à un amplificateur à prises d'entrée 5.1ch, le volume du son Dolby Surround est plus bas que celui de Dolby Digital (5.1ch). Réglez le volume sur l'amplificateur.

Cet appareil est équipé d'un microprocesseur. Ses performances pourraient être négativement affectées par des parasites électriques extérieurs ou des interférences. Dans ce cas, débranchez le lecteur DVD et rebranchez-le au bout de quelques minutes.



Manipulation et entretien des disques

Précautions de manipulation

- Tenez les disques par les bords de façon à ne pas en souiller la surface avec les doigts. **(A)**
Les empreintes de doigts, la saleté et les rayures sont causes de sauts et de distorsions.
- N'écrivez pas sur le côté de l'étiquette avec un crayon à bille ou tout autre instrument.
- N'utilisez pas de vaporisateur de nettoyage, d'éther, de dissolvant, de liquide anti-statique ou tout autre produit chimique.
- Faites attention de ne pas faire tomber ou plier le disque.
- N'installez pas plus d'un disque par plateau de lecture.
- N'essayez pas de refermer le plateau si le disque n'est pas correctement installé. **(B)**
- Prenez soin de toujours ranger le disque dans son boîtier approprié quand il n'est pas utilisé.
Stockez les disques dans leurs boîtiers dans la position verticale.
- Ne collez pas de papier ou d'étiquettes auto-collantes sur les disques.

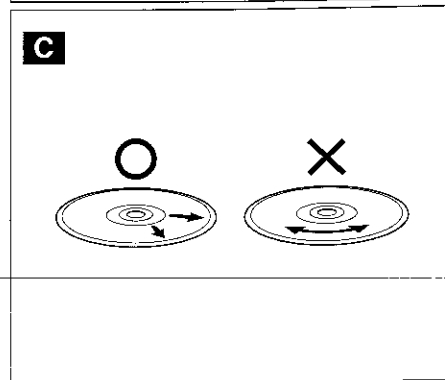
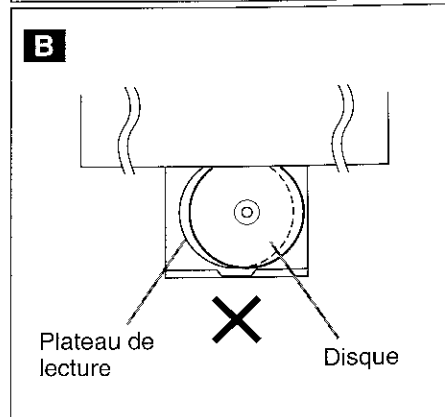
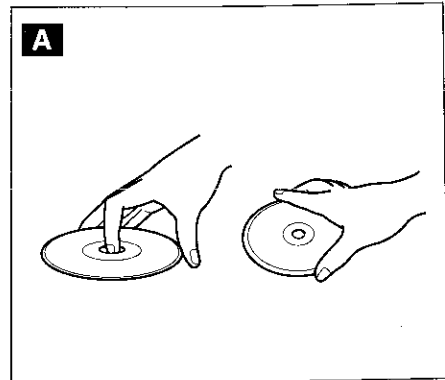

Si la surface est souillée **(C)**

Essayez doucement avec un chiffon doux légèrement humide (eau seulement).

Lors de l'essuyage d'un disque, procédez toujours du centre du disque vers ses bords extérieurs.
(Si vous essuyez avec un mouvement circulaire, des rayures circulaires pourraient se former, productrices de bruits et parasites.)

Si la surface d'un disque est souillée ou rayée, il se peut que le lecteur décide que le disque est incompatible et le rejette en éjectant le plateau de lecture. Ou il se peut qu'il ne puisse pas lire le disque correctement. Essayez toute souillure de la surface avec un chiffon doux.

Si le disque est apporté d'une pièce froide dans une pièce chaude, de la condensation peut se former sur le disque.

Essayez cette condensation avec un chiffon doux sans peluche avant d'introduire le disque sur le plateau.

Stockage des disques inadéquat

Vous pouvez endommager vos disques si vous les stockez dans les endroits suivants:

- Endroits exposés à la lumière directe du soleil.
- Endroits humides ou poussiéreux.
- Endroits directement exposés à une source de chaleur ou un appareil de chauffage.

Entretien

- Assurez-vous que l'appareil est mis hors tension et que le cordon d'alimentation secteur est débranché avant d'effectuer l'entretien.
- Essayez cet appareil avec un chiffon doux et sec.
Si la surface en est extrêmement sale, essuyez-la avec un chiffon trempé dans une solution légèrement savonneuse et fermement essoré avant de l'utiliser, puis essuyez-la de nouveau avec un chiffon sec.
- N'utilisez jamais d'alcool, d'éther, de dissolvant, de liquide de nettoyage ou d'autre produit chimique. N'utilisez pas non plus d'air comprimé pour le dépoussiérage.

