

SHARP

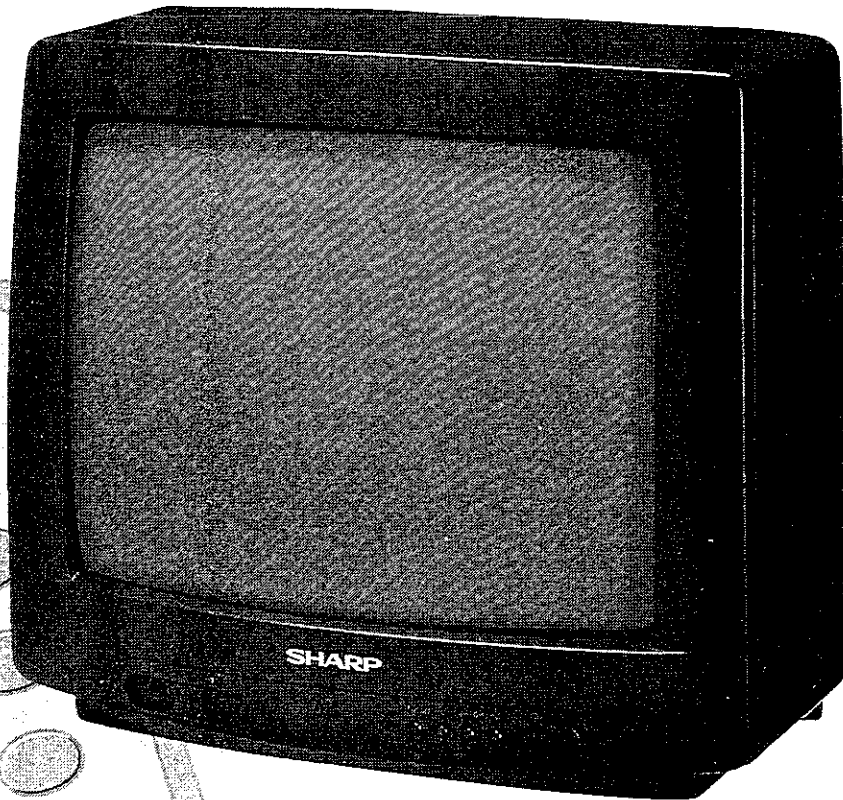

37DM-23FP **54DM-12FP**

FARBFERNSEHGERÄT
TELEVISEUR COULEUR
COLOUR TELEVISION

BEDIENUNGSANLEITUNG
MODE D'EMPLOI
OPERATION MANUAL

DEUTSCH

FRANÇAIS

ENGLISH

Technische Daten des Fernsehgerätes

DEUTSCH

Gerät: Farbfernsehgerät mit Festkörperschaltkreis

Modelle: 37DM-23FP, 54DM-12FP

Gehäuse: CA-1-Gehäuse (Gehäuse für integrierte Schaltkreise und Transistoren)

1. Empfangsnorm	CCIR TV Standardnorm B/G PAL, SECAM - L	
2. Empfangsbereiche	VHF:	E 2 - E 12 CH
	UHF:	E 21 - E 69 CH
	HYPERBAND:	S1 - S41 CH
3. Empfangssystem	Farbsystem:	PAL / SECAM
	Feldfrequenz:	PAL 50/60 Hz
4. Stromversorgung	220V-240V Wechselstrom 50 Hz	
5. Leistungsaufnahme bei 240 V 50 Hz	37DM-23FP	54DM-12FP
Wechselstrom	60 Wh	84 Wh
6. Tonausgang (MPO)	2W	4W
7. Abmessungen (ca.)	Breite:	366 mm 539 mm
	Höhe:	325 mm 468 mm
	Tiefe:	376 mm 484 mm
8. Bilddiagonale	34 cm. (14")	54 cm (21")
9. Gewicht (ca.)	8,5 Kg.	18,6 Kg.
10. Eingebauter Lautsprecher	8 cm	10 cm
11. Antenneingangsimpedanz	VHF/UHF 75 ohm unsymmetrisch	
12. Sicherheit	nach EN60065, CE - Kennzeichnung	
13. Elektromagnetische Verträglichkeit	EN55013, EN55020, CE - Kennzeichnung	
14. Zubehör usw.		
a) Bedienungsanleitung	JA	
b) Fernbedienung	JA	
c) Trockenbatterie	2 Stück	
d) Antenne teleskop	JA (nur 37DM-23FP)	
15. Weitere Merkmale:		
a) 21-Pin Euro-SCART-Buchse		
b) 99 Programmplätze		
c) Kabel und Hyperand		
d) Einschalt- und Abschaltautomatik, programmierbar bis 12 Stunden und 50 Minuten		
e) Vollautomatisches Suchsystem		
f) Kopfhörerbuchse (3,5 mm Ø, Impedanz 16 - 600 ohm, nur 37DM-23FP)		
g) Kontrastreiche Bildröhre		
h) Infrarot-Fernbedienung		
i) Kanalsprungfunktion		
j) Kanalwechsel mit Flashback		
k) Kindersicherung		

Table des matières

■ INFORMATIONS GENERALES

Mesures de sécurité	22
Liste des caractéristiques	22
Accessoires	23
Mise en place des piles de la télécommande	23
Branchement de l'antenne	23
Télécommande	24
Commandes et prises	25

■ PARAMETRAGE

Fonctionnement de base	26
Structure des menus	28
Pré-programmation automatique des canaux télévisés ..	29
Pré-programmation manuelle des canaux télévisés .	30
Syntonisation précise	32
Saut de canal	33

■ FONCTIONS SPECIALES

Réglage de l'image	34
Paramétrage de la minuterie	35
Sécurité enfants	36
Fonction flash-back (Retour arrière)	38
Sourdine	38
TV/VIDEO	38
Affichage des paramètres	39

■ CONSEILS UTILES

Fiche Peritélévision à 21 broches	40
Branchements spécifiques	40
Résolution des problèmes	41
Caractéristiques techniques générales du récepteur de télévision	42

Cher Client SHARP

Les appareils électroniques grand public «SHARP» se sont taillés depuis 1924 une réputation mondiale de qualité et de fabrication de précision inégalées, avec l'apparition de cette célèbre marque sur un récepteur de radio.

Votre nouveau téléviseur couleur SHARP fait appel aux derniers perfectionnements en matière de circuits électroniques et de technique, de manière à vous offrir les meilleures performances possibles. S'il reçoit les soins adéquats, il assurera de longues années de distraction à toute la famille.

Veuillez lire attentivement les instructions suivantes avant d'utiliser cet appareil.

Mesures de sécurité

Ce matériel répond aux exigences contenues dans les directives 89/336/CEE et 73/23 CEE modifiées par la directive 93/68/CEE.

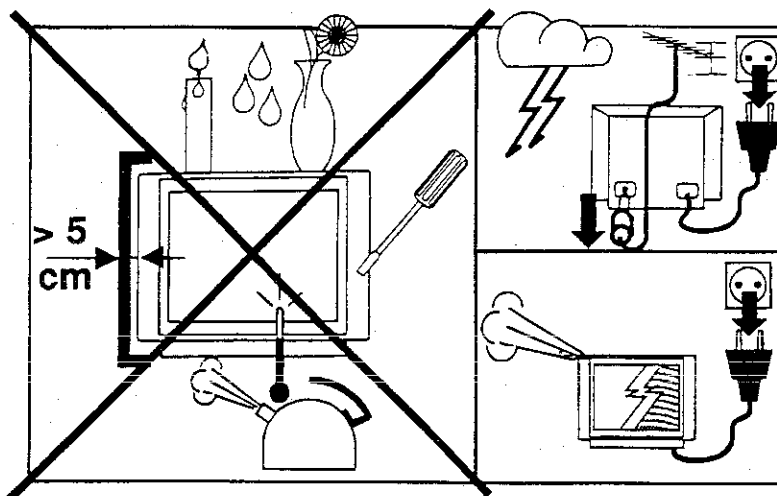

Liste des caractéristiques

Des caractéristiques fonctionnelles dans un boîtier design de toute beauté. Bon amusement !

- Fiche Peritélévision à 21 broches
- Système de programmation à 99 canaux
- Câble et hyperbande
- Minuteries d'allumage et d'extinction
- Système de recherche entièrement automatique
- Prise pour casque (sauf pour le 54DM-12FP)
- Tube cathodique à contraste élevé
- Télécommande à infrarouges
- Fonction de saut de canal
- Commutation vers la chaîne précédente
- Système de sécurité enfants

Guide de référence rapide

Accessoires

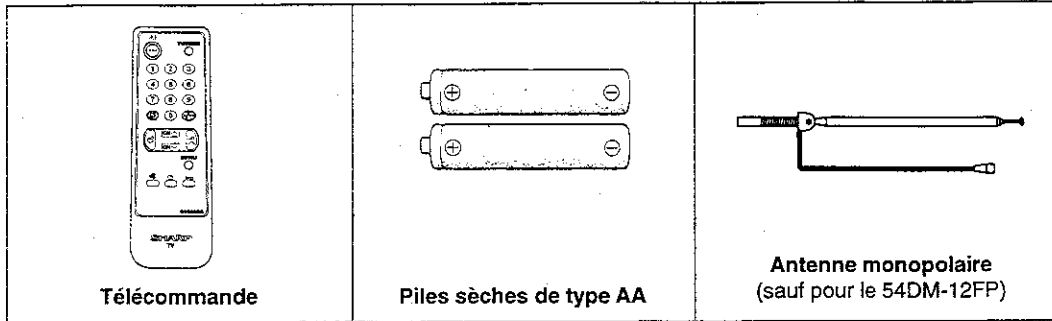

Mise en place des piles de la télécommande

Avant d'utiliser votre téléviseur pour la première fois, installez les piles fournies dans le logement de la télécommande.

Mise en place des piles

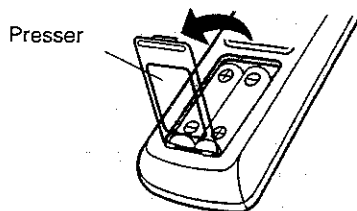

- 1 Avec l'ongle, soulevez le rabat comme indiqué par la flèche, de manière à enlever le couvercle arrière.
- 2 Mettez en place les deux piles de type AA. Veillez à respecter la polarité des piles (sigles \oplus / \ominus correspondant aux sigles gravés à l'intérieur du logement).
- 3 Refermez le couvercle.

REMARQUE

- Retirez les piles si elles manifestent des signes d'épuisement ou si vous envisagez de ne pas utiliser votre télécommande pendant un laps de temps relativement long.
- N'utilisez jamais simultanément des piles neuves et des piles usagées.
- Une installation incorrecte de vos piles risque d'endommager votre télécommande.

Branchement de l'antenne

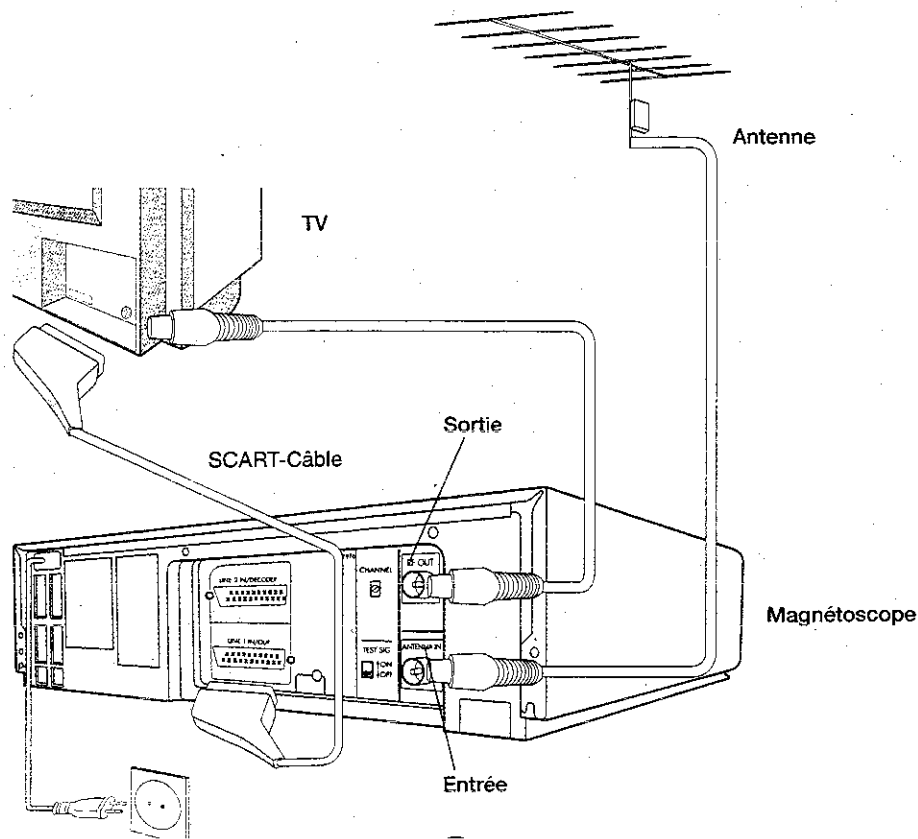

Télécommande

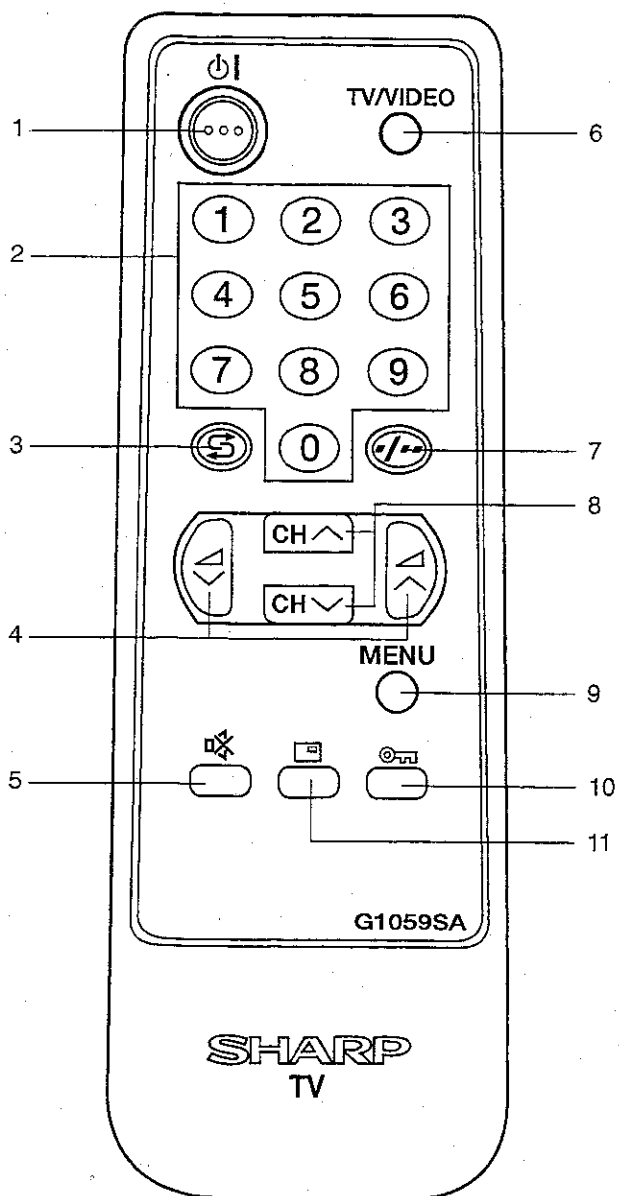

1. Touche marche/arrêt
2. Touches de sélection des canaux
3. Touche Flash-back (Retour arrière)
4. Touches de réglage du volume
(ces touches sont également utilisées pour commander les options de la structure des menus)
5. Touche de mise en sourdine
6. Touche de sélection TV/VIDEO
7. Sélecteur d'entrée simple/double
8. Touches sélection des chaînes supérieur/inférieur
(ces touches sont également utilisées pour commander les options de la structure des menus)
9. Touche Menu
10. Touche d'activation de la sécurité enfants
11. Touche d'appel

Commandes & prises

AVANT

1. Interrupteur principal (Marche/Arrêt)
2. Indicateur d'alimentation/d'activation de la minuterie
3. Touches de selection des chaines
4. Touches de réglage du volume
5. Recepteur de la télécommande
6. Fiche pour casque (sauf pour le 54DM-12FP)

37DM-23FP

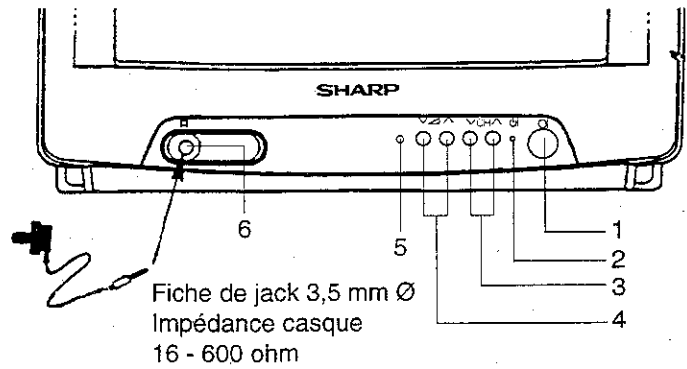

54DM-12FP

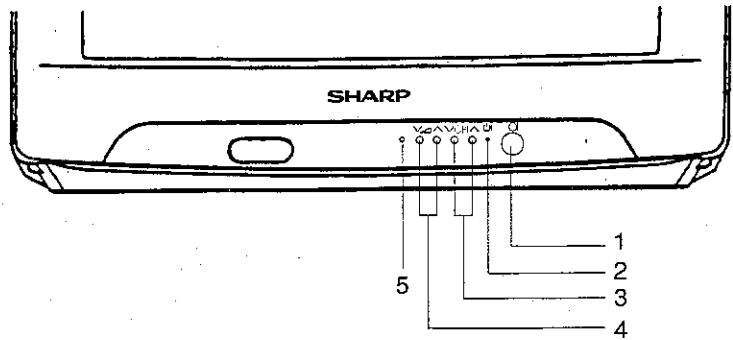

ARRIÈRE

1. Prise d'antenne
2. Prise Peritélévision

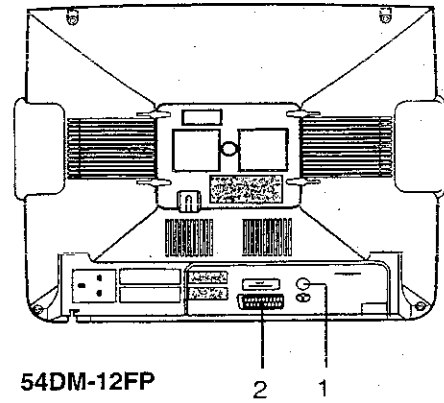
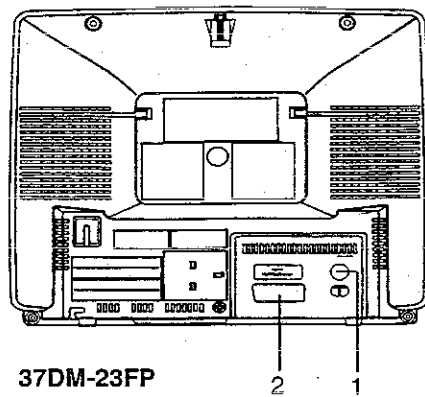

Fonctionnement de base

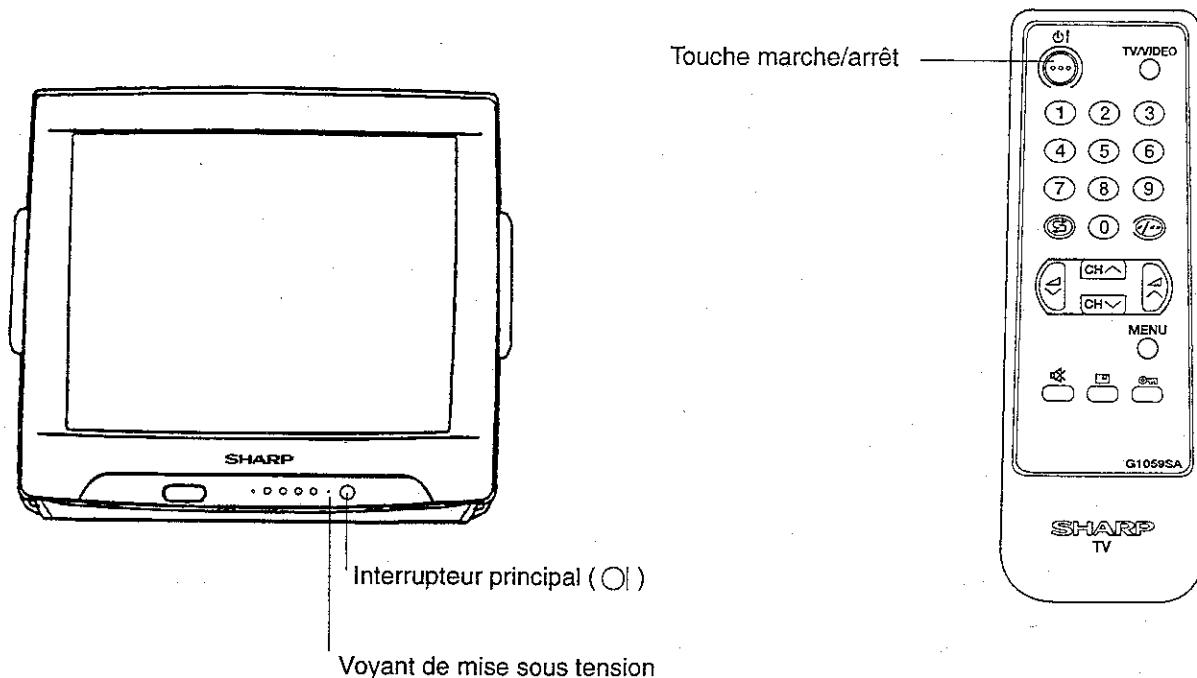

(1) Mise sous tension

- 1 Raccorder le téléviseur à une prise secteur 220-240V.
- 2 Appuyez sur l'**interrupteur principal** (O|), du téléviseur pour mettre ce dernier sous tension. Le témoin rouge de mise sous tension s'allume.

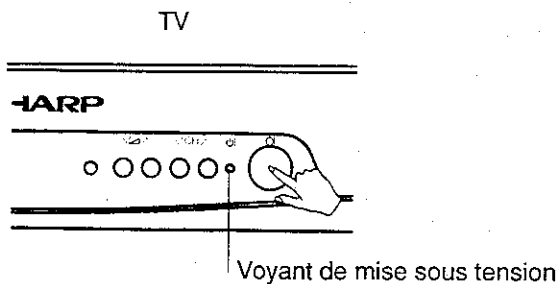

- 3 Appuyez sur la touche **marche/arrêt** (⏻) de la télécommande. Une image apparaît sur l'écran.

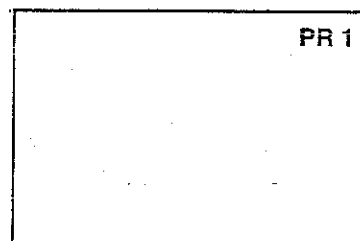
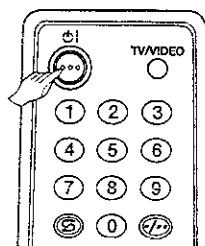

REMARQUE:

- La touche **marche/arrêt** (⏻) vous permet de commuter entre le mode «téléviseur allumé» et le mode «téléviseur en veille» lorsque l'appareil est sous tension.
- Le paramétrage par défaut est réglé de telle sorte que l'alimentation électrique allume automatiquement le téléviseur lorsqu'on appuie sur l'**interrupteur principal** (O|).
- Assurez-vous que l'alimentation du secteur est coupée en sortant.

Fonctionnement de base (suite)

(2) Changement de canal

Changement de canal en utilisant la touche de sélection des canaux sur la télécommande.

Pour sélectionner un canal à un chiffre (p. ex. le canal 5):

- (1) Appuyez sur la touche 5 de **SELECTION DES CHAINES**.
- (2) Si vous voyez apparaître l'indication 5- à l'écran et que l'image ne change pas, appuyez sur la touche  pour passer en mode «canal à 1 chiffre», puis appuyez de nouveau sur la touche 5.

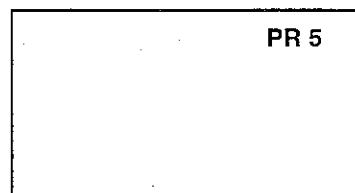
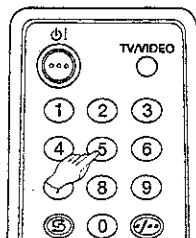

Pour sélectionner un canal à deux chiffres (p. ex. le canal 15):

- (1) Appuyez sur la touche  pour sélectionner le mode «canal à 2 chiffres».

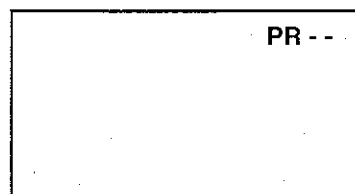
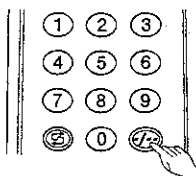

- (2) Appuyez sur la touche 1 de **SELECTION DES CHAINES**.

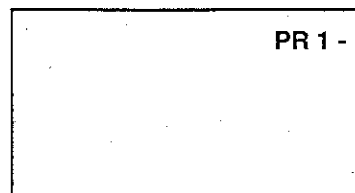
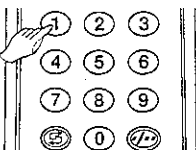

- (3) Appuyez sur la touche 5 de **SELECTION DES CHAINES**.

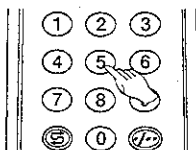

Changement de canal au moyen des touches de SELECTION DES CHAINES de la télécommande:

Appuyez sur la touche de **SELECTION DES CHAINES (CH ^)** et les chaînes défilent dans l'ordre défini ci-dessous:

PR1 → PR2 → PR3 → ... → PR99 → VCR → PR1 → PR2 → PR3 → ...

Appuyez sur la touche de **SELECTION DES CHAINES (CH v)** et les chaînes défilent dans l'ordre défini ci-dessous:

PR3 → PR2 → PR1 → VCR → PR99 → ... → PR3 → PR2 → PR1 → ...

(3) Réglage du volume sonore

Appuyez sur les touches de **REGLAGE DU VOLUME** sonore pour régler le volume.

Le niveau du volume s'affiche à l'écran.

L'affichage disparaît environ 3 secondes après la fin du réglage du volume.

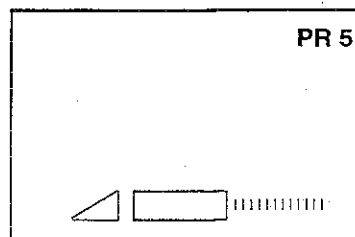
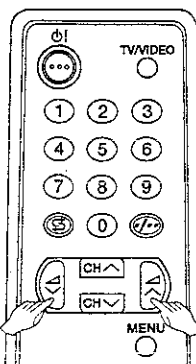

Structures des MENUS

(Attention: lorsque vous maîtriserez pleinement le fonctionnement de base de votre appareil, le reste ira de soi).

■ Appel des fonctions

- 1 Appuyez sur la touche **MENU** de la télécommande pour faire apparaître le menu PRINCIPAL à l'écran.
- 2 Appuyez sur une des touches de **SELECTION DES CHAINES** pour sélectionner le mode de fonction désiré.
Chaque fois que vous appuyez sur une des touches de **SELECTION DES CHAINES**, la marque « → » se déplace vers le haut ou vers le bas.
- 3 Appuyez sur la touche **MENU**.
- 4 Appuyez sur une des touches de **SELECTION DES CHAINES** pour accéder au mode de fonction désiré.
- 5 Appuyez sur les touches de **REGLAGE DU VOLUME** pour régler le mode d'accès.
- 6 Pour quitter l'écran des MENUS, appuyez sur la touche de **SELECTION DES CHAINES** de manière à sélectionner l'option EXIT.
- 7 Appuyez sur la touche **MENU**.

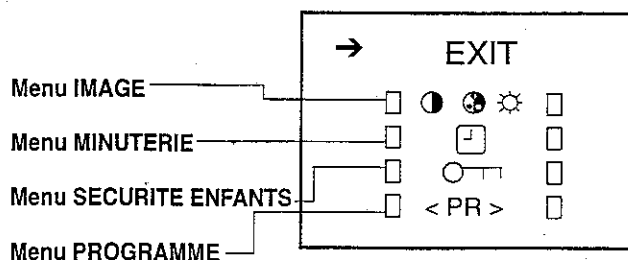
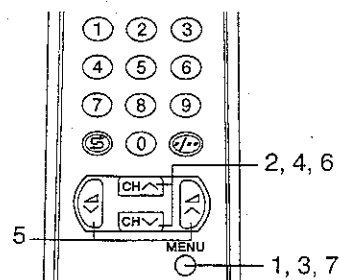

Résumé des MENUS

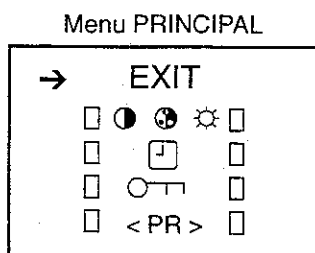

Le menu PRINCIPAL s'affiche à l'écran quand vous appuyez sur la touche **MENU** de la télécommande.

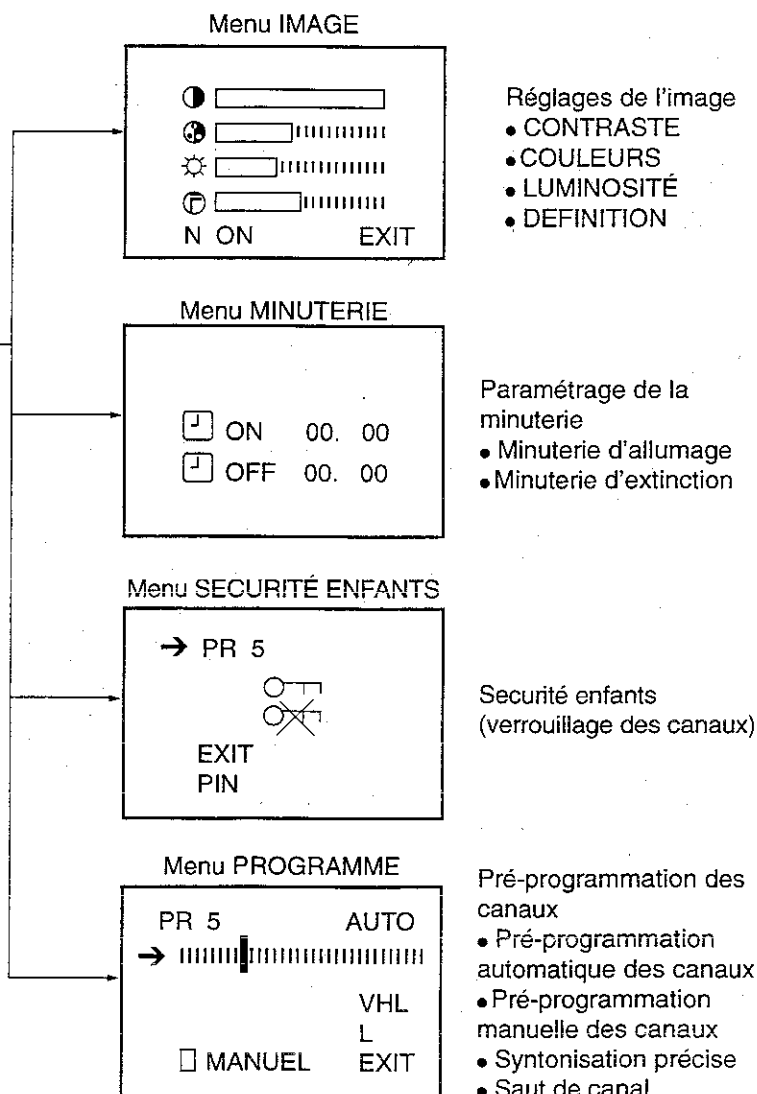

Programmation des canaux

Cette fonction permet à l'appareil de programmer automatiquement toutes les chaînes locales pour vous. Les étapes suivantes sont exécutées à partir de la télécommande.

■ Pré-programmation automatique des canaux

Détermine automatiquement la syntonisation des chaînes et pré-programme les stations TV pouvant être captées.

- 1 Appuyez sur la touche **MENU** pour faire apparaître le menu PRINCIPAL à l'écran.

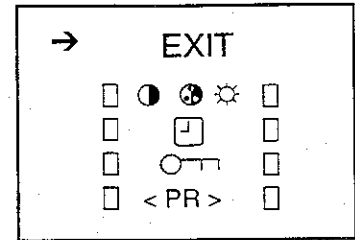
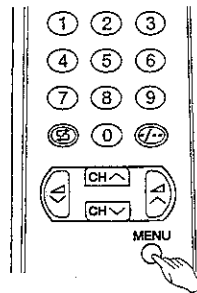

- 2 Appuyez sur la touche de **SELECTION DES CHAINES** pour sélectionner l'option « < PR > », puis appuyez sur la touche **MENU**.

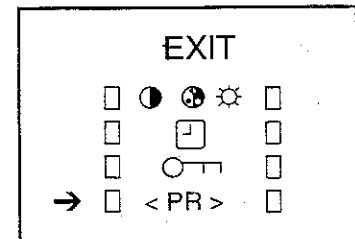
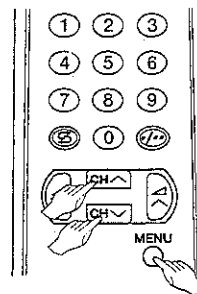

- 3 Appuyez sur une des touches de **REGLAGE DU VOLUME** de la télécommande pour lancer la pré-programmation automatique des chaînes.

Toutes les stations émettrices que votre téléviseur peut capter dans votre région sont automatiquement pré-programmées sous les numéros de canaux 1 à 99.

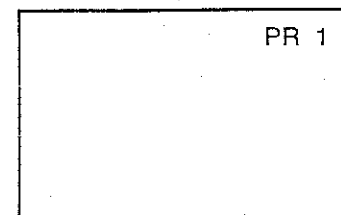
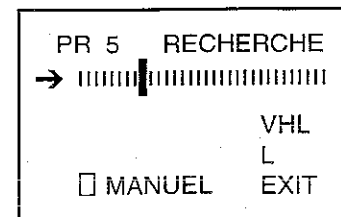
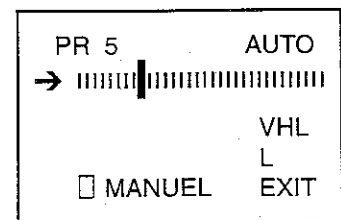
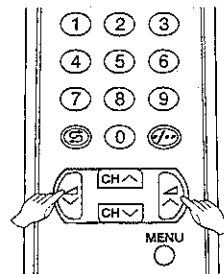

L'écran indique ce qui se trouve programmé sur le canal 1 lorsque l'opération de pré-programmation automatique est entièrement terminée.

REMARQUE:

- Pour interrompre la pré-programmation automatique des canaux, appuyez sur la touche **MENU** de la télécommande.
- Appuyez deux fois sur la touche **MENU** pour rechercher SYSTEM-L.

Programmation des canaux (suite)

Cette section décrit la manière de programmer manuellement votre téléviseur et d'enregistrer les chaînes sous le numéro de canal que vous désirez.

Les étapes suivantes sont exécutées à partir de la télécommande.

■ Pré-programmation manuelle des canaux

Attribution d'un canal à une station émettrice donnée

- 1 Appuyez sur la touche **MENU** pour faire apparaître le menu PRINCIPAL à l'écran.

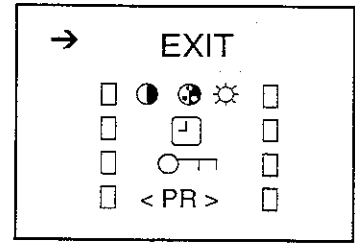
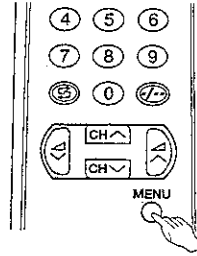

- 2 Appuyez sur une des touches de **SELECTION DES CHAINES** pour sélectionner le menu PROGRAMME « < PR > », puis appuyez sur la touche **MENU**.

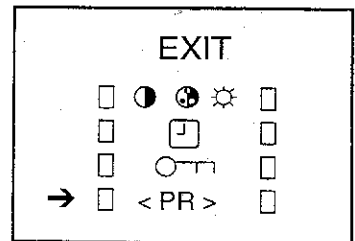
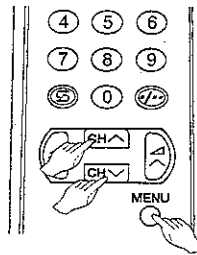

- 3 Appuyez sur une des touches de **SELECTION DES CHAINES** pour sélectionner l'option «MANUEL», puis appuyez sur la touche **MENU**.

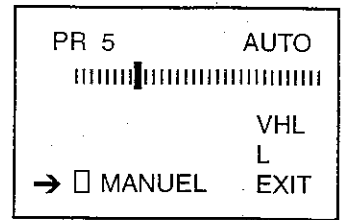
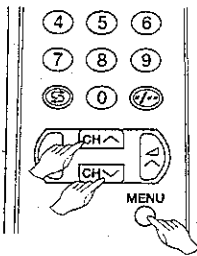

- 4 Appuyez sur une des touches de **SELECTION DES CHAINES** pour sélectionner « PR », et sélectionnez le numéro de canal (1 à 99) au moyen des touches de **REGLAGE DU VOLUME** ou des chiffres 0 à 9 du clavier numérique.

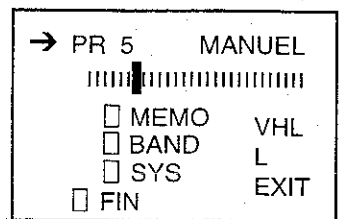
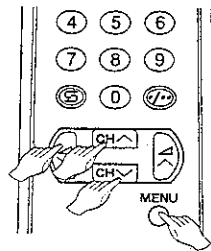

- 5 Appuyez sur une des touches de **SELECTION DES CHAINES** pour sélectionner l'option «BANDE», puis appuyez sur la touche **MENU** pour modifier la bande de fréquence.
(VHL → VHH → UHF)

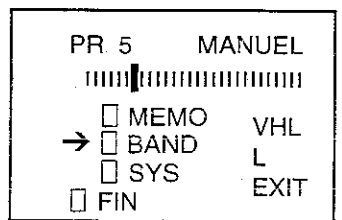
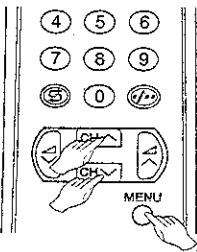

- 6 Appuyez sur la touche **SELECTION DES CHAINES** pour sélectionner «SYS», puis sur la touche **MENU** pour modifier **SYSTEM**.

Systeme	Affichage à l'écran
SECAM-L	L
PAL - B/G	pas affiché

Le système bascule entre SECAM-L et PAL-B/G.

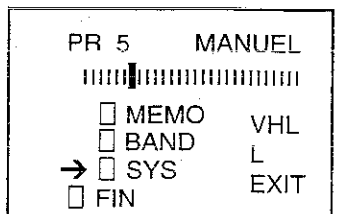
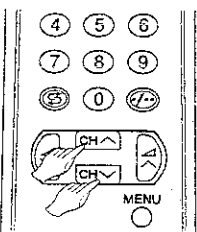

Programmation des canaux (suite)

7 Appuyez sur la touche **SELECTION DES CHAINES** pour sélectionner la position «MANUEL» ().

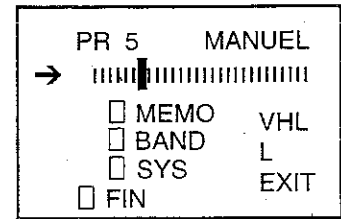
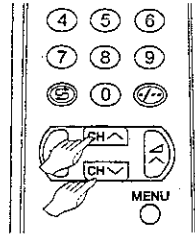

8 Appuyez sur une des touches de **REGLAGE DU VOLUME** pour lancer la pré-programmation.

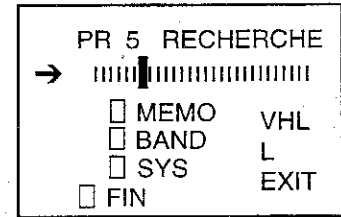
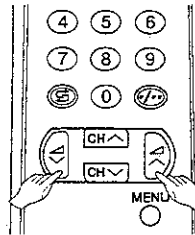

9 Appuyez sur une des touches de **SELECTION DES CHAINES** pour sélectionner l'option «MEMO», puis appuyez sur la touche **MENU** pour la mémoriser.

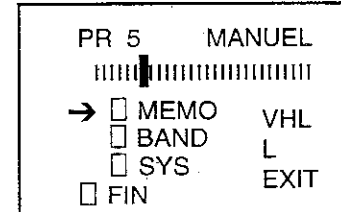
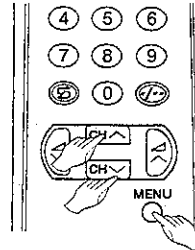

10 Répétez les opérations 4 à 9 si vous souhaitez pré-programmer d'autres chaînes.

11 Appuyez sur une des touches de **SELECTION DES CHAINES** pour sélectionner l'option «EXIT», et appuyez sur la touche **MENU** pour revenir à l'affichage normal.

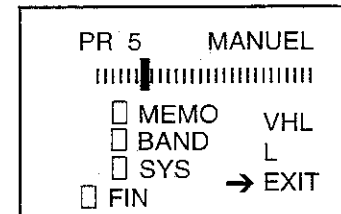
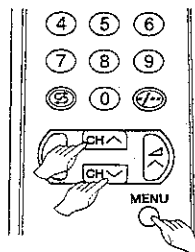

Programmation des canaux (suite)

■ Syntonisation précise

Cette fonction vous permet de syntoniser votre téléviseur en fonction de la fréquence exacte des chaînes, de manière à améliorer la qualité de la réception et de l'image.

- 1 Appuyez sur la touche **MENU** pour faire apparaître le menu PRINCIPAL à l'écran.

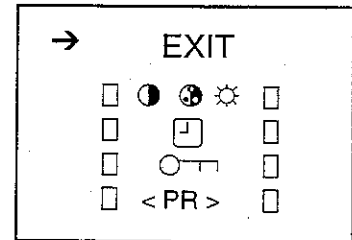
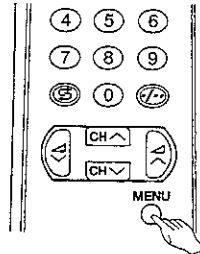

- 2 Appuyez sur une des touches de **SELECTION DES CHAINES** pour sélectionner l'option « < PR > », puis appuyez sur la touche **MENU**.

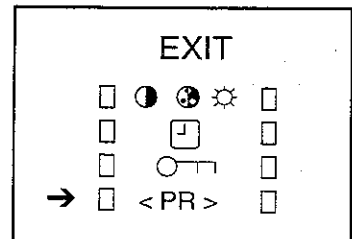
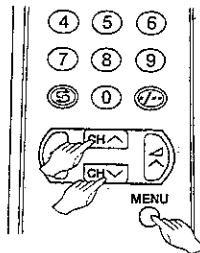

- 3 Appuyez sur une des touches de **SELECTION DES CHAINES** pour sélectionner l'option « MANUEL », puis appuyez sur la touche **MENU**.

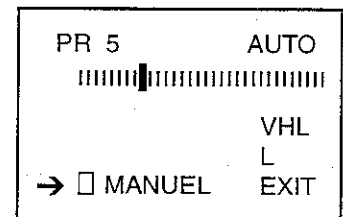
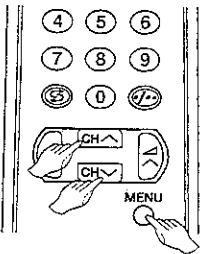

- 4 Appuyez sur une des touches de **SELECTION DES CHAINES** pour sélectionner l'option « FIN », puis appuyez sur la touche **MENU**.

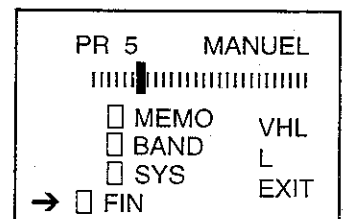
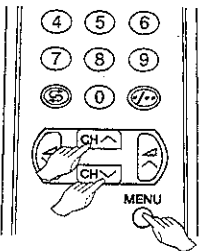

- 5 Appuyez sur une des touches de **REGLAGE DU VOLUME** pour lancer la syntonisation précise. Lorsque l'opération de syntonisation précise est terminée, le numéro de canal vire du vert au jaune.

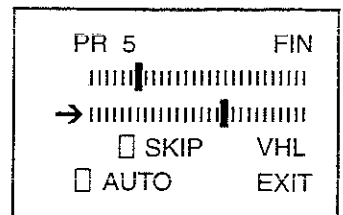
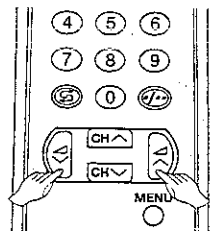

- 6 Appuyez sur une de les touches de **SELECTION DES CHAINES** pour sélectionner l'option « EXIT », et appuyez sur la touche **MENU**. L'affichage normal réapparaît à l'écran.

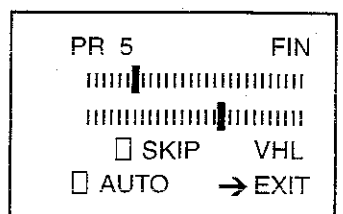
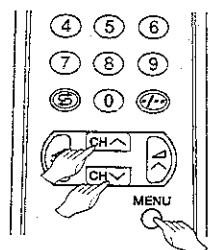

Programmation des canaux (suite)

■ Saut de canal

Cette fonction vous permet de sauter les canaux ne correspondant à aucune chaîne ou que vous ne regardez jamais, lorsque vous appuyez sur une des touches de **SELECTION DES CHAINES** pour sélectionner le canal voulu.

Paramétrage du saut de canal

1 Appuyez sur la touche **MENU** pour faire apparaître le menu PRINCIPAL à l'écran.

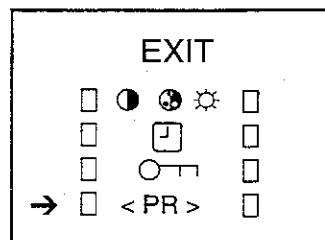
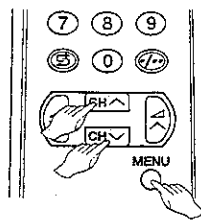

2 Appuyez sur une des touches de **SELECTION DES CHAINES** pour sélectionner l'option « < PR > », puis appuyez sur la touche **MENU**.

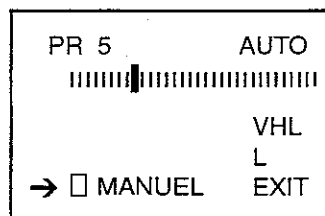
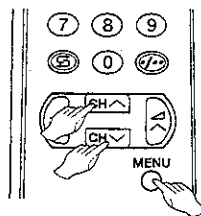

3 Appuyez sur une des touches de **SELECTION DES CHAINES** pour sélectionner le mode «MANUEL», puis appuyez sur la touche **MENU**.

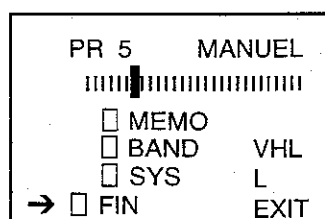
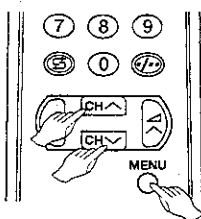

4 Appuyez sur une des touches de **SELECTION DES CHAINES** pour sélectionner le mode «FIN», puis appuyez sur la touche **MENU**.

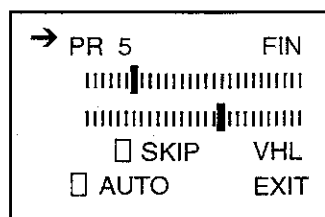
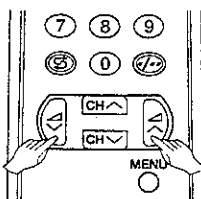

5 Utilisez les touches de **REGLAGE DU SON** pour sélectionner un numéro de canal que vous voulez sauter.

6 Appuyez sur une des touches de **SELECTION DES CHAINES** pour sélectionner le mode «SKIP», puis appuyez sur la touche **MENU**. Le numéro de canal vire du vert au rouge.

7 Répétez les étapes 5 à 6 si vous souhaitez sauter d'autres canaux.

8 Appuyez sur une des touches de **SELECTION DES CHAINES** pour sélectionner l'option «EXIT», puis appuyez sur la touche **MENU**.

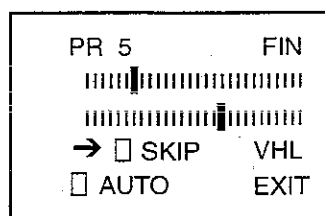

Annulation de l'option de saut de canal

1 Répétez les étapes 1 à 4 ci-dessus si vous voulez sauter d'autres canaux.

2 Utilisez les touches de **REGLAGE DU SON** pour sélectionner un numéro de canal pour lequel vous souhaitez annuler l'option de saut. Sélectionnez un numéro de canal sauté (apparaissant en rouge à l'écran).

3 Appuyez sur une des touches de **SELECTION DES CHAINES** pour sélectionner l'option «SKIP», et appuyez sur la touche **MENU**. Le numéro de canal affiché à l'écran vire du rouge au vert.

4 Appuyez sur une des touches de **SELECTION DES CHAINES** pour sélectionner l'option «EXIT», puis appuyez sur la touche **MENU**.

Réglage de l'image

■ Réglage de l'image

La qualité de l'image et ses différentes composantes (**CONTRASTE**, **COULEURS**, **LUMINOSITE**, **DEFINITION**) peuvent être réglées grâce à ce menu.

- 1 Appuyez sur la touche **MENU** pour faire apparaître le menu PRINCIPAL à l'écran.

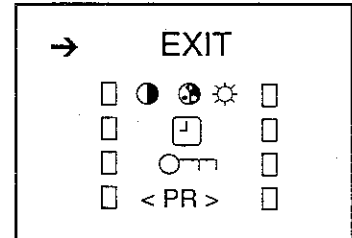
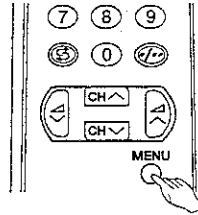

- 2 Appuyez sur une des touches de **SELECTION DES CHAINES** pour sélectionner le menu IMAGE « » puis appuyez sur la touche **MENU**.

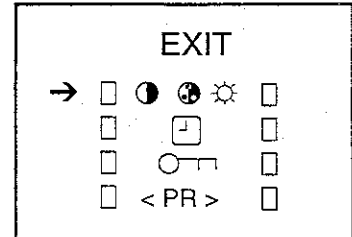
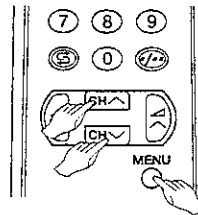

- 3 Appuyez sur une des touches de **SELECTION DES CHAINES** pour sélectionner les critères de réglage.

Critère sélectionné	
	CONTRASTE
	COULEURS
	LUMINOSITÉ
	DEFINITION
N	NORMAL

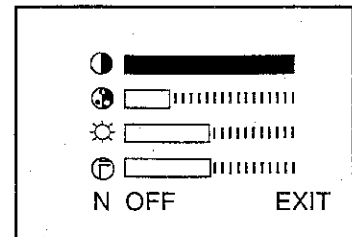
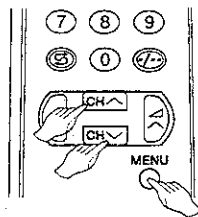

- 4 Réglez la qualité de l'image à votre convenance au moyen des touches de **REGLAGE DU VOLUME**.

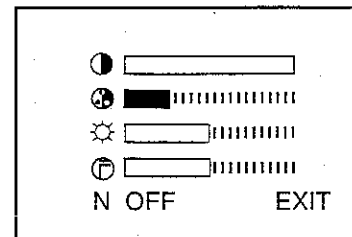
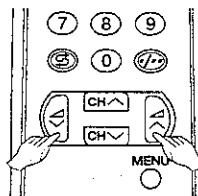

- 5 Répétez les étapes 3 et 4 ci-dessus pour régler les autres critères.

- 6 En sélectionnant l'option «N», vous pouvez réinitialiser les paramètres de l'image de manière à ce qu'ils retrouvent leur valeur définie par défaut en usine. Appuyez sur la touche **MENU** pour restaurer le paramétrage d'usine (mode «N» activé)

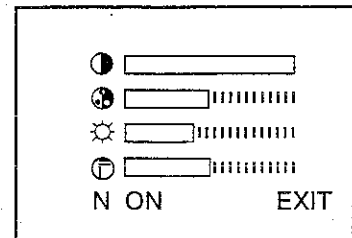
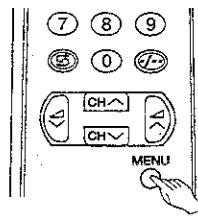

- 7 Vous pouvez effacer l'affichage à l'écran en sélectionnant l'option «EXIT», et en utilisant une des touches de **SELECTION DES CHAINES**, avant d'appuyer sur la touche **MENU**.

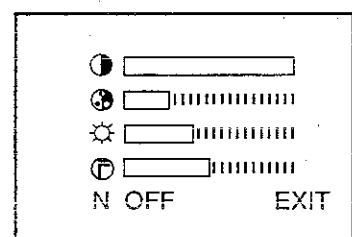
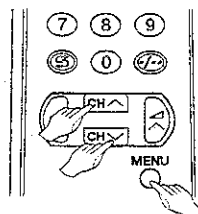



Programmation de la minuterie

■ Minuterie de mise sous tension

Cette fonction met automatiquement l'appareil sous tension lorsque le laps de temps programmé s'est écoulé.

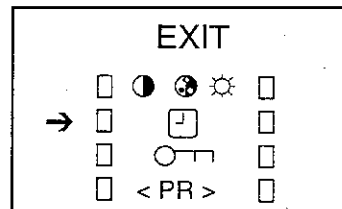
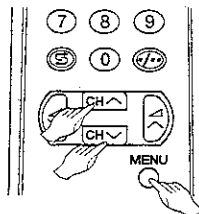
- 1 Appuyez sur la touche **MENU** pour faire apparaître le menu PRINCIPAL à l'écran.
- 2 Appuyez sur une des touches de **SELECTION DES CHAINES** pour sélectionner le menu de la MINUTERIE «  » puis appuyez sur la touche **MENU**.



- 3 Appuyez sur une des touches de **SELECTION DES CHAINES** pour sélectionner l'option «MINUTERIE D'ALLUMAGE» «  ON ».

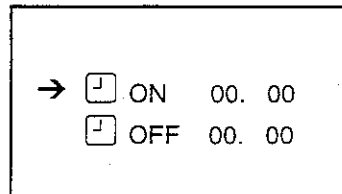
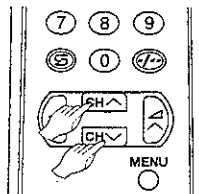

- 4 Appuyez sur les touches de **REGLAGE DU VOLUME** pour programmer le laps de temps souhaité. (Réglage e 10 minutes à 12 heures 50 par tranches de 10 minutes.)

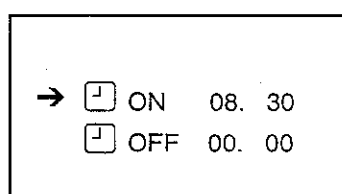
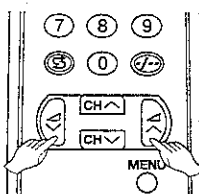

- 5 Appuyez sur la touche de **MARCHE/ARRÊT** () pour mettre le téléviseur en veilleuse.

Le voyant d'alimentation s'allume en rouge et clignote.

Lorsque la période de temps pré-programmé (dans l'exemple illustré, 8 heures 30) s'est écoulée, le téléviseur s'allume et une image apparaît sur l'écran.

REMARQUE:

- Pour savoir si le programme d'activation de la minuterie a été correctement réglé, lorsque le téléviseur est en mode veille, le voyant minuterie continue à clignoter en rouge.
- Pour plus de précautions, au cas où personne ne serait présent au moment où le téléviseur s'allume automatiquement, l'appareil s'arrête automatiquement après 120 minutes; s'il doit continuer à fonctionner, il suffit d'appuyer sur n'importe quelle touche de fonction de la télécommande.
- En cas de coupure de courant, de débranchement de la prise ou d'extinction du téléviseur, toutes les données relatives au fonctionnement de la minuterie d'allumage sont annulées.

■ Minuterie d'extinction

Coupe automatiquement l'alimentation de l'appareil lorsque le laps de temps défini s'est écoulé.

- 1 Appuyez sur la touche **MENU** pour faire apparaître le menu PRINCIPAL à l'écran.
- 2 Appuyez sur une des touches de **SELECTION DES CHAINES** pour sélectionner le menu de la MINUTERIE «  » puis appuyez sur la touche **MENU**.

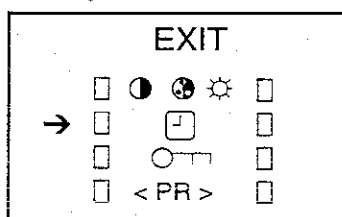
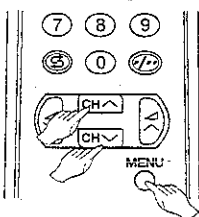

- 3 Appuyez sur une des touches de **SELECTION DES CHAINES** pour sélectionner l'option «minuterie d'extinction» («  OFF »).

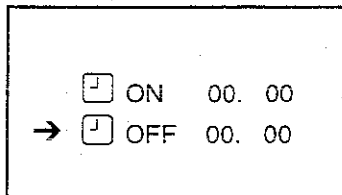
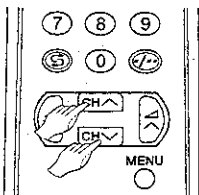

- 4 Appuyez sur les touches de **REGLAGE DU VOLUME** pour programmer la période de temps souhaitée (de 10 minutes à 12 heures 50, par tranches de 10 minutes). La minuterie commence le compte à rebours.

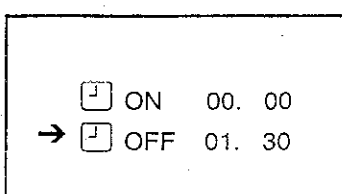
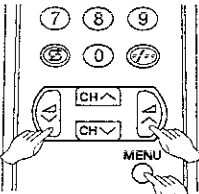

REMARQUE: En cas de coupure de courant, de débranchement de la prise ou d'extinction du téléviseur, toutes les données relatives au fonctionnement de la minuterie d'extinction sont annulées.

Sécurité enfants (verrouillage des canaux)

■ < Comment utiliser ce système >

Vous pouvez protéger par un code certains signaux télédiffusés si vous envisagez de placer ce téléviseur dans la chambre de vos enfants ou si vous comptez les laisser seuls à la maison. (Dans ce cas, vos enfants ne peuvent sélectionner le canal que vous avez verrouillé.)

- 1 Appuyez sur la touche **MENU** pour faire apparaître le menu PRINCIPAL à l'écran.
Appuyez sur une des touches de **SELECTION DES CHAINES** pour sélectionner le menu «SECURITÉ ENFANTS» (011) puis appuyez sur la touche **MENU**.

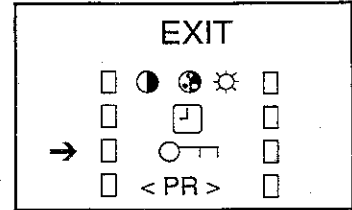
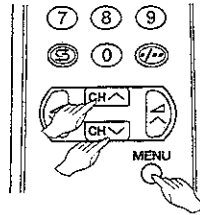

- 2 Pour sélectionner le canal dont vous voulez interdire l'accès, utilisez les touches de **REGLAGE DU VOLUME** (vous pouvez également sélectionner le canal en utilisant le clavier numérique 0 - 9).

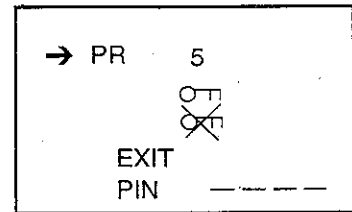
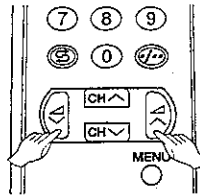

- 3 Appuyez sur une des touches de **SELECTION DES CHAINES** pour sélectionner le mode «Activation de la sécurité enfants» (011), puis appuyez sur la touche **MENU**. (La marque « 011 » s'affiche dans le coin supérieur droit de l'écran.)

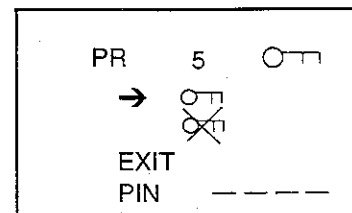
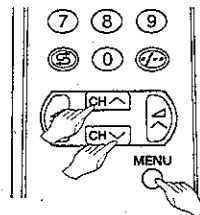

- 4 Répétez les étapes 2 et 3 si vous souhaitez protéger d'autres canaux.

- 5 Si nécessaire, sélectionnez la position d'encodage du PIN (code personnel) au moyen des touches de **SELECTION DES CHAINES**, et encodez le numéro de code PIN que vous voulez en utilisant les 10 chiffres du clavier numérique (0 à 9).

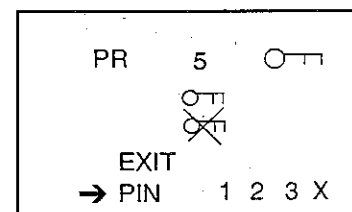
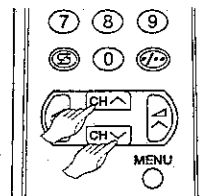

PIN ---- le numéro de code n'a pas été encodé.
PIN X X X X le numéro de code a été encodé.

- 6 Appuyez sur une des touches de **SELECTION DES CHAINES** pour sélectionner l'option «EXIT», puis appuyez sur la touche **MENU**.

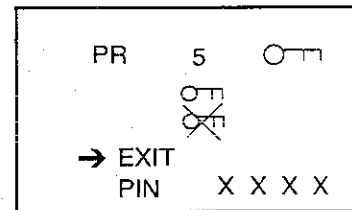
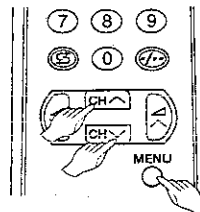

REMARQUE:

Vous pouvez également protéger la connexion SCART.

REMARQUE:

- Les fonctions «Pre-programmation automatique des canaux», «Pré-programmation manuelle des canaux» et «Syntonisation précise» ne peuvent être activées lorsqu'un canal quelconque est verrouillé.
- Lorsque vous sélectionnez le canal que vous avez verrouillé, le fond de l'écran devient bleu et la marque «011» s'affiche sur l'écran. Si vous n'avez pas encodé votre numéro de code PIN, seule la marque «011» apparaît. Si vous avez encodé votre numéro de code PIN, la marque «011» de la télécommande lorsque vous sélectionnez le canal que vous avez verrouillé avec votre numéro de code PIN, vous pouvez annuler temporairement la sécurité enfants en encodant votre code au moyen des chiffres du clavier numérique (0 à 9).
- Veillez à ne jamais oublier votre numéro de code PIN. Si par mégarde cela devait tout de même vous arriver, veuillez appeler notre service après-vente.

REMARQUE:

Si vous perdez ou oubliez votre code PIN, contactez notre service technique.

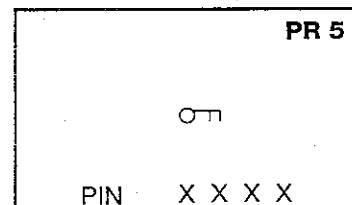

Sécurité enfants (suite)

■ Annulation de la sécurité enfants

1 Appuyez sur une des touches de **SELECTION DES CHAINES** pour sélectionner l'option «sauf canal verrouillé».

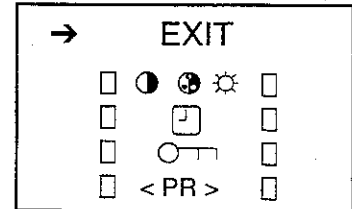
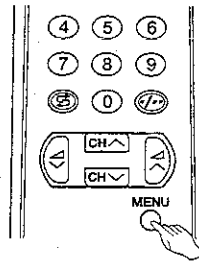

2 Appuyez sur la touche **MENU** pour faire apparaître le menu PRINCIPAL à l'écran.

3 Appuyez sur une des touches de **SELECTION DES CHAINES** pour sélectionner le mode «SECURITÉ ENFANTS» (O T T), puis appuyez sur la touche **MENU**.

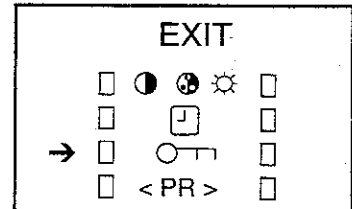
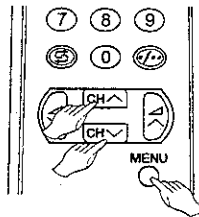

4 Si vous aviez procédé au verouillage au moyen de votre numéro de code PIN, le message PIN s'affiche à l'écran. Utilisez les 10 chiffres du clavier numérique pour encoder votre numéro de code personnel. Si les chiffres du code encodé sont corrects, le message «OK» clignote pendant 3 secondes à l'écran. (Si vous avez encodé un code incorrect, le message «NO OK» s'affiche à l'écran.)

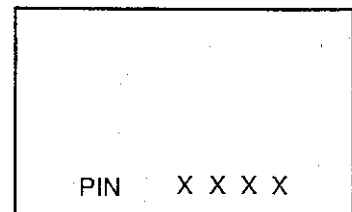
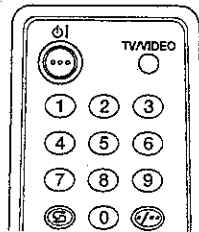

5 Appuyez sur les touches de **REGLAGE DU VOLUME** pour sélectionner le canal dont vous voulez annuler la protection.

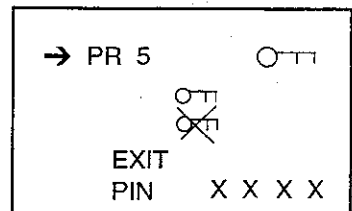
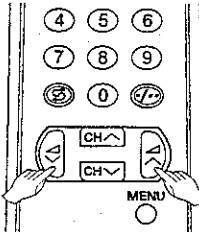

6 Appuyez sur une des touches de **SELECTION DES CHAINES** pour sélectionner le mode «SECURITÉ ENFANTS DESACTIVÉE» (O X T), and press the **MENU** button.

Le marque « O T T » s'efface du coin supérieur droit de l'écran.

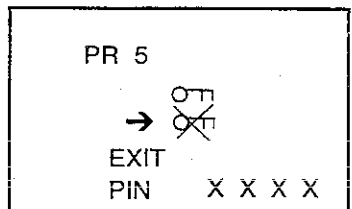
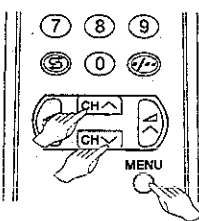

7 Répétez les étapes 5 et 6 si vous souhaitez annuler la protection d'autres canaux.

8 Appuyez sur une des touches de **SELECTION DES CHAINES** pour sélectionner l'option «EXIT», puis appuyez sur la touche **MENU**.

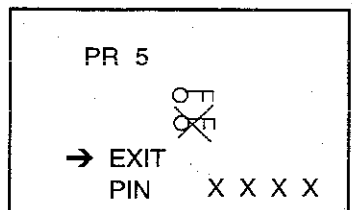
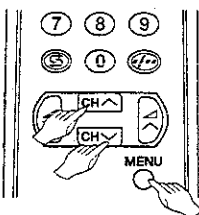

Autres fonctions

■ Retour arrière:

Repasser au canal que vous regardiez immédiatement avant le canal en cours de diffusion.

Appuyez sur la touche **Retour arrière** (⏮). Le canal que vous regardiez précédemment réapparaît à l'écran.

Exemple;

Si, après être passé du canal 5 au canal 7, vous appuyez sur la touche **Retour arrière** (⏮), l'appareil repasse de nouveau au canal 5.

Appuyez une deuxième fois sur la touche **Retour arrière** (⏮) pour revenir au canal 7.

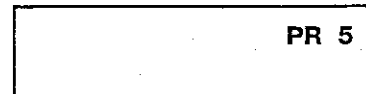
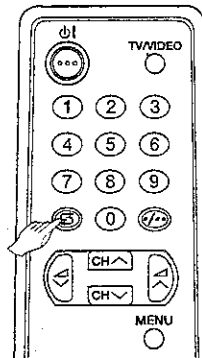

↓ Appuyez sur la touche 7



↓ Appuyez sur la touche ⏮



↓ Appuyez sur la touche ⏮



■ Mise en sourdine:

Coupe le son.

- 1 Appuyez sur la touche **SOURDINE** (🔇). Le symbole **SOURDINE** (🔇) s'affiche sur l'écran, et le son est coupé.

- 2 Appuyez une deuxième fois sur la touche **SOURDINE** (🔇) ou sur une des touches de **REGLAGE DU VOLUME**, et le son est restauré à son niveau préalable.

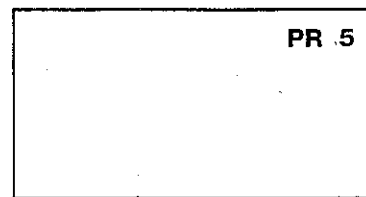
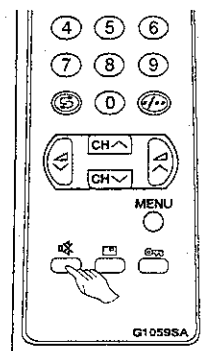

↑ ↓ Appuyez sur la touche 🔇

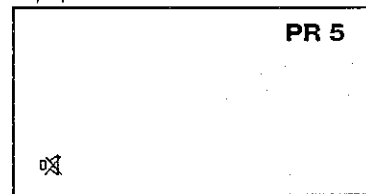

■ TV/VIDEO:

Permet la commutation entre les émissions TV et les programmes d'entrée AV.

Chaque fois que vous appuyez sur la touche **TV/VIDEO**, le mode d'entrée du signal commute entre les options PERITELEVISION, et programmes TV.

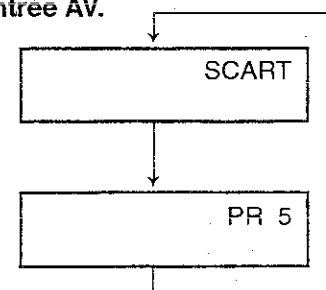
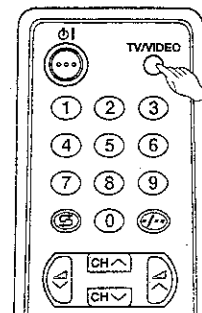



Autres fonctions (suite)

■ Affichage des paramètres :

Affiche le numéro du canal en cours de diffusion, la minuterie et les autres paramètres de l'écran.

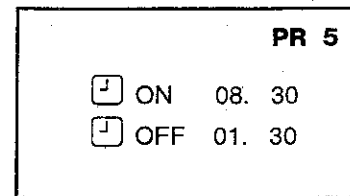
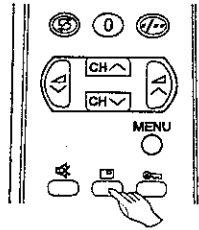
- 1 Appuyez sur la touche **AFFICHAGE** (). Les temps restants pour la minuterie d'allumage et la minuterie d'extinction s'affichent à l'écran, de même que le numéro du canal activé.
(Lorsqu'aucune minuterie n'est activée, rien n'apparaît sur l'écran.)



- 2 Appuyez de nouveau sur la touche **AFFICHAGE** (). L'affichage du numéro du canal activé et des temps restants pour la minuterie d'extinction disparaissent de l'écran.
L'écran repasse en mode normal.

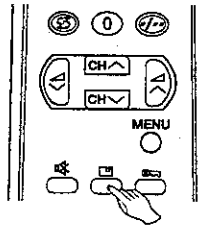

Prise PERITELEVISION à 21 broches

Pour mieux profiter encore de vos fonctions A/V, plusieurs appareils tant audio que vidéo peuvent être branchés sur le téléviseur via la fiche PERITELEVISION à 21 broches.

Vous pouvez par exemple vous délecter des superbes images transmises par votre magnétoscope et des sonorités dynamiques de votre chaîne hifi. Pour votre gouverne, il ne s'agit là que d'un exemple parmi d'autres de système A/V intégré.

Fiche PERITELEVISION à 21 broches

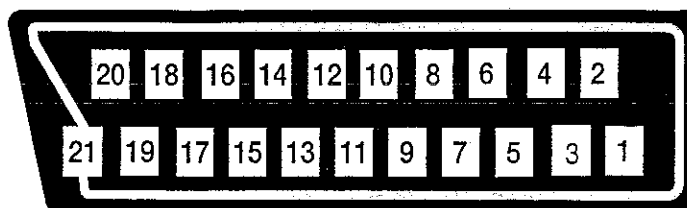

- | | | |
|-------------------------------------|-------------------------------|--|
| 1. Sortie audio droite | 8. Contrôle audio-vidéo | 15. Entrée pour circuit rouge |
| 2. Entrée audio droite | 9. Terre pour circuit vert | 16. Contrôle des circuits rouge/vert/bleu |
| 3. Sortie audio gauche | 10. Non utilisée | 17. Terre pour vidéo |
| 4. Terre normale pour circuit audio | 11. Entrée pour circuit rouge | 18. Terre pour contrôle des circuits rouge/vert/bleu |
| 5. Terre pour circuit bleu | 12. Non utilisée | 19. Sortie vidéo |
| 6. Entrée audio gauche | 13. Entrée pour circuit rouge | 20. Entrée vidéo |
| 7. Entrée pour circuit bleu | 14. Non utilisée | 21. Protection de la fiche |

REMARQUE:

Audio: entrée/sortie mono.

Branchements typiques

Vous pouvez profiter de la qualité d'image exceptionnelle d'un magnétoscope ou d'un décodeur en les connectant à votre téléviseur via les prises d'entrée audio/vidéo.

Pour plus de détails, veuillez vous référer au manuel d'utilisation de votre magnétoscope.

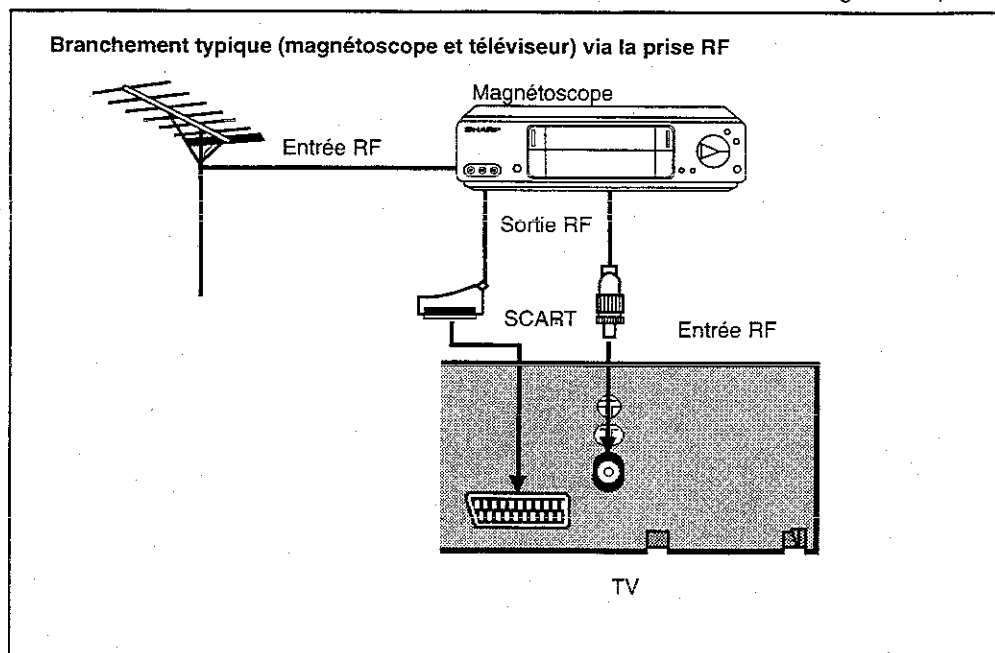

Résolution des problèmes

Les situations suivantes n'indiquent pas nécessairement qu'il y a un problème. En conséquence, veuillez procéder aux contrôles décrits ci-dessous avant de contacter le service après-vente.

Si le problème ne peut pas être corrigé en suivant les prescriptions de ce guide, débranchez votre téléviseur de la prise murale et contactez le service après-vente.

Problèmes	Causes possibles/solutions à apporter											
	Testez une autre chaîne pour vérifier si le problème ne procède pas de la station émettrice.	Le téléviseur n'est pas branché.	La prise murale n'est pas alimentée en électricité	Le commutateur réseau marche/arrêt (POWER) du téléviseur n'est pas activé.	L'antenne n'est pas raccordée à sa fiche à l'arrière du téléviseur.	Si une antenne extérieure est utilisée, vérifiez si aucun fil n'est cassé	Eteignez le téléviseur (bouton POWER), puis rallumez-le après une minute.	Réglez le contrôle de la couleur.	Contrôler les piles de la télécommande	Essayez de régler la syntonisation pour corriger la réception.	Dans le menu de réglage de l'image, contrôlez si la luminosité ou le contraste ne sont pas paramétrés en mode faible pour tous les canaux.	Augmenter le volume
La télécommande ne fonctionne pas		●	●				●		●			
Des lignes apparaissent sur l'écran					●	●						
L'image est déformée	●				●					●		
L'image défile verticalement	●				●	●						
Il n'y a pas de couleurs	●			●	●		●		●			
Mauvaise réception de certaines chaînes	●			●	●	●						
L'image est faible	●			●	●		●		●			
Existence de lignes ou de striures sur l'image	●				●	●						
Image fantôme (dédoublée)	●			●	●	●						
L'image floue	●				●				●			
Son OK, image de pauvre qualité	●			●	●	●		●		●	●	
Image OK, son de pauvre qualité	●					●						●
Pas d'image ni de son	●	●	●	●	●		●			●		●

Caractéristiques techniques générales du récepteur de télévision

Type d'appareil: récepteur du télévision couleur à CI solide

Modèles: **37DM-23FP, 54DM-12FP**

Châssis: CA - 1 châssis (châssis à transistors et à CI)

1. Norme de réception	Système standard CCIR TV - PAL - B/G, SECAM-L	
2. Système de réception	VHF:	E 2 - E 12 CH
	UHF:	E 21 - E 69 CH
	HYPERBANDE:	S1 - S41 CH
3. Système de réception:	Système Couleur:	PAL/SECAM
	Fréquence de champ:	capacité PAL 50/60 Hz
4. Alimentation électrique	220V-240V 50 Hz	
5. Consommation électrique pour une tension	37DM-23FP	54DM-12FP
	60 Wh	84 Wh
6. Sortie audio (MPO)	2W	4W
7. Dimension (approx.)	Largeur:	366 mm 539 mm
	Hauteur:	325 mm 468 mm
	Profondeur:	376 mm 484 mm
8. Zone d'écran (mesure de la diagonale)	34 cm. (14")	54 cm (21")
9. Poids (approx.)	8,5 Kg.	18,6 Kg.
10. Haut-parleur interne	8 cm	10 cm
11. Impédance d'entrée de l'antenne	VHF/UHF 75 ohm non équilibré	
12. Sécurité	EN60065, CE - MARQUE	
13. EMC	EN55013, EN55020, CE - MARQUE	
14. Accessoires, etc.		
a) Manuel de l'utilisateur	OUI	
b) Télécommande	OUI	
c) Piles sèches	2 pièces	
d) Antenne monopolaire	OUI (37DM-23FP uniquement)	
15. Autres caractéristiques:		
a) Fiche PERITELEVISION à 21 broches		
b) Système de programmation à 99 canaux		
c) Câble et hyperbande		
d) Minuterie d'allumage/minuterie d'extinction programmables jusqu'à 12 heures 50 minutes		
e) Système de recherche entièrement automatique		
f) Prise pour casque (3,5 mm Ø Impedance 16 - 600 ohm - 37DM-23FP uniquement)		
g) Tube cathodique à contraste élevé		
h) Télécommande à infrarouges		
i) Fonction de saut de canal		
j) Commutateur de dernier canal visionné (fonction flash-back)		
k) Système de sécurité enfants		

SHARP ELECTRÓNICA ESPAÑA, S.A.

**Polígono Industrial Can Sant Joan
Sant Cugat del Vallès (Barcelona), Spain**



GEDRUCKT IN SPANIEN
IMPRIMÉ EN ESPAGNE
PRINTED IN SPAIN

TINS-6494BMN0
11/97