

# SHARP®

DEUTSCH

NEDERLANDS

FRANÇAIS



## **28JF-74E 32JF-74E**

**FARBFERNSEHGERÄT  
KLEURENTELEVISIE  
TELEVISEUR COULEUR**

**BEDIENUNGSANLEITUNG  
BEDIENINGSHANDLEIDING  
MODE D'EMPLOI**

Lesen Sie diese Bedienungsanleitung aufmerksam durch, bevor Sie das Fernsehgerät des erste Mal nutzen

Gelieve deze gebruikshandleiding aandachtig te lezen vooraleer u de kleurentelevisie gebruikt.

Lisez attentivement ce manuel avant d'utiliser le téléviseur couleur.

This equipment complies with the requirements of Directive 89/336/EEC and 73/23/EEC as amended by 93/68/EEC.

Dieses Gerät entspricht den Anforderungen der EG-Richtlinien 89/336/EWG und 73/23/EWG mit Änderung 93/68/EWG.

Ce matériel répond aux exigences contenues dans les directives 89/336/CEE et 73/23/CEE modifiées par la directive 93/68/CEE.

Dit apparaat voldoet aan de eisen van de richtlijnen 89/336/EEG en 73/23/EEG, gewijzigd door 93/68/EEG.

Dette udstyr overholder kravene i direktiv nr. 89/336/EEC og 73/23/EEC med tillæg nr. 93/68/EEC.

Quest'apparecchio è conforme ai requisiti delle direttive 89/336/EEC e 73/23/EEC com'emendata dalla direttiva 93/68/EEC.

Η εγκατάσταση αυτή ανταποκρίνεται στις απαιτήσεις των οδηγιών της Ευρωπαϊκής Ένωσης 89/336/EOK και 73/23/EOK, όπως οι κανονισμοί αυτοί συμπληρώθηκαν από την οδηγία 93/68/EOK.

Este equipamento obedece às exigências das diretivas 89/336/CEE e 73/23/CEE, na sua versão corrigida pela diretiva 93/68/CEE.

Este aparato satisface las exigencias de las Directivas 89/336/CEE y 73/23/CEE, modificadas por medio de la 93/68/CEE.

Denna utrustning uppfyller kraven enligt riktlinjerna 89/336/EEC och 73/23/EEC så som kompletteras av 93/68/EEC.

Dette produktet oppfyller betingelsene i direktivene 89/336/EEC og 73/23/EEC i endringen 93/68/EEC.

Tämä laite täyttää direktiivien 89/336/EEC ja 73/23/EEC vaatimukset, joita on muutettu direktiivillä 93/68/EEC.

# Sicherheitsvorkehrungen



Um die Gefahr eines Brandes oder eines elektrischen Schlags auszuschließen, stellen Sie das Fernsehgerät nicht in einer extrem feuchten Umgebung auf.

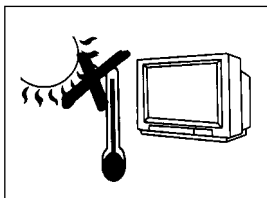

Setzen Sie das Fernsehgerät nicht direktem Sonnenlicht oder Wärmequellen aus, da bei hohen Temperaturen nicht nur das Gehäuse, sondern auch der Bildschirm und andere elektronische Bauteile zerstört werden können.

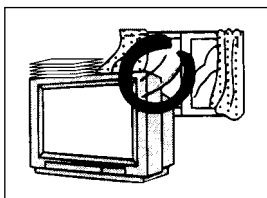

Die Belüftungsöffnungen nicht mit Gegenständen wie Zeitungen, Tischdecken, Vorhängen usw. bedecken. Um eine Brandgefahr und andere gravierende Probleme zu vermeiden, dürfen die Ventilationsöffnungen an der Rückseite des Fernsehgeräts nicht zugedeckt werden. Lassen Sie an der Rückseite des Fernsehgeräts genügend Abstand, um eine ausreichende Belüftung zu gewährleisten.

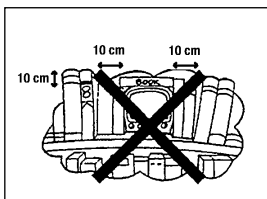

Mindestens 10 cm um das Fernsehgerät herum freilassen, um eine allseitige Belüftung des Fernsehgeräts zu gewährleisten. Betreiben Sie dieses Gerät nicht an eingegengten Aufstellorten, z. B. in einem Bücherschrank oder Einbauschränk.



Fernsehgerät und TV-Wagen zusammen sollten mit Vorsicht bewegt werden. Abruptes Anhalten, heftige Stöße und unebene Böden können das Gerät samt TV-Wagen zum Umkippen bringen.

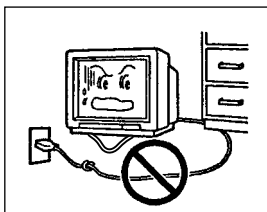

Zur Vermeidung von elektrischen Schlägen dürfen Sie das Netzkabel nicht beschädigen, indem Sie es biegen oder verdrehen oder schwere Gegenstände darauf abstellen. Legen Sie das Netzkabel nicht unter das Fernsehgerät. Falls das Netzkabel beschädigt wird, trennen Sie es sofort von der Netzsteckdose, und wenden Sie sich an Ihren Kundendienst oder Händler.

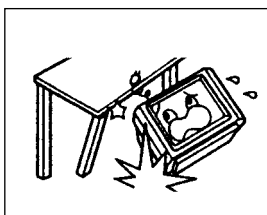

Stellen Sie dieses Fernsehgerät nicht auf einen instabilen TV-Wagen, Standfuß oder Tisch. Im Falle eines Sturzes können Kinder sowie Erwachsene durch das Fernsehgerät schwer verletzt werden und ein erheblicher Geräteschaden entstehen. Verwenden Sie nur einen vom Hersteller empfohlenen oder mit dem Fernsehgerät verkauften TV-Wagen oder Standfuß.

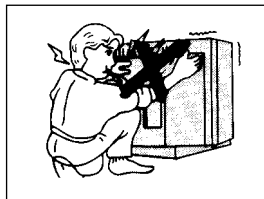

Im Inneren des Fernsehgeräts tritt gefährliche Hochspannung auf. Entfernen Sie daher niemals die Gehäuserückseite. Bitte wenden Sie sich an den Kundendienst.

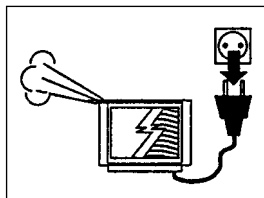

Sollten am Fernsehgerät unübliche Geräusche, Rauch oder ein ungewöhnlicher Geruch auftreten, trennen Sie sofort das Netzkabel von der Netzsteckdose, und wenden Sie sich an Ihren Kundendienst oder Händler.

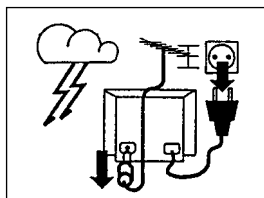

Trennen Sie das Gerät bei Gewitter immer von der Netzsteckdose und dem Antennenanschluss. Das Fernsehgerät kann auch im ausgeschalteten Zustand durch Blitzeinschlag in das Netz- und/oder Antennenkabel beschädigt werden.

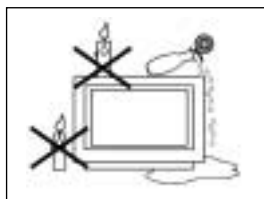

Zur Verhinderung von Elektroschock und Feuer sichern, dass das Fernsehgerät nicht Wasserspritzern oder Wasser ausgesetzt ist. Keine Gegenstände in das Fernsehgerät stecken oder Flüssigkeiten in das Fernsehgerät gießen. Um die Gefahr eines Brandes auszuschließen, sollten Sie unter keinen Umständen Kerzen oder andere offene Flammen auf oder neben Ihrem Fernsehgerät abstellen. Schalten Sie das Fernsehgerät nicht ein und wenden Sie sich an den technischen Kundendienst, falls ein Gegenstand in das Innere des Geräts gefallen oder Flüssigkeit in das Gerät eingedrungen ist.

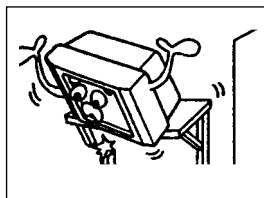

Befestigungen an Wänden oder Regalen sind mit einer auf Sicherheit geprüften Halterung nach Herstelleranweisungen vorzunehmen.

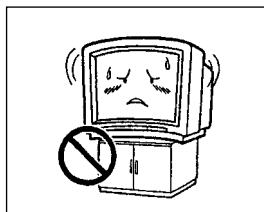

Stellen Sie das Fernsehgerät auf einen ebenen Standfuß, Tisch oder Wagen, dessen Abstellfläche größer als die Standfläche des Fernsehgeräts ist. Wenn Sie das Gerät auf einen Standfuß, Tisch oder Wagen mit kleinerer oder unebener Abstellfläche stellen, kann sich das Gehäuse des Fernsehgeräts verziehen. Zwischen dem Fernsehgerät und dem Standfuß, Tisch oder Wagen dürfen sich keine anderen Gegenstände befinden.

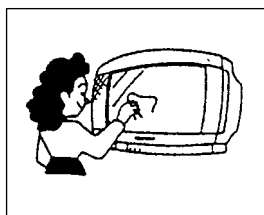

Die Bildröhre des Fernsehgeräts ist mit einer speziellen Beschichtung versehen. Stoßen oder reiben Sie nicht mit spitzen oder harten Gegenständen über die Oberfläche der Bildröhre, da die Beschichtung sonst beschädigt wird. Um Beschädigungen an der Oberfläche des Bildschirms zu vermeiden, sollten Sie Fingerabdrücke nur mit einem weichen Tuch abreiben, das mit Glasreiniger befeuchtet wurde. Verwenden Sie keine Reinigungsmittel mit scheuernden Bestandteilen. Verwenden Sie keinen Verdünnern, kein Benzol und keine anderen starken chemischen Reinigungsmittel.

**VORSICHT: Aus Umweltschutz- und Sicherheitsgründen wird empfohlen, das Fernsehgerät nicht auf Bereitschaft geschaltet zu lassen, wenn es nicht benutzt wird. Es sollte mit der Netztaaste ausgeschaltet und der Stecker aus der Steckdose gezogen werden, wenn Sie längere Zeit nicht zu Hause sind.**

# Sehr geehrte SHARP-Kunden!

Herzlichen Glückwunsch zum Erwerb eines SHARP-Farbfernsehgeräts! Wir bitten Sie, diese Anleitung sorgfältig zu lesen, um den ordnungsgemäßen Betrieb Ihres Geräts zu gewährleisten. Bewahren Sie die Anleitung dann zum Nachschlagen an einem sicheren Ort auf.

## Inhalt

Sicherheitsvorkehrungen .....	1	Toneinstellung .....	21
Inhalt .....	2	Klangeinstellungsmodus .....	22
Zubehör .....	2	Sonstige Funktionen .....	24
Einlegen der Batterien in die Fernbedienung .....	2	Einstellen der Fernsehkanäle (erweitert) .....	26
Fernbedienung .....	3	Manuelle Speicherplatzbelegung .....	27
Bedienelemente und Anschlüsse .....	4	Nach der Speicherplatzbelegung .....	29
Typische Anschlüsse .....	5	Andere Funktionen .....	30
Auto-Einstellen .....	10	Videorecorder-Modus .....	31
Einschalten .....	13	VIDEOTEXT-Modus .....	32
Menüstruktur .....	14	Kindersicherung (Sperrung) .....	35
Betrieb des Fernsehgeräts (Kanalwahl) .....	15	Euro-SCART (21-polig) und Audio/Video (21-polig) .....	37
Bildeinstellung .....	16	Fehlerbehebung .....	38
Breitenmodus .....	18	Technische Daten des Fernsehgeräts .....	39
100 Hz Schnell-Menü .....	20	Index .....	40

## Kurzeinweisung

### Mitgeliefertes Zubehör

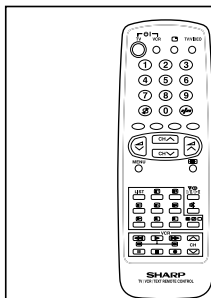

Fernbedienung

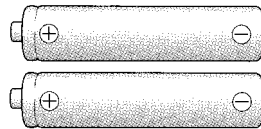

R-6-Trockenbatterien  
(Größe "AA")



Bedienungsanleitung



Schützen Sie die Umwelt und legen Sie gebrauchte Batterien in einen für diesen Zweck konzipierten Spezialbehälter.

## Einlegen der Batterien in die Fernbedienung

Legen Sie die mitgelieferten Trockenbatterien vor der ersten Inbetriebnahme des Fernsehgeräts in die Fernbedienung ein.

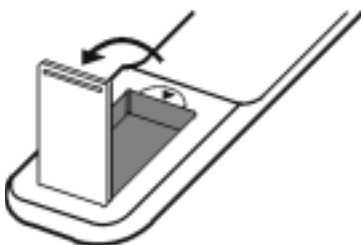

1. Ziehen Sie die Batteriefachabdeckung mit dem Daumennagel in Pfeilrichtung nach oben.

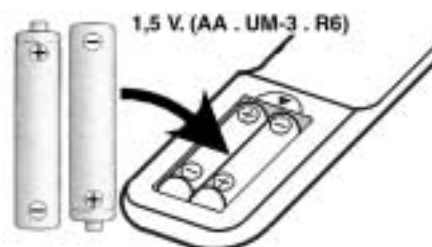

2. Legen Sie zwei 1,5-V-Batterien ein (R-6, Größe "AA"). Vergewissern Sie sich, dass die  $\oplus/\ominus$ -Pole der Batterien mit den  $\oplus/\ominus$ -Markierungen im Batteriefach übereinstimmen.



3. Setzen Sie die Batteriefachabdeckung wieder ein.

### Hinweis

- Entfernen Sie die Batterien, wenn ihre Leistung nachlässt oder das Gerät über einen längeren Zeitraum nicht benutzt wird.
- Verwenden Sie nicht gleichzeitig alte und neue Batterien.
- Falsch eingelegte Batterien können zur Beschädigung der Fernbedienung führen.

# Fernbedienung

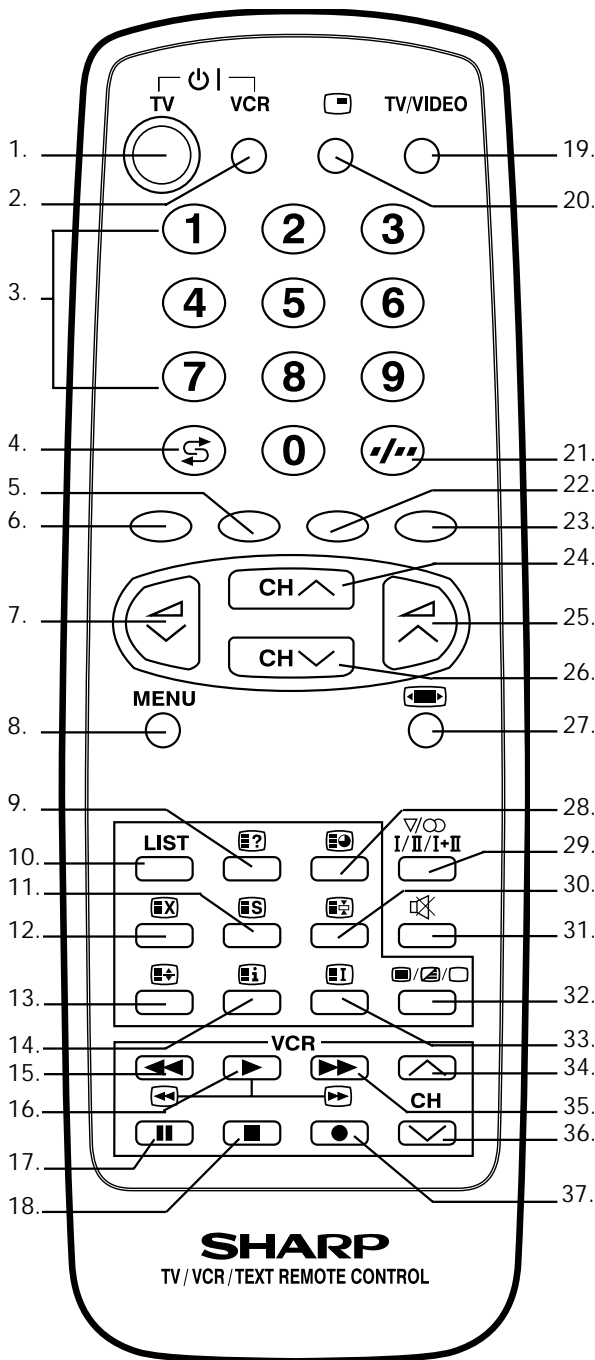

- |                       |   |
|-----------------------|---|
| <b>TV</b>             | 1. Stand-by-Taste (TV)                              |
| <b>Video</b>          | 2. Einschalttaste (Videorecorder)                   |
| <b>TV</b>             | 3. Zifferntasten 0-9                                |
|                       | 4. Flashback-Taste                                  |
| <b>Videotext</b>      | 5. GRÜNE Taste                                      |
|                       | 6. ROTE Taste                                       |
| <b>TV</b>             | 7. Taste TON LEISER                                 |
|                       | 8. MENÜ-Taste                                       |
| <b>Videotext</b>      | 9. ZEIGEN-Taste                                     |
|                       | 10. LIST-Taste                                      |
|                       | 11. SPEICHERN-Taste                                 |
|                       | 12. ABBRECHEN-Taste                                 |
|                       | 13. HALBSEITE-Taste                                 |
|                       | 14. ZURÜCKSETZEN-Taste                              |
| <b>Video</b>          | 15. Rückspulen/Bildsuchlauf rückwärts               |
|                       | 16. Abspiel-Taste                                   |
|                       | 17. Pause/Standbild-Taste                           |
|                       | 18. Stopp-Taste                                     |
| <b>TV</b>             | 19. TV/VIDEO-Auswahltaste                           |
|                       | 20. 100 Hz schnell-Menü-Taste                       |
|                       | 21. Auswahltaste für ein- oder zweistellige Eingabe |
| <b>Videotext</b>      | 22. GELBE Taste                                     |
|                       | 23. BLAUE Taste                                     |
| <b>TV</b>             | 24. Taste NÄCHSTER KANAL                            |
|                       | 25. Taste TON LAUTER                                |
|                       | 26. Taste VORIGER KANAL                             |
|                       | 27. Breitenmodus-Taste                              |
| <b>TV / Videotext</b> | 28. UHR-Taste                                       |
| <b>TV</b>             | 29. Klangmodus-Taste                                |
| <b>Videotext</b>      | 30. HALTEN-Taste                                    |
| <b>TV</b>             | 31. Stummschalt-Taste                               |
| <b>Videotext</b>      | 32. TEXT/MISCH/BILD-Taste                           |
|                       | 33. INDEX-Taste                                     |
| <b>Video</b>          | 34. Taste NÄCHSTER KANAL (Videorecorder)            |
|                       | 35. Vorspulen/Bildsuchlauf vorwärts                 |
|                       | 36. Taste VORIGER KANAL (Videorecorder)             |
|                       | 37. Aufnahme-Taste                                  |

# Bedienelemente und Anschlüsse

## VORDERSEITE DES GERÄTS

1. Hauptschalter
2. Netzanzeige
3. Sensor für Fernbedienung
4. Klappe

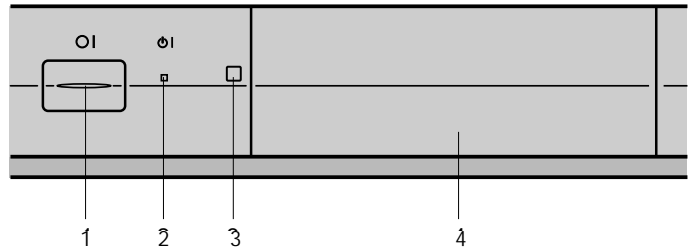

## ÖFFNEN DER KLAPPE

Legen Sie Ihren Finger auf den unteren Teil der Klappe, und drücken Sie sie nach oben.

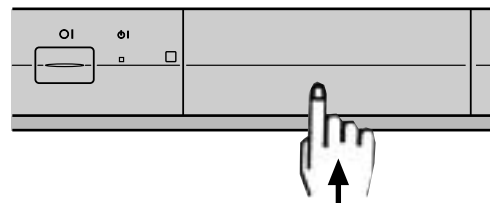

## Hinter der Klappe

5. Lautstärketaste (LEISER)
6. Lautstärketaste (LAUTER)
7. Kanalwahl (VORIGER KANAL)
8. Kanalwahl (NÄCHSTER KANAL)
9. S-Video-Eingang
10. Video-Eingang (PAL/SECAM/NTSC)
11. Audioeingang (links)
12. Audioeingang (rechts)
13. Kopfhöreranschluss (3,5 mm Ø, 16-600 Ohm)

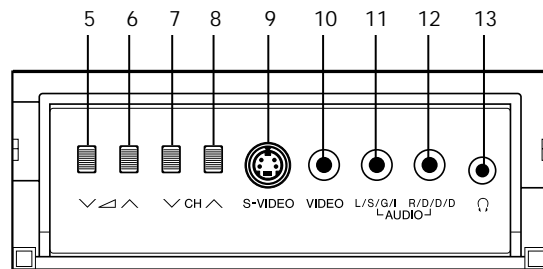

## RÜCKSEITE DES GERÄTS

### 21-polige Ein-/Ausgänge

1. Audio/Video 21-polig (AV-1) mit Eingang für PAL-/SECAM-/NTSC/S-Video
2. Euro-SCART 21-polig (RGB) mit Eingang für PAL-/SECAM-/NTSC-Video

### RF-Eingang

3. Antennenanschluss

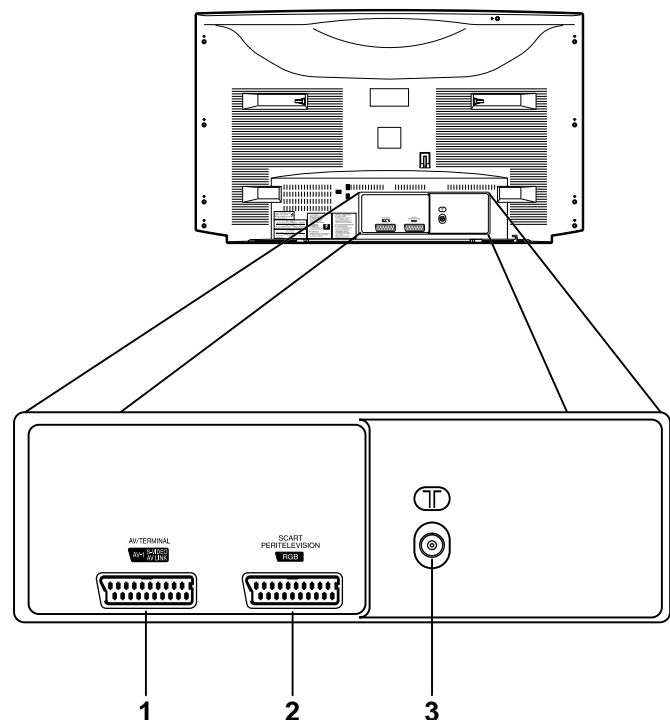

# Typische Anschlüsse

## Antennenverbindung (nur Fernsehgerät)

RÜCKSEITE DES FERNSEHGERÄTS

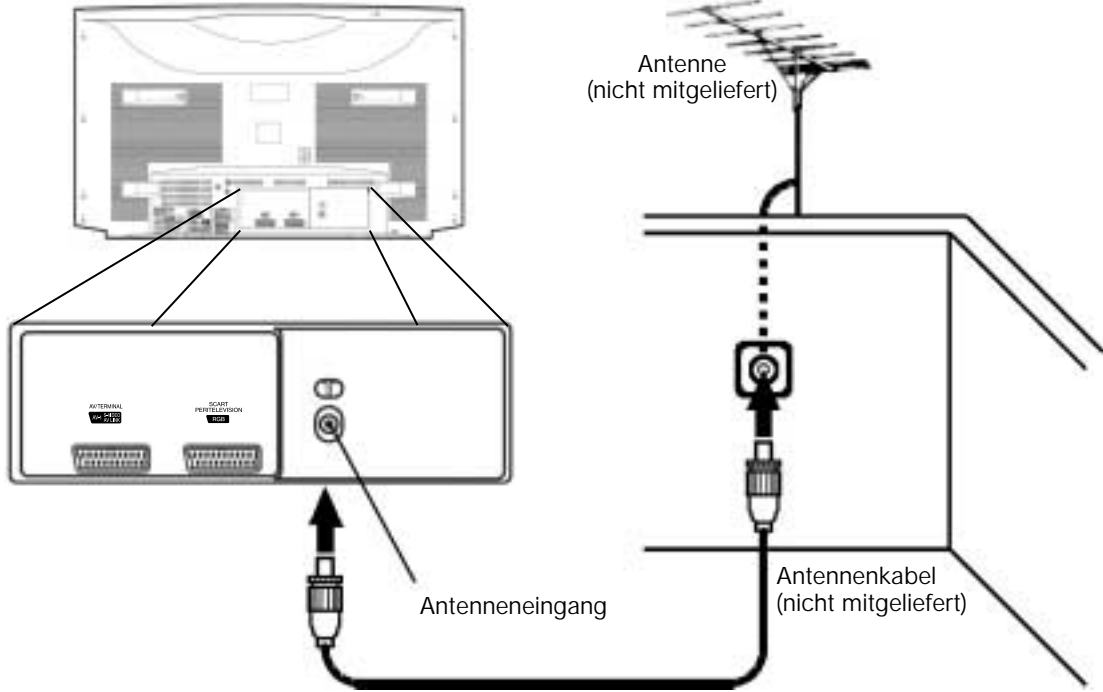

## Antennenverbindung (Videorecorder und Fernsehgerät)

RÜCKSEITE DES FERNSEHGERÄTS

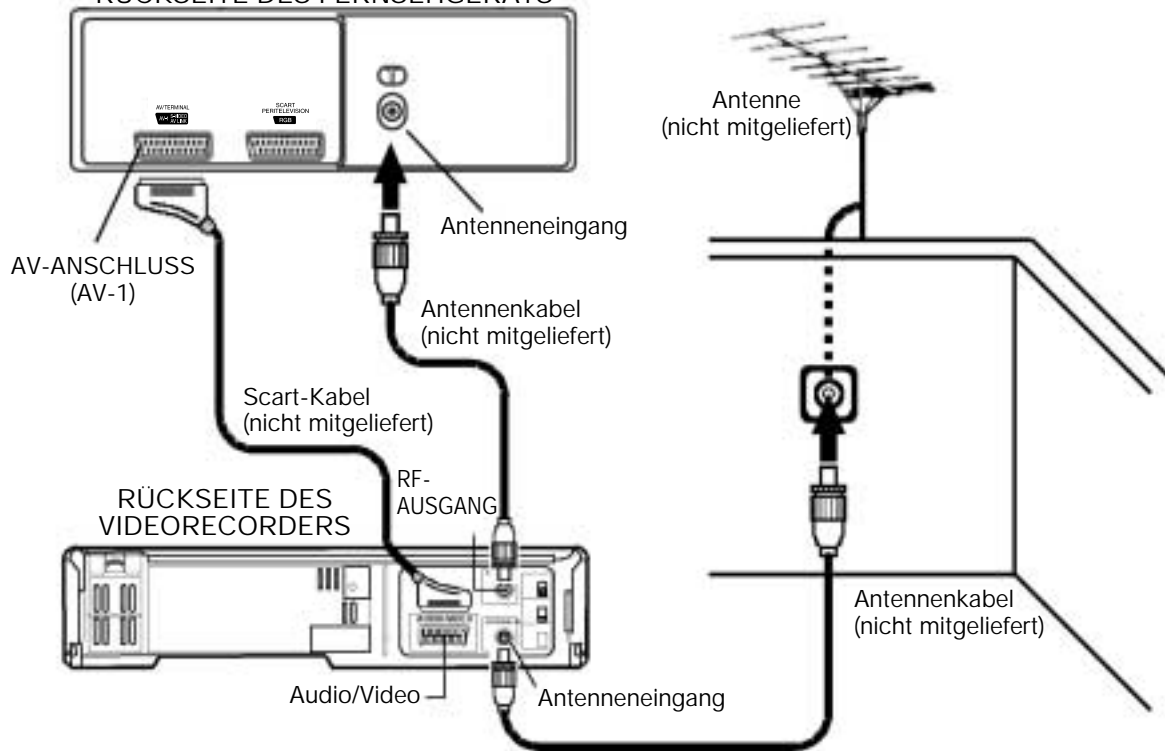

HINWEIS: Weitere Informationen finden Sie in der Bedienungsanleitung Ihres Videorecorders.

## Typische Anschlüsse (Fortsetzung)

### Verbindungen (Fernsehgerät, DECODER und Videorecorder)

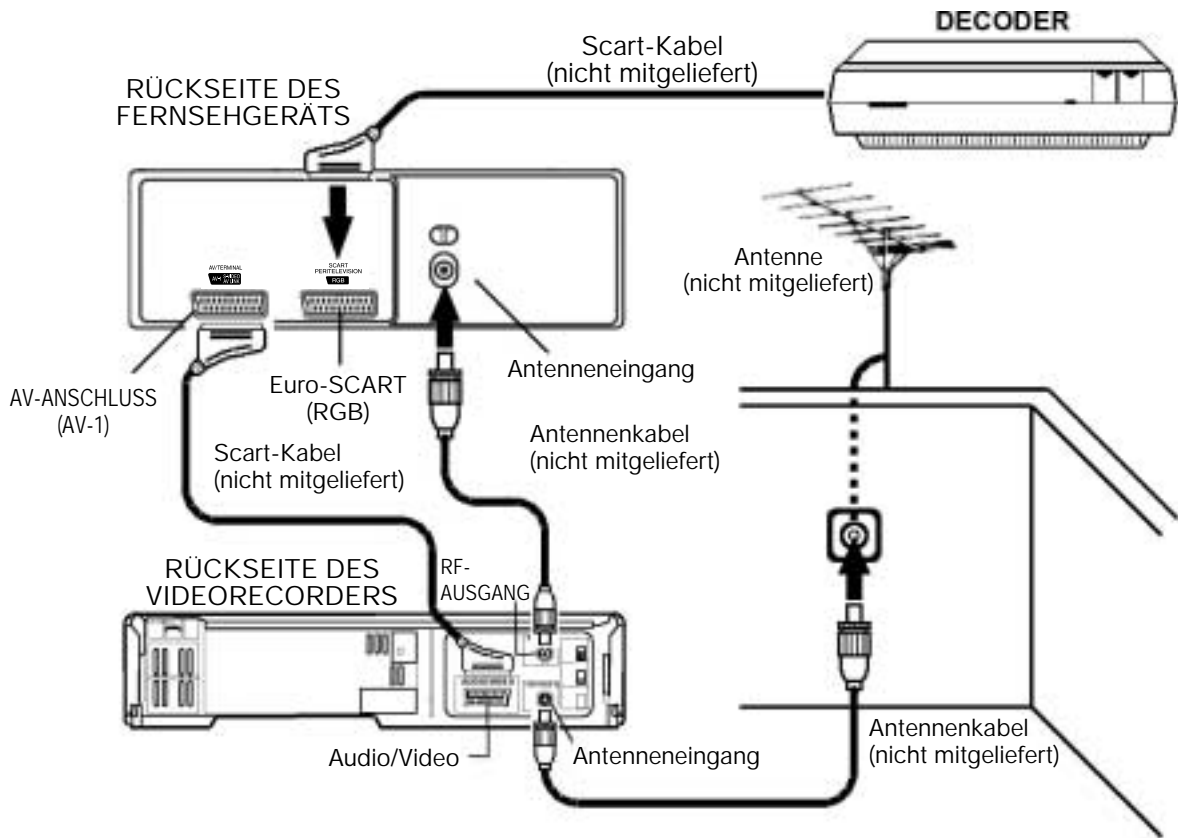

Hinweis: Weitere Informationen finden Sie in den Bedienungsanleitungen Ihres Decoders und Videorecorders.

### Verbindungen (Fernsehgerät, DECODER und DVD-Spieler)

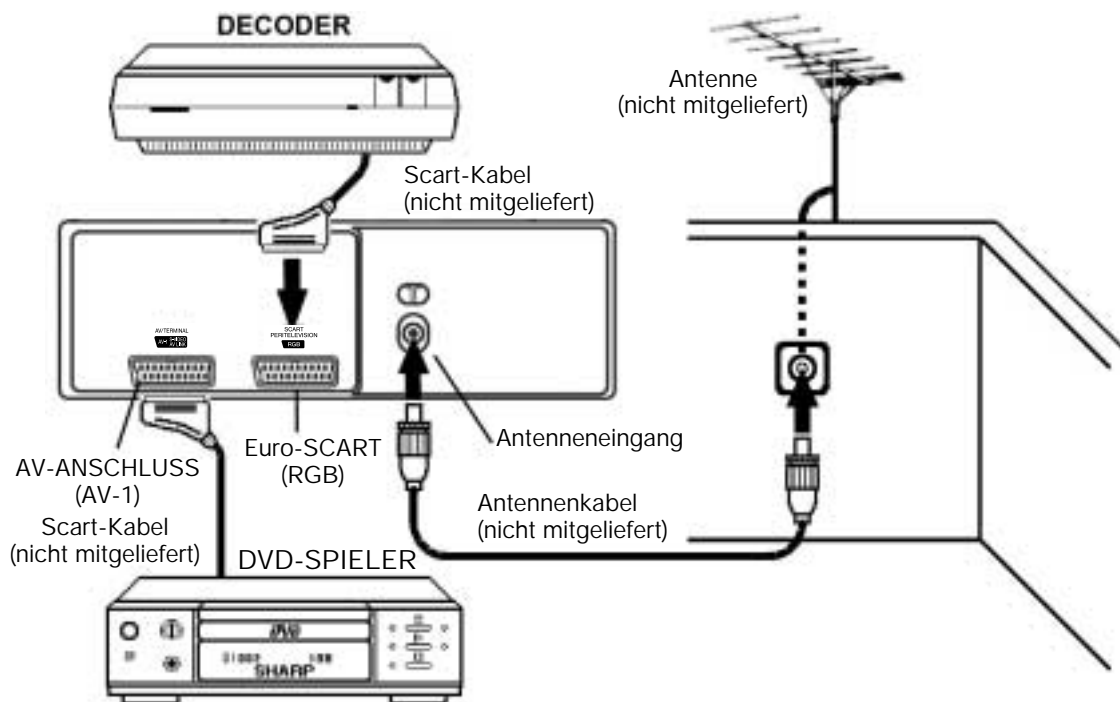

Hinweis: Weitere Informationen finden Sie in den Bedienungsanleitungen Ihres Decoders und DVD-Spieler.



# Typische Anschlüsse (Fortsetzung)

## Verbindungen (Fernsehgerät, DVD-Spieler und Digitalempfänger/Set-Top-Box)

RÜCKSEITE DES FERNSEHGERÄTS

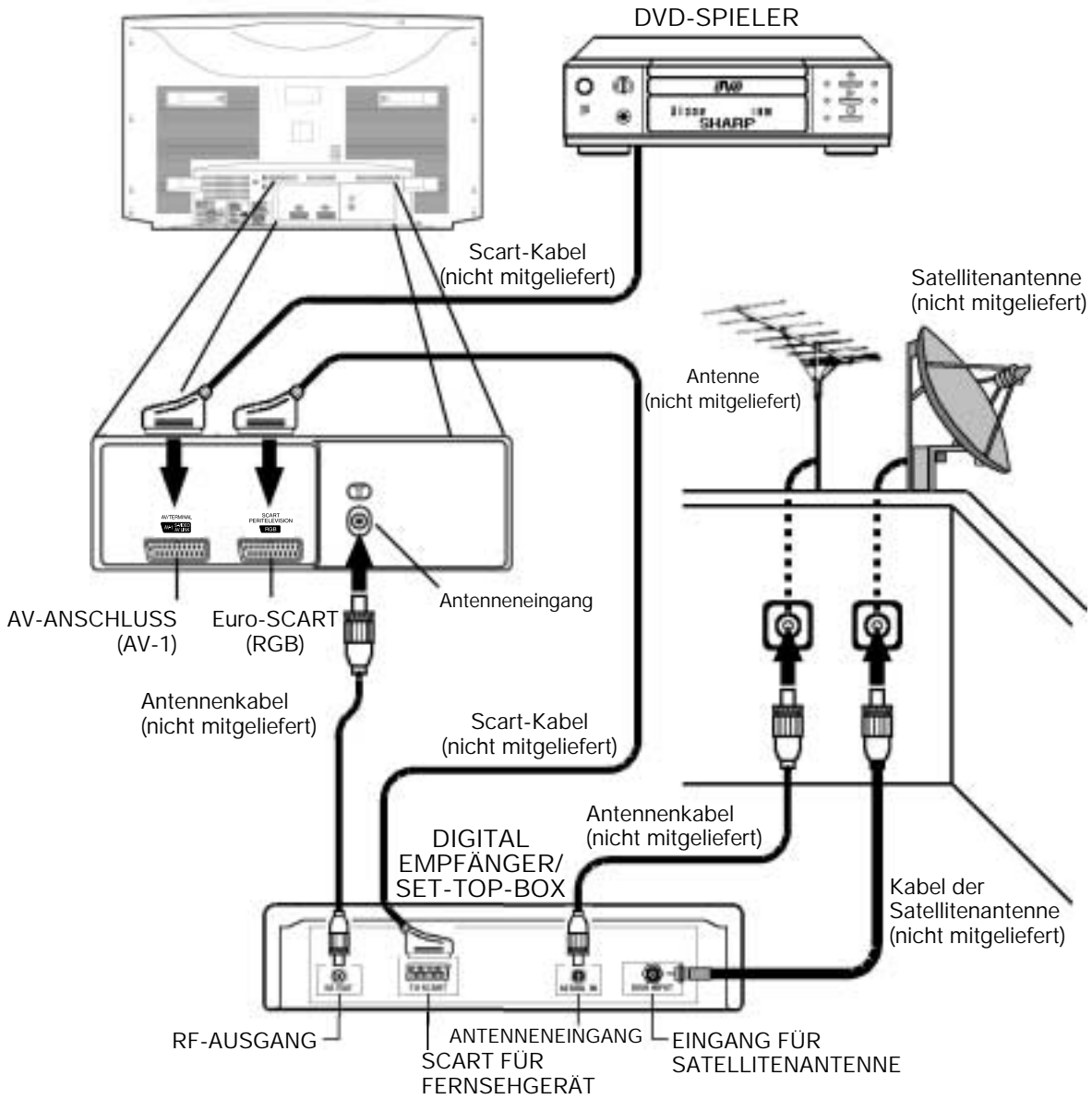

Hinweis: Weitere Informationen finden Sie in den Bedienungsanleitungen Ihres DVD-Spieler und Digitalempfängers bzw. Ihrer Set-Top-Box.

## Typische Anschlüsse (Fortsetzung)

Verbindungen (Fernsehgerät, Videorecorder und Digitalempfänger/Set-Top-Box)

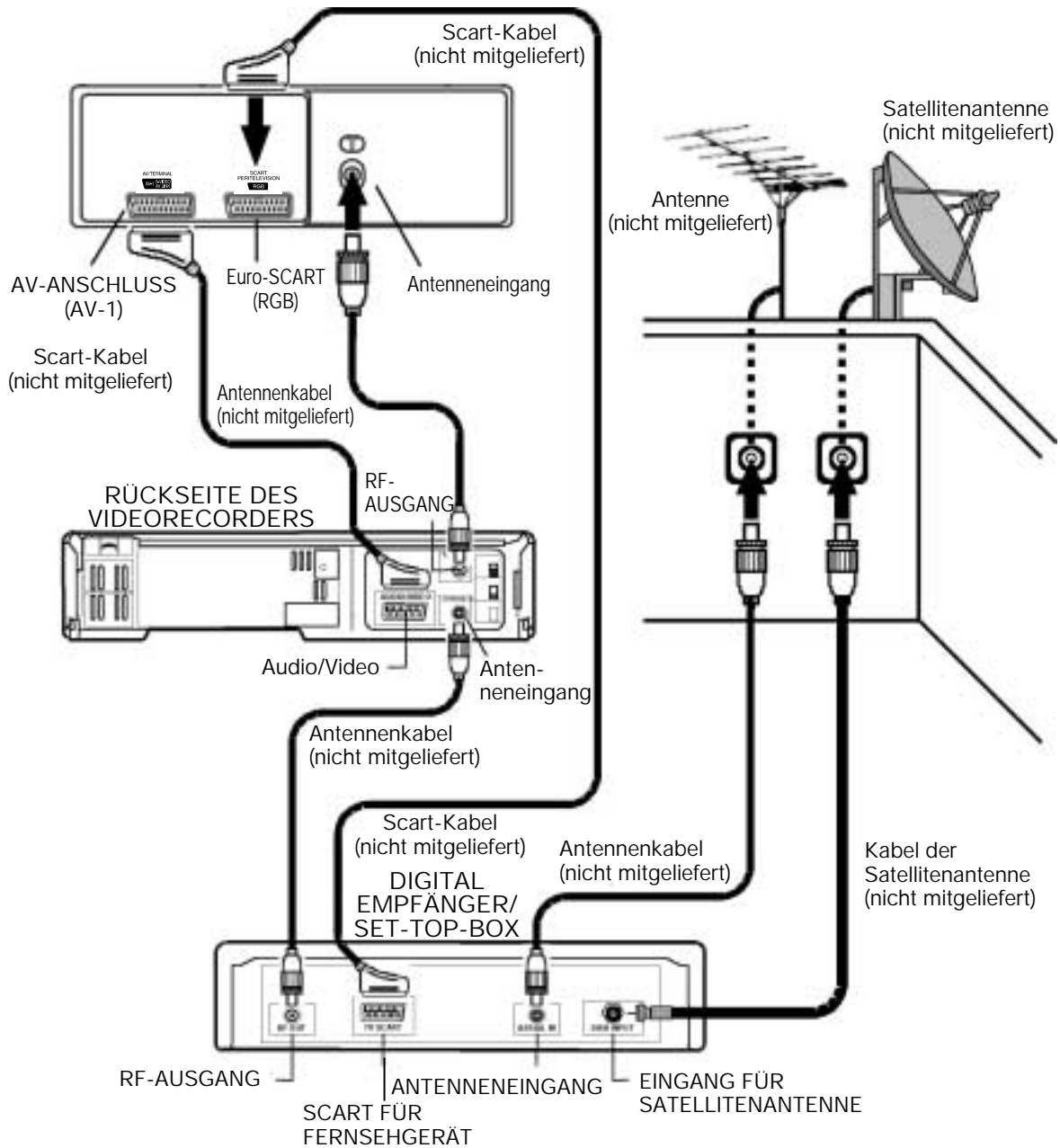

Hinweis: Weitere Informationen finden Sie in den Bedienungsanleitungen Ihres Videorecorders und Digitalempfängers bzw. Ihrer Set-Top-Box.

# Typische Anschlüsse (Fortsetzung)

## Anschlüsse auf der Vorderseite (Fernsehgerät und Videokamera)

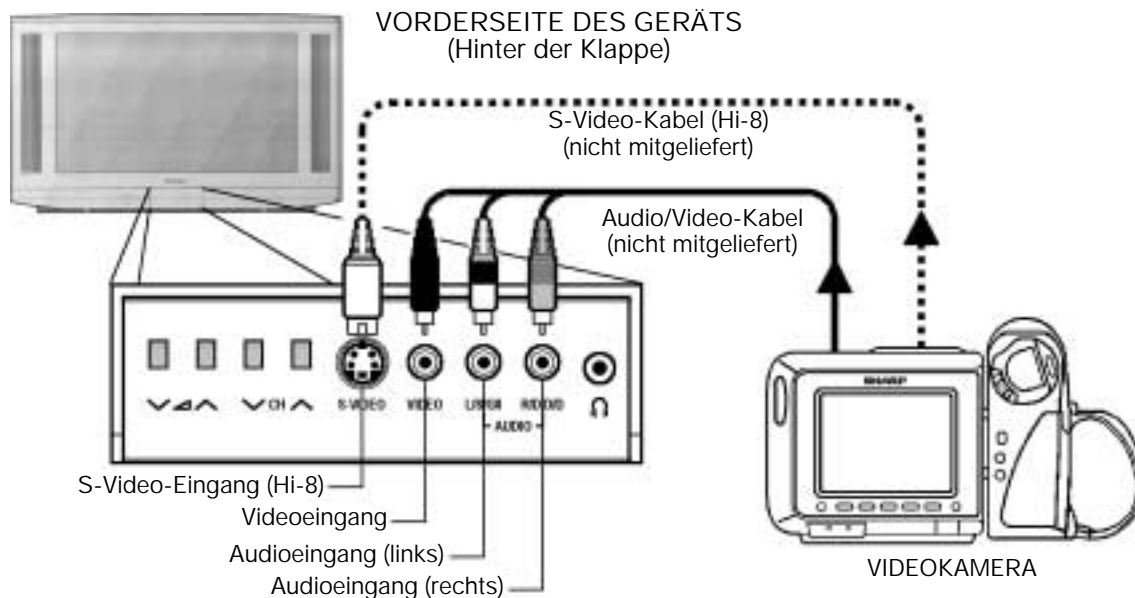

Hinweis: Weitere Informationen finden Sie in der Bedienungsanleitung Ihrer Videokamera.

## Verbindung (Netzkabel des Fernsehgeräts in 220-240-V-Netzsteckdose)

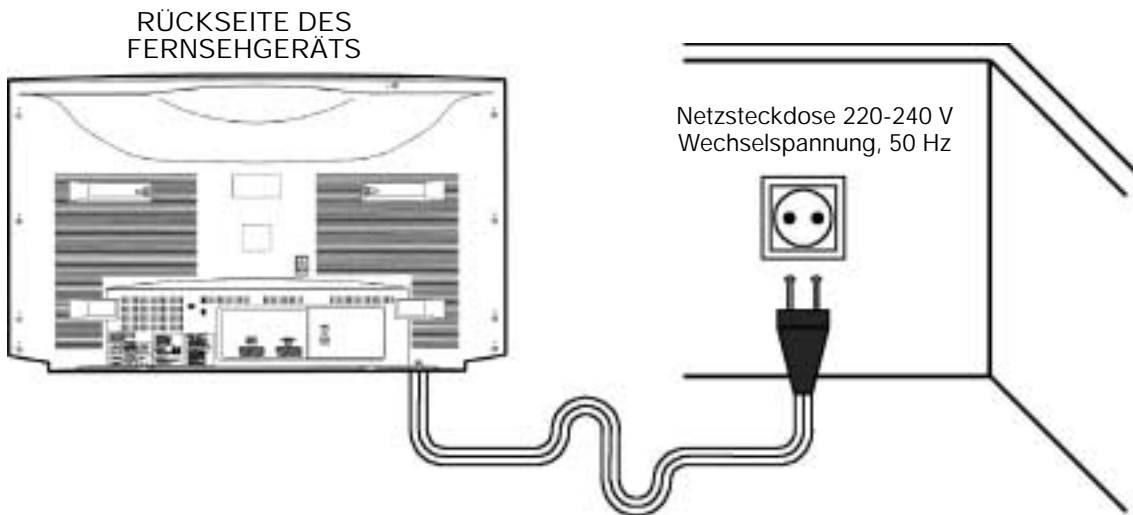





# Auto-Einstellen

## ■ Auto-Einstellen-System

Das Fernsehgerät ist mit einem System für die automatische Einstellung versehen, das das Einstellen erleichtert.

Dieses neue System wird beim ersten Einschalten des Geräts aktiviert.

1. Legen Sie Batterien in die Fernbedienung ein, und schließen Sie die Antenne am Antenneneingang auf der Rückseite des Geräts an, wie auf den Seiten 2, 4 und 5 dargestellt. Wenn Sie über ein SCART-Kabel verfügen, schließen Sie es zu diesem Zeitpunkt noch nicht an.
2. Stecken Sie das Netzkabel des Fernsehgeräts in eine Netzsteckdose (220-240 V).
3. Drücken Sie den Hauptschalter  auf der Vorderseite des Geräts, um mit dem AUTO INSTALLATION zu beginnen.
4. Die rote Netzanzeige leuchtet.
5. Auf dem Bildschirm wird AUTO INSTALLATION und eine Liste der Sprachen angezeigt.
6. Drücken Sie die ROTE Taste , um die Sprache für die Menüs auszuwählen.
7. Drücken Sie die BLAUE Taste , um die Auswahl zu bestätigen. Auf dem Bildschirm wird eine Liste der Länder angezeigt.
8. Drücken Sie die ROTE Taste , um ein Land auszuwählen.
- 8.1. Wenn Sie ein Land außer FRANKREICH und GROSSBRITANNIEN (GR.BRITANNIEN) auswählen, führt das Fernsehgerät die Suche anhand des B/G-Systems durch.
- 8.2. Wenn Sie FRANKREICH auswählen, sucht das Gerät zuerst anhand des L/L'-Systems und anschließend anhand des B/G-Systems.
- 8.3. Wenn Sie GR.BRITANNIEN (GROSSBRITANNIEN) auswählen, sucht das Gerät anhand des I-Systems.
9. Drücken Sie die BLAUE Taste , um die Auswahl zu bestätigen.  
Das Fernsehgerät ist nun bereit, die Kanalspeicherplätze automatisch mit allen lokalen Fernsehsendern zu belegen. Wenn Sie einen Videorecorder mit dem Fernsehgerät nutzen möchten, schalten Sie den Videorecorder ein, und spielen Sie ein bespieltes Band ab. Das RF-Eingangssignal von Ihrem Videorecorder wird einem Fernsehkanal zugeordnet.
10. Drücken Sie nun eine beliebige Taste auf der Fernbedienung des Fernsehgeräts, und befolgen Sie die Anweisungen auf dem Bildschirm, um mit der automatischen Speicherplatzbelegung zu beginnen.

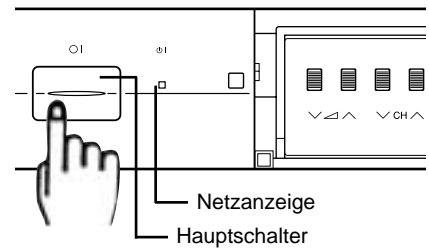

Videorecorder

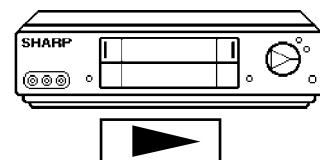

**Hinweis** > Wenn Sie einen Videorecorder mit dem Fernsehgerät nutzen möchten, schalten Sie den Videorecorder ein, und spielen Sie ein bespieltes Band ab. Das RF-Eingangssignal von Ihrem Videorecorder wird einem Fernsehkanal zugeordnet.

Das Fernsehgerät führt die folgenden Schritte automatisch nacheinander durch:



**Automatic Channel Sorting System (ACSS):** Das Fernsehgerät sucht Frequenzen, speichert die gefundenen Sender und sortiert sie (gemäß technischen Kriterien) in die Speicherplätze ab Pr 01 des Fernsehgeräts. Es können maximal 99 Sender gespeichert werden. Der Einstellvorgang kann mehrere Minuten dauern.

**Bearbeitung:** Nach Abschluss der automatischen Suche wird die Liste der gespeicherten Programme angezeigt. In diesem Menü können Sie die Reihenfolge der Kanäle ändern und ihnen vierbuchstabile Namen geben bzw. diese ändern.

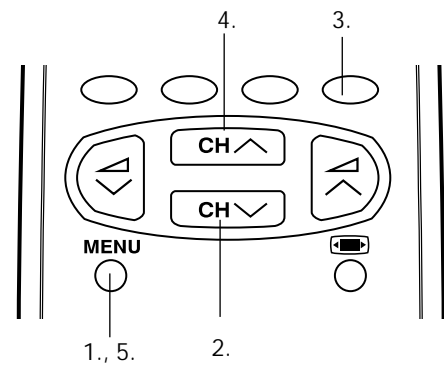
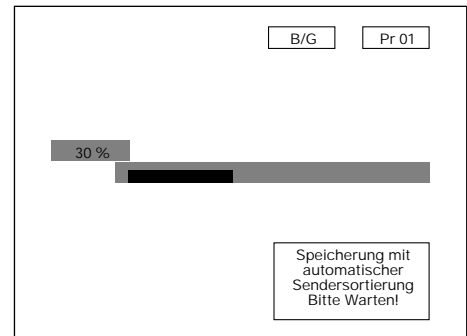
**Hinweis** > Diesen Vorgang müssen Sie u. U. nicht durchführen, wenn er bei dem Händler, bei dem Sie das Fernsehgerät gekauft haben, bereits durchgeführt wurde. Wenn dies der Fall ist, lesen Sie unter Einschalten (Seite 13) weiter. Falls Sie das AUTO INSTALLATION wiederholen möchten, lesen Sie hier weiter.  
–Einstellen der Fernsehkanäle– (Seite 26).









### AUTO-EINSTELLEN WIEDERHOLEN

1. Drücken Sie die MENÜ-Taste ●, um das HAUPTMENU anzuzeigen.
2. Drücken Sie die Pfeiltaste AB  zur Auswahl von INSTALLIEREN/EINSTELLEN.
3. Drücken Sie die MENÜ-Taste ●, um das Menü ABSTIMMUNG anzuzeigen.
4. Drücken Sie die Taste NÄCHSTER KANAL , um AUTO-ABSTIMMEN auszuwählen.
5. Drücken Sie die MENÜ-Taste ●, um mit dem AUTO INSTALLATION zu beginnen.



## ■ Gespeicherte Programme

Sobald die automatische Suche des Fernsehgeräts abgeschlossen ist, wird das Menü GESPEICHERTE PROGRAMME mit einer Liste der gespeicherten Sender und den folgenden Optionen auf dem Bildschirm angezeigt:

- Programm zum Bearbeiten auswählen →  / 
- Dieses Programm bearbeiten → ROTE Taste 
- Sortierungs-Modus → GRÜNE Taste 
- Dieses Programm löschen → GELBE Taste 
- Dieses Menü verlassen → BLAUE Taste 









Mit diesen Optionen können Sie die in den Speicherplätzen (Pr 01 ... Pr 99) gespeicherten Fernsehkanäle (CH \*\*) organisieren und in Ihrer bevorzugten Reihenfolge ablegen.

### Programm zum Bearbeiten auswählen

Mit dieser Option können Sie ein Programm aus der Liste auswählen. Beim Drücken auf die Tasten NÄCHSTER KANAL und VORIGER KANAL  /  wird der jeweils gespeicherte Kanal angezeigt und durch einen weißen Hintergrund in der Liste markiert.







### Sender Kennung

Mit dieser Option können Sie den Kanälen Namen mit bis zu vier Zeichen zuordnen oder die Namen der Kanäle ändern. Gehen Sie dabei folgendermaßen vor:

- Wählen Sie den Kanal mit den Tasten VORIGER Kanal und NÄCHSTER Kanal  /  aus.
- Drücken Sie die ROTE Taste .
- Drücken Sie die Taste NÄCHSTER Kanal , um den ersten Buchstaben zu ändern. Nacheinander werden die Buchstaben A bis Z, ein Leerzeichen und die Ziffern 0 bis 9 angezeigt. Einige Namen von Fernsehsendern wie ARD und ZDF sind bereits im Fernsehgerät gespeichert und werden im Alphabet angezeigt, um die Einstellung zu vereinfachen. Drücken Sie die Taste VORIGER Kanal , um die Zeichen rückwärts zu durchlaufen.
- Drücken Sie die Taste TON LAUTER , um die Eingabemarke zu verschieben, und die Taste NÄCHSTER Kanal und VORIGER Kanal  / , um die Buchstaben zu ändern. Nachdem Sie das vierte Zeichen ausgewählt haben, drücken Sie die Taste TON LAUTER , um die Funktion zum Ändern des Namens zu verlassen.

### Gehen Sie in den Sortiermodus

Mit dieser Option können Sie die Kanäle (CH) in die gewünschten Programme (Pr) sortieren. Gehen Sie dabei folgendermaßen vor:

- Wählen Sie mit den Tasten NÄCHSTER Kanal und VORIGER Kanal  / , die Nummer des gewünschten Programms (Pr) aus. Das Programm wird durch einen weißen Hintergrund markiert.
- Drücken Sie die GRÜNE Taste .
- Drücken Sie die Tasten NÄCHSTER KANAL und VORIGER Kanal  / , um den Kanal (CH) an die gewünschte Position zu verschieben.
- Drücken Sie zum Abschluss die GRÜNE Taste .

### Programm löschen

Mit dieser Option können Sie schlecht eingestellte oder mehrfach gespeicherte Programme entfernen. Nachdem Sie die GELBE Taste  gedrückt haben, werden Sie aufgefordert, den Löschvorgang durch erneutes Drücken der GELBEN Taste zu bestätigen. Die auf diese Position folgenden Kanäle rücken automatisch eine Programmposition (Pr) auf, um den Platz des gelöschten Kanals (CH) einzunehmen.

### Menü verlassen

Mit dieser Option können Sie das Menü verlassen. Drücken Sie hierzu die BLAUE Taste .

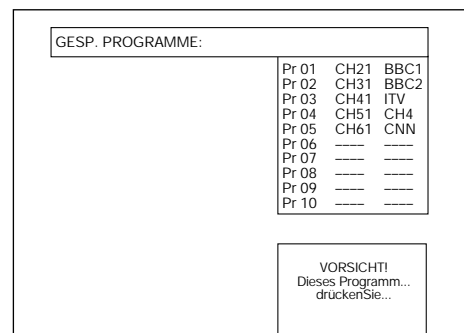
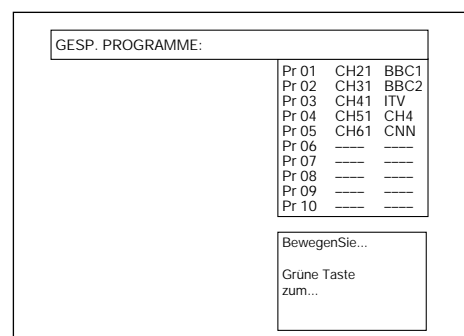
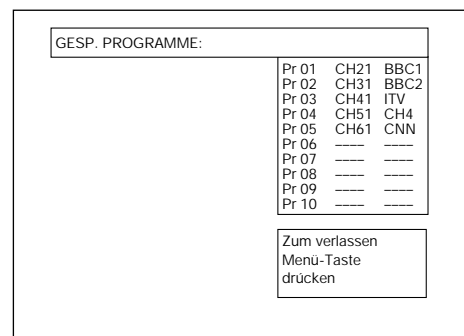
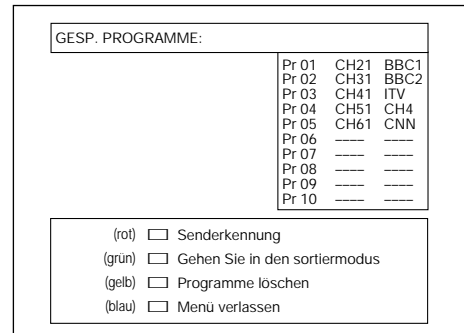

# Einschalten

## ■ Hauptschalter

Dieses Fernsehgerät speichert den Modus, in dem sich das Gerät beim Abschalten befunden hat. Nachdem Sie das Gerät mit dem Hauptschalter (Ⓢ) eingeschaltet haben, leuchtet die Netzanzeige. Das Gerät wechselt in den Stand-by-Modus oder den Programm-Modus, je nachdem, in welchem Zustand es sich beim Abschalten befand.

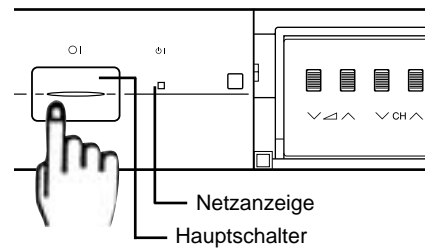

## ■ Stand-by-Taste

Wenn sich das Fernsehgerät im Stand-by-Modus befindet, schalten Sie es ein, indem Sie die Stand-by-Taste auf der Fernbedienung (Ⓢ | TV) oder eine der vier Tasten (V ↗ /, VCH /) auf dem Fernsehgerät drücken. Das Fernsehgerät wechselt vom Stand-by-Modus in den Programm-Modus, die Farbe der Netzanzeige wechselt von Rot auf Grün, und auf dem Bildschirm wird ein Bild angezeigt. Wenn Sie die Stand-by-Taste (Ⓢ | TV) erneut drücken, kehrt das Fernsehgerät in den Stand-by-Modus zurück.

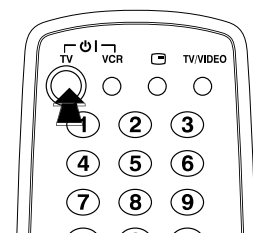

## ■ Timer für Abschalten bei blauem Hintergrund

Bei einem schwachem Signal im Fernsehempfang oder Betrieb mit einem Videorecorder wird der Bildschirm blau.

In diesem Fall wird der Timer für den blauen Hintergrund aktiviert, und das Gerät wechselt nach 15 Minuten ohne akzeptables Signal automatisch in den Stand-by-Modus.

# Menüstruktur

Dieses Fernsehgerät verfügt über ein Hauptmenü mit vier Grundmenüs, über die auf die verschiedenen Funktionen des Geräts zugegriffen werden kann.

Diese Menüs werden im Folgenden beschrieben.

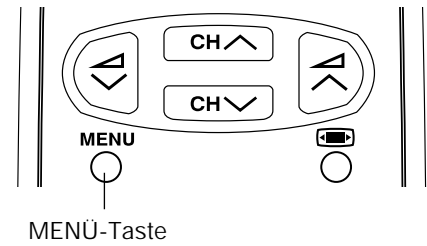





## ■ Drücken der MENU-Taste:

Menü	Funktionen / Optionen	
BILD-EINSTELLUNG	KONTRAST FARBE HELLIGKEIT SCHÄRFE NORMAL FARBTÖNUNG AUTO KONTRAST RAUSCHUNTERDRUCKUNG SCHWARZWERT BILD-DREHUNG SVM	
TON-EINSTELLUNG	LAUTSPRECHER	KOPFHÖRER
	LAUTSTÄRKE EQUALIZER LOUDNESS BALANCE NORMAL LAUTSPRECHER (MODUS) RAUMKLANG IDENTIFIKATION LAUTSTÄRKEBEGRENZUNG	LAUTSTÄRKE TIEFEN HÖHEN BALANCE NORMAL KOPFHÖRER (MODUS) IDENTIFICATION
SONSTIGE FUNKTIONEN	SPRACHE TIMER EIN: UHREIT / EIN TIMER AUS: NEIN / 120 Min. / 90 Min. / 60 Min. / 30 Min. DEMO SPERREN: SPERREN / PRG. SPERREN / LÖSCHEN	
INSTALLIEREN /EINSTELLEN	KANAL: CH (Antenne) / CC (Kabel) SYSTEM: B/G, I, L/L', D/K SUCHLAUF (Frequenzabstimmung) FEINABSTIMMUNG ZUSÄTZE: TV / VCR / SKIP KENNUNG: Sender Kennung / Gehen Sie in den sortiermodus / Programm löschen / Menü verlassen AUTO-ABSTIMMEN: AUTO-EINSTELLEN	



# Betrieb des Fernsehgeräts

## ■ Kanalwahl

Tasten NÄCHSTER Kanal und VORIGER Kanal  /   
 Wählen Sie mit den Tasten NÄCHSTER KANAL und VORIGER KANAL  /  die gewünschte Programmnummer aus.

Sie können das Bildschirmmenü ausblenden, indem Sie die MENÜ-Taste ● drücken.

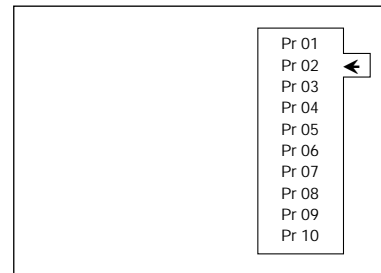

**Hinweis** Die Kanäle, die sich im Modus ÜBERSPR. befinden, können mit dieser Methode nicht ausgewählt werden. Verwenden Sie für diese Programme die Zifferntasten 0-9.

## Auswahltaste für ein- oder zweistellige Eingabe

Mit dieser Taste legen Sie fest, ob die Kanalnummer mit einer oder mit zwei Ziffern eingegeben wird.

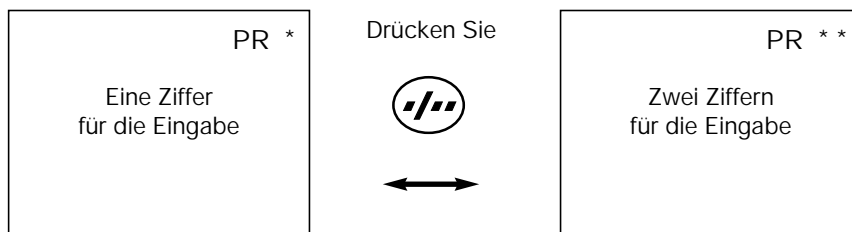

## Zifferntasten 0-9

Sie können einen Kanal auswählen, indem Sie auf der Fernbedienung die Zifferntasten 0-9 drücken. Die Eingabe mit einer oder zwei Ziffern wird oben erläutert.

## Flashback-Taste

Mit dieser Taste können Sie zwischen dem aktuellen und dem vorher gezeigten Programm wechseln. Diese Funktion ist nur verfügbar, wenn Fernsehprogramme angezeigt werden. Bei AV-Geräten steht sie nicht zur Verfügung.

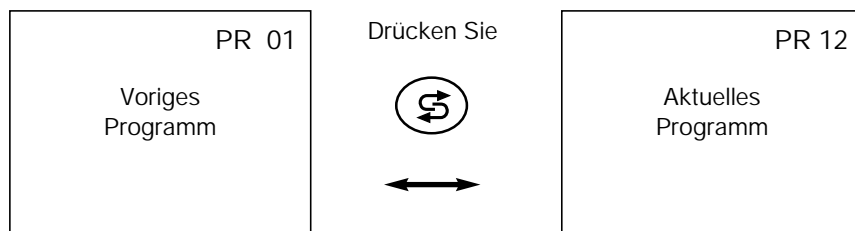



# Bildeinstellung

Bildqualität: Über dieses Menü können Sie KONTRAST, FARBE, HELLGHEIT, SCHÄRFE, NORMALISIEREN, FARBTÖNUNG, AUTO KONTRAST, RAUSCHUNTERDRÜCKUNG, SCHWARZWERT, BILDDREHUNG und SVM.

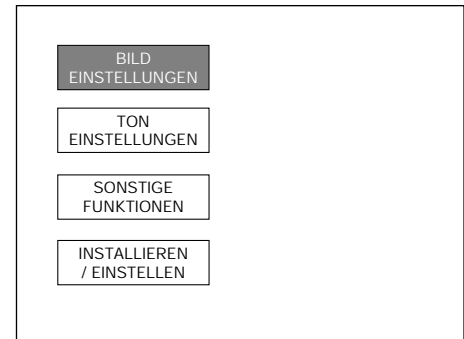

1. Drücken Sie die MENÜ-Taste ●, um das HAUPTMENU anzuzeigen.
2. Drücken Sie die MENÜ-Taste ●, um das Menü BILD anzuzeigen.

## HAUPTMENU



3. Wählen Sie mit den Tasten NÄCHSTER Kanal und VORIGER Kanal  /  eine Option aus der Liste aus: KONTRAST, FARBE, HELLGHEIT, SCHÄRFE oder NORMALISIEREN.



Die ausgewählte Option wird auf dem Bildschirm in einem blauen Feld angezeigt.

4. Stellen Sie die Bildqualität mit den Tasten TON LEISER und Ton LAUTER  /  nach Ihren Wünschen ein.

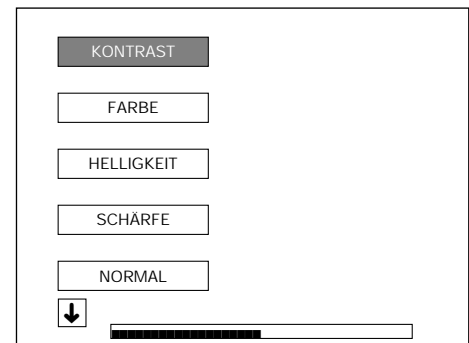
## Menü BILD





Wenn Sie den Videopegel normalisieren möchten, drücken Sie die MENÜ-Taste ●, um das Gerät auf die Werkseinstellungen zurückzusetzen.

5. Drücken Sie wiederholt die Tasten NÄCHSTER KANAL und VORIGER KANAL  / , um auf die Optionen: FARBTÖNUNG, AUTO KONTRAST, RAUSCHUNTERDRÜCKUNG, SCHWARZWERT, BILDDREHUNG und SVM.

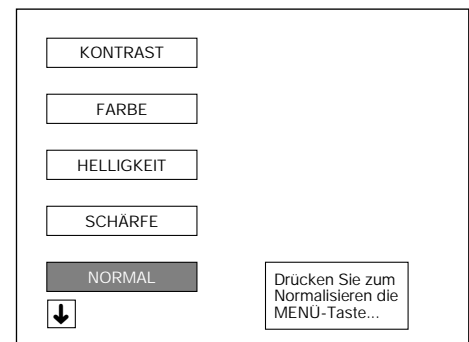
## Menü NORMALISIEREN



## FARBTÖNUNG

6. Wählen Sie FARBTÖNUNG, und drücken Sie die Tasten Ton LEISER oder Ton LAUTER  / , um die gewünschte Hautfarbe einzustellen (blau oder rot).

## FARBTÖNUNG



### AUTO KONTRAST

- Wählen Sie AUTO KONTRAST "EIN", um den Kontrast in übermäßig weißen Bereichen des Bildes zu reduzieren.

### AUTO KONTRAST

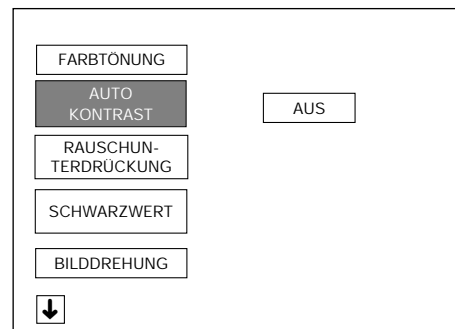

### RAUSCHUNTERDRÜCKUNG

- Wählen Sie RAUSCHUNTERDRÜCKUNG (AUTO, MIN. oder MAX.), um das Rauschen bei Empfang eines schwachen Signals zu verringern und die Bildqualität zu verbessern.

**Hinweis:** Die Anzeige "Filter EIN" erscheint nur dann auf dem Bildschirm, wenn im Bildeinstellungsmenü die Funktion "Rauschunterdrückung" eingeschaltet wurde.

### RAUSCHUNTERDRÜCKUNG

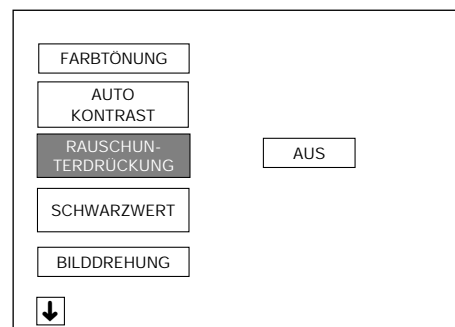

### SCHWARZWERT

- Wählen Sie SCHWARZWERT (MIN. oder MAX.), Um die dynamische Kompensation im Schwarzbereich des Bildes zu aktivieren.

### SCHWARZWERT

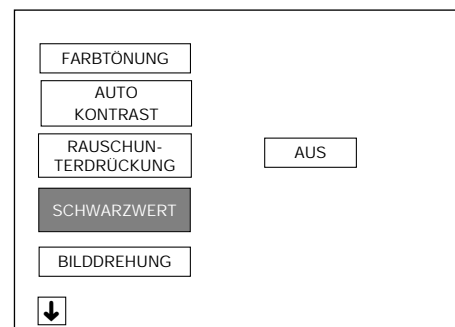

### BILDDREHUNG

- Wenn das Bild gedreht ist, wählen Sie BILDDREHUNG, um die Drehung auszugleichen.
- Drücken Sie wiederholt die Taste VORIGER Kanal  CH  , um auf die Option SVM.

### BILDDREHUNG

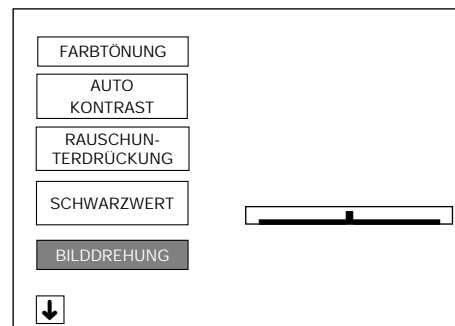

### SVM

- Wählen Sie SVM (Scan Velocity Modulator, Abtastgeschwindigkeitsmodulator), um die Bildauflösung (EIN oder AUS) zu ändern.
- Drücken Sie die MENÜ-Taste ●, um das Menü zu schließen.

### SVM

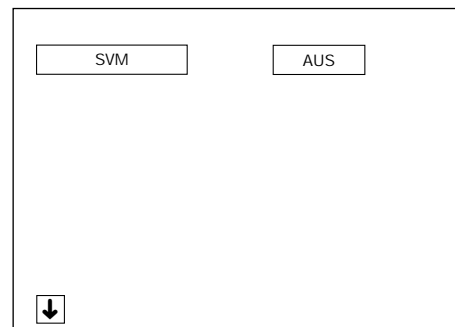

# Schnellauswahl des Breitenmodus

Mit diesem Menü können Sie die Bildbreite wählen: AUTO, PANORAMA, VOLL, NORMAL, ZOOM 14:9 oder KINO. Drücken Sie hierzu die Breitenmodus-Taste .

Bei jedem Druck auf die Breitenmodus-Taste  ändert sich das Bild folgendermaßen:

AUTO \* → PANORAMA → VOLL → NORMAL → ZOOM 14:9 → KINO



Wenn Sie PANORAMA, ZOOM 14:9 oder KINO wählen, werden auf dem Bildschirm 4 Optionen angezeigt.

**AUF/ABR:** Drücken Sie die ROTE Taste , um das Menü V. POS. anzuzeigen.

**HÖHE:** Drücken Sie die GRÜNE Taste , um das Menü V. GRÖSSE anzuzeigen.

**NORMAL:** Drücken Sie die GELBE Taste , um die vertikale POSITION und GRÖSSE zu normalisieren.

**BEENDEN:** Drücken Sie die BLAUE Taste , um das Menü zu verlassen.

Menü **AUF/ABR:** Drücken Sie die Tasten Ton LEISER und Ton LAUTER , um die vertikale POSITION (AUF/AB) einzustellen.

Menü **HÖHE:** Drücken Sie die Tasten Ton LEISER und Ton LAUTER , um die vertikale GRÖSSE (GROSS/KLEIN) einzustellen.

\* **AUTO-Modus (VPS-Code):** Einige Sender senden ein VPS-Signal, das Informationen über die ursprüngliche Größe enthält. Wenn sich das Fernsehgerät im **AUTO**-Modus befindet und das VPS-Signal empfängt, ändert sich die Größe automatisch folgendermaßen:

Beim Empfang des **VPS-Codes 16:9** wird automatisch **KINO** eingestellt.

Beim Empfang des **VPS-Codes 14:9** wird automatisch **ZOOM 14:9** eingestellt.

Beim Empfang des **VPS-Codes 4:3** wird automatisch **PANORAMA** eingestellt.

Falls das Fernsehgerät **KEINEN** VPS-Code empfängt, wird automatisch **PANORAMA** eingestellt.

**Externe Quelle:** Wenn Sie über den Euro-SCART- oder AV-1-Anschluss fernsehen und das Gerät (über den Audio-Video-Steuerungs-Pin) die Information **Format 16:9** erhält, wird automatisch **VOLL** eingestellt.

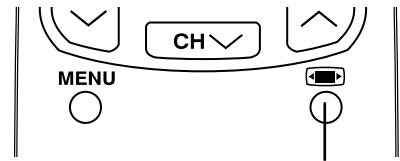

Breitenmodus-Taste



BLAU

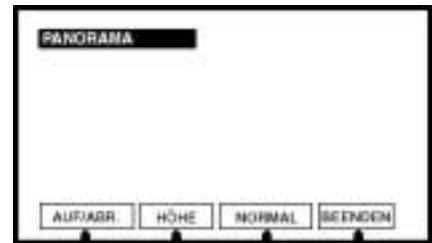

ROT GRÜN GELB BLAU

Menü **AUF/ABR**

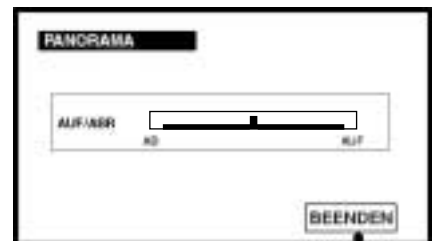

BLAU

Menü **HÖHE**

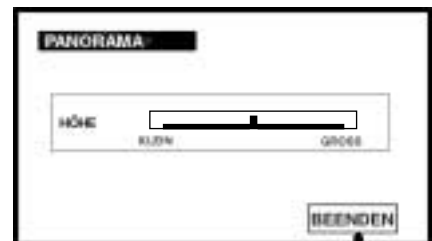

BLAU

## ■ Breitenmodus (Einzelheiten)

Dieser Abschnitt enthält Einzelheiten zu den Modi PANORAMA, VOLL, NORMAL, ZOOM 14:9 und KINO (16:9).

4:3

16:9

### PANORAMA

Im Panorama-Modus wird das Fernsehbild an das Format 16:9 angepasst, ohne die Bildmitte zu ändern. Dies besonders bei Nachrichtensendungen und ähnlichen Programmen nützlich, wenn es hauptsächlich auf den Sprecher in der Mitte des Bildes ankommt.



### VOLL

Im Voll-Modus wird das Bild an das Format 16:9 angepasst, wobei auch die Bildmitte verschoben wird. Dies ist z. B. bei Sportsendungen von Vorteil, da es dort keine wirkliche Bildmitte gibt.



### NORMAL

Sie können 4:3-Programme im Format 4:3 sehen, indem Sie in den Normal-Modus wechseln.



### ZOOM 14:9

Hierbei werden die im Format 14:9 ausgestrahlten Kinofilme an den Modus 14:9 angepasst.



### KINO (16:9)

Hierbei werden die im Format 16:9 ausgestrahlten Kinofilme an den Modus 16:9 angepasst. Dabei verschwinden die schwarzen Ränder.



# 100 Hz Schnell-Menü

Über dieses Menü Können Sie folgende Funktionen erreichen: FOTO Modus (Standbild), LUPE Modus (Bildvergrößerung) und BILD-MODUS (Einstellungen für Video und Audio).

1. Drücken Sie die 100Hz Menü-Taste I um das **100 Hz Schnell-Menü** aufzurufen.

## 100 Hz Schnell-Menü

2. Drücken Sie die entsprechende Farbtaste:

Drücken Sie die ROTE Taste  «FOTO» um das Bild „einzufrieren“.

Drücken Sie die GRÜNE Taste  «LUPE», um das Bild zu vergrößern.

Drücken Sie die GELBE Taste  «BILD-MODUS», um zu den Bild-Voreinstellungen zu wechseln.

Drücken Sie die BLAUE Taste  «BEENDEN», um das Menü zu verlassen.

100 Hz Schnell-Menü



Foto-Modus



Lupe-Modus



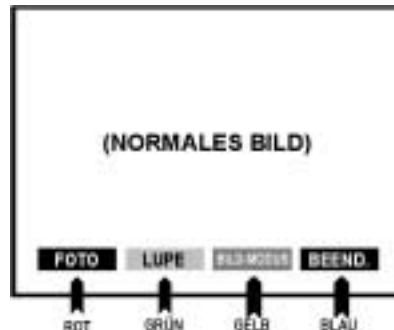
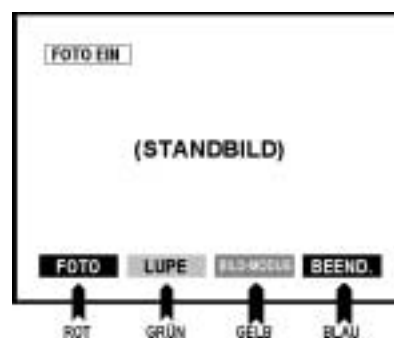

BILD-MODUS



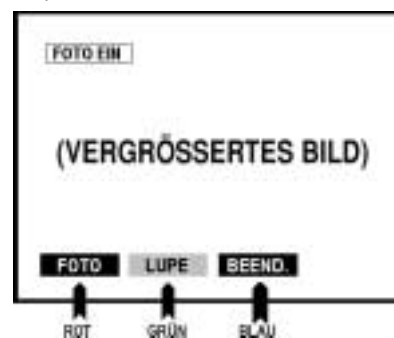
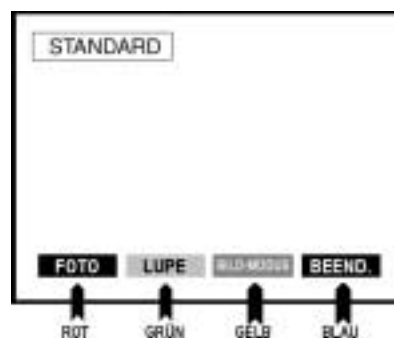

## Foto-Modus

In diesem Modus erzeugt das Fernsehgerät ein Standbild.

Außerdem stehen folgende Funktionen zu Verfügung:





«FOTO» EIN/AUS über die ROTE Taste .

«LUPE» EIN/AUS über die GRÜNE Taste .

«BILD-MODUS» über die GELBE Taste .

«BEENDEN» über die BLAUE Taste .

## Lupe-Modus

In diesem Modus können Sie das Bild mit den Cursortasten OBEN / UNTEN / LINKS / RECHTS  /  /  /  vergrößern bewegen.

Außerdem stehen folgende Funktionen zu Verfügung:

«FOTO» EIN/AUS über die ROTE Taste .

«LUPE» EIN/AUS über die GRÜNE Taste .

«BEENDEN» über die BLAUE Taste .

## BILD-MODUS

Drücken Sie die GRÜNE Taste  «BILD-MODUS», um eine vorgegebene Bildeinstellung zu wählen: STANDARD / KINO / CINEMA PLUS / WEICH / PERSÖNLICH / SPORT / RICH / FILME.

Außerdem stehen folgende Funktionen zu Verfügung:

«FOTO» EIN/AUS über die ROTE Taste .

«LUPE» EIN/AUS über die GRÜNE Taste .

«BILD-MODUS» über die GELBE Taste .

«BEENDEN» über die BLAUE Taste .

# Toneinstellung

## Lautstärke der Lautsprecher C / I

Drücken Sie die Tasten Ton LEISER und Ton LAUTER C / I, um die Lautstärke zu verringern oder zu erhöhen. Auf dem Bildschirm erscheint eine Lautstärkeanzeige.

**Hinweis** ► Hinweise zur Lautstärkeregelung für Kopfhörer finden Sie im Abschnitt über das Menü KLANG auf Seite 21.

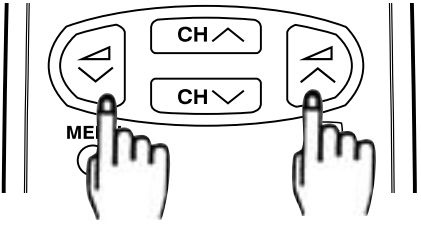

## Stummschalt-Taste

Drücken Sie diese Taste, um den Ton stummzuschalten. Auf dem Bildschirm wird "STUMM" angezeigt. Drücken Sie die Taste erneut, um den Ton wieder einzuschalten.

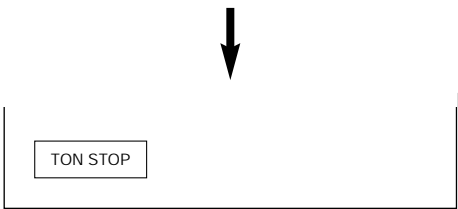
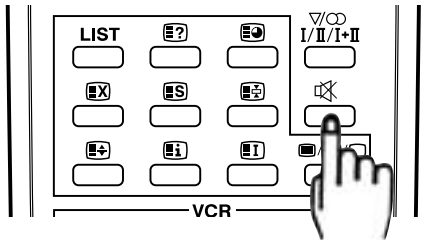

## Klangmodus-Taste

Drücken Sie diese Taste, um den Lautsprecherklang zu ändern. Der Klangmodus wird auf dem Bildschirm angezeigt.

Abhängig von der Tonübertragung kann die folgende Klangwiedergabe gewählt werden:

Wenn das Fernsehgerät ein STEREO-Programm empfängt, wählt es automatisch den STEREO-Modus. Sie können dann folgendermaßen umschalten: <p style="text-align: center;">STEREO ↔ MONO</p>
Wenn das Fernsehgerät ein ZWEISPRACHIGES Programm empfängt, wählt es automatisch 2-KANAL A. Sie können dann folgendermaßen umschalten: <p style="text-align: center;">DUAL KANAL A ↔ DUAL KANAL B ↔ DUAL KANAL A B ↔ MONO</p>
Wenn das Fernsehgerät ein MONO-Programm (NICAM) empfängt, wählt es automatisch MONO NICAM. Sie können dann folgendermaßen umschalten: <p style="text-align: center;">MONO NICAM ↔ MONO (FM)</p>
Wenn das Fernsehgerät ein MONO-Programm (FM) empfängt, wählt es automatisch MONO. In diesem Fall läßt sich der Klangmodus jedoch nicht ändern.

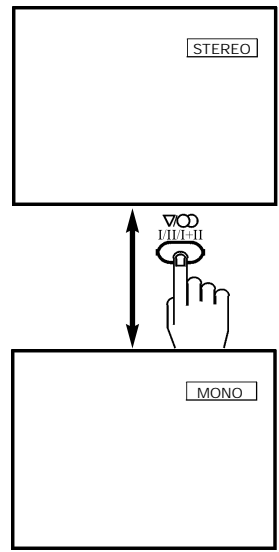

**Hinweis** ► Hinweise zum Ändern des Klangmodus für den Kopfhörer finden Sie unter Menüs für Ton Einstellungen (Seite 22).

Externe Quelle: Die Klangmodus-Taste hat keine Funktion, wenn Sie über den Euro-SCART- bzw. den AV-1-Anschluss oder über den A/V-Anschluss an der Vorderseite des Geräts fernsehen.

# Menüs für Ton Einstellungen

In diesem Menü kann die Klangqualität eingestellt werden.

1. Drücken Sie die Taste MENU ●, um das HAUPTMENÜ anzuzeigen
2. Drücken Sie die Pfeiltaste AB F zur Auswahl von «TON-EINSTELLUNGEN»
3. Drücken Sie die Taste MENU ● um das Menü TON-EINSTELLUNGEN anzuzeigen.

## HAUPTMENÜ

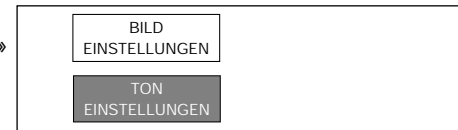

### Menü TON-EINSTELLUNGEN

4. Drücken Sie die ROTE Taste ○ um die Option «LAUTSPRECHER» auszuwählen, oder die GRÜNE Taste ○, um die Option "KOPFHÖRER" auszuwählen.

#### Menü TON-EINSTELLUNGEN: «LAUTSPRECHER»

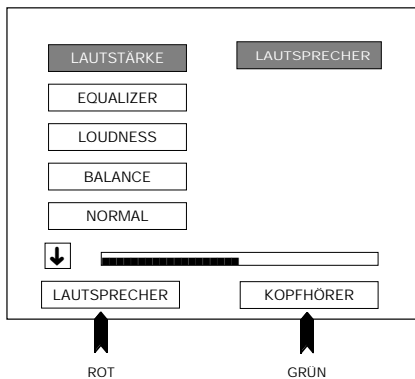

#### Menü TON-EINSTELLUNGEN: «KOPFHÖRER»

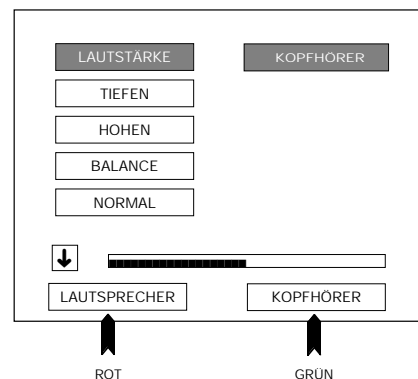

5. Wählen Sie durch Drücken der Tasten mit dem Pfeil nach oben bzw. unten E / F eine Option aus der Liste aus:  
Für «LAUTSPRECHER»: LAUTSTÄRKE, EQUALIZER, LOUDNESS, BALANCE oder NORMAL (Normalisieren).  
Für «KOPFHÖRER»: LAUTSTÄRKE, TIEFEN, HÖHEN, BALANCE oder NORMAL (Normalisieren).  
Die ausgewählte Option wird mit weißen Buchstaben auf blauem Grund angezeigt.
6. Stellen Sie die gewünschte Klangqualität mit den Cursortasten LINKS/RECHTS C / I ein.

#### Menü «EQUALIZER»

Wählen Sie die Option «EQUALIZER», um die Equalizer-Einstellungen vorzunehmen.

- a) Drücken Sie die Cursortasten LINKS/RECHTS C / I um die folgenden Frequenzbereiche auszuwählen:  
120 Hz, 500 Hz, 1 KHz, 5 KHz oder 10 KHz.
- b) Nehmen Sie durch Drücken der Tasten mit dem Pfeil nach oben bzw. unten E / F die gewünschte Einstellung vor.

Hinweis: Die Einstellungen für den Equalizer sind für Kopfhörer nicht wirksam.

#### Menü «EQUALIZER»

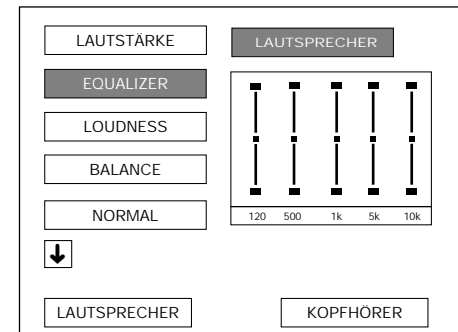

#### Einstellungen für «LOUDNESS»

Mit der Option «LOUDNESS» können Sie die Klangqualität verbessern [1].

Drücken Sie die Cursortasten LINKS/RECHTS C / I um folgende Optionen auszuwählen:  
STANDARD, MAX oder AUS.

Hinweis: Die Einstellungen für «LOUDNESS» sind für Kopfhörer nicht wirksam.

#### Einstellungen für «LOUDNESS»

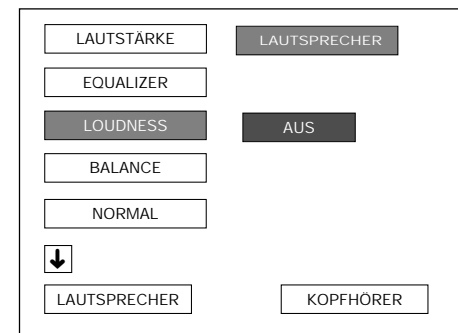

**1** Mit «LOUDNESS» wird die Lautstärke nieder- und hochfrequenter Signale entsprechend der aktuellen Lautstärkeeinstellung erhöht.  
Mit der Einstellung "STANDARD" wird die Amplitude der 1 KHz-Referenzfrequenzkonstante beibehalten.  
Mit der Einstellung "MAX" wird die Amplitude der 2 KHz-Referenzfrequenzkonstante beibehalten.



«NORMAL» (Normalisieren)

Wählen Sie die Option «NORMAL» und drücken Sie die Taste MENU ● um die Audiopegel auf die Standardeinstellungen zurückzusetzen.

7. Drücken Sie die Cursortaste NACH UNTEN F um weitere Optionen anzuzeigen:

«LAUTSPRECHER» (Modus), «KOPFHÖRER» (Modus), «EFFEKTE», «IDENTIFIKATION» und «A.S.L.».

«NORMAL»

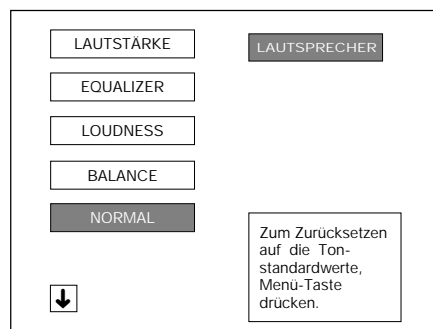

MODUS

8. Wählen Sie durch Drücken der Tasten mit dem Pfeil nach oben bzw. unten E /F die Option «LAUTSPRECHER» oder «KOPFHÖRER».

9. Wechseln Sie die Klangeinstellungen mit Hilfe der Cursortasten LINKS/RECHTS C / I wie auf Seite 21 im Kapitel „Wahltaste Ton-Modus“ beschrieben.

MODUS

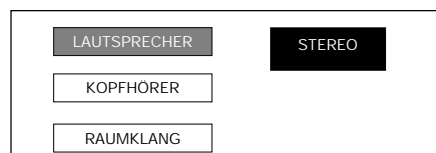

Menü «RAUMKLANG»

Wählen Sie die Option «RAUMKLANG» und drücken Sie die Cursortasten LINKS/RECHTS C / I , um die Klangeffekte auszuwählen: RAUMKLANG AUS [1], oder RAUMKLANG EIN [2].

Menü «EFFEKTE»

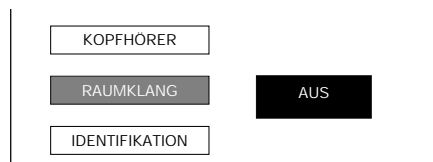

«IDENTIFIKATION»

Wählen Sie die Option «IDENTIFIKATION» um die automatische Identifikation des Audiosystems für das aktuelle Programm zu aktivieren "EIN" oder zu deaktivieren "AUS" [3].

«IDENTIFIKATION»

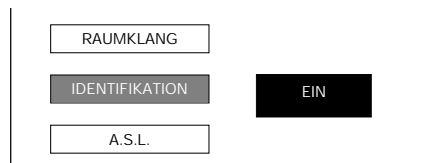

«LAUTSTÄRKE-BEGRENZUNG»

Wählen Sie die Option «LAUTSTÄRKE-BEGRENZUNG» und drücken Sie die Cursortaste LINKS/RECHTS, C / I um die automatische Lautstärkebegrenzung zu aktivieren bzw. zu deaktivieren [4].

10. Drücken Sie die Taste MENU ● um das Menü zu schließen.

«A.S.L.»



- ❶ «RAUMKLANG AUS»: Normaler Klang ohne Klangeffekte.
- ❷ «RAUMKLANG EIN»: Der Effekt der erweiterten Stereofunktion hängt davon ab, ob ein Mono- oder Stereosignal verarbeitet wird.  
Bei einem Mono-Eingangssignal wird ein Pseudo-Stereoeffekt erzeugt.  
Bei einem Stereo-Eingangssignal wird ein Effekt erzeugt, bei dem der Stereoklang in die Breite gezogen erscheint.
- ❸ «IDENTIFIKATION»: IDENTIFIKATION EIN: Das Fernsehgerät identifiziert automatisch das empfangene Audiosystem: MONO FM, STEREO oder ZWEIKANAL-Signal.  
IDENTIFIKATION AUS: Deaktiviert die automatische Identifikation des Audiosystems und setzt den Klang auf MONO FM.  
Dieser Modus ist praktisch, wenn der Pegel des empfangenen Signals sehr schwach ist. Diese Funktion ist Programm-unabhängig.
- ❹ Automatische Lautstärkebegrenzung «A.S.L.»: Häufig weisen unterschiedliche Audioquellen unterschiedliche Lautstärkepegel auf. Dies macht sich zum Beispiel beim Übergang von einem Spielfilm zu einer Werbepause bemerkbar. Die automatische Lautstärkebegrenzung sorgt in diesem Fall dafür, dass die Quellen mit gleicher Lautstärke wiedergegeben werden.  
Hinweis: Die Einstellungen für «EFFEKTE» und «A.S.L.» sind für Kopfhörer nicht wirksam.

# Sonstige Funktionen

Unter diesem Menüpunkt können Sie die **SPRACHE** der Menüs auswählen, das **TIMER EIN (EINSCHALTEN)** und das **TIMER AUS (ABSCHALTEN)** des TV-Geräts programmieren, und alle Funktionen Ihres TV-Geräts mit der **DEMO** darstellen und den **SPERREN (PROGRAMMSCHUTZ)** für Kinder einschalten.

1. Drücken Sie die Taste **MENU ●**, um das **HAUPTMENÜ** aufzurufen.
2. Drücken Sie die Pfeiltaste **AB F** zur Auswahl von «**SONSTIGE FUNKTIONEN**».
3. Drücken Sie die Taste **MENU ●** um das **Menü SONSTIGE FUNKTIONEN** aufzurufen.

## Menü SONSTIGE FUNKTIONEN

4. Drücken Sie die Pfeiltasten **AUF/AB E /F** zur Auswahl einer Option aus folgender Liste: **SPRACHE**, **TIMER EIN**, **TIMER AUS**, **DEMO** oder **SPERREN**.

## Menü SPRACHE

5. Drücken Sie die Pfeiltaste **RECHTS |** zur Auswahl der Liste der Sprachen.
6. Drücken Sie die Pfeiltasten **AUF/AB E /F** zur Auswahl der Sprache in den Menüs.  
Die ausgewählte Sprache erscheint in weissen Buchstaben.
7. Drücken Sie die **GRÜNE** Taste **○** um diese abzuspeichern.
8. Drücken Sie die Taste **TV ●**, um das Menü zu schließen.

## Menü TIMER EIN (EINSCHALTEN)

Das zeitgeschaltete Einschalten wird dazu verwendet, um das Einschalten des TV-Geräts innerhalb der 24 Stunden des gleichen Tages vorzuprogrammieren.

5. Drücken Sie die Pfeiltaste **RECHTS |** zur Auswahl der "UHRZEIT" (aktuelle Uhrzeit).
6. Programmieren der **AKTUELLEN** Uhrzeit:  
Für die Programmierung der Einschaltfunktion muss die aktuelle Uhrzeit eingestellt werden.

**Automatische Einstellung der UHRZEIT:** Wird gerade ein Programm mit Teletext empfangen, wird die UHRZEIT automatisch gemäß der Uhrzeit des Teletext eingestellt.

\* Wichtig: Wird ein Programm über Satellit empfangen, oder kann die Uhrzeit nicht automatisch übernommen werden, muss die Einstellung manuell vorgenommen werden.

**Manuelle Einstellung der UHRZEIT:** Drücken Sie zur Eingabe der Uhrzeit die Zahlentasten 0 bis 9.

7. Einstellung der Uhrzeit des **EINSCHALTENS**: Wählen Sie "EIN" mit der Taste **F** und drücken Sie die Zahlentasten 0 bis 9 zur Einstellung der Uhrzeit, bei der das TV-Gerät sich automatisch **EINSCHALTEN** soll.

Die **GRÜNE** Taste **○** wird zur Löschung der Einschalt-Uhrzeit verwendet.

8. Drücken Sie die Taste **MENU ●**, um das Menü zu schließen.
9. Drücken Sie die Taste **STAND-BY (⌘ TV)** der Fernbedienung, um das TV-Gerät in den Modus **STAND-BY** zu schalten. Das TV-Gerät schaltet sich dann zur vorprogrammierten Stunde automatisch ein.

\* Aus Sicherheitsgründen schaltet das TV-Gerät 120 Minuten nach dem automatischen Einschalten wieder ab. Wird jedoch während dieser Zeit eine der Tasten der Fernbedienung gedrückt, bleibt das TV-Gerät in Betrieb.

**Anmerkung:** Tritt ein Stromausfall ein, wird der Netzstecker abgezogen oder das TV-Gerät mit dem Hauptschalter ausgeschaltet **®**, werden alle Daten für das **AUTOMATISCHE EINSCHALTEN** gelöscht.

## HAUPTMENÜ

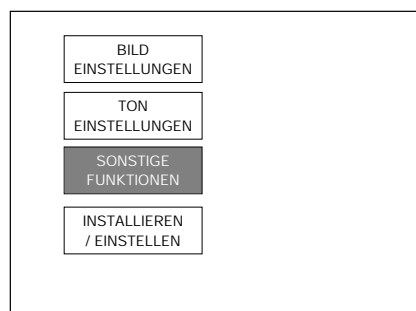

## Menü SONSTIGE FUNKTIONEN -SPRACHE-

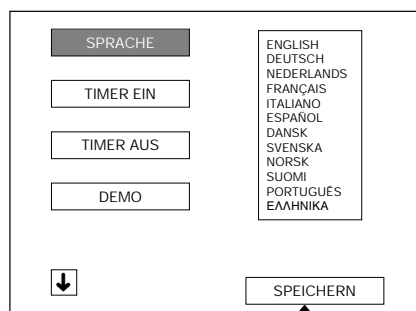

## Menü TIMER EIN

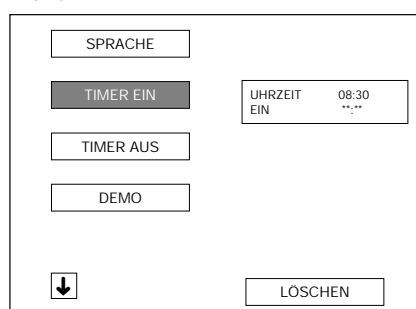



### Menü TIMER AUS (ABSCHALTEN)



Mit der Funktion ABSCHALTEN kann das automatische Abschalten und der Wechsel auf den Modus Stand-by des TV-Geräts nach einem bestimmten Zeitraum (30, 60, 90 oder 120 Minuten) programmiert werden.

5. Drücken Sie die Pfeiltaste RECHTS | zur Auswahl des Modus "NEIN".
6. Drücken Sie die Pfeiltasten AUF/AB E /F um die gewünschte Zeit zu programmieren.

Wählen Sie "NEIN" um die ABSCHALTFUNKTION auszuschalten.

7. Drücken Sie die GRÜNE Taste  um diese abzuspeichern.
8. Drücken Sie die Taste MENU , um das Menü zu schließen.

Nach Ablauf der eingestellten Zeit, schaltet das TV-Gerät automatisch ab und wechselt auf dem Stand-by Modus.

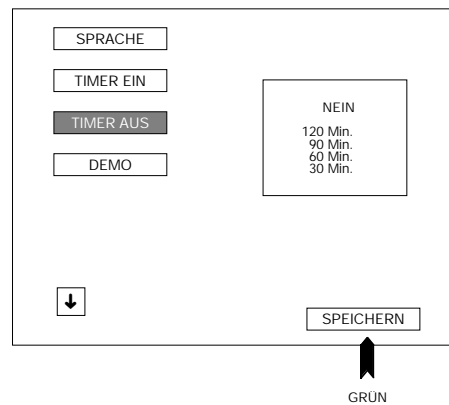

**Anmerkung:** Das ABSCHALTEN wird unwirksam, wenn mit der Taste ( TV) der Fernbedienung auf dem Stand-by Modus geschaltet wird, oder wenn das Gerät mit dem Hauptschalter ausgeschaltet wird .

Menü TIMER AUS



### DEMO (Demonstration)

Diese Funktion ermöglicht Ihnen, alle in Ihrem TV-Gerät verfügbaren Funktionen und Menüs darzustellen.

1. Drücken Sie die Taste MENU , um das **HAUPTMENÜ** aufzurufen.
2. Drücken Sie die Pfeiltaste AB F zur Auswahl von «SONSTIGE FUNKTIONEN».
3. Drücken Sie die Taste MENU , um das **Menü SONSTIGE FUNKTIONEN** aufzurufen.
4. Drücken Sie die Pfeiltaste AB F zur Auswahl von "DEMO".

Die ausgewählte Option erscheint auf einem blauen Hintergrund.

5. Drücken Sie die Taste MENU , um die Demo zu starten.
6. Zum Verlassen der Demo drücken Sie eine der Tasten der Fernbedienung.

DEMO

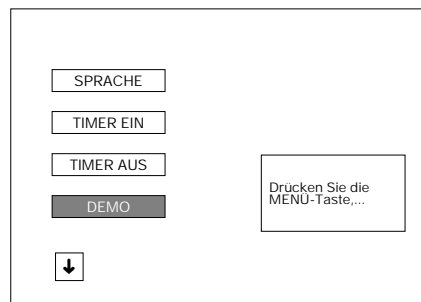

# Automatisches Sendervorwahlsystem (ACSS: Automatic Channel Sorting System)

Diese Funktion erspart mühsame manuelle Programmeinstellungen. Folgen Sie einfach untenstehenden Anweisungen zur automatischen Speicherung aller terrestrischen und Kabel-Kanäle in die Programmplatzspeicher.

1. Drücken Sie die Taste MENU ● um das HAUPTMENÜ aufzurufen.
2. Drücken Sie die Pfeiltaste AB F zur Auswahl von «INSTALLIEREN / EINSTELLEN».
3. Drücken Sie die Taste MENU ● um das Menü INSTALLATION anzuzeigen.

## Menü INSTALLATION

4. Drücken Sie die Pfeiltaste AUF E zur Auswahl von «AUTO» (GRUNDEINSTELLUNG).
5. Drücken Sie die Taste MENU ● für den Start der AUTOMATISCHEN INSTALLATION.

## Sprache

6. Drücken Sie die ROTE Taste ● zur Auswahl der Sprache in den Menüs.
7. Drücken Sie die BLAUE Taste ● um fortzufahren.

## Land

8. Drücken Sie die ROTE Taste ● um das Land auszuwählen.
- 8.1 Wenn Sie ein Land außer FRANKREICH und GROSSBRITANNIEN auswählen, führt das Fernsehgerät die Suche anhand des B/G-Systems durch.
- 8.2 Wenn Sie FRANKREICH auswählen, sucht das Gerät zuerst anhand des L/L'-Systems und anschließend anhand des B/G-Systems.
- 8.3 Wenn Sie GROSSBRITANNIEN auswählen, sucht das Gerät anhand des I-Systems.
9. Drücken Sie die BLAUE Taste ● um fortzufahren, und folgen Sie den Anweisungen auf dem Bildschirm.

## Gespeicherte Programme

Bei Beendigung des Automatischen Sendersuchlaufs erscheint auf dem Bildschirm das Menü "Gespeicherte Programme".

Möchten Sie die Programme umbenennen oder die Reihenfolge verändern, siehe Seite 12 im Abschnitt "Gespeicherte Programme".

## HAUPTMENÜ

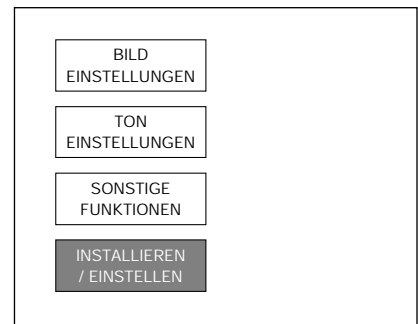

## Menü INSTALLATION

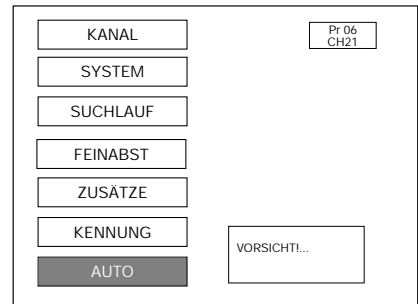

## Sprache



## Land

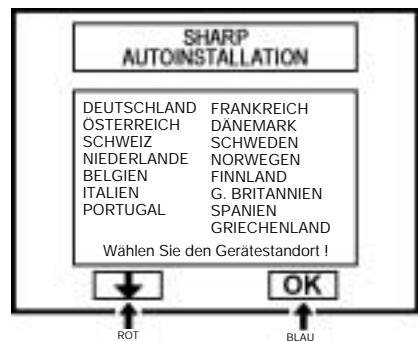

## Gespeicherte Programme

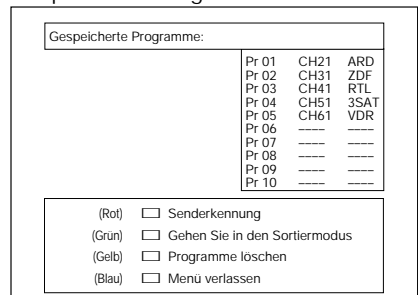

## Manuelle Voreinstellung der Kanäle (VOREINSTELLUNG MIT TATSÄCHLICHEN KANALNUMMERN)

1. Wählen Sie die Programmplatznummer, die Sie einstellen wollen, über die Programmtasten 0 bis 9.
2. Rufen Sie das HAUPTMENÜ durch Drücken der MENU Taste ● auf.
3. Drücken Sie die Pfeiltaste AB F zur Auswahl von «INSTALLIEREN / EINSTELLEN».
4. Drücken Sie die Taste MENU ● um das Menü INSTALLATION anzuzeigen.

### HAUPTMENÜ

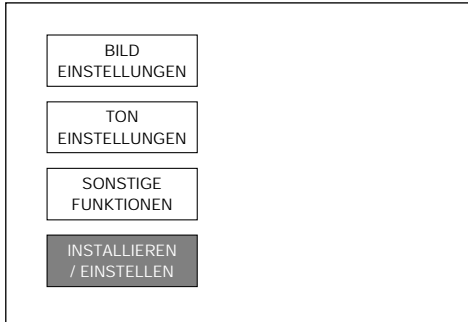

### Menü INSTALLATION SYSTEM

5. Drücken Sie die Pfeiltaste AB F zur Auswahl von «SYSTEM».
6. Knopf Cursor RECHTS drücken | um die Option B/G, I, L/L', D/K auszuwählen.
7. Knopf Cursor nach UNTEN F drücken, um B/G, I, L/L' oder D/K auszuwählen.
8. Knopf Cursor LINKS drücken C, zur Auswahl von «SYSTEM».
9. Drücken Sie die Pfeiltaste AUF E zur Auswahl von «KANAL».

### Menü INSTALLATION SYSTEM

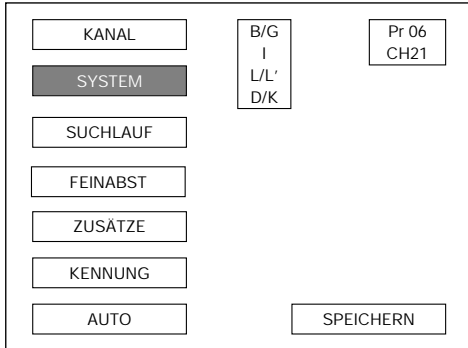

### Menü INSTALLATION KANAL

10. Knopf Cursor RECHTS drücken | um die Option CH/CC auszuwählen.
11. Knopf Cursor nach UNTEN F drücken, um Antennen (CH) oder Kabelempfang (CC) auszuwählen.
12. Die Kanalnummer auswählen, die man mit den Knöpfen 0 ~ 9 speichern möchte.
13. Zum Speichern GRÜNEN ○ Knopf drücken.
14. Den Knopf MENU betätigen ● um on-screen Anzeige zu löschen.
15. Oben beschriebenen Einstellungen wiederholen, um andere Programmkanäle einzustellen.

### Menü INSTALLATION KANAL

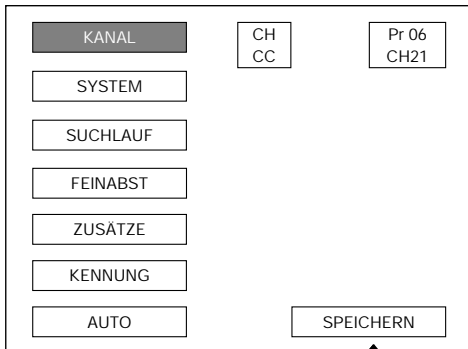

↓  
GRÜN

## Manuelle Voreinstellung der Kanäle (VOREINSTELLUNG DURCH FREQUENZABSTIMMUNG)

1. Wählen Sie die Programmplatznummer, die Sie einstellen wollen, über die Programmtasten 0 bis 9.
2. Rufen Sie das HAUPTMENÜ durch Drücken der MENU Taste **●** auf.
3. Drücken Sie die Pfeiltaste AB **F** zur Auswahl von «INSTALLIEREN / EINSTELLEN».
4. Drücken Sie die Taste MENU **●** um das Menü INSTALLATION anzuzeigen.

### HAUPTMENÜ

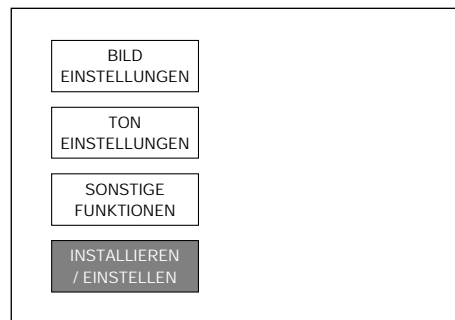

### Menü INSTALLATION SYSTEM

5. Drücken Sie die Pfeiltaste AB **F** zur Auswahl von «SYSTEM».
6. Knopf Cursor RECHTS drücken **I** um die Option B/G, I, L/L', D/K auszuwählen.
7. Knopf Cursor nach UNTEN **F** drücken, um B/G, I, L/L' oder D/K auszuwählen.
8. Knopf Cursor LINKS drücken **C**, zur Auswahl von «SYSTEM».
9. Drücken Sie die Pfeiltaste AUF **E** zur Auswahl von «KANAL».

### Menü INSTALLATION SYSTEM

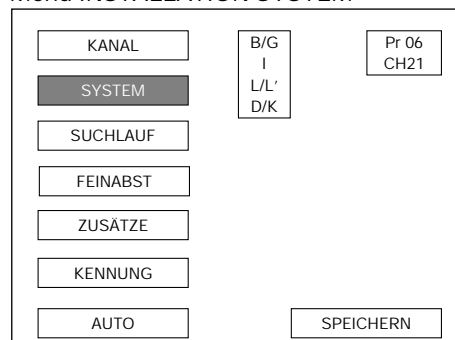

### Menü INSTALLATION KANAL

10. Knopf Cursor RECHTS drücken **I** um die Option CH/CC auszuwählen.
11. Knopf Cursor nach UNTEN **F** drücken, um Antennen (CH) oder Kabelempfang (CC) auszuwählen.
12. Knopf Cursor LINKS drücken **C**, um KANAL auszuwählen.
13. Knopf Cursor nach UNTEN **F** drücken, um die Wählfunktion (SUCHLAUF) zu aktivieren.

### Menü INSTALLATION KANAL

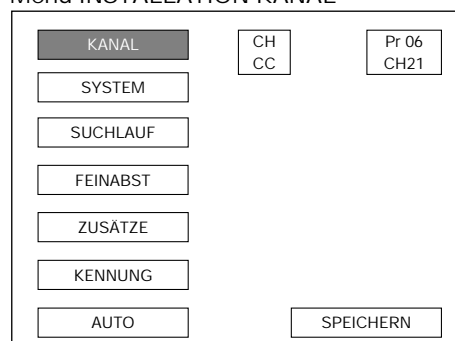

### Menü INSTALLATION SUCHLAUF

14. Die Knöpfe Cursor LINKS / RECHTS **C / I** drücken, um zwischen dem aktiven und den vor vorherigen / nächsten Kanal zu wechseln.  
Der Frequenzsuchlauf wird angehalten, sobald ein Signal empfangen wird. Wenn es sich nicht um den gewünschten Kanal handelt, setzen Sie die Suche mit der Taste **C** oder **I** fort.
15. Zum Speichern GRÜNEN **○** Knopf drücken.
16. Den Knopf MENU betätigen **●** um on-screen Anzeige zu löschen.
17. Oben beschriebenen Einstellungen wiederholen, um andere Programmkanäle einzustellen.

### Menü INSTALLATION SUCHLAUF

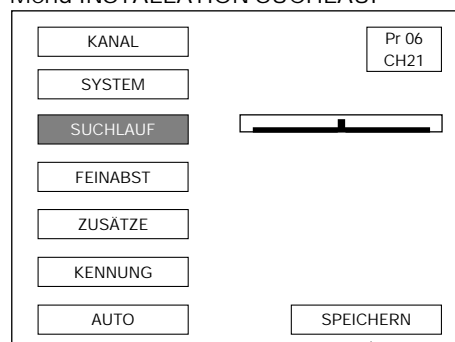

↑  
GRÜN

## Nach Durchführung der Voreinstellung

Die folgende Funktionen können bei den voreingestellten Kanälen verwendet werden:

### Ⓐ FEINABSTIMMUNG

Über diese Funktion kann der Empfang eines schlecht eingestellten Programms verbessert werden.

1. Wählen Sie den Programmplatz über die Programmtasten 0 bis 9.
2. Rufen Sie das HAUPTMENÜ durch Drücken der MENU Taste ● auf.
3. Drücken Sie die Pfeiltaste AB F zur Auswahl von «INSTALLIEREN / EINSTELLEN».
4. Drücken Sie die Taste MENU ● um das Menü INSTALLATION anzuzeigen.
5. Wählen Sie FEINABSTIMMUNG durch Drücken der Taste Cursor nach UNTEN F .
6. Stellen Sie das Bild mit Hilfe der Tasten Cursor links/rechts C / I ein, bis die Empfangsqualität optimal ist.
7. Entsprechendes Programm über GRÜNE ○ Taste abspeichern.
8. Löschen Sie die Menüanzeige durch Drücken der MENU Taste ●.
9. Wiederholen Sie die oben aufgeführten Schritte bei Bedarf bei anderen Programmplätzen.

### Ⓑ ZUSÄTZE

Mit dieser Funktion können Sie TV, VCR oder SKIP (Überspringen) auswählen. Führen Sie zuerst die oben aufgeführten Schritte 1, 2, 3 und 4 aus. Das Menü INSTALLATION erscheint auf dem Bildschirm.

5. Wählen Sie ZUSÄTZE durch Drücken der Taste Cursor nach unten F .
6. Öffnen Sie das Menü ZUSÄTZE durch Drücken der Taste Cursor rechts I .
7. Wählen Sie mit den Tasten Cursor nach oben / nach unten E / F :

TV: Wenn das TV-Signal schwach ist, kann das Bild wackeln. In diesem Fall auf TV stellen.

VCR: Bei Anschluß eines Videorecorders an den HF-Antenneneingang des Fernsehgerätes kann es im oberen Bildbereich unter Umständen zu Bildstörungen kommen. In diesem Fall kann die Bildqualität in der Betriebsart VCR verbessert werden.

SKIP: Damit können nicht gewünschte Programme beim Abruf über die Programmplatztasten E / F besprungen werden.

8. Entsprechendes Programm über GRÜNE ○ Taste abspeichern.
9. Drücken Sie die MENU Taste ● zum Löschen der Menüanzeige.
10. Wiederholen Sie die oben aufgeführten Schritte bei anderen Programmplätzen, soweit erforderlich.

### HAUPTMENÜ

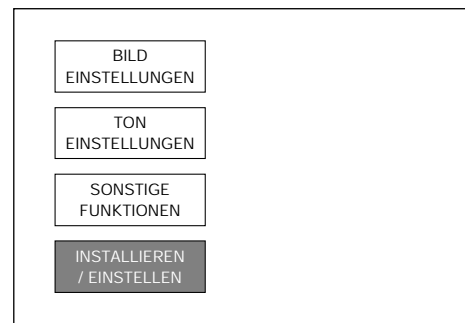

### Menü INSTALLATION

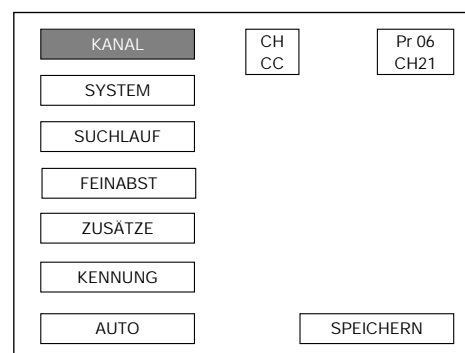

### FEINABSTIMMUNG

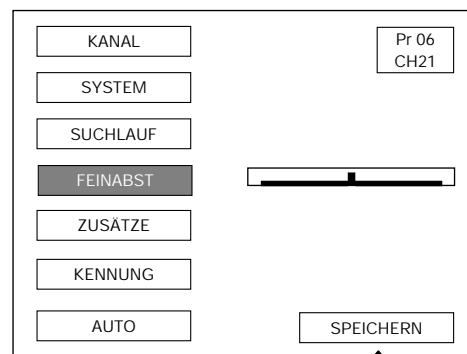

GRÜN

### ZUSÄTZE

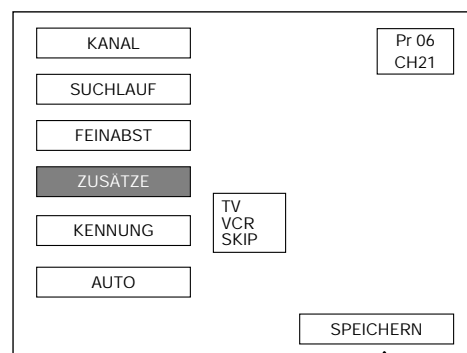

GRÜN

# Andere Funktionen

## TV/VIDEO-Taste (TV/VIDEO)

Mit dieser Taste können Sie die verschiedenen Signaleingangsquellen für das Fernsehgerät auswählen.

1. Wenn Sie zum ersten Mal die TV/VIDEO-Taste ● drücken, wird das Menü TV/VIDEO eingeblendet. Das Fernsehgerät wechselt vom TV-Modus in den VIDEO-Modus. Der Bildschirm erscheint entsprechend dem zuletzt gewählten VIDEO-Modus.
2. Drücken Sie die entsprechenden FARBTASTE ○, um die gewünschte Signaleingangsquelle auszuwählen (siehe Abbildung). Wenn Sie im VIDEO-Modus eine beliebige FARBTASTE ○ drücken, wird das Menü TV/VIDEO erneut angezeigt.

**Hinweis** > Jedes Mal, wenn die entsprechende FARBTASTE ○ gedrückt wird, wird auf folgende Weise jeweils zwischen AV1/SVIDEO bzw. FRONT/FRONT SVIDEO umgeschaltet:

GRÜNE Taste ○: AV1 ↔ SVIDEO

BLAUE Taste ○: FRONT ↔ FRONT SVIDEO

Auf dem Bildschirm wird die ausgewählte Signaleingangsquelle angezeigt.

3. Drücken Sie erneut die TV/VIDEO-Taste ●, um das Menü zu verlassen und vom VIDEO-Modus wieder in den TV-Modus zu wechseln.

Menü TV/VIDEO

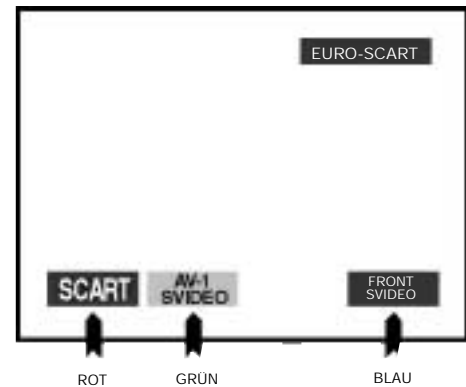

## UHR-Taste ⌚

Drücken Sie diese Taste, um auf dem Bildschirm die aktuelle Uhrzeit anzuzeigen.

**Hinweis** > Dies funktioniert nur, wenn vom eingestellten Sender ein Videotextsignal übertragen wird.

## Kopfhöreranschluss

Der Kopfhöreranschluss befindet sich hinter der Klappe.

So öffnen Sie die Klappe: Drücken Sie oben auf die Klappe. Halten Sie sie am Rand fest, und ziehen Sie sie auf.

1. Drücken Sie die MENÜ-Taste ●, um das Hauptmenü anzuzeigen.
2. Drücken Sie die Pfeiltaste AB F zur Auswahl von TON-EINSTELLUNGEN.
3. Drücken Sie die Taste MENU ● um das Menü TON-EINSTELLUNGEN anzuzeigen.
4. Drücken Sie die GRÜNE Taste ○, um KOPFHÖRERLAUTSTÄRKE auszuwählen.
5. Stellen Sie die Kopfhörerlautstärke mit den Tasten Ton LAUTER und Ton LEISER C / I ein.

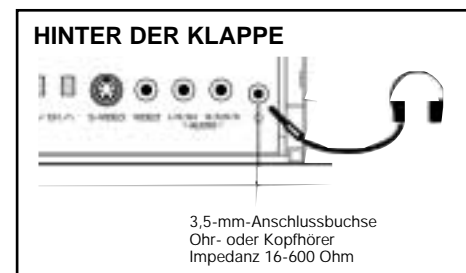
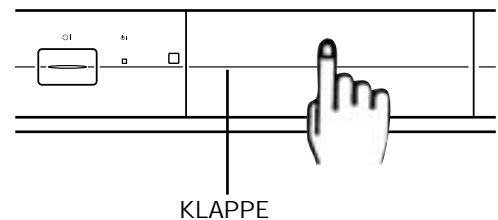

Vorsicht: Verringern Sie vor dem Anschließen der Kopfhörer die Lautstärke, um Ihre Ohren zu schützen.



6. Stecken Sie den Kopfhörerstecker vollständig in die Buchse.
7. Drücken Sie die MENÜ-Taste ●, um das Menü zu schließen.

**Hinweis** > Für die Kopfhörer kann die ERWEITERTE STEREOFUNKTION nicht eingestellt werden.



## Videorecorder-Modus

SHARP-Videorecorder können über die Fernbedienung des Fernsehgeräts bedient werden.

Tasten NÄCHSTER Kanal und VORIGER Kanal (Videorecorder)  
CH  / 

Mit diesen Tasten wird zwischen Kanälen gewechselt und der Timer eingestellt.

Abspiel-Taste 

Drücken Sie diese Taste, um die Wiedergabe zu starten.

Aufnahme-Taste 

Drücken Sie diese Taste, um die Aufnahme zu starten. Wenn die Videokassette gegen Überspielen gesichert ist, wird sie ausgeworfen.

Stopp-Taste 

Drücken Sie diese Taste, um die Wiedergabe oder Aufnahme zu beenden.

Einschalttaste (⏻ | Videorecorder)





Drücken Sie auf diese Taste, um den Videorecorder einzuschalten.

Vorspulen/Bildsuchlauf vorwärts 



Rückspulen/Bildsuchlauf rückwärts 

Diese beiden Tasten besitzen folgende Funktion:

### Vor- und Rückspulen

1. Wenn Sie vor- oder rückspulen möchten, drücken Sie zunächst die Stopp-Taste , um die Kassette anzuhalten, und drücken Sie dann die Taste  bzw. .
2. Drücken Sie die Stopp-Taste , um das Vor- oder Rückspulen anzuhalten.

### Bildsuchlauf

1. Drücken Sie während der Wiedergabe die Taste , um einen Bildsuchlauf vorwärts durchzuführen, und die Taste , um einen Bildsuchlauf rückwärts durchzuführen.
2. Drücken Sie die Abspiel-Taste , um die Wiedergabe fortzusetzen.

Weitere Informationen finden Sie in der Bedienungsanleitung Ihres Videorecorders.

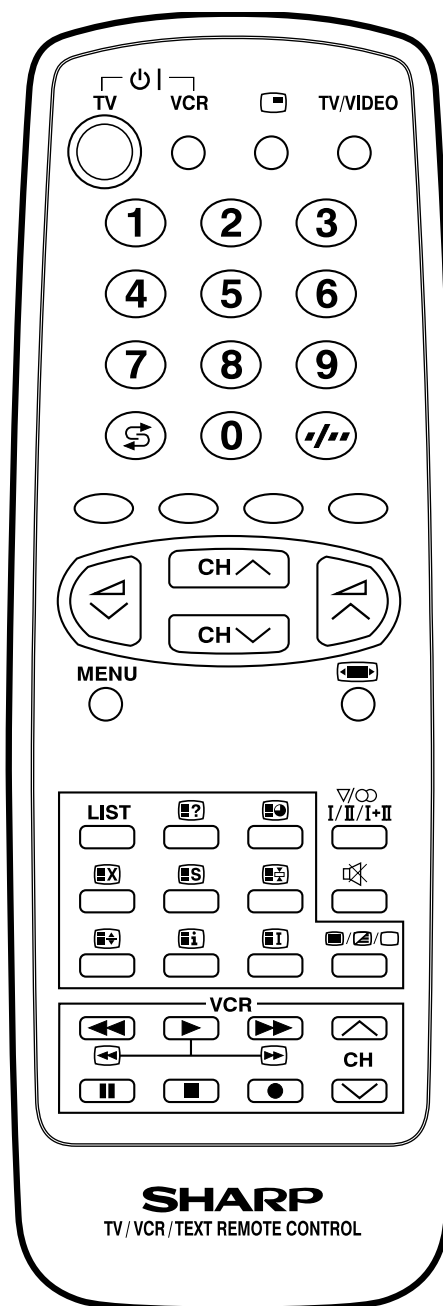

# VIDEOTEXT-Modus

## Ⓐ Was ist Videotext?

Videotext ist ein von einigen Fernsehstationen neben dem regulären Programm angebotener Informationsdienst, der wie eine Zeitschrift strukturiert ist. Die von einer Fernsehstation gesendeten Videotextsignale werden von Ihrem Fernsehgerät empfangen und verarbeitet und grafisch auf dem Bildschirm dargestellt. Zu den über Videotext erhältlichen Diensten gehören Nachrichten, Wetterbericht und Sportergebnisse, Börsenkurse, Programminformationen und Untertitel für Hörgeschädigte. Videotextinformationen sind nach dem Vorbild einer Zeitschrift organisiert: Es gibt Seiten und Unterseiten. Die Grundeinheit der angezeigten Informationen ist die Seite. Als Unterseite werden Reihen von Seiten bezeichnet. Der Empfang des Videotextes wird mit Hilfe der Fernbedienung gesteuert. Beachten Sie die Beschreibungen der entsprechenden Tasten für die Videotextfunktionen.

## Ⓑ Videotextfunktionen

Die verschiedenen Fernsehsender übertragen die Videotextseiten mit Hilfe verschiedener Systeme. Mit Ihrem SHARP-Fernsehgerät können Sie Videotext der Systeme FLOF und LIST empfangen. Der Empfänger erkennt das für die Übertragung verwendete System automatisch. Für den Benutzer ist das System durch die Art der Anzeige auf dem Bildschirm erkennbar.

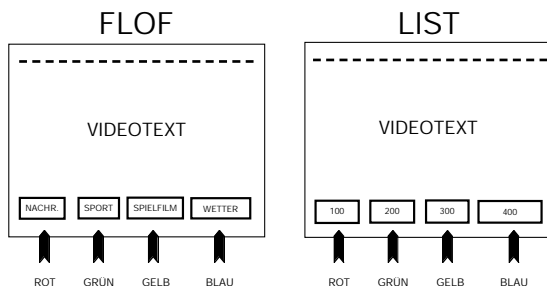

## Ⓒ So schalten Sie den Videotext ein und aus

1. Wählen Sie den Fernsehkanal, auf dem das gewünschte Videotextprogramm ausgestrahlt wird.
2. Drücken Sie die TEXT/MISCH/BILD-Taste , um den Videotext-Modus zu wählen.
3. Drücken Sie die TEXT/MISCH/BILD-Taste (zweimal), um den Videotext-Modus zu verlassen.

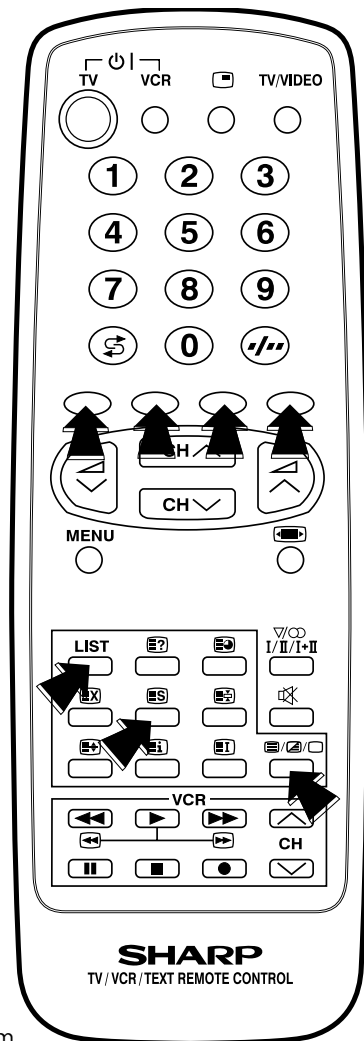

## Grundlegende Videotextfunktionen

### ■ Seitenwahl

#### a) Schnellauswahl

Wählen Sie den gewünschten Kanal aus.

Drücken Sie die TEXT/MISCH/BILD-Taste einmal, um den Videotext-Modus zu wählen.

Um eine Seite, deren Nummer farbig angezeigt wird, erneut aufzurufen, drücken Sie einfach die entsprechende Farbtaste.

#### b) Zifferntasten 0-9

Geben Sie die gewünschte Seitennummer mit den Zifferntasten 0-9 ein. (Seite 100 wählen Sie z. B., indem Sie nacheinander die Tasten 1, 0, 0 drücken).



#### c) Seitenwahl-Tasten (AUF/AB)



Sie können die Seitennummern nacheinander auswählen.

Drücken Sie die Tasten E / F

## Weitere Videotextfunktionen

### Ⓐ TEXT/MISCH/BILD-Taste / / .

Im TV-Modus: Drücken Sie die TEXT/MISCH/BILD-Taste / /  , um den Videotext-Modus zu wählen.

Im Videotext-Modus: Drücken Sie die TEXT/MISCH/BILD-Taste / /  , um die aktuelle Sendung mit dem Videotext zu überlagern (gemischter Modus).

Im gemischten Modus: Drücken Sie die Taste erneut, um zur normalen Anzeige zurückzukehren.

### Ⓑ HALBSEITE-Taste **S**

Bei jeder Betätigung dieser Taste wird die obere bzw. untere Hälfte der Videotextseite vergrößert und auf dem Bildschirm angezeigt.

### Ⓒ HALTEN-Taste **a**

Durch Drücken der HALTEN-Taste kann jede Videotextseite oder Unterseite auf dem Bildschirm festgehalten werden **a** . Durch erneutes Betätigen der Taste wird der Haltemodus beendet.

### Ⓓ ZEIGEN-Taste **d**



Durch Betätigen dieser Taste können verborgene Informationen wie z. B. die Antwort auf ein Quiz angezeigt werden. Durch erneutes Betätigen der Taste werden die Informationen wieder verborgen.

### Ⓔ UHR-Taste **f**



Im TV-Modus: Wenn ein Fernsehsignal mit Videotextdaten empfangen wird, werden durch Betätigen dieser Taste die Echtzeitinformationen im oberen rechten Bereich des Bildschirms angezeigt.

Im Videotext-Modus: Wenn eine ausgewählte Videotextseite versteckte Unterseiten oder zeitgesteuerte Seiten aufweist, können Sie diese Seiten folgendermaßen aufrufen:

1. Drücken Sie die UHR-Taste **f** . Auf dem Bildschirm wird Folgendes angezeigt: 

-	+	XXX / 0001
---	---	------------
2. Mit der ROTEN Taste  können Sie die vorherige Seite auswählen. Mit der GRÜNEN Taste  wechseln Sie zur folgenden Seite. Diese zwei Tasten werden auf dem Bildschirm durch die Symbole (—) und (+) dargestellt.



HINWEIS: Können Sie diese Taste zusammen mit der ABBRECHEN-Taste **k** verwenden. Sie können also das reguläre Fernsehprogramm verfolgen, bis die Unterseite gefunden wurde. Das Symbol "TXT" in der linken oberen Ecke des Bildschirm ändert sich, wenn die Unterseite gefunden wurde.

Drücken Sie die TEXT/MISCH/BILD-Taste / /  , um die Unterseite anzuzeigen.

### Ⓕ ABBRECHEN-Taste **k**

Mit dieser Taste wird die Anzeige des Videotextes unterbrochen und die Wiedergabe des Fernsehbildes fortgesetzt. Auf dem Bildschirm wird das Symbol "TXT" a angezeigt.

In dieser Position kann das Fernsehprogramm wegen des Videotext/ABBRECHEN-Modus nicht geändert werden.

Wenn sich die Informationen des Videotextes ändern, wird die obere Zeile der entsprechenden Seite oder ein anderer Hinweis auf besondere Seiten auf dem Bildschirm angezeigt. Durch erneutes Betätigen der TEXT/MISCH/BILD-Taste / /  wird wieder die gesamte Videotextseite angezeigt.

HINWEISE: Diese Taste kann beim Warten auf die Unterseiten mit der UHR-Taste kombiniert werden.

### Ⓖ LIST-Taste

Durch Betätigen dieser Taste erzwingen Sie den LIST-Modus der Videotextanzeige. Dies bedeutet, dass in Zeile 24 (der untersten Zeile des Videotextes) keine Übertragungsinformationen sondern nur die Seiten angezeigt werden, die bereits gespeichert wurden.

Weitere Informationen über die Liste der Seiten im Videotextspeicher finden Sie auf Seite 34.

Durch erneutes Drücken der LIST-Taste wird der LIST-Modus beendet und das System erneut identifiziert (FLOF).

### Ⓗ ZURÜCKSETZEN-Taste **h**

Drücken Sie die ZURÜCKSETZEN-Taste **h** , um zur Indexseite zurückzukehren und den Videotext-Modus zu beenden.

### Ⓐ INDEX-Taste **j**

FLOF- bzw. LIST-System:

Drücken Sie die INDEX-Taste **j** , um zur Indexseite zurückzukehren.

# Erweiterte Videotextfunktionen (LIST-Modus)



## Liste der Seiten im Videotextspeicher

### a) Bedienung des Seitenspeichers

Das Fernsehgerät ist mit einem Speicher für 40 Videotextseiten ausgestattet, durch den sich diese Seiten schnell wieder aufrufen lassen.

Auf den Programmpositionen 1 bis 9 können je vier Videotextseiten, insgesamt also 36 Seiten gespeichert werden. Auf den Programmpositionen 10 bis 99 kann lediglich ein Programm mit 4 Seiten gespeichert werden. Wenn Sie versuchen, mehr als 4 Seiten auf einer Programmposition zwischen 10 und 99 zu speichern, werden die zuvor gespeicherten Seiten gelöscht.

Wählen Sie die Programmnummer, unter der die Videotextseiten gespeichert werden sollen.

1. Drücken Sie die TEXT/MISCH/BILD-Taste , um den Videotext-Modus zu wählen.
2. Drücken Sie die LIST-Taste, um vom FLOF-Modus in den LIST-Modus zu wechseln.
3. Drücken Sie die Farbtaste, die der farbigen Seitennummer auf dem Bildschirm entspricht.
4. Geben Sie mit den Zifferntasten 0-9 die dreistellige Seitennummer ein, oder verwenden Sie hierzu die Programmwahl-Tasten E /F .
5. Wiederholen Sie die Schritte 3 und 4, bis Sie die Nummern aller gewünschten Seiten eingegeben haben.
6. Drücken Sie die SPEICHERN-Taste () , um die gewünschten Seitennummern zu speichern. Auf dem Bildschirm wird das Symbol SPEICHERN angezeigt.
7. Drücken Sie die Taste MENU , um den Videotext-Modus zu beenden.

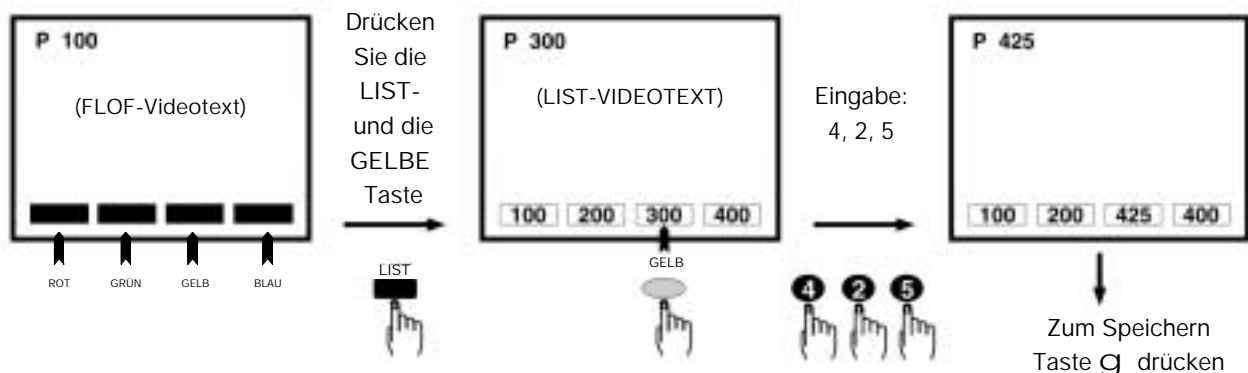

### b) Schnellauswahl (LIST-Modus)

1. Wählen Sie das entsprechende Fernsehprogramm.
2. Drücken Sie die TEXT/MISCH/BILD-Taste , um den Videotext-Modus zu wählen.
3. Drücken Sie die LIST-Taste, um vom FLOF-Modus in den LIST-Modus zu wechseln.
4. Um eine Seite, deren Nummer farbige angezeigt wird, erneut aufzurufen, drücken Sie einfach die entsprechende Farbtaste.
5. Durch erneutes Betätigen der LIST-Taste kehren Sie zum FLOF-System zurück.

# Kindersicherung (Sperrern)

Mit der Funktion SPERRERN kann der Zugriff auf TV-Programme gesperrt werden, so dass diese ohne Ihre Zustimmung nicht gesehen werden können. Dies ist z. B. nützlich, wenn das TV-Gerät im Kinderzimmer aufgestellt werden soll, oder die Kinder allein fernsehen. (Ihre Kinder können die gesperrten Programme nicht aufrufen).

Die Sperre kann für das gesamte TV-Gerät oder bestimmte, einzelne Programme gelten. Die SPERRERN kann auch für eine bestimmte Uhrzeit oder automatisch für den Fall programmiert werden, dass das TV-Gerät gesperrt wird, sobald der Fernsehsender einen VPS-Code ausstrahlt. Dieser VPS-Code wird von einigen Fernsehanstalten ausgestrahlt, wenn das gesendete Programm nicht für Kinder geeignet ist.

1. Drücken Sie die Taste MENU ●, um das **HAUPTMENÜ** aufzurufen.
2. Drücken Sie die Pfeiltaste AB F zur Auswahl von «SONSTIGE FUNKTIONEN».
3. Drücken Sie die Taste MENU ● um das **Menü SONSTIGE FUNKTIONEN** aufzurufen.

**Menü SONSTIGE FUNKTIONEN**

4. Drücken Sie die Pfeiltaste AUF E zur Auswahl von «SPERRERN».

**SPERRERN**

5. Drücken Sie die Taste MENU ●, um das **Menü SPERRERN** aufzurufen
6. Drücken Sie die Pfeiltasten AUF / AB E /F zur Auswahl einer Option aus folgender Liste: SPERRERN, PROG.SPERRERN oder LÖSCHEN.

Die ausgewählte Option erscheint auf einem blauen Hintergrund.

**Menü SPERRERN (TV-GESAMT)**

Wählen Sie die Option «SPERRERN» (TV-GESAMT), um den Zugang zum TV-Gerät zu sperren.

7. Drücken Sie die Pfeiltaste RECHTS | zur Auswahl eine Art der Sperre (weisse Buchstaben):

**Wählen Sie «NEIN»:** zum Aufheben der Sperre.

**Wählen Sie «IMMER»:** um den Zugang zum TV-Gerät den ganzen Tag zu sperren.

**Wählen Sie «ANFANG: \*\*:\*/ENDE: \*\*:\*/»:** um den Zugang zum TV-Gerät während der eingestellten Uhrzeit zu sperren. Geben Sie die Stunden und Minuten mit den Zahlentasten 0-9 ein, und programmieren Sie somit die Uhrzeit für Start und Ende der Sperrperiode.

8. Drücken Sie die GRÜNE Taste ● um diese abzuspeichern.

9. Drücken Sie die Taste MENU ●, um das Menü zu schließen.

Ab diesem Moment wird der Bildschirm bei Erfüllung der Sperrvoraussetzung gesperrt und es erscheint die Meldung "LOCKED MODE" (SPERRMODUS).

Zur Freigabe des TV-Geräts drücken Sie eine Zahlentaste der Fernbedienung.

**Anmerkung:** Da die Fernbedienung der "Schlüssel" zur Aufhebung der Sperre ist, achten Sie darauf, dass sie diese gut aufbewahrt haben.

**HAUPTMENÜ**

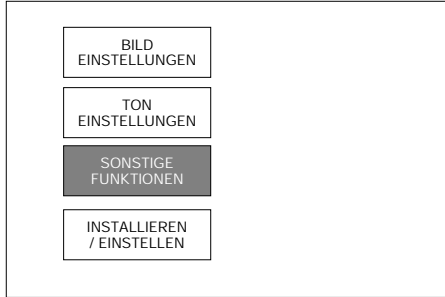

**Menü SONSTIGE FUNKTIONEN**

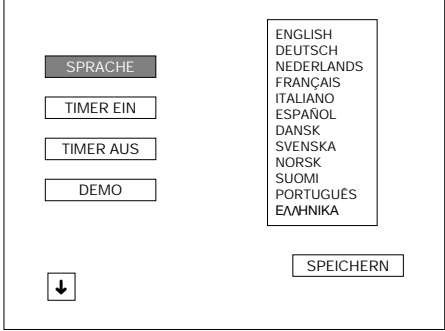

**SPERRERN**

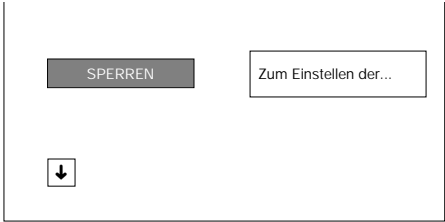

**Menü SPERRERN (TV-GESAMT)**

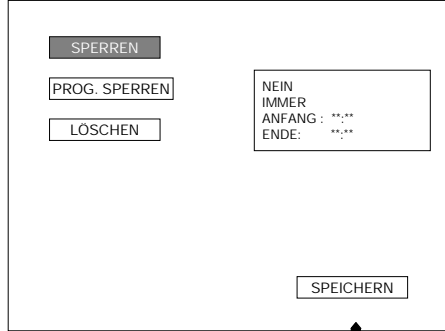

↑  
GRÜN

### Menü SPERREN «PROG.SPERREN»

Wählen Sie die Option "PROGRAMM", um den Zugang zu einzelnen Programmen zu sperren.

1. Drücken Sie die Taste MENU ● , um das Menü zu schließen.
2. Wählen Sie mit den Zahlentasten 0-9 oder mit den Pfeiltasten AUF / AB die Nummer des Programmplatzes, den Sie sperren möchten E / F .
3. Wiederholen die auf Seite 35 beschriebenen Schritte von 1. bis 5., um das **Menü SPERREN** aufzurufen.
4. Drücken Sie die Pfeiltaste AB F zur Auswahl der Option "PROGRAMM SPERREN" auf blauem Hintergrund.
5. Drücken Sie die Pfeiltaste RECHTS | zur Auswahl eine Art der Sperre (weisse Buchstaben):

Menü SPERREN «PROG. SPERREN»

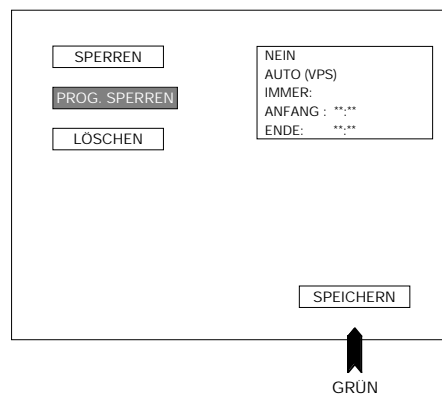

**Wählen Sie «NEIN»:** zur Aufhebung der ausgewählten Programmsperre.

**Wählen Sie «AUTO (VPS)»:** zur Aktivierung der automatischen Sperrung. In diesem Fall wird das ausgewählte Programm nur bei Empfang des VPS-Signals gesperrt. Dieser VPS-Code wird von einigen Fernsehkanälen ausgestrahlt, wenn das gesendete Programm nicht für Kinder geeignet ist.

**Wählen Sie «IMMER»:** um den Zugang zu diesem Programm den ganzen Tag zu sperren.

**Wählen Sie «ANFANG: \*\*:\*\*/ENDE: \*\*:\*\*»:** um den Zugang zum ausgewählten Programm während der gewünschten Uhrzeit zu sperren. Geben Sie die Stunden und Minuten mit den Zahlentasten 0-9 ein, und programmieren Sie somit die Uhrzeit für Start und Ende der Sperrperiode.

6. Drücken Sie die GRÜNE Taste ● um diese abzuspeichern.
7. Drücken Sie die Taste MENU ● , um das Menü zu schließen.

Ab diesem Moment wird der Bildschirm bei Erfüllung der Sperrvoraussetzung gesperrt und es erscheint die Meldung "LOCKED MODE" (SPERRMODUS).

Zur Freigabe des TV-Geräts drücken Sie eine Zahlentaste der Fernbedienung.

**Anmerkung: Da die Fernbedienung der "Schlüssel" zur Aufhebung der Programmsperre ist, achten Sie darauf, dass sie diese gut aufbewahrt haben.**

### Menü SPERREN «LÖSCHEN»

Mit dieser Option können alle Eingaben zur SPERRUNG gelöscht werden.

1. Wenn erforderlich, wiederholen Sie die auf Seite 26 beschriebenen Schritte von **1. bis 5.**, um das **Menü SPERREN** aufzurufen.
2. Drücken Sie die Pfeiltaste AB F zur Auswahl der Option "AUFHEBEN" auf blauem Hintergrund.
3. Drücken Sie die Taste MENU ● um zu bestätigen, dass die das SPERRSYSTEM abschalten möchten.
4. Drücken Sie die Taste MENU ● , um das Menü zu schließen.

Menü SPERREN «LÖSCHEN»

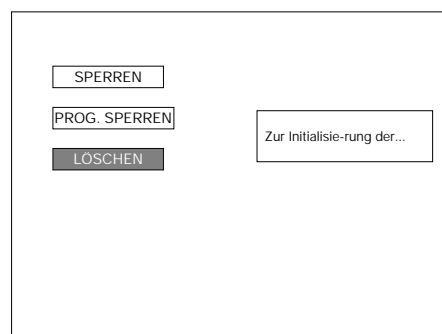

**Anmerkungen:** Damit die zeitgeschalteten Sperrfunktionen korrekt funktionieren, muss die interne Uhrzeit des TV-Geräts korrekt eingestellt werden. Zur Überprüfung der Uhrzeit siehe Abschnitt "manuelle oder automatische Einstellung der Uhrzeit" auf Seite 24.

# Euro-SCART (21-polig) und Audio/Video (21-polig)

**TV-RÜCKSEITE**

**21-polige Ein-/Ausgänge**

1. Audio/Video 21-polig (AV-1) mit Eingang für PAL-/SECAM-/NTSC/S-Video
2. Euro-SCART 21-polig (RGB) mit Eingang für PAL-/SECAM-/NTSC-Video

**RF-Eingang**

3. Antennenanschluss

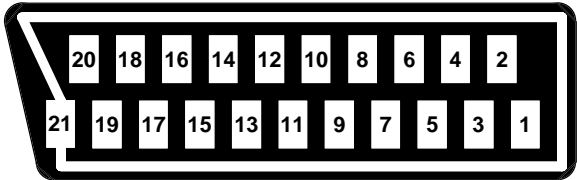
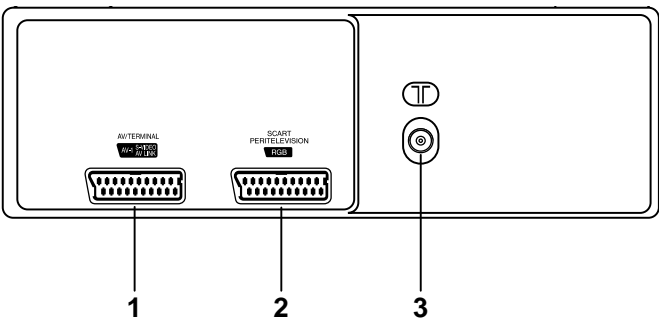

## 21-poliger Euro-SCART-Anschluss (RGB)

- |                             |                          |                                       |
|-----------------------------|--------------------------|---------------------------------------|
| 1. Ausgang Ton rechts       | 8. Audio/Video-Steuerung | 15. Eingang Rot                       |
| 2. Eingang Ton rechts       | 9. Masse für Grün        | 16. Rot/Grün/Blau-Steuerung           |
| 3. Ausgang Ton links        | 10. Nicht verwendet      | 17. Masse für Video                   |
| 4. Gemeinsame Masse für Ton | 11. Eingang Grün         | 18. Masse für Rot/Grün/Blau-Steuerung |
| 5. Masse für Blau           | 12. Nicht verwendet      | 19. Ausgang Video                     |
| 6. Eingang Ton links        | 13. Masse für Rot        | 20. Eingang Video (PAL/SECAM/NTSC)    |
| 7. Eingang Blau             | 14. Nicht verwendet      | 21. Steckerabschirmung                |





## 21-poliger Audio/Video-Anschluss (AV-1) mit S-Video-Eingang

- |                             |                          |  |
|-----------------------------|--------------------------|--|
| 1. Ausgang Ton rechts       | 8. Audio/Video-Steuerung | 15. Eingang Chroma S-Video                 |
| 2. Eingang Ton rechts       | 9. Masse                 | 16. Nicht verwendet                        |
| 3. Ausgang Ton links        | 10. Nicht verwendet      | 17. Masse für Video                        |
| 4. Gemeinsame Masse für Ton | 11. Nicht verwendet      | 18. Masse                                  |
| 5. Masse                    | 12. Nicht verwendet      | 19. Ausgang Video                          |
| 6. Eingang Ton links        | 13. Masse                | 20. Eingang Video (PAL/SECAM/NTSC/S-Video) |
| 7. Nicht verwendet          | 14. Nicht verwendet      | 21. Steckerabschirmung                     |

# Fehlerbehebung

Das Vorliegen der folgenden Bedingungen weist nicht unbedingt auf einen Fehler hin. Darum sollten Sie immer die unten beschriebenen Punkte überprüfen, ehe Sie die Serviceabteilung anrufen.

Wenn das Problem dadurch nicht gelöst wird, ziehen Sie den Stecker aus der Stromversorgung, und rufen Sie unsere Serviceabteilung an.

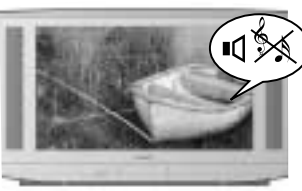
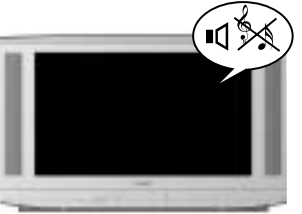
PROBLEM	MÖGLICHE URSACHEN / ABHILFE	SEITE
 Fernbedienung funktioniert nicht.	Stromversorgung abgeschaltet oder nicht verbunden.	9
	Hauptschalter am Fernsehgerät ausgeschaltet.	13
	Gerät am Hauptschalter ausschalten und nach einer Minute wieder einschalten.	13
	Batterien der Fernbedienung kontrollieren.	2
 Keine Farben/trübes Bild.	Programm wechseln, um festzustellen, ob eine Störung des Senders vorliegt.	15
	Antenne ist nicht an die Antennenbuchse an der Rückseite des Geräts angeschlossen.	5
	Bei einer Außenantenne die Kabelverbindung prüfen.	-
	Farbkontrolle einstellen.	16
	Feinabstimmung versuchen.	29
 Schlechter Empfang einiger Kanäle.	Programm wechseln, um festzustellen, ob eine Störung des Senders vorliegt.	15
	Antenne ist nicht an die Antennenbuchse an der Rückseite des Geräts angeschlossen.	5
	Bei einer Außenantenne die Kabelverbindung prüfen.	-
	Feststellen, ob lokale Störungen durch andere Geräte vorliegen.	-
	Überprüfen, ob die Einstellung für Helligkeit und Kontrast im untersten Bereich liegen.	16
 Ton gut, Bild schlecht.	Programm wechseln, um festzustellen, ob eine Störung des Senders vorliegt.	15
	Antenne ist nicht an die Antennenbuchse an der Rückseite des Geräts angeschlossen.	5
	Bei einer Außenantenne die Kabelverbindung prüfen.	-
	Feststellen, ob lokale Störungen durch andere Geräte vorliegen.	-
	Farbkontrolle einstellen.	16
	Feinabstimmung versuchen.	29
 Bild gut, Ton schlecht.	Programm wechseln, um festzustellen, ob eine Störung des Senders vorliegt.	15
	Feststellen, ob lokale Störungen durch andere Geräte vorliegen.	-
	Lautstärke aufdrehen.	21, 22
 Kein Bild oder Ton.	Programm wechseln, um festzustellen, ob eine Störung des Senders vorliegt.	15
	Stromversorgung abgeschaltet oder nicht verbunden.	9
	Hauptschalter am Fernsehgerät ausgeschaltet.	13
	Antenne ist nicht an die Antennenbuchse an der Rückseite des Geräts angeschlossen.	5
	Bei einer Außenantenne die Kabelverbindung prüfen.	-
	Gerät am Hauptschalter ausschalten und nach einer Minute wieder einschalten.	13
	Überprüfen, ob die Einstellung für Helligkeit und Kontrast im untersten Bereich liegen.	16
Lautstärke aufdrehen.	21, 22	



# Technische Daten des Fernsehgeräts

Modell: 28JF-74E 32JF-74E

1.	Empfangsnormen	CCIR-Standard-TV-System PAL, SECAM - B/G, L/L', I, DK	
2.	Empfangskanal	VHF: Kanal F2 - F10 / Kanal E2 - E12 / IRA - IRJ / RI - RXII (Kanal 71 - 82) UHF: Kanal F21 - F69 / Kanal E21 - E69 / Kanal I21 - I69 CATV: Kabelkanal S01 - S68 (Hyperband)	
3.	Empfängersystem	Ton:	STEREO (IGR/NICAM)
		Farbsystem:	PAL, SECAM (und NTSC-Wiedergabe von AV-Eingang)
		Feldfrequenz:	50/60 Hz Möglichkeit
4.	Stromversorgung	220V-240V	Wechselspannung, 50 Hz
		28JF-74E	32JF-74E
5.	Leistungsaufnahme bei 240 V Wechselspannung, 50 Hz	100 W	110 W
6.	Leistungsaufnahme im Stand-by-Betrieb	max. 1,5 W	max. 1,5 W
7.	Audio-Ausgangsleistung (MPO):	10 + 10 W	10 + 10 W
8.	Abmessungen (ungefähr)	Breite:	824 mm      930 mm
		Höhe:	495 mm      558 mm
		Tiefe:	508 mm      563 mm
9.	Sichtbare Bilddiagonale	66 cm (28")	76 cm (32")
10.	Gewicht (ungefähr)	37 kg	52 kg
11.	Lautsprecher (2 Stück)	6x13 cm	6x13 cm
12.	Eingangsimpedanz der Antenne	UHF 75 Ohm unsymmetrisch	
13.	Sicherheit	CE-Kennzeichnung	
14.	EMV	CE-Kennzeichnung	
15.	Zubehör usw.		
	a) Bedienungsanleitung	Ja	
	b) Fernbedienung	Ja	
	c) Batterien	2 Stück	
16.	Andere Funktionen:		
	● Auto-Einstellen-System		● Breitenmodus
	● ACSS-Funktion (automatische Kanalsortierung)		● Stereo (IGR)/Digital Stereo NICAM
	● 99 programmierbare Kanäle		● Automatische Lautstärkeanpassung (AVC, Automatic Volume Correction)
	● Kabel und Hyperband		● Grafischer Equalizer
	● Blauer Hintergrund bei fehlendem Signal		● EIN-AUS-Timer
	● OSD-System (On-Screen-Display = Bildschirmmenüs)		● Kindersicherung
	● Flashback		● Videotext
	● Simple-Scan-Verfahren (Flimmerreduktion durch 100-Hz-Technik)		● 21-poliger Euro-SCART-Anschluss (RGB)
	● Digitaler Kammfilter		● 21-poliger Audio/Video-Anschluss (AV-1) mit S-Video-Eingang
	● Digitale Rauschunterdrückung		● AV-Eingang mit NTSC-Wiedergabe
	● Tönungseinstellung		● Audio/Video-Eingänge an der Vorderseite
	● Bilddrehung		● S-Video-Eingang an der Vorderseite
	● ECO-Modus		● Kopfhöreranschluss
	● Bildausschnitt		
	● Standbild		

HINWEIS: DIE FUNKTION "AV LINK" STEHT BEI DIESEM MODELL NICHT ZUR VERFÜGUNG

# Stichwortverzeichnis

21 Pin Audio/Video .....	37
21 Pin-Euro-SCART (RGB) .....	37
100 Hz Schnell-Menü .....	20

## A

Aktuelle Uhrzeit .....	24
Andere Funktionen .....	30
Antennenanschlüsse .....	5
AUS-Timer .....	25
Auswahltaste TV/Video .....	30
Auto-Kontrast .....	17
Automatische Installation (Wiederholen) .....	26
Automatisches Installationssystem .....	10
Automatisches Kanal-Sortier-System .....	10, 26
Automatischer Lautstärkeregelung .....	23

## B

Balance .....	22
Bedienelemente und Anschlußbuchsen .....	4
Bildeinstellung .....	16
Bildrotation .....	17
BILD-MODUS .....	20
Blue-back-off-Timer (Blaubild) .....	13

## D

Demonstration .....	25
Dual-Programm .....	21

## E

EIN-Timer .....	24
Einlegen der Batterien in die Fernbedienung .....	2
Einschalten .....	13
Equalizer .....	22

## F

Farbe .....	16
Fehlerbehebung .....	38
Feinabstimmung .....	29
Fernbedienung .....	3
FLOF (Videotext) .....	32, 33, 34
Foto-Modus .....	20

## G

GERÄTERÜCKSEITE .....	4
GERÄTEVORDERSEITE .....	4
Grafischer Equalizer .....	22

## H

Helligkeit .....	16
Höhen .....	22

## I

Identifikation (Audiosystems) .....	23
Inhalt .....	2

## K

Kindersicherung(sperren) .....	35
Klanglautstärke der Lautsprecher .....	21
Kontrast .....	16
Kopfhörerbuchse .....	30
Kopfhörereinstellungen .....	22, 30

## L

Lautsprechereinstellungen .....	22
Lautstärke (Kopfhörer) .....	22, 30
Lautstärke (Lautsprecher) .....	21, 22
LISTE (Videotext) .....	32, 33, 34
Löschen (Programme) .....	36
LOUDNESS .....	22
Lupe-Modus .....	20

## M

Manuelle Voreinstellung der Kanäle .....	27, 28
Menüstruktur .....	14
Mitgeliefertes Zubehör .....	2
Mono-Programm .....	21

## N

Nach Durchführung der Voreinstellung .....	29
Netzschalter .....	13

## R

Rauschunterdrückung .....	17
---------------------------	----

## S

Schärfe .....	16
Schwarzwert .....	17
Senderkennung (Programme) .....	12
Sicherheitsvorkehrungen .....	1
SKIP .....	29
Sonstige Funktionen .....	24
Sortieren (Programme) .....	12
Sprache für die Menüs .....	24
Standby-Taste .....	13
Stereo-Programm .....	21
Stumm .....	21
SVM .....	17

## T

Technische Daten .....	39
Tiefen .....	22
TON Einstellungen .....	21
TON Einstellungen (Menüs) .....	22
Typische Anschlüsse .....	5

## U

UHR Taste .....	30
-----------------	----

## V

VIDEOTEXT .....	32
-----------------	----

## W

Wahl der Programmplätze .....	15
-------------------------------	----

# Veiligheidsvoorzieningen

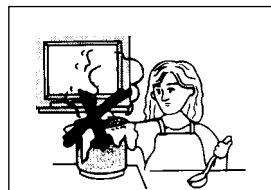

Gebruik het toestel niet in een buitenmatig vochtige plaats, om brand of elektrische schokken te voorkomen.

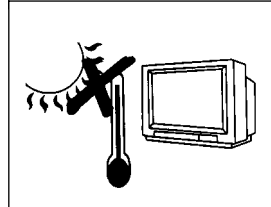

Plaats het TV-toestel buiten het directe zonlicht en weg van de warmte. Hoge temperaturen kunnen immers de kast, de elektronenstraalbuis, of andere elektronische onderdelen beschadigen.

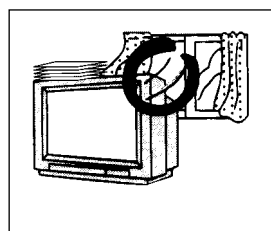

Bedek het ventilatierooster niet met kranten, tafelkleden, gordijnen en dergelijke voorwerpen. Dek de ventilatiegaten aan de achterkant van het toestel niet af. Dit kan immers brand of andere ernstige problemen veroorzaken. Laat voldoende open ruimte aan de achterkant van het TV-toestel om een goede ventilatie mogelijk te maken.

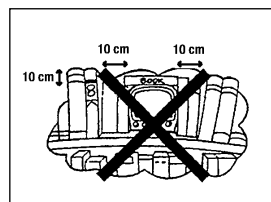

Om ervoor te zorgen dat de televisie goed geventileerd wordt, moet rondom het toestel een ruimte van tenminste 10 cm. vrijgelaten worden. Installeer dit toestel niet in een enge ruimte, zoals in een boekenkast of een ingebouwde kast.

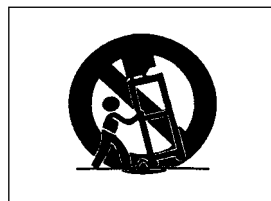

De combinatie van het TV-toestel en een rolwagentje moet voorzichtig worden verplaatst. Bruusk stoppen, overdreven gebruik van kracht en oneffen oppervlakken kunnen de combinatie van het toestel en het wagentje doen kantelen.

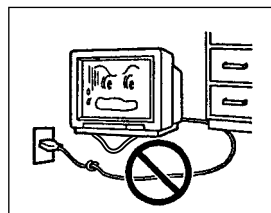

Om elektrische schokken te voorkomen, plooi of draai de wisselstroomkabel niet, of plaats er geen zware voorwerpen op, of leg de wisselstroomkabel niet onder het TV-toestel. Wanneer de wisselstroomkabel beschadigd raakt, moet u hem direct uit de wandcontactdoos trekken en uw dealer bellen voor het onderhoud.

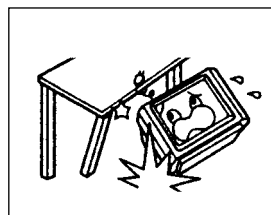

Plaats dit televisietoestel niet op een onstabiele wagen, staander of tafel. Het televisietoestel zou kunnen vallen, wat aan kinderen of volwassenen ernstige kwetsuren zou kunnen toebrengen, evenals zware schade aan het toestel. Gebruik het TV-toestel enkel in combinatie met een wagen of staander die door de producent wordt aanbevolen, of die met het TV-toestel wordt meegeleverd.

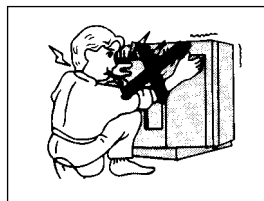

Verwijder nooit de achterkant van de kast. De binnenkant van het TV -toestel staat immers onder een hoog voltage. Bel onze onderhoudsservice.

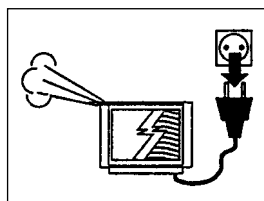

Trek de stroomkabel onmiddellijk uit het stopcontact wanneer het TV-toestel ongewone geluiden begint te maken, of wanneer er rook of een vreemde geur uit komt. Bel in zo'n geval uw dealer op voor een onderhoudsbeurt.

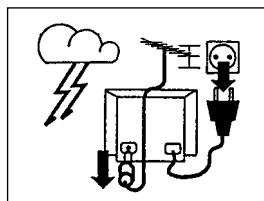

Trek de kabel van uw televisietoestel steeds uit het stopcontact en trek de antennekabel uit tijdens een onweer. Zelfs wanneer uw TV-toestel is uitgeschakeld, kan het nog worden beschadigd door blikseminslag op het net en/of op de antennekabel.



Om elektrische schokken en brand te voorkomen, moet u ervoor zorgen dat u geen water op de televisie morst. Ook dient u geen voorwerpen in het toestel te steken en er geen vloeistoffen in te gieten. Om brand te voorkomen, nooit kaarsen of andere open vlammen bovenop of in de buurt van het toestel laten branden.

Mocht er toch vloeistof of een voorwerp in het toestel terecht komen, gebruik het toestel dan niet en neem contact op met uw technische dienst.

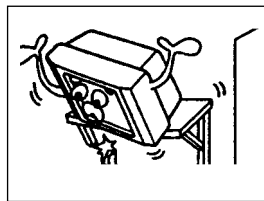

Wandmontage of montage op een rek moeten gebeuren volgens de voorschriften van de fabrikant. Daarbij moet er een montagekit worden gebruikt die door de producent werd goedgekeurd.

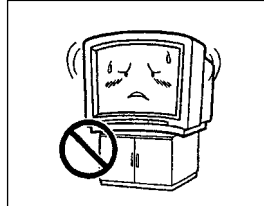

Plaats het TV-toestel op een effen staander, tafel of schuifrail, waarvan het formaat groter is dan het TV-toestel.

Wanneer het TV-toestel op een kleinere of een oneffen staander, tafel of schuifrail wordt geplaatst, kan dit de TV-kast vervormen. Leg of steek niets tussen het TV-toestel en de staander, tafel of schuifrail.

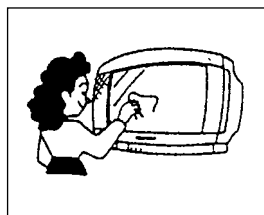

De beeldbuis van uw TV heeft een speciale deklaag. Sla of wrijf niet op het beeldbuisoppervlak met scherpe of harde oppervlakken. Anders zal u de deklaag beschadigen.

Om te verhinderen dat het oppervlak van het televisiescherm wordt beschadigd, mag u enkel maar vingerafdrukken verwijderen met een zachte doek die werd vochtig gemaakt met een glas schoonmaakmiddel. Gebruik geen schoonmaakmiddelen die krassen veroorzaken. Gebruik geen verdunner, benzeen of andere sterke chemische schoonmaakmiddelen.

**ATTENTIE: Voor zowel het milieu als uw veiligheid is het verstandig de televisie niet in de standby-stand te laten staan als het toestel niet in gebruik is. Schakel het toestel uit met de hoofdknop en haal de stekker uit het stopcontact als u van huis gaat.**

## Beste SHARP-klant



Gelukkig bent u nu de gelukkige bezitter van een SHARP-kleurentelevisie. Lees deze handleiding zorgvuldig door om een correcte werking te verzekeren. Bewaar deze handleiding nadat u ze hebt gelezen op een veilige plaats om ze later te kunnen raadplegen.

## Inhoud

Veiligheidsvoorzieningen .....	41	Instellingsfunctie voor eigenschappen .....	64
Inhoud .....	42	Taal en Inschakelen .....	64
Accessoires .....	42	Uit-Timer en Demo .....	65
De batterijen van de afstandsbediening plaatsen .....	42	Instelling van TV-kanalen (geavanceerd): .....	
Afstandsbediening .....	43	De AUTO-INSTALLATIE overdoen .....	66
Bedieningen en aansluitingspunten .....	44	Manuele Kanaalvoorinstelling .....	67
Standaardaansluitingen .....	45	Nadat de voorafinstelling werd uitgevoerd .....	69
Auto-installatie .....	50	TV/VIDEO-kiezer, Stekerbus koptelefoon.....	70
Inschakelen .....	53	VCR-modus .....	71
Menustructuren.....	54	Teleteks .....	72
TV-bediening .....	55	Kinderblokkering (Kanaalblokkering) .....	75
Beeldafstellingen .....	56	21-pin Euro-SCART en 21-pin Audio/Video .....	77
Breedte-modus .....	58	Foutopsporing .....	78
100 Hz Snel menu .....	60	Algemene Specificaties voor Televisieontvanger .....	79
Audio-afstellingen.....	61	Index .....	80
Geluidinstelling en functie.....	62		

## Snelle referentiegids

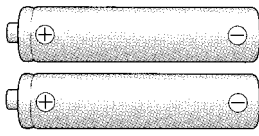
### Ingesloten accessoires

 <p>Afstandsbediening</p>	 <p>R-6 ("AA" formaat) droge batterijen</p>	 <p>Gebruikshandleiding</p>	<p>Bij dit produkt zijn batterijen geleverd. Wanneer deze leeg zijn, moet u ze niet weggooien maar inleveren als KCA.</p> 
--	--	---	---

## De batterijen van de afstandsbediening plaatsen

Vooraleer u het TV-toestel voor het eerst gebruikt, moet u de meegeleverde droge batterijen in de afstandsbediening inbrengen.

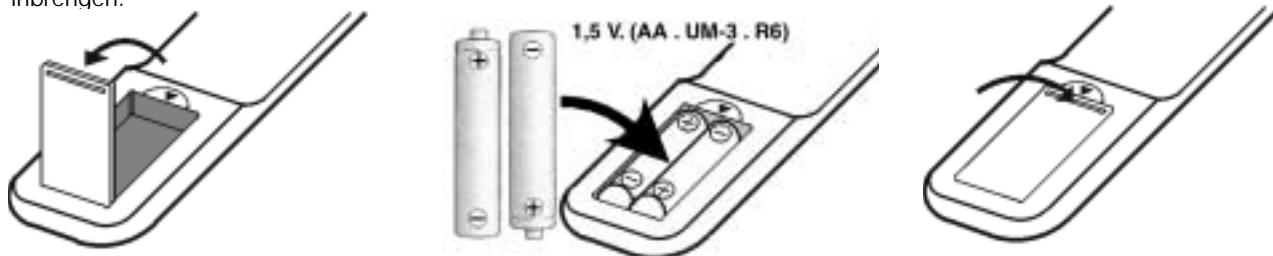

1. Trek met uw duimnagel het gleufje naar omhoog zoals aangeduid met de pijl, om het batterijdekseltje te verwijderen
2. Stop er twee 1,5 V-batterijen (R-6, "AA"-formaat) in. Ga na of de aansluitingspunten  $\oplus/\ominus$  van de batterijen overeenstemmen met de  $\oplus/\ominus$ -tekens binnen in het vakje.
3. Plaats het deksel van de batterij terug.

**Opmerking** • Verwijder de batterijen als deze bijna leeg zijn of als u de afstandsbediening voor langere tijd niet gebruikt.  
• Gebruik geen oude en nieuwe batterijen door elkaar.  
• Onjuiste plaatsing van de batterijen kan leiden tot schade aan de afstandsbediening.

# Afstandsbediening

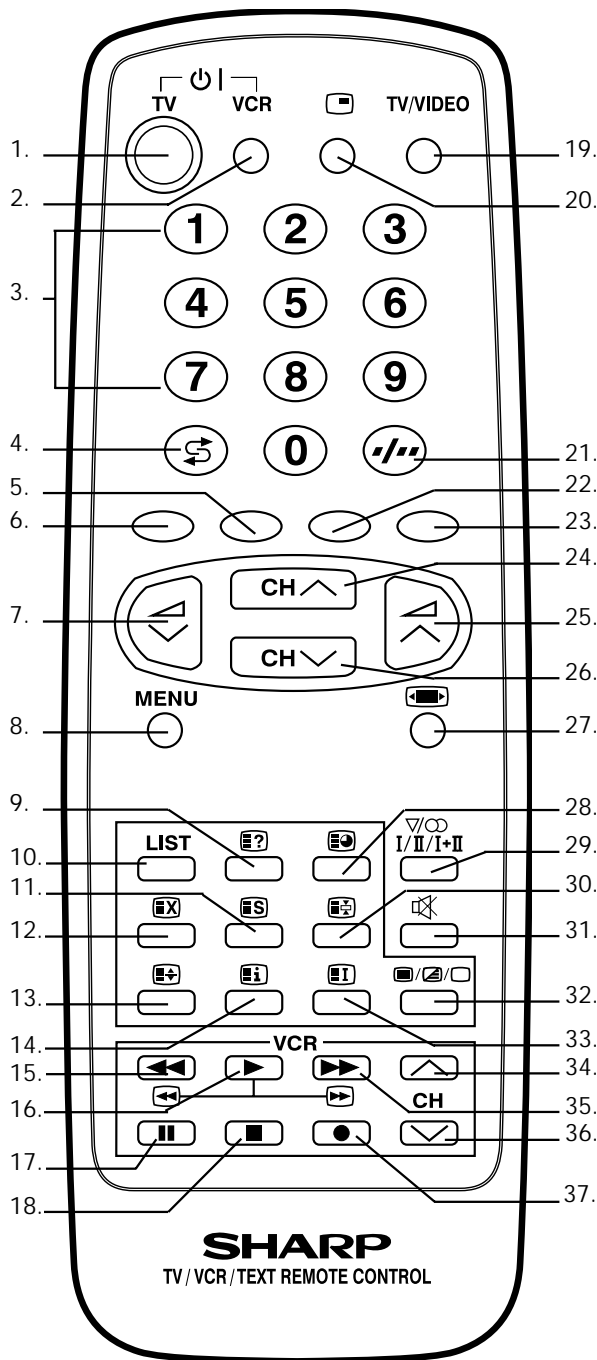

- TV** 1. Stand-by knop (TV)
- Video** 2. Aan/uitschakelknop (VCR)
- TV** 3. Cijferknoppen 0 ~ 9
- 4. Terugspeelknop
- Teletekst** 5. GROENE knop
- 6. RODE knop
- TV** 7. Volume VERMINDEREN knop
- 8. MENU-knop
- Teletekst** 9. Knop TONEN
- 10. LIST-knop
- 11. Knop OPSLAG
- 12. ANNULEREN-knop
- 13. HALVE PAGINA-knop
- 14. Reset-knop
- Video** 15. Terugspoelen/beeld zoeken in omgekeerde richting
- 16. Spelen-knop
- 17. Pauze/Stil-knop
- 18. Stop-knop
- TV** 19. TV/VIDEO-knop
- 20. Knop 100 Hz snel menu
- 21. Enkele/Dubbele invoerknop
- Teletekst** 22. GELE knop
- 23. BLAUWE knop
- TV** 24. Kanaal OP-knop
- 25. Volume VERMEERDEREN-knop
- 26. Kanaal NEER-knop
- 27. Breedte-modus kiezer
- TV /Teletekst** 28. KLOK-knop
- TV** 29. Geluidmodus-knop
- Teletekst** 30. HOUDEN-knop
- TV** 31. Klank Stil-knop
- Teletekst** 32. TEKST/MENGEN/BEELD-knop
- 33. INDEX-knop
- Video** 34. Kanaal OP-knop (VCR)
- 35. Snel vooruit/vooruit beeld zoeken
- 36. Kanaal NEER-knop (VCR)
- 37. Opslag-knop

# Bedieningen en aansluitingspunten

## VOORKANT TV

1. Aan-/uitschakelaar
2. Stroomindicator
3. Sensor afstandsbediening
4. Deur

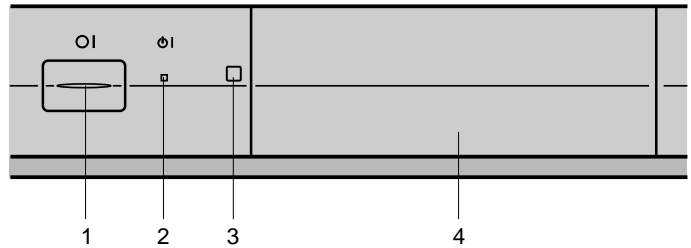

## HOE OPENT U DE DEUR

Steek uw vinger in het onderste gedeelte van de deur en druk naar boven.

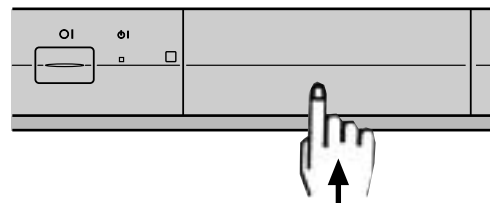

## Achter de deur

5. Volumeknop (NEER)
6. Volumeknop (OP)
7. Programmakiezer (NEER)
8. Programmakiezer (OP)
9. S-Video input-aansluitingspunt
10. VIDEO input-aansluitingspunt (PAL/SECAM/NTSC)
11. Aansluitingspunt audio-input (links)
12. Aansluitingspunt audio-input(rechts)
13. Stekerbus koptelefoon (3,5mm Ø, 16~600 ohm)

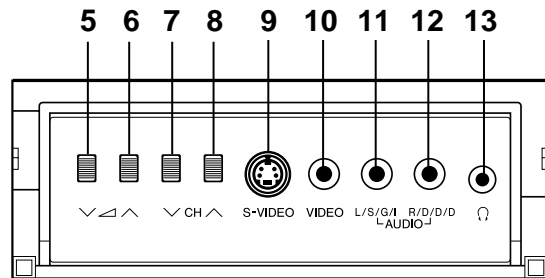

## ACHTERKANT TV

### 21-pin In/Uit

1. 21-pin Audio/Video (AV-1) Met PAL/SECAM/NTSC Video-input
2. 21-pin Euro SCART (RGB) Met PAL/SECAM/NTSC Video-input

### RF Input

3. Aansluitingspunt antenne

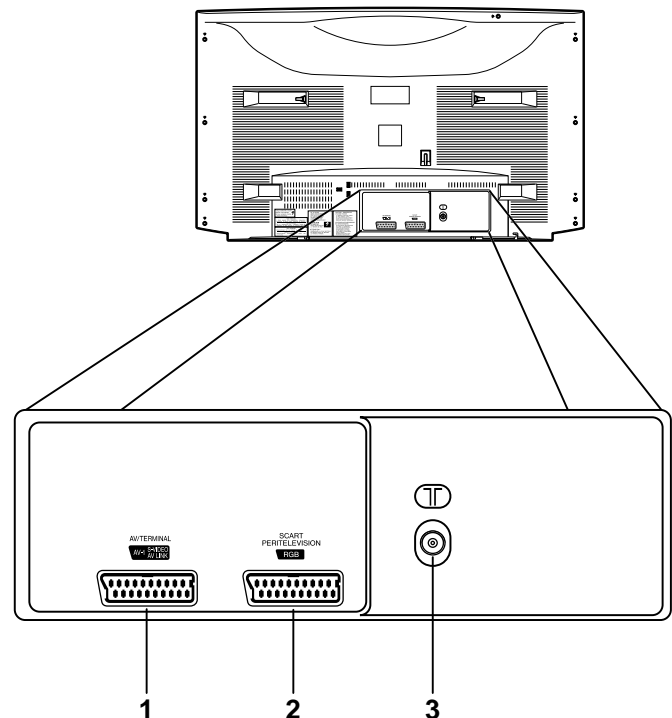

# Standaard aansluitingen

## Antenneverbinding - alleen tv -

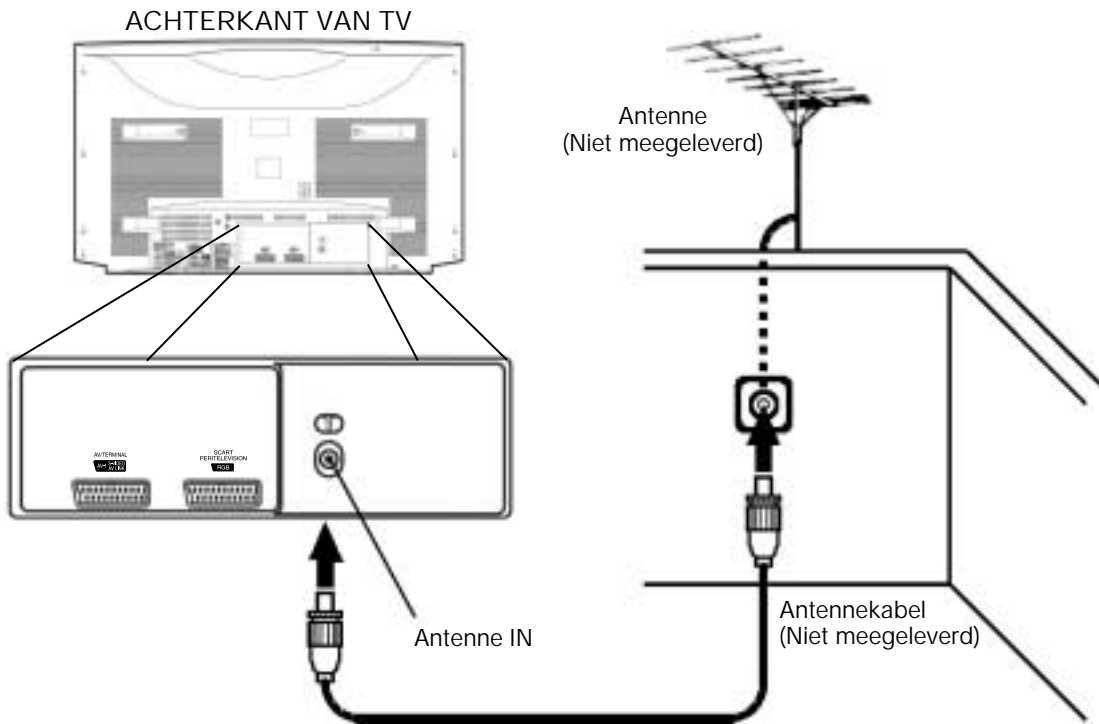

## Antenneverbindingen - TV en videorecorder -

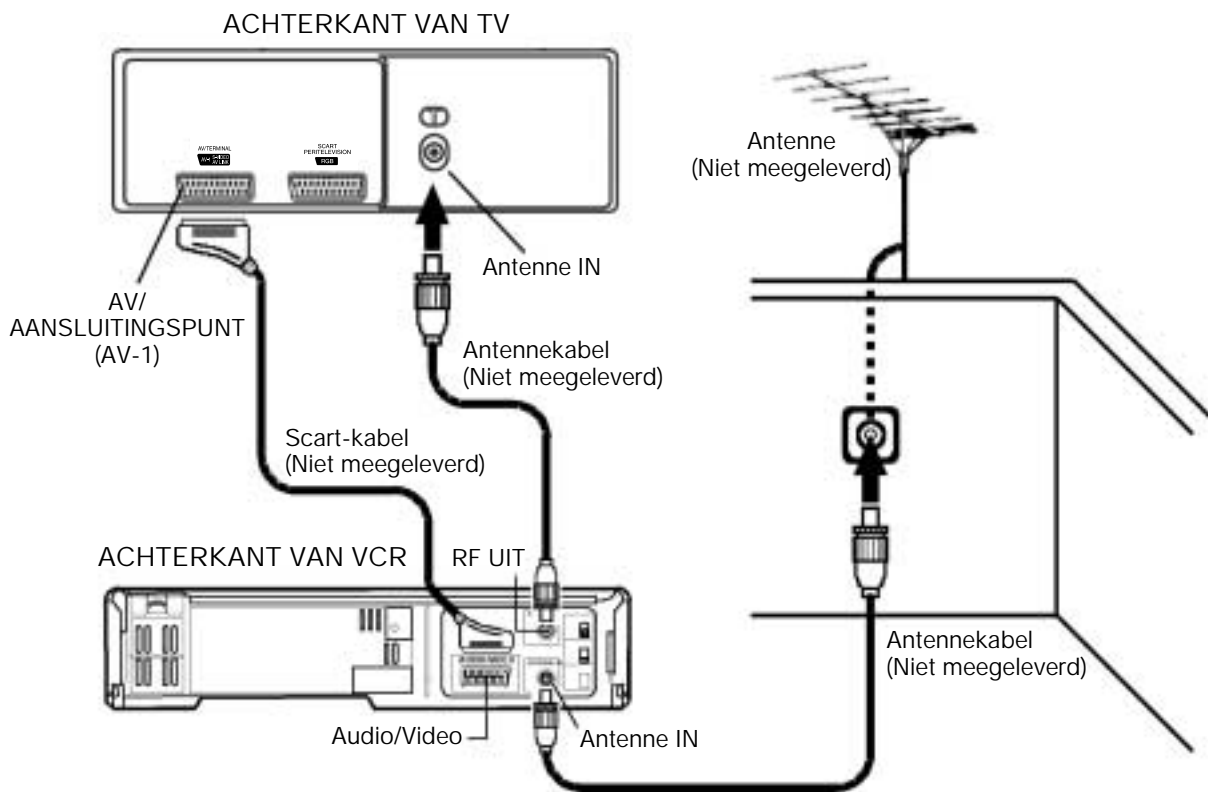

OPMERKING: Gelieve voor verdere details de gebruikshandleiding van uw VCR te raadplegen.

## Standaardansluitingen (Vervolg)

### Aansluitingen - TV, DECODER en VCR (Videorecorder)

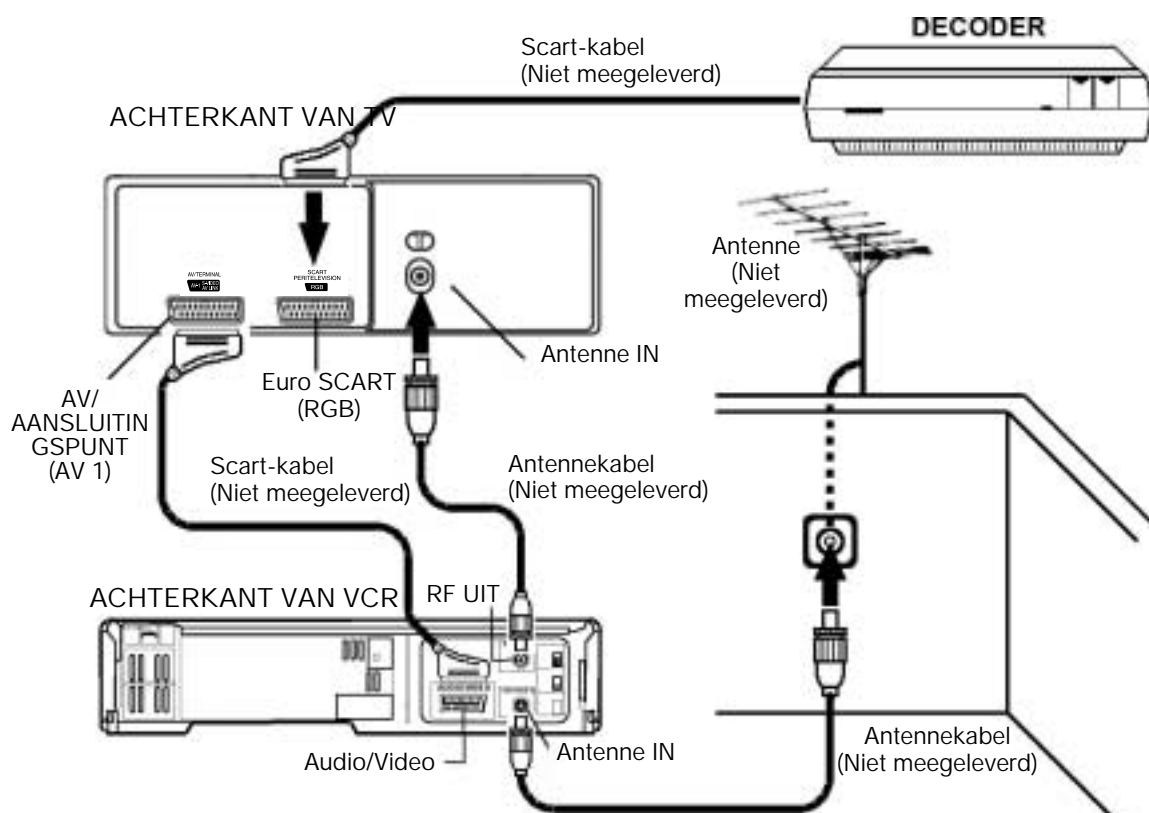

Opmerking: Gelieve voor verdere details de gebruikshandleiding van uw DECODER en VCR te raadplegen.

### Aansluitingen - TV, DECODER en DVD-speler

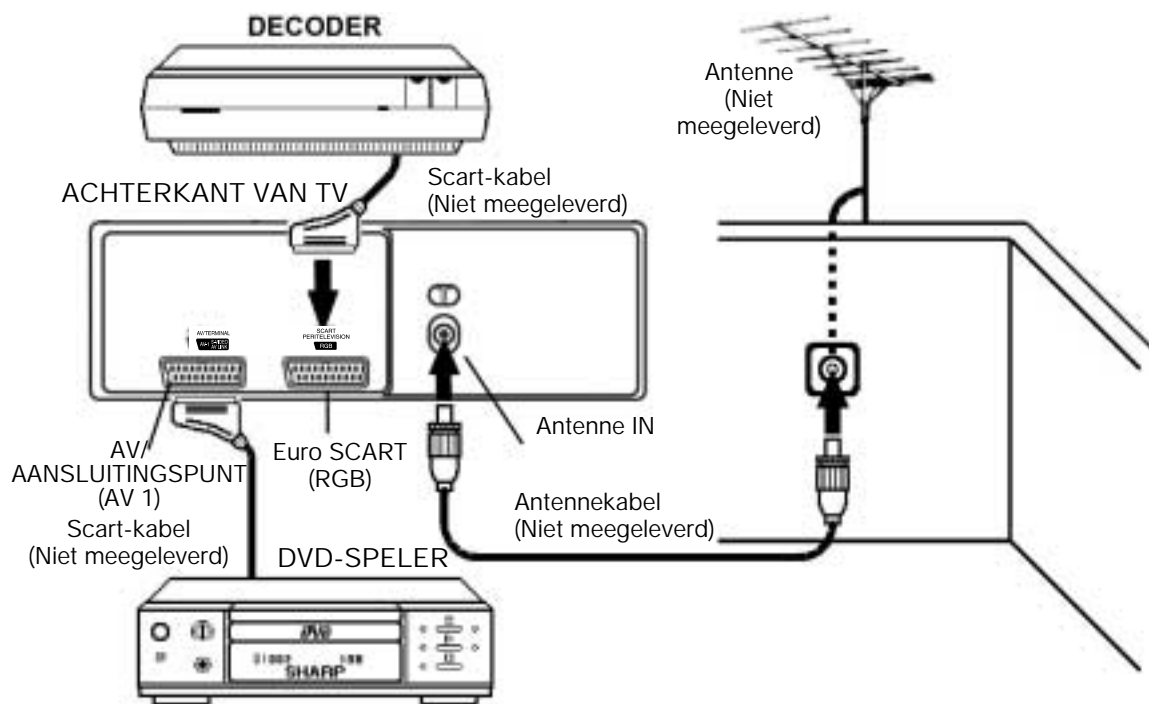

Opmerking: Gelieve voor verdere details de gebruikshandleiding van uw DECODER en DVD-speler te raadplegen.



## Standaard aansluitingen (Vervolg)

### Aansluitingen - TV, DVD-speler en Digitale Sprietantennekast-

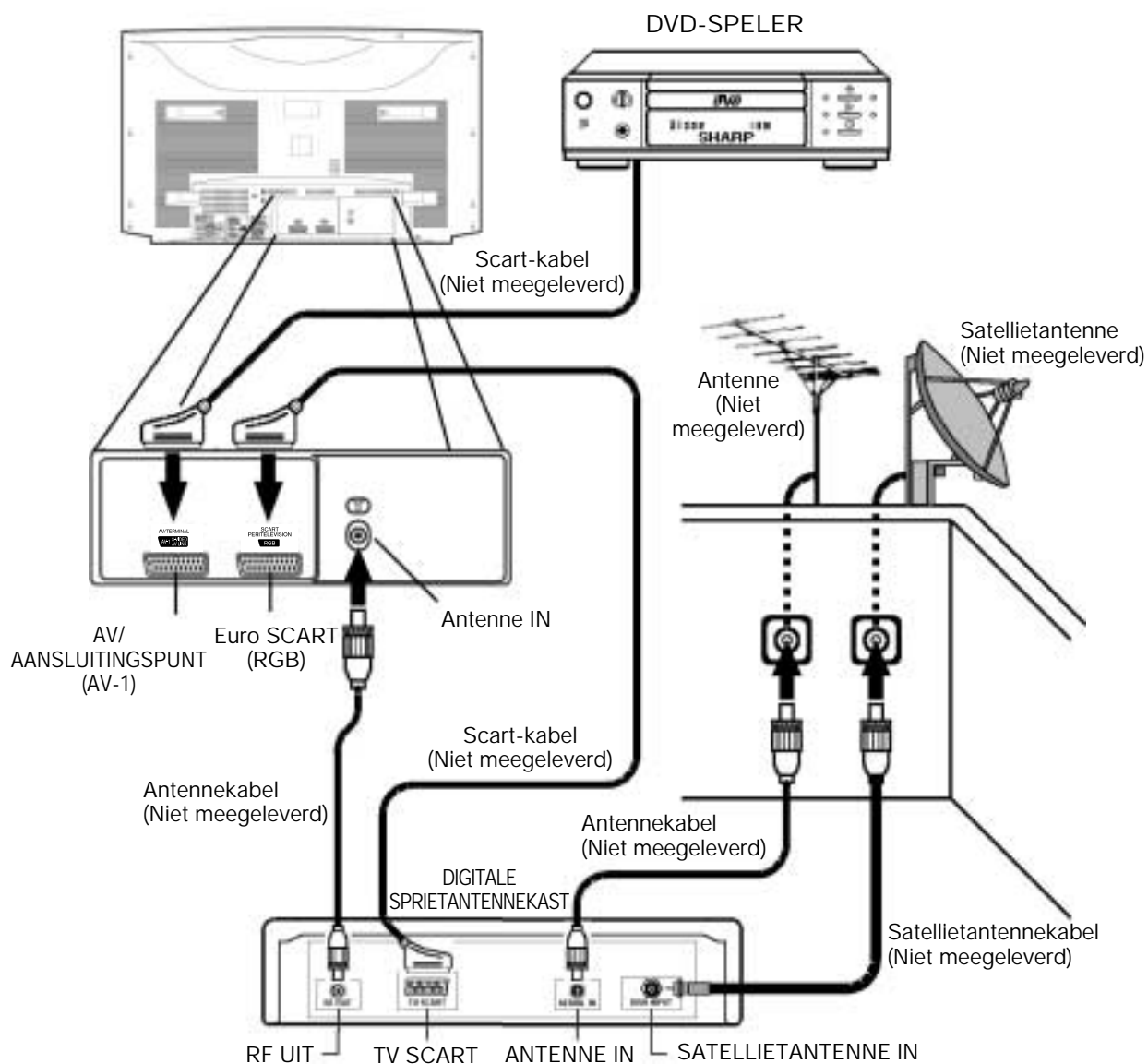

Opmerking: Gelieve voor verdere details de gebruikshandleiding van uw DVD-speler en digitale sprietantennekast te raadplegen.

## Standaard aansluitingen (Vervolg)

### Aansluitingen - TV, VCR en Digitale Sprietantennekast-

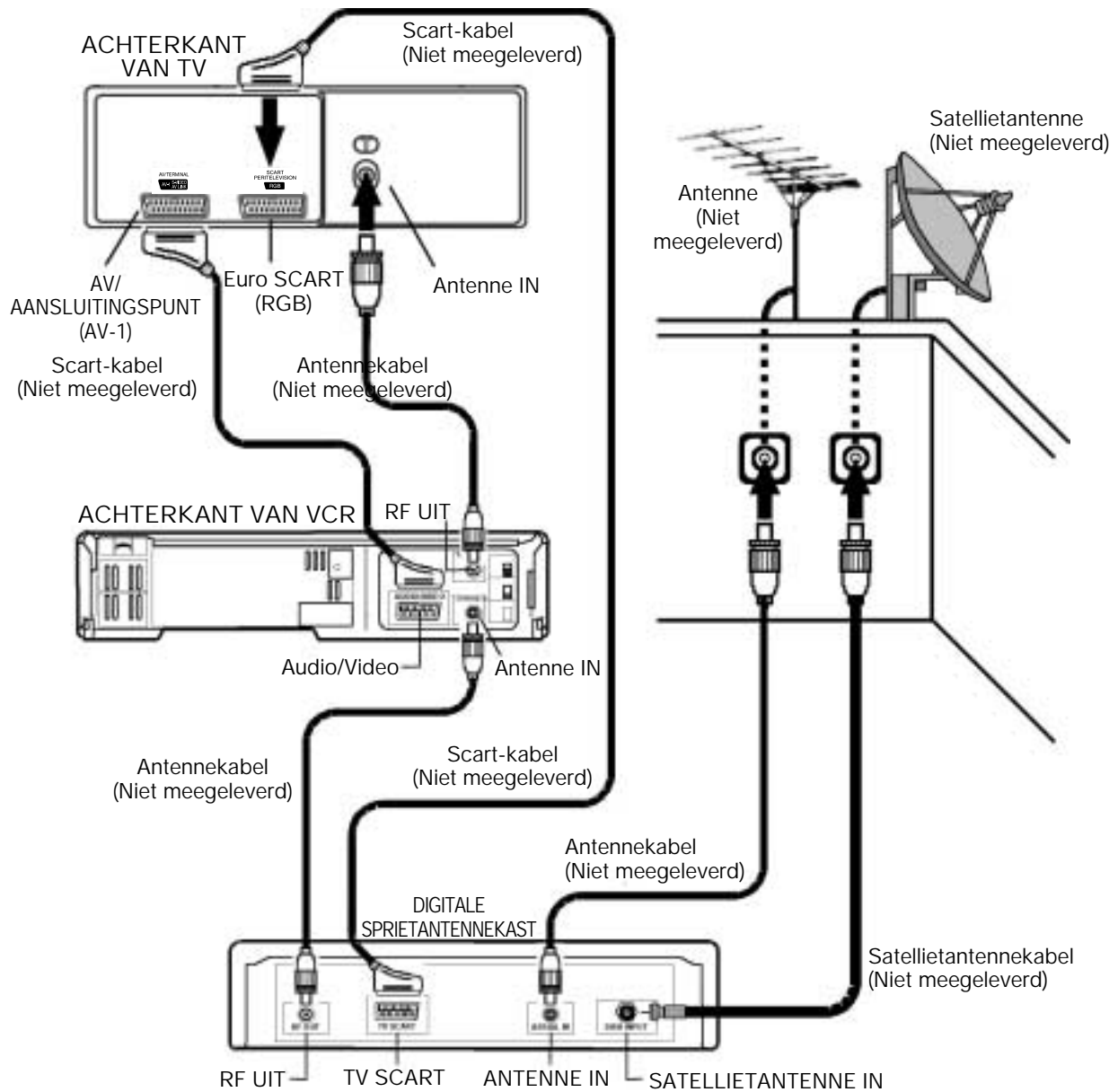

Opmerking: Gelieve voor verdere details de gebruikshandleiding van uw VCR en digitale sprietantennekast te raadplegen.

## Standaard aansluitingen (Vervolg)

### Aansluitingen vooraan -TV en Videocamera-

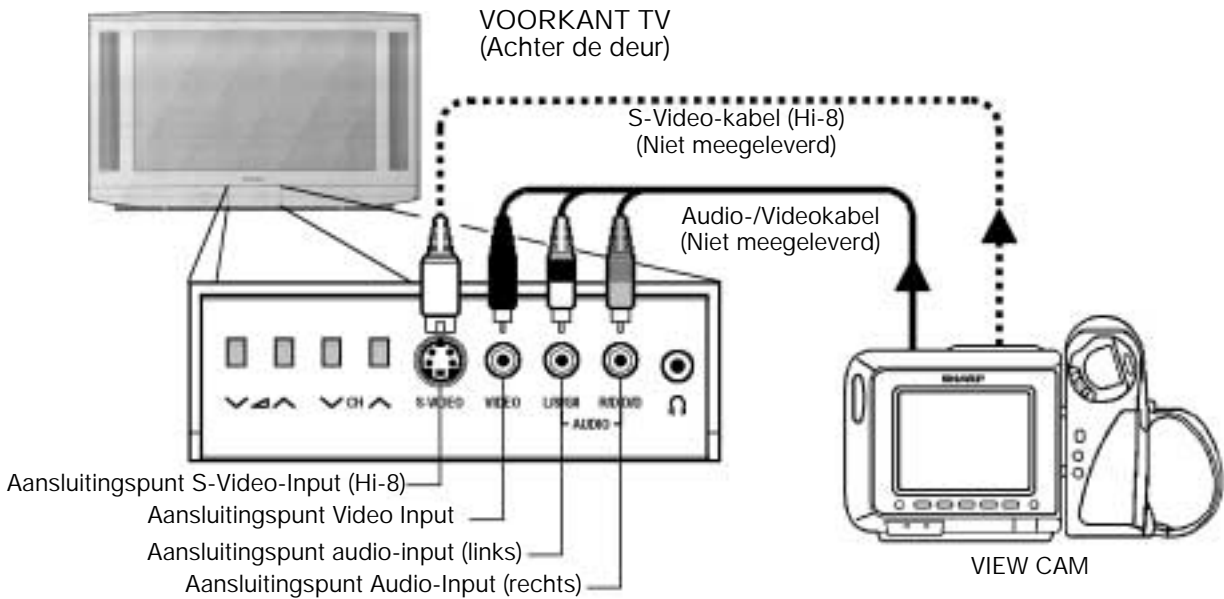

Opmerking: Gelieve voor verdere details de gebruikshandleiding van uw videocamera te raadplegen.

### Aansluiting van de stroomkabel van de TV op een 220 ~ 240 V-systeem-

#### ACHTERKANT VAN TV

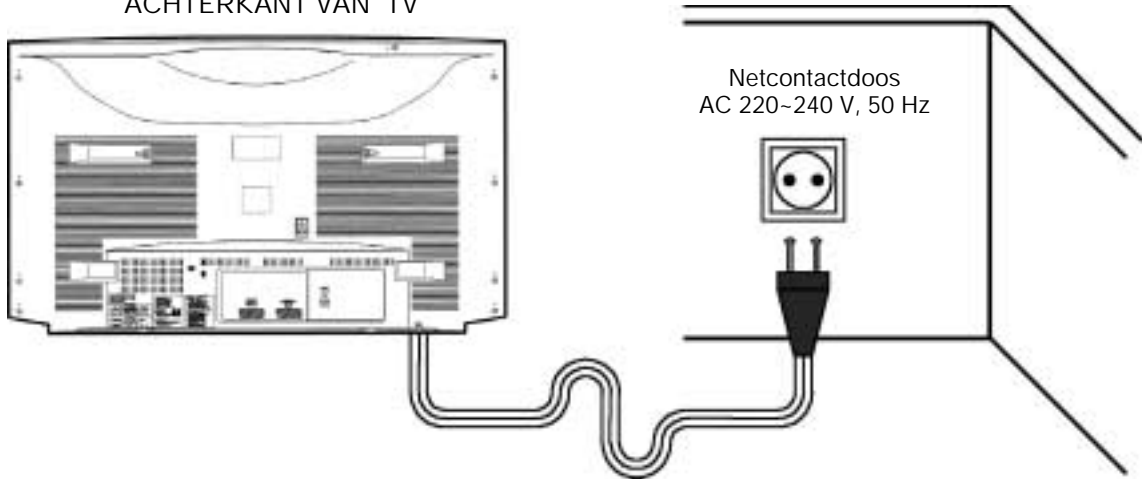





# Auto-installatie

## ■ Auto-installatiesysteem

Uw televisietoestel is voorzien van een automatisch installatiesysteem dat de installatie vergemakkelijkt.

Dit nieuwe systeem wordt geactiveerd op het moment dat u de TV voor het eerst aanzet.

1. Stop batterijen in de afstandsbediening en sluit de stekerbuis van de antenne aan op het input-aansluitingspunt op de achterkant van uw TV-toestel, net zoals is aangegeven op pagina 40, 42 en 43.  
Wanneer u een SCART-antenne hebt, monteer die op dit moment niet.
2. Sluit de stroomkabel van de TV aan op een 220 - 240 V-systeem.
3. Druk de hoofd aan-/uitschakelaar  aan de voorkant van het TV-toestel in, om de AUTO INSTALLATION te starten.
4. Het rode stroomindicatorlampje zal oplichten.
5. Het bericht AUTO INSTALLATION zal op uw TV-scherm verschijnen met een lijst van de talen.
6. Druk op de RODE knop  om de taal van de menu's te selecteren.
7. Druk op de BLAUWE knop  om te bevestigen en er zal een lijst van de landen op uw TV-scherm verschijnen.
8. Druk op de RODE knop  om het land te selecteren.
- 8.1. Wanneer u de landen selecteert uitgezonderd FRANKRIJK en het VERENIGD KONINKRIJK, zal het TV-toestel met het B/G systeem zoeken.
- 8.2. Wanneer u FRANKRIJK selecteert, zoekt het TV-toestel vooreerst door middel van het L/L'-systeem en dan met het B/G-systeem.
- 8.3. Wanneer u VERENIGD KONINKRIJK selecteert, zoekt het TV-toestel met het I- systeem.
9. Druk op de BLAUWE knop  om te bevestigen.  
Het TV-toestel is klaar om automatisch alle lokale kanalen voor u vooraf in te stellen. Wanneer de TV wordt gebruikt met een VCR, zet dan de VCR aan en speel een vooraf opgenomen band af. Het signaal van het RF-aansluitingspunt van uw VCR wordt toegewezen aan een TV-kanaal.
10. Druk nu op eender welke knop op de afstandsbediening van de TV en volg de instructies op het scherm om de Automatische Kanaalvoorinstelling op te starten.



Wanneer de TV wordt gebruikt in combinatie met een VCR, zet de VCR aan en speel een vooraf opgenomen band af. Het signaal van het RF-aansluitingspunt van uw VCR wordt toegewezen aan een TV-kanaal.

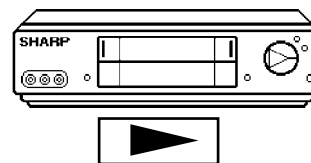
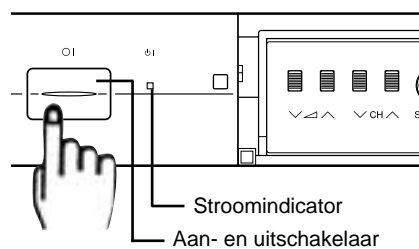

De TV zal automatisch en in opeenvolging de volgende stappen doorgaan:

Automatisch sorteringssysteem van de kanalen (ACSS): Het toestel zoekt naar frequenties, onthoudt de gevonden kanalen en rangschikt deze (op basis van technische criteria) vanaf Pr-01 van de TV tot een maximum van 99 stations.



Het afstemproces kan verschillende minuten duren.

Wijzigen: Wanneer het automatische zoeken volledig gedaan is, verschijnt de lijst van opgeslagen stations. In dit menu kunt u de volgorde van de kanalen wijzigen en van elk kanaal de naam wijzigen of er een naam van vier letters aan toekennen.

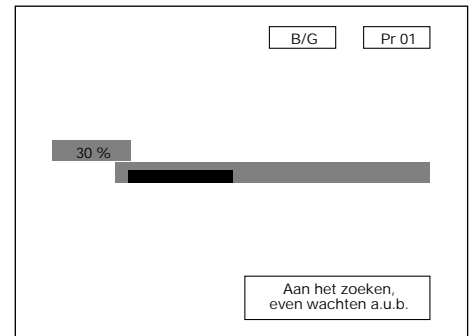
**Opmerking** Het is mogelijk dat u deze procedure niet hoeft te volgen wanneer dit reeds werd gedaan in de zaak waar u uw TV hebt gekocht. Indien dit het geval is, ga naar het deel met de titel Aanschakelen (pagina 53).  
Wanneer u de AUTO INSTALLATION moet herhalen, lees op.  
-Instelling van TV-kanalen- (pagina 66)



### OM DE AUTO-INSTALLATIE OVER TE DOEN

1. Druk op de MENU-knop ● om het HOOFD-menu te zien.
2. Druk op de knop Kanaal NEER  om de INSTALLEER EN STEL AF te selecteren.
3. Druk op de MENU-knop ● om het AFSTELLING-menu te zien.
4. Druk op de knop Kanaal OP  om de INIT te selecteren.
5. Druk op de MENU-knop ● om de AUTO INSTALLATION te starten.

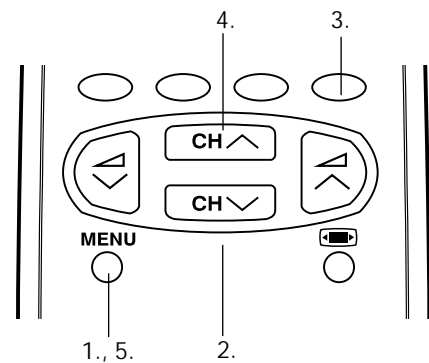

## ■ Geprogrammeerde stations

Wanneer de TV heeft opgehouden met het automatische zoeken, zal het menu Opgeslagen stations op het scherm verschijnen met een lijst van de kanalen die werden opgeslagen met de beschikbare opties:

- Selecteer het in te stellen station →
- Stel dit station in → RODE knop
- Ga naar de sorteermodus → GROENE knop
- Wis dit station → GELE knop
- Exit uit dit menu → BLAUWE knop

Met deze opties zal u in staat zijn om de echte kanalen (CH \*\*) die in de TV-stations zijn opgeslagen, te organiseren (Pr 01 ... Pr 99) en om ze in de door u geprefereerde orde te plaatsen.

### Selecteer het in te stellen station

Gebruik deze optie om een programma uit de lijst te selecteren. Telkens u drukt op de knoppen Kanaal OP/NEER , zal het opgeslagen kanaal worden getoond en zal het op de lijst geselecteerd blijven door middel van een witte achtergrond.

### Wijzig dit programma

Gebruik deze optie om een nieuwe naam van maximaal vier cijfers te geven aan de kanalen of om de naam die op sommige kanalen verschijnt, te wijzigen op de volgende manier:

- Selecteer het kanaal door middel van de knoppen Kanaal OP/NEER .
- Druk op de RODE knop .
- Druk op de Kanaal OP-knop om de eerste letter te wijzigen. De letters A tot Z van het alfabet, een witte ruimte en de getallen 0 tot 9 zullen achtereenvolgens verschijnen. Enkele namen van de zendstations zoals BBC1 of ITV zijn reeds ingevoerd in de TV en verschijnen tussen het alfabet om deze taak gemakkelijker te maken. Druk op de knop Kanaal NEER om terug te keren in de volgorde.
- Druk op de Volume OP-knop om de positie van de cursor te wijzigen en op de knoppen Kanaal OP/NEER om de letters te wijzigen. Wanneer u de vierde letter hebt gewijzigd, druk dan op de knop Volume OP om de optie Naamsverandering te verlaten.

### Ga naar sorteer functie

Gebruik deze optie om de kanalen (CH) in het gewenste station (PR) als volgt te sorteren:

- Selecteer het station (Pr) dat u wenst te veranderen door middel van de knoppen Kanaal OP/NEER (aangegeven met witte achtergrond).
- Druk op de GROENE knop .
- Druk op de knoppen Kanaal OP/NEER om het kanaal (CH) naar de gewenste positie te brengen.
- Druk op de GROENE knop om te eindigen.

### Verwijder dit programma

Gebruik deze optie om stations te annuleren die slecht zijn afgesteld of die verschillende malen voor komen. Wanneer er wordt gedrukt op de GELE knop zal de TV bevestiging vragen dat u wenst te annuleren en u moet opnieuw drukken op de GELE knop . De kanalen die volgen op de lijst zullen automatisch zichzelf herplaatsen door een stationplaats (Pr) op te schuiven om de ruimte van het geannuleerde kanaal (CH) te herstellen.

### Verlaat dit menu

Gebruik deze optie om het menu te verlaten door te drukken op de BLAUWE knop .

Vastgelegde zenders:		
Pr 01	CH21	BBC1
Pr 02	CH31	BBC2
Pr 03	CH41	ITV
Pr 04	CH51	CH4
Pr 05	CH61	CNN
Pr 06	----	----
Pr 07	----	----
Pr 08	----	----
Pr 09	----	----
Pr 10	----	----

(rood)	<input type="checkbox"/>	Wijzig dit programma
(groen)	<input type="checkbox"/>	Ga naar sorteer functie
(geel)	<input type="checkbox"/>	Verwijder dit programma
(blauw)	<input type="checkbox"/>	Verlaat dit menu

Vastgelegde zenders:		
Pr 01	CH21	BBC1
Pr 02	CH31	BBC2
Pr 03	CH41	ITV
Pr 04	CH51	CH4
Pr 05	CH61	CNN
Pr 06	----	----
Pr 07	----	----
Pr 08	----	----
Pr 09	----	----
Pr 10	----	----

Druk op de ...		
----------------	--	--

Vastgelegde zenders:		
Pr 01	CH21	BBC1
Pr 02	CH31	BBC2
Pr 03	CH41	ITV
Pr 04	CH51	CH4
Pr 05	CH61	CNN
Pr 06	----	----
Pr 07	----	----
Pr 08	----	----
Pr 09	----	----
Pr 10	----	----

Zet het...		
Druk op ...		

Vastgelegde zenders:		
Pr 01	CH21	BBC1
Pr 02	CH31	BBC2
Pr 03	CH41	ITV
Pr 04	CH51	CH4
Pr 05	CH61	CNN
Pr 06	----	----
Pr 07	----	----
Pr 08	----	----
Pr 09	----	----
Pr 10	----	----

  

WAARSCHUWING!		
Deze zender ...		

# Inschakelen

## ■ Hoofdschakelaar

Deze TV slaat de modus op waarin hij het laatst werd gebruikt, wanneer hij werd uitgeschakeld. Wanneer op de hoofd aan-/uitschakelaarknop (Ⓜ) wordt gedrukt om het toestel aan te zetten, zal het stroomindicatorlampje oplichten en het toestel zal ofwel in de Stand-by-modus of in de Programma-modus starten, afhankelijk van de situatie waarin het zich bevond toen het werd uitgeschakeld.

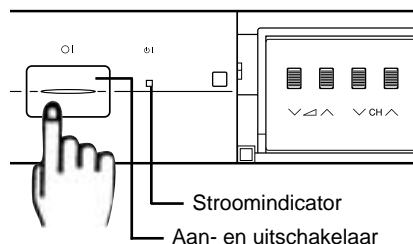

## ■ Stand-by knop

Wanneer de TV in de Stand-by-modus is, moet u, om de TV aan te zetten, drukken op de Stand-by-knop (Ⓜ | TV) op de afstandsbediening, of op een van de vier knoppen op de TV (V, <math>\blacktriangleleft</math>, <math>\blacktriangleright</math>, VCH/&). De TV zal veranderen van de Stand-by-modus naar de station-modus. Het stroomindicatorlampje zal van rood, groen worden en er zal een beeld verschijnen op het scherm. Druk opnieuw op de Stand-by-knop (Ⓜ | TV) en de TV zal terugkeren naar de Stand-by-modus.

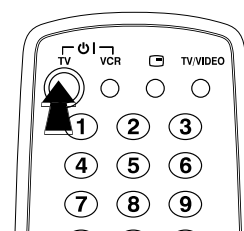

## ■ Blauwe achtergrond off timer

Wanneer er zwakke signaalomstandigheden in TV- of ideoweergavemodus zijn, wordt het scherm blauw. In dat geval wordt de tijdschakelaar geactiveerd, tenzij er een goed signaal wordt ontvangen. Het toestel zal dan automatisch overschakelen naar de stand-by-modus na 15 minuten.

# Menustructuren

Dit TV-toestel heeft een HOOFD-menu met vier basismenu's die toegang bieden tot de verschillende functies van de TV.

Deze menu's zijn zoals hieronder aangegeven.

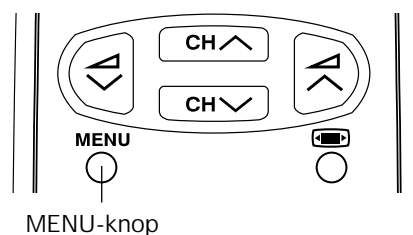



■ Door te drukken op de MENU-knop:



Menu	Functies / Opties	
BEELD- INSTELLINGEN	CONTRAST KLEUR HELDERHEID SCHERPTE NORMAAL KLEUR CONTROLE ECO-MODE RUISONDERDRUKKING BLACK STRETCHER BEELD-ROTATE SVM	
AUDIO- INSTELLINGEN	LUIDSPREKERS	KOPELEFOON
	VOLUME EQUALIZER LOUDNESS BALANS NORMAAL LUIDSPREKERS (MODUS) RUIMTELIJK IDENTIFICATIE A.S.L.	VOLUME LAAG HOOG BALANS NORMAAL KOPELEFOON (MODUS) IDENTIFICATIE
STEL ANDERE FUNCTIES IN	TAAL INSCHAKELEN UIT-TIMER: UIT / 120 Min. / 90 Min. / 60 Min. / 30 Min. DEMO KINDERSLOT: ALLES OP SLOT / PROGR. SLOT / SLOT OPHEFFEN	
INSTALLEERE- NSTEL AF	KANAAL: CH (Antenne) / CC (Kabel) SYSTEEM: B/G, I, L/L', D/K ZOEKEN (Afstemming Frequentie) FIJNAFSTEMMING FUNCTIE: TV / VCR / SKIP EDIT: Wijzig dit programma / Ga naar sorteer functie / Verwijder dit programma / Verlaat dit menu INIT: AUTO-INSTALLATIE	



# TV-bediening

## ■ Kanalenkeuze

Kanaal OP/NEER-  /  knoppen

Selecteer het nummer van het station dat u wenst te bekijken door middel van de Kanaal OP/NEER-  /  knoppen.

U kan de weergave op het scherm wissen door te drukken op de MENU-knop ●.

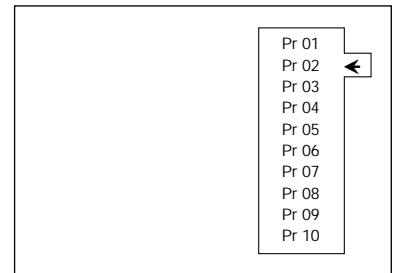

NEDERLANDS

**Opmerking** ➤ De kanalen in de OVERSLAAN-modus kunnen niet worden bekeken wanneer u deze methode gebruikt.  
Gebruik de cijferknoppen 0 ~ 9 om deze kanalen te tonen.

## Enkele/Dubbele toegangsknop

Deze knop selecteert tussen een invoer van een kanaal met een enkel of met twee getallen.

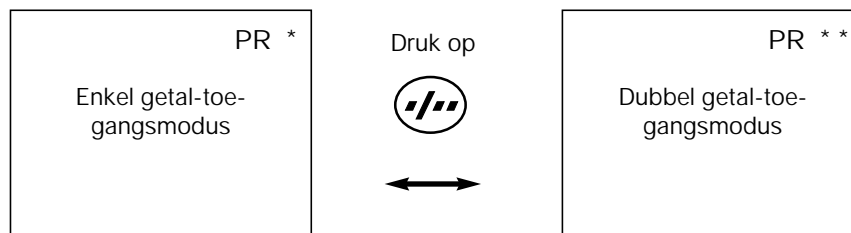

## Knoppen met getallen van 0-9

U kan kanalen selecteren door te drukken op de cijferknoppen 0 ~ 9 op de afstandsbediening. Voor een invoer met een enkel of een dubbel getal zie hierboven.

## Flash back-knop

Druk op deze knop om over te schakelen van het momenteel bekeken kanaal naar het daarvoor bekeken kanaal en vice versa. Deze functie is alleen beschikbaar in de station selectiemodus. M.a.w. niet wanneer er AV-aansluitingspunten in gebruik zijn.





# Beeldafstellingen

Beeldkwaliteit: CONTRAST, KLEUR, HELDERHEID, SCHERPTE, NORMAAL, KLEUR CONTROLE ECO MODE, RUISONDERDRUKKING, BLACK STRETCHER BEELDROTATIE en SVM zijn in dit menu aanpasbaar.

1. Druk op de MENU-knop ● om het HOOFD-menu te zien.
2. Druk op de MENU-knop ● om het menu BEELDINSTELLINGEN te zien.

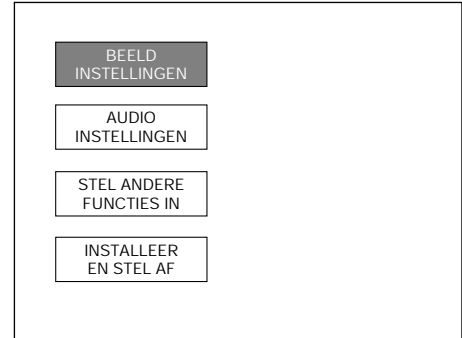
## HOOFD-menu



3. Druk op de knoppen Kanaal OP/NEER  /  om een optie uit de lijst te selecteren: CONTRAST, KLEUR, HELDERHEID, SCHERPTE of NORMALISEREN.



Het geselecteerde item zal op het scherm verschijnen in een blauw kader.

4. Pas voor het door u gewenste beeld, de beeldkwaliteit aan met de knoppen Volume NEER/OP  / .

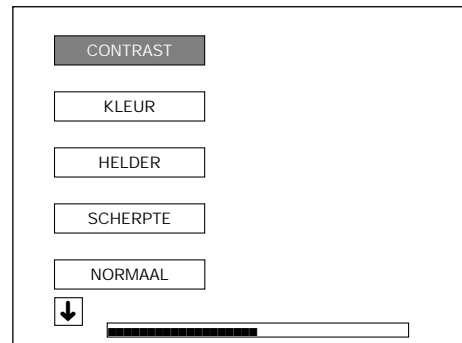
## menu BEELDINSTELLINGEN





Wanneer u videoniveaus wenst te normaliseren, drukt u op de MENU-knop ● om de fabrieksinstellingen niet te laten werken.

5. Blijf drukken op de pijlenknoppen Kanaal OP/NEER  /  voor toegang tot de opties KLEUR CONTROLE ECO MODE, RUISONDERDRUKKING, BLACK STRETCHER, BEELDROTATIE en SVM.

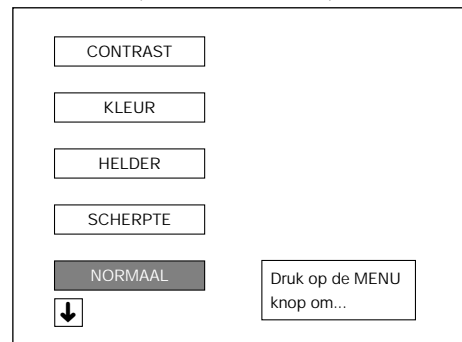
## NORMAAL (NORMALISEREN)



## KLEUR CONTROLE (KLEURTEMPERATUUR)

6. Selecteer KLEUR CONTROLE en druk op de knoppen Volume NEER/OP  / , om de door u gewenste huidkleur aan te passen (blauw of rood).

## KLEUR CONTROLE

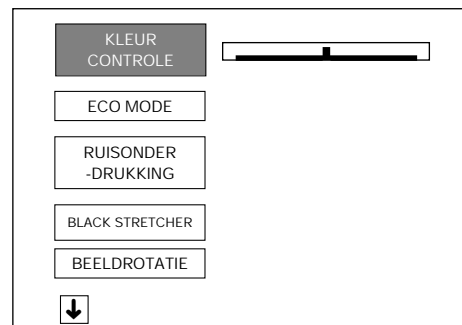

### ECO MODE

7. Selecteer ECO MODE "AAN" om het contrast te reduceren in delen van het beeld die buitenmatig wit zijn.

### ECO MODE

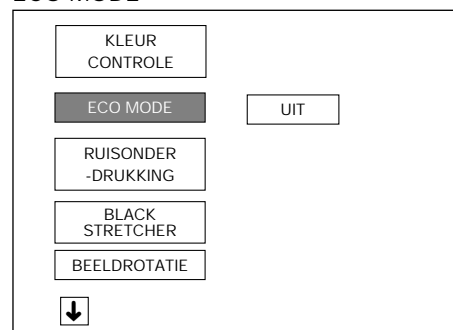

### RUISONDERDRUKKING

8. Selecteer RUISONDERDRUKKING om het geluid te reduceren wanneer u een zwak signaal ontvangt en verbeter de beeldkwaliteit (UIT, AUTO, MIDDEL of HOOG).

### RUISONDERDRUKKING

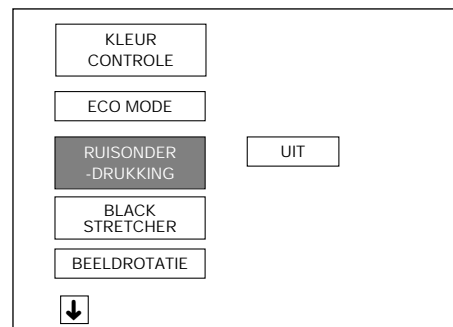

### BLACK STRETCHER

9. Selecteer BLACK STRETCHER om de Dynamische Compensatie in het donkere gedeelte van het beeld aan-, of af te sluiten (AAN/UIT).

### BLACK STRETCHER

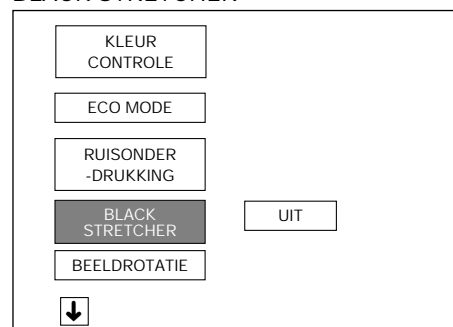

### BEELDROTATIE

10. Wanneer het beeld schuin staat, selecteer dan BEELDROTATIE om de beeldhelling juist te zetten.
11. Blijf Drukken op de pijlenknoppen kannal NEER  voor toegang tot de optie SVM.

### BEELDROTATIE

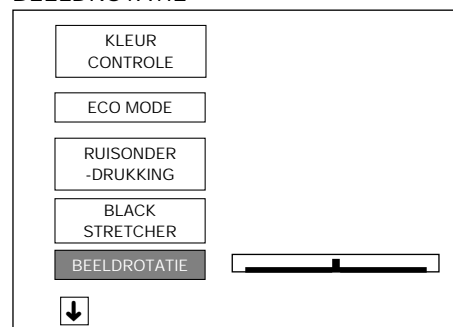

### SVM

12. Selecteer SVM (Scan Velocity Modulador = Snelheidsmodulator van het scannen) om de resolutie van het beeld te wijzigen (AAN of UIT).
13. Druk op de MENU-knop ● om het menu te sluiten.

### SVM

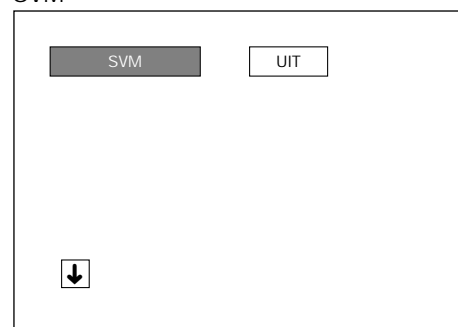

# Breedte-modus Snelmenu

Met dit menu kan u de breedte van het beeld selecteren: AUTO, PANORAMA, HELE BEELD, NORMAAL, ZOOM 14:9 of BIOSCOOP, door te drukken op de knop breedtemodus .

Telkens wanneer u drukt op de knop breedtemodus , verandert de breedte van het beeld zoals aangegeven:

AUTO \* → PANORAMA → HELE BEELD → NORMAAL → ZOOM 14:9 → BIOSCOOP



Wanneer u PANORAMA, ZOOM 14:9 of CINEMA selecteert, verschijnen er 4 opties op het scherm.

**V-ROLLEN:** Druk op de RODE knop  om het verticale SCROLL-menu te zien.

**HOOGTE:** Druk op de GROENE knop  om het verticale FORMAAT-menu te zien.

**NORMAAL:** Druk op de GELE knop  om het verticale SCROLL en FORMAAT te standaardiseren.

**UIT:** Druk op de BLAUWE knop  om het menu te verlaten.

V-ROLLEN-menu: Druk op de knoppen Volume NEER/OP  om de verticale SCROLL (OP/NEER) aan te passen.

HOOGTE-menu: Druk op de knoppen Volume NEER/OP  om de verticale SCROLL (GROOT/KLEIN) aan te passen.

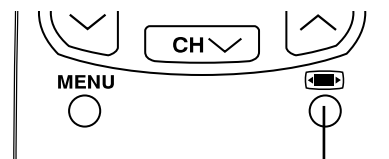

Breedtemodus-knop



BLAUW

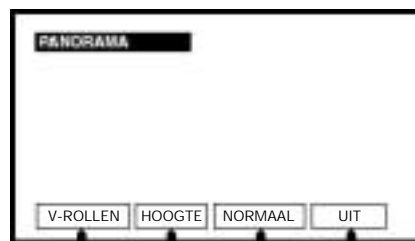

ROOD GROEN GEEL BLAUW

## V-SCROLL menu

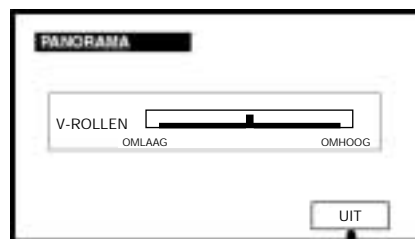

BLAUW

## HOOGTE menu

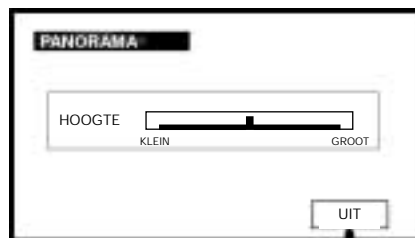

BLAUW

\* **AUTO-modus (VPS-code):** Het VPS-sigitaal wordt verstuurd door sommige zendstations met informatie van het originele formaat. Wanneer de TV in de **AUTO** -modus staat en het VPS-sigitaal ontvangt, wijzigt hij automatisch het formaat zoals hieronder aangegeven:

Wanneer de TV de **VPS-code 16:9** ontvangt, selecteert hij automatisch **BIOSCOOP**.

Wanneer de TV de **VPS-code 14:9** ontvangt, selecteert hij automatisch **ZOOM 14:9**.

Wanneer de TV de **VPS-code 4:3** ontvangt, selecteert hij automatisch **PANORAMA**.

Wanneer de TV **NIET de** VPS-code ontvangt, selecteert hij automatisch **PANORAMA**.

**Externe bron:** Wanneer u naar het TV-toestel kijkt via de Euro-SCART AV-1 terminal en wanneer hij informatie ontvangt van **16:9 formaat** (via de audio-video controlepin) selecteert de TV automatisch **HELE BEELD**.

## ■ Breedte-Modus (Speciale detailinformatie)

Speciale detailinformatie omtrent PANORAMA, HELE BEELD, NORMAAL, ZOOM 14:9 en BIOSCOOP (16:9).

4:3

16:9

### PANORAMA

De Panorama-modus past het uitgezonden beeld aan het 16:9-formaat aan zonder het kijkcentrum te wijzigen. Dit is bijzonder belangrijk voor programma's zoals het nieuws wanneer de spreker in het midden van het beeld duidelijk moet worden gezien.



### HELE BEELD

Met de modus Volledig past u het beeld van 16:9-formaat aan terwijl u ook het kijkcentrum uitrekt. Dit is een voordeel bijvoorbeeld wanneer u naar sportwedstrijden kijkt, waarbij er geen werkelijk vast kijkcentrum van het beeld is.



### NORMAAL

U kan 4:3-programma's bekijken in 4:3-formaat door over te schakelen naar de functie Normale Modus.



### ZOOM 14:9

Past de uitgezonden 14:9-films aan de 14:9-modus aan.



### BIOSCOOP (16:9)

Past de uitgezonden 16:9-films aan de 16:9-modus aan, waarbij de zwarte boorden worden verwijderd.



## 100 Hz Snel menu

Met dit menu kunt u de volgende functies uitvoeren: PAUZE mode (bevroren beeld), ZOOM mode (vergroten beeld) en BEELDMODE (instellingen audio en video).

1. Druk op de 100 Hz Snel menu toets I om het 100 Hz Snel menu te bekijken.

### 100 Hz Snel menu

2. Druk op de overeenkomstig gekleurde toets.:

Druk op de RODE toets  «PAUZE» om het beeld te bevriezen.

Druk op de GROENE toets  «ZOOM» om het beeld te vergroten.

Druk op de GELE toets  «BEELDMODE» om te schakelen tussen de instellingen audio en video.

Druk op de BLAUWE toets  «UIT» om het menu te verlaten.

### 100 Hz Snel menu

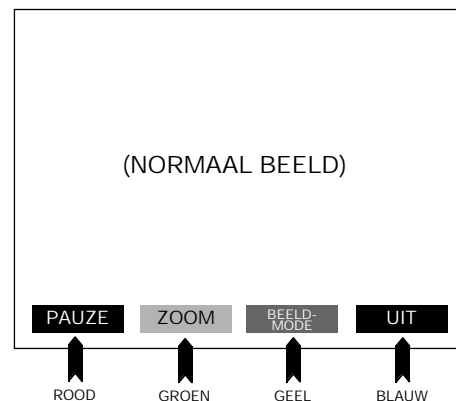



### PAUZE mode

In deze mode bevriest de TV het beeld.

U kunt ook naar de volgende functies uitvoeren:

«PAUZE» AAN/ UIT door de RODE toets .

«ZOOM» AAN/ UIT door de GROENE toets .



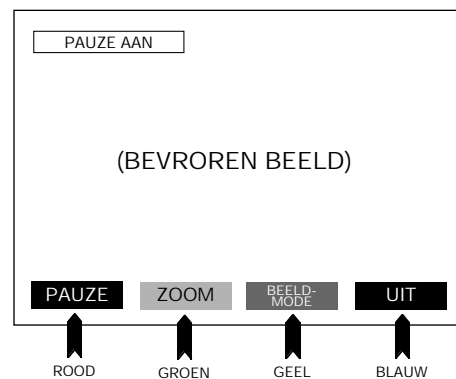

«BEELDMODE» door de GELE toets .

«UIT» door de BLAUWE toets .

### PAUZE mode



### ZOOM mode

In deze mode kunt u het beeld vergroten en verplaatsen door op de cursor OMHOOG/OMLAAG/LINKS/RECHTS toetsen  /  /  /  te drukken.

U kunt ook naar de volgende functies uitvoeren:

«PAUZE» AAN/ UIT door de RODE toets .

«ZOOM» AAN/ UIT door de GROENE toets .

«UIT» door de BLAUWE toets .

### ZOOM mode

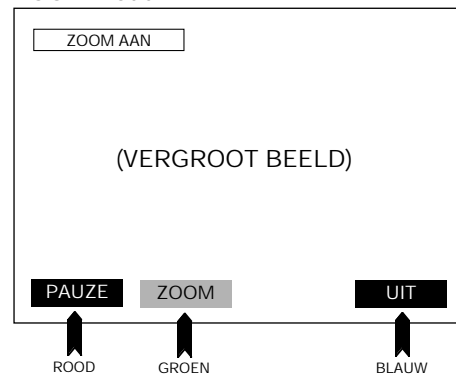



### BEELDMODE

Druk op de GELE toets  «BEELDMODE» om een vooraf bepaalde instelling (video en audio) te selecteren: FABRIEKSINSTELL. / BIOSCOOP / CINEMA PLUS / ZACHT / PERSOONLIJK / SPORT / HARD / FILMS.

U kunt ook naar de volgende functies uitvoeren:

«PAUZE» AAN/ UIT door de RODE toets .

«ZOOM» AAN/ UIT door de GROENE toets .

«BEELDMODE» door de GELE toets .

«UIT» door de BLAUWE toets .

### BEELDMODE

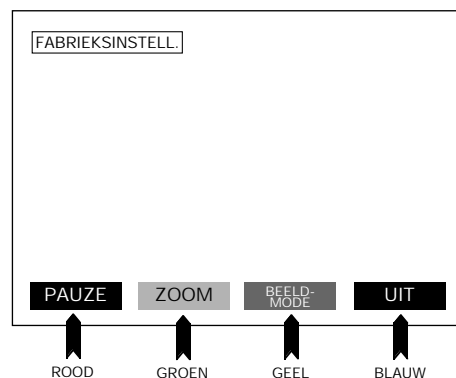

# Audio-afstellingen

## Geluidsvolume luidsprekers C / I

Druk op de knoppen Volume NEER/OP  $\nabla$  /  $\blacktriangleright$  om het volumeniveau te vermeerderen/verminderen. De volume-indicatie verschijnt op het scherm.

**Opmerking** → Om het volume van de koptelefoon aan te passen, zie het KLANK-menu op pagina 59.

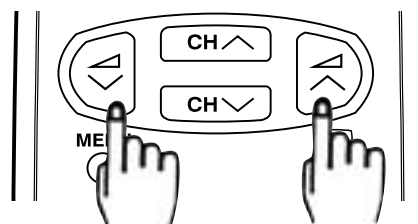

## Klank Stil-knop $\nabla$

Druk op de toets om het geluid uit te schakelen. "STIL" verschijnt op het scherm. Druk opnieuw op de toets om het geluid weer in te schakelen.

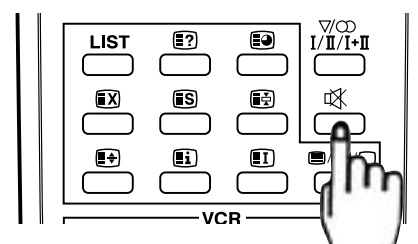

## Klankmodus-knop $\nabla$

Druk op de knop om de klankmodus voor de luidsprekers te veranderen. De geluidsmodus verschijnt op het scherm.

Afhankelijk van de geluidstransmissie kan de reproductie van het geluid worden geselecteerd op de volgende manier:

Wanneer het TV-toestel een STEREO programma ontvangt, selecteert de TV automatisch STEREO, en kunt u dit als volgt wijzigen:

STEREO  $\longleftrightarrow$  MONO

Wanneer de TV een TWEETALIG programma ontvangt, selecteert de TV automatisch DUAAL KANAAL A en kunt u dit als volgt wijzigen:

DUAAL KANAAL A  $\longleftrightarrow$  DUAAL KANAAL B  $\longleftrightarrow$   
DUAAL KANAAL A B  $\longleftrightarrow$  MONO

Wanneer de TV een MONO (NICAM) programma ontvangt, selecteert de TV automatisch MONO NICAM en kunt u dit als volgt wijzigen:

MONO NICAM  $\longleftrightarrow$  MONO (FM)

Wanneer de TV een MONO (FM) programma ontvangt, selecteert de TV automatisch MONO maar u kunt de geluidmodus niet wijzigen.

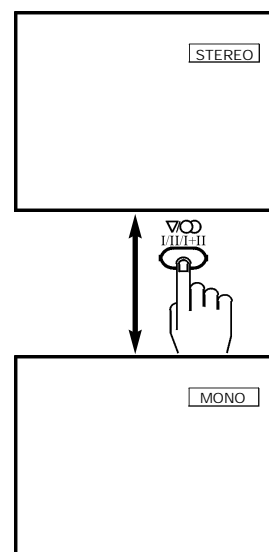

**Opmerking** → Zie de Geluidinstellingmodus (pagina 62) om de geluidmodus voor de koptelefoon te wijzigen.

Externe bron: Wanneer u naar het TV-toestel kijkt via de aansluitingspunten Euro-SCART, AV-1 of A/V VOORAAN, is de geluidmodusknop  $\nabla$  niet in werking.

# Geluidsinstellingen functie

De geluidskwaliteit is aanpasbaar in dit menu.

1. Druk op de toets «MENU» ● om het HOOFDMENU te zien.
2. Druk op de cursorknop DOWN F om AUDIO INSTELLINGEN te selecteren.
3. Druk op de «MENU» -knop ● om het AUDIO INSTELLINGEN-menu te selecteren.

«AUDIO INSTELLINGEN»-menu

4. Druk op de RODE knop ● om LUIDSPREKERS te selecteren of druk op de GROENE knop ● om KOPTELEFOON te selecteren.

## HOOFDMENU

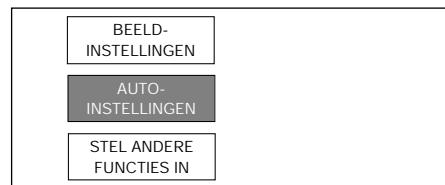

### AUDIO INSTELLINGEN-menu: LUIDSPREKERS

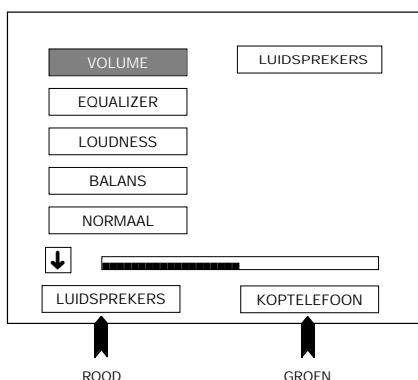

### AUDIO INSTELLINGEN-menu: KOPTELEFOON

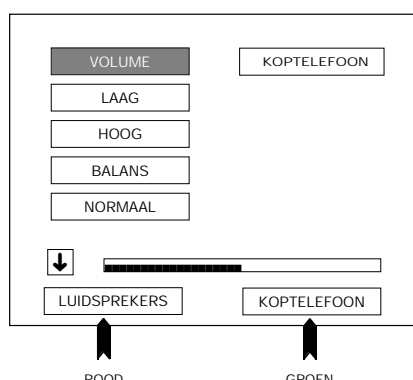

5. Druk op de cursorknoppen UP/DOWN E /F om een optie uit de lijst te selecteren:  
 Voor LUIDSPREKERS: VOLUME, EQUALIZER, LOUDNESS, BALANS of NORMAAL.  
 Voor KOPTELEFOON: VOLUME, LAAG, HOOG, BALANS of NORMAAL.

De geselecteerde optie zal verschijnen in witte letters op een blauwe achtergrond.

6. Pas de klankkwaliteit aan volgens uw voorkeuren met de cursorknoppen LEFT/RIGHT C / I .

### EQUALIZER-menu

Selecteer EQUALIZER om de equalisatie aan te passen.

- a) Druk op de cursorknoppen LEFT/RIGHT C / I om te selecteren: 120 Hz, 500 Hz, 1K Hz, 5 KHz of 10 KHz.
  - b) Druk op de cursorknoppen UP/DOWN E /F om bij te stellen.
- Opmerking: De bijstellingen van de equalizer zijn niet van toepassing voor de koptelefoon.

## EQUALIZER-menu

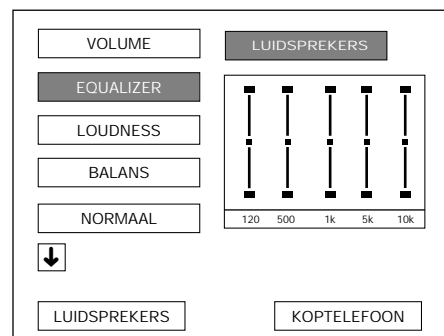

### LOUDNESS modus

Selecteer LOUDNESS om de klankkwaliteit te verbeteren [1].

Druk op de cursorknoppen LEFT/RIGHT C / I om te selecteren: NORMAAL, SPECIAL of UIT

Opmerking: De LOUDNESS-modi zijn niet van toepassing voor de koptelefoon.

## LOUDNESS modus

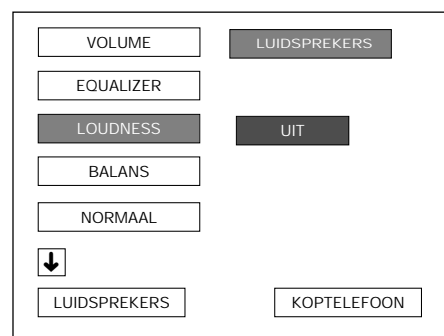

**1** LOUDNESS vermeerderd het volume van lage en hoge frequentiesignalen volgens de huidige volume-instelling. In de NORMAAL-modus wordt de amplitude van de 1 KHz referentiefrequentie constant gehouden. In de SPECIAL-modus wordt de amplitude van de 2 KHz referentiefrequentie constant gehouden.



### «NORMAAL» (Normaliseren)

Selecteer «NORMAAL» en druk op de «MENU» -knop ● om de audioniveaus te normaliseren op de standaard fabriekinstellingen.

7. Druk op de cursorknop DOWN F om meer opties te zien.  
«LUIDSPREKERS» (Modus), «KOPTELEFOON» (Modus), «RUIMTELIJK» effect, «IDENTIFICATIE» en «A.S.L.».

### Modus

8. Druk op de cursorknoppen UP/DOWN E /F om te selecteren: «LUIDSPREKERS» of «KOPTELEFOON».

9. Druk op de cursorknoppen LEFT/RIGHT C / I om de klankmodus te wijzigen zoals wordt aangegeven op pagina 61, in het hoofdstuk "Klankmodus-knop".

### «RUIMTELIJK» effect

Selecteer «RUIMTELIJK» en druk op de cursorknoppen LEFT/RIGHT C / I om met "AAN" of "UIT" het ruimtelijk effect te activeren of te deactiveren [1].

### «IDENTIFICATIE» (Audio systeem)

Selecteer «IDENTIFICATIE» en druk op de cursorknoppen LEFT/RIGHT C / I om met "AAN" of "UIT" het automatische identificatiesysteem van het audiosysteem van het huidige programma te activeren of te deactiveren [2].

### «A.S.L.»

Selecteer «A.S.L.» (Automatic Sound Limiter) en druk op de cursorknoppen LEFT/RIGHT C / I om met "AAN" of "UIT" de Automatische volumebegrenzing te activeren of te deactiveren [3].

10. Druk op de «MENU» -knop ● om het menu te sluiten.

### «NORMAAL»

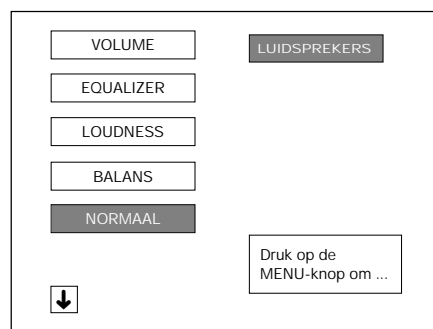

### MODUS



### «RUIMTELIJK» effect

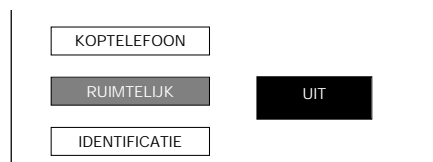

### «IDENTIFICATIE» (Audio systeem)

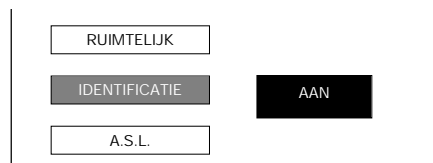

### «A.S.L.»

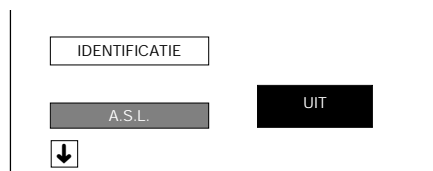

#### 1 «RUIMTELIJK» effect

RUIMTELIJK UIT: Normale klank zonder klankeffect.

RUIMTELIJK AAN: het ruimtelijk effect hangt af van het feit of de invoer MONO of STEREO is.

Wanneer de broninvoer MONO is, brengt ze een "Pseudo Stereo" -effect voort.

Wanneer de broninvoer STEREO is, brengt ze een ruimtelijk effect voort dat het stereofonische beeld uitbreidt.

#### 2 «IDENTIFICATIE» (Audio systeem)

IDENTIFICATIE AAN: De TV identificeert automatisch het ontvangen audiosysteem als MONO FM, STEREO of DUAL SIGNAL.

IDENTIFICATIE UIT: Schakelt de automatische identificatie van het audiosysteem uit en dwingt de klank naar MONO FM. Deze modus kan geschikt zijn wanneer het niveau van het ontvangen signaal uiterst zwak is. Deze functie is onafhankelijk voor elk programma.

3 Automatische volumebegrenzing «A.S.L.»: Heel vaak hebben verschillende audiobronnen niet hetzelfde volumenniveau; dit kan bijvoorbeeld gebeuren wanneer u overschakelt van een film naar een reclamespot. De Automatische volumebegrenzing lost dit probleem op door het volume aan te passen op hetzelfde niveau.

Opmerking: Het «RUIMTELIJK» effect en «A.S.L.» werken niet met de koptelefoon.

# Instellingsfunctie voor eigenschappen

In deze modus kunt u de TAAL van de menu's kiezen, het INSCHAKELEN en UIT-TIMER (UITSCHAKELEN) van de TV programmeren, met DEMO alle op de TV geïmplementeerde functies zien en het KINDERSLOT activeren.

1. Druk op de toets MENU ● om het HOOFDMENU te zien.
2. Druk op de cursortoets OMLAAG F om "STEL ANDERE FUNCTIES IN" te kiezen.
3. Druk op de toets MENU ● om het **Menu STEL ANDERE FUNCTIES IN** te zien.

## Menu STEL ANDERE FUNCTIES IN

4. Druk op de cursortoetsen OMHOOG/OMLAAG E /F om een optie uit de lijst te kiezen: TAAL, INSCHAKELEN, UIT-TIMER, DEMO of KINDERSLOT.

## Menu TAAL

5. Druk op de cursortoets RECHTS | om de lijst met talen te kiezen.
6. Druk op de cursortoetsen OMHOOG/OMLAAG E /F om de taal van de menu's te kiezen:  
De gekozen taal wordt in witte letters weergegeven.
7. Druk op de GROENE toets ○ om deze in het geheugen op te slaan.
8. Druk op de toets MENU ● om het menu te sluiten.

## Menu INSCHAKELEN

Met de functie tijdgeschakelde inschakelen kunt u het tijdstip op een dag (24 uur) programmeren waarop de TV inschakelt.

5. Druk op de cursortoets RECHTS | om de «TIJD» (huidige tijd) te kiezen.
6. De HUIDIGE TIJD programmeren:

Opdat het inschakelen correct werkt, dient de tijd ingesteld te worden.

**Automatisch instellen van de TIJD:** als u naar een programma met teletekst aan het kijken bent, wordt de TIJD automatisch op de teletekstklok afgestemd.

★ **Belangrijk:** Wanneer u een signaal via de satelliet ontvangt of niet automatisch op de huidige tijd afstemt, voer dan het instellen handmatig uit.

**Handmatig instellen van de TIJD:** druk op de nummertoetsen 0 t/m 9 om de huidige tijd in te voeren.

7. Instellen van de INSCHAKELTIJD: kies "INSCHAKELEN" met toets F en gebruik de nummertoetsen 0 t/m 9 om de TIJD in te stellen waarop u wilt dat het toestel INSCHAKELT.

De GROENE toets ○ wordt gebruikt om de INSCHAKELTIJD te annuleren.

8. Druk op de toets MENU ● om het menu te sluiten.
9. Druk op de toets STANDBY (⌘ TV) van de afstandsbediening om de TV in de modus STAND-BY te zetten. De TV schakelt automatisch op het ingestelde tijdstip in.

\* Uit veiligheidsoverwegingen wordt, als er bij automatisch inschakelen niemand naar de TV kijkt, het toestel na 120 minuten weer uitgeschakeld; als er tijdens deze periode een willekeurige toets op de afstandsbediening ingedrukt wordt, blijft de TV aan staan.

**Opmerking:** Wanneer de stroom uitvalt, wordt de netspanningkabel uitgeschakeld of de TV met de hoofdschakelaar uitgezet (®), alle gegevens van de INSCHAKELING worden geannuleerd.

## HOOFDMENU

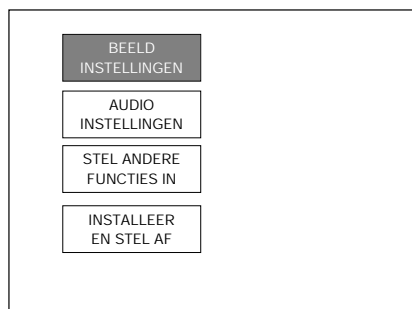

## Menu STEL ANDERE FUNCTIES IN

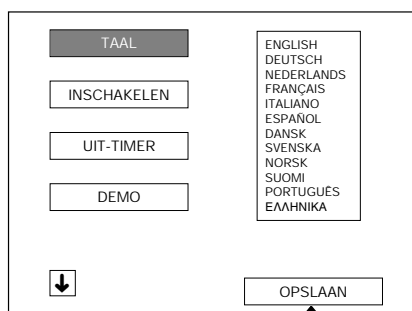

## Menu INSCHAKELEN

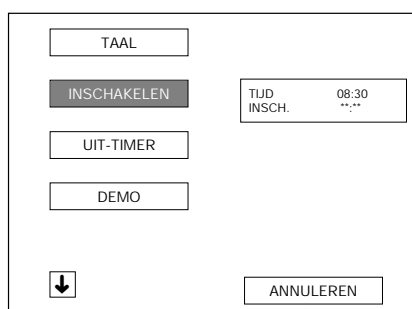

### Menu UIT-TIMER (UITSCHAKELEN)

Met UITSCHAKELEN kunt u het tijdstip instellen waarop de TV uitgezet wordt en na een bepaalde periode (30, 60, 90 of 120 minuten) in stand-by schakelt.

5. Druk op de cursortoets RECHTS | om "UIT" te kiezen.
6. Druk op de cursortoetsen OMHOOG/OMLAAG E /F om het gewenste tijdstip te programmeren.
- Kies "UIT" om het UITSCHAKELEN op te heffen.
7. Druk op de GROENE toets  om dit in het geheugen op te slaan.
8. Druk op de toets MENU ● om het menu te sluiten.

Na verloop van de geprogrammeerde tijd schakelt de TV naar stand-by over.

**Opmerking:** het UITSCHAKELEN wordt opgeheven als u met de toets (æ TV) van de afstandsbediening de stand-by inschakelt of met de AAN/UIT toets het toestel uitzet (®).

### Menu UIT-TIMER (UITSCHAKELEN)

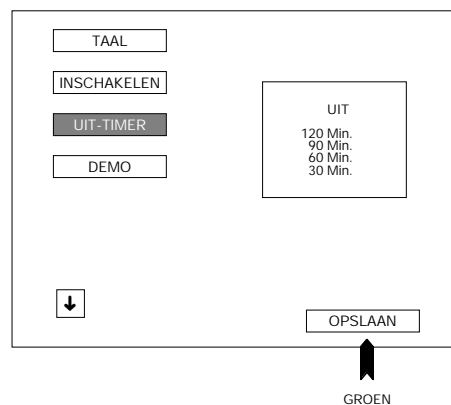

## DEMO (Demonstratie)

Met deze functie kunt u alle functies en geïmplementeerd menu's van uw TV zien.

1. Druk op de toets MENU ● om het **HOOFDMENU** te zien.
2. Druk op de cursortoets OMLAAG F om "STEL ANDERE FUNCTIES IN" te kiezen.
3. Druk op de toets MENU ● om het **Menu STEL ANDERE FUNCTIES IN** te zien.
4. Druk op de cursortoets OMLAAG F om "DEMO" te kiezen.

De gekozen optie wordt tegen een blauwe achtergrond weergegeven.

5. Druk op de toets MENU ● om de demonstratie te starten.
6. Druk op een willekeurige toets van de afstandsbediening om de demonstratie te verlaten.

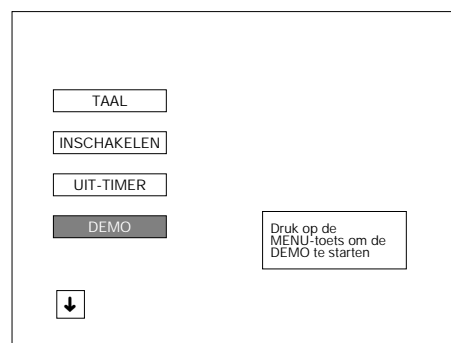

## Automatische kanaal voorinstelling met classificatie (ACSS: Automatic Channel Sorting System)

Deze functie bevrijdt u van de vervelende procedures van voorafinstelling van de kanalen. Volg gewoon de richtlijnen hieronder om automatisch alle reële kanalen in de lucht en op de kabel in de programmaka naalgeheugens op te slaan.

1. Druk op de toets «MENU» ● om het HOOFTMENU te zien.
2. Druk op de cursorknop DOWN F om «INSTALLEER EN STEL AF» te selecteren.
3. Druk op de «MENU» -knop ● om het AFSTEMMEN-menu te selecteren.

### AFSTEMMEN-menu

4. Druk op de cursorknop UP E om «INIT» te selecteren (blauw vakje).
5. Druk op de «MENU» -knop ● om de AUTO-INSTALLATIE te starten.

### Taal

6. Druk op de RODE toets ○ om de taal van de menu's te kiezen.
7. Druk op de BLAUWE toets ○ om door te gaan.

### Land

8. Druk op de RODE toets ○ om het land te kiezen.
  - 8.1 Wanneer u de landen kiest uitgezonderd FRANKRIJK en VERENIGD KONINKRIJK het TV-toestel met behulp van het B/G-systeem.
  - 8.2 Wanneer u FRANKRIJK selecteert zoekt het TV-toestel eerst met het L/L'-systeem en dan met het B/G-systeem.
  - 8.3 Wanneer u VERENIGD KONINKRIJK selecteert, zoekt het TV-toestel met het I-systeem.
9. Druk op de BLAUWE toets ○ om door te gaan en volg de aanwijzingen op het beeldscherm.

### «Vastgelegde zenders» (Opgeslagen programma's)

Wanneer de AUTOMATISCHE OPZOEKING volledig is, zal het menu «Vastgelegde zenders» op het scherm verschijnen.

Wanneer u de kanalen een andere naam wenst te geven of de volgorde wenst te veranderen, raadpleeg dan pagina 52, het hoofdstuk "Geprogrammeerde stations".

### HOOFTMENU

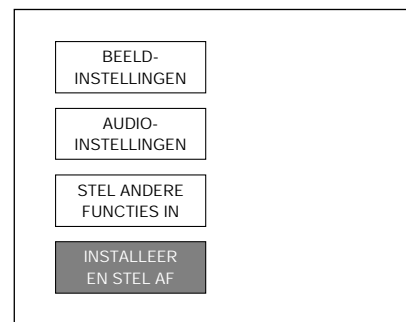

### AFSTEMMEN MENU

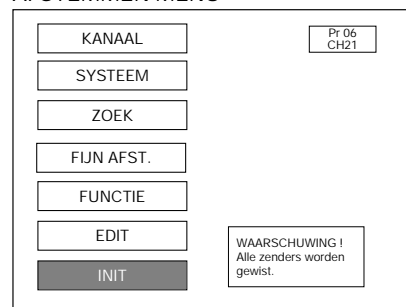

### Taal



### Land

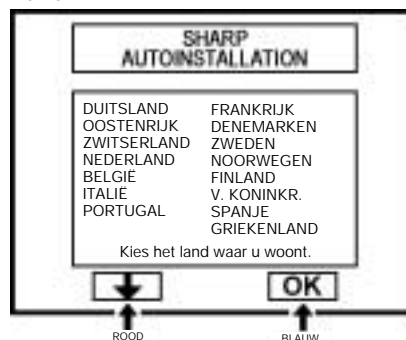

### Vastgelegde zenders

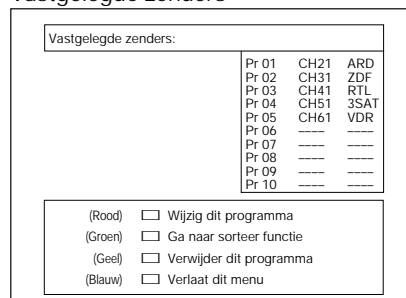

## Handinstelling voorkeuze kanalen (Voorinstelling m.b.v. werkelijke kanaalnummers)

1. Selecteer het programmakanaalnummer dat u wenst vooraf in te stellen door middel van de cijferknoppen 0 ~ 9.
2. Druk op de toets «MENU» ● om het HOOFGMENU te zien.

### HOOFGMENU

3. Druk op de cursorknop DOWN F om «INSTALLEER EN STEL AF» te selecteren.
4. Druk op de «MENU» -knop ● om het AFSTEMMEN-menu te selecteren.

### HOOFGMENU

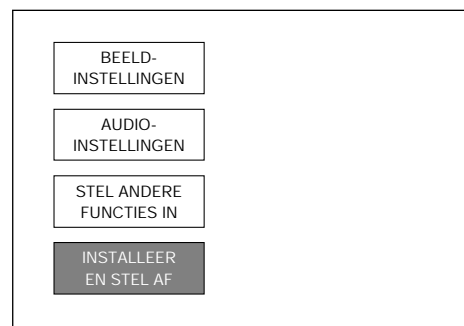

### AFSTEMMEN Menu «SYSTEEM»

5. Druk op de cursorknop DOWN F om «SYSTEEM» te selecteren.
6. Druk op de cursorknop RIGHT I om de systeemopties B/G, I, L/L' of D/K te kiezen.
7. Druk op de cursorknop DOWN F om het systeem (met witte letters) B/G, I, L/L' of D/K te kiezen.
8. Druk op de cursorknop LEFT C en selecteer «KANAAL» met de cursorknop UP E .

### AFSTEMMEN Menu «SYSTEEM»

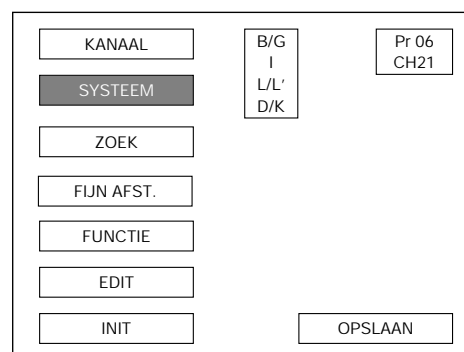

### AFSTEMMEN Menu «KANAAL»

9. Druk op de cursorknoppen RIGHT I om de CH/CC-optie te kiezen.
10. Druk op de cursorknop DOWN F om het kanaaltype (met witte letters) te selecteren: CH (antenne) of CC (kabel).
11. Voer het reële kanaalnummer in dat u wenst op te slaan met de cijfer-toetsen 0 ~ 9 (enkel twee cijfers invoeren).
12. Druk op de GROENE knop ○ om op te slaan.
13. Druk op de «MENU» -knop ● om de weergave op het scherm te wissen.
14. Herhaal de bovenstaande procedure om andere programma's vooraf in te stellen.

### AFSTEMMEN Menu «KANAAL»

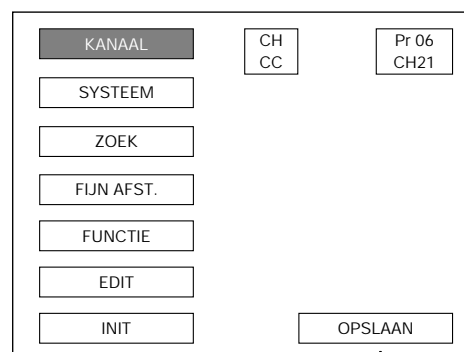

GROEN

## Handinstelling voorkeuze kanalen (Voorinstelling m.b.v. frequentie afstelling)

1. Selecteer het programmakanaalnummer dat u wenst vooraf in te stellen door middel van de cijferknoppen 0 ~ 9.
2. Druk op de toets «MENU» ● om het HOOFGMENU te zien.

### HOOFGMENU

3. Druk op de cursorknop DOWN F om «INSTALLEER EN STEL AF» te selecteren.
4. Druk op de «MENU» -knop ● om het AFSTEMMEN-menu te selecteren.

### HOOFGMENU

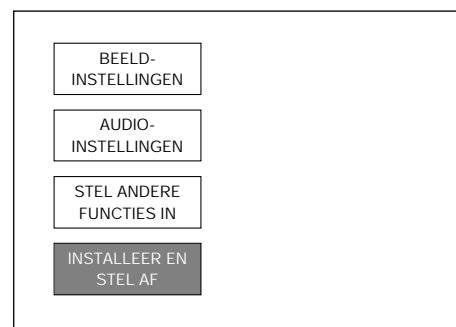

### AFSTEMMEN Menu «SYSTEEM»

5. Druk op de cursorknop DOWN F om «SYSTEEM» te selecteren.
6. Druk op de cursorknop RIGHT I om de systeemopties B/G, I, L/L' of D/K te kiezen.
7. Druk op de cursorknop DOWN F om het systeem (met witte letters) B/G, I, L/L' of D/K te kiezen.
8. Druk op de cursorknop LEFT C en selecteer «KANAAL» met de cursorknop UP E.

### AFSTEMMEN Menu «SYSTEEM»

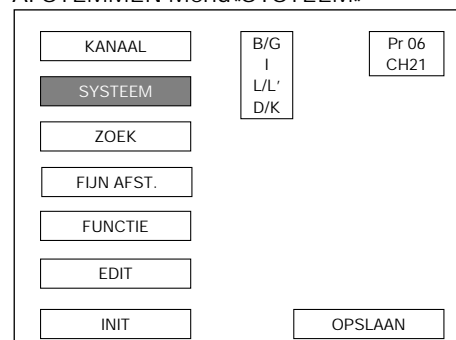

### AFSTEMMEN Menu «KANAAL»

9. Druk op de cursorknoppen RIGHT I om de CH/CC-optie te kiezen.
10. Druk op de cursorknop DOWN F om het kanaaltipe (met witte letters) te selecteren: CH (antenne) of CC (kabel).
11. Druk op de cursorknop LEFT C en selecteer «ZOEK» met de cursorknop DOWN F.

### AFSTEMMEN Menu «KANAAL»

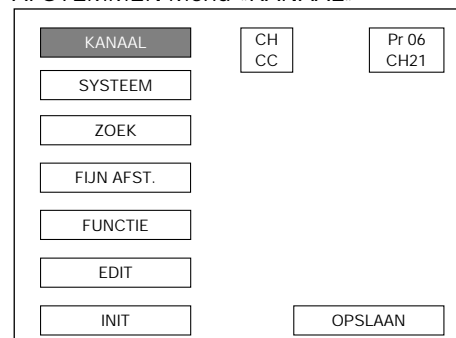

### AFSTEMMEN Menu «ZOEK»

12. Druk op de cursorknoppen LEFT/RIGHT C / I om de voorafinstelling te starten.

De afstemmingssequens zal stoppen wanneer een signaal wordt ontdekt. Wanneer het signaal niet het gewenste kanaal is, druk op C of I om verder te gaan.

13. Druk op de GROENE knop ○ om op te slaan.
14. Druk op de «MENU» -knop ● om de weergave op het scherm te wissen.
15. Herhaal de bovenstaande procedure om andere programmakanalen vooraf in te stellen.

### AFSTEMMEN Menu «ZOEK»

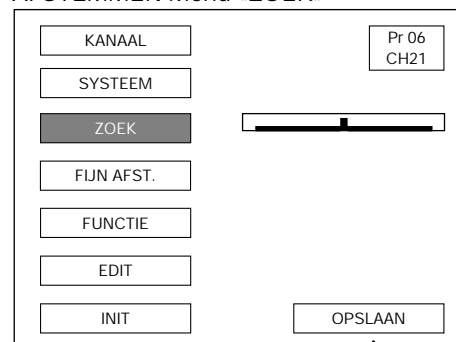

GROEN

## Nadat de voorkeuze instelling is uitgevoerd

De volgende karakteristieken zijn beschikbaar voor vooraf ingestelde kanalen:

### Ⓐ Fijnafstemming

Wanneer een vooraf ingesteld programmakanaal niet precies is afgestemd, kan u het kanaal in deze modus fijnafstemmen.

1. Selecteer het programmakanaalnummer dat u wenst af te stemmen door middel van de cijferknoppen 0 ~ 9.
2. Druk op de toets «MENU» ● om het HOOFDMENU te zien.

#### HOOFDMENU

3. Druk op de cursorknop DOWN F om «INSTALLEER EN STEL AF» te selecteren.
4. Druk op de «MENU» -knop ● om het AFSTEMMEN-menu te selecteren.

#### AFSTEMMEN-menu

5. Druk op de cursorknop DOWN F om «FIJNAFSTEMMING» te selecteren.

#### AFSTEMMEN Menu «FIJN AFSTEMMING»

6. Druk op de cursortoetsen LEFT C of RIGHT I en hou ze ingedrukt totdat de beste afstemmingspositie is gevonden voor het beste beeld en de beste klank.

Na de fijnafstemming zal het programmanummer veranderen van groen naar geel.

7. Druk op de GROENE knop ○ om op te slaan.
8. Druk op de «MENU» -knop ● om de weergave op het scherm te wissen.

Herhaal de bovenstaande procedure zoals gewenst voor andere programmakanalen.

### Ⓑ FUNCTIE

Deze karakteristiek biedt u de mogelijkheid om TV, VCR, of SKIP te kiezen. Volg vooreerst de bovenstaande stappen 1., 2., 3. en 4. Het AFSTEMMEN-menu zal op het scherm verschijnen.

5. Druk op de cursorknop DOWN F om «FUNCTIE» te selecteren.
6. Druk op de cursorknop RIGHT I om de TV/VCR/SKIP-optie te kiezen.

7. Druk op de cursorknop DOWN F om te selecteren

TV: wanneer het TV-signaal zwak is kan het beeld trillen. Zet hem in dit geval in de TV-modus.

VCR: In sommige gevallen kan het bovenste deel van het beeld verwrongen zijn wanneer u een signaal ontvangt van een VCR via het RF-aansluitingspunt op het TV-toestel. Het selecteren van deze optie zal helpen om dit effect te verminderen.

SKIP (OVERSLAAN): Biedt u de mogelijkheid om kanalen te OVER TE SLAAN wanneer u de kanaalselectieknoppen E / F gebruikt.

8. Druk op de GROENE knop ○ om op te slaan.
9. Druk op de «MENU» -knop ● om de weergave op het scherm te wissen.
10. Herhaal de bovenstaande procedure zoals gewenst voor andere programmakanalen .

#### HOOFDMENU

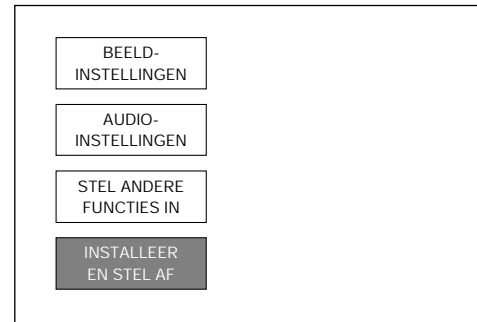

#### AFSTEMMEN-menu

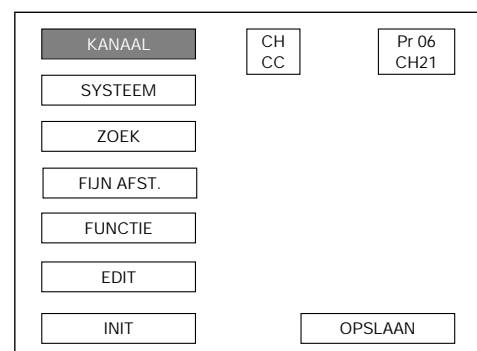

#### AFSTEMMEN-menu «FIJN AFSTEMMING»

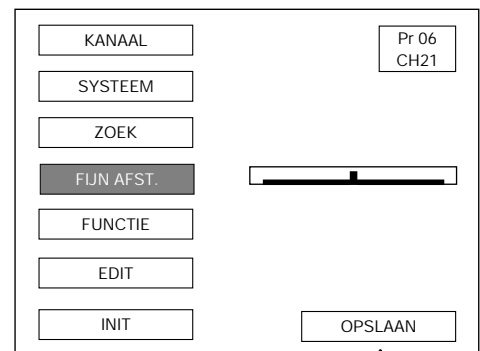

↑  
GROEN

#### AFSTEMMEN Menu «FUNCTIE»

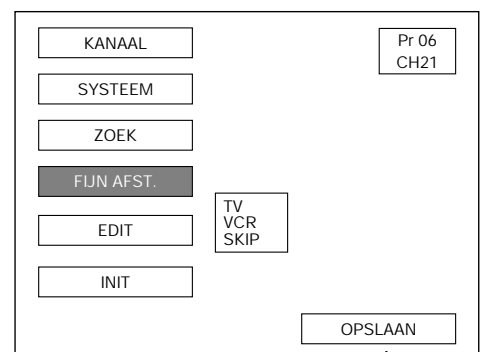

↑  
GROEN

## Andere karakteristieken

### TV/VIDEO-knop (TV/VIDEO)

Met deze knop kan u ofwel bron of input voor de TV selecteren.

1. Wanneer de TV/VIDEO-knop ● eerst wordt ingedrukt, verschijnt het TV/Video-menu en de TV-modus verandert naar VIDEO-modus. Het scherm wordt getoond in de laatste VIDEO-modus.
2. Druk op de corresponderende KLEUR-knop ○ om een van de inputbronnen te selecteren zoals aangegeven op het diagram. Wanneer u drukt op eender welke KLEUR-knop ○ tijdens de VIDEO-modus, zal het TV/Video-menu opnieuw verschijnen.

**Opmerking:** Telkens wanneer de corresponderende KLEUR-knop ○ wordt ingedrukt, veranderen AV1/S-VIDEO en VOORAAN/FRONT S-VIDEO zoals hieronder aangegeven.

GROENE knop ○: AV-1 ↔ S-VIDEO

BLAUWE knop ○: VOORAAN ↔ FRONT S-VIDEO

De geselecteerde input zal verschijnen op het scherm.

3. Druk opnieuw op de TV/VIDEO-knop ● en u zal het menu verlaten en de VIDEO-modus zal opnieuw veranderen naar TV-modus.

### KLOK-knop 🕒

Druk op de knop om de huidige tijd op het scherm weer te geven.

**Opmerking:** Dat deze functie enkel werkt wanneer het station waarop u bent afgesteld een teletekstsignaal uitzendt.

### Stekerbuis koptelefoon

De stekerbuis van de koptelefoon bevindt zich achter de deur.

Hoe opent u de deur: Druk bovenaan op de deur. Terwijl u ze lichtjes opent, haakt u er binnenin uw vinger in en trekt u ze open.

1. Druk op de MENU-knop ● om het HOOFD-menu te zien.
2. Druk op de cursortoets OMLAAG F om "AUDIO INSTELLINGEN" te kiezen.
3. Druk op de toets MENU ● om het Menu AUDIO INSTELLINGEN te zien.
4. Druk op de GROENE knop ○ om het KOPTELEFOONVOLUME te selecteren.
5. Pas het volume van de koptelefoon aan met de knoppen Volume NEER/OP C / I .

**Attentie:** Om uw oren te beschermen, reduceer het volume van de koptelefoon vooraleer u hem aansluit.

6. Vergewis er u van dat u de stekker van de koptelefoon helemaal hebt ingestoken.
7. Druk op de MENU-knop ● om het menu te sluiten.

**Opmerking:** Het RUIMTELIJK UITBREIDINGS-effect kan niet worden aangepast voor de koptelefoon.

TV/Video-menu

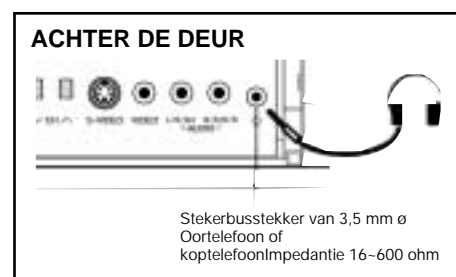
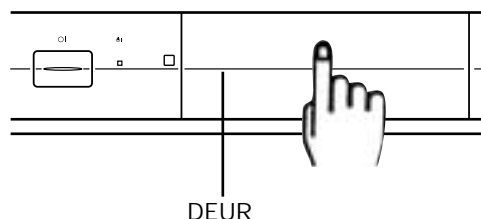
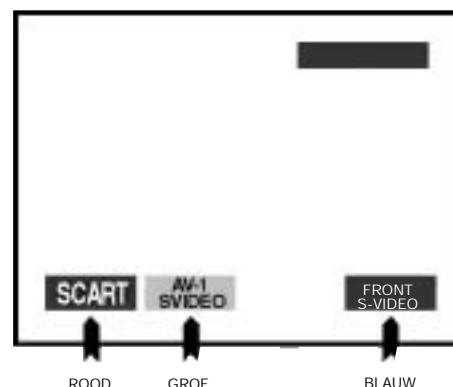



## VCR-modus

De SHARP VCR kan worden gebruikt door middel van de TV-afstandsbediening.

Knoppen Kanaal OP/NEER (VCR) CH  / 

Deze knoppen worden gebruikt om de kanalen te wijzigen en de timer in te stellen.

Spelen-knop 

Druk op deze knop om het terugspelen te starten.

Opslag-knop 

Druk op deze knop om het opnemen te starten. Wanneer de videocassette beschermd is tegen opnemen, zal zij worden uitgeworpen.

Stop-knop 

Druk op deze knop om het terugspelen of het opnemen te stoppen.

Aan/uitschakelknop (⏻ | VCR)





Druk op deze knop om uw VCR aan te zetten.

Knop snel vooruit/vooruit beeld zoeken 



Knop terugspoelen/beeld zoeken in omgekeerde richting 

Deze beide knoppen hebben de volgende functie:

### Snel vooruit en achteruit spoelen

1. Om sneller doorheen de cassette te bewegen, druk op de Stop-knop  om te stoppen en druk op de  of  knop om snel vooruit of achteruit te spoelen of om de cassette terug te spoelen.
2. Druk op de Stop-knop  om snel vooruit- of terugspoelen te stoppen.

### Beeld zoeken

1. Druk tijdens het terugspelen op de knop  voor vooruit beeld zoeken, of op de knop  voor achteruit zoeken.
2. Druk op de Speel-knop  om het normale terugspelen te hernemen.

Gelieve voor verdere details de gebruikshandleiding van uw VCR te raadplegen.

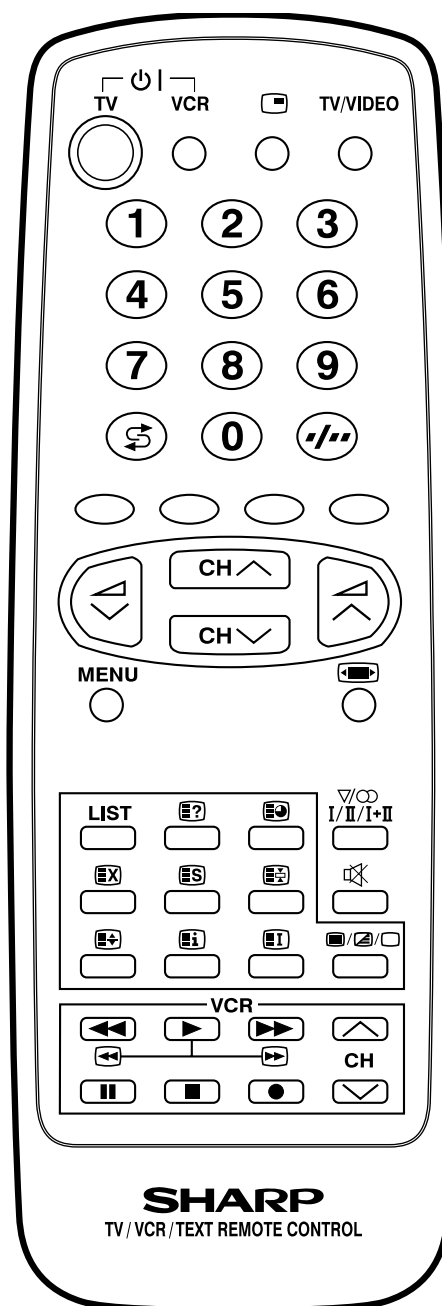

## TELETEKST-modus

### Ⓐ Wat is Teletekst?

Teletekst is een informatieservice die is georganiseerd zoals een magazine. Het wordt door bepaalde televisiestations aangeboden naast de gewone televisieuitzendingen. Uw televisie ontvangt speciale teletekstsignalen uitgezonden door een TV-station. Hij verwerkt de informatie en geeft die grafisch weer op het scherm. Nieuws, weer- en sportinformatie, beursprijzen, overzichten van programma's en afgesloten bijschriften voor de doven behoren tot de vele diensten die beschikbaar zijn via Teletekst.

De Teletekstinformatie wordt erg georganiseerd zoals een magazine: Volgens pagina's en sub-pagina's. De basiseenheid van de weergegeven informatie is de pagina. Een sub-pagina is een pagina van een reeks van pagina's.

De ontvangst van teletekst wordt gecontroleerd door middel van de afstandsbediening. Raadpleeg de toepasselijke knopbeschrijvingen voor het gebruik van de teletekstfuncties.

### Ⓑ Kenmerken van Teletekst

Afhankelijk van het TV-programma wordt elke teletekstpagina doorgegeven door middel van verschillende systemen. Uw SHARP TV is aangepast om 2 teletekstsystemen te ontvangen, namelijk FLOF en LIST, die automatisch door de ontvanger worden geïdentificeerd.

De gebruiker kan ze gemakkelijk herkennen aan de manier waarop ze op het scherm verschijnen.

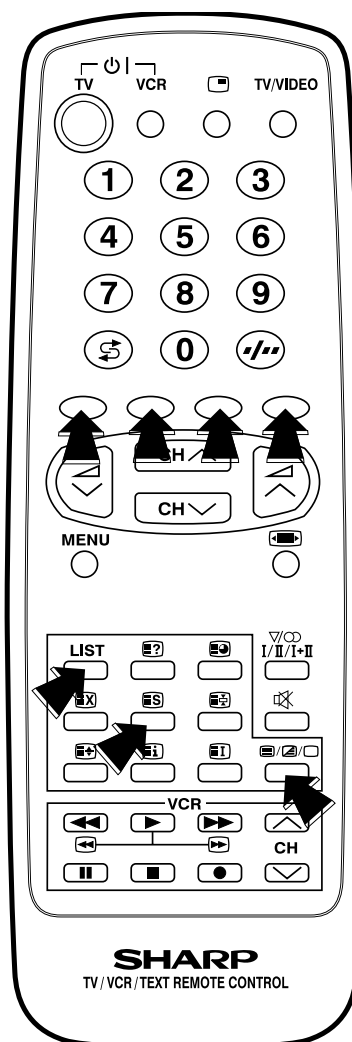
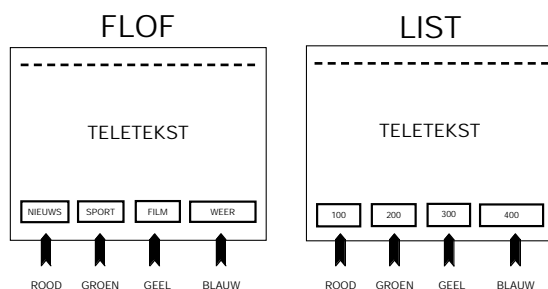

### Ⓒ Teletekst AAN- en UIT-schakelen

1. Kies het station waarop het teletekstsignaal wordt uitgezonden dat u wilt bekijken.
2. Druk op de knop TEKST/MENGEN/BEELD om de teletekstmodus te selecteren.
3. Druk op de knop TEKST/MENGEN/BEELD (tweemaal) om de teletekstmodus te verlaten.

## Basis TEKST-karakteristieken

### ■ Paginaselectie

#### a) Snelle Paginaselectie

Selecteer het geschikte kanaal.

Druk eenmaal op de knop TEKST/MENGEN/BEELD om de teletekstmodus in te voeren.

Om een paginanummer terug op te roepen dat in de gekleurde haakjes wordt weergegeven, drukt u eenvoudig op de corresponderende, gekleurde knop.

#### b) 0-9 cijferknoppen

Voer een gewenst paginanummer in met de cijferknoppen 0-9. (Om P.100 te selecteren: druk 1, 0, 0.)

#### c) Paginakiezer (OP/NEER)



U kan achtereenvolgens paginanummers selecteren.

Door te drukken op de knoppen E /F .

## Andere teletekstkaracteristieken

### Ⓐ Knop TEKST/MENGEN/BEELD / / .

In TV-modus: Druk op de knop TEKST/MENGEN/BEELD / /  om de teletekstmodus in te voeren.

In de modus teletekst: Druk op de knop TEKST/MENGEN/BEELD / /  om de teletekstuitzending over het scherm van het huidige TV-programma te plaatsen (gemengde weergave).

In de gemengde weergave: Druk opnieuw op de knop om terug te keren naar het normale scherm.

### Ⓑ HALVE PAGINA-knop **S**

Telkens u op de knop drukt, wordt de bovenste/onderste helft van de teletekstpagina vergroot en weergegeven op het scherm.

### Ⓒ HOUDEN-knop **a**

Elke teletekstpagina of subpagina kan op het scherm worden gehouden door te drukken op de HOUDEN-knop **a**.

Druk opnieuw op de knop om de HOUDEN-modus te annuleren.

### Ⓓ WEERGEVEN-knop **d**

Druk op deze knop om verborgen informatie zoals het antwoord op een quizvraag weer te geven.

Druk opnieuw op de knop om informatie te verbergen.



### Ⓔ KLOK-knop **f**

In TV-modus: Als het TV-sigitaal met TEKST-gegevens wordt ontvangen, zal door op deze knop te drukken de echte tijdinformatie verschijnen op het linker bovendeeel van het scherm.

Bij teletekstweergave: Wanneer een geselecteerde teletekstpagina verborgen subpagina's, of pagina's met een tijdsinstelling bevat, kunnen deze pagina's op de volgende manier worden bekeken:

1. Druk op de KLOK-knop **f**. Het scherm zal het volgende tonen 

-	+	XXX / 0001
---	---	------------



2. Door middel van de RODE  knop kan u de vorige pagina selecteren, terwijl u met de GROENE knop  naar de volgende pagina kan bewegen. Deze twee knoppen worden getoond op het scherm door de tekens (—) en (+).

OPMERKING: Kan u deze knop samen gebruiken met de ANNULEREN-knop **k**. Dit betekent dat u het hoofd-TV-beeld kan zien totdat de subpagina is gevonden. Het symbool "TXT" links bovenaan op het TV-scherm verandert op het moment dat de subpagina is gevonden.

Druk op de knop TEKST/MENGEN/BEELD / /  om de subpagina te bekijken.

### Ⓕ ANNULEREN-knop **k**

Met deze knop wordt de Teletekstinformatie geannuleerd en wordt het TV-beeld hersteld "TXT". Er wordt een indicatie getoond op het scherm.

Omdat de teletekst/geannuleerd modus nog altijd actief is, kunt u in deze situatie geen ander station kiezen. Op het moment dat de informatie op de teletekstpagina wordt veranderd, verschijnt de bovenste regel van de pagina of een andere indicatie op het scherm. Om het annuleren op te heffen, druk op de TEKST/MENGEN/BEELD-knop / /  en de hele teletekst wordt weergegeven.

OPMERKINGEN: Deze knop kan worden gebruikt in combinatie met de klok-knop terwijl u wacht op de subpagina's.

### Ⓖ LIST-knop

Wanneer u drukt op deze knop dwingt u de teletekst naar de LIST-modus. Dit betekent dat rij 24 (onderste rij van teletekst) geen informatie over de zender zal hebben, enkel de pagina's die u vooraf in het geheugen hebt opgeslagen. Verdere informatie over - Teletekst Paginageheugen Lijst - (pagina 74).

Door opnieuw te drukken op de LIST-knop gaan we uit de LIST-modus en het systeem zal weer worden geïdentificeerd (FLOF).

### Ⓗ RESET-knop **h**

Druk op de reset-knop **h** om terug te keren naar de indexpagina en om de Teletekst-modus te verlaten.

### Ⓙ INDEX-knop **j**

#### Voor the FLOF/LIST-systeem:

Druk op de Index-knop **j** om terug te keren naar de indexpagina.

# Geavanceerd TEKST-bedrijf - LIST-modus

## Teletekst Paginageheugen List

### a) Hoe gebruikt u het paginageheugen

Uw TV heeft 40 geheugens voor teletekstpaginnummers om snel teletekstinformatie op te kunnen roepen. In de locaties 1 tot en met 9 kunnen telkens vier teletekstpaginnummers worden geprogrammeerd: in totaal 36 pagina's. In de stationslocaties 10 tot 99 is er slechts één locatie met 4 paginanummers beschikbaar. Als u probeert meer dan 4 paginanummers op te slaan in een locatie tussen 10 en 99, zullen de eerder geprogrammeerde paginanummers worden uitgewist.

Selecteer het stationsnummer waarin u de teletekstpaginnummers wilt opslaan.

1. Druk op de knop TEKST/MENGEN/BEELD om de teletekstmodus in te voeren.
2. Druk op de "LIST" -knop om over te schakelen van het FLOF-systeem naar de LIST-modus.
3. Druk op een gekleurde knop die overeenkomt met de gekleurde haakjes op het scherm voor de opslag van paginanummers.
4. Voer het teletekstpaginnummer in door middel van de cijfertoetsen 0 ~ 9 (voer drie cijfers in) of door middel van de kanalenkiezerknoppen E /F .
5. Herhaal de stappen 3. en 4. totdat alle nummers voor de gewenste pagina's zijn ingevoerd.
6. Druk op de OPSLAG (G) -knop om de paginanummers die u wenst, op te slaan. De aanduiding "OPSLAG" verschijnt op het scherm.
7. Druk op de TV-knop om de teletekstmodus te verlaten.

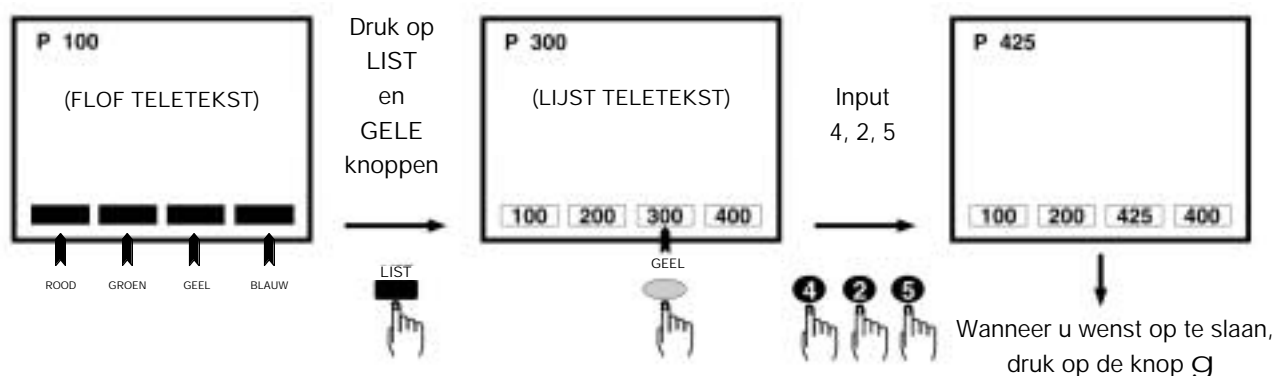

### b) Snelle Paginaselectie - LIST-modus -

1. Selecteer het geschikte kanaal.
2. Druk op de knop TEKST/MENGEN/BEELD om de teletekstmodus in te voeren.
3. Druk op de "LIST" -knop om over te schakelen van het FLOF-systeem naar de LIST-modus.
4. Om een paginnummer terug op te roepen dat in de gekleurde haakjes wordt weergegeven, drukt u eenvoudig op de corresponderende, gekleurde knop.
5. Druk opnieuw op de knop "LIST" om terug te keren naar het FLOF- systeem.

# Kinderslot (Blokken van kanalen)

Met de functie KINDERSLOT kunt u de toegang tot bepaalde programma's blokkeren, zodat hier niet naar gekeken kan worden als u er niet bij bent. Bijvoorbeeld als u de TV in de kamer van de kinderen wilt zetten of ze alleen thuis blijven. (Uw kinderen kunnen de geblokkeerde programma's niet kiezen).

De blokkering (KINDERSLOT) kan voor de hele TV of voor bepaalde programma's gelden. Het KINDERSLOT kan ook voor een bepaald tijdblok geprogrammeerd worden of automatisch, zodat de TV geblokkeerd wordt als de zender een VPS code verstuurt. Deze VPS code worden door sommige zenders uitgezonden wanneer het programma dat uitgezonden wordt, niet voor jeugdige kijkers geschikt is.

1. Druk op de toets MENU ● om het **HOOFDMENU** te zien.
2. Druk op de cursortoets OMLAAG F om "STEL ANDERE FUNCTIES IN" te kiezen.
3. Druk op de toets MENU ● om het **Menu STEL ANDERE FUNCTIES IN** te zien.

## Menu STEL ANDERE FUNCTIES IN

4. Druk op de cursortoetsen OMHOOG E om «KINDERSLOT» te kiezen.

## KINDERSLOT

5. Druk op de toets MENU ● om toegang tot het **Menu KINDERSLOT te krijgen**
6. Druk op de cursortoetsen OMHOOG / OMLAAG E / F om een optie uit de lijst te kiezen: ELLES OP SLOT, PROGRAMMA SLOT of SLOT OPHEFFEN.

De gekozen optie wordt tegen een blauwe achtergrond weergegeven.

## Menu KINDERSLOT «ELLES OP SLOT»

Kies de optie «ELLES OP SLOT» (TV COMPLEET) om de toegang tot de TV volledig te blokkeren.

7. Druk op de cursortoets RECHTS I om een type kinderslot (witte letters) te kiezen:

**Kies «NEE»:** om het kinderslot te annuleren.

**Kies «STEEDS»:** om de toegang tot de TV de hele dag te blokkeren.

**Kies «BEGIN: \*\*:\*/EINDE: \*\*:\*/»:** om de toegang tot de TV gedurende het gewenste tijdsblok te blokkeren. Voer de uren en de minuten met de nummertoeetsen 0 ~ 9 in om de begin- en eindtijd van het blok te programmeren.

8. Druk op de GROENE toets ○ om deze in het geheugen op te slaan.

9. Druk op de toets MENU ● om het menu te sluiten.

Vanaf dit moment wordt het beeldscherm geblokkeerd als aan de voorwaarden van het kinderslot voldaan is en verschijnt de mededeling «LOCKED MODE» (MODUS GEBLOKKEERD).

Druk een willekeurige nummertoeets op de afstandsbediening in om de blokkering van de TV op te heffen.

**Opmerking: aangezien de afstandsbediening de "sleutel" voor het opheffen van de blokkering van de TV is, dient u deze niet kwijt te raken.**

## HOOFDMENU

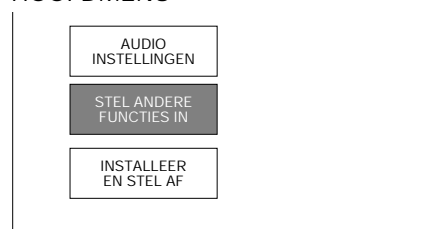

## Menu STEL ANDERE FUNCTIES IN

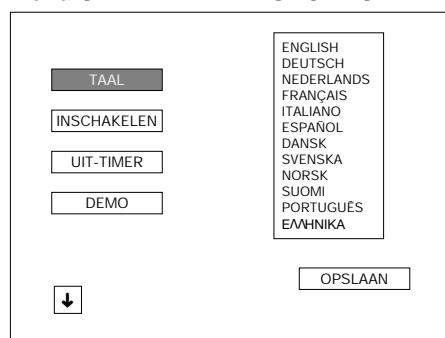

## KINDERSLOT



## Menu KINDERSLOT «ELLES OP SLOT»

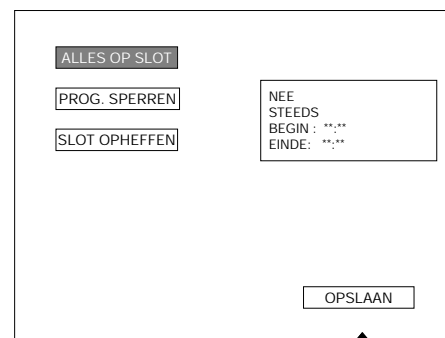

GEEL

### Menu KINDERSLOT «PROGRAMMA SLOT»

Kies de optie «PROGRAMMA SLOT» om de toegang tot de programma's afzonderlijk te blokkeren.

1. Druk op de toets MENU ● om het menu te sluiten.
2. Kies het programmanummer dat u wilt blokkeren met de nummertoeetsen 0 ~ 9 of met de cursortoetsen OMHOOG / OMLAAG E / F .
3. Herhaal de stappen 1. t/m 4. op bladzijde 75 om toegang tot het Menu KINDERSLOT te krijgen.
4. Druk op de cursortoets OMLAAG F om de optie «PROGRAMMA SLOT» met blauwe achtergrond te kiezen.
5. Druk op de cursortoets RECHTS | om een type kinderslot (witte letters) te kiezen:

**Kies «NEE»:** om de blokkering van het geselecteerde programma op te heffen.

**Kies «AUTO (VPS)»:** om de automatische blokkering te activeren. In dit geval wordt alleen het geselecteerde programma geblokkeerd als er een VPS code ontvangen wordt. Deze VPS code worden door sommige zenders uitgezonden wanneer het programma dat uitgezonden wordt, niet voor jeugdige kijkers geschikt is.

**Kies «STEEDS»:** om de toegang tot het geselecteerde programma de hele dag te blokkeren.

**Kies «BEGIN: \*\*:\*/EINDE: \*\*:\*/»:** om de toegang tot het geselecteerde programma gedurende het gewenste tijdblok te blokkeren. Voer de uren en de minuten met de nummertoeetsen 0 ~ 9 in om de begin- en eindtijd van het blok te programmeren.

7. Druk op de GROENE toets ○ om deze in het geheugen op te slaan.
8. Druk op de toets MENU ● om het menu te sluiten.

Vanaf dit moment wordt het beeldscherm geblokkeerd als aan de voorwaarden van het kinderslot voldaan is en verschijnt de mededeling «LOCKED MODE» (MODUS GEBLOKKEERD).

Druk een willekeurige nummertoeets op de afstandsbediening in om de blokkering van de TV op te heffen.

**Opmerking: aangezien de afstandsbediening de "sleutel" voor het opheffen van de blokkering van de TV is, dient u deze niet kwijt te raken.**

Menu KINDERSLOT  
«PROGRAMMA SLOT»

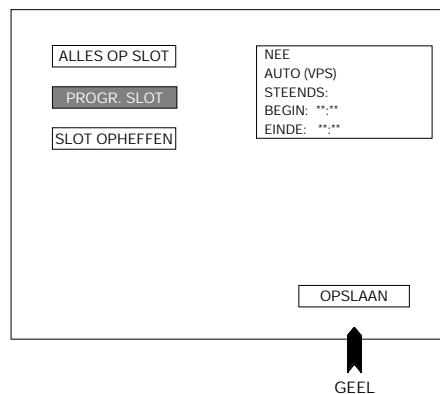

### Menu KINDERSLOT «SLOT OPHEFFEN»

Met deze optie kunnen alle instellingen van het KINDERSLOT gewist worden.

1. Herhaal, indien nodig, de stappen 1. t/m 4. op bladzijde 25 om toegang tot het Menu KINDERSLOT te krijgen.
2. Druk op de cursortoets OMLAAG F om de optie «SLOT OPHEFFEN» met blauwe achtergrond te kiezen.
3. Druk op de toets MENU ● om te bevestigen dat u het KINDERSLOT wilt deactiveren.
4. Druk op de toets MENU ● om het menu te sluiten.

Menu KINDERSLOT  
«SLOT OPHEFFEN»



**OPMERKINGEN:** Om de tijdgeschakelde blokkeringen goed te laten werken dient de tijd van de interne klok van de TV goed ingesteld te zijn. Om de tijd te controleren dient u de paragraaf "Handmatig instellen of Automatisch instellen van de tijd" op bladzijde 64 te raadplegen.

## 21-pin Euro-SCART en 21-pin Audio/Video

ACHTERKANT TV

21-pin In/Uit

1. 21-pin Audio/Video (AV-1) Met PAL/SECAM/NTSC Video-input
2. 21-pin Euro SCART (RGB) Met PAL/SECAM/NTSC Video-input

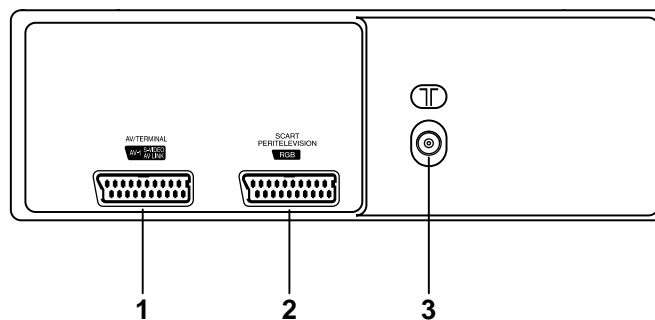

RF Input

3. Antenne-aansluitingspunt

NEDERLANDS

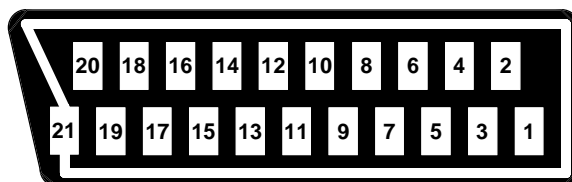

### 21-pin Euro-SCART (RGB)

- |                                   |                         |   |
|-----------------------------------|-------------------------|---|
| 1. Audio rechter output           | 8. Audio-video controle | 15. Rode input                            |
| 2. Audio rechter input            | 9. Massa voor groen     | 16. Besturing Rood/Groen/Blauw            |
| 3. Audio linker output            | 10. Niet gebruikt       | 17. Massa voor video                      |
| 4. Gebruikelijke massa voor audio | 11. Groene input        | 18. Massa voor besturing Rood/Groen/Blauw |
| 5. Massa voor blauw               | 12. Niet gebruikt       | 19. Video output                          |
| 6. Audio linker input             | 13. Massa voor rood     | 20. Video input (PAL/SECAM/NTSC)          |
| 7. Blauwe input                   | 14. Niet gebruikt       | 21. Afscherming steekcontact              |



### 21-pin Audio/Video AV-1) met S-Video Input

- |                                   |                         |  |
|-----------------------------------|-------------------------|--|
| 1. Audio rechter output           | 8. Audio-video controle | 15. Chroma S-Video input                 |
| 2. Audio rechter input            | 9. Massa                | 16. Niet gebruikt                        |
| 3. Audio linker output            | 10. Niet gebruikt       | 17. Massa voor video                     |
| 4. Gebruikelijke massa voor audio | 11. Niet gebruikt       | 18. Massa                                |
| 5. Massa                          | 12. Niet gebruikt       | 19. Video output                         |
| 6. Audio linker input             | 13. Massa               | 20. Video input (PAL/SECAM/NTSC/S-Video) |
| 7. Niet gebruikt                  | 14. Niet gebruikt       | 21. Afscherming steekcontact             |

# Foutopsporing

De volgende omstandigheden duiden niet altijd op een storing. Voer daarom de onderstaande controles uit voor u de technische dienst belt.

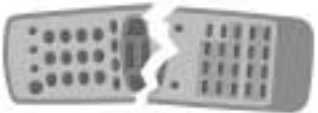
Als het probleem niet met behulp van deze aanwijzingen kan worden verholpen, haal dan de stekker uit het stopcontact en bel de technische dienst.

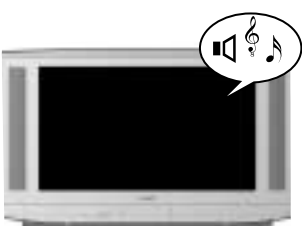
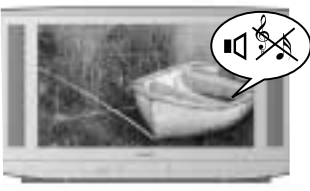
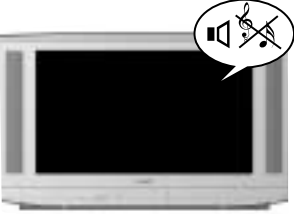
PROBLEMEN	MOGELIJKE OORZAKEN / OPLOSSINGEN	PAGINA
 Afstandsbediening werkt niet	Stekker van het toestel niet in het stopcontact gestoken	49
	Aan/uitschakelaar van TV niet ingeschakeld	63
	Aan/uitschakelaar uitschakelen en na een minuut weer inschakelen	63
	Batterijen van de afstandsbediening controleren	42
 Geen kleur/Onduidelijk beeld	Probeer een ander kanaal om te controleren of het station mogelijk problemen heeft	55
	Antenne niet aangesloten op de aansluiting aan de achterzijde van het toestel	45
	Wanneer er een buitenantenne wordt gebruikt, controleer of er geen draden zijn gebroken	-
	Kleurinstelling bijregelen	56
	Afstemming corrigeren door middel van fijnafstemming	69
 Slechte ontvangst op sommige kanalen	Probeer een ander kanaal om te controleren of het station mogelijk problemen heeft	55
	Antenne niet aangesloten op de aansluiting aan de achterzijde van het toestel	45
	Wanneer er een buitenantenne wordt gebruikt, controleer of er geen draden zijn gebroken	-
	Controleren op plaatselijke interferentie	-
 Geluid goed, beeld slecht	Probeer een ander kanaal om te controleren of het station mogelijk problemen heeft	55
	Antenne niet aangesloten op de aansluiting aan de achterzijde van het toestel	45
	Wanneer er een buitenantenne wordt gebruikt, controleer of er geen draden zijn gebroken	-
	Controleren op plaatselijke interferentie	-
	Kleurinstelling bijregelen	56
	Afstemming corrigeren door middel van fijnafstemming	69
 Beeld goed, geluid slecht	Probeer een ander kanaal om te controleren of het station mogelijk problemen heeft	55
	Controleren op plaatselijke interferentie	-
	Geluidsvolume verhogen	61, 62
 Geen beeld of geluid	Probeer een ander kanaal om te controleren of het station mogelijk problemen heeft	55
	Stekker van het toestel niet in het stopcontact gestoken	49
	Aan/uitschakelaar van TV niet ingeschakeld	53
	Antenne niet aangesloten op de aansluiting aan de achterzijde van het toestel	45
	Wanneer er een buitenantenne wordt gebruikt, controleer of er geen draden zijn gebroken	-
	Aan/uitschakelaar uitschakelen en na een minuut weer inschakelen	53
	Controleer of de instelling van de helderheid of het contrast in de beeldinstellingsmodus helemaalaan de minuskant is	56
Geluidsvolume verhogen	61, 62	



# Algemene Specificaties voor Televisieontvanger

Model: 28JF-74E 32JF-74E

1.	Ontvangst standaardzendsignaal	CCIR TV Standaardstelsysteem PAL, SECAM - B/G, L/L', I, DK	
2.	Ontvangstkanalen	VHF: F2 - F10 CH / E2 - E12 CH / IRA - IRJ / RI - RXII (CH71-CH82) UHF: F21 - F69 CH / E21 - E69 CH / I21 - I69 CH CATV: S01 - S68 CC (Hyperband)	
3.	Ontvangststelsysteem	Klank:	STEREO (IGR/NICAM)
		Kleurstelsysteem:	PAL, SECAM (en NTSC-terugspeel via de AV-input)
		Veldfrequentie:	50/60 Hz vermogen
4.	Stroombron	220 V-240 V AC 50 Hz	
		28JF-74E	32JF-74E
5.	Stroomverbruik bij 240V AC 50Hz	100 W	110 W
6.	Stroomverbruik in stand-by stand	1,5 W max.	1,5 W max.
7.	Audio Output (mpo):	10 + 10 W	10 + 10 W
8.	Afmetingen (bij benadering)	Breedte: 824 m/m	930 m/m
		Hoogte: 495 m/m	558 m/m
		Diepte: 508 m/m	563 m/m
9.	Zichtbaar veld (diagonale meting)	66 cm (28")	76 cm (32")
10.	Gewicht (bij benadering)	37 Kg	52 Kg
11.	Luidspreker (2 stuks)	6x13 cm.	6x13 cm.
12.	Impedantie antenne-input	UHF 75 ohm ongebalanceerd	
13.	Veiligheid	CE - MARK	
14.	EMC	CE - MARK	
15.	Accessoires & enz.		
	a) Richtlijnen voor de gebruiker	Ja	
	b) Afstandsbediening	Ja	
	c) Batterij	2 stuks	
16.	Andere karakteristieken:		

- Auto-installatiesysteem
- ACSS-functie (Auto kanaalsorteringssysteem)
- 99 kanalen programmeringssysteem
- Kabel en Hyperband
- Functie Blauwachtergrondsgeluid Stil
- OSD-systeem (weergave op scherm)
- Terugspelen
- Smpel Scan (100 Hz - Reductie Lijnflikkering)
- Digitale Lawaaireductie
- Tintcontrole
- Beeldrotatie
- Bereikfunctie
- Stille modus

- Functie breedtemodus
- Stereo (IGR)/Digitale Stereo NICAM
- Automatische Volumecorrectie (AVC)
- Grafische Equalizer
- ON-OFF Timer
- Kinderblokkeringssysteem
- Teletekst
- 21-pin Euro SCART Connector (RGB)
- 21 pin Audio/Video Connector (AV-1) met S-Video Input
- NTSC-terugspeel AV-input
- Voorste Audio/Video-inputaansluitingspunt
- Voorste S-Video-inputaansluitingspunt
- Koptelefoonaansluitingspunt

OPMERKING: DE "AV LINK" FUNCTIE IS NIET BESCHIKBAAR IN DIT MODELS

# Index

21-polige audio/video .....	77
21-polige Euro-SCART (RGB) .....	77
100 Hz Snel menu.....	60

## A

AAN-Timer (INSCHAKELEN).....	64
Achterzijde TV .....	44
Afstandsbediening .....	43
Afstellen van het beeld .....	56
Andere kenmerken .....	70
Antenneaansluitingen .....	45
Audio afstellingen .....	61
Auto Installatie (Herhalen van de) .....	66
Automatisch installatie systeem .....	50
Automatisch kanaalsorteersysteem .....	50, 66

## B

Balans .....	62
Bedieningen & aansluitingen .....	44
Beeldmode.....	60
Black Stretcher.....	57
Blauwe uitschakeltimer .....	53

## D

Demonstratie .....	65
--------------------	----

## E

ECO MODE .....	57
Equalizer .....	62

## F

Fijn afstemming .....	69
FLOF (Teletekst) .....	72, 73, 74
Foutopsporing .....	78

## G

Geluidinstellingsfunctie .....	62
Geluidsuitschakel .....	61

## H

Handinstelling voorkeuzekanalen .....	67, 68
Helderheid .....	56
Hoofd aan/uitschakelaar .....	53
Hoofdtelefoon niveaus .....	62, 70
Hoog .....	62
Huidige tijd .....	64

## I

Identificatie (Audio systeem).....	63
Ingesloten accessoires .....	42
Inschakelen .....	53
Instellingsfunctie voor eigenschappen .....	64

## K

Kanaalkeuze .....	55
Kinderslot (Blokkeren van kanalen) .....	75
Kleur .....	56
Kleurcontrole .....	56
Kontrast .....	56

## L

Laag .....	62
LIJST (Teletekst) .....	72, 73, 74
Loudness .....	62

## M

Menustructuren .....	54
MONO programma .....	61

## N

Nadat de voorkeuze werd uitgevoerd .....	69
--	----

## P

Pauze .....	60
Plaatsen van de batterijen in de afstandsbediening ..	42

## R

Ruisonderdrukking .....	57
-------------------------	----

## S

Scherpte .....	56
SKIP .....	69
Sorteer (programma) .....	52
Stand-by-toets .....	53
Stekkerdoos hoofdtelefoon .....	70
STEREO programma .....	61
SVM .....	17

## T

Taal van de menu's .....	64
Technische gegevens .....	79
Teletekst .....	72, 73, 74
Tijdtoets .....	70
TV/Video keuzetoets .....	70
TWEETALING programma .....	61
Typische aansluiting .....	45

## U

UIT-Timer (UITSCHAKELEN).....	65
-------------------------------	----

## V

Veiligheidsvoorzieningen .....	41
Verwijder (programma) .....	52
Volume (Kooptelefoon) .....	62, 70
Volume (Luidspreker) .....	61, 62
Voorzijde .....	44

## W

Wijzigen (programma) .....	52
----------------------------	----

## Z

ZOOM .....	60
------------	----

# Consignes de sécurité

FRANÇAIS

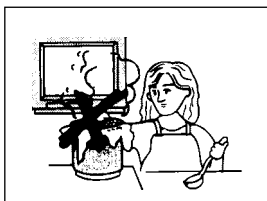

Pour éviter tout risque d'incendie ou d'électrocution, ne pas utiliser le téléviseur dans un endroit trop humide.

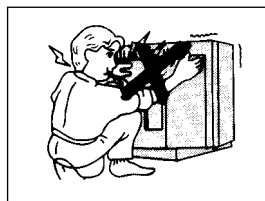

Ne jamais retirer l'arrière du capot, car l'intérieur du téléviseur est sous haute tension. Faire appel au service de dépannage.

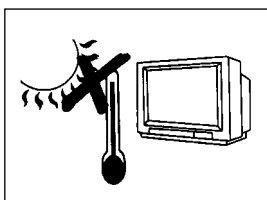

Placer le téléviseur à l'abri des rayons directs du soleil et l'éloigner de toute source de chaleur, car des températures élevées peuvent endommager le capot, le tube cathodique ou d'autres pièces électroniques.

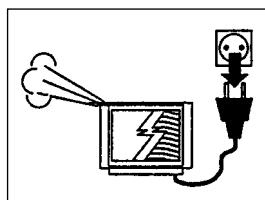

Débrancher immédiatement le cordon d'alimentation si le téléviseur commence à émettre des bruits inhabituels ou à dégager de la fumée ou une odeur étrange, et contacter ensuite le revendeur.

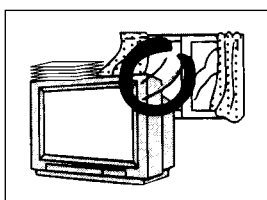

Ne couvrez pas les lames d'aération avec des objets tels que des journaux, des nappes, des rideaux, etc. Pour éviter tout risque d'incendie ou d'autres problèmes graves, ne pas couvrir les orifices de ventilation à l'arrière du téléviseur. Laisser un espace vide suffisant à l'arrière du téléviseur pour permettre une bonne ventilation.

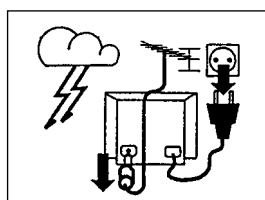

Le téléviseur doit toujours être déconnecté du secteur et du câble d'antenne en cas d'orage. Même éteint, le téléviseur peut être endommagé si la foudre tombe sur le secteur et/ou le câble d'antenne.

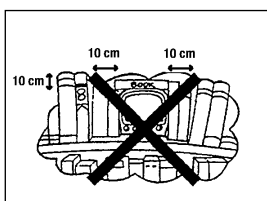

Afin de veiller à ce que la télévision soit correctement aérée, laissez un espace d'au moins 10 cm autour du téléviseur. Ne pas placer ce matériel dans un espace confiné, tel qu'une bibliothèque ou une armoire encastrée.

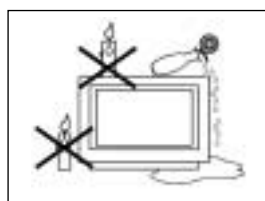

Afin d'éviter les chocs électriques et les incendies, veillez à ce que la télévision ne soit pas en contact avec de l'eau, et évitez d'insérer des objets ou de verser tout type de liquide dans le téléviseur. Pour éviter tout risque d'incendie, ne jamais placer de bougie ou de flamme nue sur le téléviseur ou aux alentours. Si un objet ou du liquide y pénétrait, ne l'utilisez plus et contactez votre service technique.



L'ensemble téléviseur-chariot doit être déplacé avec prudence. L'ensemble téléviseur-chariot risque en effet de basculer en cas d'arrêts brusques, de force excessive ou de surfaces inégales.

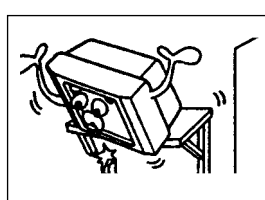

La fixation sur une paroi ou une étagère doit toujours respecter les instructions du fabricant et se faire à l'aide d'un kit approuvé par ce dernier.

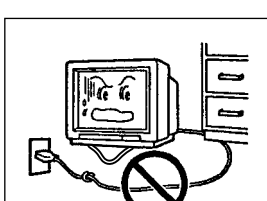

Pour éviter tout risque d'électrocution, ne pas endommager le cordon d'alimentation CA en le pliant, en le tordant, ou en plaçant dessus des objets lourds ou le téléviseur. Débrancher immédiatement le cordon d'alimentation CA en cas de dommages et contacter le revendeur.

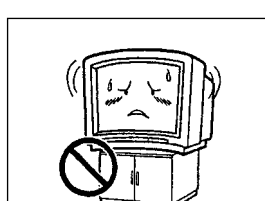

Placer le téléviseur sur une table, un support ou un plateau réguliers plus grands que ce dernier. L'installation du téléviseur sur une table, un support ou un plateau plus petits ou irréguliers pourra en déformer le capot. Ne pas placer ou insérer un objet entre le téléviseur et la table, le support ou le plateau.

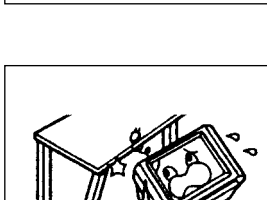

Ne pas placer le téléviseur sur une table, un support ou un chariot instable. La chute du téléviseur pourrait blesser gravement un enfant ou un adulte et endommager sérieusement le matériel. Utiliser uniquement un chariot ou un support recommandé par le fabricant ou vendu avec le téléviseur.

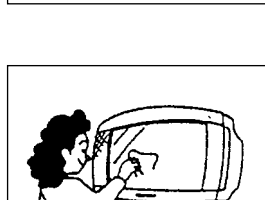

Le tube de votre téléviseur est doté d'un revêtement spécial. Ne pas frapper ou frotter la face du tube avec des surfaces acérées ou dures, ce qui pourrait endommager le revêtement. Pour éviter d'endommager l'écran du téléviseur, nettoyer les traces de doigts uniquement à l'aide d'un chiffon doux imbibé de nettoyant pour vitres. Ne pas utiliser de nettoyants abrasifs. Ne pas utiliser de solvant, de benzène ou autres nettoyants chimiques corrosifs.

**ATTENTION: Pour des raisons de sécurité et relatives à l'environnement, il est recommandé de ne pas laisser la télévision en mode veille lorsqu'elle n'est pas utilisée. Éteignez-la à l'aide de l'interrupteur principal et débranchez-la si vous êtes absent de votre domicile.**

# Cher Client SHARP



Félicitations ! Vous voici l'heureux propriétaire d'un téléviseur couleur SHARP. Lisez attentivement ce manuel afin de garantir un fonctionnement adéquat. Après l'avoir lu, conservez-le dans un endroit sûr pour référence ultérieure.

## Sommaire

Consignes de sécurité .....	81	Mode Réglage des fonctions :	
Sommaire .....	82	Minuterie d'allumage .....	104
Accessoires .....	82	Arrêt minuterie et démo .....	105
Insertion des piles dans la télécommande .....	82	Réglage des chaînes (avancé) :	
Télécommande .....	83	Pour répéter l'INSTALLATION AUTOMATIQUE .....	106
Commandes et prises .....	84	Programmation manuelle des chaînes .....	107
Connexions classiques .....	85	Une fois la programmation terminée .....	109
Installation automatique .....	90	Sélecteur TV/VIDEO, prise pour casque audio .....	110
Mise sous tension .....	93	Mode VIDEO .....	111
Structures des menus .....	94	Mode TELETEXTE .....	112
Fonctionnement du téléviseur .....	95	Verrouillage parental (Protection) .....	115
Réglages de l'image .....	96	Prise Péritel à 21 broches et prise	
Mode Large .....	98	Audio/Vidéo à 21 broches .....	117
Menu rapide 100 Hz .....	100	Guide de dépannage .....	118
Réglages audio .....	101	Caractéristiques techniques générales du téléviseur ..	119
Mode Paramètres son .....	102	Index .....	120

## Guide de référence rapide

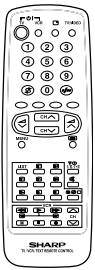
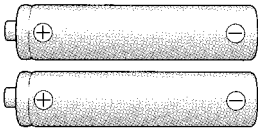
### Accessoires fournis

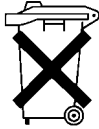
 <p>Télécommande</p>	 <p>Piles sèches R-6 (format "AA")</p>	 <p>Mode d'emploi</p>	<p>Respectez l'environnement et jetez les batteries usées dans un container spéciale- ment réservé à cet effet.</p> 
---	---	---	---

## Insertion des piles dans la télécommande

Avant d'utiliser le téléviseur pour la première fois, insérez les piles sèches fournies dans la télécommande.

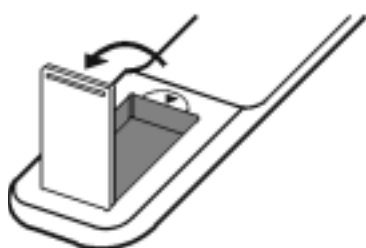

1. Avec l'ongle du pouce, soulevez le couvercle des piles comme indiqué par la flèche.

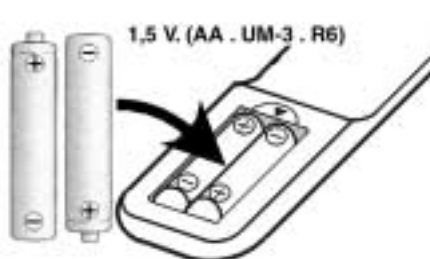

2. Introduisez deux piles 1,5 V (R-6 format "AA"). Veillez à ce que les bornes  $\oplus/\ominus$  des piles correspondent aux repères  $\oplus/\ominus$  dans le compartiment.



3. Remettez le couvercle des piles.

#### Remarque :

- Enlevez les piles si elles sont faibles ou si la télécommande est inutilisée pendant une longue période.
- Ne mélangez pas d'anciennes piles avec de nouvelles.
- Une insertion incorrecte des piles peut endommager la télécommande.

# Télécommande

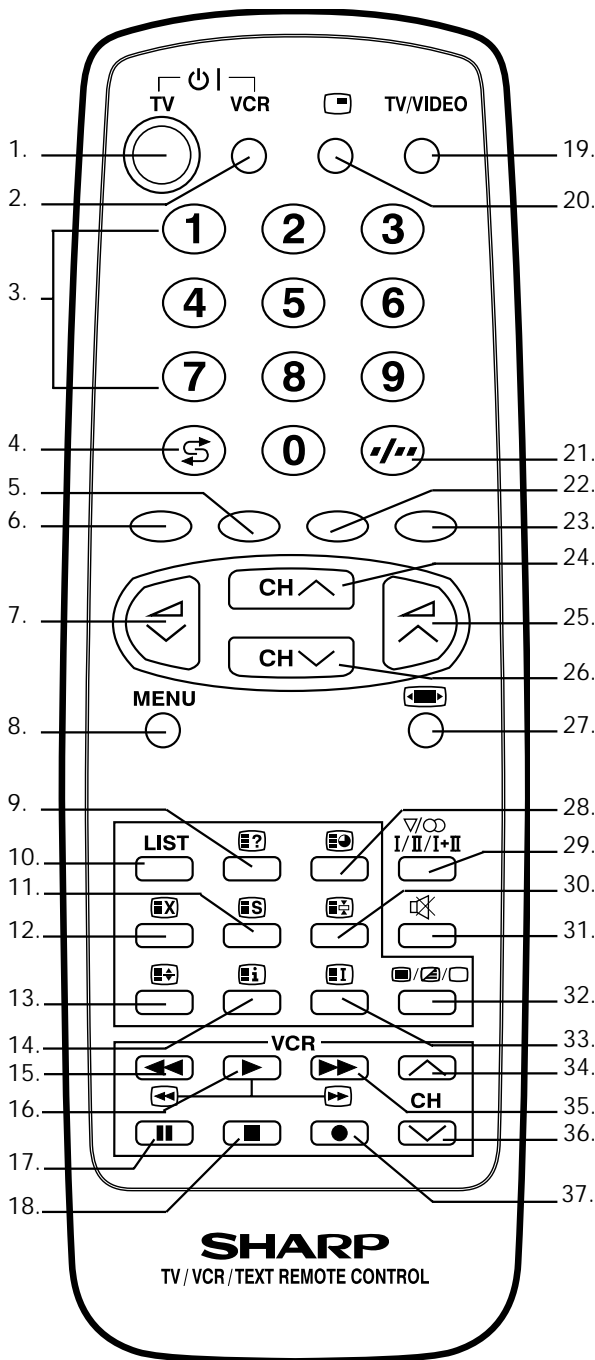

- TV** 1. Touche Veille (TV)
- Vidéo** 2. Bouton d'alimentation (Magnétoscope)
- TV** 3. Touches numérotées de 0 à 9
- TV** 4. Touche Flash-back
- Télétexte** 5. Touche VERTE
- Télétexte** 6. Touche ROUGE
- TV** 7. Touche Volume -
- TV** 8. Touche MENU
- Télétexte** 9. Touche REVEAL (Afficher)
- Télétexte** 10. Touche LISTE
- Télétexte** 11. Touche STORE (Mémoriser)
- Télétexte** 12. Touche CANCEL (Annuler)
- Télétexte** 13. Touche HALF PAGE (Demi-page)
- Télétexte** 14. Touche Reset (Réinitialisation)
- Vidéo** 15. Rembobiner/recherche arrière d'images
- Vidéo** 16. Touche Lecture
- Vidéo** 17. Touche pause/image fixe
- Vidéo** 18. Touche Arrêt
- TV** 19. Touche TV/VIDEO
- TV** 20. Touche menu rapide 100 Hz
- TV** 21. Touche Entrée simple/double
- Télétexte** 22. Touche JAUNE
- Télétexte** 23. Touche BLEUE
- TV** 24. Touche Chaîne +
- TV** 25. Touche volume +
- TV** 26. Touche Chaîne -
- TV /Télétexte** 28. Touche HORLOGE
- TV** 29. Touche de mode Son
- Télétexte** 30. Touche HOLD (GARDER)
- TV** 31. Touche de Son muet
- Télétexte** 32. Touche TEXT/MIX/PICTURE (Texte/Mixte/Image)
- Télétexte** 33. Touche INDEX
- Vidéo** 34. Touche Chaîne + (Magnétoscope)
- Vidéo** 35. Avance rapide/recherche avant d'images
- Vidéo** 36. Touche Chaîne - (Magnétoscope)
- Vidéo** 37. Touche Enregistrement

# Commandes et prises

## AVANT TV

1. Bouton de mise sous/hors tension
2. Voyant d'alimentation
3. Capteur de la télécommande
4. Clapet

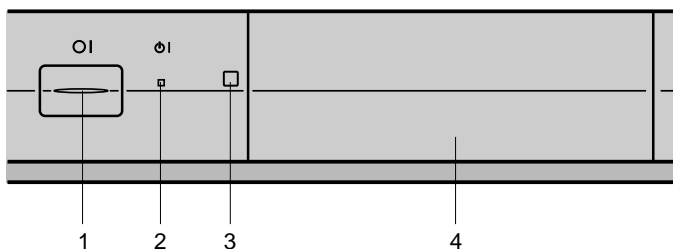

## COMMENT OUVRIR LE CLAPET

Appuyer sur le haut du volet pour l'ouvrir.

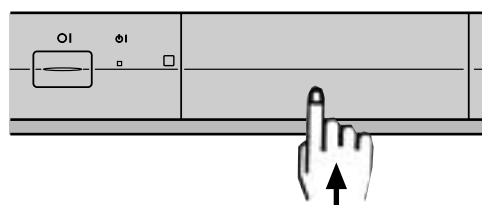

## Derrière le clapet

5. Touche volume (-)
6. Touche volume (+)
7. Sélecteur de programme (Postérieur)
8. Sélecteur de programme (Antérieur)
9. Entrée S-vidéo
10. Entrée Vidéo (PAL/SECAM/NTSC)
11. Entrée audio (gauche)
12. Entrée audio (droite)
13. Prise casque audio (3,5mm Ø, 16-600 ohms)

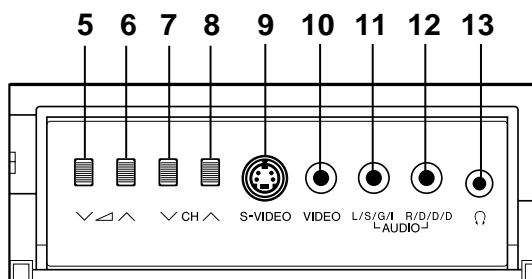

## ARRIERE TV

### Entrée/sortie à 21 broches

1. Audio/Vidéo à 21 broches (AV-1)  
Avec entrée vidéo  
PAL/SECAM/NTSC/S-vidéo
2. Prise péritel (RGB) à 21 broches  
Avec entrée vidéo  
PAL/SECAM/NTSC

### Entrée RF

3. Prise d'antenne

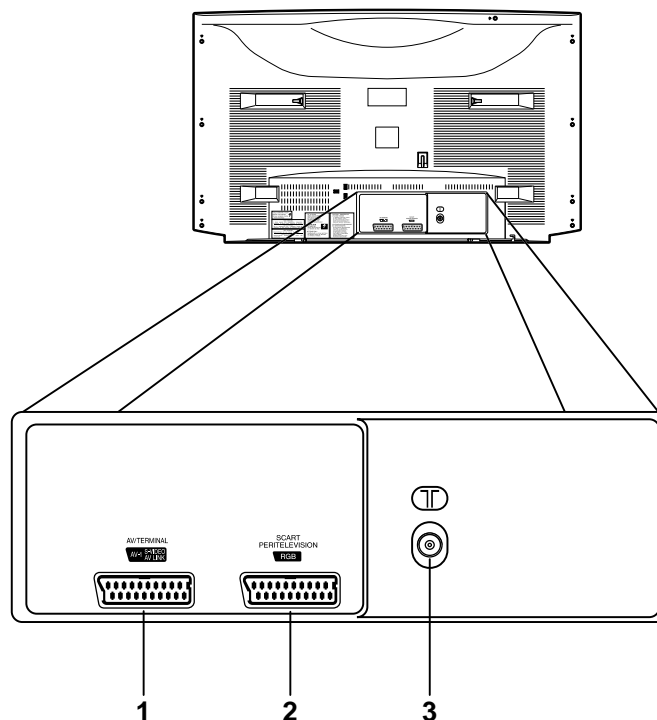

## Connexions classiques

### Raccordement à l'antenne - Téléviseur uniquement -

ARRIERE DU TELEVISEUR

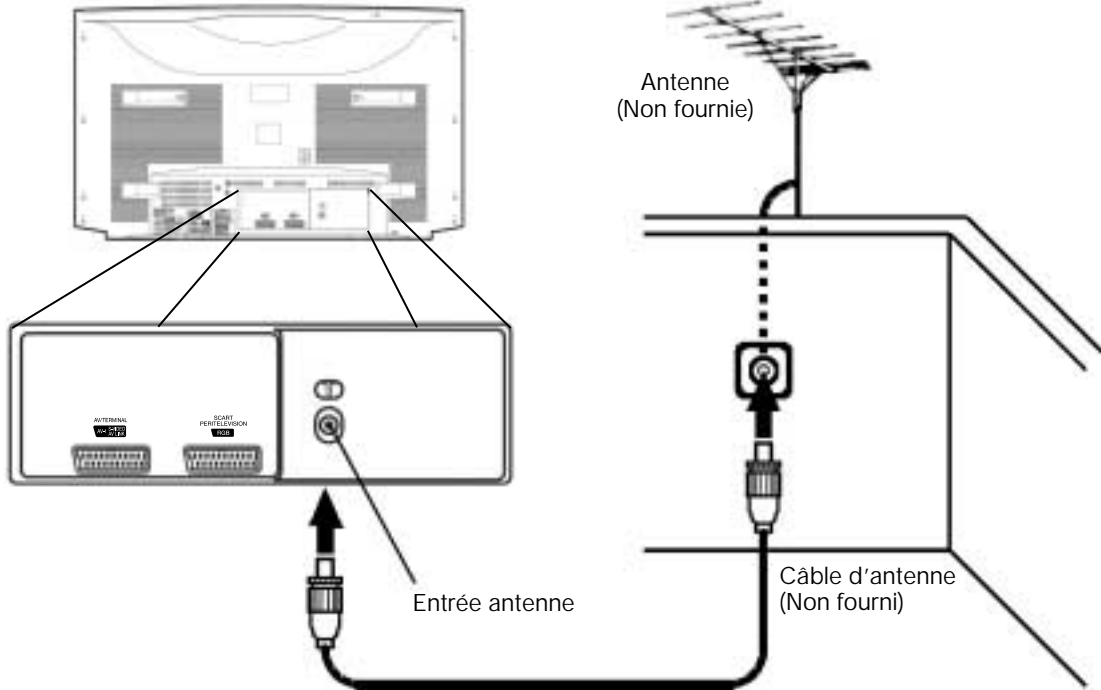

### Raccordement à l'antenne - Magnétoscope et téléviseur -

ARRIERE DU TELEVISEUR

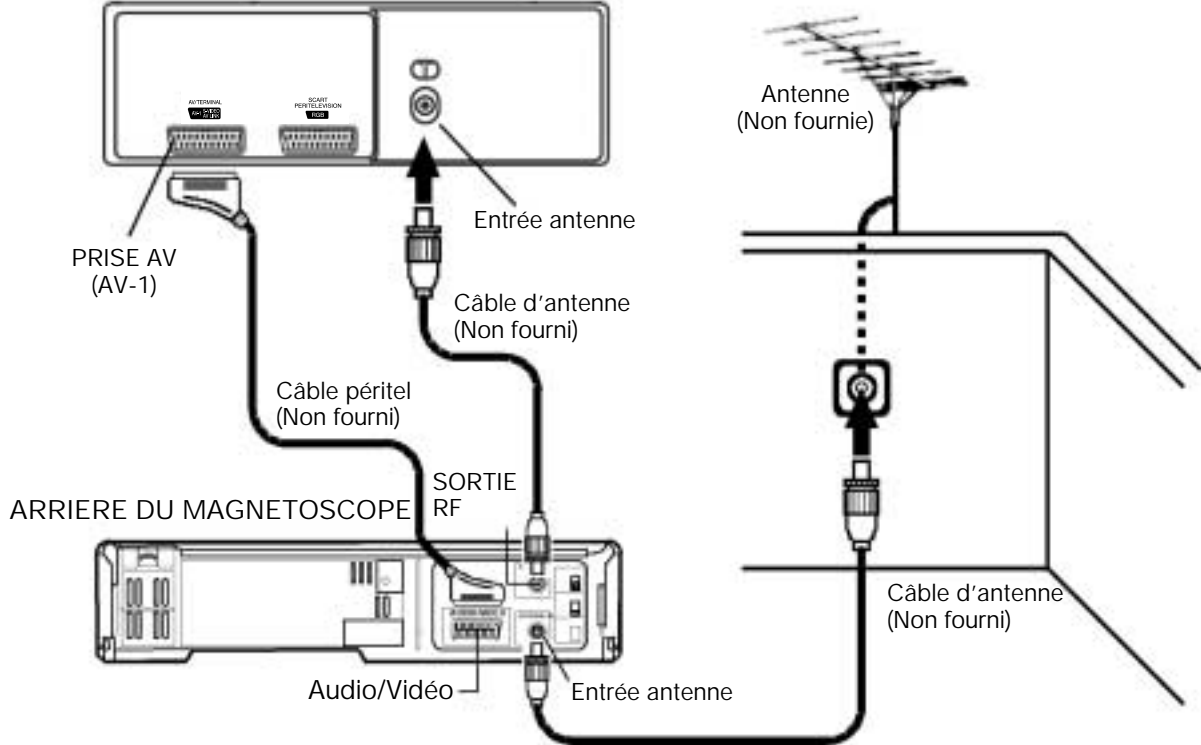

REMARQUE : Consultez le mode d'emploi de votre magnétoscope pour plus d'informations.

## Connexions classiques (Suite)

### Connexions - téléviseur, DECODEUR et MAGNETOSCOPE -

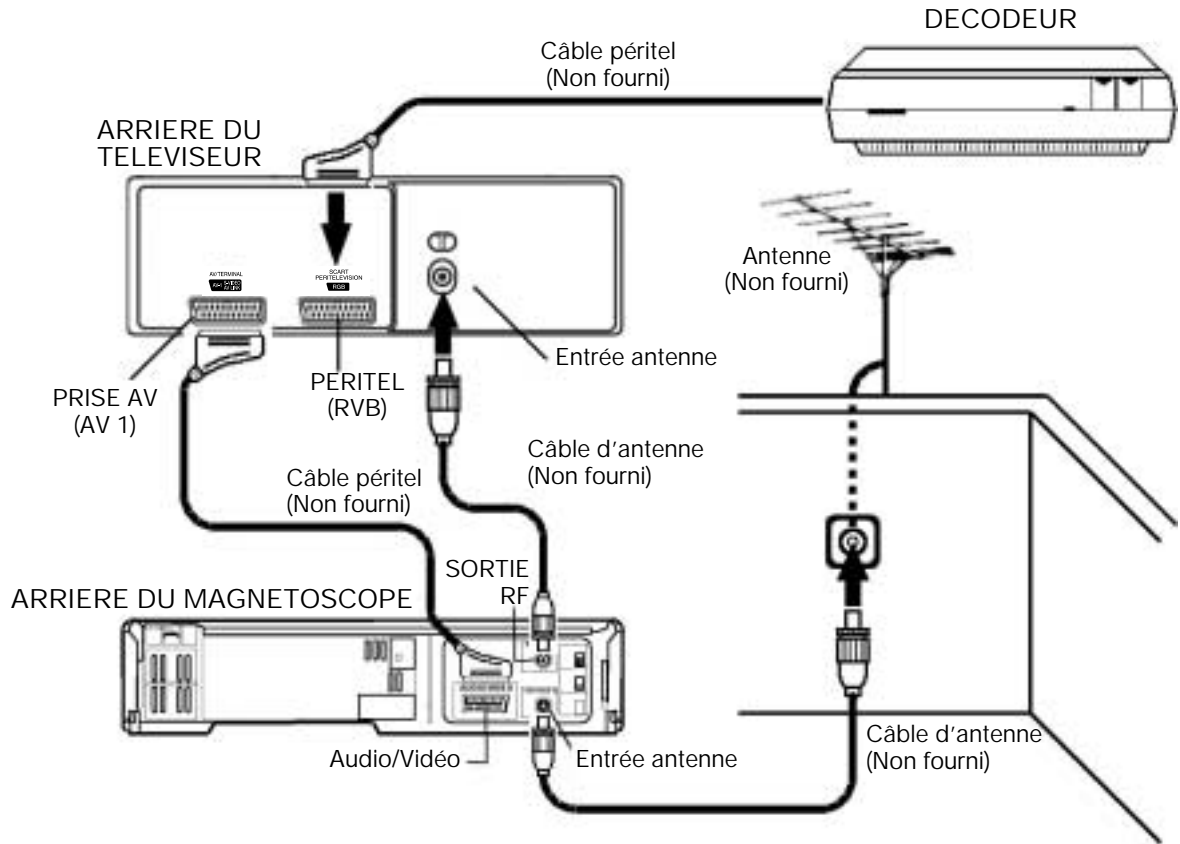

Remarque : Consultez le mode d'emploi de votre décodeur et magnétoscope pour plus d'informations.

### Connexions - téléviseur, DECODEUR et lecteur DVD -

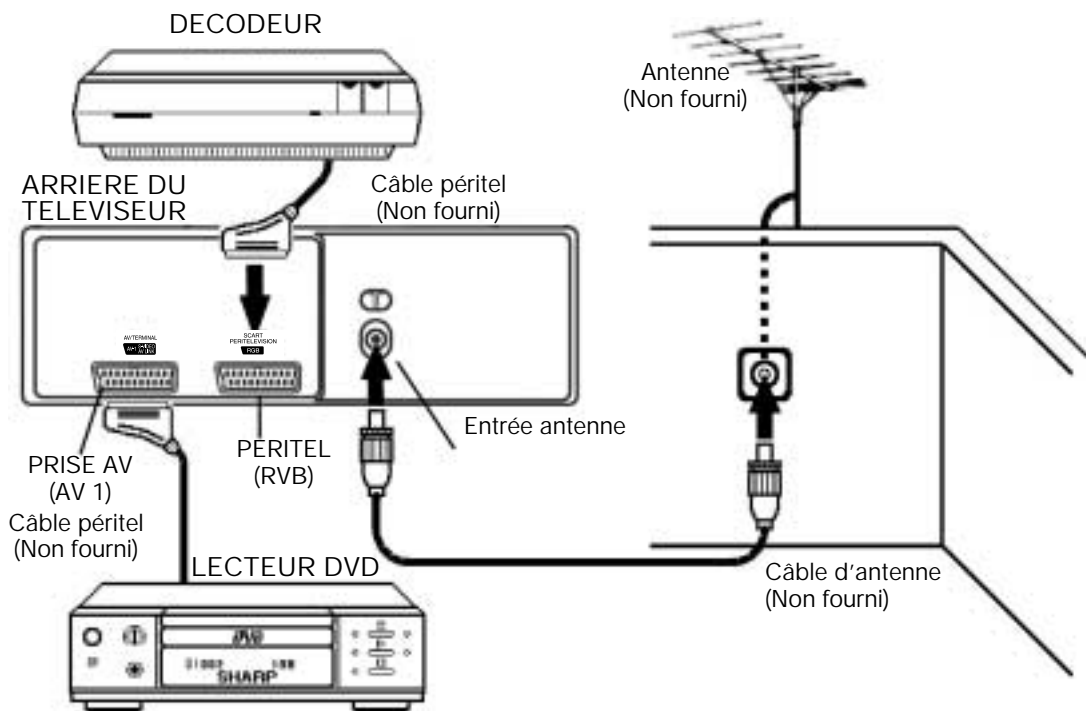

Remarque : Consultez le mode d'emploi de votre, décodeur et lecteur DVD.



## Connexions classiques (Suite)

### Connexions - téléviseur, lecteur DVD et décodeur numérique -

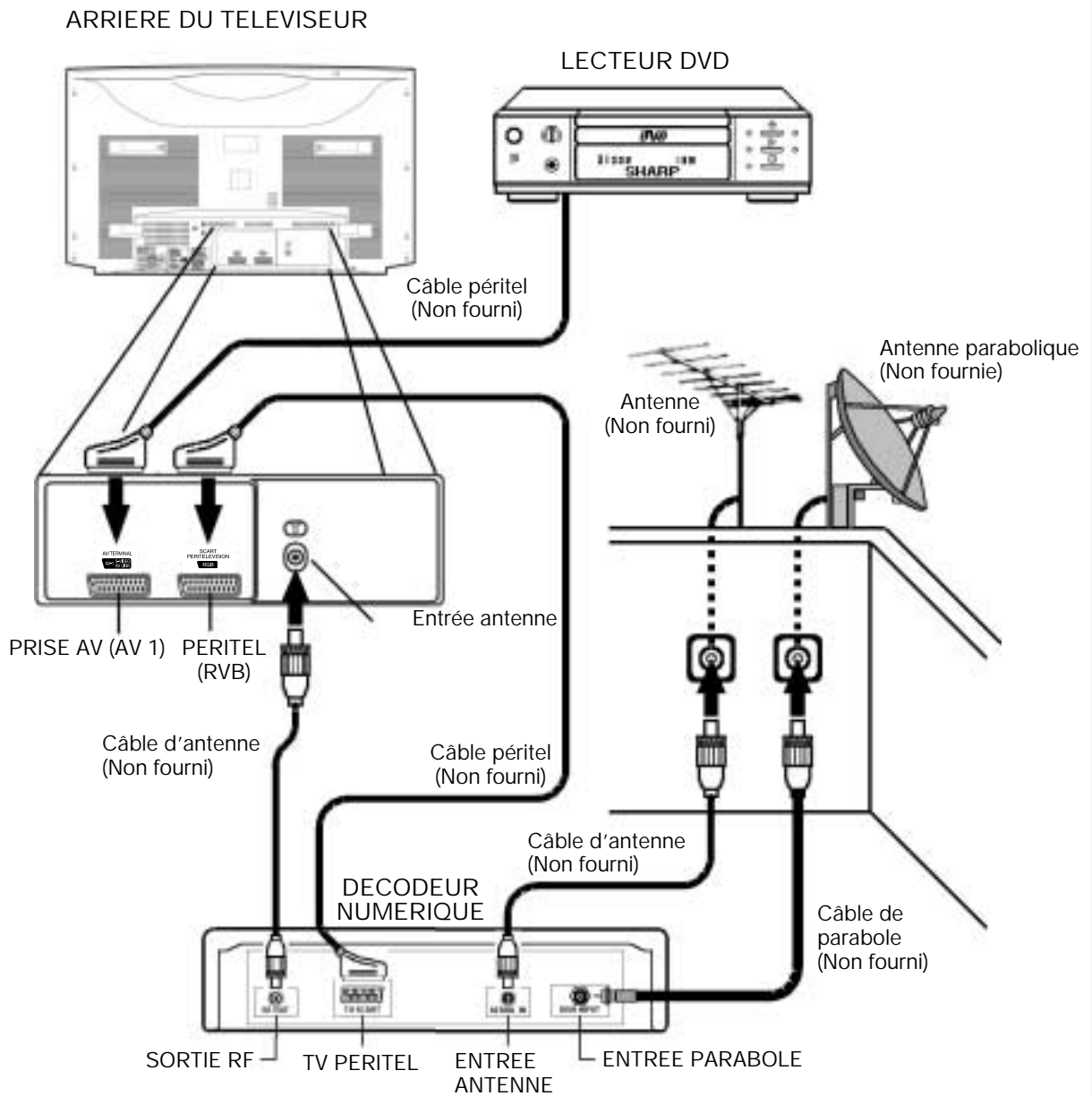

Remarque : Consultez le mode d'emploi de votre lecteur DVD et de votre décodeur numérique pour plus d'informations.

## Connexions classiques (Suite)

Connexions - téléviseur, magnéscope et décodeur numérique -

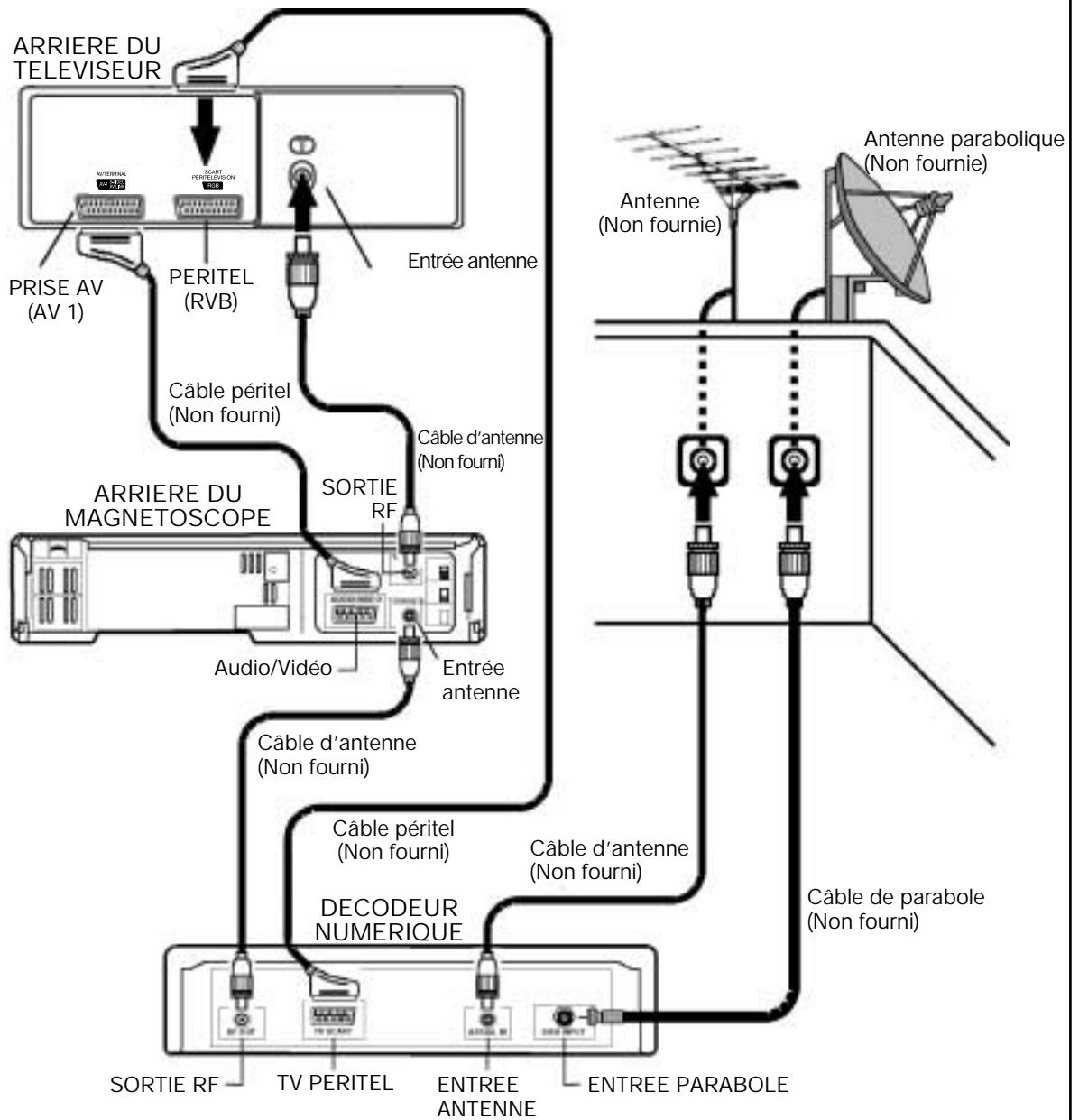

Remarque : Consultez le mode d'emploi de votre magnéscope et décodeur numérique pour plus d'informations.

## Connexions classiques (Suite)

### Raccordement à l'avant - téléviseur et caméscope -

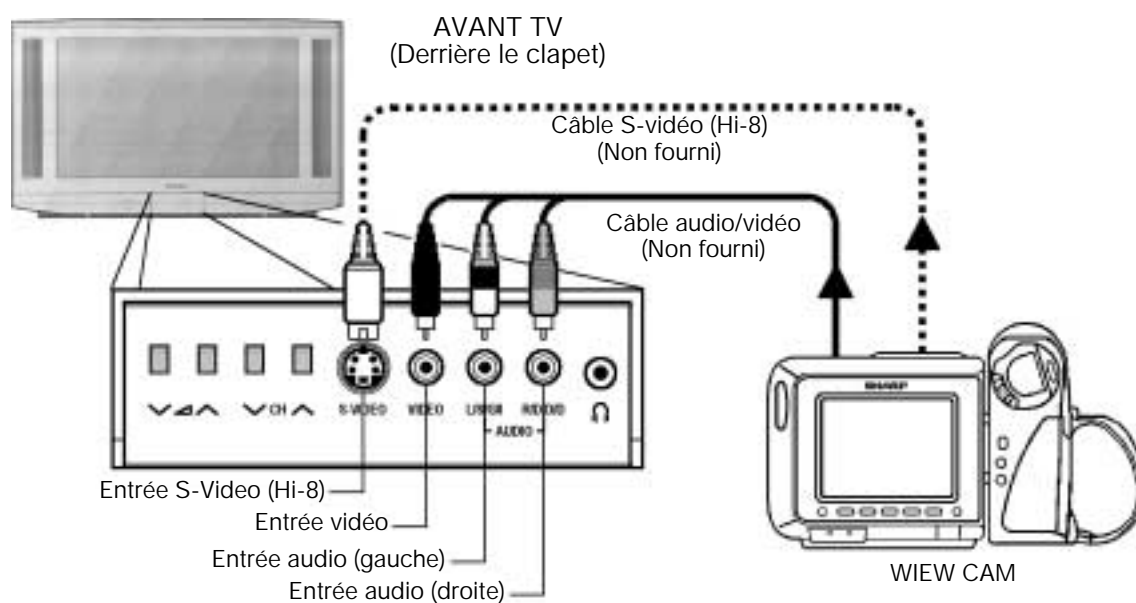

Remarque : Consultez le mode d'emploi de votre caméscope pour plus d'informations.

### Raccordement - Câble d'alimentation du téléviseur au secteur 220 ~ 240 V -

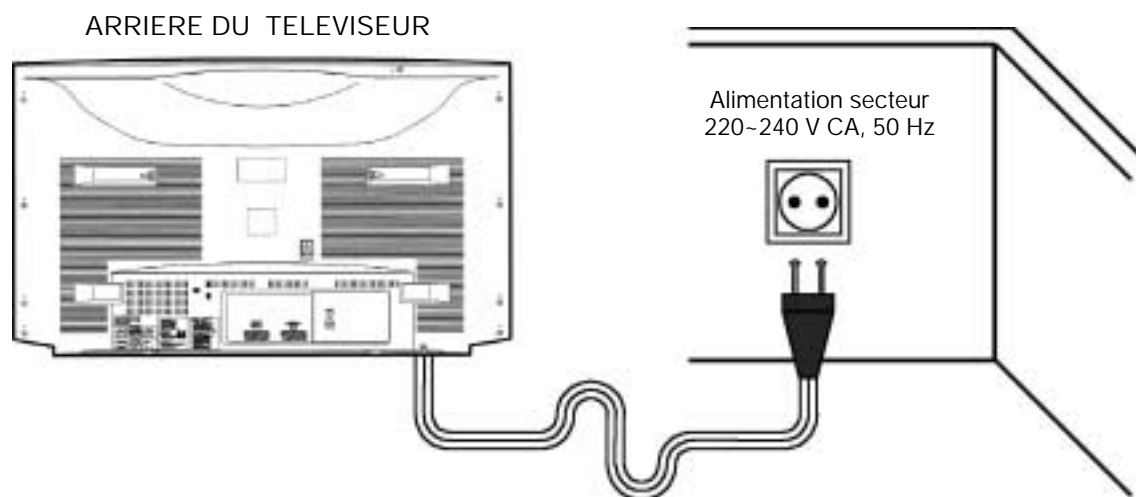





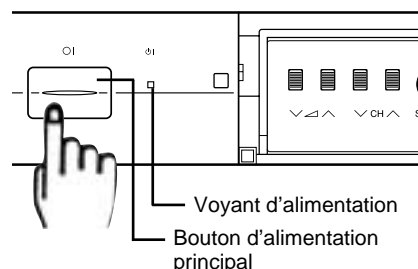

# Installation automatique

## ■ Système d'installation automatique

Votre téléviseur est doté d'un Système d'installation automatique qui facilite l'installation.

Ce nouveau système est activé lorsque vous mettez votre téléviseur sous tension pour la première fois.



1. Insérez des piles dans la télécommande et branchez la fiche d'antenne dans la prise d'antenne à l'arrière de votre téléviseur, comme indiqué aux pages 78, 80 et 81.  
Si vous disposez d'un câble PERITEL, ne le connectez pas pour le moment.
2. Connectez le câble d'alimentation du téléviseur à un secteur 220 ~ 240 V.
3. Appuyez sur le bouton d'alimentation principal , à l'avant du téléviseur, pour démarrer AUTO INSTALLATION.
4. Le voyant d'alimentation rouge s'allume.
5. Le message AUTO INSTALLATION (Installation automatique) s'affiche à l'écran avec une liste de langues.
6. Appuyez sur la touche ROUGE  pour sélectionner la langue des menus.
7. Appuyez sur la touche BLEUE  pour confirmer et afficher une liste de pays.
8. Appuyez sur la touche ROUGE  pour sélectionner le pays.
- 8.1. Si vous sélectionnez les pays sauf FRANCE et ROYAUME-UNI, le téléviseur effectue une recherche par système B/G.
- 8.2. Si vous sélectionnez FRANCE, le téléviseur effectue une recherche d'abord par système L/L' et ensuite par système B/G.
- 8.3. Si vous sélectionnez ROYAUME-UNI, le téléviseur effectue une recherche par système I.
9. Appuyez sur la touche BLEUE  pour confirmer.  
Le téléviseur est prêt à programmer automatiquement toutes les chaînes locales.  
Si le téléviseur est utilisé avec un magnétoscope, mettez le magnétoscope sous tension et passez une cassette enregistrée. Le signal de la prise RF de votre magnétoscope est attribué à une chaîne.
10. Appuyez sur une touche quelconque de la télécommande du téléviseur et suivez les instructions à l'écran, pour démarrer la programmation automatique des chaînes.

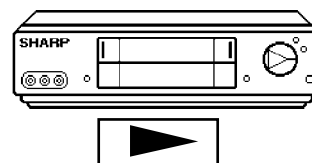
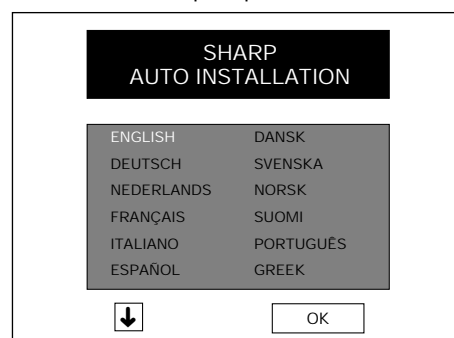

Remarque : Si le téléviseur est utilisé avec un magnétoscope, mettez celui-ci sous tension et passez une cassette enregistrée. Le signal de la prise RF de votre magnétoscope est attribué à une chaîne.

Le téléviseur effectuera les étapes suivantes de manière automatique et séquentielle :

**Système de classement automatique des chaînes (ACSS) :** Le téléviseur recherche les fréquences, mémorise les chaînes trouvées et les classe (suivant des critères techniques) du Pr-01 du téléviseur à un maximum de 99 programmes.

Il faut parfois plusieurs minutes à ce système de réglage pour effectuer l'opération.

**Editer :** Lorsque la recherche automatique est terminée, la liste des programmes mémorisés s'affiche. Dans ce menu, vous pouvez modifier l'ordre des chaînes et changer ou donner un nom de quatre lettres aux chaînes.

**Remarque :** Vous ne devez pas effectuer cette procédure si elle a déjà été réalisée dans l'établissement où vous avez acheté votre téléviseur. Si c'est le cas, allez à la section intitulée Mise sous tension (page 93).  
Si vous devez recommencer AUTO INSTALLATION, poursuivez.  
-Réglage des chaînes- (page 106)

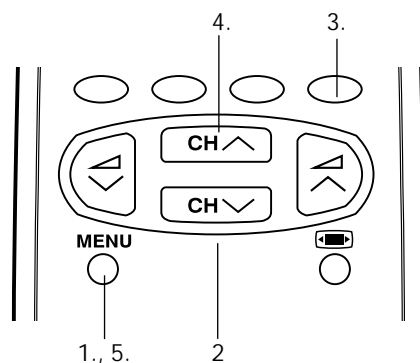
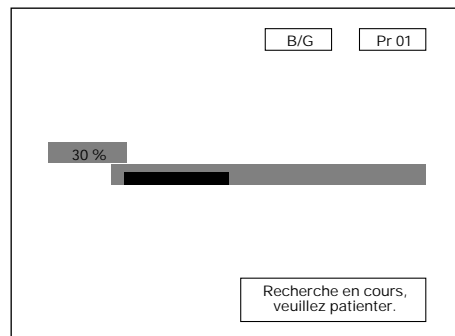







#### POUR RECOMMENCER L'INSTALLATION AUTOMATIQUE

1. Appuyez sur la touche MENU ● pour afficher le menu MAIN (Principal).
2. Appuyez sur la touche Chaîne - F pour sélectionner l'option INSTALLER SYNTONISER.
3. Appuyez sur la touche MENU ● pour afficher le menu TUNE (Réglage).
4. Appuyez sur la touche Chaîne + E pour afficher le menu AUTO-TUNE (Réglage automatique).
5. Appuyez sur la touche MENU ● pour démarrer AUTO INSTALLATION.

## ■ Programmes mémorisés



Lorsque le téléviseur a terminé la recherche automatique, le menu Programmes mémorisés s'affichera à l'écran avec une liste des chaînes qui ont été mémorisées avec les options disponibles :

- Sélectionner un programme à éditer →  / 
- Editer cette chaîne → touche ROUGE 
- Accès au mode classement → touche VERTE 
- Effacer cette chaîne → touche JAUNE 
- Sortir du menu → touche BLEUE 

Ces options vous permettent d'organiser les vraies chaînes (CH \*\*) mémorisées dans les programmes (Pr 01 à 99) et de les classer suivant votre choix.









### Sélectionner un programme à éditer

Utilisez cette option pour sélectionner un programme dans la liste.

Chaque fois que vous appuyez sur les touches Chaîne +/-  / , la chaîne mémorisée s'affichera et restera sélectionnée dans la liste au moyen d'un arrière-plan blanc.







### Editer cette chaîne

Utilisez cette option pour donner un nom de quatre caractères aux chaînes ou pour changer celui qui apparaît sur certaines chaînes, de la manière suivante :



- Sélectionnez la chaîne à l'aide des boutons Chaîne +/-  / .
- Appuyez sur la touche ROUGE .
- Appuyez sur la touche Chaîne +  pour changer le premier caractère. Les lettres A à Z, un espace et les chiffres 0 à 9 s'afficheront successivement. Certains noms de stations de télédiffusion, telles que BBC1 ou ITV, sont déjà intégrés dans le téléviseur et s'affichent dans l'alphabet pour faciliter cette tâche. Appuyez sur la touche Chaîne -  pour revenir en arrière dans la séquence.
- Appuyez sur la touche Volume +  pour modifier la position du curseur et les touches Chaîne +/-  /  pour changer les caractères. Lorsque vous avez inséré le quatrième caractère, appuyez sur la touche Volume +  pour quitter l'option Modifier le nom.

### Accès au mode classement

Utilisez cette option pour classer les chaînes (CH) parmi les programmes (Pr) de votre choix, comme suit :

- Sélectionnez le programme (Pr) que vous voulez changer à l'aide des touches Chaîne +/-  /  (marqué par un arrière-plan blanc).
- Appuyez sur la touche VERTE .
- Appuyez sur les touches Chaîne +/-  /  pour déplacer la chaîne (CH) à la position de votre choix.
- Appuyez sur la touche VERTE  pour terminer.

### Effacer cette chaîne

Utilisez cette option pour annuler des programmes mal réglés ou répétés. Lorsque vous appuyez sur la touche JAUNE , le téléviseur vous demande de confirmer votre annulation en appuyant à nouveau sur la touche JAUNE . Les chaînes suivantes de la liste se réorganiseront automatiquement en remontant d'un programme (Pr), pour prendre la place de la chaîne annulée (CH).

### Sortir du menu

Utilisez cette option pour quitter le menu en appuyant sur la touche BLEUE .

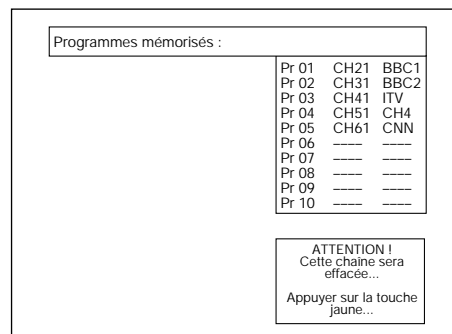
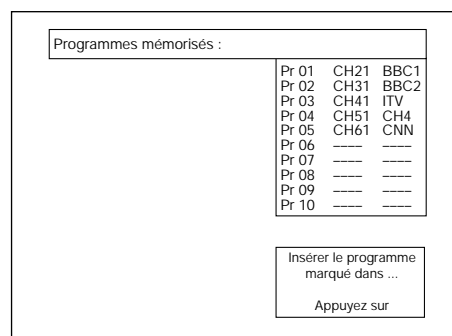
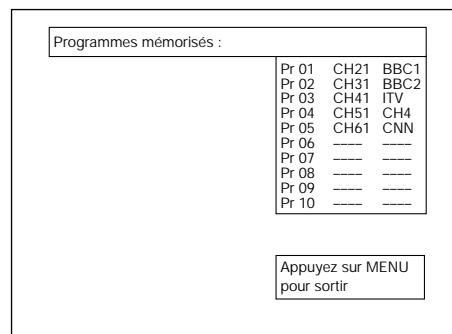
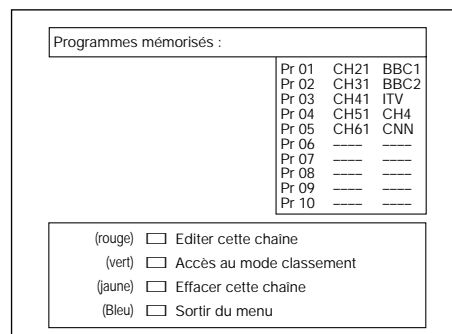

## Mise sous tension

### ■ Alimentation principale

Ce téléviseur mémorise le dernier Mode utilisé lorsqu'il est mis hors tension. Lors de la mise sous tension du téléviseur à l'aide du bouton d'alimentation principal (Ⓢ), le voyant d'alimentation s'allume et le téléviseur rétablit le mode Veille ou le mode Programme, en fonction de son état lors de la mise sous tension.

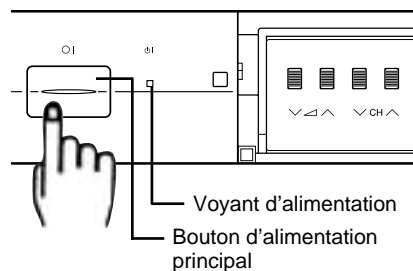

### ■ Touche Veille

Lorsque le téléviseur est en mode Veille, appuyez sur la touche Veille de la télécommande pour allumer le téléviseur (Ⓢ | TV), ou l'une des quatre touches du téléviseur (V ◀ /, VCH /). Le téléviseur passe du mode Veille au mode Programme, le voyant d'alimentation passe du rouge au vert et une image apparaît. Appuyez à nouveau sur la touche Veille (Ⓢ | TV) pour que le téléviseur repasse en mode Veille.

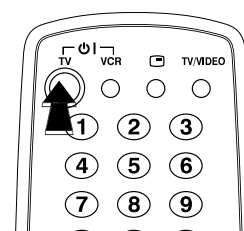

### ■ Temporisateur Off Arrière-plan bleu

En cas de signal faible en mode TV ou Vidéo, l'écran passe au bleu. Le Temporisateur Off Arrière-plan bleu est alors enclenché et, à défaut de recevoir un signal correct, le téléviseur bascule automatiquement en mode Veille après 15 minutes.

## Structures des menus

Ce téléviseur dispose d'un menu principal avec quatre menus de base, qui permettent d'accéder aux différentes fonctions du téléviseur.

Ces menus sont indiqués ci-dessous.

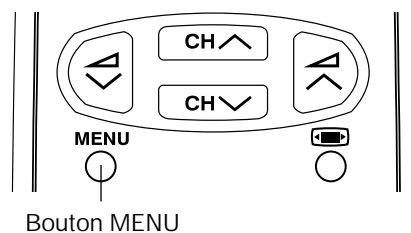



■ En appuyant sur la touche MENU :



Menu	Fonctions / Options	
REGLAGE IMAGE	CONTRASTE COULEUR LUMIÈRE DEFINITION NORMALISE SELECTION TONALITÉ ECO MODE REDUCTION BRUIT BLACK STRETCHER ROTATION SVM	
REGLAGE SON	HAUT-PARLEURS	CASQUE
	VOLUME ÉGALISATEUR LOUDNESS BALANCE NORMALISER HAUT-PARLEURS (MODE) EFFET SPATIAL IDENTIFICATION A.S.L.	VOLUME GRAVES AIGUÉS BALANCE NORMALISER CASQUE AUDIO (MODE) IDENTIFICATION
AUTRES FONCTIONS	LANGAGE MARCHÉ MIN. : HEURE / MARCHÉ ARRÊT MIN. : OFF / 120 Min. / 90 Min. / 60 Min. / 30 Min. DEMO VERROUILLAGE PARENTAL : VERROUILLER TOUT / VERROUILLER PROGRAMME / ROUVRI	
INSTALLER SYNTONISER	CANAL : CH (Antenne) / CC (Câble) SYSTEME : B/G, I, L/L', D/K RECHERCHE (Réglage de fréquence) ACCORD-F MODE : TV / VCR / SAUT EDITER : Editer cette chaîne / Accès au mode classement / Effacer cette chaîne / Sortir du menu / INIT : INSTALLATION AUTOMATIQUE	



# Fonctionnement du téléviseur

## ■ Sélection de chaînes

Touches Chaîne +/-  / 

Sélectionnez le numéro de programme que vous voulez voir, à l'aide des touches Chaîne +/-  / .

Vous pouvez supprimer l'affichage à l'écran en sélectionnant la touche Menu .

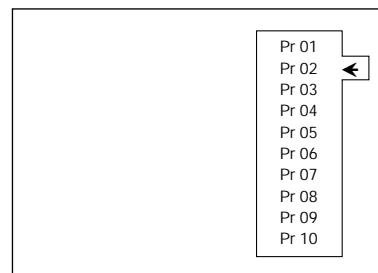

**Remarque:** Les chaînes en mode SKIP (Saut) ne peuvent être affichées avec cette méthode.  
Utilisez les touches numérotées de 0 à 9 pour afficher ces chaînes.

## Bouton Entrée simple/double

Ce bouton permet de sélectionner l'entrée du numéro de chaîne à un ou deux chiffres.

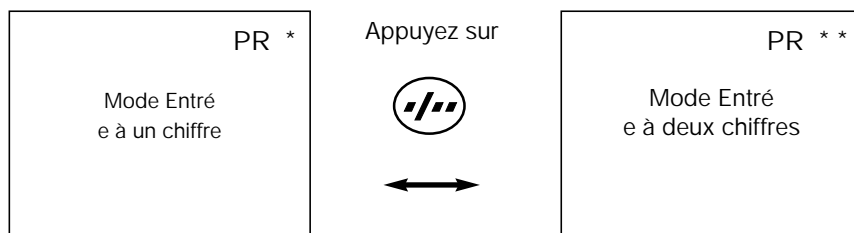

## Touches numérotées de 0 à 9

Vous pouvez sélectionner les chaînes à l'aide des touches numérotées de 0 à 9 de la télécommande. Pour l'entrée à un ou deux chiffres, voir ci-dessus.

## Touche Flash-back

Appuyez sur cette touche pour basculer de la chaîne en cours à la chaîne précédente, et vice versa. Cette fonction est uniquement disponible dans le mode de sélection des programmes. Autrement dit, pas lorsque les prises AV sont utilisées.

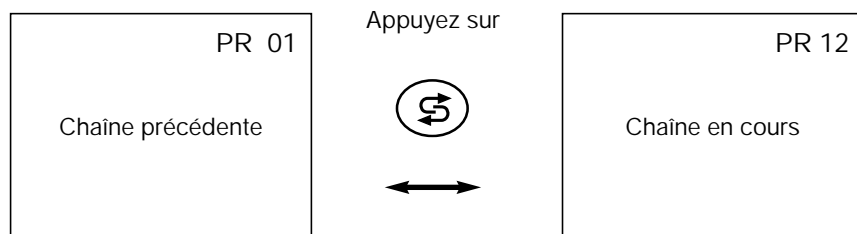

# Réglages de l'image

Caractéristiques de l'image : Ce menu permet de régler les caractéristiques CONTRASTE, COULEUR, LUMIÈRE, DÉFINITION, NORMALISER, SELECTION TONALITÉ, ECO MODE, RÉDUCTION BRUIT, BLACK STRETCHER, ROTATION et SVM.

1. Appuyez sur la touche MENU ● pour afficher le Menu PRINCIPAL.

## Menu PRINCIPAL

2. Appuyez sur la touche MENU ● pour afficher le menu RÉGLAGES D'IMAGE.

## Menu PRINCIPAL

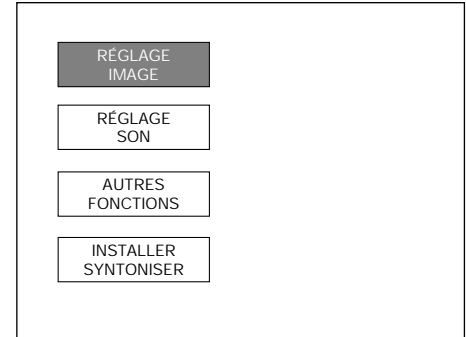

## Menu RÉGLAGES D'IMAGE

3. Appuyez sur les touches Chaîne +/- [CH ▲] / [CH ▼] pour sélectionner une option dans la liste : CONTRASTE, COULEUR, LUMIÈRE, DÉFINITION ou NORMALISER.

L'élément sélectionné s'affichera dans une case bleue.

4. Pour obtenir l'image souhaitée, réglez les caractéristiques de l'image à l'aide des touches Volume +/- C / I .

## Menu RÉGLAGES D'IMAGE

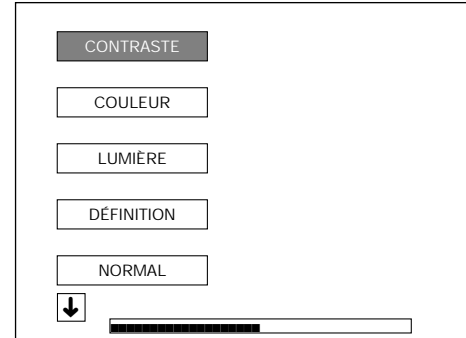

## Menu NORMALISER

Si vous souhaitez normaliser les niveaux vidéo, appuyez sur la touche MENU ● pour appliquer les paramètres d'usine par défaut.

5. Appuyez sur les touches Chaîne +/- [CH ▲] / [CH ▼] pour sélectionner les options SELECTION TONALITÉ, ECO MODE, RÉDUCTION BRUIT, BLACK STRETCHER, ROTATION et SVM.

## Menu NORMALISER

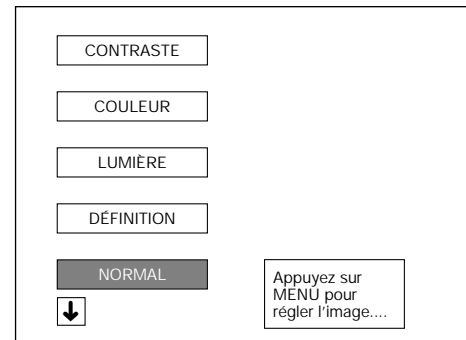

## SELECTION TONALITÉ

6. Sélectionnez SELECTION TONALITÉ et appuyez sur les touches Volume +/- C / I , pour régler la carnation (bleue ou rouge).

## SELECTION TONALITÉ

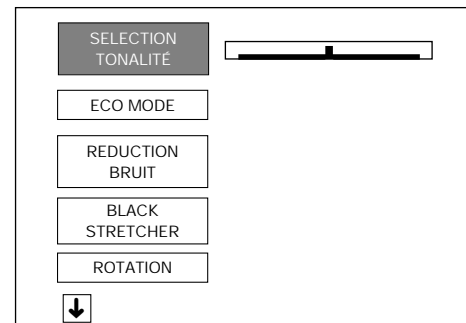

### ECO MODE

7. Sélectionnez ECO MODE " MARCHÉ " pour réduire le contraste dans les zones d'image excessivement blanches.

### ECO MODE

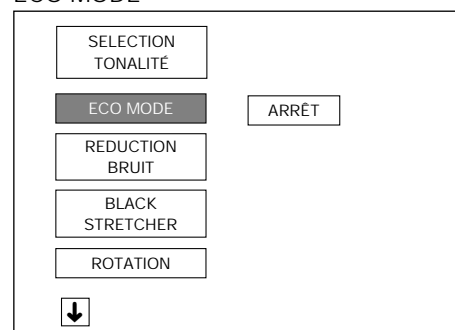

### RÉDUCTION BRUIT

8. Sélectionnez RÉDUCTION BRUIT (AUTO, MOYEN ou MAXI) pour réduire les parasites lorsque vous recevez un signal particulièrement faible et que vous souhaitez améliorer la qualité de l'image.

### RÉDUCTION BRUIT

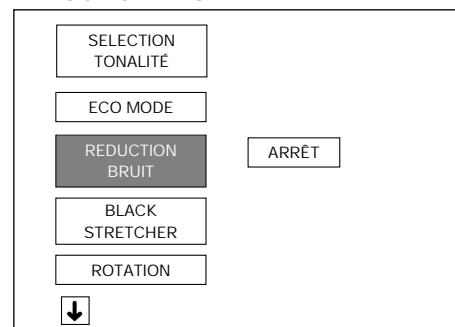

### BLACK STRETCHER

9. Sélectionnez BLACK STRETCHER (MOYEN ou MAXI) pour activer la compensation dynamique dans la zone sombre de l'image.

### BLACK STRETCHER

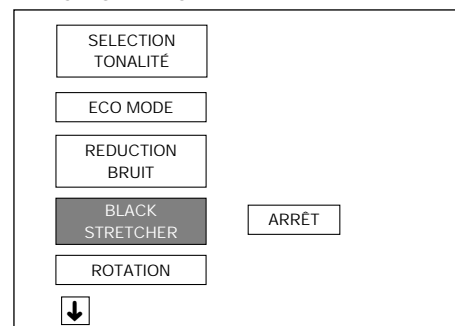

### ROTATION

10. Si l'image est inclinée, sélectionnez ROTATION pour corriger l'inclinaison de l'image.
11. Appuyez sur la touche Chaîne -  pour sélectionner l'option SVM.

### ROTATION

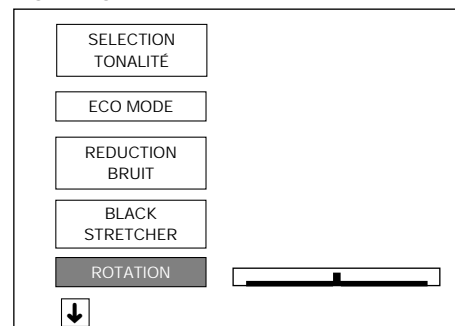

### SVM

12. Sélectionnez SVM (Scan Velocity Modulator) pour changer la résolution de l'image (MARCHÉ ou ARRÊT).
13. Appuyez sur la touche MENU ● pour fermer le menu.

### SVM

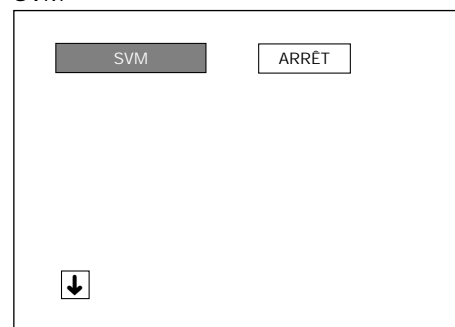

## Menu rapide Mode Large

Ce menu vous permet de sélectionner la largeur de l'image : AUTO (Automatique), PANORAMA, FULL (Plein écran), NORMAL, ZOOM 14:9 ou CINEMA, en appuyant sur la touche Mode large .

Chaque fois que vous appuyez sur la touche Mode large , la largeur de l'image se modifie comme suit :

AUTO \* → PANORAMA → PLEIN → NORMAL → ZOOM 14:9 → CINEMA





4 options s'affichent à l'écran lorsque vous sélectionnez PANORAMA, ZOOM 14:9 ou CINEMA.



**DEFILEMENT V.** : Appuyez sur la touche ROUGE  pour afficher le menu DEFILEMENT vertical.

**TAILLE V.** : Appuyez sur la touche VERTE  pour afficher le menu TAILLE verticale.

**NORMAL** : Appuyez sur la touche JAUNE  pour normaliser le DEFILEMENT et la TAILLE verticaux.

**SORTIE** : Appuyez sur la touche BLEUE  pour quitter menu.

Menu DEFILEMENT V. : Appuyez sur les touches Volume +/-  /  pour régler le DEFILEMENT vertical (BAS/HAUT).

Menu TAILLE V. : Appuyez sur les touches Volume +/-  /  pour régler la TAILLE verticale (PETIT/GRAND).

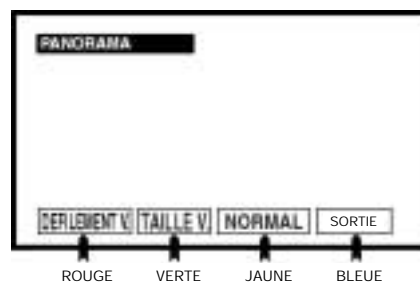
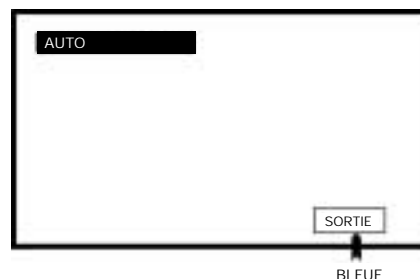
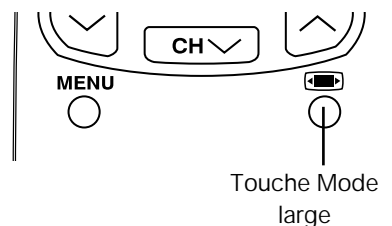

Menu DEFILEMENT V.

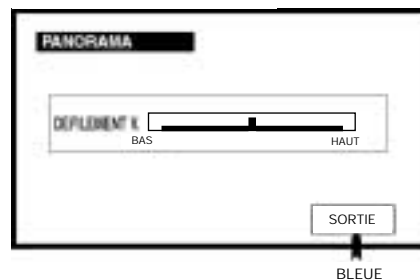

Menu TAILLE V.

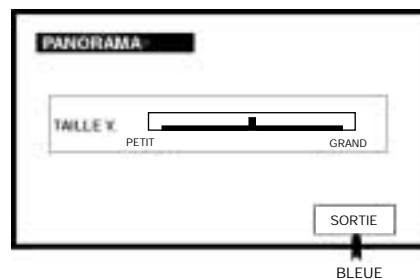

\* **Mode AUTO (code VPS)** : Le signal VPS est envoyé par des stations de télédiffusion avec des informations concernant la taille originale.

Lorsque le téléviseur est en mode **AUTO** et capte le signal VPS, il modifie la taille automatiquement comme suit :

Lorsque le téléviseur reçoit le **code VPS 16:9**, il sélectionne **CINEMA** automatiquement.

Lorsque le téléviseur reçoit le **code VPS 14:9**, il sélectionne **ZOOM 14:9** automatiquement.

Lorsque le téléviseur reçoit le **code VPS 4:3**, il sélectionne **PANORAMA** automatiquement.

Lorsque le téléviseur **NE reçoit PAS** de code VPS, il sélectionne **PANORAMA** automatiquement.

**Source extérieure** : Lorsque vous regardez un programme via la prise Péritel AV-1 et qu'il reçoit des informations au **format 16:9** (via la broche de commande audio-vidéo), il sélectionne **PLEIN** automatiquement.

## ■ Mode Wide (Large) (Informations de détail spéciales)

Informations de détail spéciales concernant PANORAMA, FULL (Plein écran), NORMAL, ZOOM 14:9 et CINEMA (16:9).

4:3

16:9

### PANORAMA

Le Mode Panorama adapte l'image télédiffusée au format 16:9 sans modifier le centre de vision. C'est particulièrement utile pour des programmes comme l'actualité lorsque le speaker au centre de l'image doit être vu clairement.



### PLEIN

Le Mode FULL (Plein écran) vous permet d'adapter l'image au format 16:9 tout en étirant le centre de vision. Il s'agit d'un avantage, par exemple, lorsque vous regardez des compétitions sportives pour lesquelles il n'existe pas de véritable centre fixe de l'image.



### NORMAL

Vous pouvez regarder des programmes au format 4:3 en basculant vers le Mode Normal.



### ZOOM 14:9

Adapte les films diffusés au format 14:9 au Mode 14:9.



### CINEMA (16:9)

Adapte les films diffusés au format 16:9 au mode 16:9, éliminant ainsi les bordures noires.







## Menu rapide 100 Hz

Ce menu vous permet d'accéder aux fonctions suivantes: Mode PAUSE (image figée), Mode ZOOM (agrandissement de l'image), et MODE IMAGE (paramètres audio et vidéo).

1. Appuyez sur la touche MENU 100 Hz  pour afficher le Menu RAPIDE 100 Hz.

### Menu RAPIDE 100 Hz

2. Appuyez sur la touche de couleur correspondante:  
Appuyez sur la touche ROUGE  «PAUSE» pour figer l'image.  
Appuyez sur la touche VERTE  «ZOOM» pour agrandir l'image.  
Appuyez sur la touche JAUNE  «MODE IMAGE» pour commuter les paramètres vidéo et audio.  
Appuyez sur la touche BLEUE  «SORTIE» pour quitter le menu.



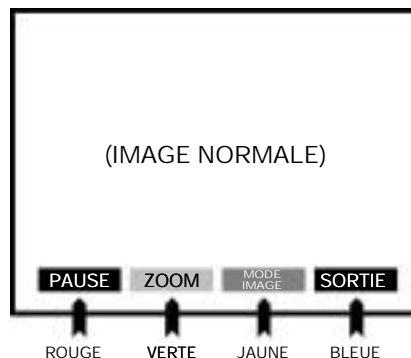

### Menu Rapide 100 Hz



### Mode PAUSE

Dans ce mode, le téléviseur fige l'image en cours.

Vous pouvez également accéder aux fonctions suivantes:

- «PAUSE» MARCHE/ARRET au moyen de la touche ROUGE .
- «ZOOM» MARCHE/ARRET au moyen de la touche VERTE .
- «MODE IMAGE» au moyen de la touche JAUNE .
- «SORTIE» au moyen de la touche BLEUE .

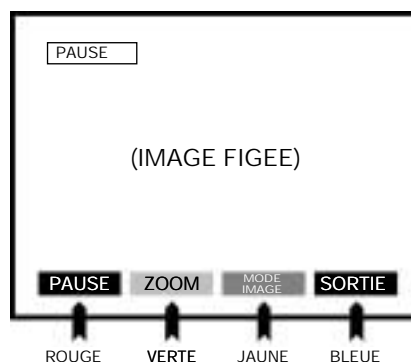

### Mode PAUSE



### Mode ZOOM

Dans ce mode, vous pouvez agrandir l'image et la déplacer en appuyant sur les touches de déplacement du curseur vers le haut / vers le bas / vers la gauche / vers la droite .

Vous pouvez également accéder aux fonctions suivantes:

- «PAUSE» MARCHE/ARRET au moyen de la touche ROUGE .
- «ZOOM» MARCHE/ARRET au moyen de la touche VERTE .
- «SORTIE» au moyen de la touche BLEUE .



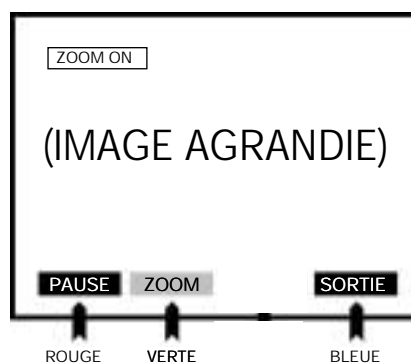

### Mode ZOOM



### MODE IMAGE

Appuyez sur la touche JAUNE  «MODE IMAGE» pour sélectionner les paramètres prédéterminés (vidéo et audio): PRÉRÉGLAGE / CINÉMA / CINÉMA PLUS / TENDRE / PERSONNEL / SPORT / INTENSE / FILMS.

Vous pouvez également accéder aux fonctions suivantes:

- «PAUSE» MARCHE/ARRET au moyen de la touche ROUGE .
- «ZOOM» MARCHE/ARRET au moyen de la touche VERTE .
- «MODE IMAGE» au moyen de la touche JAUNE .
- «SORTIE» au moyen de la touche BLEUE .

### MODE IMAGE

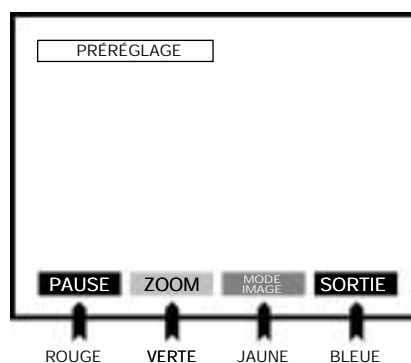

# Réglages audio

## Volume du son des haut-parleurs C / I

Appuyez sur les touches Volume +/- C / I pour augmenter/réduire le niveau du volume. L'indicateur du niveau du volume apparaît à l'écran.

**Remarque:** Pour régler le volume du casque audio, reportez-vous au Menu SON en page 102.

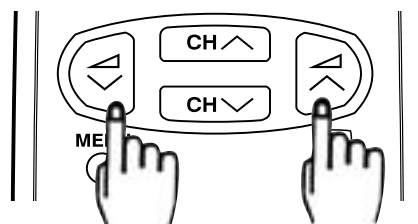

## Bouton de Son muet

Appuyez sur cette touche pour couper le son. SOURD apparaît à l'écran.

Appuyez à nouveau sur cette touche pour rétablir le son.

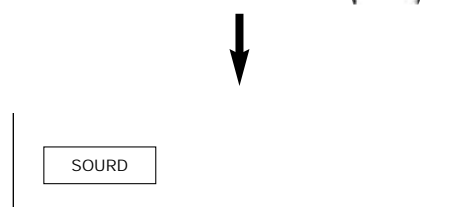
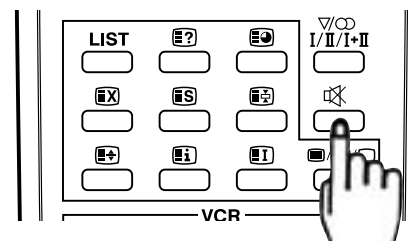

## Touche de mode Son

Appuyez sur cette touche pour modifier le son produit par les haut-parleurs. Le mode de son apparaîtra à l'écran.

En fonction du type de transmission du son, le mode de reproduction du son peut être modifié comme suit :

<p>Lorsque le téléviseur reçoit un programme diffusé en STÉRÉO, le téléviseur commute automatiquement sur STÉRÉO et vous pouvez modifier ce réglage comme suit :</p> <p style="text-align: center;">STEREO ↔ MONO</p>
<p>Lorsque le téléviseur reçoit un programme BILINGUE, le téléviseur sélectionne automatiquement CANAL DOUBLÉ A, et vous pouvez modifier le réglage comme suit :</p> <p style="text-align: center;">DOUBLE LANGA A ↔ DOUBLE LANGA B ↔ DOUBLE LANGA A B ↔ MONO</p>
<p>Lorsque le téléviseur reçoit un programme diffusé en MONO (NICAM), le téléviseur sélectionne automatiquement MONO NICAM, et vous pouvez modifier ce réglage comme suit :</p> <p style="text-align: center;">MONO NICAM ↔ MONO (FM)</p>
<p>Lorsque le téléviseur reçoit un programme diffusé en MONO (FM), le téléviseur sélectionne automatiquement MONO mais le mode de son ne peut être modifié.</p>

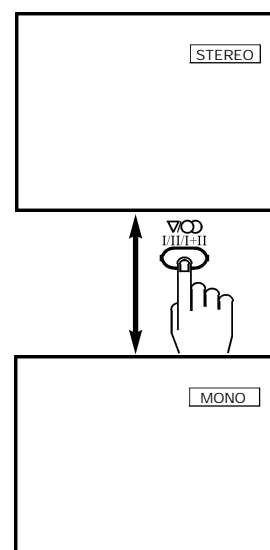

**Remarque:** Voir le Mode Paramètres son (page 102) pour modifier le mode de son du casque audio.

Source extérieure : Lorsque vous regardez un programme via les prises Péritel, AV-1 ou A/V AVANT, la touche de mode Son ne fonctionne pas.

FRANÇAIS

## Mode de paramétrage du son

Le menu RÉGLAGES DE SON vous permet de régler les paramètres optimisant la qualité du son.

1. Appuyez sur la touche MENU ● pour voir le menu PRINCIPAL.
2. Appuyez sur la touche du Curseur INF. F pour sélectionner l'option «RÉGLAGE SON».
3. Appuyez sur la touche MENU ● pour voir le menu RÉGLAGES DE SON.

Menu PRINCIPAL

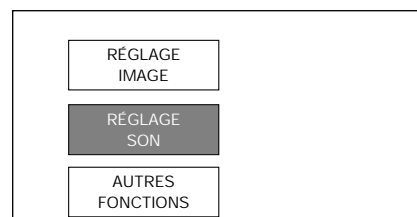

Menu RÉGLAGES DE SON

4. Appuyez sur la touche ROUGE ○ pour sélectionner les HAUT-PARLEURS ou appuyez sur la touche VERTE ○ pour sélectionner les CASQUE.

Menu RÉGLAGES DE SON «HAUT-PARLEURS»

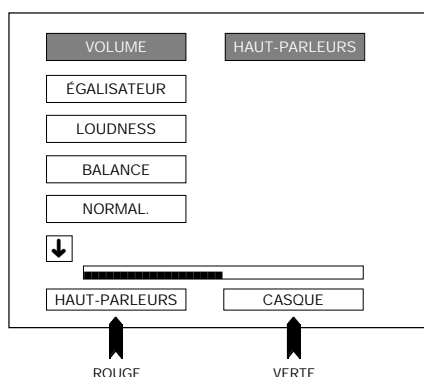

Menu RÉGLAGES DE SON «CASQUE»

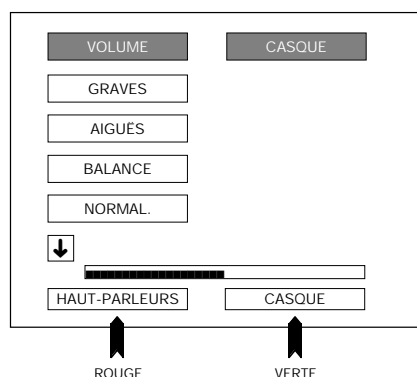

5. Appuyez sur les touches du Curseur SUP. / INF. E / F pour sélectionner une option de la liste :  
 Pour les HAUT-PARLEURS: VOLUME, ÉGALISATEUR, LOUDNESS, BALANCE ou NORMALISER.  
 Pour le CASQUE: VOLUME, GRAVES, AIGUES, BALANCE ou NORMALISER.  
 L'option sélectionnée apparaîtra en lettres blanches sur fond bleu.
6. Réglez la qualité du son selon vos goûts avec les touches du Curseur GAUCHE / DROITE C / I .

Menu «ÉGALISATEUR»

Sélectionnez «ÉGALISATEUR» pour régler l'égalisateur.

- a) Appuyez sur les touches du Curseur GAUCHE / DROITE C / I pour

sélectionner les fréquences suivantes:  
 120 Hz, 500 Hz, 1K Hz, 5 KHz or 10 KHz.

- b) Appuyez sur les touches du Curseur SUP. / INF. E / F pour procéder au réglage.

Remarque: Les réglages de l'égalisateur ne sont pas opérationnels pour la sortie du casque.

Menu «ÉGALISATEUR»

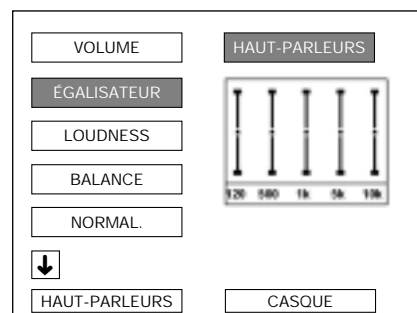

Mode «LOUDNESS»

Sélectionnez «LOUDNESS» pour améliorer la qualité du son [1].

- Appuyez sur les touches du Curseur GAUCHE / DROITE C / I pour sélectionner:

NORMAL, SPÉCIAL ou ARRÊT.

Remarque: Les réglages de le Mode «LOUDNESS» ne sont pas opérationnels pour la sortie du casque.

Menu «LOUDNESS»

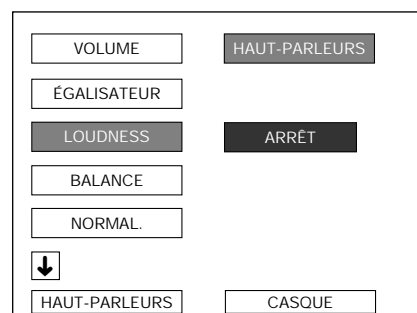

1 La fonction «LOUDNESS» augmente le volume des signaux de basse et de haute fréquence en fonction du réglage du volume.

En mode «NORMAL», en gardant l'amplitude de 1 KHz comme constante de fréquence de référence.

En mode «SPÉCIAL», en gardant l'amplitude de 2 KHz comme constante de fréquence de référence.



### «NORMALISER»

Sélectionnez NORMALISER et appuyez sur la touche MENU ● pour normaliser les niveaux d'audio avec les niveaux de fabrique.

7. Appuyez sur la touche du Curseur INF F pour voir d'autres options :

HAUT-PARLEURS (mode), CASQUE (mode), EFFET SPATIAL, IDENTIFICATION et A.S.L.

### «NORMALISER»

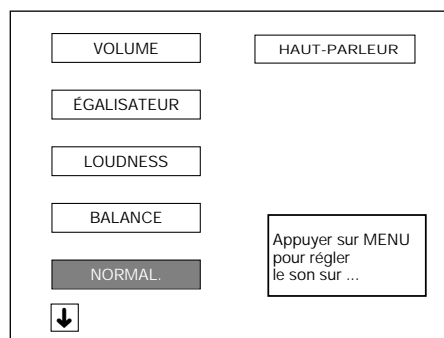

### MODE

8. Appuyez sur les touches du Curseur SUP. / INF. E / F pour sélectionner : HAUT-PARLEURS ou CASQUE.

9. Appuyez sur les touches du Curseur GAUCHE / DROITE C / I pour changer au mode de son, comme indiqué sur la page 10, chapitre «Sélection du mode sonore».

### MODE

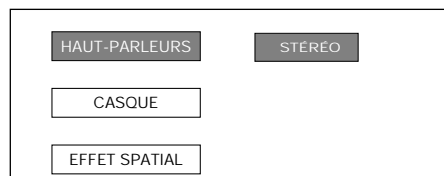

### «EFFET SPATIAL»

Sélectionnez EFFET SPATIAL et appuyez sur les touches du Curseur GAUCHE / DROITE C / I pour activer (MARCHE) ou désactiver (ARRÊT) l'EFFET SPATIAL [1].

### «EFFET SPATIAL»

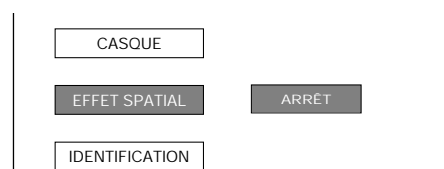

### «IDENTIFICATION»

Sélectionnez «IDENTIFICATION» et appuyez sur les touches du Curseur GAUCHE / DROITE C / I pour activer (MARCHE) ou désactiver (ARRÊT) l'identification automatique du système audio du programme en cours [2].

### «IDENTIFICATION»

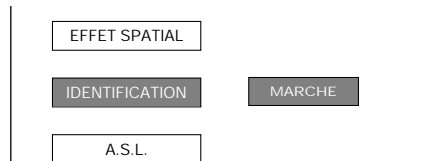

### «A.S.L.» (Automatic Sound Limiter)

Sélectionnez A.S.L. (Automatic Sound Limiter) et appuyez sur les touches du Curseur GAUCHE / DROITE C / I pour activer ou désactiver le Limiteur automatique de son [3].

### «A.S.L.»



10. Appuyez sur la touche TV ● pour fermer le menu.

#### 1 EFFET SPATIAL

EFFET SPATIAL ARRÊT: Il s'agit du son normal sans aucun effet.

EFFET SPATIAL MARCHE: l'effet spatial dépend de, si le signal est MONO ou STÉRÉO.

Lorsque le signal d'origine est MONO, il se produit un effet "Pseudo stéréo".

Lorsque le signal d'origine est STÉRÉO, il se produit un effet spatial, ainsi qu'une expansion de l'image stéréophonique.

#### 2 IDENTIFICATION

IDENTIFICATION MARCHE: Le téléviseur identifie automatiquement le système audio reçu: MONO FM, STÉRÉO ou BILINGUE.

IDENTIFICATION ARRÊT: Désactive l'identification automatique du système audio et commute le son en mode MONO FM. Ce mode peut s'avérer très pratique lorsque le niveau du signal reçu est extrêmement faible. Cette fonction reste indépendante pour chaque programme

3 Limiteur automatique de son (A.S.L) : Assez fréquemment, différentes sources de son n'ont pas le même niveau de volume, par exemple, en passant d'un film à de la publicité. Le Limiteur automatique de son résout ce problème et homogénéise les niveaux du volume.

Remarque : L'EFFET SPATIAL et l'A.S.L n'agissent pas sur les auriculaires (CASQUE).

## Mode de paramétrage des fonctions

Dans ce mode, vous pouvez sélectionner la LANGUE des menus, programmer la connexion (MARCHE MINUTERIE) et de la déconnexion (ARRÊT MINUTERIE) de la TV, voir toutes les fonctions implémentées dans la TV avec la DÉMO et activer la protection pour les enfants (VERROUILLAGE).

1. Appuyez sur la touche MENU ● pour voir le Menu PRINCIPAL.
2. Appuyez sur la touche du Curseur INF. F pour sélectionner l'option «AUTRES FONCTIONS».
3. Appuyez sur la touche MENU ● pour voir le menu AUTRES FONCTIONS.

### Menu AUTRES FONCTIONS

4. Appuyez sur les touches du Curseur SUP./INF. E /F pour sélectionner une option de la liste : LANGAGE, MARCHE MINUTERIE, ARRÊT MINUTERIE, DÉMO ou VERROUILLAGE. L'option sélectionnée apparaîtra en lettres blanches sur fond bleu.

### Menu LANGAGE

5. Appuyez sur la touche Curseur de DROITE I pour sélectionner la liste des langues
6. Appuyez sur les touches du Curseur SUP./INF. E /F pour sélectionner la langue des menus.  
La langue sélectionnée apparaîtra en lettres blanches.
7. Appuyez sur la touche VERTE ● pour mémoriser.
8. Appuyez sur la touche TV ● pour fermer le menu.

### Menu MARCHE MINUTERIE

La connexion temporisée est utilisée pour programmer l'allumage de la TV 24 heures sur 24.

5. Appuyez sur la touche Curseur de DROITE I pour sélectionner l'"HEURE" en lettres blanches (heure actuelle).
6. Programmer l'HEURE ACTUELLE :  
Pour que la connexion fonctionne, il est nécessaire de régler l'heure.

Réglage automatique de l'HEURE : Si vous êtes en train de recevoir un programme avec Télétex, l'HEURE est automatiquement synchronisée avec la montre du Télétex.

\* Important : Si vous êtes en train de recevoir un signal par satellite ou s'il n'est pas automatiquement synchronisée à l'heure actuelle, réalisez le réglage de façon manuelle.

Réglage Manuel de l'HEURE : Appuyez sur les touches numériques 0 à 9 pour introduire l'heure actuelle.

7. Réglage de l'heure de connexion : Sélectionnez "MARCHE" en lettres blanches avec la touche F et appuyez sur les touches numériques 0 à 9 pour régler l'heure à laquelle vous souhaitez que la TV soit connectée.  
La touche VERTE ● sert à annuler l'heure de connexion.
8. Appuyez sur la touche MENU ● pour fermer le menu.
9. Appuyez sur la touche SOMMEIL (æ TV) de la commande à distance pour passer la TV au mode SOMMEIL (Stand-by).

Lors qu'arrivera l'heure programmée, la TV sera automatiquement connectée.

\* Par sécurité, lorsque personne n'est en train de regarder la TV au moment où elle est automatiquement connectée, cette dernière sera automatiquement arrêtée au bout de 120 minutes, si durant cette période on appuie sur une touche quelconque de la commande à distance la TV continuera de fonctionner

Remarque : En cas de coupure de courant, le câble secteur est débranché ou la TV s'éteint avec l'interrupteur principal (®), toutes les données de la connexion (MARCHE MINUTERIE) sont annulées.

### Menu PRINCIPAL

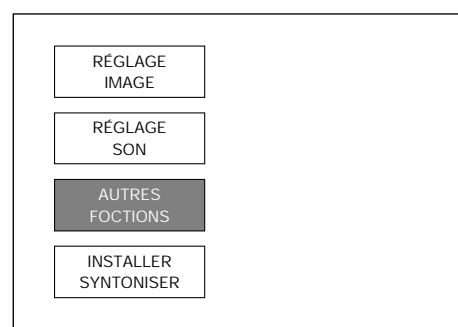

### Menu AUTRES FONCTIONS-LANGAGE-

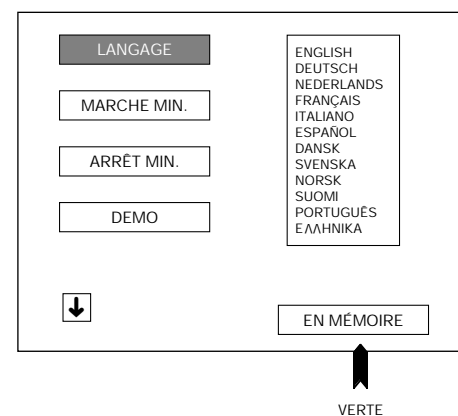

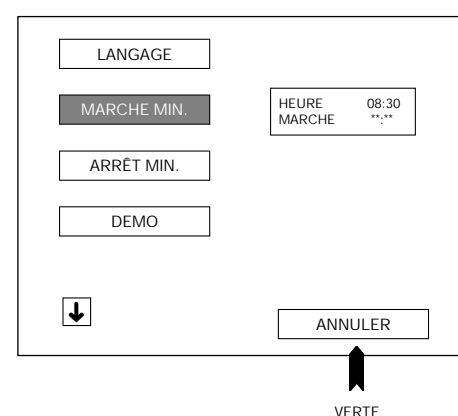

### Menu MARCHE MINUTERIE



### Menu ARRÊT MINUTERIE

Avec la déconnexion (ARRÊT MINUTERIE), il est possible de programmer la TV qui s'éteint et passe au mode sommeil (Stand-by), après une période prédéterminée, (30, 60, 90 ou 120 minutes).

5. Appuyez sur la touche Curseur de DROITE  pour sélectionner "ARRÊT".

6. Appuyez sur les touches du Curseur SUP./INF.  /  pour programmer le temps souhaité. Le temps sélectionné apparaîtra en lettres blanches.

Sélectionnez "ARRÊT" pour déprogrammer la déconnexion.

7. Appuyez sur la touche VERTE  pour mémoriser.

8. Appuyez sur la touche MENU  pour fermer le menu.

Passé le temps programmé, la TV s'éteindra et passera au mode sommeil (Stand-by).

Remarque : La déconnexion est déprogrammée si l'on passe au mode sommeil (Stand-by) avec la touche (æ TV) de la télécommande ou si la TV est éteinte avec l'interrupteur principal (®).

### Menu ARRÊT MINUTERIE

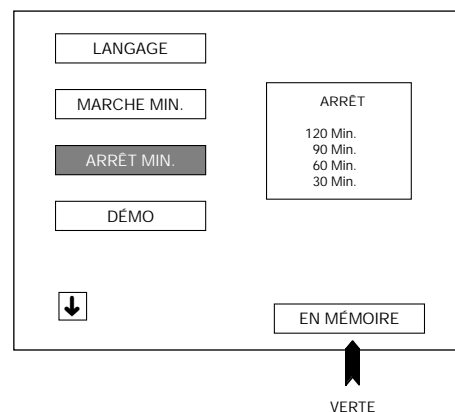

## DÉMO (Démonstration)

Cette fonction vous permet de voir toutes les fonctions et menus sur votre TV.

1. Appuyez sur la touche MENU  pour voir le menu PRINCIPAL.

2. Appuyez sur la touche du Curseur INF.  pour sélectionner l'option «AUTRES FONCTIONS».

3. Appuyez sur la touche MENU  pour voir le menu AUTRES FONCTIONS.

4. Appuyez sur la touche du Curseur INF.  pour sélectionner "DÉMO". L'option sélectionnée apparaîtra en lettres blanches sur fond bleu.

L'option sélectionnée apparaîtra sur fond bleu.

5. Appuyez sur la touche MENU  pour commencer la démonstration.

6. Appuyez sur n'importe quelle touche pour sortir de la démonstration.

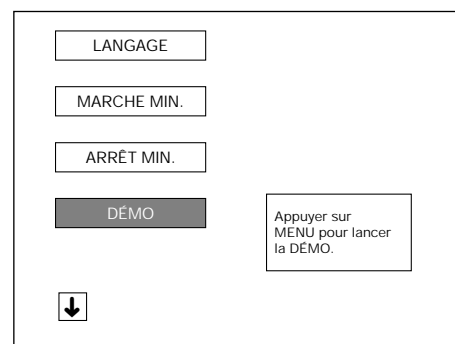

## Pré-programmation automatique et classement des canaux (SCA: système de classement automatique des canaux)

Cette fonction vous permet d'éviter les procédures fastidieuses de pré-programmation des canaux. Il vous suffit de suivre les instructions ci-dessous pour sauvegarder automatiquement tous les canaux réels (aériens et câbles) dans la mémoire du TV.

1. Appuyez sur la touche MENU ● pour voir le menu PRINCIPAL.
2. Appuyez sur la touche du Curseur INF. F pour sélectionner l'option «INSTALLER SYNTONISER».
3. Appuyez sur la touche MENU ● pour voir le le menu INSTALLATION.

### Menu INSTALLATION

4. Appuyez sur la touche du Curseur SUP. E pour sélectionner "INIT" (INITIALISER).
5. Appuyez sur la touche de MENU ● pour lancer l'AUTO INSTALLATION.

### Langue

6. Appuyer sur la touche ROUGE ● pour sélectionner la langue des menus.
7. Appuyer sur la touche BLEUE ● pour continuer.

### Pays

8. Appuyer sur la touche ROUGE ● pour sélectionner le pays.
- 8.1 Si vous sélectionnez tous les pays exceptés la France et le Royaume Uni, le téléviseur lance la recherche d'abord en mode B/G.
- 8.2 Si vous sélectionnez la France, le téléviseur lance la recherche d'abord en mode L/L' et ensuite en mode B/G.
- 8.3 Si vous sélectionnez le Royaume Uni, le téléviseur lance la recherche en mode I.
9. Appuyer sur la touche BLEUE ● pour continuer et suivez les instructions de l'écran

### Chaînes en mémoire

Lorsque la recherche automatique est achevée, le menu "Chaînes en mémoire" apparaît à l'écran.

Si vous souhaitez renommer les chaînes ou en changer l'ordre, voir à la page 92 le paragraphe "Chaînes en mémoire".

### Menu PRINCIPAL

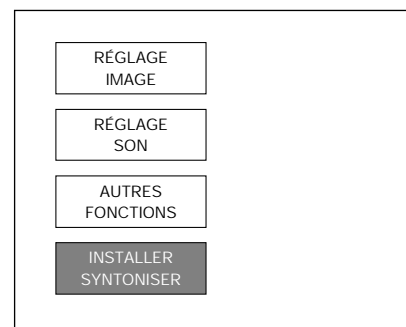

### Menu INSTALLATION

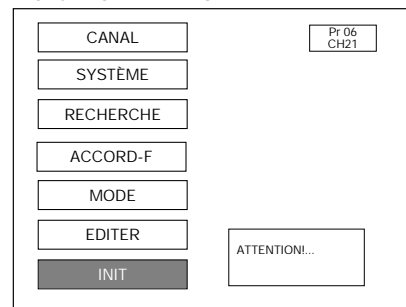

### Langue

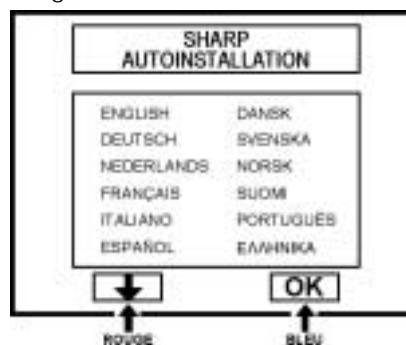

### Pays

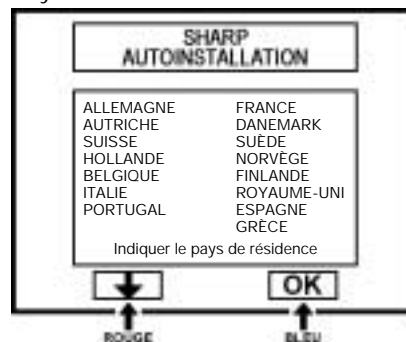

### Chaînes en mémoire

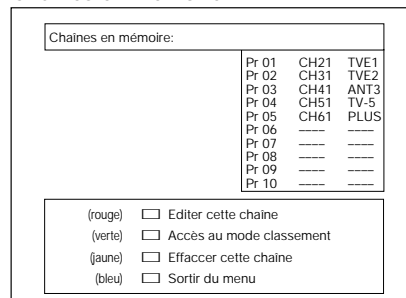

## Pré-programmation manuelle des canaux (pré-programmation utilisant les numéros réels des canaux)

1. Sélectionnez le numéro de programmation du canal que vous voulez pré-programmer en utilisant les touches 0-9 du clavier numérique.
2. Appuyez sur la touche MENU ● pour afficher le menu PRINCIPAL à l'écran.

3. Appuyez sur la touche du Curseur INF. F pour sélectionner l'option «INSTALLER SYNTONISER».
4. Appuyez sur la touche MENU ● pour voir le menu INSTALLATION.

### Menu PRINCIPAL

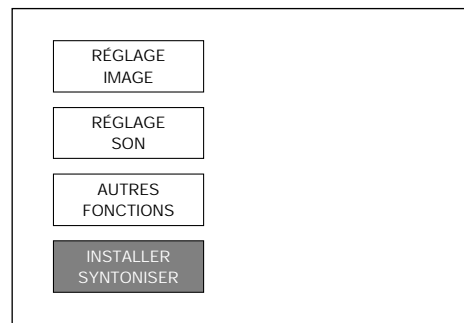

### Menu INSTALLATION SYSTÈME

5. Appuyez sur la touche de déplacement du curseur vers le bas F et sélectionner «SYSTÈME» (lettres blanches sur fond bleu)
6. Appuyez sur la touche flèche à DROITE I et sélectionner l'option B/G ou L/L' en lettres blanches, avec les touches de déplacement E /F .
7. Appuyez sur la touche flèche à GAUCHE C et sélectionner l'option «CANAL» avec la touche de déplacement E .

### Menu INSTALLATION SYSTÈME

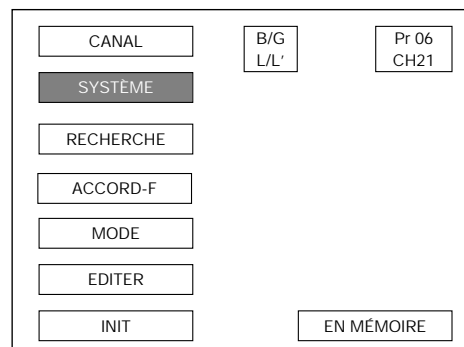

### Menu INSTALLATION CANAL

8. Appuyez sur la touche flèche à DROITE I et sélectionner l'option CH/CC.
9. Appuyez sur la touche flèche en BAS F et sélectionner Antenne (CH) ou Câble (CC) en lettres blanches.
10. Entrer le numéro du canal à mémoriser en appuyant sur les touches 0-9.
11. Mémoriser avec la touche VERTE ○.
12. Appuyez sur la touche MENU ● pour effacer le menu.
13. Répéter ces opérations pour mémoriser d'autres canaux.

### Menu INSTALLATION CANAL

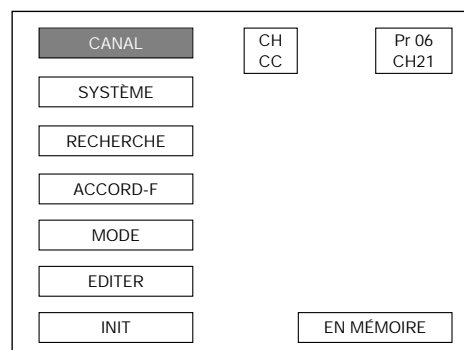

VERTE

## Pré-programmation manuelle des canaux (pré-programmation utilisant la fréquence de syntonisation)

1. Sélectionnez le numéro de programmation du canal que vous voulez pré-programmer en utilisant les touches 0-9 du clavier numérique.
2. Appuyez sur la touche MENU ● pour afficher le menu PRINCIPAL à l'écran.
3. Appuyez sur la touche du Curseur INF. F pour sélectionner l'option «INSTALLER SYNTONISER».
4. Appuyez sur la touche MENU ● pour voir le menu INSTALLATION.

### Menu PRINCIPAL

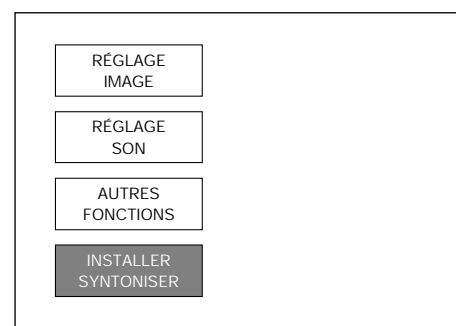

### Menu INSTALLATION SYSTÈME

5. Appuyez sur la touche BAS F et sélectionner «SYSTÈME» (lettres blanches sur fond bleu)
6. Appuyez sur la touche flèche à DROITE I et sélectionner l'option B/G ou L/L' en lettres blanches, avec les touches de déplacement E /F .
7. Appuyez sur la touche flèche à GAUCHE C et sélectionner l'option «CANAL» avec la touche de déplacement E .

### Menu INSTALLATION SYSTÈME

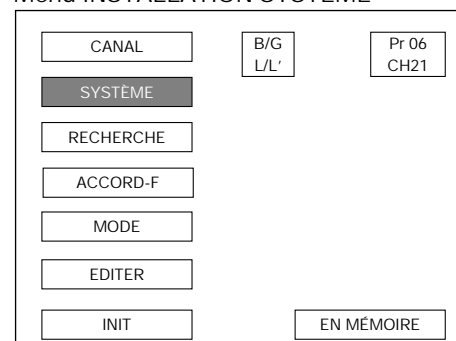

### Menu INSTALLATION CANAL

8. Appuyez sur la touche flèche à DROITE I et sélectionner l'option CH/CC.
9. Appuyez sur la touche flèche en BAS F et sélectionner Antenne (CH) ou Câble (CC) en lettres blanches.
10. Appuyez sur la touche flèche à GAUCHE C et sélectionner CANAL.
11. Appuyez sur la touche flèche en BAS F et sélectionner RECHERCHE (lettres blanches sur fond bleu).

### Menu INSTALLATION CANAL

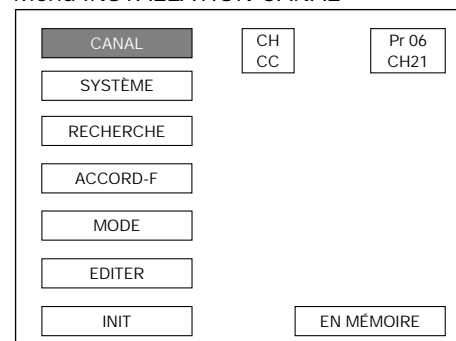

### Menu INSTALLATION RECHERCHE

12. Appuyez sur la touche flèche à GAUCHE/DROITE C / I pour passer du canal sélectionné au précédent ou au suivant.
13. Mémoriser avec la touche VERTE ○.
14. Appuyez sur la touche MENU ● pour effacer le menu.
15. Répéter ces opérations pour mémoriser d'autres canaux.

### Menu INSTALLATION RECHERCHE

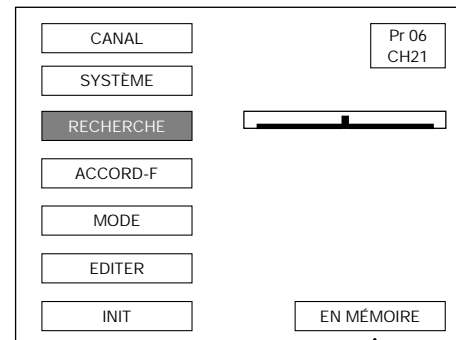

VERTE

## Lorsque la pré-programmation a été effectuée

Les fonctions suivantes sont accessibles pour les canaux pré-programmés :

### A Syntonisation fine

Lorsqu'un canal de programmation pré-programmé n'est pas syntonisé très précisément, vous pouvez en affiner la syntonisation en sélectionnant ce mode.

1. Utilisez les touches 0-9 du clavier numérique pour sélectionner le numéro du canal de programmation que vous voulez syntoniser.
2. Appuyez sur la touche MENU ● pour afficher le menu PRINCIPAL à l'écran.
3. Appuyez sur la touche du Curseur INF. F pour sélectionner l'option «INSTALLER SYNTONISER».
4. Appuyez sur la touche MENU ● pour voir le menu INSTALLATION.
5. Appuyez sur la touche de déplacement du curseur vers le bas F pour sélectionner l'option ACCORD FIN.( lettres blanches sur fond bleu)
6. Réglez la qualité de l'image jusqu'à ce qu'elle soit optimale, en utilisant les touches de déplacement du curseur vers la gauche/vers la droite C / I .
7. Mémorisez avec la touche VERTE ○.
8. Appuyez sur la touche MENU ● pour effacer l'écran d'affichage.
9. Répétez la procédure ci-dessus si vous souhaitez régler d'autres canaux de programmation.

### B Mode

Cette fonction vous permet de sélectionner les options TV, VCR et SAUT. Suivez d'abord la procédure décrite aux points 1, 2, 3 et 4 ci-dessus. Le menu INSTALLATION s'affiche à l'écran.

5. Appuyez sur la touche de déplacement du curseur vers le bas F pour sélectionner l'option MODE.(lettres blanches sur fond bleu).
6. Appuyez sur la touche de déplacement du curseur vers la droite I pour ouvrir le menu MODE.
7. En utilisant les touches de déplacement du curseur vers le haut/vers le bas E / F , sélectionnez les options suivantes :
  - TV : Si le signal TV est trop faible, il est possible que l'image tremble. Dans ce cas, activez le mode TV.
  - VCR : Dans certains cas, la partie supérieure de l'image peut faire l'objet d'une distorsion lorsque l'appareil reçoit le signal d'un magnétoscope via la fiche RF du téléviseur. Le MODE VCR améliore généralement la qualité de l'image si ce problème se présente à vous.
  - SAUT : Cette fonction vous permet de sauter les canaux que vous ne souhaitez pas visualiser lorsque vous utilisez les touches du sélecteur de canal (CH ^ / CH V).
8. Mémorisez avec la touche VERTE ○.
9. Appuyez sur la touche MENU ● pour effacer l'écran d'affichage.
10. Répétez la procédure ci-dessus si vous souhaitez régler d'autres canaux de programmation.

### Menu PRINCIPAL

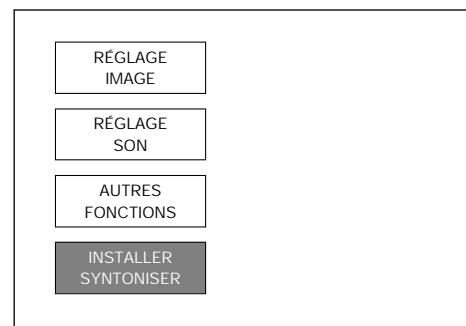

### Menu INSTALLATION

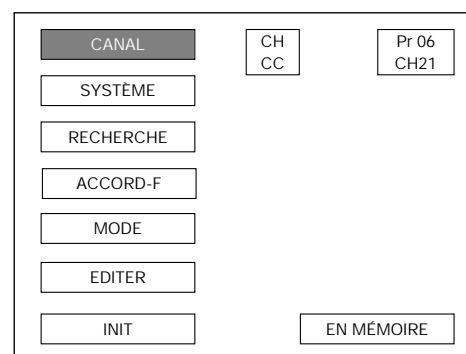

### Menu INSTALLATION ACCORD FIN

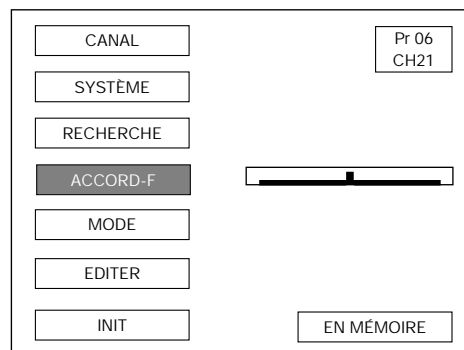

VERTE

### Menu INSTALLATION MODE

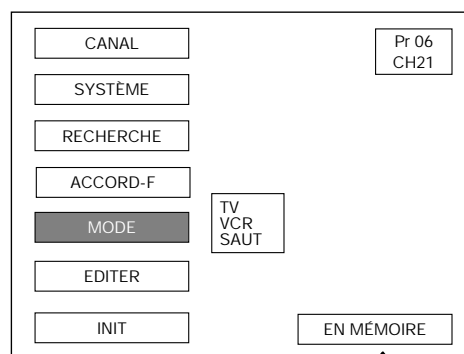

VERTE

## Autres caractéristiques

### Bouton TV/VIDEO (TV/VIDEO)

Ce bouton vous permet de sélectionner l'une des sources d'entrée du téléviseur.

1. Lorsque la touche TV/VIDEO ● est enfoncée pour la première fois, le menu TV/Vidéo apparaît et le mode TV passe en mode VIDEO. L'écran du dernier mode VIDEO s'affiche.
2. Appuyez sur le bouton COLORE correspondant ○ pour sélectionner l'une des sources d'entrée comme indiqué sur l'illustration. Si vous appuyez sur l'un des boutons colorés ○ en cours de mode VIDEO, le menu TV/Vidéo apparaît à nouveau.

**Remarque :** Chaque fois que le bouton coloré correspondant ○ est enfoncé, les modes AV1/S-VIDEO et AVANT/FACE AV S-VIDEO changent comme suit.

Touche VERTE ○ : AV-1 ↔ S-VIDEO

Touche BLEUE ○ : AVANT ↔ FACE AV S-VIDEO

L'entrée sélectionnée apparaît à l'écran.

3. Appuyez à nouveau sur la touche TV/VIDEO ● pour quitter le menu et faire passer le mode VIDEO en mode TV.

### Bouton CLOCK (Horloge) 🕒

Appuyez sur la touche pour afficher l'heure actuelle.

**Remarque :** Cette fonction est active uniquement si la station sélectionnée diffuse un signal télétexte.

### Prise casque audio

La prise casque audio est située derrière le clapet.

Comment ouvrir le clapet : Appuyez sur le dessus du clapet, ouvrez-le légèrement, insérez un doigt et tirez pour ouvrir.

1. Appuyez sur la touche MENU ● pour afficher le menu PRINCIPAL.
2. Appuyez sur la Touche du Curseur INF. F pour sélectionner RÉGLAGE SON.
3. Appuyez sur la Touche MENU ● pour voir le menu RÉGLAGE SON.
4. Appuyez sur la touche VERTE ○ pour sélectionner VOLUME CASQUE AUDIO.
5. Réglez le volume du casque audio à l'aide des touches Volume +/- C / I .

**Attention :** Pour protéger les oreilles, réduisez le son du casque audio avant de le connecter.

6. Assurez-vous que la prise du casque audio est insérée entièrement.
7. Appuyez sur la touche MENU ● pour fermer le menu.

**Remarque :** L'effet SPATIAL EXPANDER ne peut être ajusté pour le casque audio.

Menu TV/Vidéo

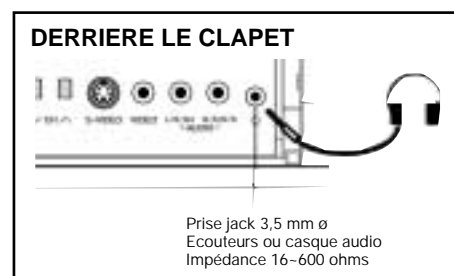
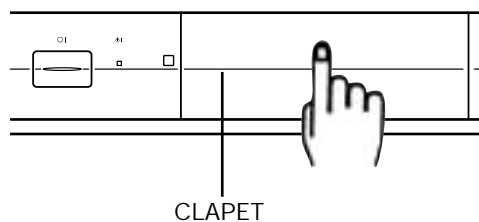
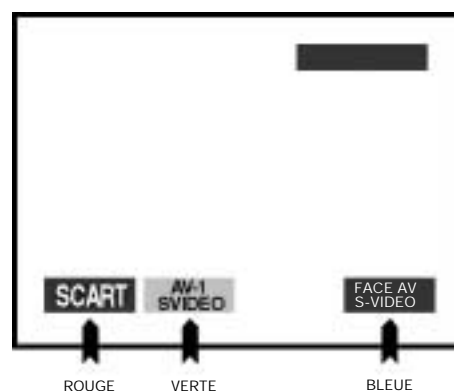



## Mode VIDEO

Un magnétoscope SHARP peut être commandé à l'aide de la télécommande du téléviseur.

Touches Chaîne +/- (Magnétoscope) CH  / 

Ces touches permettent de changer les chaînes et de régler le temporisateur.

Touche Lecture 

Appuyez sur cette touche pour démarrer la lecture.

Touche Enregistrement 

Appuyez sur cette touche pour démarrer l'enregistrement. La cassette sera éjectée si elle est protégée contre l'enregistrement.

Touche Arrêt 

Appuyez sur cette touche pour arrêter la lecture ou l'enregistrement.

Bouton d'alimentation ( | Magnétoscope)





Appuyez sur ce bouton pour mettre votre magnétoscope sous tension.

Touche Avance rapide/recherche avant d'images 



Touche Rembobiner/recherche arrière d'images 

Ces deux touches ont la fonction suivante :

### Avance et rembobinage rapides

1. Pour vous déplacer plus rapidement sur la bande, appuyez sur la touche Arrêt  et ensuite sur les touches  ou  pour avancer ou rembobiner la cassette.
2. Appuyez sur la touche Arrêt  pour arrêter l'avance ou le rembobinage.

### Recherche d'images

1. Pendant la lecture, appuyez sur la touche  pour une recherche avant d'images ou sur la touche  pour une recherche arrière d'images.
2. Appuyez sur la touche Lecture  pour rétablir la lecture normale.

Consultez le mode d'emploi de votre magnétoscope pour plus d'informations.

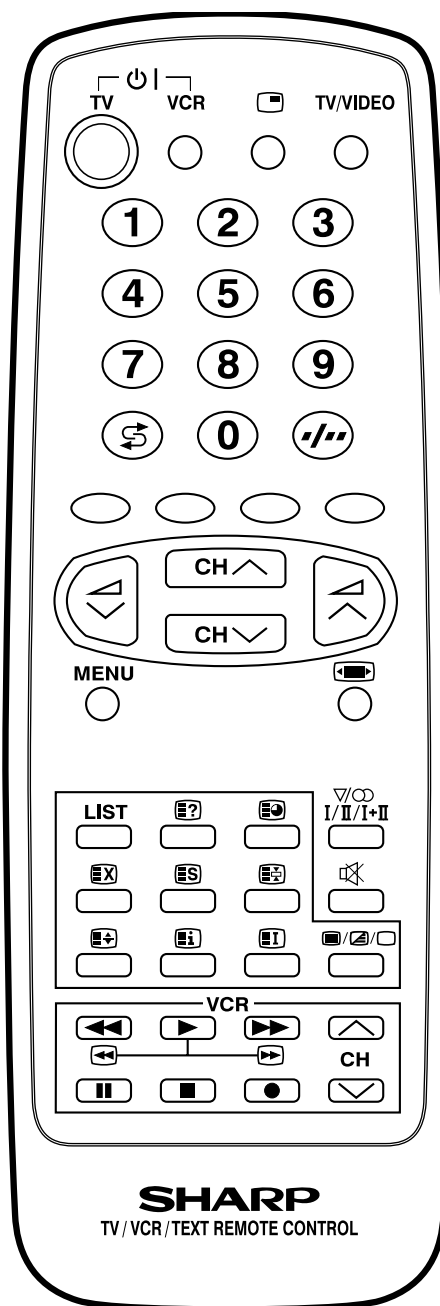

## Mode TELETEXTE

### Ⓐ Qu'est-ce que le télétexte?

Le télétexte est un service d'information, organisé comme un magazine, proposé par certaines stations de télévision en plus de la télédiffusion. Votre téléviseur reçoit des signaux télétextes spéciaux émis par une station de télévision, traite les informations et les affiche sous forme graphique à l'écran. Actualité, météo et sport, cours boursiers, programmes TV et sous-titrage pour les sourds et les malentendants sont quelques-uns des nombreux services disponibles via le Télétexte. Les informations télétextes sont organisées à peu près comme un magazine : suivants des pages et sous-pages. L'unité de base d'informations affichée est la page. Une sous-page fait partie d'une série de pages.

Le réception du télétexte est contrôlée par l'utilisation de la télécommande. Consultez les descriptions de touches appropriées pour le fonctionnement des fonctions du télétexte.

### Ⓑ Fonctions télétexte

En fonction du programme TV, chaque page de télétexte est transmise à l'aide d'un système différent. Votre téléviseur SHARP est réglé pour recevoir 2 systèmes Télétexte, à savoir FLOF et LISTE, qui sont automatiquement identifiés par le récepteur.

L'utilisateur peut facilement les identifier suivant la manière dont ils apparaissent à l'écran.

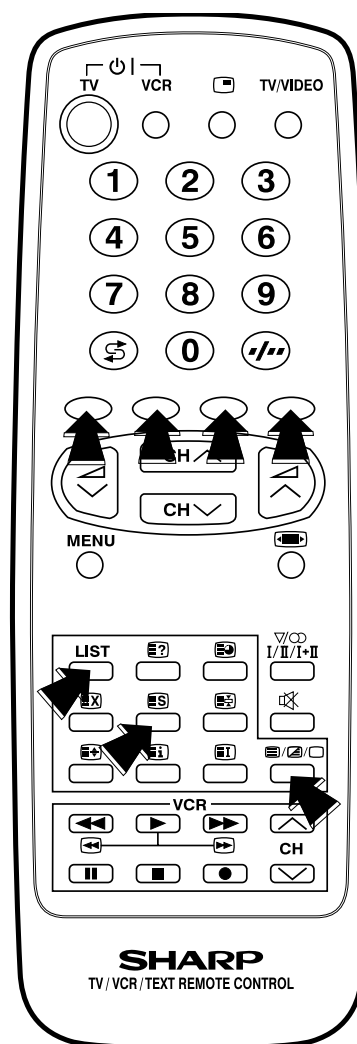
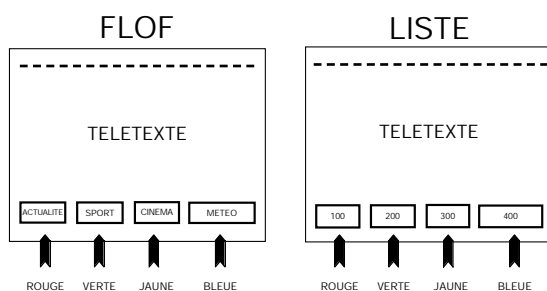

### Ⓒ Pour activer et désactiver le télétexte

1. Sélectionner une chaîne télévisée diffusant le programme télétexte à consulter.
2. Appuyer sur la touche TEXT/MIX/PICTURE pour sélectionner le mode Télétexte.
3. Appuyer sur la touche TEXT/MIX/PICTURE (deux fois) pour quitter le mode Télétexte.

## Fonctions TEXT de base

### ■ Sélection de page

#### a) Sélection de page rapide

Sélectionner la chaîne appropriée.

Appuyer une seule fois sur la touche TEXT/MIX/PICTURE pour passer en mode Télétexte.

Pour rappeler un numéro de page affiché dans les parenthèses en couleur, appuyer simplement sur la touche de couleur correspondante.

#### b) Touches numériques 0-9

Entrer un numéro de page désiré avec les touches numériques 0-9. (Pour sélectionner la P.100 : entrer 1, 0, 0.)

#### c) Sélecteur de page (HAUT/BAS)



Vous pouvez séquentiellement sélectionner les numéros de page.

En appuyant sur les touches E /F

## Autres fonctions Télétex

### Ⓐ Touche TEXT/MIX/PICTURE

En mode TV : Appuyer sur la touche TEXT/MIX/PICTURE    pour passer en mode Télétex.

En mode télétex: Appuyer sur la touche TEXT/MIX/PICTURE    pour incruster l'émission télétex sur un programme TV actuel (mode mixte).

En mode mixte : Appuyer de nouveau sur la touche pour retourner à l'écran normal.

### Ⓑ Touche HALF-PAGE **S**

Chaque fois que vous appuyez sur la touche, la moitié supérieure/inférieure de la page télétex est agrandie et affichée à l'écran.

### Ⓒ Touche HOLD **a**

N'importe quelle page ou sous-page de télétex peut être gardée à l'écran en appuyant sur la touche HOLD **a** . Appuyer de nouveau sur cette touche pour annuler le mode GARDER.

### Ⓓ Touche REVELER **d**

Appuyer sur cette touche pour afficher des informations masquées telles que la réponse à une question. Appuyer de nouveau sur cette touche pour masquer les informations.



### Ⓔ Touche CLOCK **f**

En mode TV : Lorsque signal télédiffusé est transmis avec des données TEXT, appuyer sur cette touche pour afficher des informations en temps réel dans le coin supérieur droit de l'écran.

En mode Télétex : lorsqu'une page Télétex sélectionnée comporte des sous-pages masquées ou des pages temporisées, celles-ci peuvent être affichées de la manière suivante :

1. En appuyant sur la touches CLOCK **f** . L'écran affichera 

-	+	XXX / 0001
---	---	------------



2. A l'aide de la touche ROUGE  , vous pouvez sélectionner la page précédente, tandis qu'avec la touche VERTE  , vous pouvez aller à la page suivante. Ces deux touches sont illustrées sur l'écran par les signes (←) et (+).

REMARQUE : Vous pouvez utiliser cette touche avec la touche CANCEL **k** . Vous pouvez alors regarder le programme télévisé jusqu'à ce que la sous-page ait été trouvée. L'icône "TXT" dans l'angle supérieur gauche de l'écran change lorsque la page a été trouvée.

Appuyer sur la touche TEXT/MIX/PICTURE    pour visualiser la sous-page.

### Ⓕ Touche CANCEL **k**

Cette touche permet d'annuler les informations télétex et de restaurer l'image TV. "TXT" L'indication s'affiche à l'écran.

Le programme télévisé ne peut pas être changé ici tant que le mode Télétex/Supprimé est actif. Lorsque les informations du télétex changent, l'indication de la page masquée ou une autre indication de pages spéciales s'affiche à l'écran. Pour annuler la suppression, appuyer sur la touche TEXT/MIX/PICTURE    pour afficher le télétex complet.

REMARQUES : Vous pouvez combiner cette touche avec la touche Horloge en attendant les sous-pages.

### Ⓖ Touche LISTE

Cette touche permet de forcer le Télétex en mode LISTE. Autrement dit, la ligne 24 (ligne inférieure du Télétex) n'affichera pas d'informations transmetteur, uniquement les pages que vous avez mémorisées précédemment dans la mémoire.

Pour plus d'informations sur - Liste Mémoire de pages télétexes - (page 114).

Appuyer de nouveau sur la touche LISTE pour quitter le mode LISTE et identifier à nouveau le système (FLOF).

### Ⓗ Touche RESET **h**

Appuyer sur la touche Reset **h** pour retourner à la page d'index et quitter le mode Télétex.

### Ⓐ Touche INDEX **j**

Pour le système FLOF/LISTE :

Appuyer sur la touche Index **j** pour retourner à la page d'index.

## Opération TEXTE avancée -Mode LISTE-

### Liste Mémoire de pages télétextes

#### a) Comment mémoriser des pages

Votre téléviseur peut mémoriser 40 numéros de pages télétextes pour obtenir rapidement des informations télétextes.

Quatre numéros de pages télétextes peuvent être mémorisés dans chaque position des programmes 1 à 9, soit un total de 36 pages.

Un seul programme avec 4 numéros de page peut être mémorisé dans les positions de programmes 10 à 99. Si vous tentez de mémoriser plus de 4 numéros de page dans une position de programme entre 10 et 99, les numéros de pages précédemment mémorisés sont effacés.

Sélectionner le numéro du programme où vous souhaitez enregistrer des numéros de pages télétextes.

1. Appuyer sur la touche TEXT/MIX/PICTURE  pour entrer en mode Télétexte.
2. Appuyer sur la touche LISTE pour passer du système FLOF au mode LISTE.
3. Appuyer sur une touche de couleur correspondant aux parenthèses en couleur à l'écran pour mémoriser le numéro de la page.
4. Entrer le numéro de page du télétexte à l'aide des touches numériques 0 ~ 9 (entrer trois chiffres) ou les touches du sélecteur de canal E / F .
5. Répéter les étapes 3 et 4 pour introduire tous les numéros de pages désirés.
6. Appuyer sur la touche STORE (G) pour mémoriser les numéros de pages de votre choix. Le symbole "STORE" apparaît à l'écran.
7. Appuyer sur la touche MENU ● pour quitter le mode télétexte.

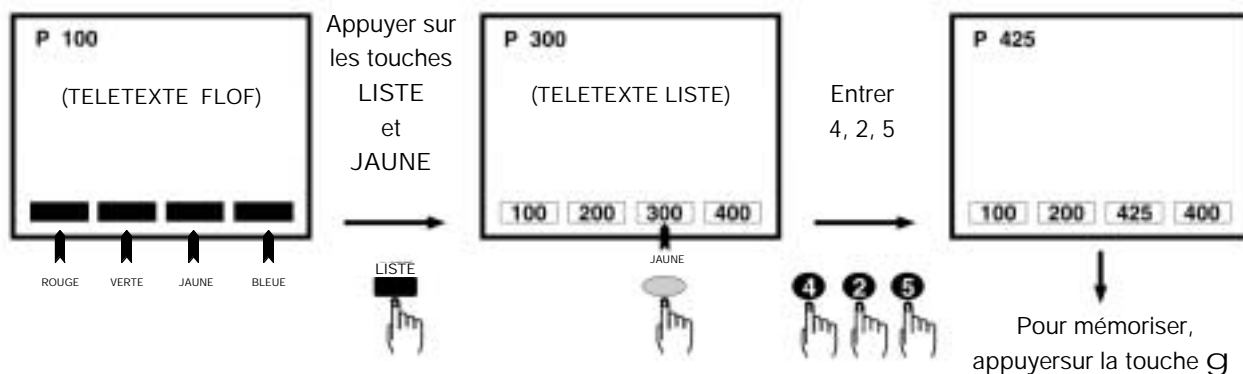

#### b) Sélection de page rapide - mode LISTE -

1. Sélectionner le programme approprié.
2. Appuyer sur la touche TEXT/MIX/PICTURE  pour entrer en mode Télétexte.
3. Appuyer sur la touche LISTE pour passer du système FLOF au mode LISTE.
4. Pour rappeler un numéro de page affiché dans les parenthèses en couleur, appuyer simplement sur la touche de couleur correspondante.
5. Appuyer de nouveau sur la touche "LISTE" pour revenir au système FLOF.

# Verrouillage (Protection)

La fonction VERROUILLAGE (Protection) permet de bloquer l'accès à des programmes de TV pour qu'ils ne soient pas vus sans votre supervision. Par exemple si vous désirez installer la TV dans la chambre des enfants ou si vous désirez les laisser seuls à la maison. (Vos enfants ne pourront pas sélectionner les programmes bloqués).

Le blocage (VERROUILLAGE) peut être de la TV complète ou de programmes concrets. La PROTECTION peut aussi être programmée pour une tranche horaire ou de façon automatique pour que la TV se bloque lorsque l'émission de TV émet un code VPS. Ce code VPS est envoyé par certaines émissions lorsque le programme qu'elles réalisent n'est pas recommandé pour les enfants.

1. Appuyez sur la touche MENU ● pour voir le menu PRINCIPAL.
2. Appuyez sur la touche du Curseur INF. F pour sélectionner l'option «AUTRES FONCTIONS».
3. Appuyez sur la touche MENU ● pour voir le menu AUTRES FONCTIONS.

## Menu AUTRES FONCTIONS

4. Appuyez sur les touches du Curseur SUP. E pour sélectionner «VERROUILLAGE».

L'option sélectionnée apparaîtra en lettres blanches sur fond bleu.

## VERROUILLAGE

5. Appuyez sur la touche MENU ● pour accéder au Menu VERROUILLAGE
6. Appuyez sur les touches du Curseur SUP. / INF. E /F pour sélectionner une option de la liste : VERR. TT (TV complète) VERR. PROG. (programme) ou DEVERR. (désactiver).  
L'option sélectionnée apparaîtra sur fond bleu.

## Menu VERROUILLAGE TOTAL "VERR. TT"

- Sélectionnez l'option «VERR. TT» pour protéger l'accès à toute la TV
7. Appuyez sur la touche Curseur de DROITE I pour sélectionner un type de protection (lettres blanches)  
Sélectionnez «NON»: pour annuler la protection.  
Sélectionnez «TOUJOURS»: pour protéger l'accès à la TV toujours.  
Sélectionnez "DÉBUT: \*\*:\*/FIN: \*\*:\*/": pour protéger l'accès à la TV durant la tranche horaire souhaitée. Introduisez les heures et les minutes en utilisant les touches numériques 0 ~ 9 pour programmer l'heure de début et de fin de la période de protection

8. Appuyez sur la touche VERTE ● pour mémoriser.
  9. Appuyez sur la touche MENU ● pour fermer le menu.
- Dès maintenant, les conditions de protection étant remplies, l'écran se bloque et le message "LOCKED MODE" apparaît (MODE BLOQUÉ).

Appuyez sur n'importe quelle touche de la télécommande pour débloquer la TV.

Remarque : Étant donné que pour débloquer le TV il faut impérativement utiliser la télécommande.

## Menu PRINCIPAL

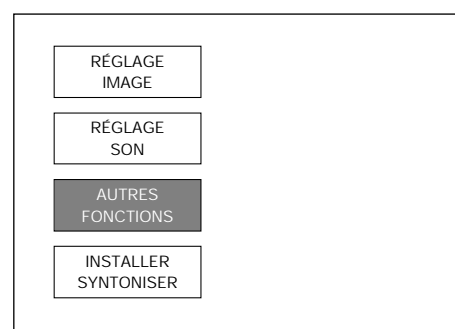

## Menu AUTRES FONCTIONS

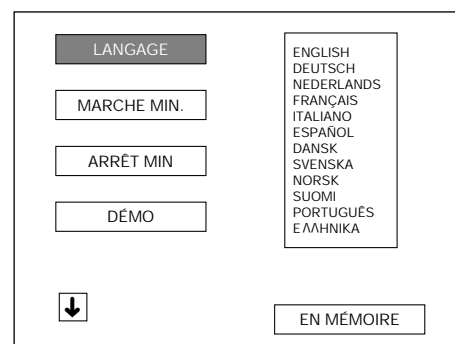

## VERROUILLAGE

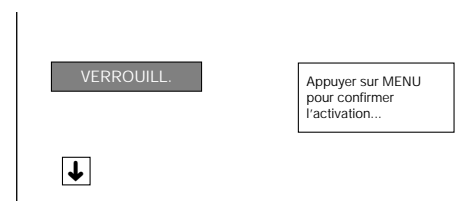

## Menu VERROUILLAGE TOTAL «VERR. TT»

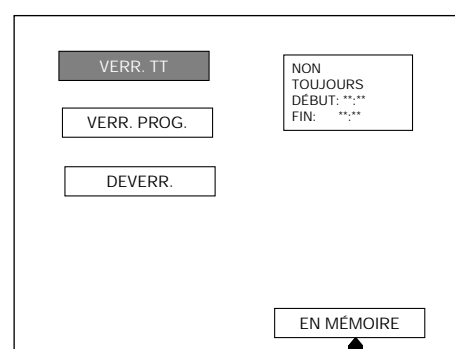

VERTE

Menu VERROUILLAGE PROGRAMME "VERR. PROG."  
Sélectionnez L'option "VERR. PROG." pour protéger séparément l'accès aux programmes.

1. Appuyez sur la touche MENU ● pour fermer le menu.
2. Sélectionnez le N° de programme que vous souhaitez protéger avec les touches numériques 0 ~ 9 ou avec les touches du Curseur SUP. / INF. E / F .
3. Répétez les opérations précédentes du 1. au 5. de la page 115 pour accéder au Menu VERROUILLAGE.
4. Appuyez sur la touche du Curseur INF. F pour sélectionner l'option "VERR. PROG." sur fond bleu
5. Appuyez sur la touche Curseur de DROITE | pour sélectionner un type de protection (lettres blanches) :

Menu VERROUILLAGE PROGRAMME «VERR. PROG.»

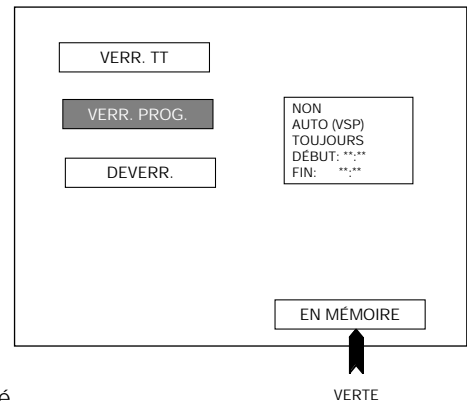

Sélectionnez "NON" : pour annuler la protection du programme sélectionné.

Sélectionnez "AUTO (VPS)" : Pour activer la protection automatique. Dans ce cas, le programme sélectionné ne se bloquera qu'en recevant le code VPS. Ce code VPS est envoyé par certaines émissions lorsque le programme qu'elles réalisent n'est pas recommandé pour les enfants.

Sélectionnez "TOUJOURS" : pour protéger l'accès au programme sélectionné toujours.

Sélectionnez "DÉBUT: \*\*: \*\*/FIN: \*\*: \*\*": pour protéger l'accès au programme sélectionné durant la tranche horaire souhaitée. Introduisez les heures et les minutes en utilisant les touches numériques 0 ~ 9 pour programmer l'heure de début et de fin de la période de protection.

7. Appuyez sur la touche VERTE ● pour mémoriser.

8. Appuyez sur la touche MENU ● pour fermer le menu.

Dès maintenant, les conditions de protection étant remplies, l'écran se bloque et le message "LOCKED MODE" apparaît (MODE BLOQUÉ).

Appuyez sur n'importe quelle touche de la télécommande pour débloquer la TV.

Remarque : Étant donné que pour débloquer le TV il faut impérativement utiliser la télécommande.

Menu VERROUILLAGE «DEVERR.» (désactiver)

Cette option permet d'effacer tous les réglages de la protection.

1. Si nécessaire, répétez les opérations précédentes du 1. au 5. de la page 26 pour accéder au Menu VERROUILLAGE.
2. Appuyez sur la touche du Curseur INF. F pour sélectionner l'option «DEVERR.» (désactiver) sur fond bleu.
3. Appuyez sur la touche MENU ● pour confirmer que vous voulez désactiver le système de protection.
4. Appuyez sur la touche MENU ● pour fermer le menu.

Menu VERROUILLAGE «DEVERR.» (désactiver)

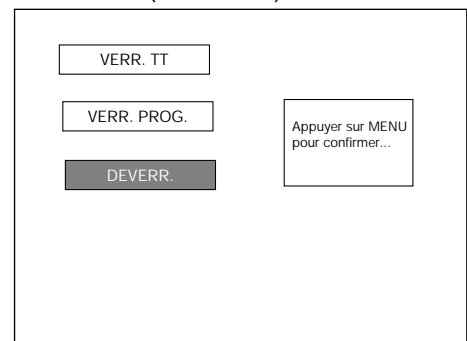

Remarques : Pour que les protections temporisées fonctionnent, il est nécessaire que l'heure de la montre interne de la TV soit correcte. Pour vérifier l'heure, voir le paragraphe "Réglage manuel ou automatique de l'heure" à la page 104.

## Prise Péritel à 21 broches et prise Audio/Vidéo à 21 broches

### ARRIERE TV

#### Entrée/sortie à 21 broches

1. Audio/Vidéo à 21 broches (AV-1) Avec entrée vidéo PAL/SECAM/NTSC/S-vidéo et signal de commande LIAISON AV
2. Prise péritel (RGB) à 21 broches Avec entrée vidéo PAL/SECAM/NTSC

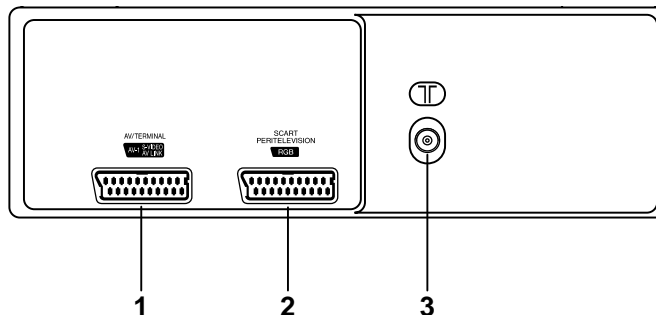

#### Entrée RF

3. Prise d'antenne

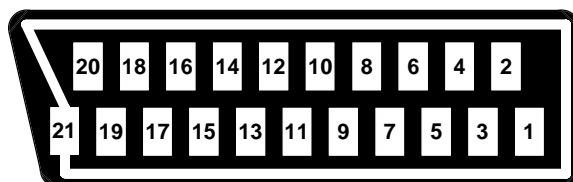

### Prise Péritel à 21 broches (RGB)

- |                           |                            |                                    |
|---------------------------|----------------------------|------------------------------------|
| 1. Sortie audio droite    | 8. Contrôle audio-vidéo    | 15. Entrée composante rouge        |
| 2. Entrée audio droite    | 9. Masse vert              | 16. Contrôle rouge/vert/bleu       |
| 3. Sortie audio gauche    | 10. Inutilisé              | 17. Masse vidéo                    |
| 4. Masse commune audio    | 11. Entrée composante vert | 18. Masse contrôle rouge/vert/bleu |
| 5. Masse bleu             | 12. Inutilisé              | 19. Sortie vidéo                   |
| 6. Entrée audio gauche    | 13. Masse rouge            | 20. Entrée VIDEO (PAL/SECAM/NTSC)  |
| 7. Entrée composante bleu | 14. Inutilisé              | 21. Blindage de la fiche           |





### Prise Audio/vidéo à 21 broches (AV-1) avec entrée S-Video

- |                        |                         |   |
|------------------------|-------------------------|---|
| 1. Sortie audio droite | 8. Contrôle audio-vidéo | 15. Entrée S-Video Chroma                 |
| 2. Entrée audio droite | 9. Terre                | 16. Inutilisé                             |
| 3. Sortie audio gauche | 10. Inutilisé           | 17. Masse vidéo                           |
| 4. Masse commune audio | 11. Inutilisé           | 18. Terre                                 |
| 5. Terre               | 12. Inutilisé           | 19. Sortie vidéo                          |
| 6. Entrée audio gauche | 13. Terre               | 20. Entrée VIDEO (PAL/SECAM/NTSC/S-Video) |
| 7. Inutilisé           | 14. Inutilisé           | 21. Blindage de la fiche                  |

# Guide de dépannage

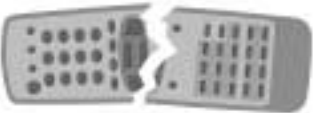
Les situations suivantes ne sont pas toujours synonymes de panne. Procéder donc aux vérifications décrites ci-dessous avant de faire appel au service de dépannage.

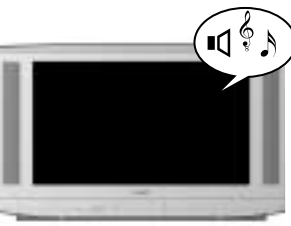
Si le problème ne peut pas être résolu à l'aide du présent manuel, débranchez le téléviseur et contactez le service consommateur au N° 0 820 85 63 33

PROBLEMES	CAUSES POSSIBLES / SOLUTIONS	PAGE.
 <p>La télécommande ne fonctionne pas</p>	Téléviseur pas branché. Alimentation coupée	89
	Bouton d'alimentation principal du téléviseur non enfoncé	93
	Eteindre à l'aide du bouton d'alimentation principal (Power), puis rallumer après une minute	93
	Vérifier les piles de la télécommande	82
 <p>Pas de couleur/Image faible</p>	Essayer une autre chaîne pour identifier un éventuel problème de la station en cours	95
	Antenne non connectée à la prise à l'arrière du téléviseur	85
	En cas d'utilisation d'une antenne extérieure, rechercher d'éventuels câbles rompus	-
	Régler le contrôle des COULEURS	96
	Essayer le réglage fin pour corriger	109
 <p>Mauvaise réception de certaines chaînes</p>	Essayer une autre chaîne pour identifier un éventuel problème de la station en cours	95
	Antenne non connectée à la prise à l'arrière du téléviseur	85
	En cas d'utilisation d'une antenne extérieure, rechercher d'éventuels câbles rompus	-
	Rechercher d'éventuelles interférences locales	-
	Essayer une autre chaîne pour identifier un éventuel problème de la station en cours	95
 <p>Son OK, image mauvaise</p>	Essayer une autre chaîne pour identifier un éventuel problème de la station en cours	95
	Antenne non connectée à la prise à l'arrière du téléviseur	85
	En cas d'utilisation d'une antenne extérieure, rechercher d'éventuels câbles rompus	-
	Rechercher d'éventuelles interférences locales	-
	Régler le contrôle des COULEURS	96
	Essayer le réglage fin pour corriger	109
 <p>Image OK, son mauvais</p>	Vérifier si le paramètre Luminosité (Brightness) ou Contraste (Contrast) pour le réglage de l'imagesont vers le côté moins	96
	Essayer une autre chaîne pour identifier un éventuel problème de la station en cours	95
	Rechercher d'éventuelles interférences locales	-
 <p>Pas d'image ou de son</p>	Augmenter le volume	101, 102
	Essayer une autre chaîne pour identifier un éventuel problème de la station en cours	95
	Téléviseur pas branché. Alimentation coupée.	89
	Bouton d'alimentation principal du téléviseur non enfoncé	93
	Antenne non connectée à la prise à l'arrière du téléviseur	85
	En cas d'utilisation d'une antenne extérieure, rechercher d'éventuels câbles rompus	-
	Eteindre à l'aide du bouton d'alimentation principal (Power), puis rallumer après une minute	93
	Vérifier si le paramètre Luminosité (Brightness) ou Contraste (Contrast) pour le réglage de l'imagesont vers le côté moins	96
Augmenter le volume	101, 102	



# Caractéristiques techniques générales du téléviseur

Modèle : 28JF-74E 32JF-74E

1. Norme de réception	Téléviseur CCIR système standard PAL, SECAM - B/G, L/L', I, DK	
2. Réception des chaînes	VHF: F2 - F10 CH / E2 - E12 CH / IRA - IRJ / RI - RXII (CH71-CH82) UHF : F21 - F69 CH / E21 - E69 CH / I21 - I69 CH CATV : S01 – S68 CC (Hyperbande)	
3. Système de réception	Son :	STEREO (IGR/NICAM)
	Système couleur :	PAL, SECAM (et lecture NTSC au moyen de la entrée AV)
	Fréquence de trame :	capacité 50/60 Hz
4. Alimentation	220 V-240 V CA 50 Hz 28JF-74E 32JF-74E	
5. Consommation électrique à 240 V CA 50 Hz	100 W	110 W
6. Consommation électrique en veille (Stand-by)	1,5 W max.	1,5 W max.
7. Sortie audio (mpo) :	10 + 10 W	10 + 10 W
8. Dimensions (approx.)	Largeur :	824 m/m 930 m/m
	Hauteur :	495 m/m 558 m/m
	Profondeur :	508 m/m 563 m/m
9. Zone de projection (dimension de la diagonale)	66 cm (28")	76 cm (32")
10. Poids (approx.)	37 Kg	52 Kg
11. Haut-parleur (2 pcs)	6x13 cm.	6x13 cm.
12. Impédance du signal d'entrée d'antenne	UHF 75 ohms	Non équilibré
13. Sécurité	Marque CE	
14. CEM	Marque CE	
15. Accessoires & etc.		
a) Manuel utilisateur	Oui	
b) Télécommande	Oui	
c) Piles	2 pcs	
16. Autres fonctions :		

- |  |  |
|--|--|
| ● Système d'installation automatique                           | ● Fonction mode large  |
| ● Système de classement automatique des chaînes (ACSS)         | ● Stéréo (IGR)/ Stéréo numérique NICAM                                 |
| ● Système de programmation de 99 chaînes                       | ● Correction automatique du volume (AVC)                               |
| ● Câble et Hyperbande  | ● Egaliseur graphique  |
| ● Fonction de suppression de bruit bleu/noir                   | ● Temporisateur ON-OFF   |
| ● Système OSD (Affichage à l'écran)                            | ● Système de verrouillage parental                                     |
| ● Flashback  | ● Télétexte  |
| ● Simple balayage (100 Hz - réduction du tremblement de ligne) | ● Prise Péritel à 21 broches (RGB)                                     |
| ● Réduction du bruit numérique                                 | ● Connecteur audio/vidéo à 21 broches (AV-1) Avec entrée vidéo S-vidéo |
| ● Réglage de teinte  | ● Entrée AV lecture NTSC   |
| ● Rotation d'image   | ● Entrée Audio/Vidéo avant   |
| ● Mode ECO   | ● Entrée S-Video avant   |
| ● Fonction Portée  | ● Prise casque audio   |
| ● Mode Image fixe  |  |

REMARQUE: LA FONCTION "LIAISON AV" (AV LINK) N'EST PAS DISPONIBLE SUR CES MODÈLES

# Index

<b>A</b>	
A.S.L. (Automatic Sound Limiter) . . . . .	103
Accessoires . . . . .	82
Aigües . . . . .	102
Arrêt min. . . . .	105
Arrière du téléviseur . . . . .	84
Autres fonctions . . . . .	110
Avant du téléviseur . . . . .	84
<b>B</b>	
Balance . . . . .	102
Black stretcher . . . . .	97
Branchement typique . . . . .	85
<b>C</b>	
Classement (chaîne) . . . . .	92
Classement Automatique des canaux . . . . .	90, 106
Commandes & prises . . . . .	84
Connexions de l'antenne . . . . .	85
Contraste . . . . .	96
Couleur . . . . .	96
<b>D</b>	
Définition . . . . .	96
Démonstration . . . . .	105
<b>E</b>	
ECO MODE . . . . .	97
Editer (chaîne) . . . . .	92
Effacez (chaîne) . . . . .	92
Effet spatial . . . . .	103
Egaliseur graphique . . . . .	102
<b>F</b>	
Fiche audio/vidéo à 21 broches . . . . .	117
Fiche PERITÉLÉVISION à 21 broches (RGB) . . . . .	117
FLOF (Teletexte) . . . . .	112, 113, 114
<b>G</b>	
Graves . . . . .	102
<b>H</b>	
Heure . . . . .	104
<b>I</b>	
Identification (Système audio) . . . . .	103
Installation automatique (pour répéter) . . . . .	106
Installation des piles de la télécommande . . . . .	82
Interrupteur marche/arrêt . . . . .	93
<b>J</b>	
Jack pour casque . . . . .	110
<b>L</b>	
Langage d'affichage des menus . . . . .	104
LIST (Téletexte) . . . . .	112, 113, 114
Lorsque la pré-programmation a été effectuée . . . . .	109
Loudness . . . . .	102
Lumière . . . . .	96
<b>M</b>	
Marche min . . . . .	104
Menu rapide 100 Hz . . . . .	100
Mesures de sécurité . . . . .	81
Minuterie de mise en veille . . . . .	93
Mise en marche . . . . .	93
Mode de paramétrage des fonctions . . . . .	104
Mode de paramétrage du son . . . . .	102
Mode image . . . . .	100
<b>P</b>	
Pause . . . . .	100
Pré-programmation manuelle des canaux . . . . .	107, 108
Programme bilingue . . . . .	101
Programme mono . . . . .	101
Programme stéréo . . . . .	101
<b>R</b>	
Réduction bruit . . . . .	97
Réglages de l'image . . . . .	96
Réglages du son . . . . .	101
Résolution des problèmes . . . . .	118
Rotation . . . . .	97
<b>S</b>	
Saut . . . . .	109
Sélecteur TV/VIDÉO . . . . .	110
Sélection des chaînes . . . . .	95
Selection tonalité . . . . .	96
Sourdine . . . . .	101
Spécifications . . . . .	119
SVM . . . . .	97
Structure des menus . . . . .	94
Syntonisation fine . . . . .	109
Système d'installation automatique . . . . .	90
<b>T</b>	
Télécommande . . . . .	83
Téletexte . . . . .	112
Touche horloge . . . . .	110
Touche sommeil . . . . .	93
<b>V</b>	
Verrouillage (Protection) . . . . .	115
Volume (Casque) . . . . .	102, 110
Volume (Haut-parleurs) . . . . .	101, 102
<b>Z</b>	
Zoom . . . . .	100

# **SHARP**

## SHARP CORPORATION

Auf ökologischem Papier gedruckt  
Afgedrukt op ecologisch papier  
Imprimé sur papier écologique



GEDRUCKT IN SPANIEN  
GEDRUKT IN SPANJE  
IMPRIMÉ EN ESPAGNE  
TINS-A637WJN0  
12/02