

Table des matières

Préparatifs

Accessoires	2
Installation facile	3
Précautions de sécurité	4
Nomenclature	6
Mise en place des piles dans la télécommande ...	6

Pour regarder la télévision

Pour regarder un programme télévisé	8
Fonctionnement des touches du téléviseur	9

Fonctions pratiques

Affichage horloge/minuterie/canal	10
Sourdine	10
Mode son	11
Rappel de canal	11
Sélection Téléviseur/Vidéo	11

Sélection des rubriques du menu

Sélection d'une rubrique du menu	12
--	----

Réglages et ajustements

Sélection de la langue de l'écran	14
Accord automatique du canal	15
Accord manuel du canal	16
Réglage des canaux	17
Réglage de l'image	21
Réglage du son	23
Egaliseur	24
Ecran bleu	25
Selection auto	26
Affichage confort	27
Mode 16:9	28
Verrouillage enfants	29
Demo	32
Horloge	33
Jour	34
Minuterie de mise sous tension automatique	34
Minuterie de mise hors tension automatique	36
Rappel de la minuterie à l'écran	37
Minuterie d'affichage	39

Rappel sonore	42
Canaux préférés	43
Radio FM	44

Connexions

Connexion d'un lecteur DVD	46
Pour visionner la lecture DVD	46
Connexion à une antenne	47
Connexion à une antenne par un magnétoscope	47
Connexion à un appareil vidéo	48

Guide de dépannage

Guide de dépannage	49
--------------------------	----

Fiche technique

Fiche technique	50
Définition des termes	51

Cher client de Sharp

Nous vous remercions de votre achat du récepteur de télévision couleur SHARP. Afin de garantir le bon fonctionnement de votre téléviseur, nous vous conseillons de lire attentivement ce mode d'emploi et de le conserver pour toute référence ultérieure.

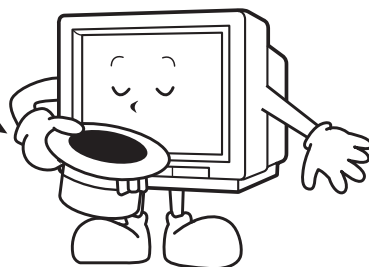

Accessoires

Les accessoires suivants sont inclus avec le téléviseur.



Télécommande

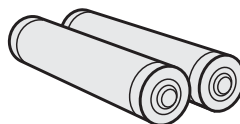

Piles sèches AA



Mode d'emploi



Antenne radio FM



Installation facile

Pour utiliser votre téléviseur, procédez à l'installation facile en suivant les instructions ci-dessous.

Le repère  indique les numéros de page contenant des informations plus détaillées.

1

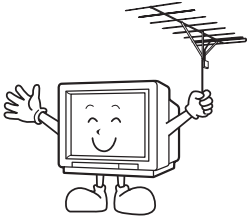



Banchez l'antenne.

- Reportez-vous à  pour le raccordement de l'antenne.

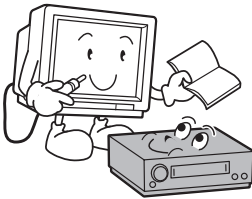
2



Branchez les appareils vidéo.

- Reportez-vous à ,  pour le branchement des appareils vidéo.
- Reportez-vous au mode d'emploi de votre appareil vidéo pour le brancher à votre téléviseur.

3

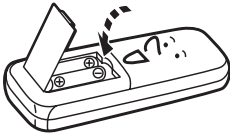

Mettez les piles en place dans la télécommande.

- Utilisez les deux piles fournies avec le téléviseur.
- Reportez-vous à .

4

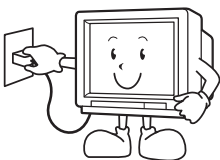



Introduisez la fiche du cordon dans la prise de courant.

- Si vous prévoyez de ne pas utiliser le téléviseur pendant une période prolongée, débranchez le cordon de la prise par mesure de sécurité.

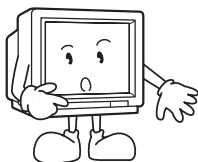
5



Accordez les canaux.

- Utilisez les touches du téléviseur.
- Reportez-vous à , .



Précautions de sécurité

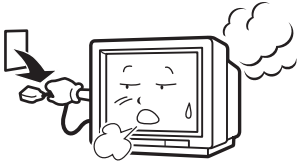

Dégâts

Mettez le téléviseur hors tension et débranchez immédiatement le cordon d'alimentation de la prise murale si le téléviseur émet des bruits insolites, s'il dégage de la fumée ou une odeur inhabituelle. Faites ensuite appel à votre revendeur pour le dépannage.

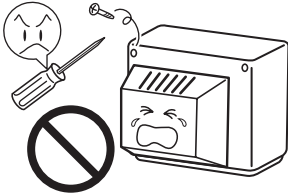

Dépannage

Pour réduire les risques d'électrocution, ne pas retirer l'arrière du coffret. Ce téléviseur contient des tensions dangereuses.

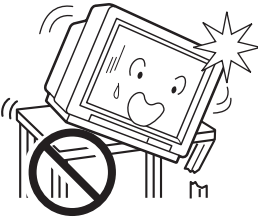

Surface instable et chocs

Ne pas placer le téléviseur sur un chariot, un support, une étagère ou une table instable. Il pourrait tomber et provoquer ainsi des blessures graves à un enfant ou à un adulte, ou être lui-même endommagé. Sharp vous recommande de fixer le téléviseur sur une surface ou un mur stable pour éviter que l'appareil ne tombe en raison de chocs ou d'impacts violents.

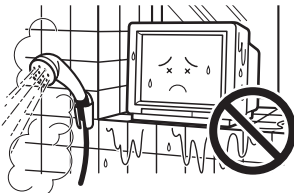

Eau

Pour éviter de provoquer un incendie ou une électrocution, ne pas placer le téléviseur à proximité d'une salle de bains, d'une piscine ou d'un autre emplacement où il risque d'être mouillé.



Humidité

Ne pas placer le téléviseur dans un endroit particulièrement humide pour éviter les risques d'électrocution.

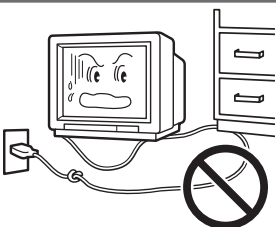

Protection du cordon d'alimentation

Pour écarter tout risque d'électrocution, évitez d'endommager le cordon d'alimentation en le pliant ou en le tordant, ou encore en posant dessus des objets lourds. Ne le placez pas non plus sous le téléviseur. Si le cordon d'alimentation est endommagé, débranchez-le immédiatement de la prise murale et faites appel à votre revendeur pour le dépannage.

Précautions de sécurité



Pénétration de liquide

Ne pas placer un vase de fleurs ou un autre objet contenant de l'eau sur le téléviseur car le liquide renversé sur l'appareil risque de provoquer une électrocution ou une panne.

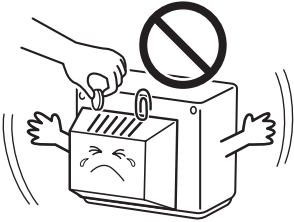

Pénétration d'objets

Ne jamais insérer ou laisser tomber d'objets métalliques ou inflammables dans les ouïes de ventilation du téléviseur, ceci pouvant provoquer un incendie, une électrocution ou une panne d'électricité.

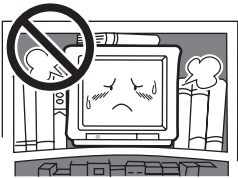

Ventilation

Ne pas placer le téléviseur dans un endroit clos, comme dans une étagère ou un coffret intégré. Prévoyez un espace suffisant derrière le téléviseur pour la ventilation.

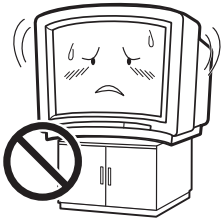

Position du téléviseur

Placez le téléviseur sur un support, une table ou un chariot stable, qui soit plus grand que le téléviseur lui-même. Si le téléviseur est placé sur un support, une table ou un chariot plus petit ou instable, cela pourrait causer des déformations au coffre du téléviseur. Ne mettez ni n'intercalez rien entre le téléviseur et le support, la table ou le chariot.



Surface irrégulière et force excessive

Un téléviseur placé sur un chariot doit être déplacé avec prudence. Des arrêts brusques, une force excessive ou une surface irrégulière peuvent faire que le téléviseur et le chariot se renversent.



Prévention contre les incendies

Pour éviter des incendies, ne mettez jamais des bougies ou des flammes libres sur ou près de l'appareil TV.



Nomenclature

Le repère indique les numéros de page contenant des informations plus détaillées.

Télécommande

Emetteur/Récepteur à infrarouge
Dirigez-le vers le capteur d'infrarouge du téléviseur.

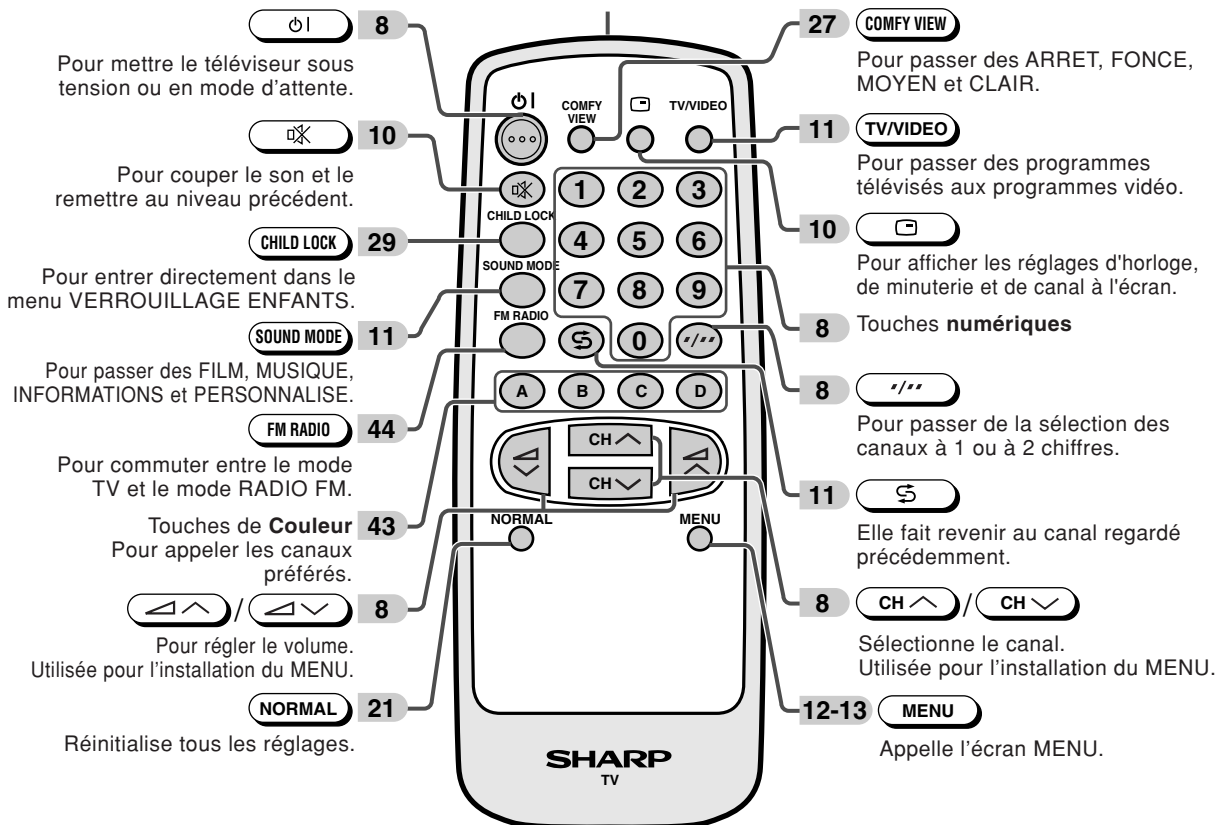

FRANÇAIS

Mise en place des piles dans la télécommande

1

Soulevez la fente du pouce pour ouvrir le couvercle du logement des piles.

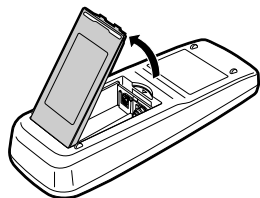

2

Installez deux piles (format AA).

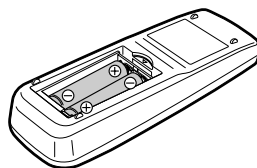

3

Replacer le couvercle du logement.

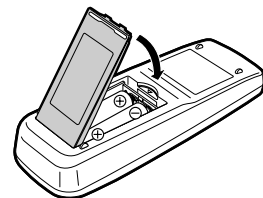

REMARQUE

- Veillez à ce que les polarités \oplus/\ominus correspondent aux repères \oplus/\ominus à l'intérieur du logement.
- Retirez les piles quand elles sont épuisées ou si vous prévoyez de ne pas utiliser l'appareil pendant longtemps.
- N'utilisez pas en même temps des piles neuves et usagées.
- Une installation incorrecte des piles peut endommager la télécommande.

Téléviseur

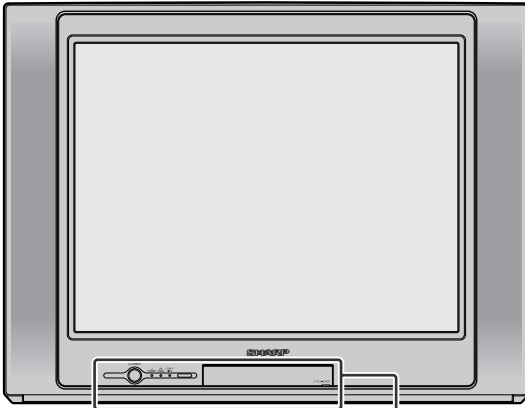

Derrière le volet

Pour ouvrir le volet

A l'aide de la saillie située sous l'indication "PULL-OPEN", tirez et soulevez pour ouvrir le volet.

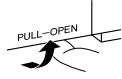

Pour fermer le volet

A l'aide de la saillie, rabaissez le volet jusqu'à ce qu'il se ferme.

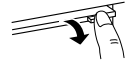

Attention:

• Lors de l'ouverture ou de la fermeture du volet, n'introduisez pas les doigts dans la fente entre la porte et le panneau avant sous peine de provoquer un accident.

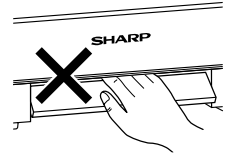

Bas

8 ① POWER

Interrupteur ① POWER (D'ALIMENTATION)

Pour mettre l'alimentation principale sous/hors tension.

6 Capteur d'infrarouge

Reçoit le capteur d'infrarouge de la télécommande.

12 MENU/PRESET

Touche de MENU/PRESET (MENU/PRÉRÉGLAGE)

Utilisée pour l'installation du MENU. Pour accorder les canaux.

8 

Touche de volume haut/bas

Pour régler le volume. Pour procéder aux réglages dans PRÉRÉGLAGE.

8 

Touche de canal haut/bas

Pour couper le son et le remettre au niveau précédent. Pour accorder ou régler les canaux.

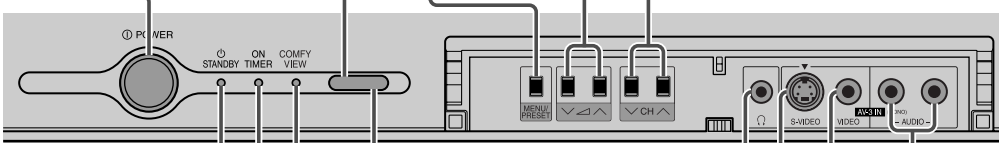

27 Capteur COMFY VIEW (AFFICHAGE CONFORT)

Capteur de luminosité de la pièce.

27 Témoin COMFY VIEW (AFFICHAGE CONFORT)

S'allume en rouge quand AFFICHAGE CONFORT est réglé sur FONCE, MOYEN ou CLAIR.

35 Témoin ON TIMER (MINUTERIE DE MISE SOUS TENSION)

S'allume en rouge quand la minuterie de mise sous tension est réglée.

8 Témoin  STANDBY (ATTENTE)

La mise sous tension peut être effectuée avec la télécommande lorsque ce témoin est rouge.

48 Bornes d'entrée audio (AV-3 IN)

Pour brancher un caméscope, un jeu vidéo, etc.

48 Borne d'entrée vidéo (AV-3 IN)

Pour brancher un caméscope, un jeu vidéo, etc.

48 Borne d'entrée S-Video (SAV3)

Pour brancher un caméscope, un jeu vidéo, etc.

9 Prise casque 

Pour écouter le son avec des écouteurs.

(Si vous utilisez des écouteurs, reportez-vous à **9**.)

REMARQUE ► • En mode d'attente, le téléviseur continue de consommer une quantité minimale d'électricité.



Pour regarder la télévision

Pour regarder un programme télévisé

Téléviseur (Bas)

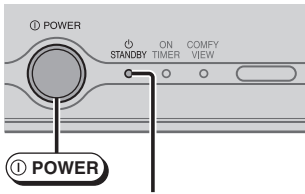

Témoin Standby (Attente)

Derrière le volet

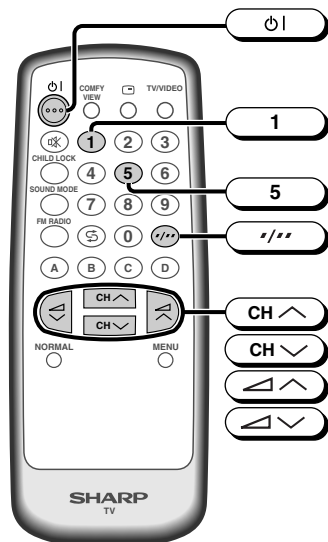
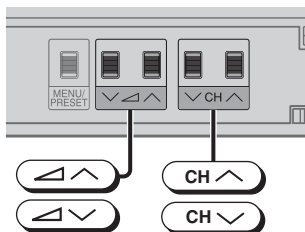

Opérations simples pour regarder un programme télévisé.

1 Mettez sous tension.

- Quand le témoin Standby (Attente) est éteint, appuyez sur **POWER**.
- Quand le témoin Standby (Attente) est au rouge, pressez sur la télécommande. Le témoin Standby (Attente) passe au vert et une image apparaît.

2 Sélectionnez le canal.

Avec /

- Appuyez sur et les canaux changent de la manière indiquée ci-dessous.
1 → 2 → ... → 98 → 99 → AV1 (ou SAV1) → AV2 (ou COMPONENT) → AV3 (ou SAV3) → 0 → 1 → 2 ...
- Appuyez sur et les canaux changent de la manière indiquée ci-dessous.
1 → 0 → AV3 (ou SAV3) → AV2 (ou COMPONENT) → AV1 (ou SAV1) → 99 → 98 → ... → 2 → 1 → 0 ...

Avec les touches numériques (sur la télécommande)

- Pour sélectionner un canal avec un nombre à 1 chiffre, comme le canal 5, appuyez sur **5**.
Si "5-" est indiqué, appuyez sur pour sélectionner l'entrée d'un chiffre et appuyez de nouveau sur **5**.
- Pour sélectionner un canal avec un nombre à 2 chiffres, comme le canal 15, appuyez sur pour sélectionner l'entrée de deux chiffres. Appuyez sur **1**, et appuyez ensuite sur **5**.

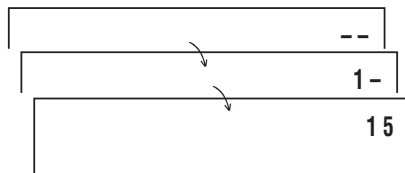

3 Réglez le volume avec

/ .

- La barre du volume disparaît cinq secondes environ après le réglage du volume.

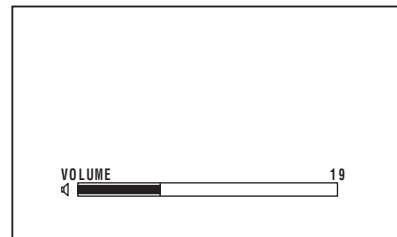

REMARQUE

- Quand le témoin Standby (Attente) est au rouge, pressez au choix / sur le téléviseur pour mettre sous tension.
- Le numéro du canal est affiché en vert pour les canaux accordés automatiquement et en jaune pour les canaux réglés par accord fin.
- Quand le témoin Standby (Attente) est au rouge, le téléviseur est en mode d'attente et demeure sous tension. Si vous prévoyez de ne pas regarder la télévision pendant un certain temps, coupez l'alimentation principale en appuyant sur du téléviseur. Si vous pensez en outre ne pas être chez vous pendant une période prolongée, débranchez le cordon de la prise.
- Les canaux d'entrée AV1 (ou SAV1), AV2 (ou COMPONENT) et AV3 (ou SAV3) peuvent être sélectionnés avec .
- Les canaux qui ont été omis ne peuvent pas être sélectionnés avec / . Reportez-vous à **18**.
- Les affichages à l'écran dans ce mode d'emploi peuvent être différents de ceux présentés en réalité.

Fonctionnement des touches du téléviseur

Fonctionnement simple du téléviseur.

Derrière le volet

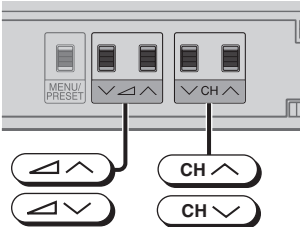

Utilisation de  / 

Appuyez sur  pour augmenter le volume.

Appuyez sur  pour diminuer le volume.

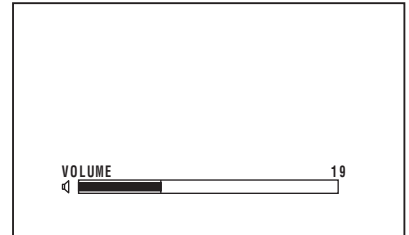

Utilisation de  / 

Appuyez sur  pour augmenter le numéro du canal.

Appuyez sur  pour diminuer le numéro du canal.



Derrière le volet

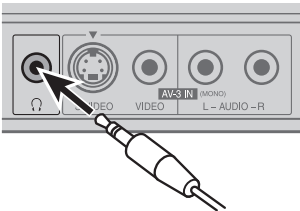

Utilisation d'écouteurs

Introduisez la fiche des écouteurs dans la prise pour écouter le son à l'aide d'écouteurs.

- Le son des haut-parleurs est alors coupé.

REMARQUE

- Pour le bien de vos oreilles, ajustez le son à un niveau approprié.
- Pour éviter d'endommager votre ouïe, ne mettez pas les écouteurs avant de les brancher dans la prise et de mettre sous tension.
- L'impédance adaptée au casque d'écoute est de 32 ohms.
- Débranchez la fiche du casque de sa prise quand vous n'utilisez pas le casque.



Fonctions pratiques

Affichage horloge/minuterie/canal

Pour afficher l'horloge, la minuterie, le numéro de canal actuel et d'autres réglages à l'écran.

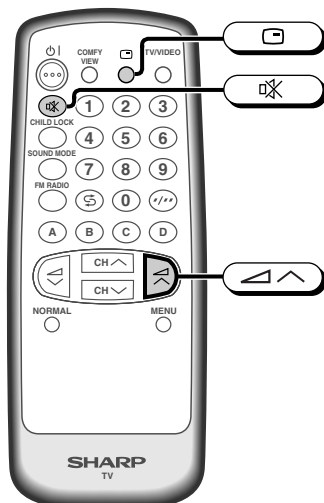

1 Appuyez sur .

- L'horloge, le temps des minuterie de mise sous tension, de mise hors tension et d'affichage, ainsi que la durée restante avant le rappel s'affichent.

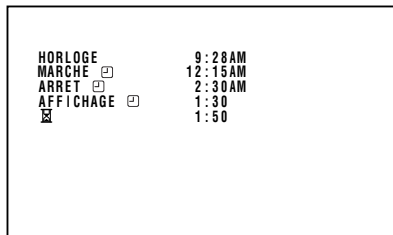

2 Appuyez de nouveau sur .

- Le numéro de canal s'affiche.



3 Appuyez encore une fois sur .

- L'affichage apparaît.

Sourdine

Pour couper le son

1 Appuyez sur .

- "MUTE" apparaît à l'écran et le son est mis en sourdine.



2 Appuyez de nouveau sur .

- Le son revient à son niveau précédent.

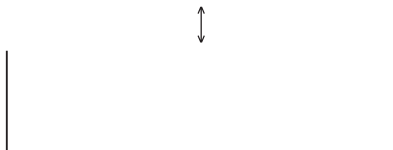

REMARQUE • L'effet du silencieux est annulé dès que vous appuyez sur la touche de .

Mode son

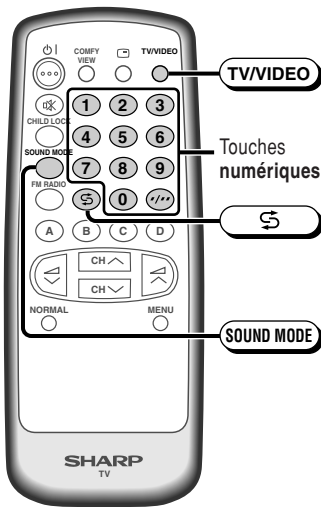

A chaque fois que vous appuyez sur **SOUND MODE**, le mode passe de **FILM**, **MUSIQUE**, **INFORMATIONS** et **PERSONNALISE**.

- FILM**: Mode film
- MUSIQUE**: Mode musique
- INFORMATIONS**: Mode informations
- PERSONNALISE**: Mode personnalise

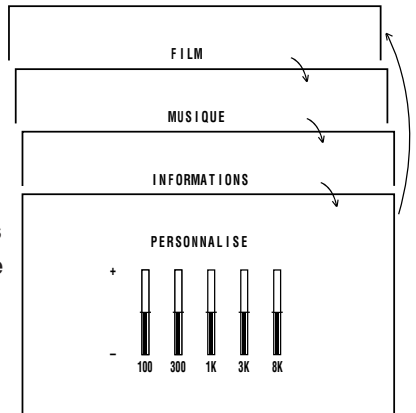

Rappel de canal

Pour revenir au canal que vous regardiez avant le canal actuel

Appuyez sur **S**.

- Le canal que vous regardiez précédemment revient à l'écran.

Exemple:

Si vous appuyez sur **S** après être passé du canal 5 au canal 7, le canal 5 est affiché à l'écran. Appuyez de nouveau sur **S** pour revenir au canal 7.

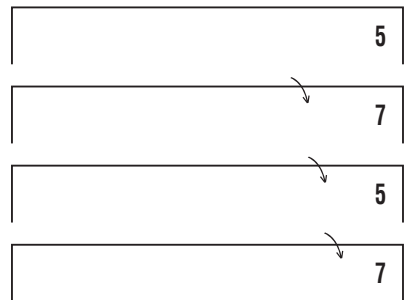

Sélection Téléviseur/Vidéo

Pour passer des émissions télévisées aux émissions AV

A chaque pression sur **TV/VIDEO**, l'entrée passe de **AV1** (ou **SAV1**), **AV2** (ou **COMPONENT**), **AV3** (ou **SAV3**) et programme **TV**.

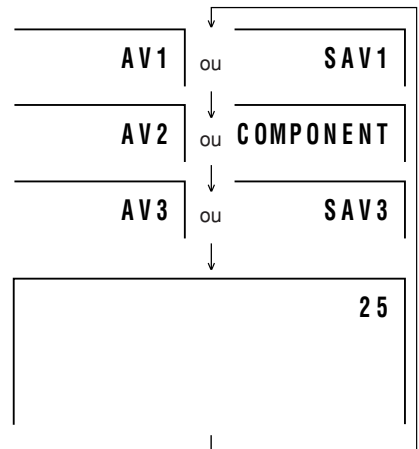



Sélection des rubriques du menu

Ce téléviseur vous permet d'ajuster l'image et le son et de régler les canaux et les autres fonctions à l'aide de l'affichage sur écran à partir de la télécommande ou du téléviseur. Sélectionnez la rubrique de menu désiré en suivant les étapes ci-dessous et reportez-vous à la page indiquée pour les détails.

Télécommande

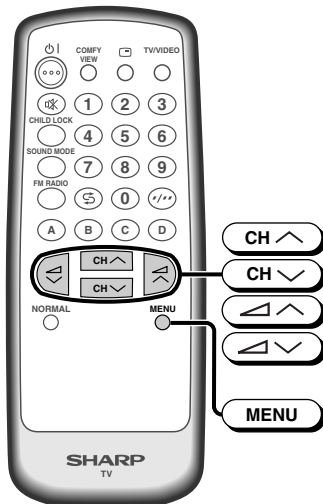

Sélection d'une rubrique du menu

1 Appuyez sur **MENU** / **MENU/PRESET** pour faire apparaître l'écran MENU.

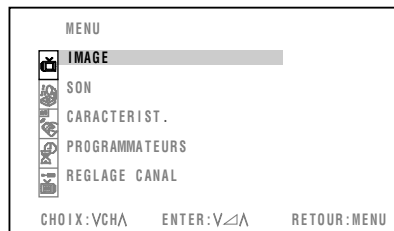

2 Appuyez sur **CH ^** / **CH v** pour sélectionner la rubrique de menu désirée.

- L'élément sélectionné est mis en évidence par une barre violette.

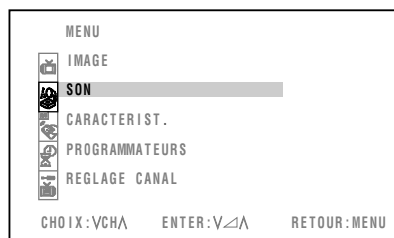

Derrière le volet

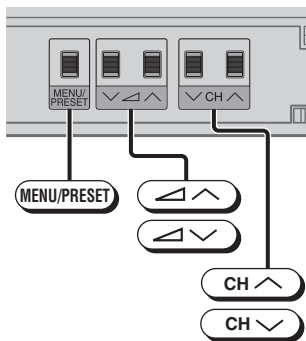

3 Appuyez sur **CH ^** / **CH v** pour valider.

- L'écran du menu correspondant apparaît.

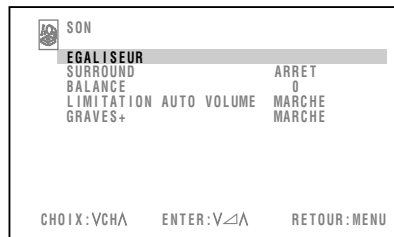

4 Appuyez sur **MENU** / **MENU/PRESET** jusqu'à ce que l'écran normal apparaisse.

REMARQUE

- Si vous appuyez sur **MENU/PRESET** du téléviseur pendant plus de deux secondes, l'écran du mode LANGUE apparaît après l'écran MENU. Pour afficher l'écran MENU, appuyez sur **MENU/PRESET** jusqu'à ce que l'écran normal apparaisse et appuyez ensuite de nouveau sur la touche. Reportez-vous à **14**.
- Les procédures de réglage et de sélection des rubriques du menu dans les pages suivantes décrivent l'utilisation avec les touches de la télécommande. Elles peuvent également être effectuées avec les touches correspondantes du téléviseur.

Sélection des rubriques du menu

Élément de menu

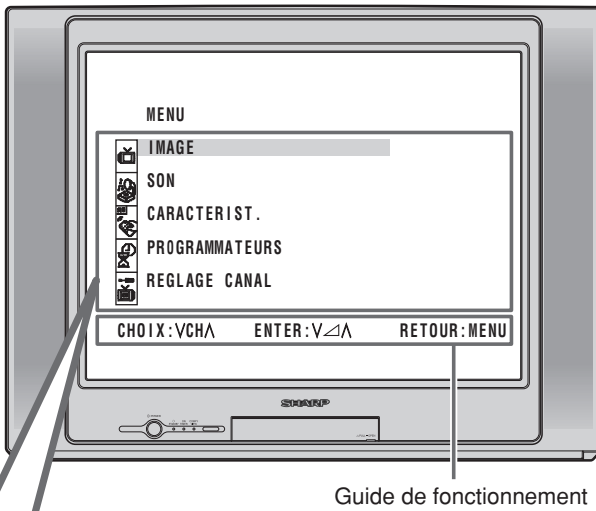

Guide de fonctionnement

Menu IMAGE 21 - 22

	IMAGE	
	MODE VIDEO	DYNAMIQUE
	CONTRASTE	60
	COULEUR	+ 6
	LUMINOSITE	0
	TEINTE	0
	NETTETE	+ 6
	REDUCT. BRUIT	ARRET
	TEMPER. BLANC	◆ <input type="text"/> ◆
	CHOIX:VCHA	REGLAGE:VΔ RETOUR:MENU

Menu SON 23 - 24

	SON	
	EGALISEUR	
	SURROUND	ARRET
	BALANCE	0
	LIMITATION AUTO VOLUME	MARCHE
	GRAVES:	MARCHE
	CHOIX:VCHA	ENTER:VΔ RETOUR:MENU

Menu CARACTERIST. 25 - 32

	CARACTERIST.	
	FOND BLEU	ARRET
	SELECTION AUTO	MARCHE
	AFFICHAGE CONFORT	ARRET
	MODE 16:9	ARRET
	VERROUILLAGE ENFANTS	
	DEMO	ARRET
	CHOIX:VCHA	REGLAGE:VΔ RETOUR:MENU

Menu PROGRAMMATEURS 33 - 42

	PROGRAMMATEURS	
	HORLOGE	--:--AM
	JOUR	DIM
	MARCHE <input type="checkbox"/>	--:--AM
	ÉTAT	UNE FOIS
	POSITION	--
	VOLUME	--
	ARRET <input type="checkbox"/>	--:--AM
		--:--
	AFFICHAGE <input type="checkbox"/>	
	RAPPEL SONORE	ARRET
	CHOIX:VCHA	REGLAGE:0-9,VΔ RETOUR:MENU

Menu REGLAGE CANAL..... 17 - 20

	REGLAGE CANAL	
	POSITION	12
	NOM CHAINE	
	SYST. COULEUR	AUTO
	SYST. SON	AUTO
	SAUT	ARRET
	AUTOMATIQUE	
	MANUEL	168.25MHz
	TRIER	
	LANGUE	FRANCAIS
	CHOIX:VCHA	REGLAGE:VΔ RETOUR:MENU

REMARQUE

- Les affichages à l'écran dans ce mode d'emploi peuvent être différents de ceux présentés en réalité.



Réglages et ajustements

Sélection de la langue de l'écran

La langue de l'affichage à l'écran peut être réglée sur anglais, chinois, français, malais ou arabe.

Derrière le volet

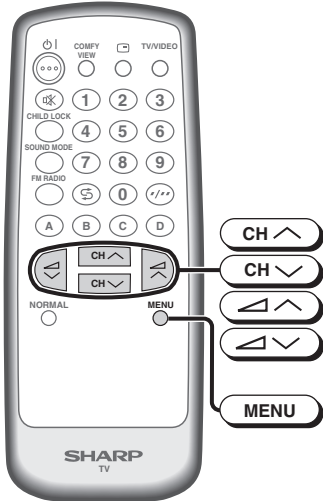
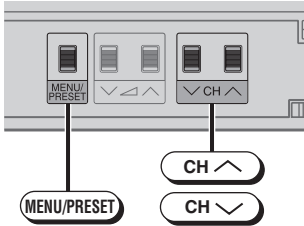

Téléviseur

- 1 Appuyez plus de deux secondes sur **MENU/PRESET** depuis l'écran normal.
 - Le mode de sélection de la LANGUE apparaît après l'écran MENU.

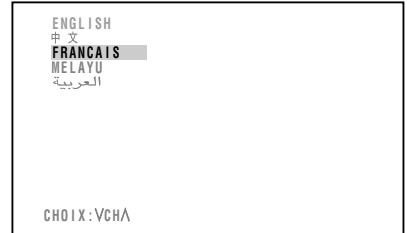

REMARQUE

- En mode AV, si vous appuyez sur **MENU/PRESET** du téléviseur pendant plus de deux secondes, le mode de sélection de la langue ne peut pas être validé.

- 2 Appuyez sur **CH ^** / **CH v** pour sélectionner la langue désirée.
 - La pression sur **MENU/PRESET** change l'écran de la manière indiquée ci-dessous.

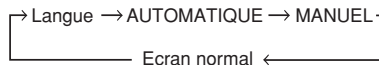

- 3 Appuyez sur **MENU/PRESET** jusqu'à ce que l'écran normal apparaisse.

Utilisation de l'écran du MENU

- 1 Appuyez sur **MENU** pour faire apparaître l'écran du MENU.
- 2 Appuyez sur **CH ^** / **CH v** pour sélectionner "REGLAGE CANAL".
- 3 Appuyez sur **CH ^** / **CH v** pour afficher le menu REGLAGE CANAL.
- 4 Appuyez sur **CH ^** / **CH v** pour sélectionner "LANGUE".
- 5 Appuyez sur **CH ^** / **CH v** pour sélectionner la langue désirée.

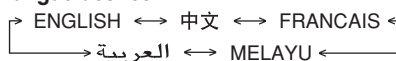
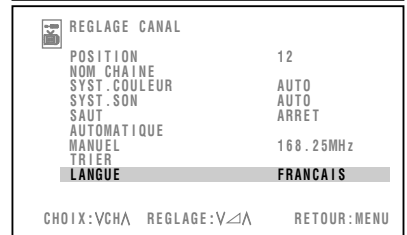
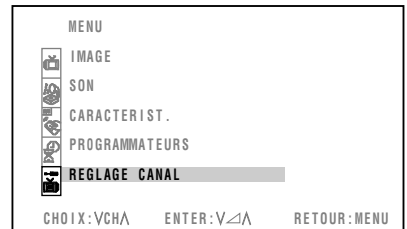

- 6 Appuyez sur **MENU** jusqu'à ce que l'écran normal apparaisse.

Accord automatique du canal

Pour l'accord et le préréglage automatique des stations de télévision.

Derrière le volet

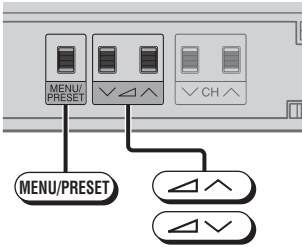

1 Appuyez plus de deux secondes sur **MENU/PRESET** depuis l'écran normal.

- Le mode de sélection de la LANGUE apparaît après l'écran MENU.

REMARQUE

- En mode AV, si vous appuyez sur **MENU/PRESET** du téléviseur pendant plus de deux secondes, le mode de sélection de la langue ne peut pas être validé.

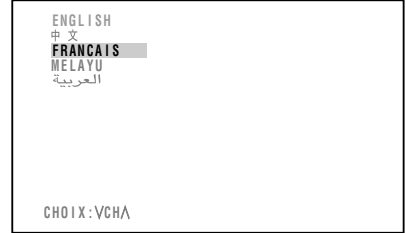

2 Appuyez sur **MENU/PRESET** une nouvelle fois pour afficher l'écran de mode AUTOMATIQUE.

- La pression sur **MENU/PRESET** change l'écran de la manière indiquée ci-dessous.

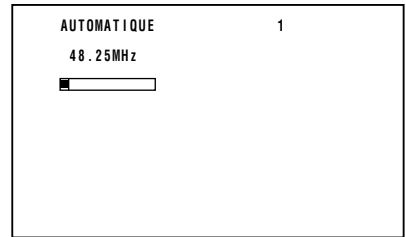
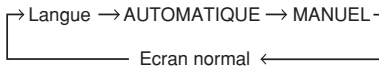

3 Appuyez sur **CH up/down** / **CH up/down** du téléviseur.

- Toutes les stations de télévision qui peuvent être reçues dans votre région sont automatiquement préréglées entre le canal 1 et le canal 99.
- Le canal 1 apparaît à l'écran lorsque le préréglage automatique des canaux est terminé.



REMARQUE

- Le REGLAGE AUTOMATIQUE mémorise tous les canaux susceptibles d'être captés, y compris ceux qui sont très faibles ou dont l'image n'est pas très nette. Pour mémoriser uniquement les canaux des chaînes destinées à votre région, utilisez le REGLAGE MANUEL. Reportez-vous à **16**.
- Les canaux inutilisés sont automatiquement omis.

Accord manuel du canal

Permet l'accord manuel du canal sur une station de télévision.

Derrière le volet

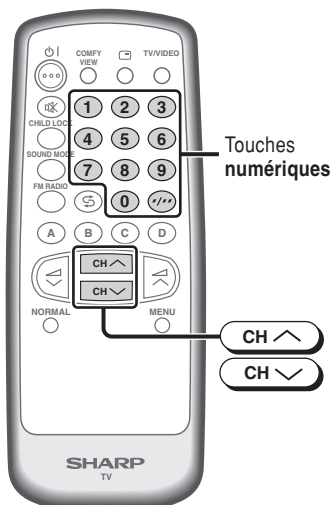
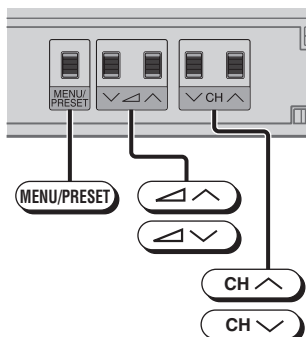

1 Appuyez plus de deux secondes sur **MENU/PRESET** depuis l'écran normal.

- Le mode de sélection de la LANGUE apparaît après l'écran MENU.

REMARQUE

- En mode AV, si vous appuyez sur **MENU/PRESET** du téléviseur pendant plus de deux secondes, le mode de sélection de la langue ne peut pas être validé.

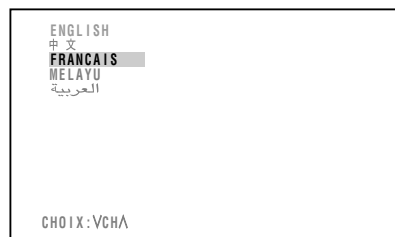

2 Appuyez deux fois sur **MENU/PRESET** pour afficher l'écran de mode MANUEL.

- La pression sur **MENU/PRESET** change l'écran de la manière indiquée cidessous.

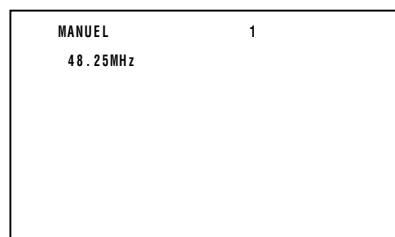
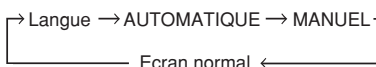

3 Appuyez sur **CH UP** / **CH DOWN** ou les touches numériques pour sélectionner la position du canal.

4 Appuyez sur **CH UP** / **CH DOWN** du téléviseur pour localiser le canal que vous désirez pré-régler sur la position de canal courante.

- La recherche commence et s'arrête lorsqu'un signal télévisé est reçu.

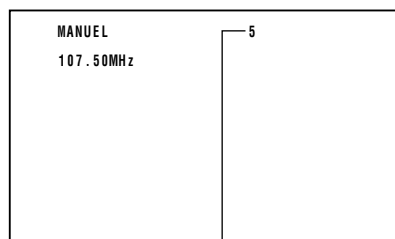

Position du canal

5 Répétez les étapes 3 et 4 ci-dessus pour pré-régler les positions des canaux pour les autres émissions.

6 Appuyez sur **MENU/PRESET** une nouvelle fois pour afficher l'écran normal.

Réglage des canaux

Permet le réglage individuel du canal.

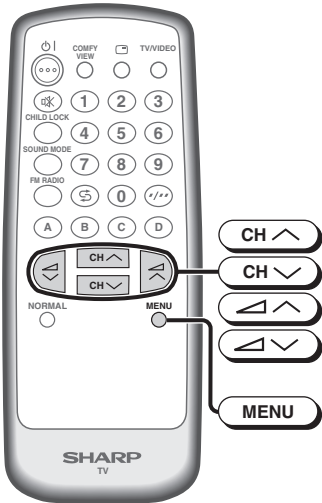

1 Appuyez sur **MENU** pour faire apparaître l'écran du MENU.

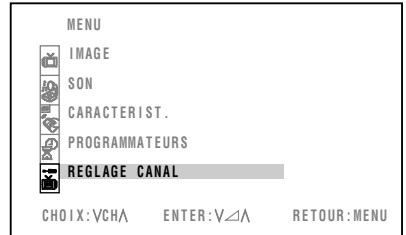

2 Appuyez sur **CH ^** / **CH v** pour sélectionner "REGLAGE CANAL".

3 Appuyez sur **↔** / **↔** pour afficher le menu REGLAGE CANAL.

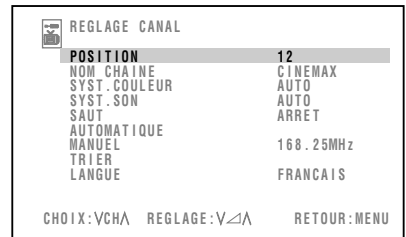

4 Appuyez sur **CH ^** / **CH v** pour sélectionner le réglage désiré.

5 A chaque poussée sur **↔** / **↔**, le réglage des rubriques individuelles change comme suit:

POSITION

- La position du canal passe au chiffre inférieur ou supérieur.

NOM CHAINE

- Pour saisir le nom de la chaîne. Maximum de 7 caractères alphanumériques.

Par ex.: CINEMAX

- Appuyez sur **CH ^** / **CH v** : Pour sélectionner un caractère alphanumérique désiré.

(" " (caractère d'espacement) ↔ A ← ... → Z ↔ 0 ← ... → 9 ↔ + ↔ - ↔ • ↔ /)

- Appuyez sur **↔** / **↔** : Pour sélectionner le caractère alphanumérique précédent/suivant.
- Pour sortir, appuyez sur **↔** / **↔** jusqu'à ce que le curseur d'entrée disparaisse.
- Si vous saisissez le mauvais caractère alphanumérique, sélectionnez " " (caractère d'espacement) pour effacer.

SYST. COULEUR

AUTO ↔ PAL ↔ SECAM
 ↑ N358 ↔ N443 ←

(à suivre)

REMARQUE

- Commutation du SYST. COULEUR: Réglez le système sur "AUTO" pour la réception télévisée normale. Le mode AUTO détecte automatiquement le système des signaux de réception et modifie en conséquence le système de réception du téléviseur. Si l'image n'est pas stable, la commutation sur un système approprié peut améliorer la qualité de l'image.

Réglage des canaux (suite)

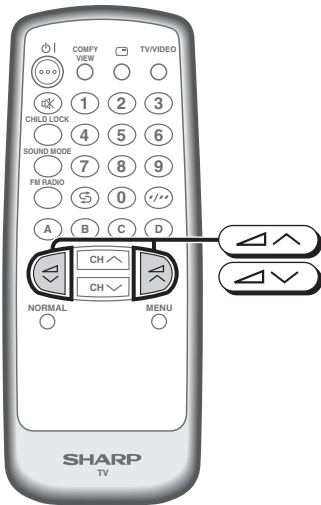

SYST. SON

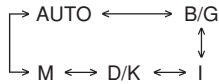

SAUT

MARCHE ↔ ARRÊT

Quand "SAUT" est réglé sur "MARCHE", le numéro de canal correspondant est sauté. Pour désactiver la fonction de SAUT, appuyez sur les touches numériques pour sélectionner le canal désiré et réglez ensuite "SAUT" sur "ARRÊT".

AUTOMATIQUE

- Appuyez sur / et l'accord automatique du canal s'amorce. Une barre d'accord automatique apparaît pendant la recherche automatique seulement. (Veuillez consulter la page 15 pour en savoir davantage sur l'accord automatique du canal.)

REGLAGE CANAL	
POSITION	12
NOM CHAÎNE	CINEMAX
SYST. COULEUR	AUTO
SYST. SON	AUTO
SAUT	ARRÊT
AUTOMATIQUE	
MANUEL	168.25MHz
TRIER	
LANGUE	FRANCAIS

CHOIX:VCHA REGLAGE:VΔA RETOUR:MENU

MANUEL (accord FIN)

- A chaque pression de / , la fréquence varie pour permettre l'accord fin, et la couleur du numéro de canal passe au jaune pour indiquer l'accord fin.
- Appuyez plus de 2 secondes sur / , et "l'accord manuel du canal" s'amorce. Si un signal est détecté, l'accord manuel du canal interrompt sa recherche.

(à suivre)

REMARQUE

- Commutation du SYST. SON:
Réglez le système sur "AUTO" pour la réception télévisée normale. Le mode AUTO détecte automatiquement le système des signaux de réception et modifie en conséquence le système de réception du téléviseur. Si le son n'est pas stable, la commutation sur un système approprié peut améliorer la qualité sonore.
- Dans les endroits où la réception est faible, ou lorsque les conditions de réception sont médiocres, vous pouvez changer la fréquence pour l'accord fin.
- Pendant l'accord FIN, le numéro du canal passe du vert au jaune.
- Pour remettre le canal à son réglage de fréquence d'origine, suivez la procédure d'accord manuel du canal. Reportez-vous à 16.

Réglage des canaux (suite)

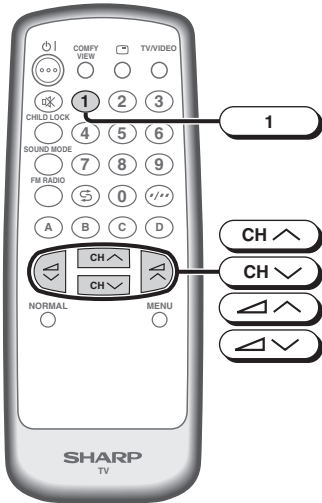

TRIER

- Pour trier les numéros de programme selon vos préférences.

Déplacer un programme TV2 (au numéro 2) vers le numéro de programme 5

1. Quand vous appuyez sur / à l'étape 5 de la page 17, le menu TRIER s'affiche.

TRIER		
1	STARWLD	10
2	TV2	11
3	HALLMRK	12
4	HBO	13
5	DISCOVR	14
6	LEARN	15
7		16
8		17
9		18
		19
		20
		21
		22
		23
		24
		25
		26
		27

CHOIX:VCHΛ DEPLACER:1 SUPPRIMER:2
VΔΛ

2. Pressez / ou / pour sélectionner le numéro de programme 2 (par ex. TV2) à déplacer.

TRIER		
1	STARWLD	10
2	TV2	11
3	HALLMRK	12
4	HBO	13
5	DISCOVR	14
6	LEARN	15
7		16
8		17
9		18
		19
		20
		21
		22
		23
		24
		25
		26
		27

CHOIX:VCHΛ DEPLACER:1 SUPPRIMER:2
VΔΛ

3. Appuyez sur , et le numéro 2 (par ex. TV2) est désigné comme programme à déplacer.

TRIER		
1	STARWLD	10
2	TV2	11
3	HALLMRK	12
4	HBO	13
5	DISCOVR	14
6	LEARN	15
7		16
8		17
9		18
		19
		20
		21
		22
		23
		24
		25
		26
		27

CHOIX:VCHΛ DEPLACER:1 2 VERS...
VΔΛ

4. Pressez / ou / pour sélectionner le numéro de programme 5 (par ex. DISCOVER).

TRIER		
1	STARWLD	10
2	TV2	11
3	HALLMRK	12
4	HBO	13
5	DISCOVR	14
6	LEARN	15
7		16
8		17
9		18
		19
		20
		21
		22
		23
		24
		25
		26
		27

CHOIX:VCHΛ DEPLACER:1 2 VERS...
VΔΛ

5. Appuyez de nouveau sur , et TV2 passe au numéro de programme 5. Les programmes 3 à 5 seront décalés de 1 vers le haut.
 - Le téléviseur s'accordera sur le numéro de programme 5, soit TV2.

TRIER		
1	STARWLD	10
2	HALLMRK	11
3	HBO	12
4	DISCOVR	13
5	TV2	14
6	LEARN	15
7		16
8		17
9		18
		19
		20
		21
		22
		23
		24
		25
		26
		27

CHOIX:VCHΛ DEPLACER:1 SUPPRIMER:2
VΔΛ

(à suivre)

Réglage des canaux (suite)

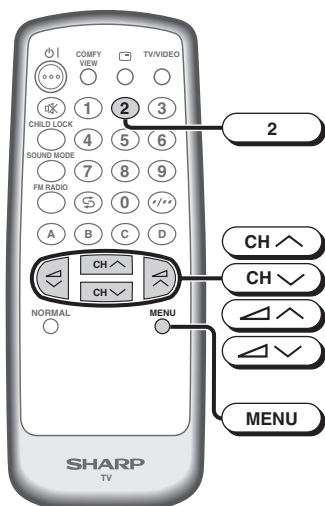

Supprimer un programme (Supprimer TV2 au numéro de programme 2)

1. Répétez l'étape 1 de la page 19 .

2. Pressez **CH ^** / **CH v** ou **▲** / **▼** pour sélectionner le numéro de programme 2 (par ex. TV2) à supprimer.

TRIER		
1	STARWLD	10
2	TV2	11
3	HALLMRK	12
4	HBO	13
5	DISCOVR	14
6	LEARN	15
7		16
8		17
9		18
		19
		20
		21
		22
		23
		24
		25
		26
		27

CHOIX: VCHA DEPLACER: 1 SUPPRIMER: 2
V^A

3. Appuyez sur **2**, et le numéro 2 (par ex. TV2) est désigné comme programme à supprimer.

TRIER		
1	STARWLD	10
2	TV2	11
3	HALLMRK	12
4	HBO	13
5	DISCOVR	14
6	LEARN	15
7		16
8		17
9		18
		19
		20
		21
		22
		23
		24
		25
		26
		27

SUPPRIMER: 2 2

4. Appuyez de nouveau sur **2**, et le numéro de programme 2 (par ex. TV2) est supprimé. Les programmes 3 à 99 seront décalés de 1 vers le haut.

- Le téléviseur s'accordera sur le numéro de programme 2, soit HALLMRK.

TRIER		
1	STARWLD	10
2	HALLMRK	11
3	HBO	12
4	DISCOVR	13
5	LEARN	14
6		15
7		16
8		17
9		18
		19
		20
		21
		22
		23
		24
		25
		26
		27

CHOIX: VCHA DEPLACER: 1 SUPPRIMER: 2
V^A

6 Appuyez sur **MENU** jusqu'à ce que l'écran normal apparaisse.

- Lorsque vous sélectionnez AV1, AV2 ou AV3 pour la position du canal, le menu REGLAGE CANAL change de la manière indiquée ci-contre, et le mode de couleur change dans l'ordre suivante:

REGLAGE CANAL	
POSITION	AV1
SYST. COULEUR	AUTO
LANGUE	FRANCAIS

CHOIX: VCHA REGLAGE: V^A RETOUR: MENU

→ AUTO ↔ PAL ↔ SECAM ↔ N443 ↔ N358 ←

Réglage de l'image

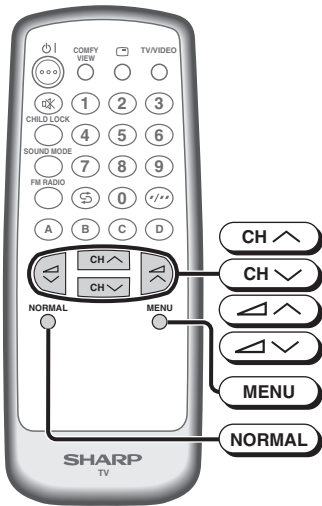

1 Appuyez sur **MENU** pour faire apparaître l'écran du MENU.

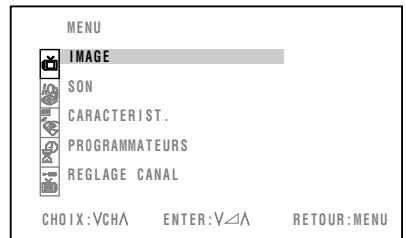

2 Appuyez sur **CH ^** / **CH v** pour sélectionner "IMAGE".

3 Appuyez sur **CH ^** / **CH v** pour afficher le menu IMAGE.

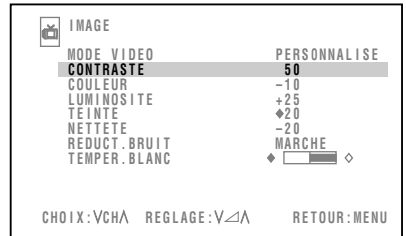

4 Appuyez sur **CH ^** / **CH v** pour sélectionner les rubriques à ajuster.

5 Ajustez à l'aide de **CH ^** / **CH v**.

- Attendez environ cinq secondes avant de revenir au menu IMAGE.

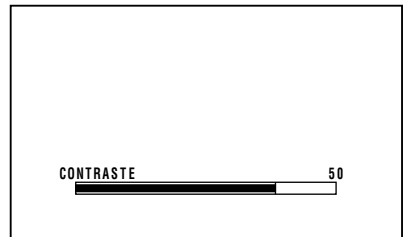

6 Répétez les étapes 4 à 5 ci-dessus pour régler les autres rubriques.









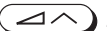
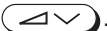

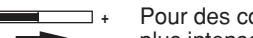

7 Appuyez sur **MENU** jusqu'à ce que l'écran normal apparaisse.

- Appuyez sur **NORMAL** alors qu'une sélection IMAGE est affichée, seul le mode sélectionné retrouve son réglage standard (réglage par défaut).
- Appuyez sur **NORMAL** alors que l'écran du menu IMAGE est affiché, pour réinitialiser tous les éléments du menu IMAGE et rétablir leur réglage standard (réglage par défaut).
- Appuyez sur **NORMAL** pour réinitialiser tous les éléments du menu IMAGE et du menu SON et rétablir leur réglage standard (réglage par défaut).

(à suivre)

Réglage de l'image (suite)

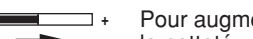
Le tableau ci-dessous donne une liste des rubriques de réglage indiquées sur l'écran de menu IMAGE et présente les variations au fur et à mesure de la pression sur  / .

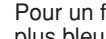
Rubrique sélectionnée	Appuyez sur 	Appuyez sur 
MODE VIDEO	→ DYNAMIQUE ↔ STANDARD ↔ DOUX ↔ PERSONNALISE ←	
CONTRASTE	Pour diminuer le contraste 	Pour augmenter le contraste 
COULEUR	Pour des couleurs moins intenses 	Pour des couleurs plus intenses 
LUMINOSITE	Pour diminuer la luminosité 	Pour augmenter la luminosité 
TEINTE	Pour des teintes plus rouges 	Pour des teintes plus vertes 
NETTETE	Pour diminuer la netteté 	Pour augmenter la netteté 
REDUCT. BRUIT	MARCHE ↔ ARRET (Voir note ci-dessous)	
TEMPER. BLANC	Pour un fond plus rouge 	Pour un fond plus bleu 

- TEINTE ne peut être sélectionnée et réglée que pour les émissions NTSC.
- Réduction des parasites
Du bruit peut se produire sur l'image lorsque vous visionnez des bandes vidéo abîmées or lorsque vous recevez des émissions avec des signaux relativement faibles. Dans ces cas, mettez REDUCT. BRUIT sur "MARCHE" pour réduire le bruit. Cependant, lorsque vous recevez de bonnes images sans bruit, vous pouvez améliorer la qualité de vos images en éteignant cet accessoire.
- TEMPER. BLANC s'ajuste uniquement depuis le menu IMAGE.
- A l'ajustement d'un élément quelconque, le MODE VIDEO passe automatiquement sur PERSONNALISE.

Réglage du son

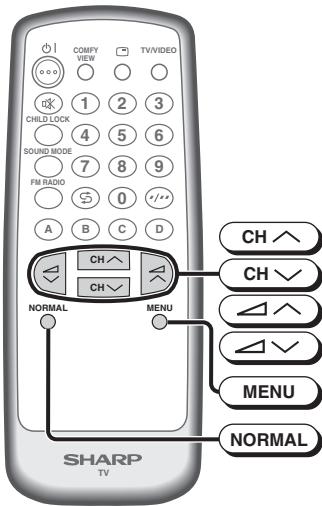

1 Appuyez sur **MENU** pour faire apparaître l'écran du MENU.

2 Appuyez sur **CH ^** / **CH v** pour sélectionner "SON".

3 Appuyez sur **^** / **v** pour afficher le menu SON.

4 Appuyez sur **CH ^** / **CH v** pour sélectionner les rubriques à ajuster.

5 Ajuster à l'aide de **^** / **v**.

- Attendez environ cinq secondes avant de revenir au menu SON.

6 Répétez les étapes 4 à 5 ci-dessus pour régler les autres rubriques.

7 Appuyez sur **MENU** jusqu'à ce que l'écran normal apparaisse.

- Appuyez sur **NORMAL** alors qu'une sélection SON est affichée, seul le mode sélectionné retrouve son réglage standard (réglage par défaut).
- Appuyez sur **NORMAL** alors que l'écran du menu SON est affiché, pour réinitialiser tous les éléments du menu SON et rétablir leur réglage standard (réglage par défaut).
- Appuyez sur **NORMAL** pour réinitialiser tous les éléments du menu IMAGE et du menu SON et rétablir leur réglage standard (réglage par défaut).

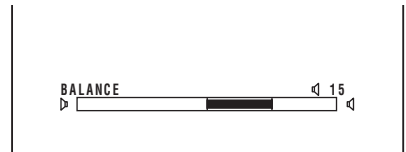
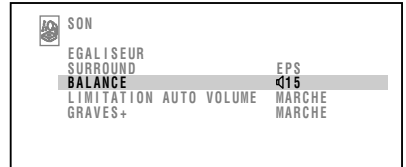
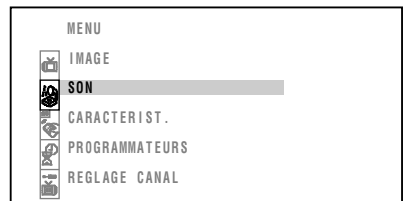

Le tableau ci-dessous donne une liste des rubriques de réglage indiquées sur l'écran de menu SON et présente les variations au fur et à mesure de la pression sur **^** / **v**.

Rubrique sélectionnée	Appuyez sur v	Appuyez sur ^
EGALISEUR	(Reportez-vous à la page 24 pour en savoir davantage sur l'égaliseur.)	
SURROUND*1	(Veuillez lire la remarque ci-dessous)	
BALANCE	Pour équilibrer vers la gauche	Pour équilibrer vers la droite
LIMITATION AUTO VOLUME*2	AVL activée	MARCHE ↔ ARRET
GRAVES+	GRAVES+ activée	MARCHE ↔ ARRET

• Il est recommandable d'avoir l'AVL sur "MARCHE" pendant la lecture d'un disque compact (CD).

*1: Le mode SURROUND peut être réglé sur "ARRET" ou "ESS" en réception de signal sonore stéréo. Le mode SURROUND peut être réglé sur "ARRET" ou "EPS" en réception de signal sonore monophonique.

*2: Allez à la page **51** pour obtenir la définition des termes.

Egaliseur

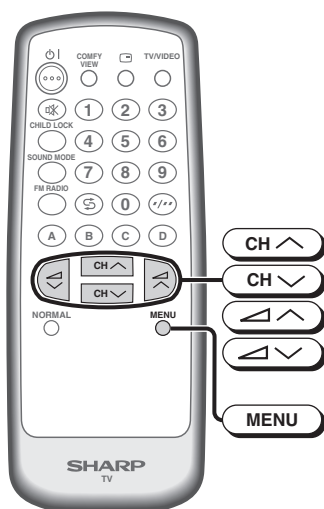

1 Appuyez sur **MENU** pour faire apparaître l'écran du MENU.

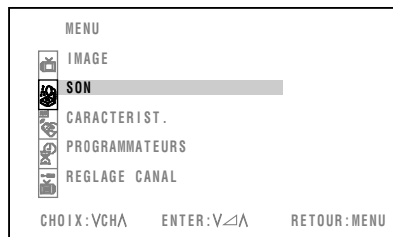

2 Appuyez sur **CH ↑** / **CH ↓** pour sélectionner "SON".

3 Appuyez sur **△↑** / **△↓** pour afficher le menu SON.

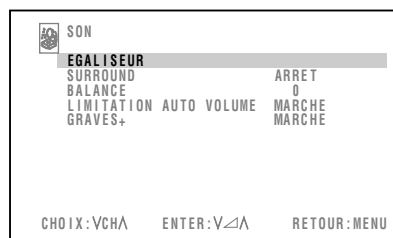

4 Appuyez sur **CH ↑** / **CH ↓** pour sélectionner "EGALISEUR".

5 Appuyez sur **△↑** / **△↓** pour afficher le menu EGALISEUR.

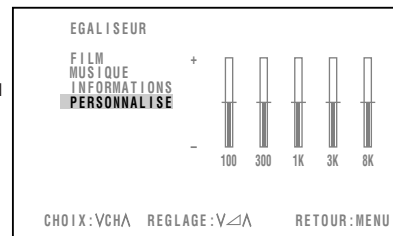

6 Appuyez sur **CH ↑** / **CH ↓** pour sélectionner "FILM", "MUSIQUE", "INFORMATIONS" ou "PERSONNALISE".

- Lorsqu'on ajuste "FILM", "MUSIQUE" ou "INFORMATIONS", l'EGALISEUR passe automatiquement au mode "PERSONNALISE".

7 Appuyez sur **△↑** / **△↓** pour afficher l'écran du PERSONNALISE.

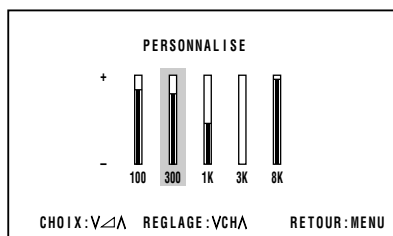

8 Appuyez sur **△↑** / **△↓** pour sélectionner la barre EGALISEUR.

9 Pressez **CH ↑** / **CH ↓** pour ajuster à la hausse ou à la baisse.

10 Appuyez sur **MENU** jusqu'à ce que l'écran normal apparaisse.

Ecran bleu

Fait automatiquement passer l'écran au bleu si les signaux d'une émission ne sont pas reçus.

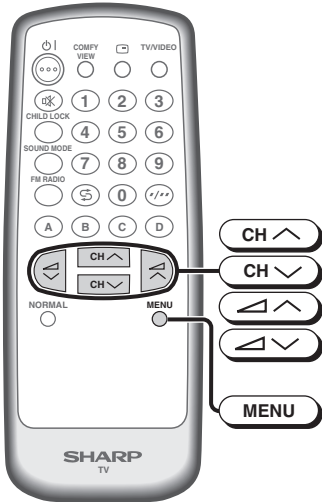

1 Appuyez sur **MENU** pour faire apparaître l'écran du MENU.

2 Appuyez sur **CH ^** / **CH v** pour sélectionner "CARACTERIST..".

3 Appuyez sur **^** / **v** pour afficher le menu CARACTERIST..

4 Appuyez sur **CH ^** / **CH v** pour sélectionner "FOND BLEU".

5 Appuyez sur **^** / **v** pour sélectionner "MARCHE" ou "ARRET".

6 Appuyez sur **MENU** jusqu'à ce que l'écran normal apparaisse.

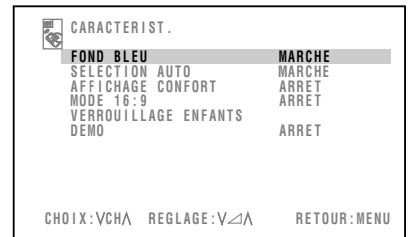
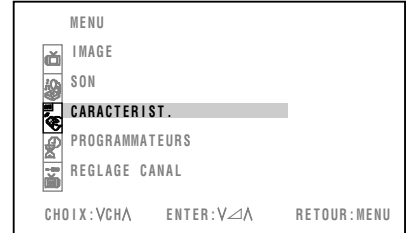

Quand la fonction de FOND BLEU est réglée sur "MARCHE".

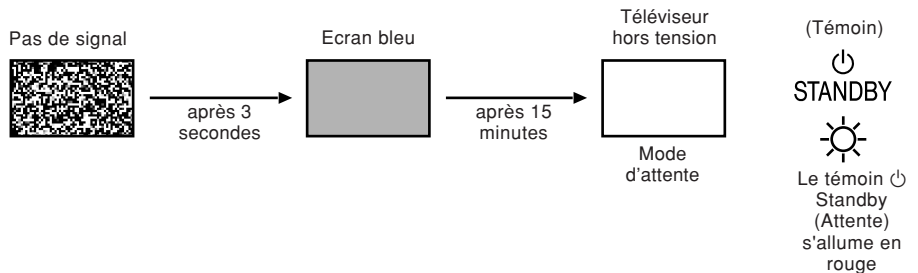

REMARQUE

- Une réception médiocre due à des signaux faibles et un excès de parasites peuvent activer la fonction de fond bleu, même en présence de signaux télévisés. Pour pouvoir regarder la télévision dans ce cas, mettez la fonction "FOND BLEU" sur "ARRET".
- Lorsque la minuterie de mise hors tension est réglée, ce réglage est prioritaire sur l'écran bleu.

Selection auto

Lorsque de l'équipement vidéo, comme un appareil de jeu vidéo ou un caméscope, est branché aux bornes avant (AV-3 IN), le téléviseur sélectionne automatiquement le mode d'entrée (AV3).

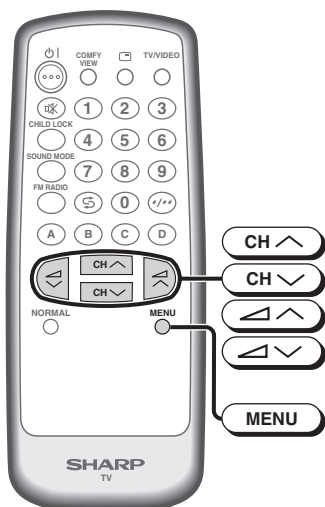

1 Appuyez sur **MENU** pour faire apparaître l'écran du MENU.

2 Appuyez sur **CH ^** / **CH v** pour sélectionner "CARACTERIST..".

3 Appuyez sur **^** / **v** pour afficher le menu CARACTERIST..

4 Appuyez sur **CH ^** / **CH v** pour sélectionner "SELECTION AUTO".

5 Appuyez sur **^** / **v** pour sélectionner "MARCHE" ou "ARRET".

6 Appuyez sur **MENU** jusqu'à ce que l'écran normal apparaisse.

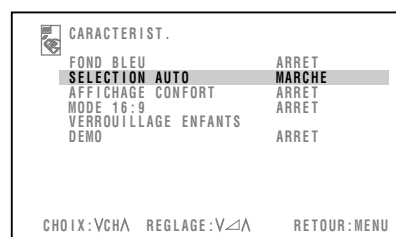
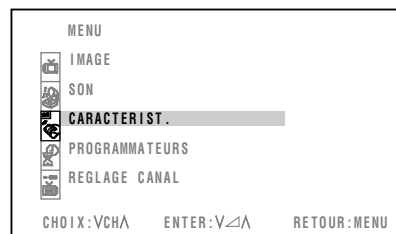

Pour vous prévaloir de la fonction de sélection auto, confirmez ce qui suit:

- Le téléviseur est allumé. (Le témoin Standby (Attente) s'allume en vert.)
- L'équipement vidéo, comme un appareil de jeu vidéo ou un caméscope, est branché aux bornes avant (AV-3 IN).

Exemple

Raccordez l'équipement vidéo aux bornes avant (AV-3 IN).



Le mode d'entrée (AV3) est automatiquement sélectionné.

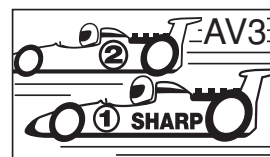

REMARQUE

- Si l'équipement vidéo est connecté aux bornes arrière du téléviseur, le mode vidéo ne sera pas automatiquement sélectionné.
- Quand l'équipement vidéo est mis hors tension, le mode d'entrée (AV3) demeure actif. Employez la télécommande pour revenir à une chaîne de télévision.

Affichage confort

Le téléviseur ajuste automatiquement le contraste en fonction de la luminosité ambiante. L'utilisateur peut indiquer ses propres préférences en réglant AFFICHAGE CONFORT sur "ARRET", "FONCE", "MOYEN" ou "CLAIR".

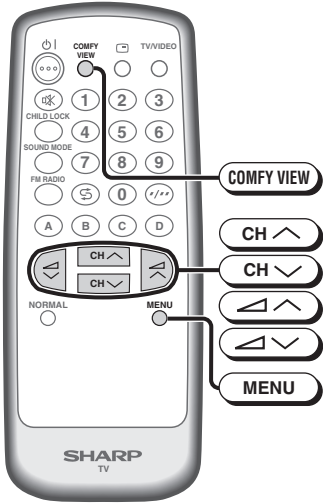

Utilisation de l'écran du MENU

1 Appuyez sur **MENU** pour faire apparaître l'écran du MENU.

2 Appuyez sur **CH ↑** / **CH ↓** pour sélectionner "CARACTERIST.".

3 Appuyez sur **↔** / **↔** pour afficher le menu CHARACTERIST..

4 Appuyez sur **CH ↑** / **CH ↓** pour sélectionner "AFFICHAGE CONFORT".

5 Appuyez sur **↔** / **↔** pour sélectionner "ARRET", "FONCE", "MOYEN" ou "CLAIR".

- Lorsque AFFICHAGE CONFORT est réglé sur "ARRET", témoin COMFY VIEW (AFFICHAGE CONFORT) du téléviseur s'éteint.
- Lorsque AFFICHAGE CONFORT est réglé sur "FONCE", "MOYEN" ou "CLAIR", témoin COMFY VIEW (AFFICHAGE CONFORT) du téléviseur s'allume en rouge.

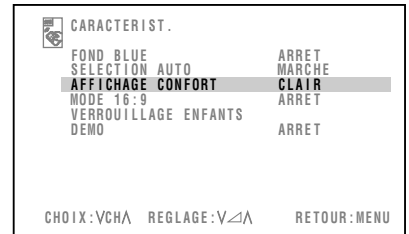
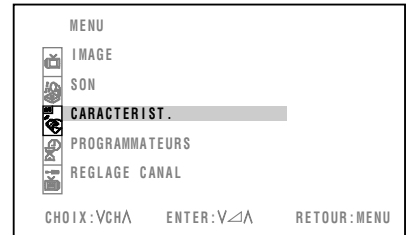

6 Appuyez sur **MENU** jusqu'à ce que l'écran normal apparaisse.

Téléviseur (Bas)

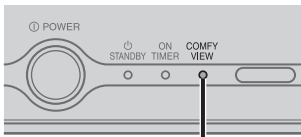

Témoin COMFY VIEW (AFFICHAGE CONFORT) [(Rouge)]

Utilisation de Télécommande

1 Appuyez sur **COMFY VIEW** pour passer directement à l'écran du mode AFFICHAGE CONFORT.

2 A chaque fois que vous appuyez sur **COMFY VIEW**, le mode passe de "ARRET", "FONCE", "MOYEN" ou "CLAIR".

- Lorsque AFFICHAGE CONFORT est réglé sur "ARRET", témoin COMFY VIEW (AFFICHAGE CONFORT) du téléviseur s'éteint.
- Lorsque AFFICHAGE CONFORT est réglé sur "FONCE", "MOYEN" ou "CLAIR", témoin COMFY VIEW (AFFICHAGE CONFORT) du téléviseur s'allume en rouge.

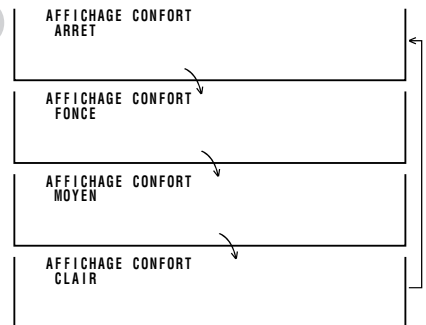

3 L'écran du mode AFFICHAGE CONFORT disparaît au bout de cinq secondes environ.

Mode 16:9

Pour sélectionner la largeur de l'image.

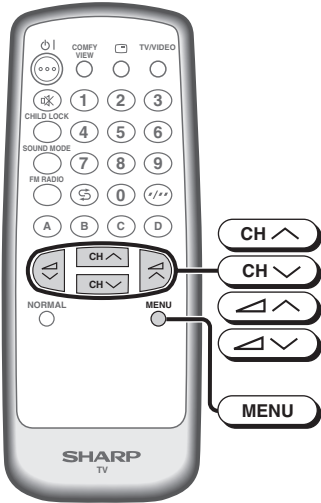

1 Appuyez sur **MENU** pour faire apparaître l'écran du MENU.

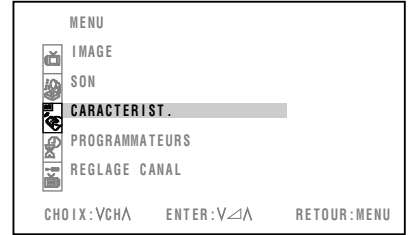

2 Appuyez sur **CH ▲** / **CH ▼** pour sélectionner "CARACTERIST."

3 Appuyez sur **▲ ▲** / **▼ ▼** pour afficher le menu CARACTERIST.

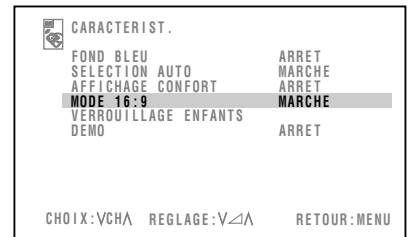

4 Appuyez sur **CH ▲** / **CH ▼** pour sélectionner "MODE 16:9".

5 Appuyez sur **▲ ▲** / **▼ ▼** pour sélectionner "MARCHE" ou "ARRET".

Format du signal intrant

Mode sur "ARRET"

Mode sur "MARCHE"

Signal de format 16:9

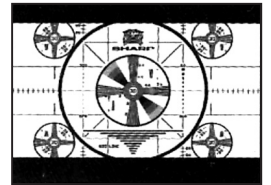
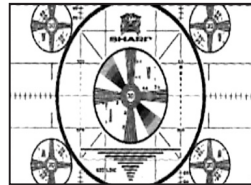

Signal de format 4:3

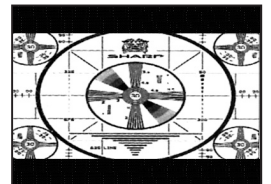
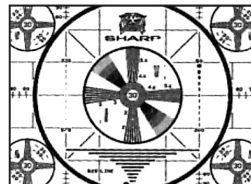

6 Appuyez sur **MENU** jusqu'à ce que l'écran normal apparaisse.

Verrouillage enfants

Pour empêcher les enfants de regarder soit la télévision ou soit certaines chaînes.

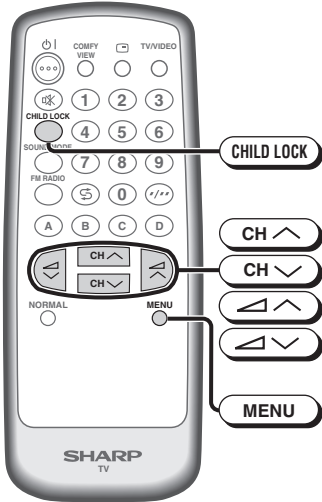

Régler le mode VERROUILLAGE ENFANTS (pour la première fois)

1 Appuyez sur **MENU** pour faire apparaître l'écran du MENU.

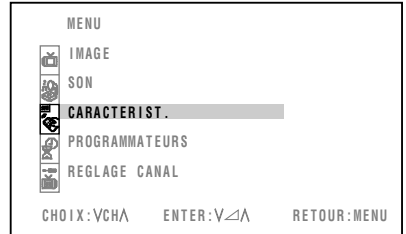

2 Appuyez sur **CH ^** / **CH v** pour sélectionner "CARACTERIST."

REMARQUE

- Appuyez sur **CHILD LOCK** pour entrer directement dans le menu VERROUILLAGE ENFANTS.

3 Appuyez sur **∟^** / **∟v** pour afficher le menu CARACTERIST..

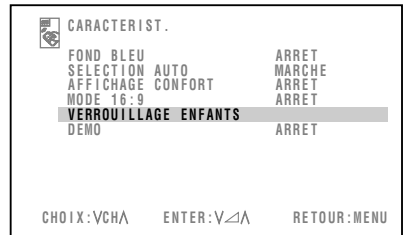

4 Appuyez sur **CH ^** / **CH v** pour sélectionner "VERROUILLAGE ENFANTS".

5 Appuyez sur **∟^** / **∟v** pour afficher le menu VERROUILLAGE ENFANTS.

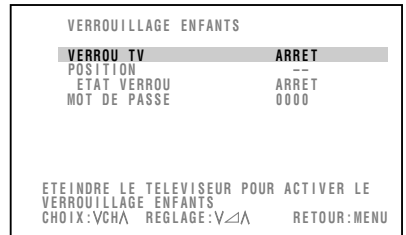

6 Appuyez sur **CH ^** / **CH v** pour sélectionner le réglage individuel désiré, comme suit:

VERROU TV

Appuyez sur **∟^** / **∟v** pour sélectionner "VERROU TV" pour "MARCHE" ou "ARRET".

• MARCHE

VERROU TV empêche tout visionnement sur le téléviseur.

(Veuillez consulter la page **31** pour en savoir davantage sur "Désactivation ou reparamétrage du mode VERROUILLAGE ENFANTS".)

• ARRET

VERROU TV est désactivé.

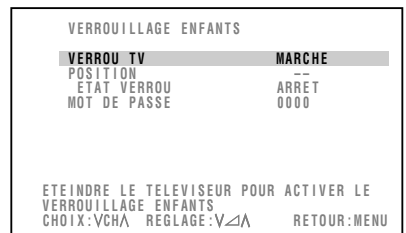

Verrouillage enfants (suite)

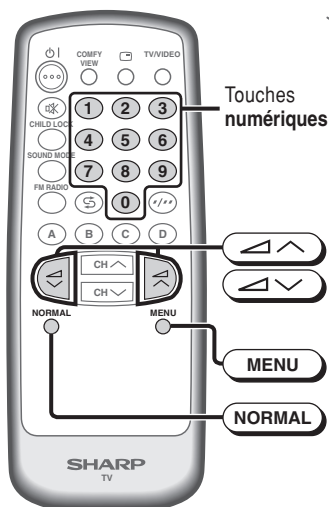

POSITION/ETAT VERROU

- (i) Appuyez sur / ou les touches numériques (0~9) pour ajuster la position. (par ex. 25)
- (ii) Appuyez sur / pour sélectionner "ETAT VERROU" pour "MARCHE" ou "ARRET".

VERROUILLAGE ENFANTS	
VERROU TV	ARRET
POSITION	25
ETAT VERROU	MARCHE
MOT DE PASSE	0000
ETEINDRE LE TELEVISEUR POUR ACTIVER LE VERROUILLAGE ENFANTS	
CHOIX:VCHA	REGLAGE:V∇∧
RETOUR:MENU	

- MARCHE: La position de canal réglée ci-dessus (par ex. 25) sera verrouillée. Il se peut que la position de canal réglée ci-dessus ne vous soit pas visible. (Veuillez consulter la page 31 pour en savoir davantage sur "Désactivation ou reparamétrage du mode VERROUILLAGE ENFANTS".)
- ARRET: La position de canal réglée ci-dessus (par ex. 25) ne sera pas verrouillée.

MOT DE PASSE

Entrez un MOT DE PASSE de 4 chiffres à l'aide des touches numériques (0~9) de la télécommande. (Par exemple: 0000)

- Appuyez sur pour ramener la valeur du réglage à "0000".

VERROUILLAGE ENFANTS	
VERROU TV	ARRET
POSITION	--
ETAT VERROU	ARRET
MOT DE PASSE	0000
ETEINDRE LE TELEVISEUR POUR ACTIVER LE VERROUILLAGE ENFANTS	
CHOIX:VCHA	REGLAGE:0-9
RETOUR:MENU	

7 Appuyez sur jusqu'à ce que l'écran normal apparaisse.

- Le mode VERROUILLAGE ENFANTS sera activé après la mise hors tension, puis sous tension du téléviseur.

(à suivre)

REMARQUE • Si vous oubliez votre MOT DE PASSE, saisissez "2398" pour entrer, puis définissez un nouveau MOT DE PASSE. Pour savoir comment faire, reportez-vous à **MOT DE PASSE** ci-dessus.

Verrouillage enfants (suite)

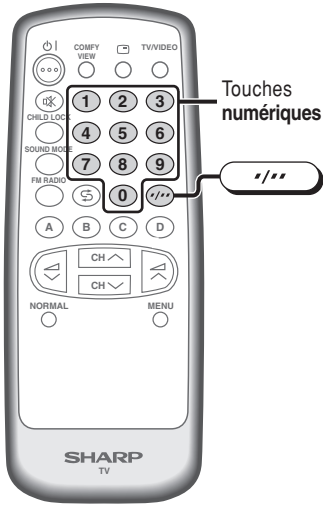

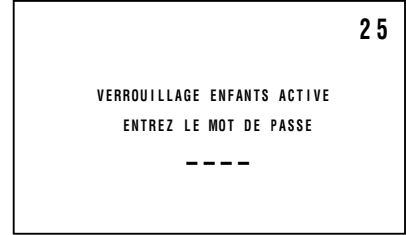

Désactivation ou reparamétrage du mode VERROUILLAGE ENFANTS

1 **Devant l'écran "VERROUILLAGE ENFANTS ACTIVE".**

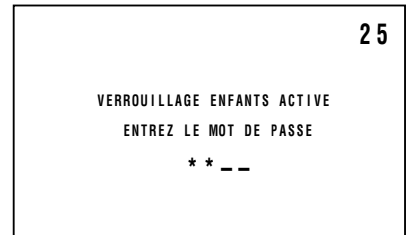

2 **Entrez un MOT DE PASSE de 4 chiffres à l'aide des touches numériques (0-9) de la télécommande. (Par exemple: 0000)**



- Appuyez sur  pour effacer le nombre entré.
- Si vous saisissez le mauvais MOT DE PASSE, l'écran "MOT DE PASSE INCORRECT" s'affiche. Retapez dans ce cas le MOT DE PASSE.

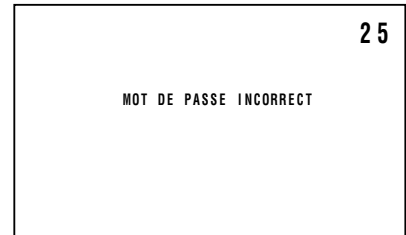

REMARQUE

- Si vous oubliez votre MOT DE PASSE, saisissez "2398" pour entrer, puis définissez un nouveau MOT DE PASSE. Pour savoir comment faire, reportez-vous à **MOT DE PASSE** à la page **30**.
- Le MOT DE PASSE est commun à VERROUILLAGE ENFANTS et à MINUTERIE D’AFFICHAGE.

Demo

Pour apprendre à connaître le téléviseur.

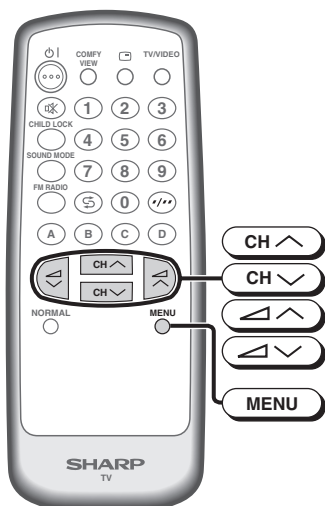

1 Appuyez sur **MENU** pour faire apparaître l'écran du MENU.

2 Appuyez sur **CH** / **CH** pour sélectionner "CARACTERIST..".

3 Appuyez sur **left arrow** / **right arrow** pour afficher le menu CHARACTERIST..

4 Appuyez sur **CH** / **CH** pour sélectionner "DEMO".

5 Appuyez sur **left arrow** / **right arrow** pour sélectionner "MARCHE" ou "ARRET".

"MARCHE": Active la démonstration.

"ARRET": Désactive la démonstration.

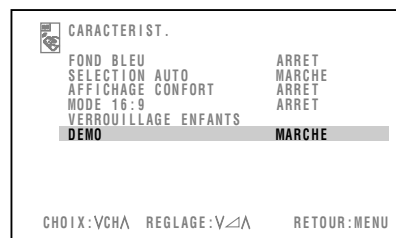
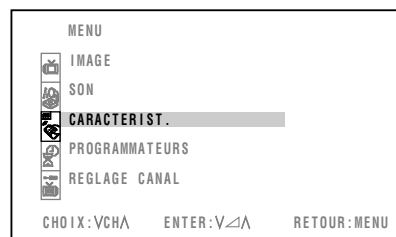

Pendant que la démonstration se déroule:

- ① Une seule pression sur un bouton ou l'autre de la télécommande suspend la démonstration pour environ 1 minute.
- ② Pressez de nouveau sur n'importe quelle touche pour sortir temporairement du mode démo et retourner au mode TV.
- ③ Si aucune touche n'est pressée à l'intérieur d'une minute, la démonstration reprend automatiquement.
- ④ Réglez DEMO sur "ARRET" pour désactiver la démonstration.

6 Appuyez sur **MENU** jusqu'à ce que l'écran normal apparaisse.

Horloge

Cette horloge en temps réel doit être réglée pour permettre l'utilisation des minuteries de mise sous et hors tension. Si l'horloge n'est pas réglée, il est impossible de paramétrer ces minuteries.

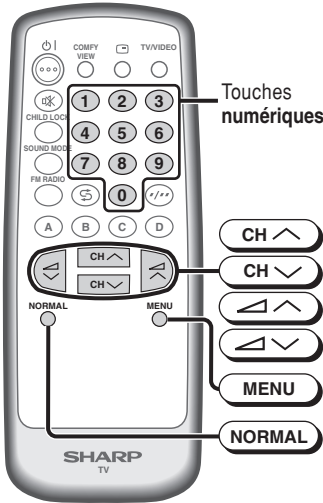

1 Appuyez sur **MENU** pour faire apparaître l'écran du MENU.

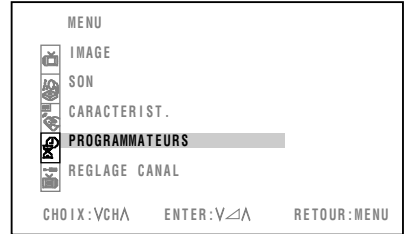

2 Appuyez sur **CH ^** / **CH v** pour sélectionner "PROGRAMMATEURS".

3 Appuyez sur **CH ^** / **CH v** pour afficher le menu PROGRAMMATEURS.

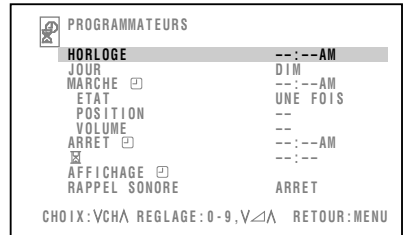

4 Appuyez sur **CH ^** / **CH v** pour sélectionner "HORLOGE".

5 Pressez les touches numériques (0~9) pour régler l'horloge.

Appuyez sur **CH ^** / **CH v** pour sélectionner "AM" ou "PM".

• Dès qu'une heure est entrée, l'horloge commence à fonctionner.

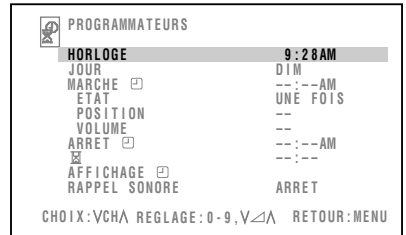

6 Appuyez sur **MENU** jusqu'à ce que l'écran normal apparaisse.

REMARQUE

- L'HORLOGE se règle de 12:00 AM à 12:00 PM.
Par exemple: 11:59 AM → 12:00 PM → ... 12:59 PM → 1:00 PM → ... 11:59 PM → 12:00 AM ...
- Si on entre **0** comme premier chiffre, le "0" n'apparaîtra pas après la saisie du 4^{ème} chiffre.
Exemple: "09:28 AM" → "9:28 AM"
- Pour annuler le réglage d'horloge, appuyez sur **NORMAL** quand "HORLOGE" est en évidence afin de régler l'horloge sur "-- : -- AM".

Jour

Cette fonction sert à définir le jour.

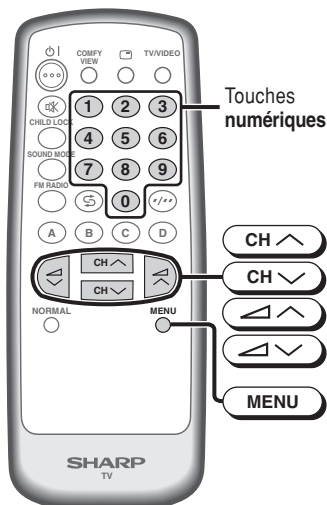

1 Appuyez sur **MENU** pour faire apparaître l'écran du MENU.

2 Appuyez sur **CH+ / CH-** pour sélectionner "PROGRAMMATEURS".

3 Appuyez sur **CH+ / CH-** pour afficher le menu PROGRAMMATEURS.

4 Appuyez sur **CH+ / CH-** pour sélectionner "JOUR".

5 Appuyez sur **CH+ / CH-** pour régler JOUR.

- JOUR n'est utile que pour la minuterie de mise sous tension.
- Quand l'horloge en temps réel passe de 11:59 PM à 12:00 AM, le jour est actualisé automatiquement.
- Si l' "ETAT" de la minuterie de mise sous tension correspond au JOUR, le téléviseur s'allume quand la minuterie arrive à son terme.
- JOUR ne fonctionne pas si l'horloge en temps réel n'a pas été réglée.
- Les valeurs de JOUR défilent dans la séquence suivante:

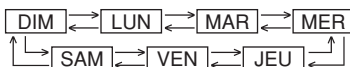

6 Appuyez sur **MENU** jusqu'à ce que l'écran normal apparaisse.

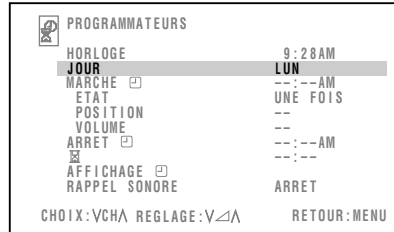
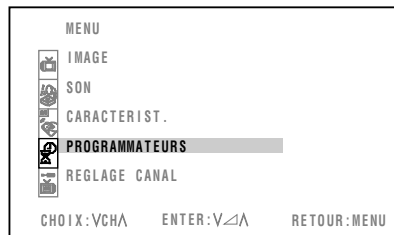

Minuterie de mise sous tension automatique

Allume automatiquement l'appareil quand l'heure prédéfinie d'un jour particulier est atteinte.

1 Répétez les étapes 1 ~ 2 ci-dessus.

2 Appuyez sur **CH+ / CH-** pour afficher le menu PROGRAMMATEURS.

3 Appuyez sur **CH+ / CH-** pour sélectionner "MARCHE".

4 Pressez les touches numériques (0-9) pour régler l'heure où le téléviseur doit s'allumer.

Appuyez sur **CH+ / CH-** pour sélectionner "AM" ou "PM".

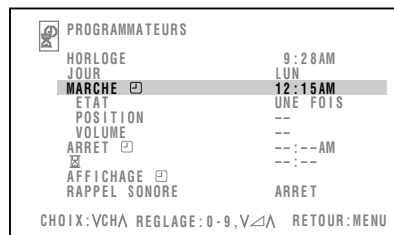

(à suivre)

Minuterie de mise sous tension automatique (suite)

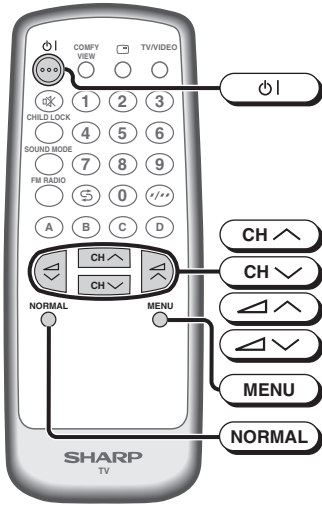

5 Appuyez sur **CH ^** / **CH v** pour sélectionner "ETAT".

6 Appuyez sur **^** / **v** pour régler l'état.
 • Les valeurs d'ETAT défilent dans la séquence suivante:

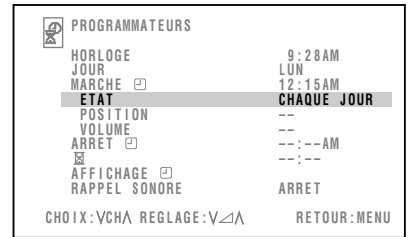
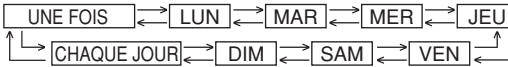

7 Appuyez sur **CH ^** / **CH v** pour sélectionner "POSITION".

8 Appuyez sur **^** / **v** pour ajuster le position. (par ex. 78)

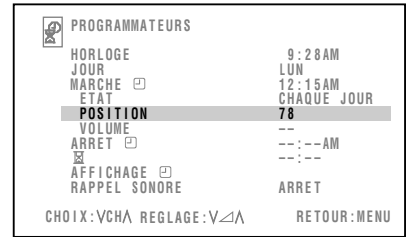

9 Appuyez sur **CH ^** / **CH v** pour sélectionner "VOLUME".

10 Appuyez sur **^** / **v** pour ajuster le volume.

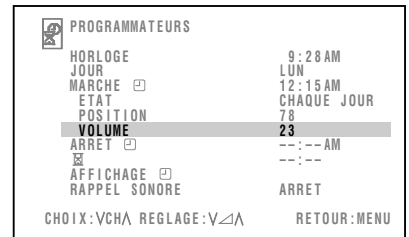

11 Appuyez sur **MENU** jusqu'à ce que l'écran normal apparaisse.

12 Appuyez sur **Power** pour régler le téléviseur au mode Attente.

- Le témoin ON TIMER (MINUTERIE DE MISE SOUS TENSION) s'allume en rouge.
- Quand la valeur de la MINUTERIE DE MISE SOUS TENSION est atteinte le jour désiré, l'appareil s'allume, et une image apparaît à l'écran.
- Le niveau du volume du haut-parleur de la minuterie de mise sous tension augmente progressivement de zéro au niveau prédéfini.

Téléviseur (Bas)

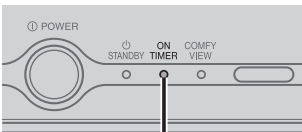

Témoin ON TIMER (MINUTERIE DE MISE SOUS TENSION) [(Rouge)]

REMARQUE

- La minuterie de mise sous tension se règle de 12:00 AM à 12:00 PM. Par exemple: 11:59 AM → 12:00 PM → ... 12:59 PM → 1:00 PM → ... 11:59 PM → 12:00 AM ...
- Si l'HORLOGE n'est pas réglée, la minuterie de mise sous tension ne peut pas fonctionner.
- Si on entre **0** comme premier chiffre, le "0" n'apparaîtra pas après la saisie du 4^{ème} chiffre. Exemple: "09:28 AM → "9:28 AM"
- Pour annuler le réglage de minuterie, appuyez sur **NORMAL** quand "MARCHE" est en évidence afin de régler la minuterie sur "-- :-- AM".
- La minuterie de mise sous tension est annulée si l'alimentation est coupée avec **Power** du téléviseur.
- La minuterie de mise hors tension est automatiquement réglée pour éteindre le téléviseur 2 heures après l'entrée en service de la minuterie de mise sous tension, à moins qu'elle ne soit annulée par la poussée d'une des touches de la télécommande.

Minuterie de mise hors tension automatique

Commute automatiquement le téléviseur en mode d'attente lorsque l'heure prédéfinie est atteinte.

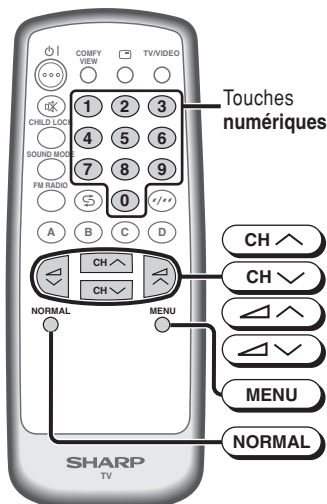

1 Appuyez sur **MENU** pour faire apparaître l'écran du MENU.

2 Appuyez sur **CH ^** / **CH v** pour sélectionner "PROGRAMMATEURS".

3 Appuyez sur **CH ^** / **CH v** pour afficher le menu PROGRAMMATEURS.

4 Appuyez sur **CH ^** / **CH v** pour sélectionner "ARRET []".

5 Pressez les touches numériques (0-9) pour régler l'heure où le téléviseur doit s'éteindre. Appuyez sur **CH ^** / **CH v** pour sélectionner "AM" ou "PM".

6 Appuyez sur **MENU** jusqu'à ce que l'écran normal apparaisse.

- Cinq minutes avant l'expiration de la MINUTERIE DE MISE HORS TENSION, l'HORLOGE et ladite minuterie s'affichent pour plusieurs secondes.
- Un affichage clignotant de l'HORLOGE et de la MINUTERIE DE MISE HORS TENSION apparaît pendant les quelques dernières secondes.
- Quand la minuterie de mise hors tension arrive à son terme, le téléviseur passe en mode d'attente.

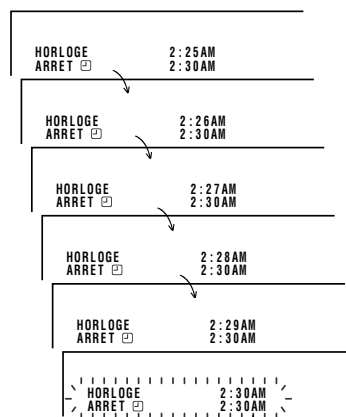
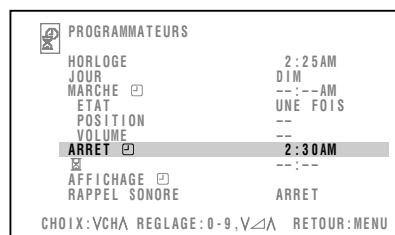
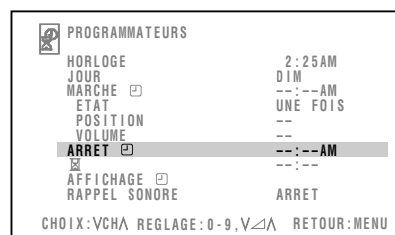
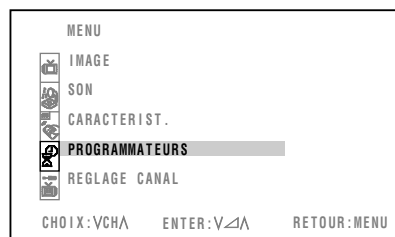

Clignote

REMARQUE

- La minuterie de mise sous tension se règle de 12:00 AM à 12:00 PM. Par exemple: 11:59 AM → 12:00 PM → ... 12:59 PM → 1:00 PM → ... 11:59 PM → 12:00 AM
- Si l'HORLOGE n'est pas réglée, impossible de paramétrer la minuterie de mise hors tension.
- Si on entre **0** comme premier chiffre, le "0" n'apparaîtra pas après la saisie du 4^{ème} chiffre. Exemple: "09:28 AM" → "9:28 AM"
- Pour annuler le réglage de minuterie, appuyez sur **NORMAL** quand "ARRET []" est en évidence afin de régler la minuterie sur "--:--AM".
- La minuterie de mise hors tension est annulée si le téléviseur est mis hors tension ou en mode d'attente à l'aide de **POWER** de la télécommande ou de **POWER** du téléviseur, ou encore si l'alimentation est coupée.

Rappel de la minuterie à l'écran

Vous indique qu'une durée prédéfinie s'est écoulée au moyen d'un rappel à l'écran. Le rappel fonctionne aussi quand le téléviseur est en mode d'attente.

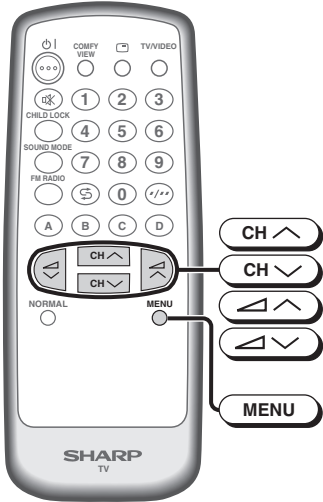

1 Appuyez sur **MENU** pour faire apparaître l'écran du MENU.

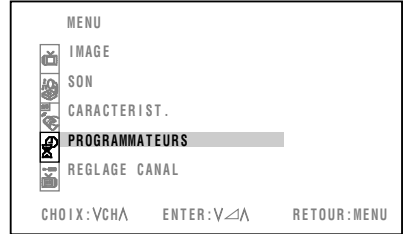

2 Appuyez sur **CH ^** / **CH v** pour sélectionner "PROGRAMMATEURS".

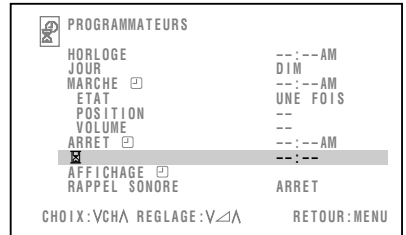

3 Appuyez sur **^** / **v** pour afficher le menu PROGRAMMATEURS.

4 Appuyez sur **CH ^** / **CH v** pour sélectionner "X".

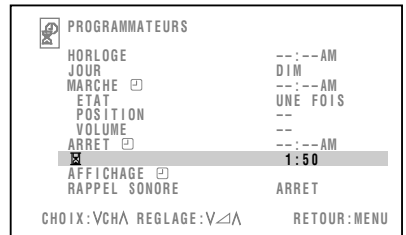

5 Appuyez sur **^** / **v** pour régler l'heure.

- La minuterie se règle par intervalles de 10 minutes.
- Les valeurs de la minuterie défilent dans la séquence suivante:

---:-- ↔ 0:10 ↔ 0:20 ↔ 12:50

- La durée maximale qui peut être programmée est 12 heures et 50 minutes.
- L'exemple de droite indique que le rappel sera actionné dans une heure 50 minutes.

(à suivre)

Rappel de la minuterie à l'écran (suite)

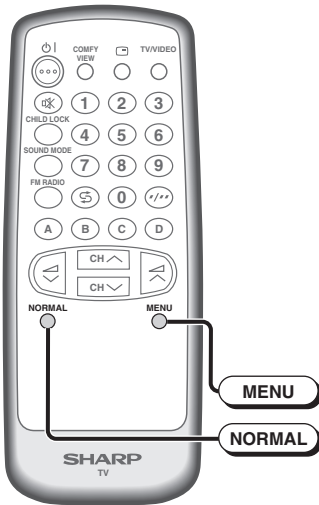

6

Appuyez sur **MENU** jusqu'à ce que l'écran normal apparaisse.

- Cinq minutes avant l'expiration de la durée prédéfinie (dans l'exemple, après 1 heure 45 minutes) et à chaque minute par la suite, la durée restante s'affiche plusieurs secondes avec un signal sonore. (Quand RAPPEL SONORE est réglé sur "MARCHE".)
- Une fois que la durée prédéfinie s'est écoulée, "0:00" clignote en rouge avec un signal sonore. (Quand RAPPEL SONORE est réglé sur "MARCHE".)

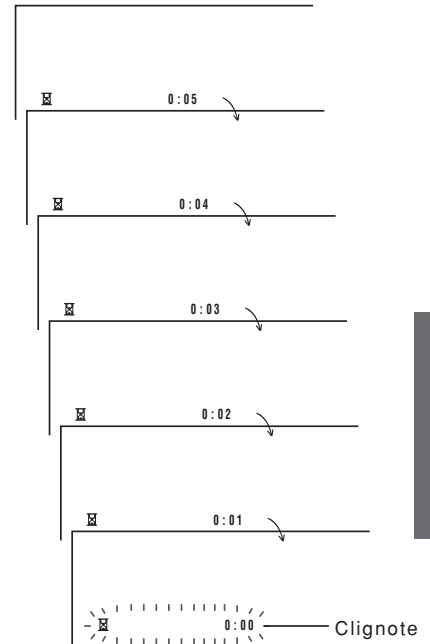

FRANÇAIS

REMARQUE

- Cette fonction est également opérationnelle en mode d'attente. Le téléviseur est automatiquement mis sous tension cinq minutes avant que la durée préréglée n'expire. Le téléviseur est automatiquement mis sous tension après environ une minute si aucun bouton n'est pressé sur le téléviseur ou la télécommande.
- Le rappel est annulé si **POWER** du téléviseur est enfoncée ou si l'alimentation est coupée d'une façon ou d'une autre.
- Pour annuler le réglage de minuterie, appuyez sur **NORMAL** quand "0:00" est en évidence afin de régler la minuterie sur "--:--".

Minuterie d'affichage

Cette fonction consiste à limiter le temps de visionnement de la télévision par les enfants en bloquant l'audio et la vidéo quand la minuterie d'affichage arrive à son terme.

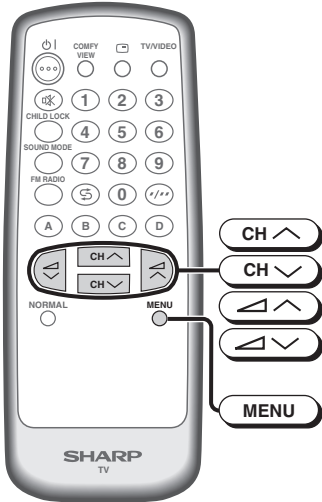

1 Appuyez sur **MENU** pour faire apparaître l'écran du MENU.

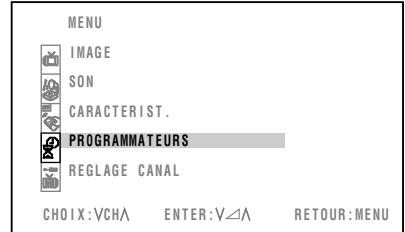

2 Appuyez sur **CH ^** / **CH v** pour sélectionner "PROGRAMMATEURS".

3 Appuyez sur **↶** / **↷** pour afficher le menu PROGRAMMATEURS.

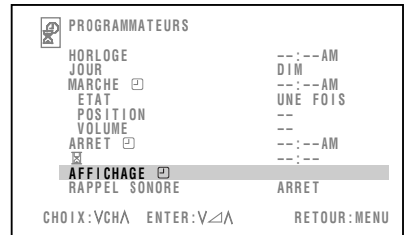

4 Appuyez sur **CH ^** / **CH v** pour sélectionner "AFFICHAGE".

5 Appuyez sur **↶** / **↷** pour afficher le menu AFFICHAGE.

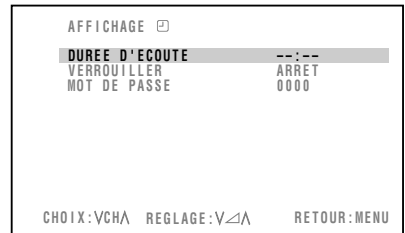

6 Appuyez sur **CH ^** / **CH v** pour sélectionner "DUREE D'ECOUTE".

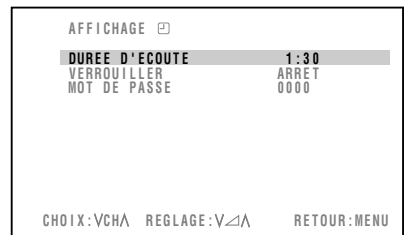

7 Appuyez sur **↶** / **↷** pour régler l'heure.

- La minuterie se règle par intervalles de 30 minutes.
- Les valeurs de la minuterie défilent dans la séquence suivante:

---:-- ↔ 0:30 ↔ 1:00 ← → 10:00

- Dès qu'une heure est entrée, le décompte de la minuterie s'amorce.
- Quand la minuterie d'affichage arrive à son terme, le réglage "---:--" est rétabli.

Minuterie d'affichage (suite)

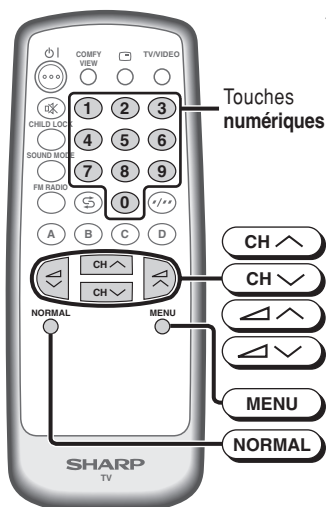

8 Appuyez sur **CH ^** / **CH v** pour sélectionner "VERROUILLER".

9 Appuyez sur **CH ^** / **CH v** pour sélectionner "MARCHE" ou "ARRET".

- MARCHE: Pour verrouiller le téléviseur à l'expiration de la minuterie d'affichage. (Veuillez consulter la page **41** "Pour réécouter un programme télévisé".)
- ARRET: VERROUILLER est désactivé.

10 Appuyez sur **CH ^** / **CH v** pour sélectionner "MOT DE PASSE".

11 Entrez un MOT DE PASSE de 4 chiffres à l'aide des touches numériques (0-9) de la télécommande.

(Par exemple: 0000)

- Appuyez sur **NORMAL** pour ramener la valeur du réglage à "0000".

12 Appuyez sur **MENU** jusqu'à ce que l'écran normal apparaisse.

- A intervalle de 30 minutes, la durée restante s'affiche 4 secondes avec un signal sonore. (Quand RAPPEL SONORE est réglé sur "MARCHE".)
- Cinq minutes avant l'expiration de la durée prédéfinie (dans l'exemple, après 1 heure 25 minutes) et à chaque minute par la suite, la durée restante s'affiche avec un signal sonore. (Quand RAPPEL SONORE est réglé sur "MARCHE".)
- "0:00" s'affiche 10 secondes juste avant la fin de la DUREE D'ECOUTE avec un signal sonore. (Quand RAPPEL SONORE est réglé sur "MARCHE".)
- Quand la durée d'écoute arrive à son terme, le téléviseur passe en mode d'attente.

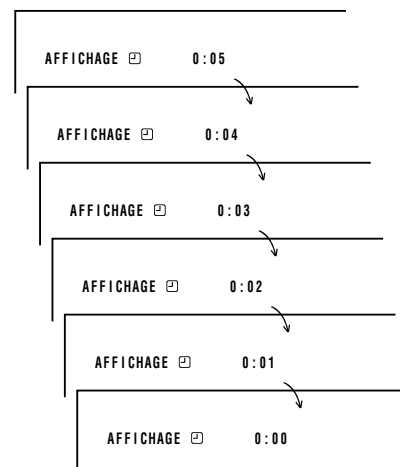
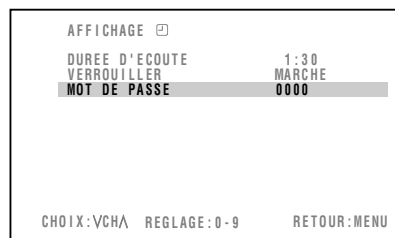
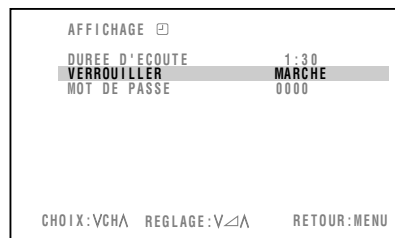

(à suivre)

Minuterie d'affichage (suite)

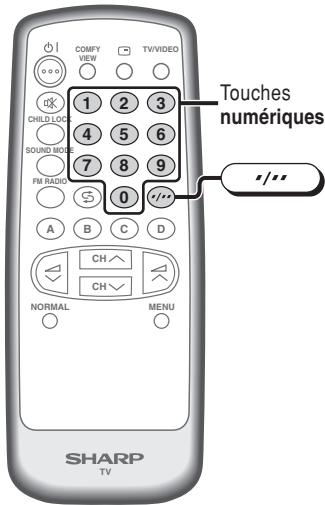

Pour réécouter un programme télévisé (une fois la durée d'écoute écoulée)

1

Allumez l'appareil.

- "TEMPS DE VISION ECOULE" s'affiche. Si vous ne faites rien, le téléviseur s'éteindra dans 30 secondes environ.

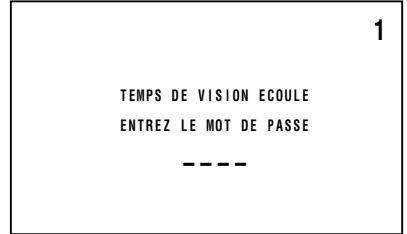

2

Entrez un MOT DE PASSE de 4 chiffres à l'aide des touches numériques (0-9) de la télécommande. (Par exemple: 0000)

- Appuyez sur  pour effacer le nombre entré.
- Sur saisie du bon MOT DE PASSE, la DUREE D'ECOUTE est annulée. Si vous saisissez le mauvais MOT DE PASSE, l'écran "MOT DE PASSE INCORRECT" s'affiche environ 5 secondes. Renouvelez l'étape 2 pour retaper le MOT DE PASSE.

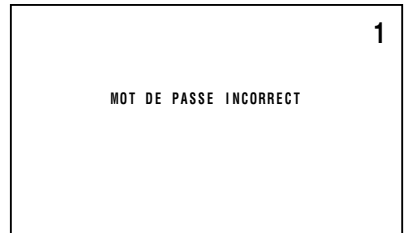
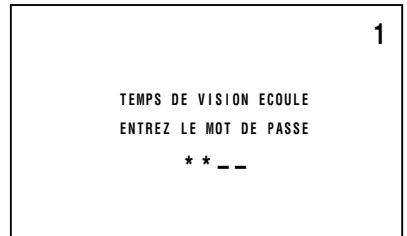

REMARQUE ▶ • Si vous oubliez votre MOT DE PASSE, saisissez "2398" pour entrer, puis répétez les étapes 10 et 11 de la page 40 pour définir un nouveau MOT DE PASSE.
• Le MOT DE PASSE est commun à VERROUILLAGE ENFANTS et à MINUTERIE D’AFFICHAGE.

Rappel sonore

Cette fonction sert à indiquer par un signal sonore que le rappel et la minuterie d'affichage expirent bientôt, avec la durée restante à l'écran.

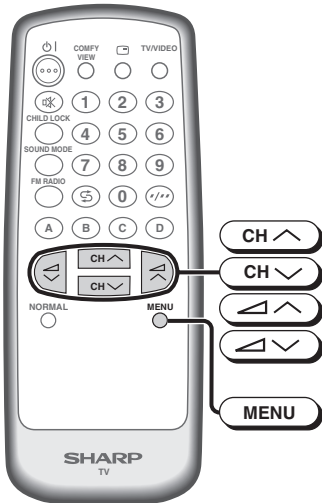

1 Appuyez sur **MENU** pour faire apparaître l'écran du MENU.

2 Appuyez sur **CH ^** / **CH v** pour sélectionner "PROGRAMMATEURS".

3 Appuyez sur **↔ ^** / **↔ v** pour afficher le menu PROGRAMMATEURS.

4 Appuyez sur **CH ^** / **CH v** pour sélectionner "RAPPEL SONORE".

5 Appuyez sur **↔ ^** / **↔ v** pour sélectionner "MARCHE" ou "ARRET".

- MARCHE: Pour indiquer aux utilisateurs par un signal sonore que la minuterie expire bientôt.
- ARRET: Le signal sonore est désactivé.

6 Appuyez sur **MENU** jusqu'à ce que l'écran normal apparaisse.

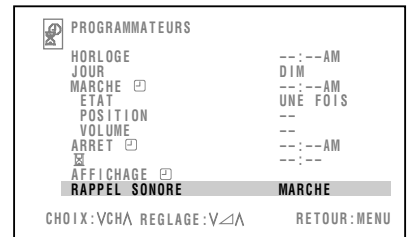
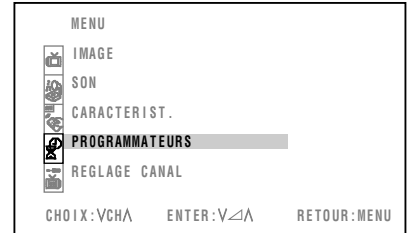

Canaux préférés

Les touches de couleur peuvent servir à sélectionner jusqu'à quatre canaux favoris.

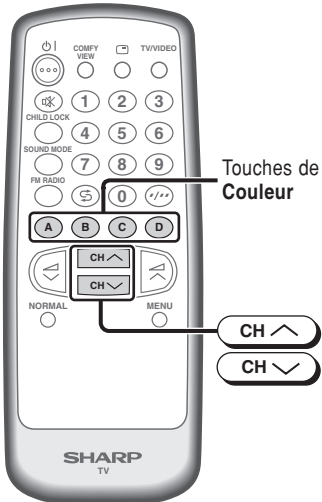

- 1** Appuyez sur **CH ^** / **CH v** pour sélectionner votre canal préféré. (par ex. le canal 12)
- 2** Pressez **A**, par exemple, jusqu'à ce que le numéro de canal passe au blanc.
 - Après trois secondes, l'affichage disparaît, et le pré-réglage du canal sélectionné est fait.



- 3** Pour regarder votre canal préféré, appuyez sur **A**.
 - Le canal préféré pré-réglé apparaît à l'écran (par ex. le canal 12)

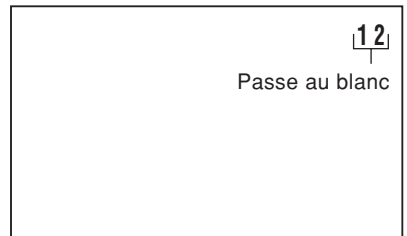

- 4** Pour pré-régler un autre canal préféré, procédez de nouveau aux étapes 1 et 2 ci-dessus.
 - Pour modifier un canal pré-réglé, procédez de nouveau aux étapes 1 et 2 ci-dessus.



Radio FM

Pour permettre aux utilisateurs d'écouter la radio FM par l'intermédiaire des enceintes du téléviseur.

Raccordement d'une antenne radio FM

Pour capter la radio FM avec le téléviseur, branchez une antenne FM dans la prise à cet effet au dos de l'appareil.

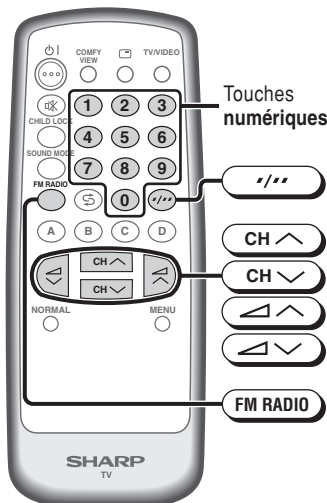

Téléviseur

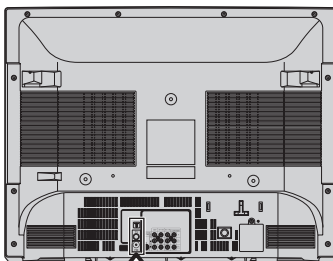

* (Veuillez consulter 2 au sujet des accessoires inclus.)

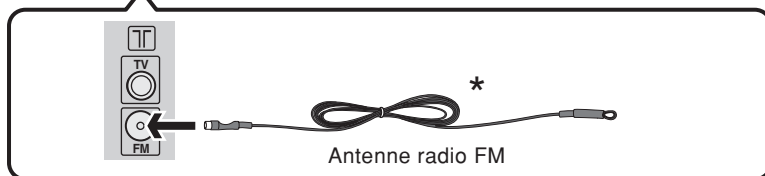

1 Appuyez sur **FM RADIO** pour afficher le menu de réglage de la radio FM.

2 Appuyez sur **CH ^** / **CH v** pour sélectionner le réglage désiré.

3 Chaque pression de **▲** / **▼** modifie le réglage des éléments individuels comme suit.

POSITION

- La position du canal de radio monte ou descend.
- On peut également sélectionner la position du canal de radio avec les touches **numériques** (0~9).
- Appuyez sur ****/**** pour sélectionner un canal d'un chiffre (comme "5") ou un canal de deux chiffres (comme "15").

RADIO FM	
POSITION	25
FREQUENCE	101.80MHz
SAUT	ARRÊT
AUTOMATIQUE	
VOLUME	19
CHOIX:VCHA REGLAGE:V▲▲ RETOUR:MENU	

(à suivre)

Radio FM (suite)

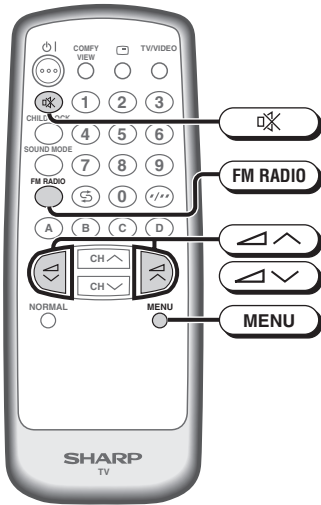

FREQUENCE

- Si vous pressez / moins de 2 secondes, la FREQUENCE est ajustée par pas de 50 kHz.
- Si vous pressez / plus de 2 secondes, l'accord MANUEL est déclenché.

SAUT

MARCHE ↔ ARRET

Quand "SAUT" est réglé sur "MARCHE", la position du canal de radio correspondant est sautée. Pour désactiver le SAUT, appuyez sur les touches numériques pour sélectionner la position du canal de radio désiré, puis réglez "SAUT" sur "ARRET".

AUTOMATIQUE

- Sur pression de / , la barre d'accord automatique apparaît, et l'opération s'amorce.
- A la fin de l'accord automatique, la barre disparaît. Retour à la POSITION 1.

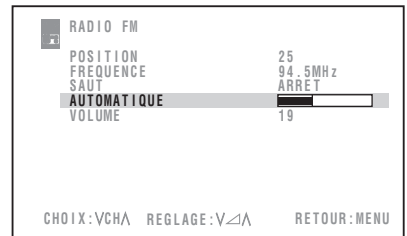

VOLUME

- : Pour monter le volume.
- : Pour baisser le volume.
- Sur pression de , "🔇" apparaît dans le menu de réglage de la radio FM, et le son est coupé.

4

Appuyez sur / pour retourner au mode TV.

REMARQUE

- Il se peut que vous entendiez un son mixé sortir des deux enceintes (Audio L et Audio R), mais pas un son stéréo.
- La radio FM ne fonctionne pas:
 - Quand le téléviseur est éteint
 - Aux modes pré-réglage automatique/manuel/fin
 - Quand le VERROU TV est actif
 - Au verrouillage de la MINUTERIE D'AFFICHAGE
 - Quand le VERROUILLAGE ENFANTS est actif



Connexions

Connexion d'un lecteur DVD

Les prises d'entrée DVD (COMPONENT-IN) à l'arrière du téléviseur peuvent être utilisées pour obtenir des images de grande qualité à partir d'un lecteur DVD.

Téléviseur

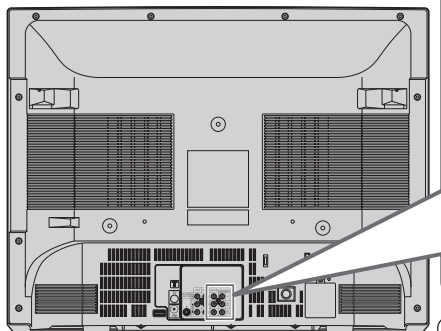

Prises d'entrée DVD

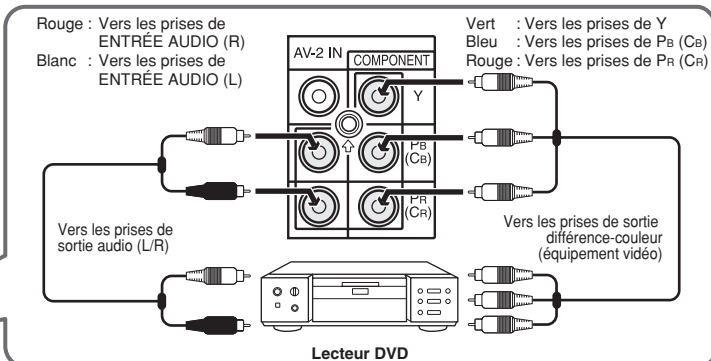

Connexion des prises vidéo

Prises d'entrée DVD	Lecteur DVD
COMPONENT-IN VIDEO	Y ou Y/Y
	P _B (C _B) ou B-Y/P _b
	P _R (C _R) ou R-Y/P _r

Pour visionner la lecture DVD



1 Appuyez sur **TV/VIDEO** pour sélectionner l'écran d'entrée DVD du "COMPONENT".

2 Mettez le lecteur DVD sous tension et commencez la lecture.

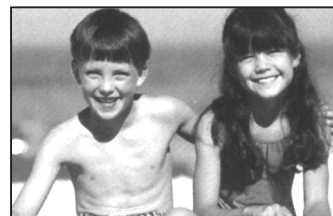

REMARQUE

- Lors de la connexion du téléviseur à un lecteur DVD par les prises COMPONENT-IN, le son et l'image du lecteur DVD ne peuvent pas être sortis par les prises audio/vidéo du téléviseur.
- Veuillez vous reporter au mode d'emploi du lecteur DVD pour des informations plus détaillées.
- Veillez à introduire à fond les fiches des câbles de connexion dans les prises du téléviseur et de l'équipement vidéo pour éviter la génération de parasites.
- Mettez le téléviseur et l'équipement vidéo hors tension avant de connecter les câbles.
- Retirez les câbles des prises en tirant sur les fiches et non sur les câbles eux-mêmes.

Connexion à une antenne

Pour obtenir une image plus nette, utilisez une antenne extérieure. Les types de connexions utilisées pour le câble coaxial et le câble d'alimentation sont brièvement décrits ci-dessous.



Si votre antenne extérieure nécessite un câble coaxial 75 ohms avec une fiche standard DIN45325 (IEC 169-2), branchez-le dans la prise de l'antenne à l'arrière du téléviseur.

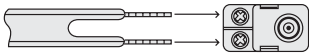

Si votre antenne extérieure nécessite un ruban plat à deux conducteurs de 300 ohms, connectez un convertisseur d'impédance 300 ohms à 75 ohms et branchez-le dans la prise d'antenne à l'arrière du téléviseur.

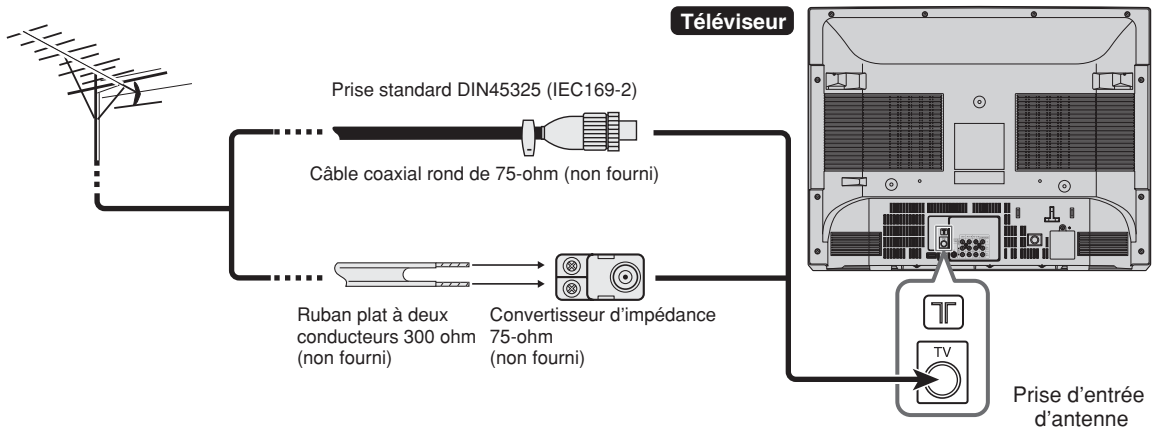

Connexion à une antenne par un magnétoscope

Vous pouvez également connecter le téléviseur au tuner d'un magnétoscope en utilisant la connexion ci-dessous.

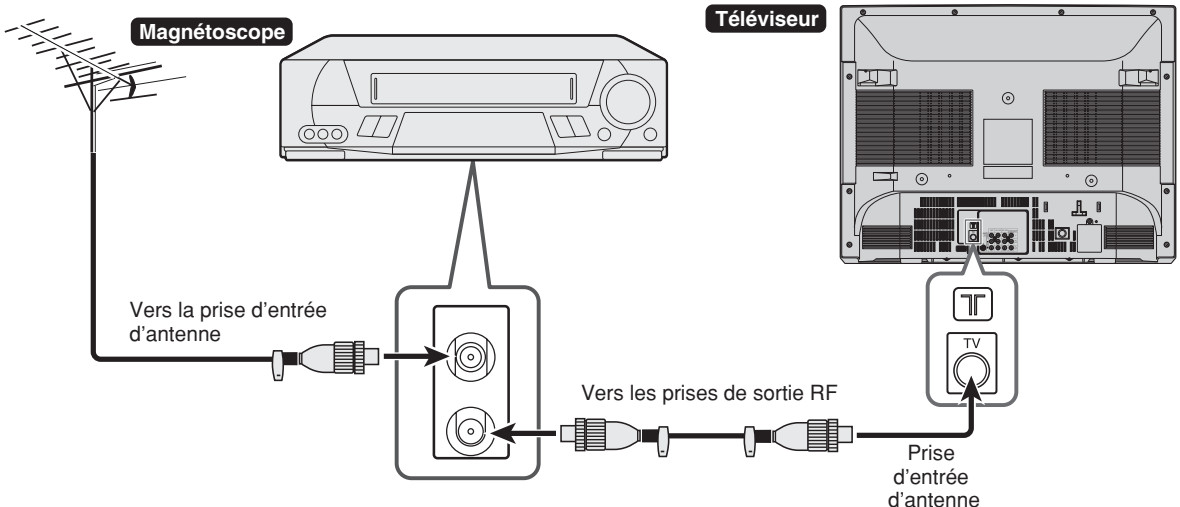

REMARQUE

- Si vous utilisez la connexion à un terminal RF, réglez le téléviseur sur le canal zéro pour procéder au réglage initial du magnétoscope.
- Mettez le téléviseur et le magnétoscope à brancher hors tension avant de procéder aux connexions ci-dessus. Veillez à ce que les cordons d'alimentation soient bien introduits dans les prises de connexion.
- Reportez-vous au mode d'emploi de votre magnétoscope pour les détails sur les connexions.

Connexion à un appareil vidéo

Vous pourrez procéder à la lecture à partir d'un lecteur de disque vidéo, d'un magnétochrome ou d'un autre appareil vidéo en le branchant sur le téléviseur à l'aide des prises d'entrée audio-vidéo.

Exemple d'utilisation des prises avant

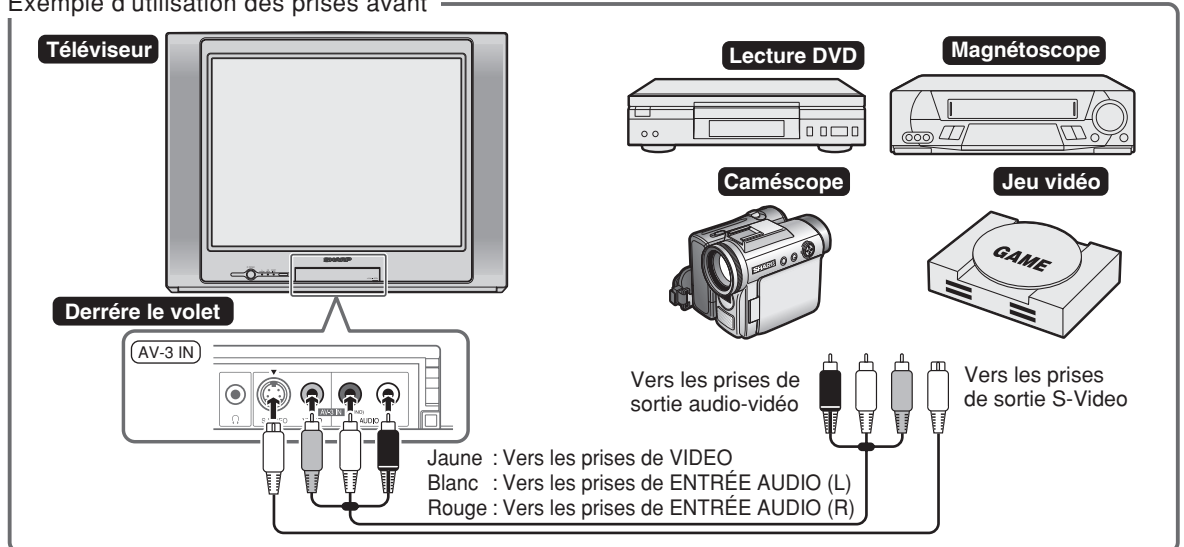

Exemple d'utilisation des prises arrière

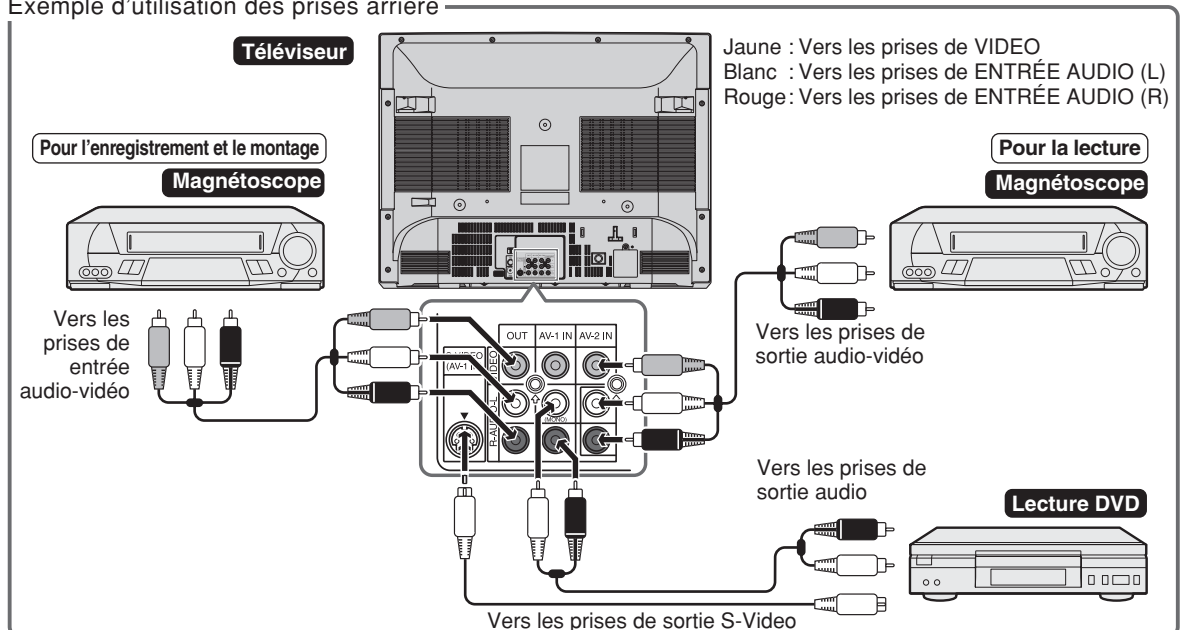

REMARQUE

- La prise S-Video est prioritaire par rapport à la prise audio-vidéo.
- Les prises S-Video et audio (G-D) doivent être connectées pour lire un DVD.
- SAV1 (S-Video 1) et AV1 ne sont pas utilisables ou raccordables en même temps; il peut en résulter une image brouillée. (Même chose avec SAV3 (S-Video 3) et AV3.)
- Mettez le téléviseur et le magnétochrome à brancher hors tension avant de procéder aux connexions ci-dessus. Veillez à ce que les cordons d'alimentation soient bien introduits dans les prises de connexion.
- Pour la lecture du son monaural, connectez la source extérieure à la prise d'entrée audio gauche à l'avant ou à l'arrière du téléviseur (MONO) pour obtenir un son identique par les deux haut-parleurs.
- Les cordons audiovisuels requis pour brancher le téléviseur à un appareil vidéo peuvent être différents de ceux présentés dans les illustrations ci-dessus. Reportez-vous au mode d'emploi de votre appareil vidéo pour les détails sur la connexion.
- Les connexions d'enregistrement et de montage ci-dessus sont réservées exclusivement à un usage personnel et ne doivent pas servir à la reproduction illégale de matériel audiovisuel protégé par des droits d'auteur.



Guide de dépannage

Les problèmes suivants ne sont pas toujours dus à une panne de matériel. Utilisez le guide de dépannage suivant pour vérifier avant de faire appel au service après-vente. Si le problème n'est toujours pas résolu après avoir suivi les conseils de ce guide, débranchez le téléviseur et contactez le service après-vente.

Liste de vérification	Problèmes												
	La télécommande ne fonctionne pas.	Barres à l'écran	Image déformée	L'image défile verticalement.	Absence de couleur	Réception médiocre de certains canaux	Image faible	Lignes ou rayures sur l'image	Filage d'image	Image floue	Son parfait, image médiocre	Image parfaite, son médiocre	Absence de son ou d'image
Causes et solutions possibles													
Essayez un nouveau canal pour vérifier s'il s'agit d'un problème de station.			●	●	●	●	●	●	●	●	●	●	●
La prise murale n'est pas alimentée.	●												●
L'interrupteur ① POWER (D'ALIMENTATION) principal du téléviseur n'est pas sur Marche.	●												●
L'antenne n'est pas branchée à la prise au dos du téléviseur.					●	●	●		●		●		●
Si vous utilisez une antenne extérieure, vérifiez s'il n'y a pas de câbles endommagés.		●	●	●	●	●	●	●	●	●	●		●
Vérifiez qu'il n'y a pas d'interférences locales.		●		●		●		●	●		●	●	
Mettez hors tension à l'aide de l'interrupteur ① POWER (D'ALIMENTATION) principal puis remettez sous tension après une minute.	●												●
Réglez la couleur.					●		●				●		
Vérifiez les piles de la télécommande.	●												
Essayez la mise au point fine pour corriger.			●		●		●			●	●		
Le réglage de contraste du mode image est peut être fixé sur le minimum. Appuyez sur la touche NORMAL de la télécommande pour corriger.											●		●
Augmentez le volume.												●	●

REMARQUE • Ce téléviseur est doté d'un microprocesseur dont les performances peuvent être affectées par des parasites électriques ou des interférences externes. Dans ce cas, débranchez le téléviseur et rebranchez-le après quelques minutes.



Fiche technique

MODELE		29K-FG1SA
Système de réception		Multi-système international 28-systèmes
Emissions télévisées - Lecture au magnétoscope	PAL-I PAL-B/G PAL-D/K SECAM-B/G SECAM D/K, K1 NTSC-M (NTSC standard)	
Lecture magnétoscope	NTSC 4,43/5,5 MHz/60 Hz NTSC 4,43/6,0 MHz/60 Hz NTSC 4,43/6,5 MHz/60 Hz NTSC 4,43/5,5 MHz/50 Hz NTSC 4,43/6,0 MHz/50 Hz NTSC 4,43/6,5 MHz/50 Hz	NTSC 3,58/5,5 MHz NTSC 3,58/6,0 MHz NTSC 3,58/6,5 MHz SECAM-I (6,0 MHz)
Lecture magnétoscope (à l'aide des prises d'entrée vidéo)	SECAM-L (SECAM Français)	
Lecture avec lecteur de disque laser (à l'aide des prises d'entrée RF)	PAL 5,5 MHz/60 Hz PAL 6,0 MHz/60 Hz PAL 6,5 MHz/60 Hz NTSC 3,58/4,5 MHz/50 Hz	
Lecture magnétoscope (à l'aide de la prise d'entrée S-Video)	S-VIDEO NTSC 3,58 MHz S-VIDEO NTSC 4,43 MHz S-VIDEO PAL S-VIDEO SECAM S-VIDEO SECAM-L	
Lecture sur magnétoscope pes spéciaux et VDP	Entrée vidéo 50/60 Hz Entrée S-Video 50/60 Hz	
Canaux reçus		
PAL-B/G SECAM-B/G	VHF	Canal E2-E12
	UHF	Canal E21-E69
PAL-D/K SECAM-D/K, K1	VHF	Canal C1-C12, Canal R1-R12
	UHF	Canal C13-C57, Canal R21-R69
PAL-I	VHF	Canal B-J
	UHF	Canal 21-69 (Hong Kong)
NTSC	VHF	Canal 2-13 (U.S.), Canal 1-12 (Japan)
	UHF	Canal 14-69 (U.S.), Canal 13-62 (Japan)
CATV	Canal S1-S20, Canal S21-S41 (Hyper)	
Fréquence de réception	48,25 MHz – 863,25 MHz	
Fréquence de réception pour FM Radio	87,50 MHz – 108,00 MHz	
Accord des canaux	Tuner électronique à 100 canaux avec système d'accord automatique	
Tube d'image	Tube cathodique plat de 29 pouces	
Prises	Entrée Audio/Vidéo × 3 (avant × 1, arrière × 2) , Entrée DVD (COMPONENT-IN) × 1 (arrière), Sortie Audio/Vidéo × 1 (arrière), Prise casque × 1 (avant), Entrée S-Video × 2 (avant × 1, arrière × 1), Entrée FM × 1 (arrière)	
Sortie audio	10 W (RMS) × 2 TTL 20 W (Enceinte avant)	
Source d'alimentation	AC 110 – 240V, 50/60 Hz	
Consommation électrique	155 W	
Dimensions	764 (L) × 584 (H) × 500,5 (P) mm	
Poids	42 kg (Environ)	

REMARQUE

- La conception et les spécifications sont susceptibles d'être modifiées sans préavis.
- Système de réception:
Les systèmes de réception, intégrant les technologies les plus avancées, incluent ceux en relation avec les émissions télévisées, les vidéo ainsi que le matériel et le logiciel des disques laser.
- Canaux de réception:
Certains exemples des principaux canaux reçus sont indiqués ci-dessus.



Définition des termes

Pseudo-stéréo élargi (EPS)

Le module mono incroyable (I-Mono) génère deux canaux à partir d'un signal d'entrée mono. Quand le son du signal d'entrée mono est reproduit, l'auditeur a l'impression qu'il s'agit essentiellement d'un signal stéréo.

Stéréo à effet spatial élargi (ESS)

A l'oreille de l'auditeur, le son semble reproduit par deux enceintes virtuelles avec plus d'écart entre elles que les enceintes réelles. L'image stéréo est donc étendue par cet effet acoustique d'élargissement.

AVL

La limitation automatique du volume (AVL) ramène le signal d'entrée audio du canal principal (L, R) à un niveau de sortie maximal sélectionnable si le signal dépasse ce seuil à l'entrée.

SHARP®
SHARP CORPORATION