

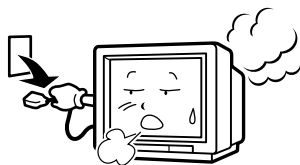

Précautions de sécurité

Dégâts



Mette le téléviseur hors tension et débrancher immédiatement le cordon d'alimentation de la prise murale si le téléviseur émet des bruits insolites, s'il dégage de la fumée ou une odeur inhabituelle. Faites ensuite appel à votre revendeur pour le dépannage.

Dépannage

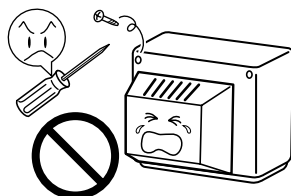

Pour réduire les risques d'électrocution, ne pas retirer l'arrière du coffret. Ce téléviseur contient des tensions dangereuses.

Surface instable et chocs

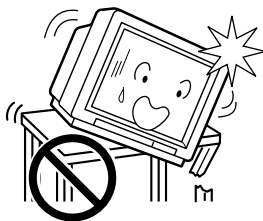

Ne pas placer le téléviseur sur un chariot, un support, une étagère ou une table instable. Il pourrait tomber et provoquer ainsi des blessures graves à un enfant ou à un adulte, ou être lui-même endommagé. Sharp vous recommande de fixer le téléviseur sur une surface ou un mur stable pour éviter que l'appareil ne tombe en raison de chocs ou d'impacts violents.

Pénétration de liquide

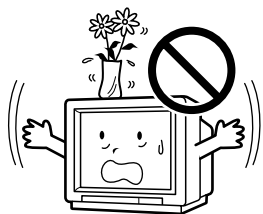

Ne pas placer un vase de fleurs ou un autre objet contenant de l'eau sur le téléviseur car le liquide renversé sur l'appareil risque de provoquer une électrocution ou une panne.

Pénétration d'objets

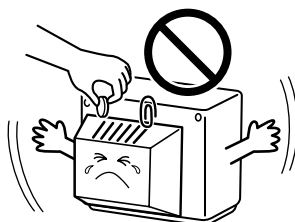

Ne jamais insérer ou laisser tomber d'objets métalliques ou inflammables dans les ouïes de ventilation du téléviseur, ceci pouvant provoquer un incendie, une électrocution ou une panne d'électricité.

Eau

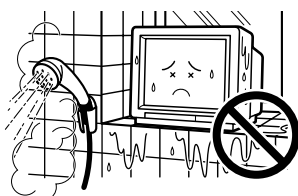

Pour éviter de provoquer un incendie ou une électrocution, ne pas placer le téléviseur à proximité d'une salle de bains, d'une piscine ou d'un autre emplacement où il risque d'être mouillé.

Humidité



Ne pas placer le téléviseur dans un endroit particulièrement humide pour éviter les risques d'électrocution.

Protection du cordon d'alimentation

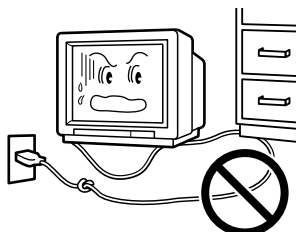

Pour écarter tout risque d'électrocution, évitez d'endommager le cordon d'alimentation en le pliant ou en le tordant, ou encore en posant dessus des objets lourds. Ne le placez pas non plus sous le téléviseur. Si le cordon d'alimentation est endommagé, débranchez-le immédiatement de la prise murale et faites appel à votre revendeur pour le dépannage.

Ventilation

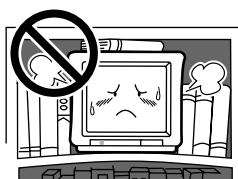

Ne pas placer le téléviseur dans un endroit clos, comme dans une étagère ou un coffret intégré. Prévoyez un espace suffisant derrière le téléviseur pour la ventilation.

Position du téléviseur

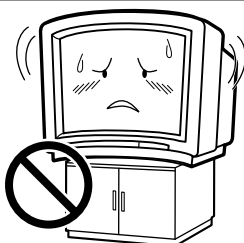

Placez le téléviseur sur un support, une table ou un chariot stable, qui soit plus grand que le téléviseur lui-même. Si le téléviseur est placé sur un support, une table ou un chariot plus petit ou instable, cela pourrait causer des déformations au coffre du téléviseur. Ne mettez ni n'intercalez rien entre le téléviseur et le support, la table ou le chariot.

Prévention contre les incendies

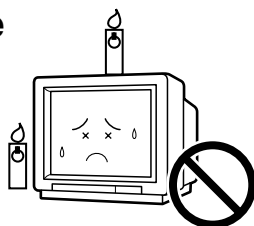

Pour éviter des incendies, ne mettez jamais des bougies ou des flammes libres sur ou près de l'appareil TV.

Transport du téléviseur sur un chariot



Un téléviseur placé sur un chariot doit être déplacé avec prudence. Des arrêts brusques, une force excessive ou une surface irrégulière peuvent faire que le téléviseur et le chariot se renversent.

Table des matières

Préparatifs

Précautions de sécurité	2
Accessoires	5
Installation facile	6
Nomenclature	7
Mise en place des piles dans la télécommande	8
Raccordement de l'antenne	11

Pour regarder la télévision

Pour regarder un programme télévisé	12
Fonctionnement des touches du téléviseur	13

Fonctions pratiques

Affichage canal/minuterie	14
Sourdine	14
Sélection mode AV	14
Rappel de canal	15
Sélection Téléviseur/Vidéo	15

Fonction d'image dans l'image (PIP)

Activation/désactivation de la fonction PIP et sélection de la taille de l'image PIP	16
Move (Déplacement)	16
Sélection de l'entrée/canal de l'écran incrusté	17
Swap/Freeze (Permutation/arrêt sur image)	17

Fonction d'écran double

Ecran double	18
SWAP (Permutation)	18

Fonction de balayage des canaux

Balayage Canaux	19
-----------------------	----

Fonction d'arrêt sur image

Arrêt sur image	20
-----------------------	----

Sélection des rubriques du menu

Sélection d'une rubrique du menu	21
--	----

Réglages et ajustements

Sélection de la langue de l'écran	22
Accord automatique du canal	23
Accord manuel du canal	24
Réglage des canaux	25
Réglage de l'image	26
Réglage du son	27
Son surround	28
Canaux préférés	28
Ecran bleu	29
Select Auto	30
Sauvegarder	31
Volume du casque d'écoute	32
Sélection audio du casque	32
Rotation	33
Mode IP	33
Minuterie de mise hors tension automatique ...	34
Minuterie de mise sous tension automatique ...	35
Rappel de la minuterie à l'écran	36

Particularités des émissions

Emissions NICAM	37
Emissions en système stéréo A2	38
Emissions Teletext	39

Connexions

Connexion d'un lecteur DVD	44
Pour visionner la lecture DVD	44
Connexion à un appareil vidéo	45

Guide de dépannage

Guide de dépannage	46
--------------------------	----

Fiche technique

Fiche technique	47
-----------------------	----

Cher client de SHARP

Nous vous remercions de votre achat du récepteur de télévision couleur SHARP. Afin de garantir le bon fonctionnement de votre téléviseur, nous vous conseillons de lire attentivement ce mode d'emploi et de le conserver pour toute référence ultérieure.

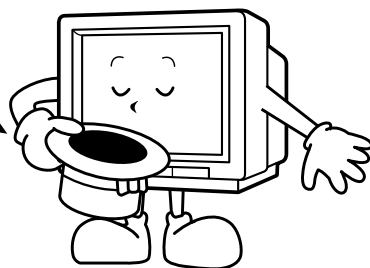

Accessoires

Les accessoires suivants sont inclus avec le téléviseur.



Télécommande

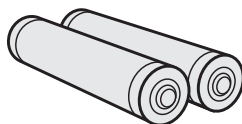

Piles sèches AA



Mode d'emploi



Installation facile

Pour utiliser votre téléviseur, procédez à l'installation facile en suivant les instructions ci-dessous.

Le repère  indique les numéros de page contenant des informations plus détaillées.

1

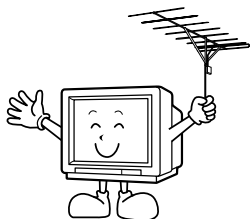

Banchez l'antenne.

- Reportez-vous à **11** pour le raccordement de l'antenne.

2

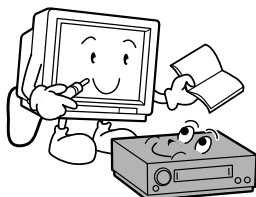

Branchez les appareils vidéo.

- Reportez-vous à **44**, **45** pour le branchement des appareils vidéo.
- Reportez-vous au mode d'emploi de votre appareil vidéo pour le brancher à votre téléviseur.

3

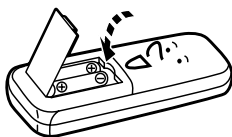

Mettez les piles en place dans la télécommande.

- Utilisez les deux piles fournies avec le téléviseur.
- Reportez-vous à **8**.

4

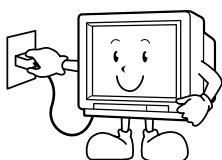

Introduisez la fiche du cordon dans la prise de courant.

- Si vous prévoyez de ne pas utiliser le téléviseur pendant une période prolongée, débranchez le cordon de la prise par mesure de sécurité.

5

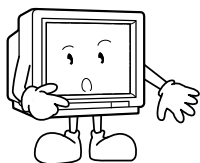

Accordez les canaux.

- Utilisez les touches du téléviseur.
- Reportez-vous à **23**, **24**.

6

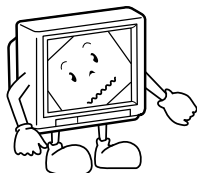

Réglez l'inclinaison de l'image.

- Si l'image est inclinée, utilisez la fonction de rotation pour régler son inclinaison.
- Reportez-vous à **33**.



Nomenclature

Le repère  indique les numéros de page contenant des informations plus détaillées.

Télécommande

Emetteur/Récepteur à infrarouge
Dirigez-le vers le capteur d'infrarouge du téléviseur.

Touche de sélecteur TV/VIDEO (TÉLÉVISEUR/VIDÉO)

Pour passer des programmes télévisés aux programmes vidéo.

Touche de mise sous/hors TENSION

Met le téléviseur sous tension ou en mode d'attente.

Touche D'APPEL (☐)

Affiche les réglages du canal et de la minuterie.

Touche de SOURDINE (🔇)

Pour couper le son et le remettre au niveau précédent.

Touche MPX

Bascule entre le son principal et le son auxiliaire ainsi qu'entre le son stéréo et mono.

Touche SURROUND

Produit un son plus spacieux.

Touche de RETOUR AU CANAL PRÉCÉDEMMENT (⏪)

Elle fait revenir au canal regardé précédemment.

Touche POWER SAVE

Active ou désactive le mode d'économie de l'énergie.

Touche de sélecteur TV/VIDEO (TÉLÉVISEUR/VIDÉO) PIP

Commute la sélection du canal de l'écran incrusté.

Touche NORMAL

Réinitialise tous les réglages.

Touches de déplacement du curseur (▲/▼/◀/▶)

Sélectionnent les rubriques du MENU.

15

12

14

14

37

28

15

31

17

26

21

39-43

12

12

28, 39

12

12

14

21

21

16-20

Touches de commande du Teletext

Permet d'utiliser les fonctions Teletext.

Touches numériques

Permettent de sélectionner les chaînes et d'entrer leurs numéros.

Touche de sélecteur de chiffres (./..)

Pour passer de la sélection des canaux à 1 ou à 2 chiffres.

Touches Couleur (A/B/C/D)

Permettent de sélectionner les fonctions Teletext et les canaux préférés.

Touches de Volume Haut/Bas (▲/▼)

Pour régler le volume.

Touches de Canal Haut/Bas (CH ▲ / CH ▼)

Sélectionne le canal.

Touche de sélecteur AV MODE

Change le réglage de l'image et du son. (STANDARD, CINÉMA, MUSIQUE, INFORMATIONS)

Cette touche ne fonctionne pas sur ce modèle.

Touche MENU

Appelle l'écran MENU.

Touche ENTER

Permet de confirmer le réglage sélectionné ou d'afficher l'écran suivant.

Touches de réglage PIP/ Ecran double

Permettent d'utiliser les fonctions d'image dans l'image (PIP), d'écran double, de balayage des canaux et d'arrêt sur image.

Nomenclature

Mise en place des piles dans la télécommande

1 Soulevez la fente du pouce pour ouvrir le couvercle du logement des piles.

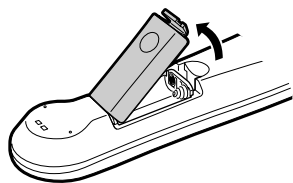

2 Installez deux piles (format AA).

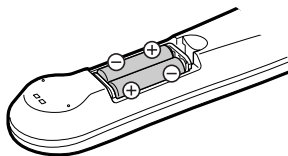

3 Replacer le couvercle du logement.

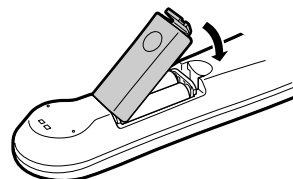

REMARQUE ▶

- Veillez à ce que les polarités \oplus/\ominus correspondent aux repères \oplus/\ominus à l'intérieur du logement.
- Retirez les piles quand elles sont épuisées ou si vous prévoyez de ne pas utiliser l'appareil pendant longtemps.
- N'utilisez pas en même temps des piles neuves et usagées.
- Une installation incorrecte des piles peut endommager la télécommande.

Téléviseur

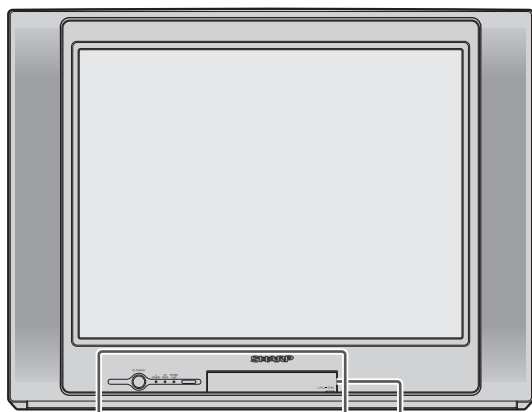

Volet

Pour ouvrir le volet

A l'aide de la saillie située sous l'indication "PULL-OPEN", tirez et soulevez pour ouvrir le volet.

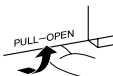

Pour fermer le volet

A l'aide de la saillie, rabaissez le volet jusqu'à ce qu'il se ferme.

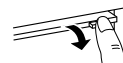

Attention:

- Lors de l'ouverture ou de la fermeture du volet, n'introduisez pas les doigts dans la fente entre le volet et le panneau avant sous peine de provoquer un accident.

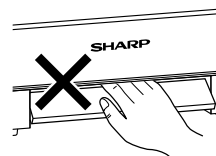

Bas

- 12** ① **Interrupteur d'alimentation**
Pour mettre l'alimentation principale sous/hors tension.

- 7** **Capteur d'infrarouge**
Reçoit le capteur d'infrarouge de la télécommande.

- 21** **Touche MENU/PRESET**
Utilisée pour l'installation du MENU.
Pour accorder les canaux.

- 13** **Touches de Volume Haut/Bas**
(▲ / ▼)
Pour régler le volume.
Pour procéder aux réglages dans PRESET.

- 13** **Touches de Canal Haut/Bas**
(CH ▲ / CH ▼)
Pour couper le son et le remettre au niveau précédent.
Pour accorder ou régler les canaux.

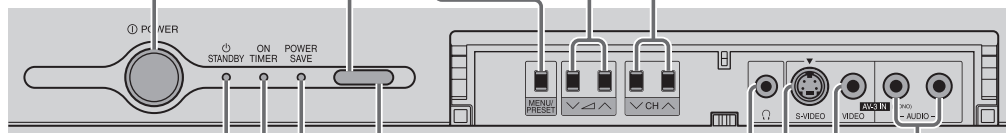

- 31** **Capteur POWER SAVE**
Capteur de luminosité de la pièce.

- 31** **Témoin POWER SAVE**
S'allume en rouge lorsque le mode d'économie de l'énergie est activé.

- 35** **Témoin minuterie de mise sous tension**
S'allume en rouge lorsque la minuterie de mise sous tension est réglée.

- 12** ① **Témoin d'ATTENTE**
Vous pouvez mettre le téléviseur sous tension à l'aide de la télécommande lorsque le témoin brille en rouge.

- 45** **Bornes d'entrée audio (AV-3 IN)**
Pour brancher un caméscope, un jeu vidéo, etc.

- 45** **Borne d'entrée vidéo (AV-3 IN)**
Pour brancher un caméscope, un jeu vidéo, etc.

- 45** **Borne d'entrée S-Vidéo (SAV3)**
Pour brancher un caméscope, un jeu vidéo, etc.

- 13** **Prise du casque d'écoute (🔊)**
Pour écouter le son avec des écouteurs.
(Si vous utilisez des écouteurs, reportez-vous à **13**.)

REMARQUE ▶ Le téléviseur continue à économiser l'énergie même si l'alimentation est coupée avec ① l'**Interrupteur d'alimentation** du téléviseur.

Nomenclature

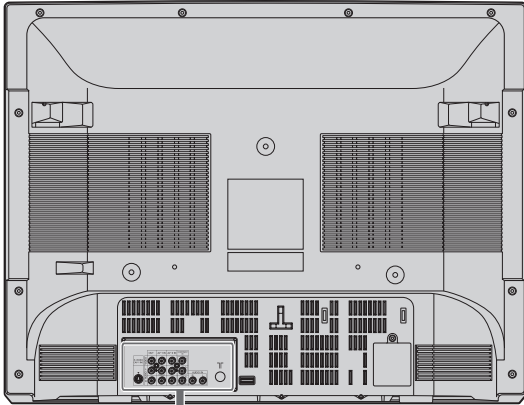

Bornes du panneau arrière

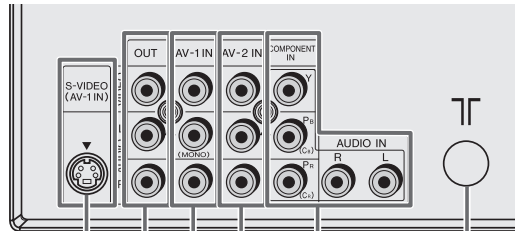

Prise S-VIDEO (AV-1 IN) 45
Permet la connexion à un magnétoscope, etc.

Prises de sortie VIDEO/AUDIO (L/R) OUT 45
Permet la connexion à un magnétoscope, etc.

Prises AV-1 IN VIDEO/AUDIO (L/R) 45
Permet la connexion à un magnétoscope, etc.

45 Prises AV-2 IN VIDEO/AUDIO (L/R)
Permet la connexion à un magnétoscope, etc.

44 Prises d'entrée COMPONENT IN/ AUDIO IN
Permet la connexion à un lecteur DVD, etc.

11 Borne d'entrée de l'antenne
Permet la connexion à une antenne.



Raccordement de l'antenne

Connexion à une antenne

Pour obtenir une image plus nette, utilisez une antenne extérieure. Les types de connexions utilisées pour le câble coaxial et le câble d'alimentation sont brièvement décrits ci-dessous.



Si votre antenne extérieure nécessite un câble coaxial 75 ohms avec une fiche standard DIN45325 (IEC 169-2), branchez-la sur la prise d'entrée d'antenne située à l'arrière du téléviseur.

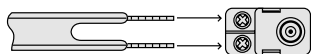

Si votre antenne extérieure nécessite un ruban plat à deux conducteurs de 300 ohms, connectez un convertisseur d'impédance 300 ohms - 75 ohms et branchez-le sur la prise d'entrée d'antenne située à l'arrière du téléviseur.

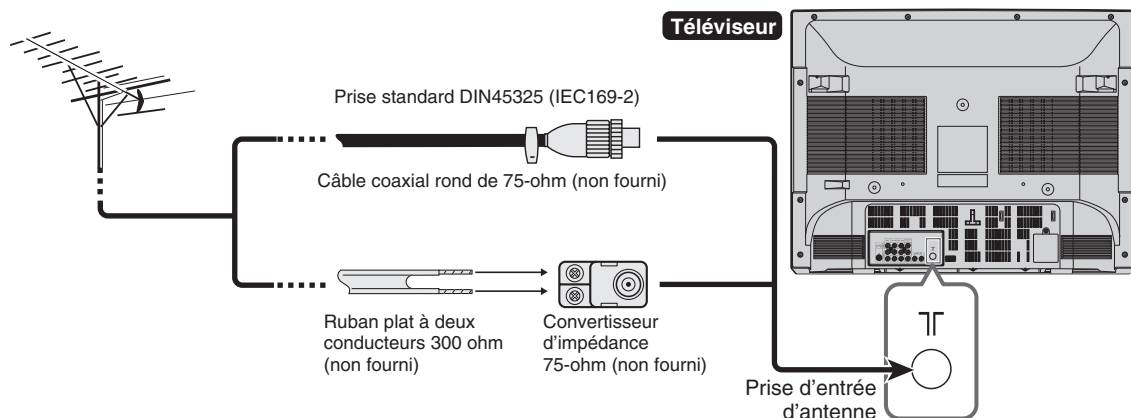

FRANÇAIS

Connexion à une antenne par un magnétoscope

Vous pouvez également connecter le téléviseur au tuner d'un magnétoscope en utilisant la connexion ci-dessous.

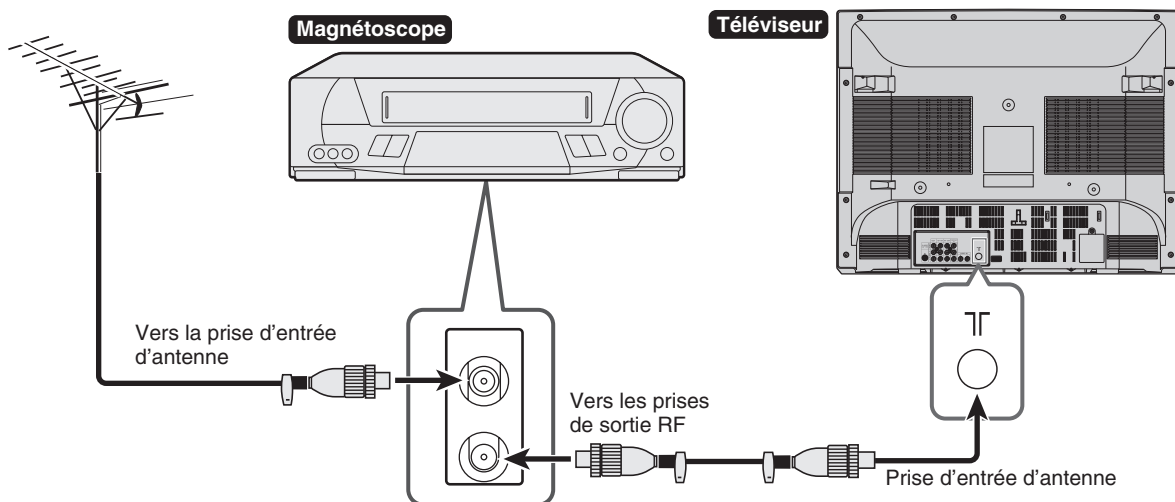

REMARQUE

- Débranchez le cordon d'alimentation de la prise secteur avant de connecter l'antenne au téléviseur.
- Si vous utilisez la connexion à un terminal RF, réglez le téléviseur sur le canal zéro pour procéder au réglage initial du magnétoscope.
- Mettez le téléviseur et le magnétoscope à brancher hors tension avant de procéder aux connexions ci-dessus.
- Veillez à ce que les cordons d'alimentation soient bien introduits dans les prises de connexion.
- Reportez-vous au mode d'emploi de votre magnétoscope pour les détails sur les connexions.



Pour regarder la télévision

Téléviseur (Bas)

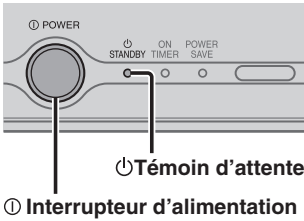

Télécommande



Pour regarder un programme télévisé

Opérations simples pour regarder un programme télévisé

1 Mettez sous tension.

- Si le témoin d'attente (reportez-vous à **9**) est éteint, appuyez sur **1** l'Interrupteur d'alimentation du téléviseur.
- Lorsque le témoin d'attente s'allume en rouge, appuyez sur la touche **POWER (D'ALIMENTATION)** de la télécommande. Le témoin d'attente s'allume en vert et une image apparaît.

2 Sélectionnez le canal.

Avec CH[^] / CH^v (sur la télécommande)

- Appuyez sur CH[^] et les canaux changent de la manière indiquée ci-dessous.
1 → 2 → ... → 98 → 99 → 0 → 1 → 2 ...
- Appuyez sur CH^v et les canaux changent de la manière indiquée ci-dessous.
1 → 0 → 99 → 98 → ... → 2 → 1 → 0 ...

Avec les touches numériques (sur la télécommande)

- Pour sélectionner un canal avec un nombre à 1 chiffre, comme le canal 5, appuyez sur **5**.
Si "5-" est indiqué, appuyez sur **Touche de sélecteur de chiffres (./..)** pour sélectionner l'entrée d'un chiffre et appuyez de nouveau sur **5**.
- Pour sélectionner un canal avec un nombre à 2 chiffres, comme le canal 15, appuyez sur **Touche de sélecteur de chiffres (./..)** pour sélectionner l'entrée de deux chiffres. Appuyez sur **1** et appuyez ensuite sur **5**.

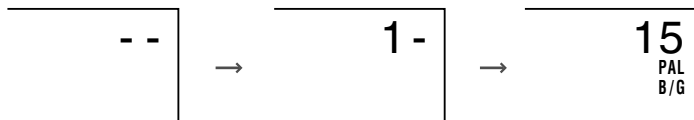

3 Réglez le volume avec / .

- Le nombre de points ovales "●" indique le niveau du volume. La barre du volume disparaît trois secondes environ après le réglage du volume.

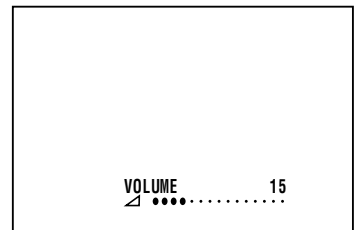

REMARQUE

- Lorsque le témoin d'attente s'allume en rouge, vous pouvez appuyer sur CH[^]/CH^v sur le téléviseur pour le mettre sous tension.
- Le numéro du canal est affiché en vert pour les canaux accordés automatiquement et en jaune pour les canaux réglés par accord fin.
- Lorsque le témoin d'attente s'allume en rouge, le téléviseur est en mode d'attente et il est encore alimenté. Si vous prévoyez de ne pas regarder la télévision pendant un certain temps, coupez l'alimentation principale en appuyant sur **1** Interrupteur d'alimentation du téléviseur. Si vous pensez en outre ne pas être chez vous pendant une période prolongée, débranchez le cordon de la prise.
- Les canaux d'entrée AV1 (ou SAV1), AV2, AV3 (ou SAV3) ou COMPONENT ne peuvent pas être sélectionnés avec CH[^]/CH^v de la télécommande. Utilisez TV/VIDEO (TÉLÉVISEUR/VIDÉO) pour sélectionner ces canaux.
- Les canaux qui ont été omis ne peuvent pas être sélectionnés. Reportez-vous à **25**.
- Le téléviseur, la télécommande et les affichages sur écran peuvent être différents de ceux représentés dans les illustrations.

Fonctionnement des touches du téléviseur

Fonctionnement simple du téléviseur

Derrière le volet

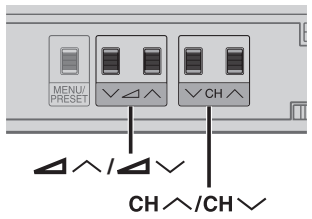

Utilisation de /

Appuyez sur pour augmenter le volume.

Appuyez sur pour diminuer le volume.

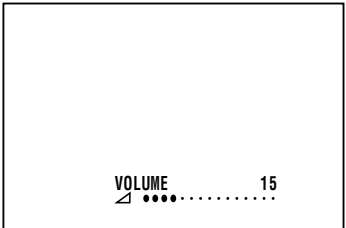

Utilisation de **CH** / **CH**

Appuyez sur **CH** et les canaux changent de la manière indiquée ci-dessous.

1 → 2 → ... → 98 → 99 → AV1 (ou SAV1) → AV2 → AV3 (ou SAV3) → COMPONENT → 0 → 1 → 2 ...

Appuyez sur **CH** et les canaux changent de la manière indiquée ci-dessous.

1 → 0 → COMPONENT → AV3 (ou SAV3) → AV2 → AV1 (ou SAV1) → 99 → 98 → ... → 2 → 1 → 0 ...

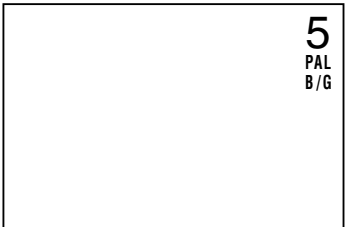

Derrière le volet

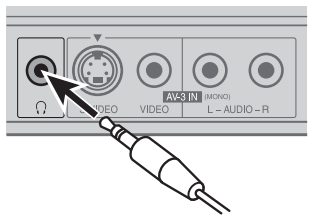

Utilisation d'écouteurs

Introduisez la fiche des écouteurs dans la prise pour écouter () le son à l'aide d'écouteurs.

- Pour plus d'informations sur le réglage du volume du casque d'écoute et la sélection audio, reportez-vous à **32**.
- Le son des haut-parleurs n'est pas activé.
Si vous voulez désactiver le son des haut-parleurs, appuyez sur la **touche de Volume Bas** ().

REMARQUE

- Pour le bien de vos oreilles, ajustez le son à un niveau approprié.
- Pour éviter d'endommager votre ouïe, ne mettez pas les écouteurs avant de les brancher dans la prise et de mettre sous tension.
- L'impédance adaptée au casque d'écoute est de 32 ohms.
- Débranchez la fiche du casque de sa prise quand vous n'utilisez pas le casque.



Fonctions pratiques

Affichage canal/minuterie

Cette fonction affiche à l'écran le numéro de canal en cours, la minuterie ainsi que les autres réglages.



1 Appuyez sur

- Le temps restant sur la minuterie de mise hors tension, la minuterie de mise sous tension, le rappel ainsi que les indications du numéro de canal et du système de couleur/son apparaissent à l'écran.
- Lorsque aucune minuterie n'est réglée, le numéro de canal et le système de couleur/son apparaissent à l'écran. Appuyez de nouveau sur pour désactiver ces indications.

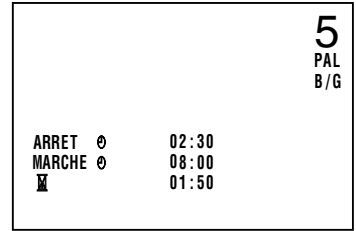

2 Appuyez de nouveau sur

- Les affichages minuterie disparaissent.



3 Appuyez encore une fois sur

- Les indications de numéro de canal et de couleur/son disparaissent.

Sourdine

Pour couper le son.

1 Appuyez sur

- "M" apparaît à l'écran et le son est mis en sourdine.



2 Appuyez de nouveau sur

- Le son revient à son niveau précédent.



Sélection mode AV

Chaque fois que vous appuyez sur **AV MODE (MODE AV)**, le mode commute entre **STANDARD**, **CINEMA**, **MUSIQUE** et **INFORMATIONS**.

STANDARD: Mode normal

CINEMA: Mode cinéma

MUSIQUE: Mode musique

INFORMATIONS: Mode informations

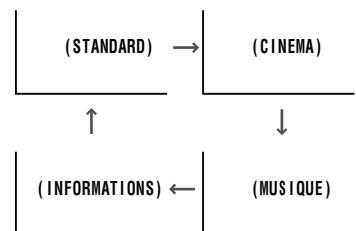

- L'image et le son peuvent être réglés individuellement pour chaque mode AV. Reportez-vous à **26** et **27** pour plus de détails.

REMARQUE

- L'effet du silencieux est annulé dès que vous appuyez sur la touche de

Rappel de canal

Pour revenir au canal que vous regardiez avant le canal actuel.

Appuyez sur **5**.

- Le canal que vous regardiez précédemment revient à l'écran.

Exemple:

Si vous appuyez sur **5** après être passé du canal 5 au canal 7, le canal 5 est affiché à l'écran. Appuyez de nouveau sur **5** pour revenir au canal 7.

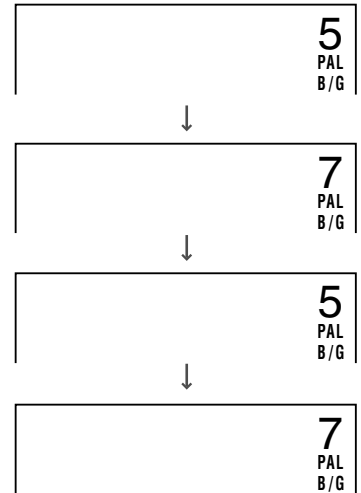

FRANÇAIS

Sélection Téléviseur/Vidéo

Pour passer des émissions télévisées aux émissions AV.

A chaque pression sur **TV/VIDEO (TÉLÉVISEUR/VIDÉO)**, l'entrée passe de AV1 (ou SAV1 si vous utilisez la prise S-VIDEO), AV2, AV3 (ou SAV3 si vous utilisez la prise S-VIDEO), COMPONENT et programme TV.

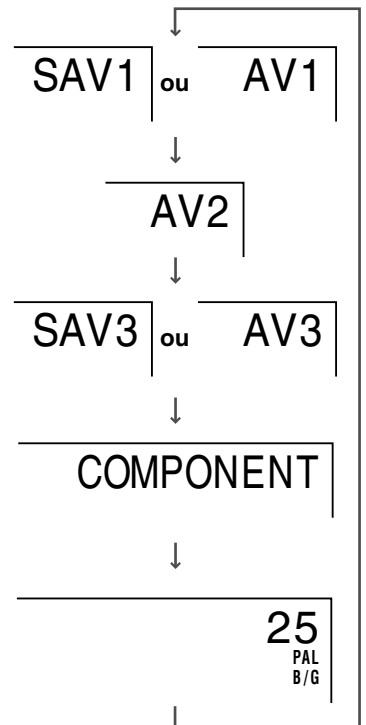





Fonction d'image dans l'image (PIP)

Permet de contrôler un autre programme sur l'écran incrusté.

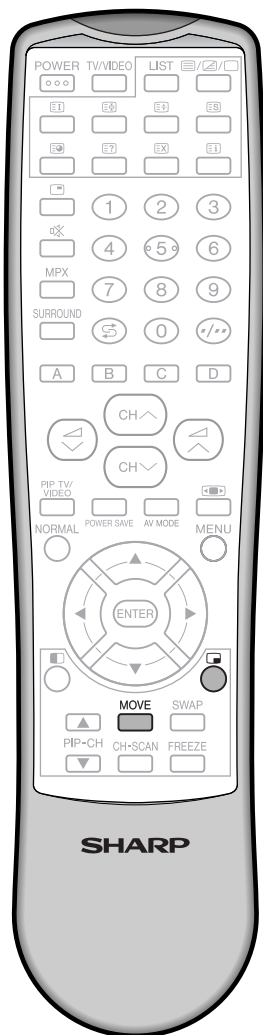
Activation/désactivation de la fonction PIP et sélection de la taille de l'image PIP



- 1 Appuyez sur .**
 - L'écran incrusté (PIP) apparaît.

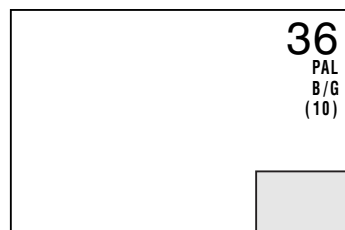

- 2 Appuyez sur  pour changer la taille de l'écran incrusté.**
 - La taille change dans l'ordre suivant.

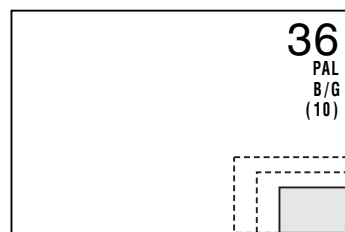
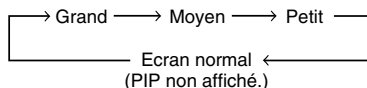

*La fonction PIP n'est pas applicable à l'entrée vidéo via les prises d'entrée COMPONENT IN.

Move (Déplacement)

- 1 Appuyez sur  pour afficher l'écran incrusté.**

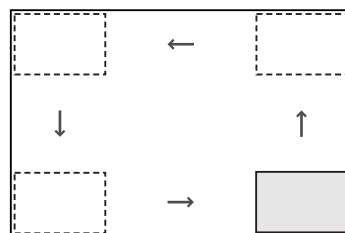

- 2 Appuyez sur **MOVE (DEPLACEMENT)** pour placer l'écran incrusté à l'endroit souhaité.**



Sélection de l'entrée/canal de l'écran incrusté

1 Lorsque l'écran incrusté (PIP) est affiché, appuyez sur **PIP TV/VIDEO (TV/VIDEO PIP)**.

- L'entrée de l'écran incrusté change dans l'ordre suivant.

→ AV1 → AV2 → AV3 →
 ← TV ←

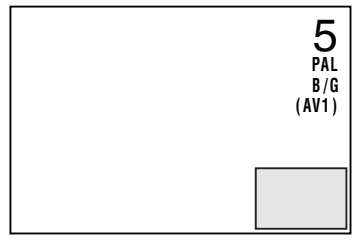

2 Lorsque l'écran incrusté (PIP) est affiché, appuyez sur **PIP-CH ▲/▼ (CANAL-PIP ▲/▼)** pour sélectionner le canal souhaité pour l'écran incrusté.

REMARQUE • Si le système de couleur de l'écran principal diffère de celui de l'écran incrusté, il se peut que le format de l'image de l'écran incrusté soit modifié.

Swap/Freeze (Permutation/arrêt sur image)

1 Lorsque l'écran incrusté (PIP) est affiché, appuyez sur **SWAP (PERMUTATION)**.

- L'écran incrusté est remplacé par l'écran principal.

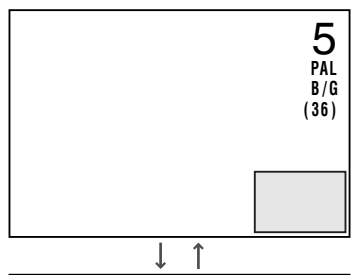

2 Appuyez sur **FREEZE**.

- L'écran incrusté affiche une image fixe.
- Si vous appuyez sur **SWAP (PERMUTATION)** en mode d'arrêt sur image, la fonction d'arrêt sur image est annulée et l'écran incrusté est remplacé par l'écran principal.

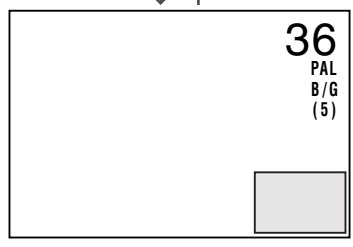

3 Appuyez de nouveau sur **FREEZE** pour annuler le mode d'arrêt sur image.

REMARQUE • Afin d'éviter de laisser des marques sur l'écran, veillez à ne pas maintenir le téléviseur en mode d'arrêt sur image de manière prolongée.



Fonction d'écran double

Ecran double

Vous permet de voir simultanément deux images provenant de sources différentes.

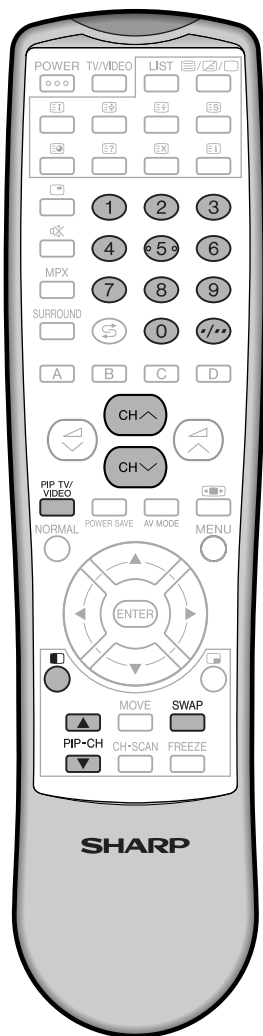

1 Appuyez sur pour mettre le téléviseur en mode d'écran double.

- L'image de gauche est affichée comme écran principal et l'image de droite comme écran auxiliaire. (Le canal de l'écran auxiliaire est indiqué entre parenthèses.)
- Appuyez sur les **touches numériques** ou sur **CH \wedge / CH \vee** pour sélectionner le canal de l'écran principal.
- Appuyez sur **PIP-CH \blacktriangle / \blacktriangledown** (**CANAL-PIP \blacktriangle / \blacktriangledown**) pour sélectionner le canal de l'écran auxiliaire ou sur **PIP TV/VIDEO (TV/VIDEO PIP)** pour sélectionner l'entrée externe de votre choix.

*La fonction d'écran double n'est pas applicable à l'entrée vidéo via les prises d'entrée COMPONENT IN.

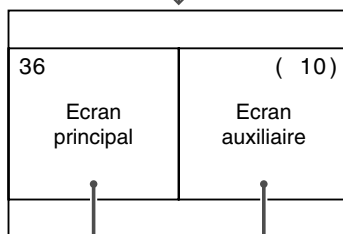
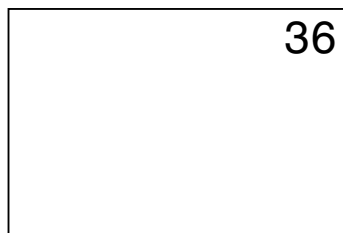

Vous pouvez écouter le son par l'intermédiaire des haut-parleurs de téléviseur.

Vous pouvez écouter le son par l'intermédiaire de la prise casque d'écoute.

2 Appuyez de nouveau sur pour repasser à l'écran normal.

SWAP (Permutation)

Permet de basculer entre l'écran principal et l'écran auxiliaire.

1 Lorsque les deux images sont affichées, appuyez sur **SWAP (PERMUTATION)**.

- L'écran principal est remplacé par l'écran auxiliaire.

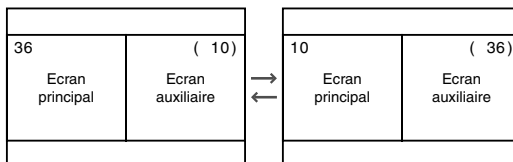

2 Appuyez de nouveau sur **SWAP (PERMUTATION)** pour remettre les images à leur emplacement d'origine.



Fonction de balayage des canaux

Balayage Canaux

Pour une sélection rapide et aisée des canaux, cette fonction affiche chaque canal syntonisé dans l'ordre numérique.

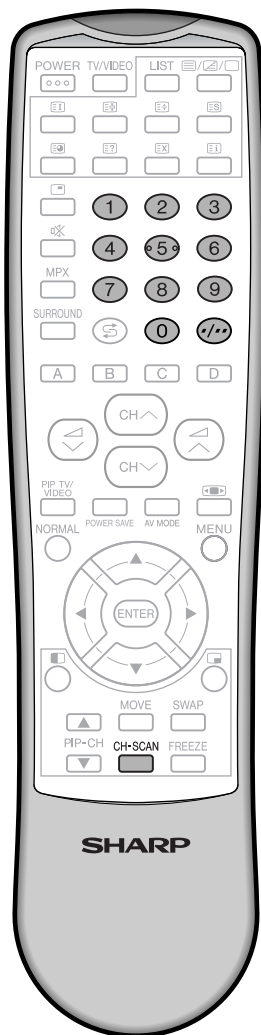

1 Appuyez sur **CH-SCAN**.

- Les canaux syntonisés sont automatiquement affichés sur les écrans auxiliaires dans l'ordre numérique. (Si vous avez préréglé plus de 9 canaux, le 10ème et les suivants apparaissent sur un nouvel écran.)

Écran normal (ex. : canal 10)

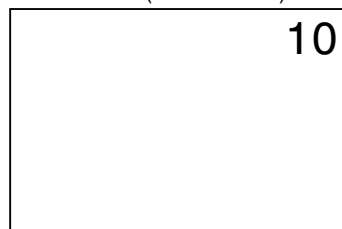

Écran de balayage des canaux ↓

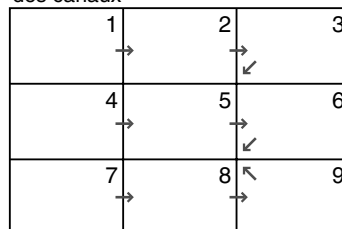

Appuyez sur les **touches numériques** pour sélectionner le canal de votre choix (par exemple, le canal 3).

*La fonction de balayage des canaux n'est pas applicable à l'entrée vidéo via les prises d'entrée COMPONENT IN.

Ex : canal 3

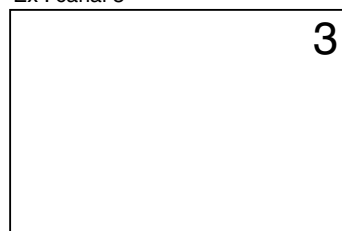

2 Appuyez de nouveau sur **CH-SCAN** pour repasser à l'écran normal.

REMARQUE

• Les canaux omis ne sont pas affichés.



Fonction d'arrêt sur image

Arrêt sur image

Utilisez cette fonction pour figer momentanément une image vidéo, par exemple pour noter des informations importantes affichées à l'écran ou pour figer une image provenant d'une émission sportive.

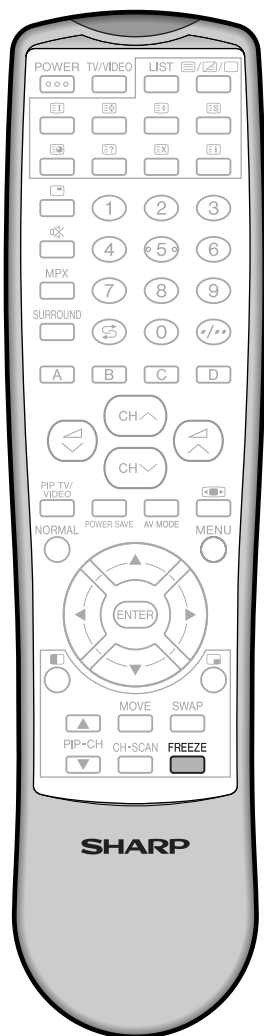

1 Appuyez sur **FREEZE**.

- La moitié droite de l'écran affiche une image fixe, tandis que la partie gauche affiche une image en mouvement.

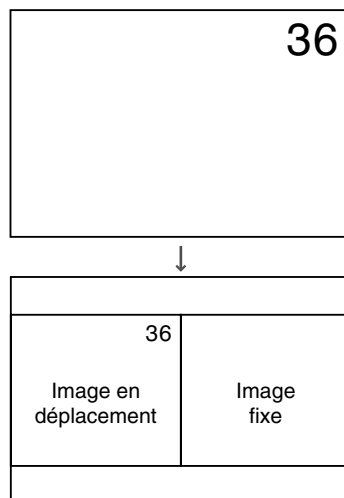

2 Appuyez de nouveau sur **FREEZE** pour repasser à l'écran normal.

REMARQUE ▶

• La fonction d'arrêt sur image ne peut pas être utilisée avec la fonction de balayage des canaux.



Sélection des rubriques du menu

Ce téléviseur vous permet d'ajuster l'image et le son et de régler les canaux et les autres fonctions à l'aide de l'affichage sur écran à partir de la télécommande ou du téléviseur. Sélectionnez la rubrique de menu désiré en suivant les étapes ci-dessous et reportez-vous à la page indiquée pour les détails.

Télécommande

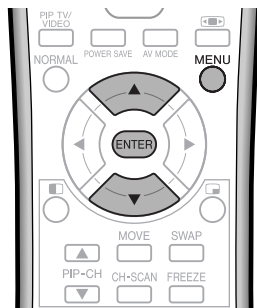

Derrière le volet

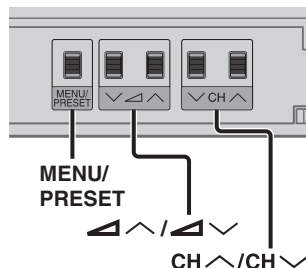

Sélection d'une rubrique du menu

1 Appuyez sur **MENU** ou **MENU/PRESET** pour faire apparaître l'écran MENU.

2 Appuyez sur **▲/▼** ou **CH▲/CH▼** pour sélectionner la rubrique de menu désirée.

- La rubrique sélectionnée est illuminée en jaune.

3 Appuyez sur **ENTER** ou **▲/▼** pour valider.

- L'écran du menu correspondant apparaît.

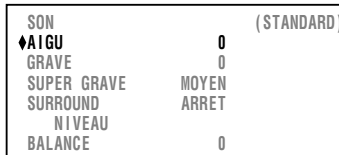
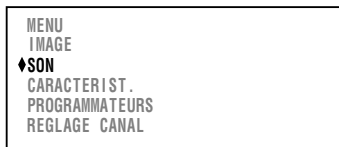

FRANÇAIS

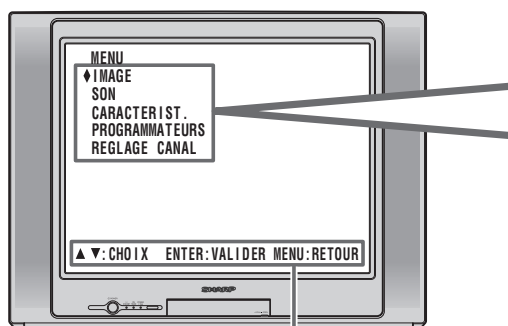

Guide de fonctionnement

▲ ▼: CHOIX ENTER: VALIDER MENU: RETOUR

Touche MENU
Touche ENTER
Touches de déplacement du curseur Haut/Bas

Menu IMAGE..... 26

IMAGE	(STANDARD)
◆ CONTRASTE	50
COULEUR	0
LUMINOSITE	0
TEINTE	0
NETTETE	0
REDUCT. BRUIT	BAS
TEMPER. BLANC	0

Menu SON..... 27

SON	(STANDARD)
◆ AIGU	0
GRAVE	0
SUPER GRAVE	MOYEN
SURROUND	ARRET
NIVEAU	
BALANCE	0

Menu CHARACTERIST. ... 29 - 33

CHARACTERIST.	
◆ FOND BLEU	ARRET
SELECT AUTO	MARCHE
SAUVEGARDER	ARRET
○ VOLUME	20
○ CHOIX	AUXILIAIRE
ROTATION	0
MODE IP	AUTOMAT.

Menu PROGRAMMATEURS.... 34 - 36

PROGRAMMATEURS	
◆ ARRET	---
MARCHE	---
POSITION	
VOLUME	
ⓧ	---

Menu REGLAGE CANAL..... 25

REGLAGE CANAL	
◆ POSITION	CH 1
COULEUR	AUTOMAT.
SON	B/G
SAUT	ARRET
FIN	48.20MHz
NICAM	MARCHE
A2	MARCHE

* L'affichage du guide de fonctionnement varie en fonction du menu sélectionné.

REMARQUE

- Si vous maintenez la touche **MENU/PRESET** enfoncée pendant plus de deux secondes, l'écran de sélection de la langue apparaît au lieu de l'écran MENU. Pour afficher l'écran MENU, appuyez sur **MENU/PRESET** jusqu'à ce que l'écran normal apparaisse et appuyez ensuite de nouveau sur la touche.
- Les procédures de réglage et de sélection des rubriques du menu dans les pages suivantes décrivent l'utilisation avec les touches de la télécommande. Elles peuvent également être effectuées avec les touches correspondantes du téléviseur.



Réglages et ajustements

Sélection de la langue de l'écran

La langue de l'affichage à l'écran peut être réglée sur anglais, chinois, français, malais ou arabe.

Derrière le volet

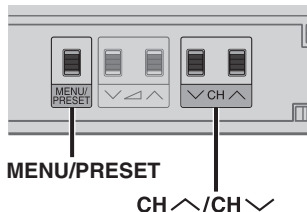

Téléviseur

1 Maintenez la touche **MENU/ PRESET** enfoncée pendant plus de deux secondes.

- L'écran de sélection de la langue apparaît.



2 Appuyez sur **CH ^ / CH v** pour sélectionner la langue désirée.

- La pression sur **MENU/PRESET** change l'écran de la manière indiquée ci-dessous.

Langue → AUTOMATIQUE → MANUEL

Ecran normal ←



3 Appuyez sur **MENU/PRESET** jusqu'à ce que l'écran normal apparaisse.

Accord automatique du canal

Pour l'accord et le préréglage automatique des stations de télévision.

Derrière le volet

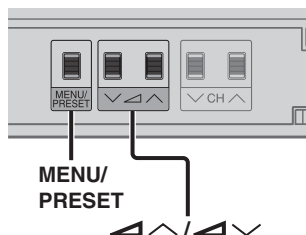

1 Maintenez la touche **MENU/ PRESET** enfoncée pendant plus de deux secondes.

- L'écran de sélection de la langue apparaît.



2 Appuyez sur **MENU/PRESET** une nouvelle fois pour afficher l'écran de mode **AUTOMATIQUE**.

- La pression sur **MENU/PRESET** change l'écran de la manière indiquée ci-dessous.

Langue → AUTOMATIQUE → MANUEL
Ecran normal ←

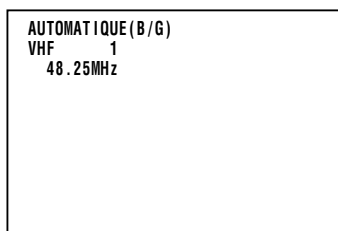

3 Appuyez sur **V ^ / ^ V** du téléviseur.

- Toutes les stations de télévision qui peuvent être reçues dans votre région sont automatiquement préréglées entre le canal 1 et le canal 99.
- Le canal 1 apparaît à l'écran lorsque le préréglage automatique des canaux est terminé.

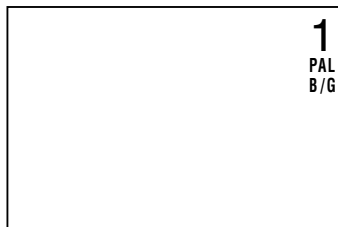

REMARQUE

- Lorsque vous démarrez le REGLAGE AUTOMATIQUE après avoir réglé le SYSTÈME SON à l'aide de la **MENU** de la télécommande, le SYSTÈME SON de tous les canaux est enregistré en mémoire.
- Le réglage automatique mémorise tous les canaux susceptibles d'être captés, y compris ceux qui sont très faibles ou dont l'image n'est pas très nette. Pour mémoriser uniquement les canaux des chaînes destinées à votre région, utilisez le réglage manuel. Reportez-vous à **24**.
- Les canaux inutilisés sont automatiquement omis.

Réglages et ajustements

Accord manuel du canal

Permet l'accord manuel du canal sur une station de télévision.

Derrière le volet

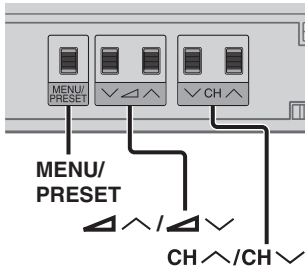

1 Maintenez la touche **MENU/ PRESET** enfoncée pendant plus de deux secondes.

- L'écran de sélection de la langue apparaît.



2 Appuyez deux fois sur **MENU/ PRESET** pour afficher l'écran de mode MANUEL.

- La pression sur **MENU/PRESET** change l'écran de la manière indiquée cidessous.

Langue → AUTOMATIQUE → MANUEL

Ecran normal ←

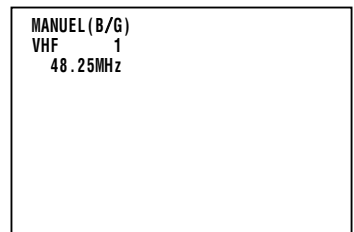

3 Appuyez sur **CH ^/CH v** du téléviseur ou les touches **Numériques** du télécommande pour sélectionner la position du canal.

4 Appuyez sur **^/v** du téléviseur pour localiser le canal que vous désirez prérégler sur la position de canal courante.

- La recherche commence et s'arrête lorsqu'un signal télévisé est reçu.

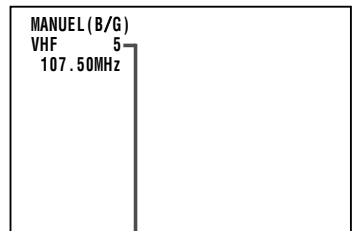

Position du canal

5 Répétez les étapes **3** et **4** ci-dessus pour prérégler les positions des canaux pour les autres émissions.

6 Appuyez de nouveau sur **MENU/PRESET** pour repasser à l'écran normal.

REMARQUE • Si des parasites sont audibles ou s'il n'y a pas de son, c'est peut-être parce que le **SYSTÈME SON** n'a pas été correctement réglé. En pareil cas, réglez le **SYSTÈME SON** à l'aide de la **MENU** de la télécommande.

Réglage des canaux

Permet le réglage individuel du canal.



REMARQUE

- Ce produit est conçu pour détecter automatiquement le système de couleur adéquat. Toutefois, si un magnétoscope au format NTSC est connecté à la prise d'entrée AV-1, 2 ou 3 de cet appareil, et si le canal du signal de sortie du magnétoscope est modifié, l'image risque de s'afficher en noir et blanc. Pour résoudre ce problème, sélectionnez "MENU/REGLAGE CANAL" puis "COULEUR" pour passer du système de couleur "AUTO" au système de couleur adéquat (NTSC).

REMARQUE

- Commutation du système COULEUR: Réglez le système sur "AUTO" pour la réception télévisée normale. Le mode AUTO détecte automatiquement le système des signaux de réception et modifie en conséquence le système de réception du téléviseur. Si l'image n'est pas stable, la commutation sur un système approprié peut améliorer la qualité de l'image.
- Dans les endroits où la réception est faible, ou lorsque les conditions de réception sont médiocres, vous pouvez changer la fréquence pour l'accord fin.
- Pendant l'accord FIN, le numéro du canal passe du vert au jaune.
- Pour remettre le canal à son réglage de fréquence d'origine, suivez la procédure d'accord manuel du canal. Reportez-vous à **24**.

- 1** Appuyez sur **MENU** pour faire apparaître l'écran du MENU.
- 2** Appuyez sur **▲/▼** pour sélectionner "REGLAGE CANAL".

```

MENU
IMAGE
SON
CARACTERIST.
PROGRAMMATEURS
♦REGLAGE CANAL
    
```

- 3** Appuyez sur **ENTER** pour afficher le menu REGLAGE CANAL.
- 4** Appuyez sur **▲/▼** pour sélectionner le réglage désiré.

```

REGLAGE CANAL
♦POSITION          CH 27
COULEUR            AUTOMAT.
SON                B/G
SAUT              ARRET
FIN               168.25MHz
NICAM             MARCHÉ
A2                MARCHÉ
    
```

- 5** A chaque poussée sur **◀/▶**, le réglage des rubriques individuelles change comme suit:

• POSITION:

La position du canal passe au chiffre inférieur ou supérieur.

- **COULEUR:** → AUTOMAT. ↔ PAL ↔ SECAM ↔ N443 ↔ N358 ←

- **SON:** → B/G ↔ I ↔ D/K ↔ M ←

• SAUT: MARCHÉ ↔ ARRET

Les numéros de canal avec la marque "●" sur leur gauche sont réglés sur SAUT. Pour désactiver la fonction de SAUT, appuyez sur les touches numériques pour sélectionner le canal désiré et réglez ensuite "SAUT" sur "ARRET".

• FIN: La fréquence change pour permettre l'accord fin.

• NICAM: MARCHÉ ↔ ARRET

Sélectionnez "MARCHÉ" pour recevoir les signaux stéréo NICAM ou les signaux sonores bilingues. (Pour plus d'informations sur la sélection des modes audio, Reportez-vous à **37**.) Sélectionnez "ARRET" pour recevoir des signaux mono NICAM.

• A2: MARCHÉ ↔ ARRET

Sélectionnez "MARCHÉ" pour recevoir des signaux sonores bilingues ou stéréo A2. (Pour plus d'informations sur la sélection des modes audio, reportez-vous à **38**.) Sélectionnez "ARRET" pour recevoir des signaux mono.

- 6** Appuyez sur **MENU** jusqu'à ce que l'écran normal apparaisse.

```

REGLAGE CANAL
♦POSITION          AV1
COULEUR            AUTOMAT.
MAGNETOSC         1
    
```

- Si vous sélectionnez la position de canal AV1, AV2 ou AV3, le menu REGLAGE CANAL se présente de la manière illustrée ci-dessus et le MAGNETOSC propose les options suivantes:

MAGNETOSC: 1 ↔ 2

Sélectionnez "1" dans les conditions normales et "2" si vous utilisez une cassette vidéo abîmée.

Réglages et ajustements

Réglage de l'image

Réglable individuellement pour chaque mode AV



1 Appuyez sur **MENU** pour faire apparaître l'écran du MENU.

2 Appuyez sur **▲/▼** pour sélectionner "IMAGE".

3 Appuyez sur **ENTER** pour afficher le menu IMAGE.

4 Appuyez sur **▲/▼** pour sélectionner les rubriques à ajuster.

5 Ajustez à l'aide de **◀▶**.

6 Répétez les étapes 4 à 5 ci-dessus pour régler les autres rubriques.

7 Appuyez sur **MENU** jusqu'à ce que l'écran normal apparaisse.

- Lorsque **NORMAL** est enfoncé alors que le menu IMAGE est affiché, le réglage pour la rubrique sélectionnée est remis à la position standard (réglage d'usine).
- Lorsque **NORMAL** est enfoncée alors que l'écran MENU est affiché et "IMAGE" sélectionné, tous les réglages de la rubrique IMAGE sont remis en position standard (réglages sortie usine).

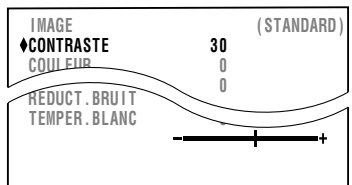
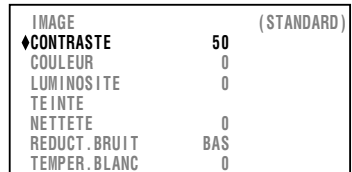
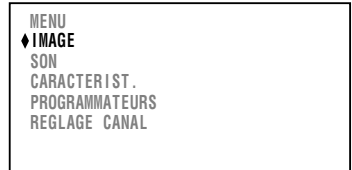

Le tableau ci-dessous donne une liste des rubriques de réglage indiquées sur l'écran de menu IMAGE et présente les variations au fur et à mesure de la pression sur **◀▶**.

Rubrique sélectionnée	Appuyez sur ◀	Appuyez sur ▶
CONTRASTE	Pour diminuer le contraste ◀────────── ──────────▶	Pour augmenter le contraste ────────── ──────────▶
COULEUR	Pour des couleurs moins intenses ◀────────── ──────────▶	Pour des couleurs plus intenses ────────── ──────────▶
LUMINOSITE	Pour diminuer la luminosité ◀────────── ──────────▶	Pour augmenter la luminosité ────────── ──────────▶
TEINTE*-1	Pour des teintes plus rouges ●────────── ──────────○	Pour des teintes plus vertes ────────── ──────────○
NETTETE	Pour diminuer la netteté ◀────────── ──────────▶	Pour augmenter la netteté ────────── ──────────▶
REDUCT. BRUIT*-2	◀────────── ──────────▶ (Voir note ci-dessous)	
TEMPER. BLANC	Pour un fond plus rouge ●────────── ──────────○	Pour un fond plus bleu ────────── ──────────○

*-1: TEINTE ne peut être sélectionnée et réglée que pour les émissions NTSC.

*-2: Réduction des parasites

Du bruit peut se produire sur l'image lorsque vous visionnez des bandes vidéo abîmées or lorsque vous recevez des émissions avec des signaux relativement faibles. Dans ces cas, mettez REDUCT. BRUIT sur "BAS, MILIEU ou HAUT" pour réduire le bruit. Cependant, lorsque vous recevez de bonnes images sans bruit, vous pouvez améliorer la qualité de vos images en éteignant cet accessoire.

Réglage du son

Réglable individuellement pour chaque mode AV



1 Appuyez sur **MENU** pour faire apparaître l'écran du MENU.

2 Appuyez sur **▲/▼** pour sélectionner "SON".

3 Appuyez sur **ENTER** pour afficher le menu SON.

4 Appuyez sur **▲/▼** pour sélectionner les rubriques à ajuster.

5 Ajuster à l'aide de **◀/▶**.

6 Répétez les étapes **4 à 5** ci-dessus pour régler les autres rubriques.

7 Appuyez sur **MENU** jusqu'à ce que l'écran normal apparaisse.

- Lorsque **NORMAL** est enfoncé alors que le menu SON est affiché, le réglage pour la rubrique sélectionnée est remis à la position standard (réglage d'usine).
- Lorsque **NORMAL** est enfoncée alors que l'écran MENU est affiché et "SON" sélectionné, tous les réglages de la rubrique SON sont remis en position standard (réglages sortie usine).

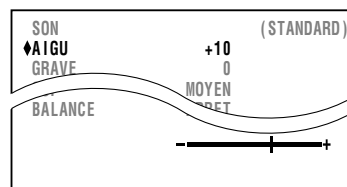
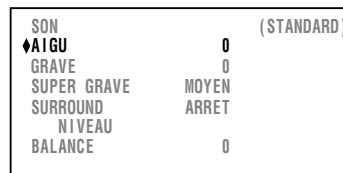
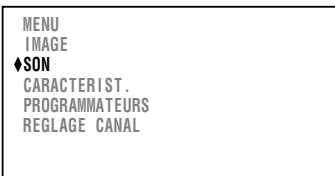

Le tableau ci-dessous donne une liste des rubriques de réglage indiquées sur l'écran de menu SON et présente les variations au fur et à mesure de la pression sur **◀/▶**.

Rubrique sélectionnée	Appuyez sur ◀	Appuyez sur ▶
AIGU	Pour diminuer les aigus ← — +	Pour diminuer les aigus ← — +
GRAVE	Pour diminuer les graves ← — +	Pour augmenter les graves ← — +
SUPER GRAVE	→ ARRET ↔ MOYEN ↔ FORT ←	
SURROUND	L'effet surround est MARCHE MARCHE ↔ ARRET	L'effet surround est ARRET
NIVEAU*	Pour diminuer le niveau d'effet Surround ← — +	Pour augmenter le niveau d'effet Surround ← — +
BALANCE	Pour équilibrer vers la gauche ▶ — ◀	Pour équilibrer vers la droite ▶ — ◀

* NIVEAU peut être sélectionné et réglé uniquement lorsque SURROUND est réglé sur "MARCHE".

Réglages et ajustements

Son surround

Produit un son surround virtuel à partir des haut-parleurs du téléviseur.

Chaque fois que vous appuyez sur **SURROUND**, le mode commute entre **MARCHE** et **ARRÊT**.

ARRÊT: Procure un son normal.

MARCHE: Procure un son surround.

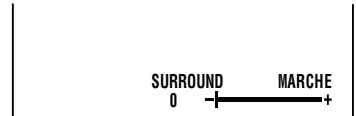

Réglage du niveau d'effet Surround

1 Appuyez sur **SURROUND** jusqu'à ce que l'écran du mode **SURROUND MARCHE** apparaisse.

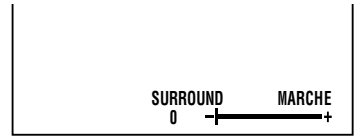

2 Appuyez sur **◀▶** pour régler le niveau d'effet Surround.



Canaux préférés

Vous pouvez utiliser les touches Couleur (A, B, C et D) pour sélectionner jusqu'à quatre canaux enregistrés par l'utilisateur.

1 Appuyez sur **CH^/CH^** pour sélectionner votre canal préféré. (par ex. le canal 12)

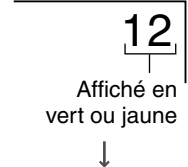

2 Appuyez sur **A**, par exemple, jusqu'à ce que l'affichage du numéro de canal devienne blanc.

- L'affichage disparaît après 3 secondes et le canal sélectionné est préréglé.

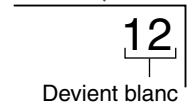

3 Pour regarder votre canal préféré, appuyez sur **A**.

- Le canal préféré préréglé apparaît à l'écran. (par ex. le canal 12)

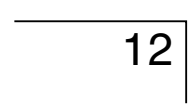

4 Pour préréglé un autre canal préféré, procédez de nouveau aux étapes 1 et 2 ci-dessus.

- Pour modifier un canal préréglé, procédez de nouveau aux étapes 1 et 2 ci-dessus.



REMARQUE ▶ Le son Surround est utilisable uniquement en cas de réception d'un signal stéréo.

Ecran bleu

Fait automatiquement passer l'écran au bleu si les signaux d'une émission ne sont pas reçus.

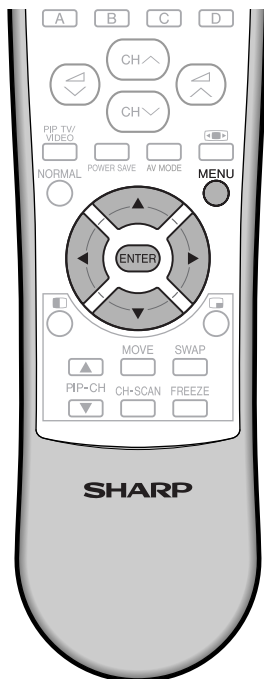

1 Appuyez sur **MENU** pour faire apparaître l'écran du MENU.

2 Appuyez sur **▲/▼** pour sélectionner "CARACTERIST.".

```
MENU
IMAGE
SON
♦CARACTERIST.
PROGRAMMEURS
REGLAGE CANAL
```

3 Appuyez sur **ENTER** pour afficher le menu **CARACTERIST.**

4 Appuyez sur **▲/▼** pour sélectionner "FOND BLEU".

5 Appuyez sur **◀▶** pour choisir entre "MARCHE" ou "ARRET".

```
CARACTERIST.
♦FOND BLEU      MARCHE
SELECT AUTO     MARCHE
SAUVEGARDER     ARRET
  ◯ VOLUME      20
  ◯ CHOIX       AUXILIAIRE
ROTATION        0
MODE IP         AUTOMAT.
```

6 Appuyez sur **MENU** jusqu'à ce que l'écran normal apparaisse.

Quand la fonction de FOND BLEU est réglée sur "MARCHE".

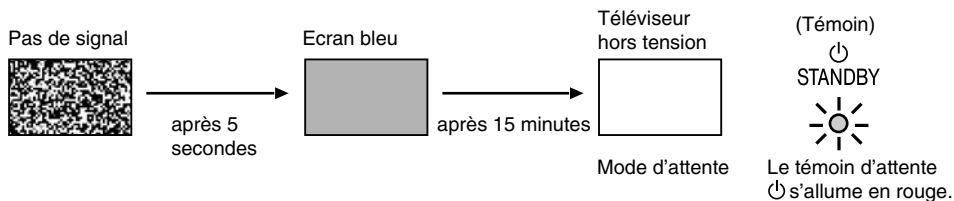

REMARQUE

- Une réception médiocre due à des signaux faibles et un excès de parasites peuvent activer la fonction de fond bleu, même en présence de signaux télévisés. Pour pouvoir regarder la télévision dans ce cas, mettez la fonction FOND BLEU sur "ARRET".
- Lorsque la minuterie de mise hors tension est réglée, ce réglage est prioritaire sur l'écran bleu.

Réglages et ajustements

Select Auto

Lorsqu'un équipement vidéo tel qu'une console de jeu vidéo ou un caméscope est branché sur les prises avant (AV-3 IN), ce téléviseur sélectionne automatiquement le mode d'entrée (AV3) à la mise sous tension de l'équipement vidéo.



1 Appuyez sur **MENU** pour faire apparaître l'écran du MENU.

2 Appuyez sur **▲/▼** pour sélectionner "CARACTERIST..".

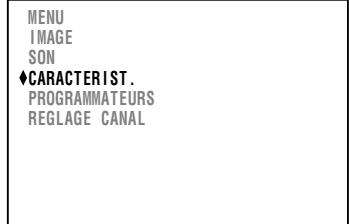

3 Appuyez sur **ENTER** pour afficher le menu CARACTERIST..

4 Appuyez sur **▲/▼** pour sélectionner "SELECT AUTO".

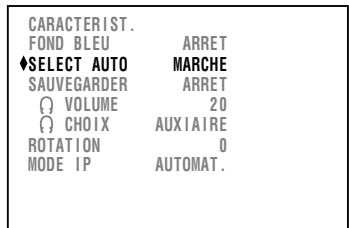

5 Appuyez sur **◀/▶** pour sélectionner "MARCHÉ" ou "ARRET".

6 Appuyez sur **MENU** jusqu'à ce que l'écran normal apparaisse.

Pour utiliser la fonction Select Auto, confirmez comme suit:

- Le téléviseur est sous tension. (Le témoin d'attente ϕ s'allume en vert.)
- L'équipement vidéo tel le système de jeux vidéo ou le caméscope, est branché sur le ternal de devant (AV-3 IN).
- Le materiel video est allumé.

Exemple Branchez un appareil vidéo aux bornes avant (AV-3 IN).

Le mode d'entrée (AV3) est choisi automatiquement.

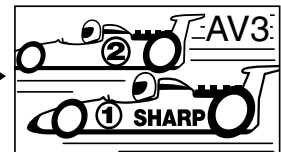

Équipement vidéo sous tension

REMARQUE

- La sélection automatique n'agira pas si l'appareil vidéo est branché sur les bornes du panneau arrière du téléviseur.
- Si le téléviseur reçoit un signal parasité ou n'en reçoit aucun alors que l'appareil vidéo est sous tension, il se peut que le mode vidéo ne soit pas automatiquement sélectionné.
- Le mode d'entrée (AV3) demeure sélectionné lorsque l'équipement vidéo est mis hors tension. Utilisez la télécommande pour revenir à un canal TV.

Sauvegarder

Cette fonction réduit la luminosité de l'image pour la rendre plus douce tout en économisant l'électricité.

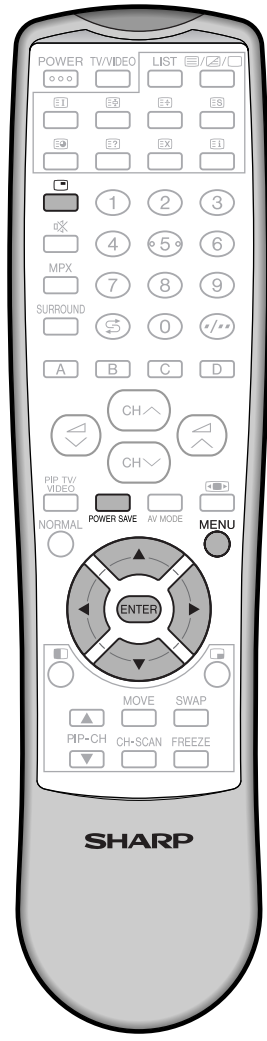

Téléviseur (Bas)

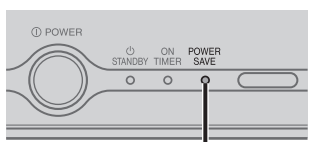

Témoin POWER SAVE (Rouge)

Utilisation de Télécommande

1 Appuyez sur **POWER SAVE** pour afficher l'écran du mode de SAUVEGARDER.

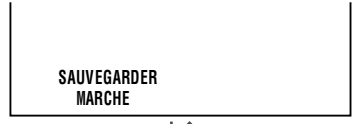

2 Chaque fois que vous appuyez sur **POWER SAVE**, le mode commute entre "MARCHÉ" et "ARRET".

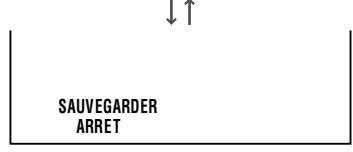

- Lorsque SAUVEGARDER est réglé sur "MARCHÉ", l'indicateur économie (POWER SAVE) du téléviseur s'allume en rouge.
- Lorsque SAUVEGARDER est réglé sur "ARRÊT", l'indicateur économie (POWER SAVE) du téléviseur s'éteint.

3 Appuyez sur **ENTER** pour faire disparaître l'écran du mode de SAUVEGARDER.

Utilisation de l'écran MENU

1 Appuyez sur **MENU** pour faire apparaître l'écran du MENU.

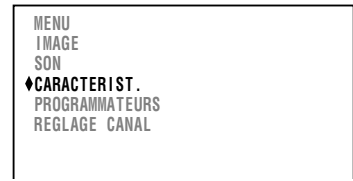

2 Appuyez sur **▲/▼** pour sélectionner "CARACTERIST.."

3 Appuyez sur **ENTER** pour afficher le menu **CARACTERIST..**

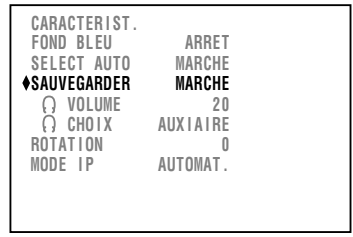

4 Appuyez sur **▲/▼** pour sélectionner "SAUVEGARDER".

5 Appuyez sur **◀▶** pour sélectionner "MARCHÉ" ou "ARRÊT".

- Lorsque SAUVEGARDER est réglé sur "MARCHÉ", l'indicateur économie (POWER SAVE) du téléviseur s'allume en rouge.
- Lorsque SAUVEGARDER est réglé sur "ARRÊT", l'indicateur économie (POWER SAVE) du téléviseur s'éteint.

6 Appuyez sur **MENU** jusqu'à ce que l'écran normal apparaisse.

Réglages et ajustements

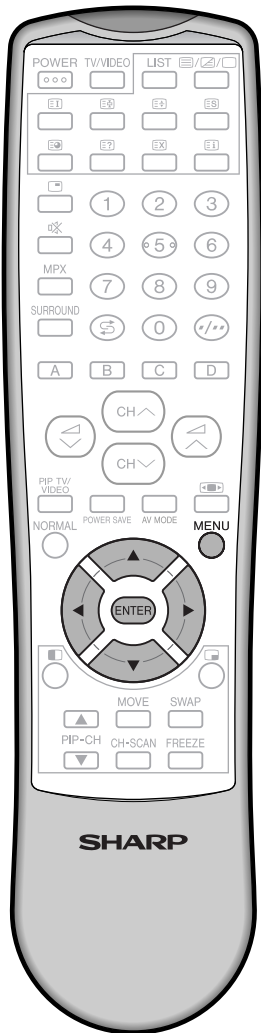

Volume du casque d'écoute

Règle de volume du casque d'écoute.

- 1 Appuyez sur **MENU** pour faire apparaître l'écran du MENU.
- 2 Appuyez sur **▲/▼** pour sélectionner "CARACTERIST.".
- 3 Appuyez sur **ENTER** pour afficher le menu CHARACTERIST..
- 4 Appuyez sur **▲/▼** pour sélectionner "◌ VOLUME".
- 5 Appuyez sur **◀▶** pour régler le volume.
- 6 Appuyez sur **MENU** jusqu'à ce que l'écran normal apparaisse.

SAUVEGARDER	ARRET
◊ ◌ VOLUME	20
◌ CHOIX	AUXIAIRE
ROTATION	0
MODE IP	AUTOMAT.

- REMARQUE** ▶
- Pour le bien de vos oreilles, ajustez le son à un niveau approprié.
 - Pour éviter d'endommager votre ouïe, ne mettez pas les écouteurs avant de les brancher dans la prise et de mettre sous tension.
 - Pour plus d'informations sur la connexion du casque d'écoute à la prise casque d'écoute du téléviseur, reportez-vous à **13**.

Sélection audio du casque

Permet de sélectionner le son principal ou auxiliaire lorsque vous utilisez le casque.

- 1 Appuyez sur **MENU** pour faire apparaître l'écran du MENU.
- 2 Appuyez sur **▲/▼** pour sélectionner "CARACTERIST.".
- 3 Appuyez sur **ENTER** pour afficher le menu CHARACTERIST..
- 4 Appuyez sur **▲/▼** pour sélectionner "◌ CHOIX".
- 5 Appuyez sur **◀▶** pour sélectionner "PRINCIPAL" ou "AUXILIAIRE".
 - Lorsque "PRINCIPAL" est sélectionné, vous pouvez écouter
 - le son de l'écran normal en mode d'écran normal
 - le son de l'écran principal en mode PIP
 - le son de l'écran gauche en mode d'écran double
 - Lorsque "AUXILIAIRE" est sélectionné, vous pouvez écouter
 - le son de l'écran normal en mode d'écran normal
 - le son de l'écran incrusté en mode PIP
 - le son de l'écran droit en mode d'écran double
- 6 Appuyez sur **MENU** jusqu'à ce que l'écran normal apparaisse.

CARACTERIST.	
FOND BLEU	ARRET
SELECT AUTO	MARCHE
SAUVEGARDER	ARRET
◌ VOLUME	20
◊ ◌ CHOIX	AUXIAIRE
ROTATION	0
MODE IP	AUTOMAT.

- REMARQUE** ▶
- Lorsque l'entrée AV (AV1, AV2, AV3 ou COMPONENT) est sélectionnée à la fois pour "PRINCIPAL" et "AUXILIAIRE" en mode PIP ou en mode d'écran double, vous pouvez écouter le son de l'écran principal uniquement même si "AUXILIAIRE" est sélectionné dans le menu.
 - Si vous sélectionnez le son AUXILIAIRE avec le casque d'écoute tandis que des programmes TV sont sélectionnés dans les deux écrans du mode PIP (l'écran principal et l'écran incrusté) ou les deux écrans du mode d'écran double (l'écran droit et l'écran gauche), seul le son mono est audible, et ce même si l'écran incrusté ou l'écran droit bénéficie du signal A2/NICAM.

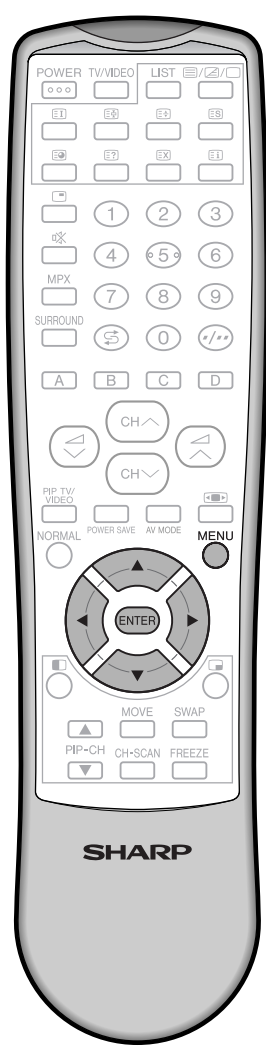

Rotation

Si l'image est inclinée, utilisez la fonction de rotation pour régler son inclinaison.

- 1** Appuyez sur **MENU** pour faire apparaître l'écran du MENU.
- 2** Appuyez sur **▲/▼** pour sélectionner "CHARACTERIST..".
- 3** Appuyez sur **ENTER** pour afficher le menu CHARACTERIST..
- 4** Appuyez sur **▲/▼** pour sélectionner "ROTATION".
- 5** Appuyez sur **◀▶** pour régler l'inclinaison de l'image.
- 6** Appuyez sur **MENU** jusqu'à ce que l'écran normal apparaisse.

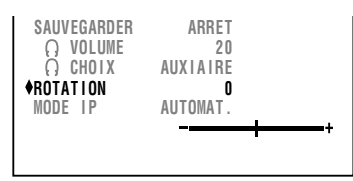

Mode IP

Sélectionne le mode de sortie des signaux vidéo.

- 1** Appuyez sur **MENU** pour faire apparaître l'écran du MENU.
- 2** Appuyez sur **▲/▼** pour sélectionner "CHARACTERIST..".
- 3** Appuyez sur **ENTER** pour afficher le menu CHARACTERIST..
- 4** Appuyez sur **▲/▼** pour sélectionner "MODE IP".
- 5** Appuyez sur **◀▶** pour sélectionner "I", "P" ou "AUTOMAT..".
- 6** Appuyez sur **MENU** jusqu'à ce que l'écran normal apparaisse.

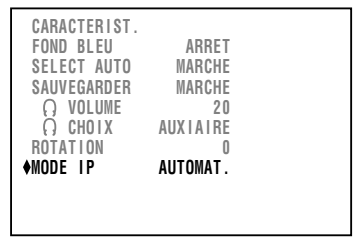
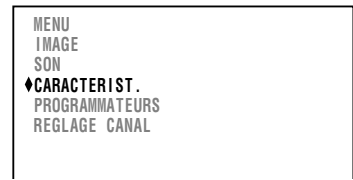

I: Sortie des signaux entrelacés 100/120 Hz
 P: Sortie des signaux progressifs
 AUTOMAT.: Signaux entrelacés 100 Hz reproduits en présence d'un signal 50i en entrée Signaux progressifs reproduits en présence d'un signal 60i en entrée

REMARQUE ▶ • Un signal progressif ne peut être reproduit qu'en présence d'un signal progressif en entrée. La reproduction des signaux entrelacés n'est pas possible.

Réglages et ajustements

Minuterie de mise hors tension automatique

Cette fonction permet de mettre automatiquement le téléviseur hors tension après une période déterminée.



1 Appuyez sur **MENU** pour faire apparaître l'écran du MENU.

```
MENU
IMAGE
SON
CARACTERIST.
◆PROGRAMMATEURS
REGLAGE CANAL
```

2 Appuyez sur ▲/▼ pour sélectionner "PROGRAMMATEURS".

```
PROGRAMMATEURS
◆ARRET ☉ --:--
MARCHE ☉ --:--
POSITION
VOLUME --:--
```

3 Appuyez sur **ENTER** pour afficher le menu PROGRAMMATEURS.

4 Appuyez sur ▲/▼ pour sélectionner "ARRET ☉".

```
PROGRAMMATEURS
◆ARRET ☉ 02:30
MARCHE ☉ --:--
POSITION
VOLUME --:--
```

5 Appuyez sur ◀▶ pour régler l'heure de mise hors tension du téléviseur.

- La durée maximale qui peut être programmée est 12 heures et 50 minutes.
- Dès que la durée est réglée, la minuterie commence le compte à rebours.

6 Appuyez sur **MENU** jusqu'à ce que l'écran normal apparaisse.

- Cinq minutes avant que la durée pré-réglée n'expire (dans l'exemple, deux heures 25 minutes plus tard), la durée restante apparaît à l'écran.
- La durée restante est affichée en clignotant pendant les quelques dernières secondes.
- Lorsque la durée spécifiée s'est écoulée, le téléviseur entre en mode d'attente.

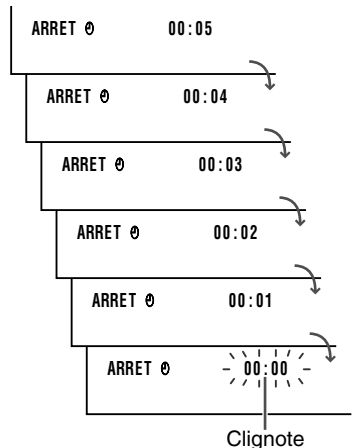

- REMARQUE** ►
- Pour annuler le réglage Minuterie de mise hors tension, appuyez sur **NORMAL** lorsque "ARRET ☉" est sélectionné dans le menu PROGRAMMATEURS. L'heure est réinitialisée sur "--:--".
 - La minuterie n'accepte que les réglages par tranche de 10 minutes.
 - La minuterie de mise hors tension est annulée si le téléviseur est mis hors tension ou en mode d'attente à l'aide de **POWER (D'ALIMENTATION)** de la télécommande ou de **Ⓢ Interrupteur d'alimentation** du téléviseur, ou encore si l'alimentation est coupée.

Minuterie de mise sous tension automatique

Cette fonction permet de mettre automatiquement le téléviseur sous tension après une période déterminée.



Téléviseur (Bas)

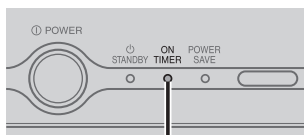

Témoin de minuterie de mise sous tension (Rouge)

1 Appuyez sur **MENU** pour faire apparaître l'écran du MENU.

```
MENU
IMAGE
SON
CARACTERIST.
♦PROGRAMMATEURS
REGLAGE CANAL
```

2 Appuyez sur **▲/▼** pour sélectionner "PROGRAMMATEURS".

```
PROGRAMMATEURS
ARRET 0 ---:--
♦MARCHE 0 ---:--
POSITION
VOLUME ---:--
```

3 Appuyez sur **ENTER** pour afficher le menu PROGRAMMATEURS.

```
PROGRAMMATEURS
ARRET 0 ---:--
♦MARCHE 0 08:00
POSITION ---
VOLUME ---
M ---:--
```

4 Appuyez sur **▲/▼** pour sélectionner "MARCHE 0".

5 Appuyez sur **◀▶** pour régler l'heure de la mise sous tension du téléviseur.

- La durée maximale qui peut être programmée est 12 heures et 50 minutes.
- Dès que la durée est réglée, la minuterie commence le compte à rebours.

6 Appuyez sur **▲/▼** pour sélectionner "POSITION".

```
PROGRAMMATEURS
ARRET 0 ---:--
MARCHE 0 08:00
♦ POSITION CH 28
VOLUME ---
M ---:--
```

7 Appuyez sur **◀▶** pour ajuster le canal.

8 Appuyez sur **▲/▼** pour sélectionner "VOLUME".

```
PROGRAMMATEURS
ARRET 0 ---:--
MARCHE 0 08:00
POSITION CH 28
♦ VOLUME 20
M ---:--
```

9 Appuyez sur **◀▶** pour ajuster le volume.

10 Appuyez sur **POWER (D'ALIMENTATION)** pour régler le téléviseur au mode Attente.

- Le témoin de minuterie de mise sous tension s'allume en rouge.
- Quand la durée programmée (8 heures dans l'exemple ci-dessus) s'est écoulée, l'appareil est mis sous tension et une image apparaît sur l'écran. Le niveau du volume du haut-parleur de la minuterie de mise sous tension augmente progressivement de zéro au niveau prédéfini.

REMARQUE

- Pour annuler le réglage Minuterie de mise sous tension, appuyez sur **NORMAL** lorsque "MARCHE 0" est sélectionné dans le menu PROGRAMMATEURS. L'heure est réinitialisée sur "- : - : -".
- Le réglage de la minuterie s'accomplit par tranches de 10 minutes.
- La minuterie de mise sous tension est annulée si l'alimentation est coupée avec **Interrupteur d'alimentation** du téléviseur.
- La minuterie de mise hors tension est automatiquement réglée pour éteindre le téléviseur 2 heures après l'entrée en service de la minuterie de mise sous tension, à moins qu'elle ne soit annulée par la poussée d'une des touches de la télécommande.

Réglages et ajustements

Rappel de la minuterie à l'écran

Vous permet de savoir le temps écoulé en affichant une minuterie de compte à rebours à l'écran. Une fonction utile lorsque vous cuisinez tout en regardant la télévision.



1 Appuyez sur **MENU** pour faire apparaître l'écran du MENU.

2 Appuyez sur **▲/▼** pour sélectionner "PROGRAMMATEURS".

3 Appuyez sur **ENTER** pour afficher le menu PROGRAMMATEURS.

4 Appuyez sur **▲/▼** pour sélectionner "1".

5 Appuyez sur **◀▶** pour régler l'heure.

- La durée maximale qui peut être programmée est 12 heures et 50 minutes.
- L'exemple de droite indique que le rappel sera actionné dans une heure 50 minutes.

6 Appuyez sur **MENU** jusqu'à ce que l'écran normal apparaisse.

- Cinq minutes avant l'expiration de la durée pré-réglée (dans l'exemple, dans une heure 45 minutes) et chaque minute par la suite, le temps restant apparaît à l'écran pendant quelques secondes.
- Lorsque le temps spécifié s'est écoulé, l'indication "00:00" vire au rouge.

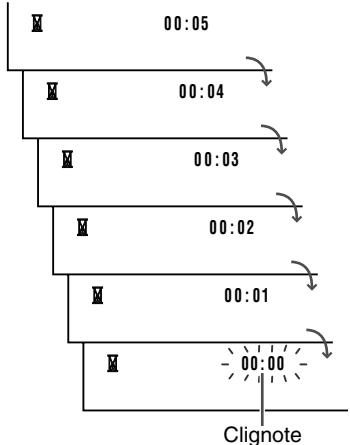
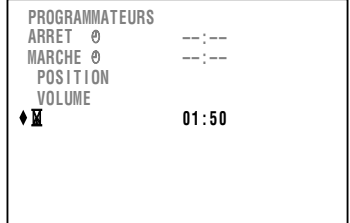
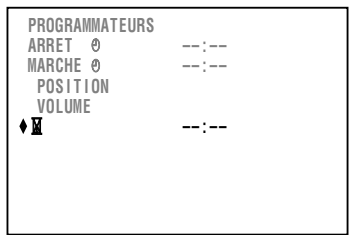

REMARQUE

- Cette fonction est également opérationnelle en mode d'attente. Le téléviseur est automatiquement mis sous tension cinq minutes avant que la durée pré-réglée n'expire. Le téléviseur revient automatiquement en mode d'attente au terme du délai spécifié.
- Le rappel est annulé si **Interrupteur d'alimentation** du téléviseur est enfoncée ou si l'alimentation est coupée d'une façon ou d'une autre.
- Le réglage de la minuterie s'accomplit par tranches de 10 minutes.
- Pour annuler le réglage de la minuterie, appuyez sur **NORMAL** lorsque "1" est sélectionné dans le menu PROGRAMMATEURS. L'heure est réinitialisée sur "- - - -".



Particularités des émissions

Emissions NICAM

Permet la sélection du mode de réception lors de la réception d'un signal NICAM-I, -B/G, ou -D/K.

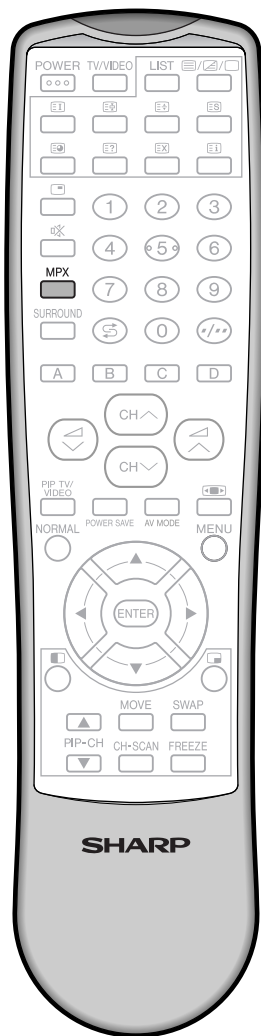

Stéréo

A chaque pression sur **MPX**, le mode commute entre NICAM STEREO et MONO.

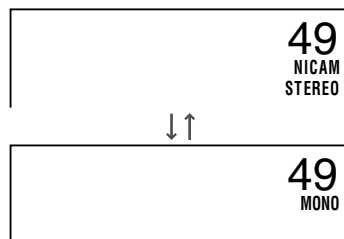

Bilingue

A chaque pression sur **MPX**, le mode commute entre M1 (son principal), M2 (son auxiliaire), et MONO.

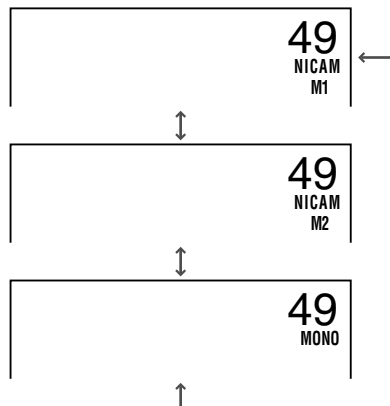

FRANÇAIS

Monophonique

A chaque pression sur **MPX**, le mode commute entre NICAM MONO et MONO.

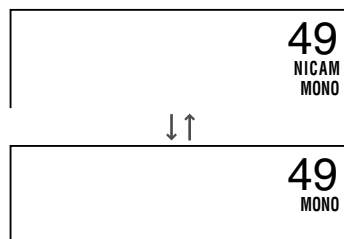

REMARQUE

- Le réglage peut être sélectionné individuellement pour chaque position de canal.
- NICAM-I: Système d'émission national et régional utilisé au Royaume-Uni et à Hong Kong.
- NICAM-B/G: Système d'émission national et régional utilisé à Singapour et en Nouvelle Zélande.

Particularités des émissions

Emissions en système stéréo A2

Permet la sélection du mode de réception en présence d'un signal stéréo A2 (B/G).

Stéréo

A chaque pression sur **MPX**, le mode commute entre STEREO et MONO.

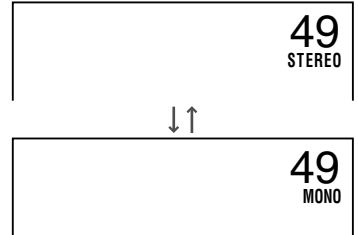

Bilingue

A chaque pression sur **MPX**, le mode commute entre PRINCIPAL et AUXIAIRE.

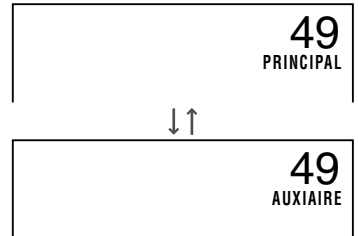

REMARQUE

- Le réglage peut être sélectionné individuellement pour chaque position de canal.
- Stéréo A2-B/G: Système d'émission national et régional utilisé en Malaisie, Thaïlande et Australie.

Emissions Teletext

Le Teletext est un service d'information organisé comme un magazine que certaines chaînes de télévision proposent en plus de leurs émissions habituelles. Votre téléviseur reçoit des signaux Teletext spéciaux diffusés par une chaîne de télévision, traite les informations et les affiche sous forme graphique. L'actualité, les informations sportives, la météo, les cours de la bourse, les programmes télé et la diffusion des sous-titres à destination des malentendants comptent parmi les nombreux services proposés par le Teletext.

Les informations du Teletext sont organisées sous la forme d'un magazine, à savoir en pages et en sous-pages. L'unité principale des informations affichées est la page. Une sous-page est une page parmi une série d'autres.

La réception du Teletext est contrôlée par la télécommande. Pour utiliser les fonctions Teletext, reportez-vous aux descriptions des touches correspondantes.

Systèmes FLOF et LIST

Les systèmes de transmission des pages Teletext varient en fonction du programme TV. Votre téléviseur SHARP est configuré pour recevoir deux systèmes de Teletext appelés FLOF et LIST qui sont automatiquement identifiés par le récepteur. Vous reconnaîtrez aisément ces systèmes à la manière dont ils apparaissent à l'écran.

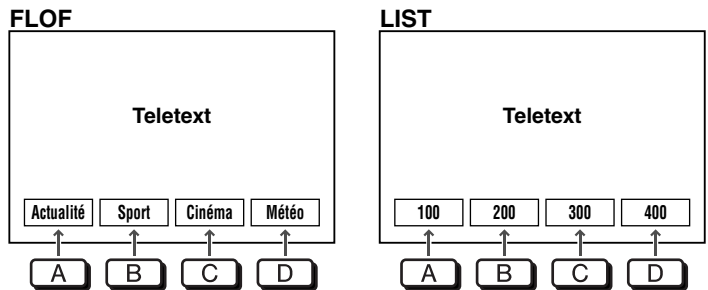

Activation et désactivation du mode Teletext

- 1** Sélectionnez une chaîne de télévision qui diffuse le programme Teletext de votre choix.
- 2** Appuyez sur pour sélectionner le mode Teletext.
 - Les informations de Teletext apparaissent à l'écran.
- 3** Appuyez à deux reprises sur pour quitter le mode Teletext.

Sélection des pages

Sélection rapide des pages

Sélectionnez le canal du programme adéquat.

Appuyez sur pour sélectionner le mode Teletext.

Pour rappeler un numéro de page affiché entre crochets de couleur, il suffit d'appuyer sur la **touche Couleur** correspondante (**A, B, C ou D**).

Touches numériques 0 à 9

Entrez le numéro de page souhaité à l'aide des **touches numériques 0 à 9**. (ex. : appuyez sur les touches **1, 0, 5** pour sélectionner la page 105.)

Sélecteur de pages

Vous pouvez sélectionner des numéros de page successifs en appuyant sur les touches **CH** / **CH**.



Particularités des émissions

Autres fonctions

☰/☒/☐ (Texte/Mixage/Image)

Chaque fois que vous appuyez sur la touche, le mode d'affichage change de la manière illustrée ci-dessous.

Mode TV → Mode Teletext → Mode Mixte

Mode TV: Écran du programme TV en cours.

Mode TV



Mode Teletext: Écran Teletext.

Mode Teletext



Mode Mixte: Le Teletext se superpose à l'écran du programme TV en cours.

Mode Mixte



☒ (Demi-page)

Chaque fois que vous appuyez sur cette touche, la moitié supérieure/inférieure de la page Teletext est agrandie et affichée à l'écran.

☒ (Maintien)

Appuyez sur cette touche pour maintenir une page ou une sous-page Teletext à l'écran.

Pour annuler le mode Maintien, appuyez de nouveau sur cette touche.

☒ (Révélation)

Appuyez sur cette touche pour afficher des informations masquées telles qu'une réponse à un jeu.

Appuyez de nouveau dessus pour masquer les informations.

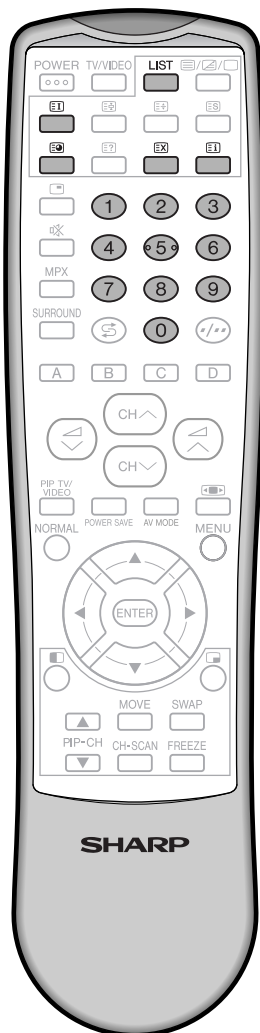

(Horloge)

En mode TV: Lorsqu'un signal TV contenant des données Teletext est reçu, appuyez sur cette touche pour afficher les informations en temps réel dans la zone supérieure droite de l'écran.

En mode Teletext: Lorsqu'une page Teletext sélectionnée intègre des sous-pages, vous pouvez les consulter en procédant comme suit:

- 1** Appuyez sur .
- 2** Entrez le numéro de la sous-page souhaitée (4 chiffres) à l'aide des **touches numériques 0 à 9**. (ex. : appuyez sur les touches **0, 0, 2, 1** pour sélectionner la sous-page 21.)
- 3** Attendez que la sous-page sélectionnée s'affiche.

(D'annulation)

Appuyez sur cette touche pour annuler le mode Teletext et restaurer l'écran TV normal. Les indications sont affichées à l'écran.

Le programme TV ne peut pas être changé dans cette présélection, car il est en mode Teletext/Annulé.

LIST

Appuyez sur cette touche pour activer le mode LIST du Teletext. Cela signifie que la ligne 24 (ligne inférieure du Teletext) contiendra non pas les informations diffusées par la chaîne, mais uniquement les pages que vous avez préalablement enregistrées dans la mémoire.

Pour plus d'informations sur la liste des mémoires de pages Teletext, reportez-vous à **42**.

Appuyez de nouveau sur cette touche pour passer du mode LIST au système FLOF.

(Index)

Appuyez sur cette touche pour revenir à la page d'index.

(Réinitialisation)

Appuyez sur cette touche pour revenir à la page d'index et quitter le mode Teletext.

Particularités des émissions

Mode LIST

Liste des mémoires de pages Teletext

Votre téléviseur possède 40 mémoires de numéros de page Teletext, pour un rappel aisé des informations du Teletext.

Chacune des présélections 1 à 9 peut stocker quatre numéros de page Teletext, pour un total de 36 pages.

Dans les présélections 10 à 99, un seul programme de quatre numéros de page peut être stocké. Si vous tentez d'enregistrer plus de 4 numéros de page dans une présélection comprise entre 10 et 99, les numéros de page enregistrés précédemment sont effacés.

Utilisation de la mémoire des pages

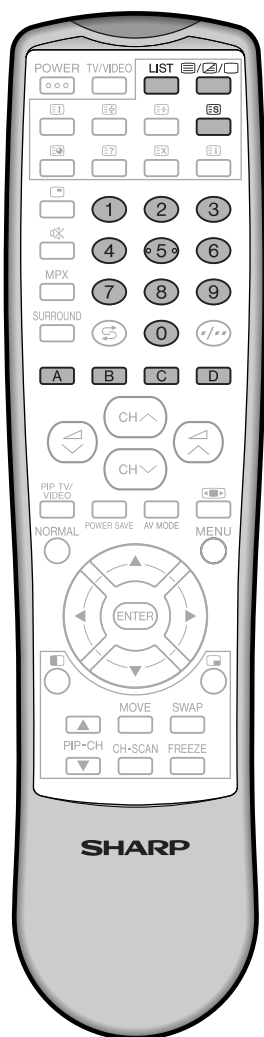

- 1** Choisissez le numéro de canal de programme dans lequel vous voulez enregistrer les numéros de page Teletext.
- 2** Appuyez sur pour sélectionner le mode Teletext (FLOF).
- 3** Appuyez sur **LIST** pour passer du système FLOF au mode LIST.
- 4** Appuyez sur la touche **Couleur (A, B, C ou D)** correspondant aux crochets de couleur à l'écran pour l'enregistrement des numéros de page.
- 5** Entrez le numéro de la page Teletext (3 chiffres) à l'aide des touches numériques 0 à 9.
- 6** Répétez les étapes 4 et 5 jusqu'à ce que tous les numéros de page souhaités soient entrés.
- 7** Appuyez sur pour mémoriser les numéros de page dont vous avez besoin.
 - Le symbole apparaît à l'écran.
- 8** Appuyez à deux reprises sur pour quitter le mode Teletext.

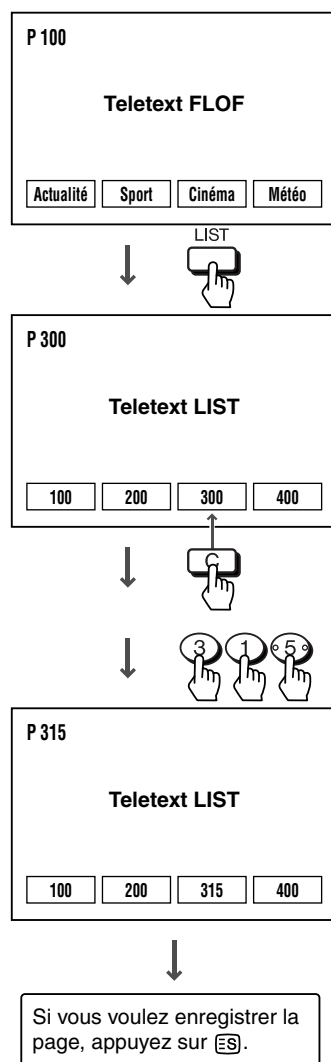



Sélection rapide des pages (mode LIST)

- 1** Sélectionnez le canal du programme adéquat.
- 2** Appuyez sur / / pour sélectionner le mode Teletext.
- 3** Appuyez sur **LIST** pour passer du système FLOF au mode LIST.
- 4** Pour rappeler un numéro de page affiché entre crochets de couleur, il suffit d'appuyer sur la **touche Couleur** correspondante (**A, B, C ou D**).
- 5** Appuyez de nouveau sur **LIST** pour revenir en mode FLOF.

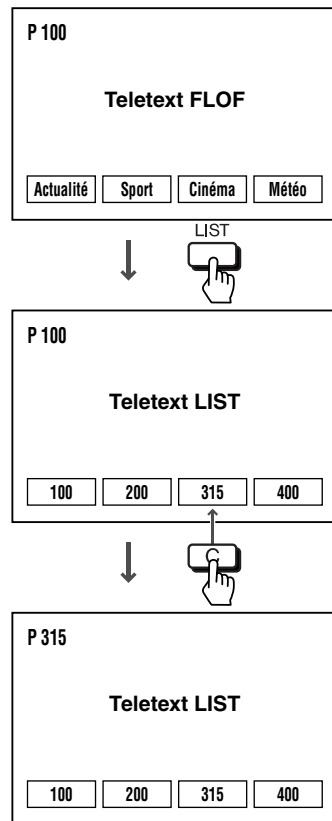

FRANÇAIS

Fonctionnement des touches Couleur en mode FLOF

- Si la chaîne de télévision diffuse des données de page de lien, chaque page de lien peut être affichée à l'aide de la **touche Couleur (A, B, C et D)**.

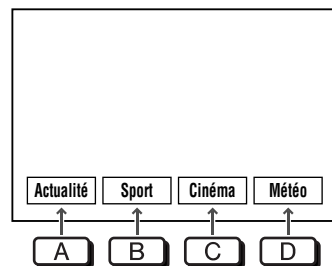

- Si aucune donnée de page de lien n'est diffusée, l'appui de chaque **touche Couleur (A, B, C ou D)** a pour effet de sélectionner les pages suivantes.

A: Numéro de la page en cours moins 1
B: Numéro de la page en cours plus 1

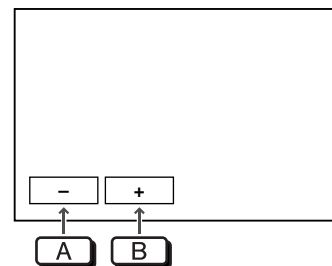



Connexions

Connexion d'un lecteur DVD

Les prises d'entrée DVD (COMPONENT-IN) à l'arrière du téléviseur peuvent être utilisées pour obtenir des images de grande qualité à partir d'un lecteur DVD.

- Les prises d'entrée COMPONENT IN prennent en charge l'entrée des signaux vidéo progressifs pour la lecture à l'écran.

Téléviseur

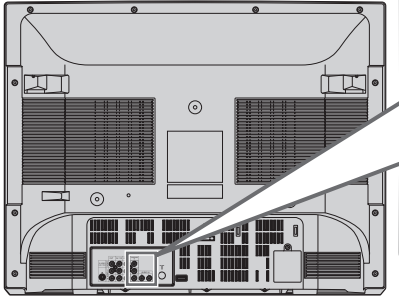

Prises d'entrée DVD

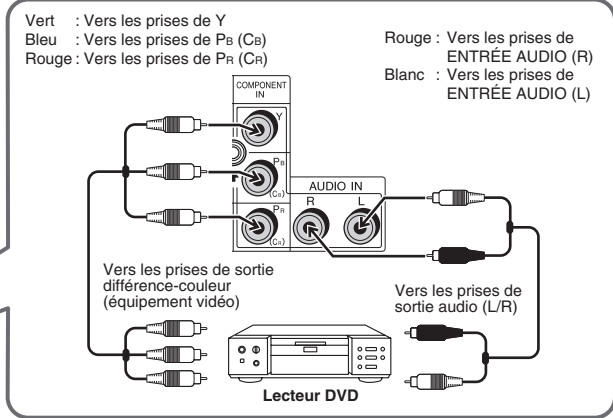

Connexion des prises vidéo

Prises d'entrée DVD	Lecteur DVD
COMPONENT IN	Y ou Y/Y
	P _B (C _B) ou B-Y/P _b
	P _R (C _R) ou R-Y/Pr

Pour visionner la lecture DVD



1 Appuyez sur **TV/VIDEO (TÉLÉVISEUR/VIDÉO)** pour sélectionner l'écran d'entrée DVD du "COMPONENT".



2 Mettez le lecteur DVD sous tension et commencez la lecture.



REMARQUE

- Lors de la connexion du téléviseur à un lecteur DVD par les prises COMPONENT-IN, le son et l'image du lecteur DVD ne peuvent pas être sortis par les prises audio/vidéo du téléviseur.
- Veuillez vous reporter au mode d'emploi du lecteur DVD pour des informations plus détaillées.
- Veillez à introduire à fond les fiches des câbles de connexion dans les prises du téléviseur et de l'équipement vidéo pour éviter la génération de parasites.
- Mettez le téléviseur et l'équipement vidéo hors tension avant de connecter les câbles.
- Retirez les câbles des prises en tirant sur les fiches et non sur les câbles eux-mêmes.

Connexion à un appareil vidéo

Vous pourrez procéder à la lecture à partir d'un lecteur de disque vidéo, d'un magnétoscope ou d'un autre appareil vidéo en le branchant sur le téléviseur à l'aide des prises d'entrée audio-vidéo.

Exemple d'utilisation des prises avant

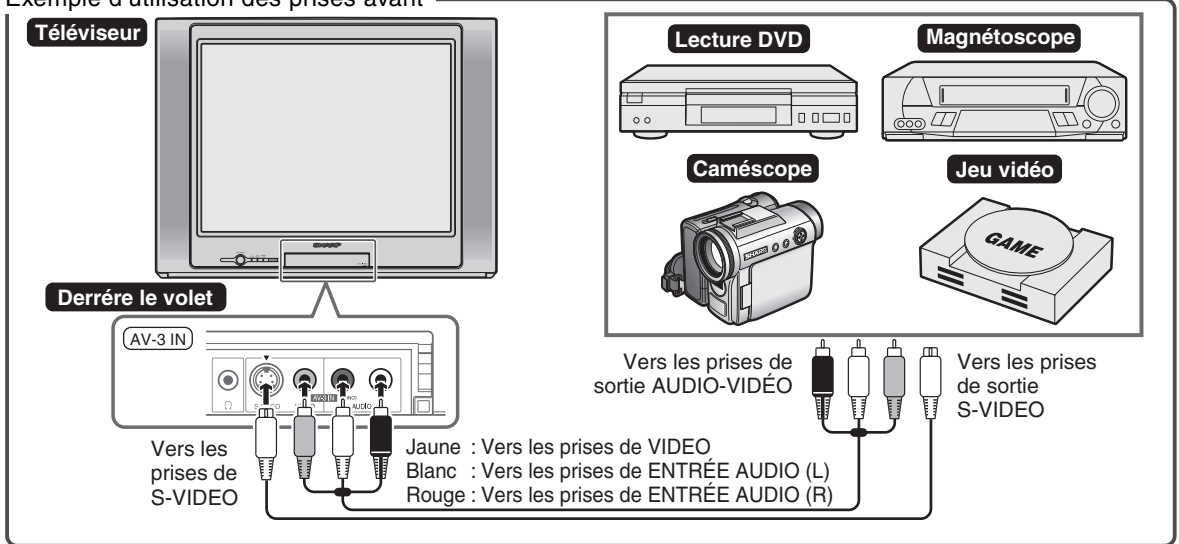

Exemple d'utilisation des prises arrière

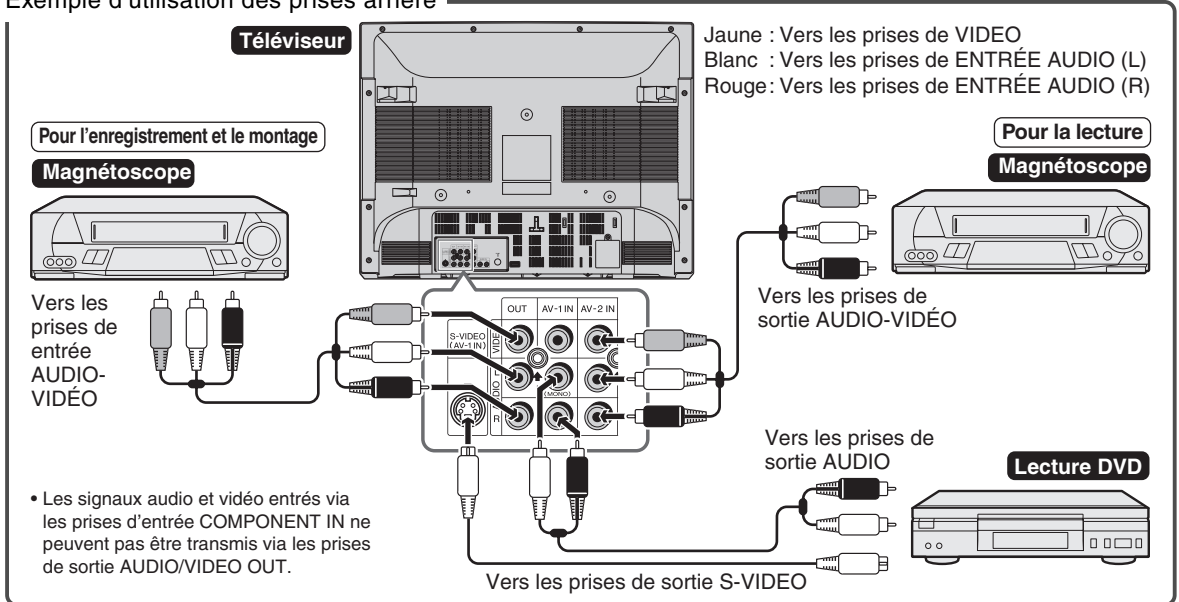

REMARQUE

- La prise S-VIDEO est prioritaire par rapport à la prise audio-vidéo.
- Les prises S-Video et audio (G-D) doivent être connectées pour lire un lecteur DVD.
- Mettez le téléviseur et le magnétoscope à brancher hors tension avant de procéder aux connexions ci-dessus.
- Veillez à ce que les cordons d'alimentation soient bien introduits dans les prises de connexion.
- Pour lire les données audio mono, connectez la source externe à la prise AUDIO-L à l'avant ou à l'arrière du téléviseur (MONO) pour entendre le même son à partir des deux haut-parleurs.
- Les cordons audiovisuels requis pour brancher le téléviseur à un appareil vidéo peuvent être différents de ceux présentés dans les illustrations ci-dessus. Reportez-vous au mode d'emploi de votre appareil vidéo pour les détails sur la connexion.
- Les connexions d'enregistrement et de montage ci-dessus sont réservées exclusivement à un usage personnel et ne doivent pas servir à la reproduction illégale de matériel audiovisuel protégé par des droits d'auteur.
- Toute connexion simultanée à la prise S-VIDEO et à la prise VIDEO situées à l'avant de ce téléviseur entraîne la déformation de l'image. Connectez la source externe à une seule de ces deux prises.



Guide de dépannage

Les problèmes suivants ne sont pas toujours dus à une panne de matériel. Utilisez le guide de dépannage suivant pour vérifier avant de faire appel au service après-vente. Si le problème n'est toujours pas résolu après avoir suivi les conseils de ce guide, débranchez le téléviseur et contactez le service après-vente.

Liste de vérification	Causes et solutions possibles										
	Essayez un nouveau canal pour vérifier s'il s'agit d'un problème de station.	La prise murale n'est pas alimentée.	L'interrupteur D'ALIMENTATION principal du téléviseur n'est pas sur Marche.	L'antenne n'est pas branchée à la prise au dos du téléviseur.	Si vous utilisez une antenne extérieure, vérifiez s'il n'y a pas de câbles endommagés.	Vérifiez qu'il n'y a pas d'interférences locales.	Mettez hors tension à l'aide de l'interrupteur D'ALIMENTATION principal puis remettez sous tension après une minute.	Réglez la couleur.	Vérifiez les piles de la télécommande.	Essayez la mise au point fine pour corriger.	Le réglage CONTRASTE ou LUMINOSITE en mode image peut être réduit au minimum (côté moins).
Problèmes											
La télécommande ne fonctionne pas.		●	●				●	●			
Barres à l'écran.					●	●					
Image déformée.	●				●	●			●		
L'image défile verticalement.	●				●	●					
Absence de couleur.	●			●	●		●		●		
Réception médiocre de certains canaux.	●			●	●	●					
Image faible.	●			●	●		●		●		
Lignes ou rayures sur l'image.	●				●	●					
Filage d'image.	●			●	●	●					
Image floue.	●				●				●		
Son parfait, image médiocre.	●			●	●	●		●	●	●	
Image parfaite, son médiocre.	●					●					●
Absence de son ou d'image.	●	●	●	●	●		●			●	●

REMARQUE • Ce téléviseur est doté d'un microprocesseur dont les performances peuvent être affectées par des parasites électriques ou des interférences externes. Dans ce cas, débranchez le téléviseur et rebranchez-le après quelques minutes.



Fiche technique

MODELE		29K-F200A/29K-F200M	
Système de réception		Multi-système international 28-systèmes	
Emissions télévisées - Lecture au magnétoscope	PAL-I PAL-B/G PAL-D/K SECAM-B/G SECAM-D/K, K1 NTSC-M (NTSC standard)		
Lecture magnétoscope	NTSC 4,43/5,5 MHz 60 Hz NTSC 4,43/6,0 MHz 60 Hz NTSC 4,43/6,5 MHz 60 Hz	NTSC 3,58/5,5 MHz 60 Hz NTSC 3,58/6,0 MHz 60 Hz NTSC 3,58/6,5 MHz 60 Hz	SECAM-I (6,0 MHz)
Lecture avec lecteur de disque laser (à l'aide des prises d'entrée RF)	PAL 5,5 MHz/60 Hz PAL 6,0 MHz/60 Hz PAL 6,5 MHz/60 Hz		
Lecture magnétoscope (à l'aide de la prise d'entrée S-Video)	S-VIDEO NTSC 3.58 MHz S-VIDEO NTSC 4.43 MHz S-VIDEO PAL S-VIDEO SECAM		
Lecture sur magnétosco pes spéciaux et VDP	Entrée vidéo 50/60 Hz Entrée S-Video in 50/60 Hz		
Lecture de DVD	Entrée COMPONENT IN Signal progressif 50/60 Hz Signal entrelacé 50/60 Hz		
Emission stéréo	Stéréo A2-B/G NICAM-I, B/G, D/K		
Canaux reçus			
PAL-B/G	VHF	Canal E2-E12	
SECAM B/G	UHF	Canal E21-E69	
PAL-D/K	VHF	Canal C1-C12, Canal R1-R12	
SECAM-D/K, K1	UHF	Canal C13-C57, Canal R21-R69	
PAL-I	VHF	Canal B-J	
	UHF	Canal 21-69 (Hong Kong)	
NTSC	VHF	Canal 2-13 (U.S.), Canal 1-12 (Japan)	
	UHF	Canal 14-69 (U.S.), Canal 13-62 (Japan)	
CATV		Canal S1-S20, Canal S21-S41 (Hyper)	
Fréquence de réception	48.25 MHz – 863.25 MHz		
Langue du Teletext	Multilingue		
Accord des canaux	Tuner électronique à 100 canaux avec système d'accord automatique		
Tube d'image	Tube cathodique plat de 29 pouces (74 cm / Taille d'écran visible 68 cm)		
Prises	Entrée Audio/Vidéo × 3 (avant × 1, arrière × 2), Entrée DVD (COMPONENT-IN) × 1 (arrière), Sortie Audio/Vidéo × 1 (arrière), Jack d'écouteur (avant × 1), Entrée S-vidéo × 2 (avant × 1, arrière × 1)		
Sortie audio	5 W (RMS) × 2 + 10 W (RMS)/(subwoofer), total 20 W (RMS)		
Source d'alimentation	AC 110 – 240 V, 50/60 Hz		
Consommation électrique	175 W		
Consommation d'énergie en mode d'attente	Moins de 1 W		
Dimensions	764 (L) × 584 (H) × 500.5 (P) mm		
Poids (Environ)	45.5 kg		

REMARQUE

- La conception et les spécifications sont susceptibles d'être modifiées sans préavis.
- Système de réception:
Les systèmes de réception, intégrant les technologies les plus avancées, incluent ceux en relation avec les émissions télévisées, les vidéo ainsi que le matériel et le logiciel des disques laser.
- Canaux de réception:
Certains exemples des principaux canaux reçus sont indiqués ci-dessus.

SHARP[®]
SHARP CORPORATION