

SHARP®



28JF-76E **32JF-76E**

FARBFERNSEHGERÄT
KLEURENTELEVISIE
TELEVISEUR COULEUR

BEDIENUNGSANLEITUNG
BEDIENINGSHANDLEIDING
MODE D'EMPLOI

DEUTSCH

NEDERLANDS

FRANÇAIS

Consignes de sécurité

Ce matériel répond aux exigences des directives 89/336/CEE et 73/23/CEE modifiées par la directive 93/68/CEE.

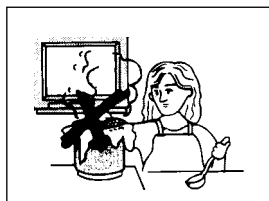

Pour éviter tout risque d'incendie ou d'électrocution, ne pas utiliser le téléviseur dans un endroit trop humide.

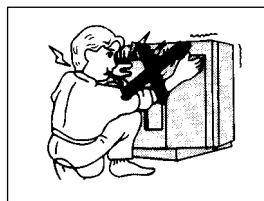

Ne jamais retirer l'arrière du capot, car l'intérieur du téléviseur est sous haute tension. Faire appel au service de dépannage.

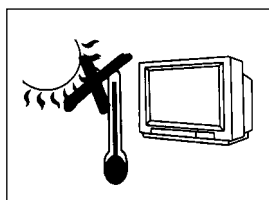

Placer le téléviseur à l'abri des rayons directs du soleil et l'éloigner de toute source de chaleur, car des températures élevées peuvent endommager le capot, le tube cathodique ou d'autres pièces électroniques.

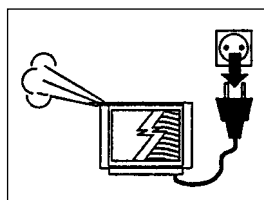

Débrancher immédiatement le cordon d'alimentation si le téléviseur commence à émettre des bruits inhabituels ou à dégager de la fumée ou une odeur étrange, et contacter ensuite le revendeur.

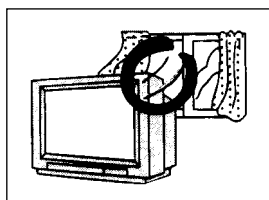

Pour éviter tout risque d'incendie ou d'autres problèmes graves, ne pas couvrir les orifices de ventilation à l'arrière du téléviseur. Laisser un espace vide suffisant à l'arrière du téléviseur pour permettre une bonne ventilation.

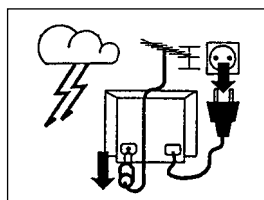

Le téléviseur doit toujours être déconnecté du secteur et du câble d'antenne en cas d'orage. Même éteint, le téléviseur peut être endommagé si la foudre tombe sur le secteur et/ou le câble d'antenne.

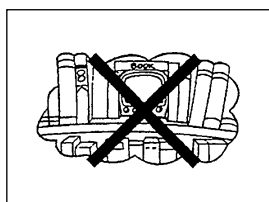

Ne pas placer ce matériel dans un espace confiné, tel qu'une bibliothèque ou une armoire encastrée.

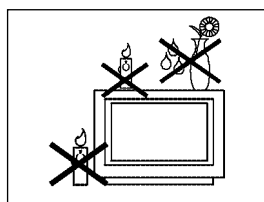

Pour éviter tout risque d'incendie, ne jamais placer de bougie ou de flamme nue sur le téléviseur ou aux alentours. Ne pas placer d'objets contenant des liquides sur le dessus du téléviseur.



L'ensemble téléviseur-chariot doit être déplacé avec prudence. L'ensemble téléviseur-chariot risque en effet de basculer en cas d'arrêts brusques, de force excessive ou de surfaces inégales.

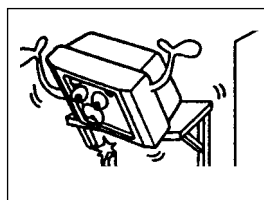

La fixation sur une paroi ou une étagère doit toujours respecter les instructions du fabricant et se faire à l'aide d'un kit approuvé par ce dernier.

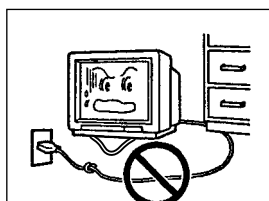

Pour éviter tout risque d'électrocution, ne pas endommager le cordon d'alimentation CA en le pliant, en le tordant, ou en plaçant dessus des objets lourds ou le téléviseur. Débrancher immédiatement le cordon d'alimentation CA en cas de dommages et contacter le revendeur.

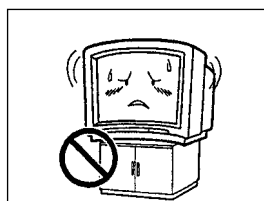

Placer le téléviseur sur une table, un support ou un plateau réguliers plus grands que ce dernier.

L'installation du téléviseur sur une table, un support ou un plateau plus petits ou irréguliers pourra en déformer le capot. Ne pas placer ou insérer un objet entre le téléviseur et la table, le support ou le plateau.

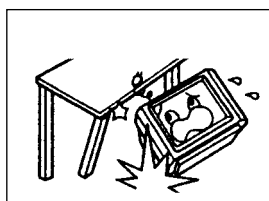

Ne pas placer le téléviseur sur une table, un support ou un chariot instable. La chute du téléviseur pourrait blesser gravement un enfant ou un adulte et endommager sérieusement le matériel. Utiliser uniquement un chariot ou un support recommandé par le fabricant ou vendu avec le téléviseur.

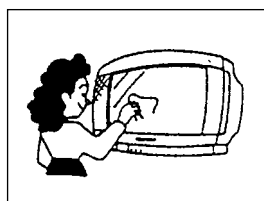

Le tube de votre téléviseur est doté d'un revêtement spécial. Ne pas frapper ou frotter la face du tube avec des surfaces acérées ou dures, ce qui pourrait endommager le revêtement. Pour éviter d'endommager l'écran du téléviseur, nettoyer les traces de doigts uniquement à l'aide d'un chiffon doux imbibé de nettoyant pour vitres. Ne pas utiliser de nettoyants abrasifs. Ne pas utiliser de solvant, de benzène ou autres nettoyants chimiques corrosifs.

ATTENTION : veiller à ce que l'alimentation principale soit coupée en cas d'absence.

Cher Client SHARP

Félicitations ! Vous voici l'heureux propriétaire d'un téléviseur couleur SHARP. Lisez attentivement ce manuel afin de garantir un fonctionnement adéquat. Après l'avoir lu, conservez-le dans un endroit sûr pour référence ultérieure.

Sommaire

Consignes de sécurité	109	Mode Réglage des fonctions :	
Sommaire	110	Minuterie d'allumage/d'extinction	136
Accessoires	110	Aide et démo	137
Insertion des piles dans la télécommande	110	Verrouillage parental (Protection)	138
Télécommande	111	LIAISON AV	141
Commandes et prises	112	Réglage des chaînes (avancé) :	
Connexions classiques	113	Pour répéter l'INSTALLATION AUTOMATIQUE	143
Installation automatique	118	Programmation manuelle des chaînes	144
Mise sous tension	120	Une fois la programmation terminée	145
Structures des menus	121	Sélecteur TV/VIDEO, prise pour casque audio,	
Fonctionnement du téléviseur	123	sous-titres mode VIDEO	147
Réglages de l'image	124	Guide électronique des programmes "nextView"	149
Mode Large	127	Mode TELETEXTE	154
Double fenêtre	129	Prise Péritel à 21 broches et prise	
Réglages audio	131	Audio/Vidéo à 21 broches	158
Mode Paramètres son	132	Guide de dépannage	159
		Caractéristiques techniques générales du téléviseur ..	160
		Index	161

Guide de référence rapide

Accessoires fournis

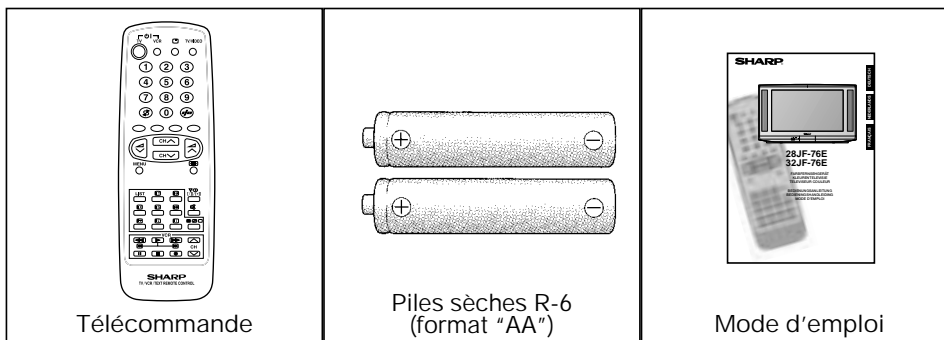

Insertion des piles dans la télécommande

Avant d'utiliser le téléviseur pour la première fois, insérez les piles sèches fournies dans la télécommande.

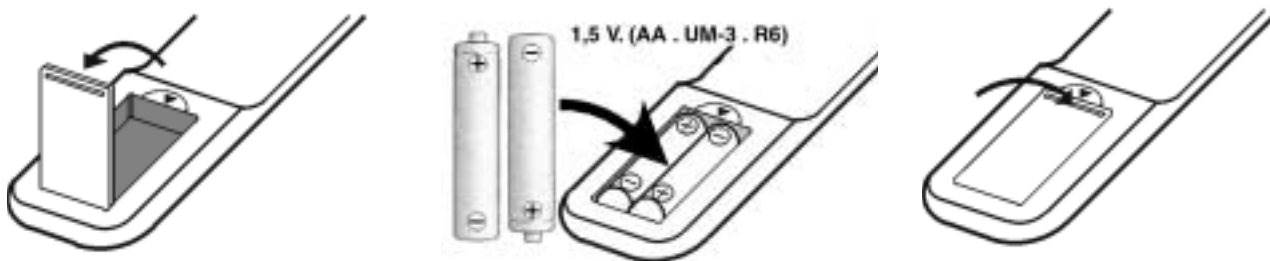

1. Avec l'ongle du pouce, soulevez le couvercle des piles comme indiqué par la flèche.
2. Introduisez deux piles 1,5 V (R-6 format "AA"). Veillez à ce que les bornes \oplus/\ominus des piles correspondent aux repères \oplus/\ominus dans le compartiment.
3. Remettez le couvercle des piles.

Note:

- Enlevez les piles si elles sont faibles ou si la télécommande est inutilisée pendant une longue période.
- Ne mélangez pas d'anciennes piles avec de nouvelles.
- Une insertion incorrecte des piles peut endommager la télécommande.

Télécommande

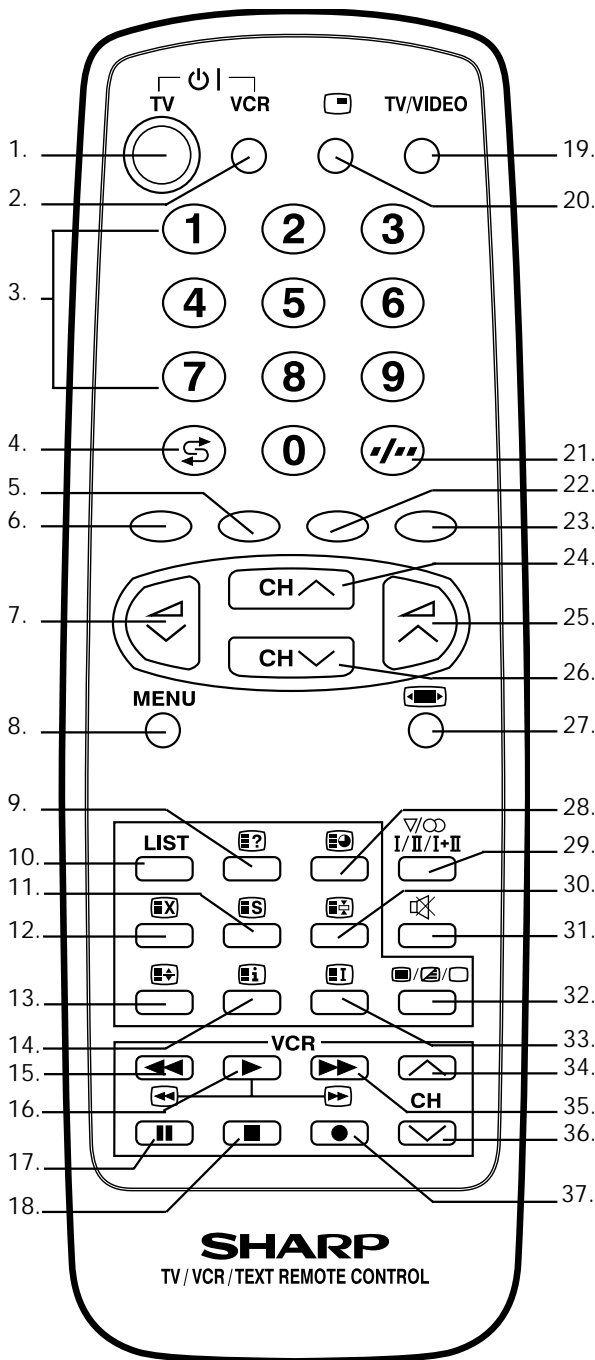

- | | |
|----------------------|--|
| TV | 1. Touche Veille (TV) |
| Vidéo | 2. Bouton d'alimentation (Magnétoscope) |
| TV | 3. Touches numérotées de 0 à 9 |
| | 4. Touche Flash-back |
| Télétexte | 5. Touche VERTE |
| | 6. Touche ROUGE |
| TV | 7. Touche Volume - |
| | 8. Touche MENU |
| Télétexte | 9. Touche REVEAL (Afficher) |
| | 10. Touche LISTE |
| | 11. Touche STORE (Memoriser) |
| | 12. Touche CANCEL (Annuler) |
| | 13. Touche HALF PAGE (Demi-page) |
| | 14. Touche Reset (Réinitialisation) |
| TV | 14. Sous-titres/ Aide |
| Vidéo | 15. Rembobiner/recherche arrière d'images |
| | 16. Touche Lecture |
| | 17. Touche pause/image fixe |
| | 18. Touche Arrêt |
| TV | 19. Touche TV/VIDEO |
| | 20. Touche double fenêtre |
| | 21. Touche Entrée simple/double |
| Télétexte | 22. Touche JAUNE |
| | 23. Touche BLEUE |
| TV | 24. Touche Chaîne + |
| | 25. Touche volume + |
| | 26. Touche Chaîne - |
| | 27. Sélecteur de mode large |
| TV /Télétexte | 28. Touche HORLOGE |
| TV | 29. Touche de mode Son |
| Télétexte | 30. Touche HOLD (GARDER) |
| TV | 31. Touche de Son muet |
| Télétexte | 32. Touche TEXT/MIX/PICTURE (Texte/Mixte/Image) |
| | 33. Touche INDEX |
| TV | 33. Touche Guide électronique des programmes (EPG) |
| Vidéo | 34. Touche Chaîne + (Magnétoscope) |
| | 35. Avance rapide/recherche avant d'images |
| | 36. Touche Chaîne - (Magnétoscope) |
| | 37. Touche Enregistrement |

FRANÇAIS

Note spéciale

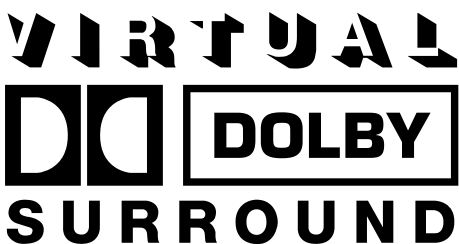

Ce téléviseur est équipé d'un VIRTUAL DOLBY SURROUND PROCESS.

Fabriqué sous la licence des Laboratoires Dolby.

"Dolby", "Pro Logic", ainsi que le symbole double D sont des marques déposées des Laboratoires Dolby.

Commandes et prises

AVANT TV

1. Bouton de mise sous/hors tension
2. Voyant d'alimentation
3. Capteur de la télécommande
4. Clapet

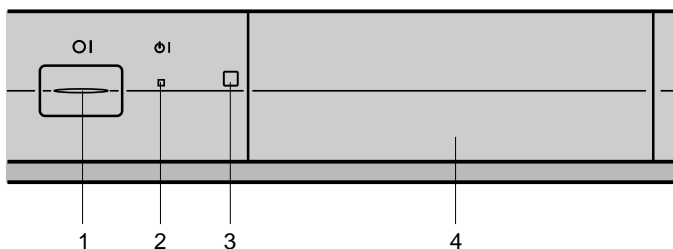

COMMENT OUVRIR LE CLAPET

Appuyer sur le haut du volet pour l'ouvrir.

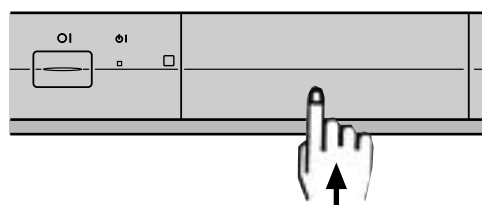

Derrière le clapet

5. Touche volume (-)
6. Touche volume (+)
7. Sélecteur de programme (Postérieur)
8. Sélecteur de programme (Antérieur)
9. Entrée S-vidéo
10. Entrée Vidéo (PAL/SECAM/NTSC)
11. Entrée audio (gauche)
12. Entrée audio (droite)
13. Prise casque audio (3,5mm Ø, 16-600 ohms)

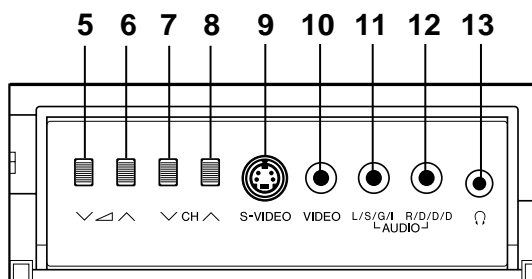

ARRIERE TV

Entrée/sortie à 21 broches

1. Audio/Vidéo à 21 broches (AV-2)
Avec entrée vidéo
PAL/SECAM/NTSC
2. Audio/Vidéo à 21 broches (AV-1)
Avec entrée vidéo
PAL/SECAM/NTSC/S-vidéo et
signal de commande LIAISON AV
3. Prise péritel (RGB) à 21 broches
Avec entrée vidéo
PAL/SECAM/NTSC

Entrée RF

4. Prise d'antenne

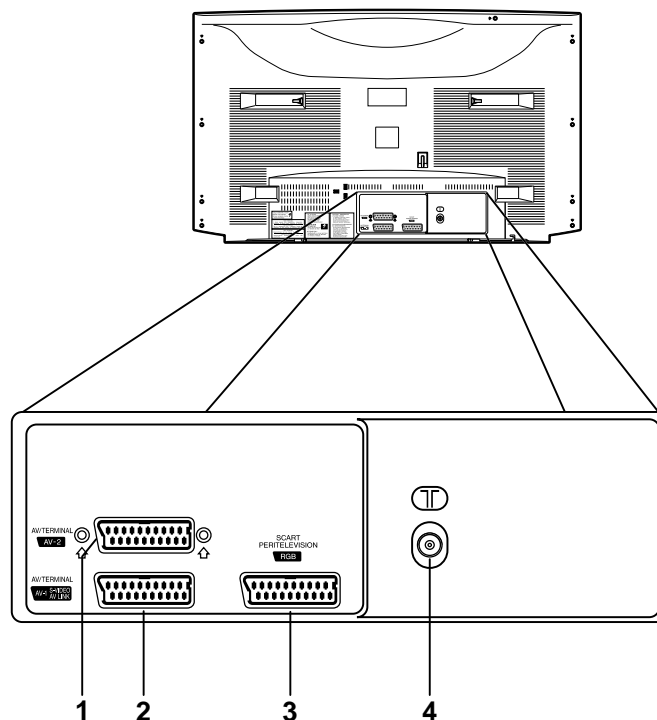

Connexions classiques

Raccordement à l'antenne - Téléviseur uniquement -

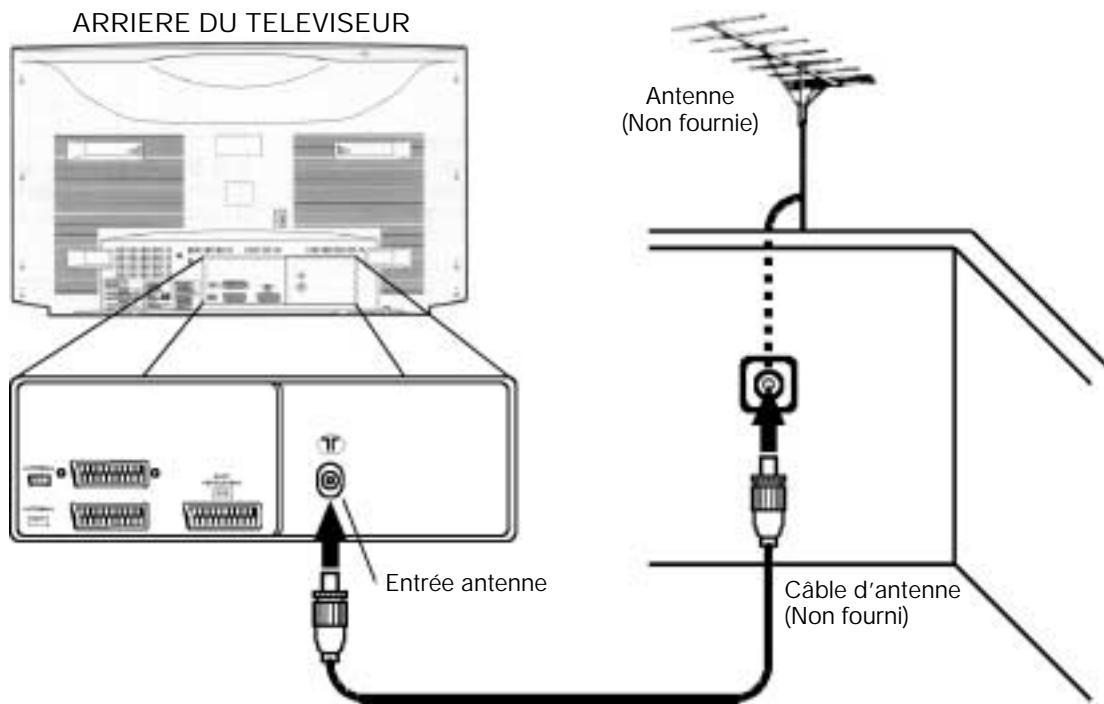

Raccordement à l'antenne - Magnétoscope et téléviseur -

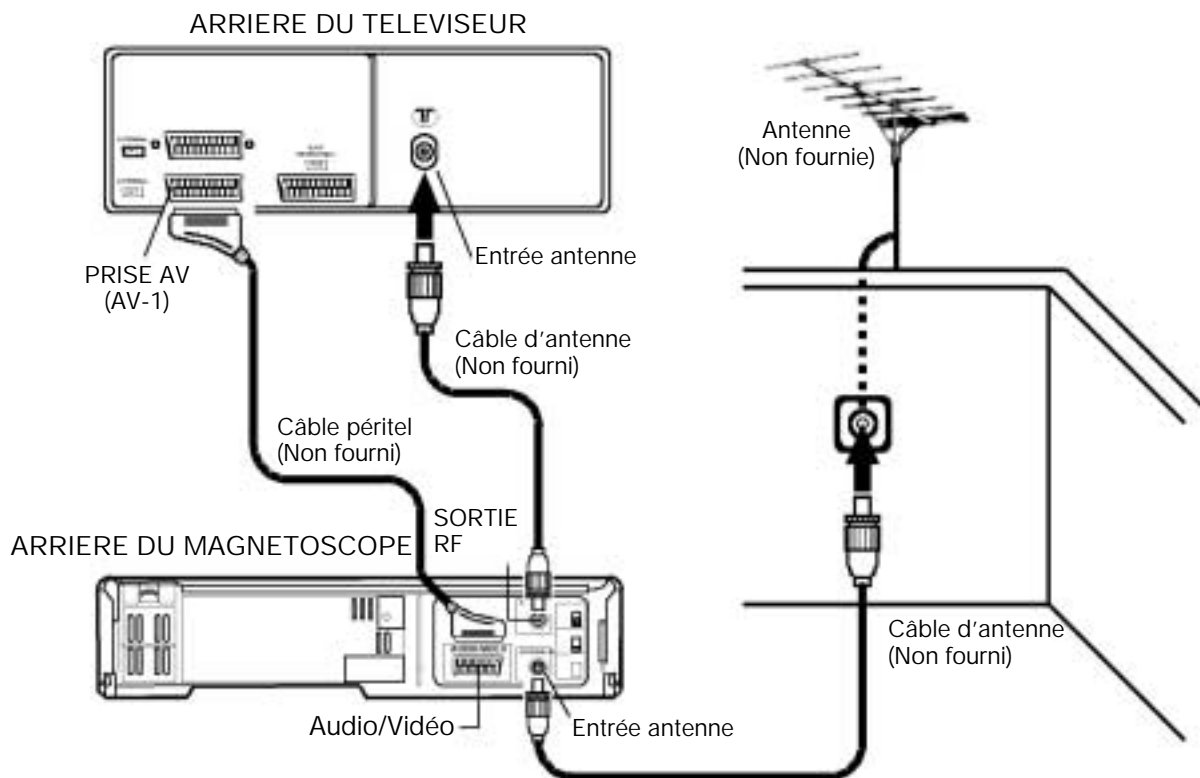

REMARQUE : Consultez le mode d'emploi de votre magnétoscope pour plus d'informations.

Connexions classiques (Suite)

Connexions - téléviseur, lecteur DVD, DECODEUR et MAGNETOSCOPE -

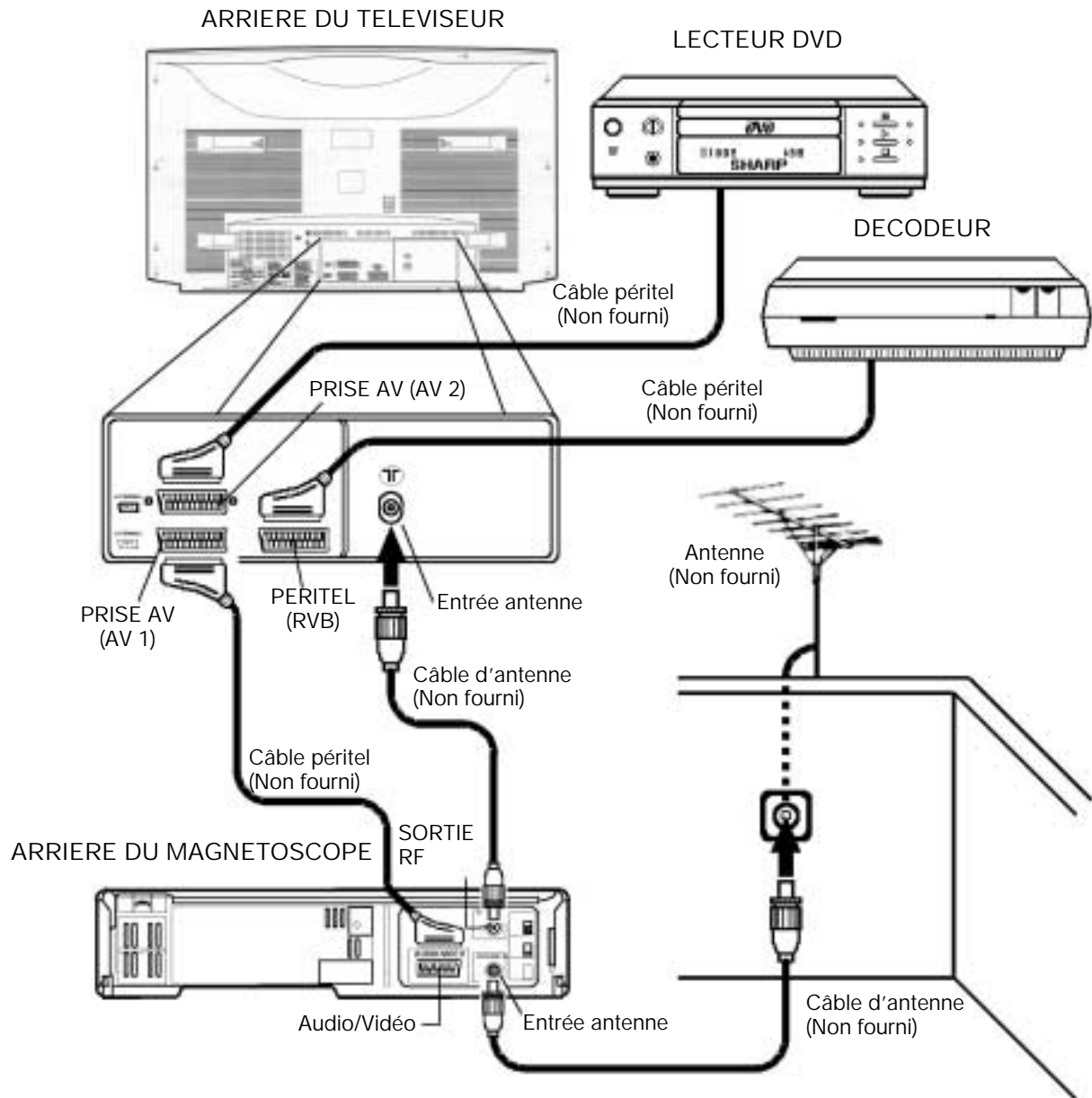

Remarque : Consultez le mode d'emploi de votre lecteur DVD, décodeur et magnétoscope pour plus d'informations.

Connexions classiques (Suite)

Connexions - téléviseur, lecteur DVD et décodeur numérique -

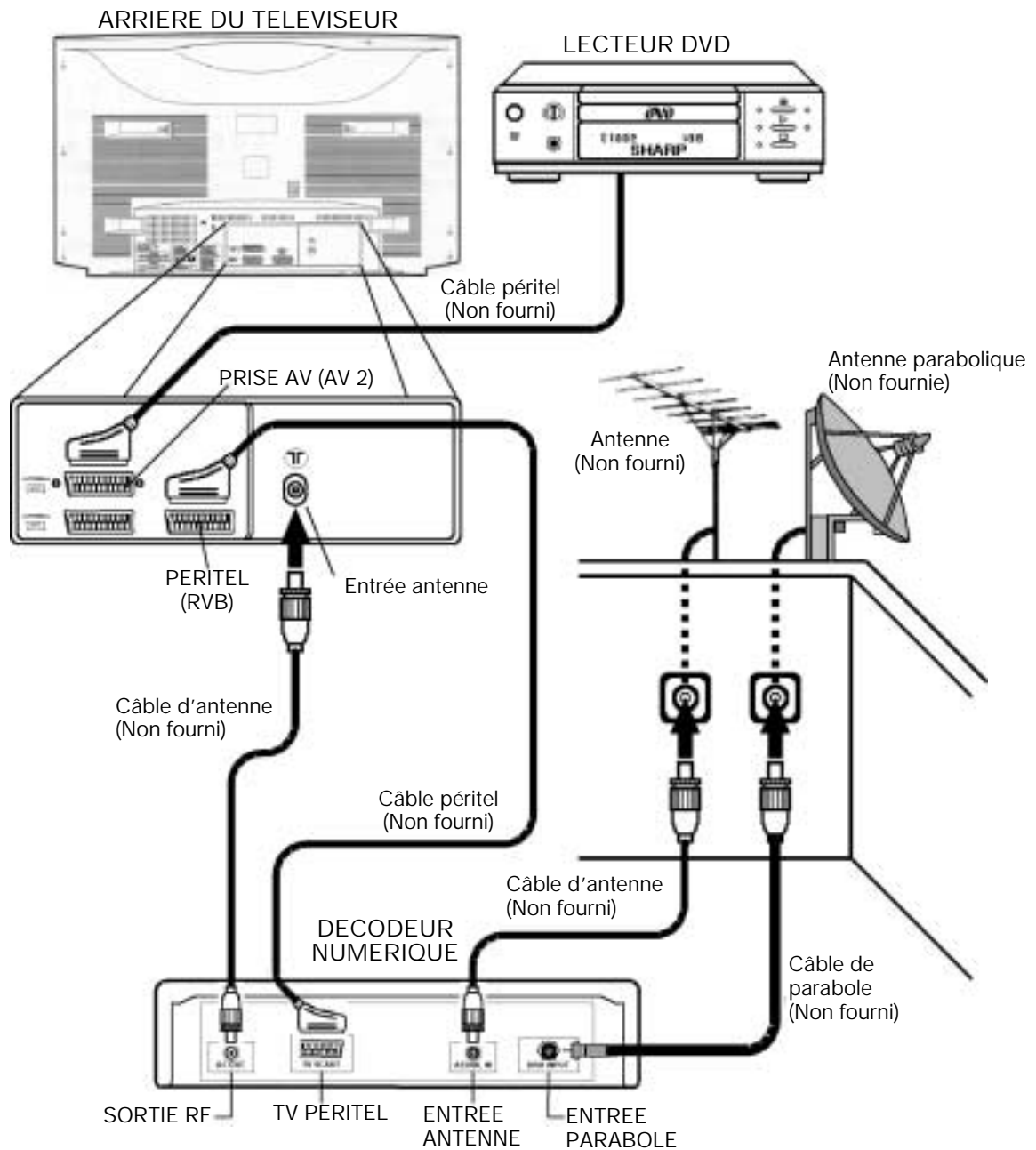

Remarque : Consultez le mode d'emploi de votre lecteur DVD et de votre décodeur numérique pour plus d'informations.

Connexions classiques (Suite)

Connexions - téléviseur, lecteur DVD, magnétoscope et décodeur numérique -

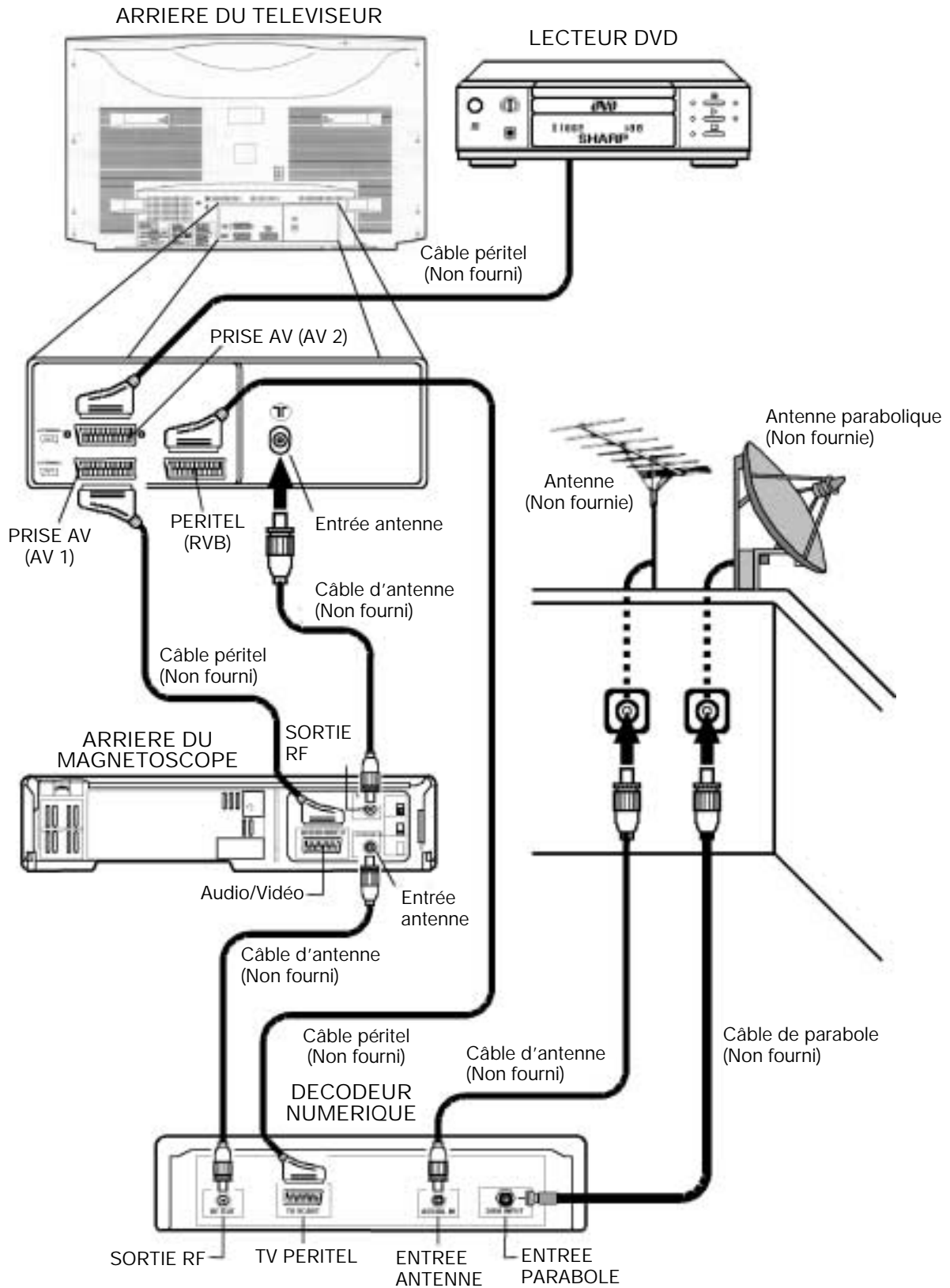

Remarque : Consultez le mode d'emploi de votre lecteur DVD, magnétoscope et décodeur numérique pour plus d'informations.

Connexions classiques (Suite)

Raccordement à l'avant - téléviseur et caméscope -

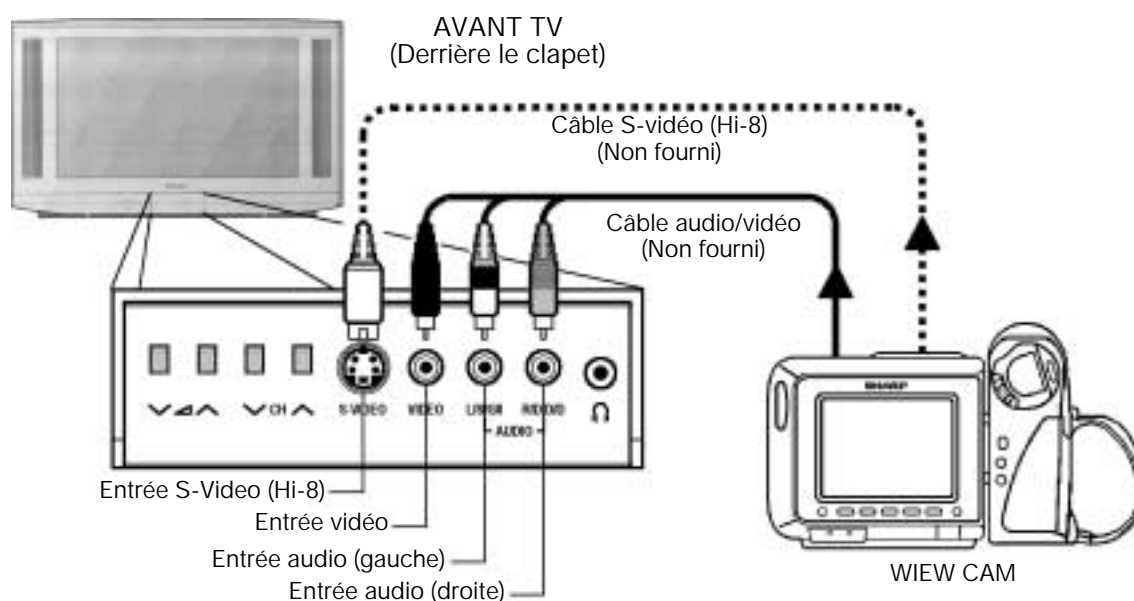

Remarque : Consultez le mode d'emploi de votre caméscope pour plus d'informations.

Raccordement - Câble d'alimentation du téléviseur au secteur 220 ~ 240 V -

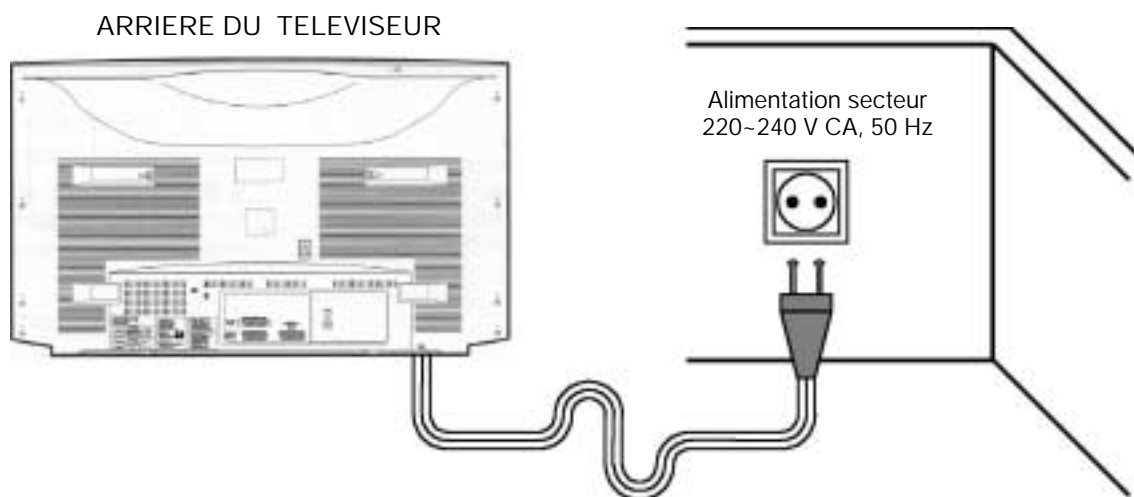

Installation automatique

Système d'installation automatique

Votre téléviseur est doté d'un Système d'installation automatique qui facilite l'installation.

Ce nouveau système est activé lorsque vous mettez votre téléviseur sous tension pour la première fois.

REMARQUE : Vous ne devez pas effectuer cette procédure si elle a déjà été réalisée dans l'établissement où vous avez acheté votre téléviseur. Si c'est le cas, allez à la section intitulée "Mise sous tension" (page 120).

Procédure :

1. Placer les piles dans la télécommande, comme illustré en page 110.
2. Raccorder la prise d'antenne à la prise d'entrée d'antenne à l'arrière de votre téléviseur, comme illustré en page 113.
3. Connecter le câble d'alimentation du téléviseur au secteur (220 ~ 240 V), comme illustré à la page 117.
4. Appuyer sur le bouton d'alimentation principal (○) à l'avant du téléviseur, pour démarrer l'"INSTALLATION AUTOMATIQUE". Le voyant d'alimentation rouge s'allume.
5. Le message "AUTO INSTALLATION (Installation automatique)" s'affiche à l'écran avec une liste de langues.

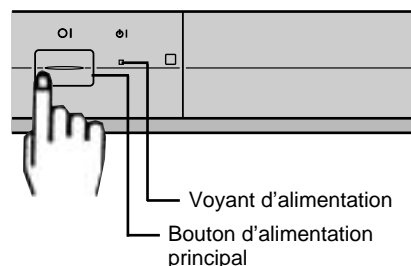

Langue

6. Appuyer sur les touches / / pour sélectionner la langue des menus.
7. Appuyer sur la touche BLEUE pour confirmer et afficher une liste de pays.



Pays

8. Appuyer sur les touches / pour sélectionner le pays.
 - 8.1 Si vous sélectionnez les pays sauf FRANCE et ROYAUME-UNI, le téléviseur effectue une recherche par système B/G.
 - 8.2 Si vous sélectionnez FRANCE, le téléviseur effectue une recherche d'abord par système L/L' et ensuite par système B/G.
 - 8.3 Si vous sélectionnez ROYAUME-UNI, le téléviseur effectue une recherche par système I.
9. Appuyer sur la touche BLEUE pour confirmer.



VCR

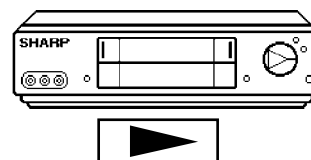

Recherche

- Le téléviseur est prêt à présélectionner automatiquement toutes les chaînes locales pour vous.
- Si le téléviseur est utilisé avec un magnétoscope, mettre le magnétoscope sous tension et passer une cassette enregistrée.

10. Appuyez sur une touche quelconque de la télécommande du téléviseur et suivez les instructions à l'écran, pour démarrer la programmation automatique des chaînes.





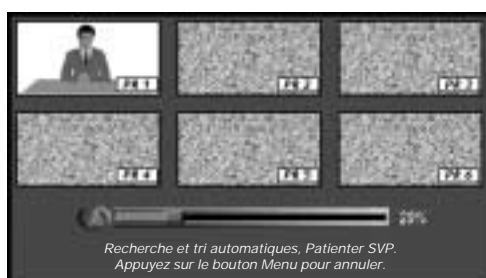

Le téléviseur effectuera les étapes suivantes de manière automatique et séquentielle :

Système de classement automatique des chaînes (ACSS) : Le téléviseur RECHERCHE LES FREQUENCES, mémorise les chaînes trouvées et les classe (suivant des critères techniques) du Pr-01 du téléviseur à un maximum de 99 programmes.

Remarque : Il faut parfois plusieurs minutes à ce processus de réglage pour effectuer l'opération. Si vous devez répéter l'"INSTALLATION AUTOMATIQUE", se reporter à -Réglage des chaînes- (page 143).





Programmes mémorisés : Lorsque le téléviseur a terminé la recherche automatique, le menu "Programmes mémorisés" s'affichera à l'écran avec une liste des chaînes qui ont été mémorisées avec les options disponibles :

- Sélectionner le programme à modifier → / 
- "EDITER NOM" → Touche ROUGE 
- "TRIER" → Touche VERTE 
- "SUPPRIMER" → Touche VERTE 
- Quitter → Touche MENU  ou touche BLEUE .

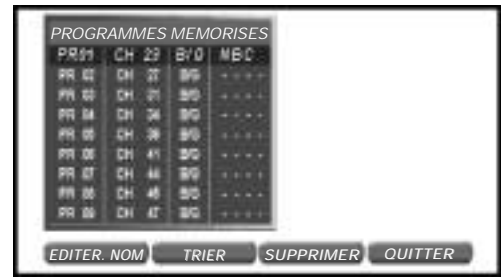
Menu Programmes mémorisés









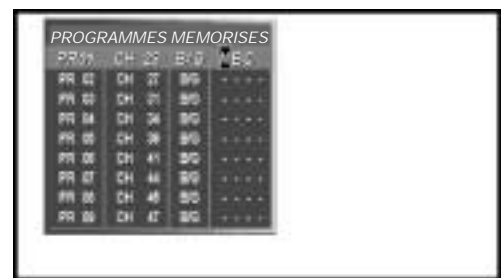

Ces options vous permettent d'organiser les vraies chaînes (CH **) mémorisées dans les programmes (Pr 01 ... 99) et de les classer suivant votre choix.

- Sélectionner un programme à éditer.
Utiliser cette option pour sélectionner un programme dans la liste. A chaque pression sur  ou , la chaîne mémorisée s'affichera et restera sélectionnée dans la liste par le biais d'un arrière-plan bleu marine.







Mode "EDITER NOM"

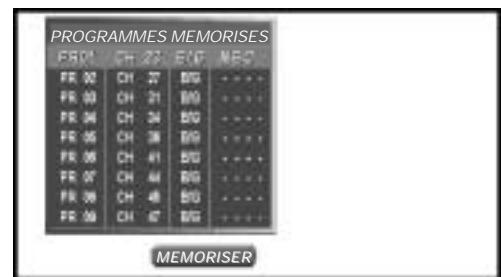

- Mode "EDITER NOM" (changement de nom)
Utiliser cette option pour donner un nom de quatre caractères aux chaînes ou pour changer celui qui apparaît sur certaines chaînes, de la manière suivante :
 - Sélectionner la chaîne à l'aide des touches de curseur +/- /  (marqué par un arrière-plan bleu marine).
 - Appuyer sur la touche ROUGE  pour afficher le mode "EDITER NOM".
 - Appuyer sur les touches de curseur +/- /  pour modifier la première lettre. Les lettres A à Z, un espace et les chiffres 0 à 9 s'afficheront successivement. Certains noms de stations de télédiffusion, telles que BBC1 ou ITV, sont déjà intégrés dans le téléviseur et s'affichent dans l'alphabet pour faciliter cette tâche.
 - Appuyer sur la touche  pour modifier la position du curseur et sur les touches /  pour changer les lettres (répéter cette action pour les autres lettres).
 - Une fois le quatrième caractère inséré, appuyer sur la touche  pour quitter l'option Modifier nom.







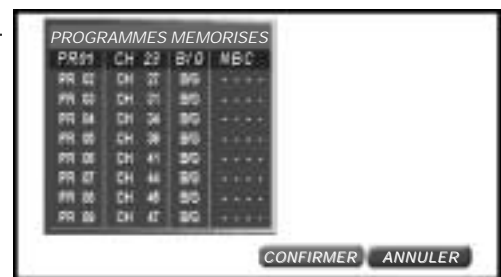

Mode "TRIER"



- Mode "TRIER" (classement des chaînes)
Utiliser cette option pour classer les chaînes (CH) parmi les programmes (Pr) de votre choix, comme suit :
 - Sélectionner le programme (Pr) que vous désirez changer à l'aide des touches de curseur +/- /  (marqué par un arrière-plan bleu marine).
 - Appuyer sur la touche VERTE  pour voir le mode "TRIER".
 - Appuyer sur les touches de curseur +/- /  pour déplacer la chaîne (CH) vers la position désirée (Pr).
 - Appuyer sur la touche VERTE  pour terminer.

Mode "SUPPRIMER"



- Mode "SUPPRIMER" (suppression des chaînes)
Utiliser cette option pour annuler des programmes mal réglés ou répétés.
 - Sélectionner le programme (Pr) que vous désirez supprimer à l'aide des touches de curseur +/- /  (marqué par un arrière-plan bleu marine).
 - Appuyer sur la touche JAUNE  pour afficher le mode "SUPPRIMER".
 - Appuyer de nouveau sur la touche JAUNE  pour supprimer la chaîne sélectionnée dans la liste au moyen de l'arrière-plan bleu marine  ou appuyer sur la touche BLEUE  pour annuler.
- Quitter
Appuyer sur la touche MENU  ou touche BLEUE  pour quitter le menu.

1 SUPPRIMER : Lorsque vous supprimez une chaîne, les chaînes suivantes de la liste se réorganiseront automatiquement en remontant d'un programme (Pr), pour rétablir l'espace de la chaîne annulée (CH).

Mise sous tension

Bouton de mise sous/hors tension

Ce téléviseur mémorise le dernier Mode utilisé lorsqu'il est mis hors tension. Lors de la mise sous tension du téléviseur à l'aide du bouton d'alimentation principal (⓪), le voyant d'alimentation s'allume et le téléviseur rétablit le mode Veille ou le mode Programme, en fonction de son état lors de la mise sous tension.

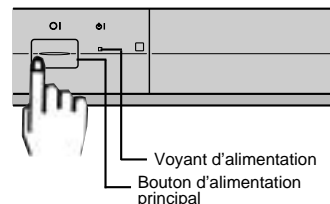

Touche marche-arrêt/Veille

Lorsque le téléviseur est en mode Veille, appuyer sur la touche Veille de la télécommande pour allumer le téléviseur (⓪ TV), ou l'une des quatre touches du téléviseur (▲ ▲ ▼, ▲ CH ▼). Le téléviseur passe du mode Veille au mode Programme, le voyant du son s'allume quelques instants et une image apparaît à l'écran. Appuyer à nouveau sur la touche Veille (⓪ TV) pour que le téléviseur repasse en mode Veille.

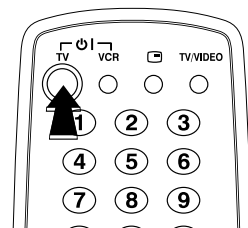

Minuterie d'extinction du fond bleu

Si du bruit apparaît en mode téléviseur ou magnétoscope, l'écran devient bleu. Le programmeur d'extinction du fond bleu s'engage ensuite et engagera automatiquement le téléviseur mode Veille après 15 minutes.

Numéro de canal réel (programmes télévisés hertziens/câblés)

Les stations de télévision ont des numéros de canal qui leur sont attribués (numéros de canal réel). Vous assignez votre propre numéro de chaîne à un canal réel et le mémoriser dans la mémoire de numéro de programme.

CANAL REEL CORRESPONDANT

	SYSTEME	SIGNAUX DE LA STATION	CANAL REEL NUMERO	SPECIALEMENT DISPONIBLE
V H F	L/L'	F-2 ~ F-4	CH 02 ~ CH 04	En France
		F-5 ~ F-10	CH 05 ~ CH 10	
	B/G	E-2 ~ E-4	CH 02 ~ CH 04	En Italie
		E-5 ~ E-12	CH 05 ~ CH 12	
		A ~ H	CH 13 ~ CH 20	
	I	IR-1(A) ~ IR-9(J)	CH-01 ~ CH-09	Au Royaume-Uni
	D/K	E-2 ~ E-4	CH 02 ~ CH 04	
E-5 ~ E-12		CH 05 ~ CH 12		
R-I ~ R-XII		CH 71 ~ CH 82		
UHF	L/L'	F-21 ~ F-69	CH 21 ~ CH 69	In France
	B/G	E-21 ~ E-69	CH 21 ~ CH 69	In United Kingdom
	I	I-21 ~ I-69	CH-21 ~ CH-69	
	D/K	E-21 ~ E-69	CH 21 ~ CH 69	
C A T V	L/L'	B ~ Q	CC 01 ~ CC 16	En France
		17 ~ 60	CC 17 ~ CC 60	
		61 ~ 74	CC 61 ~ CC 74	
	B/G	M1/S1 ~ M10/S10	CC 01 ~ CC 10	Aux Pays-Bas
		U-1/S-11 ~ U-10/S-20	CC 11 ~ CC 20	
		S-21 ~ S-41	CC 21 ~ CC 41	
		M1 ~ M7	CC 42 ~ CC 48	
		B1 ~ B7	CC 49 ~ CC 55	
	S'1/S21 ~ S'5/S25	CH 75 ~ CH 79	En Suisse	
	I	M1/S1 ~ M10/S10	CC-01 ~ CC-10	Au Royaume-Uni
U-1/S-11 ~ U-10/S-20		CC-11 ~ CC-20		
S-21 ~ S-41		CC-21 ~ CC-41		
		CC-42 ~ CC-63		
		CC-64 ~ CC-68		
D/K	E-1 ~ E-41	CC 01 ~ CC 41		





Structures des menus

■ Menu Principal

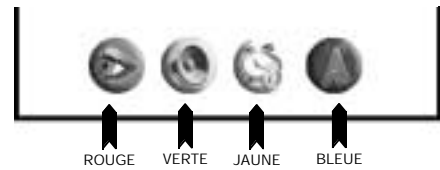
En appuyant deux fois sur la touche MENU 

Menu Principal



Menu Principal	Options / Fonctions			
 REGLAGES D'IMAGE (Touche ROUGE) →	NIVEAUX : MODE D'IMAGE : USINE / CINEMA / CINEMA PLUS / LEGER / PERSONNEL / SPORT / RICHE / FILMS, CONTRASTE, COULEUR, LUMINOSITE, NETTETE			
	100 HZ : FILTRE EN PEIGNE, REDUCTEUR DU BRUIT, PROGRESS., GAMMA DIGITAL, SVM, LTI/CTI, BLACK STRETCHER			
	AVANCE : CONTRASTE OSD, REGLAGE DE TEINTE, REGLAGE DE TEINTE NTSC, ROTATION, MODE ECO			
	EFFETS : AFFICHAGE CHAINES, ZOOM IMAGE			
 REGLAGES AUDIO (Touche VERTE) →	EFFETS : MODE AUDIO : NORMAL, DOLBY VIRTUEL, PANORAMA, EFFET SPATIAL			
	NIVEAUX	NORMALISER	EGALISEUR	STEREO
	NIVEAUX HAUT-PARLEURS : VOLUME, BALANCE, LOUDNESS, CORRECTION AUTO DU VOLUME, REDUCTEUR DE BRUIT, GRAVES DYNAMIQUES.	Revenir aux réglages audio définis en usine	CLASSIC, JAZZ, POP, CONCERT, SPORT, PERSONNEL 100 Hz, 330 Hz, 1 KHz, 3,3 KHz, 10 KHz	PRISE HAUT-PARLEURS, PRISE CASQUE AUDIO, PRISE AV, IDENTIFICATION
	NIVEAUX CASQUE AUDIO : VOLUME, BALANCE, MODE LOUDNESS, GRAVES, AIGUES.			
NIVEAUX EXTERNES : VOLUME PERITEL, VOLUME AV				
 REGLAGE D'AUTRES FONCTIONS (Touche jaune) →	MINUTERIE : HEURE ACTUELLE / MISE SOUS TENSION PROGRAMMEE A, ETAT MINUTERIE D'EXTINCTION / AIDE			
	VERROUILLAGE PARENTAL		DEMO	LIAISON AV
	NUMERO SECRET		NORMAL, INSTALLATION AUTOMATIQUE UNIQUEMENT	FIN, DEBUT, PROGRAM., TEMPO./VCR
	VERROUILLER TOUT	VERROUILLER PROGRAMME		
SOURCE, TYPE DE PROTECTION, DEBUT, FIN	PROGRAMME, TYPE DE PROTECTION, DEBUT, FIN	Supprimer tous les réglages de la fonction VERROUILLAGE PARENTAL.		
 INSTALLATION ET REGLAGE (Touche BLEUE) →	PROGRAMME : 01-99 TYPE DE CHAINE : ANTENNE / CABLE SYSTEME : B/G, D/K, I, L/L' NUMERO DE CHAINE : (CANAL REEL) MODE : TV / VIDEO / SAUT RECHERCHE (Réglage de fréquence) REGLAGE FIN			
	INSTALLATION		EDITER	
	Pour répéter l' "INSTALLATION AUTOMATIQUE" Langue des menus Pays Programmation automatique des chaînes		EDITER NOM (changement de nom) TRIER (classement des chaînes) SUPPRIMER (supprimer les chaînes)	







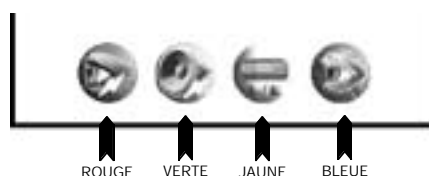

Structures des menus (Suite)

■ Menu RAPIDE

En appuyant une seule fois sur la touche MENU .





















Menu RAPIDE



Menu RAPIDE	Touche	Fonctions	Quitter
 MODE IMAGE	Appuyer sur la touche ROUGE plusieurs fois	Niveaux d'image prédéterminés : USINE / CINEMA / CINEMA PLUS / LEGER / PERSONNEL / SPORT / RICHE / FILMS.	MENU 
 EGALISEUR SONORE	Appuyer sur la touche VERTE plusieurs fois	Egalisations du son prédéfinies : PERSONNEL / CLASSIQUE / JAZZ / POP / CONCERT / SPORT.	MENU 
 CONTROLE LIAISON AV	Appuyer sur la touche JAUNE	Enregistrer ce que vous voyez sur le magnétoscope au moyen du système LIAISON AV, raccordé au téléviseur par la prise AV-1 : DEBUT / ARRET d'enregistrement.	MENU 
 PAUSA IMAGE	Appuyer sur la touche BLEUE	Dans ce mode, le téléviseur gèle l'image : PAUSA IMAGE ON / PAUSA IMAGE OFF.	MENU 

■ Fonction Mode LARGE

En appuyant plusieurs fois sur la touche de mode Large .

Options	Fonction	Options	Touche	Fonction / Réglages
AUTO (Automatique)	Lorsque le téléviseur reçoit le code VPS du format d'origine, il adapte les dimensions automatiquement.	QUITTER	BLEUE	Pour vider l'écran d'affichage
PANORAMA	Adapte l'image diffusée au format 16:9 sans changer le centre de vision.	DEFILEMENT V. 		Défilement vertical : BAS  / HAUT 
		TAILLE V. 		Taille verticale : ETROIT  / LARGE 
		NORMAL.	JAUNE	Pour revenir au défilement et à la taille verticaux normaux
		QUITTER	BLEUE	Pour vider l'écran d'affichage
PLEIN ECRAN	Vous adaptez le format d'image 16:9 tout en étirant le centre de vision.	QUITTER	BLEUE	Pour vider l'écran d'affichage
NORMAL	Vous pouvez regarder des programmes au format 4:3	QUITTER	BLEUE	Pour vider l'écran d'affichage
ZOOM 14:9	Adapte les films cinémas diffusés en 14:9 au mode 14:9.	DEFILEMENT V. 		Défilement vertical : BAS  / HAUT 
		TAILLE V. 		Taille verticale : ETROIT  / LARGE 
		NORMAL.	JAUNE	Pour revenir au défilement et à la taille verticaux normaux
		QUITTER	BLEUE	Pour vider l'écran d'affichage
CINEMA	Adapte les films cinémas diffusés en 16:9 au mode 16:9.	DEFILEMENT V. 		Défilement vertical : BAS  / HAUT 
		TAILLE V. 		Taille verticale : ETROIT  / LARGE 
		NORMAL.	JAUNE	Pour revenir au défilement et à la taille verticaux normaux
		QUITTER	BLEUE	Pour vider l'écran d'affichage

Fonctionnement du téléviseur

Sélection de chaînes

Ⓐ Touches de sélection de chaîne

Sélectionner le numéro de programme que vous voulez voir, à l'aide des touches de sélection de chaîne .

L'activation de ces touches fait apparaître la liste des chaînes.

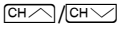
Appuyer de nouveau sur  pour sélectionner une autre chaîne.

Remarque : Les chaînes en mode SAUT ne peuvent être affichées avec ces touches. Utiliser les touches numériques pour afficher ces canaux.



Ⓑ Touche à simple/double entrée

Cette touche permet de sélectionner l'entrée du numéro de chaîne à un ou deux chiffres.

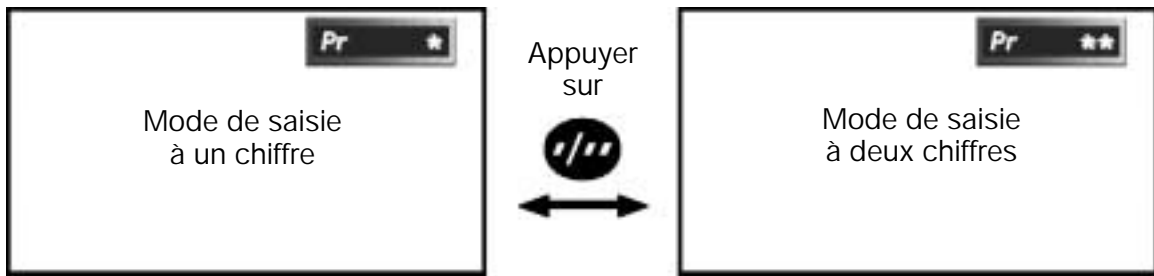

Ⓒ Touches numérotées de 0 à 9

Vous pouvez sélectionner les chaînes à l'aide des touches numérotées de 0 à 9 de la télécommande. Pour une entrée à un ou deux chiffres, voir la section B ci-dessus.

Ⓓ Touche Flash-back

Appuyez sur cette touche pour basculer de la chaîne en cours à la chaîne précédente, et vice versa. Cette fonction est uniquement disponible dans le mode de sélection des programmes. Autrement dit, pas lorsque les prises AV sont utilisées.

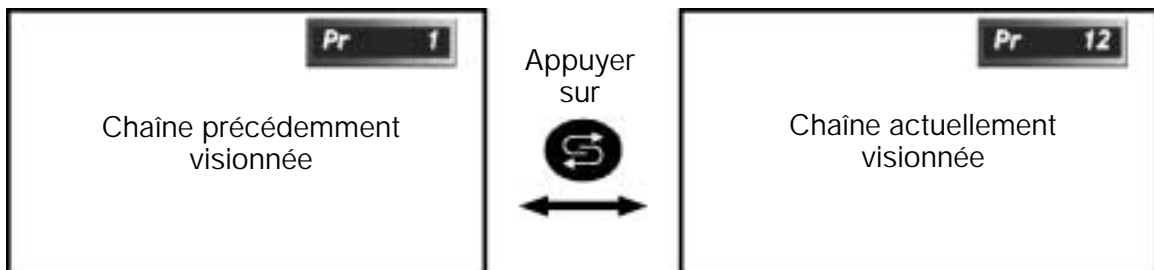

Réglages de l'image

La qualité de l'image est réglable dans ce menu.

■ Mode d'image (Menu RAPIDE)

1. Appuyer une seule fois sur la touche MENU ● pour voir le menu RAPIDE.
2. Appuyer plusieurs fois sur la touche ROUGE ◯ pour sélectionner un niveau d'image prédéterminé :
USINE, CINEMA, CINEMA PLUS, LEGER, PERSONNEL, SPORT, RICHE ou FILMS.

Pour régler l'option PERSONNEL, voir - Menu NIVEAUX -.

3. Appuyer sur la touche MENU ● pour fermer le menu RAPIDE.

■ Niveaux d'image

1. Appuyer deux fois sur la touche MENU ● pour voir le Menu PRINCIPAL.
2. Appuyer sur la touche ROUGE ◯ pour sélectionner le Menu NIVEAUX d'image.

Menu NIVEAUX d'image

3. Appuyer sur les touches de curseur HAUT/BAS [CH↑]/[CH↓] pour sélectionner un paramètre dans la liste :
MODE D'IMAGE, CONTRASTE, COULEUR, LUMINOSITE ou NETTETE.
Le point rouge indique le paramètre sélectionné.
4. Régler la qualité d'image selon vos préférences à l'aide des touches de curseur GAUCHE/DROITE [←]/[→].

Sélectionner MODE D'IMAGE pour régler l'image selon un niveau d'image prédéterminé :
USINE, CINEMA, CINEMA PLUS, LEGER, PERSONNEL, SPORT, RICHE ou FILMS.

Sélectionner USINE si vous désirez revenir aux niveaux vidéo réglés par défaut.

Sélectionner PERSONNEL, afin de récupérer le niveau vidéo (contraste, couleur, luminosité et netteté) que vous aviez ajusté la dernière fois. Chaque fois que vous modifiez l'un de ces réglages, il est mémorisé automatiquement dans l'option "PERSONNEL" de "MODE D'IMAGE".

Ce menu permet de passer aux menus suivants :

Appuyer sur la touche VERTE ◯ pour afficher le menu 100 HZ.

Appuyer sur la touche JAUNE ◯ pour afficher le menu AVANCE.

Appuyer sur la touche BLEUE ◯ pour afficher le menu EFFETS.

Appuyer sur la touche Aide [E] pour afficher le menu d'aide interactive.

5. Appuyer sur la touche MENU ● pour fermer le menu IMAGE.

Menu RAPIDE







Menu PRINCIPAL

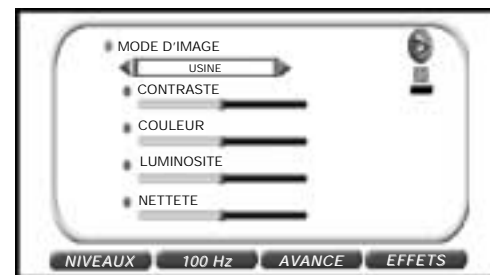

Menu NIVEAUX d'image



Menu 100 Hz

1. Appuyer sur les touches de curseur HAUT/BAS / pour sélectionner :
FILTRE EN PEIGNE, REDUCTEUR DE BRUIT, PROGRESS., GAMMA DIGITAL, SVM, LTI/CTI ou BLACK STRETCHER.
2. Appuyer sur les touches de curseur GAUCHE/DROITE / pour sélectionner ON / OFF / AUTO / etc.

Sélectionner FILTRE EN PEIGNE pour réduire les interférences de couleurs dans les images avec de fins détails, et pour améliorer ainsi la netteté de l'image (ON / OFF).

Sélectionner REDUCTEUR DE BRUIT pour réduire le bruit lors de la réception d'un signal faible et améliorer la qualité d'image (OFF, MOYEN, HAUT ou AUTO).

Sélectionner PROGRESS. pour réduire le tremblement de l'image (NORMAL 100Hz, NUMERIQUE 100Hz, AUTO 100 Hz ou PROGRESSIF 50Hz).

Sélectionner GAMMA DIGITAL pour augmenter la luminosité de la partie sombre de l'image (OFF, BAS, MOYEN ou HAUT).

Sélectionner SVM (Scan Velocity Modulator) pour modifier la résolution de l'image (OFF ou ON).

Sélectionner LTI/CTI (Luminance / Chrominance Transient Improvement) pour améliorer la transition de luminance et de chrominance de l'image (ON / OFF).

Sélectionner BLACK STRETCHER (BLACK STRETCHER) pour raccorder ou débrancher (ON/OFF) la compensation dynamique dans la zone sombre de l'image.

Ce menu permet de passer aux menus suivants :

Appuyer sur la touche ROUGE  pour afficher le menu NIVEAUX.





Appuyer sur la touche JAUNE  pour afficher le menu AVANCE.

Appuyer sur la touche BLEUE  pour afficher le menu EFFETS.

Appuyer sur la touche Aide  pour afficher le menu d'aide interactive.

3. Appuyer sur la touche MENU  pour fermer le menu 100 Hz.

Menu AVANCE

1. Appuyer sur les touches de curseur HAUT/BAS / pour sélectionner un paramètre dans la liste : contraste OSD, réglage de teinte, réglage de teinte NTSC, rotation ou mode ECO.
Le point rouge indique le paramètre sélectionné.
2. Appuyer sur les touches de curseur GAUCHE/DROITE / pour ajuster la qualité d'image selon vos préférences.

Sélectionner le contraste OSD pour ajuster le niveau de contraste des menus d'affichage sur écran.

Sélectionner Réglage de teinte pour ajuster la couleur de peau désirée (Froid ou Chaud).

Sélectionner Réglage de teinte NTSC pour ajuster la couleur de peau (Vert ou Rouge) pendant la réception du signal NTSC.

Sélectionner Rotation pour faire tourner l'image jusqu'à ce que les lignes soient parfaitement horizontales.

Sélectionner le mode ECO "On" pour atténuer le contraste dans les zones excessivement blanches de l'image.

Ce menu permet de passer aux menus suivants :

Appuyer sur la touche ROUGE  pour afficher le menu NIVEAUX.

Appuyer sur la touche VERTE  pour afficher le menu 100 HZ.

Appuyer sur la touche BLEUE  pour afficher le menu EFFETS.

Appuyer sur la touche Aide  pour afficher le menu d'aide interactive.

3. Appuyer sur la touche MENU  pour fermer le menu AVANCE.

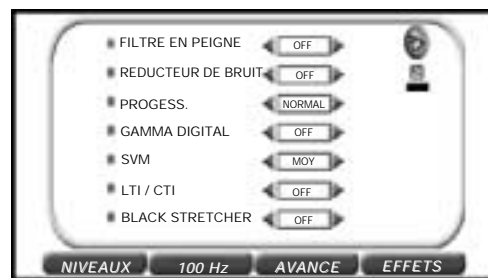

Menu 100 Hz

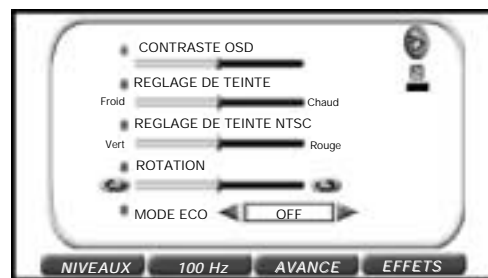

Menu AVANCE



Menu EFFETS

- Appuyer sur les touches de curseur HAUT/BAS / pour sélectionner un paramètre dans la liste : AFFICHAGE CHAÎNES ou ZOOM IMAGE.
Le point rouge indique le paramètre sélectionné.
- Appuyer sur la touche BLEUE  pour activer la fonction.

Menu EFFETS

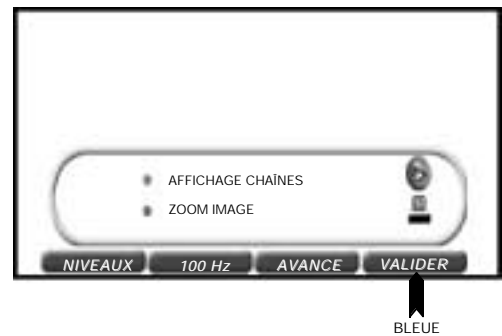



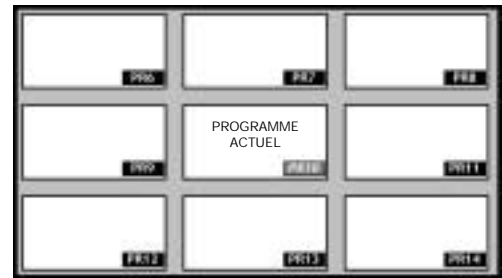

AFFICHAGE CHAÎNES

Dans ce mode, le téléviseur affiche 9 programmes simultanément en mode d'image fixe : 4 programmes après et 4 programmes avant le programme en cours, comme indiqué dans le schéma.
Pour sélectionner un programme (par ex. PR10), appuyer sur la touche MENU ● lorsque le téléviseur présente un  arrière-plan bleu.
Remarque : les chaînes en mode SAUT ne peuvent être affichées en mode AFFICHAGE CHAÎNES.

AFFICHAGE CHAÎNES



ZOOM IMAGE

Dans ce mode, vous pouvez agrandir l'image et, à l'aide des touches HAUT/BAS/GAUCHE/DROITE ///, vous pouvez vous rendre dans la partie souhaitée de l'image.
Appuyer sur la touche MENU ● ou touche BLEUE  pour restaurer l'image.

ZOOM IMAGE



■ Mode PAUSE IMAGE (arrêt sur image)

- Appuyer sur la touche MENU ● pour afficher le Menu RAPIDE.
- Appuyer sur la touche BLEUE  pour faire un arrêt sur image.
Dans ce mode, le téléviseur affiche deux fenêtres, la fenêtre principale en mode d'image fixe et la petite fenêtre en mode normal.
Chaque pression de la touche BLEUE, actualise l'image fixe.
- Appuyer sur la touche MENU ● pour quitter le Menu.

Menu QUICK (Rapide)



Mode PAUSE IMAGE

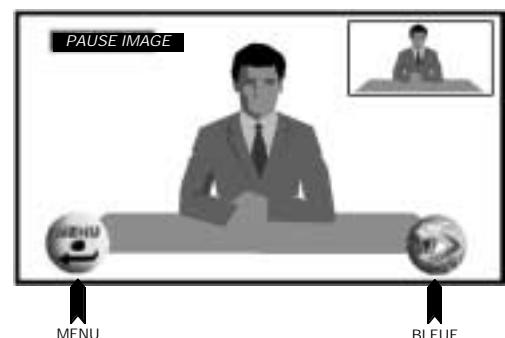

Mode Large

Ce menu vous permet de sélectionner la largeur de l'image :
 AUTO (Automatique), PANORAMA, PLEIN ECRAN, NORMAL, ZOOM
 14:9 ou CINEMA, en appuyant sur la touche Mode Large  .

A chaque pression sur la touche Mode Large, la largeur de l'image se modifie comme suit :

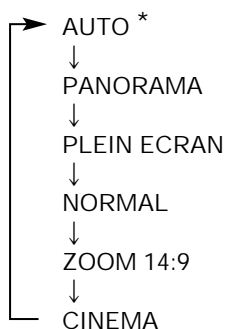

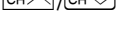

Lorsque vous sélectionnez : PANORAMA, ZOOM 14:9 ou CINEMA, 4 options apparaissent à l'écran :
 DEFILEMENT V, TAILLE V, NORMAL et QUITTER.

1. Appuyer sur les touches de curseur HAUT/BAS  pour sélectionner :

DEFILEMENT V ou TAILLE V.

Le point rouge indique le paramètre sélectionné.

- DEFILEMENT V. : Appuyer sur les touches de curseur GAUCHE/DROITE  pour ajuster le DEFILEMENT VERTICAL (BAS/HAUT).
- TAILLE V. : Appuyer sur les touches de curseur GAUCHE/DROITE  pour régler la TAILLE verticale (LARGE/ETROIT).

NORMAL : Appuyer sur la touche JAUNE  si vous souhaitez normaliser le DEFILEMENT et la TAILLE verticaux de l'image.

QUITTER : Appuyer sur la touche BLEUE  pour quitter le menu.

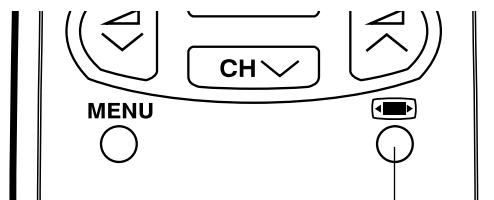

Touche MODE IMAGE

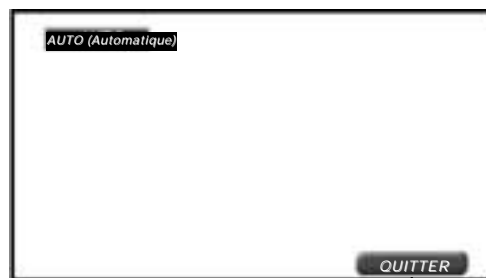

BLEUE

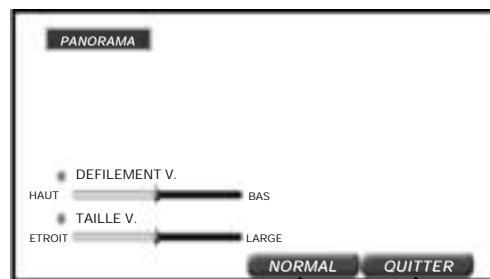

JAUNE

BLEUE

* Mode AUTO (code VPS)

Le signal VPS est envoyé par des stations de télédiffusion avec des informations concernant la taille originale.

Lorsque le téléviseur est en mode AUTO et capte le signal VPS, il modifie la taille automatiquement comme suit :

Lorsque le téléviseur reçoit le code VPS 16:9, il sélectionne CINEMA automatiquement.

Lorsque le téléviseur reçoit le code VPS 14:9, il sélectionne ZOOM 14:9 automatiquement.

Lorsque le téléviseur reçoit le code VPS 4:3, il sélectionne PANORAMA automatiquement.

Lorsque le téléviseur NE reçoit PAS de code VPS, le téléviseur sélectionne PANORAMA automatiquement.

Source extérieure : Lorsque vous regardez un programme via les prises Péritel AV-1 ou AV-2 et qu'il reçoit des informations au format 16:9 (via la broche de contrôle audio-vidéo), il sélectionne PLEIN ECRAN automatiquement.

Mode Wide (Large) (Informations de détail spéciales)

Informations de détail spéciales concernant PANORAMA, PLEIN ECRAN, NORMAL, ZOOM 14:9 et CINEMA (16:9).

4:3

16:9

PANORAMA

Le Mode Panorama adapte l'image télédiffusée au format 16:9 sans modifier le centre de vision. C'est particulièrement utile pour des programmes comme l'actualité lorsque le présentateur au centre de l'image doit être vu clairement.



PLEIN ECRAN

Le Mode PLEIN ECRAN vous permet d'adapter l'image au format 16:9 tout en étirant le centre de vision. Il s'agit d'un avantage, par exemple, lorsque vous regardez des compétitions sportives pour lesquelles il n'existe pas de véritable centre fixe de l'image.



NORMAL

Vous pouvez regarder des programmes au format 4:3 en basculant vers le mode Normal.



ZOOM 14:9

Adapte les films diffusés au format 14:9 au mode 14:9.





CINEMA (16:9)

Adapte les films diffusés au format 16:9 au mode 16:9, éliminant ainsi les bordures noires.



Double fenêtre

Avec la fonction Double fenêtre, vous pouvez visualiser deux images (A et B) en même temps en appuyant sur la touche Double Fenêtre . Par exemple : le signal de la prise d'antenne (image A) et le signal de l'autre appareil via l'une des prises d'entrée externes (image B).

1. Appuyer sur la touche Double Fenêtre  de manière répétée pour sélectionner un mode permettant de visualiser les deux images :

Mode "PIP" (Incrustation d'image) : image dans image.

Mode "POP" (Extraction d'image) : image hors de l'image.

Mode "PAP" (Image côte à côte) : image à côté de l'image.

Mode "PIP"



JAUNE
p21113

Mode "POP"

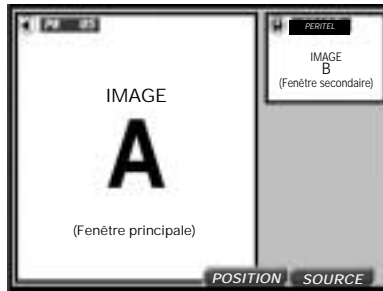

JAUNE
BLEUE

Mode "PAP"

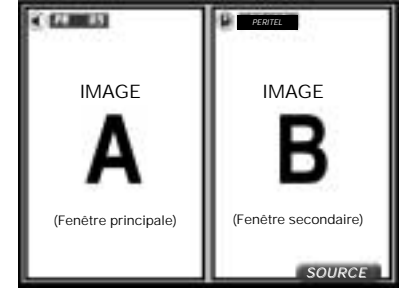

BLEUE

2. Appuyer plusieurs fois sur la touche JAUNE  pour modifier la position des fenêtres.

Remarques :

En mode "PIP", seule la position secondaire change de position.

En mode "POP", les deux fenêtres changent de position.

En mode "PAP", l'option de changement de position n'est pas disponible. Dans ce mode, la fenêtre principale se trouve toujours à gauche et la fenêtre secondaire à droite, quelle que soit la source des signaux visualisés.

Exemple de changement de position en mode "PIP"

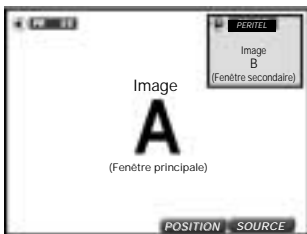

JAUNE

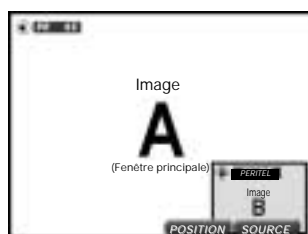

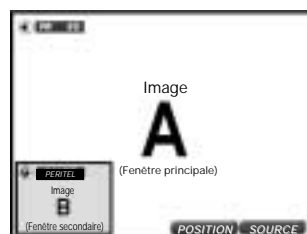

JAUNE

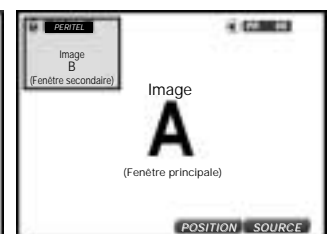

JAUNE





JAUNE

3. Appuyer plusieurs fois sur la touche BLEUE  pour sélectionner la source de signal de la fenêtre secondaire.
4. Appuyer sur la touche MENU  pour faire disparaître le menu de la fenêtre.

La reproduction du son dans le mode DOUBLE FENETRE :

- Le son correspondant à la fenêtre principale est reproduit via les haut-parleurs et le volume peut être ajusté en appuyant sur les touches de volume + / - .



- Le son correspondant à la fenêtre secondaire est reproduit via le casque audio et le volume peut être ajusté dans le menu NIVEAUX DU CASQUE AUDIO (Page 134).

- Les symboles haut-parleur / casque audio  /  apparaissent le long de chaque fenêtre pendant quelques secondes afin d'indiquer l'endroit où le son de chaque fenêtre est reproduit. Appuyer sur la touche numérique  pour revisualiser cette information plus tard.

Exception : lorsque les deux fenêtres affichent des images de deux entrées externes, le son de la fenêtre principale est reproduit via les haut-parleurs et le casque audio.

Autres opérations en mode DOUBLE FENETRE



■ Changement de programme TV

Appuyer sur les touches HAUT / BAS  /  ou sur les touches numériques pour changer le programme TV. Le changement de chaîne affectera la fenêtre qui est actuellement en mode TV.

Remarque : si deux entrées externes sont sélectionnées, le changement de chaîne affectera la fenêtre principale.

■ Sélection de l'entrée de signal de la fenêtre principale au moyen du sélecteur TV/Vidéo ()

Ce sélecteur vous permet de sélectionner l'une des sources d'entrée du téléviseur.

1. Lorsque la touche TV/VIDEO  est enfoncée pour la première fois, le menu TV/Vidéo apparaît et le mode TV passe en mode VIDEO. L'écran du dernier mode VIDEO s'affiche.
2. Appuyer sur la touche COULEUR correspondante  pour sélectionner l'une des sources d'entrée comme indiqué sur l'illustration. Le signal sélectionné sera visualisé dans la fenêtre principale. Si vous appuyez sur n'importe quelle touche COULEUR  en mode VIDEO, le menu TV/Vidéo apparaît à nouveau.

Menu TV/VIDEO

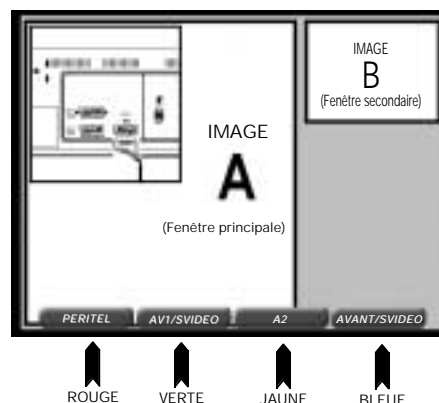



Remarque : Chaque fois que la touche COULEUR correspondante est enfoncée, les modes AV1/S-VIDEO et AVANT/AVANT S-VIDEO changent comme suit.

Touche VERTE  : AV1 ↔ S-VIDEO

Touche BLEUE  : AVANT ↔ AVANT S-VIDEO

L'entrée sélectionnée apparaîtra à l'écran.

3. Appuyer sur la touche MENU  pour faire disparaître le menu de l'écran ou appuyer sur la touche TV/VIDEO  pour quitter le menu le mode VIDEO reviendra au mode TV.

■ Permutation d'images :



Appuyer sur la Touche Flashback  pour permuter d'images (A et B) entre la fenêtre principale et la fenêtre secondaire.

Remarque : cela provoque également la permutation du son entre les haut-parleurs et le casque audio.

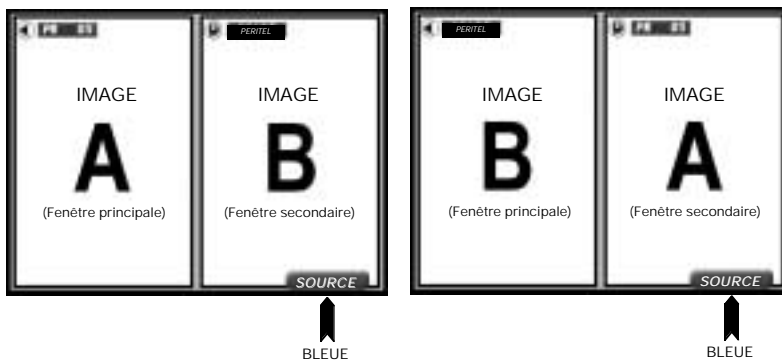
Exemple de permutation d'images en mode "PAP"



■ Quitter le mode DOUBLE FENETRE

1. Appuyer la touche Double Fenêtre  pour faire apparaître le menu DOUBLE FENETRE.
2. Appuyer plusieurs fois sur la touche Double Fenêtre  jusqu'à ce que l'écran affiche le signal qui était visualisé dans la fenêtre principale.

Réglages audio

A Volume sonore des haut-parleurs

Utiliser les touches  pour augmenter/diminuer le niveau de volume. L'indicateur du niveau du volume apparaît à l'écran.

Remarque : Pour régler le volume du casque audio, reportez-vous au - Menu NIVEAUX DU CASQUE AUDIO - (page 134).

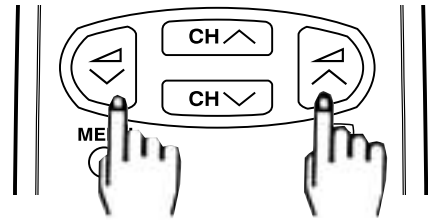

B Touche Sound Mute

Appuyer sur cette touche pour couper le son. Le symbole  apparaît à l'écran. Appuyer à nouveau sur cette touche pour rétablir le son.

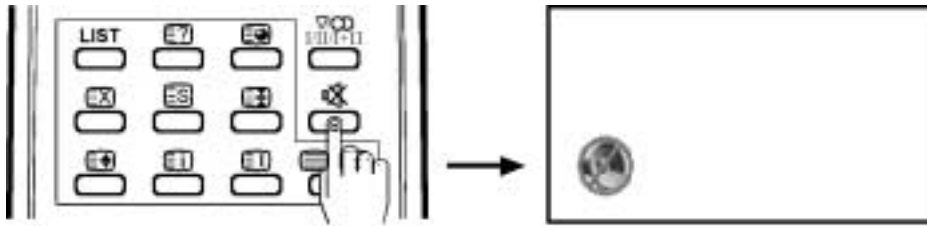

C Touche de sélection du mode Son

Appuyer sur cette touche pour modifier le son sortant des haut-parleurs. Le mode Son apparaîtra à l'écran.

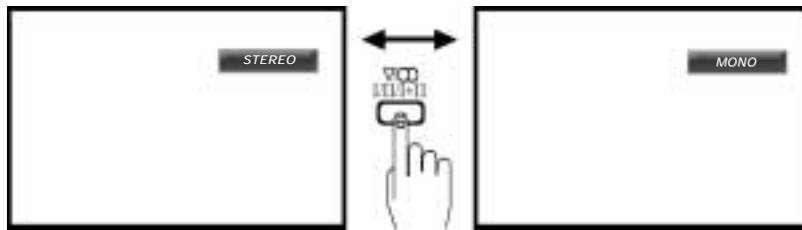

En fonction du type de transmission du son, le mode de reproduction du son peut être modifié comme suit :

Lorsque le téléviseur reçoit un programme diffusé en STEREO, il commute automatiquement sur STEREO et vous pouvez modifier ce réglage comme suit :

STEREO ↔ MONO

Lorsque le téléviseur reçoit un programme BILINGUE, il sélectionne automatiquement DUAL CH A, et vous pouvez modifier le réglage comme suit :

DUAL CH A ↔ DUAL CH B ↔ DUAL CH A B ↔ MONO

Lorsque le téléviseur reçoit un programme diffusé en MONO (NICAM), il sélectionne automatiquement MONO NICAM, et vous pouvez modifier ce réglage comme suit :

MONO NICAM ↔ MONO (FM)

Lorsque le téléviseur reçoit un programme diffusé en MONO (FM), il sélectionne automatiquement MONO mais le mode Son ne peut être modifié.

Remarque : Se reporter au - Menu STEREO- (page 135) pour modifier le mode Son au niveau du casque audio ou de la sortie audio des connecteurs externes (AV1/AV2).

Source externe : Lorsque vous regardez le téléviseur via les sources externes (prises Péritel, AV-1, AV-2, A/V Avant, S-Vidéo, etc.), la touche de sélection du mode Son n'est pas opérationnelle.

Mode Paramètres son

La qualité du son se règle via ce menu.

■ Egalisation du son (Menu RAPIDE)

1. Appuyer une seule fois sur la touche MENU ● pour afficher le Menu RAPIDE.
2. Appuyer plusieurs fois sur la touche VERTE ○ pour sélectionner une égalisation prédéfinie : PERSONNEL / CLASSIQUE / JAZZ / POP / CONCERT / SPORT.
Pour régler l'option PERSONNEL, voir - Menu EGALISEUR - (page 135).
3. Appuyer sur la touche MENU ● pour fermer le menu menu RAPIDE.

Menu RAPIDE

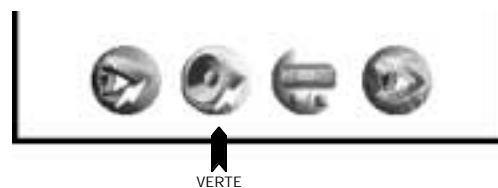

■ Effets audio

1. Appuyer deux fois sur la touche MENU ● pour afficher le menu PRINCIPAL.
2. Appuyer sur la touche VERTE ○ pour afficher le menu EFFETS audio.

Menu PRINCIPAL

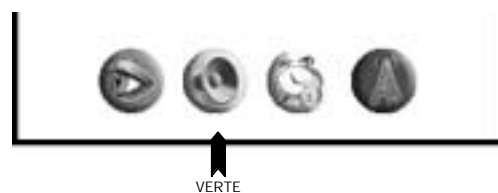

Menu EFFETS audio.

3. Appuyer sur les touches de curseur GAUCHE/DROITE ◀/▶ pour changer le MODE AUDIO :
NORMAL [1] / DOLBY VIRTUEL [2] / PANORAMA [3] / EFFET SPATIAL [4].
4. Appuyer sur la touche VERTE ○ si vous désirez revenir aux réglages audio définis en usine.

Menu EFFETS audio

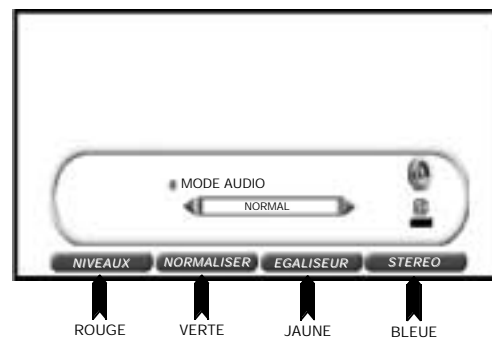

Ce menu permet de passer aux menus suivants :

Appuyer sur la touche ROUGE ○ pour afficher le menu NIVEAUX audio.

Appuyer sur la touche JAUNE ○ pour afficher le menu EGALISEUR.

Appuyer sur la touche BLEUE ○ pour afficher le menu STEREO.

5. Appuyer sur la touche MENU ● pour refermer le Menu.

① A propos de la NORMAL : il s'agit du son normal sans aucun effet.

② A propos de DOLBY VIRTUEL : les systèmes surround de Home Cinema utilisent généralement cinq haut-parleurs : trois haut-parleurs avant (gauche, central, droit) et deux haut-parleurs surround latéraux. Un système surround virtuel tente de créer le même effet surround qu'un système multi-canaux, mais en n'utilisant que les haut-parleurs gauche et droit.

Un modèle conceptuel général de système surround virtuel réduit en deux étapes les canaux gauche/central/droit d'une part, et latéraux (ou latéral gauche/latéral droit) d'autre part, en deux canaux :

1. Diviser le signal central de manière égale entre les haut-parleurs gauche et droit de manière à obtenir une image centrale fantôme.
2. Traiter les signaux latéraux (ou latéral gauche/latéral droit) via un processeur virtuel avant de le renvoyer vers les haut-parleurs gauche et droit, créant ainsi une image virtualisée autour de l'auditeur.

REMARQUE : Les canaux gauche, central, droit et mono surround recevront respectivement les abréviations G, C, D et S. Surround gauche et surround droit recevront respectivement les abréviations SG et SD.

③ A propos de l'EFFET PANORAMA : Ce mode de reproduction du son mélange les quatre sorties du décodeur surround et les redistribue aux canaux de sortie gauche et droit sans aucune perte d'informations, et crée un effet du type surround avec seulement deux haut-parleurs.

④ A propos de l'EFFET SPATIAL : la sorte d'effet d'expansion spatiale dépend du mode de la source. Si le signal entrant est en mode mono, l'effet pseudo-stéréo est active; pour les signaux stéréo, Stereo Base width Enlargement est actif.

L'effet pseudo stéréo ne peut restaurer les informations spatiales ou panoramiques provenant d'un signal mono. Néanmoins, il produit deux signaux de sortie correspondants capables de fournir une amélioration impressionnante aux signaux mono sans pour autant résonner comme un effet musical plutôt que comme un son stéréo véritable.

Menu Niveaux audio

1. Appuyer deux fois sur la touche MENU ● pour afficher le menu PRINCIPAL.
2. Appuyer sur la touche VERTE ○ pour afficher le menu EFFETS audio.

Menu PRINCIPAL

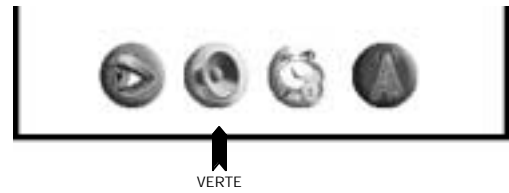

Menu EFFETS audio

3. Appuyer sur la touche ROUGE ○ pour afficher le Menu NIVEAUX HAUT-PARLEURS.

Menu EFFETS audio

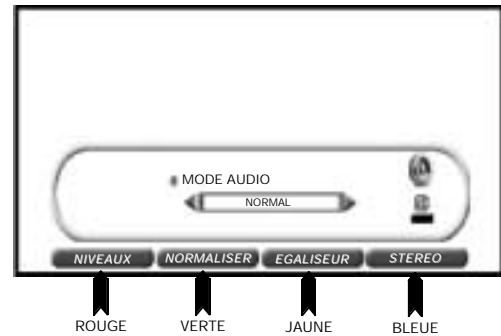

Menu NIVEAUX HAUT-PARLEURS

4. Appuyer sur les touches de curseur HAUT/BAS [CH↑]/[CH↓] pour sélectionner :
VOLUME, BALANCE, MODE, LOUDNESS, CORRECTION AUTO DU VOLUME, REDUCTEUR DE BRUIT ou GRAVES DYNAMIQUES.
Le point rouge indique l'option sélectionnée.
5. Régler la qualité du son selon vos préférences à l'aide des touches de curseur GAUCHE/DROITE [←]/[→].

Menu NIVEAUX DES HAUT-PARLEURS

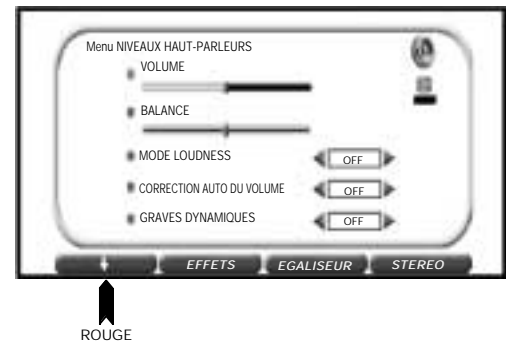

Remarque : Le Menu NIVEAUX HAUT-PARLEURS dépend du MODE AUDIO tel qu'indiqué ci-après :

Lorsque le MODE AUDIO est sur DOLBY VIRTUEL, l'option CORRECTION AUTO DU VOLUME n'apparaît pas.

Lorsque le MODE AUDIO est sur NORMAL, PANORAMA ou EFFET SPATIAL, l'option SEQUENCEUR DE BRUIT n'apparaît pas.

Sélectionner MODE LOUDNESS (NORMAL, SPECIAL ou OFF) pour améliorer la qualité du son [1].

Sélectionner CORRECTION AUTO DU VOLUME (ON) pour égaliser les niveaux de volume [2]. Sélectionner OFF pour désactiver la Correction automatique du volume.

Sélectionner REDUCTEUR DE BRUIT : Lorsque le reducteur de bruit est réglé sur ON au moyen des touches [←]/[→], un test de bruit sera entendu dans les haut-parleurs [3]. Appuyer sur les touches de curseur GAUCHE/DROITE [←]/[→] pour désactiver le séquenceur de bruit.

Sélectionner GRAVES DYNAMIQUES (MOYEN ou FORT) pour augmenter le volume des signaux de basse fréquence [4].

6. Appuyer sur la touche ROUGE ○ pour afficher le menu NIVEAUX CASQUE AUDIO.



1 LOUDNESS augmente le volume des signaux basse et haute fréquence en fonction du réglage du volume. En mode NORMAL, en gardant l'amplitude de 1 kHz comme constante de fréquence de référence. En mode SPECIAL, en gardant l'amplitude de 2 kHz comme constante de fréquence de référence.

2 A propos de la CORRECTION AUTO DU VOLUME : bien souvent, des sources sonores différentes ont des niveaux de volume différents, le fait par exemple de passer d'un film à une page de publicités. La Correction automatique du volume (CAV) résout ce problème en égalisant les niveaux de volume.

3 A propos du REDUCTEUR DE BRUIT : pour permettre à l'utilisateur d'équilibrer son système de manière précise, un signal de test régulier est émis sur un canal à la fois.

4 GRAVES DYNAMIQUES Le système élargit la gamme de fréquences des haut-parleurs pour créer différents effets de graves.

Menu NIVEAUX CASQUE AUDIO

- Appuyer sur les touches de curseur HAUT/BAS  pour sélectionner :
VOLUME, BALANCE, MODE LOUDNESS, GRAVES ou AIGUES.
Le point rouge indique l'option sélectionnée.
- Régler la qualité du son selon vos préférences à l'aide des touches de curseur GAUCHE/DROITE .
- Appuyer sur la touche ROUGE  pour afficher le menu NIVEAUX EXTERNES.

Menu NIVEAUX CASQUE AUDIO

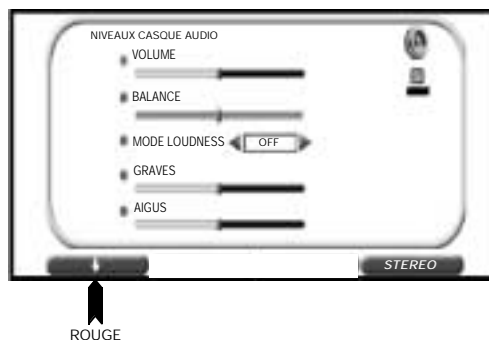

Menu NIVEAUX EXTERNES

- Appuyer sur les touches de curseur HAUT/BAS  pour sélectionner :
VOLUME PERITEL ou VOLUME AV.
Le point rouge indique l'option sélectionnée.

Sélectionner VOLUME PERITEL pour régler la sortie du niveau sonore au niveau du connecteur PERITEL (RGB) à l'aide des touches du curseur GAUCHE/DROITE .



Sélectionner VOLUME AV pour régler la sortie du niveau sonore au niveau des connecteurs externes (AV-1/AV-2) à l'aide des touches du curseur GAUCHE/DROITE .

Menu NIVEAUX EXTERNES



- Appuyer sur la touche MENU  pour fermer les menus NIVEAUX audio.

Normaliser les niveaux audio

- Appuyer deux fois sur la touche MENU  pour afficher le menu PRINCIPAL.
- Appuyer sur la touche VERTE  pour afficher le menu EFFETS audio.

Menu EFFETS audio

- Appuyer sur la touche VERTE  si vous désirez revenir aux réglages audio définis en usine.

Menu PRINCIPAL



Menu EFFETS audio

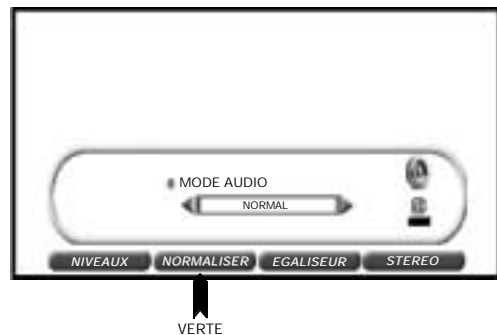

Menus Egaliseur et Stéréo

- Appuyer deux fois sur la touche MENU ● pour afficher le menu PRINCIPAL.
- Appuyer sur la touche VERTE ○ pour afficher le menu EFFETS audio.

Menu EFFETS audio

- Appuyer sur la touche JAUNE ○ pour afficher le menu EGALISEUR.

Menu EGALISEUR

- Appuyer sur la touche JAUNE ○ pour sélectionner une égalisation prédéfinie : PERSONNEL, CLASSIQUE, JAZZ, POP, CONCERT ou SPORT.
- Pour modifier l'option PERSONNEL :
 - Appuyer sur les touches de curseur GAUCHE/DROITE ◀/▶ pour sélectionner : 100 Hz, 330 Hz, 1 KHz, 3,3 KHz ou 10 KHz
Le point rouge indique l'option sélectionnée.
 - Appuyer sur les touches de curseur HAUT/BAS ◀/▶ pour ajuster.
Remarque : Les réglages de l'égaliseur ne sont pas opérationnels pour le casque audio.
- Appuyer sur la touche BLEUE ○ pour afficher le menu STEREO.

Menu STEREO

- Appuyer sur les touches de curseur HAUT/BAS ◀/▶ pour sélectionner : MATRICE HAUT-PARLEURS, MATRICE CASQUE AUDIO, PRISE AV ① ou IDENTIFICATION
Le point rouge indique l'option sélectionnée.
- Appuyer sur les touches de curseur GAUCHE/DROITE ◀/▶ pour changer.
Sélectionner MATRICE HAUT-PARLEURS pour modifier le mode Son des haut-parleurs.
Sélectionner MATRICE DU CASQUE AUDIO pour modifier le mode Son du casque audio.
Sélectionner PRISE AV pour modifier le mode Son dans la sortie audio du connecteur externe (AV-1/AV-2).
Sélectionner IDENTIFICATION pour activer (ON) ou désactiver (OFF) l'identification automatique du système audio du programme en cours ②.
- Appuyer sur la touche MENU I pour fermer le menu STEREO.

Menu PRINCIPAL



Menu EFFETS audio

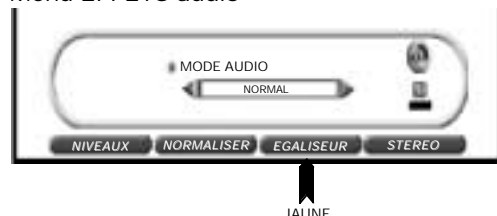

Menu EGALISEUR

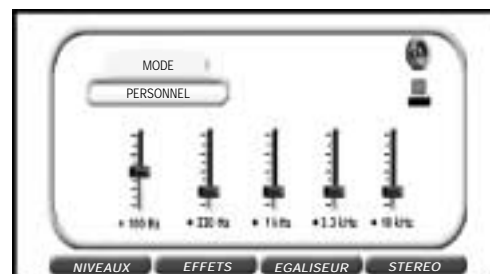

Menu STEREO

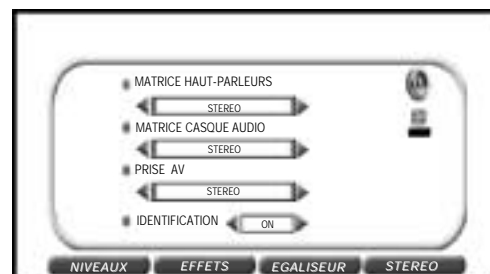

① A propos de la Matrice : En fonction de la transmission du son, la reproduction du son peut être sélectionnée dans le Menu STEREO. Dans ce menu, vous pouvez sélectionner un mode Son pour les haut-parleurs, un autre pour le casque audio, et encore un autre pour les connecteurs externes (AV-1/AV-2).

Lorsque le téléviseur reçoit un programme diffusé en STEREO, il commute automatiquement sur STEREO et vous pouvez modifier ce réglage comme suit :

STEREO ↔ MONO

Lorsque le téléviseur reçoit un programme BILINGUE, il sélectionne automatiquement DUAL CH A, et vous pouvez modifier le réglage comme suit :

DUAL CH A ↔ DUAL CH B ↔ DUAL CH A B ↔ MONO

Lorsque le téléviseur reçoit un programme diffusé en MONO NICAM, il sélectionne automatiquement MONO NICAM, et vous pouvez modifier le réglage comme suit :

MONO NICAM ↔ MONO

Lorsque le téléviseur reçoit un programme diffusé en MONO FM, il sélectionne automatiquement MONO et le mode Son ne peut être modifié.

② A propos de l'identification

Identification ON : Le téléviseur identifie automatiquement le système audio reçu (SIGNAL MONO FM, STEREO ou DUAL).

Identification OFF : Désactive l'identification automatique du système audio et commute le son en mode MONO FM.

Ce mode peut s'avérer très pratique lorsque le niveau du signal reçu est extrêmement faible. Cette fonction reste indépendante pour chaque programme.

Mode Réglage des fonctions

Ce mode vous permet de paramétrer la minuterie d'allumage et d'extinction, de régler le VERROUILLAGE PARENTAL, d'activer ou de désactiver l'AIDE interactive et de visualiser la démonstration de toutes les fonctions implémentées dans votre téléviseur.

1. Appuyer deux fois sur la touche MENU ● pour afficher le menu PRINCIPAL.
2. Appuyer sur la touche JAUNE ◯ pour afficher le menu minuterier.

Menu PRINCIPAL

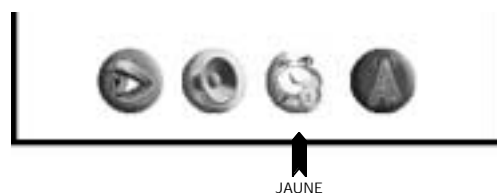

■ MINUTERIE D'ALLUMAGE

Le MINUTERIE D'ALLUMAGE est utilisé pour programmer la mise en marche du téléviseur pendant les 24 heures d'une journée.

Pour pouvoir utiliser cette fonction, il est indispensable de régler "l'HEURE ACTUELLE".

Si nécessaire, recommencer les étapes (1. ~ 2.) pour afficher le menu Minuterier.

3. Appuyer sur les touches de curseur HAUT/BAS [CH↑]/[CH↓] pour sélectionner "l'HEURE ACTUELLE".
Le point rouge indique l'option sélectionnée.

Réglage automatique de l'HEURE ACTUELLE: Si un programme avec télétexte est reçu, l'"HEURE ACTUELLE" can peut être réglée automatiquement au moyen de l'horloge de ce signal.

Pour synchroniser l'"HEURE ACTUELLE", appuyer sur la touche Text/Mix/Picture [≡]/[⏏]/[□].

* Important : Si un signal est transmis par satellite ou si l'heure correcte ne peut être obtenue, l'heure devra être réglée manuellement.

Menu Minuterier

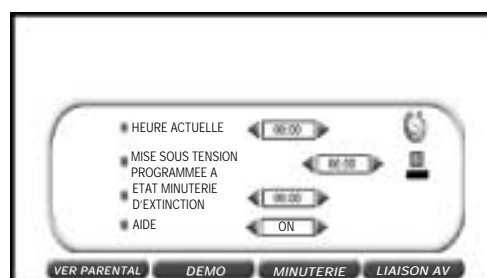

Réglage manuel de l'HEURE ACTUELLE : Appuyer sur les touches de curseur GAUCHE/DROITE [←]/[→] pour régler l'"HEURE ACTUELLE" manuellement.

4. Appuyer sur les touches de curseur HAUT/BAS [CH↑]/[CH↓] pour sélectionner "MISE SOUS TENSION PROGRAMMEE A". Le point rouge indique l'option sélectionnée.
5. Appuyer sur les touches de curseur GAUCHE/DROITE [←]/[→] pour ajuster la mise sous tension.
Pour annuler la mise sous tension, sélectionner [---].
6. Appuyer sur la touche MENU ● pour fermer le menu MINUTERIES.
7. Appuyer sur la touche Veille (⏏) TV de la télécommande pour mettre le téléviseur en mode Veille.
Lorsque l'heure présélectionnée est atteinte, le téléviseur se met en route et une image apparaît à l'écran.

* Par mesure de sécurité, si personne n'est à la maison lorsque le téléviseur s'allume automatiquement, il repasse en mode Veille après 120 minutes ; il convient en effet d'appuyer sur n'importe quelle touche de la télécommande pour que le téléviseur reste allumé.

Remarque : S'il y a une coupure de courant, si la fiche a été débranchée ou si l'interrupteur est éteint, toutes les données relatives au MINUTERIE D'ALLUMAGE sont annulées.

■ MINUTERIE D'EXTINTION

Le MINUTERIE D'EXTINTION est utilisé pour programmer le passage du téléviseur en mode Veille une fois que le laps de temps réglé est écoulé.

Si nécessaire, répétez les étapes (1. ~ 2.) pour afficher le menu MINUTERIES.

3. Appuyer sur les touches de curseur HAUT/BAS [CH↑]/[CH↓] pour sélectionner "MINUTERIE D'EXTINTION".

Le point rouge indique l'option sélectionnée.

4. Appuyer sur les touches de curseur GAUCHE/DROITE [←]/[→] pour sélectionner la période désirée (05 ~ 180 minutes).

Pour annuler le MINUTERIE D'EXTINTION, sélectionner [---].

5. Appuyer sur la touche MENU ● pour fermer le menu MINUTERIE D'EXTINTION.

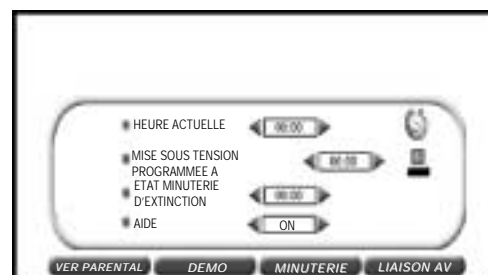

Menu MINUTERIES



Remarque : Les données du MINUTERIE D'EXTINTION seront annulées si vous éteignez votre téléviseur avec la touche Veille (⏏) TV de la télécommande ou le bouton d'alimentation principal (⏏) du téléviseur.

Aide

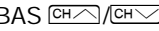
Votre téléviseur est équipé d'une aide interactive, ce qui est confirmé à l'écran par le symbole . Cet aide vous guide dans l'utilisation du téléviseur. L'option AIDE ON/OFF vous permet d'afficher ou de dissimuler les boîtes d'aide.



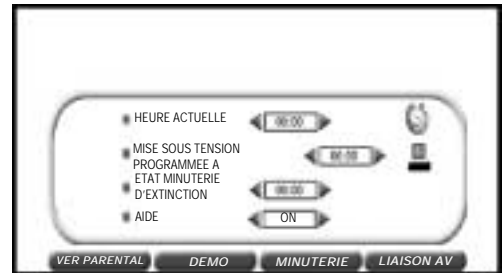

1. Appuyer deux fois sur la touche MENU ● pour afficher le menu PRINCIPAL.
2. Appuyer sur la touche JAUNE  pour afficher le menu MINUTERIES.
3. Appuyer sur les touches de curseur HAUT/BAS  pour sélectionner "AIDE".
Le point rouge indique l'option sélectionnée.
4. Appuyer sur les touches de curseur GAUCHE/DROITE  pour activer (ON) ou désactiver (OFF) l'aide interactive.
5. Appuyer sur la touche MENU ● pour refermer le Menu.

Menu MINUTERIES



Mode DEMO (démonstration)

La fonction de démonstration vous permet de voir tous les menus implémentés dans ce téléviseur.

1. Appuyer deux fois sur la touche MENU ● pour afficher le menu PRINCIPAL.
2. Appuyer sur la touche JAUNE  pour afficher le menu MINUTERIES.
3. Appuyer sur la touche VERTE  pour afficher le menu DEMO.
4. Appuyer sur les touches de curseur GAUCHE/DROITE  pour sélectionner : NORMAL ou INSTAL. AUTO UNIQUEMENT
5. Appuyer sur la touche BLEUE  pour entamer la démonstration.
6. Appuyer sur n'importe quelle touche de la télécommande pour quitter cette fonction lorsque vous le souhaitez.

Menu DEMO

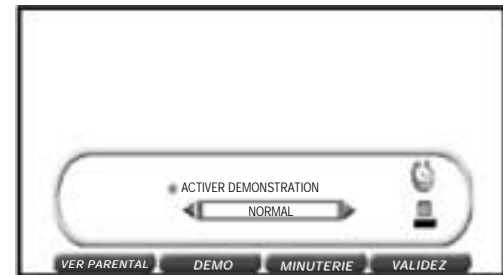

Verrouillage parental (Protection)

Utiliser la fonction VERROUILLAGE PARENTAL pour bloquer l'accès à la télévision au moyen d'un code à 4 chiffres. Lorsque nous faisons référence à ce code, nous utilisons les initiales SN (Secret Number) ou PIN (Personal Identification Number). La protection peut s'appliquer au téléviseur proprement dit ("VER. TOUT") ou à des programmes spécifiques "VER. PROG". La fonction VERROUILLAGE PARENTAL vous permet également de programmer un intervalle de temps pendant lequel le téléviseur ou les programmes seront protégés. (Vos enfants ne peuvent pas sélectionner la chaîne que vous avez verrouillée).

1. Appuyer deux fois sur la touche MENU ● pour afficher le menu PRINCIPAL.
2. Appuyer sur la touche JAUNE ◯ pour afficher le menu MINUTERIES.

Menu MINUTERIES

3. Appuyer sur la touche ROUGE ◯ pour afficher le menu VER. PARENTAL.

Menu VERROUILLAGE PARENTAL

Il est indispensable d'entrer le NUMERO SECRET afin de continuer la configuration de la fonction VER. PARENTAL.

4. Entrer les 4 chiffres à l'aide des touches numériques.

Remarque : En guise de précaution, noter votre numéro PIN et le garder dans un endroit familier (voir la dernière page de ce manuel). A partir de maintenant, avant d'effectuer certaines opérations, l'écran sera bloqué et l'instruction <ENTREZ VOTRE PIN> apparaîtra. Lorsque vous entrez le numéro secret à 4 chiffres à l'aide des touches numériques, l'écran sera débloqué et vous sera en mesure de poursuivre.

5. Sélectionner le mode de protection :
 VERROUILLER TOUT : Avec la touche VERTE ◯
 VERROUILLER PROGRAMME : Avec la touche JAUNE ◯
 SUPPRIMER VERROUILLAGE : Avec la touche BLEUE ◯

Menu VERROUILLER TOUT

Sélectionner cette option pour protéger l'accès au téléviseur entier. Si nécessaire, répéter les étapes (1. ~ 5.).

6. Appuyer sur les touches de curseur HAUT/BAS [CH↑]/[CH↓] pour sélectionner :

SOURCE, TYPE DE PROTECTION ou DEBUT / FIN.

Le point rouge indique l'option sélectionnée.

- SOURCE : Appuyer sur les touches de curseur GAUCHE/DROITE [←]/[→] pour sélectionner la source du signal que vous désirez verrouiller (téléviseur, magnétoscope ou tous).
- TYPE DE PROTECTION : Appuyer sur les touches de curseur GAUCHE/DROITE [←]/[→] pour sélectionner la période désirée que vous désirez verrouiller : AUCUN TOUJOURS ou TEMPO.
 AUCUN : Pour annuler la protection.
 TOUJOURS : L'accès au téléviseur sera protégé pendant la journée.
 TEMPO : L'accès au téléviseur sera protégé pendant la période programmée.

7. Si vous avez sélectionné TEMPO., appuyer sur les touches de curseur HAUT/BAS [CH↑]/[CH↓] pour sélectionner DEBUT ou FIN :

DEBUT : Pour entrer les heures et les minutes du début de la protection à l'aide des touches de curseur GAUCHE/DROITE [←]/[→].

FIN : Pour entrer les heures et les minutes de la fin de la protection à l'aide des touches de curseur GAUCHE/DROITE [←]/[→].

8. Appuyer sur la touche MENU ● pour fermer le menu VER. TOUT

SI VOUS PERDEZ OU OUBLIEZ VOTRE PIN, CONTACTER LE SERVICE TECHNIQUE OU VOTRE DISTRIBUTEUR

Menu PRINCIPAL

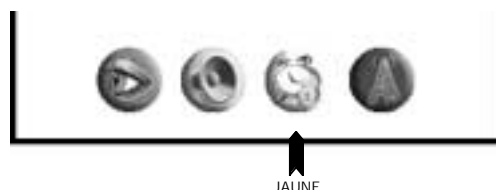

Menu MINUTERIES

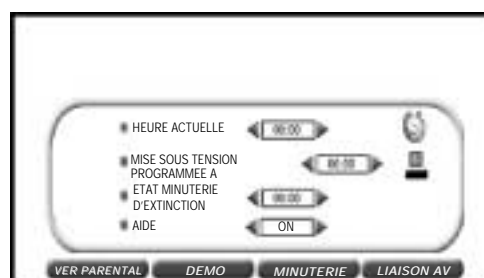

Menu VERROUILLAGE PARENTAL

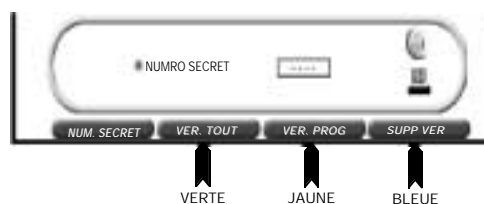

Menu VERROUILLER TOUT



Menu VERROUILLER PROGRAMME

Sélectionner cette option pour protéger l'accès à des programmes distincts. Si nécessaire, répéter les étapes (1. ~ 5. de la page 139).

- Appuyer sur les touches de curseur HAUT/BAS (CH↑/CH↓) pour sélectionner "PROGRAMME". Le point rouge indique l'option sélectionnée.
- Sélectionner le numéro de chaîne que vous voulez régler à l'aide des touches de curseur GAUCHE/DROITE (←/→).
- Appuyer sur les touches de curseur HAUT/BAS (CH↑/CH↓) pour sélectionner "TYPE DE PROTECTION". Le point rouge indique l'option sélectionnée.
- Appuyer sur les touches de curseur GAUCHE/DROITE (←/→) pour sélectionner la période désirée que vous désirez verrouiller : TEMPO. AUCUN, TOUJOURS ou AUTO (VPS).
AUCUN : Pour annuler la protection du programme sélectionné.
TOUJOURS : Pour protéger l'accès au programme sélectionné pendant la journée.
TEMPO. : L'accès au programme sélectionné sera protégé pendant la période programmée.
AUTO (VPS) : Pour activer la PROTECTION AUTOMATIQUE et le programme sélectionné ne sera bloqué que lorsqu'il reçoit le signal VPS. Certaines stations émettrices envoient ce signal VPS lorsque le programme qui est affiché ne convient pas aux enfants.
- Si vous avez sélectionné TEMPO., appuyer sur les touches de curseur HAUT/BAS (CH↑/CH↓) pour sélectionner DEBUT ou FIN :
DEBUT : Pour entrer les heures et les minutes du début de la protection à l'aide des touches de curseur GAUCHE/DROITE (←/→).
FIN : Pour entrer les heures et les minutes de la fin de la protection à l'aide des touches de curseur GAUCHE/DROITE (←/→).
- Appuyer sur la touche MENU ● pour fermer le menu VERROUILLER PROGRAMME

Menu VERROUILLER PROGRAMME



Menu SUPPRIMER VERROUILLAGE

Cette option vous permet de supprimer tous les paramètres de la fonction VERROUILLAGE PARENTAL.

Si nécessaire, répéter les étapes (1. ~ 5. à la page 138).

- Appuyer sur la touche BLEUE (O) pour confirmer que vous désirez supprimer les paramètres de verrouillage parental.

Menu SUPPRIMER VERROUILLAGE

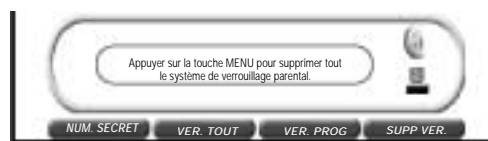

BLEUE

Remarques : Pour permettre à la protection temporisée de fonctionner correctement, l'heure de l'horloge interne doit être réglée précisément. Pour vérifier le réglage de l'heure, se reporter à la section - Réglage automatique ou manuel de l'heure- (page 136).

Accès aux modes protégés

VER. TOUT :

Lorsque le téléviseur est protégé de la sorte, il sera bloqué lorsqu'il sera mis sous tension et une case rouge apparaîtra à l'écran avec l'instruction "ENTREZ VOTRE PIN".

Afin de pouvoir regarder la télévision, vous devez appuyer sur les touches numériques pour composer votre numéro secret (PIN).

Si vous n'entrez pas le numéro secret, seuls le bouton d'alimentation du téléviseur (O) et la touche Stand-by (Veille) (O I TV) de la télécommande seront opérationnels.

Si la protection est temporisée, le blocage de la télévision ne durera que le temps de la période programmée.

VERROUILLER PROGRAMME :

Lorsqu'un ou plusieurs programmes sont protégés, le téléviseur bloquera toute tentative d'accès à ces programmes et l'instruction "ENTREZ VOTRE PIN" apparaîtra à l'écran.

Afin de pouvoir regarder ces programmes, vous devez appuyer sur les touches numériques pour composer votre numéro secret.

Si vous n'entrez pas le numéro secret, seuls les touches de changement de programme (CH↑/CH↓), la touche Stand-by (Veille) (O I TV) de la télécommande et le bouton d'alimentation du téléviseur (O) seront opérationnels.

Si la protection du programme auquel vous voulez accéder est temporisée ou automatique, le blocage du programme durera le temps de la période programmée ou dès réception du signal VPS spécial ordonnant le blocage automatique.

SI VOUS PERDEZ OU OUBLIEZ VOTRE PIN, CONTACTER LE SERVICE TECHNIQUE OU VOTRE DISTRIBUTEUR

Supprimer les paramètres PIN et de verrouillage parental

1. Appuyer deux fois sur la touche MENU ● pour afficher le menu PRINCIPAL.
2. Appuyer sur la touche JAUNE ○ pour afficher le menu MINUTERIES.

Menu PRINCIPAL

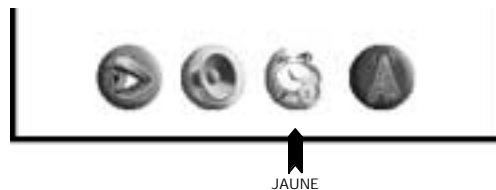

Menu MINUTERIES

3. Appuyer sur la touche ROUGE ○ pour afficher le menu VER. PARENTAL.

Menu MINUTERIES



Menu VERROUILLAGE PARENTAL

Il est indispensable d'entrer le NUM. SECRET afin de continuer la configuration de la fonction VER. PARENTAL.

4. Entrer les 4 chiffres à l'aide des touches numériques.
5. Appuyer sur la touche BLEUE ○ pour afficher le menu SUPPRIMER VERROUILLAGE

Menu VERROUILLAGE PARENTAL



Menu SUPPRIMER VERROUILLAGE

Cette option vous permet de supprimer tous les paramètres de la fonction VERROUILLAGE PARENTAL.

6. Appuyer sur la touche BLEUE ○ pour confirmer que vous désirez supprimer les paramètres PIN et de verrouillage parental.

Menu SUPPRIMER VERROUILLAGE

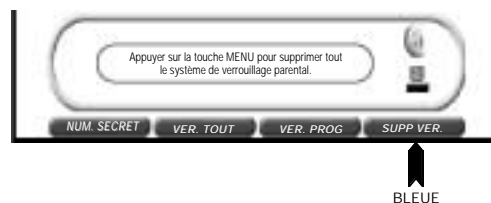

Menu SUPPRESSION PARAMETRES

7. Appuyer sur la touche MENU ● pour refermer le menu.

Menu SUPPRESSION PARAMETRES



SI VOUS PERDEZ OU OUBLIEZ VOTRE PIN, CONTACTER LE SERVICE TECHNIQUE OU VOTRE DISTRIBUTEUR

Contrôle des fonctions VCR au moyen du système LIAISON AV

A propos de LIAISON AV : CETTE FONCTION NE PEUT S'UTILISER QU'AVEC LES MAGNETOSCOPES COMPATIBLES NexTView, Smart Link, Easy Link et Megalogic.

Ce système de communication "Intelligent" permet de contrôler certaines fonctions de magnéto-scope du téléviseur et vice versa.

Par exemple, il est possible de programmer l'enregistrement du magnéto-scope ou d'enregistrer le signal actuellement affiché sur le téléviseur quelle que soit la source du signal.

Dans ce cas, le magnéto-scope et le téléviseur doivent être raccordés par la prise Péritel disponible pour cette fonction (prise AV-1 dans ce téléviseur). Se reporter au manuel de votre magnéto-scope pour plus d'informations.

1. Appuyer deux fois sur la touche MENU ● pour afficher le menu PRINCIPAL.
2. Appuyer sur la touche JAUNE ○ pour afficher le menu MINUTERIES

Menu PRINCIPAL

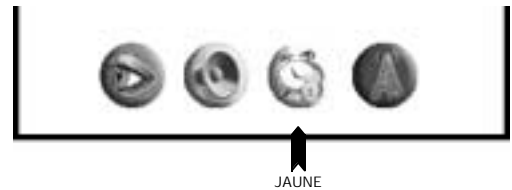

Menu MINUTERIES

3. Appuyer sur la touche BLEUE ○ pour afficher le menu LIAISON AV.

Menu MINUTERIES

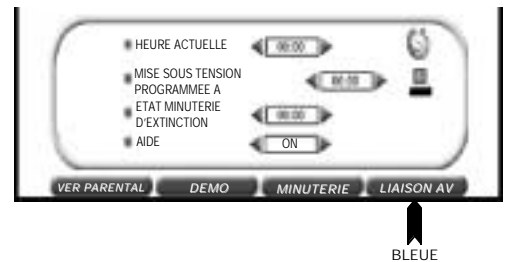

Menu LIAISON AV

4. A l'aide des touches de couleur ○, sélectionner la fonction désirée : PROGRAM., DEBUT, FIN ou TEMPO./VCR.
- PROGRAM. - Transfert des présélections- : Appuyer sur la touche JAUNE ○ pour commencer à transférer les présélections vers le magnéto-scope.

Menu LIAISON AV

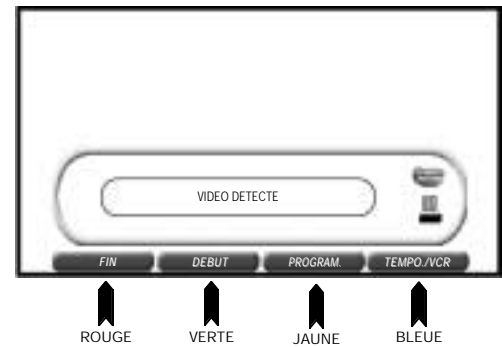

Si le téléviseur est raccordé à un magnéto-scope avec la fonction LIAISON AV ou une fonction compatible, le téléviseur va automatiquement transférer les chaînes télévisées mémorisées vers le magnéto-scope.

Le message TRANSFÉR LIAISON AV:
PROGRAM XX apparaît à l'écran.

Lorsque le message disparaît, la liste de programmes du magnéto-scope est à présent la même que celle du téléviseur.

DEBUT - Enregistrez ce que vous voyez- : Appuyer sur la touche VERTE ○ pour lancer l'enregistrement.

FIN : Appuyer sur la touche ROUGE ○ pour arrêter l'enregistrement.

TEMPO./VCR : Appuyer sur la touche BLEUE ○ pour afficher le menu PROGRAMMATION TEMPO.

5. Appuyer sur la touche MENU ● pour refermer le menu.

■ Menu QUICK LIAISON AV (DEBUT / FIN enregistrement)

Utiliser cette option pour enregistrer ce que vous voyez.

1. Appuyer une fois sur la touche MENU ● pour afficher le menu QUICK.
2. Appuyer sur la touche JAUNE ○ pour démarrer l'enregistrement.
3. Appuyer sur la touche JAUNE ○ pour arrêter l'enregistrement.

Menu QUICK (Rapide)

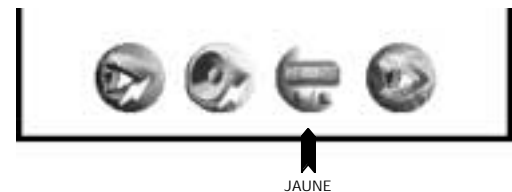

LIAISON AV -PROGRAMMATION MINUTERIE-

Ce menu vous permet de définir une heure de début et de fin ultérieure pour un enregistrement.

1. Sélectionner la chaîne que vous désirez enregistrer à l'aide des chiffres 0~9 ou des touches .
2. Appuyer deux fois sur la touche MENU ● pour afficher le Menu PRINCIPAL.
3. Appuyer sur la touche JAUNE pour afficher le menu MINUTERIES.

Menu PRINCIPAL



JAUNE

Menu MINUTERIES

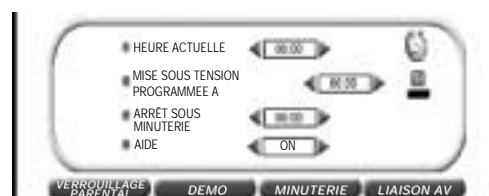

BLEUE

Menu LIAISON AV



ROUGE

VERTE

JAUNE

BLEUE

Menu PROGRAMMATION TEMPO./VCR

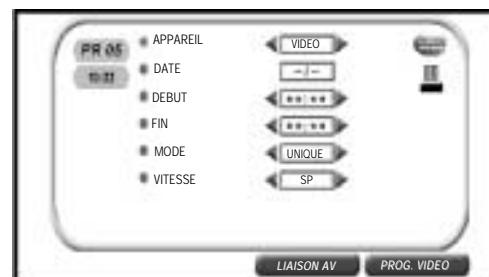

BLEUE

4. Appuyer sur la touche BLEUE pour afficher le menu LIAISON AV.

Menu MINUTERIES

5. Appuyer sur la touche BLEUE pour afficher le menu PROGRAMMATION TEMPO./VCR..

Menu LIAISON AV

6. Appuyer sur les touches de curseur HAUT/BAS pour sélectionner :APPAREIL, DATE, DEBUT, FIN, MODE et VITESSE
APPAREIL : pour sélectionner le contrôleur (vidéo ou téléviseur) à l'aide des touches de curseur GAUCHE/DROITE .
DATE : pour entrer la date d'enregistrement à l'aide des touches numériques. Entrer les 2 chiffres de la date, puis 2 pour le mois. Par ex. pour le 9 juillet, appuyer sur 0 9 (9), puis 0 7 (juillet).
DEBUT : pour définir une heure de début ultérieure. Entrer 2 chiffres pour l'heure et 2 pour les minutes du DEPART.
FIN : pour définir une heure de fin ultérieure. Entrer 2 chiffres pour l'heure et 2 pour les minutes de la FIN.
MODE : si vous voulez effectuer des enregistrements supplémentaires au même moment chaque jour et chaque semaine, utiliser pour sélectionner UNIQUE, QUOTIDIEN ou HEBDO.
VITESSE : pour modifier la vitesse d'enregistrement entre Standard-Play (SP) et Long-Play (LP), à l'aide des touches .
 Standard-Play donne la meilleure qualité d'image; Long-Play offre la plus longue période d'enregistrement.

7. Appuyer sur la touche BLEUE pour "PROG. VIDEO" pour mémoriser la minuterie.
8. A présent, le magnétoscope est réglé manuellement pour le mode Minuterie. Se reporter au manuel de votre magnétoscope pour plus d'informations.
9. Appuyer sur la touche MENU ● pour supprimer l'affichage sur écran.

❶ A propos d'Appareil

■ "Appareil vidéo" : sélectionner de préférence "Appareil vidéo" pour mémoriser les données de PROGRAMMATION MINUTERIE. dans la mémoire tampon vidéo.

Lorsque vous sélectionnez "Appareil vidéo", le Mode (UNIQUE/QUOTIDIEN/HEBDO) et la Vitesse (SP/LP) peuvent être changés uniquement si le magnétoscope présente ces fonctions.

■ "Appareil TV" : lorsque le magnétoscope ne peut pas accepter les données de PROGRAMMATION MINUTERIE. (c.-à-d. lorsque le magnétoscope a sa mémoire pleine), sélectionner "Appareil TV" pour mémoriser les données de PROGRAMMATION MINUTERIE. dans la mémoire tampon du téléviseur.

Lorsque vous sélectionnez "Appareil TV", l'enregistrement ultérieur ne peut être appliqué que dans les prochaines 24 heures.

Lorsque vous sélectionnez "Appareil TV", Mode (Unique) et Vitesse (SP) ne peuvent pas être modifiés.

Lorsque vous sélectionnez "Appareil TV", dans le cas d'une coupure de courant, débranchement de la prise ou si le téléviseur est éteint au moyen du bouton d'alimentation principal (○I) du téléviseur, les données de PROGRAMMATION MINUTERIE. seront annulées. Pour conserver les données programmées, utiliser la touche Stand-by (Veille) (○I TV) de la télécommande pour éteindre le téléviseur.

Réglage des chaînes (avancé)

Pour répéter l'AUTO INSTALLATION

Dans ce mode, vous pouvez sélectionner une LANGUE pour les menus sur écran, définir un PAYS et refaire l'AUTOINSTALLATION (par ex. après un déménagement).

1. Appuyer deux fois sur la touche MENU ● pour afficher le menu PRINCIPAL.
2. Appuyer sur la touche BLEUE ◯ pour afficher le menu REGLAGE.

Menu REGLAGE

3. Appuyer sur la touche ROUGE ◯ pour démarrer l' "INSTALLATION AUTOMATIQUE".

Le message "INSTALLATION AUTOMATIQUE" s'affiche à l'écran avec une liste de langues.

Langue

4. Appuyer sur les touches CH/CH/ pour sélectionner la langue des menus.
5. Appuyer sur la touche BLEUE ◯ pour confirmer et afficher une liste de pays.

Pays

6. Appuyer sur la touche / pour sélectionner le pays.
 - 6.1 Si vous sélectionnez les pays sauf FRANCE et ROYAUME-UNI, le téléviseur effectue une recherche par système B/G.
 - 6.2 Si vous sélectionnez FRANCE, le téléviseur effectue une recherche d'abord par système L/L' et ensuite par système B/G.
 - 6.3 Si vous sélectionnez ROYAUME-UNI, le téléviseur effectue une recherche par système B/G.
- 7 Appuyer sur la touche BLEUE ◯ pour confirmer.
 - Le téléviseur est prêt à présélectionner automatiquement toutes les chaînes locales pour vous.
 - Si le téléviseur est utilisé avec un magnétoscope, mettre le magnétoscope sous tension et passer une cassette enregistrée.
8. Appuyer sur la touche MENU ● pour arrêter l'INSTALLATION AUTOMATIQUE ou appuyer sur une touche quelconque et suivre les instructions à l'écran pour démarrer la programmation automatique des chaînes.

Programmation automatique des chaînes

Le téléviseur suivra les étapes suivantes de manière automatique et séquentielle :

Système de classement automatique des chaînes (ACSS) : Le téléviseur RECHERCHE LES FREQUENCES, mémorise les chaînes trouvées et les classe (suivant des critères techniques) du Pr-01 du téléviseur à un maximum de 99 programmes.

Remarque : Il faut parfois plusieurs minutes à ce processus de réglage pour effectuer l'opération.

Programmes mémorisés

Lorsque la RECHERCHE AUTOMATIQUE est achevée, le menu "PROGRAMMES MEMORISES" apparaîtra à l'écran et vous pourrez modifier l'ordre des chaînes et modifier ou donner aux chaînes un nom de quatre lettres.

Pour renommer des chaînes ou changer leur ordre, se reporter au chapitre -Programmes mémorisés- (page 119).

Si vous souhaitez quitter le menu, appuyez sur la touche MENU ●.

Menu PRINCIPAL



Menu REGLAGE



Langue



Pays



VCR

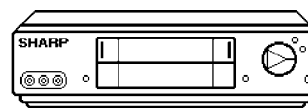



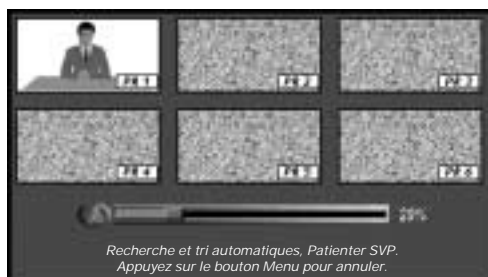









Recherche



Programmation manuelle des chaînes (PROGRAMMATION A L'AIDE DES NUMEROS DE VRAIES CHAINES)

1. Appuyer deux fois sur la touche MENU ● pour afficher le Menu PRINCIPAL.
2. Appuyer sur la touche BLEUE  pour afficher le menu REGLAGE.

Menu REGLAGE

3. Appuyer sur les touches de curseur HAUT/BAS /  pour sélectionner "PROGRAMME" (marqué en rouge).
4. Appuyer sur les touches de curseur GAUCHE/DROITE /  (ou les touches numériques 0 ~ 9) pour sélectionner le numéro de programme que vous souhaitez préprogrammer.
5. Appuyer sur la touche de curseur BAS  pour sélectionner "TYPE DE CHAINE" (marqué en rouge).
6. Appuyer sur les touches de curseur GAUCHE/DROITE /  pour sélectionner "ANTENNE" ou "CABLE".
7. Appuyer sur la touche de curseur BAS  pour sélectionner "SYSTEME".
8. Appuyer sur les touches de curseur GAUCHE/DROITE /  pour sélectionner B/G, D/K, I ou L/L'.
9. Appuyer sur la touche de curseur BAS  pour sélectionner "NUMERO DE CHAINE" (marqué en rouge).
10. Appuyer sur les touches de curseur GAUCHE/DROITE /  (ou les touches numériques 0 ~ 9) pour entrer le numéro de canal réel que vous désirez mémoriser.
11. Répéter la procédure ci-dessus (3. ~ 10. étapes) pour présélectionner d'autres programmes.
12. Appuyer sur la touche MENU ● pour supprimer l'affichage sur écran.

Menu PRINCIPAL





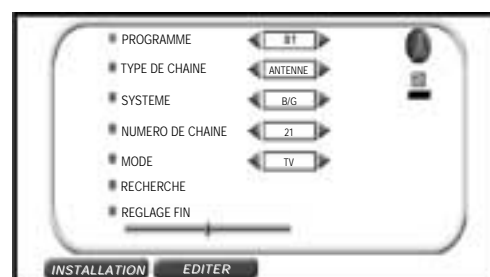









Menu REGLAGE





Programmation manuelle des chaînes (PROGRAMMATION A L'AIDE DU REGLAGE DE FREQUENCE)

1. Appuyer deux fois sur la touche MENU ● pour afficher le menu PRINCIPAL.
2. Appuyer sur la touche BLEUE  pour afficher le menu REGLAGE.

Menu REGLAGE

3. Appuyer sur les touches de curseur HAUT/BAS /  pour sélectionner "PROGRAMME" (marqué en rouge).
4. Appuyer sur les touches de curseur GAUCHE/DROITE /  (ou les touches numériques 0 ~ 9) pour sélectionner le numéro de programme que vous souhaitez préprogrammer.
5. Appuyer sur la touche de curseur BAS  pour sélectionner "TYPE DE CHAINE" (marqué en rouge).
6. Appuyer sur les touches de curseur GAUCHE/DROITE /  pour sélectionner "ANTENNE" ou "CABLE".
7. Appuyer sur la touche de curseur BAS  pour sélectionner "SYSTEME".
8. Appuyer sur les touches de curseur GAUCHE/DROITE /  pour sélectionner B/G, D/K, I ou L/L'.
9. Appuyer sur la touche de curseur BAS pour sélectionner "RECHERCHE" (marqué en rouge).
10. Appuyer sur les touches de curseur GAUCHE/DROITE /  pour régler entre le canal existant et le précédent/suivant.

La séquence de réglage s'arrête lorsqu'un signal est détecté, si ce signal n'est pas la chaîne souhaitée, appuyer sur  ou  pour continuer.

11. Répéter la procédure ci-dessus (3. ~ 10. étapes) pour présélectionner d'autres programmes.
12. Appuyer sur la touche MENU ● pour supprimer l'affichage sur écran.

Menu PRINCIPAL



Menu REGLAGE

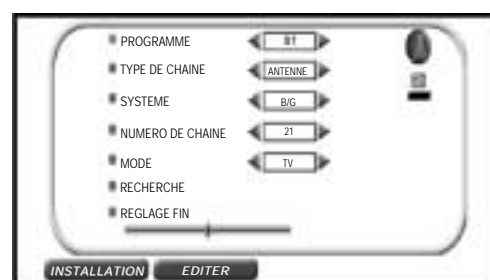

Une fois la programmation terminée

Les fonctions suivantes sont disponibles pour les chaînes programmées :

■ Réglage fin

Lorsqu'une chaîne programmée n'est pas exactement réglée, vous pouvez en affiner le réglage dans ce mode.

1. Appuyer deux fois sur la touche MENU ● pour afficher le menu PRINCIPAL.
2. Appuyer sur la touche BLEUE ◯ pour afficher le menu REGLAGE.

Menu REGLAGE

3. Appuyer sur les touches de curseur HAUT/BAS / pour sélectionner "PROGRAMME" (marqué en rouge).
4. Appuyer sur les touches de curseur GAUCHE/DROITE / (ou les touches numériques 0 ~ 9) pour ajuster le numéro de programme que vous désirez régler.
5. Appuyer sur la touche de curseur BAS pour sélectionner "REGLAGE FIN" (marqué en rouge).
6. Maintenir enfoncées les touches de curseur GAUCHE - ou DROITE jusqu'à l'obtention de la meilleure position de réglage, pour une image et un son optimaux.

Après le réglage fin, le numéro du programme passe de blanc à jaune.

7. Répéter la procédure ci-dessus (3. ~ 6. étapes) pour d'autres programmes, si nécessaire.
8. Appuyer sur la touche MENU ● pour supprimer l'affichage sur écran.

Menu PRINCIPAL



Menu REGLAGE

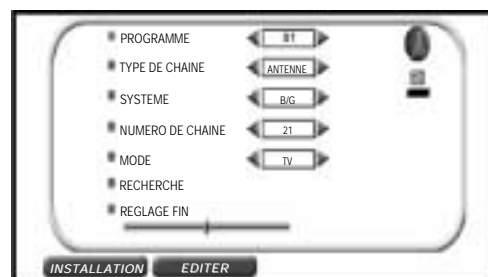

■ Mode

Cette fonction vous permet de sélectionner TV, VIDEO ou SAUT.

1. Appuyer deux fois sur la touche MENU ● pour afficher le menu PRINCIPAL.
2. Appuyer sur la touche BLEUE ◯ pour afficher le menu REGLAGE.

Menu REGLAGE

3. Appuyer sur les touches de curseur HAUT/BAS / pour sélectionner "PROGRAMME" (marqué en rouge).
4. Appuyer sur les touches de curseur GAUCHE/DROITE / (ou les touches numériques 0 ~ 9) pour ajuster le numéro de programme que vous désirez définir.
5. Appuyer sur la touche de curseur BAS pour sélectionner "MODE" (marqué en rouge).
6. Appuyer sur les touches de curseur GAUCHE/DROITE / pour sélectionner : "TV", "VIDEO" ou "SAUT".

TV : Si le signal TV est faible, l'image peut trembler.
Dans ce cas, choisir le mode TV.

VIDEO : Dans certains cas, la partie supérieure de l'image peut être déformée lors de la réception du signal d'un magnétoscope via la prise RF du téléviseur.
La sélection de cette option contribuera à réduire cet effet.

SAUT : Permet d'ignorer des chaînes que vous ne souhaitez pas regarder lors de l'utilisation des touches de sélection de chaînes / .

7. Répéter la procédure ci-dessus (3. ~ 6. étapes) pour d'autres programmes.
8. Appuyer sur la touche MENU ● pour supprimer l'affichage sur écran.

Menu PRINCIPAL



Menu REGLAGE

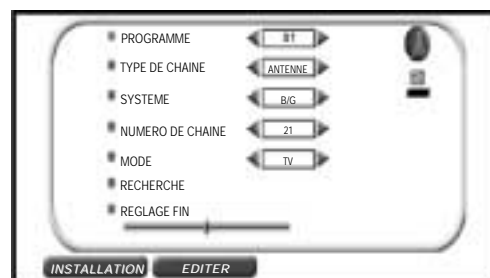

■ Editer (Programmes mémorisés)

Cette fonction vous permet de supprimer, classer ou entrer le nom pour chacun des programmes avec A ~ Z , 0 ~ 9 et le tiret.

1. Appuyer deux fois sur la touche MENU ● pour afficher le Menu PRINCIPAL.
2. Appuyer sur la touche BLEUE ◯ pour afficher le menu REGLAGE.

Menu PRINCIPAL



Menu REGLAGE

3. Appuyer sur la touche VERTE ◯ "EDITER" pour afficher le menu Programmes mémorisés.

Menu REGLAGE

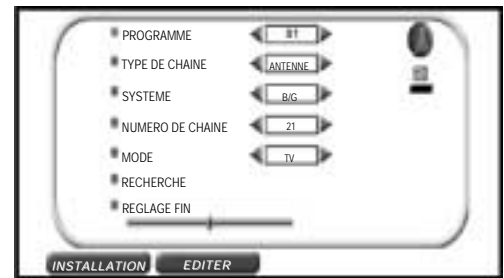

Menu Programmes mémorisés

Le menu "Programmes mémorisés" s'affichera à l'écran avec une liste des chaînes qui ont été mémorisées avec les options disponibles :

- a) Sélectionner un programme à éditer → / .
- b) "EDITER NOM" → Touche ROUGE ◯ .
- c) "TRIER" → Touche VERTE ◯ .
- d) "SUPPRIMER" → Touche JAUNE ◯ .
- e) Quitter → Touche MENU ● ou touche BLEUE ◯ .

Menu Programmes mémorisés

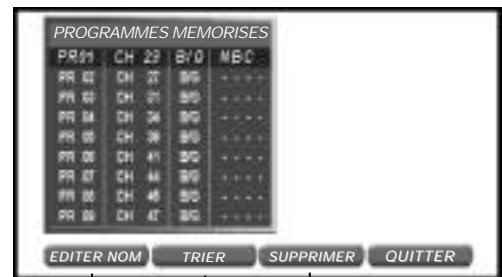

Mode "EDITER NOM"



Mode "TRIER"

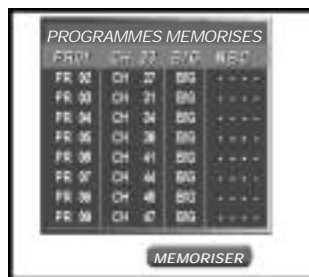

Mode "SUPPRIMER"

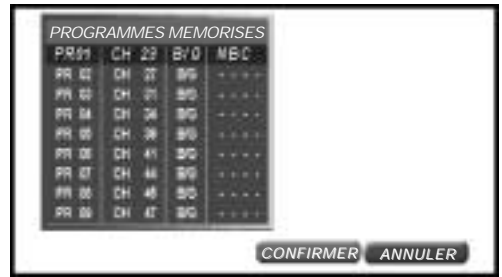

Pour plus d'explications, se reporter à la section intitulée -Programmes mémorisés- (page 119).

Autres fonctions

■ Touche de sélecteur TV/vidéo

Cette touche vous permet de sélectionner l'une des sources d'entrée du téléviseur.

1. Lorsque la touche TV/VIDEO  est enfoncée pour la première fois, le menu TV/Vidéo apparaît et le mode TV passe en mode VIDEO.

L'écran du dernier mode VIDEO s'affiche.

2. Appuyer sur la touche COULEUR  correspondante pour sélectionner l'une des sources d'entrée comme indiqué sur l'illustration.



Si vous appuyez sur l'une des touches COULEUR  en cours de mode VIDEO, le menu TV/Vidéo apparaîtra de nouveau.

Remarque : Chaque fois que la touche COULEUR  correspondante est enfoncée, les modes AV1/S-VIDEO et AVANT/AVANT S-VIDEO changent comme suit.

Touche VERTE  : AV1 ↔ S-VIDEO

Touche BLEUE  : AVANT ↔ AVANT S-VIDEO

L'entrée sélectionnée apparaîtra à l'écran.

3. Appuyer sur la touche MENU  pour faire disparaître le menu de l'écran ou appuyer sur la touche TV/VIDEO  pour quitter le menu et le mode VIDEO reviendra au mode TV.

■ Touche CLOCK







Appuyer sur la touche pour afficher l'heure.

■ Prise casque audio

La prise du casque audio est située derrière le clapet.

Comment ouvrir le clapet : Appuyer sur le haut du volet pour l'ouvrir.

Sécurité : Pour protéger les oreilles, diminuer le volume du casque audio avant de le connecter.

1. Appuyer deux fois sur la touche MENU  pour afficher le menu PRINCIPAL.
2. Appuyer sur la touche VERTE  pour afficher le menu EFFETS audio.
3. Appuyer deux fois sur la touche ROUGE  pour voir le menu NIVEAUX CASQUE AUDIO.
4. Abaisser le volume avec la touche de curseur GAUCHE .
5. Insérer la fiche du casque audio jusqu'au fond de la prise écouteur comme indiqué sur le schéma.
6. Régler la qualité du son selon vos préférences à l'aide des touches de curseur GAUCHE/DROITE .
7. Appuyer sur la touche MENU  pour supprimer l'affichage sur écran.

■ Touche sous-titre

Ce téléviseur possède une fonction d'accès rapide aux sous-titres télétextes, de sorte qu'ils peuvent être sélectionnés par pression sur une seule touche. Appuyer simplement sur la touche  de la télécommande en mode de visualisation (c.-à-d. pas un télétexte, etc.) et les sous-titres seront automatiquement sélectionnés et affichés à l'écran.

Pour quitter ce mode, appuyer de nouveau sur la touche  de la télécommande.

Menu TV/Vidéo

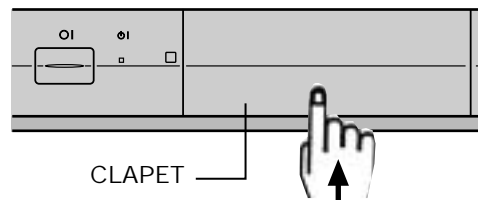
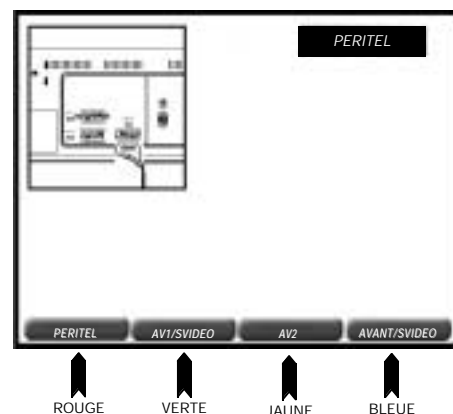

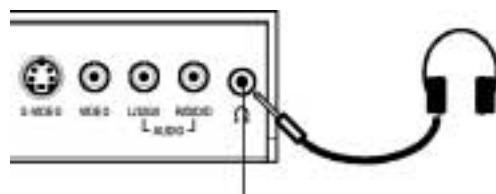

DERRIERE LE CLAPET



Prise jack 3,5 mm ø
Écouteurs ou casque audio
Impédance 16~600 Ω

Mode VIDEO

Un Magnétoscope SHARP peut être commandé à l'aide de la télécommande du téléviseur.

Touches de sélection de chaîne (Magnétoscope)  CH 

Ces touches permettent de changer les chaînes et de régler le temporisateur.

Touche Lecture 

Appuyer sur cette touche pour démarrer la lecture.

Touche Enregistrement 

Appuyer sur cette touche pour démarrer l'enregistrement. La cassette vidéo sera éjectée si elle est protégée contre l'enregistrement.

Touche Arrêt 

Appuyez sur cette touche pour arrêter la lecture ou l'enregistrement.



Operate button  VCR

Appuyer sur cette touche pour allumer votre magnétoscope.

Touches Avance rapide/recherche avant d'image  et Rembobiner/Recherche arrière d'images 



Ces deux touches ont la fonction suivante :

Avance et rembobinage rapides

① Pour vous déplacer plus rapidement sur la bande, appuyer sur la touche ARRET  et ensuite sur les touches  ou  pour avancer ou rembobiner la cassette.

② Appuyer sur la touche ARRET  pour arrêter l'avance ou le rembobinage.

Recherche d'image

① Pendant la lecture, appuyer sur la touche  pour une recherche avant d'images ou sur la touche  pour une recherche arrière d'images.

② Appuyer sur la touche LECTURE  pour rétablir la lecture normale.

Consulter le mode d'emploi de votre magnétoscope pour plus d'informations.

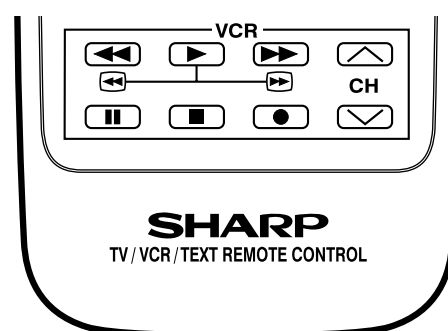

Touche Guide électronique des programmes "nexTView"

Le Guide électronique des programmes, appelé également "nexTView" et diffusé par certaines chaînes, s'active en appuyant sur la touche  de la télécommande afin de visualiser les informations concernant les programmes prévus. Si votre téléviseur n'est pas réglé sur des chaînes avec "nexTView" (au moins une), le Guide électronique des programmes ne sera pas disponible.

■ Qu'est-ce que le Guide électronique des programmes "nexTView"?

Le Guide électronique des programmes est un service d'informations (également appelé "nexTView") diffusé par certaines chaînes avec leurs émissions normales. Votre téléviseur SHARP est prêt à recevoir ces informations et les présente à l'écran, à l'aide de la télécommande. Pour ce faire, le téléviseur doit être réglé sur au moins une chaîne avec "nexTView".

■ Contenu du Guide électronique des programmes "nexTView"?

Le Guide électronique des programmes contient des informations concernant les programmes prévus :

- Nom de programme.
- Intervalle de temps : heures de début et de fin.
- Type d'émission : mono, stéréo, bilingue, etc.
- Type de programme : nouvelles, films, variétés, etc.
- Informations complémentaires : Il peut également contenir des informations complémentaires concernant le programme sélectionné (par ex. une brève synthèse de film).

Remarques : Le contenu du Guide électronique des programmes dépend de chaque station. Outre leur programmation propre, certaines stations offrent des informations concernant la programmation d'autres stations. Si ces informations ne sont pas disponibles, un message s'affichera pour l'indiquer.

■ "nexTView" Fonctions du Guide électronique des programmes

Avec les informations fournies par le Guide électronique des programmes, outre l'affichage de la liste des programmes prévus, vous pouvez régler le téléviseur pour qu'il se mette en route à l'heure de départ d'un programme ou programmer un magnétoscope équipé de la fonction "LIAISON AV"  pour qu'il enregistre le programme sélectionné.





❶ A propos de "LIAISON AV" : Cette fonction est disponible uniquement sur les magnétoscopes qui sont compatibles avec NexTView, Smart Link, Easy Link et Megalogic.

Ce système de communication "intelligent" vous permet de contrôler certaines fonctions du magnétoscope du téléviseur et vice-versa.

Dans ce cas, il est possible de programmer un enregistrement programmé du téléviseur à l'aide des informations fournies par le Guide électronique des programmes.

Pour que ces informations soient transmises, le téléviseur et le magnétoscope doivent être raccordés via le câble Péritel, qui doit être branché entre la prise AV-1 du téléviseur et la prise correspondante du magnétoscope. Vérifier le mode d'emploi du magnétoscope pour plus d'informations.







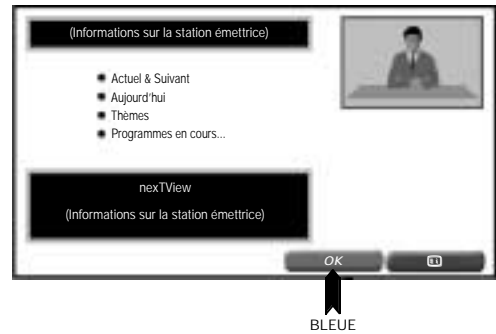

■ "nexTVView" Fonctionnement du Guide électronique des programmes

1. Sélectionner une chaîne avec informations "nexTVView".
2. Appuyer sur la touche  pour afficher le Menu Principal "nexTVView".
3. Appuyer sur les touches / pour sélectionner le type de recherche (le point rouge indique l'option sélectionnée) :
 - "Actuel & Suivant" : informations concernant le programme actuellement affichée et le suivant.
 - "Aujourd'hui" : informations concernant les programmes prévus aujourd'hui.
 - "Thèmes" : Liste des thèmes et sous-thèmes vous aidant à rechercher les programmes prévus sélectivement en fonction du sous-thème sélectionné.
 - "Programmes en cours..." : informations concernant les programmes diffusés actuellement sur plusieurs chaînes. Cette option est disponible uniquement si la chaîne sélectionnée offre des informations de programmation concernant d'autres chaînes.
4. Appuyer sur la touche BLEUE  pour passer à l'écran suivant.

"nexTVView" : Menu Principal
(par ex. : RTL 2)









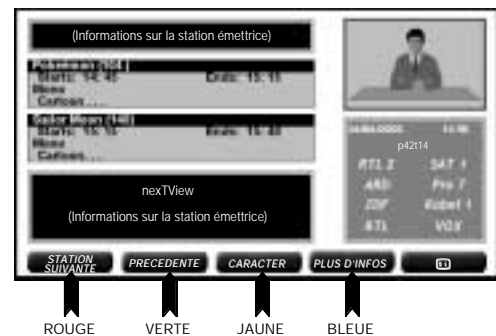



"nexTVView" : "● Actuel & Suivant"

- a) Si nécessaire, appuyer sur la touche  pour afficher le Menu Principal "nexTVView".
- b) Appuyer sur les touches / pour sélectionner "● Actuel & Suivant" (Le point rouge indique l'option sélectionnée).
- c) Appuyer sur la touche BLEUE  pour afficher les informations concernant le programme actuellement affiché et le suivant.
- d) Appuyer sur les touches / pour passer en revue la programmation (la case rouge indique le programme sélectionné).
- e) Appuyer sur la touche ROUGE  pour sélectionner une autre chaîne (option disponible lorsque la chaîne réglée offre des informations de programmation concernant d'autres chaînes).
- f) Appuyer sur la touche BLEUE  pour afficher davantage d'informations de programmation.
- g) Appuyer sur la touche VERTE pour retourner à l'écran précédent.
- h) Appuyer sur la touche JAUNE  pour afficher davantage d'options (expliquées dans la section "Fonctions avancées").
- i) Appuyer sur la touche MENU ● pour quitter "nexTVView".

"nexTVView" : Actuel & Suivant
(par ex. RTL 2)





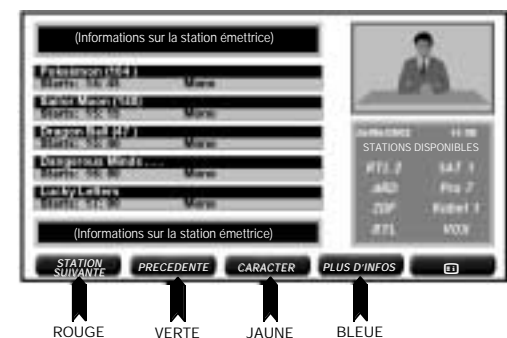

"nexTVView" : "● Aujourd'hui"

- a) Si nécessaire, appuyer sur la touche  pour afficher le Menu Principal "nexTVView".
- b) Appuyer sur les touches / pour sélectionner "● Aujourd'hui" (le point rouge indique l'option sélectionnée).
- c) Appuyer sur la touche BLEUE  pour afficher les informations concernant les programmes prévus aujourd'hui.
- d) Appuyer sur les touches / pour passer en revue la programmation (la case rouge indique le programme sélectionné).
- e) Appuyer sur la touche ROUGE  pour sélectionner une autre chaîne (cette option est disponible lorsque la chaîne réglée actuellement offre des informations concernant d'autres programmations).
- f) Appuyer sur la touche BLEUE  pour afficher davantage d'informations de programmation.
- g) Appuyer sur la touche VERTE  pour retourner à l'écran précédent.
- h) Appuyer sur la touche JAUNE  pour afficher davantage d'options (expliquées dans la section "Fonctions avancées").
- i) Appuyer sur la touche MENU ● pour quitter "nexTVView".



"nexTVView" : Aujourd'hui
(par ex. RTL 2)









“nexTView” : “● Thèmes”

- Si nécessaire, appuyer sur la touche  pour afficher le Menu Principal “nexTView”.
- Appuyer sur les touches  /  pour sélectionner “● Thèmes” (le point rouge indique l’option sélectionnée).
- Appuyer sur la touche BLEUE  pour afficher le menu “Thèmes”.
- Appuyer sur les touches  /  pour sélectionner le sous-thème, par exemple : “● Drame et films”.
- Appuyer sur la touche BLEUE  pour afficher le sous-menu “Drame et films”.

“nexTView” : Sous-menu Drame et films









- Appuyer sur les touches  /  pour sélectionner un sous-thème, par exemple : “Cinéma”.
- Appuyer sur la touche BLEUE  pour afficher la programmation prévue pour le thème sélectionné ou le sous-thème sur une ou plusieurs chaînes.

“nexTView” : Cinéma

- Appuyer sur  /  pour passer en revue la programmation (la case rouge indique le programme sélectionné).
- Appuyer sur la touche ROUGE  pour sélectionner une autre chaîne (cette option est disponible lorsque la chaîne réglée actuellement offre des informations concernant d’autres programmations).
- Appuyer sur la touche BLEUE  pour afficher davantage d’informations de programmation.
- Appuyer sur la touche VERTE  pour retourner à l’écran précédent.
- Appuyer sur la touche JAUNE  pour afficher davantage d’options (expliquées dans la section “Fonctions avancées”).
- Appuyer sur la touche MENU ● pour quitter “nexTView”.

“nexTView” : “● Qu’y a-t-il au programme actuellement? . . .”

Utiliser cette option pour afficher les informations concernant les programmes actuellement affichés sur certaines chaînes. Cette option est disponible uniquement quand la chaîne sélectionnée offre des informations concernant d’autres programmations.

- Si nécessaire, appuyer sur la touche  pour afficher le Menu Principal “nexTView”.
- Appuyer sur les touches  /  pour sélectionner “● Programmes en cours...” (Le point rouge indique l’option sélectionnée).
- Appuyer sur la touche BLEUE  pour afficher les informations.
- Appuyer sur les touches  /  pour sélectionner une autre chaîne (la case rouge indique la chaîne sélectionnée).
- Appuyer sur la touche BLEUE  pour afficher davantage d’informations de programmation.
- Appuyer sur la touche VERTE  pour retourner à l’écran précédent.
- Appuyer sur la touche JAUNE  pour afficher davantage d’options (expliquées dans la section “Fonctions avancées”).
- Appuyer sur la touche MENU ● pour quitter “nexTView”.

“nexTView” : Menu Thèmes (par ex. : RTL 2)

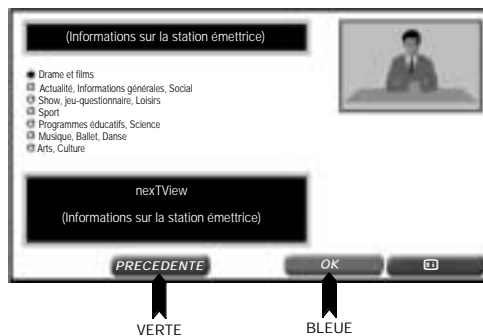

“nexTView” : Drame et films Sous-menu (par ex. : RTL 2)

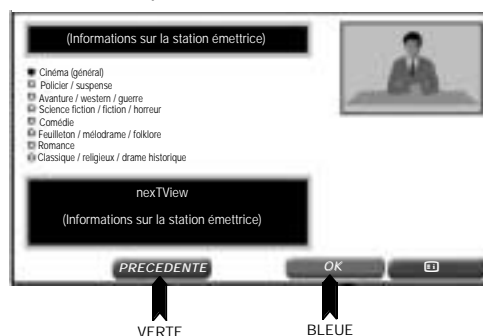

“nexTView” : Cinéma (par ex. : RTL 2)

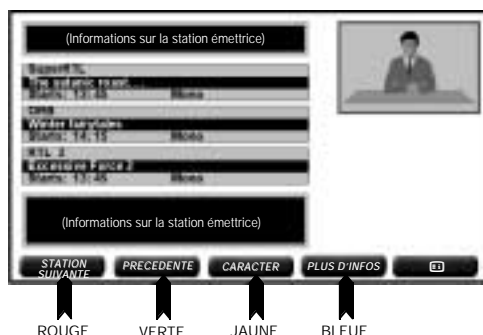

“nexTView” : Qu’y a-t-il au programme actuellement... (par ex. : RTL 2)

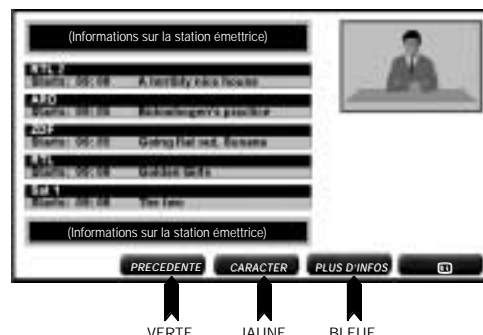

■ Fonctions avancées

Les fonctions avancées permettent d'effectuer les opérations suivantes à l'aide des menus "nexTView" :

- ◆ Programmation de la minuterie de mise en marche du téléviseur
- ◆ Programmation de l'enregistrement du magnétoscope avec "LIAISON AV"

- ◆ Programmation de la minuterie de mise en marche du téléviseur (Minuterie d'allumage)

Cette fonction peut être utilisée pour mettre le téléviseur en marche à l'heure de début d'un programme.

1. En suivant les instructions décrites dans les sections précédentes, rechercher la programmation sur la chaîne désirée à l'aide de "nexTView".
2. Appuyer sur les touches / pour sélectionner le programme qui sera utilisé pour mettre le téléviseur en marche (la case rouge indique le programme sélectionné), comme l'exemple illustré :

Station :	RTL 2
Programme :	Pokémon
Heure de départ :	14: 45
3. Appuyer sur la touche JAUNE pour afficher les Fonctions avancées dans la partie inférieure de l'écran.

"nexTView" : Aujourd'hui (par ex. : RTL 2)

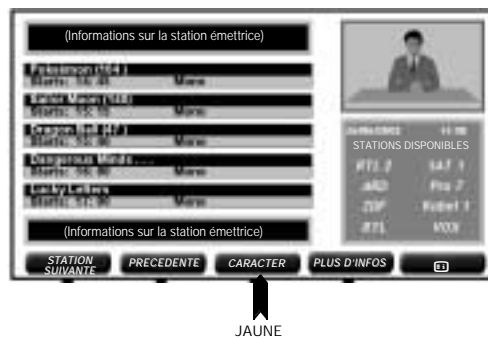

Fonctions avancées

4. Appuyer sur la touche BLEUE pour afficher les données de la minuterie de mise en marche du téléviseur.

Fonctions avancées



Données de la minuterie de mise en marche du téléviseur (Minuterie d'allumage)

5. Si les informations sont incorrectes, les changer comme indiqué ci-dessous :
 - 5.1 "HEURE" : Appuyer sur la touche JAUNE , appuyer sur les touches / pour ajuster les données d'heure de mise en marche, puis appuyer sur la touche VERTE pour reculer.
 - 5.2 "PROGRAMME" : Appuyer sur la touche BLEUE , appuyer sur les touches / pour modifier le programme, puis appuyer sur la touche VERTE pour reculer.
6. Si les informations sont correctes, appuyer sur la touche ROUGE pour confirmer.
7. Appuyer sur la touche MENU pour quitter "nexTView".
8. Appuyer sur la touche STAND-BY (⏻ TV) de la télécommande pour mettre le téléviseur en mode Veille.

Données de la minuterie de mise en marche du téléviseur

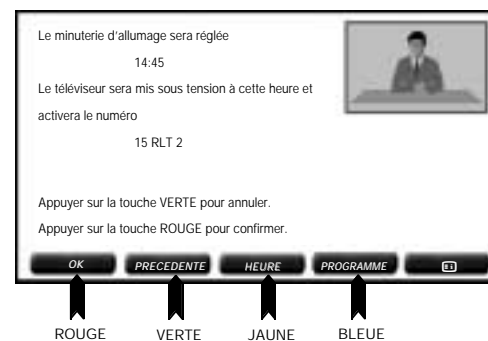





Lorsque l'heure définie est atteinte (14:45 dans l'exemple), le téléviseur se met en marche et l'image apparaît à l'écran (RTL 2 dans l'exemple, avec le programme Pokémon).

* Pour des raisons de sécurité, si personne ne regarde la télévision à la maison lorsqu'elle s'allume, elle s'éteindra automatiquement au bout de 120 minutes. Le téléviseur continuera de fonctionner après la limite des 120 minutes si une touche de la télécommande est enfoncée pendant cette période de temps.

Remarque : Si une panne de courant se produit, ou si le téléviseur est débranché ou éteint avec l'interrupteur principal (⏻), toutes les données de programmation du téléviseur seront annulées.

◆ Programmation de l'enregistrement du magnétoscope avec "LIAISON AV"

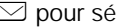
Cette fonction vous permet de programmer un magnétoscope avec fonction "LIAISON AV" [1] pour enregistrer le programme sélectionné.

1. En suivant les instructions décrites dans les sections précédentes, rechercher la programmation sur la chaîne désirée à l'aide de "nexTView".
 2. Appuyer sur les touches  pour sélectionner le programme que vous désirez enregistrer (la case rouge indique le programme sélectionné), comme l'exemple illustré :
 Station : RTL 2
 Programme : Pokémon
 Heure de départ : 14: 45
 3. Appuyer sur la touche JAUNE  pour afficher les Fonctions avancées dans la partie inférieure de l'écran.
 4. Appuyer sur la touche ROUGE  pour afficher les Données d'enregistrement.
 5. Si les informations sont incorrectes, les changer comme indiqué ci-dessous :
 - 5.1 Appuyer sur les touches  pour sélectionner l'élément que vous souhaitez changer.
 - 5.2 Appuyer sur la touche  pour ajuster l'élément.
- PROGRAMME : indique le programme et la chaîne.
 DATE : indique la date d'enregistrement.
 DEBUT : indique l'heure de début d'enregistrement.
 FIN : indique l'heure de fin d'enregistrement.
 APPAREIL : indique l'appareil qui contrôlera l'enregistrement [2].
 MODE : indique si l'enregistrement est d'un programme UNIQUE, QUOTIDIEN ou HEBDO.
 VITESSE : indique la vitesse de défilement de la bande du magnétoscope : Standard-Play (SP) offre une meilleure qualité d'image. Long-Play (LP) prolonge le temps d'enregistrement de la cassette vidéo.
6. Si les informations sont correctes, appuyer sur la touche BLEUE  pour confirmer. Le téléviseur transmet les données au magnétoscope et le programme pour enregistrer le programme sélectionné.

"nexTView" : Aujourd'hui (par ex. : RTL 2)

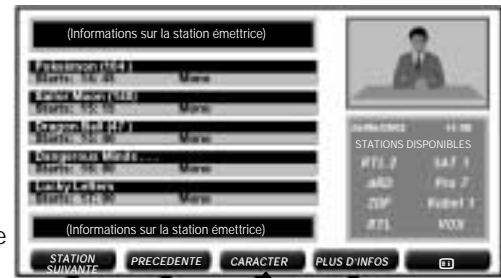

JAUNE

Fonctions avancées



ROUGE

Données d'enregistrement

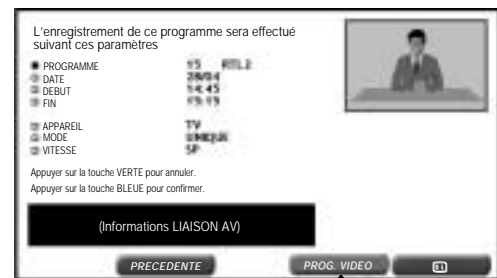

BLEUE

1 A propos de "LIAISON AV" : Cette fonction est disponible uniquement sur les magnétoscopes qui sont compatibles avec NexTView, Smart Link, Easy Link et Megalogic.

Ce système de communication "intelligent" vous permet de contrôler certaines fonctions du magnétoscope du téléviseur et vice versa.

Dans ce cas, il est possible de programmer un enregistrement programmé du téléviseur à l'aide des informations fournies par le Guide électronique des programmes.

Pour que ces informations soient transmises, le téléviseur et le magnétoscope doivent être raccordés via le câble Péritel, qui doit être branché entre la prise AV-1 du téléviseur et la prise correspondante du magnétoscope.

Pour programmer le magnétoscope à partir du téléviseur, le magnétoscope doit être réglé sur la même chaîne que le téléviseur, et dans le même ordre. Si elles ne correspondent pas, effectuer un "Transfert des présélections" à l'aide du menu LIAISON AV (expliqué aux pages 141 et 142).

Vérifier le mode d'emploi du magnétoscope pour plus d'informations.

2 A propos de l'appareil (TV ou vidéo)

APPAREIL VIDEO : Choisir Vidéo (choix préféré) pour sauvegarder les informations d'enregistrement programmées dans la mémoire du magnétoscope.

Si vous sélectionnez Appareil vidéo, le Mode (UNIQUE/QUOTIDIEN/HEBDO) et la Vitesse (SP/LP) ne peuvent être changés que si le magnétoscope présente ces fonctions.

APPAREIL TV : Lorsque le magnétoscope ne peut pas accepter les données d'enregistrement programmées (par ex., lorsque la mémoire interne du magnétoscope est pleine), choisir Appareil TV pour mémoriser les informations d'enregistrement dans la mémoire du téléviseur.

Dans ce cas, l'enregistrement ne peut se faire que dans les 24 heures et le mode (UNIQUE) et la vitesse (SP) ne peuvent pas être modifiés.

Si une panne de courant se produit, ou si le téléviseur est débranché ou éteint avec l'interrupteur principal (O), toutes les données d'enregistrement seront annulées. Pour conserver les données en mémoire, utiliser la touche Stand-by (O TV) de la télécommande pour éteindre le téléviseur.

Mode TELETEXTE

Ⓐ Qu'est-ce que le télétexte?

Le télétexte est un service d'information, organisé comme un magazine, proposé par certaines stations de télévision en plus de la télédiffusion. Votre téléviseur reçoit des signaux télétextes spéciaux émis par une station de télévision, traite les informations et les affiche sous forme graphique à l'écran. Actualité, météo et sport, cours boursiers, programmes TV et sous-titrage pour les sourds et les malentendants sont quelques-uns des nombreux services disponibles via le Télétexte. Les informations télétextes sont organisées à peu près comme un magazine : suivants des pages et sous-pages. L'unité de base d'informations affichée est la page. Une sous-page fait partie d'une série de pages.

Le réception du télétexte est contrôlée par l'utilisation de la télécommande. Consultez les descriptions de touches appropriées pour le fonctionnement des fonctions du télétexte.

Ⓑ Fonctions télétexte

En fonction du programme TV, chaque page de télétexte est transmise à l'aide d'un système différent. Votre téléviseur SHARP est réglé pour recevoir 3 systèmes Télétexte, à savoir TOP, FLOF et LISTE, qui sont automatiquement identifiés par le récepteur.

L'utilisateur peut facilement les identifier suivant la manière dont ils apparaissent à l'écran.

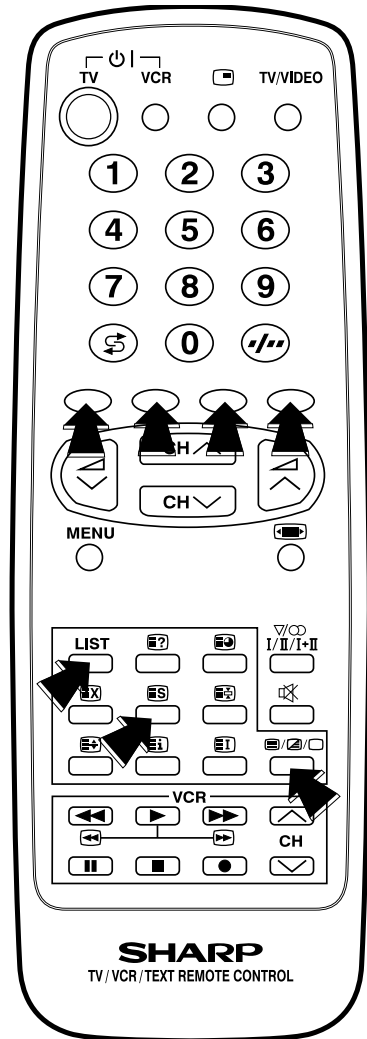
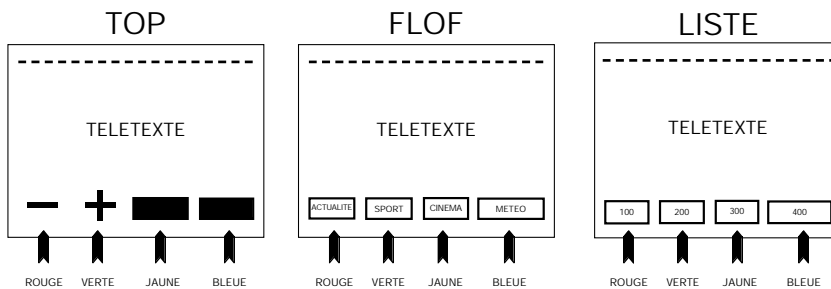

Ⓒ Pour activer et désactiver le télétexte

1. Sélectionner une chaîne télévisée diffusant le programme télétexte à consulter.
2. Appuyer sur la touche TEXT/MIX/PICTURE pour sélectionner le mode Télétexte. Dans l'écran apparaît : Télétexte, un petit écran avec des images du programme en court (PIT : Picture In Teletext) et une petite case avec 4 pages mémorisées en mode LISTE et les pages d'options (+ / -).

Dans ce mode (PIT), vous pouvez consulter le télétexte et voir les images de programme en cours simultanément. En mode PIT : Appuyer sur les touches si vous désirez sélectionner directement l'une des quatre pages mémorisées dans le mode LISTE. Ou appuyez sur les touches pour sélectionner les numéros de page séquentiellement.

En mode PIT : Appuyer sur la touche MENU si vous souhaitez sélectionner la taille NORMALE.

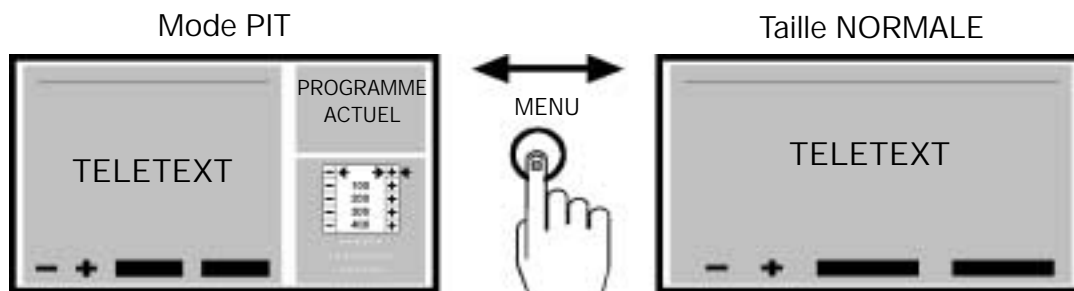

3. Appuyer sur la touche TEXT/MIX/PICTURE (une ou deux fois) pour quitter le mode Télétexte.

Fonctions TEXT de base

■ Sélection de page

a) Sélection de page rapide

Sélectionner la chaîne appropriée.

Appuyer une seule fois sur la touche TEXT/MIX/PICTURE / /  pour passer en mode Télétexte.



Pour rappeler un numéro de page affiché dans les parenthèses en couleur, appuyer simplement sur la touche de couleur correspondante.

b) Touches numériques 0-9

Entrer un numéro de page désiré avec les touches numériques 0-9. (Pour sélectionner la P.100 : entrer 1, 0, 0.)

c) Sélecteur de page (HAUT/BAS)

Vous pouvez séquentiellement sélectionner les numéros de page :



En mode PIT : En appuyant sur les touches / 

Dans taille NORMALE : En appuyant sur les touches / 

TOP :

1. A l'aide des touches de couleur , sélectionner le chapitre désiré.

2. Le chapitre sélectionné contient une page avec une nouvelle ligne d'options.

3. A l'aide de la touche ROUGE , vous pouvez sélectionner la page précédente, tandis qu'avec la touche VERTE , vous pouvez aller à la page suivante. Ces deux touches sont illustrées sur l'écran par les signes (←) et (+).



Remarque : Lors de l'entrée en mode Télétexte pour la première fois dans un seul et même programme avec le système TOP, il sera nécessaire d'attendre approximativement une minute pour que le téléviseur effectue le processus de saisie des informations.

Autres fonctions Télétexte

Ⓐ Touche TEXT/MIX/PICTURE / /

En mode TV : Appuyer sur la touche TEXT/MIX/PICTURE / /  pour passer en mode Télétexte.

En mode télétexte (PIT) : Appuyer sur la touche MENU ● pour éliminer le PIT (Image dans le télétexte).

En mode télétexte (taille NORMALE) : Appuyer sur la touche TEXT/MIX/PICTURE / /  pour incruster l'émission télétexte sur un programme TV actuel (mode mixte).

En mode mixte : Appuyer de nouveau sur la touche pour retourner à l'écran normal.

REMARQUE : Le mode Text Mix est uniquement disponible avec la taille NORMALE.

Si le téléviseur est en mode PIT (Picture In Teletext), le mode Text Mix n'est pas disponible.

Ⓑ Touche HALF-PAGE

Chaque fois que vous appuyez sur la touche, la moitié supérieure/inférieure de la page télétexte est agrandie et affichée à l'écran.

Ⓒ Touche HOLD

N'importe quelle page ou sous-page de télétexte peut être gardée à l'écran en appuyant sur la touche HOLD .

Appuyer de nouveau sur cette touche pour annuler le mode GARDER.

Ⓓ Touche REVELER

Appuyer sur cette touche pour afficher des informations masquées telles que la réponse à une question.

Appuyer de nouveau sur cette touche pour masquer les informations.



ⓐ Touche CLOCK

En mode TV : Appuyer sur cette touche pour afficher des informations en temps réel dans le coin supérieur droit de l'écran.

En mode Télétexte : lorsqu'une page Télétexte sélectionnée comporte des sous-pages masquées ou des pages temporisées, celles-ci peuvent être affichées de la manière suivante :



1. En appuyant sur la touches CLOCK . L'écran affichera

-	+	XXX / 0001
---	---	------------

2. A l'aide de la touche ROUGE , vous pouvez sélectionner la page précédente, tandis qu'avec la touche VERTE , vous pouvez aller à la page suivante. Ces deux touches sont illustrées sur l'écran par les signes (←) et (+).



REMARQUE : Si le téléviseur est sur taille NORMALE, vous pouvez utiliser cette touche avec la touche CANCEL .

Vous pouvez alors regarder le programme télévisé jusqu'à ce que la sous-page ait été trouvée. L'icône  dans l'angle supérieur gauche de l'écran change lorsque la page a été trouvée.

Appuyer sur la touche TEXT/MIX/PICTURE / /  pour visualiser la sous-page.

ⓑ Touche CANCEL

Cette touche permet d'annuler les informations télétexte et de restaurer l'image TV.  L'indication s'affiche à l'écran.

Le programme télévisé ne peut pas être changé ici tant que le mode Télétexte/Supprimé est actif. Lorsque les informations du télétexte changent, l'indication de la page masquée ou une autre indication de pages spéciales s'affiche à l'écran. Pour annuler la suppression, appuyer sur la touche TEXT/MIX/PICTURE / /  pour afficher le télétexte complet.

REMARQUES : Vous pouvez combiner cette touche avec la touche Horloge en attendant les sous-pages.

La touche CANCEL est uniquement disponible avec la taille NORMALE.

ⓒ Touche LISTE

Cette touche permet de forcer le Télétexte en mode LISTE. Autrement dit, la ligne 24 (ligne inférieure du Télétexte) n'affichera pas d'informations transmetteur, uniquement les pages que vous avez mémorisées précédemment dans la mémoire.

Pour plus d'informations sur - Liste Mémoire de pages télétextes - (page 157).

Appuyer de nouveau sur la touche LISTE pour quitter le mode LISTE et identifier à nouveau le système (TOP ou FLOF).

ⓓ Touche RESET

Appuyer sur la touche Reset  pour retourner à la page d'index et quitter le mode Télétexte.



ⓔ Touche INDEX



1. - Pour le système TOP :



Pour effectuer une recherche rapide et aisée, votre téléviseur SHARP dispose d'un menu appelé "SHARP INDEX" qui peut être obtenu en appuyant sur la touche Index .

A partir de ce "SHARP INDEX", vous pouvez sélectionner les informations désirées simplement en utilisant les quatre couleurs.

Les signification des diverses fonctions est la suivante :





 Mouvement du curseur vers le bas (touche ROUGE )
pour sélectionner un bloc ou un groupe

 Mouvement du curseur vers le haut (touche VERTE )
pour sélectionner un bloc ou un groupe

 Appuyer une seule fois (touche JAUNE )
pour passer du bloc au groupe.

Appuyer de nouveau (touche JAUNE ) pour passer du groupe au bloc.

AUFRUFEN (Sélectionner) : Une fois que vous avez sélectionné le bloc ou le groupe désiré, appuyer sur la touche BLEUE à l'écran.

ZURÜCK  (Quitter) : Appuyer sur la touche TEXT/MIX/PICTURE / /  pour passer en mode "SHARP INDEX" sans sélectionner aucune page.

2. - Pour le système FLOF/LISTE :

Appuyer sur la touche Index  pour retourner à la page d'index.

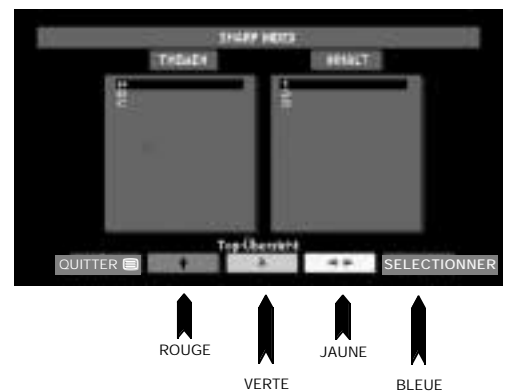

Opération TEXTE avancée -Mode LISTE-

Liste Mémoire de pages télétextes





a) Comment mémoriser des pages

Votre téléviseur peut mémoriser 40 numéros de pages télétextes pour obtenir rapidement des informations télétextes.

Quatre numéros de pages télétextes peuvent être mémorisés dans chaque position des programmes 1 à 9, soit un total de 36 pages.

Un seul programme avec 4 numéros de page peut être mémorisé dans les positions de programmes 10 à 99. Si vous tentez de mémoriser plus de 4 numéros de page dans une position de programme entre 10 et 99, les numéros de pages précédemment mémorisés sont effacés.

Sélectionner le numéro du programme où vous souhaitez enregistrer des numéros de pages télétextes.

1. Appuyer sur la touche TEXT/MIX/PICTURE  pour entrer en mode Télétexte.
2. Appuyer sur la touche LISTE pour passer du système FLOF au mode LISTE.
3. Appuyer sur une touche de couleur correspondant aux parenthèses en couleur à l'écran pour mémoriser le numéro de la page.
4. Entrer le numéro de page du télétexte à l'aide des touches numériques 0 ~ 9 (entrer trois chiffres) ou les touches du sélecteur de canal / .
5. Répéter les étapes 3 et 4 pour introduire tous les numéros de pages désirés.
6. Appuyer sur la touche STORE () pour mémoriser les numéros de pages de votre choix. Le symbole "STORE" apparaît à l'écran.
7. Appuyer sur la touche TV pour quitter le mode télétexte.

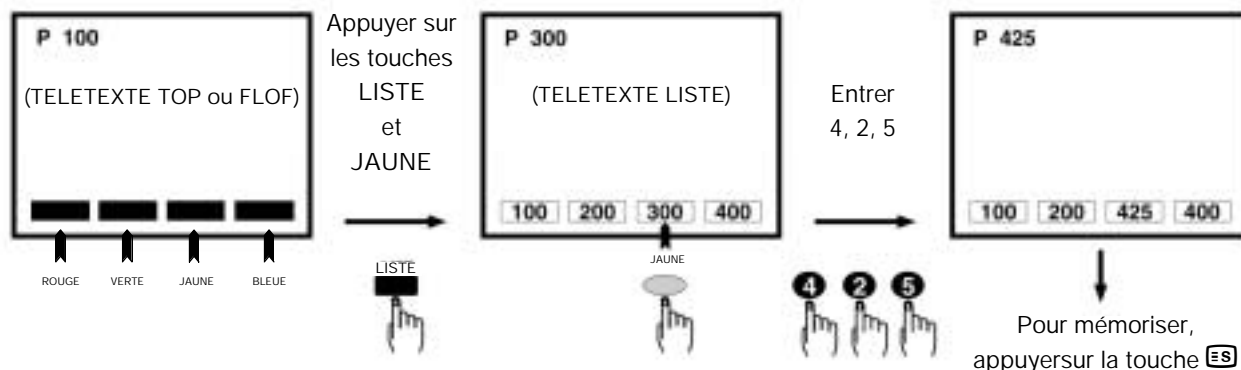

b) Sélection de page rapide - mode LISTE -

1. Sélectionner le programme approprié.
2. Appuyer sur la touche TEXT/MIX/PICTURE  pour entrer en mode Télétexte.
3. Appuyer sur la touche LISTE pour passer du système FLOF au mode LISTE.
4. Pour rappeler un numéro de page affiché dans les parenthèses en couleur, appuyer simplement sur la touche de couleur correspondante.
5. Appuyer de nouveau sur la touche "LISTE" pour revenir au système FLOF.

Prise Péritel à 21 broches et prise Audio/Vidéo à 21 broches

ARRIERE TV

Entrée/sortie à 21 broches

1. Audio/Vidéo à 21 broches (AV-2) Avec entrée vidéo PAL/SECAM/NTSC
2. Audio/Vidéo à 21 broches (AV-1) Avec entrée vidéo PAL/SECAM/NTSC/S-vidéo et signal de commande LIAISON AV
3. Prise péritel (RGB) à 21 broches Avec entrée vidéo PAL/SECAM/NTSC

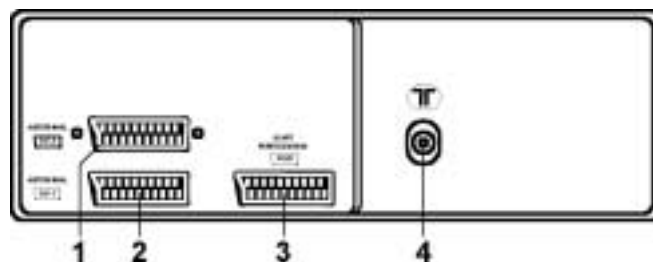

Entrée RF

4. Prise d'antenne

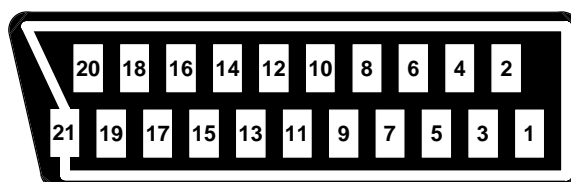

Prise Péritel à 21 broches (RGB)

- | | | |
|---------------------------|----------------------------|------------------------------------|
| 1. Sortie audio droite | 8. Contrôle audio-vidéo | 15. Entrée composante rouge |
| 2. Entrée audio droite | 9. Masse vert | 16. Contrôle rouge/vert/bleu |
| 3. Sortie audio gauche | 10. Inutilisé | 17. Masse vidéo |
| 4. Masse commune audio | 11. Entrée composante vert | 18. Masse contrôle rouge/vert/bleu |
| 5. Masse bleu | 12. Inutilisé | 19. Sortie vidéo |
| 6. Entrée audio gauche | 13. Masse rouge | 20. Entrée VIDEO (PAL/SECAM/NTSC) |
| 7. Entrée composante bleu | 14. Inutilisé | 21. Blindage de la fiche |

Prise Audio/vidéo à 21 broches (AV-1) avec entrée S-Video

- | | | |
|------------------------|-----------------------------------|---|
| 1. Sortie audio droite | 8. Contrôle audio-vidéo | 15. Entrée S-Video Chroma |
| 2. Entrée audio droite | 9. Terre | 16. Inutilisé |
| 3. Sortie audio gauche | 10. Signal de commande LIAISON AV | 17. Masse vidéo |
| 4. Masse commune audio | 11. Inutilisé | 18. Terre |
| 5. Terre | 12. Inutilisé | 19. Sortie vidéo |
| 6. Entrée audio gauche | 13. Terre | 20. Entrée VIDEO (PAL/SECAM/NTSC/S-Video) |
| 7. Inutilisé | 14. Inutilisé | 21. Blindage de la fiche |





Prise Audio/Vidéo à 21 broches (AV-2)

- | | | |
|------------------------|-------------------------|-----------------------------------|
| 1. Sortie audio droite | 8. Contrôle audio-vidéo | 15. Inutilisé |
| 2. Entrée audio droite | 9. Terre | 16. Inutilisé |
| 3. Sortie audio gauche | 10. Inutilisé | 17. Masse vidéo |
| 4. Masse commune audio | 11. Inutilisé | 18. Terre |
| 5. Terre | 12. Inutilisé | 19. Sortie vidéo |
| 6. Entrée audio gauche | 13. Terre | 20. Entrée VIDEO (PAL/SECAM/NTSC) |
| 7. Inutilisé | 14. Inutilisé | 21. Blindage de la fiche |

Guide de dépannage

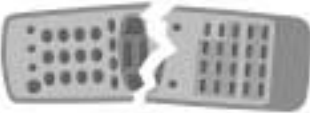
Les situations suivantes ne sont pas toujours synonymes de panne. Procéder donc aux vérifications décrites ci-dessous avant de faire appel au service de dépannage.

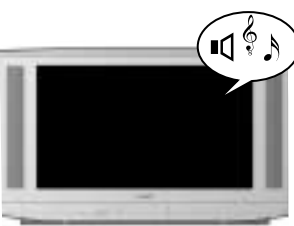
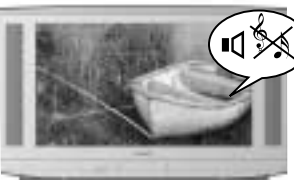
Si le problème ne peut pas être résolu à l'aide du présent manuel, débranchez le téléviseur et contactez le service consommateur au N° 0 820 85 63 33

PROBLEMES	CAUSES POSSIBLES / SOLUTIONS	PAGE.
 La télécommande ne fonctionne pas	Téléviseur pas branché. Alimentation coupée	117
	Bouton d'alimentation principal du téléviseur non enfoncé	120
	Eteindre à l'aide du bouton d'alimentation principal (Power), puis rallumer après une minute	120
	Vérifier les piles de la télécommande	110
 Pas de couleur/Image faible	Essayer une autre chaîne pour identifier un éventuel problème de la station en cours	123
	Antenne non connectée à la prise à l'arrière du téléviseur	113
	En cas d'utilisation d'une antenne extérieure, rechercher d'éventuels câbles rompus	-
	Régler le contrôle des COULEURS	124
	Essayer le réglage fin pour corriger	145
 Mauvaise réception de certaines chaînes	Essayer une autre chaîne pour identifier un éventuel problème de la station en cours	123
	Antenne non connectée à la prise à l'arrière du téléviseur	113
	En cas d'utilisation d'une antenne extérieure, rechercher d'éventuels câbles rompus	-
	Rechercher d'éventuelles interférences locales	-
 Son OK, image mauvaise	Essayer une autre chaîne pour identifier un éventuel problème de la station en cours	123
	Antenne non connectée à la prise à l'arrière du téléviseur	113
	En cas d'utilisation d'une antenne extérieure, rechercher d'éventuels câbles rompus	-
	Rechercher d'éventuelles interférences locales	-
	Régler le contrôle des COULEURS	124
	Essayer le réglage fin pour corriger	145
 Image OK, son mauvais	Vérifier si le paramètre Luminosité (Brightness) ou Contraste (Contrast) pour le réglage de l'imagesont vers le côté moins	124
	Essayer une autre chaîne pour identifier un éventuel problème de la station en cours	123
	Rechercher d'éventuelles interférences locales	-
 Pas d'image ou de son	Augmenter le volume	131,133
	Essayer une autre chaîne pour identifier un éventuel problème de la station en cours	123
	Téléviseur pas branché. Alimentation coupée.	117
	Bouton d'alimentation principal du téléviseur non enfoncé	120
	Antenne non connectée à la prise à l'arrière du téléviseur	113
	En cas d'utilisation d'une antenne extérieure, rechercher d'éventuels câbles rompus	-
	Eteindre à l'aide du bouton d'alimentation principal (Power), puis rallumer après une minute	120
Vérifier si le paramètre Luminosité (Brightness) ou Contraste (Contrast) pour le réglage de l'imagesont vers le côté moins	124	
Augmenter le volume	131,133	

Caractéristiques techniques générales du téléviseur

Modèle : 28JF-76E 32JF-76E

1. Norme de réception	Téléviseur CCIR système standard PAL, SECAM - B/G, L/L', I, DK	
2. Réception des chaînes	VHF : F2 - F10 CH / E2 - E12 CH / IRA - IRJ / RI - RXII (CH71-CH82) UHF : F21 - F69 CH / E21 - E69 CH / I21 - I69 CH CATV : S01 - S68 CC (Hyperbande)	
3. Système de réception	Son :	STEREO (IGR/NICAM)
	Système couleur :	PAL, SECAM (et lecture NTSC au moyen de la entrée AV)
	Fréquence de trame :	capacité 50/60 Hz
4. Alimentation	220 V-240 V CA 50 Hz	
	28JF-76E	32JF-76E
5. Consommation électrique à 240 V CA 50 Hz	105 W	114 W
6. Consommation électrique en veille (Stand-by)	1,5 W max.	1,5 W max.
7. Sortie audio (mpo) :	10 + 10 W	10 + 10 W
8. Dimensions (approx.)	Largeur :	824 m/m 930 m/m
	Hauteur :	495 m/m 558 m/m
	Profondeur :	508 m/m 563 m/m
9. Zone de projection (dimension de la diagonale)	66 cm (28")	76 cm (32")
10. Poids (approx.)	37 Kg	52 Kg
11. Haut-parleur (2 pcs)	6x13 cm.	6x13 cm.
12. Impédance du signal d'entrée d'antenne	UHF 75 ohms	Non équilibré
13. Sécurité	Marque CE	
14. CEM	Marque CE	
15. Accessoires & etc.		
a) Manuel utilisateur	Oui	
b) Télécommande	Oui	
c) Piles	2 pcs	
16. Autres fonctions :		
● Système d'installation automatique	● Double fenêtre	
● Système de classement automatique des chaînes (ACSS)	● Stéréo (IGR)/ Stéréo numérique NICAM	
● Système de programmation de 99 chaînes	● Dolby virtual	
● Câble et Hyperbande	● Correction automatique du volume (AVC)	
● Fonction de suppression de bruit bleu/noir	● Volume AV/SCART	
● Système OSD (Affichage à l'écran)	● Egaliseur graphique	
● Flashback	● Temporisateur ON-OFF	
● Double balayage (100 Hz - réduction du tremblement de ligne)	● Aide interactive	
● Filtre en peigne numérique	● Système de verrouillage parental	
● Réduction du bruit numérique	● Système de communication LIAISON AV	
● Balayage numérique	● Guide électronique des programmes (EPG)	
● Correction gamma numérique	● Télétexte	
● Réglage de teinte	● Image dans le télétexte (PIT)	
● Réglage de teinte NTSC	● Prise Péritel à 21 broches (RGB)	
● Rotation d'image	● Connecteur audio/vidéo à 21 broches (AV-1) Avec entrée vidéo S-vidéo et signal de commande LIAISON AV	
● Mode ECO	● Prise Audio/Vidéo à 21 broches (AV-2)	
● Balayage 9 images	● Entrée AV lecture NTSC	
● Fonction Portée	● Entrée Audio/Vidéo avant	
● Mode Image fixe	● Entrée S-Video avant	
● Fonction mode large	● Prise casque audio	

Index

A	
Accessoires	110
Affichage chaînes	126
Aide interactive	137
Aigus	134
Affichage programmes	126
ARRIERE TV	112
Audio/Vidéo à 21 broches	158
Autres fonctions	147
Avancé	124
AVANT TV	112
B	
BLACK STRETCHER (Black Stretcher)	125
Balance	133, 134
Balayage numérique	125
Bilingue	131
Bouton d'alimentation principal	120
C	
Classement (Programme)	119
Commandes et prises	112
Connexions classiques	113
Connexions d'antenne	113
Consignes de sécurité	109
Contraste	124
Correction automatique du volume (AVC)	133
Couleur	124
D	
D. Gamma (Digital Gamma)	125
Démonstration	137
Dolby virtual	132
Double fenêtre	129
E	
Editer (Programme)	119
Effets (Audio)	132
Egaliseur	135
Egaliseur graphique	135
F	
FLOF (Télétexte)	154
Fonction Mode Large	127
Fonction Portée	126
G	
Graves	133, 134
Guide de dépannage	159
Guide électronique des programmes	149
H	
Heure actuelle	136
I	
Identification (son).....	135
Image dans le télétexte (PIT)	154
Insertion des piles dans la télécommande	110
L	
Langue	143
LISTE (Télétexte)	154, 155, 157
Luminosité	124

M	
Menu 100 Hz	125
Minuterie d'allumage TV	136
Minuterie d'extinction du fond bleu	120
Minuterie d'extinction TV	136
Mise sous tension	120
Mode ECO	125
Mode Image	124
Mode Image fixe	126
Mode Paramètres son	132
Mode Réglage des fonctions	136
Mode Loudness	133, 134
Mono	131
N	
Netteté	124
P	
Pays	143
Prise casque audio	147
Prise Péritel à 21 broches (RGB)	158
Programmation automatique des chaînes	143
Programmation manuelle des chaînes	144
R	
Reducteur de bruit	125
Réglage de teinte	125
Réglage de teinte NTSC	125
Réglage fin	145
Réglages audio	131
Réglages de l'image	124
Rotation d'image	125
S	
SAUT	145
Sélecteur TV/vidéo	147
Sélection de chaînes	123
Son muet	131
Spécifications	160
Stéréo	131
Structures des menus	121
Supprimer (Programme)	119
Système de classement automatique des chaînes	118, 143
Système de communication LIAISON AV	141
Système d'installation automatique	118
T	
Télécommande	111
Télétexte	154
TOP (Télétexte)	154, 155, 156
Touche Clock (Horloge)	147, 156
Touche Sous-titres	147
Touche Veille	120
U	
Une fois la programmation terminée	145
V	
Verrouillage parental (Protection)	138
Volume AV/SCART	134
Volume (Casque audio)	134, 147
Volume (Haut-parleurs)	131, 133

Notes

Fernsehgeheimnummer



P I N

--	--	--	--

TV SHARP

28/32JF-76E

SHARP

SHARP ELECTRONICS (EUROPE) GmbH

Sonninstraße 3, 20097 Hamburg, Germany

SHARP ELECTRÓNICA ESPAÑA, S.A.

Polígono Industrial Can Sant Joan
Sant Cugat del Vallès (Barcelona), España

Auf ökologischem Papier gedruckt
Afgedrukt op ecologisch papier
Imprimé sur papier écologique



GEDRUCKT IN SPANIEN
GEDRUKT IN SPANJE
IMPRIMÉ EN ESPAGNE
TINS-A132WJN1
10/02