

SHARP

Achtung
Avertissement
Waarschuwing
Avvertenza
Advertencia



R-633 / R-633F

MIKROWELLENGERÄT MIT GRILL - BEDIENUNGSANLEITUNG MIT KOCHBUCH
FOUR A MICRO-ONDES AVEC GRIL - MODE D'EMPLOI AVEC LIVRE DE RECETTES
MAGNETRONOVEN MET GRIL - GEBRUIKSAANWIJZING MET KOOKBOEK
FORNO A MICROONDE CON GRILL - MANUALE D'ISTRUZIONI E LIBRO DI RICETTE
HORNO DE MICROONDAS CON PARILLA - MANUAL DE INSTRUCCIONES Y RECETARIO

(D)

Diese Bedienungsanleitung enthält wichtige Informationen, welche Sie vor Inbetriebnahme des Gerätes unbedingt sorgfältig durchlesen sollten.

Achtung: Die Nichtbeachtung der Gebrauchs- und Serviceanweisungen sowie jeglicher Eingriff, der das Betreiben des Gerätes in geöffnetem Zustand (z.B. geöffnetes Gehäuse) erlaubt, führt zu erheblichen Gesundheitsschäden.

(F)

Ce mode d'emploi du four contient des informations importantes, que vous devez lire avant d'utiliser votre four à micro-ondes.

Avertissement: Des risques sérieux pour la santé peuvent être encourus si ces instructions d'utilisation et d'entretien ne sont pas respectées ou si le four est modifié de sorte qu'il soit possible de le faire fonctionner lorsque la porte est ouverte.

(NL)

Deze gebruiksaanwijzing bevat belangrijke informatie die u dient te lezen alvorens u de oven in gebruik neemt.

Waarschuwing: Het niet naleven van de gebruiks- en onderhoudsvorschriften evenals elke ingreep die het mogelijk maakt dat het toestel in niet-gesloten toestand in werking kan gesteld worden, kan leiden tot ernstige gezondheidsletsels.

(I)

Questo manuale contiene informazioni importanti, che dovete leggere prima di usare il forno.

Avvertenza: La mancata osservanza di queste istruzioni sull'uso e sulla manutenzione del forno, o l'alterazione del forno che ne permetta l'uso a sportello aperto, possono costituire un grave pericolo per la vostra salute.

(E)

Este manual contiene información muy importante que debe leer antes de utilizar el horno.

Advertencia: Pueden presentarse serios riesgos para su salud si no respeta estas instrucciones de uso y mantenimiento, o si el horno se modifica de forma que pueda ponerse en funcionamiento con la puerta abierta.

800 W (IEC 60705)

DEUTSCH

FRANÇAIS

NEDERLANDS

ITALIANO

ESPAÑOL

D Sehr geehrter Kunde,

Wir gratulieren Ihnen zu Ihrem neuen Mikrowellengerät mit Grill, das Ihnen ab jetzt die Arbeit im Haushalt wesentlich erleichtern wird. Es kombiniert alle Vorteile der schnellen Mikrowelle mit denen des Grills, der mit seiner Hitze für eine knusprige Bräune sorgt.

Sie werden angenehm überrascht sein, was man mit der Mikrowelle alles machen kann. Sie können nicht nur schnell auftauen und erhitzen, sondern auch ganze Menüs zubereiten.

Unser Mikrowellen-Team hat für Sie in unserem Kochstudio die leckersten internationalen Rezepte zusammengestellt, die Sie leicht und schnell zubereiten können.

Lassen Sie sich von den angegebenen Rezepten anregen und bereiten Sie auch eigene und bewährte Rezepte in Ihrem Grill-Mikrowellengerät zu. Die Mikrowelle bietet Ihnen viele Vorteile, die Sie begeistern werden:

- Sie können bis zu 80% Zeit und Energie einsparen.
- Die Lebensmittel können direkt im Serviergeschirr zubereitet werden, so daß wenig Abwasch anfällt.
- Kurze Garzeiten, wenig Wasser und wenig Fett sorgen dafür, daß viele Vitamine, Mineralstoffe und der Eigengeschmack erhalten bleiben.

Wir empfehlen Ihnen, den Kochbuch-Ratgeber und die Bedienungsanleitung genau durchzulesen. So wird Ihnen die Bedienung Ihres Gerätes leicht von der Hand gehen.

**Viel Spaß beim Umgang mit Ihrem neuen Grill-Mikrowellengerät und beim Ausprobieren der leckeren Rezepte.
Ihr Mikrowellen-Team**

SERVICE VORGEHENSWEISE - GILT NUR FÜR DEUTSCHLAND

Lieber SHARP-Kunde,
SHARP - Geräte sind Markenartikel, die mit Präzision und Sorgfalt nach modernen Fertigungsmethoden hergestellt werden. Bei sachgemäßer Handhabung und unter Beachtung der Bedienungsanleitung wird Ihnen Ihr Gerät lange Zeit gute Dienste leisten.

Das Auftreten von Fehlern ist aber nie auszuschließen. Sollte Ihr Gerät während der Gewährleistungsfrist einen gewährleistungspflichtigen Mangel aufweisen, so wenden Sie sich bitte an den Handelsbetrieb, bei dem Sie dieses Gerät erworben haben, denn dieser ist Ihr alleiniger Ansprechpartner für jegliche Gewährleistungsansprüche.

Als Nachweis im Gewährleistungsfall dient Ihr Kaufbeleg.

Sollte sich nach Ablauf der Gewährleistungsfrist ein Fehler des Gerätes zeigen, so können Sie dieses wahlweise auch direkt an eine von SHARP autorisierte Vertragswerkstatt zur Fehlerbeseitigung geben. Eine Aufstellung aller SHARP Vertragswerkstätten in Deutschland entnehmen Sie bitte der Kundendienstübersicht.

SHARP ELECTRONICS (EUROPE) GmbH Parts & Technical Services.

F Chère cliente, cher client,

Nous vous félicitons de l'achat de votre nouveau four micro-ondes avec grill qui va vous simplifier considérablement le travail dans la cuisine. Cet appareil allie les avantages du four à microondes si rapide à ceux du grill dont la chaleur intense forme le gratiné brunâtre croustillant.

Vous serez agréablement surpris de voir tout ce que vous pouvez faire avec votre micro-ondes.

Vous pouvez non seulement décongeler et réchauffer les aliments mais également préparer des menus complets. Notre équipe spécialisée dans la cuisine aux micro-ondes a réuni pour vous les plus succulentes recettes internationales: vous aurez plaisir à les essayer tant elles sont faciles et rapides à préparer.

Laissez-vous mettre en appétit et utilisez votre

combiné micro-ondes grill aussi pour préparer vos recettes favorites.

Vous ne pourrez plus vous passer des avantages que vous offrent les micro-ondes:

- Vous économisez jusqu' à 80% de temps et d'énergie. Vous pouvez préparer les aliments et les servir dans la même vaisselle, vous avez donc moins de vaisselle à laver.
- Grâce aux temps de cuisson réduits, aux faibles quantités d'eau et de graisse utilisés, les aliments conservent une grande partie de leurs vitamines et de leurs substances minérales et gardent leur saveur propre.

Lisez attentivement ce guide et le mode d'emploi.

Vous pourrez utiliser votre appareil encore plus facilement.

**Nous vous souhaitons beaucoup de plaisir avec votre nouveau combiné micro-ondes/grill et, bien sûr, bon appétit!
Votre équipe de spécialistes de la cuisine aux micro-ondes**

D INHALTSVERZEICHNIS

SEHR GEEHRTER KUNDE	3	ANDERE NÜTZLICHE FUNKTIONEN	17-18
GERÄT UND ZUBEHÖR	6-7	EXPRESS-GAREN & AUFTAUEN	19
BEDIENFELD	8-9	TABELLE: EXPRESS-GAREN & AUFTAUEN	20-21
WICHTIGE SICHERHEITSHINWEISE	10-12	REZEPTE FÜR EXPRESS-GAREN C-3	22
AUFSTELLANWEISUNGEN	12	REINIGUNG UND PFLEGE	23
VOR INBETRIEBNAHME	13	FUNKTIONSPRÜFUNG	23
EINSTELLEN DER UHR	13	KOCHBUCH	24-44
MIKROWELLEN-LEISTUNGSSTUFEN	14	SERVICE-NIEDERLASSUNGEN	185-190
GAREN MIT DER MIKROWELLE	15	TECHNISCHE DATEN	190
GAREN MIT DEM GRILL/KOMBI-BETRIEB	16		

F TABLE DES MATIERES

CHERE CLIENTE, CHER CLIENT	3	AUTRES FONCTIONS PRATIQUES	52-53
FOUR ET ACCESSOIRES	6-7	CUISSON RAPIDE & DÉCONGÉLATION	54
TABLEAU DE COMMANDE	8-9	TABLEAUX DE CUISSON RAPIDE & DÉCONGÉLATION	55-56
INSTRUCTIONS DE SECURITE IMPORTANTES	45-47	RECETTES POUR LA CUISSON RAPIDE C-3	57
INSTALLATION	47	ENTRETIEN ET NETTOYAGE	58
AVANT MISE EN ROUTE	48	TEST DE MAINTENANCE	58
REGLAGE DE L'HORLOGE	48	LIVRE DE RECETTES	59-79
NIVEAU DE PUISSANCE DU MICRO-ONDES	49	ADRESSES DU SERVICE APRES-VENTE	185-190
CUISSON AUX MICRO-ONDES	49-50	FICHE TECHNIQUE	191
CUISSON AU GRIL/CUISSON COMBINEE	51		

NL INHOUD

GEACHTE KLANT	4	KOKEN MET DE GRIL/DUBBELE KOKEN	86
OVEN EN TOEBEHOREN	6-7	ANDERE GEMAKKELIJKE FUNCTIES	87-88
AUTO TOUCH BEDIENINGSPANEEL	8-9	EXPRES BEREIDING & ONTDOOIEN	89
BELANGRIJKE VEILIGHEIDSMATREGELEN	80-82	TABELLEN MET EXPRES BEREIDING & ONTDOOIEN	90-91
INSTALLATIE	82	RECEPTEN VOOR EXPRES BEREIDING C-3	92
VOORDAT U DE OVEN VOOR HET EERST		VERZORGEN EN SCHOONMAKEN	93
AANZET	83	VOORDAT U EEN REPARATEUR BELT	93
DE KLOK INSTELLEN	83	KOOKBOEK	94-114
STROOMSTANDEN VAN DE MAGNETRON	84	ADRESSENLIJST MET REPARATEURS	185-190
KOKEN MET DE MAGNETRONOVEN	84-85	TECHNISCHE GEGEVENS	191

I INDICE

GENTILE CLIENTE	4	ALTRE FUNZIONI UTILI	125-126
FORNO ED ACCESSORI	6-7	COTTURA EXPRESS & SCONGELARE	127
PANNELLO DI CONTROLLO	8-9	TABELLE PER LA COTTURA EXPRESS & SCONGELARE	128-130
PRESCRIZIONI DI SICUREZZA IMPORTANTI	118-120	RICETTE PER LA COTTURA EXPRESS C-3	131
INSTALLAZIONE	120	MANUTENZIONE E PULIZIA	132
OPERAZIONI PRELIMINARI	121	COSA VERIFICARE PRIMA DI CHIAMARE IL	
IMPOSTAZIONE DELL'OROLOGIO	121	SERVIZIO ASSISTENZA	132
LIVELLO DI POTENZA DELLE MICROONDE	122	LIBRO DI RICETTE	133-153
COTTURA MICROONDE	122-123	INDIRIZZI SERVIZIO ASSISTENZA	185-190
COTTURA CON GRILL E COTTURA COMBINATA	124	DATI TECNICI	191

E INDICE

ESTIMADO CLIENTE	4	OTRAS FUNCIONES CÓMODAS	161-162
HORNO Y ACCESORIOS	6-7	COCCIÓN & DESCONGELACIÓN RÁPIDAS	163
PANEL DE MANDOS	8-9	TABLAS DE COCCIÓN & DESCONGELACIÓN RÁPIDAS	164-166
INSTRUCCIONES IMPORTANTES SOBRE		RECETAS PARA COCCIÓN RÁPIDAS C-3	167
SEGURIDAD	154-156	CUIDADO Y LIMPIEZA	168
INSTALACIÓN	156	COMPROBACIONES ANTES DE LLAMAR AL	
ANTES DE LA PUESTA EN SERVICIO	157	SERVICIO DE REPARACIONES	168
PUESTA EN HORA DEL RELOJ	157	RECETARIO	169-189
NIVEL DE POTENCIA DE MICROONDAS	158	DIRECCIONES DE SERVICIOS DE	
COCCIÓN CON MICROONDAS	158-159	REPARACIONES	185-190
COCCIÓN A LA PARRILLA Y COCCIÓN		DATOS TÉCNICOS	192
COMBINADA A LA PARRILLA Y CON MICROONDAS	160		



GERÄT/FOUR/OVEN/FORNO/HORNO

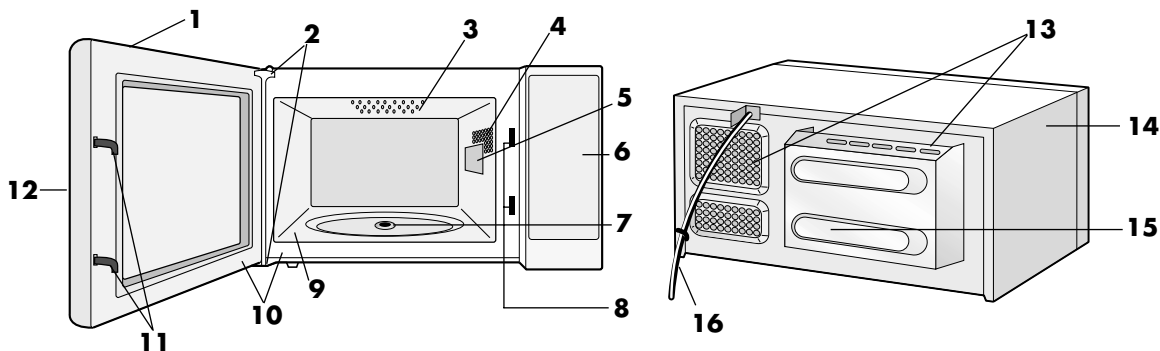

D GERÄT

- | | |
|-----------------------------------|---|
| 1 Tür | 9 Garraum |
| 2 Türscharniere | 10 Türdichtungen und Dichtungsoberflächen |
| 3 Grill-Heizelement | 11 Türsicherungsverriegelung |
| 4 Garraumlampe | 12 Türöffner |
| 5 Spritzschutz für den Hohlleiter | 13 Lüftungsöffnungen |
| 6 Bedienfeld | 14 Außenseite |
| 7 Antriebswelle | 15 Geräterückseite |
| 8 Türschloßöffnungen | 16 Netzkabel |

I FORNO

- | | |
|--|------------------------------------|
| 1 Sportello | 11 Chiusura di sicurezza sportello |
| 2 Cerniere sportello | 12 Maniglia di apertura sportello |
| 3 Resistenza del grill | 13 Apertura per ventilazione |
| 4 Luce forno | 14 Struttura esterna |
| 5 Coperchio guida onde | 15 Struttura posteriore |
| 6 Pannello di controllo | 16 Cavo di alimentazione |
| 7 Accoppiatore | |
| 8 Bloccaggi sportello | |
| 9 Cavità forno | |
| 10 Guarnizioni e superfici di tenuta sportello | |

F FOUR

- | | |
|--|--|
| 1 Porte | 10 Joint de porte et surface de contact du joint |
| 2 Charnières de porte | 11 Loquets de sécurité de la porte |
| 3 Élément chauffant du gril | 12 Poignée d'ouverture de la porte |
| 4 Eclairage du four | 13 Ouvertures de ventilation |
| 5 Cadre du répartiteur d'ondes | 14 Partie extérieure |
| 6 Tableau de commande | 15 Compartiment arrière |
| 7 Entraînement | 16 Cordon d'alimentation |
| 8 Ouvertures de la serrure de la porte | |
| 9 Cavité du four | |

E HORNO

- | | |
|--------------------------------------|--|
| 1 Puerta | 9 Interior del horno |
| 2 Bisagras | 10 Juntas de la puerta y superficies de cierre |
| 3 Elemento calefactor de la parrilla | 11 Pestillos de seguridad de la puerta |
| 4 Lámpara del horno | 12 Tirador para abrir la puerta |
| 5 Tapa de la guía de ondas | 13 Aberturas de ventilación |
| 6 Panel de mandos | 14 Mueble exterior |
| 7 Guarnición estanca | 15 Armario de atrás |
| 8 Aberturas de la cerradura | 16 Cable de conexión a la red |

NL OVEN

- | | |
|------------------------------------|--|
| 1 Deur | 9 Ovenruimte |
| 2 Deurscharnieren | 10 Afdichting van de deur en afdichtingsoppervlakken |
| 3 Verwarmingselement van de gril | 11 Veiligheidsvergrendeling van de deur |
| 4 Ovenlamp | 12 Deur open-handel |
| 5 Afdekplaatje (voor golfgeleider) | 13 Ventilatiegaten |
| 6 Bedieningspaneel | 14 Buitenste behuizing |
| 7 Afdichtingspakking | 15 Behuizing van de achterkant |
| 8 Bediening van het deurslot | 16 Elektriciteitsnoer |

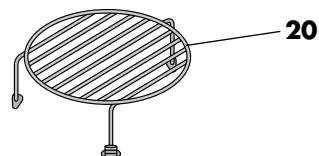
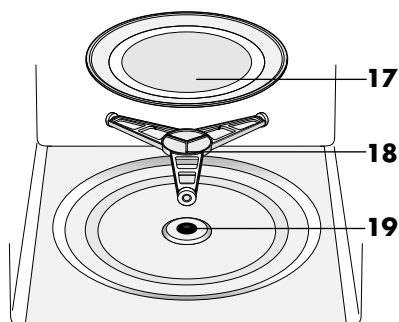

D

ZUBEHÖR:

Überprüfen Sie, daß folgende Zubehöerteile mitgeliefert wurden:

(17) Drehteller (18) Drehteller-Träger

(19) Antriebswelle (20) Rost

Den Drehteller-Träger in die Antriebswelle am Garraumboden einsetzen.

Dann den Drehteller darauf legen.

F

ACCESSOIRES:

Vérifier que les accessoires suivants sont fournis :

(17) Plateau tournant (18) Pied du plateau

(19) Entraînement (20) Trépied

Placer le pied du plateau dans l'entraînement sur le plancher de la cavité. Placer ensuite le plateau tournant sur le support de rotation.

NL

TOEBEHOREN:

Controleer of de volgende accessoires aanwezig zijn:

(17) Draaitafel (18) Draaisteun

(19) Afdichtingspakking (20) Rek

Plaats de draaisteun in de afdichtingspakking op de bodem van de ovenruimte. Plaats daarna de draaitafel op de draaisteun.

I

ACCESSORI:

Accertarsi che la confezione contenga i seguenti accessori:

(17) Piatto rotante (18) Sostegno rotante

(19) Accoppiatore (20) Graticola

Posizionare il sostegno rotante sull'accoppiatore che si trova sulla base della cavità del forno e inserirvi quindi il piatto rotante.

E

ACCESORIOS:

Compruebe que están presentes los siguientes accesorios:

(17) El plato giratorio (18) El soporte de rodillos (19) La guarnición (20) La rejilla

Coloque el soporte de rodillos en la guarnición en el fondo del interior. Ponga seguidamente el plato giratorio en el soporte de rodillos.

Um Schäden am Drehteller zu vermeiden, ist darauf zu achten, daß Geschirr und Behälter bei der Entnahme nicht den Rand des Drehtellers berühren.

HINWEIS: Bei der Bestellung von Zubehör, teilen Sie Ihrem Händler oder dem SHARP-Kundendienst bitte folgende Angaben mit: Name des Zubehöerteils und Bezeichnung des Modells.

Pour éviter d'endommager le plateau tournant, veiller à ce que les plats ou les récipients soient levés sans toucher le bord du plateau tournant lorsque vous les enlevez du four.

REMARQUE: Lorsque vous commandez des accessoires, veuillez mentionner deux éléments : le nom de la pièce et le nom du modèle à votre revendeur ou à votre réparateur agréé SHARP.

Om schade aan de draaitafel te vermijden, moet u ervoor zorgen dat borden of schalen niet tegen de rand van de draaitafel stoten, wanneer ze uit de oven worden gehaald.

OPMERKING: Wanneer u accessoires bestelt, moet u uw dealer of de door SHARP erkende reparateur de naam van het onderdeel en van het model doorgeven.

Onde evitare di danneggiare il piatto rotante, accertarsi di sollevare perfettamente i piatti o i contenitori dal bordo del piatto rotante quando li si toglie dal forno.

NOTA: Per ordinare gli accessori rivolgersi al proprio rivenditore o al concessionario autorizzato SHARP ed indicare il nome della parte e del modello.

Para evitar daños al plato giratorio, al sacar del horno platos o recipientes conviene levantarlos apartándolos del borde del plato giratorio.

NOTA: Cuando encargue accesorios al comercio o agencia de servicio autorizada de SHARP, sírvase mencionar dos cosas del nombre de la pieza y la denominación del modelo.



BEDIENFELD/TABLEAU DE COMMANDE

R-633

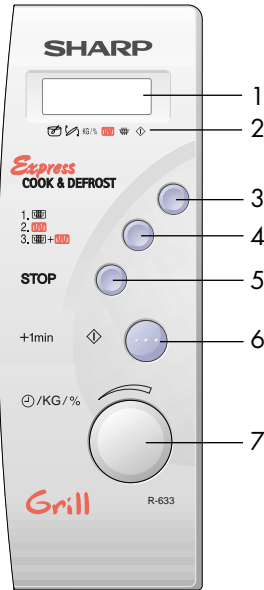

R-633F

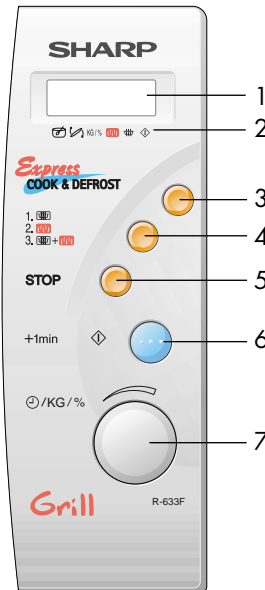

D BEDIENFELD

- 1 Display
- 2 Anzeigen und Symbole
Je nach Instruktion leuchtet die entsprechende Anzeige über dem Symbol auf oder sie blinkt. Wenn eine Anzeige blinkt, drücken Sie die entsprechende Taste (mit dem gleichen Symbol) oder führen Sie den erforderlichen Bedienungsschritt aus.

- Umrühren
- Wenden
- Gewicht/Leistungsstufe
- Grill
- Mikrowellen-Anzeige
- Symbol für Garen

Diese Anzeige zeigt, daß gegart wird.

- 3 EXPRESS-GAREN & AUFTAUEN-Taste
Diese Taste zur Auswahl von einem der zehn Automatikprogramme drücken.
- 4 BETRIEBSARTEN-Taste
Mit dieser Taste wählen Sie die Mikrowellen-, Grill- oder Kombifunktion.
 1. einmal drücken, um die Mikrowellen-Funktion auszuwählen
 2. zweimal drücken, um den Grill auszuwählen
 3. dreimal drücken, um die Kombi-Betriebsart, d.h. Mikrowelle mit Grill auszuwählen
- 5 STOP-Taste
- 6 +1min/START-Taste
- 7 ZEITSCHALTUHR/GEWICHT/LEISTUNGS-Knopf

F PANNEAU DE COMMANDE

- 1 Affichage numérique
- 2 Indicateurs: L'indicateur approprié clignotera ou s'allumera juste au-dessus de chaque symbole suivant l'instruction. Quand un indicateur clignote, appuyer sur le bouton convenable (portant le même symbole) ou exécuter l'opération nécessaire.

- Remuer
- Retourner
- Poids/niveau de puissance
- Grill
- Indicateur de micro-ondes
- Indicateur de cuisson en cours

- 3 Touche CUISSON RAPIDE & DÉCONGÉLATION
Appuyer pour sélectionner l'un des dix programmes automatiques.
- 4 Touche MODE DE CUISSON
Appuyer pour sélectionner le mode de cuisson; la fonction micro-ondes, le grill ou la cuisson combinée (micro-ondes et grill).
 1. appuyer une fois pour sélectionner la fonction micro-ondes
 2. appuyer deux fois pour sélectionner le grill
 3. appuyer trois fois pour sélectionner le mode cuisson combinée, micro-ondes et grill
- 5 Touche ARRÊT (STOP)
- 6 Touche +1min/DEPART
- 7 Bouton rotatif MINUTEUR/POIDS/NIVEAU DE PUISSANCE.



INSTRUCTIONS DE SECURITE IMPORTANTES : LES LIRE ATTENTIVEMENT ET LES CONSERVER SOIGNEUSEMENT POUR CONSULTATIONS ULTERIEURES.

Pour éviter tout danger d'incendie

Vous devez surveiller le four lorsqu'il est en fonctionnement. Un niveau de puissance trop élevé, ou un temps de cuisson trop long, peuvent entraîner une augmentation de la température des aliments conduisant à leur enflammation.

Ce four n'est pas conçu pour être encastré.

La prise secteur doit être facilement accessible de manière à ce que la fiche du cordon d'alimentation puisse être aisément débranchée en cas d'urgence.

La tension d'alimentation doit être égale à 230 V, 50Hz avec un fusible de distribution de 16 A minimum, ou un disjoncteur de 16 A minimum.

Nous conseillons d'alimenter ce four à partir d'un circuit électrique indépendant.

Ne placez pas le four dans un endroit où la température est élevée, par exemple auprès d'un four conventionnel.

Ne placez pas ce four dans un endroit où l'humidité est élevée ou encore, dans un endroit où l'humidité peut se condenser.

Ne rangez pas et n'utilisez pas le four à l'extérieur.

Si les aliments que chauffe le four viennent à fumer, N'OUVREZ PAS LA PORTE. Mettez le four hors tension, débranchez la fiche du cordon d'alimentation et attendez que la fumée se soit dissipée. Ouvrir le four alors que les aliments fument peut entraîner leur enflammation.

N'utilisez que des récipients et des ustensiles conçus pour les fours à micro-ondes. Reportez-vous aux conseils qui sont donnés dans le livre de recette à la page 59.

Surveillez le four lorsque vous utiliser des récipients en matière plastique à jeter, des récipients en papier ou tout autre récipient pouvant s'enflammer.

Nettoyez le cadre du répartiteur d'ondes, la cavité du four, le plateau tournant et le pied du plateau après chaque utilisation du four. Ces pièces doivent être toujours sèches et dépourvues de graisse. Les accumulations de graisse peuvent s'échauffer au point de fumer ou de s'enflammer.

Ne placez pas des produits susceptibles de s'enflammer au voisinage du four ou de ses ouvertures de ventilation.

N'obstruez pas les ouvertures de ventilation.

Retirez toutes les étiquettes, fils, etc. métalliques qui peuvent se trouver sur l'emballage des aliments. Ces éléments métalliques peuvent entraîner la formation

d'un arc électrique qui à son tour peut produire un incendie. N'utilisez pas ce four pour faire de la friture. La température de l'huile ne peut pas être contrôlée et l'huile peut s'enflammer.

Pour faire des popcorns, n'utilisez que les ustensiles conçus pour les fours à micro-ondes.

Ne conservez aucun aliment ou produit à l'intérieur du four. Vérifiez les réglages après mise en service du four et assurez-vous que le four fonctionne correctement. Lisez et utilisez ce mode d'emploi et le livre de recette qui l'accompagne.

Pour éviter toute blessure

AVERTISSEMENT:

N'utilisez pas le four s'il est endommagé ou ne fonctionne pas normalement. Vérifiez les points suivants avant tout emploi du four.

- La porte: assurez-vous qu'elle ferme correctement, qu'elle ne présente pas de défaut d'alignement et qu'elle n'est pas voilée.
- Les charnières et les loquets de sécurité: assurez-vous qu'ils ne sont ni endommagés ni desserrés.
- Le joint de porte et la surface de contact: assurez-vous qu'ils ne sont pas endommagés.
- L'intérieur de la cavité et la porte: assurez-vous qu'ils ne sont pas cabossés.
- Le cordon d'alimentation et sa prise: assurez-vous qu'ils ne sont pas endommagés.

Vous ne devez rien réparer ou remplacer vous-même dans le four. Faites appel à un personnel qualifié. N'essayez pas de démonter l'appareil ni d'enlever le dispositif de protection contre l'énergie micro-onde, vous risqueriez d'endommager le four et de vous blesser.

Ne faites pas fonctionner le four porte ouverte et ne modifiez pas les loquets de sécurité de la porte.

N'utilisez pas le four si un objet est interposé entre le joint de porte et la surface de contact du joint.

Évitez que la graisse ou la saleté ne s'accumulent sur le joint de porte ou sur la surface pièces proches. Respectez les instructions du paragraphe "Entretien et nettoyage" à la page 58.

Si vous avez un STIMULATEUR CARDIAQUE, consultez votre médecin ou le fabricant du stimulateur afin de connaître les précautions que vous devez prendre lors de l'utilisation du four.

Pour éviter toute secousse électrique

Dans aucun cas vous ne devez déposer la carrosserie extérieure du four.

N'introduisez aucun objet ou liquide dans les ouvertures des verrous de la porte ou dans les ouïes



INSTRUCTIONS IMPORTANTES DE SECURITE

d'aération. Si un liquide pénètre dans le four, mettez-le immédiatement hors tension, débranchez la fiche du cordon d'alimentation et adressez-vous à un technicien d'entretien agréé par SHARP.

Ne plongez pas la fiche du cordon d'alimentation dans l'eau ou tout autre liquide.

Veillez à ce que le cordon d'alimentation ne pende pas à l'extérieur de la table ou du meuble sur lequel est posé le four.

Veillez à ce que le cordon d'alimentation soit éloigné des surfaces chauffées, y compris l'arrière du four.

Ne tentez pas de remplacer vous-même la lampe du four et ne laissez personne d'autre qu'un électricien agréé par SHARP faire ce travail.

Si la lampe du four grille, adressez-vous au revendeur ou à un agent d'entretien agréé par SHARP.

Si le cordon d'alimentation de cet appareil est endommagé, faites-le remplacer par un agent d'entretien agréé par SHARP.

Pour éviter toute explosion ou ébullition soudaine

AVERTISSEMENT: Les liquides ou autres aliments ne doivent pas être réchauffés dans des récipients fermés car ils risquent d'exploser.

N'utilisez jamais aucun récipient scellé. Retirez les rubans d'étanchéité et le couvercle avant toute utilisation d'un tel récipient. Un récipient scellé peut exploser en raison de l'augmentation de pression et ce, même après que le four a été mis hors service.

Prenez des précautions lorsque vous employez les micro-ondes pour chauffer des liquides. Utilisez des récipients à large ouverture de manière que les bulles puissent s'échapper.

Ne chauffez pas un liquide dans un récipient à col étroit tel qu'un biberon car le contenu du récipient peut déborder rapidement et provoquer des brûlures.

Pour éviter toute ébullition soudaine et tout risque:

1. Remuez le liquide avant de le chauffer ou de le réchauffer.
2. Placez une tige de verre ou un objet similaire dans le récipient contenant le liquide.
3. Conservez le liquide quelque temps dans le four à la fin de la période de chauffage de manière à éviter toute ébullition soudaine différée.

Ne pas cuire les oeufs dans leur coquille et ne pas réchauffer les oeufs durs entiers dans le four micro-ondes car ils risquent d'exploser même après que le four ait fini de chauffer. Pour cuire ou réchauffer des oeufs qui n'ont pas été brouillés ou mélangés, percez le jaune et le blanc pour éviter qu'ils n'exploient. Retirez la coquille des oeufs durs et coupez-les en tranches avant de les réchauffer dans un four à micro-ondes.

Percez la peau des aliments tels que les pommes de terre et les saucisses avant de les cuire, car ils peuvent exploser.

Pour éviter toute brûlure

Utilisez un porte-récipient ou des gants lorsque vous retirez les aliments du four de façon à éviter toute brûlure.

Ouvrez les récipients, les plats à popcorn, les sacs de cuisson, etc. de telle manière que la vapeur qui peut s'échapper ne puisse vous brûler les mains ou le visage.

Pour éviter toute brûlure, contrôlez la température des aliments et remuez-les avant de les servir, en particulier lorsqu'ils sont destinés à des bébés, des enfants ou des personnes âgées.

La température du récipient est trompeuse et ne reflète pas celle des aliments que vous devez vérifier.

Tenez-vous éloigné du four au moment où vous ouvrez sa porte de manière à éviter toute brûlure due à la vapeur ou à la chaleur.

Coupez en tranches les plats cuisinés farcis après chauffage afin de laisser s'échapper la vapeur et d'éviter les brûlures.

Veillez à ce que les enfants ne touchent pas la porte du four pour éviter les brûlures.

Ne touchez pas la porte du four, le compartiment extérieur, le compartiment arrière, la cavité du four, les ouvertures de ventilation, les accessoires et les plats en mode **GRIL**, en mode **CUISSON COMBINEE** ou en mode **CUISSON RAPIDE**, car ils s'échauffent. Avant nettoyage, s'assurer qu'ils ne soient pas chauds.

Pour éviter toute mauvaise utilisation par les enfants

AVERTISSEMENT: Ne laisser les enfants utiliser le four sans surveillance que si des instructions appropriées ont été données de manière à ce que les enfants puissent utiliser le four en toute sécurité et comprennent les dangers encourus en cas d'utilisation incorrecte.

Les enfants ne doivent se servir du four que sous la surveillance d'un adulte.

Empêchez qu'ils ne s'appuient sur la porte du four. Ne les laissez pas jouer avec le four qui n'est pas un jouet.

Vous devez enseigner aux enfants les consignes de sécurité telles: l'usage d'un porte-récipient, le retrait avec précaution des produits d'emballage des aliments. Vous devez leur dire de porter une attention particulière aux emballages (par exemple, ceux qui sont destinés à griller un aliment) dont la température peut être très élevée.

Autres avertissement.

Vous ne devez pas modifier le four.

Vous ne devez pas déplacer le four pendant son fonctionnement.

INSTRUCTIONS IMPORTANTES DE SECURITE



Ce four a été conçu pour la préparation d'aliments et ne doit être utilisé que pour leur cuisson. Il n'a pas été étudié pour un usage commercial ou scientifique.

Pour éviter une anomalie de fonctionnement et pour éviter d'endommager le four.

Ne jamais faire fonctionner le four à vide, sauf recommandation du mode d'emploi, voir page 51. Sinon vous risquez d'endommager le four.

Si vous utilisez un plat brunisseur ou un plat en matière autochauffante, interposez une protection contre la chaleur (par exemple, un plat en porcelaine) de manière à ne pas endommager le plateau tournant et le pied du plateau. Le temps de préchauffage précisé dans le livre de recette ne doit pas être dépassé.

N'utilisez aucun ustensile métallique car ils réfléchissent les micro-ondes et peuvent provoquer un arc électrique. Ne tentez pas de cuire ou de réchauffer les aliments dans une boîte de conserve. N'utilisez que le plateau tournant et le pied du plateau conçus pour ce four.

Pour éviter de casser le plateau tournant:

- Avant de nettoyer le plateau tournant, laissez-le refroidir.
- Ne placez pas des aliments chauds ou un plat chaud sur le plateau tournant lorsqu'il est froid.
- Ne placez pas des aliments froids ou un plat froid sur le plateau tournant lorsqu'il est chaud.

N'utilisez aucun récipient en matière plastique prévu pour les fours à micro-ondes si le four est encore chaud du fait d'une cuisson précédente au **GRIL**, en mode **CUISSON COMBINEE** ou en mode **CUISSON RAPIDE**, ces récipients peuvent fondre. Les récipients en matière plastique sont à proscrire pour ces modes de cuisson, sauf si leur fabricant a précisé qu'ils conviennent à cet usage. Ne posez aucun objet sur la carrosserie du four pendant son fonctionnement.

REMARQUES:

Si vous avez des doutes quant à la manière de brancher le four, consulter un technicien qualifié.

Ni le fabricant ni le distributeur ne peuvent être tenus pour responsable des dommages causés au four ou des blessures personnelles qui résulteraient de l'inobservation des consignes de branchement électrique.

Des gouttes d'eau peuvent se former sur les parois de la cavité du four, autour des joints et des portées d'étanchéité. Cela ne traduit pas un défaut de fonctionnement ni des fuites de micro-ondes.

FRANÇAIS

INSTALLATION



- Retirez tous les matériaux d'emballage qui se trouvent à l'intérieur du four. Jetez la feuille polyéthylène qui se trouve entre la porte et l'intérieur du four. Retirez l'autocollant de l'extérieur de la porte, s'il y est collé.

Ne pas retirer la pellicule de protection se trouvant sur **l'intérieur** de la porte.

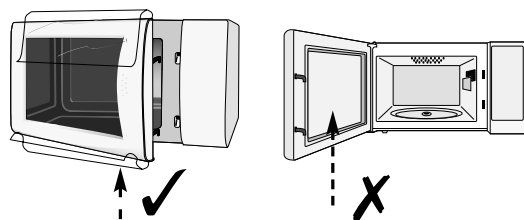

- Vérifiez soigneusement que le four ne présente aucun signe d'endommagement.
- Posez le four sur une surface horizontale et plate et suffisamment solide pour supporter le poids du four et également celui des aliments les plus lourds que vous avez l'intention d'y cuire.

- Etant donné que la température de la porte du four peut atteindre une valeur élevée pendant la cuisson d'un aliment, posez le four sur une surface telle que la partie inférieure du four se trouve au moins à 85 cm du sol.

- S'assurer qu'un espace libre minimum de 21 cm est prévu au-dessus du four:

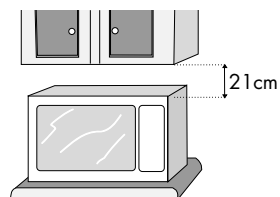

- Branchez la fiche du cordon d'alimentation dans une prise murale standard (avec prise de terre).



AVANT MISE EN ROUTE

Brancher le four.

1. L'affichage du four clignote :

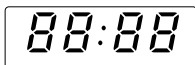

2. Appuyer sur la touche **ARRET (STOP)**, l'affichage indique :



3. Pour régler l'horloge, voir ci-dessous.

4. Chauffer le four sans aliments. (Voir page 57, Note 2).

Utilisation de la touche ARRET (STOP).

Utilisez la touche **ARRET** pour :

1. Effacer une erreur durant la programmation du four.
2. Interrompre momentanément la cuisson.
3. Arrêter un programme de cuisson (dans ce cas, appuyez deux fois sur cette touche).



REGLAGE DE L'HORLOGE

Il y a deux modes de réglage : horloge sur 12 heures et horloge sur 24 heures.

1. Pour sélectionner l'horloge sur 12 heures, maintenir la touche **MODE DE CUISSON** enfoncée pendant 3 secondes. apparaît à l'affichage.

2. Pour sélectionner l'horloge sur 24 heures, appuyer **encore une fois** sur la touche **MODE DE CUISSON** après l'étape 1, dans l'exemple ci-dessous apparaît à l'affichage.

- 1.
- 2.
3. +



x1 pendant 3 s.

Exemple :

Pour régler l'horloge en mode 24 heures à 23:35

1. Choisir la fonction d'horloge.
(horloge sur 12 heures)

- 1.
- 2.
3. +



x1 pendant 3 s.

Choisir l'horloge sur 24 heures

- 1.
- 2.
3. +



x1

2. Régler les heures. Tourner le bouton rotatif **MINUTEUR/POIDS/NIVEAU DE PUISSANCE** dans le sens des aiguilles d'une montre jusqu'à ce que l'heure correcte s'affiche (23).

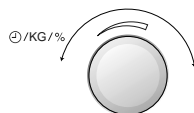

3. Appuyer sur la touche **MODE DE CUISSON** aux Passer des heures

1. aux minutes.
- 2.
3. +



x1

4. Régler les minutes (35).

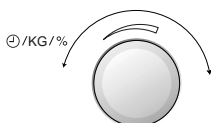

5. Démarrer l'horloge

- 1.
- 2.
3. +



x1

Vérifier l'affichage.

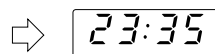

REMARQUES:

1. Vous pouvez tourner le bouton rotatif **MINUTEUR/POIDS/NIVEAU DE PUISSANCE** dans le sens des aiguilles d'une montre ou dans le sens contraire.
2. Appuyer sur la touche **ARRET (STOP)** en cas d'erreur de programmation.
3. Si l'alimentation électrique de votre four à micro-ondes est interrompue, l'affichage indiquera par intermittence après le retour du courant. Si cela a lieu pendant la cuisson, le programme sera effacé. L'heure sera également effacée.
4. Pour régler l'heure à nouveau, suivre à nouveau l'exemple ci-dessus.



Votre four offre 5 niveaux de puissance. Afin de choisir le niveau de puissance pour la cuisson, suivre les conseils donnés dans la section des recettes. En général, les recommandations suivantes s'appliquent :

100 P (800 W) : pour une cuisson rapide ou pour réchauffer un plat (par ex. soupes, ragoûts, conserves, boissons chaudes, légumes, poisson, etc.).

70 P (560 W) : pour cuire plus longtemps les aliments plus denses, tels que les rôtis, les pains de viande, les plats sur assiettes et les plats délicats tels que les sauces au fromage et les gâteaux de Savoie. Ce niveau de puissance réduit évitera de faire déborder vos sauces et assurera une cuisson uniforme de vos aliments (les côtés ne seront pas trop cuits).

50 P (400 W) : convient aux aliments denses nécessitant une cuisson traditionnelle prolongée (les plats de bœuf par exemple). Ce niveau de puissance est recommandé pour obtenir une viande tendre.

30 P (240 W - décongélation) : utilisez ce niveau de puissance pour décongeler vos plats de manière uniforme. Idéal pour faire mijoter le riz, les pâtes, les boulettes de pâte et cuire la crème renversée.

10 P (80 W) : pour décongeler délicatement les aliments tels que les gâteaux à la crème ou les pâtisseries.

P = Pourcentage

Pour régler le niveau de puissance du micro-ondes :

Tourner le bouton rotatif **MINUTEUR/POIDS/NIVEAU DE PUISSANCE** dans le sens des aiguilles d'une montre pour sélectionner le temps de cuisson.

Appuyer une fois sur la touche **MODE DE CUISSON** (micro-ondes seul).

Afin de modifier le niveau de puissance du micro-ondes, tourner le bouton rotatif jusqu'à ce que le niveau de puissance souhaité soit atteint. Appuyer sur la touche **+ 1 min/DEPART**.

REMARQUE:

Si le niveau de puissance n'est pas sélectionné, il est mis automatiquement à pleine puissance 100 P.



CUISSON AUX MICRO-ONDES

Votre four peut être programmé pour une durée atteignant 90 minutes. (90.00) L'unité d'entrée du temps de cuisson (décongélation) varie de 10 secondes à 5 minutes. Elle dépend de la durée totale du temps de cuisson (décongélation), comme le montre ce tableau.

Temps du cuisson	Incrément
0-5 minutes	10 secondes
5-10 minutes	30 secondes
10-30 minutes	1 minute
30-90 minutes	5 minutes

Exemple:

Supposons que vous vouliez réchauffer une soupe pendant 2 minutes et 30 secondes à la puissance 70 P du micro-ondes.

1. Entrer le temps de cuisson souhaité en tournant le bouton rotatif **MINUTEUR/POIDS/NIVEAU DE PUISSANCE** dans le sens des aiguilles d'une montre.
2. Choisir le mode de cuisson souhaité en appuyant une fois sur la touche **MODE DE CUISSON** (micro-ondes seul).
3. Choisir la puissance souhaitée en tournant le bouton rotatif **MINUTEUR/POIDS/NIVEAU DE PUISSANCE** dans le sens des aiguilles d'une montre.
4. Appuyer une fois sur la touche **+1 min/DEPART** pour démarrer la cuisson.

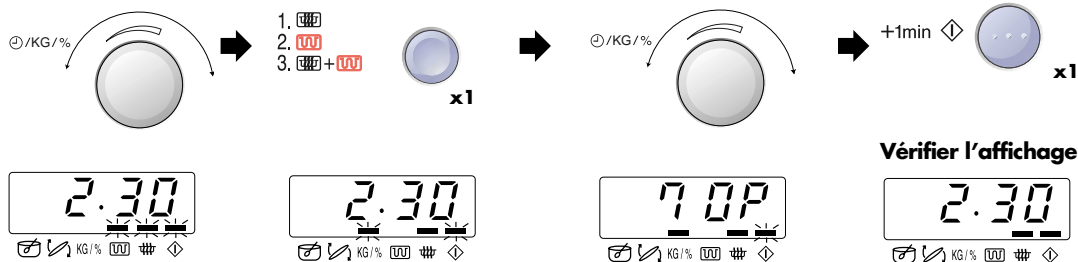

REMARQUES :

1. Quand la porte est ouverte pendant le processus de cuisson, le temps de cuisson de l'affichage numérique s'arrête automatiquement. Le temps de cuisson reprend le compte à rebours quand la porte est fermée et que la touche **+1 min/DEPART** est appuyé.
2. Si vous voulez connaître le niveau de puissance pendant la cuisson, appuyez sur la touche **MODE DE CUISSON**. Tant que votre doigt est appuyé sur la touche **MODE DE CUISSON**, le niveau de puissance est affiché.
3. Vous pouvez tourner le bouton rotatif **MINUTEUR/POIDS/NIVEAU DE PUISSANCE** dans le sens des aiguilles d'une montre ou en sens inverse. Si vous tournez le bouton dans le sens inverse, le temps de cuisson diminue par paliers à partir de 90 minutes.

CUISSON AU GRIL/CUISSON COMBINEE



Ce four à micro-ondes possède deux modes de cuisson au **GRILL** : 1. Grill seul. 2. Grill et micro-ondes.

1. CUISSON AU GRILL SEUL

Ce mode peut servir à griller ou à brunir les aliments.

Exemple : Pour faire griller le pain pendant 4 minutes.

1. Entrer le temps de cuisson souhaité en tournant le bouton rotatif **MINUTEUR/POIDS/ NIVEAU DE PUISSANCE** dans le sens des aiguilles d'une montre.
2. Choisir le mode de cuisson souhaité en appuyant deux fois sur le bouton **MODE DE CUISSON**. (Grill seul).
3. Appuyer une fois sur la touche **+1min/DEPART** pour démarrer la cuisson.

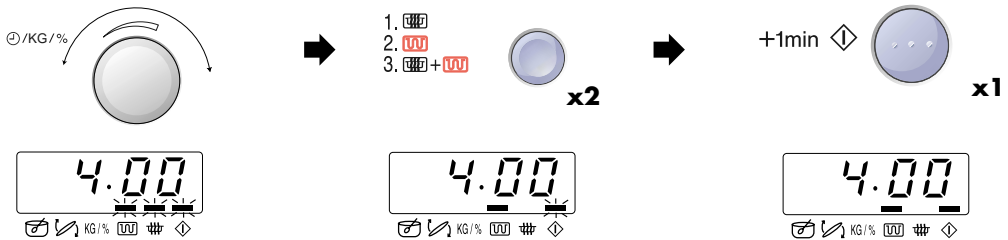

REMARQUES:

1. Le trépied est recommandé pour faire griller des aliments plats.
2. Vous pouvez détecter de la fumée ou une odeur de brûlé lorsque vous utilisez le grill pour la première fois, c'est normal et ne signifie pas que le four est défectueux. Afin d'éviter ce problème, lorsque vous utilisez le four pour la première fois, faites fonctionner le grill à vide pendant 20 minutes.

2. CUISSON COMBINEE

Ce mode utilise une combinaison de la puissance du Grill et de celle du Micro-ondes [10 P à 50 P]. Le niveau de puissance du Micro-ondes est pré-réglé à 30 P.

Exemple :

Pour faire cuire des kebabs (voir page 75 du Livre de recettes) pendant 7 minutes sur **CUISSON COMBINEE** (50P).

1. Entrer le temps de cuisson souhaité en tournant le bouton rotatif **MINUTEUR/POIDS/ NIVEAU DE PUISSANCE** dans le sens des aiguilles d'une montre.
2. Choisir le mode de cuisson souhaité en appuyant trois fois sur la touche **MODE DE CUISSON** afin de sélectionner Micro-ondes et Grill.
3. Tourner le bouton rotatif **MINUTEUR/POIDS/ NIVEAU DE PUISSANCE** jusqu'au niveau de puissance de micro-ondes souhaité.
4. Appuyer une fois sur la touche **+1min/DEPART** pour démarrer la cuisson.

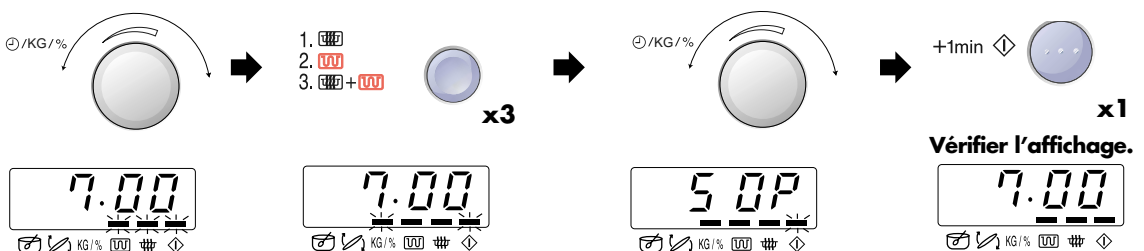



AUTRES FONCTIONS PRATIQUES

1. CUISSON A SEQUENCES MULTIPLES

Une séquence de 3 étapes (maximum) peut être programmée à l'aide de combinaisons de **MICRO-ONDES**, **GRILL** ou **CUISSON COMBINEE**.

Exemple:-

Pour cuire : 2 minutes et 30 secondes à puissance 70 P (Etape 1)
5 minutes en Grill seul (Etape 2)

ETAPE 1

1. Entrer le temps de cuisson souhaité en tournant le bouton rotatif **MINUTEUR/POIDS/NIVEAU DE PUISSANCE** dans le sens des aiguilles d'une montre.
2. Choisir le mode de cuisson souhaité en appuyant une fois sur la touche **MODE DE CUISSON** (micro-ondes seul).
3. Entrer le niveau de puissance souhaité en tournant le bouton rotatif **MINUTEUR/POIDS/NIVEAU DE PUISSANCE** dans le sens des aiguilles d'une montre.
4. Appuyer sur la touche **MODE DE CUISSON** avant de programmer l'étape 2.

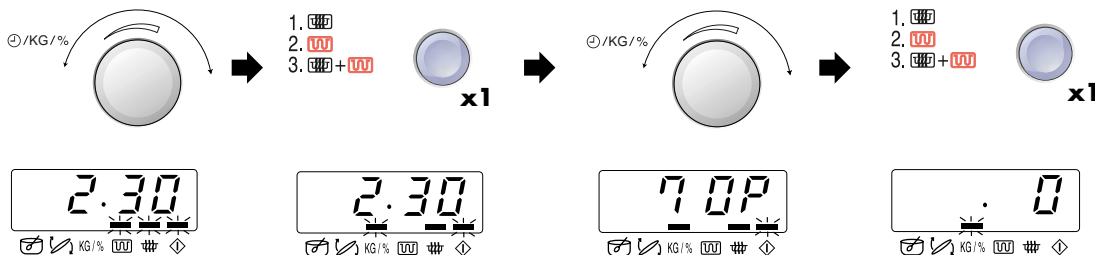

ETAPE 2

5. Entrer le temps de cuisson souhaité en tournant le bouton rotatif **MINUTEUR/POIDS/NIVEAU DE PUISSANCE** dans le sens des aiguilles d'une montre.
6. Choisir le mode de cuisson souhaité en appuyant deux fois sur la touche **MODE DE CUISSON** (Grill seul).
7. Appuyer une fois sur la touche **+1min/DEPART** pour démarrer la cuisson.

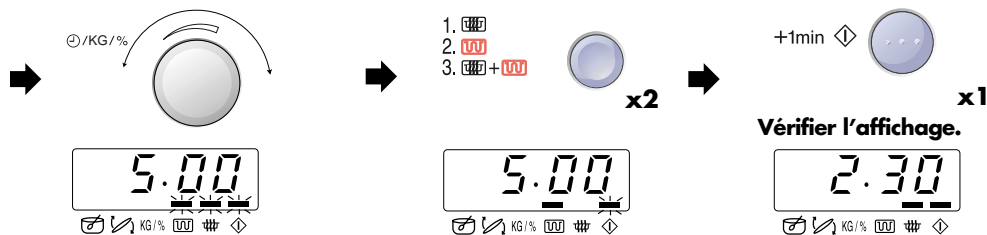

(Le four cuira d'abord pendant 2 minutes et 30 secondes à puissance 70 P, puis pendant 5 minutes en Grill seul).

NOTE : si vous désirez régler un programme après avoir réglé le four en mode **GRILL**, ignorez les étapes 3 et 4. Si vous appuyez continuellement sur le bouton **MODE DE CUISSON**, le mode **GRILL** sera automatiquement remplacé par le mode **GRILL DOUBLE**.

Exemple:

Pour cuire le soufflé aux courgettes et aux nouilles (page 71, Livre de recettes)

1. 21 minutes à 100 P.
2. 6 minutes CUISSON COMBINEE à 50 P.



2. FONCTION +1min/DEPART

La touche **+1min/DEPART** vous permet d'utiliser les deux fonctions suivantes:

a. Démarrage direct

Vous pouvez démarrer directement la cuisson au niveau de puissance 100 P du micro-ondes pendant 1 minute en appuyant sur la touche **+1min/DEPART**.



REMARQUE:

Pour éviter une manipulation abusive par les enfants, la touche **+1min/DEPART** peut être utilisé uniquement dans la minute qui suit l'opération précédente, par exemple, la fermeture de la porte ou l'appui sur la touche **ARRÊT (STOP)**.

b. Augmentation du temps de cuisson.

Vous pouvez augmenter le temps de cuisson de multiples de 3 minutes si la touche est appuyé lorsque le four est en marche.

3. VERIFICATION DU NIVEAU DE PUISSANCE

Pour vérifier le niveau de puissance du micro-ondes pendant la cuisson, appuyer sur la touche **MODE DE CUISSON**.

- 1.
- 2.
3. +



x1

Tant que votre doigt touche la touche **MODE DE CUISSON**, le niveau de puissance est affiché.

Le four continue le compte à rebours bien que l'affichage indique le niveau de puissance.



CUISSON RAPIDE & DÉCONGÉLATION

Le mode **CUISSON RAPIDE & DÉCONGÉLATION** élabore automatiquement le mode de cuisson et le temps de cuisson corrects. Vous pouvez choisir parmi 12 menus **RAPIDE** Ce que vous devez savoir lorsque vous utilisez cette fonction automatique :

1. Appuyer une fois sur la touche **CUISSON RAPIDE & DÉCONGÉLATION**, l'affichage indiqué apparaît. Le menu peut être sélectionné en appuyant sur la touche **CUISSON RAPIDE & DÉCONGÉLATION** jusqu'à ce que le numéro de menu souhaité s'affiche. Voir pages 55-56 "TABLEAUX DE CUISSON RAPIDE & DÉCONGÉLATION".
2. Le poids ou les quantités de nourriture peuvent être entrés en tournant le bouton rotatif **MINUTEUR/POIDS/NIVEAU DE PUISSANCE** jusqu'à ce que le poids ou la quantité souhaitée soit affichée.
 - Entrer le poids des aliments uniquement. Ne pas inclure le poids du récipient.
 - Pour les aliments pesant plus ou moins que les poids ou quantités donnés aux tableaux **CUISSON RAPIDE & DÉCONGÉLATION**, utiliser des programmes manuels. Pour des résultats optimaux, suivre les tableaux de cuisson du livre de recettes.
3. Pour démarrer la cuisson, appuyer sur la touche **+1min/DEPART**.

Lorsqu'une action est nécessaire (par exemple, retourner les aliments) le four s'arrête et le signal sonore retentit, le temps de cuisson restant et tous les indicateurs clignotent sur l'affichage. Afin de continuer la cuisson, appuyer sur la touche **+1min/DEPART**.

Exemple :

Pour cuire 1,5 kg de Gratin (C-8)

1. Sélectionner le menu nécessaire en appuyant sur la touche **CUISSON RAPIDE & DÉCONGÉLATION**.
2. Entrer le poids en tournant le bouton rotatif **MINUTEUR/POIDS/NIVEAU DE PUISSANCE** dans le sens des aiguilles d'une montre.
3. Appuyer sur la touche **+1min/DEPART**

Express
COOK & DEFROST



x8

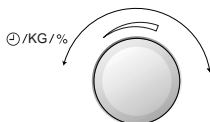

x1

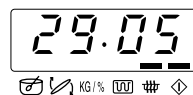

Vérifier l'affichage.

1.   x1

Vérifier l'affichage.



Numéro de menu

2. le bouton rotatif **MINUTEUR/POIDS/NIVEAU DE PUISSANCE**

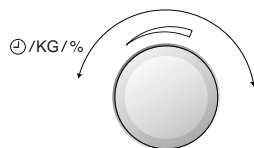

3. la touche **+1min/DEPART**

+1min 









x1

La température finale varie en fonction de la température initiale. Vérifier que les aliments sont très chauds après cuisson. Si nécessaire, vous pouvez augmenter le temps de cuisson et modifier le niveau de puissance.







TABLEAUX DE CUISSON RAPIDE & DÉCONGÉLATION



MENU Nu.	QUANTITÉ (Incrément) / UTENSILES	PROCÉDURE
C-1 Cuisson  Pommes de terre frites (recommandé pour les fours conventionnels) (Temp. initiale des aliments -18° C)	0,2 - 0,3 kg (50 g) Plat à tarte Trépied	<ul style="list-style-type: none"> Enlever les frites surgelées de l'emballage et les poser sur un plat en porcelaine. Placer le plat sur le trépied dans le four. Quand le signal sonore retentit, retourner. Après la cuisson, enlever du plat et mettre sur une assiette pour servir. (Il n'est pas nécessaire de laisser reposer). Saler à votre goût. <p>REMARQUE: Le plat chauffe beaucoup pendant la cuisson. Pour éviter de vous brûler, utiliser des gants isolants pour sortir le plat du four.</p>
C-2 Cuisson  Légumes surgelés (Temp. initiale des aliments -18° C) e.g. Choux de Bruxelles, haricots verts, petits pois, jardinière de légumes, brocolis	0,1 - 0,6 kg (100 g) Bol et couvercle	<ul style="list-style-type: none"> Ajouter 1 cuillère à soupe d'eau par 100 g. (Pour les champignons, il n'est pas nécessaire d'ajouter de l'eau). Mettre un couvercle. Quand le four s'arrête et que le signal sonore retentit, remuer et couvrir à nouveau. Après cuisson, laisser reposer pendant environ 1-2 minutes. <p>REMARQUE: Si les légumes surgelés sont compactés, cuisez-les manuellement.</p>
C-3 Cuisson  Filet de poisson en sauce (Temp. initiale des aliments poisson 5° C sauce 20° C)	0,4 - 1,2 kg (100 g) (poisson: 0,2 - 0,6 kg) (sauce: 0,2 - 0,6 kg) Plat à gratin et couvercle plastique micro-ondes	<ul style="list-style-type: none"> Mettre le filet de poisson dans le plat avec les extrémités fines vers le centre. Étaler la sauce préparée sur le filet de poisson. Recouvrir de film plastique micro-ondes et faire cuire. Après cuisson, laisser reposer pendant environ 2 minutes. <p>Voir recettes pour les sauces à la page 57.</p>
C-4 Cuisson  Kebabs (Temp. initiale des aliments 5° C)	0,2 - 0,6 kg (100 g) Trépied	<ul style="list-style-type: none"> Préparer les brochettes du grill. Placer sur un trépied et faire cuire. Quand le signal sonore retentit, retourner. Après cuisson, enlever et mettre sur une assiette pour servir. (Il n'est pas nécessaire de laisser reposer).
C-5 Cuisson  Rôti de porc (Temp. initiale 5° C) Ingrédients pour 1 kg de porc maigre roulé 1 gousse d'ail pilée, 2 cuillères à soupe d'huile, 1 cuillère à soupe de paprika, un peu de cumin en poudre, 1 cuillère à café de sel.	0,6 - 1,5 kg (100 g) Plat à tarte	<ul style="list-style-type: none"> Le rôti de porc mince est recommandé. Mélanger les ingrédients et les étaler sur le porc. Placer le porc dans un plat à tarte directement sur le plateau tournant et faire cuire. Quand le signal sonore retentit, retourner la préparation. Après cuisson, laisser reposer la préparation emballée dans du papier aluminium pendant environ 10 minutes.
C-6 Cuisson  Poulet grillé (Temp. initiale des aliments 5° C) Ingrédients pour 1,2 kg de poulet grillé: Sel et poivre, 1 cuillère à café de paprika, 2 cuillères à soupe d'huile	0,9 - 1,4 kg (100 g) Trépied	<ul style="list-style-type: none"> Mélanger les ingrédients et les étaler sur le poulet. Percer la peau du poulet. Mettre le poulet sur un plat à tarte, côté poitrail vers le bas. Placer le poulet dans un plat à tarte directement sur le plateau tournant et faire cuire. Quand le signal sonore retentit, retourner le poulet. Après cuisson, enlever et mettre sur une assiette pour servir. (Il n'est pas nécessaire de laisser reposer).



TABLEAUX DE CUISSON RAPIDE & DÉCONGÉLATION

MENU Nu.	QUANTITÉ (Incrément) / UTENSILES	PROCÉDURE
C-7 Cuisson  Cuisses de poulet (Temp. initiale des aliments 5° C) Ingrédients pour 0,6 kg de cuisses de poulet: (3 cuisses), 1-2 cuillères à soupe d'huile, 1/2 cuillère à café de sel, 1 cuillère à café de paprika, 1 cuillère à café de romarin.	0,2 - 0,6 kg (50 g) Trépied	<ul style="list-style-type: none"> Mélanger les ingrédients et les étaler sur les cuisses de poulet. Percer la peau des cuisses de poulet. Mettre les cuisses de poulet sur le trépied, côté peau vers le bas, les bouts minces dirigés vers le centre. Quand le signal sonore retentit, retourner la préparation. Après cuisson, enlever et mettre sur une assiette pour servir. (Il n'est pas nécessaire de laisser reposer).
C-8 Cuisson  Gratin (Temp. initiale des aliments 20° C)	0,5 - 1,5 kg (100 g) Plat à gratin ovale peu profond et trépied bas	<ul style="list-style-type: none"> Préparer le gratin selon la section Livre de recettes jointe, page 77. Après cuisson, laisser reposer pendant environ 5 - 10 minutes.
d-1 Décongélation Steaks, Côtelettes,  (Temp. initiale des aliments -18° C)	0,2 - 0,8 kg (100 g) (Voir remarque ci-dessous)	<ul style="list-style-type: none"> Placer les aliments sur une assiette au centre du plateau tournant. Quand le four s'arrête et que le signal sonore retentit, retourner les aliments, redisperser et séparer. Protégez les parties minces et les parties déjà chaudes avec du papier d'aluminium. Après décongélation, emballer dans du papier aluminium pour 10-15 minutes, jusqu'à complète décongélation.
d-2 Décongélation Cuisses de poulet  (Temp. initiale des aliments -18° C)	0,2 - 0,6 kg (50 g) (Voir remarque ci-dessous)	<ul style="list-style-type: none"> Placer les aliments sur une assiette au centre du plateau tournant. Quand le four s'arrête et que le signal sonore retentit, retourner les aliments, redisperser et séparer. Protégez les parties minces et les parties déjà chaudes avec du papier d'aluminium. Après décongélation, emballer dans du papier aluminium pour 10-15 minutes, jusqu'à complète décongélation.
d-3 Décongélation Volaille  (Temp. initiale des aliments -18° C)	0,9 - 1,4 kg (100 g) (Voir remarque ci-dessous)	<ul style="list-style-type: none"> Placer une assiette renversée sur le plateau tournant et mettre la volaille côté poitrail vers le bas sur l'assiette. Quand le four s'arrête et que le signal sonore retentit, retourner. Protégez les parties minces et les parties déjà chaudes avec du papier d'aluminium. Après décongélation, couvrir d'une feuille de papier aluminium et laisser reposer 15-30 minutes jusqu'à complète décongélation.
d-4 Décongélation Viande hachée  (Temp. initiale des aliments -18° C)	0,2 - 0,8 kg (100 g) (Voir remarque ci-dessous) film alimentaire transparent	<ul style="list-style-type: none"> Recouvrez le plateau tournant d'un film alimentaire transparent. Placez le morceau de viande hachée sur le plateau tournant. Lorsque le four s'arrête et que le signal sonore retentit, retournez la viande. Retirez les parties décongelées si possible. Une fois la décongélation effectuée, laissez reposer 5 à 10 minutes jusqu'à ce que la viande soit totalement décongelée.

REMARQUES: Décongélation rapide

- Les steaks, côtelettes et cuisses de poulet doivent être congelés en une couche.
- Congelez la viande hachée en tranches fines.
- Après avoir retourné, protéger les parties décongelées avec de petits morceaux plats de papier aluminium.
- La volaille doit être cuite immédiatement après décongélation.
- Pour d-1, d-2, d-3 disposer les aliments dans le four comme indiqué:

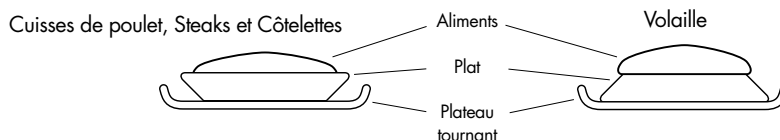



Filet de poisson en sauce - Filets de cabillaud provençale

Ingrédients

15-20 g	beurre
75 g	champignons coupés en tranche
1 gousse	ail (pilé)
40-50 g	ciboule
600 g	tomates en conserve sans jus, bien égouttées
1 CC	jus de citron
1 1/2 CS	ketchup
1/2-1 CC	basilic séché, sel et poivre
600 g	filets de cabillaud

Préparation

1. Cuire ensemble le beurre, les champignons, les oignons et l'ail dans un plat à tarte pendant 3-4 min à pleine puissance (100 P).
2. Mélanger les tomates, le jus de citron, le ketchup, le basilic, le sel et le poivre.
3. Placer les filets de poisson sur les légumes et les couvrir de sauce et de quelques légumes.
4. Faire cuire sur CUISSON RAPIDE C-3 "Filets de poisson en sauce".

Filets de poisson sauce au poireau et au fromage

Ingrédients

40 g	beurre
125 g	ciboule
1/2 CC	marjolaine séchée
30 g	farine
375 ml	lait
75 g	gruyère râpé, sel, poivre
1 CS	persil haché
600 g	filets de poisson (par exemple colin)

Préparation

1. Mettre le beurre, les oignons et la marjolaine dans une cocotte et faire chauffer 3-4 min à 100 P.
2. Mettre la farine en remuant et ajouter le lait. Remuer pour obtenir une sauce homogène.
3. Cuire 3-4 min à pleine puissance 100 P sans couvercle.
4. Mettre le fromage en remuant, assaisonner à votre goût.
5. Placer les filets de poisson dans un plat à quiche et verser la sauce dessus.
6. Faire cuire sur CUISSON RAPIDE C-3 "Filets de poisson en sauce".
7. Après cuisson, enlever le poisson et bien remuer la sauce.

REMARQUES:

1. Ces indications sont données pour 1,2 kg. Si vous voulez faire cuire moins de 1,2 kg, vous devez ajuster (réduire) les ingrédients pour la sauce, le temps de cuisson pour la préparation de la sauce et la quantité de poisson.
2. Si vous voulez faire une sauce plus épaisse pour le filet de cabillaud provençale ou le filet de poisson sauce piquante, enlever le poisson après cuisson et ajouter en remuant une poudre épaississante pour la sauce (en suivant les instructions du fabricant).

Filets de poisson sauce piquante

Ingrédients

450 g	tomates en boîte, égouttées
150 g	maïs
2 CC	sauce au piment
30 g	oignon finement haché
2 CC	vinaigre de vin rouge
1/4 CC	moutarde
1 pincée	thym, poivre de Cayenne
600 g	filets de poisson (par exemple sébaste)

Préparation

1. Mélanger les ingrédients pour la sauce.
2. Placer les filets de poisson (par exemple filets de sébaste) dans un plat à quiche et étaler la sauce sur les filets.
3. Faire cuire sur CUISSON RAPIDE C-3 "Filets de poisson en sauce".

Filets de poisson sauce au curry

Ingrédients

30 g	beurre
20 g	amandes hachées
1-1 1/2 CS	curry
25 g	farine (complète)
30 g	raisins secs
150 g	ananas (petits morceaux)
100 ml	bouillon de viande et de légumes
100 ml	jus d'ananas
100 g	crème aigre
75 g	petits pois (surgelés), sel, poivre
600 g	filets de poisson (colin)

Préparation

1. Chauffer le beurre, les amandes et le curry à couvert 1-2 min à 100 P.
2. Ajouter la farine et bien remuer.
3. Ajouter les raisins secs, l'ananas, le jus d'ananas, le bouillon et la crème, en remuant continuellement.
4. Faire cuire à couvert 2-3 min à pleine puissance (100 P) et remuer après cuisson.
5. Ajouter les petits pois et remuer.
6. Assaisonner avec le sel et le poivre.
7. Placer le poisson dans un plat à quiche et verser la sauce par-dessus.
8. Faire cuire à couvert sur CUISSON RAPIDE C-3 "Filets de poisson en sauce".



ENTRETIEN ET NETTOYAGE

Précaution

N'utilisez aucun produit de nettoyage, aucun abrasif, aucun tampon de récurage pour nettoyer l'intérieur ou l'extérieur du four.

Extérieur du four

Nettoyez l'extérieur du four au savon doux et à l'eau. Rincez pour éliminer l'eau savonneuse et séchez avec un chiffon doux.

Panneau de commande

Ouvrez la porte avant de nettoyer afin de désactiver le tableau de commande. Le nettoyage du tableau de commande doit être effectué avec précaution. Nettoyez à l'aide d'un chiffon humecté d'eau. Évitez de mouiller abondamment le panneau. Ne pas utiliser de chimique ou d'abrasif.

Intérieur du four

1. Pour un nettoyage facile, essuyez les éclaboussures et les dépôts à l'aide d'un chiffon doux et mouillé ou une éponge après chaque utilisation et pendant que le four est encore tiède. Si les tâches résistent à un simple nettoyage, utilisez de l'eau savonneuse puis essuyez à plusieurs reprises à l'aide d'un chiffon mouillé jusqu'à ce que tous les résidus soient éliminés.

- Assurez-vous que l'eau savonneuse ou l'eau ne pénètre pas dans les petites ouvertures des parois. Sinon, elle risque de causer des dommages au four.
- N'utilisez pas de vaporisateur pour nettoyer l'intérieur du four.
- Chauffer le four régulièrement à l'aide du grill, voir note 2 de la page 51. Des restes de nourriture ou des projections de graisse peuvent causer de la fumée ou de mauvaises odeurs.

Plateau tournant et support du plateau:

Enlevez tout d'abord le plateau tournant et le pied du plateau. Puis, lavez le plateau tournant et le pied du plateau au moyen d'eau savonneuse. Enfin, essuyez le plateau tournant et le support du plateau avec un chiffon doux. Tous les deux peuvent être lavés dans un lave-vaisselle.

Porte

Essuyez fréquemment la porte intérieurement et extérieurement avec un chiffon humide pour éliminer les éclaboussures ou dépôts.

Trépied

Lavez le trépied au moyen d'une solution diluée de détergent puis séchez-le. Le trépied peut être lavé dans un lave-vaisselle.



AVANT D'APPELER LE DEPANNEUR

Avant de faire appel à un technicien, procédez aux vérifications suivantes:

1. Alimentation

Vérifiez que le four est convenablement raccordé à une prise murale.

Vérifiez le fusible et le disjoncteur.

2. Quand la porte est ouverte, la lampe est-elle éclairée?

OUI _____ NON _____

3. Placer une tasse de 150 ml d'eau dans le four et bien fermer la porte.

Programmer le four une minute sur la puissance 100 P et le mettre en marche.

La lampe s'éclaire-t-elle?

OUI _____ NON _____

Le plateau tournant tourne-t-il?

OUI _____ NON _____

REMARQUE: Le plateau tournant peut tourner dans les deux sens.

La ventilation est-elle normale? (Pour vous en assurer, poser la main sur les ouvertures de ventilation. Vous devez sentir un courant d'air)

OUI _____ NON _____

Après 1 minute, le signal se fait-il entendre?

OUI _____ NON _____

L'indicateur de cuisson en route s'éteint-il?

OUI _____ NON _____

Est-ce que la tasse d'eau est chaude après les opérations ci-dessus?

OUI _____ NON _____

4. Régler le grill sur trois minutes et mettre le four en marche.

Après 3 minutes, l'élément chauffant du grill est-il rouge?

OUI _____ NON _____

Si la réponse à l'une des questions ci-dessus est "NON", appelez votre revendeur ou un technicien d'entretien agréé par SHARP et précisez-lui ce que vous avez constaté.



Dans le micro-ondes, les ondes sont générées par le magnétron et font vibrer les molécules d'eau des aliments. La friction qui en résulte dégage de la chaleur qui décongèle, réchauffe ou cuit les aliments.

BIEN CHOISIR LA VAISSELLE



VERRE MICRO-ONDES, VERRE CERAMIQUE ET PORCELAINE

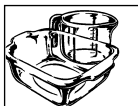

La vaisselle en verre résistant à la chaleur est tout à fait adaptée à une utilisation dans le micro-ondes. La vaisselle ne doit pas contenir de métal (p. ex. cristal au plomb) ou être recouverte de métal (p. ex. bord doré, bleu de cobalt).



CERAMIQUE

La céramique convient généralement. Elle doit être émaillée, sinon l'humidité peut pénétrer à l'intérieur de la céramique. L'humidité réchauffe cette matière et peut la fêler. Si vous n'êtes pas sûr que votre vaisselle convienne à la cuisson aux micro-ondes, veuillez faire le test décrit à la page 60.

MATIERES PLASTIQUES ET VAISSELLE EN CARTON



La vaisselle en matière plastique ou en carton résistant à la chaleur et convenant à la cuisson aux micro-ondes peut être utilisée pour décongeler, réchauffer et cuire les aliments. Respectez les indications du fabricant.

PAPIER ABSORBANT

Le papier absorbant peut être utilisé pour absorber l'humidité qui se dégage lorsqu'on réchauffe rapidement certains aliments, p. ex. du pain ou des plats panés. Intercalez le papier entre les aliments et le plateau tournant. La surface des aliments reste ainsi croustillante et sèche. On évitera les projections de graisse en recouvrant les aliments gras de papier absorbant.

FILM PLASTIQUE POUR MICRO-ONDES

La feuille plastique résistante à la chaleur est idéale pour recouvrir ou envelopper les aliments. Respectez les indications du fabricant.

SACHETS A ROTIR

Ils peuvent être utilisés dans le micro-ondes. On ne doit pas les fermer avec des pinces métalliques car la feuille composant le sachet pourrait fondre.

Fermez le sachet avec de la ficelle et percez-le en plusieurs endroits avec une fourchette. Les feuilles non-résistantes à la chaleur, par exemple les sachets de conservation, ne sont pas recommandées pour le micro-ondes.

PLAT BRUNISSEUR

Le plat brunisseur est un plat à rôtir en verre céramique, spécialement conçu pour la cuisine aux micro-ondes et dont le fond est recouvert d'un alliage métallique qui assure le brunissage des mets. Lorsqu'on utilise un plat brunisseur, on prendra soin d'intercaler un isolant approprié (p. ex. une assiette en porcelaine) entre le plateau tournant et le plat brunisseur. Respectez précisément le temps de préchauffage indiqué par le fabricant. En cas de dépassement de ce temps de préchauffage, le plateau tournant ou le pied du plateau pourrait être détérioré ou le fusible de l'appareil pourrait disjoncter, mettant l'appareil hors tension.

METAUX

En règle générale, il ne faut pas utiliser de métaux



étant donné que les micro-ondes ne peuvent pas les traverser et ne parviennent donc pas jusqu'aux aliments. Il existe toutefois quelques exceptions :

on peut utiliser d'étroites bandes de feuille d'aluminium pour recouvrir certaines parties des aliments pour éviter qu'elles décongèlent ou cuisent trop rapidement (p. ex. les ailes d'un poulet). On peut utiliser de petites



brochettes métalliques ou des barquettes en aluminium (comme ceux contenant les plats cuisinés) mais ils doivent être de dimensions réduites

par rapport à la quantité d'aliments. Les barquettes en aluminium doivent par exemple être au moins aux $\frac{2}{3}$ ou aux $\frac{3}{4}$ pleins. Il est conseillé de mettre les aliments dans de la vaisselle appropriée à l'utilisation dans un micro-ondes.



NE PAS UTILISER

la vaisselle recouverte de métal ou comportant des pièces ou des éléments métalliques comme p. ex. vis, bords ou poignées.

TEST D'APTITUDE POUR LA VAISSELLE



Si vous n'êtes pas sûr que votre vaisselle puisse être utilisée avec votre micro-ondes, procédez au test suivant : mettre l'ustensile dans l'appareil. Poser un récipient contenant 150 ml d'eau sur ou à côté de l'ustensile. Faire fonctionner l'appareil à pleine puissance pendant 1 à 2 minutes. Si l'ustensile reste froid ou à peine tiède, il convient à une utilisation au micro-ondes. Ne pas faire ce test avec de la vaisselle en matière plastique car elle pourrait fondre.

UTILISATION DU GRILL

Utilisez des plats résistants à la chaleur (porcelaine, céramique, verre ou métal) du type de ceux que vous employez dans un four conventionnel.

Si vous décidez d'employer tout à la fois les micro-ondes et le grill, servez-vous de plats prévus pour les fours à micro-ondes et résistants à la chaleur (reportez-vous au livre de recettes). La céramique et le verre pyrex, par exemple, conviennent parfaitement.

AVANT DE COMMENCER ...

Pour simplifier le plus possible l'utilisation du micro-ondes, nous avons réuni ici les conseils les plus importants : ne faire fonctionner le four que lorsqu'il contient des aliments.

REGLAGE DES TEMPS

Les temps de décongélation, de réchauffage et de cuisson sont en général beaucoup plus courts qu'avec une cuisinière ou un four conventionnel. Il vaut mieux régler des temps trop courts que trop longs. Après la cuisson, vérifier le degré de cuisson des aliments. Il vaut mieux prolonger la cuisson que trop cuire.

TEMPERATURE DE DEPART

Les temps de décongélation, de réchauffage et de cuisson indiqués sont fonction de la température des aliments. Les aliments surgelés ou sortant du réfrigérateur nécessitent par exemple un temps plus long que les aliments à la température ambiante.

Pour le réchauffage et la cuisson, on suppose que les aliments ont été conservés à une température normale (réfrigérateur : environ 5° C, température ambiante : environ 20° C). Pour la décongélation, on suppose que les aliments sont à la température de surgélation de -18° C.

TOUTES LES DUREES INDIQUEES

dans ce recueil de recettes sont des valeurs approximatives qui peuvent varier en fonction de la température de départ, du poids et de la nature (teneur en eau et en graisse) des aliments.

DETERMINATION DU TEMPS DE CUISSON AVEC LE THERMOMETRE DE CUISINE

A la fin de la cuisson, chaque boisson et chaque aliment ont une certaine température intérieure (température du cœur). Une fois cette température atteinte, on peut arrêter la cuisson, on obtiendra un bon résultat. Vous pouvez déterminer la température intérieure à l'aide d'un thermomètre de cuisine. Le tableau des températures à la page suivante indique les températures principales.

Boisson/aliment	Température intérieure à la fin du temps de cuisson	Température intérieure après un temps de repos de 10 à 15 minutes
Réchauffer des boissons (café, thé, eau, etc.)	65-75° C	
Réchauffer du lait	75-80° C	
Réchauffer des soupes	75-80° C	
Réchauffer des potées	75-80° C	
Volailles	80-85° C	85-90° C
Viande d'agneau		
saignant	70° C	70-75° C
bien cuit	75-80° C	80-85° C
Rosbif		
saignant (rare)	50-55° C	55-60° C
à point (medium)	60-65° C	65-70° C
bien cuit (well done)	75-80° C	80-85° C
Viande de porc, de veau	80-85° C	80-85° C

ADDITION D'EAU

Les légumes et autres aliments à forte teneur en eau peuvent cuire dans leur jus ou avec très peu d'eau, ce qui leur conserve une grande partie de leurs substances minérales et de leurs vitamines.

ALIMENTS A PEAU

Percer les saucisses, les poulets, les cuisses de poulet, les pommes de terre en robe des champs, les tomates, les pommes, les jaunes d'oeuf ou aliments similaires avec une fourchette ou une pique en bois afin que la vapeur puisse s'échapper sans faire éclater la peau.



ALIMENTS GRAS

Les viandes entrelardées et les couches de graisse cuisent plus rapidement que la viande maigre. Avant la cuisson, recouvrez ces parties grasses d'une feuille d'aluminium ou disposez les aliments avec le côté gras vers le bas.

BLANCHIR LES LEGUMES

Il faut blanchir les légumes avant de les congeler pour assurer une meilleure conservation de la qualité et de l'arôme. Voici comment procéder : laver les légumes et les couper en petits morceaux, mettre dans une terrine 250 g de légumes et 275 ml d'eau, couvrir la terrine et réchauffer de 3 à 5 minutes ; plonger immédiatement les légumes blanchis dans de l'eau glacée pour arrêter la cuisson puis les égoutter; emballer hermétiquement les légumes blanchis et les congeler.

CONSERVES DE FRUITS ET DE LEGUMES



Il est simple et facile de faire des conserves avec le micro-ondes. On trouve dans le commerce des bocaux à conserves, des joints en caoutchouc et des fermetures appropriées en matière plastique, spécialement conçus en vue d'une utilisation dans un micro-ondes. Les fabricants fournissent des conseils d'utilisation précis.

PETITES ET GRANDES QUANTITES

Les temps de fonctionnement de votre micro-ondes sont directement fonction de la quantité d'aliments que vous voulez décongeler, réchauffer ou cuire. Cela signifie que les petites portions cuisent plus rapidement que les grandes. En règle générale :
Quantité double = temps presque double
Quantité deux fois inférieure = moitié moins de temps

RECIPIENTS CREUX ET PLATS

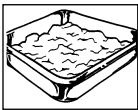

Si l'on prend deux récipients de même contenance, un creux et un plat, le récipient creux nécessitera un temps de cuisson plus long. On préférera donc les récipients les plus plats possibles avec une large ouverture. Utiliser des récipients à bords hauts seulement pour les aliments qui risquent de déborder, p. ex. les pâtes, le riz, le lait, etc.

RECIPIENTS RONDS ET OVALES

Les aliments cuisent plus uniformément dans des récipients ronds et ovales que dans des récipients rectangulaires : l'énergie des micro-ondes se concentre dans les angles et peut y entraîner une cuisson exagérée.

COUVRIR OU NON

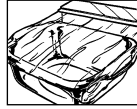

Un récipient couvert conserve aux aliments leur humidité et réduit le temps de cuisson. Couvrir le récipient avec un couvercle, une feuille de plastique cuisine résistant à la chaleur ou un couvercle spécial. Ne pas couvrir les mets sur lesquels une croûte doit se former, comme p. ex. les rôtis ou les poulets. La règle est la suivante : ce que l'on cuit avec un couvercle avec une cuisinière conventionnelle doit l'être aussi au micro-ondes, ce que l'on cuit sans couvercle avec une cuisinière peut l'être aussi au micro-ondes.

PIECES DE FORME IRREGULIERE

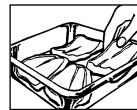

Les placer avec le côté le plus épais ou le plus compact vers l'extérieur. Poser les légumes (p. ex. le brocoli) avec les tiges vers l'extérieur. Les pièces épaisses nécessitent un temps de cuisson plus long et recevront à l'extérieur une quantité plus importante de micro-ondes, ce qui assure une cuisson uniforme.

FAUT-IL REMUER LES METS ?



Il est nécessaire de remuer les aliments parce que les micro-ondes en réchauffent d'abord l'extérieur. On équilibre ainsi la température, ce qui assure un réchauffage uniforme des aliments.

COMMENT DISPOSER LES METS ?

Placer plusieurs portions individuelles (ramequins, tasses ou pommes de terre en robe des champs) en cercle sur le plateau tournant. Laisser un espace entre les portions pour permettre aux micro-ondes de pénétrer de tous côtés dans les aliments.

RETOURNER

Il faut retourner les pièces de taille moyenne, comme les hamburgers et les steaks, une fois pendant la cuisson pour réduire le temps de cuisson. Les grosses pièces, comme les rôtis et les poulets, doivent être retournées pour éviter que la face tournée vers le haut ne reçoive plus d'énergie et ne sèche pas.

TEMPS DE REPOS



Le respect du temps de repos est une des règles principales de la cuisine aux micro-ondes. Presque tous les aliments décongelés, réchauffés ou cuits au micro-ondes ont besoin d'un temps de repos plus ou moins long qui permet à la température de s'équilibrer et au liquide de se répartir uniformément à l'intérieur des aliments.



RECHAUFFAGE

Le tableau Réchauffage de boissons et des aliments à la page 64 comporte quelques exemples.

- Retirer les plats cuisinés de leur barquette en aluminium et les réchauffer dans un plat ou dans une terrine.
- Enlever le couvercle des récipients hermétiquement fermés.
- Couvrir les aliments avec une feuille de plastique cuisine résistant à la chaleur, avec une assiette, un plat ou un couvercle spécial (disponibles dans le commerce) afin que la surface ne sèche pas. Ne pas couvrir les boissons.
- Pour la cuisson de liquides tels que l'eau, le café, le thé ou le lait, mettre une tige de verre dans le récipient.

- Dans la mesure du possible, remuer de temps en temps les quantités importantes pour répartir uniformément la température.
- Les temps sont indiqués pour des aliments à la température ambiante de 20° C. Le temps de réchauffage est légèrement supérieur pour les aliments sortant du réfrigérateur.
- Après le réchauffage, laisser reposer les plats de 1 à 2 minutes pour laisser la température se répartir uniformément à l'intérieur des aliments (temps de repos).
- Toutes les durées indiquées dans ce recueil de recettes sont des valeurs approximatives qui peuvent varier en fonction de la température de départ, du poids, de la teneur en eau et en graisse et du degré de cuisson désiré.



DECONGELATION

Le tableau Décongélation d'aliments à la page 65 comporte quelques exemples. Les durées données dans le tableau sont des valeurs approximatives qui peuvent varier en fonction de la température de congélation, de la constitution et du poids des aliments. Retirer le surgelé de l'emballage et le poser sur une assiette pour décongélation.

EMBALLAGES ET RECIPIENTS

Pour la décongélation et le réchauffage des aliments, on peut utiliser des emballages convenant aux micro-ondes et des récipients qui sont à la fois appropriés à la congélation (jusqu'à environ -40° C) et résistants à la chaleur (jusqu'à environ 220° C). Ceci permet d'utiliser la même vaisselle pour décongeler, réchauffer et même cuire les aliments sans les transvaser.

COUVRIR



Avant la décongélation, couvrir les parties fines avec des bandes de feuille d'aluminium. Pendant la décongélation, couvrir également les parties déjà légèrement décongelées ou chaudes avec des bandes de feuille d'aluminium. Ceci empêche les parties les plus fines de trop chauffer alors que les parties plus épaisses sont encore congelées.

LA PUISSANCE DU MICRO-ONDES

Il vaut mieux régler la puissance du micro-ondes sur une valeur trop faible que sur une valeur trop forte pour obtenir une décongélation uniforme. Si le four

est réglé sur une puissance trop élevée, la surface des aliments commencera à cuire alors que l'intérieur est encore gelé.

RETOURNER/REMUER



Il faut retourner ou remuer une fois presque tous les aliments. Séparer et disposer correctement le plus tôt possible les pièces qui collent les unes aux autres.

LES PETITES QUANTITES

sont décongelées plus uniformément et plus rapidement que les grandes quantités. C'est pourquoi il est préférable de congeler de petites quantités. De cette manière, vous avez la possibilité de composer rapidement des menus complets

LES ALIMENTS DELICATS

Comme la tarte, la crème, le fromage et le pain ne doivent pas être décongelés complètement mais seulement légèrement. La décongélation complète doit avoir lieu à la température ambiante. On évite ainsi que les zones extérieures ne commencent à cuire alors que les zones intérieures sont encore gelées.

LE TEMPS DE REPOS...

après la décongélation est très important car la décongélation se poursuit pendant ce temps. Le tableau de décongélation indique les temps de repos de différents aliments. Dans la mesure du possible, cuisiner les aliments immédiatement après la décongélation et ne pas les recongeler.

CUISSON DES LEGUMES FRAIS



Le tableau Cuisson des légumes frais à la page 66 comporte quelques exemples.

- Dans la mesure du possible, achetez des légumes de la même taille. Ceci est important surtout si vous voulez cuire les légumes dans leur entier (p.ex. pommes de terre en robe des champs).
- Lavez les légumes et nettoyez-les avant de peser la quantité nécessaire à la recette et de les couper en petits morceaux.
- Assaisonnez comme vous le faites d'habitude mais ne salez en règle générale qu'après la cuisson.
- Ajoutez environ 5 cuillerées à soupe d'eau pour 500 g de légumes, un peu plus pour les légumes riches en fibres. Les quantités nécessaires figurent dans le tableau à la page 66.
- On cuira en général les légumes dans une terrine à couvercle. On peut cuire les légumes à forte teneur en eau, comme les oignons ou les pommes de terre en robe des champs, sans addition d'eau en les enveloppant dans une feuille de plastique cuisine résistant à la chaleur.
- Remuez ou retournez les légumes à la moitié du temps de cuisson.
- Après la cuisson, laissez reposer les légumes environ 2 minutes pour que la température se répartisse uniformément (temps de repos).
- Les temps de cuisson indiqués sont des valeurs approximatives qui sont fonction de la température de départ et de la nature des légumes. Plus les légumes sont frais, plus les temps de cuisson sont courts.

POUR CUIRE, GRILLER ET GRATINER



Le tableau Cuire, Griller et gratiner à la page 67 comporte quelques exemples.

- En achetant la viande, choisissez dans la mesure du possible des morceaux de taille égale. Vous obtiendrez ainsi les meilleurs résultats à la cuisson.
- Lavez soigneusement la viande et la volaille sous l'eau froide puis les sécher avec du papier absorbant avant de les préparer de la façon habituelle.
- La viande de boeuf doit avoir reposé assez longtemps et ne pas être tendineuse.
- Même si les morceaux de viande sont de taille identique, ils peuvent cuire différemment. Cela est dû entre autres à la nature de la viande, aux différences de teneur en graisse et en liquide ainsi qu'à la température de la viande avant la cuisson.
- Retournez les grosses pièces de viande, de poisson et de volaille à la moitié du temps de cuisson afin qu'elles cuisent de façon uniforme de tous les côtés.
- Après la cuisson, couvrez le rôti d'une feuille d'aluminium et laissez-le reposer environ 10 minutes (temps de repos). Pendant ce temps, la cuisson se poursuit et le liquide se répartit uniformément dans la viande. On perdra ainsi moins de jus de viande en découpant le rôti.

DECONGELATION ET CUISSON DES ALIMENTS



Le micro-ondes permet de décongeler et de cuire en une seule opération les plats surgelés. Le tableau à la page 64 comporte quelques exemples. Tenez également compte des remarques sur le "Réchauffage" et la "Décongélation" des aliments. Pour les plats cuisinés surgelés du

commerce, respectez les indications de l'emballage qui comporte en général des temps de cuisson exacts et des conseils pour la cuisson au micro-ondes.



TABLEAUX

ABREVIATIONS UTILISEES

CS = cuillerée à soupe	kg = kilogramme	Ps = produit surgelé
CC = cuillerée à café	g = gramme	Pdc = pointe de couteau
Pi = pincée	l = litre	Pp = petit paquet
Ta = tasse	ml = millilitre	MO = micro-ondes
Min = minute(s)	cm = centimètre	Sec = secondes
FM = four micro-ondes	dia. = diamètre	MG = matière grasse

TABLEAU : RECHAUFFAGE DE BOISSONS ET DE PLATS

Boissons/plats	Quant.	Réglage	Niveau	Temps	Conseils de préparation
	-g/ml-		Puissance	-Min-	
Café, 1 Tasse	150	☛	100 P	env. 1	ne pas couvrir
Lait, 1 Tasse	150	☛	100 P	1- 1 ¹ / ₂	ne pas couvrir
Eau, 1 Tasse	150	☛	100 P	1 ¹ / ₂ -2	ne pas couvrir, porter à ébullition
6 Tasses	900	☛	100 P	9-11	ne pas couvrir, porter à ébullition
1 Terrine	1000	☛	100 P	11 ¹ / ₂ -13	couvrir, porter à ébullition
Plat garni (Légumes, Viande et Garniture)	400	☛	100 P	3-6	arroser la sauce d'eau, couvrir, remuer une fois
Potée	200	☛	100 P	1 ¹ / ₂ -2 ¹ / ₂	couvrir, remuer après le réchauffage
Consommé	200	☛	100 P	1 ¹ / ₂ -2	couvrir, remuer après le réchauffage
Velouté	200	☛	100 P	1 ¹ / ₂ -2 ¹ / ₂	couvrir, remuer après le réchauffage
Légumes	200	☛	100 P	2-3	ajouter éventuellement de l'eau, couvrir,
	500	☛	100 P	4-5	remuer à la moitié du temps de réchauffage
Garnitures	200	☛	100 P	2-3	arroser d'un peu d'eau, couvrir
	500	☛	100 P	4-5	remuer une fois
Viande, 1 tranche ¹	200	☛	100 P	3-4	arroser d'un peu de sauce, couvrir
Filet de poisson	200	☛	100 P	3-5	couvrir
2 Saucisses	180	☛	100 P	1-1 ¹ / ₂	percer la peau en plusieurs endroits
Gâteau, 1 portion	150	☛	50 P	1 ¹ / ₂ -1	poser sur une grille à gâteaux
Aliments pour bébés, 1 pot	190	☛	50 P	1-2	enlever le couvercle, bien remuer après le réchauffage et vérifier la température
Faire fondre de la margarine ou du beurre	50	☛	100 P	1-1 ¹ / ₂	
Faire fondre du chocolat	100	☛	50 P	2-3	remuer une fois
Dissoudre 6 feuilles de gélatine	10	☛	50 P	1 ¹ / ₂ -1	faire tremper dans de l'eau, en extraire l'eau et mettre dans une tasse; remuer une fois
Gelée à tarte pour 1/4 de litre de liquide	10	☛	50 P	5-6	mélanger avec du sucre et 250ml de liquide, couvrir, bien remuer pendant et après le réchauffage

¹ à partir de la température du réfrigérateur

TABLEAU : DECONGELATION ET CUISSON D'ALIMENTS

Aliments	Quant.	Réglage	Niveau	Temps cuis.	Addition d'eau	Conseils de préparation	Temps de repos
	-g-		-Puissance-	-Min-	-CS/ml-		-Min-
Filet de poisson	300	☛	100 P	10-12	-	couvrir	1-2
1 truite	250	☛	100 P	5-7	-	couvrir	1-2
Plat garni	400	☛	100 P	9-11	-	couvrir, remuer après 6 minutes	2
Epinard en branches	300	☛	100 P	6-8	-	couvrir, remuer une ou deux fois	2
Brocoli	300	☛	100 P	7-9	3-5 CS	couvrir, remuer à la moitié du temps	2
Pois	300	☛	100 P	7-9	3-5 CS	couvrir, remuer à la moitié du temps	2
Chou-rave	300	☛	100 P	7-9	3-5 CS	couvrir, remuer à la moitié du temps	2
Macéd. de légumes	500	☛	100 P	11-13	3-5 CS	couvrir, remuer à la moitié du temps	2
Choux de Bruxelles	300	☛	100 P	7-9	3-5 CS	couvrir, remuer à la moitié du temps	2
Chou rouge	450	☛	100 P	10-12	3-5 CS	couvrir, remuer à la moitié du temps	2



TABLEAU : DECONGELATION D'ALIMENTS

Aliments	Quant -g-	Réglage	Niveau Puissance	Temps de cuiss. -Min-	Conseils de préparation	Temps de repos -Min-
Viande à rôtir (p.ex. porc, boeuf, agneau, veau)	1500	☺☺	10 P	58-64	poser sur un plat renversé, retourner à la moitié du temps de décongelation	30-90
	1000	☺☺	10 P	42-48		30-90
	500	☺☺	10 P	10-14		30-90
Steaks, escalopes, côtelettes, foie Goulasch	200	☺☺	30 P	4-5	retourner à la moitié du temps de décongelation séparer/remuer à la moitié du temps de décongelation	10-15
	500	☺☺	30 P	8-12		15-30
8 saucisses	600	☺☺	30 P	6-9	poser l'une à côté de l'autre, retourner à la moitié du temps de décongelation	5-10
4 saucisses	300	☺☺	30 P	4-5		5-10
Canard/dinde	1500	☺☺	10 P	48-52	poser sur un plat renversé, retourner à la moitié du temps de décongelation	30-90
Poulet	1200	☺☺	10 P	39-43	poser sur un plat renversé, retourner à la moitié du temps de décongelation poser sur un plat renversé, retourner à la moitié du temps de décongelation	30-90
	1000	☺☺	10 P	33-37		30-90
Cuisse de poulet	200	☺☺	30 P	4-5	retourner à la moitié du temps de décongelation	10-15
Poisson en tranches	800	☺☺	30 P	9-12	retourner à la moitié du temps de décongelation	10-15
Filets de poisson	400	☺☺	30 P	7-10	retourner à la moitié du temps de décongelation	5-10
Crabes	300	☺☺	30 P	6-8	retourner à la moitié du temps de décongelation et retirer les morceaux décongelés	5
2 petits pains	80	☺☺	30 P	1-1½	décongeler légèrement	-
Tranches de pain	250	☺☺	30 P	2-4	poser les tranches l'une à côté de l'autre, décongeler légèrement	5
Tranches de pain de mie	500	☺☺	30 P	7-10	retourner à la moitié du temps de décongelation. (le coeur reste gelé)	15
Pain bis, entier						
Pain blanc, entier	150	☺☺	10 P	2-5	poser sur une grille	5
Gâteau, 1 portion	☺☺	10 P	2-3	poser sur une grille	10	
Tarte à la crème, 1 portion	☺☺	10 P	20-24	poser sur une grille, couper en tranches après décongelation, laisser reposer jusqu'à décongelation totale.	30-60	
Tarte entière, 28cm diam.	200	☺☺	30 P	2+2	enlever le couvercle; mettre dans un plat à la moitié du temps de décongelation, laisser décongeler.	5-10
Crème	250	☺☺	30 P	2-4	décongeler légèrement	15
Beurre	250	☺☺	30 P	4-5	repartir uniformément, retourner à la moitié du temps de décongelation	5
Fruits comme fraises, framboises, cerises, prunes						

Les temps indiqués dans ce tableau sont des valeurs approximatives qui peuvent varier en fonction de la température des aliments surgelés, de la nature et du poids des aliments.



TABLEAUX

TABLEAU : CUISSON DES LEGUMES FRAIS

Légumes	Quant. -g-	Régl. -g-	Niveau -Puissance-	Temps -Min-	Conseils de préparation	Addition d'eau -CS/ml-
Artichauts	300	☛	100 P	6-8	retirer la queue, couvrir	3-4 CS
Epinards en branche	300	☛	100 P	5-7	laver, bien égoutter, couvrir, remuer une ou deux fois	-
Chou-fleur	800	☛	100 P	15-17	entier, couvrir, mettre en morceaux,	5-6 CS
	500	☛	100 P	10-12	remuer une fois	4-5 CS
Brocoli	500	☛	100 P	9-11	mettre en morceaux, couvrir, remuer une fois	4-5 CS
Champignons	500	☛	100 P	8-10	entiers, couvrir, remuer une fois	-
Chou chinois	300	☛	100 P	9-11	couper en lamelles, couvrir, remuer une fois	4-5 CS
Pois	500	☛	100 P	9-11	couvrir, remuer une fois	4-5 CS
Fenouil	500	☛	100 P	9-11	couper en quatre, couvrir, remuer une fois	4-5 CS
Oignons	250	☛	100 P	5-7	entiers, envelopper dans un film de plastique pour micro-ondes	-
Chou-rave	500	☛	100 P	10-12	couper en dés, couvrir, remuer une fois	50 ml
Carottes	500	☛	100 P	10-12	couper en rondelles, couvrir, remuer une fois	4-5 CS
Poivron	500	☛	100 P	9-11	couper en dés, couvrir, remuer une fois	4-5 CS
Pommes de terre	500	☛	100 P	9-11	en robes des champs, couvrir, remuer une fois	4-5 CS
Poireau	500	☛	100 P	9-11	couper en rondelles, couvrir, remuer une fois	4-5 CS
Chou rouge	500	☛	100 P	15-17	couper en lamelles, couvrir, remuer une ou deux fois	50 ml
Choux de Bruxelles	500	☛	100 P	9-11	têtes entières, couvrir, remuer une fois	50 ml
Pommes de terre	500	☛	100 P	9-11	couper en morceaux de taille égale, saler légèrement, couvrir, remuer une fois	150 ml
Céleri	500	☛	100 P	9-11	couper en petits dés, couvrir, remuer une fois	50 ml
Chou blanc	500	☛	100 P	15-17	couper en lamelles, couvrir, remuer une fois	50 ml
Courgette	500	☛	100 P	9-11	couper en rondelles, couvrir, remuer une fois	4-5 CS



TABLEAU : CUISSON, GRILL ET GRATIN

Aliments	Quant. -g-	Réglage	Puissance -Niveau-	Temps -Min-	Conseils de préparation	Temps de repos -min-
Rôti (porc, veau, agneau)	500	☛	100 P	6-8	Assaisonner à votre goût, mettre dans un moule à soufflé plat, poser sur le plateau tournant, retourner après (*).	10
		☛ ☒	50 P	3-5 (*)		
	1000	☛	100 P	4-7		
		☛ ☒	50 P	2-4		
		☛	100 P	13-16		
		☛ ☒	50 P	6-8 (*)		
	1500	☛	100 P	8-10		
		☛ ☒	50 P	3-5		
		☛	100 P	21-24		
		☛ ☒	50 P	9-11(*)		
Rosbif (moyen)	1000	☛	70 P	7-10	Assaisonner à votre goût, mettre dans un moule à soufflé plat, le côté gras vers le bas, poser sur le plateau tournant, retourner après (*).	10
		☛ ☒	50 P	7-8 (*)		
		☛	70 P	4-6		
	1500	☛ ☒	50 P	5-7		
		☛	70 P	8-10		
		☛ ☒	50 P	8-10(*)		
		☛	70 P	8-10		
Poulet	1200	☛	100 P	8-11	Assaisonner à votre goût, mettre dans un moule à soufflé plat, le côté du poitrail vers le bas, poser sur le plateau tournant, retourner après (*)	3
		☛ ☒	50 P	5-7 (*)		
	☛	100 P	8-11			
	☛ ☒	50 P	4-5			
Cuisses de poulet	200	☛ ☒	50 P	5-6	Assaisonner à votre goût, poser sur la grille, le côté de la peau vers le bas, retourner après (*)	3
		☒		1-2 (*)		
		☒		6-7		
Steaks 2 tranches, moyen	400	☒		11-13(*)	Mettre sur la grille, retourner après (*), assaisonner après qu'ils aient grillé	2
		☒		9-11		
Pour gratiner les soufflés , etc.		☒		3-4	Mettre le moule à soufflé sur la grille	10
Croque-monsieur 1 tranche		☒		4 1/2- 5 1/2	Faire griller le pain de mie, beurrer, garnir d'une tranche de jambon cuit, d'une tranche d'ananas et d'une tranche de fromage fondu, faire griller sur la grille.	1



RECETTES

ADAPTATION DE RECETTES CONVENTIONNELLES A LA CUISSON AUX MICRO-ONDES

Si vous voulez préparer vos recettes favorites avec le micro-ondes, vous devez respecter les conseils suivants: réduisez les temps de cuisson d'un tiers à la moitié. Suivez les indications des recettes de ce recueil.

les aliments à forte teneur en liquide comme la viande, le poisson, les volailles, les légumes, les fruits, les potées et les soupes peuvent être cuits facilement au micro-ondes. Il faut humecter la surface des aliments à faible teneur en humidité comme par exemple les plats cuisinés.

Pour les aliments crus qui doivent être cuits à l'étuvée, réduisez l'addition de liquide aux deux tiers de la quantité indiquée dans la recette originale. Le cas échéant, rajoutez du liquide pendant la cuisson.

On peut considérablement réduire l'addition de graisse. Une faible quantité de beurre, de margarine ou d'huile suffit à donner du goût aux plats. Le micro-ondes est donc idéal pour cuire des plats à faible teneur en matières grasses, par exemple dans le cadre d'un régime.

LA PREPARATION DES RECETTES

- Toutes les recettes de ce recueil sont, à défaut d'indication contraire, prévues pour quatre personnes.
- Vous trouverez au début de chaque recette des recommandations sur la vaisselle à utiliser et sur le temps de cuisson total.
- A défaut d'indication contraire, les quantités indiquées sont celles des aliments nettoyés et prêts à cuisiner.
- Les œufs utilisés pour les recettes ont un poids de 55 g (calibre M).



HORS D'OEUVRES ET SOUPES

Espagne

VELOUTE D'AVOCATS

Sopa de aguacates

Temps de cuisson total : env. 10-12 minutes

Vaisselle : 1 terrine à couvercle (2 litres)

Ingrédients

- 3 avocats (600 g de pulpe)
- un peu de jus de citron
- 700 ml de bouillon de viande
- 70 ml de crème
- Sel et poivre

1. Peler les avocats mûrs, enlever le noyau, les émincer, les réduire en purée au mixer ou avec un batteur. Garder pour la décoration deux tranches fines par portion et les arroser de jus de citron.
2. Verser dans la terrine le bouillon de viande, la purée d'avocats et la crème, saler, poivrer, couvrir et cuire. Remuer une fois pendant la cuisson.
10-12 Min. 🍴 100 P
3. Remuer la soupe jusqu'à ce qu'elle soit bien veloutée et la décorer avec les tranches d'avocat. Laisser reposer environ 5 minutes après cuisson.



Suisse

POTAGE A L'ORGE DES GRISONS

Bündner Gerstensuppe

Temps de cuisson total env. 35-40 minutes

Vaisselle : 1 terrine à couvercle (2 litres)

Ingrédients

- 2 CS de beurre ou de margarine (20 g)
- 1 oignon (50 g) haché menu
- 1-2 carottes (130 g) coupées en rondelles
- 15 g de céleri coupé en dés
- 1 poireau (130 g) coupé en rondelles
- 3 feuilles de chou blanc (100 g) coupées en lamelles
- 200 g d'os de veau
- 50 g de grains d'orge
- 50 g de lard maigre coupé en minces tranches
- 700 ml de bouillon de viande
- Poivre
- 4 saucisses de Francfort (300 g)

1. Mettre le beurre et l'oignon haché dans la terrine, couvrir et cuire à l'étuvée.
env. **1-2 Min.** ☼ 100 P
2. Mettre les légumes dans la terrine. Ajouter les os, le lard maigre et l'orge et verser le bouillon de viande. Poivrer, couvrir et cuire.
 1. **17-19 Min.** ☼ 100 P
 2. **17-19 Min.** ☼ 50 P
3. Couper les saucisses en petits morceaux et les mettre dans la soupe 5 minutes avant la fin de la cuisson.
4. Après la cuisson, laisser reposer la soupe environ 5 minutes. Retirer les os avant de servir.

Pays-Bas

SOUPE AUX CHAMPIGNONS DE PARIS

Champignonsoep

Temps de cuisson total : env. 13-17 minutes

Vaisselle : terrine à couvercle (2 litres)

Ingrédients

- 200 g de champignons de Paris coupés en tranches
- 1 oignon (50 g) haché menu
- 300 ml de bouillon de viande
- 300 ml de crème
- 2¹/₂ CS de farine (25 g)
- 2¹/₂ CS de beurre ou de margarine (25 g)
- sel & poivre
- 1 jaune d'œuf
- 150 g de crème fraîche

1. Mettre les légumes et le bouillon de viande dans la terrine, couvrir et cuire.
8-9 Min. ☼ 100 P
 2. Réduire tous les ingrédients en purée au mixer. Ajouter la crème.
 3. Pétrir la farine et le beurre et bien mélanger à la soupe la pâte ainsi obtenue. Saler, poivrer, couvrir et cuire. Remuer à la fin du temps de cuisson.
4-6 Min. ☼ 100 P
 4. Mélanger le jaune d'œuf et la crème fraîche, puis les mélanger peu à peu à la soupe. Réchauffer sans faire bouillir.
1-2 Min. ☼ 100 P
- Après la cuisson, laisser reposer la soupe environ 5 minutes.

Allemagne

TOAST AU CAMEMBERT

Camemberttoast

Temps de cuisson total : 1¹/₂-2 minutes

Vaisselle : assiette plate

Ingrédients

- 4 tranches de pain de mie (80 g)
- 2 CS de beurre ou de margarine (20 g)
- 150 g de camembert
- 4 CC de confiture d'airelles rouges (40 g)
- Poivre de Cayenne

1. Faire griller les tranches de pain et les beurrer.
 2. Couper le camembert en tranches et poser les tranches sur le pain grillé.
Disposer la confiture d'airelles rouges au centre du fromage et saupoudrer les toasts de poivre de Cayenne.
 3. Poser les toasts sur une assiette plate et les mettre au four. env. **1¹/₂ -2 Min.** ☼ 100 P
- Conseil:**
Vous pouvez varier à volonté la composition des toasts, en utilisant par exemple des champignons de Paris frais et du fromage râpé ou du jambon cuit, des asperges et de l'emmenthal.



HORS D'OEUVRES ET SOUPES

Garniture à potage

ROYALE

pour 1/2 litre de soupe

Temps de cuisson total : env. 3-5 minutes

Vaisselle : tasse à café (150 ml)

Ingrédients

- 1 oeuf
- 4 CS de lait ou de crème (50 ml)
- 1 pincée de sel et 1 pincée de muscade

1. Mélanger tous les ingrédients, les mettre dans la tasse et les réchauffer jusqu'à ce que le mélange se raffermisse.

3-5 Min. ☼ 30 P

2. Renverser la royale et la refroidir. Couper en petits dés et les mettre dans la tasse prête à servir.



VIANDES, POISSONS ET VOLAILLES

France

THON FRAIS BRAISE AUX TOMATES ET AUX POIVRONS

Temps de cuisson total : env. 18-20 minutes

Vaisselle: plat ovale à gratin avec couvercle (env. 26cm)

Ingrédients

- 500 g de thon frais en tranches
- 2 CS de jus de citron
- 1 CC d'huile végétale pour graisser le plat
- 1/2 poivron vert (125 g) coupé en lamelles
- 2 oignons (125 g) hachés menu
- 1 carotte (50 g) coupée en rondelles
- 1-2 tomates (125 g) coupées en dés
- 40 ml de vin blanc
- 1 gousse d'ail
- Bouquet garni
- sel & poivre

1. Laver le thon, le sécher et l'arroser de jus de citron. Laisser le poisson reposer environ 15 minutes, puis le sécher à nouveau et le saler.
2. Huiler le fond du plat et y disposer les tranches de thon. Recouvrir le poisson avec les légumes. Ajouter le vin blanc, la gousse d'ail et le bouquet garni et épicer. Couvrir le plat et cuire.

18-20 Min. ☼ 70 P

Après la cuisson, laisser reposer le thon environ 2 minutes. Avant de servir, enlever le bouquet garni et la gousse d'ail.

Conseil:

Un bouquet garni est composé de:

- une racine de persil
- des légumes à potage
- une branche de livèche
- une branche de thym et quelques feuilles de laurier



Espagne

CHAMPIGNONS AU ROMARIN

Champinones rellenos al romero

Temps de cuisson total env. 15-21 minutes

Vaisselle : 1 terrine à couvercle (1 litre)
Plat cylindrique
(Dia. env. 22 cm)

Ingrédients

8 gros champignons (env. 225 g) entiers
2 CS beurre ou margarine (20 g)
1 oignon (50 g), finement haché
50 g jambon, coupé en petits dés
poivre gris, moulu
romarin, égrené
125 ml vin blanc, sec
125 ml crème
2 CS farine(20 g)

Allemagne

SOUFFLE AUX COURGETTES ET AUX NOUILLES

Zucchini-Nudel-Auflauf

Temps de cuisson total : env. 47-53 min

Vaisselle : plat avec couvercle (2 l de capacité)
moule à soufflé (env. 26 cm)

Ingrédients

500 ml eau
1/2 CC huile
80 g macaronis
400 g tomates en boîte, en petits morceaux
3 oignons (150 g), finement hachés
basilic, thym, sel, poivre
1 CS huile pour le graissage du moule
450 g courgettes, en tranches
150 g crème aigre
2 oeufs
100 g cheddar râpé

Préparation.

- Détacher les queues des champignons et les couper en petits morceaux.
- Mettre le beurre dans le plat et l'étaler sur le fond. Ajouter l'oignon, les dés de jambon et les queues de champignons, assaisonner de poivre et de romarin, couvrir et faire cuire.
4 - 6 Min. ☼ 100 P
Laisser refroidir.
- Dans le second plat, faire chauffer 100ml de vin et la crème à couvert.
2-3 Min. ☼ 100 P
- Mélanger le reste du vin et la farine, verser en remuant dans le liquide chaud et faire cuire à couvert. Dans l'intervalle, bien remuer une fois.
1-2 Min. ☼ 100 P
- Farcir les champignons avec le mélange au jambon, les mettre dans la sauce et les faire cuire sur la grille.
2-3 Min. ☼ 100 P
6-7 Min. ☼ ☼ 50 P
Laisser reposer les champignons env. 2 mn après la cuisson.

Préparation.

- Mettre l'eau, l'huile et le sel dans le plat et faire bouillir à couvert.
3-4 Min. ☼ 100 P
- Casser les macaronis en morceaux, les ajouter, remuer et les laisser gonfler.
8-10 Min. ☼ 30 P
Egoutter et laisser refroidir les nouilles.
- Mélanger les tomates avec les oignons et bien assaisonner. Graisser le moule à soufflé. Ajouter les macaronis et les arroser de sauce tomate. Répartir par-dessus les tranches de courgette.
- Battre la crème fraîche avec les oeufs et verser sur le soufflé. Saupoudrer de fromage râpé.
CUISSON RAPIDE C-8 ou
21-23 Min. ☼ 100 P
6-8 Min. ☼ ☼ 50 P
Laisser reposer le soufflé environ 5-10 mn après la cuisson.



VIANDES, POISSONS ET VOLAILLES

Autriche

POULET RÔTI FARCI

Gefülltes Brathähnchen

Poulet rôti farci pour 2 personnes

Temps de cuisson total: env. 26 - 35 min

Vaisselle: plat à quiche
ficelle de cuisine

Ingrédients

- 1 poulet (1000 g)
sel, romarin égrené, marjolaine égrenée.
- 1 petit pain rassis (40 g)
sel
- 1 bouquet de persil, finement haché (10 g)
- 1 pincé noix de muscade
- 2 CS beurre ou margarine (20 g)
- 1 jaune d'oeuf
- 3 CS beurre ou margarine (30 g)
- 1 CC paprika
sel
- 1 CC beurre ou margarine pour
graisser le moule

Préparation.

1. Laver le poulet, l'essuyer délicatement et en assaisonner l'intérieur avec du sel, du romarin et de la marjolaine.
2. Pour la farce, laisser ramollir le petit pain env. 10 min dans l'eau froide, puis l'écraser. Mélanger avec le sel, le persil, la noix de muscade, le beurre et le jaune d'oeuf et en farcir le poulet. Refermer l'ouverture avec de la ficelle de cuisine.
3. Faire chauffer le beurre
env. 1 Min. ☞ 100 P
Mélanger le beurre avec le paprika et le sel et en badigeonner le poulet.
4. Faire cuire le poulet à découvert dans le plat à quiche graissé.
 1. **8-11 Min.** ☞ 100 P
 2. **5-7 Min.** ☞ ☒ 50 PRetourner
 3. **8-11 Min.** ☞ 100 P
 4. **4-5 Min.** ☞ ☒ 50 PLaisser reposer le poulet rôti farci env. 3 min après la cuisson.

Suisse

FILETS DE POISSON SAUCE AU FROMAGE

Fischfilet mit Käsesauce

Temps de cuisson total: env. 22-26 min

Vaisselle: plat avec couvercle (1 l de capacité)
moule à soufflé cylindrique
(diamètre env. 25 cm).

Ingrédients

- 3 filets de poisson (env. 600 g)
- 2 CS jus de citron
sel
- 1 CS beurre ou margarine
- 1 oignon (50 g) finement haché
- 2 CS farine (20 g)
- 100 ml vin blanc
- 1 CC huile végétale pour le graissage du moule
- 100 g emmenthal râpé
- 2 CS persil haché

Préparation.

1. Laver les filets, les essuyer délicatement et les arroser goutte à goutte de jus de citron. Laisser reposer env. 15 min, les essuyer délicatement à nouveau et les saler.
2. Répartir le beurre sur le fond du plat. Ajouter les oignons hachés et laisser cuire à couvert à l'étouffée
env. 2 Min. ☞ 100 P
3. Saupoudrer les oignons de farine et remuer. Verser le vin blanc et mélanger.
4. Graisser le moule à soufflé et y mettre les filets. Verser la sauce sur les filets et saupoudrer de fromage. Mettre sur la grille et faire cuire.
16-19 Min. ☞ 70 P
4-5 Min. ☞ ☒ 50 P
Laisser reposer les filets de poisson env. 2 min après la cuisson. Servir garni de persil haché.



Allemagne

BROCHETTES DE VIANDE MULTICOLORES

Bunte Fleischspieße

Temps de cuisson total: 14 - 17 min

Vaisselle: grille
3 brochettes en bois
(env. 20-25cm de long)

Ingrédients

300 g escalopes de porc
75 g lard
1-2 oignons (75 g) coupés en 4
3 tomates (200 g) coupées en 4
1/2 gousse de poivron vert (75 g) coupée en 8
3 CS huile
4 CC paprika
sel
1 CC poivre de cayenne
1 CC sauce Worcester (épiciée au soja et au vinaigre)

Préparation.

1. Couper l'escalope et le lard en dés de 2-3cm env.
2. Piquer en alternance la viande et les légumes sur trois brochettes en bois.
3. Mélanger l'huile et les épices, poser les brochettes sur la grille et les faire griller.

CUISSON RAPIDE C-4 ou

1. **7-9 Min.** ☼ ☼ 50 P
4. Retourner les brochettes.
2. **7-8 Min.** ☼ ☼ 50 P

Espagne

JAMBON FARCI

Jamón relleno

Temps de cuisson total: env. 18 - 23 1/2 min

Vaisselle: plat avec couvercle (2 l de capacité)
moule à soufflé plat ovale avec couvercle ou emballage pour micro-ondes
(env. 26cm de long)

Ingrédients

125 g épinards, sans tige
125 g fromage blanc, 20 % M.G.
40 g emmenthal râpé
poivre
paprika
6 tranches de Jambon cuit (300 g)
125 ml eau
125 ml crème
2 CS farine 20 g
2 CS beurre ou margarine 20 g
1 CC beurre ou margarine pour le graissage du moule.

Préparation.

1. Hacher finement les épinards, les mélanger avec le fromage blanc et le fromage et assaisonner à votre goût.
2. Mettre sur chaque tranche de jambon cuit une cuillère à soupe du mélange et la rouler. Piquer le jambon avec une brochette en bois.
3. Faire une sauce béchamel. Pour cela, mettre le liquide dans le plat, couvrir et faire chauffer.

3-4 Min. ☼ 100 P

Malaxer le beurre et la farine, mettre dans le liquide et agiter avec le batteur jusqu'à dissolution. Couvrir, faire bouillir et laisser lier.

1-1 1/2 Min. ☼ 100 P

Bien remuer et goûter.

4. Mettre la sauce dans le moule à soufflé graissé, y mettre les rouleaux et faire cuire à couvert. Pour griller, enlever le couvercle et mettre le moule à soufflé sur la grille.

1. **7-10 Min.** ☼ 100 P

2. **4-5 Min.** ☼ ☼ 50 P

Laisser reposer les rouleaux de jambon env. 5 min après la cuisson.

Conseil: Vous pouvez aussi utiliser de la sauce béchamel toute prête du commerce.



Grèce

AGNEAU BRAISE AUX HARICOTS VERTS

Kréas mé fasólia

Temps de cuisson total : env. 20-24 minutes

Vaisselle : terrine à couvercle (2 litres)

Ingrédients

- 1-2 tomates (100 g)
- 400 g de viande d'agneau désossé
- 1 CC de beurre/margarine pour graisser la terrine
- 1 oignon (50 g) haché menu
- 1 gousse d'ail broyée
- sel & poivre
- sucré
- 250 g de haricots verts en conserve

1. Peler les tomates, enlever la partie dure et les réduire en purée au mixer.
2. Couper la viande d'agneau en gros dés. Beurrer la terrine, y mettre la viande, l'oignon et la gousse d'ail, épicer, couvrir et cuire.

9-11 Min. 🍴 100 P

3. Ajouter les haricots et la purée de tomates à la viande, couvrir et continuer la cuisson.

11-13 Min. 🍴 70 P

Après la cuisson, laisser l'agneau braisé reposer environ 5 minutes.

Conseil:

Si vous utilisez des haricots frais, il faut les précuire.

Suisse

EMINCE DE VEAU A LA ZURICHOISE

Züricher Geschnetzeltes

Temps de cuisson total : env. 12-16 minutes

Vaisselle: 1 terrine à couvercle (2 litres)

Ingrédients

- 600 g de filet de veau
- 1 CS de beurre ou de margarine
- 1 oignon (50 g) haché menu
- 100 ml de vin blanc
- liant à sauce, foncé, pour environ 1/2 l de sauce
- 300 ml de crème
- sel & poivre
- 1 CS de persil haché

1. Couper le filet en bandes de l'épaisseur d'un doigt.
2. Enduire uniformément la terrine de beurre. Mettre l'oignon et la viande dans la terrine, couvrir et cuire. Remuer une fois pendant la cuisson.

7-10 Min. 🍴 100 P

3. Ajouter le vin blanc, le liant à sauce et la crème, remuer, couvrir et continuer la cuisson. Remuer une fois pendant la cuisson.

5-6 Min. 🍴 100 P

4. Goûter l'émincé, remuer encore une fois et laisser reposer environ 5 minutes. Le garnir de persil.

France

FILETS DE SOLE

2 personnes

Temps de cuisson total: 12-14 minutes

Vaisselle: 1 plat à gratin avec couvercle (environ 26cm)

Ingrédients

- 400 g de filets de sole
- 1 citron non traité
- 2 tomates (150 g)
- 1 CC de beurre/margarine pour graisser le plat
- 1 CS d'huile végétale
- 1 CS de persil haché
- sel & poivre
- 4 CS de vin blanc (30 ml)
- 2 CS de beurre ou de margarine

1. Laver et sécher les filets de sole. Enlever les arêtes.
2. Couper le citron et les tomates en tranches fines.
3. Beurrer le plat, y disposer les filets et les arroser d'huile végétale.
4. Saupoudrer le poisson de persil, y disposer les tranches de tomates, saler et poivrer. Recouvrir les tomates avec les tranches de citron et arroser de vin blanc.
5. Parsemer les rondelles de citron de petites noisettes de beurre, couvrir et cuire.

13-16 Min. 🍴 70 P

Après la cuisson, laisser reposer 2 minutes.

Conseil:

Cette recette convient également à la perche, au flétan, à l'ombre, à la plie ou au cabillaud.



Chine

CREVETTES AUX PIMENTS FORTS

Temps de cuisson total : env. 5-7 minutes

Vaisselle : terrine à couvercle (1 litre)
terrine à couvercle (2 litres)

Ingrédients

6 grosses crevettes décortiquées (240 g)
50 ml de vin blanc
2 petits poireaux (200 g)
1-2 piments forts
20 g de gingembre
1 CS de fécule
2 CS d'huile végétale (20 g)
1 1/2 CS de sauce de soja (20 ml)
1 CS de sucre
1 CS de vinaigre

1. Laver les crevettes, enlever la carapace et la queue. Inciser le dos et les vider. Couper les crevettes en 2 ou 3 morceaux. Inciser chaque morceau afin qu'il ne se contracte pas pendant la cuisson. Mettre les crevettes à mariner au vin blanc.
2. Laver les poireaux et les piments et les sécher. Couper les poireaux en morceaux de 5 cm, couper les piments en deux et enlever les pépins. Peler le gingembre et le couper en rondelles.
3. Retirer les crevettes du vin et les saupoudrer de fécule.
4. Mettre l'huile, le poireau, les piments et les rondelles de gingembre dans la terrine, couvrir et réchauffer.
env. **2 Min.** ☼ 100 P
5. Ajouter les crevettes, les assaisonner de sauce de soja, de sucre et de vinaigre, remuer, couvrir et cuire.
3-5 Min. ☼ 100 P
Après la cuisson, laisser reposer de 1 à 2 minutes. Servir chaud.

Allemagne

ROTI DE PORC DORE

Schweinebraten mit Kruste

Temps de cuisson total : env. 56-64 minutes

Vaisselle : terrine à couvercle (2 litres)
terrine à couvercle (1 litre)

Ingrédients

1000 g d'épaule de porc désossée, avec la couenne
1-2 gousses d'ail
sel
poivre noir fraîchement moulu
1 CC de cumin
2 carottes (125 g) coupées en rondelles
60 g de céleri coupé en dés fins
60 g de poireau coupé en rondelles
sel & poivre
75 ml d'eau
75 ml de bière
liant à sauce, foncé, pour 1/4 à 1/2 l de sauce

1. Laver la viande et la sécher. Inciser la couenne en croix.
2. Ecraser les gousses d'ail, les mélanger au sel, au poivre et au cumin et assaisonner la viande.
3. Mettre la viande dans la terrine, la couenne vers le bas. Épicer les légumes et les ajouter à la viande. Mélanger l'eau et la bière et les verser dans la terrine. Couvrir et cuire. Retourner à la moitié du temps de cuisson.
1. **6-7 Min.** ☼ 100 P
2. **46-52 Min.** ☼ 70 P
4. Retirer le rôti, l'envelopper de feuille d'aluminium et le laisser reposer 10 minutes. Passer le jus de cuisson et le verser dans la petite terrine. Incorporer la quantité nécessaire de liant à sauce, couvrir et cuire. Remuer une fois.
4-5 Min. ☼ 100 P
Si nécessaire, épicer la sauce. La verser sur le rôti découpé et servir.
Conseil:
Les légumes, les quenelles ou les pommes de terre à l'eau sont des garnitures idéales.



LEGUMES ET PATES

Italie

LASAGNES AU FOUR

Lasagne al forno

Temps de cuisson total : env. 22-27 minutes

Vaisselle : 1 terrine à couvercle (2 litres)

1 plat à gratin carré avec couvercle (env. 20 x 20 x 6 cm)

Ingrédients

- 300 g de tomates en conserve
- 50 g de jambon cru coupé en petits dés
- 1 oignon (50 g) haché menu
- 1 gousse d'ail broyée
- 250 g de viande de bœuf hachée
- 2 CS de concentré de tomates (30 g) sel, poivre, origan, thym, basilic
- 150 ml de crème fraîche
- 100 ml de lait
- 50 g de parmesan râpé
- 1 CC d'herbes variées hachées
- 1 CC d'huile d'olive sel & poivre noix de muscade
- 1 CC d'huile végétale pour graisser le plat
- 125 g de lasagnes vertes
- 1 CC de parmesan râpé
- 1 CC de beurre ou de margarine

Espagne

POMMES DE TERRE FARCIES

Patatas rellenas

Temps de cuisson total : env. 12-16 minutes

Vaisselle : terrine à couvercle (2 litres)
assiette en porcelaine

Ingrédients

- 4 pommes de terre de taille moyenne (400 g)
- 100 ml d'eau
- 60 g de jambon
- 1/2 oignon (25 g) haché menu
- 75-100ml de lait
- 2 CS de parmesan râpé (20 g) sel poivre
- 2 CS d'emmental râpé (20 g)

1. Couper les tomates en tranches, les mélanger avec le jambon, l'oignon, l'ail, la viande de bœuf hachée et le concentré de tomates, assaisonner, couvrir et cuire à l'étuvée.

7-9 Min. ☼ 100 P

2. Mélanger la crème fraîche, le lait, le parmesan, les herbes et l'huile et assaisonner.
3. Graisser le plat à gratin et disposer au fond un tiers des lasagnes avec la moitié du hachis et y verser un peu de sauce. Couvrir avec le second tiers des pâtes puis le hachis, un peu de sauce puis le reste des pâtes. Pour terminer, napper abondamment les pâtes de sauce et saupoudrer de parmesan. Répartir le beurre en petites noisettes, couvrir et cuire.

15-18 Min. ☼ 70 P

Après la cuisson, laisser les lasagnes reposer de 5 à 10 minutes.

1. Mettre les pommes de terre dans la terrine, ajouter l'eau, couvrir et cuire en remuant à la moitié du temps du cuisson.
2. Couper les pommes de terre en deux dans le sens de la longueur et les évider avec précaution. Couper le jambon en dés très fins. Mélanger la chair des pommes de terre, le jambon, l'oignon, le lait et le parmesan jusqu'à obtention d'une farce homogène. Saler et poivrer.
3. Remplir les moitiés de pomme de terre avec la farce, les saupoudrer d'emmental, les disposer sur l'assiette et cuire.

4-6 Min. ☼ 100 P

Après la cuisson, laisser les pommes de terre reposer environ 2 minutes.



Autriche

GRATIN D'EPINARDS

Spinatauflauf

Temps de cuisson total : env. 49-55 minutes

Vaisselle : 1 terrine à couvercle (2 litres)

1 plat ovale à gratin (longueur env. 26 cm)

Ingrédients

- 2 CS de beurre ou de margarine (20 g)
- 1 oignon (50 g) haché menu
- 600 g d'épinards en branches surgelés
- sel, poivre, noix de muscade, ail en poudre
- 1 CC de beurre ou de margarine pour graisser le plat
- 500 g de pommes de terre bouillies coupées en rondelles
- 200 g de jambon cuit coupé en dés
- 4 oeufs
- 125 ml de crème fraîche
- 100 g d'emmental râpé
- paprika en poudre

1. Répartir le beurre au fond de la terrine, ajouter l'oignon haché, couvrir et cuire à l'étuvée.

2-3 Min. ☼ 100 P

2. Ajouter les épinards, couvrir la terrine et cuire. Remuer une ou deux fois pendant la cuisson.

17-19 Min. ☼ 100 P

Verser l'eau de cuisson et assaisonner les épinards.

3. Graisser le plat à gratin. Disposer les rondelles de pomme de terre, les dés de jambon et les épinards en couches alternées dans le plat à gratin. Terminer par une couche d'épinards.

4. Mélanger les oeufs avec la crème fraîche, assaisonner et verser sur les légumes. Saupoudrer le gratin de fromage râpé puis de paprika en poudre.

27-30 Min. ☼ 100 P

Selon le goût, faire griller sur le plateau tournant 4-5 min ☼. Après la cuisson laisser le gratin reposer 5-10 minutes.

Conseil:

Vous pouvez utiliser d'autres ingrédients, p. ex. du brocoli, du salami, des pâtes, etc.

France

RATATOUILLE SPECIALE

Temps de cuisson total : env. 19-21 minutes

Vaisselle : terrine à couvercle (2 litres)

Ingrédients

- 5 CS d'huile d'olive (50 ml)
- 1 gousse d'ail broyée
- 1 oignon (50 g) coupé en rondelles
- 1 petite aubergine (250 g), coupée en gros dés
- 1 courgette (200 g), coupée en gros dés
- 1 poivron (200 g), coupé en gros dés
- 1 tubercule de fenouil (75 g), coupé en gros dés
- poivre
- 1 bouquet garni
- 200 g de cœurs d'artichaut en boîte, coupés en 4
- sel et poivre

1. Mettre l'huile d'olive et la gousse d'ail dans la terrine. Ajouter les légumes à l'exception des cœurs d'artichaut, poivrer. Ajouter le bouquet garni, couvrir et cuire en remuant de temps en temps.

19-21 Min. ☼ 100 P

Cinq minutes avant la fin de la cuisson, ajouter les cœurs d'artichaut et réchauffer.

2. Saler et poivrer. Retirer le bouquet garni avant de servir. Après la cuisson laisser la ratatouille reposer environ 2 minutes.

Conseils:

Servir la ratatouille chaude avec des plats de viande. Froide, c'est un excellent hors-d'œuvre.

Un bouquet garni est composé de:

- une racine de persil
- des légumes à potage
- une branche de livèche
- une branche de thym
- quelques feuilles de laurier



Danemark

GELEE DE FRUITS ROUGES A LA SAUCE A LA VANILLE

Rødgrød med vanilie sovs

Temps de cuisson total : env. 10-13 minutes

Vaisselle : 2 terrines à couvercle (2 litres)

Ingrédients

- 150 g de groseilles rouges, lavées
- 150 g de fraises, lavées
- 150 g de framboises, lavées
- 250 ml de vin blanc
- 100 g de sucre
- 50 ml de jus de citron
- 8 feuilles de gélatine
- 300 ml de lait
- pulpe d'une 1/2 gousse de vanille
- 30 g de sucre
- 15 g de fécule

Conseil: Vous pouvez également utiliser des fruits décongelés.

Pays-Bas

VIN CHAUD AU RHUM

Vuurdrank pour 10 personnes

Temps de cuisson total : env. 9-11 minutes

Vaisselle : 1 terrine à couvercle (2 litres)

Ingrédients

- 500 ml de vin blanc
- 500 ml de vin rouge, sec
- 500 ml de rhum à 54% vol.
- 1 orange non traitée
- 3 tiges de cannelle
- 75 g de sucre
- 10 CC sucre candi

Allemagne

CITRON CHAUD

Heiße Zitrone pour 1 personne

Temps de cuisson total : env. 1-2 minutes

Vaisselle : 1 verre à thé (150 ml)

- 100 ml d'eau
- 1 citron pressé
- 2-3 CC de sucre

1. Laver les fruits, les équeuter et les sécher. En garder quelques-uns pour la décoration. Réduire le reste des fruits en purée avec le vin blanc, les verser dans la terrine, couvrir et réchauffer.

7-9 Min. ☼ 100 P

Incorporer le sucre et le jus de citron.

2. Faire tremper la gélatine environ 10 minutes dans l'eau puis l'en retirer et extraire l'eau. Mélanger la gélatine à la purée de fruits chaude jusqu'à ce qu'elle soit dissoute. Mettre la gelée au réfrigérateur jusqu'à ce qu'elle soit ferme.
 3. Verser le lait dans une terrine. Ouvrir la gousse de vanille et en gratter la pulpe. Mélanger la pulpe de la vanille, le sucre et la fécule au lait, couvrir et cuire. Remuer de temps en temps et après la cuisson.
- 3-4 Min.** ☼ 100 P
4. Démouler la gelée sur un plat et la garnir avec les fruits entiers. La servir avec la sauce à la vanille.

1. Verser le vin et le rhum dans la terrine. Eplucher l'orange avec soin pour obtenir une peau fine. Mettre le zeste d'orange, la cannelle et le sucre dans la terrine. Couvrir et réchauffer.

9-11 Min. ☼ 100 P

Retirer le zeste d'orange et la cannelle. Mettre une cuillerée à café de sucre candi dans chaque verre à grog, y verser le vin chaud et servir.

1. Verser l'eau et le jus de citron dans une tasse et réchauffer.

env. 1-2 Min. ☼ 100 P

Sucrer à votre goût.



France

POIRES AU CHOCOLAT

Temps de cuisson total : env. 12-16 minutes

Vaisselle : 1 terrine à couvercle (2 litres)
1 terrine à couvercle (1 litre)

Ingrédients

4 poires (600 g)
60 g de sucre
1 sachet de sucre vanillé (10 g)
1 CS de liqueur de poires, 30% vol.
150 ml d'eau
130 g de chocolat
100 g de crème fraîche

1. Eplucher les poires entières.
2. Mettre dans la terrine le sucre, le sucre vanillé, la liqueur et l'eau, couvrir et réchauffer.
1-2 Min. ☼ 100 P
3. Mettre les poires dans le jus, couvrir et cuire.
9-11 Min. ☼ 100 P
Retirer les poires du jus et les mettre au frais.
4. Mettre 50 ml de jus de poire dans la petite terrine. Ajouter le chocolat broyé et la crème fraîche, couvrir et réchauffer.
2-3 Min. ☼ 100 P
5. Bien remuer la sauce. Napper les poires de sauce et servir.

Conseil:

Vous pouvez servir les poires avec une boule de glace à la vanille.

Autriche

CHOCOLAT A LA CREME

Schokolade mit Sahne pour 1 personne

Temps de cuisson total : env. 1-2 minutes

Vaisselle : 1 grande tasse (200 ml)

Ingrédients

150 ml de lait
30 g de chocolat
30 ml de crème
chocolat râpé

1. Verser le lait dans la tasse. Râper le chocolat, le mélanger au lait et réchauffer. Remuer de temps en temps.
env. **1-2 Min.** ☼ 100 P
2. Fouetter la crème, en recouvrir le chocolat, saupoudrer de chocolat râpé et servi.

ÖSTERREICH

Bei einer Reklamation Ihrer SHARP Mikrowelle wenden Sie sich bitte an Ihren Fachhändler oder an eine der nachfolgend aufgeführten SHARP SERVICE Niederlassungen.

Manfred Mayer GmbH, Stiipckagasse 6, 1234 Wien, Phone: 01-6093120, Fax: 01-6993629 / **MCL-Service GmbH**, Deuschstr. 19, 1232 Wien, Phone: 01-6168800, Fax: 01-6168800-15 / **Karl Rother**, Simmeringer Hauptstr. 11, 1110 Wien, Phone: 01-7498432, Fax: 01-7498432-12 / **Roland Göschl**, Bayerhamerstr. 12c, 5020 Salzburg, Phone: 662-882307, Fax: 662-881926 / **Franz Schuhmann**, Gablonzerweg 18, 4030 Linz, Phone: 732-382280, Fax: 732-382280-8 / **Arnold Moser**, An der Heufurt 28, 6900 Bregenz, Phone: 5574-75777, Fax: 5574-75777 / **Anton Reitmeir**, Leopoldstr. 57, 6020 Innsbruck, Phone: 512-562277, Fax: 512-562277 / **Scheuermann**, Rennsteinerstr. 8, 9500 Villach, Phone: 4242-21174, Fax: 4242-21174 / **Pichler**, Am Wagrain 342, 8055 Graz, Phone: 316-291292, Fax: 316-291292 / **Audio Video Service**, Sonnengasse 13, 9020 Klagenfurt, Phone: 463-43114, Fax: 463-43113

BELGIUM

En cas d'une réclamation concernant une four a micro-onde SHARP, nous vous prions de vous adresser à votre spécialiste ou à une adresse des SHARP Services suivantes.

Indien uw magnetron problemen geeft kunt u zich wenden tot uw dealer of een van de onderstaande Sharp service centra.

AVTC, Kleine Winkellaan 54, 1853 Strombeek-Bever, Phone: 02/2674019, Fax: 2679670,

ETS HENROTTE, Rue Du Campinaire 154, 6240 Farciennes, Phone: 071/396290, Fax: 391237

Nouvelle Central Radio (N.G.R) Rue des Jons 15 L-1818 HOWALD Phone: 00352404078, Fax. 2402085

NEDERLAND

Indien uw magnetron problemen geeft kunt u zich wenden tot uw dealer of naar onderstaand Sharp Service Centrum.

SHARP ELECTRONICS BENELUX BV, - Helpdesk -, Postbus 900, 3990 DW Houten, Telefoon: 09-007427728, Fax: 030-6359621

DEUTSCHLAND

Bei einer Reklamation Ihrer SHARP Mikrowelle wenden Sie sich bitte an Ihren Fachhändler oder an eine der nachfolgend aufgeführten SHARP SERVICE Niederlassungen.

1257 Dresden, Gehado Service Department GmbH, Herr Schnelle, Henningsdorferstr. 25, Tel: 0351-21810-0, Fax: 0351-2181024

/ **3058 Groß Gaglow**, Bernd Mindach, Herr Mindach, Cottbuserstr. 129, Tel: 0355-539987, Fax: 0355-536704 / **04159**

Leipzig, Rudolf Franz, Herr R. Franz, Max-Liebermann-Straße 4 A, Tel: 0341-9112525, Fax: 0341-9112526 / **04600 Altenburg**

Mechanik Altenburg E.G. Hausgeräte Service, Herr Rost, Gabelentzstraße 15 A, Tel: 03447-311102, Fax: 03447-315253 / **06217**

Merseburg, Looke & May GmbH, Herr Looke, Gotthardstraße 30, Tel: 03461-214121, Fax: 03461-216891 / **06295 Eisleben**,

Rudolf Schwarzbach, Herr Schwarzbach, Hallesche Straße 36, Tel: 03475-603079 / **06618 Naumburg**, Elektro Schröter, Herr

Schröter, Roßbacher Straße 7, Tel: 03445-200268, Fax: 03445-200269 / **06618 Naumburg**, Hausgeräte & Service Center

GmbH, Herr Benesch, Wenzelstraße 15, Tel: 03445-202016, Fax: 03445-202016 / **06844 Dessau**, Dessau-Electric GmbH, Herr

Tietz, Albrechtstraße 116-118, Tel: 0340-213331, Fax: 0340-213332 / **07407 Rudolstadt**, Elektro Ernst Granowski Inh. Matthias

Günth, Herr Granowski, Emil Hartmann Straße 2, Tel: 03672-352123, Fax: 03672-352123 / **07545 Gera**, Ess Hardware Service

GmbH Gera, Herr Elm, Amthorstraße 12, Tel: 0365-8820115, Fax: 0365-8820116 / **07607 Hainstspitz**, Herrmann & Söhne Elektro

Fachmarkt, Herr Herrmann, Döllschützer Straße 1, Tel: 036691-53490-92, Fax: 036691-53493 / **07973 Greiz**, Elektro Riederer

Elektro-Fachgeschäft & Hau, Herr Riederer, Reichenbacher Straße 44 d, Tel: 03661-31248, Fax: 03661-430142 / **08280 Aue**, EHS

Elektro-Hausgeräte SVC GmbH Weichhold, Herr Weichhold, Juri-Gagarin-Ring 12, Tel: 03771-552222, Fax: 03771-552255 /

08523 Plauen, Elektrotechnik Plauen GmbH, Herr Seidel, Weststraße 63, Tel: 03741-2120, Fax: 03741-212259 / **09126**

Chemnitz, Tele-Service GmbH Radio u. Fernsehen, Herr Nestler, Bernsdorfer Straße 213, Tel: 0371-586960, Fax: 0371-55938 /

09221 Neukirchen, Walther Elektro, Herr G. Walther, Hauptstraße 74, Tel: 0371-217096 / **09246 Pleißen**, ETS Elektrotechnische

Groß-Handels + SVC GmbH, Herr Häfner, Zeppelinstraße 8, Tel: 03722-6040, Fax: 03722-604200 / **09328 Lunzenau**, KÜCHEN

MUSTERZENTRUM Elektro Welsch, Herr Welsch, Schulstraße 6, Tel: 037383-434, Fax: 037383-600 / **09376 Oelsnitz**, Oelsnitz

Elektrotechnik GmbH, Herr Hartlich, Bahnhofstraße 43, Tel: 037298-478, Fax: 037298-894 / **10553 Berlin**, Deubel + Höfermann

Elektronik Service GmbH, Herr Höfermann, Wiebestraße 41, Tel: 030-3455055, Fax: 030-3455056 / **12157 Berlin**, Michael Kittler

Elektro, Herr Kittler, Cranachstraße 2, Tel: 030-8551335, Fax: 030-8554835 / **12683 Berlin**, Deubel + Höfermann Elektronik

GmbH, Herr Lichtenecker, Rapsweg 53, Tel: 030-5619112, Fax: 030-5619112 / **16866 Kyritz**, Schumacher Haustechnik GmbH,

Herr Schumacher, Hamburger Straße 31, Tel: 033971-4137, Fax: 033971-4137 / **17033 Neubrandenburg** ATV Service GmbH

Audio-TV-Video, Herr Krieger, Woldegker Straße 12, Tel: 0395-5666869, Fax: 0395-5666873 / **18055 Rostock**, Hetec, Herr

Hennebach, Mühlendamm 5, Tel: 0381-36231, Fax: 0381-36231 / **18057 Rostock**, HGS Haushaltsgeräte SVC, Herr Richter,

Werftstraße 18, Tel: 0381-4922877, Fax: 0381-4922878 / **18435 Stralsund**, RDS Haushaltsgeräte und Großküchentechniksvc,

Herr Drache, Kedingshäger Straße 78, Tel: 03831-391426, Fax: 03831-390121 / **19057 Schwerin**, HGS Haushaltsgeräte SVC,

Herr Siggekow, Am Magaretenhof 14, Tel: 0385-4864090, Fax: 0385-4865013 / **20357 Hamburg**, Dieter Möller, Herr Möller,

Schulterblatt 132, Tel: 040-435332, Fax: 040-4302120 / **20537 Hamburg**, Deubel + Höfermann Elektronik GmbH, Herr

Höfermann, Eifessstraße 398, Tel: 040-257227, Fax: 040-2500192 / **23562 Lübeck**, Lutz H. Boenisch, Herr Bönisch,

Helmholtzstraße 12, Tel: 0451-51929, Fax: 0451-56787 / **24116 Kiel**, Jürgen Skop GmbH, Herr Skop, Eckernförder Straße 93, Tel:

0431-13038, Fax: 0431-13811 / **24357 Fleckeby**, Kaack Elektro-Haushaltger. Vertriebs u. Service, Herr Kaack, Südring 14, Tel:

04354-700 Fax: 04354-1311 / **24975 Husby**, Günter Josten, Herr Josten, Flensburger Straße 41, Tel: 04634-422, Fax: 04634-

723 / **25770 Hemmingstedt**, Dirk Stübner Dithmarscher Hausgeräte Service, Herr Stübner, Koeliner Straße 18, Tel: 0481-64943

Fax: 0481-64764 / **26655 Westerstede**, Gerhard Ahrenholtz GmbH, Herr Ahrenholtz, Südring 37, Tel: 04488-84770, Fax:

04488-847711 / **26802 Warsingsfehn**, Weert Nordbrock, Herr Nordbrock, Königstraße 187 A, Tel: 04954-6654, Fax: 04954-

6516 / **27404 Heeslingen**, Helmut Willenbrock Elektro-Kälte-Radio, Herr Klie, Kirchstraße 9-11, Tel: 04281-1031, Fax: 04281-4647 / **27478 Cuxhaven**, Oskar Wieandt & Sohn, Herr Wieandt, Am Kanal 5, Tel: 04724-81300, Fax: 04724-813050 / **28207 Bremen**, Hansa Haushaltsgeräte Service GmbH, Herr Mokelke, Neidenburger Straße 20, Tel: 0421-492526, Fax: 0421-440932 / **29439 Lüchow**, Elektro-Kittler, Herr Kittler, Güldenboden 25, Tel: 05841-3322, Fax: 05841-3322 / **30926 Hannover**, Strickling Werkskundendienst, Herr Strickling jun., Lange Feld Straße 122, Tel: 0511-4003999, Fax: 0511-40039920 / **33607 Bielefeld**, Voss GmbH Electronic Service, Herr Hüls, Kuckucksweg 47, Tel: 0521-285058, Fax: 0521-285059 / **34123 Kassel**, Kältedienst v. Rappard, Herr Schnieder, Heinrich-Hertz-Straße 9, Tel: 0561-580950, Fax: 0561-5809570 / **34128 Kassel**, Elektro Mohrhenne, Herr Mohrhenne, Ahnatalstraße 84, Tel: 0561-61727, Fax: 0561-65470 / **35037 Marburg**, Hans-Georg Fuchs, Herr Fuchs, Wilhelmstraße 16, Tel: 06421-22424, Fax: 06421-27549 / **35415 Pohlheim**, Jung KDZ, Herr Jung, Ludwigstraße 13, Tel: 06403-61131, Fax: 06403-62151 / **36088 Hünfeld**, Elektro Vogt GmbH, Herr Vogt, Hauptstraße 22, Tel: 06652-2215, Fax: 06652-5782 / **37073 Göttingen**, Colorado Service-Center, Herr Schabacker, Groner-Tor-Straße 13, Tel: 0551-45752, Fax: 0551-57969 / **37671 Höxter**, Elektro Nonn, Herr Nonn, Krämerstraße 8, Tel: 05271-7959, Tel: 05271-35053 / **38106 Braunschweig**, Reparatur-Centrum W. Adler, Herr Adler, Bülteweg 93, Tel: 0531-340901 o.O, Fax: 0531-340907 / **38440 Wolfsburg**, G. Gärtner, Herr Gärtner, Grauhorststraße 16, Tel: 05361-30310, Fax: 05361-31272 / **39106 Magdeburg**, Industrie-Elektronik Magdeburg GmbH, Herr Werber, Kaiser-Otto-Ring 24, Tel: 0391-5430402, Fax: 0391-5433520 / **40476 Düsseldorf**, Horst Leven, Herr Schreiber, Rather Straße 21, Tel: 0211-486025, Fax: 0211-443399 / **41065 Mönchengladbach**, Horst Hommers Kundendienst - Center, Herr Hommers, Gutenbergstraße 28, Tel: 02161-603256u.5, Fax: 02161-651951 / **42781 Haan**, Horst Kerkühn Elektro-Haustechnik, Herr Kerkühn, Talstraße 8 b, Tel: 0208-876652, Fax: 02129-34037 / **44357 Dortmund**, Gehado Elektronik Service GmbH, Herr Haarmann sen., Freigrafenweg 23-29, Tel: 0231-9370000, Fax: 0231-93700078 / **44869 Bochum**, ML Werks-Service GmbH, Herr Lindemann, Ruhrstraße 181, Tel: 02327-77899, Fax: 02327-74692 / **45219 Essen**, R. Drengenberg, Herr Drengenberg, Corneliusstraße 39, Tel: 02054-84114, Fax: 02054-15238 / **46045 Oberhausen**, Dieter Kroppen, Herr Kroppen, Feldmannstraße 76, Tel: 0208-876652, Fax: 0208-876652 / **48165 Münster-Hiltrup**, Günter Pfeifer Großküchentechnik, Herr Pfeifer, Rohrkampstraße 23, Tel: 02501-3033, Fax: 02501-24277 / **49324 Melle**, H. U. Borgards GmbH, Herr Borgards, Plettenberger Straße 50, Tel: 05422-949740, Fax: 05422-949792 / **49492 Westerkappeln**, Elektro Iborg, Herr Iborg, Goedekingstraße 8, Tel: 05404-1616 / **50827 Köln**, Hermann F. Esser GmbH, Herr Fell, Wilhelm-Mauser-Straße 47, Tel: 0221-9584450, Fax: 0221-585555 / **51598 Friesenhagen**, Hans Krempel Haustechnik GmbH, Herr Ebach, Mühlenhof 6, Tel: 02734-7377, Fax: 02734-40618 / **52146 Würselen**, Hubert Hamacher, Herr Hamacher, De Gasperistraße 6+10, Tel: 02405-9600+9609, Fax: 02405-2704 / **53757 Sankt Augustin**, HDL Elektro-Kundendienst GmbH, Herr Lebrato, Kölnstraße 4, Tel: 02241-920330, Fax: 02241-920334 / **54309 Newel**, Hans Krempel Haustechnik GmbH, Römerstraße 22, Tel: 06505-8899 / **55130 Mainz**, Norbert Schwamb GmbH, telefonische Annahmestelle, Tel: 06131-881070 / **55543 Bad Kreuznach**, Hans Krempel Haustechnik GmbH, Herr Ebertz, Industriestraße, Tel: 0671-7940, Fax: 0671-79446 / **56070 Koblenz**, Hans Krempel Haustechnik GmbH, Herr Krempel jun., August-Horch-Straße 14, Tel: 0261-890938, Fax: 0261-83074 / **58239 Schwerte**, HHKT Electronica 2000 Josef Schlütz GmbH & Co, Herr Vogel, Holzener Weg 79, Tel: 02304-82025-26, Fax: 02304-86360 / **59457 Werl**, Mayer Elektro, Herr Mayer, Westdahlweg 2, Tel: 02922-3541, Fax: 02922-85382 / **63150 Heusenstamm**, HES Heberer Electronic Service GmbH, Herr Heberer, Goethestraße 10, Tel: 06104-923704, Fax: 06104-923705 / **61381 Friedrichsdorf**, O. Hollmann, Herr Hollmann, Bahnstraße 17 a, Tel: 06172-778276, Fax: 06172-75883 / **63739 Aschaffenburg**, Radio-Fernseh Reis Inh. Dieter Reis, Herr Reis, Maximilianstraße 8, Tel: 06021-15177, Fax: 06021-15199 / **65239 Hochheim**, Norbert Schwamb GmbH, Herr Schleunes, Eltviller Straße 14, Tel: 06146-4085, Fax: 06146-4088 / **65627 Elbthal-Hangenmei**, Rudi Wagner, Herr Wagner, Am Ohlenrod 10, Tel: 06436-3444, Fax: 06436-3444 / **65931 Frankfurt**, Norbert Schwamb GmbH, telefonische Annahmestelle, Tel: 069-371525 / **66117 Saarbrücken**, Hans Krempel Haustechnik GmbH, Herr Just, Zinzinger Straße 13, Tel: 0681-500850, Fax: 0681-5008524 / **67549 Worms**, Hans Krempel Haustechnik GmbH, Herr Trapp, Müllerstraße 24, Tel: 06241-54224, Fax: 06241-54225 / **67663 Kaiserslautern**, Hans Krempel Haustechnik GmbH, Herr Lang, Merkurstraße 6, Tel: 0631-52078, Fax: 0631-52079 / **67680 Neuhemsbach**, Rudi Braun, Herr Braun, Hauptstraße 10 a, Tel: 06303-3524, Fax: 06303-5214 / **68309 Mannheim**, Hans Krempel Haustechnik GmbH, Herr Heidemann, Heppenheimerstraße 23, Tel: 0621-737978, Fax: 0621-722404 / **68309 Mannheim**, N. Schaaf ESC-Service Center Mhm, Herr Schaaf, Reichenbachstraße 21-23, Tel: 0621-727877, Fax: 0621-7278750 / **68526 Ladenburg**, Salinger Elektro Service, Herr Salinger, Brauergasse 2, Tel: 06203-3341, Fax: 06203-16919 / **70329 Stuttgart**, Elektro Herterich Technischer Kundendienst, Herr Herterich, Fruchtstraße 11, Tel: 0711-4201780, Fax: 0711-426153 / **75236 Kämpfelbach**, Horst Frei, Herr Frei, Goethestraße 19, Tel: 07232-1518, Fax: 07232-5238 / **76185 Karlsruhe**, Electronic Service Franke, Herr Franke, Lotzbeckstraße 9, Tel: 0721-57007-0, Fax: 0721-5700736 / **76872 Winden**, Hans Krempel Haustechnik GmbH, Herr Heck, Hauptstraße 103, Tel: 06349-8571, Fax: 06349-3390 / **78462 Konstanz**, Elektro Herterich, telefonische Annahmestelle, Tel: 07531-27923 / **78737 Fluorn-Winzeln**, Edmund Schneider, Herr Schneider, Schafbaumstraße 9, Tel: 07402-482, Fax: 07402-8014 / **79115 Freiburg**, Electronic Service Franke, Herr Böhme, Wiesentalstraße 13, Tel: 0761-42671-72, Fax: 0761-42675 / **79650 Schopfheim**, R. Grossmann, Herr Grossmann, Feldbergstraße 21, Tel: 07622-7673, Fax: 07622-61900 / **80339 München**, Kesel & Schniitt, Herr Kesel, Schwanthalerstraße 110, Tel: 089-505802, Fax: 089-5021596 / **82166 Gräfelfing**, Jung TV Service GmbH, Herr Jung, Lohenstraße 14, Tel: 089-8545081, Fax: 089-852413 / **85095 Denkendorf/Zandt**, Elektro Pfeiffer, Herr Pfeiffer, Michlstraße 3, Tel: 08466-1319, Fax: 08466-1319 / **85413 Hörgerthausen**, Elektro Radlmaier, Herr Radlmaier, Schlosstraße 7, Tel: 08764-458, Fax: 08764-1228 / **85609 Aschheim**, Dieter Beise, Herr Beise, Waldweg 9 a, Tel: 089-9034005, Fax: 089-9044859 / **86157 Augsburg**, J. Haslinger Elektro-Gerä. Kundendienst, Herr Fleschütz, Stadtberger Straße 67, Tel: 0821-523125, Fax: 0821-526664 / **87439 Kempten**, Radio Hartmann, Herr Hartmann, Heiligkreuzer Straße 17, Tel: 0831-594646, Fax: 0831-91319 / **89231 Neu-Ulm**, Markus Schneider, Herr Schneider, Gartenstraße 4, Tel: 0731-85897, Fax: 0731-74681 / **90431 Nürnberg**, Gehado Technik+SVC GmbH, Herr Smyczynski, Dottenheimer Straße 4, Tel: 0911-939740, Fax: 0911-3263378 / **91126 Schwabach**, Elektro & Elektronik KD, Herr W. Hahn, Limbacherstraße 81, Tel: 09122-84135, Fax: 09122-61677 / **91522 Ansbach**, Elektro Merk GmbH, Herr Merk, Am Ring 17, Tel: 0981-89574, Fax: 0981-86715 / **93102 Pfatter**, Franz Bernhard, Herr Bernhard, Regensburger Straße 60, Tel: 09481-90060, Fax: 09481-90061 / **94130 Oberzell**, Elektro Service Schurig, Herrn Dieter Schurig, Hameter Straße 31, Tel: 08591-2400, Fax: 08591-1285 / **95448 Bayreuth**, Technowelt Jakob, Herr G. Friedrich, Bindlacher Straße 8, Tel: 0921-79770, Fax: 0921-797733 / **96052 Bamberg**, Bernhard Jackl, Herr Jackl, Aronstraße 2 a, Tel:

0951-9370245, Fax: 0951-9370247 / **97070 Würzburg**, Radio Wels City Service GmbH, Herr Pfister, Untere Johannitergasse 16, Tel: 0931-3557119, Fax: 0931-14151 / **97318 Kitzingen**, Hoffritz GmbH, Herr Sachs, Herrnstraße 4-6, Tel: 09321-4221-3202, Fax: 09321-32185 / **98724 Neuhaus**, DLC Haustechnik GmbH, Herr Schreiber, Eisfelder Straße 32, Tel: 03679-79060, Fax: 03679-790620 / **99096 Erfurt**, Ernst Grüsser, Herr Grüsser, Goethestraße 14, Tel: 0361-5626519 / **99310 Arnstadt**, Elektro-Dienst GmbH, Herr Preiß, Nordstraße 3, Tel: 03628-612952, Fax: 03628-612921 / **99706 Sondershausen**, Biedermann & Köchel GmbH, Herr Biedermann, Planplatz 8, Tel: 03632-50077, Fax: 03632-50077 / **99734 Nordhausen**, Südharzer Dienstleistungs-Gesellschaft GmbH, Herr Vincenz, Töpferstraße 10, Tel: 03631-3651, Fax: 03631-3654 / **99817 Eisenach**, Blitz Elektro-Elektronik GmbH, Herr Beyer, Bahnhofstraße 17, Tel: 03691-292930, Fax: 03691-292915.

FRANCE

En cas de réclamation pour les fours micro-ondes SHARP, nous vous prions de vous adresser à votre spécialiste ou à l'une des stations techniques agréées SHARP suivantes :

A.A.V.I. : 1, Rue du Mont de Terre, 59818 Lesquin Cédex. Tél : 03 20 62 18 98 - Fax : 03 20 86 20 60. Départements desservis : 02, 08, 59, 62, 80 / **ASYSTEC** : P.A. Charles de Gaulle, 4 rue des Artisans, 95190 Goussainville. Tél : 01 39 88 80 00 - Fax : 01 34 38 91 20. Départements desservis : 60, 77, 93, 95 / **ATELIER ROUSSEL** : 12, Bld Flandre Dunkerque, 56100 Lorient. Tél : 02 97 83 07 41 - Fax: 02 97 87 02 36. Départements desservis : 22,29,35,44,56 / **C.E.A.T.** : 9, Rue de Venise , 21000 Dijon. Tél : 03 80 66 15 57 - Fax: 03 80 67 12 36. Départements desservis : 10,21,25,39,52,58,71,89 / **C.M.T.S.** : 38, Rue des Ormeaux , 75020 Paris. Tél : 01 43 70 20 00 - Fax: 01 43 70 36 46. Départements desservis : 75,77,78,91,92,93,94,95 / **C.T.E.** : Zone Tilly - 116 rte de Thionville, 57140 Woippy. Tél : 03 87 30 14 14 - Fax: 03 87 30 85 07. Départements desservis : 51,54,55,57,88 / **ELECMA** : 6 Bld Gueidon , 13013 Marseille. Tél : 04 91 06 22 56 - Fax : 04 91 06 22 90. Départements desservis : 13,26,30,34,43,48,83,84 / **ELECTRO SERVICE** : 21 rue de Mulhouse, BP 122, 68313 ILLZACH. Tél : 03 89 62 50 00 - Fax : 03 89 50 80 14. Départements desservis : 67,68,70,90 / **M.E.C.** :118 Bld Tonnellé, 37020 Tours. Tél : 02 47 77 90 90 - Fax : 02 47 77 90 91. Départements desservis : 18,36,37,41,45,44,49,79,85,86 / **M.R.T.** : 74, Rue Albert Einstein , 72021 Le Mans Cedex. Tél : 02 43 28 52 20 - Fax: 02 43 24 93 81. Départements desservis : 28,53,61,72 / **ROSSIGNOL** : ZL du Brezet Est, 6 rue P. Boulanger,63100 Clermont Ferrand. Tél : 73 91 93 09, Fax:73 92 28 79. Départements desservis : 3, 15, 19, 23, 43, 63 / **SETELEC** : 23, Rue du Chatelet,76420 Bihorel les Rouen. Tél : 35 60 64 39 - Fax:35 59 93. 48. Départements desservis : 14,27,50,76 / **S.T.E.** : 3, Chemin de l'Industrie,06110 Le Cannet Rocheville. Tél : 93 46 05 00 - Fax: 93 46 51 18. Départements desservis : 04,06 / **S.T.V.S.** : 18, Rue Benoit Malon,42000 Saint Etienne. Tél : 77 32 74 57,Fax: 77 37 45 29. Départements desservis : 03,07,42,43,63 / **S.T.V.S.** : 10, Chemin SaintGobain ,69190 Saint Fons. Tél : 78 70 03 32 - Fax: 78 70 86 61. Départements desservis : 01,38,69,71,73,74 / **TECH SERVICE** : Batiment G-Impasse Boudeville ,31100 Toulouse. Tél : 61 44 98 45 - Fax: 62 14 16 13. Départements desservis : 09,11,31,32,33,40,47,64,65,66,81,82 / **TIMO VIDEO** : 29 rue Elisabeth,91330 Yerres. Tél : 69 48 04 80 - Fax: 69 83 36 10. Départements desservis :28, 45, 77, 89, 912, 94 / **U.N.T.D.** : 1, Rue des Lourdines, 76000 Rouen. Tél : 35 72 28 04 - Fax: 35 73 18 32. Départements desservis :14,27,50,76

ITALIA

NEL CASO SI VERIFICASSERO PROBLEMI ALLA VOSTRA APPARECCHIATURA POTRETE RIVOLGERVI PRESSO UN NOSTRO CENTRO DI ASSISTENZA AUTORIZZATO SHARP

Microcentro, Via Falloppio 11, 20100 Milano, Phone: 02-26827306 / **Rota G.**, Via Martinella 65, 24020 Torre Boldone (BG), Phone: 035-344492 / **ServiceTVA**, Via Vergnana 59, 25127 Brescia, Phone: 011-2296000, Fax. 011253921 / **Tre Esse**, Via M. Coppino 96/e, 10147 Torino, Phone: 011-2296000, Fax: 011-253921 / **Video Service s.n.c.**, Via Giordano 52/54, 16100 Genova, Phone: 010-6043580 / **Tecnoservice s.n.c.**, Via San Vigilio 64/b-c-d, 39100 Bolzano, Phone: 0471-289062 / **Campi**, Via Noalese 87, 31100 Treviso, Phone: 0422-436245, Fax: 0422-435996 / **Video Service**, Via Vitruvio 11, 37100 Verona, Phone: 045-566299, Fax: 045-573865 / **Video Hi-fi**, Via Longhi 16 a/b, 40128 Bologna, Phone: 051-360986, Fax: 051-366863 / **Aerre Digit**, Via Marbellini 10/12, 50127 Firenze, Phone: 055-410874, Fax: 055-411490 / **Saec di Coppa**, Via Rinchiostro Nord 34, 54100 Massa, Phone: 0585-251724, Fax: 0585-791177 / **Tecnoconsul**, Via Mad. Alta 185, 06100Perugia, Phone: 075-5003089 / **Digitecnica s.n.c.**, Via Zuccharini 1- Zona Baraccola, 60131 Candia (AN) Phone :071-2866067 / **S.A.R.E. s.r.l.**, Via Barbana 35/37, 00142 Roma, Phone 06-5406796 / **Tecno Labs**, Via Naz. Delle Puglie 294, 80026 Casoria (NA), Phone: 081-5845923 / **Marcantonio**, Via G.M.Giovane 45, 70124 Bari, Phone: 080-5618029 / **Audio Video**, Via A. de Gasperi 44, 88018 Vibo Valentia , Phone: 0963-45571/2 / **A.V.S.**, Via Sassari2/c, 95100 Catania, Phone: 095-446696, Fax: 095-434337 / **AS. TEC.**, Via R. Villasanta 227, 09100 Cagliari, Phone: 070-524153, Fax: 070-504109

ESPAÑA

En caso de una reclamación con vuestra SHARP Microwave, preguntan por favor la casa dónde han comprado su máquina o infórmense en una de las SHARP Service casas siguientes.

MERINO NICOLAS JOSE A. - 945/ 25.18.92 - AV JUDIZMENDI 24, 01003 VITORIA-GASTEIZ, ALAVA / **TELE-COLOR** - 96/585.24.60, CL DEL VENT 9, 03500 BENIDORM, ALICANTE / **TELECOM ELECTRONICA** - 96/539.50.21, CL HERNAN CORTES 8, 03600 ELDA, ALICANTE / **EUROSAT, S.L.** - 96/525.80.40, CL MONTERO RIOS 33 03013 ALICANTE, ALICANTE / **ELECTRONICA GOMEZ** - 96/ 546.75.81, CL BALTASAR TRISTANY 100, 03201 ELCHE, ALICANTE / **ANGEL AVELLAN PUIG** - 965/ 21.32.55, CL POETA QUINTANA 13, 03004 ALICANTE, ALICANTE / **ELECTRONICA ELER** - 965/ 25.63.32, CL PINOSO 8, 03012 ALICANTE, ALICANTE / **INSAT, CB** - 971/ 36.53.18, CL PINTOR CALBO 30, 07703 MAHON, BALEARES (MENORCA) / **REPARACIONES ORTEGA** - 971/ 39.01.55, CL VIA PUNICA 33, 07800 IBIZA, BALEARES (IBIZA). / **AUDIO IMAGEN** - 971/ 31.46.59, CL JOSE RIQUER LLOBET 8, 07800 IBIZA, BALEARES (IBIZA) / **IRTESA ELECTRONICA** - 971/ 20.47.02, CL JAUME FERRAN 72 BJOS, 07004 PALMA DE MALLORCA, BALEARES (MALLORCA) / **INSTALACIONES MAES, S.I.** - 971/ 27.49.47, CL SON NADAL 63, 07008 PALMA DE MALLORCA, BALEARES (MALLORCA) / **ELECTRON. PONS GOMILA SA** - 971/ 37.22.76, CR NUEVA 162, 07730 ALAYOR, BALEARES (MENORCA) / **JOSE MARQUES ANGLADA,S.L.** - 971/ 38.54.54, CL LEPANTO 19, 07760 CIUDADELA, BALEARES (MENORCA) / **ANOIA ELECTROVISIO** - 93/ 805.11.90, AV BALMES 12, 08700 IGUALADA, BARCELONA / **AUDIO VISION** - 385.78.08, CL MARE DEU MONTSERRAT 22, 08922 STA.COLOMA,

BARCELONA / **SAC-2, S.C.P.** - 331.77.54, CL RIERA BLANCA 113, 08028 BARCELONA, BARCELONA / **FERMO** - 465.22.00, AV MORERA 5, 08915 BADALONA, BARCELONA / **ELEC.SAFONT** - 821.30.03, CL GRAL MANSO SOLA 31, 08600 BERGA, BARCELONA / **SERVINTERS, S.C.C.L.** - 389.44.60 - PZ CASAGEMES 20, 08911 BADALONA, BARCELONA / **TEKNIK'S, S.C.P.** - 630.11.20, CL JOAN BARDINA 32, 08830 SANT BOI DE LL, BARCELONA / **CE. VA. SAT, S.C.** - 785.51.11, CR MATADEPERA 87, 08225 TERRASSA, BARCELONA / **LAUREA S.A.T.** - 889.02.48, CL GUILLERIES BIS 20, 08500 VIC, BARCELONA / **CE. VA. SAT, S.C.** - 710.76.13, PS RUBIO I ORS 105, 08203 SABADELL, BARCELONA / **VILLARET POLO RAMON** - 798.02.48, CL MOLI DE VENT 21, 08303 MATARO, BARCELONA / **ESTARLICH PRADAS VICENTE** - 766.22.33, CL INDUSTRIA 131, 08370 CALELLA, BARCELONA / **VIDEOCOLOR** - 93/ 454.99.08, CL VILLARROEL 44, 08011 BARCELONA, BARCELONA / **ELDE** - 872.85.42, CL BRUCH 55, 08240 MANRESA, BARCELONA / **PULGAR I EDO S.L.** - 93/ 436.44.11, CL CASTILLEJOS 333, 08025 BARCELONA, BARCELONA / **ELECTRONICA MATEOS** - 849.28.77, CR DE CALDAS (BAJOS) 76, 08400 GRANOLLERS, BARCELONA / **ANTONIO ROBLES SANCHEZ** - 872.55.41, CL SANT BARTOMEU 42, 08240 MANRESA, BARCELONA / **TOP ELECTRONICA**, 890.35.91, CL MISSER RUFET 4 Bjos, 08720 VILAFRANCA PENEDES, BARCELONA / **LA CLINICA DEL ELECTROD.**, 93/ 236.44.11, CL BALMES 160, 08008 BARCELONA, BARCELONA / **FIX SERVICIO TECNICO**, 675.59.02, CL SANT RAMON 3 I-2, 08190 SANT CUGAT VALLES, BARCELONA / **SONITEV ELECTRONICA, C.B.**, 815.74.44, CL AIGUA 143, 08800 VILANOVA I GELTRU, BARCELONA / **TOTVISIO ELECTRONICA S.L.**, 873.88.81, PJ FERRER 14, 08240 MANRESA, BARCELONA / **4 EN 1 REPARACIONES**, 430.97.2, CL TAQUIGRAFO MARTI 19, 08028 BARCELONA, BARCELONA / **MOVILFRIT S.A.**, 93/ 630.14.53, CL OSCA 11-C POL.SALINAS, 08830 SANT BOI DE LL, BARCELONA / **TELE-SERVEI BRUC S.L.**, 93/ 207.08.08, CL ROSSELLO 289, 08037 BARCELONA, BARCELONA / **SABE ELECTRONICA**, 964/ 21.52.65, CL JOAQUIN COSTA 46, 12004 CASTELLON, CASTELLON / **F.CARCELLER-F.CERVERA,C.B.**, 964/ 45.44.65, CL CARRERO 29, 12500 VINAROS, CASTELLON / **ASISTE, S.L.**, 964/ 21.57.69, AV DE VALENCIA NAVE 19, 12006 CASTELLON, CASTELLON / **TECHNOTRONIC**, 971/ 32.27.62, CL IBIZA 12, 07860 SAN FCO. JAVIER, FORMENTERA / **REPARACIONES PILSA S.C.**, 972/ 20.66.96, CL J. PASCUAL I PRATS 8, 17004 GERONA, GERONA / **SATEL**, 972/ 26.55.19, PS DE BARCELONA 12, 17800 OLOT, GIRONA / **SALLERAS PUIG JUAN**, 972/ 50.67.54, CL POU ARTESIA 4, 17600 FIGUERES, GIRONA / **RIERA DAVIU**, 972/ 50.32.64, CL TORRAS Y BAGES 19, 17600 FIGUERES, GIRONA / **LAVISON, C.B.**, 972/ 23.01.22, CL MONTSENY 35, 17005 GIRONA, GIRONA / **MONJE URE#A MANUEL**, 972/ 70.25.52, CL SANT QUINTI 33, 17534 RIBES DE FRESER, GIRONA / **ESTUDIOS 3, C.B.**, 943/ 45.37.97, PZ DE LOS ESTUDIOS 3, 20011 SAN SEBASTIAN, GUIPUZCOA / **NOMBRE1, TLFNO, CALLE, CIUDAD, PROVINCIA / TEKNIBAT ELECTRONICA**, 943/ 70.24.37, CL ZEZENBIDE 4, 20600 EIBAR, GUIPUZCOA / **REPARACIONES URRUTI S.L.**, 943/ 45.84.10, PS AINTZIETA 32, 20014 SAN SEBASTIAN, GUIPUZCOA / **TELESERVIC**, 974/ 31.34.44, CL ESTADILLA 6, 22300 BARBASTRO, HUESCA / **SERVIELECTRO**, 974/ 21.00.14, CL BAITASAR GRACIAN 5, 22002 HUESCA, HUESCA / **TELESONIC**, 974/ 36.32.97, CL TIRUEL 6, 22700 JACA, HUESCA / **TELESERVICIO**, 974/ 22.01.39, CL TENERIAS 20, 22001 HUESCA, HUESCA / **SATEF**, 973/ 50.08.48, AV RAVAL DEL CARME 12, 25300 TARREGA, LERIDA / **IELSA, C.B.**, 973/ 24.71.27, CL TARRAGONA 40, 25005 LLEIDA, LLEIDA / **CRISTEL**, 973/ 27.08.26, CL VALLALENT 32, 25006 LLEIDA, LLEIDA / **UNITEC**, 948/ 82.74.34, CL FUENTE CANONIGOS 5, 31500 TUDELA, NAVARRA / **TELSAN, C.B.**, 948/ 24.19.50, CL GAYARRE 1 BJS., 31005 PAMPLONA, NAVARRA / **EURO TECNICS ELECTRONICA**, 977/ 32.24.89, CL LEPANTO 16-18, 43202 REUS, TARRAGONA / **ELECTRO SERVEI C.B.**, 977/ 51.04.42, PS MOREIRA 10, 43500 TORTOSA, TARRAGONA / **A.B.R. ELECTRONICA S.L.**, 977/ 50.21.20, CL CALDERON LA BARCA 3, 43520 ROQUETAS, TARRAGONA / **CURTO GAMUNDI S.R.C.**, 977/ 44.13.14, CL RIEROL CAPUTXINS 6, 43500 TORTOSA, TARRAGONA / **SELECCO S.L.**, 977/ 70.00.12, CL CALDERON DE LA BARCA 11, 43870 AMPOSTA, TARRAGONA / **ELECTRONICA S. TORRES**, 977/ 21.21.48, CL JOAN MIRO 4 ESC.D 1-2, 43005 TARRAGONA, TARRAGONA / **BUIRA TECNIC'S**, 977/ 66.04.37, CL SAN JAVIER 55, 43700 EL VENDRELL, TARRAGONA / **TECNO SERVEIS MORA**, 977/ 40.08.83, CL PAU PICASSO 1, 43740 MORA D'EBRE, TARRAGONA / **SERTECS, S.C.**, 977/ 22.18.51, CL CAPUTXINS (BAJOS) 22, 43001 TARRAGONA, TARRAGONA / **ELECTRONICA JOSEP**, 977/ 88.04.41, CTRA. IGUALADA 29 BJS, 43420 STA. COLOMA QUERALT, TARRAGONA / **MARTORELL ALTES**, 977/ 75.32.41, CL ROSETA MAURI 10, 43205 REUS, TARRAGONA / **TELESERVICIO S.C.**, 978/ 87.08.10, CL ROMUALDO SOLER 4, 44600 ALCAÑIZ, TERUEL / **ELECTRONICA ALCAÑIZ S.L.**, 979/ 87.07.94, CL CARMEN 21, 44600 ALCAÑIZ, TERUEL / **SONOVISION, C.B.**, 978/ 60.11.74, CL ABADIA 5, 44001 TERUEL, TERUEL / **ELECTRONICA MONCHO**, 96/287.23.29, CL PARE PASCUAL CAT. 5, 46700 GANDIA, VALENCIA / **ENVISA ELECTRONIC, S.L.**, 96/241.24.87, CL GENERAL ESPARTERO 9, 46600 ALZIRA, VALENCIA / **ANTONIO MONLEON, S.L.**, 96/334.55.87, AV DE LA PLATA 91, 46006 VALENCIA, VALENCIA / **TECNO HOGAR**, 96/286.53.35, CL DOS DE MAYO 41, 46700 GANDIA, VALENCIA / **SERVICIOS ELECTRONICOS**, 96/340.20.34, CL DOCTOR OLORIZ 3, 46009 VALENCIA, VALENCIA / **ELECTRONICA LAS HERAS**, 96/ 238.11.14, CL JOSE IRANZO 6, 46870 ONTINYENT, VALENCIA / **NEGREDO MARTIN DANIEL**, 94/411.22.82, CL PADRE PERNET 8, 48004 BILBAO, VIZCAYA / **COLLANTES MARTIN ONOFRE**, 94/ 483.21.22, CL ORTUÑO DE ALANGO 7, 48920 PORTUGALETE, VIZCAYA / **ARGI GILTZ**, 94/ 443.77.93, CL AUTONOMIA 15, 48012 BILBAO, VIZCAYA / **SERVITELE**, 94/444.89.02, CL AUTONOMIA 24 Galerias, 48012 BILBAO, VIZCAYA / **CINCA MONTERDE ANTONIO**, 976/ 31.69.65, CL VIA UNIVERSITAS 52, 50010 ZARAGOZA, ZARAGOZA / **ARAGON TELEVIDEO, S.C.**, 976/ 32.97.12, CL BATALLA CLAVIJO 18, 50010 ZARAGOZA, ZARAGOZA / **TV VIDEO JIMENEZ, S.L.**, 967/ 34.04.43, CL JUAN XXIII 38, 02640 ALMANSA, ALBACETE / **JUMAN**, 967/ 22.40.78, CL EJERCITO 1, 02002 ALBACETE, ALBACETE / **TELEVIDEO**, 950/ 40.18.63, CL VELAZQUEZ 7 LOCALA, 04770 ADRA, ALMERIA / **SERVICIO TECNICO PONCE**, 950/ 45.67.53, UB MONTE ALMAGRO 10, 04610 CUEVAS DE ALMANZORA, ALMERIA / **SONIVITEL S.L.**, 950/ 22.97.55, CL POETA PACO AQUINO 51, 04005 ALMERIA, ALMERIA / **ELECTRONICA EDIMAR, S.A**, 98/535.34.51, CL CANGAS DE ONIS 4, 33207 GIJON, ASTURIAS / **CAÑEDO S.T.**, 98/522.29.68, CL OTERO, S/N C. CIAL, 33008 OVIEDO, ASTURIAS / **ALVAREZ OLIVAR CASILDA**, 98/522.37.39, CL SAN JOSE 12, 33003 OVIEDO, ASTURIAS / **SANTIAGO VALDERREY**, 98/ 563.18.61, CL DR. VENANCIO MTEZ. 7, 33710 NAVIA, ASTURIAS / **ASTUSETEL S.L.**, 98/539.10.11, CL CEA BERMUDEZ 9, 33208 GIJON, ASTURIAS / **ASTURSERVICE**, 98/556.83.87, CL SANCHEZ CALVO 6 Bjos., 33401 AVILES, ASTURIAS / **JUAN MORILLON DEL CORRO**, 98/567.40.24, AV DE GIJON 19, 33930 LA FELGUERA/LANGREO, ASTURIAS / **S.A.T. JUAN-MANUEL**, 98/ 581.22.48, CL URIA 60, 33800 CANGAS DE NARCEA, ASTURIAS / **DANIEL SERRANO LABRADO**, 920/ 37.15.16, CL JOSE GOCHICOA 16, 05400 ARENAS DE S.PEDRO, AVILA / **ELECTRONICA GREDOS**, 920/ 22.48.39, CL EDUARDO MARQUINA 24, 05001 AVILA, AVILA / **JIMENEZ ALMOHALLA**, 920/ 25.08.76, CL JACINTO BENAVENTE 1, 05001 AVILA, AVILA /

ELECTRONICA BOTE, 924/ 22.17.40, PZ PORTUGAL 2, 06001 BADAJOZ, BADAJOZ / **MARCIAL LAGOA GONZALEZ**, 924/ 49.03.33, CL RAMON Y CAJAL 7, 06100 OLIVENZA, BADAJOZ / **C.E. VILANOVENSE C.B.**, 924/ 84.59.92, CL CAMINO MAGACELA 4 LOCAL-5, 06700 VILLANUEVA SERENA, BADAJOZ / **ELECTRONICA CENTENO S.L.**, 924/ 57.53.08, AV DEL ZAFRA 1, 06310 PUEBLA SANCHO PEREZ, BADAJOZ / **INDALECIO AMAYA SANCHEZ**, 924/ 66.47.01, CL CARRERAS 11, 06200 ALMENDRALEJO, BADAJOZ / **PATRICIO ELECTRONICA**, 924/ 33.04.13, CL REYES HUERTAS 7, 06800 MERIDA, BADAJOZ / **ELECTRONICA MAS**, 947/ 31.49.94, CL ALFONSO VI 6, 09200 MIRANDA DE EBRO, BURGOS / **SERVITEC BURGOS S.L.**, 947/ 22.41.68, CL LAVADEROS 7-9, 09007 BURGOS, BURGOS / **RUIZ GARCIA JOSE**, 927/ 22.48.86, CL ECUADOR 5-B, 10005 CACERES, CACERES / **ARSENIO SANCHEZ, C.B.**, 927/ 41.11.21, CL TORNAVACAS 9, 10600 PLASENCIA, CACERES / **ZABALA VAZQUEZ JOSE**, 927/ 57.06.13, CL DEL AGUA 39, 10460 LOSAR DE LA VERA, CACERES / **RADIO SANCHEZ C.B.**, 927/ 32.06.88, AV DE MIAJADAS S/N, 10200 TRUJILLO, CACERES / **ELECTRONICA JEDA**, CL PAGADOR 31, 11500 PTO. STA. MARIA, CADIZ / **SERVICIO TECNICO**, 956/ 87.07.05, CL DIVINA PASTORA E-1 L-4, 11402 JEREZ LA FRONTERA, CADIZ / **JOSE BORJA Y JOSE ARANA**, 956/ 66.60.53, CL SAN ANTONIO 31, 11201 ALGECIRAS, CADIZ / **VHIFITEL**, 956/ 46.25.01, CL FCO.FDEZ.ORDOÑEZ 5, 11600 UBRIQUE, CADIZ / **GALAN SAT S.L.**, 956/ 20.14.17, CL CRUZ ROJA ESPAÑOLA 11, 11009 CADIZ, CADIZ / **GALAN SAT S.L.**, 956/ 83.35.35, CL FACTORIA MATAGORDA 52, 11500 PUERTO REAL, CADIZ / **ELECTRONICA SEYMA**, 942/ 23.69.19, CL DEL MONTE 69 C Bjos, 39006 SANTANDER, CANTABRIA / **TELE- NUEVA**, 926/ 50.59.96, CL CAMPO 56, 13700 TOMELLOSO, CIUDAD REAL / **ELECTRONICA ARELLANO**, 926/ 54.78.95, CL LORENZO RIVAS 14, 13600 ALCAZAR DE SAN JUAN, CIUDAD REAL / **ELECTRONICA LARA**, 926/ 21.17.87, CL DE LA JARA 1, 13002 CIUDAD REAL, CIUDAD REAL / **MANUEL VAZQUEZ**, 926/ 42.09.93, CL ADUANA 3, 13500 PUERTOLLANO, CIUDAD REAL / **ELECTRODIAZ S.L.**, 926/ 32.23.24, CL BUENSUCESO 10, 13300 VALDEPEÑAS, CIUDAD REAL / **DUEÑAS CAIAS TEODORO**, 957/ 26.35.06, CL HERMANO JUAN FDEZ 15, 14014 CORDOBA, CORDOBA / **ELECTRONICA SALES**, 957/ 66.09.04, CL ANDALUCIA 11, 14920 AGUILAR FRONTERA, CORDOBA / **LAVISON ELECTRONICA S.L.**, 957/ 75.01.75, CM DE LA BARCA 3, 14010 CORDOBA, CORDOBA / **ANTONIO GONZALEZ**, 957/ 57.10.50, CL GRAL PRIMO RIVERA 61, 14200 PEÑARROYA, CORDOBA / **ELECTRONICA GARCIA**, 969/ 22.24.83, CL RAMON Y CAJAL 17, 16004 CUENCA, CUENCA / **GALLARDO ALONSO MIGUEL**, 958/ 67.64.81, CL CARMEN 104, 18510 BENALUA DE GUADIX, GRANADA / **VILCHEZ VILCHEZ RAFAEL**, 958/ 60.06.50, CL AMADEO VIVES 9, 18600 MOTRIL, GRANADA / **ELECTRONICA WENCESLAO**, 958/ 81.16.16, CL FONTIVEROS 42, 18008 GRANADA, GRANADA / **DIGIMAT ELECTRONICA**, 958/ 70-04-52, CL CASICAS 7, 18800 BAZA, GRANADA / **MEGATECNICA EXTREMERA**, 958/ 26.06.01, C/.MOZART L2 Ed.Granate, 18004 GRANADA, GRANADA / **TECNICAS MARVI S.L.**, 949/ 23.27.63, PZ CAPITAN BOIXAREU 51, 19001 GUADALAJARA, GUADALAJARA / **ABRIL SANCHEZ VALENTIN**, 959/ 10.60.41, CL CADIZ 2, 21270 CALA, HUELVA / **TELESONID HUELVA, S.C.A.**, 959/ 24.38.60, CL FCO.VAZQUEZ LIMON 4, 21002 HUELVA, HUELVA / **ELECTRONICA SUR**, 959/ 47.11.51, CL M. LERDO DE TEJADA 9, 21400 AYAMONTE, HUELVA / **ELECTRO HIMEGA, S.A.**, 953/ 24.22.56, CL ADARVES BAJOS 4-C, 23001 JAEN, JAEN / **ELECTRONICA JUMAR**, 953/ 26.17.08, CL GOYA (LAS FLORES) 1, 23006 JAEN, JAEN / **ELECTRONICA GONZALEZ**, 953/ 50.33.82, CORREDERA SAN BARTOLOME 11, 23740 ANDUJAR, JAEN / **UNISERVIC ELECTRONICA**, 953/ 75.14.19, CL GOYA 1 BJS, 23400 UBEDA, JAEN / **NOMBRE1, TLFNO, CALLE, CIUDAD, PROVINCIA / ANUMA**, 953/ 69.70.41, CL PAREDON 24, 23700 LINARES, JAEN / **TALLERES INSTALUZ**, 981/ 26.80.26, CL JUAN FLOREZ 110, 15005 LA CORUÑA, LA CORUÑA / **GARCIA QUINTELA ARTURO**, 981/ 70.21.07, CL XOANE, 15100 CARBALLO, LA CORUÑA / **MANUEL MATO SEÑARIS**, 981/ 53.71.14, CL SILVOUTA-PEDRA DA, 15896 SANTIAGO COMPOSTELA, LA CORUÑA / **ZENER ELECTRONICA**, 981/ 22.07.00, CL RONDA DE MONTE ALTO 15, 15002 LA CORUÑA, LA CORUÑA / **S.T. MENDEZ**, 981/ 27.52.52, CL GIL VICENTE 13, 15011 LA CORUÑA, LA CORUÑA / **ELECTRONICA CASTILLA**, 981/ 32.14.09, CR CASTILLA 377-bis Bjos, 15404 FERROL, LA CORUÑA / **BANDIN AUDIO**, 981/ 86.60.23, CL RUA ARCOS MOLDES 2 B3, 15920 RIANXO, LA CORUÑA / **ELECTRONICA TORRES, S.C.**, 941/ 24.76.15, AV NAVARRA 14, 26001 LOGROÑO, LA RIOJA / **TOP SERVICE**, 941/ 13.50.35, CL ACHUTEGUI DE BLAS 17, 26500 CALAHORRA, LA RIOJA / **AGUADO GIL ROBERTO**, 941/ 25.25.53, AV VIANA 10, 26001 LOGROÑO, LA RIOJA / **TELSON**, 987/ 21.25.18, CL BATALLA CLAVIJO 2, 24006 LEON, LEON / **SALVADOR RODRIGUEZ, C.B.**, 987/ 40.36.02, CL ORTEGA Y GASSET 24, 24400 PONFERRADA, LEON / **PROSAT**, 987/ 20.34.10, PZ DOCE MARTIRES 5, 24004 LEON, LEON / **ELECTRONICA FOUCES**, 982/ 40.24.38, CL BENITO VICETTO 34, 27400 MONFORTE DE LEMOS, LUGO / **TELEVEXO S.L.**, 982/58.18.57, CL NOSA SRA. do CARMEN 82, 27880 BURELA, LUGO / **ELECTRONICA PENELO**, 982/ 21.47.43, CL SERRA GA#DOIRA 63, 27004 LUGO, LUGO / **GOMESCAN**, 91/305.48.90, PZ DEL JUBILADO 8, 28042 BARAJAS-MADRID, MADRID / **ELECTRONICA GARMAN, C.B.**, 91/368.01.79, CL MANDARINA 15, 28027 MADRID, MADRID / **ELECTRONICA ANSAR**, 91/ 460.47.45, CL TOMASA RUIZ 4, 28019 MADRID, MADRID / **TEC-NORTE**, 91/851.63.47, CL SANTIAGO APOSTOL 12, 28400 COLLADO VILLALBA, MADRID / **VARIOSAT, S.L.**, 91/662.04.68, CL ISLA DE CORCEGA 24, 28100 ALCOBENDAS, MADRID / **ELBESERVI, S.A.**, 91/386.27.11, CL DR.R. CASTROVIEJO 19, 28029 MADRID, MADRID / **ALCALA SERVITEC C.B.**, 91/889.00.32, CL SANTA URSULA 5, 28801 ALCALA DE HENARES, MADRID / **GARMAN C.B.**, CL CARLOS SOLE 38 local, 28038 MADRID, MADRID / **AVILES SANCHEZ ANTONIO**, 952/ 36.16.02, CL CIUDAD DE ANDUJAR 2, 29006 MALAGA, MALAGA / **VIDEO TALLER, S.C.**, 952/ 54.23.95, EDIF. LA NORIA B BJS-5, 29740 TORRE DEL MAR, MALAGA / **SERVISUEL, EDIF. LA UNION**, 952/ 46.90.28, CM DE LAS CA#ADAS LC 2, 29640 FUENGIROLA, MALAGA / **BISER, S.L.**, 952/ 25.55.53, CL LOZANO DE TORRES 8, 29013 MALAGA, MALAGA / **ELECTRO RONDA**, 952/ 87.59.99, CL SANTA CECILIA 11, 29400 RONDA, MALAGA / **DIEGO LOPEZ JODAR**, 95/ 280.12.23, PZ DEL RELOJ 13, 29680 ESTEPOÑA, MALAGA / **CARO PORLAN RAIMUNDO**, 968/ 46.18.11, CL JOSE MOUTIAA 45, 30800 LORCA, MURCIA / **REG., C.B.**, 968/ 51.00.06, CL ANTONIO OLIVER 17, 30204 CARTAGENA, MURCIA / **ELECTROSERVICIOS SEBA,C.B**, 968/ 29.85.93, CL ISAAC ALBENIZ 4 BJS, 30009 MURCIA, MURCIA / **VISATEL**, 968/24.16.47, CL TORRE ALVAREZ S/N, 30007 MURCIA, MURCIA / **ELECTRO SERVICIOS PLAZA,**, 968/ 28.45.67, CL GOMEZ CORTINA 10, 30005 MURCIA, MURCIA / **RAFAEL GOMEZ YELO**, 968/ 26.14.67, PS CORBERA 17, 30002 MURCIA, MURCIA / **FERNANDEZ GONZALEZ JOSE**, 988/ 23.48.53, AV BUENOS AIRES 75 BJS, 32004 ORENSE, ORENSE / **ELECTRONICA JAVIER**, 979/ 75.03.74, CL RAMIREZ 5, 34005 PALENCIA, PALENCIA / **CENTRAL DE SERVICIOS**, 986/ 37.47.45, CL ASTURIAS [BAJO] 10, 36206 VIGO, PONTEVEDRA / **MONTAJES SERVICIOS TECN.**, 986/ 84.16.36, CL LOUREIRO CRESPO 43, 36004 PONTEVEDRA, PONTEVEDRA / **SIAL-ALVIMO S.L.**, 986/ 29.93.01, C/ C.TORRECEDEIRA 92 Bjos, 36202 VIGO, PONTEVEDRA / **ELECTRONICA CAMBADOS**, 986/ 50.83.27, CL CAMILO JOSE

CELA 13, 36600 VILAGARCIA AROUSA, PONTEVEDRA / **ALMAT ELECTRONICA**, 923/ 22.45.08, CL GALILEO 21, 37004 SALAMANCA, SALAMANCA / **GUIJO S.T.**, 921/ 42.94.18, CL RAMON Y CAJAL 1, 40002 SEGOVIA, SEGOVIA / **AVITELSAT, S.A.**, 954/ 66.21.52, CL ESPINOSA Y CARCEL 31, 41005 SEVILLA, SEVILLA / **VANHOLOR, S.L.**, 95/433.83.03, CL SAN JACINTO 96, 41010 SEVILLA, SEVILLA / **TELEPAL**, 95/464.95.80, CL JULIO VERNE 49, 41006 SEVILLA, SEVILLA / **AUVITEL, S.L.**, 95/427.57.07, CL VIRGEN DE AFRICA 20, 41011 SEVILLA, SEVILLA / **AUDIO COLOR**, 95/457.94.47, CL GOLGOTA 3 LOCALIZDA., 41003 SEVILLA, SEVILLA / **ELECTRO 93 S.L.**, 95/ 472.37.16, CL MELLIZA 1, 41700 DOS HERMANAS, SEVILLA / **TECO**, 975/ 22.61.25, CL ANTOLIN DE SORIA 10, 42003 SORIA, SORIA / **ELECTRONICA RIVAS**, 925/ 80.55.46, CL BARRIO SAN JUAN 1, 45600 TALAVERA LA REINA, TOLEDO / **ELECTRONICA FE-CAR, S.L.**, 925/ 21.21.45, AV SANTA BARBARA 30, 45006 TOLEDO, TOLEDO / **ELECTRONICA JOPAL S.L.**, 925/ 25.04.42, AV SANTA BARBARA S/N, 45006 TOLEDO, TOLEDO / **ELECTRO ANAYA**, 925/ 48.09.81, CL VERTEDERA ALTA 14, 45700 CONSUEGRA, TOLEDO / **TELESERVICIOS**, 983/ 30.92.61, CL ESGUEVA 6, 47003 VALLADOLID, VALLADOLID / **ASIST. TECNICA MARCOS**, 983/ 29.78.66, CL PIO DEL RIO HORTEGA 2-4, 47014 VALLADOLID, VALLADOLID / **ELECTRONICA VITELSON**, 983/ 80.43.56, PZ DEL MERCADO 9, 47400 MEDINA DEL CAMPO, VALLADOLID / **R.T.V. BLANCO**, 980/ 51.14.41, CL EDUARDO JULIAN PEREZ 9, 49018 ZAMORA, ZAMORA

SWITZERLAND

FALCOMAT AG, Allmendstrasse 134, 4058 BASEL. Tel. 061601-1919. Fax. 061601-5755

SWEDEN

Vid förfrågningar angående din mikrovågsugn var vänlig kontakta din återförsäljare eller någon av Sharps representanter Centralservice Umeå, Formvägen 8, 90621 Umeå, Phone: 090-125001, Fax: 090-131135 / **MN Elektronikservice AB**, Flygplatsinfarten 10A, 161 11 Bromma, Phone: 08-6275900, Fax: 08-6275160 / **Jönköpings Antenn & TV Service**, Fridhemsvägen 20, 553 02 Jönköping, Phone: 036-161690, Fax: 036-160211 / **Ratronic Radio & TV Service**, Nordlandergatan 15, 931 32 Skellefteå, Phone: 0910-17305, Fax: 0910-16844 / **Tomi Elektronik AB**, Bäckvägen 90, 126 47 Hägersten, Phone: 08-186170, Fax: 08-186175 / **Tretronik**, Östernovägen 33, 854 62 Sundsvall, Phone: 060-155925, Fax: 060-173690 / **TV-Trim Service AB**, S:T Pauligatan 37, 416 60 Göteborg, Phone: 031-847200, Fax: 031-847500

NORWAY

Finn Clausen AS, Postbox 274, No-0511 Oslo, Phone: 47-22635000, Fax: 47-22646655
Norsk Elektronik senter, Postbox 13, No-2007 Kjeller, Phone: +47-63804500, Fax: +47-63804501

ICELAND

Braedurnir Ormsson Ltd, PO box 8790, IS-128 Reykjavik, Phone: +354-5332800, Fax: +354-5332810
Hjoltmaekni Ehf, Skeifar, IS-108 Reykjavik, Phone: +354-5332150, Fax: +354-5332151

DENMARK

Sö Höyem AS, Büllowsvej 3, DK-1870 Fredriksberg C, Phone: 45-31224434, Fax: 45-31224127
Almstock Radio & Tv service, Sallingsvej 61, DK-2720 Vanløse, Phone: 45-38740021, Fax: 45-38740031

SUOMI

Oy Perkko, PL 40 Rälssintie 6, SF-00721 Helsinki, Phone: +35-8947805000, Fax: +35-8947805480
Theho Video, Kuuataankatu 7, SF-00520 Helsinki, Phone: +35-891451500, Fax: +35-891461767

D

TECHNISCHE DATEN

D

Stromversorgung	: 230 V, 50 Hz, Einphasenstrom
Sicherung/Sicherungsautomat	: Mindestens 16 A
Leistungsaufnahme:	Mikrowelle : 1,35 kW
	Grill : 1,05 kW
	Mikrowelle/ Grill : 2,35 kW
Leistungsabgabe:	Mikrowelle : 800 W (IEC 60705)
	Grill : 1000 W (500 W x 2)
Mikrowellenfrequenz	: 2450 MHz
Außenabmessungen	: 449 mm (B) x 282 mm (H) x 388 mm (T)
Garraumabmessungen	: 290 mm (B) x 194 mm (H) x 313 mm (T)
Garrauminhalt	: 18 Liter
Drehteller	: ø272 mm
Gewicht	: ca. 14 kg
Garraumlampe	: 25 W/240-250 V

Dieses Gerät entspricht den Anforderungen der EG-Richtlinien 89/336/EEC und 73/23/EEC mit Änderung 93/68/EEC.

DIE TECHNISCHEN DATEN KÖNNEN JEDERZEIT OHNE ANGABE VON GRÜNDEN GEÄNDERT WERDEN, UM DEM TECHNISCHEN FORTSCHRITT RECHNUNG ZU TRAGEN.

Tension d'alimentation		: 230 V, 50 Hz, monophasé
Fusible/disjoncteur de protection		: 16 A minimum
Consommation électrique:	Micro-ondes	: 1,35 kW
	Grill	: 1,05 kW
	Micro-ondes/Grill	: 2,35 kW
Puissance:	Micro-ondes	: 800 W (IEC 60705)
	Grill	: 1000 W (500 W x 2)
		: 2450 MHz
Fréquence des micro-ondes		: 2450 MHz
Dimensions extérieures		: 449 mm (W) x 282 mm (H) x 388 mm (D)
Dimensions intérieures		: 290 mm (W) x 194 mm (H) x 313 mm (D)
Capacité		: 18 litres
Plateau tournant		: ø 272 mm
Poids		: approx. 14 kg
Eclairage de four		: 25 W/240-250 V

Ce four est conforme aux exigences des Directives 89/336/EEC et 73/23/EEC révisées par 93/68/EEC.

LES SPECIFICATIONS PEUVENT ETRE CHANGEES SANS PREAVIS LORS D'AMELIORATIONS APORTEES A L'APPAREIL.

Wisselstroom		: 230 V, 50 Hz, enkele fase
Zekering/circuitonderbreker		: Minimum 16 A
Stroombenodigtheid:	Magnetron	: 1,35 kW
	Grill	: 1,05 kW
	Magnetron/Grill	: 2,35 kW
Uitvoermogen	Magnetron	: 800 W (IEC 60705)
	Grill	: 1000 W (500 W x 2)
		: 2450 MHz
Magnetronfrequentie		: 2450 MHz
Afmetingen buitenkant		: 449 mm (B) x 282 mm (H) x 388 mm (D)
Afmetingen binnenkant		: 290 mm (B) x 194 mm (H) x 313 mm (D)
Ovencapaciteit		: 18 liter
Draaitafel		: ø 272 mm
Gewicht		: 14 kg
Ovenlampje		: 25 W/240-250 V

Deze magnetronoven voldoet aan de vereisten van Richtlijnen 89/336/EEC en 73/23/EEC zoals gewijzigd door 93/68/EEC.

DOOR CONTINUE VERBETERINGEN KUNNEN SPECIFICATIES ZONDER AANKONDIGING VERANDEREN.

Tensione di linea CA		: 230 V, 50 Hz, monofase
Fusibile linea distribuzione/interruttore automatico		: 16 A minimo
Tensione di alimentazione:	Microonde	: 1,35 kW
	Grill	: 1,05 kW
	Microonde/Grill	: 2,35 kW
Potenza erogata:	Microonde	: 800 W (IEC 60705)
	Grill	: 1000 W (500 W x 2)
		: 2450 MHz
Frequenza microonde		: 2450 MHz
Dimensioni esterne		: 449 mm (L) x 282 mm (A) x 388 mm (P)
Dimensioni cavità		: 290 mm (L) x 194 mm (A) x 313 mm (P)
Capacità forno		: 18 litri
Piatto rotante		: ø 272 mm
Peso		: 14 kg
Lampada forno		: 25 W/240-250 V

Questo apparecchio è conforme ai requisiti delle direttive EEC/89/336 e EEC/73/23 come emendata dalla direttiva EEC/93/68.

NEL QUADRO DELLA NOSTRA POLITICA DI MIGLIORAMENTO CONTINUO, LE SPECIFICHE TECNICHE POSSONO ESSERE MODIFICATE SENZA COMUNICAZIONE PREVENTIVA.