

# SHARP

**Achtung**  
**Avertissement**  
**Waarschuwing**  
**Avvertenza**  
**Advertencia**

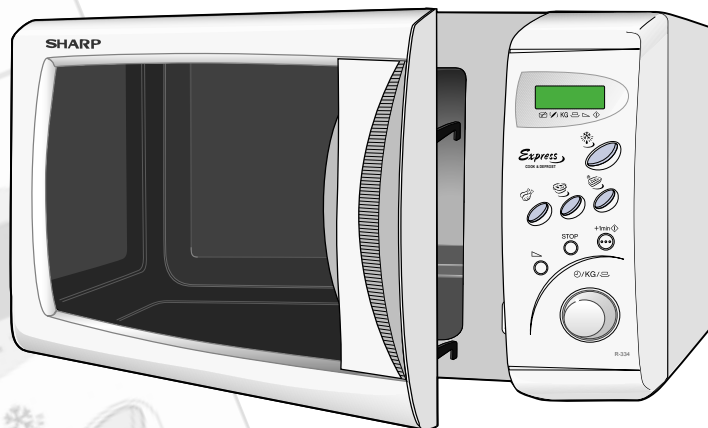

## R-334 / R-334F

**MIKROWELLENGERÄT - BEDIENUNGSANLEITUNG**  
**FOUR A MICRO-ONDES - MODE D'EMPLOI**  
**MAGNETRONOVEN - GEBRUIKSAANWIJZING**  
**FORNO A MICROONDE - MANUALE D'ISTRUZIONI**  
**HORNO DE MICROONDAS - MANUAL DE INSTRUCCIONES**

(D)

Diese Bedienungsanleitung enthält wichtige Informationen, welche Sie vor Inbetriebnahme des Gerätes unbedingt sorgfältig durchlesen sollten.

**Achtung:** Die Nichtbeachtung der Gebrauchs- und Serviceanweisungen sowie jeglicher Eingriff, der das Betreiben des Gerätes in geöffnetem Zustand (z.B. geöffnetes Gehäuse) erlaubt, führt zu erheblichen Gesundheitsschäden.

(F)

Ce mode d'emploi du four contient des informations importantes, que vous devez lire avant d'utiliser votre four à micro-ondes.

**Avertissement:** Des risques sérieux pour la santé peuvent être encourus si ces instructions d'utilisation et d'entretien ne sont pas respectées ou si le four est modifié de sorte qu'il soit possible de le faire fonctionner lorsque la porte est ouverte.

(NL)

Deze gebruiksaanwijzing bevat belangrijke informatie die u dient te lezen alvorens u de oven in gebruik neemt.

**Waarschuwing:** Het niet naleven van de gebruiks- en onderhoudsvorschriften evenals elke ingreep die het mogelijk maakt dat het toestel in niet-gesloten toestand in werking kan gesteld worden, kan leiden tot ernstige gezondheidsletsels.

(I)

Questo manuale contiene informazioni importanti, che dovete leggere prima di usare il forno.

**Avvertenza:** La mancata osservanza di queste istruzioni sull'uso e sulla manutenzione del forno, o l'alterazione del forno che ne permetta l'uso a sportello aperto, possono costituire un grave pericolo per la vostra salute.

(E)

Este manual contiene información muy importante que debe leer antes de utilizar el horno.

**Advertencia:** Pueden presentarse serios riesgos para su salud si no respeta estas instrucciones de uso y mantenimiento, o si el horno se modifica de forma que pueda ponerse en funcionamiento con la puerta abierta.

**900 W (IEC 60705)**

DEUTSCH

FRANÇAIS

NEDERLANDS

ITALIANO

ESPAÑOL

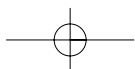
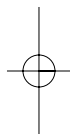
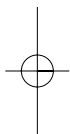



**D Sehr geehrter Kunde,**

Wir gratulieren Ihnen zu Ihrem neuen Mikrowellengerät, das Ihnen ab jetzt die Arbeit im Haushalt wesentlich erleichtern wird. Sie werden angenehm überrascht sein, was man mit der Mikrowelle alles machen kann. Sie können nicht nur

schnell auftauen und erhitzen, sondern auch ganze Menüs zubereiten.

Wir empfehlen Ihnen, die Bedienungsanleitung inklusive dem Ratgeber genau durchzulesen. So wird Ihnen die Bedienung Ihres Gerätes leicht von der Hand gehen.



**Viel Spaß beim Umgang mit Ihrem neuen Mikrowellengerät.  
Ihr Mikrowellen-Team**

**SERVICE VORGEHENSWEISE - GILT NUR FÜR DEUTSCHLAND**

Lieber SHARP-Kunde,  
SHARP - Geräte sind Markenartikel, die mit Präzision und Sorgfalt nach modernen Fertigungsmethoden hergestellt werden. Bei sachgemäßer Handhabung und unter Beachtung der Bedienungsanleitung wird Ihnen Ihr Gerät lange Zeit gute Dienste leisten.  
Das Auftreten von Fehlern ist aber nie auszuschließen. Sollte Ihr Gerät während der Gewährleistungsfrist einen gewährleistungspflichtigen Mangel aufweisen, so wenden Sie sich bitte an den Handelsbetrieb, bei dem Sie dieses Gerät erworben haben, denn dieser ist Ihr alleiniger Ansprechpartner für jegliche Gewährleistungsansprüche.

**Als Nachweis im Gewährleistungsfall dient Ihr Kaufbeleg.**

Sollte sich nach Ablauf der Gewährleistungsfrist ein Fehler des Gerätes zeigen, so können Sie dieses wahlweise auch direkt an eine von SHARP autorisierte Vertragswerkstatt zur Fehlerbeseitigung geben. Eine Aufstellung aller SHARP Vertragswerkstätten in Deutschland entnehmen Sie bitte der Kundendienstübersicht.

**SHARP ELECTRONICS (EUROPE) GmbH Parts & Technical Services.**

**F Chère cliente, cher client,**

Nous vous félicitons de l'achat de votre nouveau four à micro-ondes qui va vous simplifier considérablement le travail dans la cuisine.  
Vous serez agréablement surpris de voir tout ce que vous pouvez faire avec votre four à micro-ondes.

Vous pouvez non seulement décongeler, réchauffer et cuire les aliments mais également préparer des menus complets.  
Lisez attentivement le mode d'emploi et le guide.  
Vous pourrez utiliser votre appareil encore plus facilement.

**Nous vous souhaitons beaucoup de plaisir avec votre nouveau micro-ondes.  
Votre équipe de spécialistes de la cuisine aux micro-ondes**

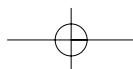
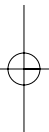
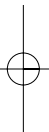

**(NL) Geachte klant,**

Wij feliciteren u met uw nieuwe magnetron, die u voortaan het werk in de huishouding aanmerkelijk zal vergemakkelijken. U zult aangenaam verrast zijn over hetgeen men allemaal met de magnetron kan doen. U kunt er niet alleen snel mee ontdooien en verhitten, maar u kunt

tevens hele menu's bereiden. Wij adviseren u de gebruiksaanwijzingen de bijgeleverde kooktips zorgvuldig door te lezen. Op die manier zal het bedienen van uw apparaat voor u geen enkel probleem opleveren.

**Veel plezier met uw magnetronoven en met het uitproberen van de heerlijke recepten.  
Uw Magnetron-team**

**(I) Gentile Cliente,**

Congratulazioni per l'acquisto del Vostro nuovo forno a microonde, che Vi aiuterà da oggi a facilitare e a snellire la preparazione dei Vostri piatti preferiti. Ben presto Vi accorgete di quanto sia utile e pratico un forno a microonde. Esso Vi aiuterà quando dovrete scongelare rapidamente cibi surgelati o riscaldare vivande precotte, oppure se vorrete preparare anche

interi pranzi con minor dispendio di tempo e fatica. Vi consigliamo di leggere attentamente il manuale di istruzioni insieme con la guida di cottura. Esso Vi servirà per aiutarvi ad usare con maggior sicurezza e rapidità il Vostro nuovo forno a microonde ed a preparare i piatti più gustosi.

**Cucinare con questo forno sarà semplice e piacevole al tempo stesso, e Le consentirà di preparare piatti prelibati in breve tempo e con poca fatica.**

**(E) Estimado cliente:**

Le felicitamos por haber adquirido este nuevo horno de microondas que le facilitará notablemente sus quehaceres domésticos. Va a ser una sorpresa agradable notar cuán amplio es el campo de aplicación de las microondas. No sólo puede proceder a descongelación y cocción

con celeridad sino también a la preparación de enteros menús. Le recomendamos lea minuciosamente el manual de manejo al cual que el recetario para que el uso del horno le sea fácil y no cueste trabajo.

**Esperamos que disfrute con su horno de microondas y que le guste ensayar las recetas deliciosas.**

**D** INHALTSVERZEICHNIS

GERÄT UND ZUBEHÖR	2-3	TABELLE: EXPRESS-MENÜ & EXPRESS-GAREN	16-17
BEDIENFELD	4-5	TABELLE: EXPRESS-GAREN & EXPRESS-AUFTAUEN	17
WICHTIGE SICHERHEITSHINWEISE	6-8	TABELLE: EXPRESS-AUFTAUEN	18
AUFSTELLANWEISUNGEN	8	REZEPTE FÜR EXPRESS-MENÜS	19-20
VOR INBETRIEBNAHME	9	REINIGUNG UND PFLEGE	21
EINSTELLEN DER UHR	9	FUNKTIONSPRÜFUNG	21
MIKROWELLEN-LEISTUNGSSTUFEN	10	SERVICE-NIEDERLASSUNGEN	86-90
GAREN MIT DER MIKROWELLE	11	TECHNISCHE DATEN	90-92
ANDERE NÜTZLICHE FUNKTIONEN	12-13		
EXPRESS-MENÜ, EXPRESS-GAREN & EXPRESS-AUFTAUEN	14-15		

**F** TABLE DES MATIERES

FOUR ET ACCESSOIRES	2-3	MENU RAPIDE, CUISSON RAPIDE & DÉCONGÉLATION RAPIDE	30-31
TABLEAU DE COMMANDE	4-5	TABLEAUX DE MENU RAPIDE & CUISSON RAPIDE	32
INSTRUCTIONS IMPORTANTES DE SECURITE	22-24	TABLEAUX DE CUISSON RAPIDE & DÉCONGÉLATION RAPIDE	33
INSTALLATION	24	TABLEAUX DE DÉCONGÉLATION RAPIDE	34
AVANT MISE EN ROUTE	25	RECETTES POUR LA MENU RAPIDE	35-36
REGLAGE DE L'HORLOGE	25	ENTRETIEN ET NETTOYAGE	37
NIVEAU DE PUISSANCE DU MICRO-ONDES	26	AVANT D'APPELER LE DEPANNEUR	37
CUISSON AUX MICRO-ONDES	27	ADRESSES DU SERVICE APRES-VENTE	86-90
AUTRES FONCTIONS PRATIQUES	28-29	FICHE TECHNIQUE	90-92

**NL** INHOUD

OVEN EN TOEBEHOREN	2-3	TABELLEN VOOR EXPRES MENU & EXPRES BEREIDEN	48
BEDIENINGSPANEEL	4-5	TABELLEN VOOR EXPRES BEREIDEN & EXPRES ONTDOOIEN	49
BELANGRIJKE VEILIGHEIDSMATREGELEN	38-40	TABELLEN VOOR EXPRES ONTDOOIEN	50
INSTALLATIE	40	RECEPTEN VOOR EXPRES MENU	51-52
VOORDAT U DE OVEN VOOR HET EERST AANZET	41	ONDERHOUD EN REINIGING	53
DE KLOK INSTELLEN	41	VOORDAT U EEN REPARATEUR BELT	53
ENERGIENIVEAUS VAN DE MAGNETRON	42	ADRESSENLIJST MET REPARATEURS	86-90
KOKEN MET DE MAGNETRONOVEN	43	TECHNISCHE GEGEVENS	90-92
ANDERE GEMAKKELIJKE FUNCTIES	44-45		
EXPRES MENU & EXPRES BEREIDEN & EXPRES ONTDOOIEN	46-47		

**I** INDICE

FORNO ED ACCESSORI	2-3	TABELLE PER LA MENU EXPRESS & COTTURA EXPRESS	64
PANNELLO DI CONTROLLO	4-5	TABELLE PER LA COTTURA EXPRESS & SCONGELARE EXPRESS	65
PRESCRIZIONI DI SICUREZZA IMPORTANTI	54-56	TABELLE PER LA SCONGELARE EXPRESS	66
INSTALLAZIONE	56	RICETTE PER LA MENU EXPRESS	67-68
OPERAZIONI PRELIMINARI	57	MANUTENZIONE E PULIZIA	69
IMPOSTAZIONE DELL'OROLOGIO	57	COSA VERIFICARE PRIMA DI CHIAMARE IL SERVIZIO DI ASSISTENZA	69
LIVELLO DI POTENZA DELLE MICROONDE	58	INDIRIZZI SERVIZIO ASSISTENZA	86-90
COTTURA MICROONDE	59	DATI TECNICI	90-92
ALTRE FUNZIONI UTILI	60-61		
MENU EXPRESS, COTTURA EXPRESS & SCONGELARE EXPRESS	62-63		

**E** INDICE

HORNO Y ACCESORIOS	2-3	TABLAS DE MENU RÁPIDAS & COCCIÓN RÁPIDAS	80
PANEL DE MANDOS	4-5	TABLAS DE COCCIÓN RÁPIDAS & DESCONGELACIÓN RÁPIDAS	81
INSTRUCCIONES IMPORTANTES SOBRE SEGURIDAD	70-72	TABLAS DE DESCONGELACIÓN RÁPIDAS	82
INSTALACIÓN	72	RECETAS PARA MENU RÁPIDAS	83-84
ANTES DE LA PUESTA EN SERVICIO	73	CUIDADO Y LIMPIEZA	85
PUESTA EN HORA DEL RELOJ	73	COMPROBACIONES ANTES DE LLAMAR AL SERVICIO DE REPARACIONES	85
NIVELES DE POTENCIA DE MICROONDAS	74	DIRECCIONES DE SERVICIOS DE REPARACIONES	86-90
COCCIÓN CON MICROONDAS	75	DATOS TÉCNICOS	90-92
OTRAS FUNCIONES CÓMODAS	76-77		
MENU RÁPIDAS, COCCIÓN RÁPIDAS & DESCONGELACIÓN RÁPIDAS	78-79		

# GERÄT/FOUR/OVEN/FORNO/HORNO

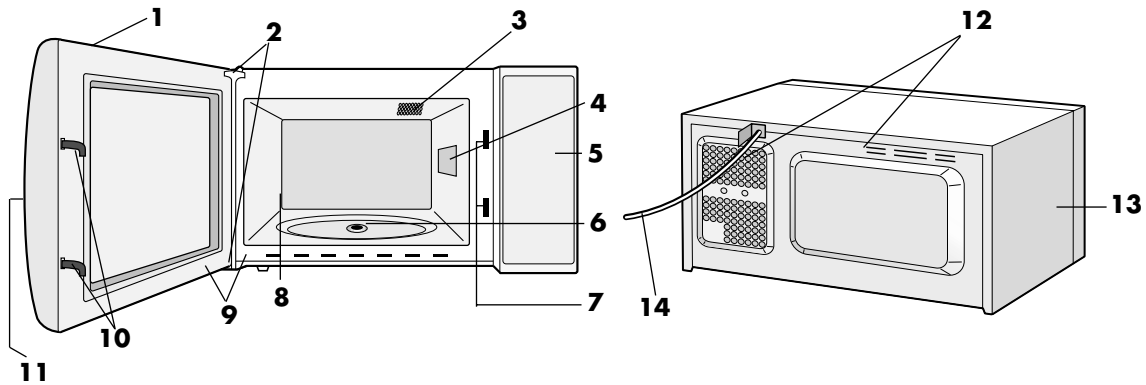

## D GERÄT

- |                                   |  |
|-----------------------------------|--|
| 1 Tür                             | 8 Garraum                                |
| 2 Türscharniere                   | 9 Türdichtungen und Dichtungsoberflächen |
| 3 Garraumlampe                    | 10 Türsicherungsverriegelung             |
| 4 Spritzschutz für den Hohlleiter | 11 Türgriff                              |
| 5 Bedienfeld                      | 12 Lüftungsöffnungen                     |
| 6 Antriebswelle                   | 13 Außenseite                            |
| 7 Türschloßöffnungen              | 14 Netzkabel                             |

## I FORNO

- |                         |   |
|-------------------------|---|
| 1 Sportello             | 9 Guarnizioni e superfici di tenuta sportello |
| 2 Cerniere sportello    | 10 Chiusura di sicurezza sportello            |
| 3 Luce forno            | 11 Maniglia de apertura sportello             |
| 4 Coperchio guida onde  | 12 Apertura per ventilazione                  |
| 5 Pannello di controllo | 13 Struttura esterna                          |
| 6 Accoppiatore          | 14 Cavo di alimentazione                      |
| 7 Bloccaggi sportello   |   |
| 8 Cavità forno          |   |

## F FOUR

- |  |  |
|--|--|
| 1 Porte                                | 8 Cavité du four                                 |
| 2 Charnières de porte                  | 9 Joint de porte et surfaces de contact du joint |
| 3 Eclairage du four                    | 10 Loquets de sécurité de la porte               |
| 4 Cadre du répartiteur d'ondes         | 11 Poignée d'ouverture de la porte               |
| 5 Tableau de commande                  | 12 Ouvertures de ventilation                     |
| 6 Entraînement                         | 13 Partie extérieure                             |
| 7 Ouvertures de la serrure de la porte | 14 Cordon d'alimentation                         |

## E HORNO

- |                             |   |
|-----------------------------|---|
| 1 Puerta                    | 8 Interior del horno                          |
| 2 Bisagras                  | 9 Juntas de la puerta y superficies de cierre |
| 3 Lámpara del horno         | 10 Pestillos de seguridad de la puerta        |
| 4 Tapa de la guía de ondas  | 11 Tirador para abrir la puerta               |
| 5 Panel de mandos           | 12 Aberturas de ventilación                   |
| 6 Guarnición estancia       | 13 Mueble exterior                            |
| 7 Aberturas de la cerradura | 14 Cable de conexión a la red                 |

## NL OVEN

- |                                    |   |
|------------------------------------|---|
| 1 Deur                             | 8 Ovenruimte  |
| 2 Deurscharnieren                  | 9 Afdichting van de deur en afdichtingsoppervlakken |
| 3 Ovenlamp                         | 10 Veiligheidsvergrendeling van de deur             |
| 4 Afdekplaatje (voor golfgeleider) | 11 Deur open-handel                                 |
| 5 Bedieningspaneel                 | 12 Ventilatiegaten                                  |
| 6 Afdichtingspakking               | 13 Buitenste behuizing                              |
| 7 Bediening van het deurslot       | 14 Elektriciteitsnoer                               |

## ZUBEHÖR/ACCESSOIRES/ACCESSORI/ACCESORIOS

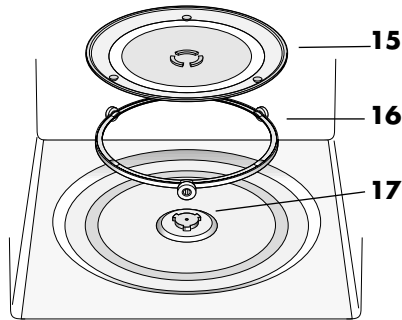

### D ZUBEHÖR:

Überprüfen Sie, daß folgende Zubehörteile mitgeliefert wurden:

(15) Drehteller (16) Drehteller-Träger

(17) Antriebswelle

Den Drehteller-Träger auf den Garraumboden legen. Dann den Drehteller so auflegen, daß dieser mit der Antriebswelle übereinstimmt.

Um Schäden am Drehteller zu vermeiden, ist darauf zu achten, daß Geschirr und Behälter bei der Entnahme nicht den Rand des Drehtellers berühren.

**HINWEIS:** Bei der Bestellung von Zubehör teilen Sie Ihrem Händler oder dem SHARP-Kundendienst bitte folgende Angaben mit: Name des Zubehörteils und Bezeichnung des Modells.

### F ACCESSOIRES:

Vérifier que les accessoires suivants sont fournis :

(15) Plateau tournant (16) Pied du plateau

(17) Entraînement

Placer le support de rotation de manière à ce qu'il se fixe sur l'entraînement, sur le plancher du four.

Placer ensuite le plateau tournant sur le support de rotation.

Pour éviter d'endommager le plateau tournant, veiller à ce que les plats ou les récipients soient levés sans toucher le bord du plateau tournant lorsque vous les enlevez du four.

**REMARQUE:** Lorsque vous commandez des accessoires, veuillez mentionner deux éléments : le nom de la pièce et le nom du modèle à votre revendeur ou à votre dépanneur agréé SHARP.

### NL TOEBEHOREN:

Controleer of de volgendetoebehoren aanwezig zijn:

(15) Draaitafel (16) Draaitafelsteun

(17) Afdichtingspakking

Zorg ervoor dat de Draaitafelsteun over de koppeling op de bodem van de ovenruimte heen past. Plaats daarna de draaitafel op de Draaitafelsteun.

### NL TOEBEHOREN:

Om schade aan de draaitafel te vermijden, moet u ervoor zorgen dat borden of schalen niet tegen de rand van de draaitafel stoten, wanneer ze uit de oven worden gehaald.

**OPMERKING:** Wanneer u accessoires bestelt, moet u uw dealer of de door SHARP erkende reparateur de naam van het onderdeel en van het model doorgeven.

### I ACCESSORI:

Accertarsi che la confezione contenga i seguenti accessori:

(15) Piatto rotante (16) Supporto per piatto rotante

(17) Accoppiatore

Posizionare il sostegno rotante sull'accoppiatore che si trova sulla base della cavità del forno e inserirvi quindi il piatto rotante.

Onde evitare di danneggiare il piatto rotante, accertarsi di sollevare perfettamente i piatti o i contenitori dal bordo del piatto rotante quando li si toglie dal forno.

**NOTA:** Per ordinare gli accessori rivolgersi al proprio rivenditore o al concessionario autorizzato SHARP ed indicare il nome della parte e del modello.

### E ACCESORIOS:

Compruebe que están presentes los siguientes accesorios:

(15) El plato giratorio (16) Base del platogiratorio

(17) La guarnición

Coloque el soporte de rodillos de modo que quede ajustado en el acoplamiento en la base de la cavidad del horno. Ponga seguidamente el plato giratorio en el soporte de rodillos.

Para evitar daños al plato giratorio, al sacar del horno platos o recipientes conviene levantarlos apartándolos del borde del plato giratorio.

**NOTA:** Cuando encargue accesorios al comercio o agencia de servicio autorizada de SHARP, sírvase mencionar dos cosas el nombre de la pieza y la denominación del modelo.



## BEDIENFELD/TABLEAU DE COMMANDE

**R-334**

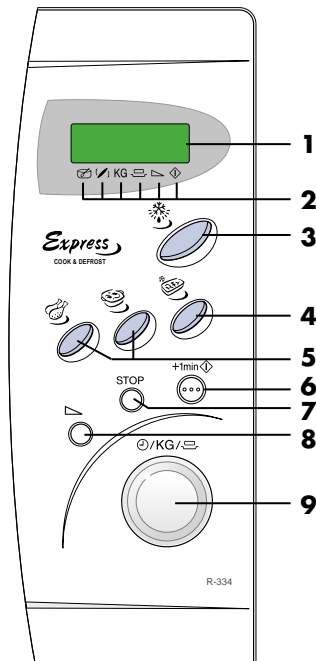

### D BEDIENFELD

**1 Display**

**2 Anzeigen und Symbole**

Je nach Instruktion leuchtet die entsprechende Anzeige über dem Symbol auf oder sie blinkt. Wenn eine Anzeige blinkt, drücken Sie die entsprechende Taste (mit dem gleichen Symbol) oder führen Sie den erforderlichen Bedienungsschritt aus.

- Umrühren
- Wenden
- KG** Gewicht
- Portionen
- Mikrowellen-Leistungstufe
- Symbol für Garen

Diese Anzeige zeigt, daß gegart wird.

**3 EXPRESS AUFTAUEN-Taste**

Diese Taste zur Auswahl von einem der fünf Automatikprogramme drücken.

**4 EXPRESS GAREN-Taste**

Diese Taste zur Auswahl von einem der drei Automatikprogramme drücken.

**5 EXPRESS MENÜ-Tasten**

Diese Tasten zur Auswahl von einem der vier Automatikprogramme drücken.

**6 +1min/START-Taste**

**7 STOP-Taste**

**8 MIKROWELLEN-LEISTUNGSSTUFEN-Taste**

**9 ZEITSCHALTUHR/GEWICHT/  
PORTIONEN-Knopf**

**R-334F**

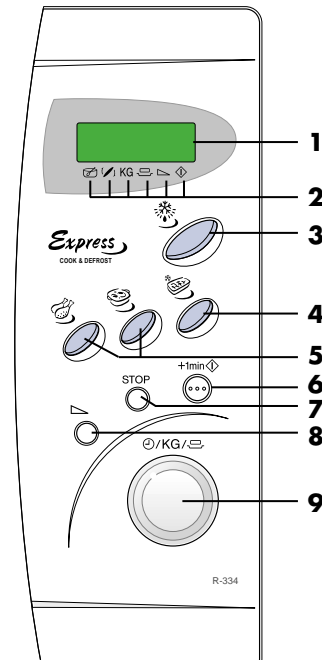

### F PANNEAU DE COMMANDE

**1 Affichage numérique**

**2 Indicateurs:** L'indicateur approprié clignotera ou s'allumera juste au-dessus de chaque symbole suivant l'instruction. Quand un indicateur clignote, appuyer sur le bouton convenable (portant le même symbole) ou exécuter l'opération nécessaire.

- Remuer
- Retourner
- KG** Poids
- Portion
- Niveau de puissance micro-ondes
- Indicateur de cuisson en cours

**3 Touche DÉCONGÉLATION RAPIDE**

Appuyer pour sélectionner l'un des cinq programmes automatiques.

**4 Touche CUISSON RAPIDE**

Appuyer pour sélectionner l'un des trois programmes automatiques.

**5 Touche MENU RAPIDE**

Appuyer pour sélectionner l'un des quatre programmes automatiques.

**6 Touche +1min/DEPART**

**7 Touche ARRÊT (STOP)**

**8 Touche de NIVEAU DE PUISSANCE  
MICRO-ONDES**

**9 Bouton rotatif MINUTEUR/POIDS/PORTION**



## BEDIENINGSPANEEL/PANNELLO DI CONTROLLO/ PANEL DE MANDOS



### NL BEDIENINGSPANEEL

- 1 **Digitaal display**
- 2 **Lichtjes:** Het lichtje zal vlak boven elk symbool flitsen of aangaan, afhankelijk van de instructies. Wanneer een lichtje begint te flitsen, druk dan op de juiste knop (met hetzelfde symbool) of voer de benodigde handeling uit.
  - Roeren
  - Omdraaien
  - KG Stand voor gewicht
  - Portie
  - Magnetron energieniveau
  - Lichtje voor 'Oven staat aan'
- 3 **EXPRES ONTDOOIEN-toets**  
Druk op de toets om één van de vijf automatische kookprogramma's te kiezen.
- 4 **EXPRES BEREIDIEN-toets**  
Druk op de toets om één van de drie automatische kookprogramma's te kiezen.
- 5 **EXPRES MENU-toets**  
Druk op de toets om één van de vier automatische kookprogramma's te kiezen.
- 6 **+1 min/START-toets**
- 7 **STOP-toets**
- 8 **ENERGIENIVEAUS VAN DE MAGNETRON-toets**
- 9 **TIJDSCHAKELAAR/GEWICHT/PORTIE-draaiknop**

### I PANNELLO DI CONTROLLO

- 3 Pulsante **SCONGELARE EXPRESS**  
Premere il pulsante per selezionare uno cinque dieci programmi automatici.
- 4 Pulsante **COTTURA EXPRESS**  
Premere il pulsante per selezionare uno tre dieci programmi automatici.
- 5 Pulsante **MENU EXPRESS**  
Premere il pulsante per selezionare uno quattro dieci programmi automatici.
- 6 Pulsante di **+1 min/AVVIO COTTURA**
- 7 Pulsante di **ARRESTO**
- 8 Pulsante **LIVELLO POTENZA MICROONDE**
- 9 Manopola **TIMER/PESO/PORZIONE**

### E PANEL DE MANDOS

- 1 **Visualizador digital**
- 2 **Indicadores:** El indicador apropiado parpadeará o se encenderá inmediatamente encima de cada símbolo de conformidad con la instrucción. Cuando un indicador parpadea, pulse la tecla apropiada (que tenga el mismo símbolo) o haga la operación necesaria.
  - Remover
  - Dar vuelta
  - KG Peso
  - Porción
  - Nivel de potencia del microondas
  - Indicador de cocción en curso
- 3 Tecla de **DESCONGELACIÓN RÁPIDAS**  
Pulsar para seleccionar uno de los cinco programas automáticos.
- 4 Tecla de **COCCIÓN RÁPIDAS**  
Pulsar para seleccionar uno de los tres programas automáticos.
- 5 Tecla de **MENU RÁPIDAS**  
Pulsar para seleccionar uno de los cuatro programas automáticos.
- 6 Tecla de **+1 min/INICIO DE COCCIÓN**
- 7 Tecla de **PARADA**
- 8 Tecla del **NIVELES DE POTENCIA DEL MICROONDAS**
- 9 Mando **TEMPORIZADOR/kg/PORCIÓN**

### I PANNELLO DI CONTROLLO

- 1 **Display digitale**
- 2 **Indicatori:** A seconda dell'istruzione, di volta in volta lampeggia o si accende l'indicatore che si trova al di sopra del relativo simbolo. Quando un indicatore lampeggia, premere il pulsante corrispondente (su cui è riportato lo stesso simbolo) oppure eseguire l'operazione richiesta.
  - Mescolare
  - Girare
  - KG Livello peso/potenza
  - Porzione
  - Livello potenza microonde
  - Indicatore cottura in corso



## WICHTIGE SICHERHEITSHINWEISE

**WICHTIG FÜR IHRE SICHERHEIT: LESEN SIE DIE FOLGENDEN HINWEISE AUFMERKSAM DURCH, UND BEWAHREN SIE DIE BEDIENUNGSANLEITUNG AUF.**

### Zur Vermeidung von Feuer

**Mikrowellengeräte sollten während des Betriebs nicht unbeaufsichtigt gelassen werden. Zu hohe Leistungsstufen oder zu lange Garzeiten können das Gargut überhitzen und Feuer verursachen.**

Wenn das Gerät in einen Einbauschränk eingebaut werden soll, muß der von SHARP zugelassene Einbaurahmen EBR-4500 (W) verwendet werden. Er ist über Ihren Händler erhältlich. Näheres bitte in der dazugehörigen Anleitung für den A-Typ nachschlagen oder sich beim Händler nach der korrekten Installationsweise erkundigen. Die Sicherheit und Qualität dieses Produkts ist nur bei Verwendung des genannten Einbaurahmens gewährleistet.

Die Steckdose muß ständig zugänglich sein, so daß der Netzstecker im Notfall einfach abgezogen werden kann.

Die Netzspannung muß 230 V Wechselstrom, 50 Hz betragen und sollte mit einer Sicherung von mindestens 10 A oder einem Sicherungsautomaten von mindestens 10 A ausgestattet sein.

Es wird empfohlen das Gerät an einen separaten Stromkreis anzuschließen.

Das Gerät nicht an Orten aufstellen, an denen Wärme erzeugt wird, z.B. in der Nähe eines konventionellen Herdes.

Das Gerät nicht an Orten aufstellen, an denen eine hohe Luftfeuchtigkeit vorhanden ist oder sich Kondenswasser bilden kann.

Das Gerät nicht im Freien lagern oder aufstellen.

**NIEMALS DIE TÜR ÖFFNEN, wenn im Gerät erwärmte Lebensmittel zu rauchen beginnen. Das Gerät ausschalten, den Netzstecker ziehen und warten, bis die Lebensmittel nicht mehr rauchen. Öffnen der Tür während der Rauchentwicklung kann Feuer verursachen.**

**Nur für Mikrowellengeräte vorgesehene Behälter und Geschirr verwenden. Siehe die entsprechenden Hinweise im Kochbuch (Seite 2).**

**Niemals das Gerät unbeaufsichtigt lassen, wenn Kunststoff-, Papier- oder andere brennbare Lebensmittelbehälter verwendet werden.**

**Den Spritzschutz für den Hohlleiter den Garraum, den Drehteller und den Drehteller-Träger nach der Verwendung des Gerätes reinigen. Diese Bauteile sollten trocken und fettfrei sein. Zurückbleibende Fettspritzer können überhitzen, zu rauchen beginnen oder sich entzünden.**

Keine brennbaren Materialien in der Nähe des Gerätes oder den Lüftungsöffnungen lagern.

Niemals die Lüftungsöffnungen blockieren.

Alle Metallverschlüsse, Drähte usw. von Lebensmitteln und Verpackungen entfernen. Funkenbildung auf Metalloberflächen kann zu Feuer führen.

Das Mikrowellengerät nicht zum Frittieren von Lebensmitteln in Öl oder Fett verwenden. Temperaturen können nicht kontrolliert werden und das Fett kann sich entzünden.

Zum Herstellen von Popcorn sollte nur für Mikrowellengeräte vorgesehenes Popcorn-Geschirr verwendet werden.

Keine Lebensmittel oder andere Gegenstände im Gerät lagern.

Die Einstellungen nach dem Starten des Gerätes überprüfen um sicherzustellen, daß das Gerät wie gewünscht arbeitet. Diese Bedienungsanleitung und das Kochbuch zusammen verwenden.

### Zur Vermeidung von Verletzungen

#### WARNHINWEIS:

Das Gerät nicht betreiben, wenn es beschädigt ist oder Fehlfunktionen aufweist. Überprüfen Sie vor dem Betrieb die folgenden Punkte:

- Die Tür muß einwandfrei schließen und darf nicht schlecht ausgerichtet oder verzogen sein.
- Die Scharniere und Türsicherungsverriegelungen dürfen nicht gebrochen oder lose sein.
- Die Türdichtungen und Dichtungsoberflächen dürfen nicht beschädigt sein.
- Im Garraum und an der Tür dürfen keine Dellen oder andere Beschädigungen vorhanden sein.
- Das Netzkabel und der Netzstecker dürfen nicht beschädigt sein.

**Nehmen Sie unter keinen Umständen Reparaturen oder Änderungen an Ihrem Mikrowellengerät selbst vor. Reparaturen, insbesondere solche, bei denen die Abdeckung des Gerätes entfernt werden muß, dürfen ausschließlich von entsprechend qualifizierten Technikern vorgenommen werden.**

Das Gerät nicht bei geöffneter Tür oder mit auf irgendeine Weise veränderter Türsicherungsverriegelung betreiben.

Niemals das Gerät betreiben, wenn sich Gegenstände zwischen den Türdichtungen und den abdichtenden Oberflächen befinden.

**Vermeiden Sie die Ansammlung von Fett oder Verschmutzungen auf der Türdichtung und angrenzenden Teilen. Bitte folgen Sie den Hinweisen im Kapitel Reinigung und Pflege auf Seite 21.**

Personen mit HERZSCHRITTMACHERN sollten ihren Arzt oder den Hersteller des Herzschrittmachers nach Vorsichtsmaßnahmen beim Umgang mit Mikrowellengeräten befragen.

## WICHTIGE SICHERHEITSHINWEISE



### Zur Vermeidung von elektrischem Schlag

Unter keinen Umständen sollte das äußere Gehäuse entfernt werden.

Niemals Flüssigkeiten in die Öffnungen der Türsicherheitsverriegelung oder Lüftungsöffnungen kommen lassen oder Gegenstände in diese Öffnungen stecken. Wenn größere Mengen Flüssigkeiten verschüttet werden, müssen Sie sofort das Gerät ausschalten, den Netzstecker ziehen und den SHARP-Kundendienst anfordern.

Niemals das Netzkabel bzw. den Netzstecker in Wasser oder andere Flüssigkeiten legen.

Das Netzkabel nicht über die scharfe Kante eines Tisches oder einer Arbeitsplatte führen.

Das Netzkabel von erwärmten Oberflächen fernhalten, einschließlich Geräterückseite.

Auf keinen Fall versuchen, die Garraumlampe selbst auszuwechseln, sondern nur von einem von SHARP autorisierten Elektriker auswechseln lassen! Wenn die Garraumlampe ausfallen sollte, wenden Sie sich bitte an Ihren Elektrohändler oder eine von SHARP autorisierte Kundendienststelle!

Wenn das Netzkabel beschädigt ist, muß es durch ein neues Spezialkabel ersetzt werden.

Bitte das Auswechseln durch einen von SHARP autorisierten Kundendienst vornehmen lassen.

### Zur Vermeidung von Explosionen und plötzlichem Sieden:

**WARNUNG: Speisen in flüssiger und anderer Form dürfen nicht in verschlossenen Gefäßen erhitzt werden, da sie explodieren könnten.**

Niemals verschlossene Behälter verwenden. Verschlüsse und Abdeckungen entfernen. Verschlossene Behälter können durch den Druckanstieg selbst nach dem Ausschalten des Gerätes noch explodieren.

Beim Erhitzen von Flüssigkeiten vorsichtig sein. Behälter mit großer Öffnung verwenden, damit entstehende Blasen entweichen können.

**Niemals Flüssigkeiten in schmalen, hohen Gefäßen (z.B. Babyflaschen) erhitzen, da der Inhalt herausspritzen kann und zu Verbrennungen führen könnte.**

Um Verbrennungen durch plötzliches Überkochen (Siedeverzug) zu vermeiden:

1. Die Flüssigkeiten vor dem Kochen/Erhitzen umrühren.
2. Es wird empfohlen, während des Erhitzens einen Glasstab oder ähnlichen Gegenstand in den Behälter zu stecken.
3. Nach dem Erhitzen die Flüssigkeit noch kurze Zeit im Gerät stehen lassen, um verspätetes Aufwallen durch Siedeverzug zu verhindern.

**Eier nicht in der Schale kochen. Hartgekochte Eier dürfen nicht in Mikrowellengeräten erwärmt werden, da sie selbst nach der Erwärmung explodieren können. Zum Kochen oder Aufwärmen von Eiern, die nicht verquirlt oder verrührt wurden, das Eigelb und Eiweiß anstecken, damit es nicht explodiert. Vor dem Aufwärmen im Mikrowellengerät die Schale von gekochten Eiern entfernen und die Eier in Scheiben schneiden.**

Die Schale von Lebensmitteln, z.B. Kartoffeln, Würstchen oder Obst, vor dem Garen anstecken, damit der Dampf entweichen kann.

### Zur Vermeidung von Verbrennungen

Beim Entnehmen von Gargut aus dem Garraum sollten Topflappen o.ä. verwendet werden.

Behälter, Popcorneschirr, Kochbeutel, usw. immer vom Gesicht und den Händen abgewandt öffnen, um Verbrennungen durch Dampf zu vermeiden.

**Um Verbrennungen zu vermeiden, immer die Lebensmitteltemperatur prüfen und umrühren, bevor Sie das Gargut servieren. Besondere Vorsicht ist geboten, wenn die Lebensmittel oder Getränke an Babys, Kinder oder ältere Personen weitergereicht werden.**

Die Temperatur des Behälters ist kein echter Hinweis auf die tatsächliche Temperatur des Lebensmittels oder Getränks; immer die Temperatur prüfen.

Halten Sie beim Öffnen der Gerätetür ausreichenden Abstand, um Verbrennungen durch austretende Hitze oder Dampf zu vermeiden.

Schneiden Sie gefüllte, gebackene Speisen nach dem Garen in Scheiben, um den Dampf entweichen zu lassen und Verbrennungen zu vermeiden.

Kinder vom Türglas fernhalten, um Verbrennungen zu vermeiden.

### Zur Vermeidung von Fehlbedienung durch Kinder

**WARNUNG: Kinder dürfen das Gerät nur unter Aufsicht benutzen oder wenn sie ausreichende Anweisungen zur sicheren Benutzung erhalten haben und die Gefahren eines unsachgemäßen Gebrauchs verstehen.**

Nicht an die Gerätetür lehnen oder an der Tür hängend schwingen. Das Mikrowellengerät ist kein Spielzeug!

Kinder sollten mit allen wichtigen Sicherheitshinweisen vertraut gemacht werden: z.B. Verwendung von Topflappen und vorsichtiges Abnehmen von Deckeln. Beachten Sie besonders Verpackungen, die Lebensmittel knusprig machen (z.B. selbstbräunende Materialien), indem sie besonders heiß werden.



## WICHTIGE SICHERHEITSHINWEISE

### Sonstige Hinweise

Niemals das Gerät auf irgendeine Weise verändern. Das Gerät während des Betriebs nicht bewegen. Dieses Gerät ist nur für den Hausgebrauch vorgesehen und darf nur zum Garen von Lebensmitteln verwendet werden. Es eignet sich nicht für gewerbliche Zwecke oder den Gebrauch in einem Labor.

### Zur Vermeidung von Fehlfunktionen und Beschädigungen dieses Gerätes

Das Gerät niemals leer in Betrieb nehmen. Durch Inbetriebnahme des Gerätes ohne Gargut kann das Gerät beschädigt werden.

Bei der Verwendung von Bräunungsgeschirr oder selbsterwärmenden Materialien muß eine wärmefeste Isolierung (z.B. ein Porzellanteller) zwischen Geschirr und Drehteller gestellt werden. Dadurch werden Beschädigungen des Drehtellers und des Drehteller-Trägers durch Wärme vermieden. Die angegebene Aufheizzeit für das Geschirr sollte nicht überschritten werden.

Kein Metallgeschirr verwenden, da Mikrowellen reflektiert werden und dies zu Funkenbildung führt. Keine Konserven in das Gerät stellen.

Nur den für dieses Gerät vorgesehenen Drehteller und den Drehteller-Träger verwenden. Benutzen Sie das Mikrowellengerät nicht ohne den Drehteller.

Um das Zerspringen des Drehtellers zu vermeiden:

- (a) Vor dem Reinigen, den Drehteller abkühlen lassen.
- (b) Keine heißes Gargut oder heißes Geschirr auf den kalten Drehteller stellen.
- (c) Keine kalten Lebensmittel oder kaltes Geschirr auf den heißen Drehteller stellen

Während das Gerät arbeitet, keine Gegenstände auf das äußere Gehäuse stellen.

### HINWEISE:

Bei Fragen zum Anschluß des Gerätes wenden Sie sich bitte an einen autorisierten Elektrofachmann.

Sowohl der Hersteller als auch der Händler können keine Verantwortung für Beschädigungen des Gerätes oder Verletzungen von Personen übernehmen, die als Folge eines falschen elektrischen Anschlusses entstehen. Wasserdampf und Tropfen können sich auf den Wänden im Innenraum bzw. um die Türdichtungen und Dichtungsoberflächen bilden. Dies ist normal und ist kein Anzeichen für den Austritt von Mikrowellen oder einer sonstigen Fehlfunktion.



## AUFSTELLANWEISUNGEN

1. Sämtliches Verpackungsmaterial aus dem Geräteinnenraum entnehmen. Die Polyethylenschicht zwischen Tür und Innenraum entfernen. Den Aufkleber (falls vorhanden) von der **Aussenseite** der Tür abziehen.

Die Schutzfolie an der **Innenseite** der Tür nicht entfernen.

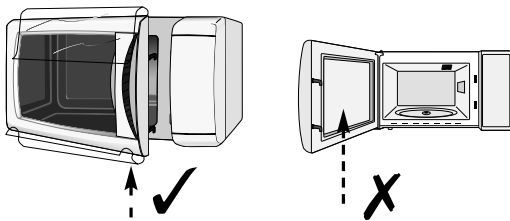

2. Das Gerät nicht betreiben, wenn es beschädigt ist.

3. Das Mikrowellengerät auf einer flachen, geraden Oberfläche aufstellen, die stabil genug ist, das Gewicht des Gerätes und der darin zubereiteten Lebensmittel zu tragen.

4. Stellen Sie sicher, dass über dem Gerät ein Freiraum von mindestens 19.5 cm vorhanden ist.

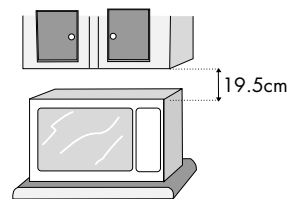

5. Den Netzstecker des Mikrowellengerätes mit einer normalen, geerdeten Steckdose verbinden.

## VOR INBETRIEBNAHME



Das Gerät an eine Steckdose anschliessen.

1. Die Anzeige beginnt zu blinken.



2. Die **STOP**-Taste drücken. Anzeige prüfen.

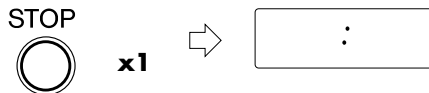

Die Uhr gemäss der nachstehenden Anleitung einstellen.

### Benutzung der STOP-Taste

1. Löschen eines Eingabefelders beim Programmieren.
2. Vorübergehendes Unterbrechen des laufenden Betriebes.
3. Löschen eines Programms während des laufenden Betriebes durch zweimaliges Drücken.

DEUTSCH

## EINSTELLEN DER UHR



Die Uhr läuft im 12 Stunden- oder im 24 Stunden-Format.

1. Um die Uhr auf das 12 Stunden-Format einzustellen, die **MIKROWELLEN-LEISTUNGSSTUFEN**-Taste 3 Sekunden lang gedrückt halten. erscheint auf dem Display.
2. Um die Uhr auf das 24 Stunden-Format einzustellen, die **MIKROWELLEN-LEISTUNGSSTUFEN**-Taste nach Schritt 1 **noch einmal** drücken, wird auf dem Display angezeigt.



x1 3 Sek. lang drücken

### Beispiel:

Einstellen der 24 Stunden-Uhr auf 23.35 Uhr.

1. Wählen Sie die Uhren-Funktion. (12 Stunden-Uhr) Wählen Sie die 24 Stunden-Uhr.
2. Stellen Sie die Stunden ein. Den **ZEITSCHALTUHR/GEWICHT/PORTIONEN**-Knopf im Uhrzeigersinn drehen, bis die richtige Stunde angezeigt wird (23).
3. Drücken Sie die **MIKROWELLEN-LEISTUNGSSTUFEN**-Taste um von den Stunden zu den Minuten zu wechseln.

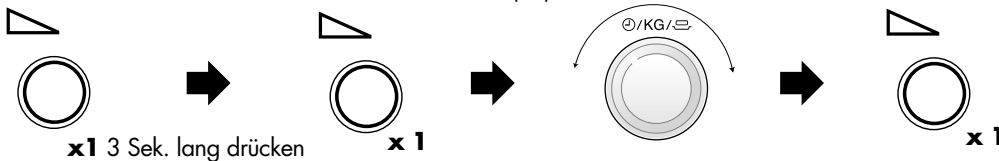

4. Stellen Sie die Minuten ein. Den **ZEITSCHALTUHR/GEWICHT/PORTIONEN**-Knopf im Uhrzeigersinn drehen, bis die richtige Minuten angezeigt wird (35).
5. Drücken Sie die **MIKROWELLEN-LEISTUNGSSTUFEN**-Taste um die Uhr zu starten.



### HINWEIS:

1. Sie können den **ZEITSCHALTUHR/GEWICHT/PORTIONEN**-Knopf im oder gegen den Uhrzeigersinn drehen.
2. Drücken Sie die **STOP**-Taste, wenn Sie beim Programmieren einen Fehler gemacht haben.
3. Wenn die Stromversorgung Ihres Mikrowellengerätes unterbrochen wird, meldet das Display in Abständen , nachdem die Stromversorgung wiederhergestellt wurde. Wenn das während des Garvorgangs passiert, wird das Programm gelöscht. Die Uhrzeit wird ebenfalls gelöscht.
4. Wenn Sie die Uhrzeit neu einstellen möchten, verfahren Sie wie im obigen Beispiel.



## MIKROWELLEN-LEISTUNGSSTUFEN

Ihr Mikrowellengerät hat 5 Leistungsstufen. Zur Auswahl der erforderlichen Leistungsstufe zum Garen befolgen Sie bitte die Hinweise im Abschnitt Rezepte. Im allgemeinen gelten folgende Empfehlungen:

**100 P** (900 W) für schnelles Garen oder Aufwärmen, z.B. für Suppen, Eintöpfe, Dosengerichte, heiße Getränke, Gemüse, Fisch usw.

**70 P** (630 W) zum längeren Garen von kompakteren Speisen wie Braten, Hackbraten und Tellergerichten, auch für empfindliche Gerichte wie Käsesossen oder Rührkuchen. Mit dieser niedrigeren Einstellung kochen Sossen nicht über und die Speisen garen gleichmässig, ohne am Rand hart zu werden oder überzulaufen.

**50 P** (450 W) für kompaktere Speisen, die beim Garen mit herkömmlichen Methoden eine lange Garzeit erfordern, z.B. Rindfleischgerichte, wird diese Leistungsstufe empfohlen, damit das Fleisch zart bleibt.

**30 P** (270 W Auftau-Einstellung) wählen Sie diese Stufe zum Auftauen, damit Speisen gleichmässig auftauen. Diese Stufe ist auch bestens geeignet, um Reis, Nudeln und Klösse garzuziehen und gebackenen Eierpudding zu garen.

**10 P** (90 W) zum sanften Auftauen, z.B. für Sahnetorten oder Blätterteig.

**P = Prozent**

Um die Mikrowellen-Leistungsstufe einzustellen:

1. Den **ZEITSCHALTUHR/GEWICHT/PORTIONEN**-Knopf im oder gegen den Uhrzeigersinn drehen, um die Garzeit auszuwählen.
2. Die **MIKROWELLEN-LEISTUNGSSTUFEN**-Taste drücken, bis die gewünschte Leistungsstufe auf dem Display angezeigt wird. (Wird die **MIKROWELLEN-LEISTUNGSSTUFEN**-Taste einmal gedrückt, wird  angezeigt.) Wenn Sie die gewünschte Stufe übersehen haben, drücken Sie weiter die **MIKROWELLEN-LEISTUNGSSTUFEN**-Taste, bis die Leistungsstufe erneut angezeigt wird.
3. Die Taste **+1 min/START** drücken.

### HINWEIS:

Wenn keine Auswahl der Leistungsstufe erfolgt, wird automatisch die volle Leistung 100 P eingestellt.

## GAREN MIT DER MIKROWELLE



Ihr Gerät lässt sich bis zu 90 Minuten programmieren. (90.00) Die Garzeit (Auftauzeit) kann in Einheiten von 10 Sekunden bis fünf Minuten eingegeben werden. Sie hängt von der in der Tabelle angegebenen Gesamtlänge der Garzeit (Auftauzeit) ab.

Garzeit	Zeiteinheiten
0-5 Minuten	10 Sekunden
5-10 Minuten	30 Sekunden
10-30 Minuten	1 Minute
30-90 Minuten	5 Minuten

### Beispiel:

Angenommen, Sie wollen Suppe 2 Minuten und 30 Sekunden lang bei 70 P Mikrowellen-Leistung erwärmen.

1. Geben Sie durch Drehen des **ZEITSCHALTUHR/GEWICHT/PORTIONEN**-Knopfs im Uhrzeigersinn die gewünschte Garzeit ein.

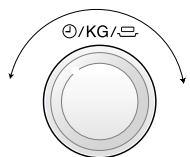

2. Die gewünschte Leistungsstufe durch zweimaliges Drücken der **MIKROWELLEN-LEISTUNGSSTUFEN**-Taste einstellen.

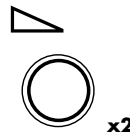

3. Starten Sie den Garvorgang durch einmaliges Drücken der **+1min/START**-Taste.

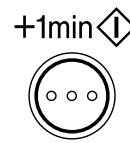

Überprüfen Sie das Display.

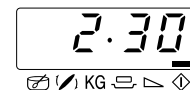

### HINWEIS:

1. Wird die Gerätetür während des Garvorgangs geöffnet, wird die Garzeit auf dem Display automatisch angehalten. Die Rückwärtszählung der Garzeit setzt wieder ein, wenn die Tür geschlossen und die **+1min/START**-Taste gedrückt wird.
2. Wenn Sie während des Garvorgangs die Leistungsstufe überprüfen wollen, drücken Sie die **MIKROWELLEN-LEISTUNGSSTUFEN**-Taste. Solange Ihr Finger diese Taste berührt, wird die Leistungsstufe angezeigt.
3. Sie können den **ZEITSCHALTUHR/GEWICHT/PORTIONEN**-Knopf im oder entgegen dem Uhrzeigersinn drehen. Wenn Sie den Knopf entgegen dem Uhrzeigersinn drehen, wird die Garzeit graduell von 90 Minuten vermindert.



## ANDERE NÜTZLICHE FUNKTIONEN

### 1. GAREN MIT VERSCHIEDENEN GARFOLGEN

Es können maximal 3 Garfolgen, bestehend aus manueller Garzeit und Betriebsart, programmiert werden.

#### Beispiel:

Garen : 5 Minuten bei 100 P (Stufe 1)  
16 Minuten bei 30 P (Stufe 2)

#### STUFE 1

1. Geben Sie durch Drehen des **ZEITSCHALTUHR/GEWICHT/PORTIONEN**-Knopf im Uhrzeigersinn die gewünschte Garzeit ein.

2. Die gewünschte Leistungsstufe durch einmaliges Drücken der **MIKROWELLEN-LEISTUNGSSTUFEN**-Taste einstellen.

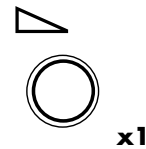
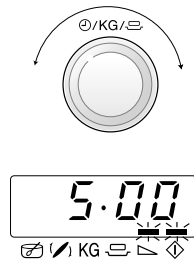

#### STUFE 2

3. Geben Sie durch Drehen des **ZEITSCHALTUHR/GEWICHT/PORTIONEN**-Knopf im Uhrzeigersinn die gewünschte Garzeit ein.

4. Die gewünschte Leistungsstufe durch viermaliges Drücken der **MIKROWELLEN-LEISTUNGSSTUFEN**-Taste einstellen.

5. Drücken Sie die **+1min/START**-Taste, um den Garvorgang zu starten.

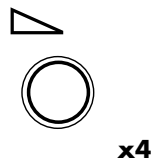
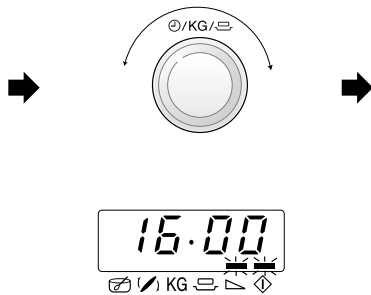

(Das Gerät arbeitet nun 5 Minuten bei 100 P und anschließend 16 Minuten mit 30P).



## ANDERE NÜTZLICHE FUNKTIONEN



### 2. MINUTE PLUS-FUNKTION

Mit der **+1 min/START**-Taste können Sie die folgenden Funktionen bedienen:

#### a. Direktstart

Durch Drücken der **+1 min/START**-Taste können Sie den Garvorgang bei 100 P Mikrowellenleistung für 1 Minute direkt starten.

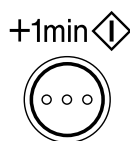

#### HINWEIS:

Um einen Missbrauch durch Kinder zu verhindern, kann die **+1 min/START**-Taste nur 3 Minuten nach dem vorausgehenden Bedienungsschritt, d. h. Schliessen der Tür, Drücken der **STOP**-Taste oder betätigt werden.

#### b. Verlängern der Garzeit.

Sie können die Garzeit um je 1 Minute verlängern, wenn Sie während des Betriebs diese Taste drücken.

### 3. ÜBERPRÜFEN DER LEISTUNGSSTUFE

Um während des Garvorgangs die Mikrowellen-Leistungsstufe zu überprüfen, drücken Sie die **MIKROWELLEN-LEISTUNGSSTUFEN**-Taste.

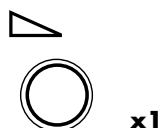

Solange Sie mit dem Finger die **MIKROWELLEN-LEISTUNGSSTUFEN**-Taste berühren, wird die Leistungsstufe angezeigt.

Die Rückzählung der Garzeit läuft weiter, auch wenn auf dem Display die Leistungsstufe angezeigt wird.



## EXPRESS MENÜ, EXPRESS-GAREN & EXPRESS-AUFTAUFEN

**EXPRESS MENÜ, EXPRESS-GAREN & EXPRESS-AUFTAUFEN** berechnet automatisch die richtige Betriebsart und Garzeit. Sie können unter 4 **EXPRESS MENÜ**, 3 **EXPRESS-GAR** und 5 **EXPRESS-AUFTAUF** Menüs auswählen. Folgendes müssen Sie bei der Verwendung dieser Automatikfunktion beachten:

Beispiel:

**1a. EXPRESS-MENÜ:** Jede Taste von **EXPRESS-MENÜ** hat zwei Menüs.

Drücken Sie die **FISCHFILET MIT SAUCE/AUFLAUF**-Taste einmal, die Anzeige entspricht dann der Abbildung.:

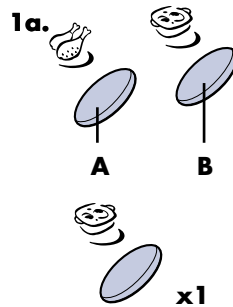

**A. HÄHNCHENPFANNE MIT GEMÜSE/HACK UND ZWIEBEL** Taste

**B. FISCHFILET MIT SAUCE/AUFLAUF** Taste

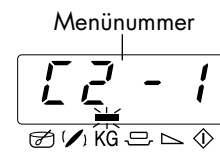

**1b. EXPRESS-GAREN:** Drücken Sie die Taste **EXPRESS-GAREN** einmal, die Anzeige entspricht dann der Abbildung.

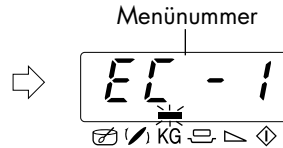
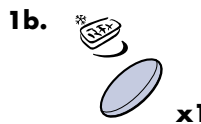

**1c. EXPRESS-AUFTAUFEN:** Drücken Sie die Taste **EXPRESS-AUFTAUFEN** einmal, die Anzeige entspricht dann der Abbildung.

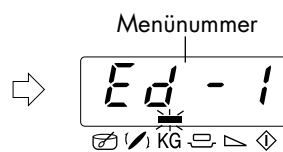
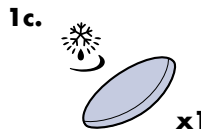

Das Menü wird durch Drücken der **EXPRESS-GAREN, EXPRESS-AUFTAUFEN** oder der gewünschten **EXPRESS-MENÜ**-Taste gewählt, bis die gewünschte Menünummer angezeigt wird. Siehe Seiten 16-18 "**TABELLE: EXPRESS-MENÜ, EXPRESS-GAREN & AUFTAUFEN**". Das Menü wird automatisch durch Drücken der Taste **EXPRESS-MENÜ, EXPRESS-GAREN** oder **EXPRESS-AUFTAUFEN** geändert.

- Das Gewicht der Speise durch Drehen des **ZEITSCHALTUHR/GEWICHT/PORTIONEN**-Knopfs eingeben, bis das gewünschte Gewicht angezeigt wird.
  - Nur das Gewicht des Garguts eingeben. Das Gewicht des Geschirrs nicht mit einbeziehen.
  - Für Speisen, deren Gewicht höher oder niedriger ist als es in der **EXPRESS MENÜ, EXPRESS-GAREN & EXPRESS AUFTAUFEN**-Tabelle angegeben wird, verwenden Sie den manuellen Betrieb. Die Anleitungen in den Tabellen beachten, um einwandfreie Resultate zu erzielen.
- Um den Garvorgang zu beginnen, die **+1 min/START**-Taste drücken.

Wenn ein Bedienungsschritt erforderlich ist (z.B. zum Wenden der Speisen), stoppt das Gerät automatisch, das akustische Signal ertönt, die verbleibende Garzeit u. a. Symbole werden blinkend angezeigt. Um den Garvorgang fortzusetzen, drücken Sie die **+1 min/START**-Taste.

- ZEITSCHALTUHR/GEWICHT/PORTIONEN**-Knopf
- +1 min/START**-Taste

Die Temperatur am Ende der Garzeit hängt von der Ausgangstemperatur ab. Vergewissern Sie sich, dass die Speisen nach dem Garen ausreichend gegart sind. Falls erforderlich, können Sie die Garzeit verlängern und eine höhere Leistungsstufe einstellen.

**HINWEIS:** Bei Verwendung der Funktion **MINUTE PLUS**, während des Express-Garen/Auftaufvorgangs, könnten die Gerichte übergaren.

## EXPRESS MENÜ, EXPRESS-GAREN & EXPRESS-AUFTAUEN



### Beispiel 1 für EXPRESS MENÜ:

Zum Garen von Fischfilet mit Sauce mit einem Gewicht von 1,5 kg verwenden Sie EXPRESS-MENÜ C2-1.

1. Das gewünschte Automatikprogramm durch einmal Drücken der **FISCHFILET MIT SAUCE/AUFLAUF**-Taste einstellen.
2. Geben Sie durch Drehen des **ZEITSCHALTUHR/GEWICHT/PORZIONIEN**-Knopf im Uhrzeigersinn das Gewicht ein.
3. Drücken Sie die **+1min/START**-Taste, um den Garvorgang zu starten.

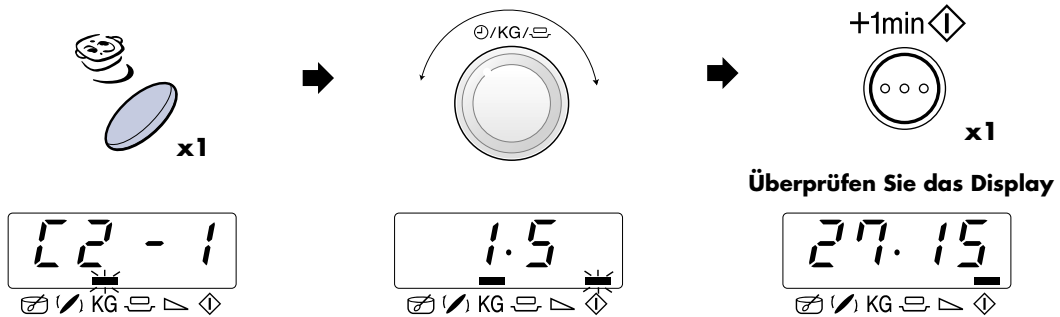

DEUTSCH

### Beispiel 1 für EXPRESS-GAREN & EXPRESS-AUFTAUEN:





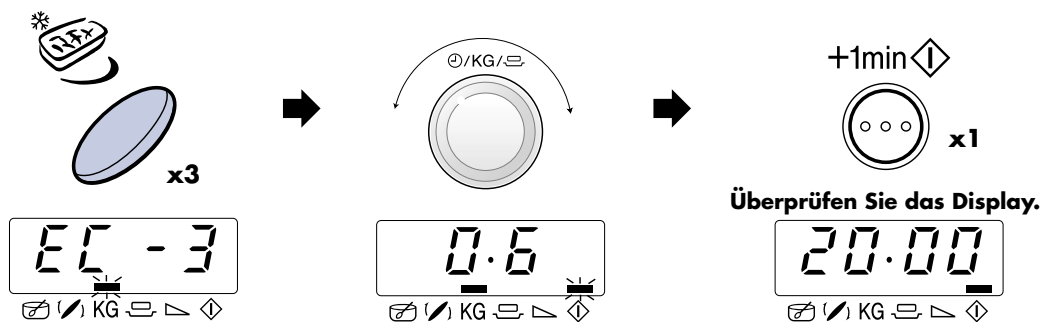



Zum Garen von Tiefkühl Auflauf mit einem Gewicht von 0,6 kg verwenden Sie EXPRESS-GAREN EC-3.



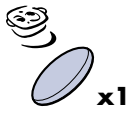

1. Das gewünschte Automatikprogramm durch dreimaliges Drücken der **EXPRESS-GAREN**-Taste einstellen.
2. Geben Sie durch Drehen des **ZEITSCHALTUHR/GEWICHT/PORZIONIEN**-Knopf im Uhrzeigersinn das Gewicht ein.
3. Drücken Sie die **+1min/START**-Taste, um den Garvorgang zu starten.





## TABELLE: EXPRESS-MENÜ & EXPRESS-GAREN

TASTE	EXPRESS MENÜ Nr.	MENGE (Gewichtseinheit) / GESCHIRR	VERFAHREN
 x1	<b>C1-1 Menü</b> Hähnchenpfanne mit Gemüse 	0,5 - 1,5 kg* (500 g) (Ausgangstemp. Hähnchenfleisch 5° C) Auflaufform mit Mikrowellenfolie	<ul style="list-style-type: none"> <li>Siehe Rezepte für "Hähnchenpfanne mit Gemüse" auf Seite 19.</li> </ul> * Gesamtgewicht von allen Zutaten.
 x2	<b>C1-2 Menü</b> Hack und Zwiebel 	0,5 - 1,5 kg* (500 g) (Ausgangstemp. Hack 5° C) Schüssel mit Deckel	<ul style="list-style-type: none"> <li>Siehe Rezepte für "Hack und Zwiebel" auf Seite 19.</li> </ul> * Gesamtgewicht von allen Zutaten.
 x1	<b>C2-1 Menü</b> Fischfilet mit Sauce 	0,5 - 1,5 kg* (500 g) (Ausgangstemp. Fisch 5° C, Sauce 20° C) Auflaufform mit Mikrowellenfolie	<ul style="list-style-type: none"> <li>Siehe Rezepte für "Fischfilet mit Sauce" auf Seite 19-20.</li> </ul> * Gesamtgewicht von allen Zutaten.
 x2	<b>C2-2 Menü</b> Aufläufe 	0,5 - 1,5 kg* (500 g) (Ausgangstemp. 20° C) Auflaufform	<ul style="list-style-type: none"> <li>Siehe Rezepte für "Aufläufe" auf Seite 20.</li> </ul> * Gesamtgewicht von allen Zutaten.

TASTE	EXPRESS-GAREN Nr.	MENGE (Gewichtseinheit) / GESCHIRR	VERFAHREN
 x1	<b>EC-1 Garen</b> Tiefkühl-Gemüse z.B. Rosenkohl, Blumenkohl, Erbsen, Mischgemüse, Brokkoli 	0,1 - 0,6 kg (100 g) (Ausgangstemp.: -18° C) Schüssel und Deckel oder Mikrowellenfolie	<ul style="list-style-type: none"> <li>1 EL Wasser pro 100 g. (Für Pilze ist kein zusätzliches Wasser erforderlich).</li> <li>Mit dem Deckel oder Mikrowellenfolie abdecken.</li> <li>Wenn das Gerät stoppt und das akustische Signal ertönt, umrühren und wieder abdecken.</li> <li>Nach dem Garen 1-2 Minuten stehen lassen.</li> </ul> <b>HINWEIS:</b> Kompakt gefrorenes Gemüse im manuellen Betrieb garen.
 x2	<b>EC-2 Garen</b> Tiefkühl- Fertiggerichte Speisen zum Umrühren wie Nudeln Bolognese, Chili con carne etc. 	0,3 - 1,0 kg* (100 g) (Ausgangstemp.: -18° C) Schüssel mit Deckel oder Mikrowellenfolie * Wenn der Hersteller die Zugabe von Wasser empfiehlt, die Gesamtmenge für das Programm unter Einbeziehung der zusätzlichen Flüssigkeit berechnen.	<ul style="list-style-type: none"> <li>Die Speise in ein geeignetes Mikrowellen-Gefäß geben.</li> <li>Falls vom Hersteller empfohlen, etwas Flüssigkeit zugeben.</li> <li>Mit einem Deckel oder Mikrowellenfolie abdecken.</li> <li>Falls vom Hersteller empfohlen, ohne Deckel garen.</li> <li>Wenn das akustische Signal ertönt, umrühren und wieder abdecken.</li> <li>Nach dem Garen umrühren und ca. 1-2 Minuten stehen lassen.</li> </ul>

## TABELLE: EXPRESS-GAREN &amp; EXPRESS-AUFTAUEN



TASTE	EXPRESS-GAREN Nr.	MENGE (Gewichtseinheit) / GESCHIRR	VERFAHREN
	<b>EC-3 Garen</b> Tiefkühl-Auflauf (z.B. Lasagne, Nudel-Aufläufe) 	0,2 - 0,6 kg (100 g) (Ausgangstemp. -18° C) Flache, ovale Auflaufform und Mikrowellenfolie oder mikrowellengeeigneten original Behälter & Mikrowellenfolie.	<ul style="list-style-type: none"> <li>Nehmen Sie den gefrorenen Auflauf aus der Packung. Wenn der Behälter nicht für die Mikrowelle geeignet ist, bitte in eine Auflaufform geben und mit Mikrowellenfolie abdecken.</li> <li>Wenn der Behälter für Mikrowellen geeignet ist, bitte den Originalpapierfilm abziehen und mit Mikrowellenfolie abdecken.</li> <li>Die Speise nach dem Garen ca. 5 Minuten stehen lassen.</li> </ul>

DEUTSCH

TASTE	EXPRESS-AUFTAUEN Nr.	MENGE (Gewichtseinheit) / GESCHIRR	VERFAHREN
	<b>Ed-1 Auftauen</b> Steak und Kotelett 	0,2 - 1,0 kg (100 g) (Ausgangstemp. -18° C) (Siehe HINWEIS unten)	<ul style="list-style-type: none"> <li>Die Speise auf einem Teller in die Mitte des Drehtellers stellen.</li> <li>Wenn das Gerät stoppt und das Signal ertönt, die Speise wenden, neu anordnen und ggf. trennen. Decken Sie dünne Teile und warme Stellen mit Aluminiumfolie ab.</li> <li>Nach dem Auftauen mit Aluminiumfolie abgedeckt 10 - 15 Minuten stehen lassen, bis alles vollständig aufgetaut ist.</li> </ul>
	<b>Ed-2 Auftauen</b> Hackfleisch 	0,2 - 1,0 kg (100 g) (Ausgangstemp. -18° C) Frischhaltefolie ( Siehe HINWEIS unten)	<ul style="list-style-type: none"> <li>Decken Sie den Drehteller mit Frischhaltefolie ab.</li> <li>Legen Sie den Block Hackfleisch auf den Drehteller.</li> <li>Wenn das Gerät stoppt und das Signal ertönt, drehen Sie das Hackfleisch um. Entfernen Sie die aufgetauten Teile, sofern möglich.</li> <li>Nach dem Auftauen 5 - 10 Minuten stehen lassen, bis alles vollständig aufgetaut ist.</li> </ul>



## TABELLE: EXPRESS-AUFTAUFEN

TASTE	EXPRESS-AUFTAUFEN Nr.	MENGE (Gewichtseinheit) / GESCHIRR	VERFAHREN
	<b>Ed-3 Auftauen</b> Geflügel 	0,9 - 1,8 kg (100 g) (Ausgangstemp.: -18° C) (Siehe HINWEIS unten)	<ul style="list-style-type: none"> <li>• Einen Teller umgekehrt auf den Drehteller legen und das Geflügel mit der Brustseite nach unten darauf legen.</li> <li>• Wenn das Gerät stoppt und das Signal ertönt, wenden. Decken Sie dünne Teile und warme Stellen mit Aluminiumfolie ab.</li> <li>• Nach dem Auftauen mit Aluminiumfolie abgedeckt 15-30 Minuten stehen lassen, bis alles vollständig aufgetaut ist.</li> <li>• Zum Abschluss das Geflügel unter laufendem Wasser säubern.</li> </ul>
	<b>Ed-4 Auftauen</b> Kuchen 	0,1 - 1,4 kg (100 g) (Ausgangstemp. -18° C) Flachen Teller	<ul style="list-style-type: none"> <li>• Den Kuchen von jeglicher Verpackung befreien.</li> <li>• Auf einen flachen Teller in die Mitte des Drehtellers stellen.</li> <li>• Den Kuchen nach dem Auftauen in möglichst gleich grosse Stücke schneiden, zwischen den Stücken etwas Abstand lassen und 15 - 60 Minuten stehenlassen, bis er gleichmässig aufgetaut ist.</li> </ul>
	<b>Ed-5 Auftauen</b> Brot 	0,1 - 1,0 kg (100 g) (Ausgangstemp. -18° C) Flachen Teller (Für dieses Programm werden nur Brotscheiben empfohlen.)	<ul style="list-style-type: none"> <li>• Auf einen flachen Teller in die Mitte des Drehtellers stellen.</li> <li>• Wenn das Signal ertönt, die Scheiben neu anordnen und aufgetaute Scheiben abnehmen.</li> <li>• Nach dem Auftauen alle Scheiben voneinander trennen und auf einem grossen Teller verteilen. Das Brot mit Aluminiumfolie abdecken und 5 - 10 Minuten stehenlassen, bis es gründlich aufgetaut ist.</li> </ul>

### HINWEIS: Express-Auftauen

- 1 Steaks, Koteletts und Hähnchenschenkel sollten nebeneinander (einlagig) eingefroren werden.
- 2 Hackfleisch sollte flach eingefroren werden.
- 3 Nach dem Wenden die aufgetauten Portionen mit dünnen Aluminiumstreifen abdecken.
- 4 Für Ed-1 und Ed-3, die Speisen wie in der Abbildung gezeigt in das Gerät stellen:

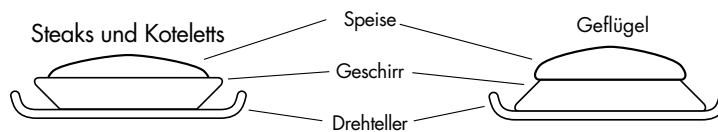

## REZEPTE FÜR EXPRESS-MENÜS



### HÄHNCHENPFANNE MIT GEMÜSE (C1-1) Pikante Hähnchenpfanne

Zutaten

0,5 kg	1,0 kg	1,5kg	
60 g	120 g	180 g	Langkornreis
1	1	1	Briefchen Safranfäden
25 g	50 g	75 g	Zwiebel (in Scheiben)
50 g	100 g	150 g	Rote Paprikaschote (in Streifen)
50 g	100 g	150 g	Porree (in Streifen)
150 g	300 g	450 g	Hähnchenbrust (gewürfelt)
			Pfeffer, Paprikapulver
10 g	20 g	30 g	Butter oder Margarine
150 ml	300 ml	450 ml	Fleischbrühe

Zubereitung

1. Den Reis mit den Safranfäden mischen und in die gefettete Auflaufform geben.
2. Die Zwiebelscheiben, Paprika, Porreestreifen und die Hähnchenbrustwürfel mischen und würzen. Auf den Reis schichten.
3. Die Butter in Flöckchen darauf verteilen.
4. Die Fleischbrühe darübergiessen, und mit Mikrowellenfolie abdecken. Mit **EXPRESS-MENÜ C1-1** für "Hähnchenpfanne mit Gemüse" garen.
5. Nach dem Garen 5 - 10 Minuten stehen lassen.

DEUTSCH

### HACK UND ZWIEBEL (C1-2)

Zutaten

0,5 kg	1,0 kg	1,5kg	
150 g	300 g	450 g	Hackfleisch (1/2 Schwein, 1/2 Rind)
50 g	100 g	150 g	Zwiebel (fein gehackt)
1/2	1	1 1/2	Ei
15 g	30 g	45 g	Semmelbrösel
			Salz und Pfeffer
115 ml	230 ml	345 ml	Fleischbrühe
20 g	40 g	60 g	Tomatenmark
65 g	125 g	190 g	Kartoffeln (fein gehackt)
65 g	125 g	190 g	Karotten (fein gehackt)
1/2 tbsp	1 tbsp	1 1/2 tbsp	gehackte Petersilie

Zubereitung

1. Das Hackfleisch mit den Zwiebelwürfeln, dem Ei und den Semmelbröseln zu einem Teig kneten und mit Salz und Pfeffer würzen. Den Hackfleischteig in die Schüssel geben.
2. Die Fleischbrühe mit dem Tomatenmark mischen.
3. Die Kartoffeln und Möhren mit der Flüssigkeit auf das Hackfleisch geben, miteinander vermengen.
4. Abdecken und mit **EXPRESS-MENÜ C1-2** für "Hack und Zwiebel" garen.
5. Wenn das Gerät stoppt und das Signal ertönt, umrühren und wieder abdecken.
6. Nach dem Garen, umrühren und ca. 5 Minuten stehen lassen. Mit Petersilie bestreut servieren.

### FISCHFILET MIT SAUCE (C2-1)

#### Fischfilet mit Pikanter Sauce

Zutaten

0,5 kg	1,0 kg	1,5 kg	
175 g	350 g	525 g	Tomaten aus der Dose (abgetropft)
50 g	100 g	150 g	Mais
5 g	10 g	15 g	Chillisaucе
15 g	30 g	45 g	Zwiebel (fein gehackte)
1 tsp	1-2 tsp	2-3 tsp	Rotweinessig
			Senf, Thymian, Cayenne-Pfeffer
250 g	500 g	750 g	Fischfilet
			Salz

Zubereitung

1. Die Zutaten für die Sauce mischen.
2. Die gesalzenen Fischfilets (z.B. Rotbarschfilet) mit den dünnen Enden zur Mitte in eine Auflaufform geben.
3. Die fertig zubereitete Sauce über die Filets giessen.
4. Mit Mikrowellenfolie abdecken und mit **EXPRESS-MENÜ C2-1** für "Fischfilet mit Sauce" garen.
5. Das Gericht nach dem Garen ca. 2 Minuten stehen lassen.



## REZEPTE FÜR EXPRESS-MENÜS

### FISCHFILET MIT SAUCE (C2-1)

#### Fischfilet mit Curry Sauce

Zutaten

0,5 kg	1,0 kg	1,5 kg	
250 g	500 g	750 g	Fischfilet
			Salz
50 g	100 g	150 g	Bananen (in kleinen Stücken)
200 g	400 g	600 g	Currysauce (fertig zubereitete)

Zubereitung

1. Die gesalzenen Fischfilets mit den dünnen Enden zur Mitte in eine Auflaufform geben.
2. Die fertig zubereitete Sauce und die Bananen über die Filets geben.
3. Mit Mikrowellenfolie abdecken und mit **EXPRESS-MENÜ C2-1** für "Fischfilet mit Sauce" garen.
4. Das Gericht nach dem Garen ca. 2 Minuten stehen lassen.

### AUFLÄUFE (C2-2)

#### Spinatauflauf

Zutaten

0,5 kg	1,0 kg	1,5 kg	
150 g	300 g	450 g	Blattspinat (auftauen und abgiessen)
15 g	30 g	45 g	Zwiebel (fein gehackt)
			Salz, Pfeffer, Muskat
150 g	300 g	450 g	Kartoffeln (in Scheiben)
35 g	75 g	110 g	gekochter Schinken (gewürfelt)
50 g	100 g	150 g	Crème fraîche
1	2	3	Eier
40 g	75 g	115 g	geriebenen Käse
			Paprikapulver

Zubereitung

1. Den Blattspinat mit der Zwiebel mischen und mit Salz, Pfeffer und Muskatnuss würzen.
2. Die Auflaufform einfetten. Abwechselnd die Kartoffelscheiben, die Schinkenwürfel und den Spinat in die Auflaufform schichten. Die letzte Lage sollte Spinat sein.
3. Die Eier mit dem Rahm verrühren, würzen und über das Gemüse giessen.
4. Den Auflauf mit dem geriebenen Käse und Paprika bestreuen. Mit **EXPRESS-MENÜ C2-2** für "Aufläufe" garen.
5. Nach dem Garen 5 - 10 Minuten stehen lassen.

### AUFLÄUFE (C2-2)

#### Kartoffel-Zucchini-Auflauf

Zutaten

0,5 kg	1,0 kg	1,5 kg	
200 g	400 g	600 g	Kartoffeln (in Scheiben)
115 g	230 g	345 g	Zucchini (feine Scheiben)
75 g	150 g	225 g	Crème fraîche
1	2	3	Ei(er)
1/2	1	2	Zehen Knoblauch (zerdrückt)
			Salz, Pfeffer
40 g	75 g	120 g	Gouda (geriebenen)
10 g	20 g	30 g	Sonnenblumenkerne
			Paprikapulver

Zubereitung

1. Die Auflaufform einfetten und abwechselnde Lagen von Kartoffelscheiben und Zucchinischeiben in die Schüssel geben.
2. Die Eier mit Crème fraîche mischen, mit Salz, Pfeffer und Knoblauch würzen und über das Gemüse giessen.
3. Den Auflauf mit dem geriebenen Gouda und Paprika bestreuen.
4. Abschliessend den Auflauf mit Sonnenblumenkernen und bestreuen. Mit **EXPRESS-MENÜ C2-2** für "Aufläufe" garen.
5. Nach dem Garen 5 - 10 Minuten stehen lassen.



## REINIGUNG UND PFLEGE



### Vorsicht

Keine handelsüblichen Ofenreiniger, scheuernde oder scharfe Reinigungsmittel oder Metallwollreiniger am Mikrowellengerät verwenden.

### Gerätegehäuse

Die Aussenseite des Gerätes mit einer milden Seifenlauge reinigen. Die Seifenlauge gründlich mit einem feuchten Tuch abwischen und mit einem Handtuch nachtrocknen.

### Bedienfeld

Öffnen Sie vor dem Reinigen die Gerätetür, um das Bedienfeld zu deaktivieren. Beim Reinigen des Bedienfeldes vorsichtig verfahren. Das Bedienfeld mit einem feuchten Tuch reinigen. Niemals zuviel Wasser und keine chemischen oder scheuernden Reiniger verwenden, da das Bedienfeld dadurch beschädigt werden kann.

### Garraum

1. Nach jedem Gebrauch das noch warme Gerät zur Reinigung mit einem weichen, feuchten Tuch oder Schwamm abwischen, um leichte Verschmutzungen zu entfernen. Für starke Verschmutzungen eine milde Seifenlauge verwenden und mehrmals mit einem weichen, feuchten Tuch oder Schwamm gründlich nachwischen, bis alle Rückstände vollständig entfernt sind. Entfernen Sie nicht den Spritzschutz für den Hohlleiter.

2. Sicherstellen, dass weder Seifenlauge noch Wasser durch die kleinen Öffnungen an der Wand eindringen, da dies das Gerät beschädigen kann.

3. Verwenden Sie keine Sprühreiniger im Garraum.

### Drehteller und Drehteller-Träger

Entfernen Sie zuerst den Drehteller und den Drehteller-Träger aus dem Garraum. Den Drehteller und den Träger mit einer milden Seifenlauge reinigen und mit einem weichen Tuch trocknen. Beide Teile sind spülmaschinenfest.

### Gerätetür

Die Tür auf beiden Seiten, die Türdichtung und die Dichtungsoberflächen des öfteren mit einem feuchten Tuch abwischen, um Verschmutzungen zu entfernen.

DEUTSCH

## FUNKTIONSPRÜFUNG



Bitte prüfen Sie die folgenden Punkte, bevor Sie den Kundendienst rufen.

### 1. Stromversorgung

Überprüfen Sie, ob der Netzstecker richtig an eine spannungsführende Netzsteckdose angeschlossen ist. Vergewissern Sie sich, dass die Netzsicherung und der Sicherungsautomat in Ordnung sind.

### 2. Stellen Sie eine Tasse Wasser (ca. 150 ml) in das Gerät und schliessen Sie die Tür.

Programmieren Sie das Gerät auf eine Minute bei voller Leistung 100 P und starten Sie es.

Leuchtet die Lampe? JA \_\_\_\_\_ NEIN \_\_\_\_\_

Dreht sich der Drehteller? **HINWEIS:** Der Drehteller dreht sich in beide Richtungen JA \_\_\_\_\_ NEIN \_\_\_\_\_

Arbeitet die Lüftung? JA \_\_\_\_\_ NEIN \_\_\_\_\_

(Legen Sie Ihre Hand über die Lüftungsöffnungen und prüfen Sie, ob Luft herauskommt.)

Ertönt das Signal nach einer Minute? JA \_\_\_\_\_ NEIN \_\_\_\_\_

Erlischt das Symbol für Garen? JA \_\_\_\_\_ NEIN \_\_\_\_\_

Ist das Wasser in der Tasse nach dem gerade durchgeführten Betrieb heiss? JA \_\_\_\_\_ NEIN \_\_\_\_\_

Wenn die Antwort auf eine der obigen Fragen "NEIN" lautet, wenden Sie sich an Ihren Fachhändler oder den SHARP-Kundendienst und teilen Sie diesen die Ergebnisse Ihrer Überprüfung mit.

**HINWEIS:** Wenn Sie die Speisen länger als in der Standardgarzeit mit nur 100 P (900 W) garen, wird die Leistung des Gerätes automatisch reduziert, um eine Überhitzung zu vermeiden. (Die Mikrowellenleistungsstufe wird reduziert.)

Betriebsart	Standardzeit
Mikrowelle 900 W	40 Minuten



## INSTRUCTIONS IMPORTANTES DE SECURITE

### INSTRUCTIONS DE SECURITE IMPORTANTES : LES LIRE ATTENTIVEMENT ET LES CONSERVER SOIGNEUSEMENT POUR CONSULTATIONS ULTERIEURES.

#### Pour éviter tout danger d'incendie

**Vous devez surveiller le four lorsqu'il est en fonctionnement. Un niveau de puissance trop élevé, ou un temps de cuisson trop long, peuvent entraîner une augmentation de la température des aliments conduisant à leur inflammation.**

Si le four est encastré dans une cuisine, il faut utiliser le cadre d'installation EBR-4500 (W) sous licence SHARP. Ce dernier est disponible chez votre revendeur. Consultez les instructions d'installation du cadre pour les modèles de typ A ou demandez à votre revendeur la procédure d'installation correcte. Seule l'utilisation de ce cadre permet d'assurer la sécurité et la qualité du produit.

La prise secteur doit être facilement accessible de manière à ce que la fiche du cordon d'alimentation puisse être aisément débranchée en cas d'urgence.

La tension d'alimentation doit être égale à 230 V, 50 Hz avec un fusible de distribution de 10 A minimum, ou un disjoncteur de 10 A minimum.

Nous conseillons d'alimenter ce four à partir d'un circuit électrique indépendant.

Ne placez pas le four dans un endroit où la température est élevée, par exemple auprès d'un four conventionnel.

Ne placez pas ce four dans un endroit où l'humidité est élevée ou encore, dans un endroit où l'humidité peut se condenser.

Ne rangez pas et n'utilisez pas le four à l'extérieur.

**Si les aliments que chauffe le four viennent à fumer, N'OUVREZ PAS LA PORTE. Mettez le four hors tension, débranchez la fiche du cordon d'alimentation et attendez que la fumée se soit dissipée. Ouvrir le four alors que les aliments fument peut entraîner leur inflammation.**

**N'utilisez que des récipients et des ustensiles conçus pour les fours à micro-ondes. Reportez-vous aux conseils qui sont donnés dans le livre de recette à la page 23.**

**Surveillez le four lorsque vous utiliser des récipients en matière plastique à jeter, des récipients en papier ou tout autre récipient pouvant s'enflammer.**

**Nettoyez le cadre du répartiteur d'ondes, la cavité du four, le plateau tournant et le pied du plateau après chaque utilisation du four. Ces pièces doivent être toujours sèches et dépourvues de graisse. Les accumulations de graisse peuvent s'échauffer au point de fumer ou de s'enflammer.**

Ne placez pas des produits susceptibles de s'enflammer au voisinage du four ou de ses ouvertures de ventilation.

N'obstruez pas les ouvertures de ventilation.

Retirez toutes les étiquettes, fils, etc. métalliques qui peuvent se trouver sur l'emballage des aliments. Ces éléments métalliques peuvent entraîner la formation d'un arc électrique qui à son tour peut produire un incendie. N'utilisez pas ce four pour faire de la friture. La température de l'huile ne peut pas être contrôlée et l'huile peut s'enflammer.

Pour faire des popcorns, n'utilisez que les ustensiles conçus pour les fours à micro-ondes.

Ne conservez aucun aliment ou produit à l'intérieur du four. Vérifiez les réglages après mise en service du four et assurez-vous que le four fonctionne correctement. Lisez et utilisez ce mode d'emploi et le livre de recette qui l'accompagne.

#### Pour éviter toute blessure

##### AVERTISSEMENT:

N'utilisez pas le four s'il est endommagé ou ne fonctionne pas normalement. Vérifiez les points suivants avant tout emploi du four.

- La porte: assurez-vous qu'elle ferme correctement, qu'elle ne présente pas de défaut d'alignement et qu'elle n'est pas voilée.
- Les charnières et les loquets de sécurité: assurez-vous qu'ils ne sont ni endommagés ni desserrés.
- Le joint de porte et la surface de contact: assurez-vous qu'ils ne sont pas endommagés.
- L'intérieur de la cavité et la porte: assurez-vous qu'ils ne sont pas cabossés.
- Le cordon d'alimentation et sa prise: assurez-vous qu'ils ne sont pas endommagés.

**Vous ne devez rien réparer ou remplacer vous-même dans le four. Faites appel à un personnel qualifié. N'essayez pas de démonter l'appareil ni d'enlever le dispositif de protection contre l'énergie micro-onde, vous risqueriez d'endommager le four et de vous blesser.**

Ne faites pas fonctionner le four porte ouverte et ne modifiez pas les loquets de sécurité de la porte.

N'utilisez pas le four si un objet est interposé entre le joint de porte et la surface de contact du joint.

**Évitez que la graisse ou la saleté ne s'accumulent sur le joint de porte ou sur la surface pièces proches. Respectez les instructions du paragraphe "Entretien et nettoyage" à la page 37.**

Si vous avez un STIMULATEUR CARDIAQUE, consultez votre médecin ou le fabricant du stimulateur afin de connaître les précautions que vous devez prendre lors de l'utilisation du four.

## INSTRUCTIONS IMPORTANTES DE SECURITE



### Pour éviter toute secousse électrique

Dans aucun cas vous ne devez déposer la carrosserie extérieure du four.

N'introduisez aucun objet ou liquide dans les ouvertures des verrous de la porte ou dans les ouïes d'aération. Si un liquide pénètre dans le four, mettez-le immédiatement hors tension, débranchez la fiche du cordon d'alimentation et adressez-vous à un technicien d'entretien agréé par SHARP.

Ne plongez pas la fiche du cordon d'alimentation dans l'eau ou tout autre liquide.

Veillez à ce que le cordon d'alimentation ne pende pas à l'extérieur de la table ou du meuble sur lequel est posé le four. Veillez à ce que le cordon d'alimentation soit éloigné des surfaces chauffées, y compris l'arrière du four.

Ne tentez pas de remplacer vous-même la lampe du four et ne laissez personne d'autre qu'un électricien agréé par SHARP faire ce travail.

Si la lampe du four grille, adressez-vous au revendeur ou à un agent d'entretien agréé par SHARP.

Si le cordon d'alimentation de cet appareil est endommagé, faites-le remplacer par un agent d'entretien agréé par SHARP.

### Pour éviter toute explosion ou ébullition soudaine

**AVERTISSEMENT: Les liquides ou autres aliments ne doivent pas être réchauffés dans des récipients fermés car ils risquent d'exploser.**

N'utilisez jamais aucun récipient scellé. Retirez les rubans d'étanchéité et le couvercle avant toute utilisation d'un tel récipient. Un récipient scellé peut exploser en raison de l'augmentation de pression et ce, même après que le four a été mis hors service.

Prenez des précautions lorsque vous employez les micro-ondes pour chauffer des liquides. Utilisez des récipients à large ouverture de manière que les bulles puissent s'échapper.

**Ne chauffez pas un liquide dans un récipient à col étroit tel qu'un biberon car le contenu du récipient peut déborder rapidement et provoquer des brûlures.**

Pour éviter toute ébullition soudaine et tout risque:

1. Remuez le liquide avant de le chauffer ou de le réchauffer.
2. Placez une tige de verre ou un objet similaire dans le récipient contenant le liquide.
3. Conservez le liquide quelque temps dans le four à la fin de la période de chauffage de manière à éviter toute ébullition soudaine différée.

**Ne pas cuire les oeufs dans leur coquille et ne pas réchauffer les oeufs durs entiers dans le four micro-ondes car ils risquent d'exploser même après que le four ait fini de chauffer. Pour cuire ou réchauffer des œufs qui n'ont pas été brouillés ou mélangés, percez le jaune et le blanc pour éviter qu'ils n'exploient. Retirez la coquille des œufs durs et coupez-les en tranches avant de les réchauffer dans un four à micro-ondes.**

Percez la peau des aliments tels que les pommes de terre et les saucisses avant de les cuire, car ils peuvent exploser.

### Pour éviter toute brûlure

Utilisez un porte-récipient ou des gants lorsque vous retirez les aliments du four de façon à éviter toute brûlure.

Ouvrez les récipients, les plats à popcorn, les sacs de cuisson, etc. de telle manière que la vapeur qui peut s'en échapper ne puisse vous brûler les mains ou le visage.

**Pour éviter toute brûlure, contrôlez la température des aliments et remuez-les avant de les servir, en particulier lorsqu'ils sont destinés à des bébés, des enfants ou des personnes âgées.**

La température du récipient est trompeuse et ne reflète pas celle des aliments que vous devez vérifier.

Tenez-vous éloigné du four au moment où vous ouvrez sa porte de manière à éviter toute brûlure due à la vapeur ou à la chaleur.

Coupez en tranches les plats cuisinés farcis après chauffage afin de laisser s'échapper la vapeur et d'éviter les brûlures.

Veillez à ce que les enfants ne touchent pas la porte du four pour éviter les brûlures.

### Pour éviter toute mauvaise utilisation par les enfants

**AVERTISSEMENT: Ne laissez les enfants utiliser le four sans surveillance que si des instructions appropriées ont été données de manière à ce que les enfants puissent utiliser le four en toute sécurité et comprennent les dangers encourus en cas d'utilisation incorrecte.**

Les enfants ne doivent se servir du four que sous la surveillance d'un adulte.

Empêchez qu'ils ne s'appuient sur la porte du four. Ne les laissez pas jouer avec le four qui n'est pas un jouet.

Vous devez enseigner aux enfants les consignes de sécurité telles: l'usage d'un porte-récipient, le retrait avec précaution des produits d'emballage des aliments. Vous devez leur dire de porter une attention particulière aux emballages (par exemple, ceux qui sont destinés à griller un aliment) dont la température peut être très élevée.

### Autres avertissement.

Vous ne devez pas modifier le four.

Vous ne devez pas déplacer le four pendant son fonctionnement.

Ce four a été conçu pour la préparation d'aliments et ne doit être utilisé que pour leur cuisson. Il n'a pas été étudié pour un usage commercial ou scientifique.

### Pour éviter une anomalie de fonctionnement et pour éviter d'endommager le four.

Ne jamais faire fonctionner le four à vide.

Si vous utilisez un plat brunisseur ou un plat en matière autochauffante, interposez une protection



## INSTRUCTIONS IMPORTANTES DE SECURITE

contre la chaleur (par exemple, un plat en porcelaine) de manière à ne pas endommager le plateau tournant et le pied du plateau. Le temps de préchauffage précisé dans le livre de recette ne doit pas être dépassé.

N'utilisez aucun ustensile métallique car ils réfléchissent les micro-ondes et peuvent provoquer un arc électrique. Ne tentez pas de cuire ou de réchauffer les aliments dans une boîte de conserve.

N'utilisez que le plateau tournant et le pied du plateau conçus pour ce four. N'utilisez jamais le four sans le plateau tournant.

Pour éviter de casser le plateau tournant:

- (a) Avant de nettoyer le plateau tournant, laissez-le refroidir.
- (b) Ne placez pas des aliments chauds ou un plat chaud sur le plateau tournant lorsqu'il est froid.
- (c) Ne placez pas des aliments froids ou un plat froid sur le plateau tournant lorsqu'il est chaud.

Ne posez aucun objet sur la carrosserie du four pendant son fonctionnement.

### REMARQUES:

Si vous avez des doutes quant à la manière de brancher le four, consulter un technicien qualifié.

Ni le fabricant ni le distributeur ne peuvent être tenus pour responsable des dommages causés au four ou des blessures personnelles qui résulteraient de l'inobservation des consignes de branchement électrique.

Des gouttes d'eau peuvent se former sur les parois de la cavité du four, autour des joints et des portées d'étanchéité. Cela ne traduit pas un défaut de fonctionnement ni des fuites de micro-ondes.



## INSTALLATION

1. Retirez tous les matériaux d'emballage qui se trouvent à l'intérieur du four. Jetez la feuille polyéthylène qui se trouve entre la porte et l'intérieur du four. Retirez l'autocollant de l'extérieur de la porte, s'il y est collé.

Ne pas retirer la pellicule de protection se trouvant sur l'intérieur de la porte.

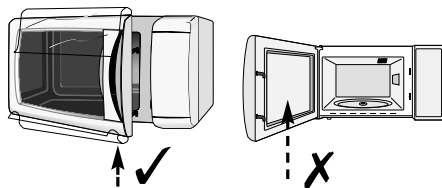

2. Vérifiez soigneusement que le four ne présente aucun signe d'endommagement.

3. Posez le four sur une surface horizontale et plate et suffisamment solide pour supporter le poids du four et également celui des aliments les plus lourds que vous avez l'intention d'y cuire.
4. S'assurer qu'un espace libre minimum de 19.5 cm est prévu au-dessus du four:

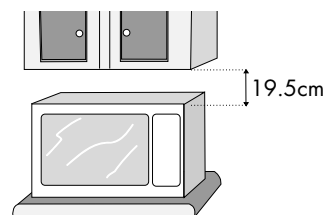

5. Branchez la fiche du cordon d'alimentation dans une prise murale standard (avec prise de terre).

## AVANT MISE EN SERVICE



Branchez le cordon d'alimentation.

1. L'affichage indique: 

2. Appuyez sur la touche **ARRET**, l'affichage indique:

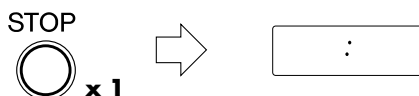

Réglez l'horloge comme suit.

### Utilisation de la touche **ARRET (STOP)**.



Utilisez la touche **ARRET** pour:

1. Effacer une erreur durant la programmation du four.
2. Interrompre momentanément la cuisson.
3. Arrêter un programme de cuisson (dans ce cas, appuyez deux fois sur cette touche).

## REGLER L'HORLOGE



Il y a deux modes de réglage : horloge sur 12 heures et horloge sur 24 heures.

1. Pour sélectionner l'horloge sur 12 heures, maintenir la touche **NIVEAU DE PUISSANCE MICRO-ONDES** enfoncée pendant 3 secondes.  apparaît à l'affichage.
2. Pour sélectionner l'horloge sur 24 heures, appuyer **encore une fois** sur la touche **NIVEAU DE PUISSANCE MICRO-ONDES** après l'étape 1, dans l'exemple ci-dessous  apparaît à l'affichage.

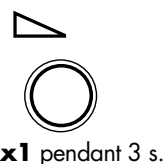

FRANÇAIS

Pour régler l'horloge, suivre l'exemple ci-dessous.

**Exemple:** Pour régler l'horloge en mode 24 heures à 23:35

1. Choisir la fonction d'horloge. (horloge sur 12 heures) Choisir l'horloge sur 24 heures.
2. Régler les heures. Tourner le bouton rotatif **MINUTEUR/POIDS/PORTION** jusqu'à ce que l'heure correcte s'affiche (23).
3. Appuyer sur la touche **NIVEAU DE PUISSANCE MICRO-ONDES** passer des heures aux minutes.
4. Régler les minutes. Tourner le bouton rotatif **MINUTEUR/POIDS/PORTION** jusqu'à ce que la minute correcte s'affiche (35).
5. Appuyer sur la touche **NIVEAU DE PUISSANCE MICRO-ONDES** à démarrer l'horloge.

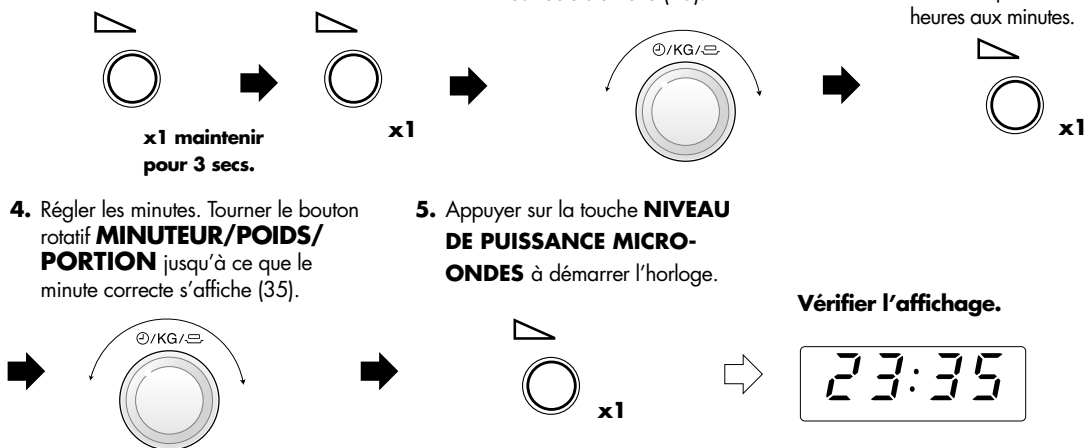

### REMARQUES:

1. Vous pouvez tourner le bouton rotatif **MINUTEUR/POIDS/PORTION** dans le sens des aiguilles d'une montre ou dans le sens contraire.
2. Appuyer sur la touche **ARRET (STOP)** en cas d'erreur de programmation.
3. Si l'alimentation électrique de votre four à micro-ondes est interrompue, l'affichage indiquera par intermittence  après le retour du courant. Si cela a lieu pendant la cuisson, le programme sera effacé. L'heure sera également effacée.
4. Pour régler l'heure à nouveau, suivre à nouveau l'exemple ci-dessous.



## NIVEAU DE PUISSANCE DU MICRO-ONDES

Votre four offre 5 niveaux de puissance. Afin de choisir le niveau de puissance pour la cuisson, suivre les conseils donnés dans la section des recettes. En général, les recommandations suivantes s'appliquent :

**100 P** (900 W) : pour une cuisson rapide ou pour réchauffer un plat (par ex. soupes, ragoûts, conserves, boissons chaudes, légumes, poisson, etc.).

**70 P** (630 W) : pour cuire plus longtemps les aliments plus denses, tels que les rôtis, les pains de viande, les plats sur assiettes et les plats délicats tels que les sauces au fromage et les gâteaux de Savoie. Ce niveau de puissance réduit évitera de faire déborder vos sauces et assurera une cuisson uniforme de vos aliments (les côtés ne seront pas trop cuits).

**50 P** (450 W) : convient aux aliments denses nécessitant une cuisson traditionnelle prolongée (les plats de bœuf par exemple). Ce niveau de puissance est recommandé pour obtenir une viande tendre.

**30 P** (270 W - décongélation) : utilisez ce niveau de puissance pour décongeler vos plats de manière uniforme. Idéal pour faire mijoter le riz, les pâtes, les boulettes de pâte et cuire la crème renversée.

**10 P** (90 W) : pour décongeler délicatement les aliments tels que les gâteaux à la crème ou les pâtisseries.

**P = Pourcentage**

Pour régler le niveau de puissance du micro-ondes :

1. Tourner le bouton rotatif **MINUTEUR/POIDS/PORTION** dans le sens des aiguilles d'une montre pour sélectionner le temps de cuisson.
2. Appuyer sur la touche **NIVEAU DE PUISSANCE MICRO-ONDES** jusqu'à l'affichage du niveau de puissance voulu. Si vous appuyez une fois sur la touche **NIVEAU DE PUISSANCE MICRO-ONDES**,  s'affiche. Si vous passez le niveau voulu, continuez à appuyer sur la touche **NIVEAU DE PUISSANCE MICRO-ONDES** jusqu'à atteindre de nouveau le niveau voulu.
3. Appuyer sur la touche **+1min/DEPART**.

**REMARQUE:** Si le niveau de puissance n'est pas sélectionné, il est mis automatiquement à pleine puissance 100 P.

## CUISSON AUX MICRO-ONDES



Votre four peut être programmé pour une durée atteignant 90 minutes. (90.00) L'unité d'entrée du temps de cuisson (décongélation) varie de 10 secondes à 5 minutes. Elle dépend de la durée totale du temps de cuisson (décongélation), comme le montre ce tableau.

Temps du cuisson	Incrément
0-5 minutes	10 secondes
5-10 minutes	30 secondes
10-30 minutes	1 minute
30-90 minutes	5 minutes

### Exemple:

Supposez que vous voulez réchauffer une soupe pendant 2 minutes et 30 secondes à la puissance 70 P du micro-ondes.

1. Entrer le temps de cuisson souhaité en tournant le bouton rotatif **MINUTEUR/POIDS/PORTION** dans le sens des aiguilles d'une montre.
2. Choisir le niveau de puissance voulu en appuyant deux fois sur la touche **NIVEAU DE PUISSANCE MICRO-ONDES**.
3. Appuyer une fois sur la touche **+1min/DEPART** pour démarrer la cuisson.

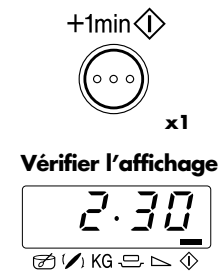
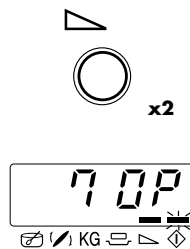
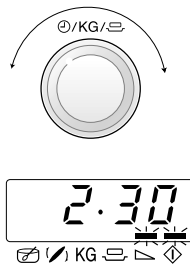

FRANÇAIS

### REMARQUES :

1. Quand la porte est ouverte pendant le processus de cuisson, le temps de cuisson de l'affichage numérique s'arrête automatiquement. Le temps de cuisson reprend le compte à rebours quand la porte est fermée et que la touche **+1min/DEPART** est appuyée.
2. Si vous voulez connaître le niveau de puissance pendant la cuisson, appuyez sur la touche **NIVEAU DE PUISSANCE MICRO-ONDES**. Tant que votre doigt est appuyé sur la touche **NIVEAU DE PUISSANCE MICRO-ONDES**, le niveau de puissance est affiché.
3. Vous pouvez tourner le bouton rotatif **MINUTEUR/POIDS/PORTION** dans le sens des aiguilles d'une montre ou en sens inverse. Si vous tournez le bouton dans le sens inverse, le temps de cuisson diminue par paliers à partir de 90 minutes.



## AUTRES FONCTIONS PRATIQUES

### 1. CUISSON A SEQUENCES MULTIPLES

Il est possible de saisir un maximum de 3 séquences, comprenant le temps et mode de cuisson normale

#### Exemple:-

Pour cuire: 5 minutes à la puissance 100 P (Étape 1)  
16 minutes à la puissance 30 P (Étape 2)

#### ETAPE 1

1. Entrer le temps de cuisson souhaité en tournant le bouton rotatif **MINUTEUR/POIDS/ PORTION** dans le sens des aiguilles d'une montre.

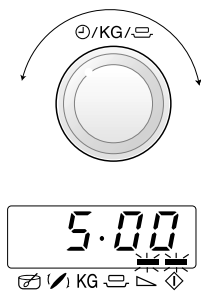

2. Choisir le niveau de puissance voulu en appuyant une fois (une fois) sur la touche **NIVEAU DE PUISSANCE MICRO-ONDES**.

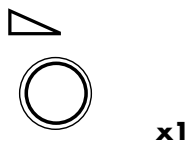

#### ETAPE 2

3. Entrer le temps de cuisson souhaité en tournant le bouton rotatif **MINUTEUR/POIDS/PORTION** dans le sens des aiguilles d'une montre.

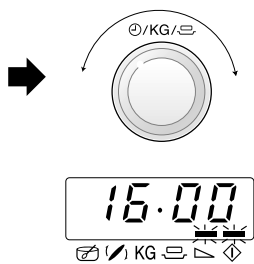

4. Choisir le niveau de puissance voulu en appuyant quatre fois sur la touche **NIVEAU DE PUISSANCE MICRO-ONDES**.

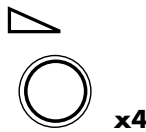

5. Appuyer une fois sur la touche **+1min/DEPART** pour démarrer la cuisson.

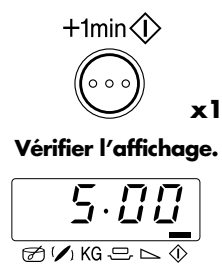

(Le four cuira d'abord pendant 5 minutes à puissance 100 P, puis pendant 16 minutes en 30 P)



## AUTRES FONCTIONS PRATIQUES



### 2. FONCTION MINUTE PLUS/DEPART

La touche **+1 min/DEPART** vous permet d'utiliser les deux fonctions suivantes:

#### a. Démarrage direct

Vous pouvez démarrer directement la cuisson au niveau de puissance 100 P du micro-ondes pendant 1 minute en appuyant sur la touche **+1 min/DEPART**.

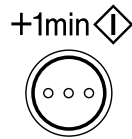

#### REMARQUE:

Pour éviter une manipulation abusive par les enfants, la touche **+1 min/DEPART** peut être utilisée uniquement dans la 3 minutes qui suit l'opération précédente, par exemple, la fermeture de la porte ou l'appui sur la touche **ARRÊT (STOP)**.

#### b. Augmentation du temps de cuisson

Vous pouvez augmenter le temps de cuisson de multiples de 1 minute si la touche est appuyée lorsque le four est en marche.

### 3. VERIFICATION DU NIVEAU DE PUISSANCE

Pour vérifier le niveau de puissance du micro-ondes pendant la cuisson, appuyer sur la touche **NIVEAU DE PUISSANCE MICRO-ONDES**.

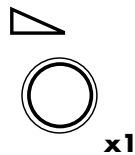

Tant que votre doigt touche la touche **NIVEAU DE PUISSANCE MICRO-ONDES**, le niveau de puissance est affiché.

Le four continue le compte à rebours bien que l'affichage indique le niveau de puissance.



## MENU RAPIDE, CUISSON RAPIDE ET DÉCONGÉLATION RAPIDE

Le mode **MENU RAPIDE, CUISSON RAPIDE** et **DÉCONGÉLATION RAPIDE** élabore automatiquement le mode de cuisson et le temps de cuisson corrects. Vous pouvez choisir parmi 4 menus **MENU RAPIDE**, 3 menus **CUISSON RAPIDE** et 5 menus **DÉCONGÉLATION RAPIDE**. Ce que vous devez savoir lorsque vous utilisez cette fonction automatique:

Pour exemple:

**1a. MENU RAPIDE:** Chaque touche **MENU RAPIDE** correspond à deux menus.

Appuyer une fois sur la touche **FILETS DE POISSON EN SAUCE/GRATIN**, l'affichage indiqué apparaît:

**1b. CUISSON RAPIDE:** Appuyer une fois sur la touche **CUISSON RAPIDE**, l'affichage indiqué apparaît.

**1c. DÉCONGÉLATION RAPIDE:** Appuyer une fois sur la touche **DÉCONGÉLATION RAPIDE**, l'affichage indiqué apparaît.

**1a.** **A. Touche CASSEROLE POULET AVEC LÉGUMES/HACHÉ ET OIGNON**  
**B. Touche FILETS DE POISSON EN SAUCE/GRATIN**

**A** **B**

**x1** → Numéro de menu **02-1**

**1b.** **x1** → Numéro de menu **EE-1**

**1c.** **x1** → Numéro de menu **Ed-1**

Le menu peut être sélectionné en appuyant sur la touche **MENU RAPIDE, CUISSON RAPIDE** ou **DÉCONGÉLATION RAPIDE** jusqu'à ce que le numéro de menu souhaité s'affiche. Voir pages 32-34 "**TABLEAU DE MENU RAPIDE, CUISSON RAPIDE** et **DÉCONGÉLATION RAPIDE**".

Vous pouvez changer le menu automatiquement en maintenant appuyé la touche **MENU RAPIDE, CUISSON RAPIDE** ou **DÉCONGÉLATION RAPIDE**.

- Le poids ou les quantités de nourriture peuvent être entrés en tournant le bouton rotatif **MINUTEUR/POIDS/PORTION** jusqu'à ce que le poids ou la quantité souhaitée soit affichée.
  - Entrer le poids des aliments uniquement. Ne pas inclure le poids du récipient.
  - Pour les aliments pesant plus ou moins que les poids ou quantités donnés aux tableaux de **MENU RAPIDE, CUISSON RAPIDE** et **DÉCONGÉLATION RAPIDE**, utiliser des programmes manuels. Pour des résultats optimaux, suivre les tableaux de cuisson du livre de recettes.
- Pour démarrer la cuisson, appuyer sur la touche **+1min/DEPART**.

Lorsqu'une action est nécessaire (par exemple, retourner les aliments) le four s'arrête et le signal sonore retentit, le temps de cuisson restant et tous les indicateurs clignotent sur l'affichage. Afin de continuer la cuisson, appuyer sur la touche **+1min/DEPART**.

- TIMER/WEIGHT/PORTION knob**
- +1min/START button**

La température finale varie en fonction de la température initiale. Vérifier que les aliments sont très chauds après cuisson. Si nécessaire, vous pouvez augmenter le temps de cuisson et modifier le niveau de puissance.

**REMARQUE:** Si vous utilisez la fonction **MINUTE PLUS** pendant l'opération de cuisson/décongélation express, les aliments risqueront d'être trop cuits

## MENU RAPIDE, CUISSON RAPIDE ET DÉCONGÉLATION RAPIDE



### Exemple 1 pour MENU RAPIDE:

Pour cuire Filets de poisson en sauce 1,5 kg à l'aide du programme de MENU RAPIDE C2-1.

1. Sélectionner le menu nécessaire en appuyant un fois sur la touche **FILETS DE POISSON EN SAUCE/GRATIN**.

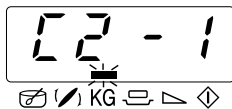
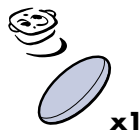

2. Entrer le poids en tournant le bouton rotatif **MINUTEUR/POIDS/PORCION** dans le sens des aiguilles d'une montre.

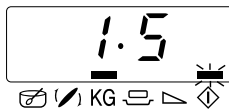
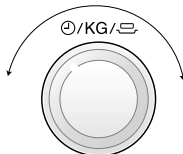

3. Appuyer sur le bouton **+1min/DEPART**.

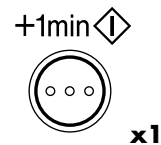

Vérifier l'affichage.



FRANÇAIS

### Exemple 2 pour CUISSON RAPIDE/DÉCONGÉLATION RAPIDE:

Pour cuire Frozen Gratin 0,6 kg à l'aide du programme de CUISSON RAPIDE EC-3.

1. Sélectionner le menu nécessaire en appuyant trois fois sur la touche **CUISSON RAPIDE**.

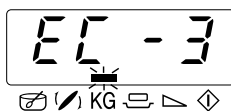

2. Entrer le poids en tournant le bouton rotatif **MINUTEUR/POIDS/PORCION** dans le sens des aiguilles d'une montre.

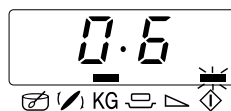
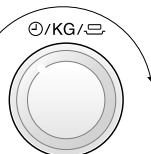

3. Appuyer sur le bouton **+1min/DEPART**.

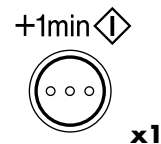











Vérifier l'affichage.







## TABLEAUX DE MENU RAPIDE ET CUISSON RAPIDE



TOUCHE	MENU RAPIDE Nu.	QUANTITÉ (Incrément) / UTENSILES	PROCÉDURE
 x1	<b>C1-1 Menu Rapide</b> Casserole Poulet avec Légumes 	0,5 - 1,5 kg* (500 g) (Temp. initiale des Poulet 5° C) Plat à gratin et plastique micro-ondes	<ul style="list-style-type: none"> <li>Voir recettes pour le Casserole Poulet avec Légumes à la page 35.</li> </ul> * Poids total tout les ingrédients.
 x2	<b>C1-2 Menu Rapide</b> Haché et Oignon 	0,5 - 1,5 kg* (500 g) (Temp. initiale des Haché 5° C) Bol et couvercle	<ul style="list-style-type: none"> <li>Voir recettes pour le Haché et oignon à la page 35.</li> </ul> * Poids total tout les ingrédients.
 x1	<b>C2-1 Menu Rapide</b> Filet de poisson en sauce 	0,5 - 1,5 kg* (500 g) (Temp. initiale des Poisson 5° C, Sauce 20° C) Plat à gratin et plastique micro-ondes	<ul style="list-style-type: none"> <li>Voir recettes pour le Filet de poisson en sauce à la page 35.</li> </ul> * Poids total tout les ingrédients.
 x2	<b>C2-2 Menu Rapide</b> Gratin 	0,5 - 1,5 kg* (500 g) (initial temp 20° C) Plat à gratin	<ul style="list-style-type: none"> <li>Voir recettes pour le Gratin à la page 36.</li> </ul> * Poids total tout les ingrédients.

TOUCHE	CUISSON RAPIDE Nu.	QUANTITÉ (Incrément) / UTENSILES	PROCÉDURE
 x1	<b>EC-1 Cuisson</b> Légumes surgelés e.g. Choux de Bruxelles, haricots verts, petits pois, jardinière de légumes, brocolis 	0,1 - 0,6 kg (100 g) (Temp. initiale des aliments -18° C) Bol et couvercle Casserole bol et plastique micro-ondes ou couvercle	<ul style="list-style-type: none"> <li>Ajouter 1 cuillère à soupe d'eau par 100 g. (Pour les champignons, il n'est pas nécessaire d'ajouter de l'eau).</li> <li>Mettre un couvercle.</li> <li>Quand le four s'arrête et que le signal sonore retentit, remuer et couvrir à nouveau.</li> <li>Après cuisson, laisser reposer pendant environ 1-2 minutes.</li> </ul> <p><b>REMARQUE:</b> Si les légumes surgelés sont compactés, cuisez-les manuellement.</p>

## TABLEAUX DE CUISSON RAPIDE ET DÉCONGÉLATION RAPIDE



TOUCHE	CUISSON RAPIDE Nu.	QUANTITÉ (Incrément) / UTENSILES	PROCÉDURE
 <b>x2</b>	<b>EC-2 Cuisson</b> Plats préparés surgelés À remuer e.g. Pâtés-Bolognese, Chilli con carne.	0,3 - 1,0 kg* (100 g) (Temp. initiale des aliments -18° C) Casserole bol et plastique micro-ondes ou couvercle * Si le constructeur recommande d'ajouter de l'eau, calculer la quantité totale de liquide supplémentaire pour le programme	<ul style="list-style-type: none"> <li>• Verser le contenu dans un plat conçu pour la cuisson micro-ondes.</li> <li>• Ajouter du liquide si le constructeur le recommande.</li> <li>• Recouvrir à l'aide de film plastique micro-ondes ou d'un couvercle.</li> <li>• Faire cuire à découvert si le constructeur le recommande.</li> <li>• Lorsque le signal sonore retentit, remuer et recouvrir.</li> <li>• Après cuisson, remuer et laisser reposer pendant environ 1-2 minutes.</li> </ul>
 <b>x3</b>	<b>EC-3 Cuisson</b> Gratin surgelés e.g. Pâtés-Gratin, lasagne, etc.	0,2 - 0,6 kg (100 g) (Temp. initiale des aliments -18° C) Plat à gratin ovale peu profond et couvercle ou original contenant et couvercle	<ul style="list-style-type: none"> <li>• Retirer l'emballage du gratin congelé. Si le contenant ne convient pas pour les fours à micro-ondes, placer le gratin dans un plat à gratin et couvrir de film étirable pour micro-ondes.</li> <li>• Si le contenant convient pour les fours à micro-ondes, retirer le couvercle d'origine et couvrir de film étirable pour micro-ondes.</li> <li>• Après cuisson, laisser reposer pendant environ 5 minutes.</li> </ul>

TOUCHE	DÉCONGÉLATION RAPIDE Nu.	QUANTITÉ (Incrément) / UTENSILES	PROCÉDURE
 <b>x1</b>	<b>Ed-1 Décongélation</b> Steaks, Côtelettes	0,2 - 1,0 kg (100 g) (Temp. initiale des aliments -18° C) (Voir remarque ci-dessous)	<ul style="list-style-type: none"> <li>• Placer les aliments sur une assiette au centre du plateau tournant.</li> <li>• Quand le four s'arrête et que le signal sonore retentit, retourner les aliments, redresser et séparer. Protégez les parties minces et les parties déjà chaudes avec du papier d'aluminium.</li> <li>• Après décongélation, emballer dans du papier aluminium pour 10-15 minutes, jusqu'à complète décongélation.</li> </ul>
 <b>x2</b>	<b>Ed-2 Décongélation</b> Viande hachée	0,2 - 1,0 kg (100 g) (Temp. initiale des aliments -18° C) film alimentaire transparent (Voir remarque ci-dessous)	<ul style="list-style-type: none"> <li>• Recouvrez le plateau tournant d'un film alimentaire transparent.</li> <li>• Placez le morceau de viande hachée sur le plateau tournant.</li> <li>• Lorsque le four s'arrête et que le signal sonore retentit, retournez la viande. Retirez les parties décongelées si possible.</li> <li>• Une fois la décongélation effectuée, laissez reposer 5 à 10 minutes jusqu'à ce que la viande soit totalement décongelée.</li> </ul>



## TABLEAU DÉCONGÉLATION RAPIDE

TOUCHE	DÉCONGÉLATION RAPIDE Nu.	QUANTITÉ (Incrément) / UTENSILES	PROCÉDURE
	<b>Ed-3</b> <b>Décongélation</b> Volaille 	0,9 - 1,8 kg (100 g) (Temp. initiale des aliments -18° C) (Voir remarque ci-dessous)	<ul style="list-style-type: none"> <li>Placer une assiette renversée sur le plateau tournant et mettre la volaille côté poitrail vers le bas sur l'assiette.</li> <li>Quand le four s'arrête et que le signal sonore retentit, retourner et répéter chaque fois que le four s'arrête et que le signal sonore retentit. Protégez les parties minces et les parties déjà chaudes avec du papier d'aluminium.</li> <li>Après décongélation, couvrir d'une feuille de papier aluminium et laisser reposer 15-30 minutes jusqu'à complète décongélation.</li> <li>Enfin, laver la volaille sous l'eau courante.</li> </ul>
	<b>Ed-4</b> <b>Décongélation</b> Gâteau 	0,1 - 1,4 kg (100 g) (Temp. initiale des aliments -18° C) Plat	<ul style="list-style-type: none"> <li>Retirez l'emballage du gâteau.</li> <li>Placez sur un plat au centre du plateau tournant.</li> <li>Une fois la décongélation effectuée, coupez le gâteau en portions identiques que vous espacerez et laissez reposer pendant 15-60 minutes jusqu'à ce que le gâteau soit uniformément décongelé.</li> </ul>
	<b>Ed-5</b> <b>Décongélation</b> Pain 	0,1 - 1,0 kg (100 g) (Temp. initiale des aliments -18° C) Plat ( Ce programme n'est recommandé que pour le pain en tranches.)	<ul style="list-style-type: none"> <li>Poser le pain sur un plat au centre du plateau tournant.</li> <li>Quand le signal sonore retentit, changer la position des tranches et retirer celles qui sont décongelées.</li> <li>Après la décongélation, séparer toutes les tranches et les disposer sur un grand plat. Couvrir le pain d'une feuille de papier aluminium et le laisser reposer 5-10 minutes pour compléter la décongélation.</li> </ul>

### REMARQUES: Rapide Décongélation

- Les steaks et côtelettes doivent être congelés en une couche.
- Congelez la viande hachée en tranches fines
- Après avoir retourné, protéger les parties décongelées avec de petits morceaux plats de papier aluminium.
- Pour Ed-1 et Ed-3 disposer les aliments dans le four comme indiqué:

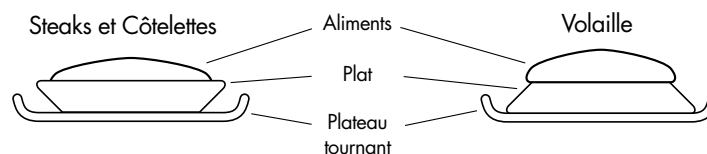

## RECETTES POUR MENU RAPIDE

**CASSEROLE POULET AVEC LÉGUMES (C1-1)****Poelee de poulet epicee**

## Ingrédients

0,5 kg	1,0 kg	1,5 kg	
60 g	120 g	180 g	Riz long (precuit)
1	1	1	Sachet de Saffron
25 g	50 g	75 g	Oignon (en rondelles)
50 g	100 g	150 g	Pouvron Rouge (en lamelles)
50 g	100 g	150 g	Poireau (en lamelles)
150 g	300 g	450 g	Blanc de Poulet (couper en dés)
			Poivre, Paprike en poudre
10 g	20 g	30 g	Beurre
150 ml	300 ml	450 ml	Bouillon de Viande

## Préparation

- Mélanger le riz et le saffron et les mettre dans le plat préalablement graissé.
- Mélanger les rondells d'oignon, les lamelles de poivron et de poireau et les dés de blanc de poulet et les assaisonner. Les disposer par couches sur le riz.
- Répartir le beurre en petites noisettes.
- Ajouter le bouillon de viande, couvrir et cuire au **MENU RAPIDE C1-1** "Casserole Poulet avec Légumes".
- Laisser reposer environ 5-10 minutes après la cuisson.

**HACHÉ ET OIGNON (C1-2)**

## Ingrédients

0,5 kg	1,0 kg	1,5 kg	
150 g	300 g	450 g	Viande Hachée (1/2 Boeuf, 1/2 Porc)
50 g	100 g	150 g	Oignon (haché menu)
1/2	1	1 1/2	Oeuf
15 g	30 g	45 g	Chapelure
			Sel et Poivre
115 ml	230 ml	345 ml	Bouillon de Viande
20 g	40 g	60 g	Concentré de Tomates
65 g	125 g	190 g	Pommes de Terre (haché menu)
65 g	125 g	190 g	Carottes (haché menu)
1/2 tbsp	1 tbsp	1 1/2 tbsp	de Persil (haché)

## Préparation

- Bien pétrir la viande hachée, les oignons hachés, l'œuf et la chapelure pour obtenir une pâte homogène, sel et poivre.
- Mélanger le bouillon de viande et le concentré de tomates.
- Ajouter les pommes de terre, les carottes et le bouillon à la viande hachée. Mélanger.
- Couvrir et cuire au **MENU RAPIDE C1-2** "Haché et Oignon".
- Quand le four s'arrête et que le signal sonore retentit, remuer et couvrir à nouveau.
- Après cuisson, laisser reposer pendant environ 5 minutes. Garnir de persil avant de servir.

FRANÇAIS

**FILET DE POISSON EN SAUCE (C2-1)****Filets de poisson avec sauce piquante**

## Ingrédients

0,5 kg	1,0 kg	1,5 kg	
175 g	350 g	525 g	Tomates en boîte (égouttées)
50 g	100 g	150 g	Mais
5 g	10 g	15 g	Sauce au Piment
15 g	30 g	45 g	Oignon (haché menu)
1 tsp	1-2 tsp	2-3 tsp	Vinaigre de vin rouge
			moutarde, thym, poivre de cayenne
250 g	500 g	750 g	Filet de Poisson
			Sel

## Préparation

- Mélanger les ingrédients pour la sauce.
- Mettre le filet de poisson dans le plat avec les extrémités fines vers le centre et saupoudrer avec sel.
- Étaler la sauce préparée sur le filet de poisson.
- Couvrir avec plastique micro-ondes et cuire au **MENU RAPIDE C2-1** "Filet de Poisson en Sauce".
- Après cuisson, laisser reposer pendant environ 2 minutes.

**FILET DE POISSON EN SAUCE (C2-1)****Filets de poisson avec sauce curry**

## Ingrédients

0,5 kg	1,0 kg	1,5 kg	
250 g	500 g	750 g	Filet de Poisson
			Sel
50 g	100 g	150 g	Banane (en tranche)
200 g	400 g	600 g	Sauce Curry (prêt à servir)

## Préparation

- Mettre le filet de poisson dans le plat avec les extrémités fines vers le centre et saupoudrer avec sel.
- Étaler la sauce prêt à servir et banane sur le filet de poisson
- Couvrir avec plastique micro-ondes et cuire au **MENU RAPIDE C2-1** "Filet de Poisson en Sauce".
- Après cuisson, laisser reposer pendant environ 2 minutes.



## RECETTES POUR MENU RAPIDE

### GRATIN (C2-2)

#### Gratin d'épinards

##### Ingrédients

0,5 kg	1,0 kg	1,5 kg	
150 g	300 g	450 g	D'épinards en branches surgelés (décongeler, égoutter)
15 g	30 g	45 g	Oignon (haché menu) Sel, Poivre, Muscade
150 g	300 g	450 g	Pommes de Terre (en rondelles)
35 g	75 g	110 g	de Jambon cuit (coupé en dés)
50 g	100 g	150 g	Crème fraîche
1	2	3	œufs
40 g	75 g	115 g	de Fromage (râpée) paprike en poudre

##### Préparation

- Mélanger les épinards en branches avec l'oignon. Assaisonnez avec du sel, du poivre et de la noix de muscade râpée.
- Beurrer le plat. Disposer les rondelles de pommes de terre, les dés de jambon et les épinards en couches alternées dans le plat. Terminer par une couche d'épinards.
- Mélanger les œufs avec la crème fraîche, assaisonner et verser sur les légumes.
- Saupoudrer le gratin avec fromage râpée et paprike en poudre. Cuire au **MENU RAPIDE C2-2** "Gratin".
- Après cuisson, laisser reposer pendant environ 5-10 minutes.

### GRATIN (C2-2)

#### Potato-courgette-gratin

##### Ingrédients

0,5 kg	1,0 kg	1,5 kg	
200 g	400 g	600 g	potatoes, précuit (en lamelles)
115 g	230 g	345 g	courgette (en lamelles)
75 g	150 g	225 g	crème fraîche
1	2	3	œufs
1/2	1	2	gousse d'ail (pilée) sel, poivre
40 g	80 g	120 g	Gouda cheese (en cubes)
10 g	20 g	30 g	graines de tournesol paprike en poudre

##### Préparation

- Beurrer le plat Remplissez-le de lamelles de pommes de terre et de tranches de courgettes en couches alternées.
- Mélanger les œufs et la crème fraîche, assaisonnez avec l'ail pilé, du sel et du poivre et verser le mélange sur les légumes.
- Émiettez la Gouda et recouvrez-en le gratin.
- Enfin, parsemez de graines de tournesol. Cuire au **MENU RAPIDE C2-2** "Gratin".
- Après cuisson, laisser reposer pendant environ 5-10 minutes.



## ENTRETIEN ET NETTOYAGE



### Précaution

**N'utilisez aucun produit de nettoyage, aucun abrasif, aucun tampon de récurage pour nettoyer l'intérieur ou l'extérieur du four.**

### Extérieur du four

Nettoyez l'extérieur du four au savon doux et à l'eau. Rincez pour éliminer l'eau savonneuse et séchez avec un chiffon doux.

### Panneau de commande

Ouvrez la porte avant de nettoyer afin de désactiver le tableau de commande. Le nettoyage du tableau de commande doit être effectué avec précaution. Nettoyez à l'aide d'un chiffon humecté d'eau. Evitez de mouiller abondamment le panneau. Ne pas utiliser de chimique ou d'abrasif.

### Intérieur du four

1. Pour un nettoyage facile, essuyez les éclaboussures et les dépôts à l'aide d'un chiffon doux et mouillé ou une éponge après chaque utilisation et pendant que le four est encore tiède. Si les tâches résistent à un simple nettoyage, utilisez de l'eau savonneuse puis essuyez à plusieurs reprises à l'aide d'un chiffon mouillé jusqu'à ce que tous les résidus soient éliminés.

2. Assurez-vous que l'eau savonneuse ou l'eau ne pénètre pas dans les petites ouvertures des parois. Sinon, elle risque de causer des dommages au four.

3. N'utilisez pas de vaporisateur pour nettoyer l'intérieur du four.

### Plateau tournant et support du plateau:

Enlevez tout d'abord le plateau tournant et le pied du plateau. Puis, lavez le plateau tournant et le pied du plateau au moyen d'eau savonneuse. Enfin, essuyez le plateau tournant et le support du plateau avec un chiffon doux. Tous les deux peuvent être lavés dans un lave-vaisselle.

### Porte

Essuyez fréquemment l'intérieur et l'extérieur de la porte, les joints et surfaces d'étanchéité avec un chiffon humide pour éliminer les éclaboussures ou dépôts.

FRANÇAIS

## AVANT D'APPELER LE DEPANNEUR



Avant de faire appel à un technicien, procédez aux vérifications suivantes:

### 1. Alimentation

Vérifiez que le four est convenablement raccordé à une prise murale.

Vérifiez le fusible et le disjoncteur.

### 2. Placer une tasse de 150 ml d'eau dans le four et bien fermer la porte.

Programmer le four une minute sur la puissance 100 P et le mettre en marche.

La lampe s'éclaire-t-elle?

OUI \_\_\_\_\_ NON \_\_\_\_\_

Le plateau tournant tourne-t-il?

OUI \_\_\_\_\_ NON \_\_\_\_\_

**REMARQUE:** Le plateau tournant peut tourner dans les deux sens.

La ventilation est-elle normale? (Pour vous en assurer, poser la main sur les ouvertures de ventilation. Vous devez sentir un courant d'air)

OUI \_\_\_\_\_ NON \_\_\_\_\_

Après 1 minute, le signal se fait-il entendre?

OUI \_\_\_\_\_ NON \_\_\_\_\_

L'indicateur de cuisson en route s'éteint-il?

OUI \_\_\_\_\_ NON \_\_\_\_\_

Est-ce que la tasse d'eau est chaude après les opérations ci-dessus?

OUI \_\_\_\_\_ NON \_\_\_\_\_

Si la réponse à l'une des questions ci-dessus est "NON", appelez votre revendeur ou un technicien d'entretien agréé par SHARP et précisez-lui ce que vous avez constaté.

**REMARQUE:** Si vous faites cuire des aliments pendant plus longtemps que la durée normale avec 100P (900W), la puissance du four diminue automatiquement pour éviter la surchauffe. (La puissance de cuisson micro-ondes diminue.)

Mode de cuisson	Durée normale
Micro-onde 900 W	40 minutes



## BELANGRIJKE VEILIGHEIDSMATREGELEN

### BELANGRIJKE VEILIGHEIDSINSTRUCTIE: ZORGVULDIG LEZEN EN BEWAREN VOOR TOEKOMSTIG GEBRUIK.

#### Vorkomen van brand

**Laat de magnetronoven tijdens gebruik niet onbeheerd achter. Te hoge niveau's of te lange kooktijden kunnen het voedsel mogelijk oververhitten met brand tot gevolg.**

Wanneer de oven in een keukenkast moet worden geïnstalleerd, moet het installatieframe EBR-4500 (W) worden gebruikt dat door SHARP is gepatenteerd. Dit frame is van uw dealer verkrijgbaar. Raadpleeg de instructies over hoe het frame wordt geïnstalleerd voor modellen van het type A, of vraag uw dealer naar de juiste installatiemethode. Alleen wanneer dit frame wordt gebruikt, kan de veiligheid en de kwaliteit van uw magnetronoven worden gegarandeerd.

Steek de stekker van het netsnoer in een gemakkelijk toegankelijk stopcontact zodat u de stekker in een noodgeval snel uit het stopcontact kunt trekken.

Sluit de oven alleen aan op een stopcontact met 230 V, 50Hz wisselstroom met een minimale 10 A zekering of een minimale 10 A circuitonderbreker.

Het wordt aanbevolen om een apart circuit voor deze oven te gebruiken.

Plaats de oven niet in de buurt van verwarmingselementen, zoals bijvoorbeeld naast een kachel of dichtbij een gasfornuis.

Plaats de oven niet in een zeer vochtige of natte ruimte.

Plaats of gebruik de oven niet buitenshuis.

**OPEN NOOIT DE OVENDEUR indien er rook van verwarmd voedsel in de oven komt. Schakel de oven uit, trek de stekker uit het stopcontact en wacht todat er geen rook meer van het voedsel komt. Openen van de ovendeur terwijl er rook van het voedsel komt kan brand veroorzaken.**

**Gebruik alleen bakjes, schalen en dergelijke die geschikt zijn voor magnetronovens. Zie het gescheiden kookboek voor bruikbare materialen op blz. 44 en 45.**

**Blijf in de buurt van de oven indien u wegwerp-plastik, papier of andere brandbare materialen gebruikt.**

**Reinig het afdekplaatje voor de golfgeleider, de ovenruimte, draaitafel en draaisteun na gebruik. Deze onderdelen dienen droog en vetvrij te zijn. Vet kan mogelijk oververhitten, gaan roken en vlam vatten.**

Plaats geen ontvlambare materialen in de buurt van de oven of de ventilatie-openingen.

Blokkeer de ventilatie-openingen niet.

Verwijder alle metalen draadjes, verzegelingen, enz. van het voedsel en de verpakking.

Vonken van metalen voorwerpen kunnen mogelijk brand veroorzaken. Gebruik de magnetronoven niet voor bakken met olie of het verwarmen van frituurvet. De temperatuur kan namelijk niet worden geregeld en de olie kan mogelijk vlam vatten. Gebruik alleen popcorn dat in een voor magnetronovens geschikt materiaal is verpakt. Bewaar geen voedsel of andere voorwerpen in de magnetronoven. Controleer dat de instellingen van de magnetronoven juist zijn nadat u de oven heeft gestart. Volg de aanwijzingen in deze gebruiksaanwijzing en het kookboek op.

#### Vorkomen van persoonlijk letsel

##### WAARSCHUWING:

Gebruik de oven niet indien deze is beschadigd of niet normaal funktioneert. Controleer alvorens gebruik het volgende:

- Kontroleer dat de deur goed sluit en niet krom is of anderszids beschadigd.
- Kontroleer dat de scharnieren en veiligheidsdeurgrendels niet gebroken zijn of los zitten.
- Kontroleer dat de deurafdichtingen en pasvlakken; niet zijn beschadigd.
- Kontroleer dat er geen deuken in de ovenruimte of in de dew zijn.
- Kontroleer dat het netsnoer en de stekker niet zijn beschadigd.

**De oven nooit zelf repareren en geen onderdelen van de oven aanpassen of vervangen. Niemand, behalve een gekwalificeerde technicus, dient onderhouds- of reparatiewerkzaamheden uit te voeren waarbij een afdekking die bescherming biedt tegen blootstelling aan microgolven, wordt verwijderd. Dit kan gevaarlijk zijn.**

Gebruik de oven niet met de deur geopend. Breng geen veranderingen in de veiligheidsdeurgrendels aan.

Gebruik de oven niet indien er een voorwerp tussen de deurafdichtingen en pasvlakken is.

**Zorg dat er geen vet of vuil is op de aangrenzende oppervlakken. Volg de aanwijzingen bij "ONDERHOUD EN REINIGEN" op blz. 53 goed op.**

Personen met een PACEMAKER dienen een dokter of de fabrikant van de pacemaker te raadplegen aangaande speciale voorzorgsmaatregelen bij gebruik van een magnetronoven.

#### Vorkomen van een elektrische schok

De behuizing mag nooit worden geopend of verwijderd. Zorg dat er geen vloeistoffen of andere voorwerpen in de openingen van de deurvergrendelingen of ventilatie-openingen komen. Schakel de oven onmiddellijk uit, trek de stekker uit het stopcontact en raadpleeg erkend SHARP onderhoudspersoneel indien er iets in deze openingen terecht is gekomen.

## BELANGRIJKE VEILIGHEIDSMATREGELEN



Dompel het netsnoer en de stekker niet in water of andere vloeistoffen onder.

Laat het netsnoer niet over de rand van een tafel of buffet hangen. Houd het netsnoer uit de buurt van warme oppervlakken, zoals ook de achterkant van de oven.

Vervang niet zelf de ovenlamp en laat de lamp niet door ondeskundige, niet door SHARP erkende elektriciens uitvoeren.

Raadpleeg uw handelaar of erkend SHARP onderhoudspersoneel indien de ovenlamp niet meer functioneert.

Indien het netsnoer van dit toestel is beschadigd, dient het door een speciaal snoer, te worden vervangen. Laat het vervangen van het snoer aan erkend SHARP onderhoudspersoneel over.

**WAARSCHUWING: Voorkomen van een explosie en spatten van kokend voedsel. Vloeistoffen en andere etenswaren moeten niet in afgesloten bakjes worden opgewarmd, aangezien ze kunnen ontploffen.**

Gebruik nooit verzegelde containers of bakjes. Verwijder zegels en deksels alvorens gebruik. Verzegelde bakjes en dergelijke kunnen zelfs nadat de oven is uitgeschakeld namelijk ontploffen indien de druk in het bakje te hoog is opgelopen.

Let op bij het bereiden van vloeistoffen met de magnetron. Gebruik altijd flessen of containers met een wijde hals zodat bellen kunnen ontsnappen.

**Kook nooit in flessen met een dunne hals, zoals baby-zuigflessen, daar de vloeistof plotseling uit de fles zou kunnen spuiten met brandwonden mogelijk tot gevolg.**

V voorkom dat kokende vloeistof uit de fles spat:

1. Roer de vloeistof alvorens het verwarmen/ opwarmen door.
2. Steek voor het opwarmen een glazen staaf of dergelijk voorwerp in de vloeistof.
3. Laat de vloeistof na het koken even in de oven staan zodat wordt voorkomen dat de vloeistof later uit de fles spuit.

**Kook nooit hele eieren in hun schaal in de magnetron. Ook hardgekookte eieren moeten niet in magnetronovens worden opgewarmd, aangezien ze kunnen ontploffen, zelfs nadat de magnetronoven is uitgezet. Opwarmen van eieren die niet zijn geslagen of op een andere manier zijn verwerkt, dient u ter voorkomen van het ontploffen van het ei het eiwit door te prikken. Pel eieren en snijd hardgekookte eieren in plakjes alvorens deze in de magnetronoven te verwarmen.**

Prik ter voorkomen van het ontploffen van voedsel de schil of het vel van aardappelen, worstjes, fruit en dergelijke door alvorens deze te koken.

### Voorkomen van brandwonden

Voorkom brandwonden en gebruik ovenhandschoenen of aanzetbare stelen voor pannen indien u het voedsel uit de oven haalt.

Voorkom brandwonden door hete stoom en houd open bakjes, popcornschalen, kookzakken en dergelijk uit de buurt van uw gezicht en handen.

**Voorkom brandwonden en test de temperatuur van het voedsel en roer even door alvorens het voedsel te serveren. Let vooral op alvorens het voedsel aan babies, kinderen of ouderen te geven.**

De temperatuur van de container komt niet overeen met de temperatuur van het voedsel of de vloeistof. Controleer altijd de temperatuur van het voedsel of de vloeistof.

Blijf altijd op veilige afstand van de oven deur staan wanneer u hem open doet, om verbranding door ontsnappende stoom of hitte te voorkomen.

Snijd gevulde gebakken etenswaren na het koken even open om de stoom te laten ontsnappen en verbrandingen te vermijden.

Houd kinderen uit de buurt van de oven zodat zij zich niet aan een hete oven kunnen branden.

### Let op kleine kinderen

**WAARSCHUWING: Laat kinderen de oven alleen zonder toezicht gebruiken als ze voldoende instructies hebben gekregen, zodat ze weten hoe de oven veilig gebruikt dient te worden en de gevaren begrijpen die gepaard gaan met het oneigenlijk gebruik ervan.**

Kinderen dienen alleen de oven onder toezicht van een volwassene te gebruiken.

Let op dat kinderen niet aan de deur of oven gaan hangen. De oven is geen speelgoed.

Zorg dat uw kinderen ook van de veiligheidsmaatregelen op de hoogte zijn. Vertel wat wel en niet gebruikt kan worden en gevaarlijk is. Benadruk dat verpakking van bepaalde gerechten (bijvoorbeeld voor het knapperig maken van voedsel) zeer heet kan worden.

Ovenge waarschuwingen

Breng op geen enkele manier een verandering in de oven aan. Verplaats de oven niet terwijl deze werkt.

Deze oven dient voor het bereiden van voedsel bij u thuis en dient derhalve alleen voor het koken van voedsel te worden gebruikt. Gebruik de oven niet voor commerciële doeleinden of in een laboratorium.

### Voorkomen van problemen of beschadiging.

Zet de oven nooit leeg aan.

Ter voorkomen van beschadiging van de draaitafel en steun door oververhitting dient u bij gebruik van bruineringschalen of zelf-verwarmende materialen altijd een hittebestendig isolatiemateriaal zoals een porseleinen bord, onder de schaal of het materiaal te plaatsen. Stel nooit een langere tijd in dan de voor het gerecht voorgeschreven kooktijd.



## BELANGRIJKE VEILIGHEIDSMATREGELEN

Gebruik geen metalen voorwerpen. Mikrogolven reflecteren hier namelijk op waardoor vonken worden opgewekt. Plaats geen blikjes in de oven.

Gebruik alleen de voor deze oven ontworpen draaitafel en draaisteun. Gebruik de magnetron niet zonder het draaitafel.

Voorkomen van barsten van de draaitafel:

- (a) Laat de draaitafel afkoelen alvorens deze met water te reinigen.
- (b) Plaats heet voedsel of een hete schaal en dergelijke niet op een koude draaitafel.
- (c) Plaats koud voedsel of een koude schaal en dergelijke niet op een warme draaitafel.

Plaats tijdens gebruik geen enkel voorwerp op de behuizing van de oven.

### OPMERKING:

Raadpleeg een erkend electriciën indien u twijfels aangaande het aansluiten van de oven heeft.

Noch de fabrikant noch de handelaar zijn aansprakelijk voor schade aan de oven of persoonlijk letsel indien de oven niet op de voorgeschreven, juiste manier is aangesloten.

Kondens of vocht kan mogelijk op de ovenwanden of rond de deurafdichtingen en pasvlakken worden gevormd. Dit is normaal en duidt niet op een defect of het lekken van mikrogolven.



## INSTALLATIE

1. Verwijder al het verpakkingsmateriaal uit de binnenkant van de oven. Verwijder het losse stuk polyethyleen tussen de deur en de oven. Indien aanwezig, haalt u de sticker met informatie over de oven van de deur af.

Verwijder nooit het plastic beschermplaatje aan de **binnenkant** van de deur.

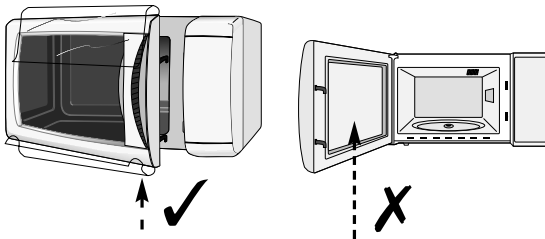

2. Controleer de oven regelmatig op beschadiging.

3. Plaats de oven op een vlak en waterpas oppervlak dat sterk genoeg is om het gewicht te houden plus het gewicht van het zwaarste item dat eventueel wordt gekookt.

4. Zorg ervoor dat er zich minstens 19.5 cm ruimte boven het apparaat bevindt.

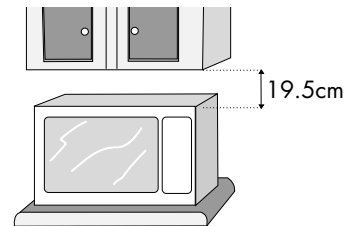

5. Steek de stekker van de oven in een standaard geaard stopcontact.

## VOORDAT U DE OVEN VOOR HET EERST AANZET



Steek de stekker in het stopcontact.

1. Het ovendisplay geeft knipperend aan:

88:88

2. Druk op de **STOP**-toets, verschijnt.

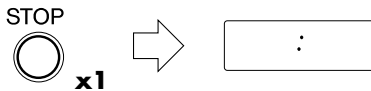

Stel de klok als volgt in.

### Gebruik van de STOP-toets.

Gebruik de **STOP**-toets om:

1. Een fout tijdens het programmeren te wissen.
2. De oven tijdens het koken tijdelijk te stoppen.
3. Een programma tijdens het koken te stoppen. Druk hiervoor tweemaal op de toets.

## DE KLOK INSTELLEN



Er zijn twee standen: de 12-uurs klok en de 24-uurs klok.

1. Om de 12-uurs klok in te stellen, drukt u 3 seconden lang op de **ENERGIENIVEAUS VAN DE MAGNETRON**-toets.

12 H verschijnt op het display.

2. Om de 24-uurs klok in te stellen drukt u na stap 1 **nog één keer** op de **ENERGIENIVEAUS VAN DE MAGNETRON**-toets. Volgens het onderstaande voorbeeld zal er 24 H op het display verschijnen.

### Bijvoorbeeld:

De 24-uurs klok instellen op 23:35

1. Kies de klokfunctie (12-uurs klok)

Kies de 24-uurs klok.

2. Stel de uren in. Draai de **TIJDSCHAKELAAR/GEWICHT/PORTIE**-knop totdat het juiste uur verschijnt (23).

3. Druk eenmaal **ENERGIENIVEAUS VAN DE MAGNETRON**-toets om van uren naar minuten te veranderen.

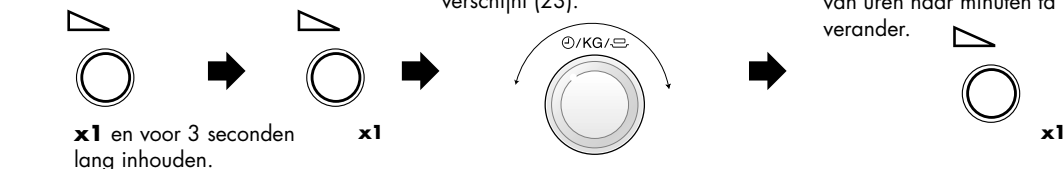

4. Stel de minuten in. Draai de **TIJDSCHAKELAAR/GEWICHT/PORTIE**-knop totdat het juiste minut verschijnt (35).

5. Druk eenmaal op de **+1 min/START**-toets om met klok te beginnen.

Controleer het display.



### OPMERKINGEN:

1. U kunt de **TIJDSCHAKELAAR/GEWICHT/PORTIE**-knop met de klok mee of tegen de klok in draaien.
2. Druk op de **STOP**-toets als u een fout heeft gemaakt tijdens de instelling.
3. Als de stroom naar uw magnetron wordt

onderbroken, dan zal het display 88:88 knipperen, nadat de stroom weer is hersteld. Als dit tijdens het koken gebeurt, dan wordt het kookprogramma uitgewist. De klok wordt ook uitgewist en u kunt niet meer zien hoe laat het is.

4. Als u de klok opnieuw wilt instellen, volgt u nogmaals het bovenstaande voorbeeld.



## ENERGIENIVEAUS VAN DE MAGNETRON

Uw oven heeft 5 stroomstanden. Kies de kookstand die in elk recept staat aangegeven. Over het algemeen gelden de volgende regels:

**100 P** (900 W) voor snelle bereiding of het opwarmen van b.v. soep, ovenschotels, voedsel uit blik, warme dranken, groenten, vis, etc.

**70 P** (630 W) voor langduriger bereiding van compact voedsel, zoals braadstukken en gehaktbrood, tevens voor gevoelige gerechten, zoals kaassaus en cake van biscuitdeeg. Bij deze verlaagde stand kookt de saus niet over en wordt voedsel gelijkmatig gaar, zonder aan de zijanten overgaar te worden.

**50 P** (450 W) voor compact voedsel dat een lange bereidingstijd nodig heeft wanneer het conventioneel bereid wordt, b.v. rundvleeschotels; deze vermogensinstelling wordt gekozen om er zeker van te zijn dat het vlees mals blijft.

**30 P** (270 W Ontdooistand) om te ontdooien; kies deze vermogensstand om er zeker van te zijn dat het voedsel gelijkmatig ontdooit. Deze instelling is ook ideaal voor het zachtjes koken van rijst, pasta, knedels en voor de bereiding van custardpudding.

**10 P** (90 W) Voor zachtjes ontdooien, b.v. slagroomtaart of -gebak

**P = Percent**

Het instellen van een stroomstand:

1. Draai de **TIJDSCHAKELAAR/GEWICHT/PORTIE**-knop met de klok mee om een kooktijd te kiezen.
2. Druk op de **ENERGIENIVEAUS VAN DE MAGNETRON**-toets tot het gewenste energieniveau op het display verschijnt. (Als de **ENERGIENIVEAUS VAN DE MAGNETRON**-toets eenmaal wordt ingedrukt, wordt **100 P** weergegeven.) Als u het gewenste niveau mist, blijf dan de **ENERGIENIVEAUS VAN DE MAGNETRON**-toets indrukken totdat het niveau opnieuw wordt weergegeven.
3. Druk op de **+1 min/START**-toets.

**OPMERKING:** Als er geen stoomstand wordt ingesteld, wordt automatisch 100 P gekozen.

## KOKEN MET DE MAGNETRONOVEN



Uw oven kan tot op 90 minuten worden geprogrammeerd. (90.00). De kook- of ontdooitijd die u instelt heeft intervallen van 10 seconden tot vijf minuten. Dit hangt af van de totale kook- of ontdooitijd zoals op de tabel hieronder staat aangegeven.

### Kooktijd

0-5 minuten  
5-10 minuten  
10-30 minuten  
30-90 minuten

### Tijdsintervallen

10 seconden  
30 seconden  
1 minuut  
5 minuten

### Bijvoorbeeld:

Stel dat u soep 2 minuten en 30 seconden lang op 70 P.

1. Stel de gewenste kooktijd in door de **TIJDSCHAKELAAR/GEWICHT/PORTIE**-knop met de klok mee te draaien.

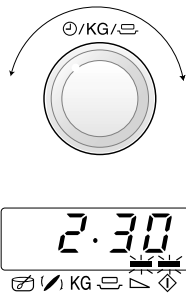

2. Kies het gewenste energieniveau door tweemaal op de **ENERGIENIVEAUS VAN DE MAGNETRON**-toets te drukken.

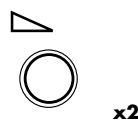

3. Druk eenmaal op de **+1min/START**-toets om met koken te beginnen.

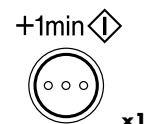

Controleer het display.

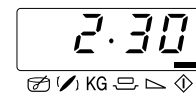

### OPMERKINGEN:

1. Wanneer tijdens het koken de deur wordt geopend, zal de kooktijd op het digitale display automatisch stoppen. De kooktijd begint weer af te tellen wanneer de deur wordt gesloten en u op de **+1min/START**-toets heeft gedrukt.
2. Als u wilt weten wat de energieniveau is tijdens het koken, drukt u op de **ENERGIENIVEAUS VAN DE MAGNETRON**-toets. Zolang u de **ENERGIENIVEAUS VAN DE MAGNETRON**-toets ingedrukt houdt, zal de energieniveau worden weergegeven.
3. U kunt de **TIJDSCHAKELAAR/GEWICHT/PORTIE**-knop met de klok mee of tegen de klok in draaien. Als u de knop tegen de klok in draait, zal de kooktijd vanaf 90 minuten met intervallen afnemen.



## ANDERE GEMAKKELIJKE FUNCTIES

### 1. MULTISTADIA KOKEN

Maximaal 3 reeksen kunnen worden ingevoerd, bestaande uit kooktijden en standen die met de hand worden ingesteld.

#### Bijvoorbeeld:-

Koken :           5 minuten op de 100 P stand       (stadium 1)  
                   16 minuten op de 30 P stand       (stadium 2)

#### STADIUM 1

1. Stel de gewenste kooktijd in door de **TIJDSCHAKELAAR/GEWICHT/PORTIE**-knop met de klok mee te draaien.

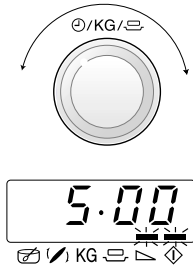

2. Kies het gewenste energieniveau door eenmaal op de **ENERGIENIVEAUS VAN DE MAGETRON**-toets te drukken

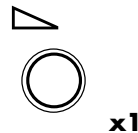

#### STADIUM 2

3. Stel de gewenste tijd in door de **TIJDSCHAKELAAR/GEWICHT/PORTIE**-knop met de klok mee te draaien.

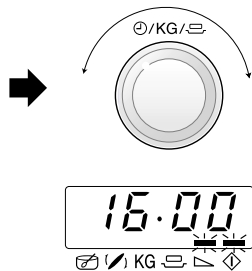

4. Kies het gewenste energieniveau door vier maal op de **ENERGIENIVEAUS VAN DE MAGNETRON**-toets te drukken.

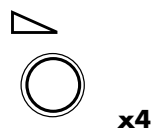

5. Druk eenmaal op de **+1min/START**-toets om met koken te beginnen.



(De oven zal 5 minuten lang op 100 P beginnen te koken en daarna 16 minuten lang alleen de 30 P).



## ANDERE GEMAKKELIJKE FUNCTIES



### 2. MINUUT PLUS FUNCTIE

Met de **+1 min/START**-toets kunt u de twee volgende functies uitvoeren:

+1min 



#### a. Direct met koken beginnen.

U kunt meteen 1 minuut lang met de magnetronoven op stand 100 P koken door op de **+1 min/START**-toets te drukken.

#### OPMERKING:

Om ervoor te zorgen dat kinderen niet per ongeluk de oven aanzetten, kan de **+1 min/START**-toets alleen binnen 3 minuut na de vorige handeling worden gebruikt, zoals de deur dicht doen of op de **STOP**-toets drukken.

#### b. De kooktijd verlengen.

U kunt de kooktijd telkens met 1 minuut verlengen als u tijdens het koken op de toets drukt.

### 3. DE ENERGIENIVEAU CONTROLEREN

Als u tijdens het koken de stroomstand wilt controleren, drukt u op de **ENERGIENIVEAUS VAN DE MAGNETRON**-toets.

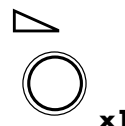

Zolang u de **ENERGIENIVEAUS VAN DE MAGNETRON**-toets ingedrukt houdt, zal de stroomstand worden weergegeven.

De oven blijft de kooktijd aftellen, ook al ziet u de stroomstand op het display.



## EXPRES MENU, EXPRESS BEREIDEN & EXPRESS ONTDOOIEN

**EXPRES MENU, EXPRESS BEREIDEN & EXPRESS ONTDOOIEN** bepalen automatisch de juiste kookfuncties en de juiste kooktijden. U heeft de keus uit 4 **EXPRES MENU**, 3 **EXPRES BEREIDEN** en 5 **EXPRES ONTDOOIEN**-menus. Voordat u deze automatische functie begint te gebruiken, moet u het onderstaande goed doorlezen:

**1a. EXPRES MENU:** Elke **EXPRES MENU**-toets heeft twee menu's.

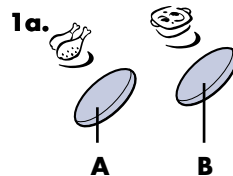

**A. KIP EN GROENTEN  
CASSEROLE/GEHAKT  
EN UI**-toets

**B. VISFILET MET SAUS/  
GRATIN**-toets

Druk eenmaal op de **VISFILET MET SAUS/  
GRATIN**-toets, en u ziet het volgende op het display:

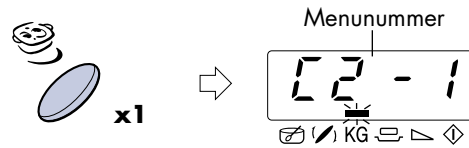

**1b. EXPRESS BEREIDEN:** Druk eenmaal op de **EXPRES BEREIDEN**-toets, en u ziet het volgende op het display:

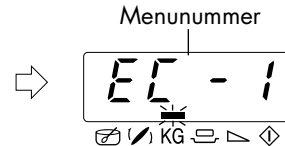
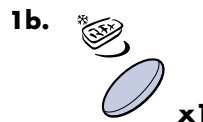

**1c. EXPRESS ONTDOOIEN:** Druk eenmaal op de **EXPRES ONTDOOIEN**-toets, en u ziet het volgende op het display:

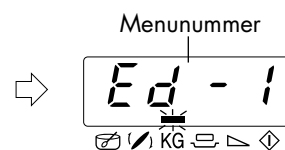
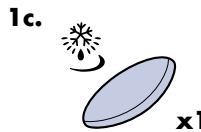

U kiest het menu door op de **EXPRES BEREIDEN, EXPRESS ONTDOOIEN** of gewenste **EXPRES MENU**-toets te blijven drukken totdat het gewenste menunummer wordt weergegeven. Zie **TABELLE VOOR EXPRESS MENU, EXPRESS BEREIDEN & EXPRESS ONTDOOIEN** op pagina's 48-50. Het menu verandert automatisch door de **EXPRES MENU, EXPRESS BEREIDEN** of **EXPRES ONTDOOIEN**-toets ingedrukt te houden.

- Het gewicht of de hoeveelheid voedsel kan worden ingesteld door de **TIJDSCHAKELAAR/GEWICHT /PORTION**-draaiknop te draaien totdat het juiste gewicht/de juiste hoeveelheid wordt weergegeven.
  - Stel alleen het gewicht van de etenswaren in. Reken er niet het gewicht van de schaal bij.
  - Voor etenswaren die meer of minder wegen dan de gewichten/hoeveelheden die in de **TABELLE VOOR EXPRESS MENU, EXPRESS BEREIDEN & EXPRESS ONTDOOIEN** staan weergegeven, dient u de handbediende programma's te gebruiken. Voor de beste resultaten volgt u de kooktabellen in het kookboek.
- Om met koken te beginnen drukt u op de **+1 min/START**-toets.

Als u een bepaalde handeling moet uitvoeren (bijv. het eten omdraaien) zal de oven automatisch stoppen en zult u een belsegnal horen. De resterende kooktijd en andere lampjes beginnen op het display te flitsen. Om met koken door te gaan, drukt u op de **+1 min/START**-toets.

- TIJDSCHAKELAAR/  
GEWICHT/PORTION**-draaiknop
- +1 min/START**-toets

De eindtemperatuur hangt af van de begintemperatuur. Zorg ervoor dat het eten dampend heet is na het koken. Zo nodig kunt u de kooktijd verlengen en de stroomstand veranderen.

**OPMERKING:** Indien u de functie **MINUUT PLUS** gebruikt tijdens het bereiden/ontdooien, kan het eten overgaar worden.

## EXPRES MENU, EXPRESS BEREIDEN EXPRES ONTDOOIEN



### Bijvoorbeeld 1 voor EXPRES MENU:

Om 1,5 kg van visfilet met saus te bereiden met EXPRES MENU C2-1.

1. Kies het gewenste menu door op de **VISFILET MET SAUS/GRATIN**-toets te drukken.
2. Stel het gewicht in door de **TIJDSCHAKELAAR/GEWICHT/VERMOGENNIVEAU**-draaiknop met de klok mee te draaien.
3. Druk eenmaal op de **+1min/START**-toets.

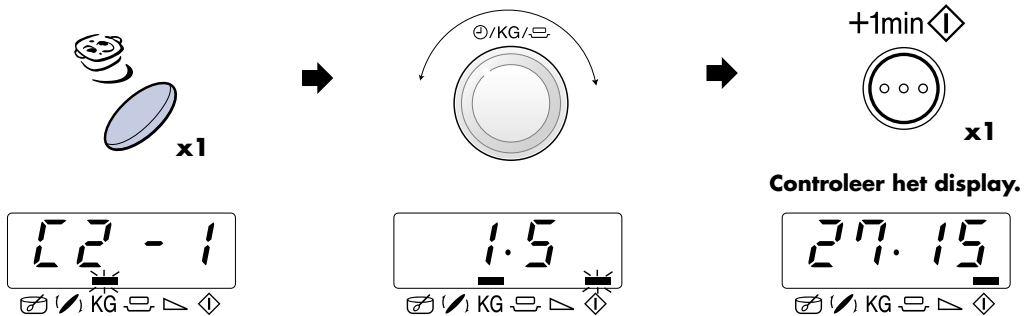

### Bijvoorbeeld 2 voor EXPRES BEREIDEN/EXPRES ONTDOOIEN:

Om 0,6 kg van Diepvriesgratin te bereiden met EXPRES BEREIDEN EC-3.

1. Kies het gewenste menu door op de **EXPRES BEREIDEN**-toets te drukken.
2. Stel het gewicht in door de **TIJDSCHAKELAAR/GEWICHT/VERMOGENNIVEAU**-draaiknop met de klok mee te draaien.
3. Druk eenmaal op de **+1min/START**-toets.

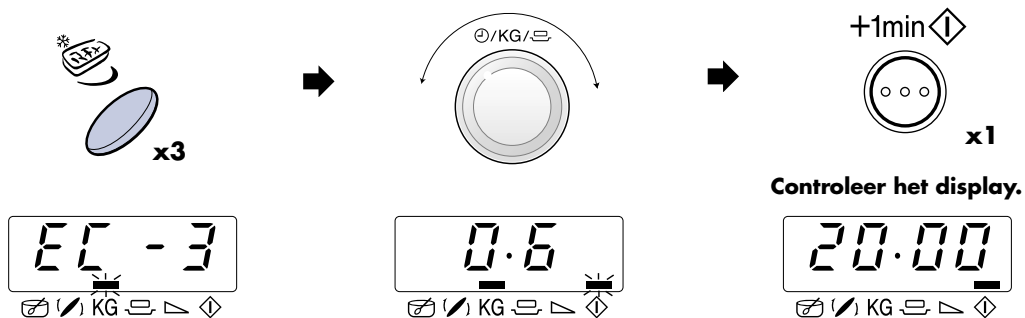



## TABEL VOOR EXPRES MENU & EXPRES BEREIDEN

TOETS	EXPRES MENU Nu.	GEWICHT (Eenheid)/ KEUKENGEREI	METHODE
 x1	<b>C1-1 Express Menu</b> Kip en Groente casserole 	0,5 - 1,5 kg* (500 g) (Begintemperatuur Kip 5° C) Gratineerschotel en magnetronfolie	<ul style="list-style-type: none"> <li>Voor Kip en Groente casserole, zie de recepten op pagina 51.</li> <li>* Totaalgewicht van alle ingrediënten.</li> </ul>
 x2	<b>C1-2 Express Menu</b> Gehakt en Ui 	0,5 - 1,5 kg* (500 g) (Begintemperatuur Gehakt 5° C) Schaal met deksel	<ul style="list-style-type: none"> <li>Voor Gehakt en Ui, zie de recepten op pagina 51.</li> <li>* Totaalgewicht van alle ingrediënten.</li> </ul>
 x1	<b>C2-1 Express Menu</b> Visfilet met saus 	0,5 - 1,5 kg* (500 g) (Begintemperatuur Vis 5° C, Saus 20° C) Gratineerschotel en magnetronfolie	<ul style="list-style-type: none"> <li>Voor Visfilet met saus, zie de recepten op pagina 51.</li> <li>* Totaalgewicht van alle ingrediënten.</li> </ul>
 x2	<b>C2-2 Express Menu</b> Gratin 	0,5 - 1,5 kg* (500 g) (Begintemperatuur 20° C) Gratineerschotel	<ul style="list-style-type: none"> <li>Voor Gratin, zie de recepten op pagina 52.</li> <li>* Totaalgewicht van alle ingrediënten.</li> </ul>

TOETS	EXPRES BEREIDEN Nu.	GEWICHT (Eenheid)/ KEUKENGEREI	METHODE
 x1	<b>EC-1 Bereiden</b> Diepvriesgroente e.g. Spruitjes, groene bonen, erwten gemengde groente, broccoli 	0,1 - 0,6 kg (100 g) (Begintemperatuur -18° C) Schaal met magnetronfolie/deksel	<ul style="list-style-type: none"> <li>Voeg 1 eetl water per 100 g toe. (Voor champignons is er geen extra water nodig).</li> <li>Plaats het deksel op de schaal.</li> <li>Zodra u het belsignaal hoort en de oven stopt, roert u de groente om en doet het deksel weer op de schaal.</li> <li>Na het koken laat u de groente 1-2 minuten lang rusten.</li> </ul> <p><b>OPMERKING:</b> Als de bevroren groente aan elkaar vast zit, dient u de handbediende functies te gebruiken.</p>

## TABEL VOOR EXPRES BEREIDEN & EXPRES ONTDOOIE



TOETS	EXPRES BEREIDEN Nu.	GEWICHT (Eenheid)/ KEUKENGEREI	METHODE
 <b>x2</b>	<b>EC-2 Bereiden</b> Diepvries kant-en-klaar-maaltijden Roerbaar, b.v. Macaroni bolognese, Chili con carne. 	0,3 - 1,0 kg* (100 g) (Begintemperatuur -18° C) Diepe pan + magnetronfolie/deksel * Als de fabrikant aanbeveelt om water toe te voegen, dient u de totale hoeveelheid voor het programma te berekenen, met het extra water.	<ul style="list-style-type: none"> <li>Plaats het gerecht in een schotel die geschikt is voor de magnetron.</li> <li>Voeg een beetje water toe, indien door de fabrikant aanbevolen.</li> <li>Bedek met magnetronfolie of met een deksel.</li> <li>Kook zonder deksel als de fabrikant dat aanbeveelt.</li> <li>Wanneer u het geluidssignaal hoort, roert u het eten even om en dekt het opnieuw af.</li> <li>Na het koken, roert u het eten even om en laat het ca. 1-2 minuten lang rusten.</li> </ul>
 <b>x3</b>	<b>EC-3 Bereiden</b> Diepvriesgratin b.v. Lasagne, Macaronisoufflé. 	0,2 - 0,6 kg (100 g) (Begintemperatuur -18° C) Ondiepe, ovale gratineerschotel of origineel bak	<ul style="list-style-type: none"> <li>Verwijder de bevroren gratin uit de verpakking. Indien de bak niet geschikt is voor de magnetron in een ovenschaal plaatsen en afdekken met magnetronfolie.</li> <li>Indien de bak wel geschikt is voor de magnetron, de papierenverpakking verwijderen en afdekken met magnetronfolie.</li> <li>Na het koken laat u de gratin 5 minuten lang rusten.</li> </ul>
TOETS	EXPRES ONTDOOIE Nu.	GEWICHT (Eenheid)/ KEUKENGEREI	METHODE
 <b>x1</b>	<b>Ed-1 Ontdooien</b> Steak, runder- of varkenslapjes 	0,2 - 1,0 kg (100 g) (Begintemperatuur -18° C) (Zie de opmerking hieronder)	<ul style="list-style-type: none"> <li>Leg het voedsel op een bord midden in het draaitafel.</li> <li>Zodra u het belsignaal hoort en de oven stopt, draait u het voedsel om, legt het anders neer en haalt het uit elkaar. Dek dunne delen en warme plekken af met aluminium folie.</li> <li>Wikkel het voedsel na het ontdooien in aluminiumfolie en laat 10-15 minuten lang rusten, totdat het helemaal ontdooid is.</li> </ul>
 <b>x2</b>	<b>Ed-2 Ontdooien</b> Gehakt 	0,2 - 1,0 kg (100 g) (Begintemperatuur -18° C) Huishoudfolie (Zie de opmerking hieronder)	<ul style="list-style-type: none"> <li>Bedek het draaiplateau met huishoudfolie.</li> <li>Leg het gehakt op het draaiplateau.</li> <li>Wanneer de magnetron stopt en het geluidssignaal weerklinkt, moet het gehakt omgedraaid worden. Verwijder wanneer mogelijk de reeds ontdooid delen.</li> <li>Na het ontdooien gedurende 5 tot 10 laten liggen om grondig te laten ontdooien.</li> </ul>



## TABEL VOOR EXPRES ONTDOOIEN

TOETS	EXPRES ONTDOOIEN Nu.	GEWICHT (Eenheid)/ KEUKENGEREI	METHODE
	<b>Ed-3 Ontdooien</b> Gevogelte 	0,9 - 1,8 kg (100 g) (Begintemperatuur -18° C) (Zie de opmerking hieronder)	<ul style="list-style-type: none"> <li>Plaats een bord ondersteboven op de draaitafel en leg het gevogelte met de borstkant naar beneden bovenop het bord.</li> <li>Zodra u het belsignaal hoort en de oven stopt, draait u het vlees om. Dek dunne delen en warme plekken af met aluminiumfolie.</li> <li>Bedek het vlees na het ontdooien met aluminiumfolie en laat 15-30 minuten lang rusten, totdat het helemaal ontdooid is.</li> <li>Spoel tenslotte het gevogelte af onder de kraan.</li> </ul>
	<b>Ed-4 Ontdooien</b> Cake 	0,1 - 1,4 kg (100 g) (Begintemperatuur -18° C) Platte schaal	<ul style="list-style-type: none"> <li>Verwijder alle verpakking van de cake.</li> <li>Plaats de cake op een platte schaal midden in het draaiplateau.</li> <li>Na het ontdooien de cake in gelijke stukken snijden; enige ruimte tussen de stukken laten en 15-60 minuten laten staan om hem door en door te laten ontdooien.</li> </ul>
	<b>Ed-5 Ontdooien</b> Brood 	0,1 - 1,0 kg (100 g) (Begintemperatuur -18° C) Platte schaal (Alleen gesneden brood is geschikt voor dit programma.)	<ul style="list-style-type: none"> <li>Op een platte schaal stellen midden in het draaiplateau.</li> <li>Wanneer de magnetron stopt en het geluidssignaal weerlinkt opnieuw schikken en ontdooidde boter hammen verwijderen.</li> <li>Na ontdooiing alle boterhammen van elkaar scheiden en op een grote plaat leggen. Afdekken met aluminiumfolie en 5-10 minuten laten rust, totdat al het brood geheel ontdooid is.</li> </ul>

### OPMERKINGEN: Expres ontdooien

- De steaks en runder- of varkenslapjes moeten in één laag bevroren zijn.
- Gehakt moet in dunne plakjes ingevroren worden.
- Nadat u het vlees heeft omgedraaid, beschermt u het ontdooid gedeelte met kleine, platte stukjes aluminiumfolie.
- Voor Ed-1 en Ed-3 leg het voedsel zoals staat afgebeeld in de oven:

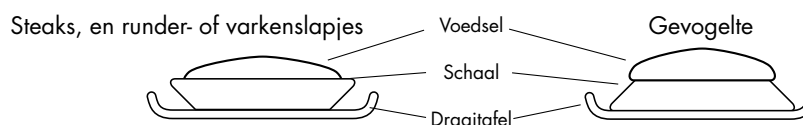



## RECEPTEN VOOR EXPRES MENU



### KIP EN GROENTE CASSEROLE (C1-1)

#### Pikante Kipschotel

##### Ingrediënten

0,5 kg	1,0 kg	1,5 kg	
60 g	120 g	180 g	Langkorrelige rijst (beblancherd)
1	1	1	briefje saffraandraadjes
25 g	50 g	75 g	Ui (schijfjes)
50 g	100 g	150 g	Rode paprika (snijden)
50 g	100 g	150 g	Kleine prei (snijden)
150 g	300 g	450 g	Kipborst (snijden)
			Pepper, Paprikapoeder
10 g	20 g	30 g	Boter o Nargarine
150 ml	300 ml	450 ml	Vleesbouillon

##### Vorbereitung

1. De rijst met de saffraandraadjes mengen en in de ingevette vuurvaste schotel leggen.
2. De uienchijfjes, de paprika- en preistroomkjes en de snijden kipborst mengen en kruiden. Op de rijst plaatsen.
3. Hierop de boter in vlokken spreiden.
4. De vleesbouillon er overheen gieten, deksel erop zetten en op **EXPRES MENU C1-1** "Kip en Groente casserole" koken.
5. Na het koken ca. 5-10 minuten laten rust.

### GEHAKT ET UI (C1-2)

##### Ingrediënten

0,5 kg	1,0 kg	1,5 kg	
150 g	300 g	450 g	Gehakt (1/2 rundvlees, 1/2 varkensvlees)
50 g	100 g	150 g	Ui (fijngehakt)
1/2	1	1 1/2	Ei
15 g	30 g	45 g	Broodkruimels
			zout en peper
115 ml	230 ml	345 ml	Vleesbouillon
20 g	40 g	60 g	Tomatenpuree
65 g	125 g	190 g	Aardappelen (fijngehakt)
65 g	125 g	190 g	Carottes (fijngehakt)
1/2 tbsp	1 tbsp	1 1/2 tbsp	Peterselie (gehakt)

##### Vorbereitung

1. Het gehaktvlees samen met de ui dobbelsteentjes, het ei en het paneermeel tot een smeuïg deeg kneden en met zout en peper kruiden. Het gehaktdeeg in de schaal doen.
2. De vleesbouillon met de tomatenpuree mengen.
3. De aardappelen en worteltjes met de vloeistof over het gehakt gieten, mengen.
4. Deksel erop zetten en op **EXPRES MENU C1-1** "Gehakt en Ui" koken.
5. Zodra u het belseinhaal hoort en de oven stopt, roeren en weer bedekken.
6. Na het koken ca. 5 minuten laten rust. Met de peterselie bestrooid serveren.

### VISFILET MET SAUS (C2-1)

#### Visfilet met pikante saus

##### Ingrediënten

0,5 kg	1,0 kg	1,5 kg	
175 g	350 g	525 g	Tomaten uit blik (afdruipe)
50 g	100 g	150 g	Mais
5 g	10 g	15 g	Chilisauc
15 g	30 g	45 g	Ui (fijngehakt)
1 tsp	1-2 tsp	2-3 tsp	Rode wijnazijn
			mosterd, tijm, cayennepeper
250 g	500 g	750 g	Visfilet
			Zout

##### Vorbereitung

1. Vermeng de ingrediënten voor de saus.
2. Plaats de visfilets (bijv. zeebaarsfilet) in een schaal met opstaande rand, met het dunne eind naar het midden toe.
3. Spreiden de saus over de visfilets.
4. Bedek de schaal met magnetronfolie en op **EXPRES MENU C2-1** "Visfilet met Saus" koken.
5. Na het koken ca. 2 minuten laten rust.

### VISFILET MET SAUS (C2-1)

#### Visfilet met kerriesaus

##### Ingrediënten

0,5 kg	1,0 kg	1,5 kg	
250 g	500 g	750 g	Visfilet
			Zout
50 g	100 g	150 g	Banaan (snijden)
200 g	400 g	600 g	Kerriesaus (confectie)

##### Vorbereitung

1. Plaats de visfilets in een schaal met opstaande rand, met het dunne eind naar het midden toe.
2. Spreiden de banaan en de confectiesaus over de visfilets.
3. Bedek de schaal met magnetronfolie en op **EXPRES MENU C2-1** "Visfilet met Saus" koken.
4. Na het koken ca. 2 minuten laten rust.

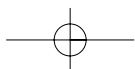



## RECEPTEN VOOR EXPRES MENU

### GRATIN (C2-2)

#### Spinazie au gratin

##### Ingrediënten

0,5 kg	1,0 kg	1,5 kg	
150 g	300 g	450 g	bladspinazie (ontdooien en afdruipen)
15 g	30 g	45 g	Ui (fijngehakt)
			Zout, Peper, nootmuskaat
150 g	300 g	450 g	Aardappelen (snijden)
35 g	75 g	110 g	gekookte Ham ( snijden)
50 g	100 g	150 g	Crème fraîche
1	2	3	Eieren
40 g	75 g	115 g	Kaas (gersapte)
			Paprikapoeder

##### Vorbereitung

1. De spinazie, de ui en de kruiden mengen.
2. De boter op de boden van de gratinschotel uitspreiden. Afwisselend de aardappelschijfjes, de hamstukjes en de spinazie in lagen in de spinazie te zijn.
3. De eieren met de crème fraîche mengen, kruiden met zout en peper, en over de groenten gieten.
4. De geraspte kaas en paprikapoeder over het geheel strooien en op **EXPRES MENU C2-2** "Gratin" koken.
5. Na het koken ca. 5-10 minuten laten rust.

### GRATIN (C2-2)

#### Aardappelen-courgette-gratin

##### Ingrediënten

0,5 kg	1,0 kg	1,5 kg	
200 g	400 g	600 g	gekookte Aardappelen (snijden)
115 g	230 g	345 g	Courgette (snijden)
75 g	150 g	225 g	Crème fraîche
1	2	3	Eieren
1/2	1	2	teente knoflook (uitgeperst)
			Zout, Peper
40 g	80 g	120 g	Gouda kaas (gersapte)
10 g	20 g	30 g	Zonnebloempitten
			Paprikapoeder

##### Vorbereitung

1. Vet de schaal in en leg om beurten een laagje aardappelschijfjes en courgette in de schaal.
2. meng de eieren met crème fraîche. Breng op smaak met zout, peper en knoflock en giet het geheel over de groenten.
3. De geraspte Gouda over het gegratineerde gerecht strooi.
4. Besprenkel het gerecht tenslotte met zonnebloempitten en op **EXPRES MENU C2-2** "Gratin" koken.
5. Na het koken ca. 5-10 minuten laten rust.



## ONDERHOUD EN REINIGING



### LET OP

**Gebruik geen in de handel verkrijgbare ovenreinigers, oplosmiddelen, schuurmiddelen of schuursponsjes.**

#### Buitenkant van de oven

De buitenkant van de oven kan eenvoudig gereinigd worden met een milde oplossing van zeep en water. Veeg zeepresten met een vochtig doekje weg en droog vervolgens met een zachte doek.

#### Bedieningspaneel

Open de deur voordat u begint schoon te maken, om het bedieningspaneel uit te schakelen. Het bedieningspaneel dient voorzichtig schoongemaakt te worden. Gebruik een enkel met water bevochtigde doek om het bedieningspaneel voorzichtig af te nemen totdat het schoon is. Gebruik niet te veel water. Gebruik beslist geen chemische middelen of schuurmiddelen.

#### Binnenkant van de oven

1. Veeg na elke maal dat de oven gebruikt wordt eventuele spatten of overkooksels weg met een zachte vochtige doek of een spons terwijl de oven nog warm is. Bij hardnekkiger vuil, veeg weg met een milde zeepoplossing bevochtigde doek totdat alle vlekken verdwenen zijn.
2. Zorg ervoor dat de zeepoplossing of het water niet door de ventilatie-openingen in de wanden dringen daar dit de oven kan beschadigen.
3. Gebruik voor de binnenkant van de oven geen sproeiapparaten.

#### Draaitafel en draaitafelsteun

Verwijder eerst de draaitafel en de draaitafelsteun uit de oven. Was daarna de draaitafel en de draaitafelsteun in een lauw sopje. Afdrogen met een zachte doek. Zowel de draaitafel als de draaitafelsteun kan in de afwasmachine worden afgewassen.

#### Deur

De deur aan beide kanten, de deurafdichting alsmede de dichtingsoppervlakken regelmatig met een vochtige doek reinigen om verontreinigingen te verwijderen.

## VOORDAT U EEN REPARATEUR BELT



Controleer het volgende alvorens de reparateur te bellen:

#### 1. Voeding

Ga na dat de stekker stevig in het stopcontact zit.

Ga na dat de zekering/circuitonderbreker in orde is.

#### 2. Plaats een kop met water (ca. 150 ml) in de oven en doe de deur goed dicht.

Stel de oven in op 1 minuut op 100 P en zet de oven aan.

Gaat het ovenlichtje aan?

JA \_\_\_\_\_ NEE \_\_\_\_\_

Draait de draaitafel?

JA \_\_\_\_\_ NEE \_\_\_\_\_

**OPMERKING:** De draaitafel draait in beide richtingen.

Werkt de ventilator?

JA \_\_\_\_\_ NEE \_\_\_\_\_

(Leg uw hand over de ventilatiegaten en controleer of u een luchtstroom voelt)

Hooft u na 1 minuut het belsignaal?

JA \_\_\_\_\_ NEE \_\_\_\_\_

Gaat het lichtje dat aangeeft dat de oven aan staat uit?

JA \_\_\_\_\_ NEE \_\_\_\_\_

Is de kop met water na deze minuut warm?

JA \_\_\_\_\_ NEE \_\_\_\_\_

Als u op een van deze vragen NEE heeft geantwoord, dient u uw leverancier of een erkende SHARP reparateur te bellen en de resultaten van uw controle door te geven.

Wanneer u het eten gedurende de standaardtijd met 100P (900W), dan zal de oven automatisch zachter koken om oververhitting te voorkomen. (Het energieniveau van de oven wordt verminderd.)

Kookstand	Standaardtijd
Magnetron 900 W	40 minuten



## PRESCRIZIONI DI SICUREZZA IMPORTANTI

### IMPORTANTE: ISTRUZIONI PER LA SICUREZZA PERSONALE DA LEGGERE ATTENTAMENTE E CONSERVARE PER OGNI RIFERIMENTO FUTURO.

#### Per evitare pericolo d'incendi

**Il forno a microonde non deve rimanere incostituito durante il funzionamento. I livelli di potenza troppo alti o i tempi di cottura troppo lunghi possono surriscaldare il cibo e causare un incendio.**

Nel caso in cui il forno vada installato a incasso, deve essere usata la struttura per installazione EBR-4500 (W) distribuita da SHARP e disponibile presso il Vostro rivenditore. Fare riferimento alle istruzioni per l'installazione dei modelli di tipo A o chiedere al rivenditore l'esatta procedura. Soltanto l'uso dell'apposita struttura garantisce la sicurezza e la qualità del prodotto.

La presa di corrente deve essere facilmente accessibile, in modo da poter staccare facilmente il cavo di alimentazione in caso d'emergenza.

La tensione di alimentazione del forno deve essere di 230 V, 50 Hz, con un fusibile del quadro di distribuzione o un salvavita di un minimo di 10 A.

Si raccomanda di usare un circuito elettrico di alimentazione separato esclusivamente per questo prodotto.

Non lasciate il forno vicino a fonti di calore come, per esempio, un forno convenzionale.

Non installate il forno in un posto molto umido o dove si può accumulare la condensa.

Non lasciate o usate il forno all'aperto.

**Se il fumo che si riscalda nel forno comincia a sprigionare fumo, NON APRITE LO SPORTELLLO. Spegnete il forno, staccate il cavo di alimentazione e aspettate finché il cibo ha smesso di fumare. Se si apre lo sportello mentre il cibo fuma si può causare un incendio.**

**Usate esclusivamente recipienti e utensili adatti per forni a microonde. Riferitevi ai relativi suggerimenti nel ricettario in dotazione a pag. 65.**

**Non lasciate il forno incostituito usando plastica, carta od altro recipiente infiammabile a perdere.**

**Dopo l'uso, pulite sempre il coperchio guida onde, la cavità del forno, il piatto rotante e il sostegno rotante. Essi devono essere asciutti ed esenti da grasso. Le accumulazioni di grasso possono surriscaldarsi, fumare o infiammarsi.**

Non mettete materiali infiammabili vicino al forno o alle aperture di ventilazione.

Non bloccate le aperture di ventilazione.

Togliete dal cibo e dal suo involucro i sigilli e fili di chiusura metallici. La formazione di arco sulle superfici metalliche può causare un incendio.

Non usate il forno a microonde per friggere o riscaldare l'olio di frittura. La temperatura in tal caso non può essere controllata e può causare un incendio. Per fare il granoturco soffiato (popcorn), usate esclusivamente un forno a microonde speciale.

Non conservate cibo od oggetti all'interno del forno.

Controllate le regolazioni dopo aver avviato il forno, per accertarvi che esso funzioni nel modo desiderato. Usate questo manuale d'istruzioni insieme con il libro di ricette fornito.

#### Per evitare potenziali ferite

##### ATTENZIONE:

Non usate il forno se è danneggiato o non funziona normalmente. Controllate quanto segue prima di continuare ad usarlo.

- Che lo sportello si chiuda correttamente e che non sia fuori sesto o deformato.
- Che le cerniere e i dispositivi di chiusura dello sportello non siano rotti o allentati.
- Che la guarnizioni e le superfici tenuta dello sportello non siano danneggiate.
- Che la cavità del forno o lo sportello non siano ammaccati.
- Che il cavo di alimentazione e la sua spina non siano danneggiati.

**Non cercare mai di adattare, riparare o modificare il forno personalmente. Qualsiasi intervento di assistenza o riparazione dell'apparecchio che richieda la rimozione della copertura di protezione deve essere effettuato esclusivamente da personale specializzato.**

Non fate funzionare il forno con lo sportello aperto, e non modificate in alcun modo le chiusure a scatto del forno.

Non fate funzionare il forno se c'è un oggetto tra le guarnizioni e le superfici di tenuta dello sportello.

**Non lasciate che grasso o sporco si accumulino sulle guarnizioni e sulle parti vicine. Seguite le Istruzioni di "MANUTENZIONE E PULIZIA" a pag. 69.**

Chi porta uno STIMOLATORE CARDIACO deve rivolgersi al medico o al fabbricante dello stimolatore cardiaco riguardo alle precauzioni da prendere per l'uso del forno a microonde.

## PRESCRIZIONI DI SICUREZZA IMPORTANTI



### Per evitare le scosse elettriche

Il mobile del forno non deve assolutamente essere smontato.

Non inserite alcun oggetto nelle aperture di ventilazione del forno.

Se vi spandete dentro un liquido, spegnete immediatamente il forno, staccate il cavo di alimentazione e chiamate un tecnico di servizio SHARP autorizzato.

Non immergete il cavo di alimentazione o la sua spina nell'acqua od altro liquido.

Non lasciate pendere il cavo di alimentazione dal bordo di un tavolo o banco.

Tenete il cavo di alimentazione lontano da superfici riscaldate, compresa la parte posteriore del forno.

Non cercate di sostituire da soli la lampadina del forno, e non fatela sostituire da chi non sia un elettricista SHARP autorizzato. Se la lampadina si, guasta, rivolgetevi al rivenditore o ad un concessionario SHARP autorizzato. Se il cavo di alimentazione del forno dovesse danneggiarsi, deve essere sostituito con un cavo speciale da un tecnico SHARP autorizzato.

**ATTENZIONE: Per evitare esplosioni o bolliture improvvise. non riscaldare liquidi o altri cibi in contenitori sigillati, perché potrebbero esplodere.**

Non usate mai recipienti sigillati. Togliete i sigilli e coperchi prima dell'uso. I recipienti sigillati possono esplodere a causa dell'aumento della pressione, anche dopo lo spegnimento del forno.

Fate attenzione usando il forno a microonde con i liquidi. Usate recipienti con grandi aperture che permettano la fuoriuscita delle bolle d'aria.

**Non riscaldatevi mai in recipienti con collo stretto, come i poppatoi, perché potrebbe verificarsi un'eruzione del contenuto dal contenitore quando vengono riscaldati, con pericolo di bruciature.**

Per evitare le improvvise eruzioni del liquido bollente con possibili bruciature:

1. Rigirate il liquido prima di scaldarlo/riscaldarlo.
2. Si consiglia di inserire nel liquido un'asticciola di vetro od altro oggetto simile durante il riscaldamento.
3. Lasciate riposare il liquido nel forno alla fine del tempo di cottura, per evitare la bollitura con eruzioni ritardate.

**Non usare il forno a microonde per cuocere le uova con il guscio né per riscaldare le uova sode intere, perché potrebbero esplodere dopo la fase di riscaldamento. Per cucinare o riscaldare le uova che non sono state strapazzate, foratene il tuorlo e l'albume.**

Sgusciate e affettate le uova sode prima di riscaldarle nel forno a microonde.

Forate la buccia delle patate, salicce e frutta prima di cucinarle, perché altrimenti possono esplodere.

### Per evitare scottature

Mai toccare o alzare la resistenza inferiore quando è calda.

Usare presine o guanti da cucina per togliere il cibo dal forno.

Per evitare le ustioni causate dal vapore, aprire sempre contenitori, recipienti per pop-corn, sacchetti da forno, ecc. tenendoli lontani dal viso e dalle mani.

**Per evitare bruciature, controllare sempre la temperatura del cibo e rimescolarlo prima di servirlo, facendo particolarmente attenzione alla temperatura dei cibi e delle bevande prima di imboccare neonati, bambini ed anziani.**

La temperatura del contenitore non corrisponde necessariamente a quella del contenuto; controllare sempre la temperatura del cibo.

Per evitare le scottature causate dalla fuoriuscita del vapore e del calore, allontanarsi dallo sportello del forno durante l'apertura.

Per far uscire il vapore ed evitare ustioni, praticare alcune incisioni sui cibi ripieni riscaldati.

**Per evitare che i bambini usino il forno in modo sbagliato**

**AVVERTENZA: Permettere ai bambini di usare il forno a microonde senza controllo di adulti solo quando sono state fornite adeguate istruzioni in modo che questi possano farlo in modo sicuro ed abbiano ben compreso i rischi derivanti da un uso non appropriato.**

I bambini devono usare il forno soltanto in presenza di un adulto.

Non lasciare che i bambini si appoggino o si dondolino contro lo sportello del forno. Inoltre, non permettere loro di usare il forno come un giocattolo.

Illustrare ai bambini le norme di sicurezza: insegnare loro ad usare le presine per togliere i piatti dal forno, a rimuovere con precauzione i coperchi e, in particolare, gli involucri (ad esempio i materiali autoriscaldanti) usati per rendere il cibo croccante, in quanto possono diventare estremamente caldi.

### Altri avvertimenti

Non modificate il alcun modo il forno.

Non spostate il forno mentre sta funzionando.

Questo forno serve alla preparazione dei cibi in casa e deve essere usato esclusivamente per la loro cottura. Esso non è adatto per l'uso commerciale o in laboratorio.



## PRESCRIZIONI DI SICUREZZA IMPORTANTI

### Per evitare difetti di funzionamento o danni al forno:

Mai mettere in funzione il forno vuoto.

Usando un piatto per rosolare i cibi, o del materiale autoriscaldante, mettete sempre sotto di esso del materiale isolante resistente al calore, come un piatto di porcellana, per evitare danni al piatto rotante e al sostegno rotante. Non dovete inoltre superare il tempo di preriscaldamento specificato nelle istruzioni del piatto.

Non usate utensili metallici, perché riflettono le microonde e causano la formazione di arco. Non mettete barattoli nel forno.

Usate soltanto il piatto rotante e il sostegno rotante progettati per questo forno. Non utilizzare il forno senza il piatto girevole.

Per evitare che il piatto rotante si rompa:

(a) Prima di pulire il piatto rotante con acqua, lasciatelo raffreddare.

(b) Non mettete cibi o utensili caldi sul piatto rotante freddo.

(c) Non mettete cibi o utensili freddi sul piatto rotante caldo.

Non mettete alcun oggetto sul mobile esterno durante il funzionamento del forno.

### NOTA:

Se non siete sicuri sul modo di collegare il forno, rivolgetevi ad un elettricista qualificato.

Il fabbricante e il rivenditore non possono essere ritenuti responsabili per i danni al forno e le ferite alle persone causati dalla non osservanza della procedura corretta di collegamento elettrico.

Sulle pareti del forno, o intorno alle guarnizioni e superfici di tenuta dello sportello, potrebbero formarsi vapore o gocce d'acqua. Ciò è normale e non indica una perdita o un difetto del forno.



## INSTALLAZIONE

1. Togliere l'imballaggio protettivo dall'interno del forno. Eliminare il foglio di politene inserito tra lo sportello e il vano forno. Staccare dalla parete **esterna** dello sportello l'etichetta adesiva che riporta le caratteristiche di funzionamento.

Non staccare la pellicola protettiva incollata sulla parte **interna** dello sportello.

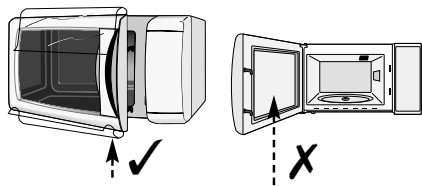

2. Controllate con cura che il forno non sia danneggiato.

3. Mettete il forno su una superficie piana sufficientemente solida da sopportarne il peso e il cibo più pesante che si possa cuocere.

4. Controllare che sopra il forno vi sia uno spazio libero di almeno 19.5 cm.

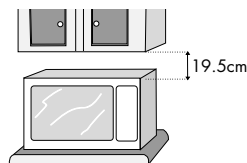

5. Inserite la spina del cavo di alimentazione del forno in una presa a muro standard a massa.

## OPERAZIONI PRELIMINARI



Collegate il forno a microonde ad una presa di corrente.

1. Il display del forno comincia a lampeggiare mostrando l'indicazione:

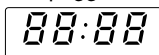

2. Toccate il pulsante di **ARRESTO (STOP)**, appare sul display:

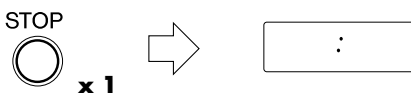

Regolate l'orologio nel modo seguente.

**Uso del pulsante di ARRESTO (STOP).** Usate il pulsante di **ARRESTO (STOP)** per:

1. Cancellare un errore durante la programmazione.
2. Arrestare temporaneamente il forno durante la cottura.
3. Cancellare una programmazione durante la cottura toccandolo due volte.

## IMPOSTAZIONE DELL'OROLOGIO



L'orologio può essere impostato in due diversi modi: sulle 12 ore o sulle 24 ore.

1. Per selezionare l'orologio a 12 ore, tenere premuto il pulsante **LIVELLO POTENZA MICROONDE** per 3 secondi.  $12H$  apparirà sul display.
2. Per selezionare l'orologio a 24 ore, eseguire l'operazione descritta al punto 1 e premere **ancora una volta** il pulsante **LIVELLO POTENZA MICROONDE** come illustrato nell'esempio qui sotto  $24H$  apparirà sul display.



**x1** presa per 3 secondi

**Esempio:** Per impostare 23:35 sull'orologio a 24 ore.

1. Selezionare la funzione orologio. (Orologio a 12 ore.)  
Selezionare l'orologio a 24 ore.
2. Per impostare le ore, ruotare la manopola **TIMER/PESO/PORZIONE** fino a quando appare l'ora desiderata (23).
3. Premere il pulsante di **LIVELLO POTENZA MICROONDE** ai spostarsi dalle ore ai minuti.
4. Per impostare i minuti ruotare la manopola **TIMER/PESO/PORZIONE** fino a quando appare la minuti desiderata (35).
5. Premere il pulsante di **LIVELLO POTENZA MICROONDE** ai avviare l'orologi.

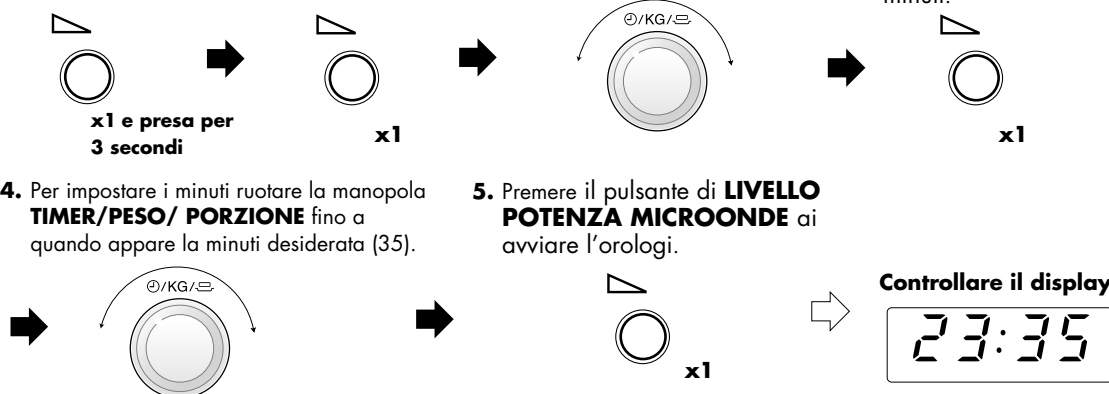

### NOTA:

1. La manopola **TIMER/PESO/PORZIONE** si può ruotare in senso orario o antiorario.
2. In caso di errore nel corso della programmazione premere il pulsante di **ARRESTO**.
3. Dopo un'interruzione della corrente elettrica, sul display comparirà la scritta intermittente  $88:88$ . Se ciò avviene durante la fase di cottura, il programma di cottura precedentemente impostato e l'ora vengono cancellati.
4. Per impostare nuovamente l'ora, ripetere le operazioni illustrate nell'esempio qui sopra.



## LIVELLO DI POTENZA DELLE MICROONDE

Questo forno dispone di 5 livelli di potenza. Per selezionare il livello di potenza desiderato per la cottura, seguire le indicazioni riportate nella sezione delle ricette. Le impostazioni di solito consigliate sono:

**100 P** (900 W) Utilizzato per una cottura rapida o per riscaldare le vivande (ad esempio minestre, casseruole, cibi in scatola, bevande calde, verdure, pesce, ecc.).

**70 P** (630 W) Utilizzato per la cottura più prolungata di alimenti densi, quali arrostiti, polpettoni di carne, pasti preconfezionati e per pietanze delicate quali salse al formaggio e dolci tipo pan di Spagna. Grazie a questa impostazione ridotta, le salse bollendo non fuoriescono dal loro contenitore e il cibo viene cucinato in maniera uniforme, evitando di cuocere eccessivamente le estremità.

**50 P** (450 W) Per cibi densi che richiedono una cottura prolungata quando cucinati in modo convenzionale (ad esempio la carne di manzo). Si raccomanda di utilizzare questa impostazione per ottenere una carne tenera.

**30 P** (270 W Impostazione per scongelare) Per scongelare, selezionare questa impostazione. L'alimento viene scongelato in maniera uniforme. Questa impostazione è ideale anche per cuocere a lento riso, pasta, dolcetti di frutta e creme pasticcere.

**10 P** (90 W) Per scongelare lentamente (ad esempio torte alla crema o altra pasticceria).

**P = Percento**

Impostare il livello di potenza delle microonde:

1. Per selezionare il tempo di cottura, ruotare in senso orario la manopola **TIMER/PESO/PORZIONE**.
2. Premere il pulsante di **LIVELLO POTENZA MICROONDE** finché non compare sul display il **LIVELLO DI POTENZA** desiderato. Premendo una volta il pulsante, sul display compare **100 P**. Se si supera il livello desiderato, è sufficiente tenere premuto il pulsante fino a quando non appare nuovamente il **LIVELLO DI POTENZA** necessario.
3. Premere il pulsante di **+1 min/AVVIO COTTURA**.

**NOTA:** Se non si seleziona alcun livello di potenza in particolare, il forno si imposta automaticamente su 100 P.

## COTTURA MICROONDE



Il forno si può programmare fino a 90 minuti. (90.00) Il tempo di cottura (scongelo) può essere aumentato dai 10 secondi ai 5 minuti, a seconda della durata totale della cottura (scongelo) in questione, come mostra la tabella riportata qui sotto.

Tempo di cottura	Incremento
0-5 minuti	10 secondi
5-10 minuti	30 secondi
10-30 minuti	1 minuto
30-90 minuti	5 minuti

**Esempio:**

Si supponga di voler scaldare una minestra per 2 minuti e 30 secondi ad una potenza di 70 P.

- 1.** Impostare il tempo di cottura desiderato ruotando in senso orario la manopola **TIMER/PESO/PORZIONE**.

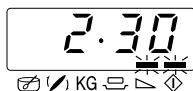
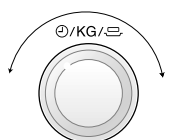

- 2.** Selezionare il livello di potenza desiderato premendo due volte il pulsante di **LIVELLO POTENZA**.

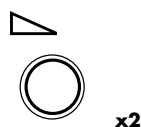

- 3.** Per iniziare la fase di cottura premere una volta il pulsante **+1min/AVVIO COTTURA**.

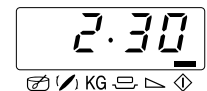

Controllare il display.

**NOTA:**

- Se si apre lo sportello durante la fase di cottura, il tempo di cottura sul display digitale si ferma automaticamente. Il conteggio del tempo di cottura riprende quando si richiude lo sportello e si preme il pulsante **+1min/AVVIO COTTURA**.
- Se durante la cottura si desidera controllare il **LIVELLO DI POTENZA**, premere il pulsante **LIVELLO POTENZA MICROONDE**. La visualizzazione rimane attiva per tutto il tempo in cui si tiene premuto il pulsante.
- La manopola **TIMER/PESO/PORZIONE** si può ruotare in senso orario od antiorario. Ruotandola in senso antiorario, il tempo di cottura si riduce a partire da 90 minuti.



## ALTRE FUNZIONI UTILI

### 1. COTTURA IN SEQUENZA MULTIPLA

E' possibile impostare fino a un massimo di 3 sequenze di modalit  e tempo di cottura manuale.

#### Esempio:-

Procedura: 5 minuti a potenza 100 P (livello 1)  
16 minuti a potenza 30 P (livello 2)

#### FASE 1

1. Impostare il tempo di cottura desiderato ruotando in senso orario la manopola **TIMER/PESO/PORZIONE**.

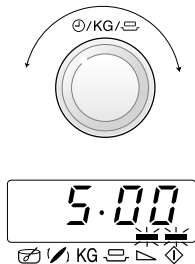

2. Selezionare il livello di potenza desiderato premendo una volta il pulsante di **LIVELLO POTENZA MICROONDE**.

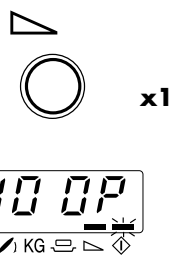

#### FASE 2

3. Impostare il tempo desiderato ruotando in senso orario la manopola **TIMER/PESO/PORZIONE**.

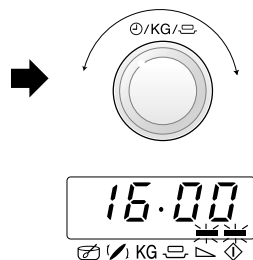

4. Selezionare il livello di potenza desiderato premendo quattro volte il pulsante di **LIVELLO POTENZA MICROONDE**.

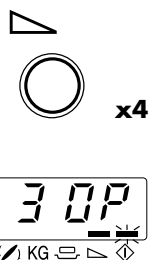

5. Per avviare la cottura premere una volta il pulsante **+1min/AVVIO COTTURA**.

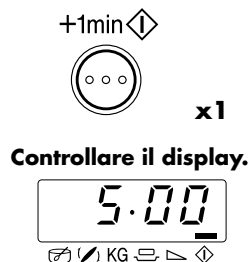

(Il forno comincia a cuocere per 5 minuti a 100 P, e per i restanti 16 minuti passa al funzionamento con il 30 P).



## ALTRE FUNZIONI UTILI



### 2. FUNZIONE DI "ANCORA UN MINUTO"

Il pulsante **+1min/AVVIO COTTURA** consente di attivare le due funzioni seguenti:

#### a. Accensione diretta

Per iniziare direttamente la fase di cottura con il livello di potenza delle microonde impostato a 100 P per 1 minuto premere il pulsante **+1min/AVVIO COTTURA**.

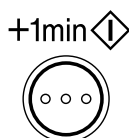

#### NOTA:

Per evitare un uso errato o situazioni di pericolo (ad esempio per i bambini), si ha a disposizione solo 3 minuti per premere il pulsante **+1min/AVVIO COTTURA** dalla operazione precedente, cioè dalla chiusura dello sportello o del azionamento del pulsante di **ARRESTO**.

#### b. Prolungare il tempo di cottura.

Si ha la possibilità di incrementare il tempo di cottura in unità di 1 minuto o multipli di questo se il pulsante è premuto mentre il forno è in funzione.

### 3. CONTROLLARE IL LIVELLO DI POTENZA

Per controllare il livello di potenza delle microonde durante la fase di cottura, premere il pulsante **LIVELLO POTENZA MICROONDE**.

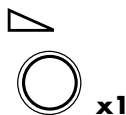

Per non interrompere la visualizzazione del livello di potenza, tenere premuto il pulsante **LIVELLO POTENZA MICROONDE**.

Il forno continua il conteggio anche se sul display appare il livello di potenza.



## MENU EXPRESS, COTTURA EXPRESS E SCONGELARE EXPRESS

**MENU EXPRESS, COTTURA EXPRESS & SCONGELARE EXPRESS** definisce automaticamente l'esatta modalità di cottura ed il tempo necessario. Si ha la possibilità di scegliere tra 4 **MENU EXPRESS**, 3 **COTTURA EXPRESS** e 5 **SCONGELARE EXPRESS** menu diversi. Quando si usa questa funzione è necessario tenere presente quanto segue:

**1a. MENU EXPRESS:** Ogni tsato di **MENU EXPRESS** ha due menu.

Premere una volta il pulsante **FILETTO DE PESCE CON SALSA/GRATIN** il display appare come mostrato:

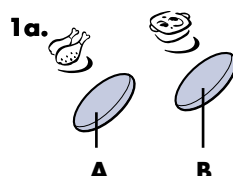

**A. Tasto POLLO E VERDURE PIATTO/ MACINATA E CIPOLLA**

**B. Tasto FILETTO DE PESCE CON SALSA/GRATIN**



**1b. COTTURA EXPRESS:** Premere una volta il pulsante **COTTURA EXPRESS** il display appare come mostrato.

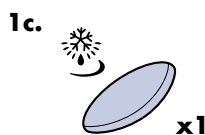

**1c. SCONGELARE EXPRESS:** Premere una volta il pulsante **SCONGELARE EXPRESS** il display appare come mostrato.

Per selezionare il menu, premere il pulsante **COTTURA EXPRESS, SCONGELARE EXPRESS** o desiderato **MENU EXPRESS** fino a quando appare il numero di menu desiderato. Consultare le pagine 54-55 "**TABELLA PER LA MENU EXPRESS, COTTURA EXPRESS E SCONGELARE EXPRESS**". Il menu verrà cambiato automaticamente tenendo premuto il pulsante **MENU EXPRESS, COTTURA EXPRESS** o **SCONGELARE EXPRESS**.

**2.** Per indicare peso o quantità ruotare la manopola **TIMER/PESO/PORZIONE** fino a quando non appare il peso o la quantità desiderata.

- Indicare il peso del cibo, escludendo il peso del contenitore.
- Per alimenti il cui peso è superiore od inferiore ai valori indicati nella tabella per la cottura in **MENU EXPRESS, COTTURA EXPRESS E SCONGELARE EXPRESS**, usare programmi manuali. Per ottenere i risultati migliori, attenersi alle tabelle di cottura del ricettario.

**3.** Per avviare la cottura, premere il pulsante **+1min/AVVIO COTTURA**.

Se, ad esempio, è necessario girare ciò che sta cuocendo il forno si blocca ed emette un segnale acustico, il tempo di cottura rimanente e tutti gli altri indicatori lampeggiano sul display. Per continuare la cottura, premere il pulsante **+1min/AVVIO COTTURA**.

**2.**

**TIJDSCHAKELAAR/  
GEWICHT/PORTION-  
draaiknop**

**3.**

**+1min/START-toets**

x1

La temperatura finale dipende dalla temperatura iniziale. Controllare che il cibo mantenga il calore a fine cottura. Se necessario, aumentare il tempo di cottura e cambiare il livello di potenza.

**NOTA:** Se viene utilizzata la funzione **MINUTE PLUS** durante l'operazione di scongelamento e cottura express, il cibo potrebbe risultare troppo cotto.

## MENU EXPRESS, COTTURA EXPRESS E SCONGELARE EXPRESS



### Esempio 1 per MENU EXPRESS:

Per cuocere al Filetto de pesce con Salsa (quantità: 1,5 kg) usare il programma Menu Express C2-1.

1. Selezionare il menu richiesto premendo una volta il pulsante di **FILETTO DE PESCE CON SALSA/GRATIN**.
2. Indicare il peso ruotando in senso orario la manopola **TIMER/PESO/PORZIONE**.
3. Premere il pulsante **+1min/AVVIO COTTURA**.

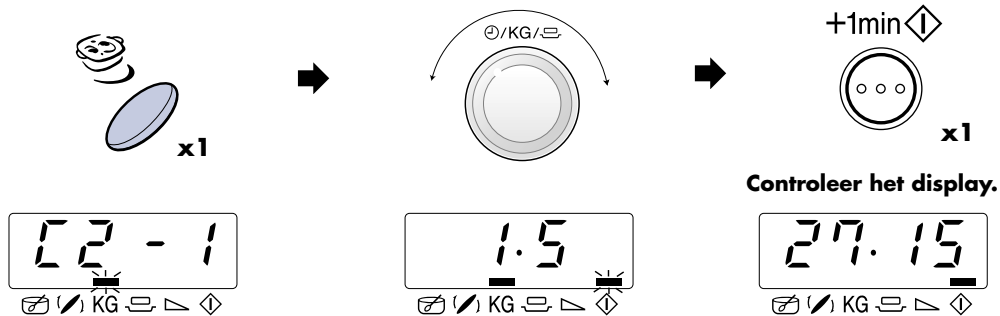

### Esempio 2 per COTTURA EXPRESS/SCONGELARE EXPRESS:

Per cuocere al Gratin Surgelate 0,6 kg usare il programma COTTURA EXPRESS EC-3.

1. Selezionare il menu richiesto premendo una volta il pulsante di **COTTURA EXPRESS**.
2. Indicare il peso ruotando in senso orario la manopola **TIMER/PESO/PORZIONE**.
3. Premere il pulsante **+1min/AVVIO COTTURA**.

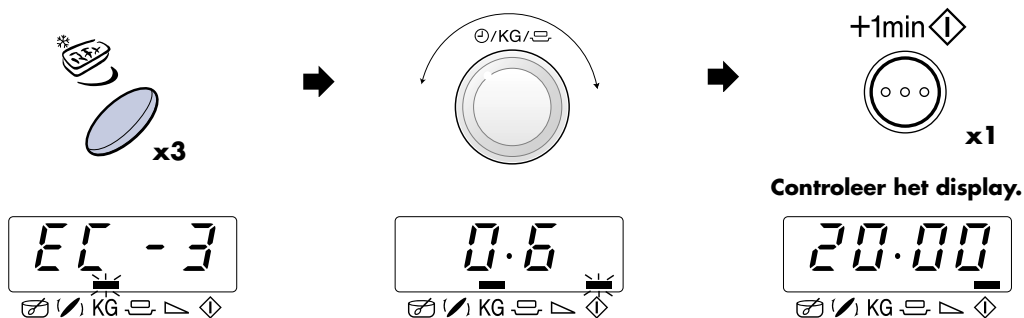











## TABELLE PER LA MENU EXPRESS E COTTURA EXPRESS

PULSANTE	MENU EXPRESS Nu.	QUANTITÀ (Unità di incremento) / UTENSILI	PROCEDIMENTO
 x1	<b>C1-1 Menu Express</b> Pollo e Verdure piatto 	0,5 - 1,5 kg* (500 g) (Temperatura iniziale Pollo 5° C) Piatto per gratin e pellicola microonde	<ul style="list-style-type: none"> <li>Per Pollo e Verdure piatto, vedere le ricette a pagina 67.</li> </ul> * Peso total per intero Ingredienti.
 x2	<b>C1-2 Menu Express</b> Macinata e Cipolla 	0,5 - 1,5 kg* (500 g) (Temperatura iniziale Gehakt 5° C) Ciotola e coperchio	<ul style="list-style-type: none"> <li>Per Macinata e Cipolla, vedere le ricette a pagina 67.</li> </ul> * Peso total per intero Ingredienti.
 x1	<b>C2-1 Menu Express</b> Filetto de Pesce con Salsa 	0,5 - 1,5 kg* (500 g) (Temperatura iniziale Vis 5° C, Saus 20° C) Piatto per gratin e pellicola microonde	<ul style="list-style-type: none"> <li>Per Filetto de Pesce con Salsa, vedere le ricette a pagina 67.</li> </ul> * Peso total per intero Ingredienti.
 x2	<b>C2-2 Menu Express</b> Gratin 	0,5 - 1,5 kg* (500 g) (Temperatura iniziale 20° C) Piatto per gratin	<ul style="list-style-type: none"> <li>Per Gratin, vedere le ricette a pagina 68.</li> </ul> * Peso total per intero Ingredienti.

PULSANTE	COTTURA EXPRESS Nu.	QUANTITÀ (Unità di incremento) / UTENSILI	PROCEDIMENTO
 x1	<b>EC-1 Cottura</b> Verdure surgelate e.g. cavolini di Bruxelles, fagiolini, piselli, verdure miste, broccoli 	0,1 - 0,6 kg (100 g) (Temperatura iniziale -18° C) Ciotola e pellicola microonde/coperchio	<ul style="list-style-type: none"> <li>Aggiungere un cucchiaino di acqua ogni 100 g. (Per i funghi non è necessario aggiungere acqua).</li> <li>Coprire con un coperchio.</li> <li>Quando il forno si blocca e viene emesso un segnale acustico, girare e rimettere il coperchio.</li> <li>A fine cottura, lasciare riposare per 1 o 2 minuti.</li> </ul> <b>NOTA:</b> Se le verdure surgelate formano un insieme compatto, cuocerle manualmente.

## TABELLE PER LA COTTURA EXPRESS E SCONGELARE EXPRESS



PULSANTE	COTTURA EXPRESS Nu.	QUANTITÀ (Unità di incremento) / UTENSILI	PROCEDIMENTO
 <b>x2</b>	<b>EC-2 Cottura</b> Piatti pronti surgelati Mesolare tipo e.g. Taglierini Bolognese, Chili con carne. 	0,3 - 1,0 kg* (100 g) (Temperatura iniziale -18° C) Contenitore e pellicola o coperchio * Nel caso in cui le istruzioni sulla confezione richiedessero l'aggiunta di acqua, è necessario, per programmare la cottura, calcolare la quantità complessiva, compresa l'acqua aggiunta.	<ul style="list-style-type: none"> <li>• Mettere il preparato in un piatto per forno a microonde.</li> <li>• Se richiesto dalle modalità di preparazione, aggiungere acqua.</li> <li>• Coprire con pellicola o coperchio in plastica per microonde.</li> <li>• Cuocere senza coperchio, se la confezione riporta questa indicazione.</li> <li>• Quando viene emesso il segnale acustico, mescolare e coprire nuovamente.</li> <li>• Al termine della cottura, mescolare e lasciare riposare per circa 1-2 minuti.</li> </ul>
 <b>x3</b>	<b>EC-3 Cottura</b> Gratin surgelate e.g. Maccheroni gratin, Lasagne. 	0,2 - 0,6 kg (100 g) (Temperatura iniziale -18° C) Recipiente con coperchio o originale contenitore	<ul style="list-style-type: none"> <li>• Rimuovete il gratin gelato dalla confezione. Se il contenitore non è appropriato per i forni a microonde, metterlo in un piatto per gratin e coprirlo con un involucre per microonde.</li> <li>• Se il contenitore è appropriato per i forni a microonde, rimuovere il coperchio di carta originale e coprire con un involucre per microonde.</li> <li>• Al termine della cottura, lasciare riposare per 5 minuti.</li> </ul>
PULSANTE	SCONGELARE EXPRESS Nu.	QUANTITÀ (Unità di incremento) / UTENSILI	PROCEDIMENTO
 <b>x1</b>	<b>Ed-1 Scongelare</b> Bistecche, bracirole 	0,2 - 1,0 kg (100 g) (Temperatura iniziale -18° C) (Vedere nota più avanti)	<ul style="list-style-type: none"> <li>• Disporre il tutto su un piatto al centro del piatto rotante.</li> <li>• Quando il forno si blocca e viene emesso un segnale acustico, girare la carne, quindi risistemare e separare. Proteggete le parti sottili e i punti caldi con fogli d'alluminio.</li> <li>• Terminata l'operazione, avvolgere nella stagnola e lasciare riposare per 10-15 minuti, fino al completo scongelamento.</li> </ul>
 <b>x2</b>	<b>Ed-2 Scongelare</b> Carne macinata 	0,2 - 1,0 kg (100 g) (Temperatura iniziale -18° C) Pellicola microonde (Vedere nota più avanti)	<ul style="list-style-type: none"> <li>• Coprite il piatto rotante con pellicola trasparente da cucina.</li> <li>• Collocate il blocco di carne congelata sul piatto rotante.</li> <li>• Quando il forno si arresta e viene emesso il segnale acustico, rigirate il cibo. Se possibile, rimuovete le parti scongelate.</li> <li>• Dopo avere scongelato il cibo, lasciate riposare per 5 - 10 minuti fino a scongelamento completo.</li> </ul>



## TABELLE PER LA SCONGELARE EXPRESS

PULSANTE	SCONGELARE EXPRESS Nu.	QUANTITÀ (Unità di incremento)/UTENSILI	PROCEDIMENTO
	<b>Ed-3 Scongela</b> Pollame 	0,9 - 1,8 kg (100 g) (Temperatura iniziale -18° C) (Vedere nota più avanti)	<ul style="list-style-type: none"> <li>• Collocare un piatto rovesciato sul piatto rotante e disporvi sopra il pollame con il petto rivolto verso il basso.</li> <li>• Quando il forno si blocca e viene emesso un segnale acustico, girare la carne. Proteggete le parti sottili e i punti caldi con fogli d'alluminio.</li> <li>• Terminata l'operazione, coprire con la stagnola e lasciare riposare per 15-30 minuti, fino al completo scongelamento.</li> <li>• Per finire, pulire il pollame in acqua corrente.</li> </ul>
	<b>Ed-4 Scongela</b> Dolce 	0,1 - 1,4 kg (100 g) (Temperatura iniziale -18° C) Piatto	<ul style="list-style-type: none"> <li>• Rimuovete tutto l'imballaggio dal dolce.</li> <li>• Collocatelo su un piatto al centro del piatto rotante.</li> <li>• Dopo averlo scongelato, tagliare il dolce in fette di uguale misura lasciando dello spazio fra ogni fetta e lasciare riposare per 15-60 minuti fino a scongelamento completo.</li> </ul>
	<b>Ed-5 Scongela</b> Pane 	0,1 - 1,0 kg (100 g) (Temperatura iniziale -18° C) Piatto (Per questo programma è raccomandato solamente pane affettato.)	<ul style="list-style-type: none"> <li>• Distribuite su un piatto al centro del piatto rotante.</li> <li>• Quando suona il segnale acustico, cambiare posizione e rimuovere le fette scongelate.</li> <li>• Dopo lo scongelamento, separare tutte le fette e distribuirle su un piatto grande.</li> <li>• Coprire il pane con un foglio di alluminio e lasciarlo riposare 5-10 minuti fino a quando sia scongelato completamente.</li> </ul>

### NOTA: Scongela Express

- 1 Bistecche e bracirole dovrebbero essere congelati in uno strato.
- 2 La carne macinata deve essere congelata in spessori sottili.
- 3 Girare e mettere tra le singole porzioni scongelate un foglio liscio di stagnola.
- 4 Ed-1 e Ed-3 disporre la carne nel forno come indicato:

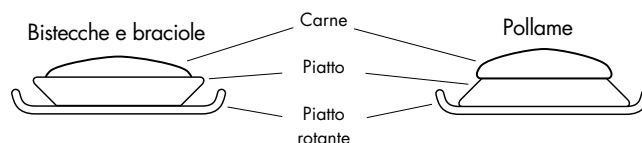

## RICETTE PER LA MENU EXPRESS



### POLLO E VERDURE PIATTO (C1-1)

#### Bocconcini di pollo piccanti

##### Ingredienti

0,5 kg	1,0 kg	1,5 kg	
60 g	120 g	180 g	riso grano lungo (scottature)
1	1	1	busina di zafferano
25 g	50 g	75 g	Cipolla (affettato)
50 g	100 g	150 g	peperone rosso (affettato)
50 g	100 g	150 g	di Porro (affettato)
150 g	300 g	450 g	petto di Pollo (tagliare a dadini)
			Pepe, Paprica
10 g	20 g	30 g	Burro o Margarina
150 ml	300 ml	450 ml	Base di minestra

##### Procedimento

- Mescolare lo zafferano al riso e disporre nello piatto ungersi.
- Mescolare la cipolla, peperone rosso, porro e pollo. Condire e disporre sulla riso.
- Fornire di copertura con riccioli di burro.
- Innaffiare con il brodo, coprire con pellicola microonde e cuocere usare il **MENU EXPRESS C1-1** "Pollo e verdure piatto".
- A cottura terminata far riposare per 5-10 minuti.

### MACINATA E CIPOLLA (C1-2)

##### Ingredienti

0,5 kg	1,0 kg	1,5 kg	
150 g	300 g	450 g	Carne tritata (1/2 maiale, 1/2 manzo)
50 g	100 g	150 g	Cipolla (tagliare finemente)
1/2	1	1 1/2	Uovo
15 g	30 g	45 g	Pangrattato
			Sale e Pepe
115 ml	230 ml	345 ml	Brodo di carne
20 g	40 g	60 g	Concentrato di pomodoro
65 g	125 g	190 g	Patate (tagliare finemente)
65 g	125 g	190 g	Carote (tagliare finemente)
1/2 tbsp	1 tbsp	1 1/2 tbsp	prezzemolo (tritato)

##### Procedimento

- Mescolare la carne tritata con le cipolle, l'uovo e il pangrattato, agguistando di sale e di pepe. Riporre quindi l'impasto nella terrina.
- Mescolare il concentrate di pomodoro nel brodo.
- Aggiungi le patate e le carote con il liquido sulla carne tritata, impastare.
- Coprire e cuocere usare il **MENU EXPRESS C1-2** "Macinata e Cipolla".
- Quando il forno si blocca e viene emesso un segnale acustico, girare e rimettere il coperchio.
- A cottura terminata, girare e riposare per 5 minuti. Cospargerla di prezzemolo e servire.

### FILETTO DE PESCE CON SALSA (C2-1)

#### Filetto di pesce con salsa piccante

##### Ingredienti

0,5 kg	1,0 kg	1,5 kg	
175 g	350 g	525 g	Pelati in scatola (scolare)
50 g	100 g	150 g	Mais
5 g	10 g	15 g	Salsa chili
15 g	30 g	45 g	Cipolla (tagliare finemente)
1 tsp	1-2 tsp	2-3 tsp	Aceto di vino rosso
			mostarda, timo, cayenna
250 g	500 g	750 g	Filetto de pesce
			Sale

##### Procedimento

- Mescolare gli ingredienti per la salsa.
- Mettere il filetto di pesce (ad esempio filetto di scorfano) in uno stampo per sformati con le code verso il centro.
- Distribuire la salsa preparata sul pesce.
- Coprire con pellicola microonde e cuocere usare il **MENU EXPRESS C2-1** "Filetto de pesce con salsa".
- A cottura terminata far riposare per 2 minuti.

### FILETTO DE PESCE CON SALSA (C2-1)

#### Filetto di pesce con salsa al curry

##### Ingredienti

0,5 kg	1,0 kg	1,5 kg	
250 g	500 g	750 g	Filetto de pesce
			Sale
50 g	100 g	150 g	Banana (tagliare)
200 g	400 g	600 g	Salsa a curry (confezionato)

##### Procedimento

- Mettere il filetto di pesce in uno stampo per sformati con le code verso il centro.
- Distribuire le banana e la salsa confezionata sul pesce.
- Coprire con pellicola microonde e cuocere usare il **MENU EXPRESS C2-1** "Filetto de pesce con salsa".
- A cottura terminata far riposare per 2 minuti.



## RICETTE PER LA MENU EXPRESS

### GRATIN (C2-2)

#### Spinaci gratin

##### Ingredienti

0,5 kg	1,0 kg	1,5 kg	
150 g	300 g	450 g	Spinaci (scongolare e scolare)
15 g	30 g	45 g	Cipolla (tagliare finemente)
			Sale, Pepe, noce moscata
150 g	300 g	450 g	Patate cotte (affettato)
35 g	75 g	110 g	Prosciutto cotto (tagliare finemente)
50 g	100 g	150 g	Crème fraîche (Panna)
1	2	3	Uovo
40 g	75 g	115 g	Fromaggio (gratugiato)
			Paprica

##### Procedimento

1. Mescolare gli spinaci con la cipolla e insaporire con sale, pepe e noce moscata.
2. Ungere il stampo. Disporre le patate, prosciutto e gli spinaci a strati alterni. L'ultimo strato dovrà essere di spinaci.
3. Mescolare le uova insieme alla panna, sale, pepe e versare sopra le verdure.
4. Cospargere il gratin con formaggio e paprica e cuocere usando il **MENU EXPRESS C2-2 "Gratin"**.
5. A cottura terminata far riposare per 5-10 minuti.

### GRATIN (C2-2)

#### Patate-zucchine gratin

##### Ingredienti

0,5 kg	1,0 kg	1,5 kg	
200 g	400 g	600 g	Patate cotte (affettato)
115 g	230 g	345 g	Zucchine (affettato)
75 g	150 g	225 g	Crème fraîche (Panna)
1	2	3	Uovo
1/2	1	2	spicchio d'aglio (schiacciato)
			Zout, Peper
40 g	80 g	120 g	Fromaggio Gouda (gratugiato)
10 g	20 g	30 g	Semi di girasole
			Paprica

##### Procedimento

1. Ungere il recipiente e disporre in strati alternati patate e zucchine tagliate a fette.
2. Unire le uova alla panna, insaporire con sale, pepe e aglio e versare sopra le verdure.
3. Cospargere con Gouda sul gratin.
4. Infine, cospargere il gratin con paprica e semi di girasole e cuocere usando il **MENU EXPRESS C2-2 "Gratin"**.
5. A cottura terminata far riposare per 5-10 minuti.



## MANUTENZIONE E PULIZIA



### Precauzione

**Non usate pulitori per forno del tipo in commercio, abrasivi, pulitori forti o pagliette per pulire il forno a microonde.**

### Esterno del forno a microonde

L'esterno del forno può essere facilmente pulito con acqua saponata. Non mancate di togliere il sapone ed asciugare il forno a microonde con un panno morbido ed asciutto.

### Pannello di controllo

Aprire innanzi tutto lo sportello in modo da disattivare il pannello di controllo. Eseguire le operazioni di pulizia del pannello di controllo con attenzione. Usando un panno, inumidito soltanto con acqua, strofinate delicatamente il pannello finché non diventa pulito. Evitate di usare troppa acqua. Non usate alcun agente di pulizia chimico o abrasivo.

### Interno del forno

**1.** Per la pulitura, togliete ogni schizzo o grumo di sporco con un panno morbido o spugna subito dopo l'uso a forno ancora caldo. Per lo sporco più difficile, usate un detergente debole e pulite più volte con un panno umido finché tutto lo sporco è scomparso.

**2.** Controllate che sapone ed acqua non penetrino attraverso i fori nelle pareti, perché possono causare danni al forno.

**3.** Non usate pulitori di tipo spray all'interno del forno.

### Piatto rotante e sostegno rotante

Togliete il piatto rotante e il sostegno rotante dal forno. Lavate il piatto rotante e il sostegno rotante con acqua leggermente saponata. Asciugateli con un panno morbido. Sia il piatto rotante sia il sostegno rotante possono essere lavati nella lavapiatti.

### Sportello

Pulire spesso la porta da entrambi i lati, la guarnizione della porta e le superfici della guarnizione, utilizzando un panno umido, per togliere la sporcizia.

## COSA VERIFICARE PRIMA DI CHIAMARE IL SERVIZIO DI ASSISTENZA



Prima di chiamare personale specializzato per riparazioni, controllate i punti seguenti.

### 1. Alimentazione

Controllate che la spina di alimentazione sia collegata correttamente ad una presa di corrente.

Controllate che il fusibile linea distribuzione/interruttore automatico funzioni normalmente.

### 2. Mettere una tazza d'acqua (circa 150 ml) nel forno e chiudere ermeticamente lo sportello.

Impostare per un minuto il forno sul livello di potenza 100 P ed accendere il forno.

La luce del forno si accende? SÍ \_\_\_\_\_ NO \_\_\_\_\_

Il piatto rotante gira? SÍ \_\_\_\_\_ NO \_\_\_\_\_

**NOTA:** Il piatto rotante può girare in entrambe le direzioni.  
Il sistema di ventilazione funziona? SÍ \_\_\_\_\_ NO \_\_\_\_\_

(Mettere la mano sull'apertura per la ventilazione e controllare il flusso d'aria.)

Trascorso 1 minuto viene emesso un segnale acustico? SÍ \_\_\_\_\_ NO \_\_\_\_\_

L'indicatore per la cottura in corso si spegne? SÍ \_\_\_\_\_ NO \_\_\_\_\_

Terminata l'operazione menzionata sopra, la tazza d'acqua è calda? SÍ \_\_\_\_\_ NO \_\_\_\_\_

Se la risposta è "NO" ad ognuna domanda, rivolgersi al proprio rivenditore o ad un concessionario autorizzato SHARP.

Se i cibi vengono cotti oltre il tempo standard utilizzando 100 P (900 W), la potenza del forno si abbasserà automaticamente per evitare il surriscaldamento. (Il livello di potenza delle microonde si ridurrà.)

Modalità di cottura	Tempo standard
Microonde 900 W	40 minuti



## INSTRUCCIONES IMPORTANTES SOBRE SEGURIDAD

### INSTRUCCIONES DE SEGURIDAD IMPORTANTES: LÉALAS ATENTAMENTE Y CONSÉRVELAS PARA CONSULTAS FUTURAS.

#### Para evitar incendios

**Los hornos de microondas no deben dejarse funcionando sin que haya alguien controlando su cocción. Los niveles de potencia que sean demasiado altos o los tiempos de cocción demasiado largos pueden calentar excesivamente los alimentos y originar incendios.**

En los casos en que se vaya a instalar el horno empotrado en un mueble de cocina, debe utilizarse el armazón de instalación EBR-4500 (W) autorizado por SHARP y que está disponible en los distribuidores de SHARP. Consulte las instrucciones de instalación del armazón o pida a su distribuidor que le enseñe el procedimiento correcto. Sólo utilizando este armazón se garantiza la seguridad y calidad del producto.

La toma de corriente eléctrica debe estar fácilmente accesible de forma que la unidad pueda desenchufarse sin dificultades en caso de emergencia.

El suministro de C.A. debe ser de 230 V, 50 Hz, con un fusible en la línea de distribución de 10 A como mínimo, o un interruptor en el circuito de distribución de 10 A como mínimo.

Se recomienda utilizar un solo circuito separado para alimentar a este aparato.

No coloque el horno en superficies donde se genere calor. Por ejemplo, no lo sitúe cerca de un horno normal.

No instale el horno en lugares que tengan alta humedad o donde pueda acumularse humedad.

No guarde ni use el horno en exteriores.

**Si ve que sale humo de la comida que se está calentando en el horno, NO ABRA LA PUERTA. Apague y desenchufe el horno y espere hasta que deje de salir humo. Si abre la puerta mientras sale humo de la comida podría causar un incendio.**

**Utilice sólo recipientes, envases y utensilios adecuados para cocinar con microondas. Vea las sugerencias correspondientes en el libro separado de cocina (a pag. 86).**

**No deje el horno funcionando sin que haya alguien controlando su cocción cuando emplee envases desechables de plástico, papel u otros materiales combustibles para calentar o cocinar la comida.**

**Limpie la tapa de la guía de ondas, la cavidad del horno, el plato giratorio y el soporte del rodillo después de utilizarlos. Quíteles siempre la grasa dado que ésta podría sobrecalentarse la próxima vez que use el horno y empezar a echar humo o prenderse fuego.**

No coloque materiales inflamables cerca del horno o de los orificios de ventilación. No bloquee la entrada de los orificios de ventilación. Quite todos los precintos metálicos, envolturas de alambre, etc. que tenga la comida dado que podrían formarse arcos o chispas eléctricas en las superficies metálicas y ocasionar incendios. No utilice el horno de microondas para freír con aceite o para calentar aceite con el que va a freír después. No se puede controlar la temperatura y podría prenderse fuego.

Para hacer palomitas de maíz (popcorn) utilice sólo un horno de microondas especial para ello.

No guarde comida ni ningún otro alimento dentro del horno. Compruebe las posiciones programadas después de poner el horno en funcionamiento para asegurarse de que su operación va a ser la correcta.

Utilice este manual de instrucciones y el recetario adjunto conjuntamente.

#### Para evitar estropear el horno

##### ADVERTENCIA:

No haga funcionar el horno si está estropeado o funciona mal. Compruebe los puntos siguientes antes de utilizarlo.

- La puerta; asegúrese de que la puerta cierra bien y compruebe que no está ni deformada ni combada.
- Las bisagras y pestillos de seguridad de la puerta; compruebe que no están ni rotos ni flojos.
- Los sellos de la puerta y las superficies de sellado; asegúrese de que no han sufrido daños y están en perfectas condiciones.
- Dentro del horno o en la puerta; asegúrese de que no hay abolladuras.
- El cable y el enchufe de alimentación de la corriente; asegúrese de que no están estropeados.

**En ningún caso ajuste, repare ni modifique el horno personalmente. Hacerlo es peligroso para cualquier persona que carezca de los conocimientos necesarios para llevar a cabo tareas de servicio o reparación que requieran la extracción de una cubierta que impida la exposición a la energía de microondas.**

No ponga el horno a funcionar con la puerta abierta ni altere de ninguna forma los pestillos (cierres) de la puerta de seguridad.

No haga funcionar el horno si hay algún objeto atrapado entre los sellos de la puerta y las superficies de sellado.

**No permita que se acumule grasa o suciedad en los sellos de las puertas ni en partes adyacentes. Siga las instrucciones de "Limpieza y Mantenimiento" en la página 85".**

## INSTRUCCIONES IMPORTANTES SOBRE SEGURIDAD



Las personas que llevan un MARCAPASOS deben comprobar con su médico o el fabricante del marcapasos las precauciones que deben tomar con respecto a los hornos de microondas.

### Para evitar sacudidas eléctricas

Bajo ningún concepto se deberá desmontar la caja exterior.

No derrame nada ni introduzca ningún objeto en los orificios de los cierres de la puerta o en los orificios de ventilación. En caso de que cayera algo, apague el horno, desenchúfelo inmediatamente y llame al técnico de servicio SHARP autorizado.

No sumerja en agua ni en ningún otro líquido el cable de alimentación ni el enchufe.

No deje que el cable de alimentación cuelgue del borde de la mesa o de la superficie en la que esté situado el horno.

Mantenga el cable de alimentación alejado de las superficies calientes, incluyendo la parte posterior del horno.

No intente cambiar la lámpara del horno usted mismo ni permita que lo haga nadie excepto un electricista autorizado por SHARP.

Si la lámpara se estropea, consúltelo con su distribuidor o con un técnico de servicio SHARP autorizado.

Si se estropea el cable de alimentación de este aparato, deberá cambiarlo por un cable especial. El cambio debe efectuarlo un técnico de servicio SHARP autorizado.

**ADVERTENCIA: Para evitar el riesgo de explosión y ebullición repentina. No caliente líquidos ni otros alimentos en recipientes cerrados ya que podrían explotar.**

No use nunca recipientes o envases sellados. Quite los cierres y tapas antes de utilizarlos. Los recipientes sellados pueden explotar al acumularse la presión incluso después de haber apagado el horno.

Tenga cuidado cuando caliente líquidos en el horno de microondas. Utilice un recipiente de boca ancha para que puedan escapar las burbujas.

**No caliente nunca líquidos en recipientes de boca estrecha tales como biberones, dado que su contenido podría salirse del recipiente al calentarse y provocar quemaduras.**

Para evitar la salida repentina de líquido hirviendo y las posibles quemaduras:

1. Agite el líquido antes de calentarlo/re calentarlo.
2. Es aconsejable introducir una varilla de vidrio o utensilio similar en el líquido mientras calienta.
3. Deje el líquido en reposo al final del tiempo de cocción para evitar que hierva y salpique después.

**No cocine huevos con la cáscara ni caliente huevos cocidos duros enteros en hornos microondas ya que podrían explotar incluso después de haber terminado de calentarlos en los microondas.. Para cocinar o volver a calentar huevos que no estén mezclados o revueltos, pinche las yemas y las claras para que no exploten. Corte también los huevos duros con cáscara antes de calentarlos en el horno de microondas.**

Agujeree la piel o cáscara de alimentos como las patatas, salchichas y fruta antes de cocinarlos porque si no podrían explotar.

### Para evitar quemaduras

No toque o mueva nunca el grill inferior mientras está caliente. Utilice agarradores o manoplas especiales para horno al sacar la comida para evitar quemarse.

Abra siempre los recipientes, paquetes de palomitas de maíz, bolsas para cocinar en horno, etc., lejos de la cara y manos para evitar quemarse con el vapor.

**Para evitar quemaduras, compruebe siempre la temperatura de los alimentos y remuévalos antes de servirlos, prestando especial atención a la temperatura de comidas y bebidas para bebés, niños o ancianos.**

La temperatura del recipiente no es una buena indicación de la temperatura de la comida o bebida; compruebe siempre la temperatura de la comida.

Conviene siempre apartarse de la puerta del horno al abrirlo para evitar quemarse al salir el vapor y el calor.

Los alimentos rellenos cocidos al horno deben cortarse en rodajas después de calentarlos para que salga el vapor y evitar quemaduras.

Para evitar que los niños lo utilicen de forma inadecuada

**ADVERTENCIA: Sólo se debe permitir a los niños utilizar el horno sin supervisión alguna cuando se les haya dado instrucciones adecuadas para que puedan usarlo de modo seguro y comprendan los peligros de un uso incorrecto**

Los niños pueden utilizar los hornos de microondas sólo cuando estén bajo supervisión de las personas mayores.

No apoyarse ni agarrarse de la puerta del horno. No juegue con el horno ni lo utilice como un juguete.

A los niños se les debe enseñar todas las medidas de seguridad importantes tales como la utilización de guantes o manoplas para no quemarse, retirar con cuidado las envolturas de las comidas y tener un cuidado especial con los alimentos (por ej., los envueltos en materiales autocalentables) diseñados para tostar la comida porque puede que estén demasiado calientes.

No intente nunca hacer ninguna modificación en el horno. No mueva el horno mientras está funcionando.



## INSTRUCCIONES IMPORTANTES SOBRE SEGURIDAD

Este horno es para preparar solamente comidas en el hogar y debe utilizarse sólo para cocinar alimentos. No es adecuado para utilizarlo con fines comerciales o de laboratorio.

### Para prevenir averías en el horno y para no estropearlo, tenga en cuenta lo siguiente:

No haga funcionar el horno cuando esté vacío.

Si utiliza algún plato para dorar o materiales autocalentables, coloque siempre debajo un aislador termorresistente como, por ejemplo, un plato de porcelana para evitar que se estropee el plato giratorio y el soporte del rodillo debido al esfuerzo calorífico. No debe sobrepasar el tiempo de precalentamiento especificado en las instrucciones del plato.

No utilice utensilios de metal que reflejan las microondas y pueden ocasionar arcos o chispas eléctricas. No ponga nunca latas en el horno.

Utilice sólo el plato giratorio y el soporte del rodillo diseñados para este horno. No hacer funcionar el horno sin el plato giratorio.

Para evitar que se rompa el plato giratorio:

- (a) Antes de limpiar el plato giratorio con agua, déjelo enfriar.
- (b) No ponga comidas ni utensilios calientes sobre un plato giratorio frío.
- (c) No ponga comidas ni utensilios fríos sobre un plato giratorio caliente.

No coloque nada en las partes exteriores del horno mientras está funcionando.

### NOTAS:

Si no está seguro de cómo conectar el horno, sírvase consultar a un electricista cualificado.

Ni el fabricante ni el proveedor aceptan responsabilidad alguna por cualquier avería del horno o heridas personales sufridas por dejar de observar el procedimiento correcto de conexión eléctrica.

Puede que se forme vapor o gotas de agua algunas veces en las paredes del horno o cerca de los sellos de las puertas y de las superficies de sellado. Esto es bastante normal y no indica que haya ninguna fuga de microondas ni ninguna avería.



## INSTALACIÓN

1. Retire todo el material de embalaje del interior del horno. Tire el plástico que está suelto entre la puerta y la cavidad del horno. Despegue la etiqueta de características de la parte **exterior** de la puerta si hay una pegada.

No quite la película protectora pegada en el **interior** de la puerta.

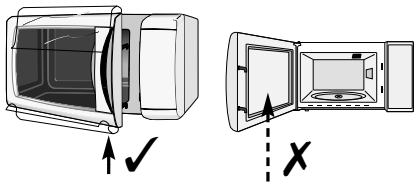

2. Compruebe el horno cuidadosamente por si está estropeado.

3. Coloque el horno sobre una superficie plana y nivelada que sea suficientemente resistente para soportar no sólo el peso del horno, sino también el plato o comida más pesado que pueda cocinar
4. Asegúrese de que queda un espacio libre de 19.5 cm como mínimo encima del horno.

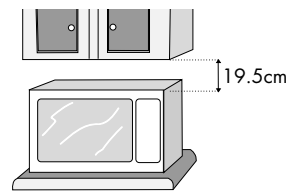

5. Conecte la clavija del horno a un enchufe tomacorriente normal del hogar que esté conectado a tierra.

## ANTES DE LA PUESTA EN FUNCIONAMIENTO



Enchufe el horno a la toma de corriente.

1. En el visualizador del horno empezará a parpadear:

2. Pulse la tecla de **PARADA (STOP)**, aparecerá en el visualizador.

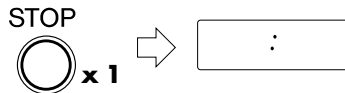

Ponga en hora el reloj tal como se describe a continuación.

### Utilización de la tecla de PARADA (STOP).

Utilice la tecla de **PARADA (STOP)** para:

1. Borrar los errores que haya cometido durante la programación.
2. Parar el horno temporalmente durante la cocción.
3. Cancelar un programa durante la cocción, pulsándola dos veces.

## PUESTA EN HORA DEL RELOJ



Hay dos modalidades: reloj de 12 horas y reloj de 24 horas

1. Para poner en hora el reloj de 12 horas hay que sostener oprimida la tecla de **NIVEL DE POTENCIA DEL MICROONDAS** durante 3 segundos. aparecerá en el visualizador.

2. Para poner en hora el reloj de 24 horas hay que pulsar la tecla de **NIVEL DE POTENCIA DEL MICROONDAS** una vez más después de lo indicado en la operación 1, en el ejemplo que sigue aparecerá en el visualizador.



**x1** durante 3 segundos

**Ejemplo:** Poner el reloj de 24 horas a las 23:35

1. Elegir la función del reloj. (reloj de 12 horas).

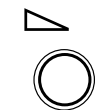

**x1** durante 3 segundos

Elegir el reloj de 24 horas.



**x1**

2. Poner la hora. Girar el botón de **TEMPORIZADOR/KG/PORCIÓN** hasta que se vea la hora correcta (23).

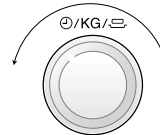

3. Se pulsa la tecla **NIVEL DE POTENCIA DEL MICROONDAS** a cambiar de horas a minutos.



**x1**

4. Poner los minutos. Girar el botón de **TEMPORIZADOR/KG/PORCIÓN** hasta que se vea la minutos correcta (35).



5. Se pulsa la tecla **NIVEL DE POTENCIA DEL MICROONDAS** a marcha el reloj.



**x1**

Comprobar el visualizador

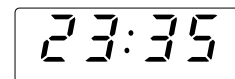

### NOTA:

1. El botón de **TEMPORIZADOR/KG/PORCIÓN** puede girarse en sentido horario o antihorario.
2. Si se comete una equivocación durante la programación basta con pulsar la tecla de **PARADA**.
3. Si se interrumpe la alimentación de energía eléctrica al horno de microondas, el visualizador

indicará intermitentemente después de restablecerse la corriente. Si ocurre esto mientras está usándose el horno se borrará el programa. También desaparece la hora del día.

4. Cuando haya que poner nuevamente en hora el reloj hay que seguir otra vez el ejemplo antes mencionado.



## NIVELES DE POTENCIA DE MICROONDAS

El horno tiene 5 niveles de potencia. Para elegir el nivel conveniente para guisar hay que hacer lo indicado en la sección de recetas. En general son de aplicación las siguientes recomendaciones:

**100 P** (900 vatios), utilizado para cocción rápida o para recalentar, p.ej. sopas, guisos, alimentos enlatados, bebidas calientes, verduras, pescado, etc.

**70 P** (630 vatios) utilizado para la cocción más prolongada de alimentos densos, como carne asada, pasteles de carne y comidas al plato y también para platos sensibles como salsa de queso y pasteles de bizcocho. En este punto de ajuste, más reducido, la salsa no hervirá y los alimentos se cocerán uniformemente sin quemarse en los bordes.

**50 P** (450 vatios) para alimentos densos que requieren un tiempo de cocción largo en la cocina convencional, por ejemplo platos de buey. Se recomienda utilizar este ajuste de la potencia para asegurar que la carne quede tierna.

**30 P** (270 vatios; ajuste de descongelación). Seleccione este ajuste para descongelar asegurando que el plato se descongela uniformemente. Este ajuste es también ideal para cocer a fuego lento arroz, pasta, etc. y para cocer flanes de huevo.

**10 P** (90 vatios). Para descongelación cuidadosa, por ejemplo de dulces o pasteles de crema.

**P = Por ciento**

Para seleccionar el nivel de potencia de microondas:

1. Girar el botón de **TEMPORIZADOR/KG/PORCIÓN** en sentido horario para seleccionar el tiempo de cocción.
2. Pulse el tecla de **NIVEL DE POTENCIA MICROONDAS** hasta que aparezca el nivel de potencia deseado en el visualizador. (Si el tecla de **NIVEL DE POTENCIA MICROONDAS** se pulsa una vez, aparecerá **[100 P]**). Si se pasa del nivel deseado, continúe pulsando el botón hasta que llegue de nuevo a la **POTENCIA** que desee).
3. Pulsar la tecla **+1 min/INICIO DE COCCIÓN**.

**NOTA:** Si no se selecciona el nivel de potencia se pone automáticamente el nivel 100 P.

## COCCIÓN CON MICROONDAS



El horno puede programarse para hasta 90 minutos (90.00). La unidad de entrada de tiempo de cocción (descongelación) varía de 10 segundos a 5 minutos. Depende del total de tiempo de cocción (descongelación), como se indica en la tabla.

Tiempo de cocción	Unidad de incrementos
0-5 minutos	10 segundos
5-10 minutos	30 segundos
10-30 minutos	1 minuto
30-90 minutos	5 minutos

### Ejemplo:

Supongamos que se desea calentar sopa durante 2 minutos y 30 segundos empleando una potencia de microondas de 70 P.

1. Se pone el tiempo de cocción deseado girando el botón de **TEMPORIZADOR/KG/PORCIÓN** en sentido horario.

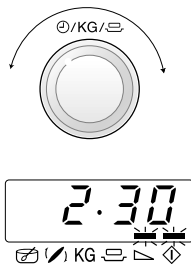

2. Elija el nivel de potencia deseado pulsando **NIVEL DE POTENCIA DEL MICROONDAS** dos veces.

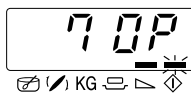
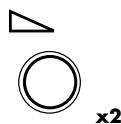

3. Se pulsa la tecla de **+1 min/INICIO DE COCCIÓN** una vez para empezar la cocción.

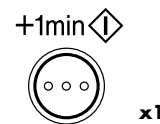

Comprobar el visualizador

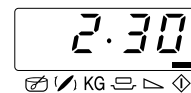

### NOTA:

1. Cuando se abre la puerta durante el proceso de cocción se para automáticamente el tiempo contado en el visualizador digital. El tiempo de cocción empieza a contarse de nuevo cuando se cierra la puerta y se pulsa la tecla de **+1 min/INICIO DE COCCIÓN**.
2. Si se desea saber el nivel de potencia que se está usando durante la cocción se pulsa la tecla de **NIVEL DE POTENCIA DEL MICROONDAS**. Mientras se toca la tecla de **NIVEL DE POTENCIA DEL MICROONDAS** con el dedo se ve en el visualizador el nivel de potencia.
3. El botón de **TEMPORIZADOR/kg/PORCIÓN** se puede girar en sentido horario o antihorario. Si se gira en sentido antihorario se reduce el tiempo de cocción desde 90 minutos en gradaciones.



## OTRAS FUNCIONES CÓMODAS

### 1. COCCIÓN EN VARIAS SECUENCIAS

Se pueden introducir un máximo de 3 secuencias, formadas por tiempo y modo de cocción manual

#### Ejemplo:

Para cocinar arroz: 5 minutos en la potencia de 100 P (Etapa 1)  
16 minutos en la potencia de 30 P (Etapa 2)

#### ETAPA 1

1. Se pone el tiempo de cocción deseado girando el botón de **TEMPORIZADOR/kg/PORCIÓN** en sentido horario.

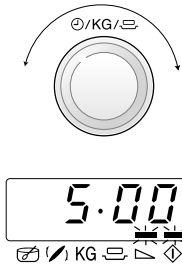

2. Elija el nivel de potencia deseado pulsando **NIVEL DE POTENCIA DEL MICROONDAS** una vez.

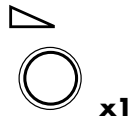

#### ETAPA 2

3. Se pone el tiempo deseado girando el botón de **TEMPORIZADOR/ kg/ MICROONDAS** en sentido horario.

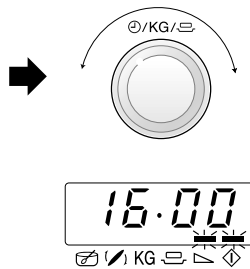

4. Elija el nivel de potencia deseado pulsando **NIVEL DE POTENCIA DEL MICROONDAS** cuatro veces.

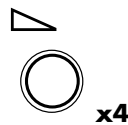

5. Se pulsa la tecla de **+1min/INICIO DE COCCIÓN** una vez para empezar la cocción.

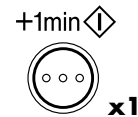

Comprobar el visualizador

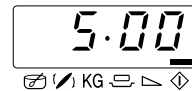

(El horno empezará a cocinar durante 5 minutos a 100 P y luego durante 16 minutos con 30 P).



## OTRAS FUNCIONES CÓMODAS



### 2. FUNCIÓN DE MINUTO MÁS

La tecla de **+1min/INICIO DE COCCIÓN** permite utilizar las dos funciones siguientes:

#### a. Inicio directo de cocción

Se puede empezar directamente la cocción con el nivel de potencia de microondas 100 P durante 1 minuto pulsando la tecla de **+1min/INICIO DE COCCIÓN**.

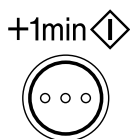

#### NOTA:

Para evitar manipulaciones indebidas por los niños la tecla de **+1min/INICIO DE COCCIÓN** sólo puede usarse dentro de 1 minuto de la operación inmediatamente precedente, p.ej. el cierre de la puerta o la pulsación de la tecla de **PARADA**.

#### b. Prolongación del tiempo de cocción.

Se puede prolongar el tiempo de cocción en múltiplos de 1 minuto si se pulsa la tecla mientras el horno está en funcionamiento.

### 3. PARA COMPROBAR EL NIVEL DE POTENCIA

Para comprobar el nivel de potencia de microondas durante la cocción se pulsa la tecla de **NIVEL DE POTENCIA DEL MICROONDAS**.

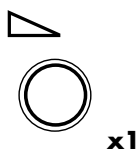

Mientras se está tocando la tecla de **NIVEL DE POTENCIA DEL MICROONDAS** con el dedo se ve en el visualizador el nivel de potencia.

El horno continúa contando el tiempo aunque el visualizador esté indicando el nivel de potencia.



## MENÚ RÁPIDAS, COCCIÓN RÁPIDAS Y DESCONGELACIÓN RÁPIDAS

**MENÚ RÁPIDAS, COCCIÓN RÁPIDAS y DESCONGELACIÓN RÁPIDAS** se calcula automáticamente el modo y el tiempo de cocción correctos. Se puede elegir de entre 4 menús de **MENÚ RÁPIDAS**, 3 **COCCIÓN RÁPIDAS** y 5 **DESCONGELACIÓN RÁPIDAS**. Lo que se necesita saber cuando se use esta función automática es:

**1a. MENÚ RÁPIDAS:** cada tecla **MENÚ RÁPIDAS** tiene dos menús.

Pulsar la tecla de **FILETES DE PESCADO CON SALSA/GRATÉN** una vez; en el visualizador se verá lo indicado:

**1b. COCCIÓN RÁPIDAS:** Pulsar la tecla de **COCCIÓN RÁPIDAS** una vez; en el visualizador se verá lo indicado.

**1c. DESCONGELACIÓN RÁPIDAS:** Pulsar la tecla de **DESCONGELACIÓN RÁPIDAS** una vez; en el visualizador se verá lo indicado.

<p><b>1a.</b></p> <p><b>A</b>      <b>B</b></p>	<p><b>A. Tecla POLLO Y VERDURA CACEROLA/PICADILLO Y CEBOLLA</b></p> <p><b>B. Tecla FILETES DE PESCADO CON SALSA/GRATÉN</b></p>
<p><b>x1</b></p>	<p>Número del menú</p> <p>⇒</p>
<p><b>1b.</b></p> <p><b>x1</b></p>	<p>Número del menú</p> <p>⇒</p>
<p><b>1c.</b></p> <p><b>x1</b></p>	<p>Número del menú</p> <p>⇒</p>

El menú puede elegirse pulsando la tecla de **COCCIÓN RÁPIDAS, DESCONGELACIÓN RÁPIDAS** o deseado **MENÚ RÁPIDAS** hasta que se vea en el visualizador el número del menú deseado. Ver las páginas 80-82 "TABLA DE MENÚ RÁPIDAS, COCCIÓN RÁPIDAS y DESCONGELACIÓN RÁPIDAS".

El menú cambiará automáticamente manteniendo pulsado el tecla **MENÚ RÁPIDAS, COCCIÓN RÁPIDAS y DESCONGELACIÓN RÁPIDAS**.

- El peso o la cantidad del alimento puede introducirse girando el mando de **TEMPORIZADOR/kg/ PORCIÓN** hasta que se visualice el peso o cantidad deseados.
  - Introducir sólo el peso del alimento. No incluir el peso del envase.
  - Tratándose de productos que pesen más o menos que los pesos/cantidades que se indican en la tabla de **MENÚ RÁPIDAS, COCCIÓN RÁPIDAS y DESCONGELACIÓN RÁPIDAS**, usar los programas manuales. Para conseguir los mejores resultados conviene seguir lo indicado en las tablas del Libro de Cocina.
- Para empezar a cocinar, pulsar la tecla de **+1min/INICIO DE COCCIÓN**.

Cuando se necesita alguna acción (p.ej. dar vuelta al alimento) el horno se para y suenan las señales, y en el visualizador se verá intermitentemente el tiempo de cocción que queda y cualquier indicador. Para continuar cocinando hay que pulsar la tecla de **+1min/INICIO DE COCCIÓN**.

- Mando de **TEMPORIZADOR/KG/ PORCIÓN**
- Tecla de **+1min/INICIO DE COCCIÓN**

La temperatura final variará dependiendo de la temperatura de partida. Comprobar que el alimento está muy caliente después de la cocción. Si es necesario se puede prolongar el tiempo de cocción y variar el nivel de potencia.

**NOTA:** Si desea utilizar la función **MINUTE PLUS** durante la operación de rápidas, los alimentos pueden hacerse demasiado.

## MENÚ RÁPIDAS, COCCIÓN RÁPIDAS Y DESCONGELACIÓN RÁPIDAS



### Ejemplo 1 para MENÚ RÁPIDAS:

Para cocinar Filetes de pescado con salsa con un peso de 1,5 kg utilizando la MENÚ RÁPIDAS C2-1.

1. Se selecciona el menú requerido pulsando la tecla de **FILETES DE PESCADO CON SALSA/GRATÉN**.

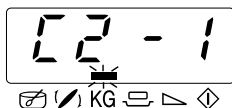

2. Se introduce el peso girando el mando de **TEMPORIZADOR/KG/PORCIÓN** en sentido horario.

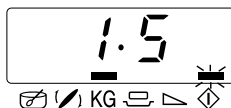
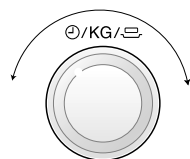

3. Se pulsa la tecla de **+1min/INICIO DE COCCIÓN**.

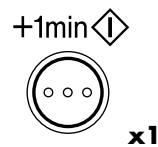

Comprobar el visualizador.



### Ejemplo 1 para COCCIÓN RÁPIDAS/DESCONGELACIÓN RÁPIDAS:

Para cocinar Gratén con un peso de 0,6 kg utilizando la COCCIÓN RÁPIDAS EC-3.

1. Se selecciona el menú requerido pulsando la tecla de **COCCIÓN RÁPIDAS**.

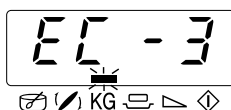

2. Se introduce el peso girando el mando de **TEMPORIZADOR/KG/PORCIÓN** en sentido horario.

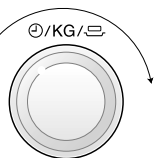

3. Se pulsa la tecla de **+1min/INICIO DE COCCIÓN**.

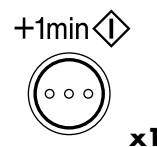

Comprobar el visualizador.





## TABLAS DE MENÚ RÁPIDAS Y COCCIÓN RÁPIDAS

TECLA	MENÚ RÁPIDAS Nú.	CANTIDAD (Unidad de incremento)/UTENSILIOS	PROCEDIMIENTO
 x1	<b>C1-1 Menú Rápidas</b> Pollo y Verdura Cacerola 	0,5 - 1,5 kg* (500 g) (Temp. inicial Pollo 5° C) Fuente para gratén y film de plástico para microondas	<ul style="list-style-type: none"> <li>Ver las recetas para Pollo y Verdura Cacerola en la página 83.</li> </ul> * Peso total de ingredientes.
 x2	<b>C1-2 Menú Rápidas</b> Picadillo y Cebolla 	0,5 - 1,5 kg* (500 g) (Temp. inicial Picadillo 5° C) Plato Cacerola y tapa	<ul style="list-style-type: none"> <li>Ver las recetas para Picadillo y Cebolla en la página 83.</li> </ul> * Peso total de ingredientes.
 x1	<b>C2-1 Menú Rápidas</b> Filetes de Pescado con Salsa 	0,5 - 1,5 kg* (500 g) (Temp. inicial Pescado 5° C, Salsa 20° C) Fuente para gratén y film de plástico para microondas	<ul style="list-style-type: none"> <li>Ver las recetas para Filetes de Pescado con Salsa en la página 83.</li> </ul> * Peso total de ingredientes.
 x2	<b>C2-2 Menú Rápidas</b> Gratén 	0,5 - 1,5 kg* (500 g) (Temp. inicial 20° C) Fuente para gratén	<ul style="list-style-type: none"> <li>Ver las recetas para Gratén en la página 84.</li> </ul> * Peso total de ingredientes.

TECLA	COCCIÓN RÁPIDAS Nú.	CANTIDAD (Unidad de incremento)/UTENSILIOS	PROCEDIMIENTO
 x1	<b>EC-1 Cocción</b> Verduras congeladas e.g. Coles de Bruselas, Uñas verdes, Guisantes, Verduras mixtas y Brécol 	0,1 - 0,6 kg (100 g) (Temp. inicial -18° C) Cacerola + film de plástico para microondas	<ul style="list-style-type: none"> <li>Añadir 1 cucharón de agua por cada 100 g. (Tratándose de setas no se necesita agua adicional).</li> <li>Cubrir con film de plástico para microondas o una tapa.</li> <li>Cuando se pare el horno y suenen las señales, remover y tapar de nuevo.</li> <li>Después de la cocción, dejar en reposo aprox. 1-2 minutos.</li> </ul> <b>NOTA:</b> Si se compactan juntas las verduras congeladas, cocerlas empleando el modo manual.

## TABLAS DE COCCIÓN RÁPIDAS Y DESCONGELACIÓN RÁPIDAS



TECLA	COCCIÓN RÁPIDAS Nú.	CANTIDAD (Unidad de incremento)/UTENSILIOS	PROCEDIMIENTO
 <b>x2</b>	<b>EC-2 Cocción</b> Comidas congeladas preparadas Remover tipo Fideos boloñesa, Chili cancarne. 	0,3 - 1,0 kg* (100 g) (Temp. inicial -18° C) Cacerola & film de plástico para microondas/tapa * Si el fabricante indica que hay que añadir agua, calcule la cantidad total del programa con líquido adicional.	<ul style="list-style-type: none"> <li>Transferir el alimento a un plato adecuado para microondas.</li> <li>Añadir algo de líquido si lo recomienda el fabricante.</li> <li>Cubrir con film de plástico para microondas o una tapa.</li> <li>Cocinar sin tapar si lo aconseja el fabricante.</li> <li>Cuando suene la señal, remover y volver a tapar.</li> <li>Después de cocinar, remover y dejar en reposo durante 1-2 minutos aprox.</li> </ul>
 <b>x3</b>	<b>EC-3 Cocción</b> Gratén congeladas e.g. macarrones gratén, Lasañe. 	0,2 - 0,6 kg (100 g) (Temp. inicial -18° C) Fuente para gratén y film de plástico para microondas o original recipiente y film de plástico para microondas.	<ul style="list-style-type: none"> <li>Saque el gratén congelado del paquete. Si el recipiente no es apto para hornos microondas, colóquelo en un fuente para gratén y cúbralo con film de plástico para microondas.</li> <li>Si el recipiente es apto para hornos microondas, saque la cubierta de papel original y cúbralo con film de plástico para microondas.</li> <li>Después de cocinar dejar en reposo durante 5 minutos aprox.</li> </ul>

TECLA	DESCONGELACIÓN RÁPIDAS Nú.	CANTIDAD (Unidad de incremento)/UTENSILIOS	PROCEDIMIENTO
 <b>x1</b>	<b>Ed-1 Descongelación</b> Bistec y chuletas 	0,2 - 1,0 kg (100 g) (Temp. inicial -18° C) (Ver la nota que sigue)	<ul style="list-style-type: none"> <li>Poner la comida en un plato en el centro del plato giratorio.</li> <li>Cuando se pare el horno y suenen las señales, dar vuelta al alimento, revolver y separar. Proteja las partes delgadas y los puntos calientes con papel de aluminio.</li> <li>Después de descongelar, envolver en lámina de aluminio durante 10-15 minutos hasta que esté totalmente descongelado.</li> </ul>
 <b>x2</b>	<b>Ed-2 Descongelación</b> Carne picado 	0,2 - 1,0 kg (100 g) (Temperatura inicial -18° C) Plástico para envolver (Ver la nota que sigue)	<ul style="list-style-type: none"> <li>Cubra la plato giratoria con plástico para envolver.</li> <li>Coloque el bloque de carne picado en la plato giratoria.</li> <li>Cuando se pare el horno y suene la señal acústica, dé la vuelta al alimento. Retire, si es posible, la parte descongelada.</li> <li>Después de descongelar, déjela en reposo durante 5-10 minutos hasta la descongelación completa.</li> </ul>



## TABLAS DE DESCONGELACIÓN RÁPIDAS

PULSANTE	DESCONGELACIÓN RÁPIDAS Nú.	CANTIDAD (Unidad de incremento)/UTENSILIOS	PROCEDIMIENTO
	<b>Ed-3</b> <b>Descongelación</b> Pollo	0,9 - 1,8 kg (100 g) (Temp. iniziale -18° C) (Vedere nota più avanti)	<ul style="list-style-type: none"> <li>Colocar un plato boca abajo sobre el plato giratorio y poner sobre aquél el pollo con la pechuga hacia abajo.</li> <li>Cuando se pare el horno y suene la señal, darle vuelta y repetirlo cada vez que se pare el horno y suene la señal.</li> <li>Después de descongelar, cubrir con lámina de aluminio y dejar en reposo 15-30 minutos hasta que esté completamente descongelado.</li> <li>Finalmente limpie el pollo bajo agua corriente</li> </ul>
	<b>Ed-4</b> <b>Descongelación</b> Pastel	0,1 - 1,4 kg (100 g) (Temp. iniziale -18° C) Plato	<ul style="list-style-type: none"> <li>Retire todo el embalaje del pastel.</li> <li>Colóquelo en un plato en el centro de la plato giratoria.</li> <li>Después de descongelarlo, corte el pastel en trozos de tamaño similar dejando un espacio entre los trozos y déjelo reposar durante 15-60 minutos hasta que esté descongelado uniformemente.</li> </ul>
	<b>Ed-5</b> <b>Descongelación</b> Pan	0,1 - 1,0 kg (100 g) (Temp. iniziale -18° C) Plato (Para este programa solamente se recomienda pan cortado en rebanadas.)	<ul style="list-style-type: none"> <li>Distribuya el pan sulla plato en el centro de la plato giratoria.</li> <li>Cuando suene la señal acústica, reordene, y saque las rebanadas descongeladas.</li> <li>Después de descongelar, separe todas las rebanadas y distribúyalas en un plato grande. Cubra el pan con papel de aluminio y déjelo reposar durante 5-10 minutos hasta que esté totalmente descongelado.</li> </ul>

### NOTA: Descongelación rápidas

- Bistecs y chuletas deben congelarse en una sola capa.
- La carne picado se debe congelar en pequeñas porciones.
- Después de dar vuelta, proteger las partes descongeladas con trozos pequeños planos de lámina de aluminio.
- Ed-1 y Ed-3 disponer los alimentos en el horno como se indica:

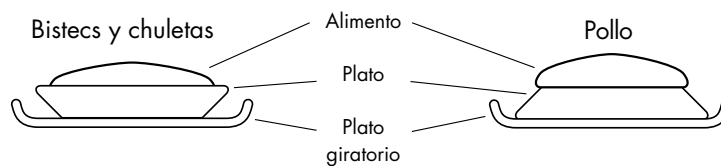

## RECETAS PARA MENÚ RÁPIDAS



### POLLO Y VERDURA CACEROLA (C1-1)

#### Pavo Picante con Arroz

##### Ingredientes

0,5 kg	1,0 kg	1,5 kg	
60 g	120 g	180 g	Arroz de grano largo (sancochar)
1	1	1	bolsita de hilitos de azafrán
25 g	50 g	75 g	Cebolla (en rodajas)
50 g	100 g	150 g	Pimiento morrón (en tiras)
50 g	100 g	150 g	puerros pequeños (en tiras)
150 g	300 g	450 g	Pechuga de Pollo (en dados)
			Pimienta, Pimentón
10 g	20 g	30 g	Mantiquilla o Margarina
150 ml	300 ml	450 ml	Caldo de carne

##### Preparación

1. Mezclar el arroz con los hilitos de azafrán y poner la mezcla en la fuente untada.
2. Mezclar las rodajas de cebolla, las tiras de puerro y pimiento y los dados de pechuga de pavo y condimentar. Poner esta mezcla encima del arroz.
3. Encima de todo esto se distribuyen los copos de mantequilla.
4. Verter el caldo de carne sobre todo, tapar y cocer en **MENÚ RÁPIDAS C1-1** "Pollo y verdura cacerola".
5. Después de la cocción, dejar durante 5-10 minutos.

### PICADILLO Y CEBOLLA (C1-2)

##### Ingredientes

0,5 kg	1,0 kg	1,5 kg	
150 g	300 g	450 g	Picadillo (1/2 mitad de cordero, 1/2 mitad de vaca)
50 g	100 g	150 g	Cebolla (bien picado)
1/2	1	1 1/2	Huevo
15 g	30 g	45 g	de Pan rallado
			Sal y Pimienta
115 ml	230 ml	345 ml	Caldo de carne
20 g	40 g	60 g	de Puré de tomate
65 g	125 g	190 g	Patatas (bien picado)
65 g	125 g	190 g	Zanahorias (bien picado)
1/2 tbsp	1 tbsp	1 1/2 tbsp	de Perejil (picado)

##### Preparación

1. Mezclar la carne picado con la cebolla picado, el huevo y el pan rallado para obtener.
2. Mezclar el caldo de carne con el puré de tomates.
3. Añadir de patatas y zanahorias con el líquido a la carne picado, mezclar.
4. Tapar y cocer en **MENÚ RÁPIDAS C1-2** "Picadillo y Cebolla".
5. Cuando se pare el horno y suenen las señales, remover y tapar de nuevo.
6. Volver a remover el plato y dejar reposar durante unos 5 minutos. Servirlo con guarnición de perejil.

### FILETES DE PESCADO CON SALSA (C2-1)

#### Filete de pescado con salsa picante

##### Ingredientes

0,5 kg	1,0 kg	1,5 kg	
175 g	350 g	525 g	Tomates en conserva (escurrir)
50 g	100 g	150 g	Maiz
5 g	10 g	15 g	de Salsa picante
15 g	30 g	45 g	Cebolla (bien picado)
1 tsp	1-2 tsp	2-3 tsp	Vinagre de vino tinto
			Mostaza, Tomillo,
			Pimienta de Cayena
250 g	500 g	750 g	Filete de Pescado, Sal

##### Preparación

1. Mezclar los ingredientes para la salsa.
2. Poner el filete de pescado (bacalao o similar) en una cazuela plana con los extremos delgados hacia el centro.
3. Esparcir la salsa preparada sobre el filete de pescado.
4. Cubrir con de plástico para microondas y cocer **MENÚ RÁPIDAS C2-1** "Filete de Pescado con salsa".
5. Después de la cocción, dejar durante 2 minutos.

### FILETES DE PESCADO CON SALSA (C2-1)

#### Filete de pescado con salsa curry

##### Ingredientes

0,5 kg	1,0 kg	1,5 kg	
250 g	500 g	750 g	Filete de Pescado
			Sal
50 g	100 g	150 g	Banana (en rodajas)
200 g	400 g	600 g	Salsa curry (confeccionado)

##### Preparación

1. Poner el filete de pescado en una cazuela plana con los extremos delgados hacia el centro.
2. Esparcir banana y la salsa confeccionada sobre el filete de pescado.
3. Cubrir con de plástico para microondas y cocer **MENÚ RÁPIDAS C2-1** "Filete de Pescado con salsa".
4. Después de la cocción, dejar durante 2 minutos.



## RECETAS PARA MENÚ RÁPIDAS

### GRATÉN (C2-2)

#### Gratén d'espínaca

##### Ingredientes

0,5 kg	1,0 kg	1,5 kg	
150 g	300 g	450 g	Espinaca (descongelar y escurrir)
15 g	30 g	45 g	Cebolla (bien picadas)
			Sal, Pimienta, Nuez moscada
150 g	300 g	450 g	Patatas (en rodajas)
35 g	75 g	110 g	de Jamón cocido (en dados)
50 g	100 g	150 g	Crème fraîche (Nata)
1	2	3	Huevo
40 g	75 g	115 g	de Queso (rallado)
			Pimentón para espolvorear

##### Preparación

1. Mezclar conjuntamente las espinacas en hoja con la cebolla y condimentar con sal, pimienta y nuez moscada.
2. Engrasar el plato. Poner, alternado, capas de rodajas de patatas, dados de jamón y espinaca. La capa superior debería ser de espinaca.
3. Mezclar los huevo con la nata, condimentar la mezcla y verter sobre la verdura.
4. Espolvorear con el queso rallado y el pimiento en polvo y cocer **MENÚ RÁPIDAS C2-2 "Gratén"**.
5. Después de la cocción, dejar durante 5-10 minutos.

### GRATÉN (C2-2)

#### Gratén de patatas y calabacín

##### Ingredientes

0,5 kg	1,0 kg	1,5 kg	
200 g	400 g	600 g	Patatas cocido (en rodajas)
115 g	230 g	345 g	Calabacín (en rodajas finas)
75 g	150 g	225 g	Crème fraîche (Nata)
1	2	3	Huevo
1/2	1	2	Diente de ajo (picado)
			Sal y Pimienta
40 g	80 g	120 g	Queso Gouda (rallado)
10 g	20 g	30 g	Pepitas de girasol
			Pimentón para espolvorear

##### Preparación

1. Engrasar el plato y colocar capas alternas de rodajas de patatas y calabacín en el plato.
2. Mezclar los huevos con nata, condimentar con sal, pimienta, ajo y verter encima las verduras.
3. Esparcirlo el queso Gouda sobre el gratén.
4. Finalmente rociar el gratén con pepitas de girasol y el pimiento en polvo y cocer **MENÚ RÁPIDAS C2-2 "Gratén"**.
5. Después de la cocción, dejar durante 5-10 minutos.



## CUIDADO Y LIMPIEZA



### Precauciones

**No utilice líquidos de limpieza para hornos, detergentes abrasivos o almohadillas apseras de limpieza en ninguna parte del horno.**

### Exterior del horno

El exterior de su horno puede limpiarse fácilmente con jabón suave y agua. No se olvide de eliminar el jabón con un paño y de secar el exterior del horno con una toalla suave.

### Panel de mandos

Abra la puerta antes de limpiar para que se desactive el panel de mandos. Hay que tener cuidado al limpiar el panel de mandos. Utilizando un paño humedecido solamente en agua, y páselo suavemente por el panel hasta que éste quede limpio. No emplee ningún producto de limpieza químico o abrasivo.

### Interior del horno

1. Para limpiar el horno, quite las partes de comida derramada y las salpicaduras con un paño

humedecido o con una esponja, después de usarlo y mientras está todavía caliente. Para limpiar las salpicaduras o manchas más grandes, utilice jabón suave y quítelas frotando varias veces con un paño humedecido hasta que desaparezcan por completo.

2. Tenga cuidado de que el jabón o el agua no se introduzca por los pequeños orificios de las paredes porque el horno podría sufrir daños.
3. No utilice productos pulverizadores de limpieza en el interior del horno.

### Plato giratorio y soporte del rodillo

Retire primero el plato giratorio y el soporte del rodillo del horno. Lave después tanto el plato giratorio como el soporte del rodillo en agua jabonosa y séquelos con un paño seco. Tanto el plato giratorio como el soporte del rodillo pueden lavarse también en un lavaplatos.

### Puerta

Limpie frecuentemente la puerta, los sellos de la puerta, zanas adyacentes y los dos lados de la ventana con un paño húmedo para limpiar los alimentos derramados o las salpicaduras.

## COMPROBACIONES ANTES DE LLAMAR AL SERVICIO DE REPARACIONES



Sírvase consultar los puntos siguientes antes de solicitar los servicios de un técnico.

### 1. Alimentación eléctrica

Compruebe si el enchufe de la alimentación está bien conectado a un toma de corriente apropiada.

Compruebe si el fusible de línea de distribución/interruptor de distribución está en buen estado.

2. Ponga una taza de agua (aprox. 150 ml) en el horno y cierre la puerta de manera segura.

Programa el horno para un minuto a potencia 100 P y póngalo en funcionamiento.

¿Se enciende la lámpara del horno? SI \_\_\_\_\_ NO \_\_\_\_\_

¿Gira el plato giratorio? SI \_\_\_\_\_ NO \_\_\_\_\_

**NOTA:** El plato giratorio da vueltas en cualquier sentido.

¿Funciona la ventilación? SI \_\_\_\_\_ NO \_\_\_\_\_

(Ponga la mano por encima de las rendijas de ventilación y compruebe si pasa aire).

¿Suena la señal después de 1 minuto? SI \_\_\_\_\_ NO \_\_\_\_\_

¿Se apaga el indicador de cocción en curso? SI \_\_\_\_\_ NO \_\_\_\_\_

¿Está caliente la taza de agua después de la operación precedente? SI \_\_\_\_\_ NO \_\_\_\_\_

Si la contestación a cualquiera de las preguntas precedentes es "NO", llame al concesionario o a un servicio de reparaciones autorizado por SHARP y comunique los resultados de la comprobación previa.

Si cocina el alimento pasándose del tiempo normal usando 100 P (900 W), la potencia del horno disminuirá automáticamente para evitar un sobrecalentamiento. (El nivel de potencia del microondas se reducirá).

Modo de cocción	Tiempo normal
Microondas 900 W	40 minutos

• SERVICE NIEDERLASSUNGEN • ADDRESSES D'ENTRETIEN • ONDERHOUDSADRESSEN • DIRECCIONES DE SERVICIO • INDIRIZZI DI SERVIZIO •

## ÖSTERREICH

Bei einer Reklamation Ihrer SHARP Mikrowelle wenden Sie sich bitte an Ihren Fachhändler oder an eine der nachfolgend aufgeführten SHARP SERVICE Niederlassungen.

**Manfred Mayer GmbH**, Stipcakgasse 6, 1234 Wien, Phone: 01-6093120, Fax: 01-6993629 / **MCL-Service GmbH**, Deutschstr. 19, 1232 Wien, Phone: 01-6168800, Fax: 01-6168800-15 / **Karl Rother**, Simmeringer Hauptstr. 11, 1110 Wien, Phone: 01-7498432, Fax: 01-7498432-12 / **Roland Göschl**, Bayerhamerstr. 12c, 5020 Salzburg, Phone: 662-882307, Fax: 662-881926 / **Franz Schuhmann**, Gablonzerweg 18, 4030 Linz, Phone: 732-382280, Fax: 732-382280-8 / **Arnold Moser**, An der Heufurt 28, 6900 Bregenz, Phone: 5574-75777, Fax: 5574-75777 / **Anton Reitmeir**, Leopoldstr. 57, 6020 Innsbruck, Phone: 512-562277, Fax: 512-562277 / **Scheuermann**, Rennsteinerstr. 8, 9500 Villach, Phone: 4242-21174, Fax: 4242-21174 / **Pichler**, Am Wagrain 342, 8055 Graz, Phone: 316-291292, Fax: 316-291292 / **Audio Video Service**, Sonnengasse 13, 9020 Klagenfurt, Phone: 463-43114, Fax: 463-43113

## BELGIUM

En cas d'une réclamation concernant une four a micro-onde SHARP, nous vous prions de vous adresser à votre spécialiste ou à une adresse des SHARP Services suivantes.

Indien uw magnetron problemen geeft kunt u zich wenden tot uw dealer of een van de onderstaande Sharp service centra.

**AVTC**, Kleine Winkellaan 54, 1853 Strombeek-Bever, Phone: 02/2674019, Fax: 2679670,  
**ETS HENROTTE**, Rue Du Campinaire 154, 6240 Farciennes, Phone: 071/396290, Fax: 391237  
**Nouvelle Central Radio (N.G.R)**, Rue des Joncs 15 L-1818 HOWALD Phone: 00352404078, Fax. 2402085

## NEDERLAND

Indien uw magnetron problemen geeft kunt u zich wenden tot uw dealer of naar onderstaand Sharp Service Centrum.

**SHARP ELECTRONICS BENELUX BV**, Helpdesk, Postbus 900, 3990 DW Houten, Telefoon: 09-007427728, Fax: 030-6359621

## DEUTSCHLAND

Bei einer Reklamation Ihrer SHARP Mikrowelle wenden Sie sich bitte an Ihren Fachhändler oder an eine der nachfolgend aufgeführten SHARP SERVICE Niederlassungen.

**03048 Groß Garglow**, Cottbuser Str.129, Bernd Mindach, Tel.: 0355-539987, Fax.: 0355-5265685 / **04159 Leipzig**, Max Liebermann-Straße 4 a, Rudi Franz, Tel: 0341-9112525, Fax: 0341-9112526 / **04600 Altenburg**, Gabelentzstraße 15 A, Mechanik Altenburg E.G., Tel: 03447-311102, Fax: 03447-315253 / **06217 Merseburg**, Gotthardstraße 30, Looke & May GmbH, Tel: 03461-214121, Fax: 03461-216891 / **06295 Eisleben**, Hallesche Straße 36, Hausger. Kundend. Eisleben, Tel: 03475-603079, Fax: 03475-747262 / **06618 Naumburg**, Wenzelstraße 15, Hausgeräte & Service GmbH, Tel: 03445-202016, Fax: 03445-202016 / **06844 Dessau**, Albrechtstraße 116-118, Dessau-Electric GmbH, Tel: 0340-261270, Fax: 0340-213332 / **07407 Rudolstadt**, Emil Hartmann Straße 2, Elektro Ernst Granowski, Tel: 03672-352123, Fax: 03672-357097 / **07545 Gera**, Amthorstraße 12, Ess Hardware Service GmbH, Tel: 0365-8820115, Fax: 0365-8820116 / **07973 Greiz**, Reichenbacher Straße 44 d, Elektro Riederer Haushaltgeräte, Tel: 03661-3148, Fax: 03661-430142 / **08280 Aue**, Bahnhofstraße 21, EHS Elektro-Hausgeräte SVC GmbH, Tel: 03771-552222, Fax: 03771-552255 / **08523 Plauen**, Weststraße 63, Elektrotechnik Plauen GmbH, Tel: 03741-2120, Fax: 03741-212259 / **09221 Neukirchen**, Hauptstraße 74, Walther Elektro, Tel: 0371-217096, Fax: 0371-217090 / **09246 Pleiße**, Zeppelinstraße 8 a, Hans Krempel Haustechnik GmbH, Tel: 03722-73780, Fax: 03722-737822 / **09328 Lunzenau**, Schulstraße 6, Peter Welsch GmbH, Tel: 037383-6434, Fax: 037383-6448 / **09376 Oelsnitz**, Bahnhofstraße 43, Elektrotechnik Oelsnitz-GmbH, Tel: 037298-2677, Fax: 037298-2678 / **12157 Berlin**, Cranachstraße 2, Michael Kittler, Tel: 030-8551335, Fax: 030-8554835 / **18055 Rostock**, Timmermannstrat 5, Hetec, Tel: 0381-36231, Fax: 0381-36231 / **18435 Stralsund**, Kedingshäger Straße 78, RDS Haushaltsgeräte GmbH, Tel: 03831-391426, Fax: 03831-390121 / **20357 Hamburg**, Schulerblatt 132, Dieter Möller, Tel: 040-435332, Fax: 040-4302120 / **20537 Hamburg**, Eiffelstraße 398, Deubel-Höfermann Elektronik GmbH, Tel: 040-257227, Fax: 040-2500192 / **22459 Hamburg**, Seesrein 35, Dieter A. Volbrecht VDI Klima und Kälte Service, Tel: 040 - 5517331, Fax: 040 - 5519996 / **23562 Lübeck**, Helmholtzstraße 12, Lutz H. Boenisch, Tel: 0451-51929, Fax: 0451-56787 / **24116 Kiel**, Eckernförder Straße 93, Jürgen Skop GmbH, Tel: 0431-13038, Fax: 0431-13811 / **24357 Fleckeby**, Südring 14, Kaack Elektro-Haushaltgeräte Service GmbH, Tel: 04354-700, Fax: 04354-1311 / **24975 Husby**, Flensburger Straße 41, Günter Josten, Tel: 04634-422, Fax: 04634-723 / **25770 Hemmingstedt**, Koesliner Straße 18, Dirk Stübner Dithmarscher Hausgeräte Service, Tel: 0481-64943, Fax: 0481-64764 / **26655 Westerstede**, Südring 37, Gerhard Ahrenholtz GmbH, Tel: 04488-84770, Fax: 04488-847711 / **27404 Heeslingen**, Kirchstraße 9-11, Helmut Willenbrock Elektro-Kälte-Radio, Tel: 04281-1031, Fax: 04281-6467 / **27478 Cuxhaven**, Am Kanal 5, Oskar Wieandt & Sohn OHG, Tel: 04724-81300, Fax: 04724-813050 / **28207 Bremen**, Neidenburger Straße 20, Hansa Haushaltsgeräte Service GmbH, Tel: 0421-492526, Fax: 0421-440932 / **29439 Lüchow**, Güldenboden 25, Elektro-Kittler, Tel: 05841-3322, Fax: 05841-3322 / **30926 Seelze**, Lange-Feld-Straße 122, Strickling Werkskundendienst, Tel: 0511-400399-9, Fax: 0511-40039920 / **34123 Kassel**, Heinrich-Hertz-Straße 9, Kältedienst v. Rappard, Tel: 0561-5809545, Fax: 0561-5809570 / **34128 Kassel**, Ahnatalstraße 84, Elektro Mohrrhenne, Tel.: 0561-61727, Fax.: 0561-65470 / **35037 Marburg**, Wilhelmstraße 16, Hans-Georg Fuchs, Tel.: 06421-22424, Fax.: 06421-27549 / **35415 Pohlheim**, Ludwigstraße 13-15, Jung KDZ, Tel: 06403-61131, Fax.: 06403-62151 / **36088 Hünfeld**, Hauptstr. 22, Elektro Vogt, Tel: 06652-2215, Fax: 06652-5782 / **37671 Hötter**, Krämerstraße 8, Elektro Nonn, Tel: 05271-7959, Fax: 05271-35053 / **38444 Wolfsburg**, Brandgehaege 5 C, Gärtner Elektro-Haustechnik, Tel: 05308-4070, Fax: 05308-40740 / **39106 Magdeburg**, Ankerstr. 9, Industrie-Elektronik Magdeburg GmbH, Tel: 0391-5430402, Fax: 0391-5433520 / **40476 Düsseldorf**, Rather Straße 21, Horst Leven, Tel: 0211-486025, Fax: 0211-443399 / **41065 Mönchengladbach**, Gutenbergstraße 28, Horst Hommers Kundendienst-Center, Tel: 02161-603256u.57, Fax: 02161-651951 / **42781 Haan**, Talstraße 8 b, Horst Kerkhuhn Elektro-Haustechnik, Tel: 02129-4466+53550, Fax: 02129-34037 / **44357 Dortmund**, Freigrafenweg 23-29, Gehado Elektronik Service GmbH, Tel: 0231-9370000, Fax: 0231-93700078+44 / **44869 Bochum**, Ruhrstraße 181, ML Werks-Service GmbH, Tel: 02327-77899, Fax: 02327-74692 / **45219 Essen**, Corneliusstraße 39, R. Drengenburg, Tel: 02054-84114, Fax: 02054-15238 / **46045 Oberhausen**, Feldmannstraße 76, Dieter Kroppen, Tel: 0208-871711, Fax: 0208-876652 / **48165 Münster-Hiltrup**, Rohrkampstraße 23, Günter Pfeifer Großküchentechnik, Tel: 02501-3033, Fax: 02501-24277 / **49324 Melle**, Plettenberger Straße 50, H. U. Borgards GmbH, Tel: 05422-949740, Fax: 05422-9497-92 / **51598 Friesenhagen**, Mühlenhof 6, Hans Krempel Haustechnik GmbH, Tel: 02734-7377, Fax: 02734-40618 / **52146 Würselen**, De Gasperistraße 6+10, Hubert Hamacher, Tel: 02405-9600+9609, Fax: 02405-2704 / **53757 Sankt**

• SERVICE NIEDERLASSUNGEN • ADDRESSES D'ENTRETIEN • ONDERHOUDSADRESSEN • DIRECCIONES DE SERVICIO • INDIRIZZI DI SERVIZIO •

**Augustin**, Kölnstraße 4, HDL Elektro-Kundendienst GmbH, Tel: 02241-920330, Fax: 02241-920334 / **55130 Mainz**, Nur telefonische Annahmestelle, Norbert Schwamb GmbH, Tel: 06131-881070 / **55543 Bad Kreuznach**, Industriestraße, Hans Krempel Haustechnik GmbH, Tel: 0671-794331, Fax: 0671-794369 / **56070 Koblenz**, August-Horch-Straße 14, Hans Krempel Haustechnik GmbH, Tel: 0261-8909173, Fax: 0261-8909199 / **57080 Siegen**, Gosenbacher Hütte 44, Hans Krempel Haustechnik GmbH, Tel: 0271-354114, Fax: 0271-351408 / **58239 Schwerte**, Holzener Weg 79, HHKT Electronica 2000 Josef Schlütz GmbH, Tel: 02304-982100, Fax: 02304-86360 / **61381 Friedrichsdorf**, Bahnstraße 17 a, O. Hollmann, Tel: 06172-778276, Fax: 06172-75883 / **63739 Aschaffenburg**, Maximilianstraße 8, Radio-Fernseh Reis, Tel: 06021-15177, Fax: 06021-15199 / **65239 Hochheim**, Eltviller Straße 14, Norbert Schwamb GmbH, Tel: 06146-4085, Fax: 06146-4088 / **65627 Elbtal-Hangenmeilingen**, Am Ohlenrod 10, Rudi Wagner, Tel: 06436-3444, Fax: 06436-3444 / **65931 Frankfurt**, Nur telef. Annahmestelle, Norbert Schwamb GmbH, Tel: 069-371525 / **66117 Saarbrücken**, Zinzinger Straße 13, Hans Krempel Haustechnik GmbH, Tel: 0681-5008522, Fax: 0681-5008533 / **67434 Neustadt**, Saarlandstraße 55, Hans Krempel Haustechnik GmbH, Tel: 06321-83077, Fax: 06321-83077 / **68309 Mannheim**, Heppenheimerstraße 23, Hans Krempel Haustechnik GmbH, Tel: 0621-7184621, Fax: 0621-7184628 / **68526 Ladenburg**, Brauergasse 2, Salinger Elektro Service, Tel: 06203-3341, Fax: 06203-16919 / **70186 Stuttgart**, Klippeneck Straße 1, Elektro Herterich Techn. Kundendienst, Tel: 0711-4687023, Fax: 0711-4687024 / **75236 Kämpfelbach**, Goethestraße 19, Horst Frei, Tel: 07232-1518, Fax: 07232-5238 / **76185 Karlsruhe**, Lotzbeckstraße 9, Electronic Service Franke, Tel: 0721-5700720-23, Fax: 0721-5700736 / **76872 Winden**, Hauptstraße 103, Hans Krempel Haustechnik GmbH, Tel: 06349-8571, Fax: 06349-3390 / **78462 Konstanz**, Nur telef. Annahmestelle, Elektro Herterich, Tel: 07531-27923 / **78737 Fluorn-Winzeln**, Schafbaumstraße 9, Edmund Schneider, Tel: 07402-482, Fax: 07402-8014 / **79650 Schopfheim**, Feldbergstraße 21, R. Grossmann, Tel: 07622-7673, Fax: 07622-61900 / **80339 München**, Schwanthallerstraße 110, Kesel & Schnitt, Tel: 089-505802, Fax: 089-5021596 / **85095 Denkendorf-Zandt**, Michlstraße 3, Elektro Pfeiffer, Tel: 08466-1319, Fax: 08466-1319 / **85413 Hörgertshausen**, Schlosstraße 7, Elektro Radlmaier, Tel: 08764-9306-0, Fax: 08764-9306-30 / **86157 Augsburg**, Stadlberger Straße 67, J. Haslinger Elektro-Geräte Kundendienst, Tel: 0821-523125, Fax: 0821-526664 / **87439 Kempten**, Heiligkreuzer Straße 17, Radio Hartmann, Tel: 0831-594646, Fax: 0831-91319 / **89231 Neu-Ulm**, Gartenstraße 4, Elektrotechnik Schneider, Tel: 0731-85897, Fax: 0731-74681 / **91522 Ansbach**, Am Ring 17, Elektro Merk GmbH, Tel: 0981-89574, Fax: 0981-86715 / **93102 Pfatter**, Regensburger Straße 60, Franz Bernhard, Tel: 09481-90060, Fax: 09481-90061 / **94130 Obernzell**, Hameter Straße 31, Elektro Service Schurig, Tel: 08591-2400, Fax: 08591-1285 / **96052 Bamberg**, Aronstraße 2 a, Bernhard Jackl, Tel: 0951-9370245, Fax: 0951-9370247 / **97070 Würzburg**, Untere Johannergergasse 16, Radio Wels City Service GmbH, Tel: 0931-3557119, Fax: 0931-14151 / **97318 Kitzingen**, Herrnstraße 4-6, Hoffritz GmbH, Tel: 09321-4221/32021, Fax: 09321-32185 / **98724 Neuhaus**, Eisfelder Straße 32, DLC Haustechnik GmbH, Tel: 03679-79060, Fax: 03679-790620 / **99096 Erfurt**, Goethestraße 14, Ernst Grüsser, Tel: 0361-3465719, Fax: 0361-3465719 / **99734 Nordhausen**, Töpferstraße 10, Südharzer Dienstleistungs-Gesellschaft GmbH, Tel: 03631-983651, Fax: 03631-983654 / **99817 Eisenach**, Bahnhofstraße 17, Blitz Elektro-Elektronik GmbH, Tel: 03691-292930, Fax: 03691-292915

**FRANCE**

**En cas de réclamation pour les fours micro-ondes SHARP, nous vous prions de vous adresser à votre spécialiste ou à l'une des stations techniques agréées SHARP suivantes :**

**A.A.V.I.:** 1, Rue du Mont de Terre, 59818 Lesquin Cédex. Tél : 03 20 62 18 98 - Fax : 03 20 86 20 60. Départements desservis : 02, 08, 59, 62, 80 / **ASYTEC** : P.A. Charles de Gaulle, 4 rue des Artisans, 95190 Goussainville. Tél : 01 39 88 80 00 - Fax : 01 34 38 91 20. Départements desservis : 60, 77, 93, 95 / **ATELIER ROUSSEL** : 12, Bld Flandre Dunquerque, 56100 Lorient. Tél : 02 97 87 02 36. Départements desservis : 22, 29, 35, 44, 56 / **C.E.A.T.** : 9, Rue de Venise, 21000 Dijon. Tél : 03 80 66 15 57 - Fax: 03 80 67 12 36. Départements desservis : 10, 21, 25, 39, 52, 58, 71, 89 / **C.M.T.S.** : 38, Rue des Ormeaux, 75020 Paris. Tél : 01 43 70 20 00 - Fax: 01 43 70 36 46. Départements desservis : 75, 77, 78, 91, 92, 93, 94, 95 / **C.T.E.** : Zone Tilly - 116 rte de Thionville, 57140 Woippy. Tél : 03 87 30 14 14 - Fax: 03 87 30 85 07. Départements desservis : 51, 54, 55, 57, 88 / **ELECMA** : 6 Bld Gueidon, 13013 Marseille. Tél : 04 91 06 22 56 - Fax : 04 91 06 22 90. Départements desservis : 13, 26, 30, 34, 43, 48, 83, 84 / **ELECTRO SERVICE** : 21 rue de Mulhouse, BP 122, 68313 ILLZACH. Tél : 03 89 62 50 00 - Fax : 03 89 50 80 14. Départements desservis : 67, 68, 70, 90 / **M.E.C.** : 118 Bld Tonnelle, 37020 Tours. Tél : 02 47 77 90 90 - Fax : 02 47 77 90 91. Départements desservis : 18, 36, 37, 41, 45, 44, 49, 79, 85, 86 / **M.R.T.** : 74, Rue Albert Einstein, 72021 Le Mans Cedex. Tél : 02 43 28 52 20 - Fax: 02 43 24 93 81. Départements desservis : 28, 53, 61, 72 / **ROSSIGNOL** : ZL du Brezet Est, 6 rue P. Boulanger, 63100 Clermont Ferrand. Tél : 73 91 93 09, Fax: 73 92 28 79. Départements desservis : 3, 15, 19, 23, 43, 63 / **SETELEC** : 23, Rue du Chatelet, 76420 Bihorel les Rouen. Tél : 35 60 64 39 - Fax: 35 59 93. 48. Départements desservis : 14, 27, 50, 76 / **S.T.E.** : 3, Chemin de l'Industrie, 06110 Le Cannet Rocheville. Tél : 93 46 05 00 - Fax: 93 46 51 18. Départements desservis : 04, 06 / **S.T.V.S.** : 18, Rue Benoit Malon, 42000 Saint Etienne. Tél : 77 32 74 57, Fax: 77 37 45 29. Départements desservis : 03, 07, 42, 43, 63 / **S.T.V.S.** : 10, Chemin Saint-Gobain, 69190 Saint Fons. Tél : 78 70 03 32 - Fax: 78 70 86 61. Départements desservis : 01, 38, 69, 71, 73, 74 / **TECH SERVICE** : Batiment G-Impasse Boudeville, 31100 Toulouse. Tél : 61 44 98 45 - Fax: 62 14 16 13. Départements desservis : 09, 11, 31, 32, 33, 40, 47, 64, 65, 66, 81, 82 / **TIMO VIDEO** : 29 rue Elisabeth, 91330 Yerres. Tél : 69 48 04 80 - Fax: 69 83 36 10. Départements desservis : 28, 45, 77, 89, 912, 94 / **U.N.T.D.** : 1, Rue des Lourdines, 76000 Rouen. Tél : 35 72 28 04 - Fax: 35 73 18 32. Départements desservis : 14, 27, 50, 76

**ITALIA**

**NEL CASO SI VERIFICASSERO PROBLEMI ALLA VOSTRA APPARECCHIATURA POTRETE RIVOLGERVI PRESSO UN NOSTRO CENTRO DI ASSISTENZA AUTORIZZATO SHARP**

**Microcentro**, Via Falloppio 11, 20100 Milano, Phone: 02-26827306 / **Rota G.**, Via Martinella 65, 24020 Torre Boldone (BG), Phone: 035-344492 / **ServiceTVA**, Via Vergnano 59, 25127 Brescia, Phone: 011-2296000, Fax: 011253921 / **Tre Esse**, Via M. Coppino 96/e, 10147 Torino, Phone: 011-2296000, Fax: 011-253921 / **Video Service s.n.c.**, Via Giordano 52/54, 16100 Genova, Phone: 010-6043580 / **Tecnoservice s.n.c.**, Via San Vigilio 64/b-c-d, 39100 Bolzano, Phone: 0471-289062 / **Campi**, Via Noalese 87, 31100 Treviso, Phone: 0422-436245, Fax: 0422-435996 / **Video Service**, Via Vitruvio 11, 37100 Verona, Phone: 045-566299, Fax: 045-573865 / **Video Hi-fi**, Via Longhi 16 a/b, 40128 Bologna, Phone: 051-360986, Fax: 051-366863 / **Aerre Digit**, Via Marbellini 10/12, 50127 Firenze, Phone: 055-410874, Fax: 055-411490 / **Saec di Coppa**, Via Rinchiostro Nord 34, 54100 Massa, Phone: 0585-251724, Fax: 0585-791177 / **Tecnoconsult**, Via Mad. Alta 185, 06100Perugia, Phone: 075-5003089 / **Digitecnica s.n.c.**, Via Zuccarini 1- Zona Baraccola, 60131 Candia (AN) Phone :071-2866067 / **S.A.R.E. s.r.l.**, Via Barbana 35/37, 00142 Roma, Phone 06-5406796 / **Tecno Labs**, Via Naz. Delle Puglie 294, 80026 Casoria (NA), Phone: 081-5845923 / **Marcantonio**, Via G.M. Giovene 45, 70124 Bari, Phone: 080-5618029 / **Audio Video**, Via A. de Gasperi 44, 88018 Vibo Valentia, Phone: 0963-45571/2 / **A.V.S.**, Via Sassari2/c, 95100 Catania,

• SERVICE NIEDERLASSUNGEN • ADDRESSES D'ENTRETIEN • ONDERHOUDSADRESSEN • DIRECCIONES DE SERVICIO • INDIRIZZI DI SERVIZIO •

Phone: 095-446696, Fax: 095-434337 / **AS. TEC.**, Via R. Villasanta 227, 09100 Cagliari, Phone: 070-524153, Fax: 070-504109

## ESPAÑA

**En caso de una reclamación con vuestra SHARP Microwave, preguntan por favor la casa dónde han comprado su máquina o infórmanse en una de las SHARP Service casas siguientes.**

**MERINO NICOLAS JOSE A.**, - 945/ 25.18.92 - AV JUDIZMENDI 24, 01003 VITORIA-GASTEIZ, ALAVA / **TELE-COLOR** - 96/585.24.60, CL DEL VENT 9, 03500 BENIDORM, ALICANTE / **TELECOM ELECTRONICA** - 96/539.50.21, CL HERNAN CORTES 8, 03600 ELDA, ALICANTE / **EUROSAT, S.L.** - 96/525.80.40, CL MONTERO RIOS 33 03013 ALICANTE, ALICANTE / **ELECTRONICA GOMEZ** - 96/ 546.75.81, CL BALTASAR TRISTANY 100, 03201 ELCHE, ALICANTE / **ANGEL AVELLAN PUIG** - 965/ 21.32.55, CL POETA QUINTANA 13, 03004 ALICANTE, ALICANTE / **ELECTRONICA ELER** - 965/ 25.63.32, CL PINOSO 8, 03012 ALICANTE, ALICANTE / **INSAT, CB** - 971/ 36.53.18, CL PINTOR CALBO 30, 07703 MAHON, BALEARES (MENORCA) / **REPARACIONES ORTEGA** - 971/ 39.01.55, CL VIA PUNICA 33, 07800 IBIZA, BALEARES (IBIZA). / **AUDIO IMAGEN** - 971/ 31.46.59, CL JOSE RIQUEUR LLOBET 8, 07800 IBIZA, BALEARES (IBIZA) / **IRTESA ELECTRONICA** - 971/ 20.47.02, CL JAUME FERRAN 72 BJOS, 07004 PALMA DE MALLORCA, BALEARES (MALLORCA) / **INSTALACIONES MAES, S.L.** - 971/ 27.49.47, CL SON NADAL 63, 07008 PALMA DE MALLORCA, BALEARES (MALLORCA) / **ELECTRON. PONS GOMILA SA** - 971/ 37.22.76, CR NUEVA 162, 07730 ALAYOR, BALEARES (MENORCA) / **JOSE MARQUES ANGLADA, S.L.** - 971/ 38.54.54, CL LEPANTO 19, 07760 CIUDADELA, BALEARES (MENORCA) / **ANOIA ELECTROVISIO** - 93/ 805.11.90, AV BALMES 12, 08700 IGUALADA, BARCELONA / **AUDIO VISION** - 385.78.08, CL MARE DEU MONTERRAT 22, 08922 STA.COLOMA, BARCELONA / **SAC-2, S.C.P.** - 331.77.54, CL RIERA BLANCA 113, 08028 BARCELONA, BARCELONA / **FERMO** - 465.22.00, AV MORERA 5, 08915 BADALONA, BARCELONA / **ELEC.SAFONT** - 821.30.03, CL GRAL MANSO SOLA 31, 08600 BERGA, BARCELONA / **SERVINTERS, S.C.C.L.** - 389.44.60 - PZ CASAGEMES 20, 08911 BADALONA, BARCELONA / **TECNIK'S, S.C.P.** - 630.11.20, CL JOAN BARDINA 32, 08830 SANT BOI DE LL, BARCELONA / **CE. VA. SAT, S.C.** - 785.51.11, CR MATADEPERA 87, 08225 TERRASSA, BARCELONA / **LAUREA S.A.T.** - 889.02.48, CL GUILLERIES BIS 20, 08500 VIC, BARCELONA / **CE. VA. SAT, S.C.** - 710.76.13, PS RUBIO I ORS 105, 08203 SABADELL, BARCELONA / **VILLARET POLO RAMON** - 798.02.48, CL MOLI DE VENT 21, 08303 MATARO, BARCELONA / **ESTARLICH PRADAS VICENTE** - 766.22.33, CL INDUSTRIA 131, 08370 CALELLA, BARCELONA / **VIDEOCOLOR** - 93/ 454.99.08, CL VILLARROEL 44, 08011 BARCELONA, BARCELONA / **ELDE** - 872.85.42, CL BRUCH 55, 08240 MANRESA, BARCELONA / **PULGAR I EDO S.L.** - 93/ 436.44.11, CL CASTILLEJOS 333, 08025 BARCELONA, BARCELONA / **ELECTRONICA MATEOS** - 849.28.77, CR DE CALDAS (BAJOS) 76, 08400 GRANOLLERS, BARCELONA / **ANTONIO ROBLES SANCHEZ** - 872.55.41, CL SANT BARTOMEU 42, 08240 MANRESA, BARCELONA / **TOP ELECTRONICA**, 890.35.91, CL MISSER RUFET 4 Bjos, 08720 VILAFRANCA PENEDES, BARCELONA / **LA CLINICA DEL ELECTROD.**, 93/ 236.44.11, CL BALMES 160, 08008 BARCELONA, BARCELONA / **FIX SERVICIO TECNICO**, 675.59.02, CL SANT RAMON 3 L-2, 08190 SANT CUGAT VALLES, BARCELONA / **SONITEV ELECTRONICA, C.B.**, 815.74.44, CL AIGUA 143, 08800 VILANOVA I GELTRU, BARCELONA / **TOTVISIO ELECTRONICA S.L.**, 873.88.81, PJ FERRER 14, 08240 MANRESA, BARCELONA / **4 EN 1 REPARACIONES**, 430.97.2, CL TAQUIGRAFO MARTI 19, 08028 BARCELONA, BARCELONA / **MOVILFRIT S.A.**, 93/ 630.14.53, CL OSCA 11-C POL.SALINAS, 08830 SANT BOI DE LL., BARCELONA / **TELE-SERVEI BRUC S.L.**, 93/ 207.08.08, CL ROSSELLO 289, 08037 BARCELONA, BARCELONA / **SABE ELECTRONICA**, 964/ 21.52.65, CL JOAQUIN COSTA 46, 12004 CASTELLON, CASTELLON / **F.CARCELLER-F.CERVERA, C.B.**, 964/ 45.44.65, CL CARRERO 29, 12500 VINAROS, CASTELLON / **ASISTE, S.L.**, 964/ 21.57.69, AV DE VALENCIA NAVE 19, 12006 CASTELLON, CASTELLON / **TECHNOTRONIC**, 971/ 32.27.62, CL IBIZA 12, 07860 SAN FCO. JAVIER, FORMENTERA / **REPARACIONES PILSA S.C.**, 972/ 20.66.96, CL J. PASCUAL I PRATS 8, 17004 GERONA, GERONA / **SATEL**, 972/ 26.55.19, PS DE BARCELONA 12, 17800 OLOT, GIRONA / **SALLERAS PUIG JUAN**, 972/ 50.67.54, CL POU ARTESIA 4, 17600 FIGUERES, GIRONA / **RIERA DAVIU**, 972/ 50.32.64, CL TORRAS Y BAGES 19, 17600 FIGUERES, GIRONA / **LAVISON, C.B.**, 972/ 23.01.22, CL MONTSENY 35, 17005 GIRONA, GIRONA / **MONJE URE#A MANUEL**, 972/ 70.25.52, CL SANT QUINTI 33, 17534 RIBES DE FRESER, GIRONA / **ESTUDIOS 3, C.B.**, 943/ 45.37.97, PZ DE LOS ESTUDIOS 3, 20011 SAN SEBASTIAN, GUIPUZCOA / **NOMBREI, TLFNO, CALLE, CIUDAD, PROVINCIA / TEKNIBAT ELECTRONICA**, 943/ 70.24.37, CL ZEZENBIDE 4, 20600 EIBAR, GUIPUZCOA / **REPARACIONES URRUTI S.L.**, 943/ 45.84.10, PS AINTZIETA 32, 20014 SAN SEBASTIAN, GUIPUZCOA / **TELESERVIC**, 974/ 31.34.44, CL ESTADILLA 6, 22300 BARBASTRO, HUESCA / **SERVIELECTRO**, 974/ 21.00.14, CL BALTASAR GRACIAN 5, 22002 HUESCA, HUESCA / **TELESONIC**, 974/ 36.32.97, CL TERUEL 6, 22700 JACA, HUESCA / **TELESERVICIO**, 974/ 22.01.39, CL TENERIAS 20, 22001 HUESCA, HUESCA / **SATEF**, 973/ 50.08.48, AV RAVAL DEL CARMÉ 12, 25300 TARRAGA, LERIDA / **IELSA, C.B.**, 973/ 24.71.27, CL TARRAGONA 40, 25005 LLEIDA, LLEIDA / **CRISTEL**, 973/ 27.08.26, CL VALLALENT 32, 25006 LLEIDA, LLEIDA / **UNITEC**, 948/ 82.74.34, CL FUENTE CANONIGOS 5, 31500 TUDELA, NAVARRA / **TELSAN, C.B.**, 948/ 24.19.50, CL GAYARRE 1 BJOS., 31005 PAMPLONA, NAVARRA / **EURO TECNICOS ELECTRONICA**, 977/ 32.24.89, CL LEPANTO 16-18, 43202 REUS, TARRAGONA / **ELECTRO SERVEI C.B.**, 977/ 51.04.42, PS MOREIRA 10, 43500 TORTOSA, TARRAGONA / **A.B.R. ELECTRONICA S.L.**, 977/ 50.21.20, CL CALDERON LA BARCA 3, 43520 ROQUETAS, TARRAGONA / **CURTO GAMUNDI S.R.C.**, 977/ 44.13.14, CL RIEROL CAPUTXINS 6, 43500 TORTOSA, TARRAGONA / **SELECCO S.L.**, 977/ 70.00.12, CL CALDERON DE LA BARCA 11, 43870 AMPOSTA, TARRAGONA / **ELECTRONICA S. TORRES**, 977/ 21.21.48, CL JOAN MIRO 4 ESC.D 1-2, 43005 TARRAGONA, TARRAGONA / **BUIRA TECNIC'S**, 977/ 66.04.37, CL SAN JAVIER 55, 43700 EL VENDRELL, TARRAGONA / **TECNO SERVEIS MORA**, 977/ 40.08.83, CL PAU PICASSO 1, 43740 MORA D'EBRE, TARRAGONA / **SERTECS, S.C.**, 977/ 22.18.51, CL CAPUTXINS (BAJOS) 22, 43001 TARRAGONA, TARRAGONA / **ELECTRONICA JOSEP**, 977/ 88.04.41, CTRA. IGUALADA 29 BJOS, 43420 STA. COLOMA QUERALT, TARRAGONA / **MARTORELL ALTES**, 977/ 75.32.41, CL ROSETA MAURI 10, 43205 REUS, TARRAGONA / **TELESERVICIO S.C.**, 978/ 87.08.10, CL ROMUALDO SOLER 4, 44600 ALCANIZ, TERUEL / **ELECTRONICA ALCANIZ S.L.**, 979/ 87.07.94, CL CARMEN 21, 44600 ALCANIZ, TERUEL / **SONOVISION, C.B.**, 978/ 60.11.74, CL ABADIA 5, 44001 TERUEL, TERUEL / **ELECTRONICA MONCHO**, 96/287.23.29, CL PARE PASCUAL CAT. 5, 46700 GANDIA, VALENCIA / **ENVIISA ELECTRONIC, S.L.**, 96/241.24.87, CL GENERAL ESPARTERO 9, 46600 ALZIRA, VALENCIA / **ANTONIO MONLEON, S.L.**, 96/334.55.87, AV DE LA PLATA 91, 46006 VALENCIA, VALENCIA / **TECNO HOGAR**, 96/286.53.35, CL DOS DE MAYO 41, 46700 GANDIA, VALENCIA / **SERVICIOS ELECTRONICOS**, 96/340.20.34, CL DOCTOR OLORIZ 3, 46009 VALENCIA, VALENCIA / **ELECTRONICA LAS HERAS**, 96/ 238.11.14, CL JOSE IRANZO 6, 46870 ONTINYENT, VALENCIA / **NEGREDO MARTIN DANIEL**, 94/411.22.82, CL PADRE PERNET 8, 48004 BILBAO, VIZCAYA / **COLLANTES MARTIN ONOFRE**, 94/ 483.21.22, CL ORTUNO DE ALANGO 7, 48920 PORTUGALETE, VIZCAYA / **ARGI GILTZ**, 94/ 443.77.93, CL AUTONOMIA 15, 48012 BILBAO, VIZCAYA / **SERVITELE**, 94/444.89.02, CL AUTONOMIA 24 Galerias, 48012 BILBAO, VIZCAYA / **CINCA MONTERDE ANTONIO**, 976/ 31.69.65, CL VIA UNIVERSITAS 52, 50010 ZARAGOZA, ZARAGOZA / **ARAGON**

· SERVICE NIEDERLASSUNGEN · ADDRESSES D'ENTRETIEN · ONDERHOUDSADRESSEN · DIRECCIONES DE SERVICIO · INDIRIZZI DI SERVIZIO ·

**TELEVIDEO, S.C.**, 976/ 32.97.12, CL BATALLA CLAVIJO 18, 50010 ZARAGOZA, ZARAGOZA / **TV VIDEO JIMENEZ, S.L.**, 967/ 34.04.43, CL JUAN XXIII 38, 02640 ALMANSA, ALBACETE / **JUMAN**, 967/ 22.40.78, CL EJERCITO 1, 02002 ALBACETE, ALBACETE / **TELEVIDEO**, 950/ 40.18.63, CL VELAZQUEZ 7 LOCAL-A, 04770 ADRA, ALMERIA / **SERVICIO TECNICO PONCE**, 950/ 45.67.53, UB MONTE ALMAGRO 10, 04610 CUEVAS DE ALMANZORA, ALMERIA / **SONIVITEL S.L.**, 950/ 22.97.55, CL POETA PACO AQUINO 51, 04005 ALMERIA, ALMERIA / **ELECTRONICA EDIMAR, S.A.**, 98/535.34.51, CL CANGAS DE ONIS 4, 33207 GIJON, ASTURIAS / **CANEDO S.T.**, 98/522.29.68, CL OTERO, S/N C. CIAL, 33008 OVIEDO, ASTURIAS / **ALVAREZ OLIVAR CASILDA**, 98/522.37.39, CL SAN JOSE 12, 33003 OVIEDO, ASTURIAS / **SANTIAGO VALDERREY**, 98/ 563.18.61, CL DR. VENANCIO MTEZ. 7, 33710 NAVIA, ASTURIAS / **ASTUSETEL S.L.**, 98/539.10.11, CL CEA BERMUDEZ 9, 33208 GIJON, ASTURIAS / **ASTURSERVICE**, 98/556.83.87, CL SANCHEZ CALVO 6 Bjos., 33401 AVILES, ASTURIAS / **JUAN MORILLON DEL CORRO**, 98/567.40.24, AV DE GIJON 19, 33930 LA FELGUERA/LANGREO, ASTURIAS / **S.A.T. JUAN-MANUEL**, 98/ 581.22.48, CL URIA 60, 33800 CANGAS DE NARCEA, ASTURIAS / **DANIEL SERRANO LABRADO**, 920/ 37.15.16, CL JOSE GOCHICOA 16, 05400 ARENAS DE S.PEDRO, AVILA / **ELECTRONICA GREDOS**, 920/ 22.48.39, CL EDUARDO MARQUINA 24, 05001 AVILA, AVILA / **JIMENEZ ALMOHALLA**, 920/ 25.08.76, CL JACINTO BENAVENTE 1, 05001 AVILA, AVILA / **ELECTRONICA BOTE**, 924/ 22.17.40, PZ PORTUGAL 2, 06001 BADAJOZ, BADAJOZ / **MARCIAL LAGOA GONZALEZ**, 924/ 49.03.33, CL RAMON Y CAJAL 7, 06100 OLIVENZA, BADAJOZ / **C.E. VILANOVENSE C.B.**, 924/ 84.59.92, CL CAMINO MAGACELA 4 LOCAL-5, 06700 VILLANUEVA SERENA, BADAJOZ / **ELECTRONICA CENTENO S.L.**, 924/ 57.53.08, AV DEL ZAFRA 1, 06310 PUEBLA SANCHO PEREZ, BADAJOZ / **INDALECIO AMAYA SANCHEZ**, 924/ 66.47.01, CL CARRERAS 11, 06200 ALMENDRALEJO, BADAJOZ / **PATRICIO ELECTRONICA**, 924/ 33.04.13, CL REYES HUERTAS 7, 06800 MERIDA, BADAJOZ / **ELECTRONICA MAS**, 947/ 31.49.94, CL ALFONSO VI 6, 09200 MIRANDA DE EBRO, BURGOS / **SERVITEC BURGOS S.L.**, 947/ 22.41.68, CL LAVADEROS 7-9, 09007 BURGOS, BURGOS / **RUIZ GARCIA JOSE**, 927/ 22.48.86, CL ECUADOR 5-B, 10005 CACERES, CACERES / **ARSENIO SANCHEZ, C.B.**, 927/ 41.11.21, CL TORNAVACAS 9, 10600 PLASENCIA, CACERES / **ZABALA VAZQUEZ JOSE**, 927/ 57.06.13, CL DEL AGUA 39, 10460 LOSAR DE LA VERA, CACERES / **RADIO SANCHEZ C.B.**, 927/ 32.06.88, AV DE MIAJADAS S/N, 10200 TRUJILLO, CACERES / **ELECTRONICA JEDA**, CL PAGADOR 31, 11500 PTO. STA. MARIA, CADIZ / **SERVICIO TECNICO**, 956/ 87.07.05, CL DIVINA PASTORA E-1 L-4, 11402 JEREZ LA FRONTERA, CADIZ / **JOSE BORJA Y JOSE ARANA**, 956/ 66.60.53, CL SAN ANTONIO 31, 11201 ALGECIRAS, CADIZ / **VHIFITEL**, 956/ 46.25.01, CL FCO.FDEZ.ORDOIEZ 5, 11600 UBRIQUE, CADIZ / **GALAN SAT S.L.**, 956/ 20.14.17, CL CRUZ ROJA ESPAÑOLA 11, 11009 CADIZ, CADIZ / **GALAN SAT S.L.**, 956/ 83.35.35, CL FACTORIA MATAGORDA 52, 11500 PUERTO REAL, CADIZ / **ELECTRONICA SEYMA**, 942/ 23.69.19, CL DEL MONTE 69 C Bjos, 39006 SANTANDER, CANTABRIA / **TELE- NUEVA**, 926/ 50.59.96, CL CAMPO 56, 13700 TOMELLOSO, CIUDAD REAL / **ELECTRONICA ARELLANO**, 926/ 54.78.95, CL LORENZO RIVAS 14, 13600 ALCAZAR DE SAN JUAN, CIUDAD REAL / **ELECTRONICA LARA**, 926/ 21.17.87, CL DE LA JARA 1, 13002 CIUDAD REAL, CIUDAD REAL / **MANUEL VAZQUEZ**, 926/ 42.09.93, CL ADUANA 3, 13500 PUERTOLLANO, CIUDAD REAL / **ELECTRODIAX S.L.**, 926/ 32.23.24, CL BUENSUCES 10, 13300 VALDEPEÑAS, CIUDAD REAL / **DUEÑAS CAJAS TEODORO**, 957/ 26.35.06, CL HERMANO JUAN FDEZ 15, 14014 CORDOBA, CORDOBA / **ELECTRONICA SALES**, 957/ 66.09.04, CL ANDALUCIA 11, 14920 AGUILAR FRONTERA, CORDOBA / **LAVISON ELECTRONICA S.L.**, 957/ 75.01.75, CM DE LA BARCA 3, 14010 CORDOBA, CORDOBA / **ANTONIO GONZALEZ**, 957/ 57.10.50, CL GRAL PRIMO RIVERA 61, 14200 PEÑARROYA, CORDOBA / **ELECTRONICA GARCIA**, 969/ 22.24.83, CL RAMON Y CAJAL 17, 16004 CUENCA, CUENCA / **GALLARDO ALONSO MIGUEL**, 958/ 67.64.81, CL CARMEN 104, 18510 BENALUA DE GUADIX, GRANADA / **VILCHEZ VILCHEZ RAFAEL**, 958/ 60.06.50, CL AMADEO VIVES 9, 18600 MOTRIL, GRANADA / **ELECTRONICA WENCESLAO**, 958/ 81.16.16, CL FONTIVEROS 42, 18008 GRANADA, GRANADA / **DIGIMAT ELECTRONICA**, 958/ 70-04-52, CL CASICAS 7, 18800 BAZA, GRANADA / **MEGATECNICA EXTREMERA**, 958/ 26.06.01, C/MOZART L-2 Ed.Granate, 18004 GRANADA, GRANADA / **TECNICAS MARVI S.L.**, 949/ 23.27.63, PZ CAPITAN BOIXAREU 51, 19001 GUADALAJARA, GUADALAJARA / **ABRIL SANCHEZ VALENTIN**, 959/ 10.60.41, CL CADIZ 2, 21270 CALA, HUELVA / **TELESONID HUELVA, S.C.A.**, 959/ 24.38.60, CL FCO.VAZQUEZ LIMON 4, 21002 HUELVA, HUELVA / **ELECTRONICA SUR**, 959/ 47.11.51, CL M. LERDO DE TEJADA 9, 21400 AYAMONTE, HUELVA / **ELECTRO HIMEGA, S.A.**, 953/ 24.22.56, CL ADARVES BAJOS 4-C, 23001 JAEN, JAEN / **ELECTRONICA JUMAR**, 953/ 26.17.08, CL GOYA (LAS FLORES) 1, 23006 JAEN, JAEN / **ELECTRONICA GONZALEZ**, 953/ 50.33.82, CORREDERA SAN BARTOLOME 11, 23740 ANDUJAR, JAEN / **UNISERVIC ELECTRONICA**, 953/ 75.14.19, CL GOYA 1 Bjos, 23400 UBEDA, JAEN / **NOMBREI, TLFNO, CALLE, CIUDAD, PROVINCIA / ANUMA**, 953/ 69.70.41, CL PAREDON 24, 23700 LINARES, JAEN / **TALLERES INSTALUZ**, 981/ 26.80.26, CL JUAN FLOREZ 110, 15005 LA CORUÑA, LA CORUÑA / **GARCIA QUINTELA ARTURO**, 981/ 70.21.07, CL XOANE, 15100 CARBALLO, LA CORUÑA / **MANUEL MATO SENARIS**, 981/ 53.71.14, CL SILVOUTA-PEDRA DA, 15896 SANTIAGO COMPOSTELA, LA CORUÑA / **ZENER ELECTRONICA**, 981/ 22.07.00, CL RONDA DE MONTE ALTO 15, 15002 LA CORUÑA, LA CORUÑA / **S.T. MENDEZ**, 981/ 27.52.52, CL GIL VICENTE 13, 15011 LA CORUÑA, LA CORUÑA / **ELECTRONICA CASTILLA**, 981/ 32.14.09, CR CASTILLA 377-bis Bjos, 15404 FERROL, LA CORUÑA / **BANDIN AUDIO**, 981/ 86.60.23, CL RUA ARCOS MOLDES 2 B-3, 15920 RIANXO, LA CORUÑA / **ELECTRONICA TORRES, S.C.**, 941/ 24.76.15, AV NAVARRA 14, 26001 LOGROÑO, LA RIOJA / **TOP SERVICE**, 941/ 13.50.35, CL ACHUTEGUI DE BLAS 17, 26500 CALAHORRA, LA RIOJA / **AGUADO GIL ROBERTO**, 941/ 25.25.53, AV VIANA 10, 26001 LOGROÑO, LA RIOJA / **TELSON**, 987/ 21.25.18, CL BATALLA CLAVIJO 2, 24006 LEON, LEON / **SALVADOR RODRIGUEZ, C.B.**, 987/ 40.36.02, CL ORTEGA Y GASSET 24, 24400 PONFERRADA, LEON / **PROSAT**, 987/ 20.34.10, PZ DOCE MARTIRES 5, 24004 LEON, LEON / **ELECTRONICA FOUCES**, 982/ 40.24.38, CL BENITO VICETTO 34, 27400 MONFORTE DE LEMOS, LUGO / **TELEVEXO S.L.**, 982/ 58.18.57, CL NOSA SRA. do CARMEN 82, 27880 BURELA, LUGO / **ELECTRONICA PENELO**, 982/ 21.47.43, CL SERRA GA#IDOIRA 63, 27004 LUGO, LUGO / **GOMESCAN**, 91/305.48.90, PZ DEL JUBILADO 8, 28042 BARAJAS-MADRID, MADRID / **ELECTRONICA GARMAN, C.B.**, 91/368.01.79, CL MANDARINA 15, 28027 MADRID, MADRID / **ELECTRONICA ANSAR**, 91/ 460.47.45, CL TOMASA RUIZ 4, 28019 MADRID, MADRID / **TEC-NORTE**, 91/851.63.47, CL SANTIAGO APOSTOL 12, 28400 COLLADO VILLALBA, MADRID / **VARIOSAT, S.L.**, 91/662.04.68, CL ISLA DE CORCEGA 24, 28100 ALCOBENDAS, MADRID / **ELBESERVI, S.A.**, 91/386.27.11, CL DR.R. CASTROVIEJO 19, 28029 MADRID, MADRID / **ALCALA SERVITEC C.B.**, 91/889.00.32, CL SANTA URSULA 5, 28801 ALCALA DE HENARES, MADRID / **GARMAN C.B.**, CL CARLOS SOLE 38 local, 28038 MADRID, MADRID / **AVILES SANCHEZ ANTONIO**, 952/ 36.16.02, CL CIUDAD DE ANDUJAR 2, 29006 MALAGA, MALAGA / **VIDEO TALLER, S.C.**, 952/ 54.23.95, EDIF. LA NORIA B Bjos-5, 29740 TORRE DEL MAR, MALAGA / **SERVISUEL, EDIF. LA UNION**, 952/ 46.90.28, CM DE LAS CA#ADAS LC 2, 29640 FUENGIROLA, MALAGA / **BISER, S.L.**, 952/ 25.55.53, CL LOZANO DE TORRES 8, 29013 MALAGA, MALAGA / **ELECTRO RONDA**, 952/ 87.59.99, CL SANTA CECILIA 11, 29400 RONDA, MALAGA / **DIEGO LOPEZ JODAR**, 95/ 280.12.23, PZ DEL RELOJ 13, 29680 ESTEPONA, MALAGA / **CARO PORLAN RAIMUNDO**, 968/ 46.18.11, CL JOSE MOULIAA 45, 30800 LORCA, MURCIA / **REG, C.B.**, 968/ 51.00.06, CL ANTONIO OLIVER 17, 30204 CARTAGENA, MURCIA / **ELECTROSERVICIOS SEBA, C.B.**, 968/ 29.85.93,

• SERVICE NIEDERLASSUNGEN • ADDRESSES D'ENTRETIEN • ONDERHOUDSADRESSEN • DIRECCIONES DE SERVICIO • INDIRIZZI DI SERVIZIO •

CL ISAAC ALBENIZ 4 BÍOS, 30009 MURCIA, MURCIA / **VISATEL**, 968/24.16.47, CL TORRE ALVAREZ S/N, 30007 MURCIA, MURCIA / **ELECTRO SERVICIOS PLAZA**, 968/28.45.67, CL GOMEZ CORTINA 10, 30005 MURCIA, MURCIA / **RAFAEL GOMEZ YELO**, 968/26.14.67, PS CORBERA 17, 30002 MURCIA, MURCIA / **FERNANDEZ GONZALEZ JOSE**, 988/23.48.53, AV BUENOS AIRES 75 BÍOS, 32004 ORENSE, ORENSE / **ELECTRONICA JAVIER**, 979/75.03.74, CL RAMIREZ 5, 34005 PALENCIA, PALENCIA / **CENTRAL DE SERVICIOS**, 986/37.47.45, CL ASTURIAS (BAJO) 10, 36206 VIGO, PONTEVEDRA / **MONTAJES SERVICIOS TECN.**, 986/84.16.36, CL LOUREIRO CRESPO 43, 36004 PONTEVEDRA, PONTEVEDRA / **SIAL-ALVIMO S.L.**, 986/29.93.01, C/ C.TORRECEDEIRA 92 BÍOS, 36202 VIGO, PONTEVEDRA / **ELECTRONICA CAMBADOS**, 986/50.83.27, CL CAMILO JOSE CELA 13, 36600 VILAGARCIA AROUSA, PONTEVEDRA / **ALMAT ELECTRONICA**, 923/22.45.08, CL GALILEO 21, 37004 SALAMANCA, SALAMANCA / **GUIJO S.T.**, 921/42.94.18, CL RAMON Y CAJAL 1, 40002 SEGOVIA, SEGOVIA / **AVITELSAT, S.A.**, 954/66.21.52, CL ESPINOSA Y CARCEL 31, 41005 SEVILLA, SEVILLA / **VANHCOLOR, S.L.**, 95/433.83.03, CL SAN JACINTO 96, 41010 SEVILLA, SEVILLA / **TELEPAL**, 95/464.95.80, CL JULIO VERNE 49, 41006 SEVILLA, SEVILLA / **AUVITEL, S.L.**, 95/427.57.07, CL VIRGEN DE AFRICA 20, 41011 SEVILLA, SEVILLA / **AUDIO COLOR**, 95/457.94.47, CL GOLGOTA 3 LOCALIZDA., 41003 SEVILLA, SEVILLA / **ELECTRO 93 S.L.**, 95/472.37.16, CL MELLIZA 1, 41700 DOS HERMANAS, SEVILLA / **TECO**, 975/22.61.25, CL ANTOLIN DE SORIA 10, 42003 SORIA, SORIA / **ELECTRONICA RIVAS**, 925/80.55.46, CL BARRIO SAN JUAN 1, 45600 TALAVERA LA REINA, TOLEDO / **ELECTRONICA FE-CAR, S.L.**, 925/21.21.45, AV SANTA BARBARA 30, 45006 TOLEDO, TOLEDO / **ELECTRONICA JOPAL S.L.**, 925/25.04.42, AV SANTA BARBARA S/N, 45006 TOLEDO, TOLEDO / **ELECTRO ANAYA**, 925/48.09.81, CL VERTEDEIRA ALTA 14, 45700 CONSUEGRA, TOLEDO / **TELESERVICIOS**, 983/30.92.61, CL ESGUEVA 6, 47003 VALLADOLID, VALLADOLID / **ASIST. TECNICA MARCOS**, 983/29.78.66, CL PIO DEL RIO HORTEGA 2-4, 47014 VALLADOLID, VALLADOLID / **ELECTRONICA VITELSON**, 983/80.43.56, PZ DEL MERCADO 9, 47400 MEDINA DEL CAMPO, VALLADOLID / **R.T.V. BLANCO**, 980/51.14.41, CL EDUARDO JULIAN PEREZ 9, 49018 ZAMORA, ZAMORA

**SWITZERLAND**

**FALCOMAT AG**, Allmendstrasse 134, 4058 BASEL. Tel. 061601-1919. Fax. 061601-5755

**SWEDEN**

Vid förfrågningar angående din mikrovågsugn var vänlig kontakta din återförsäljare eller någon av Sharps representanter **Centralservice Umeå**, Formvägen 8, 90621 Umeå, Phone: 090-125001, Fax: 090-131135 / **MN Elektronikservice AB**, Flygplatsinfarten 10A, 161 11 Bromma, Phone: 08-6275900, Fax: 08-6275160 / **Jönköpings Antenn & TV Service**, Fridhemsvägen 20, 553 02 Jönköping, Phone: 036-161690, Fax: 036-160211 / **Ratronik Radio & TV Service**, Nordlandergatan 15, 931 32 Skellefteå, Phone: 0910-17305, Fax: 0910-16844 / **Tomi Elektronik AB**, Bäckvägen 90, 126 47 Hägersten, Phone: 08-186170, Fax: 08-186175 / **Tretronik**, Ostermovägen 33, 854 62 Sundsvall, Phone: 060-155925, Fax: 060-173690 / **TV-Trim Service AB**, S:T Pauligatan 37, 416 60 Göteborg, Phone: 031-847200, Fax: 031-847500

**NORWAY**

**Finn Clausen AS**, Postbox 274, No-0511 Oslo, Phone: 47-22635000, Fax: 47-22646655  
**Norsk Elektronik senter**, Postbox 13, No-2007 Kjeller, Phone: +47-63804500, Fax: +47-63804501

**ICELAND**

**Braedurnir Ormsson Ltd**, PO box 8790, IS-128 Reykjavik, Phone: +354-5332800, Fax: +354-5332810  
**Hjólmtækni Ehf**, Skeifar, IS-108 Reykjavik, Phone: +354-5332150, Fax: +354-5332151

**DENMARK**

**Sö Höyem AS**, Büllowsvej 3, DK-1870 Fredriksberg C, Phone: 45-31224434, Fax: 45-31224127  
**Almstock Radio & Tv service**, Sallingsvej 61, DK-2720 Vanløse, Phone: 45-38740021, Fax: 45-38740031

**SUOMI**

**Oy Perkko**, PL 40 Rälssintie 6, SF-00721 Helsinki, Phone: +35-8947805000, Fax: +35-8947805480  
**Theho Video**, Kuotaankatu 7, SF-00520 Helsinki, Phone: +35-891451500, Fax: +35-891461767

D

## TECHNISCHE DATEN

D

Stromversorgung	: 230 V, 50 Hz, Einphasenstrom	
Sicherung/Sicherungsautomat	: Mindestens 10 A	
Leistungsaufnahme:	Mikrowelle	: 1,3 kW
Leistungsabgabe:	Mikrowelle	: 900 W (IEC 60705)
Mikrowellenfrequenz	: 2450 MHz	
Außenabmessungen	: 520 mm (B) x 305 mm (H) x 422 mm (T)	
Garraumabmessungen	: 342 mm (B) x 207 mm (H) x 368 mm (T)	
Garrauminhalt	: 26 Liter	
Drehteller	: ø325 mm	
Gewicht	: 15,5 kg	
Garraumlampe	: 25 W/240-250 V	

Dieses Gerät entspricht den Anforderungen der EG-Richtlinien 89/336/EEC und 73/23/EEC mit Änderung 93/68/EEC.

DIE TECHNISCHE DATEN KÖNNEN JEDERZEIT OHNE ANGABE VON GRÜNDEN GEÄNDERT WERDEN, UM DEM TECHNISCHEM FORTSCHRITT RECHNUNG ZU TRAGEN.

F

## FICHE TECHNIQUE

F

Tension d'alimentation		: 230 V, 50 Hz, monophasé
Fusible/disjoncteur de protection		: 10 A minimum
Consommation électrique: Micro-ondes		: 1,3 kW
Puissance: Micro-ondes		: 900 W (IEC 60705)
Fréquence des micro-ondes		: 2450 MHz
Dimensions extérieures		: 520 mm (W) x 305 mm (H) x 422 mm (D)
Dimensions intérieures		: 342 mm (W) x 207 mm (H) x 368 mm (D)
Capacité		: 26 litres
Plateau tournant		: ø325 mm
Poids		: 15,5 kg
Eclairage de four		: 25 W/240-250 V

Ce four est conforme aux exigences des Directives 89/336/EEC et 73/23/EEC révisées par 93/68/EEC.  
LES SPECIFICATIONS PEUVENT ETRE CHANGEES SANS PREAVIS LORS D'AMELIORATIONS APPORTEES A L'APPAREIL.

NL

## TECHNISCHE GEGEVENS

NL

Wisselstroom		: 230V, 50 Hz, enkele fase
Zekering/circuitonderbreker		: Minimum 10 A
Stroombehoefte: Magnetron		: 1,3 kW
Uitvoermogen: Magnetron		: 900 W (IEC 60705)
Magnetronfrequentie		: 2450 MHz
Afmetingen buitenkant		: 520 mm (B) x 305 mm (H) x 422 mm (D)
Afmetingen binnenkant		: 342 mm (B) x 207 mm (H) x 368 mm (D)
Ovencapaciteit		: 26 liter
Draaitafel		: ø325 mm
Gewicht		: 15,5 kg
Ovenlampje		: 25 W/240-250 V

Deze magnetronoven voldoet aan de vereisten van Richtlijnen 89/336/EEC en 73/23/EEC zoals gewijzigd door 93/68/EEC.

DOOR CONTINUE VERBETERINGEN KUNNEN SPECIFICATIES ZONDER AANKONDIGING VERANDEREN.

I

## DATI TECNICI

I

Tensione di linea CA		: 230 V, 50 Hz, monofase
Fusibile linea distribuzione/interruttore automatico		: 10 A minimo
Tensione di alimentazione: Microonde		: 1,3 kW
Potenza erogata: Microonde		: 900 W (IEC 60705)
Frequenza microonde		: 2450 MHz
Dimensioni esterne		: 520 mm (L) x 305 mm (A) x 422 mm (P)
Dimensioni cavità		: 342 mm (L) x 207 mm (A) x 368 mm (P)
Capacità forno		: 26 litri
Piatto rotante		: ø325 mm
Peso		: 15,5 kg
Lampada forno		: 25 W/240-250 V

Questo apparecchio è conforme ai requisiti delle direttive EEC/89/336 e EEC/73/23 come emendata dalla direttiva EEC/93/68.

NEL QUADRO DELLA NOSTRA POLITICA DI MIGLIORAMENTO CONTINUO, LE SPECIFICHE TECNICHE POSSONO ESSERE MODIFICATE SENZA COMUNICAZIONE PREVENTIVA.

E

**DATOS TÉCNICOS**

E

Tensión de CA	: 230 V, 50 Hz, monofásica
Fusible/disyuntor de fase	: Mínimo 10 A
Requisitos potencia de CA: Microondas	: 1,3 kW
Potencia de salida: Microondas	: 900 W (IEC 60705)
Frecuencia microondas	: 2450 MHz
Dimensiones exteriores	: 520 mm (An) x 305 mm (Al) x 422 mm (P)
Dimensiones interiores	: 342 mm (An) x 207 mm (Al) x 368 mm (P)
Capacidad del horno	: 26 litros
Plato giratorio	: ø325 mm
Peso	: 15,5 kg
Lámpara del horno	: 25 W/240-250 V

Este horno cumple con las exigencias de las directivas 89/336/EEC y 73/23/EEC según la modificación 93/68/EEC.

LAS CARACTERÍSTICAS TÉCNICAS PUEDEN CAMBIAR SIN PREVIO AVISO AL IR INTRODUCIÉNDOSE MEJORAS EN EL APARATO.

# SHARP



*Der Zellstoff zur Herstellung dieses Papiers kommt zu 100 % aus nachhaltig bewirtschafteten Wäldern*

*Ce papier est entièrement fabriqué à partir de pâte à papier provenant de forêts durables*

*De pulp die gebruik is voor de vervaardiging van dit papier is voor 100 % afkomstig uit bossen die doorlopend opnieuw aangepland worden*

*Il 100 % della pasta utilizzata per produrre questa carta proviene da foreste sostenibili*

*El 100 % de la pasta utilizada en la fabricación de este papel procede de bosques sostenibles*

SHARP ELECTRONICS (EUROPE) GMBH.  
Sonninstrasse 3, 20097 Hamburg  
Germany

TINS-A246URRO

Gedruckt in Grossbritannien  
Imprimé au Royaume-Uni  
Gedruckt in Groot-Brittannië  
Stampato in Gran Bretagna  
Impreso en el Reino Unido