

TOSHIBA

Leading Innovation >>>



REGZA

AV6P**
LV6P**
RV6P**
ANALOGIQUE
Séries



Sommaire

INSTALLATION DU TÉLÉVISEUR

Consignes de sécurité	4
Installation et informations importantes	5
Télécommande	6
Télécommande	7
Insertion des piles et portée de la télécommande	7

CONNEXION DE VOTRE TÉLÉVISEUR

Connexion d'un équipement externe	8
Connexion d'un appareil HDMI™ ou DVI à l'entrée HDMI	9
Connexion d'un appareil HDMI	9
Connexion d'un appareil DVI	9
Connexion d'un ordinateur	10
Pour connecter un PC à la prise RGB/PC	10
Pour connecter un PC à la prise HDMI	10
Commandes et connexions d'entrée	11
Mise en marche	11
Utilisation de la Télécommande	11
Utilisation des commandes et des connexions	11

CONFIGURATION DE VOTRE TÉLÉVISEUR

Application de démarrage	12
Réglage rapide	12
Recherche manuelle	13
Syntonisation	13
Passer	14
Positions de tri	15
Recherche automatique	15
Autres fonctions	15
Réglage de l'emplacement	15

COMMANDES ET FONCTIONS

Commandes générales	16
Sélection des positions	16
Liste des chaînes	16
Affichage de l'heure	16
Transmissions stéréo et bilingues	16
Menu Rapide	16
Réglages du son	17
Commandes de volume et coupure du son	17
Db. langage	17
Réglage des graves, des aigus et de la balance	17
Réglages sonores avancés	17
Egalisation du son®	17
Affichage grand écran	18
Réglages de l'image	20
Position d'image	20
Mode d'image	20
Préférences d'affichage	21
Niveau noir/blanc	21
Mode Cinema	21
Température de couleur	21
Réinitialisation des Réglages des l'image	22
Gestion de la couleur 3D	22
Réglage des couleurs de base	22
Rétro éclairage dynamique	23
Capteur automatique de luminosité*	23
Réduction du bruit MPEG	23
DNR – Réduction numérique du bruit	23
Format automatique (Grand écran)	23
4:3 étiré	23
Ecran bleu	24
Ajustement du côté de l'écran	24
Arrêt sur image	24

* Séries LV6**P et RV6**P uniquement

Affichage de photos via le port USB	25
Ouverture de Photo Viewer	25
Affichage de fichiers photo	26
Autres fonctions	27
Bloc. clavier	27
Illumination TOSHIBA*	27
Minuteries	27
Arrêt différé	27
Marche	28
Position Marche	28
Réinitialiser TV	28
Réinitialiser TV	28
Paramètres PC	29
Position horizontale et Position verticale	29
Phase d'horloge	29
Horloge d'échantillonnage	29
Réin.	29
Sélection des entrées et connexions AV	30
Sélection des entrées	30
Sélection du signal d'ENTRÉE	30
Audio PC	30
HDMI Audio	31

SERVICES DE TEXTE

Services de texte	32
Sélection des Modes	32
Informations Télétex	32
Parcourir les pages en mode Auto	32
Parcourir les pages en mode LIST	32
Touches de commande	33

RÉSOLUTION DES PROBLÈMES

Questions-Réponses	34
--------------------------	----

INFORMATIONS

Notes	36
Informations	37
Caractéristiques techniques et accessoires	39

* Séries RV6**P uniquement

Consignes de sécurité

Cet appareil a été conçu et fabriqué conformément aux normes internationales de sécurité. Toutefois, comme tout appareil électrique, il convient de respecter certaines consignes afin d'assurer un fonctionnement optimal en toute sécurité. Veuillez lire attentivement ce qui suit pour votre propre sécurité. Il s'agit de remarques d'ordre général s'appliquant à tous les appareils électroniques grand public : il est donc possible que certaines ne concernent pas le produit que vous venez d'acquérir.

Ventilation

Prévoyez un espace de plus de 10cm tout autour du téléviseur pour permettre une ventilation adéquate. Cela permet d'éviter toute surchauffe susceptible d'endommager l'appareil. Évitez également les endroits poussiéreux.

Chaleur excessive

Votre téléviseur risque d'être endommagé par la lumière directe du soleil ou par la chaleur d'un radiateur. Évitez les endroits trop chauds ou humides. Placez-le dans une pièce dont la température ne descend pas en dessous de 5°C et ne dépasse pas 35°C.

Alimentation secteur

L'alimentation secteur requise pour cet appareil est 220-240 V CA 50/60 Hz. Ne le raccordez jamais à une source de courant continu ou toute autre source d'alimentation électrique. ASSUREZ-VOUS que le cordon d'alimentation n'est pas coincé sous l'appareil. Utilisez uniquement le cordon d'alimentation fourni. **NE COUPEZ PAS** la fiche secteur : elle contient un filtre antiparasites spécial dont le retrait affectera le fonctionnement du téléviseur. **EN CAS DE DOUTE, CONSULTEZ UN ELECTRICIEN QUALIFIE.**

Conseils

LISEZ le mode d'emploi avant de mettre l'appareil en marche.

ASSUREZ-VOUS que tous les branchements électriques, y compris la fiche secteur, les rallonges et les interconnexions entre les différents appareils sont corrects et conformes aux instructions du fabricant. Éteignez et débranchez l'appareil avant de faire ou de modifier un branchement.

CONSULTEZ votre revendeur en cas de doute sur l'installation, le fonctionnement ou la sécurité de votre appareil.

FAITES ATTENTION aux panneaux ou aux portes en verre de l'appareil.

N'ENLEVEZ AUCUN CACHE FIXE SOUS PEINE D'ÉLECTROCUTION.

LA PRISE SECTEUR SERT DE DISPOSITIF DE DÉCONNEXION ET DOIT DONC ÊTRE FACILE À MANIER.

Mises en garde

N'OBSTRUEZ PAS les ouvertures de ventilation de l'appareil, par exemple par des journaux, nappes, rideaux, etc. Une surchauffe endommagera l'équipement et réduira sa durée de vie.

NE LAISSEZ PAS l'appareil exposé à des gouttes ou éclaboussures et n'y placez pas de récipients remplis de liquides, comme des vases.

NE PLACEZ PAS d'objets chauds ou de sources de flammes nues, comme des bougies ou des veilleuses, sur l'appareil ou à proximité immédiate. Les températures élevées risquent de faire fondre le plastique et de provoquer des incendies.

N'UTILISEZ PAS de supports de fortune et ne fixez JAMAIS de pieds avec des vis à bois. Pour garantir une sécurité totale, utilisez toujours le support, les consoles ou les pieds agréés par le fabricant, avec les fixations fournies conformément aux instructions.

NE LAISSEZ PAS votre appareil branché sans surveillance à moins qu'il ne soit spécialement conçu pour un fonctionnement sans surveillance ou qu'il dispose d'un mode de veille. Débranchez l'appareil de la prise de courant et assurez-vous que tous les membres de votre famille savent le faire. Des mesures particulières seront éventuellement nécessaires pour les personnes handicapées.

N'UTILISEZ PAS votre équipement si vous avez le moindre doute quant à son bon fonctionnement, ou s'il présente un dommage quelconque – éteignez-le, débranchez-le et consultez votre revendeur.

AVERTISSEMENT – une pression sonore excessive en provenance d'écouteurs ou d'un casque peut entraîner une perte auditive.

PAR-DESSUS TOUT – NE LAISSEZ PERSONNE, surtout des enfants, pousser ou frapper l'écran, enfoncer des objets dans les trous, les fentes ou tout orifice du boîtier.

NE CHERCHEZ JAMAIS à deviner quoi que ce soit et ne prenez aucun risque avec des appareils électriques – prudence est mère de sûreté.

Installation et informations importantes

Où installer l'appareil

Placez le téléviseur à l'abri de la lumière directe du soleil et des éclairages puissants - un éclairage doux et indirect est recommandé pour un meilleur confort de visualisation. Utilisez des rideaux ou des stores pour empêcher que la lumière du soleil n'éclaire directement l'écran.

Placez le téléviseur sur une surface stable et plane capable de supporter le poids du téléviseur. **Pour assurer une stabilité optimale et éviter que le téléviseur ne tombe, fixez-le à la surface plane à l'aide de la courroie de fixation située sous le socle, ou à un mur au moyen d'une attache solide et du clip situé à l'arrière du socle.**

Les écrans d'affichage à cristaux liquides sont fabriqués au moyen d'une technologie de précision extrêmement avancée. Toutefois, il peut arriver que certaines parties de l'écran soient dépourvues d'éléments d'image ou présentent des points lumineux. Ceci ne doit pas être considéré comme un signe de mauvais fonctionnement.

Assurez-vous que le téléviseur soit placé dans une position dans laquelle il ne peut pas être poussé ou heurté par des objets, car la pression risquerait de casser ou d'endommager l'écran; veillez aussi à ce qu'il ne soit pas possible d'insérer des petits objets dans les fentes ou les ouvertures du boîtier.

Nettoyage de l'écran et de la carcasse

Éteignez le téléviseur, nettoyez l'écran et la carcasse avec un chiffon doux et sec. Nous recommandons de **ne pas** utiliser de produits nettoyants ou solvants sur l'écran ou la carcasse au risque de les endommager.

Veillez prendre note

Si des images stationnaires produites par des émissions au format 4:3, le télétexte, des logos d'identification de chaîne, des affichages informatiques, des jeux vidéo, des menus à l'écran, etc., sont affichés sur l'écran de télévision pendant un certain temps, il est vivement conseillé de réduire les réglages de lumière et de contraste.

Une utilisation très longue et continue de l'image 4:3 sur un écran 16:9 risque de provoquer une image rémanente sur les contours de l'image 4:3; ce phénomène n'est pas considéré comme défaut du téléviseur à cristaux liquides et n'est pas couvert par la garantie du fabricant. Ce phénomène de rémanence ne se produit pas si vous regardez régulièrement des films dans un autre format (Cinéma, par exemple) et changez de temps en temps la luminosité de la fonction "côté de l'écran" (si celle-ci est disponible sur votre modèle de téléviseur).

CLAUSE D'EXCLUSION

Toshiba ne pourra en aucun cas être tenu responsable de toute perte et/ou tout dommage du produit causés par :

- i) un incendie;
- ii) un tremblement de terre;
- iii) un dommage accidentel;
- iv) une mauvaise utilisation délibérée;
- v) une utilisation du produit dans des conditions anormales;
- vi) une perte et/ou un dommage causés au produit alors qu'il était en possession d'un tiers;
- vii) tout dommage ou toute perte résultant du non-respect et/ou de la mauvaise application des instructions figurant dans le manuel de l'utilisateur;
- viii) toute perte ou tout dommage résultant directement de la mauvaise utilisation ou d'un défaut de fonctionnement du produit lorsqu'il est utilisé simultanément avec un appareil associé;

Par ailleurs, Toshiba ne pourra en aucun cas être tenu responsable de toute perte et/ou tout dommage consécutifs, notamment mais non limitativement, les pertes de profit, les interruptions d'activité, la perte de données enregistrées, résultant du fonctionnement normal ou d'une mauvaise utilisation du produit.

REMARQUE: Quand ils sont disponibles, une console de montage au mur ou un socle doit être utilisé.

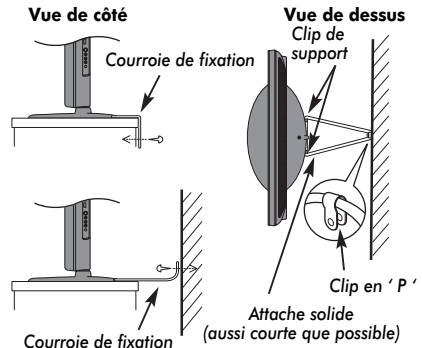

Télécommande

Pour les séries RV6**P

Votre télécommande en un coup d'œil.

Français

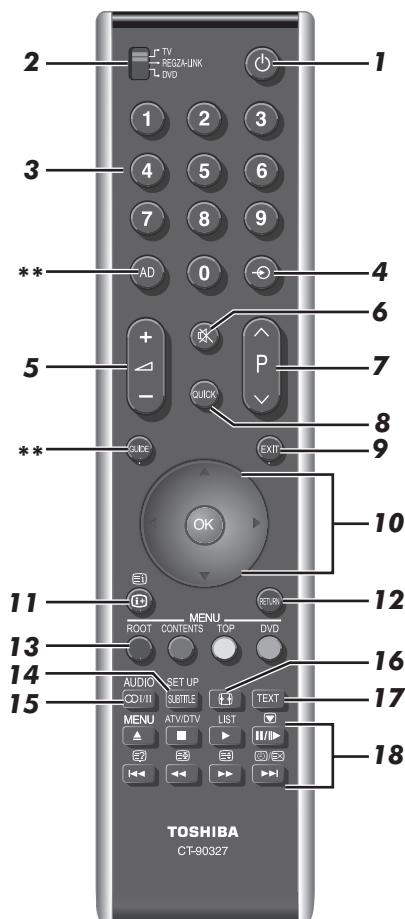

- 1 Pour allumer/mettre en veille votre téléviseur (T/D)*
- 2 Pour sélectionner un périphérique (T/D)
 - **REGZA-LINK** n'est pas utilisé pour ce modèle.
- 3 Touches numériques (T/D)
- 4 Pour sélectionner une entrée parmi des sources externes (T)
 - Pour sélectionner une entrée de ligne (D)
- 5 Pour modifier le volume du téléviseur
- 6 Pour couper le son du téléviseur

- 7 Pour modifier les positions des chaînes (T)
 - Pour modifier la position des pages télétexte (T)
- 8 Pour accéder au Menu Rapide (T)
- 9 Pour quitter les menus (T)
- 10 Dans les menus, appuyez sur les flèches haut, bas, gauche et droite pour déplacer le curseur sur l'écran. Appuyez sur **OK** pour confirmer votre choix. (T/D)
- 11 Pour afficher des informations à l'écran (T/D)
 - Pour accéder à la page d'index en mode Texte (T)
- 12 Pour revenir au menu précédent (T/D)
- 13 **Touches de couleur** Touches de commande du texte (T)
 - TOP** Pour accéder au menu principal (D)
 - DVD** Menus DVD (D)
 - **ROOT** et **CONTENTS** ne sont pas utilisés pour ce modèle.
- 14 **SUBTITLE TEXT** Permet d'afficher les sous-titres s'ils sont disponibles (T)
 - SET UP** Pour accéder au menu Réglages (D)
- 15 **II/I** Réception stéréo/bilingue (T)
 - AUDIO** Pour changer le réglage audio (D)
- 16 Affichage grand écran
- 17 Pour appeler des services de texte (T)
- 18 **En mode TV :**
 - MENU** Menus à l'écran
 - ▼** Arrêt sur image
 - 🕒/EX** Affichage de l'heure
 - En mode texte :**
 - 🔍** Pour révéler du texte caché
 - 🔒** Pour figer une page utile
 - 📏** Pour agrandir la taille de l'affichage Télétexte
 - 🕒/EX** Pour sélectionner une page tout en regardant un programme de télévision
 - En mode DVD:**
 - appuyez sur **▲** pour **ÉJECTION**
 - appuyez sur **■** pour **ARRÊT**
 - appuyez sur **▶** pour **LECTURE**
 - appuyez sur **⏸** pour **PAUSE/PAS À PAS**
 - appuyez sur **⏮** pour **SAUT ARRIÈRE**
 - appuyez sur **⏪** pour **RETOUR RAPIDE**
 - appuyez sur **▶▶** pour **AVANCE RAPIDE**
 - appuyez sur **▶▶▶** pour **SAUT AVANT**
 - **ATV/DTV** et **LIST** ne sont pas utilisés pour ce modèle.

* T=mode TV, D=mode DVD

** Ces touches ne peuvent pas être utilisées.

Télécommande

Pour les séries AV6**P et LV6**P

Votre télécommande en un coup d'œil.

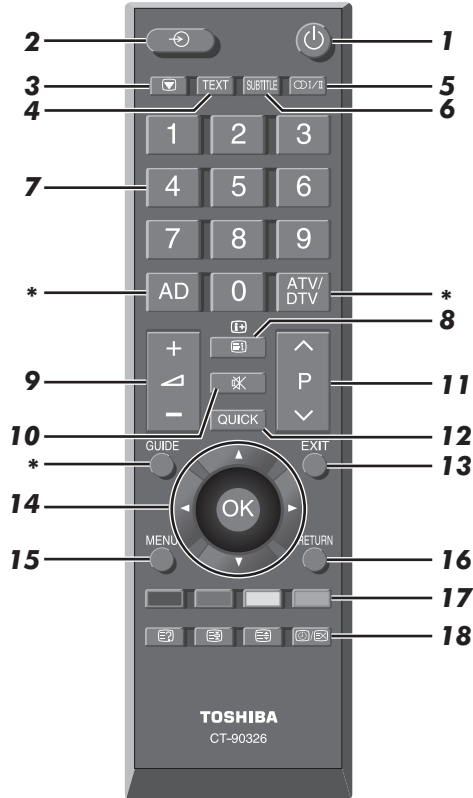

- 1 Pour allumer/mettre en veille votre téléviseur
- 2 Pour sélectionner une entrée parmi des sources externes
- 3 Arrêt sur image
- 4 Pour appeler des services de texte
- 5 Réception stéréo/bilingue
- 6 TEXT Permet d'afficher les sous-titres s'ils sont disponibles
- 7 Touches numériques
- 8 En mode TV: pour afficher des informations à l'écran
En mode Texte: pour accéder à la page d'index en mode Texte
- 9 Pour modifier le volume du téléviseur

- 10 Pour couper le son du téléviseur
- 11 En mode TV: pour modifier les positions des chaînes
En mode Texte: pour modifier la position des pages télétexte
- 12 Pour accéder au Menu Rapide (T)
- 13 Pour quitter les menus
- 14 Dans les menus, appuyez sur les flèches haut, bas, gauche et droite pour déplacer le curseur sur l'écran. Appuyez sur **OK** pour confirmer votre choix.
- 15 Pour afficher le menu à l'écran
- 16 Pour revenir au menu précédent
- 17 Touches de commande du texte
- 18 **En mode texte :**
 - Pour révéler du texte caché
 - Pour figer une page utile
 - Pour agrandir la taille de l'affichage Télétexte
 - Pour sélectionner une page tout en regardant un programme de télévision
- En mode TV :**
 - Affichage de l'heure

* Ces touches ne peuvent pas être utilisées.

Insertion des piles et portée de la télécommande

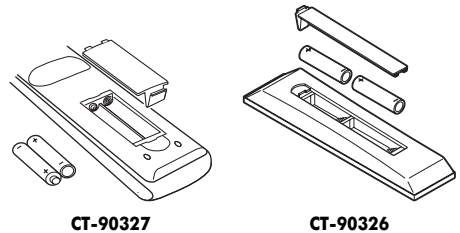

Retirez le cache arrière pour ouvrir le compartiment des piles et assurez-vous d'insérer les piles correctement en respectant les polarités. Des types de piles appropriés pour cette télécommande sont AAA, IEC R03 1,5 V.

N'associez pas une pile usée avec une nouvelle pile et ne mélangez pas des types de piles différents. Retirez immédiatement les piles déchargées pour éviter que de l'acide ne s'écoule dans le compartiment des piles. Jetez les piles en suivant les instructions de la page 36 de ce document.

Avertissement : les piles ne doivent pas être exposées à des sources de chaleur excessive, telles que la lumière directe du soleil, les flammes, etc.

La performance de la télécommande se détériorera au-delà d'une distance de 5 m ou hors d'un angle de 30 degrés par rapport au centre du téléviseur. Si la plage de fonctionnement se réduit, il peut être nécessaire de remplacer les piles.

Français

Connexion d'un équipement externe

Avant de connecter un équipement externe, débranchez toutes les connexions au secteur. S'il n'y a pas d'interrupteur, débranchez les fiches des prises murales.

Français

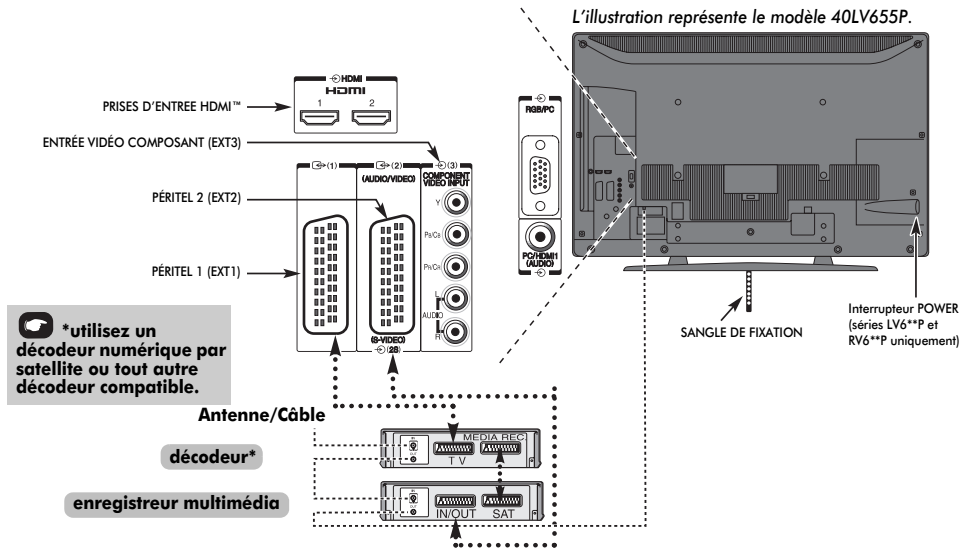

Câbles d'antenne :

Raccordez l'antenne à la prise située à l'arrière du téléviseur. Si vous utilisez un décodeur* et/ou un enregistreur multimédia, il est nécessaire de raccorder le câble d'antenne d'abord au décodeur et/ou à l'enregistreur multimédia, puis au téléviseur.

Câbles péritel :

Raccordez la prise **IN/OUT** de l'enregistreur multimédia au téléviseur. Raccordez la prise **TV** du décodeur au téléviseur. Raccordez la prise **SAT** de l'enregistreur multimédia à la prise **MEDIA REC** du décodeur.

Avant de démarrer la **Recherche automatique**, mettez votre décodeur et votre enregistreur média en mode **Veille**.

Les prises phono à côté des prises **ENTRÉE VIDEO COMPOSANT** acceptent des signaux audio L et R.

HDMI™ (Interface Multimédia Haute Définition) est destinée à être utilisée avec un lecteur de DVD décodeur ou un équipement électrique avec une sortie numérique audio et vidéo.

Pour les formats de signaux vidéo ou PC pris en charge via les bornes HDMI, voir page 38.

REMARQUE :

- La prise Péritel ne diffuse ni les signaux audio ni les signaux vidéo en mode Photo Viewer.
- Bien que ce téléviseur puisse être connecté à un équipement HDMI, il peut arriver que certains équipements ne fonctionnent pas correctement.

Vous pouvez connecter un grand nombre d'appareils à l'arrière du téléviseur. Reportez-vous toujours au manuel d'utilisation correspondant à chaque appareil.

Nous vous recommandons d'utiliser **Péritel 1** pour un décodeur et **Péritel 2** pour un enregistreur multimédia.

Si le téléviseur commute automatiquement sur la chaîne de l'appareil externe, appuyez sur la touche de position de programme souhaitée pour repasser en affichage normal. Pour revenir à la chaîne de l'appareil externe, appuyez sur **EXT1**, **EXT2**, **EXT3**, **EXT4**, **HDMI1**, **HDMI2**, **HDMI3** ou **PC**.

HDMI HDMI, le logo HDMI et High-Definition Multimedia Interface sont des marques de fabrication ou des marques déposées de HDMI Licensing, LLC.

Connexion d'un appareil HDMI™ ou DVI à l'entrée HDMI

L'entrée HDMI de votre téléviseur reçoit le signal audio numérique et le signal vidéo numérique non compressé d'un appareil source HDMI, ou le signal vidéo compressé d'un appareil source DVI (Digital Visual Interface).

Cette entrée est conçue pour accepter des émissions HDCP (protection des contenus numériques à haute définition) sous forme numérique d'un appareil électronique grand public compatible EIA/CEA-861-D [1] (comme un décodeur ou un lecteur DVD muni d'une sortie HDMI ou DVI). Pour les formats de signaux acceptables, voir page 38.

REMARQUE : Format Audio supporté : PCM linéaire, taux d'échantillonnage 32/44,1/48 kHz.

Connexion d'un appareil HDMI

Connexion d'un câble HDMI (connecteur de type A) à la prise HDMI.

Pour un fonctionnement correct, il est recommandé d'utiliser un câble HDMI portant le logo HDMI (**HDMI**).

- Si votre connexion HDMI a une capacité de 1080p ou si votre téléviseur prend en charge des taux de rafraîchissement supérieurs à 50 Hz, vous devez vous procurer un câble de catégorie 2. Un câble HDMI/DVI classique risque de ne pas fonctionner correctement dans ce mode.
- Un câble HDMI transfère des signaux audio et vidéo. Des câbles audio analogiques séparés ne sont pas nécessaires (voir illustration).
- Reportez-vous à la section "HDMI1 audio" à la page page 31.

La prise HDMI 3 est située sur le côté du téléviseur.

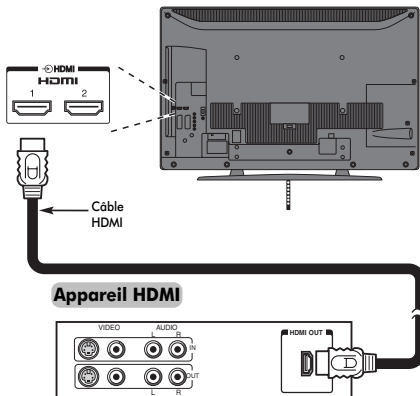

Pour visualiser le signal vidéo de l'appareil HDMI, appuyez sur la touche  pour sélectionner le mode **HDMI1**, **HDMI2** ou **HDMI3**.

Connexion d'un appareil DVI

Connectez un câble adaptateur HDMI-à-DVI (connecteur HDMI de type A) à la prise HDMI 1 et les câbles audio à la prise PC/HDMI1 (AUDIO) (voir illustration).

- La longueur recommandée du câble adaptateur HDMI-à-DVI est de 2m.
- Un câble adaptateur HDMI-à-DVI transfère uniquement des signaux vidéo. Des câbles audio analogiques séparés sont nécessaires.
- Reportez-vous à la section "HDMI1 audio" à la page page 31.

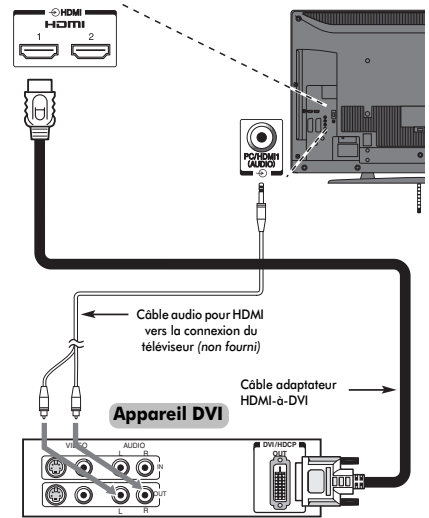

REMARQUE :

Pour assurer la remise à zéro correcte de l'appareil HDMI ou DVI, il est recommandé d'appliquer les procédures suivantes:

- Lorsque vous mettez sous tension vos composants électroniques, mettez d'abord le téléviseur sous tension, et ensuite l'appareil HDMI ou DVI.
- Lorsque vous mettez hors tension vos composants électroniques, mettez d'abord l'appareil HDMI ou DVI hors tension, et ensuite le téléviseur.

[1] La compatibilité EIA/CEA-861-D comprend la transmission de signaux vidéo numériques non compressés avec une protection des contenus numériques à haute définition, qui est standardisée pour la réception des signaux vidéo à haute définition. Comme il s'agit d'une technologie en pleine évolution, il est possible que certains appareils ne fonctionnent pas correctement avec le téléviseur.

HDMI, le logo HDMI et High-Definition Multimedia Interface sont des marques de fabrique ou des marques déposées de HDMI Licensing, LLC.

Connexion d'un ordinateur

Une connexion RGB/PC ou HDMI vous permet de visionner l'écran de votre ordinateur sur le téléviseur et d'écouter le son via les haut-parleurs de ce dernier.

Pour connecter un PC à la prise RGB/PC

Pour connecter un ordinateur à la prise RGB/PC du téléviseur, utilisez un câble d'ordinateur RGB (15 broches) analogique et un câble audio PC sur la prise PC/HDMI1 audio (AUDIO). Sélectionnez **PC** parmi les options **PC/HDMI1 audio** du menu **Connexions AV** dans le menu **RÉGLAGES**.

l'arrière de votre téléviseur

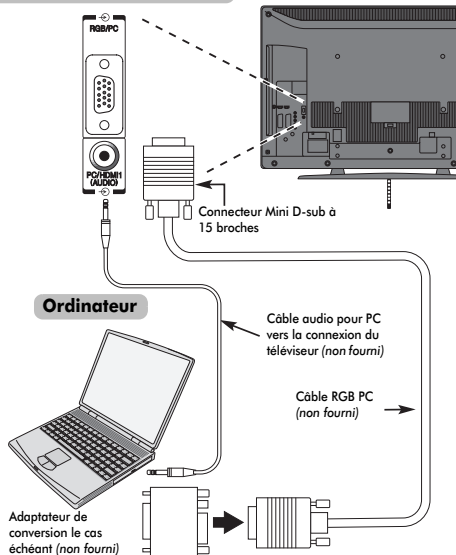

Pour utiliser un PC, réglez la résolution de sortie du moniteur de l'ordinateur avant de le raccorder au téléviseur. Pour connaître les formats de signaux PC pris en charge, voir page 37.

Pour afficher une image optimale, utilisez la fonction Réglage PC (voir page 29).

REMARQUE :

- La prise d'entrée PC audio du téléviseur est partagée avec la prise d'entrée audio analogique HDMI 1 (voir page 30).
- Certains modèles d'ordinateurs ne peuvent pas être connectés à ce téléviseur.
- Un adaptateur n'est pas nécessaire pour les ordinateurs avec une borne mini D-sub à 15 broches compatible.
- Selon le titre du DVD et les spécifications de l'ordinateur sur lequel vous reproduisez le DVD vidéo, certaines scènes peuvent être sautées ou il se peut que vous ne puissiez pas activer le mode pause durant des scènes multi-angles.
- Une bande peut apparaître sur les bords de l'écran ou des parties de l'image peuvent être obscurcies. Cela est dû à la mise à l'échelle de l'image par l'appareil; il ne s'agit pas d'un dysfonctionnement.

- Lorsque le mode d'entrée PC est sélectionné, certaines fonctions du téléviseur sont inopérantes, notamment **Rég. Manuel** dans le menu **RÉGLAGES**, ainsi que **Couleur**, **Teinte**, **Définition** et **Niveau Noir/Blanc** dans le menu **IMAGE**.

- Si vous connectez un ordinateur avec un signal PC unique, le signal de l'ordinateur risque de ne pas être correctement détecté.

Pour connecter un PC à la prise HDMI

Pour connecter un ordinateur à la prise HDMI du téléviseur, utilisez un câble adaptateur HDMI-à-DVI et un câble audio analogique.

Si vous connectez un PC avec une prise HDMI, utilisez un câble HDMI (connecteur de type A). Un câble audio analogique séparé n'est pas nécessaire (voir page 9).

l'arrière de votre téléviseur

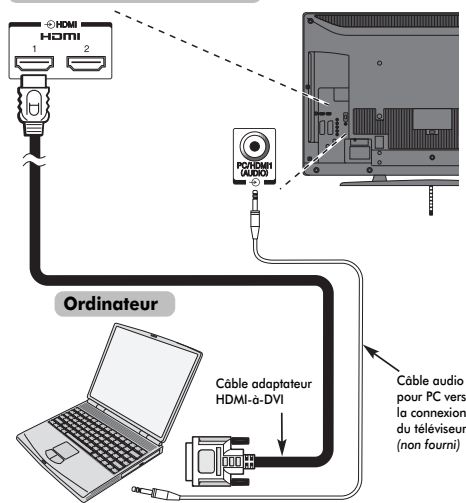

Pour les formats de signaux acceptables, voir page 38.

REMARQUE :

- Il est possible que les bords de l'image soient cachés.
- Si vous connectez un ordinateur avec un signal PC unique, le signal de l'ordinateur risque de ne pas être correctement détecté.

Commandes et connexions d'entrée

Il est possible de connecter un grand nombre d'équipements externes différents aux prises d'entrée sur le côté du téléviseur.

Tous les réglages nécessaires du téléviseur se font par la télécommande. Les touches à l'avant de l'appareil peuvent toutefois être utilisées pour certaines fonctions.

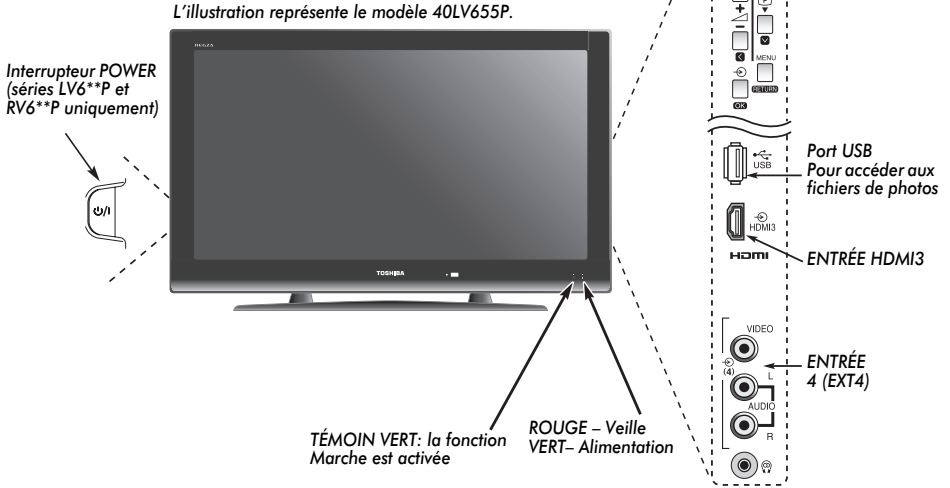

Mise en marche

Si le TÉMOIN ROUGE n'est pas allumé, vérifiez que la fiche d'alimentation est branchée sur le secteur. Puis appuyez sur le bouton (ALIMENTATION) sur le côté gauche du téléviseur pour l'allumer*. Si vous n'obtenez pas d'image, appuyez sur le bouton de la télécommande et patientez quelques instants. Le TÉMOIN VERT s'allume.

Pour mettre le téléviseur en veille, appuyez sur la touche de la télécommande. Pour regarder la télévision, appuyez sur une nouvelle fois. L'image peut prendre quelques secondes avant d'apparaître.

* Séries LV6**P et RV6**P uniquement

Utilisation de la Télécommande

Appuyez sur la touche **MENU** de la télécommande pour afficher les menus.

Le menu s'affiche sous forme de liste de cinq rubriques. Sélectionnez un symbole à l'aide des touches ou du pavé directionnel de la télécommande pour en afficher les options respectives.

Pour accéder aux options, appuyez sur les boutons et de la télécommande pour naviguer dans la liste, puis sur ou pour effectuer votre choix. Suivez les instructions à l'écran. Les fonctions de chaque menu sont décrites en détail dans ce manuel.

Utilisation des commandes et des connexions

Pour modifier le volume, appuyez sur .

Pour modifier la position de programme, appuyez sur .

Appuyez sur **MENU** et sur , , ou pour accéder aux options du son et de l'image.

Appuyez sur **MENU** pour terminer.

Pour sélectionner l'entrée externe, appuyez sur jusqu'à ce que la source d'entrée désirée soit sélectionnée, comme décrit à la page 30.

Pour plus de détails, référez-vous toujours au mode d'emploi de l'appareil à brancher.

REMARQUE : il est possible que les jeux vidéo interactifs nécessitant l'utilisation d'un joystick de type pistolet sur une cible à l'écran ne soient pas pris en charge sur ce téléviseur.

Application de démarrage

Avant d'allumer le téléviseur, mettez votre décodeur et votre enregistreur multimédia en mode **Veille**, le cas échéant. Pour configurer le téléviseur, utilisez les touches sur la télécommande comme indiqué à la page 6 (séries RV6**P) ou à la page 7 (séries LV6**P et AV6**P).

Réglage rapide

- 1 Appuyez sur la touche . L'écran **Quick Setup** s'affichera. Cet écran s'affiche la première fois que vous allumez le téléviseur et à chaque fois que vous sélectionnez l'option **Réinitialiser TV**.



- 2 Mettez **Language** en surbrillance, puis appuyez sur ou pour sélectionner la langue du menu.
- 3 Appuyez sur pour mettre **Country** en surbrillance, puis sur ou pour sélectionner.
- 4 Appuyez sur pour afficher l'écran **Lieu**.

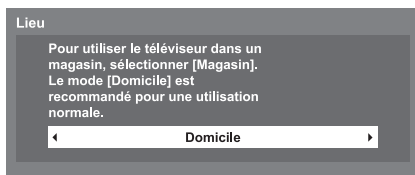

- 5 Appuyez sur ou pour sélectionner **Domicile** ou **Magasin**. Pour un usage domestique normal, sélectionnez **Domicile**.
- 6 Appuyez sur pour faire apparaître l'écran de **Recherche automatique**.

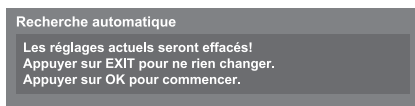

- 7 Appuyez sur pour démarrer la **Recherche automatique**.

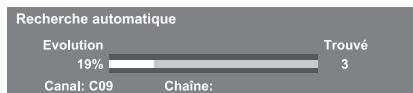

La recherche est effectuée pour toutes les chaînes disponibles. La barre de progression se déplace sur la ligne indiquant les progrès de la recherche.

Vous devez laisser le téléviseur mener la recherche jusqu'à son terme.

Une fois la recherche terminée, le téléviseur sélectionnera automatiquement la position 1. Vérifiez les résultats sur l'écran de **Recherche manuelle**.

Pos.	Canal	Chaîne
1	C12	A B C 1
2	C31	A B C 2
3	C43	A B C 3
4	C04	C - 0 4
5	C05	C - 0 5
6	C07	C - 0 7
7	C09	C - 0 9
8	C23	C - 2 3

- 8 Appuyez sur **EXIT**.

Vous pouvez aussi utiliser la **Recherche manuelle** pour rechercher les chaînes. Pour les détails, voir page 13.

VEUILLEZ NOTER

Vous pouvez accéder à tout moment au menu **Réinitialiser TV** à partir du menu **RÉGLAGES**.

Recherche manuelle

Syntonisation

Le téléviseur peut être réglé manuellement à l'aide de la fonction **Recherche manuelle**. Par exemple: s'il est impossible de raccorder un enregistreur multimédia/décodeur à l'aide d'un câble PériTel, ou si vous souhaitez régler une chaîne sur un autre **Système**.

Utilisez **◀** et **▶** pour vous déplacer à l'écran et sélectionnez une des options de la Recherche manuelle. Utilisez ensuite **▲** ou **▼** pour effectuer les réglages.

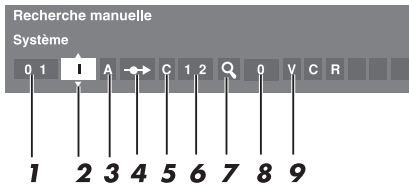

1 Position:

La touche numérique à enfoncer sur la télécommande pour régler la chaîne.

2 Système:

Spécifique à certaines zones.

3 Système couleur:

Réglé en usine sur Auto, et ne doit être modifié que si vous avez des problèmes, c'est-à-dire entrée NTSC depuis la source externe.

4 Passer:

↻ signifie que la mémoire est vide ou que la fonction de saut de chaîne est activée. Voir page 14.

5 Catégorie du signal:

La catégorie des chaînes.

6 Canal:

La catégorie et le numéro de chaîne sur lesquels une chaîne est diffusée.

7 Recherche:

Recherche d'un signal par balayage.

8 Accord fin manuel:

Utilisé uniquement en cas de parasites/signal faible. Voir page 34.

9 Chaîne:

Identification de la chaîne. Utilisez les touches **▲** ou **▼** et **◀** ou **▶** pour saisir jusqu'à sept caractères.

Pour affecter une position du téléviseur à un décodeur et un enregistreur multimédia: mettez le décodeur sous tension, insérez une cassette préenregistrée dans l'enregistreur multimédia, puis appuyez sur la touche PLAY avant de procéder à une recherche manuelle.

- Appuyez sur **MENU**, puis utilisez **◀** ou **▶** pour sélectionner le menu **RÉGLAGES**. Appuyez sur **▼** pour mettre **Recherche manuelle** en surbrillance, puis appuyez sur **OK** pour effectuer la sélection.



- Utilisez **▲** ou **▼** pour mettre en surbrillance la position requise; nous suggérons par exemple **Pos. 0** pour un enregistreur multimédia.

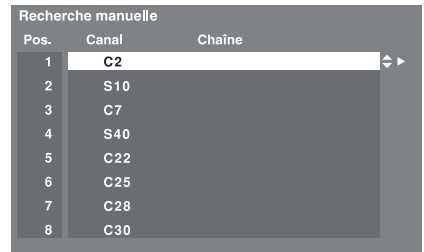

Différents numéros de **Canal** peuvent être affichés.

- Appuyez sur **OK** pour sélectionner. Si vous avez défini le saut de chaîne, vous devez annuler l'option **Passer** avant de mémoriser. Voir page 14.

- Appuyez sur **▶** pour sélectionner **Système** et utilisez **▲** ou **▼** pour faire les modifications nécessaires.



- Appuyez ensuite sur **▶** pour sélectionner **Recherche**.

- Appuyez sur **▲** ou **▼** pour lancer la recherche. Le symbole de recherche clignote.



7 Chaque signal apparaîtra à l'écran. S'il ne s'agit pas de votre enregistreur multimédia, appuyez à nouveau sur ▲ ou ▼ pour relancer la recherche.

8 Lorsque le signal de votre enregistreur multimédia est localisé, appuyez sur ► pour sélectionner **Chaîne**. A l'aide des touches ▲, ▼, ◀ et ▶, entrez les caractères requis, par ex. **VCR**.



9 Appuyez sur OK pour mémoriser.

10 Répétez l'opération pour chaque **Position** que vous souhaitez régler, ou appuyez sur **MENU** pour revenir à la liste des chaînes et sélectionner le numéro suivant.

11 Appuyez sur **EXIT** une fois que vous avez terminé.

12 Pour identifier un équipement extérieur par son nom, par ex. DVD sur EXT2, appuyez sur ↺ pour sélectionner 2, puis sélectionnez **Rég. Manuel** dans le menu **RÉGLAGES**.

13 Appuyez sur ► pour sélectionner **Etiquette**, puis à l'aide des touches ▲, ▼, ◀ et ▶, tapez les caractères requis.

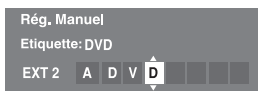

VEUILLEZ NOTER

Ce téléviseur est équipé d'une fonction de mémorisation directe. Sélectionnez l'écran **Recherche manuelle** à l'**Étape 3**. Entrez le **Numéro de la position**, le **Système**, puis **C** pour les chaînes standard (terrestres) ou **S** pour les chaînes câblées suivi du numéro de **Canal**. Appuyez sur OK pour mémoriser.

Passer

Pour empêcher la visualisation de certaines chaînes, vous pouvez les bloquer. Prenez soin de dissimuler la télécommande car les chaînes bloquées continuent à être accessibles par les touches numériques. Les chaînes continueront à être accessibles par les touches du téléviseur, à l'exception des chaînes bloquées.

1 Sélectionnez **Recherche manuelle** dans le menu **RÉGLAGES**.

2 Utilisez les touches ▲ ou ▼ pour mettre en surbrillance la position de programme que vous souhaitez bloquer, puis appuyez sur OK pour effectuer la sélection.

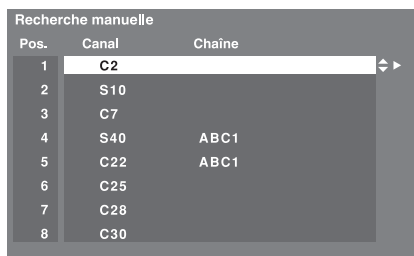

3 Appuyez sur ► pour sélectionner **Passer**.

4 Utilisez ▲ ou ▼ pour activer la fonction **Passer**. Appuyez sur OK.

Le symbole  affiché à l'écran indique que la position de chaîne est bloquée.



5 Appuyez sur **MENU** et répétez depuis l'**Étape 2** ou appuyez sur **EXIT**.

Chaque position doit être sélectionnée séparément. Pour désactiver la fonction **Passer**, répétez la procédure pour chaque position.

Les chaînes sautées **ne peuvent pas** être sélectionnées à l'aide des touches **P^** et **Pv** ou à l'aide des touches du téléviseur, mais **sont toujours** accessibles via les touches numériques de la télécommande.

Positions de tri

Il est possible de déplacer et de mémoriser les chaînes aux positions de votre choix.

- 1 Sélectionnez **Recherche manuelle** dans le menu **RÉGLAGES**.
- 2 La liste des chaînes étant indiquée, utilisez ▲ ou ▼ pour mettre en surbrillance la chaîne que vous souhaitez déplacer, puis appuyez sur ►.
La chaîne sélectionnée sera déplacée vers la droite de l'écran.

Recherche manuelle		
Pos.	Canal	Chaîne
1	C2	
2	S10	
3	C7	
4	S40	ABC1
5	C22	ABC1
6	C25	
7	C28	
8	C30	

- 3 Utilisez les touches ▲ ou ▼ pour vous déplacer dans la liste jusqu'à votre position préférée. Les autres chaînes se déplaceront en conséquence pour faire de la place.
- 4 Appuyez sur ◀ pour mémoriser votre changement.

Répétez cette opération si nécessaire, puis appuyez sur **EXIT**.

Recherche automatique

REMARQUE : Quand de nouveaux services sont diffusés, il est nécessaire de régler à nouveau le téléviseur pour pouvoir y accéder.

La **Recherche automatique** effectuée à nouveau les réglages du téléviseur et peut être utilisée pour mettre à jour la liste des chaînes.

Il est conseillé d'exécuter régulièrement une Recherche automatique pour s'assurer que tous les nouveaux services sont ajoutés. Toutes les chaînes et les réglages actuels seront perdus.

- 1 Appuyez sur **MENU**, puis utilisez ◀ ou ► pour sélectionner le menu **RÉGLAGES**. Utilisez ▼ pour mettre en surbrillance **Recherche automatique**. Appuyez sur (OK).

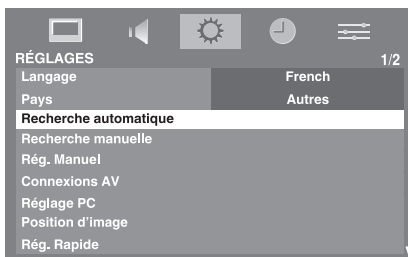

- 2 Un écran vous indiquant que les programmes et les réglages précédents vont être perdus s'affiche.

Recherche automatique
Les réglages actuels seront effacés !!
Appuyer sur EXIT pour ne rien changer.
Appuyer sur OK pour commencer

Appuyez sur (OK) pour continuer la **Recherche automatique**.

La télévision commence à rechercher tous les services disponibles.

Vous devez laisser le téléviseur mener la recherche jusqu'à son terme.

Une fois la recherche terminée, le téléviseur sélectionnera automatiquement la position 1. Vérifiez les résultats sur l'écran de **Recherche manuelle**.

- 3 Appuyez sur **EXIT**.

Autres fonctions

Réglage de l'emplacement

Vous pouvez sélectionner le mode **Domicile** ou **Magasin**. **Domicile** est recommandé pour un usage domestique normal. Sélectionnez **Magasin** lorsque vous utilisez un téléviseur dans un magasin, etc.

- 1 Sélectionnez **Lieu** dans le menu **RÉGLAGES**.
- 2 Appuyez sur ◀ ou ► pour sélectionner **Domicile** ou **Magasin**.

Commandes générales

Sélection des positions

Pour sélectionner une position, utilisez les touches numériques de la télécommande.

Vous pouvez également sélectionner une position à l'aide des touches **P▲** et **P▼**.

Pour afficher des informations à l'écran, notamment la position, le mode d'entrée ou le signal mono/stéréo, appuyez sur **[+]**. Appuyez une seconde fois pour les faire disparaître.

Liste des chaînes

Vous pouvez sélectionner une chaîne à partir de la **Liste des Chaînes**.

- 1 Appuyez sur **QUICK** pour ouvrir le **Menu rapide**.
- 2 Appuyez sur **▲** ou **▼** pour sélectionner **Liste des Chaînes**, puis appuyez sur **OK**.

Liste des Chaînes	
1	ABC1
2	ABC1
3	ABC1
4	ABC1
5	C-02
6	C-04
7	C-05
8	C-07
9	C-09
10	C-25

- 3 Appuyez sur **▲** ou **▼** pour mettre en surbrillance une chaîne, puis appuyez sur **OK** pour la regarder.

Affichage de l'heure

La fonction d'affichage de l'heure permet de voir l'heure actuelle (télétexte) sur l'écran de télévision.

Lorsque vous regardez une émission, appuyez sur **[D]/[EX]** pour faire apparaître l'heure (diffusée par la chaîne de télévision). L'heure restera affichée pendant 5 secondes.

REMARQUE : Il est possible que l'affichage de l'heure ne soit pas disponible dans certains cas.

Transmissions stéréo et bilingues

Chaque fois que vous changez de chaîne, les mots **Stéréo** ou **Db. langage** s'affichent à l'écran pendant quelques secondes en cas de transmission d'émissions stéréo ou bilingues. Si l'émission n'est pas en stéréo, le mot **Mono** apparaîtra.

Stéréo... Appuyez sur **○/I/II** pour sélectionner **Stéréo** ou **Mono**.

Bilingue... Les transmissions bilingues sont rares. Le cas échéant, les mots **Db. Langage** s'affichent. Choisissez le numéro de programme requis et, si les mots **Db. Langage** apparaissent, appuyez sur **○/I/II** pour sélectionner **Langue 1**, **Langue 2** ou **Mono**.

Menu Rapide

Le **Menu rapide** vous permet d'accéder rapidement à certaines options, notamment **Format d'image**, **Format d'image**, **Minuterie arrêt**, etc.

Appuyez sur **QUICK** pour afficher le **Menu rapide**, puis sélectionnez l'option de votre choix à l'aide de la touche **▲** ou **▼**.

Menu rapide	
Format d'image	Standard
Format d'image	Super Live
Liste des Chaînes	
Minuterie arrêt	00:00
Lecteur multimedia	
Super basses	Marche



REMARQUE : Les options du **Menu rapide** changent selon le mode actuellement sélectionné.

Mode	Option du Menu rapide	Description
Lorsque vous regardez un programme TV ou des images de l'entrée externe	Format d'image	Voir page 20.
	Format d'image	Voir page 18.
	Liste des Chaînes	Voir la colonne de gauche.
	Minuterie arrêt	Voir page 27.
	Lecteur multimedia	Voir page 25.
	Super basses	Voir page 17.
Lors de l'utilisation du lecteur multimédia	Durée de l'intervalle	Voir page 26.
	Répéter	Voir page 26.

Réglages du son

Commandes de volume et coupure du son

Volume





Appuyez sur les touches  ou  pour régler le volume.

Coupure du son

Appuyez sur la touche  pour couper le son. Appuyez une seconde fois pour remettre le son.



Db. langage

Si une émission ou un film est transmis avec une piste sonore dans plusieurs langues, la fonction **Db. Langage** permet de passer d'une langue à l'autre.

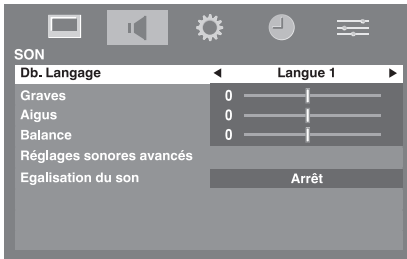
- 1 Appuyez sur **MENU**, puis sur  ou  pour sélectionner **SON**.
- 2 Utilisez la touche  pour mettre **Db. Langage** en surbrillance, puis appuyez sur  ou  pour choisir **Langue 1** ou **Langue 2**.







Réglage des graves, des aigus et de la balance

- 1 Sélectionnez le menu **SON**.
- 2 Appuyez sur la touche  pour mettre en surbrillance **Graves**, **Aigus** ou **Balance** et sur les touches  ou  pour modifier la position de réglage.



Réglages sonores avancés

Amélioration des voix rend les voix plus claires, par exemple, les voix des chanteurs ou des présentateurs. **Super basses** améliore la profondeur du son.

- 1 Dans le menu **SON**, appuyez sur la touche  pour mettre en surbrillance **Réglages sonores avancés**, puis appuyez sur .
- 2 Appuyez sur  pour mettre en surbrillance **Amélioration des voix**, puis appuyez sur  ou  pour sélectionner **Marche** ou **Arrêt**.



Réglages sonores avancés



- 3 Appuyez sur  pour mettre en surbrillance **Super basses** et utilisez  ou  pour sélectionner **Marche** ou **Arrêt**.

Egalisation du son®

La fonction **Egalisation du son** limite les niveaux de son des haut-parleurs du téléviseur et évite les changements de volume extrêmes qui peuvent se produire lors d'un changement de chaîne ou d'une interruption publicitaire.

- 1 Sélectionnez le menu **SON**.
- 2 Utilisez la touche  pour mettre en surbrillance **Egalisation du son**, puis appuyez sur  ou  pour sélectionner **Marche** ou **Arrêt**.

Affichage grand écran

En fonction du type d'émission diffusée, les programmes peuvent être affichés en plusieurs formats.

PLEIN ÉCRAN

Utilisez ce réglage lorsque vous regardez une émission d'un lecteur de disque numérique vidéo grand écran, une cassette vidéo grand écran ou une émission 16:9 (lorsqu'elles sont disponibles). En raison de la gamme de formats grand écran (16:9, 14:9, 20:9 etc.), vous verrez peut-être apparaître des bandes noires en haut et en bas de l'écran.

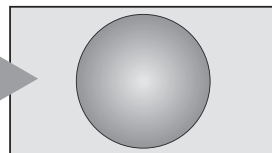

4:3

Utilisez ce réglage pour voir une émission en format 4:3 véritable.

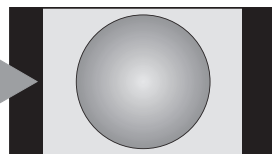

SUPER LIVE

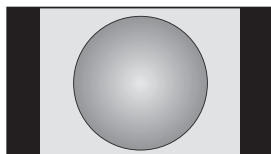

Ce format étire horizontalement et verticalement une image 4:3 pour remplir l'écran. Bien que les proportions correctes soient maintenues au centre de l'écran, des déformations peuvent se produire.

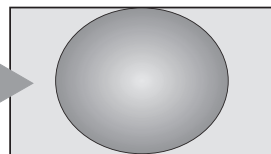

CINÉMA

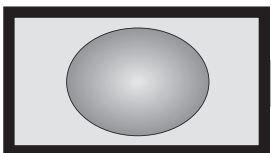

Lorsque vous regardez des films/cassettes vidéo produisant un 'encadrement noir', ce réglage éliminera ou réduira les bandes noires en haut et en bas de l'écran en effectuant un zoom avant centré sur l'image, sans créer de déformation.

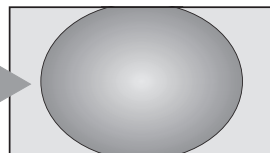

SOUS-TITRE

Lorsque des sous-titres sont inclus dans une émission diffusée en format boîte aux lettres, ce réglage fera monter l'image pour garantir que tout le texte est affiché.

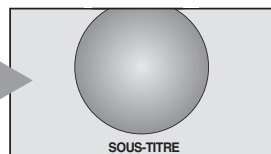

14:9

Utilisez ce réglage lorsque vous regardez une émission en format 14:9.

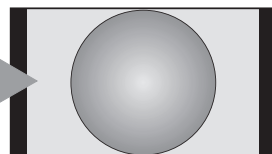

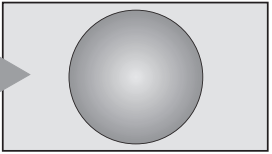
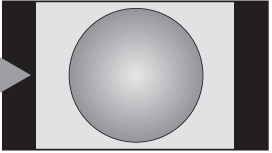
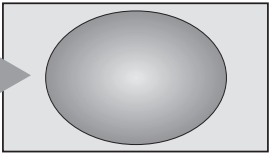
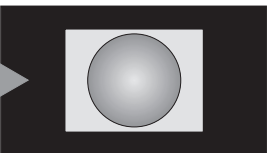
<p>NATIF</p>	<p>Ce réglage affiche l'image sans surbalayage, c'est-à-dire tel-tel. Cette option est disponible uniquement en mode d'entrée HDMI.</p>	
<p>PC NORMAL</p>	<p>Ce réglage affiche l'image sans surbalayage, c'est-à-dire tel-tel. Cette option est disponible uniquement quand vous regardez une source de signal PC via HDMI ou borne PC.</p>	
<p>PC PLEIN ÉCRAN</p>	<p>Ce réglage affiche l'image sans surbalayage et sans côté ni panneau latéral. Cette option est disponible uniquement quand vous regardez une source de signal PC via HDMI ou borne PC.</p>	
<p>Pixel par pixel</p>	<p>"Pixel par pixel" est un affichage qui ne s'adapte pas à l'image. Selon le format du signal d'entrée, l'image apparaît avec des panneaux latéraux et/ou des barres en haut et en bas (par exemple, source d'entrée VGA).</p>	

Appuyez sur **QUICK** et mettez en surbrillance **Format d'image**, puis appuyez sur **OK** pour afficher la liste des formats d'écran disponibles.

Utilisez **▲** et **▼** pour mettre en surbrillance le format requis et **OK** pour effectuer la sélection.

- Quand un format n'est pas disponible, il est grisé.

<p><i>Format AV</i></p>	<p><i>Format PC</i></p>
<p>Format d'image</p> <p>Natif</p> <p>Plein écran</p> <p>4:3</p> <p>Cinéma</p> <p>Zoom</p> <p>Sous-titre</p> <p>14:9</p>	<p>Format d'image</p> <p>PC format large</p> <p>PC normal</p> <p>Pixel par pixel</p>

L'utilisation des fonctions spéciales visant à modifier la dimension de l'image affichée (notamment le rapport hauteur/largeur) en vue d'une diffusion publique ou à des fins commerciales peut constituer une infraction aux droits d'auteur.

Réglages de l'image

VEUILLEZ NOTER: les fonctions non disponibles sont grisées.

Position d'image

La position de l'image peut être ajustée en fonction de vos préférences personnelles ; cette fonction peut être particulièrement utile pour les entrées externes.

- 1 Dans le menu **RÉGLAGES**, appuyez sur la touche ▼ jusqu'à ce que la fonction **Position d'image** soit en surbrillance.

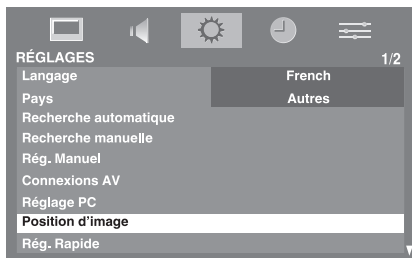

- 2 Appuyez sur **OK** pour voir les options disponibles pour le format d'image sélectionné.

- 3 Appuyez sur ▲ et ▼ pour sélectionner une option, puis sur ◀ ou ▶ pour ajuster les réglages.

Les options changent en fonction du format d'écran sélectionné et du signal d'entrée.

Au format **Zoom**:



Pour revenir aux pré-réglages en usine, sélectionnez **Raz** dans le menu **Position d'image**, puis appuyez sur **OK**.

Mode d'image

Ce téléviseur vous permet de personnaliser le style de l'image.

AutoView*, **Dynamique**, **Standard**, **Doux**, **Film**, **Jeux** et **PC** correspondent à des options pré-réglées qui affectent de nombreux réglages/fonctions du téléviseur.

REMARQUE :

- Étant donné que le mode **AutoView** règle automatiquement l'image en fonction des conditions d'éclairage et du contenu du signal d'entrée, les menus **Capteur automatique de luminosité** est grisé lorsque celui-ci est sélectionné*.
- Le mode **Jeux** est disponible en mode d'entrée externe (autre que l'entrée antenne). Lorsque vous sélectionnez le mode **Jeux**, les formats grand écran correspondants sont sélectionnés.
- Le mode **PC** est disponible en mode d'entrée RGB/PC ou HDMI.

- 1 Dans le menu **IMAGE**, appuyez sur ▼ pour sélectionner **Réglage image**, puis appuyez sur **OK**.

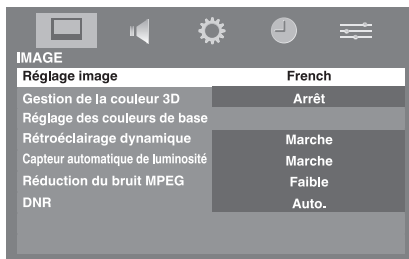

- 2 Utilisez ▼ pour mettre en surbrillance le **Format d'image**, puis appuyez sur ◀ ou ▶ pour sélectionner votre choix parmi **AutoView***, **Dynamic**, **Standard**, **Doux**, **Film**, **Jeux** ou **PC**.

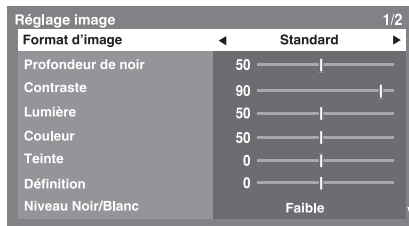

REMARQUE : Le mode d'image que vous sélectionnez n'a une incidence que sur l'entrée actuelle. Vous pouvez sélectionner un mode d'image différent pour chaque entrée.

* Séries LV6**P et RV6**P uniquement

Préférences d'affichage

Vous pouvez personnaliser les réglages de mode d'image courants comme vous le souhaitez. Par exemple, lorsque vous sélectionnez "Dynamique", si vous modifiez certaines options telles que **Profondeur de noir**, **Contraste**, **Lumière**, **Couleur**, **Teinte**, **Définition**, ainsi que les options des **Réglage image**, votre nouveau réglage est mémorisé comme "Dynamique".

- 1 Dans le menu **Réglage image** appuyez sur ▼ pour sélectionner **Profondeur de noir**, **Contraste**, **Lumière**, **Couleur**, **Teinte** ou **Définition**.
- 2 Appuyez sur ◀ ou ▶ pour effectuer les réglages.

Niveau noir/blanc

Niveau Noir/Blanc augmente l'intensité des zones noires de l'image, ce qui améliore la définition.

- 1 Dans le menu **Réglage image**, appuyez sur la touche ▼ pour sélectionner **Niveau Noir/Blanc**.
- 2 Appuyez sur ◀ ou ▶ pour sélectionner **Fort**, **Moyen**, **Faible** ou **Arrêt**. L'effet dépendra de la diffusion et se remarquera davantage sur les couleurs foncées.

Mode Cinema

Si le film ou le programme diffusé présente des lignes ou des bords irréguliers, la fonction **Mode Cinema** peut aider à corriger le problème en lissant l'image.

- 1 Dans le menu **Réglage image**, appuyez sur la touche ▼ pour sélectionner **Mode Cinema**.
- 2 Appuyez sur ◀ ou ▶ pour sélectionner **Marche** ou **Arrêt**.

REMARQUE : Ce mode pourra ne pas fonctionner correctement en cas de lecture d'un DVD avec des sous-titres.

Température de couleur

L'option **Tempér. couleur** permet d'augmenter le caractère 'chaud' ou 'froid' d'une image en renforçant la teinte rouge ou la teinte bleue.

- 1 Dans le menu **Réglage image**, appuyez sur ▼ pour sélectionner **Tempér. couleur**, puis appuyez sur (OK).
- 2 Appuyez sur ▼ pour sélectionner la **Tempér. couleur** et appuyez sur (OK).
- 3 Appuyez sur ▼ pour sélectionner la **Tempér. couleur** et appuyez sur ◀ ou ▶ pour sélectionner **Chaud**, **Normal** ou **Froid** en fonction de vos préférences.

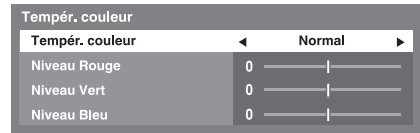

- 4 Appuyez sur ▲ ou ▼ pour sélectionner l'option de votre choix, puis sur ◀ ou ▶ pour effectuer les réglages.
- 5 Appuyez sur **EXIT** pour revenir au menu précédent.

REMARQUE : Si le **Format d'image** est défini sur **AutoView**, vous pouvez régler uniquement la **Tempér. couleur***

* Séries LV6**P et RV6**P uniquement

Réinitialisation des Réglages des l'image

Cette fonction vous permet de rétablir les valeurs par défaut des **Réglage image** actuellement sélectionnés.

- 1 Dans le menu **Réglage image**, appuyez sur ▼ pour sélectionner **Raz**.
- 2 Appuyez sur **OK**.

Gestion de la couleur 3D

Lorsque la fonction **Gestion de la couleur 3D** est définie sur **Marche**, la fonction "Réglage des couleurs de base" est disponible.

- 1 Dans le menu **IMAGE**, appuyez sur ▼ pour sélectionner la **Gestion de la couleur 3D**.
- 2 Appuyez sur ◀ ou ▶ pour sélectionner **Marche** ou **Arrêt**, puis appuyez sur **OK**.

Réglage des couleurs de base

La fonction **Réglage des couleurs de base** permet de régler les couleurs individuelles selon vos préférences. Elle peut s'avérer utile en cas d'utilisation d'une source externe.

- 1 Dans le menu **IMAGE**, appuyez sur la touche ▼ pour sélectionner **Réglage des couleurs de base**, puis appuyez sur **OK**.
- 2 Appuyez sur ▲ ou ▼ pour sélectionner une option, puis sur ▶ pour accéder à la fenêtre de réglage.

Réglage des couleurs de base			
	Nuance	Saturation	Lumière
■ Rouge	0	0	0
■ Vert	0	0	0
■ Bleu	0	0	0
■ Jaune	0	0	0
■ Magenta	0	0	0
■ Cyan	0	0	0
Raz			

- 3 Appuyez sur ◀ ou ▶ pour sélectionner **Nuance**, **Saturation** ou **Lumière**, puis sur ▲ ou ▼ pour ajuster les réglages comme vous le souhaitez.

	Nuance	Saturation	Lumière
■ Rouge	0	0	0

- 4 Appuyez sur **OK** pour revenir au menu précédent.

Pour rétablir les préréglages en usine, sélectionnez **Raz**, puis appuyez sur **OK**.

Rétro éclairage dynamique

La fonction de **Rétroéclairage dynamique** permet d'optimiser automatiquement le niveau de contraste des scènes sombres.

- 1 Dans le menu **IMAGE**, appuyez sur la touche ▼ pour sélectionner **Rétroéclairage dynamique**.
- 2 Appuyez sur ◀ ou ▶ pour sélectionner **Marche** ou **Arrêt**.

Capteur automatique de luminosité*

La fonction **Capteur automatique de luminosité** permet d'optimiser automatiquement le niveau de rétroéclairage en fonction des conditions d'éclairage ambiant de la pièce.

- 1 Dans le menu **IMAGE**, appuyez sur la touche ▼ pour sélectionner **Capteur automatique de luminosité**.
- 2 Utilisez ◀ ou ▶ pour sélectionner **Marche**.

Réduction du bruit MPEG

Quand vous regardez un DVD, la compression peut parfois entraîner la distorsion ou la pixellisation de certains mots ou composants de l'image.

La fonction **Réduction du bruit MPEG** permet de réduire cet effet en "adoucissant" les bords.

- 1 Dans le menu **IMAGE**, appuyez sur ▼ pour sélectionner la **Réduction du bruit MPEG**.
- 2 Appuyez sur ◀ ou ▶ pour sélectionner **Faible**, **Moyen**, **Fort** ou **Arrêt** en fonction de vos préférences.

DNR – Réduction numérique du bruit

La fonction **DNR** vous permet "d'adoucir" la représentation à l'écran d'un signal faible afin de réduire l'effet de bruit.

- 1 Dans le menu **IMAGE**, appuyez sur ▼ pour sélectionner **DNR**.
- 2 Appuyez sur ◀ ou ▶ pour sélectionner **Faible**, **Moyen**, **Fort**, **Auto.** ou **Arrêt**. Vous ne remarquerez pas toujours de différences (pour obtenir les meilleurs résultats, utilisez des réglages inférieurs car la qualité de l'image pourrait être affectée si le réglage est trop fort).

Format automatique (Grand écran)

Si ce téléviseur reçoit une image en format grand écran véritable et que la fonction **Format auto.** est définie sur **Marche**, l'émission est automatiquement affichée en format grand écran, indépendamment des réglages précédents du téléviseur.

- 1 Appuyez sur **MENU** et sur ◀ ou ▶ pour sélectionner le menu **FONCTION**.
- 2 Appuyez sur ▼ pour mettre en surbrillance **Format auto.**, puis sur ◀ ou ▶ pour sélectionner **Marche** ou **Arrêt**.

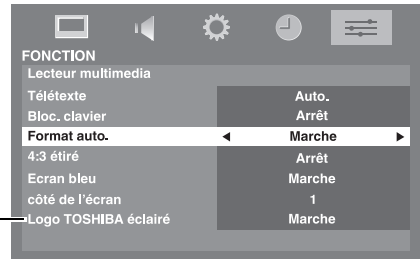

4:3 étiré

Lorsque l'option **4:3 étiré** est activée, le système de modification de la taille transforme les émissions de format 4:3 en images plein écran.

- 1 Dans le menu **FONCTION**, appuyez sur ▼ pour mettre en surbrillance **4:3 étiré**.
- 2 Appuyez sur ◀ ou ▶ pour sélectionner **Marche** ou **Arrêt**.

* Séries LV6**P et RV6**P uniquement

** Séries RV6**P uniquement

Ecran bleu

Lorsque **Ecran bleu** est sélectionné, l'écran devient bleu et le son est désactivé en modes canaux analogiques et en entrée externe lorsque aucun signal n'est reçu.

- 1 Dans le menu **FONCTION**, appuyez sur ▼ pour mettre en surbrillance **Ecran bleu**.
- 2 Appuyez sur ◀ ou ▶ pour sélectionner **Marche** ou **Arrêt**.

Ajustement du côté de l'écran

La fonction **côté de l'écran** éclaircit ou assombrit la bande de chaque côté de l'écran en format 4:3 ou 14:9. Ceci permettra d'éviter une image rémanente de la bande et peut également rendre plus confortables les conditions de visualisation quand la lumière est très vive ou sombre.

- 1 Dans le menu **FONCTION**, appuyez sur ▼ pour sélectionner **côté de l'écran**.
- 2 Appuyez sur ◀ ou ▶ pour effectuer le réglage (1 à 3).

Arrêt sur image

Cette fonction permet d'arrêter une image sur l'écran.

Appuyez sur ▼ pour arrêter une image sur l'écran et à nouveau sur ▼ pour annuler l'arrêt sur image.

Affichage de photos via le port USB

Photo Viewer vous permet de lire les fichiers JPEG contenus dans un périphérique de stockage USB.

Caractéristiques de Photo Viewer

Type de données: JPEG Exif ver.2.2

Format de fichier: DCF ver.1.1

Taille de photo max.: 9 MB

Nombre max. de fichiers: 2000/dossier

Résolution de photo max.: 16384 X 16384 pixels

VEUILLEZ NOTER

- Insérez délicatement le périphérique USB dans le port; veillez à ne pas le retirer lorsque le lecteur multimédia est activé.
- Périphérique USB: Dispositif de stockage USB MSC (Mass Storage Class)
- La connectivité n'est pas garantie pour tous les appareils.
- Raccordez le périphérique USB directement au téléviseur.
- N'utilisez pas de concentrateur USB.
- L'utilisation de contenus protégés par des droits de propriété intellectuelle est soumise à l'autorisation du titulaire des droits. Toshiba n'accorde pas ce genre d'autorisation.

Ouverture de Photo Viewer

Il existe deux méthodes pour ouvrir Photo Viewer:

Ouverture automatique

- 1 Vérifiez que l'option **Démarrage auto** du menu **Lecteur multimédia** est définie sur **Marche**. Voir l'illustration ci-dessous.
- 2 Insérez doucement un dispositif de stockage USB compatible dans le port USB situé sur le côté du téléviseur. Un message s'affiche.

REMARQUE : Si vous insérez et débranchez fréquemment le connecteur USB, il est possible que ce message ne s'affiche pas.

- 3 Sélectionnez **Oui** à l'aide des touches ◀ ou ▶, puis appuyez sur **OK**. Le menu **Lecteur multimédia** s'affiche. Si vous sélectionnez **Non**, rien ne se passe.

Un appareil USB a été connecté au téléviseur.
Souhaitez vous ouvrir Media Player?

◀ Oui ▶

REMARQUE : Le message disparaît au bout de 6 secondes.

Ouverture à partir du menu

- 1 Appuyez sur **MENU** et sur ◀ ou ▶ pour sélectionner le menu **FONCTION**.
- 2 Appuyez sur ▼ pour sélectionner **Lecteur multimédia**, puis sur **OK**.
- 3 Appuyez sur ▼ ou ▲ pour sélectionner **Photo**, puis sur **OK**.

Lecteur multimédia

Photo

Démarrage auto

Marche

- 4 Appuyez sur ▼ ou ▲ pour sélectionner le périphérique actif si la fenêtre de sélection s'affiche, puis appuyez sur **OK**. Photo Viewer s'ouvre.

REMARQUE :

- Le visualiseur s'ouvre même si le périphérique ne contient aucune photo.
- Lorsque Photo Viewer est activé, l'affichage des menus à l'écran est impossible.
- La prise Péritel ne diffuse ni les signaux audio ni les signaux vidéo en mode Photo Viewer.

Affichage de fichiers photo

Pour voir les photos

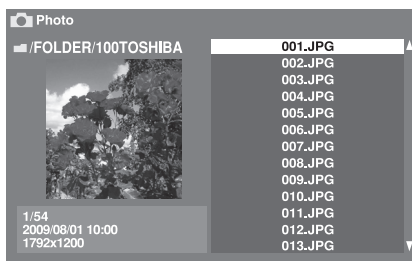

- 1 Appuyez sur ▲ ou ▼ pour sélectionner le nom de fichier de la photo que vous souhaitez voir. Lorsque vous sélectionnez un nom de dossier, appuyez sur **OK** pour passer à la hiérarchie suivante. Pour revenir à la hiérarchie précédente, appuyez sur **RETURN**.

- En appuyant sur **P^** ou **Pv** vous pouvez sauter à la liste suivante.

- 2 Appuyez sur **OK** pour voir la photo sélectionnée.

- Pour voir la photo précédente ou suivante, appuyez sur ▲ ou ▼.
- Pour faire pivoter la photo, appuyez sur ◀ ou ▶.

Appuyez sur **i+** pour afficher les informations sur le fichier (numéro, titre de la photo, date et heure de prise de vue, résolution, etc.). Ces informations disparaissent au bout de 6 secondes environ ou lorsque vous appuyez à nouveau sur

i+.

Diaporama

Cet affichage vous permet d'afficher les photos sous forme de diaporama. Dans ce mode d'affichage, le contenu situé au sein du même répertoire est lu.

Pour démarrer le diaporama, appuyez sur **OK** pendant qu'une photo est affichée.

Appuyez sur **i+** pour afficher les informations sur le fichier. Ces informations disparaissent au bout de 6 secondes environ ou lorsque vous appuyez à nouveau sur **i+**.

Pour définir la durée de l'intervalle et le paramètre de répétition

- 1 Appuyez sur **QUICK** pour ouvrir le **Menu rapide**.



- 2 Appuyez sur ▲ ou ▼ pour sélectionner **Durée de l'intervalle** ou **Répéter**.

- 3 Appuyez sur ◀ ou ▶ pour effectuer le réglage, puis appuyez sur **OK**.

Pour fermer Photo Viewer

Appuyez sur **EXIT**. La dernière chaîne visionnée ou la dernière entrée externe sélectionnée est activée.

Autres fonctions

Bloc. clavier

La fonction **Bloc. clavier** vous permet de désactiver les touches du téléviseur. Toutes les touches de la télécommande continueront de fonctionner normalement.

Dans le menu **FONCTION**, sélectionnez **Bloc. clavier** et choisissez **Marche** ou **Arrêt** à l'aide des touches ◀ et ▶.

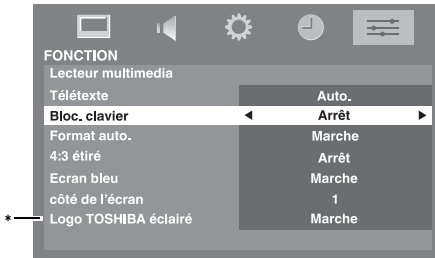

Lorsque la fonction **Bloc. clavier** est définie sur **Marche**, un message de rappel apparaît à l'écran si vous tentez d'utiliser les touches du téléviseur. **Si vous appuyez sur la touche de veille, le téléviseur s'éteindra et ne pourra être rallumé qu'en utilisant la télécommande.**

Illumination TOSHIBA*

Vous pouvez activer (**Marche**) ou désactiver (**Arrêt**) le mode d'illumination du logo TOSHIBA situé sur le panneau avant.

- 1 Dans le menu **FONCTION**, appuyez sur ▼ pour sélectionner **Logo TOSHIBA éclairé**.
- 2 Appuyez sur ◀ ou ▶ pour sélectionner **Marche** ou **Arrêt**.

Minuteries

Arrêt différé

Le téléviseur peut être réglé pour **Arrêt** automatiquement après un certain temps.

- 1 Dans le menu **MINUTERIE**, appuyez sur ▼ pour sélectionner **Minuterie arrêt**. Utilisez les touches numériques pour saisir l'heure souhaitée. Par exemple, pour éteindre le téléviseur dans une heure et demie, tapez 01:30, ou appuyez sur ▶/◀ pour augmenter/diminuer l'heure en incréments de 10 minutes.



- 2 Appuyez sur **EXIT** pour terminer.

Pour annuler l'**Minuterie arrêt**, entrez une durée équivalente à zéro.

* Séries RV6**P uniquement

Marche

Cette fonction vous permet de régler le téléviseur de façon qu'il s'allume automatiquement sur une chaîne préalablement sélectionnée après une espace de temps donné. Réglez la fonction **Marche** sur **Marche**; le voyant de marche vert situé à l'avant du téléviseur s'allume.

- 1 Dans le menu **MINUTERIE**, appuyez sur ▼ pour sélectionner **Marche**, puis appuyez sur **OK**.
- 2 Utilisez les touches numériques pour saisir l'heure souhaitée. Par exemple, pour allumer le téléviseur dans une heure et demie, tapez 01:30, ou appuyez sur ◀/▶ pour augmenter/diminuer l'heure en incréments de 10 minutes.
- 3 Appuyez sur **EXIT** pour terminer.

Position Marche

Vous pouvez régler la position de chaîne quand le téléviseur est allumé par la **Pos. Minuterie Marche**.

- 1 Dans le menu **MINUTERIE**, appuyez sur ▼ pour sélectionner **Pos. Minuterie Marche**.
- 2 Appuyez sur ◀ ou ▶ pour sélectionner la position.

Réinitialiser TV

Réinitialiser TV

Si vous sélectionnez **Réinitialiser TV**, tous les réglages du téléviseur effectués en usine sont rétablis.

- 1 Dans le menu **RÉGLAGES**, appuyez sur ▼ jusqu'à ce que **Réinitialiser TV** apparaisse en surbrillance.
- 2 Appuyez sur **OK** pour sélectionner. Un message s'affiche vous indiquant que tous les réglages vont être perdus. Appuyez sur **OK** pour continuer.

Lorsque vous remettez le téléviseur sous tension, l'écran **Rég. Rapide** s'affiche. Appuyez sur **OK** pour continuer, et le téléviseur démarrera la **Recherche automatique**. (Reportez-vous à la section "Réglage rapide" à la page 12.)

Paramètres PC

Position horizontale et Position verticale

Connectez le PC (comme indiqué à la section "Connexion d'un ordinateur") et vérifiez qu'une image s'affiche sur l'écran du téléviseur. Réglez la position de l'image en fonction de vos préférences personnelles.

- 1 Appuyez sur pour sélectionner **PC**, puis sélectionnez **Réglage PC** dans le menu **RÉGLAGES**.



- 2 Appuyez sur . Appuyez sur et pour sélectionner **Pos. H.** ou **Pos. V.**, puis sur ou pour ajuster les réglages.

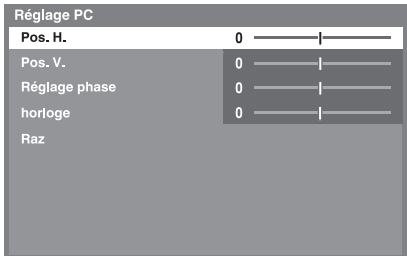

Phase d'horloge

La fonction **Réglage phase** adapte le signal de l'ordinateur à l'affichage à cristaux liquides. Cet ajustement permet d'effacer les bandes horizontales et le flou de l'image.

- 1 Dans le menu **RÉGLAGES**, appuyez sur jusqu'à ce que **Réglage PC** apparaisse en surbrillance.
- 2 Appuyez sur pour effectuer la sélection, puis sur pour mettre **Réglage phase** en surbrillance.
- 3 Utilisez les touches ou pour ajuster jusqu'à ce que l'image soit claire.

Horloge d'échantillonnage

Le réglage de la fonction **horloge** permet de modifier le nombre d'impulsions par balayage et, par conséquent, d'éliminer les lignes verticales sur l'écran.

- 1 Dans le menu **RÉGLAGES**, appuyez sur jusqu'à ce que **Réglage PC** apparaisse en surbrillance.
- 2 Appuyez sur pour effectuer votre sélection, puis sur pour mettre en surbrillance **horloge**.
- 3 Utilisez les touches ou pour ajuster jusqu'à ce que l'image soit claire.

Réin.

Pour revenir aux préréglages en usine.

- 1 Dans le menu **RÉGLAGES**, appuyez sur jusqu'à ce que **Réglage PC** apparaisse en surbrillance.
- 2 Appuyez sur pour sélectionner, puis sur pour mettre **Raz** en surbrillance.
- 3 Appuyez sur .

REMARQUE : Aucune de ces fonctions n'est disponible si le PC est connecté via HDMI.

Lors du réglage des paramètres du PC, l'écran est momentanément indisponible. Ceci ne doit pas être considéré comme un dysfonctionnement.

Les réglages par défaut et les plages de réglage peuvent varier en fonction du format du signal d'entrée.

Sélection des entrées et connexions AV

Voir page 8 pour le schéma des connexions recommandées.

La plupart des enregistreurs multimédia et décodeurs envoient un signal par le câble Péritel pour commuter le téléviseur sur la prise d'Entrée correcte.

Vous pouvez également appuyer à plusieurs reprises sur la touche  jusqu'à ce que l'image provenant de l'appareil raccordé au téléviseur apparaisse.

Cette touche doit obligatoirement être utilisée pour tout appareil raccordé via l'ENTRÉE VIDÉO COMPOSANT (**EXT3**).

Un **S** sur l'affichage, par exemple  **2S (EXT 2S)**, indique que l'entrée est prévue pour un signal S-Vidéo.

Sélection des entrées

Utilisez la fenêtre de sélection des entrées si le téléviseur ne s'allume pas automatiquement.

Appuyez sur la touche  de la télécommande ou du téléviseur pour afficher à l'écran une liste répertoriant toutes les entrées et tous les équipements externes.







HDMI™ affiche un équipement connecté à l'entrée HDMI à l'arrière ou sur le côté du téléviseur.

PC illustre un ordinateur connecté à l'Entrée RGB/PC à l'arrière du téléviseur.

Sélection du signal d'ENTRÉE

Elle spécifie le type de signal allant vers les prises Péritel 2 (**EXT2**) à l'arrière du téléviseur. Veuillez vous référer aux instructions du fabricant pour les équipements raccordés.





- 1 Dans le menu **RÉGLAGES**, appuyez sur la touche  jusqu'à ce que la fonction **Connexions AV** apparaisse en surbrillance, puis appuyez sur .
- 2 Appuyez sur  pour sélectionner **Entrée EXT2**, puis appuyez sur  ou  pour sélectionner **AV** ou **S-VIDEO** comme entrée requise pour **EXT2**.



Si vous obtenez une image en noir et blanc, essayez l'autre position.

Audio PC

Pour recevoir le son d'un ordinateur connecté au téléviseur, branchez le câble audio à l'arrière du téléviseur (reportez-vous au chapitre "Connexion d'un ordinateur"), puis utilisez le réglage **PC/HDMI1 audio**.

- 1 Dans le menu **RÉGLAGES**, appuyez sur la touche  jusqu'à ce que la fonction **Connexions AV** apparaisse en surbrillance, puis appuyez sur .
- 2 Mettez en surbrillance **PC/HDMI1 audio** puis appuyez sur  ou  pour sélectionner **PC**.

REMARQUE : Sélectionner PC met automatiquement **HDMI1 Audio** sur **Numérique**.

HDMI1 Audio

Si la source HDMI connectée n'est pas compatible avec l'audio numérique, branchez le câble audio sur **PC/HDMI1 (AUDIO)** à l'arrière du téléviseur (reportez-vous au chapitre «Connexion d'un appareil HDMI™ ou DVI à l'entrée HDMI»), puis utilisez le réglage **HDMI 1 Audio**.

- 1 Dans le menu **Connexions AV** appuyez sur ▼ pour mettre en surbrillance **PC/HDMI1 audio** et appuyez sur ◀ ou ▶ pour sélectionner **HDMI1**.
- 2 Mettez en surbrillance **HDMI1 Audio** et appuyez sur ◀ ou ▶ pour sélectionner **Auto.**, **Numérique** ou **Analogique**.



En l'absence de son ou s'il contient du bruit, sélectionnez l'autre réglage.

REMARQUE : L'entrée HDMI1 prend en charge le son numérique et analogique, les entrées HDMI2 et HDMI3 le son numérique seulement.

Certains formats de disques DVD peuvent ne pas convenir à ce téléviseur (les formats 32/44,1/48 kHz et 16/20/24 bits sont compatibles).

Services de texte

Ce téléviseur est équipé d'une mémoire Télétex-te multi-pages dont le chargement nécessite un certain temps. Il offre deux **modes** de visualisation du texte: **Auto**, affiche **Fasttext**, si celui-ci est disponible. **LISTE** garde en mémoire vos quatre pages préférées.

Sélection des Modes

Le réglage des caractères du télétex-te est sélectionné automatiquement par la sélection de la langue dans le menu **RÉGLAGES**.

- 1 Sélectionnez **Télétex-te** dans le menu **FONCTION**.
- 2 A l'aide des touches ◀ ou ▶, choisissez **Auto**, ou **LISTE**, puis appuyez sur **EXIT**.

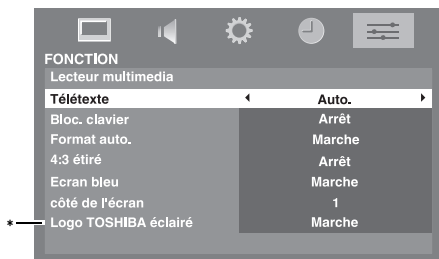

Informations Télétex-te

La touche **TEXT**:

Pour afficher les services de texte, appuyez sur **TEXT**. Appuyez à nouveau pour superposer le télétex-te sur une image normalement retransmise, puis une nouvelle fois pour revenir en mode de visualisation normal. Il est impossible de changer de chaîne tant que la fonction Télétex-te n'est pas annulée.

La première page qui s'affiche est la page *initiale*.

Vous pouvez accéder à une page de texte quelconque en tapant le numéro de page à 3 chiffres à l'aide des touches numériques, en appuyant sur les touches de couleur ou en appuyant sur **P**▶ pour avancer à la page suivante et sur **P**◀ pour revenir à la page précédente.

Sous-pages

Les pages à l'écran sont mises à jour de façon dynamique au fur et à mesure que les sous-pages sont reçues.

Si vous ouvrez une page contenant des sous-pages, ces dernières s'affichent automatiquement de manière séquentielle. Pour quitter le mode de changement automatique des sous-pages, appuyez sur ◀ ou ▶.

Une fois sélectionnée, la sous-page que vous visualisez apparaît en surbrillance et, à mesure que le téléviseur charge les sous-pages supplémentaires, les numéros changent de couleur pour indiquer que ces pages ont bien été chargées.

Ces sous-pages resteront disponibles jusqu'à la sélection d'une nouvelle page, ou en mode télévision normal, jusqu'au prochain changement de chaîne.

* Séries RV6**P uniquement

Parcourir les pages en mode Auto

Si **Fasttext** est disponible, vous verrez apparaître quatre titres en couleur au bas de l'écran.

Pour accéder à l'une des quatre rubriques indiquées, appuyez sur la touche de couleur de la télécommande.

Pour de plus amples informations sur votre (vos) système(s) de texte, consultez la page d'index Télétex-te de la chaîne de télévision concernée ou demandez conseil à votre revendeur Toshiba le plus proche.

Parcourir les pages en mode LIST

Les quatre choix de couleur au bas de l'écran sont les numéros 100, 200, 300 et 400 (programmés dans la mémoire du téléviseur). Pour visualiser ces pages, appuyez sur la touche de couleur correspondante.

Pour modifier ces pages mémorisées, appuyez sur la touche de couleur souhaitée et tapez le numéro à 3 chiffres. Ce numéro apparaîtra alors dans le coin supérieur gauche de l'écran dans la case colorée.

Appuyez sur **OK** pour mémoriser. **Chaque fois que vous appuyez sur **OK**, les quatre numéros de page apparaissent au bas de l'écran sont mémorisés et remplacent les numéros précédents.**

Si vous n'appuyez pas sur **OK**, la sélection est perdue lorsque vous changez de chaîne.

Vous pouvez parfaitement visualiser d'autres pages en tapant leurs numéros à 3 chiffres respectifs – mais n'appuyez PAS sur **OK** sous peine de mémoriser ces pages.

Touches de commande

Vous trouverez ci-dessous un guide des fonctions des touches Télétexte de la télécommande.

Pour afficher la page d'index/initiale:

Appuyez sur  pour accéder à la page d'index ou la page initiale. La page affichée dépendra du fournisseur de services.



TEXT Pour afficher une page Télétexte:

Appuyez sur **TEXT** pour afficher la fonction télétexte. Appuyez à nouveau pour superposer le télétexte sur une image normale. Appuyez encore pour revenir en mode de télévision normal. Il n'est pas possible de modifier les chaînes avant d'être revenu dans ce mode.

Pour révéler du texte caché:

Pour découvrir les réponses aux quiz jeux-concours et les pages de blagues, appuyez sur la touche .



Pour figer une page utile:

Il est parfois nécessaire de figer une page de texte. Appuyez sur la touche  pour faire apparaître le symbole  dans le coin supérieur gauche de l'écran. La page reste figée tant que vous ne appuyez pas sur cette touche.

Pour agrandir la taille de l'affichage Télétexte:

Appuyez sur la touche  une seule fois pour agrandir la moitié supérieure de la page, appuyez une nouvelle fois pour agrandir la moitié inférieure. Appuyez une troisième fois pour repasser au format standard.

/ Pour sélectionner une page tout en regardant un programme de télévision:

Tapez le numéro de la page, puis appuyez sur /; une image normale s'affiche. Le téléviseur indique que la page est prête en modifiant la couleur du numéro de la page en haut de l'écran. Appuyez sur **TEXT** pour visualiser cette page.

Pour afficher des flashes d'information:

Sélectionnez la page des flashes pour le service Télétexte particulier (consultez la page d'index du service Télétexte). Les flashes s'afficheront au fur et à mesure de leur transmission.



N'oubliez pas d'annuler le texte avant de changer de canal - appuyez deux fois sur la touche TEXT.

Questions-Réponses

Vous trouverez ci-dessous les réponses aux questions les plus fréquentes. Pour plus de renseignements, veuillez visiter le site : www.toshiba.co.uk

Français

Q Il n'y a pas d'image ni de son ?

R Vérifiez que le téléviseur n'est pas en mode veille. Vérifiez la fiche secteur et toutes les connexions au secteur.

Q Il y a bien une image, mais la couleur est faible ou absente ?

R Lorsque vous utilisez une source **externe**, par exemple une cassette vidéo de mauvaise qualité, il est parfois possible d'améliorer la reproduction des couleurs. La couleur est réglée en usine sur **Auto**. de façon à ce que le téléviseur affiche automatiquement le meilleur système de couleurs.

Pour vérifier que le meilleur système de couleurs a été sélectionné:

1 En laissant la source externe en lecture, sélectionnez **Rég. Manuel** dans le menu **RÉGLAGES**.

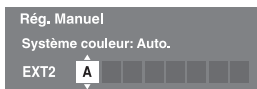

2 À l'aide de la touche ▲ ou ▼, choisissez **Auto.**, **PAL**, **SECAM**, **NTSC4.43** ou **NTSC3.58**.

Q La cassette vidéo/DVD n'apparaît pas à l'écran ?

R Assurez-vous que l'enregistreur multimédia ou le lecteur DVD est bien raccordé au téléviseur, comme montré à la page 8 puis sélectionnez l'entrée correcte à l'aide de la touche

Q Il y a une image mais pas de son ?

R Vérifiez toutes les connexions des câbles. Pas de son ou réception de sons dans un format non pris en charge. Vérifiez que le volume n'a pas été baissé ou que la touche de coupure du son n'a pas été activée.

Q Pourquoi l'image du magnétoscope/lecteur de DVD est-elle en noir et blanc ?

R Vérifiez que le réglage d'entrée correct, **S-VIDEO** ou **AV**, a été sélectionné pour **EXT2** dans le menu de **Connexions AV**.

Q Quelles peuvent être les autres causes de la mauvaise qualité de l'image ?

R Les parasites ou un signal faible. Essayez une autre chaîne. Un **Accord fin manuel** peut améliorer la qualité de l'image.

1 Sélectionnez le menu **Recherche manuelle**. Mettez la chaîne en surbrillance et appuyez sur puis appuyez sur pour sélectionner **Accord fin manuel**.

2 Utilisez les touches ▲ ou ▼ pour clarifier l'image et le son. Appuyez sur , puis sur **EXIT**.



Q Pourquoi les commandes du téléviseur ne fonctionnent-elles pas ?

R Vérifiez que la fonction de **Bloc. clavier** n'est pas réglée sur **Marche**.

Q La télécommande ne fonctionne pas ?

R Vérifiez que le sélecteur de mode de la télécommande est à la position TV*. Vérifiez que les piles sont chargées et correctement insérées.

Q Pourquoi y a-t-il des bandes verticales sur l'écran en mode PC ?

R L'**horloge** peut nécessiter un ajustement. Sélectionnez **Réglage PC** à partir du menu **RÉGLAGES**, mettez en surbrillance **horloge**, puis ajustez jusqu'à la disparition des lignes.

* Séries RV6**P uniquement

Q Pourquoi y a-t-il des bandes horizontales et/ou des images floues sur l'écran en mode PC ?

R La **Réglage phase** peut nécessiter un ajustement. Sélectionnez **Réglage PC** à partir du menu **RÉGLAGES**, mettez en surbrillance **Réglage phase**, puis ajustez jusqu'à ce que l'image soit claire.

Q Pourquoi y a-t-il un problème avec le texte ?

R Le Télétex nécessite un signal de diffusion puissant. Il est normalement obtenu par une antenne sur le toit ou dans le grenier. Vérifiez l'antenne si le texte est illisible ou brouillé. Consultez la page d'index principal du service Télétex et sélectionnez le *Guide de l'utilisateur*. Vous y trouverez une description plus ou moins détaillée des principes de fonctionnement du Télétex. Pour de plus amples renseignements concernant l'utilisation du Télétex, reportez-vous au chapitre consacré au Télétex.

Q Pourquoi un numéro de page s'affiche-t-il en haut de l'écran alors que le texte n'est pas visible ?

R Le texte a été sélectionné, mais les informations de télétex ne sont actuellement pas disponibles pour la source sélectionnée.

Q Il y a un problème avec la couleur lors de la lecture d'une source NTSC ?

R Connectez la source à l'aide d'un câble Péritel et réessayez. Sélectionnez **Rég. Manuel** dans le menu **RÉGLAGES**.

1 Réglez la Couleur sur **Auto**, et quittez le menu.

2 Sélectionnez le menu **IMAGE** et réglez la teinte.

Q Pourquoi les appareils connectés via HDMI ne fonctionnent-ils pas correctement ?

R Veillez à utiliser des câbles portant le logo HDMI **HDMI** (voir page 9).

Certains équipements HDMI antérieurs peuvent ne pas fonctionner correctement avec votre nouveau téléviseur HDMI, en raison de l'adoption d'une nouvelle norme.

Q Qu'indiquent que les témoins lumineux à l'avant du téléviseur ?

R Vérifiez le tableau ci-dessous.

Témoins lumineux		Condition	Solution
Témoin 2	Témoin 1		
Vert (continu)	Vert (continu)	Sous tension La minuterie de marche est réglée	-
ÉTEINT	Vert (continu)	Sous tension La minuterie de marche n'est PAS réglée	-
Vert (continu)	Rouge (continu)	Hors tension (Veille) La minuterie de marche est réglée	-
ÉTEINT	Rouge (continu)	Hors tension (Veille) La minuterie de marche n'est PAS réglée	-
ÉTEINT	Rouge (clignotant)	Détection protection alimentation.	Mettez le téléviseur hors tension et débranchez le cordon d'alimentation. Branchez à nouveau le cordon d'alimentation et mettez le téléviseur sous tension.

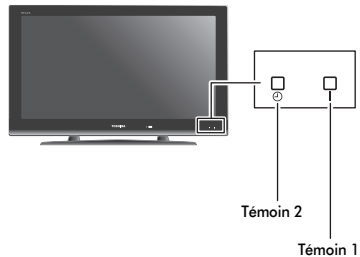

Notes

À conserver

Nettoyage de l'écran et de la carcasse

Éteignez le téléviseur, nettoyez l'écran et la carcasse avec un chiffon doux et sec. Nous recommandons de **ne pas** utiliser de produits nettoyants ou solvants sur l'écran ou la carcasse au risque de les endommager.

Mise au rebut...

Les informations suivantes concernent uniquement les États membres de l'Union européenne:

Mise au rebut des produits

Le symbole de la poubelle barrée indique que les produits ne doivent pas être jetés ni traités avec les ordures ménagères. Les piles et les accumulateurs intégrés peuvent être mis au rebut avec ce produit. Ils seront acheminés aux centres de recyclage correspondants.

La barre noire indique que ce produit a été mis sur le marché après le 13 août 2005.

En participant au recyclage des produits et des piles/accumulateurs, vous favorisez la mise au rebut correcte des produits et des piles/accumulateurs, et contribuez ainsi à éviter de possibles conséquences néfastes sur l'environnement et la santé humaine.

Pour obtenir de plus amples informations sur les programmes de collecte et de recyclage dans votre pays, contactez votre bureau municipal ou le magasin où vous avez acheté le produit.

Mise au rebut des piles et/ou des accumulateurs

Le symbole d'une poubelle barrée indique que les piles et/ou les accumulateurs doivent être collectés et traités séparément des ordures ménagères.

Si les piles ou les accumulateurs contiennent des taux de plomb (Pb), de mercure (Hg) et/ou de cadmium (Cd) supérieurs aux valeurs définies dans la Directive (2006/66/CE) relative aux piles et accumulateurs ainsi qu'aux déchets de piles et d'accumulateurs, les symboles chimiques du plomb (Pb), du mercure (Hg) et/ou du cadmium (Cd) apparaissent sous le symbole de la poubelle barrée.

En s'assurant que les piles et les accumulateurs sont correctement éliminés, vous assurez une correcte mise au rebut de ces produits et contribuez ainsi à éviter des conséquences potentiellement nuisibles pour la santé et l'environnement.

Pour obtenir de plus amples informations sur les programmes de collecte et de recyclage dans votre pays, contactez votre bureau municipal ou le magasin où vous avez acheté le produit.



Hg Cd Pb

Informations

Avant de connecter un équipement externe, débranchez toutes les connexions au secteur. S'il n'y a pas d'interrupteur, débranchez les fiches des prises murales.

Données des signaux pour le connecteur Mini D-sub à 15 broches

Broche n°	Désignation du signal	Broche n°	Désignation du signal	Broche n°	Désignation du signal
1	R	6	Masse	11	NC
2	G	7	Masse	12	NC
3	B	8	Masse	13	H-sync
4	NC*	9	NC	14	V-sync
5	NC	10	Masse	15	NC

* NC = non connecté

Signaux PC pris en charge via la borne PC

Format	Résolution	Fréquence V	Fréquence H	Fréquence pixel
VGA	640 × 480	59,940Hz	31,469kHz	25,175MHz
		72,809Hz	37,861kHz	31,500MHz
		75,000Hz	37,500kHz	31,500MHz
SVGA	800 × 600	56,250Hz	35,156kHz	36,000MHz
		60,317Hz	37,879kHz	40,000MHz
		72,188Hz	48,077kHz	50,000MHz
XGA	1024 × 768	75,000Hz	46,875kHz	49,500MHz
		60,004Hz	48,363kHz	65,000MHz
		70,069Hz	56,476kHz	75,000MHz
WXGA	1280 × 768	75,029Hz	60,023kHz	78,750MHz
		59,995Hz	47,396kHz	68,250MHz
		59,870Hz	47,776kHz	79,500MHz
SXGA	1280 × 768	74,893Hz	60,289kHz	102,250MHz
		60,015Hz	47,712kHz	85,500MHz
SXGA	1280 × 1024	60,020Hz	63,981kHz	108,000MHz
		75,025Hz	79,976kHz	135,000MHz

REMARQUE : Selon l'ordinateur raccordé, l'une des erreurs suivantes peut se produire: affichage incorrect, détection du format incorrect, mauvaise position de l'image, flou ou tremblement de l'image. Il ne s'agit pas d'un dysfonctionnement de votre téléviseur.

Signaux vidéo ou PC pris en charge via les bornes HDMI

Format	Résolution	Fréquence V	Fréquence H	Fréquence pixel
480i	720 × 480i	59,940/60,000 Hz	15,734/15,750kHz	27,000/27,027MHz
576i	720 × 576i	50,000Hz	15,625kHz	27,000MHz
480p	720 × 480p	59,940/60,000Hz	31,469/31,500kHz	27,000/27,027MHz
576p	720 × 576p	50,000Hz	31,250kHz	27,000MHz
1080i	1920 × 1080i	59,940/60,000Hz	33,716/33,750kHz	74,176/74,250MHz
1080i	1920 × 1080i	50,000Hz	28,125kHz	74,250MHz
720p	1280 × 720p	59,940/60,000Hz	44,955/45,000kHz	74,176/74,250MHz
720p	1280 × 720p	50,000Hz	37,500kHz	74,250MHz
1080p	1920 × 1080p	59,940/60,000Hz	67,433/67,500kHz	148,352/148,500MHz
1080p	1920 × 1080p	50,000Hz	56,250kHz	148,500MHz
1080p	1920 × 1080p	24,000Hz	27,000kHz	74,250MHz
VGA	640 × 480	59,940/60,000Hz	31,469/31,500kHz	25,175/25,200MHz
		72,809Hz	37,861kHz	31,500MHz
		75,000Hz	37,500kHz	31,500MHz
SVGA	800 × 600	56,250Hz	35,156kHz	36,000MHz
		60,317Hz	37,879kHz	40,000MHz
		72,188Hz	48,077kHz	50,000MHz
		75,000Hz	46,875kHz	49,500MHz
XGA	1024 × 768	60,004Hz	48,363kHz	65,000MHz
		70,069Hz	56,476kHz	75,000MHz
		75,029Hz	60,023kHz	78,750MHz
WXGA	1280 × 768	59,995Hz	47,396kHz	68,250MHz
		59,870Hz	47,776kHz	79,500MHz
		74,893Hz	60,289kHz	102,250MHz
	1360 × 768	60,015Hz	47,712kHz	85,500MHz
SXGA	1280 × 1024	60,020Hz	63,981kHz	108,000MHz
		75,025Hz	79,976kHz	135,000MHz

Caractéristiques techniques et accessoires

Systèmes de diffusion/canaux

PAL-I	UHF UK21 -UK69
PAL-B/G	UHF E21 -E69 VHF E2-E12, S1-S41
SECAM-L	UHF F21-F69 VHF F1-F10, B-Q
SECAM-D/K	UHF R21-R69 VHF R1-R12

Entrée vidéo PAL, SECAM, NTSC 3,58/4,43

Connexions externes

EXT1	Entrée	Péritel 21 broches	RGB, A/V
EXT2	Entrée	Péritel 21 broches	A/V, S-vidéo
EXT3	Entrée	Jacks audio	Y, P _B /C _B , P _R /C _R
		Jacks audio	Audio L + R
EXT4	Entrée (latérale)	Jack audio	Video
		Jacks audio	Audio L + R
HDMI 1/2	Entrée	HDMI™ (Audio LIP SYNC pris en charge)	
HDMI3	Entrée (latérale)	HDMI™ (Audio LIP SYNC pris en charge)	
PC	Entrée	Mini D-sub à 15 broches Signal analogique RGB	
PC/HDMI1 Audio		Mini jack 3,5 mm	Audio
Port USB		Classe USB: stockage de masse Système de fichiers : FAT (table d'allocation de fichiers) 12/16/32	

Stéréo

Nicam
Système à 2 porteuses

Taille visible écran (approx.)	Modèle 32	80cm
	37	94cm
	40	102cm
	42	107cm

Format 16:9

Sortie son Principale 10 W + 10 W
(10 % de distorsion)

Consommation (approx.)	Modèle 32 AV	111W
	32 LV	87W
	40 LV	181W
	32 RV	87W
	37 RV	117W
	42 RV	133W

Veille	Modèle 32 AV	0,4W
	32 LV	0,4W
	40 LV	0,4W
	32 RV	0,4W
	37 RV	0,4W
	42 RV	0,4W

Dimensions (approx.)	Modèle 32 AV	57cm (L) 79cm (H) 29cm (P)
	32 LV	57cm (L) 79cm (H) 29cm (P)
	40 LV	66cm (L) 98cm (H) 35cm (P)
	32 RV	58cm (L) 79cm (H) 29cm (P)
	37 RV	65cm (L) 90cm (H) 29cm (P)
	42 RV	71cm (L) 101cm (H) 33cm (P)

(La dimension en hauteur inclut le support)

Poids (approx.)	Modèle 32 AV	13,5kg
	32 LV	13,5kg
	40 LV	19,0kg
	32 RV	15,0kg
	37 RV	17,5kg
	42 RV	24,0kg

Prise casque 3,5 mm stéréo

Conditions de fonctionnement Température de 5°C à 35°C
Humidité de 20 à 80 % (non condensée)

Accessoires Télécommande
2 piles (AAA, IEC R03 1,5 V)
Clip
Chiffon de nettoyage (pour nettoyer le boîtier et le panneau de commande)

© Toshiba Information Systems (U.K.) Limited

Tous droits réservés.

Toute reproduction, même partielle, strictement interdite sans autorisation écrite préalable.

Toshiba Information Systems (UK) Ltd

Consumer Products Division,

Weybridge Business Park,

Addlestone Rd,

Weybridge, Surrey, Royaume-Uni

KT11 5 2UL

Caractéristiques techniques susceptibles de modifications sans préavis.