

TOSHIBA

Mode D'emploi

Téléviseur intégrée haute définition à affichage à cristaux liquides (ACL)

COLOR STREAM[®] HD 

HDMI 

19AV500U

19AV501U

Pour un aperçu général des étapes de réglage et d'utilisation de votre nouveau téléviseur, voir page 9.

Remarque : Il est nécessaire d'avoir un syntoniseur et une programmation à haute définition pour regarder des émissions télévisées à haute définition. Veuillez prendre contact avec votre câblodistributeur ou fournisseur de signal satellite.

© 2008 TOSHIBA CORPORATION
All Rights Reserved

Mémo de l'utilisateur

La désignation du modèle et le numéro de série se trouvent à l'arrière de votre téléviseur.

Consignez ces numéros dans les espaces ci-dessous et communiquez-les à votre revendeur Toshiba chaque fois que vous le consultez au sujet de cet appareil.

Désignation du modèle :

Numéro de série :

VX3A00018000
HDA51V19001

Cher (Chère) client (e)

Merci d'avoir acheté ce téléviseur à écran ACL Toshiba. Ce manuel vous aidera à profiter des extraordinaires fonctions de votre nouveau téléviseur ACL. **Prière de lire entièrement ce manuel avant de faire fonctionner le téléviseur à écran ACL** et le conserver dans un endroit sûr pour consultation ultérieure.

Consignes de sécurité

AVERTISSEMENT : POUR RÉDUIRE LE RISQUE D'INCENDIE OU DE CHOC ÉLECTRIQUE, NE PAS EXPOSER CET APPAREIL NI À LA PLUIE NI À L'HUMIDITÉ.



AVERTISSEMENT
RISQUE DE CHOC ÉLECTRIQUE
NE PAS OUVRIR.



AVERTISSEMENT : POUR RÉDUIRE LES RISQUES DE CHOC ÉLECTRIQUE, NE PAS RETIRER LE PANNEAU ARRIÈRE. LE TÉLÉVISEUR NE CONTIENT PAS DE PIÈCES RÉPARABLES PAR L'UTILISATEUR. S'ADRESSER À UN CENTRE DE SERVICE AGRÉÉ.



Le symbole de l'éclair et de la flèche à l'intérieur d'un triangle équilatéral vise à alerter l'utilisateur de la présence d'une « tension élevée » non isolée dans l'enceinte du produit. Cette tension peut être assez élevée pour constituer un danger de choc électrique pour les personnes.



Le point d'exclamation à l'intérieur d'un triangle équilatéral vise à alerter l'utilisateur de la présence d'instructions importantes de fonctionnement et d'entretien dans la documentation qui accompagne l'appareil.

AVERTISSEMENT : Si on décide de fixer ce téléviseur au mur, toujours utiliser un support mural, homologué UL, adéquat pour la taille et le poids du téléviseur. Pour plus de détails sur le support mural homologué UL, contactez un centre de service agréé Toshiba. L'utilisation d'un support mural autre qu'un support homologué UL (approprié à la taille et au poids du téléviseur) pour fixer ce téléviseur au mur pourrait provoquer des blessures graves ou des dommages. Voir « Pour enlever le support de table » (page 5).

REMARQUE À L'INTENTION DES INSTALLATEURS DE SYSTÈME CATV

Cet avis vise à rappeler à l'attention de l'installateur du système CATV (câblodistribution) l'article 820-40 du National Electrical Code (NEC) des États-Unis énonçant les directives pour le raccordement correct à la terre et en particulier que le raccordement doit se faire au système de mise à la terre du bâtiment et aussi près que possible du point d'entrée du câble. Pour obtenir des renseignements additionnels sur la mise à la terre de l'antenne, voir les articles 27 et 28 à la page 4.

SÉCURITÉ DES ENFANTS:

L'endroit et la façon dont vous utilisez votre écran plat font une différence

Félicitations pour votre achat! Tout en profitant de votre nouveau produit, veuillez vous rappeler de ces conseils de sécurité :

LE PROBLÈME

L'attrait du cinéma maison est en croissance constante et les écrans plats géants sont des achats populaires. Cependant, les écrans plats ne sont pas toujours installés sur les supports appropriés ou selon les recommandations du fabricant.

- Les écrans plats installés de façon inappropriée sur des commodes, bibliothèques, étagères, bureaux, haut-parleurs, coffres ou chariots peuvent tomber et entraîner des blessures.

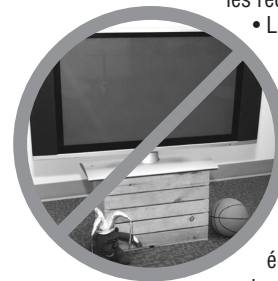

TOSHIBA S'EN SOUCIE!

- L'industrie des appareils électroniques pour les consommateurs est engagée à faire en sorte que le cinéma

maison soit agréable et sûr.

FAITES ATTENTION À LA SÉCURITÉ

- Une seule grandeur ne convient pas à TOUS. Suivez les recommandations du fabricant pour l'installation et l'utilisation sûres de votre écran plat.
- Lisez attentivement toutes les directives pour l'utilisation appropriée de ce produit et comprenez-les bien.
- Ne permettez pas aux enfants de grimper ou de jouer avec les meubles et les téléviseurs.
- Ne placez pas les écrans plats sur des meubles qui peuvent facilement se transformer en marches comme une commode avec tiroirs.
- Souvenez-vous que les enfants s'excitent souvent en visionnant un programme surtout sur un écran plat « plus grand que normal ». Il faut faire attention d'installer l'écran là où il ne peut pas être poussé, tiré ou basculé.
- Il faut faire attention de placer les fils et les câbles connectés à l'écran plat de façon à ce que des enfants curieux ne puissent pas les tirer ou les accrocher.

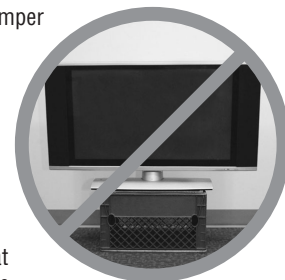

INSTALLATION MURALE : SI VOUS DÉCIDEZ D'ACCROCHER VOTRE ÉCRAN PLAT AU MUR, TOUJOURS :

- Utiliser un support recommandé par le fabricant de l'écran et/ou répertorié par un laboratoire indépendant (comme UL, CSA, ETL).
- Suivre toutes les directives fournies par les fabricants de l'écran et du support mural.
- Si vous n'êtes pas certain de pouvoir installer l'écran plat en toute sécurité, communiquez avec votre détaillant au sujet d'une installation professionnelle.
- Assurez-vous que le mur où vous désirez installer l'écran convient. Certains supports muraux ne sont pas conçus pour être accrochés sur des murs avec colombage en acier ou sur une construction de bloc de ciment. Si vous n'êtes pas certain, communiquez avec un installateur professionnel.
- Il faut un minimum de deux personnes pour l'installation. Les écrans plats peuvent être lourds.



www.CE.org/safety

Consignes importantes sur la sécurité

- 1) Lire ces consignes.
- 2) Conserver ces consignes.
- 3) Observer tous les avertissements.
- 4) Suivre toutes les instructions.
- 5) Ne pas utiliser cet appareil à proximité de l'eau.
- 6) Nettoyer seulement avec un chiffon sec.
- 7) Ne pas bloquer les ouvertures d'aération. Installer selon les instructions du fabricant.
- 8) Ne pas installer près d'une source de chaleur telle qu'un radiateur, une bouche d'air chaud, une cuisinière ou tout autre appareil (y compris les amplificateurs) produisant de la chaleur.



- 9) Ne pas contourner le dispositif de sécurité que représente la fiche polarisée ou la fiche avec mise à la terre. Une fiche polarisée possède une lame plus large que l'autre. Une fiche avec mise à la terre possède deux lames et une broche de mise à la terre. La lame large et la broche de mise à la terre sont prévues pour la sécurité de l'utilisateur. Si la fiche fournie ne va pas dans la prise, consulter un électricien qui la remplacera par une prise aux normes actuelles.

Lame large

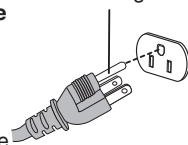

- 10) Protéger le cordon d'alimentation de façon à ce qu'il ne soit ni écrasé, ni coincé, surtout près des fiches, des blocs multiprises et du point de sortie de l'appareil.

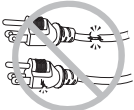

- 11) N'utiliser que des accessoires spécifiés par le fabricant.

- 12) Utiliser le téléviseur uniquement avec le chariot, le meuble, le trépied, le support ou la table recommandés par le fabricant ou vendus avec l'appareil. En cas d'utilisation d'un chariot, faire bien attention en déplaçant l'ensemble chariot/appareil pour éviter des blessures dues au renversement.



- 13) Débrancher cet appareil pendant les orages électriques ou lorsqu'il n'est pas utilisé pendant une période prolongée.

- 14) Pour tout service après-vente, consulter un technicien de service agréé. Il faut faire réparer l'appareil lors de tout dommage, par exemple si le cordon d'alimentation ou la fiche a été endommagé, si un objet ou un liquide a pénétré à l'intérieur de l'appareil, ou si l'appareil a été exposé à la pluie ou à l'humidité, s'il est tombé ou s'il fonctionne anormalement.

Mesures de sécurité supplémentaires

- 14a) **ATTENTION** : Prendre les précautions suivantes si le téléviseur tombe et que la surface du meuble ou de l'enceinte est endommagée ou que le téléviseur ne fonctionne pas normalement :
 - TOUJOURS éteindre le téléviseur et débrancher le cordon d'alimentation pour éviter un choc électrique ou un incendie.
 - NE JAMAIS laisser le corps entrer en contact avec du verre brisé ou du liquide provenant du téléviseur endommagé. Le panneau à ACL dans le téléviseur comporte du verre et un liquide toxique. Si du liquide cristallin entre en contact avec les yeux ou la bouche, ou si la peau est coupée par des éclats de verre, rincer bien la zone affectée à l'eau et prendre contact avec un médecin.
 - TOUJOURS prendre contact avec un technicien d'entretien pour inspecter le téléviseur lorsqu'il a été endommagé ou qu'il a subi une chute.

- 15) **ATTENTION** :

- Pour réduire le risque de choc électrique, ne pas utiliser la fiche polarisée avec une rallonge, une prise ou toute autre prise de courant à moins que les lames puissent être insérées complètement pour éviter qu'elles soient exposées.
- Pour prévenir un choc électrique, faire concorder la lame large de la fiche avec la fente large et insérer complètement la fiche.

- 16) **AVERTISSEMENT** :

Pour empêcher la propagation des flammes, garder les chandelles ou autres flammes nues éloignées en tout temps de ce produit.

Installation, entretien et service

Installation

Suivre ces recommandations et précautions et observer tous les avertissements lors de l'installation du téléviseur :

- 17) Ne jamais modifier cet équipement. Des changements ou des modifications peuvent annuler : a) la garantie, et b) le droit de l'utilisateur de se servir de cet appareil, en vertu de la réglementation de la Federal Communications Commission.

- 18) **DANGER : RISQUE DE BLESSURE GRAVE, DE MORT OU D'ÉQUIPEMENT ENDOMMAGÉ!**

Ne jamais placer le téléviseur sur un chariot, un meuble ou une table instable.

Le téléviseur pourrait tomber et causer des blessures graves ou mortelles ou être gravement endommagé.



- 19) Pour éviter d'endommager ce produit, ne jamais placer ou entreposer le téléviseur à la lumière directe, dans des endroits humides ou trop chauds, ou sujets à la poussière ou aux vibrations excessives.

- 20) Toujours placer le téléviseur par terre ou sur une surface solide, de niveau et stable, capable de soutenir le poids de l'appareil.

- 21) L'appareil ne doit pas être exposé à des éclaboussures et aucun objet contenant un liquide, comme un vase, ne doit être posé sur le téléviseur.

- 22) Ne jamais boucher ni couvrir les fentes ou orifices placés à l'arrière, dans la partie inférieure et sur les côtés du téléviseur.

Ne jamais placer le téléviseur :

- sur un lit, un sofa, un tapis ou toute autre surface semblable ;
- trop près des draperies, des rideaux ou des murs ; ou
- dans un espace clos tel qu'une bibliothèque, un meuble encastré ou tout autre endroit ne permettant pas une aération adéquate.



Les fentes et orifices sont destinés à assurer la ventilation du téléviseur de manière à ce qu'il fonctionne sans anomalie. Laisser un espace d'au moins 4 (quatre) pouces autour du téléviseur.

- 23) Toujours placer l'arrière du téléviseur à au moins quatre (4) pouces de toute surface verticale (un mur par exemple) pour permettre une ventilation suffisante.

- 24) Le cordon d'alimentation doit être acheminé de façon à ne pas être écrasé ni coincé ; ne jamais placer le téléviseur dans un endroit où le cordon d'alimentation risque d'être usé ou maltraité.

- 25) Ne pas surcharger les prises ni les rallonges.

- 26) Toujours faire fonctionner cet appareil à partir d'une source d'alimentation de 120 V CA, 60Hz.

(suite)

- 27) Toujours s'assurer que le circuit d'antenne est bien mis à la terre pour permettre une protection adéquate contre les surtensions et l'accumulation de charges électrostatiques (consulter l'article 810 du National Electric Code).

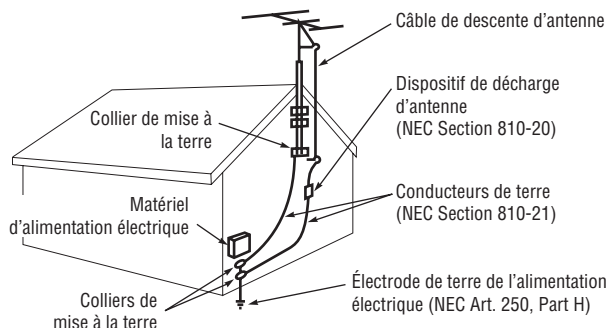

28)  **DANGER : RISQUE DE BLESSURE GRAVE OU MORTELLE!**

- Faire preuve de prudence extrême afin de s'assurer que le corps (ou un objet tel qu'une échelle ou un tournevis avec lequel vous êtes en contact) ne risque pas de toucher une ligne électrique aérienne. Ne jamais placer l'antenne près d'une ligne aérienne ni de tout autre circuit électrique.
- Ne jamais essayer d'installer l'un des éléments suivants au cours d'un orage : a) un circuit d'antenne ; ou b) des câbles, fils ou tout composant de cinéma maison branchés à une antenne ou à un circuit téléphonique.

Entretien

Pour s'assurer du bon fonctionnement et de l'utilisation sans danger du téléviseur TOSHIBA, suivre les recommandations et précautions suivantes :

- 29) Si le téléviseur est utilisé dans une pièce dont la température est de 32 °F (0 °C) ou moins, la luminosité de l'image peut varier jusqu'à ce que l'écran ACL se réchauffe. Cela ne constitue pas un signe de mauvais fonctionnement.
- 30) Toujours débrancher le téléviseur avant de le nettoyer. Nettoyer doucement la surface du panneau (l'écran du téléviseur) à l'aide d'un chiffon doux (coton, flanelle, etc.) uniquement. Un chiffon rugueux risquerait d'endommager la surface de l'écran. Éviter d'appliquer sur la surface de l'écran de l'alcool, du solvant, de la benzine, des solvants acides et alcalins, des nettoyants abrasifs ou des chiffons imbibés de produits chimiques pour ne pas l'abîmer. Ne jamais vaporiser de produit volatil tel un insecticide sur le meuble. De tels produits peuvent endommager ou décolorer le meuble.



- 31)  **AVERTISSEMENT : RISQUE DE CHOC ÉLECTRIQUE!** 
Ne jamais verser de liquides ni insérer d'objets dans les fentes du boîtier du téléviseur.

- 32) Lors d'orages, ne pas toucher aux câbles de raccordement ou à l'appareil.
- 33) Pour une meilleure protection du téléviseur contre les dommages causés par la foudre ou la surtension, toujours débrancher le cordon d'alimentation et débrancher l'antenne lors d'une absence ou lorsque l'appareil n'est pas utilisé pendant des périodes prolongées.

- 34) Pendant une utilisation normale, le téléviseur peut parfois émettre des bruits secs. Cela est normal, surtout lorsqu'on allume ou on éteint le téléviseur. Si ces sons deviennent fréquents ou continus, débrancher le cordon d'alimentation et contacter un centre de service après-vente agréé Toshiba.

- 35)  **AVERTISSEMENT : RISQUE DE BLESSURE GRAVE OU DE DOMMAGE À L'ÉQUIPEMENT!**



Ne jamais frapper l'écran à l'aide d'un objet tranchant ou lourd.

- 36) • L'écran ACL de ce produit peut être endommagé par les rayons ultra-violet du soleil. Lors du choix d'emplacement du téléviseur, éviter les endroits où l'écran peut être exposé à la lumière directe du soleil, par exemple, devant une fenêtre.
- Ne jamais toucher, appuyer ou placer quoi que ce soit sur l'écran à ACL. Ceci endommagera l'écran ACL. Si on doit nettoyer l'écran à ACL, suivre les instructions de l'article 30 sur cette page.

Service

- 37)  **AVERTISSEMENT : RISQUE DE CHOC ÉLECTRIQUE!** 

Ne jamais tenter d'effectuer l'entretien du téléviseur soi-même. L'ouverture et la dépose des couvercles peut vous exposer à des tensions élevées ou à d'autres dangers. L'inobservation de cet AVERTISSEMENT peut entraîner la mort ou de graves blessures. Pour tout service après-vente qui n'est pas décrit dans ce manuel, consulter un centre de service après-vente autorisé Toshiba.

- 38) Si on fait réparer le téléviseur :
- Demander au technicien de n'utiliser que les pièces de rechange recommandées par le fabricant.
 - Après la réparation, demander au technicien d'effectuer les contrôles de sécurité ordinaires pour déterminer si le téléviseur fonctionne en toute sécurité.
- 39) L'affichage fluorescent à cathode froide de l'affichage à cristaux liquides comporte une petite quantité de mercure. Lorsque le téléviseur atteint la fin de sa vie utile, s'en débarrasser selon une méthode approuvée pour sa localité ou demander à un technicien d'entretien d'en disposer.

 **Remarque :** La ou les lampes à l'intérieur de ce produit contiennent du mercure. Leur élimination peut être réglementée en vertu de contraintes environnementales. Pour mettre la lampe au rebut ou au recyclage, prendre contact avec les autorités locales ou la Electronics Industries Alliance (www.eiae.org).

Choisir un emplacement pour le téléviseur à ACL

Pour monter le téléviseur à ACL sur le support de table :

Observer les consignes de sécurité suivantes :

- 1) Lire et suivre les instructions de montage du support qui accompagnent ce dernier.

ATTENTION : Avant de commencer à assembler le support, placer avec précaution l'avant du panneau ACL, face vers le bas, sur une surface matelassée, comme une courtepointe ou une couverture. Laisser dépasser le bas de l'unité du rebord de la surface et assembler le support de la manière indiquée ci-dessous.

Remarque : Toujours faire très attention lors de la fixation du support afin d'éviter d'endommager le panneau ACL.

- 2) Placer le téléviseur sur une surface solide, de niveau qui peut supporter le poids du téléviseur.
- 3) Fixer le téléviseur à un mur, une colonne ou une autre structure inamovible. Pour fixer le téléviseur de cette façon, utiliser la sangle fournie et située à l'arrière du support de table. (page 3).

Pour monter le téléviseur à ACL à l'aide du support mural :

Si on décide de fixer ce téléviseur à ACL au mur, toujours utiliser un support mural, homologué, adéquat pour la taille et le poids du téléviseur (☞ page 2) :

- 1) **ATTENTION :** Il faut deux personnes pour effectuer l'installation.
- 2) Débrancher et retirer les câbles et/ou les connecteurs des autres composants de l'arrière du téléviseur.
- 3) Retirer les vis du modèle de fixation VESA présenté dans le schéma de droite.
- 4) Suivre les instructions fournies avec le support mural. Avant de continuer. S'assurer que le(s) support(s) adéquat(s) est (sont) fixé(s) au mur et à l'arrière du téléviseur, tel que décrit dans les instructions fournies avec le support mural.
- 5) Après avoir fixé le(s) support(s) adéquat(s) au mur et à l'arrière du téléviseur, enlever le support de table du téléviseur, tel que décrit ci-dessous.
- 6) Modèle de fixation VESA

Taille du téléviseur	Disposition des trous (V x H)	Taille des vis
19"	100x1200 mm	M4

(unité en mm)

Pour enlever le support de table

- 1) Placer avec soin l'avant du téléviseur, face vers le bas, sur une surface plane, matelassée, comme sur une courtepointe ou une couverture. Laisser dépasser le support du rebord de la surface.

Remarque : Toujours faire très attention quand vous enlever le support de table pour éviter d'endommager le panneau à ACL.

- 2) Enlever le couvercle du boîtier des prises à l'arrière du téléviseur afin de découvrir les vis du support de table. Le couvercle du boîtier des prises peut être enlevé sans l'aide d'outils.
- 3) Une fois que les cinq vis qui retiennent le support de table sont enlevées, enlever le support du téléviseur en le faisant glisser et en le retirant du téléviseur.

19" TV

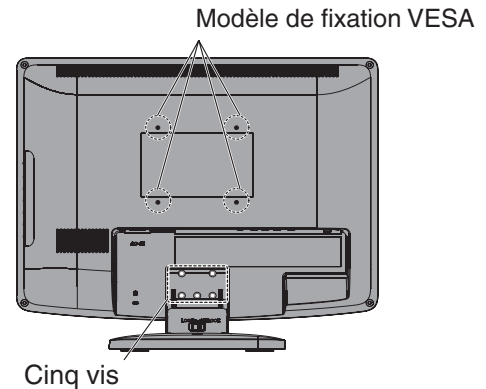

Respect à la déclaration et conformité de la FCC (Partie 15) :

Les téléviseurs Toshiba 19AV500U, 19AV501U se conforment à la Partie 15 de la réglementation de la FCC.

Son utilisation est soumise aux deux conditions suivantes : (1) cet appareil ne doit pas causer d'interférences nuisibles et (2) cet appareil doit accepter toutes les interférences qu'il reçoit, y compris celles qui pourraient provoquer un fonctionnement non souhaité.

L'entité responsable pour la conformité à cette réglementation est : ToshibaAmerica Consumer Products, L.L.C.

82 Totowa Rd. Wayne, NJ 07470.

Tél : 1-800-631-3811

Remarque : Cet appareil a été testé et trouvé conforme aux limites pour les appareils numériques de Classe B, définies dans la Partie 15 des Règlements FCC. Ces limites sont conçues pour assurer une protection raisonnable contre des interférences nuisibles dans une installation résidentielle. Cet appareil produit, utilise et peut diffuser une énergie de haute fréquence qui, s'il n'est pas installé et utilisé conformément aux instructions pourrait provoquer des interférences préjudiciables aux communications radio. Cependant, rien ne garantit que de telles interférences ne se produiront pas dans une installation donnée. Si cet appareil est source d'interférences nuisibles sur la réception des émissions de télévision ou radio – ce qui peut être vérifié en mettant l'appareil sous/hors tension – l'utilisateur est invité à essayer de corriger cette difficulté en prenant une ou plusieurs des mesures suivantes :

- Réorienter l'antenne ou changer son emplacement.
- Séparer davantage cet appareil et le récepteur.
- Brancher cet appareil sur une prise électrique différente de celle à laquelle est raccordé le récepteur.
- Consulter le concessionnaire ou un électricien compétent en radio/télévision pour en obtenir des conseils.

Attention : Des changements ou des modifications apportés à cet appareil sans l'autorisation expresse de Toshiba pourraient annuler le droit de l'utilisateur de faire fonctionner cet appareil.

Remarques importantes relatives au téléviseur à ACL

Les symptômes suivants sont des restrictions techniques de la technologie d'affichage ACL et ne sont pas une indication de défectuosité ; par conséquent, Toshiba n'est pas responsable des problèmes résultants de ces symptômes.

- 1) Une image rémanente (fantôme) peut apparaître à l'écran si une image fixe, immobile s'affiche pour une longue période de temps. L'image rémanente n'est que temporaire et disparaîtra dans peu de temps.
- 2) Le panneau ACL de ce téléviseur est fabriqué selon une technologie d'une extrême précision, toutefois, il peut y avoir à l'occasion un pixel (point de lumière) qui ne fonctionne pas correctement (qui n'allume pas, qui demeure constamment allumé, etc.). Cette particularité est propre à la structure de la technologie ACL et ne constitue pas un signe de mauvais fonctionnement, et n'est pas couverte par la garantie. Ces pixels ne sont pas visibles lorsque l'image est regardée à partir d'une distance de vue normale.

Remarque : Les jeux vidéo interactifs qui impliquent des tirs à l'aide d'une manette de jeux de type « fusil » sur des cibles affichées à l'écran peuvent ne pas fonctionner avec ce téléviseur.

Informations sur les marques de commerce

- Fabriqué sous licence de Dolby Laboratories. Le terme Dolby et le symbole du double D sont des marques de commerce déposées de Dolby Laboratories.
- HDMI, le logo HDMI et High-Definition Multimedia Interface sont des marques de commerce ou des marques déposées de HDMI Licensing LLC.

Table des matières

Consignes importantes sur la sécurité	3
Installation, entretien et service	3
Chapitre 1 : Introduction	8
Bienvenue à Toshiba	8
Caractéristiques du nouveau téléviseur	8
Aperçu général des étapes d'installation, de réglage et d' utilisation du nouveau téléviseur	9
Commandes de face avant et latérales du téléviseur.....	10
Connexions du panneau arrière du téléviseur.....	11
Chapitre 2 : Raccorder le téléviseur	12
Aperçu de types de câbles	12
Au sujet des illustrations de raccordement	12
Raccorder un magnétoscope et une antenne ou une câblodistribution (aucun décodeur câble)	13
Raccorder un magnétoscope muni de S-vidéo et d'un décodeur câble	14
Raccorder un lecteur DVD équipé ColorStream® (composantes vidéo) et un magnétoscope	15
Raccorder un récepteur satellite équipé ColorStream® (composantes vidéo)	16
Raccorder un caméscope	16
Raccorder un appareil HDMI ^{MC} ou DVI à l'entrée HDMI.....	17
Raccordement d'un système audio numérique.....	18
Raccordement d'un ordinateur personnel (PC)	18
Chapitre 3 : Utilisation de la télécommande	20
Préparation de la télécommande en vue de son utilisation....	20
Installation des piles de la télécommande	20
Portée efficace de la télécommande.....	20
Connaissance de la télécommande	21
Utilisation de la télécommande pour commander les autres appareils	22
Tableau des touches de fonction de la télécommande	23
Programmation de la télécommande pour commander les autres appareils	24
Codes de la télécommande	25
Chapitre 4 : Plan de menu et navigation	27
Plan de menu principal	27
Naviguer le système de menus	28
Chapitre 5 : Réglage de votre téléviseur	29
Sélectionner la langue des menus.....	29
Configurer la source d'entrée antenne pour la borne ANT/CABLE	29
Vérifier la puissance du signal numérique	29
Observer l'état du système.....	29
Programmation des canaux dans la mémoire de canaux du téléviseur	30
Programmation automatique des canaux	30
Ajouter manuellement des canaux dans la mémoire de canaux.....	30
Supprimer manuellement des canaux dans la mémoire de canaux.....	31
Tableau de vérification de mémoire de canaux.....	31
Menu affichage de canaux	31
Chapitre 6 : Utilisation des fonctions du téléviseur	32
Sélectionner la source d'entrée vidéo à regarder.....	32
Syntoniser les canaux	32
Navigation des préférés.....	32
Syntoniser le canal programmé suivant	32
Syntoniser un canal spécifique (programmé ou non programmé)	32
Commutation entre deux canaux à l'aide de Channel Return (Retour au canal).....	32
Sélectionner le format d'image	33
Ajuster l'image.....	34
Sélectionner le mode d'image.....	34
Régler la qualité d'image.....	35
Utilisation du mode de sous-titrage	35
Sous-titrages de base.....	35
Paramètres ss-titr. codé numérique	36
Régler l'audio.....	36
Désactiver le son	36
Sélectionner des émissions diffusées en stéréo/SAP.....	36
Régler la qualité du son.....	37
Activer/Désactiver les haut-parleurs intégrés du téléviseur	37
Sélectionner le format de sortie audio optique	38
Utiliser le menu Contrôle parental.....	38
Saisir le code NIP.....	38
Changer votre code NIP.....	39
Si vous avez oublié votre code NIP	39
Blocage d'émissions et de films télévisés par classement (Puce-V).....	39
Utilisation de la fonction de réglages du PC	40
Réglage Audio PC	41
Réglage de la minuterie de veille	41
Réglage de la fuseau horaire	42
Affichage de l'information d'état du téléviseur.....	42
Comprendre la fonction de la mise hors tension automatique.....	42
Comprendre la fonction de la mémoire du dernier mode.....	42
Chapitre 7 : Utilisation des fonctions avancées du téléviseur ...	43
Utilisation des fonctions des réglages avancés d'image.....	43
Utiliser la fonction Contraste dynamique	43
Utiliser DynaLight ^{MC}	43
Réglage du rétroéclairage	43
Utiliser la fonction Gamma statique	44
Utilisation de la fonction du rapport d'aspect automatique	44
Sélectionner la température de couleur.....	45
Utiliser la réduction du bruit MPEG.....	45
Utiliser la réduction du bruit numérique de la fonction CableClear®	45
Chapitre 8 : Dépannage	46
Dépannage général	46
Voyants indicateurs à DEL.....	47
Chapitre 9 : Annexe	48
Spécifications.....	48
Garantie limitée aux États-Unis Pour téléviseurs ACL 26 pouces et plus.....	50
Garantie limitée canadienne Pour les modèles de téléviseur à panneau plat Toshiba ..	51

Bienvenue à Toshiba

Merci d'avoir acheté ce téléviseur à ACL Toshiba, l'un des téléviseurs à ACL des plus innovateurs sur le marché. Ce téléviseur numérique est capable de recevoir des programmes de télévision par câble qu'ils soient analogiques de base, numériques de base et numériques avancés non cryptés par une connexion directe à un système de câblodistribution assurant de tels programmes. Une carte de sécurité, fournie par le câblodistributeur, est exigée pour regarder les émissions numériques cryptées. Certains services numériques avancés et interactifs par câble, notamment la vidéo sur demande, le guide d'émissions amélioré fourni par un câblodistributeur et les services de télévision par enrichissement de données, peuvent exiger l'utilisation d'un décodeur. Pour de plus amples renseignements, appeler votre câblodistributeur local.

Caractéristiques du nouveau téléviseur

Les caractéristiques suivantes ne sont que quelques exemples parmi tant d'autres éléments originaux de ce nouveau téléviseur à ACL à écran large, intégré, à haute définition de Toshiba :

- **Réglage numérique intégré (8VSB ATSC et QAM)**
ce réglage élimine le besoin d'avoir un convertisseur numérique distinct (dans la plupart des cas).
- **Un HDMI^{MC} multimédia numériques à haute définition** avec support d'entrée 1080i (☞ page 17).
- **HDMI^{MC} (V.1.3 avec Lip Sync)**
Lip-Sync permet aux appareils source HDMI d'effectuer avec précision et automatiquement la synchronisation.
- **Une série de ColorStream[®] HD** d'entrées vidéo à composante à haute résolution (☞ page 15).
- **Digital Audio Out** connexion audio optique avec format de sortie optique Dolby[®] Digital (☞ page 18).
- Réduction de bruit d'image numérique **CableClear[®]** (☞ page 45).
- Connecteur informatique **PC IN (RGB analogique)** (☞ page 18).
- **L'identification de canal** permet de placer les indicatifs d'appel (par ex. ABC, HBO, etc.) de la station à l'écran, de même que son numéro, de manière à toujours pouvoir identifier l'émission regardée. (☞ page 31).

Aperçu général des étapes d'installation, de réglage et d'utilisation du nouveau téléviseur

Suivre ces étapes pour régler le téléviseur et commencer à utiliser ses multiples caractéristiques passionnantes.

- 1** Lire attentivement les informations importantes relatives à la sécurité, l'installation et l'entretien. Garder ce manuel pour toute référence dans l'avenir.
- 2** Observer ce qui suit avant de choisir un emplacement pour le téléviseur :
 - Lire les « Remarques importantes relatives au téléviseur à ACL » (☞ page 6).
 - Placer le téléviseur par terre ou sur une surface solide, de niveau et stable, capable de soutenir le poids de l'appareil. Fixer le téléviseur à un mur, une colonne ou autre structure inamovible (☞ page 3).
 - Placer le téléviseur dans un endroit où la lumière ne se reflète pas sur l'écran.
 - Placer le téléviseur assez loin des murs et des autres objets pour permettre une ventilation adéquate. La ventilation inadéquate peut provoquer une surchauffe, qui endommagera le téléviseur. **CE TYPE DE DOMMAGES N'EST PAS COUVERT PAR LA GARANTIE DE TOSHIBA.**
- 3** Ne brancher aucun cordon secteur jusqu'à ce qu'on ait branché tous les câbles et tous les appareils au téléviseur.
- 4** AVANT de raccorder les câbles ou les appareils au téléviseur, se familiariser avec les fonctions des raccordements et des commandes du téléviseur (☞ pages 10 à 11).
- 5** Raccorder votre (vos) autre(s) appareil(s) électronique(s) au téléviseur (☞ pages 12 à 19).
- 6** Mettre en place les piles dans la télécommande (☞ page 20).
- 7** Voir « Connaissance de la télécommande » (☞ page 21) pour un aperçu général des touches de la télécommande.
- 8** Programmer la télécommande pour faire fonctionner votre ou vos autres appareils (☞ pages 22 à 26).
- 9** APRÈS avoir raccordé tous les câbles et les appareils, branchez les cordons d'alimentation de votre téléviseur et des autres appareils. Le voyant à DÉL est rouge quand le téléviseur est en mode Économie d'énergie. Le voyant à DÉL vert s'allume lorsqu'on appuie sur la touche **POWER** sur le panneau de commande du téléviseur.
- 10** Voir « Plan de menu et navigation » pour un aperçu rapide sur la navigation du système de menu du téléviseur (☞ page 27).
- 11** Programmer des canaux dans la mémoire de canaux du téléviseur (☞ page 30).
- 12** Pour plus de détails sur l'utilisation des caractéristiques du téléviseur, voir les chapitres 6 et 7.
- 13** Pour toute assistance, se référer au chapitre 8 du Guide de Dépannage.
- 14** Pour les spécifications techniques et informations de garantie, voir le chapitre 9.
- 15** Apprécier le nouveau téléviseur !

Commandes de face avant et latérales du téléviseur

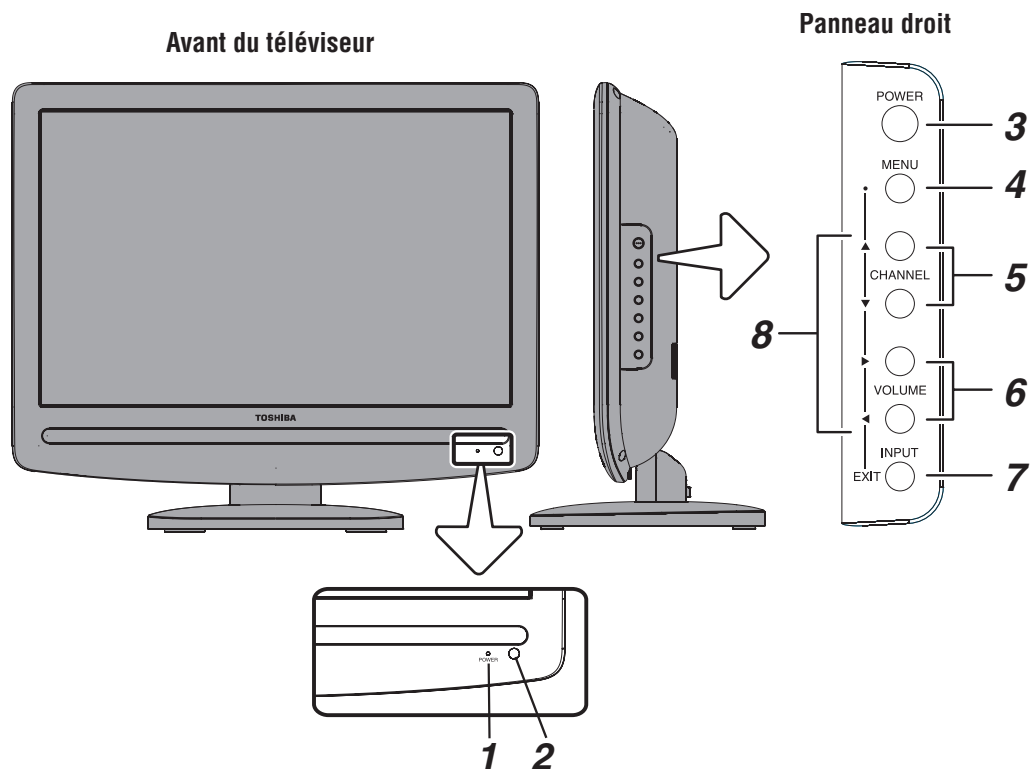

1 DÉL vert et rouge

Vert = Allumé
Rouge = Eteint (mode économie d'énergie)
Voir « Voyants indicateurs à DÉL » à la page 47 pour des informations supplémentaires.

2 **Détecteur de télécommande** — Diriger la télécommande vers ce détecteur (☞ « Portée efficace de la télécommande » à la page 20).

3 **POWER** — Appuyer pour mettre le téléviseur sous tension et hors tension.

4 **MENU (ENTER)** — Appuyer pour accéder au système de menu (☞ pages 27 à 28). Lorsqu'un menu est affiché à l'écran, la touche **MENU** du panneau de commande du téléviseur fonctionne comme touche **ENTER**.

5 **CHANNEL ▲▼** — Lorsqu'il n'y a pas de menu à l'écran, ces touches changent les canaux (canaux programmés uniquement ; ☞ page 30).

6 **VOLUME ◀▶** — Ces touches règlent le niveau du volume.

7 **INPUT** — Appuyer plusieurs fois pour changer la source regardée (**ANT, VIDEO, ColorStream HD, HDMI, PC**).

8 **FLÈCHES ▲▼◀▶** — Quand un menu est affiché à l'écran, ces touches fonctionnent comme des touches haut/bas/gauche/droite de menu de navigation.

Connexions du panneau arrière du téléviseur

Pour une explication des différents types de câbles et des connexions, voir pages 12 à 19.

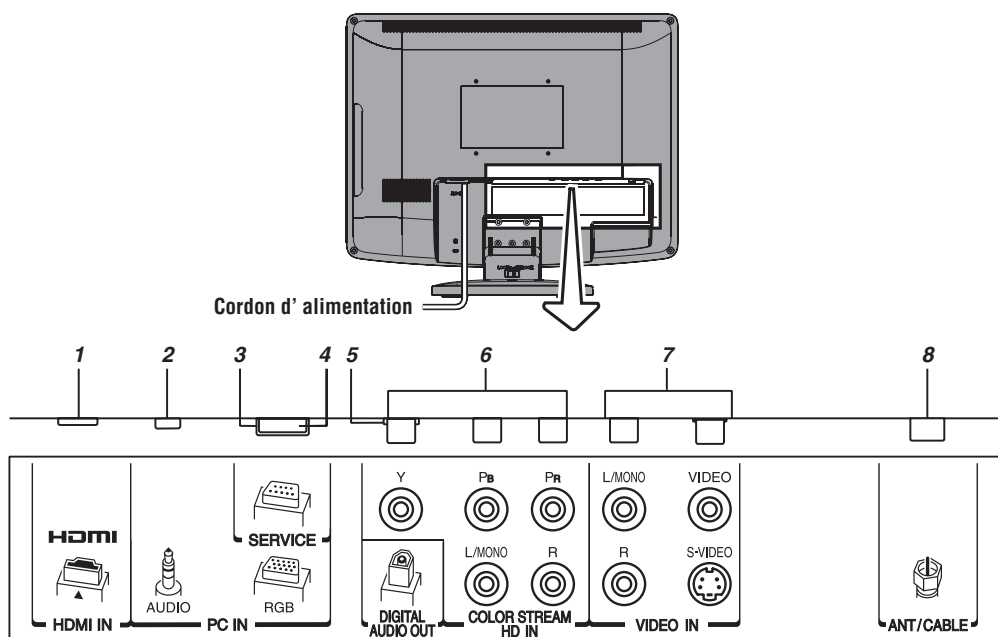

- 1 HDMI^{MC} IN** — L'entrée à haute définition d'interface multimédia reçoit le signal audio numérique et vidéo numérique sans compression d'un appareil HDMI ou un signal vidéo numérique sans compression d'un appareil DVI. Voir aussi l'article 4. La connexion HDMI est nécessaire pour recevoir les signaux 1080i.
- 2 PC IN (AUDIO)** — Les connecteurs d'entrée audio PC sont partagés avec les connecteurs d'entrée audio analogiques HDMI.
- 3 PC IN (RGB)** — À utiliser pour raccorder un ordinateur personnel.
- 4 Entretien** — Pour entretien uniquement. Utilisé pour mettre à jour le micrologiciel du téléviseur.
- 5 Digital Audio OUT** — Sortie audio optique en format Dolby Digital ou PCM (modulation par codage d'impulsions) qui sert à raccorder un décodeur Dolby Digital, un amplificateur, un récepteur A/V, ou un système de cinéma maison avec une entrée audio optique.
- 6 ColorStream[®] HD** — Deux séries d'entrées vidéo à composante à haute-définition ColorStream[®] (avec entrées audio stéréo standard) pour raccorder des appareils munis d'une sortie vidéo à composante, tel qu'

un lecteur DVD Toshiba muni de ColorStream[®].

Remarque : Les câbles vidéo à composante transmettent uniquement des informations vidéo ; des câbles audio distincts sont nécessaires pour compléter le raccordement.

- 7 VIDEO IN** — Entrées vidéo standard (composite) et entrées audio standard plus entrées S-vidéo en option pour raccorder des appareils munis de sorties de vidéo composite ou S-vidéo.

Remarque : Les câbles vidéo standard (composite) et S-vidéo portent seulement des informations vidéo ; les câbles audio séparés sont exigés pour un raccordement complet.

- 8 ANT/CABLE** — Entrée qui prend en charge les signaux d'antennes analogiques (NTSC) et numériques (ATSC) et les signaux analogiques et numériques (QAM) de câblodistribution.

HDMI, le logo HDMI et High-Definition Multimedia Interface sont des marques de commerce ou des marques déposées de HDMI Licensing LLC. Fabriqué sous licence de Dolby Laboratories. Le terme Dolby et le symbole du double D sont des marques de commerce déposées de Dolby Laboratories.

Aperçu de types de câbles

Les câbles peuvent être achetés auprès de la plupart des vendeurs d'appareils audio/vidéo. Avant d'acheter des câbles, s'assurer des types de connecteurs requis pour les appareils ainsi que de la longueur des câbles.

Câble coaxial (Type F)



Le câble coaxial (Type F) est utilisé pour raccorder l'antenne, le service de câble du téléviseur, et/ou la boîte de conversion à l'entrée **ANT/CABLE** sur le téléviseur.

Câbles A/V standard (rouge/blanc/jaune)

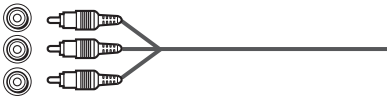

Les câbles A/V standard (vidéo composite) sont généralement fournis par séries de trois et sont utilisés avec les appareils vidéo qui possèdent des sorties audio analogiques et vidéo composite. Ces câbles (et les entrées reliées sur votre téléviseur) sont généralement chromocodés selon leur utilisation : jaune pour vidéo, rouge pour audio droit stéréo, et blanc pour audio gauche stéréo (ou mono).

Câble S-vidéo



Le câble S-vidéo est utilisé avec les appareils vidéo qui ont une sortie S-vidéo. Des câbles audio séparés sont exigés pour compléter le raccordement.

Remarque : Un câble S-vidéo fournit une meilleure performance d'image qu'un câble vidéo composite. Si on raccorde un câble S-vidéo, s'assurer de débrancher le câble de vidéo standard (composite) sinon la performance de l'image devient inacceptable.

Câbles vidéo à composante (rouge/vert/bleu)

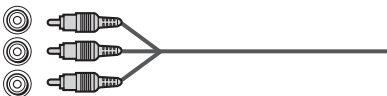

Les câbles vidéo à composante sont fournis en séries de trois et sont utilisés pour le raccordement d'appareils vidéo avec sortie vidéo à composante. (ColorStream® est la marque de vidéo à composante Toshiba). Ces câbles sont typiquement classés par couleur rouge, verte, et bleue. Des câbles audio séparés sont exigés pour compléter le raccordement.

Remarque : Les câbles vidéo à composante fournissent une meilleure performance d'image qu'un câble vidéo standard (composite) ou S-vidéo.

Câble HDMITM (avec logo « HDMI »)



Le câble HDMI (interface multimédia haute définition) est utilisé avec les appareils qui possèdent une sortie HDMI. Le câble HDMI émet un signal audio et vidéo numérique dans son format initial. Ce câble porte les informations vidéo et audio ; par conséquent, des câbles audio distincts ne sont pas nécessaires pour compléter un raccordement d'appareils HDMI (☞ page 17 et page 19).

Remarque : Le câble HDMI offre une meilleure qualité d'image qu'un câble vidéo standard (composite) ou S-vidéo.

Câble audio optique



Le câble audio optique est utilisé pour raccorder les récepteurs qui ont une entrée audio optique Dolby Digital ou PCM (modulation par codage d'impulsions) au connecteur **DIGITAL AUDIO OUT** du téléviseur (☞ page 18).

Câble informatique RGB analogique (15 broches)

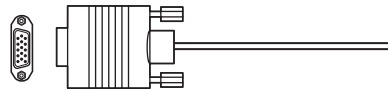

Le câble informatique RGB analogique (15 broches) est destiné à raccorder un PC au connecteur **PC IN** du téléviseur (☞ page 18).

Au sujet des illustrations de raccordement

Il est possible de raccorder des types et des marques différents d'appareils au téléviseur et ce, dans plusieurs configurations différentes. Les illustrations de raccordement dans ce manuel sont représentatives de raccordement d'appareils typiques seulement. Les entrées/sorties des appareils peuvent différer de celles illustrées ici. Pour d'autres détails concernant le raccordement et l'utilisation d'appareils spécifiques, se référer au manuel du propriétaire de chaque appareil.

Raccorder un magnétoSCOPE et une antenne ou une câblodistribution (aucun décodeur câble)

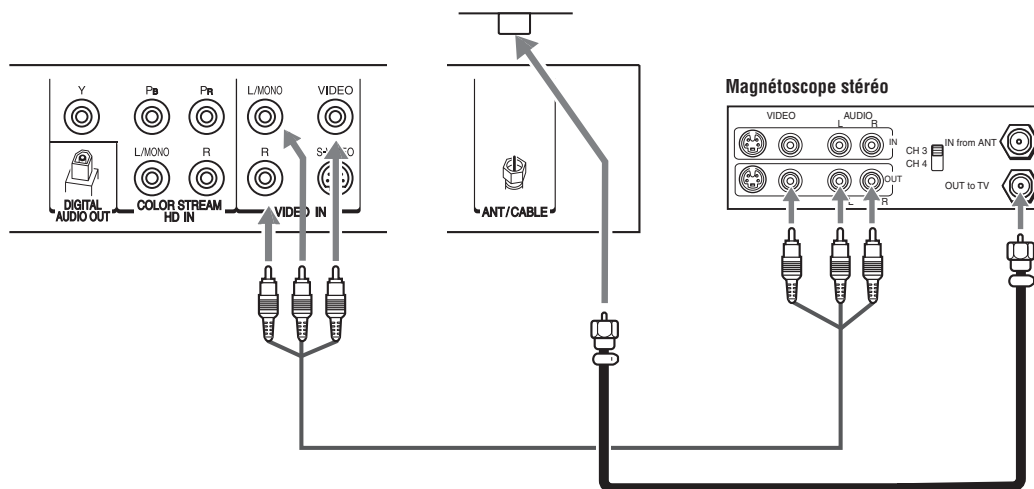

Il faut :

- des câbles coaxiaux
- des câbles A/V standard
 - Si le magnétoSCOPE est doté d'une prise S-vidéo, utiliser un câble S-vidéo (plus les câbles audio) au lieu du câble vidéo standard pour obtenir une meilleure performance de l'image. Cependant, ne pas raccorder les deux types de câbles vidéo au **VIDEO** en même temps, sinon la qualité de l'image devient inacceptable.
 - Si on possède un magnétoSCOPE mono, raccorder **L/MONO** sur le téléviseur à la sortie audio du magnétoSCOPE en utilisant le câble audio blanc seulement.

Pour regarder le signal d'antenne ou de câble :

Choisir la source d'entrée vidéo **ANT** sur le téléviseur.*

Pour regarder le magnétoSCOPE :

Allumer le magnétoSCOPE. Choisir la source d'entrée vidéo **VIDEO** sur le téléviseur.*

* Pour sélectionner la source d'entrée vidéo, appuyer sur la touche **INPUT** sur la télécommande (☞ page 21). Pour programmer la télécommande du téléviseur afin de commander d'autres appareils, voir le chapitre 3.

L'enregistrement sans autorisation, de même que l'utilisation, la distribution, ou la revue de programmes télévisés, les cassettes vidéo, DVD, et autres matériels est strictement interdit selon les lois des droits d'auteur des États-Unis et autres pays, et peut être passible de poursuite civiles et criminelles.

Raccorder un magnétoscope muni de S-vidéo et d'un décodeur câble

Un raccordement S-vidéo fournit une meilleure performance d'image qu'un câble vidéo standard (composite).

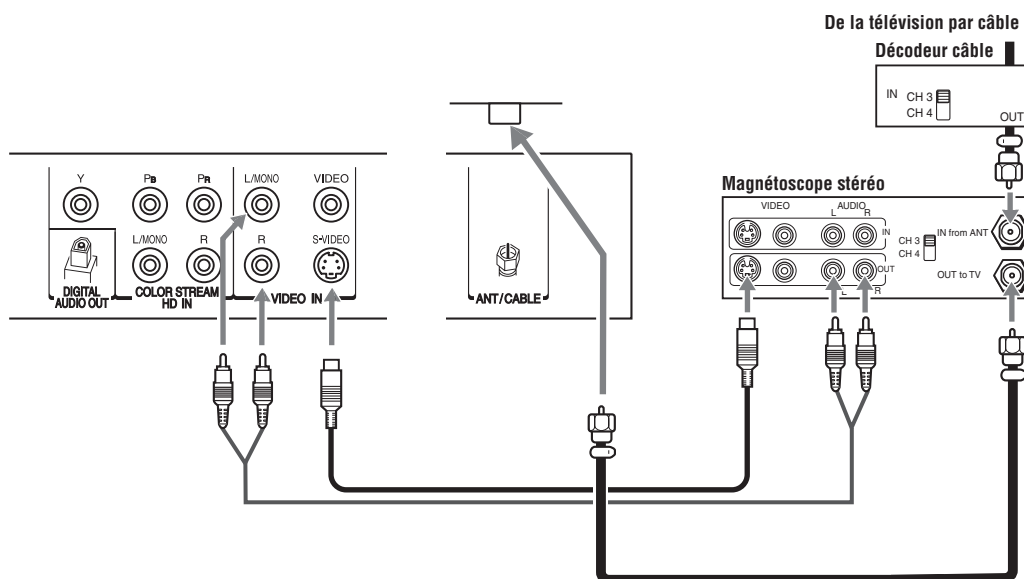

Il faut :

- des câbles coaxiaux
- câble S-vidéo
 - Cependant, ne pas raccorder les deux types de câbles vidéo au **VIDEO** en même temps, sinon la qualité de l'image devient inacceptable.
- câbles audio standard
 - Si on possède un magnétoscope mono, raccorder **L/MONO** sur le téléviseur à la sortie audio du magnétoscope en utilisant le câble audio blanc seulement.

Remarque : Quand on utilise un décodeur câble, il est possible qu'on ne puisse pas utiliser la télécommande pour programmer ou avoir accès à certaines fonctions du téléviseur.

Pour regarder les canaux de base et de choix par câblodistribution :

Mettre le magnétoscope hors circuit. Sélectionner la source d'entrée vidéo **ANT** sur le téléviseur.* Syntoniser le téléviseur au canal 3 ou 4 (selon celui qui est réglé à la sortie du décodeur câble). Utiliser les commandes du convertisseur pour changer les canaux de télévision.

Pour regarder le magnétoscope :

Allumer le magnétoscope. Choisir la source d'entrée vidéo **VIDEO** sur le téléviseur.*

* Pour sélectionner la source d'entrée vidéo, appuyer sur la touche **INPUT** sur la télécommande (☰ page 21). Pour programmer la télécommande du téléviseur afin de commander d'autres appareils, voir le chapitre 3.

L'enregistrement sans autorisation, de même que l'utilisation, la distribution, ou la revue de programmes télévisés, les cassettes vidéo, DVD, et autres matériels est strictement interdit selon les lois des droits d'auteur des États-Unis et autres pays, et peut être passible de poursuites civiles et criminelles.

Raccorder un lecteur DVD équipé ColorStream® (composantes vidéo) et un magnétoscope.

Votre téléviseur est équipé d'entrées ColorStream® (composantes vidéo).

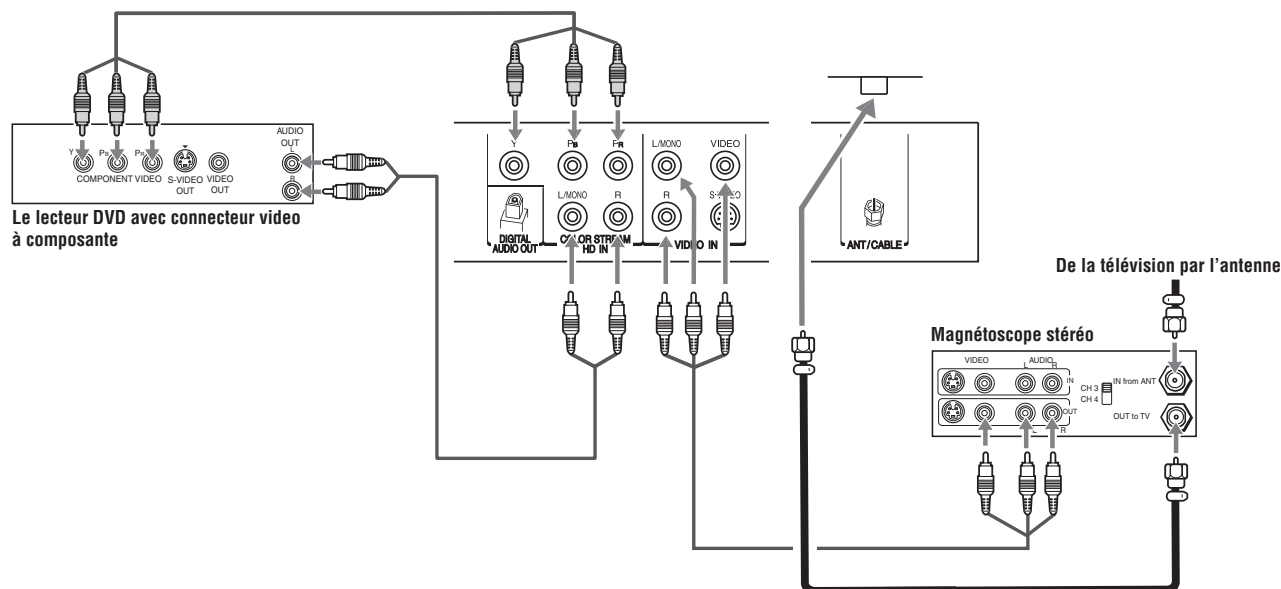

Il faut :

- des câbles coaxiaux
- des câbles A/V standard
 - Si le magnétoscope est doté d'une prise S-vidéo, utiliser un câble S-vidéo (plus les câbles audio) au lieu du câble vidéo standard pour obtenir une meilleure performance de l'image. Cependant, ne pas raccorder les deux types de câbles vidéo au **VIDEO** en même temps, sinon la qualité de l'image devient inacceptable.
 - Si on possède un magnétoscope mono, raccorder **L/MONO** sur le téléviseur à la sortie audio du magnétoscope en utilisant le câble audio blanc seulement.
- câbles audio standard
- câbles vidéo à composante
 - Il est possible de raccorder des câbles vidéo à composante (plus des câbles audio) du lecteur DVD ou du récepteur satellite à l'une ou l'autre série de connecteurs **ColorStream HD** sur le téléviseur (**HD**). Les connecteurs **ColorStream HD** peuvent être utilisés avec les systèmes de balayage Progressif (480p, 720p) et Entrelacé (480i, 1080i). Un signal 1080i fournit une meilleure performance d'image (les signaux 1080p ne sont pas pris en charge).
 - Si le lecteur DVD ou le récepteur satellite ne possède pas de vidéo à composante, raccorder un câble A/V standard à la prise **VIDEO** sur le panneau arrière. Si le lecteur DVD est doté d'une vidéo HDMI, voir page 17.

Pour regarder des canaux de télévision par réception d'antenne ou de câblodistribution :

Choisir la source d'entrée vidéo **ANT** sur le téléviseur.*

Pour regarder le lecteur DVD :

Mettre en marche le lecteur DVD. Choisir la source d'entrée vidéo **ColorStream HD** sur le téléviseur.*

Pour regarder le magnétoscope ou regarder et enregistrer des canaux de télévision reçus par antenne :

Allumer le magnétoscope. Régler le magnétoscope au canal qu'on souhaite regarder. Choisir la source d'entrée vidéo **VIDEO** sur le téléviseur.*

Pour enregistrer une émission télévisée tout en regardant un DVD :

Allumer le magnétoscope. Régler le magnétoscope au canal à enregistrer. Sélectionner la source d'entrée vidéo **ColorStream HD** sur le téléviseur* pour regarder le DVD.

* Pour sélectionner la source d'entrée vidéo, appuyer sur la touche **INPUT** sur la télécommande (page 21). Pour programmer la télécommande du téléviseur afin de commander d'autres appareils, voir le chapitre 3.

L'enregistrement sans autorisation, de même que l'utilisation, la distribution, ou la revue de programmes télévisés, les cassettes vidéo, DVD, et autres matériels est strictement interdit selon les lois des droits d'auteur des États-Unis et autres pays, et peut être passible de poursuites civiles et criminelles.

Raccorder un récepteur satellite équipé ColorStream® (composantes vidéo)

Votre téléviseur est équipé d'entrées ColorStream® (composantes vidéo).

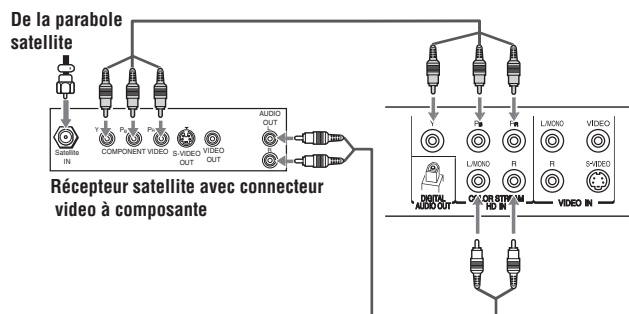

Il faut :

- des câbles coaxiaux
- câbles audio standard
- câbles vidéo à composante
 - Il est possible de raccorder des câbles vidéo à composante (plus des câbles audio) du lecteur DVD ou du récepteur satellite à l'une ou l'autre série de connecteurs **ColorStream HD** sur le téléviseur (**HD**). Les connecteurs **ColorStream HD** peuvent être utilisés avec les systèmes de balayage Progressif (480p, 720p) et Entrelacé (480i, 1080i). Un signal 1080i fournit une meilleure performance d'image (les signaux 1080p ne sont pas pris en charge).
 - Si le lecteur DVD ou le récepteur satellite ne possède pas de vidéo à composante, raccorder un câble A/V standard à la prise **VIDEO** sur le panneau arrière. Si le lecteur DVD est doté d'une vidéo HDMI, voir page 17.

Pour regarder des émissions par satellite en utilisant des connexions vidéo à composante :

Mettre sous tension le récepteur satellite. Choisir la source d'entrée vidéo **ColorStream HD** sur le téléviseur.*

* Pour sélectionner la source d'entrée vidéo, appuyer sur la touche **INPUT** sur la télécommande (☞ page 21). Pour programmer la télécommande du téléviseur afin de commander d'autres appareils, voir le chapitre 3.

L'enregistrement sans autorisation, de même que l'utilisation, la distribution, ou la revue de programmes télévisés, les cassettes vidéo, DVD, et autres matériels est strictement interdit selon les lois des droits d'auteur des États-Unis et autres pays, et peut être passible de poursuite civiles et criminelles.

Raccorder un caméscope

Il faut :

- des câbles A/V standard
 - Pour obtenir une meilleure image, si le caméscope possède S-vidéo, raccorder un câble S-vidéo (plus les câbles audio) à la prise **VIDEO** à l'arrière du téléviseur au lieu de le raccorder à la prise **VIDEO** sur le panneau droit du téléviseur.

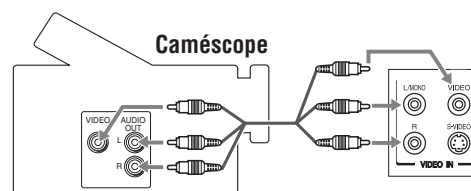

Pour regarder la vidéo d'un caméscope :

Choisir la source d'entrée vidéo **VIDEO** sur le téléviseur.*

* Pour sélectionner la source d'entrée vidéo, appuyer sur la touche **INPUT** sur la télécommande (☞ page 21). Pour programmer la télécommande du téléviseur afin de commander d'autres appareils, voir le chapitre 3.

Raccorder un appareil HDMI^{MC} ou DVI à l'entrée HDMI

L'entrée HDMI sur le téléviseur reçoit un signal audio numérique et un signal vidéo numérique sans compression d'un appareil source HDMI ou un signal vidéo numérique sans compression d'un appareil source DVI (interface vidéo numérique).

Ce téléviseur peut être connecté à des appareils HDMI. Il est cependant possible que les mêmes appareils HDMI ne fonctionnent pas correctement avec ce téléviseur.

Cette entrée est conçue pour accepter des signaux HDCP (protection de contenu numérique sur larges bandes) dans la forme numérique d'appareils électroniques grand public compatibles avec les normes EIA/CEA-861-D [1] (tel qu'un décodeur de câblodistribution ou un lecteur DVD doté de sortie HDMI ou DVI).

L'entrée HDMI accepte et affiche les signaux de format VGA, SVGA, XGA, 480i (60Hz), 480p (60Hz), 720p (60Hz) et 1080i (60Hz). Pour des spécifications détaillées sur les signaux, voir page 49.

Format audio pris en charge : PCM linéaire, fréquence d'échantillonnage 32/44,1/48 kHz

Remarque : Pour raccorder un PC à une entrée HDMI, voir page 19.

Pour raccorder un appareil HDMI, il faut :

- un câble HDMI (connecteur type A) par appareil HDMI
 - Pour un fonctionnement correct, il est recommandé d'utiliser un câble HDMI comportant le logo HDMI (**HDMI**).
 - Pour afficher un signal de format 1080i/60Hz, il vous faut un câble de catégorie 2. Le câble classique HDMI/DVI peut ne pas fonctionner avec ce mode.
 - Le câble HDMI transfère les signaux vidéo et audio en même temps. Des câbles audio analogiques et distincts ne sont pas nécessaires (voir l'illustration).

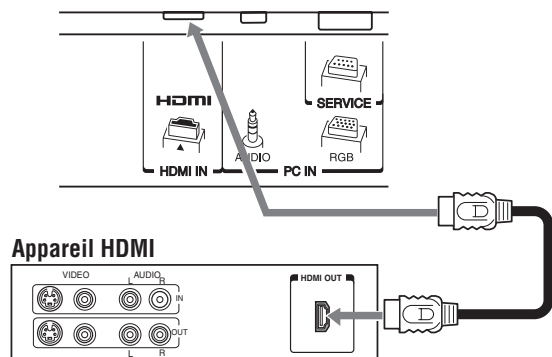

Pour regarder la vidéo du périphérique HDMI :

Sélectionner la source d'entrée vidéo HDMI du téléviseur.*

* Pour sélectionner la source d'entrée vidéo, appuyer sur la touche **INPUT** sur la télécommande (page 21). Pour programmer la télécommande du téléviseur afin de commander d'autres appareils, voir le chapitre 3.

Pour raccorder un appareil DVI, il faut :

- un câble adaptateur HDMI vers DVI (connecteur type A HDMI) par appareil DVI
 - Pour un fonctionnement correct, la longueur du câble adaptateur HDMI vers DVI ne doit pas dépasser 3 mètres (9,8 pieds). La longueur recommandée est de 2 mètres (6,6 pieds).
- une paire de câbles audio analogiques standard par appareil DVI
 - Un câble adaptateur HDMI vers DVI assure uniquement le transfert du signal vidéo. Des câbles audio analogiques et distincts sont nécessaires (voir l'illustration).

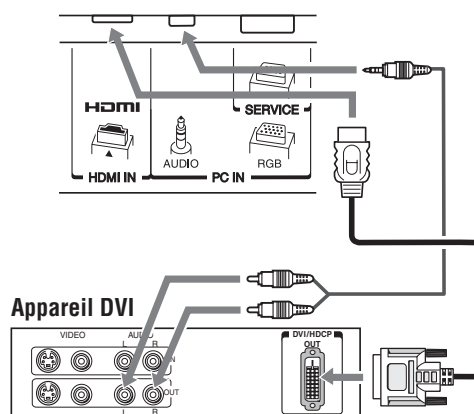

Remarque : Pour assurer que l'appareil HDMI ou DVI est bien réinitialisé, il est recommandé de suivre les procédures suivantes :

- Lors de la mise en marche des appareils électroniques, **d'abord mettre en marche le téléviseur** avant de mettre en marche l'appareil HDMI ou DVI.
- Lors de la mise hors fonction des appareils électroniques, **mettre d'abord hors circuit l'appareil HDMI ou DVI** avant d'éteindre le téléviseur.

[1] La conformité avec la norme EIA/CEA-861-D couvre la transmission du signal vidéo numérique sans compression avec une protection de contenu numérique à haute largeur de bande, qui est normalisée pour la réception de signaux vidéo haute définition. Étant donné qu'il s'agit d'une technologie en évolution, il est probable que certains appareils ne puissent pas fonctionner convenablement avec le téléviseur.

HDMI, le logo HDMI et interface multimedia à haute définition sont des marques de commerce ou des marques de commerce déposées de HDMI Licensing LLC.

Raccordement d'un système audio numérique

Le connecteur **DIGITAL AUDIO OUT** du téléviseur émet un signal Dolby®* Digital **DIGITAL AUDIO OUT** ou un signal PCM (modulation par codage d'impulsions) à 2 canaux réduit par mixage pour utilisation avec un décodeur Dolby® Digital externe ou un autre système audio externe avec des entrées audio optiques.

Il faut :

- un câble audio optique (utiliser un câble audio optique muni d'un connecteur « Toslink » plus gros et non pas d'un connecteur plus petit « mini-optique ».)

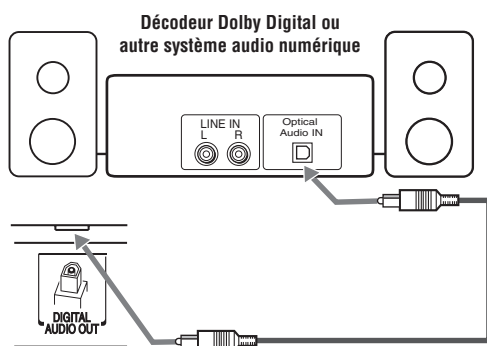

Pour régler l'audio :

- 1 Mettre en marche le téléviseur et l'appareil audio numérique.
- 2 Appuyer sur **MENU** sur la télécommande du téléviseur et ouvrir le menu **Audio**.
- 3 Dans le champ **Format sortie optique**, sélectionner soit **Dolby Digital**, soit **PCM** selon l'appareil. (☞ « Sélectionner le format de sortie audio optique » à la page 38).

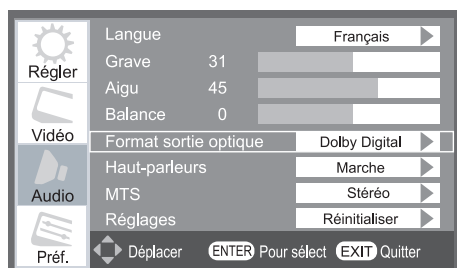

Remarque :

- Certains systèmes audio risquent de ne pas être compatibles avec les signaux Dolby Digital aux taux de bit. Les systèmes audio les plus anciens qui ne sont pas compatibles avec les signaux standard optique de sortie risquent de ne pas fonctionner convenablement, provoquant ainsi un haut niveau de bruit qui risque d'endommager les haut-parleurs ou les casques. **CES DOMMAGES NE SONT PAS COUVERTS PAR VOTRE GARANTIE.**
- Le connecteur **DIGITAL AUDIO OUT** peut ne pas émettre certaines sources audio numériques à cause des restrictions de copie.

* Fabriqué sous licence de Dolby Laboratories. Le terme Dolby, et le symbole du double D sont des marques de commerce déposées de Dolby Laboratories.

Raccordement d'un ordinateur personnel (PC)

En utilisant soit la connexion PC IN, soit la connexion HDMI, il est possible de regarder l'écran de l'ordinateur sur le téléviseur et d'entendre le son des haut-parleurs du téléviseur.

Pour raccorder un PC à la prise PC IN du téléviseur :

En raccordant un PC à la prise PC IN du téléviseur, utiliser un câble d'ordinateur RGB analogique (15 broches) et un câble audio pour PC.

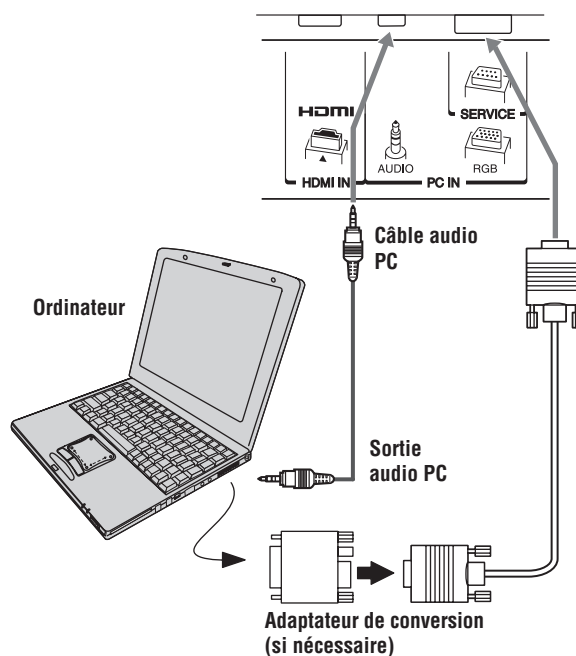

- Pour utiliser un PC, régler la résolution de sortie du moniteur sur le PC avant de le raccorder au téléviseur. Les signaux suivants peuvent être affichés :

Format	Résolution	Fréquence V.
VGA	640 × 480	60Hz
SVGA	800 × 600	60Hz
XGA	1024 × 768	60Hz
WXGA	1280 × 768	60Hz
WXGA	1360 × 768	60Hz

Les autres formats ou les signaux non standard ne peuvent pas être correctement affichés.

- Pour afficher une image optimale, utiliser la fonction de réglage du PC (☞ « Utilisation de la fonction de réglages du PC » à la page 40).

Remarque :

- Les prises d'entrée audio PC sur le téléviseur sont partagées avec les prises d'entrée audio analogiques HDMI (☞ page 41).
- Certains modèles d'ordinateurs personnels PC ne peuvent pas être raccordés à ce téléviseur.
- Un adaptateur n'est pas nécessaire pour les ordinateurs qui possèdent un connecteur compatible avec mini D-sub à 15 broches.
- En fonction du titre du DVD et des spécifications du PC sur lequel est lu le DVD-vidéo, certaines scènes risquent de sauter ou encore il se peut qu'on ne puisse pas effectuer une pause durant les scènes à angles multiples.
- Noms de signaux pour le connecteur mini D-sub à 15 broches

Broche No.	Nom de signal	Broche No.	Nom de signal	Broche No.	Nom de signal
1	R	6	Terre	11	NC
2	G	7	Terre	12	NC
3	B	8	Terre	13	Synchronisation-H
4	NC*	9	NC	14	Synchronisation-V
5	NC	10	Terre	15	NC

*NC=non raccordé

- Si vous connectez un modèle de PC dont le signal est particulier, le signal du PC risque de ne pas être correctement détecté.

Pour raccorder un PC à la prise HDMI du téléviseur :

Lors du raccord d'un PC à la borne HDMI du téléviseur, utiliser un câble adaptateur HDMI-à-DVI et des câbles audio analogiques. Lors du raccord d'un PC à une borne HDMI, utiliser un câble HDMI (connecteur de type A). Des câbles analogiques distincts ne sont pas nécessaires (☞ page 17).

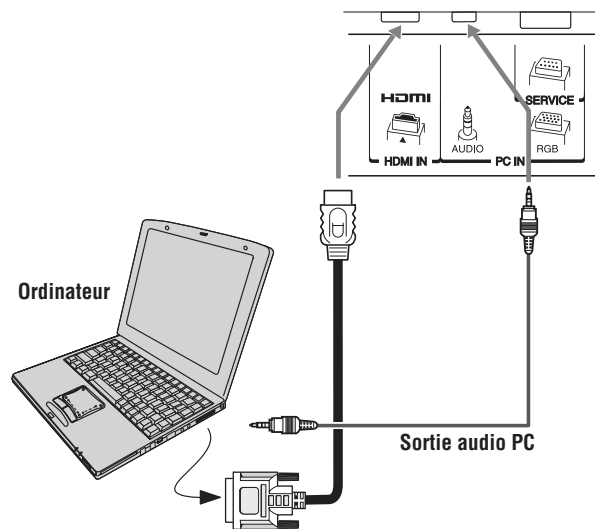

L'entrée HDMI accepte et affiche les signaux de format VGA, SVGA, XGA, 480i (60Hz), 480p (60Hz), 720p (60Hz) et 1080i (60Hz). Pour des spécifications détaillées sur les signaux, voir page 49.

Remarque :

- Les bordures des images peuvent être masquées.
- Si vous connectez un modèle de PC dont le signal est particulier, le signal du PC risque de ne pas être correctement détecté.

Préparation de la télécommande en vue de son utilisation

La télécommande du téléviseur peut faire fonctionner le téléviseur et de nombreux autres appareils comme les décodeurs de câblodistribution, les récepteurs satellite, les magnétoscopes, les lecteurs DVD et les HTIB (systèmes de cinéma maison), même s'ils sont de marques différentes.

Dans le cas d'un appareil Toshiba :

La télécommande du téléviseur est préprogrammée pour faire fonctionner la plupart des appareils Toshiba (☞ page 24).

Dans le cas d'un appareil autre qu'un appareil de marque Toshiba ou un appareil Toshiba que la télécommande n'est pas préprogrammée pour faire fonctionner :

Il est possible de programmer la télécommande du téléviseur pour qu'elle commande l'autre appareil (☞ pages 22 à 26).

Installation des piles de la télécommande

- 1 Retirer le couvercle des piles de l'arrière de la télécommande.

Appuyez sur la languette et soulevez le couvercle.

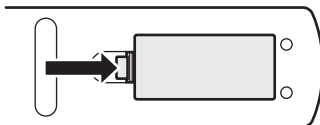

- 2 Insérer deux piles de format « AAA », en s'assurant de faire correspondre les signes + et - de la pile avec les signes qui se trouvent sur le compartiment des piles.

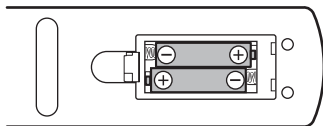

- 3 Remettre en place le couvercle sur la télécommande jusqu'à ce que les pattes s'engagent.

Attention :

- Jeter les piles dans un endroit désigné. Ne jamais jeter de piles au feu.
- Les piles doivent toujours être jetées en tenant compte de l'environnement.
- Ne jamais mélanger les types de piles ou ne jamais utiliser une combinaison de piles neuves et de piles usagées.
- Les batteries ne doivent pas être exposées à une chaleur excessive due au soleil, au feu ou toute autre source de chaleur similaire.

Remarque :

- S'assurer que les piles sont de format AAA.
- Jeter les piles dans un endroit désigné.
- Les piles doivent toujours être jetées en tenant compte de l'environnement. Toujours mettre les piles au rebut en tenant compte des lois et règlements applicables.
- Si la télécommande fonctionne mal ou si sa portée est réduite, remplacer les piles par des piles neuves.
- Lorsqu'il est nécessaire de remplacer les piles de la télécommande, toujours remplacer les deux piles par des piles neuves. Ne jamais mélanger les types de piles ou ne jamais utiliser une combinaison de piles neuves et de piles usagées.
- Toujours enlever les piles de la télécommande lorsqu'elles sont usées ou si la télécommande n'est pas utilisée pendant une période prolongée. Cela empêche l'acide des piles de fuir dans le compartiment des piles.

Portée efficace de la télécommande

Pour obtenir une performance optimale, pointer la télécommande directement sur le téléviseur et s'assurer qu'il n'y a pas d'obstacle entre la télécommande et le téléviseur.

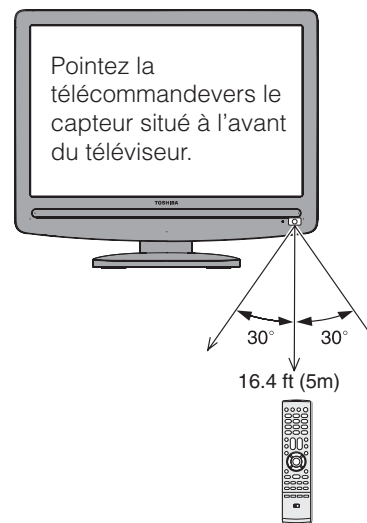

Connaissance de la télécommande

Les touches utilisées pour le fonctionnement du téléviseur seulement sont décrites ici. Pour une liste complète des fonctions de la télécommande, voir le tableau des touches de fonction de la télécommande (☞ page 23).

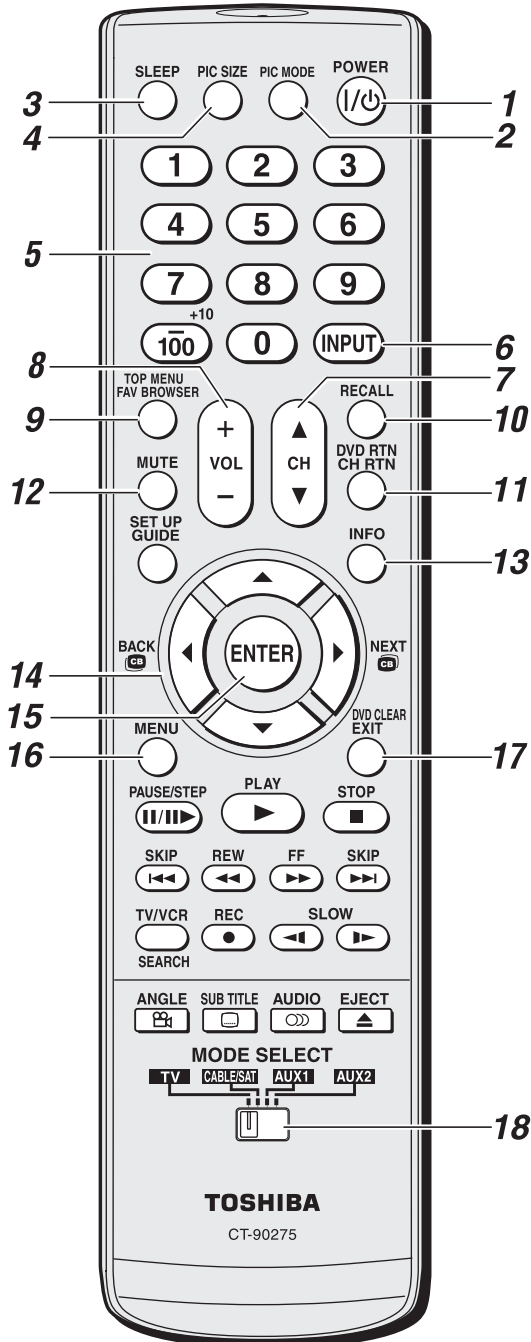

- 1 **POWER** met le téléviseur sous et hors circuit. Lorsque le téléviseur est allumé, le voyant à DÉL vert à l'avant du téléviseur est allumé.
- 2 **PIC MODE** choisit le mode d'image (☞ page 34).
- 3 **SLEEP** accède à l'arrêt différé (☞ page 41).
- 4 **PIC SIZE** passe en revue les tailles d'image : **Plein**, **TheaterWide 1/2/3**, **Natural** (☞ page 33).
- 5 **Numéros de canal (0–9, –/100)** règle directement les canaux. La touche (100) est utilisée pour syntoniser les canaux numériques (☞ page 32) ou comme touche numérique pour une autre fonction.
- 6 **INPUT** sélectionne la source d'entrée vidéo (☞ page 32).
- 7 **CH ▲▼** passe en revue les canaux programmés (☞ page 30).
- 8 **VOL + –** règle le volume du son.
- 9 **FAV BROWSER** donne accès à la Liste de préférés dans le Menu des canaux préférés (☞ page 32).
- 10 **RECALL** affiche l'information d'état du téléviseur (☞ page 42).
- 11 **CH RTN** retourne à la dernière chaîne visionnée (☞ page 32).
- 12 **MUTE** réduit ou coupe le son (☞ page 36).
- 13 **INFO** affiche l'information sur l'état du téléviseur ainsi que sur des détails de la programmation lorsqu'ils sont disponibles (☞ page 42).
- 14 **Touches de flèches (▲▼◀▶)** Quand un menu est affiché sur l'écran, ces touches sélectionnent ou règlent les menus de programmation.
- 15 **ENTER** active les éléments mis en surbrillance dans le menu principal.
- 16 **MENU** donne accès au menu principal du téléviseur (☞ page 27).
- 17 **EXIT** ferme les menus à l'écran.
- 18 **Commutateur MODE SELECT** commute entre les modes TV, CABLE/SAT, AUX 1 et AUX 2 (☞ page 22). Le régler à « TV » pour commander le téléviseur.

Remarque : Le message d'erreur « Non Disponible » s'affiche si on appuie sur une touche pour une fonction qui n'est pas disponible.

Utilisation de la télécommande pour commander les autres appareils

Dans le cas d'un appareil de marque autre que Toshiba ou d'un appareil Toshiba dont la télécommande n'est pas préprogrammée pour fonctionner, on doit d'abord programmer la télécommande pour qu'elle reconnaisse l'appareil (si cela n'est déjà fait) (pages 24 à 26).

Pour utiliser la télécommande du téléviseur pour faire fonctionner un :

- Décodeur de câblodistribution ou un récepteur satellite, régler le **commutateur MODE SELECT** à **CABLE/SAT**.
- Magnétoscope, régler le **commutateur MODE SELECT** à **AUX 1**.
- Lecteur DVD ou un HTIB, régler le **commutateur MODE SELECT** à **AUX 2**.

Remarque : Même après avoir programmé la télécommande, elle peut ne pas activer certaines fonctions des autres appareils. Dans ce cas et si on souhaite utiliser ces fonctions, il faut utiliser la télécommande d'origine de l'autre appareil.

Dirigez la télécommande directement vers l'appareil.

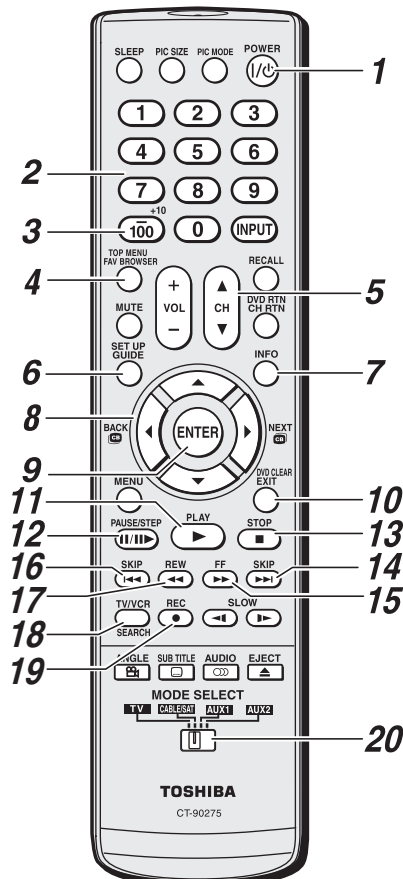



- POWER** met l'appareil sélectionné sous et hors tension.
- Numéros de canaux (0-9)** appuyer sur les touches pour avoir un accès direct aux canaux (par opposition à CH CH). ou comme touche numérique pour une autre fonction.
- +10** appuyer sur la touche pour avoir un accès direct aux chapitres de DVD supérieurs à 10.
- TOP MENU** donne accès au menu principal d'un DVD.
- CH ▲▼** pour les canaux programmés dans la mémoire des canaux (page 30) :
 - ▲ sélectionne le canal suivant.
 - ▼ sélectionne le canal précédent.
- GUIDE** affiche le guide des canaux en mode CABLE/SAT. **SET UP** donne accès à un menu de configuration DVD en mode AUX.
- INFO** affiche à l'écran l'information d'état du téléviseur.
- ▲▼◀▶** appuyer sur la touche pour naviguer dans les menus DVD (peut ne pas fonctionner avec certains lecteurs DVD).
- ENTER** exigé par certains récepteurs satellite et lecteurs DVD pour activer certaines fonctions.
- DVD CLEAR** appuyer sur la touche pour réinitialiser le titre et le numéro de chapitre.
- PLAY** débute la lecture d'une bande ou d'un DVD.
- PAUSE** appuyer sur la touche pendant la lecture ou l'enregistrement pour effectuer une pause ; appuyer de nouveau sur la touche pour redémarrer.
- STOP** arrête le déroulement de la bande ou du DVD.
- SKIP ▶▶** avance instantanément pour localiser des chapitres suivants du DVD.
- FF** avance rapidement la bande ou le DVD. (Appuyer sur la touche en cours de lecture pour voir l'image avancer rapidement.)
- SKIP ◀◀** recule instantanément au début du chapitre en cours ou localise des chapitres précédents du DVD.
- REW** rembobine ou recule la bande ou le DVD. (Appuyer sur la touche en cours de lecture pour voir l'image reculer rapidement.)
- TV/VCR** pour regarder une émission pendant l'enregistrement d'une autre, appuyer sur la touche pour sélectionner le mode TV.
- SEARCH** sélectionne un chapitre, un titre ou un moment précis sur le DVD.
- REC** débute l'enregistrement de la bande.
- Commutateur MODE SELECT** le régler à « TV » pour commander le téléviseur ; à « CABLE/SAT » pour commander un décodeur de câblodistribution ou un récepteur satellite ; à « AUX 1 » pour commander un magnétoscope ; à « AUX 2 » pour commander un lecteur DVD ou un HTIB.

Tableau des touches de fonction de la télécommande



Remarque :

- « --- » = la touche ne transmet pas de signal dans ce mode de télécommande.
- « ← TV » = la touche a un effet sur le téléviseur, même lorsque la télécommande est dans un autre mode.
- * Non disponible sur ce téléviseur.

TOUCHE DE TÉLÉCOMMANDE	Téléviseur Toshiba	CÂBLE	SAT (satellite)	AUX 1 (VCR)	AUX 2 (DVD ou HTIB)
POWER	Alimentation	Alimentation	Alimentation	Alimentation	Alimentation
SLEEP	Arrêt différé	← TV	← TV	← TV	← TV
PIC SIZE	Format d'image	← TV	← TV	← TV	← TV
PIC MODE	Mode d'image	← TV	← TV	← TV	← TV
1-9	Chiffres 1 à 9	Chiffres 1 à 9	Chiffres 1 à 9	Chiffres 1 à 9	Chiffres 1 à 9
0	Chiffre 0	Chiffre 0	Chiffre 0	Chiffre 0	Chiffre 0
100/-/+10	- (sous-canal)	---	- (sous-canal)	100	+10
INPUT	Sélection TV/Vidéo	← TV	← TV	← TV	← TV
FAV BROWSER/ TOP MENU	FAV BROWSER Menu DVD TOP*	---	---	---	Menu principal
MUTE	Sourdine	← TV	← TV	← TV	← TV
SET UP/GUIDE	Guide*	---	Guide SAT	---	Réglage
VOL + -	Volume haut/bas	← TV	← TV	← TV	← TV
CH▲▼	Canal haut/bas	Canal haut/bas	Canal haut/bas	Canal haut/bas	---
RECALL	RECALL	← TV	← TV	← TV	← TV
CH RTN/DVD RTN	Canal précédent Menu précédent de DVD*	---	---	---	DVD retour
INFO	Information	---	Information	---	Affichage
ENTER	Touche entrée	---	Sélection, Touche entrée	---	Touche entrée
▲▼	Menu haut/bas	---	Menu haut/bas	---	Menu haut/bas
	Menu gauche/ Channel Browser ^{MC*} (Navigateur de canaux)	---	Menu gauche	---	Menu gauche
	Menu droit/ Channel Browser ^{MC*} (Navigateur de canaux)	---	Menu droit	---	Menu droit
MENU	Menu	---	Menu	---	Menu DVD
EXIT/DVD CLEAR	Touche sortie DVD effacer*	---	Touche sortie	---	DVD effacer
PAUSE/STEP	Pause*	---	---	Pause	Pause
PLAY	Lecture*	---	---	Lecture	Lecture
STOP	Arrêt*	---	---	Arrêt	Arrêt
SKIP ◀◀	Sauter rembobinage*	---	---	---	Sauter rembobinage
SKIP ▶▶	Sauter en avant*	---	---	---	Sauter en avant
REW	Rembobinage*	---	---	Rembobinage	Rembobinage
FF	Avance rapide*	---	---	Avance rapide	Avance rapide
TV/VCR/ SEARCH	Recherche DVD*	---	---	TV/VCR	Recherche DVD
REC	Menu d'enregistrement*	---	---	Enregistrement (cliquer 2 fois)	---
SLOW -	REBOBINAGE RALENTI*	---	---	---	---
SLOW +	LECTURE AU RALENTI*	---	---	---	---
ANGLE	Angle*	---	---	---	Angle DVD
SUB TITLE	Sous-titre*	---	---	---	Sous-titre DVD
AUDIO	Audio*	---	---	---	Audio DVD
EJECT	Éjecter*	---	---	---	Éjecter DVD

Programmation de la télécommande pour commander les autres appareils

La télécommande du téléviseur Toshiba est préprogrammée pour faire fonctionner la plupart des appareils Toshiba. Suivre les étapes ci-dessous pour programmer la télécommande du téléviseur pour faire fonctionner un appareil autre que Toshiba (ou un appareil Toshiba qui n'est pas préprogrammé pour fonctionner). Pour des détails sur l'utilisation de la télécommande pour faire fonctionner l'appareil, voir page 22.

- 1 Dans le tableau des codes de télécommande (☞ page 25), trouver le code de l'appareil. Si plus d'un code est indiqué, essayer chacun séparément jusqu'à ce qu'on trouve celui qui fonctionne.
- 2 Régler le **commutateur MODE SELECT** pour le type d'appareil pour lequel la télécommande est programmée — CABLE/SAT (pour un décodeur de câblodistribution ou un récepteur satellite), AUX 1 (pour un magnétoscope ou un combiné téléviseur/magnétoscope) ou AUX 2 (pour un lecteur DVD ou un HTIB [système de cinéma maison]).
- 3 Tout en appuyant sur , appuyer sur les touches de numéros de canal pour entrer le code de 3 chiffres de l'appareil.
- 4 Pour faire l'essai du code, mettre l'appareil sous tension, pointer la télécommande sur ce dernier et appuyer sur . Voir les remarques ci-dessous.
 - Si le bon code a été entré, l'appareil se met hors tension.
 - Si l'appareil ne répond pas, répéter les étapes 1 à 4 en utilisant un autre code.
 - Si l'appareil ne répond pas à un autre code, il faut utiliser la télécommande qui accompagne l'appareil.
- 5 Se rappeler de régler le **commutateur MODE SELECT** à « TV » pour commander le téléviseur.
- 6 Inscrire les codes utilisés pour consultation ultérieure :

APPAREIL	CODE	APPAREIL	CODE

Remarque :

- En plus de la touche POWER, confirmer que toutes les touches nécessaires de la télécommande du téléviseur font fonctionner l'appareil. Si certaines touches ne fonctionnent pas, répéter la configuration du code de l'appareil en utilisant un autre code (si d'autres codes sont inscrits pour l'appareil). Si, après avoir essayé tous les codes inscrits, les touches nécessaires ne font pas fonctionner l'appareil, utiliser la télécommande d'origine de l'appareil.

- Il faut reprogrammer la télécommande chaque fois que les piles sont changées.
- Certains magnétoscopes plus nouveaux répondent à l'un ou l'autre des deux codes. Ces magnétoscopes possèdent un commutateur étiqueté « VCR1/VCR2 ». Si le magnétoscope possède ce type de commutateur et ne répond à aucun des codes de la marque de magnétoscope, régler le commutateur à l'autre position (« VCR1 » ou « VCR2 ») et reprogrammer la télécommande.

Codes de la télécommande

Il se peut qu'il soit impossible de faire fonctionner l'appareil à l'aide de la télécommande du téléviseur. L'autre appareil peut utiliser un code qui n'est pas reconnu par la télécommande du téléviseur. Dans ce cas, utiliser la télécommande de l'appareil.

Décodeur de câblodistribution

ABC	061, 062, 063, 082, 084, 087, 092, 096, 098
Archer	065, 092, 097, 099
Cableview	064, 094
Century	092
Citizen	090, 092, 097
Contec	083, 085, 086, 088, 093, 098
Diamond	093
GE	061, 062
Gemini	069, 070, 094
Hamlin	093
Hitachi	062, 095, 096
Jasco	097
Motorola/GI/Jerrold	062, 069, 071, 082, 086, 089, 096, 107
Magnavox	072, 096
Memorex	092, 104
Multi Canal	090
Novavision	101
Panasonic	081, 083, 085
Philco	087
Philips	066, 067, 068, 070, 072, 073, 074, 075, 092
Pioneer	076, 077
Proscan	061, 062
Radio Shack	092, 097, 099
RCA	064, 081
Realistic	065
Recoton	102
Samsung	077, 090
Scientific Atlanta	063, 078, 079, 080, 088, 098, 101, 105
Sears	095
Signature	062
Signature 2000	096
Sprucer	081, 085
Starcom	069, 082, 087, 096, 103, 104
Stargate	069, 090
Sylvania	095, 100
TeleView	090
Texscan	100
Tocom	071, 084, 085
U. S. Electronics	087, 096, 098
United Cable	082
Universal	065, 092, 097, 099, 102, 103
Wards	096

Récepteur satellite

Alphastar	038, 059
Chaparral	034
DISH Network	057
Drake	020, 040, 044, 046, 050, 053
Echostar	018, 041, 051
Express Vu	057
Fujitsu	027
GE	008, 009, 013
General Instruments	010, 011, 012, 022, 023, 031, 049
Hitachi	033
Hughes	033
Hughes Network Systems	019
Intersat	048
Janeil	027
JVC	017, 057
Kenwood	029
Magnavox	060
Optimus	058
Pansat	036, 052
Primestar	015, 042
Proscan	008, 009, 013
Radio Shack	022, 023, 030
RCA	008, 009, 013, 016
Realistic	030
Samsung	059
Sony	014, 055
Star Choice	057, 106
Star Trak	025, 026, 037, 054
STS	024
Toshiba	000, 001, 002, 003, 004, 005, 006, 007, 020, 031, 056
Uniden	021, 028, 030, 032, 035, 039, 043, 045, 047, 058
Zenith	027

Combiné téléviseur/ Magnétoscope

Action	078
GE	059, 062
Goldstar	065
Panasonic	065
Precision	078
Quasar	065
Realistic	079
Sony	074
Toshiba	057
Zenith	065
Totevision	009, 010, 065

Combiné DVD/Magnétoscope

Go Video	DVD=087, VCR=081
JVC	DVD=088, VCR=082
RCA	DVD=089, VCR=083
Samsung	DVD=090, VCR=084
Sanyo	DVD=091, VCR=085
Zenith	DVD=092, VCR=086

Lecteur DVD

Aiwa	006, 015
Apex	016, 017
BOSE	097
Broksonic	018
Clarion	019
Classic	020
Daewoo	021
Denon	022, 023, 024, 025
Emerson	026, 027
Fisher	028
Funai	027
GE	001, 029, 030
Go Video	087
GPX	031
Hitachi	005, 032, 033, 034, 035
JVC	003, 007, 036, 042, 088
Kenwood	037
Konka	008, 009
Magnavox	004, 038
Memorex	039
Mintek	040
NAD	026
Nakamichi	041
Norcent	043
Onkyo	044
Oritron	058
Panasonic	010, 045, 046, 047, 048, 049, 050
Philips	004, 051
Pioneer	052, 053, 054, 055
Proscan	001, 056
Qwestar	057, 058
RCA	001, 002, 059, 089
Sampo	060
Samsung	061, 062, 086, 090
Sansui	073
Sanyo	063, 091
Sharp	064, 067
Sherwood	074
Sony	011, 012, 065, 066, 068, 069, 070
Sylvania	027
Teac	071
Technics	072
Techwood	075
Toshiba	000, 013, 076, 077, 078
Yamaha	079, 080, 081
Zenith	014, 082, 092

Lecteur DVD portable

Aiwa	093
Audiovox	094, 095
Panasonic	024, 096, 099
RCA	098

Magnétoscope

Admiral	049
Aiko	019
Aiwa	018
Akai	003, 004, 037, 038, 039, 058, 069
Audiovox	010
Bell & Howell	007, 068
Broksonic	008, 017
Calix	010

(suite)

Chapitre 3 : Utilisation de la télécommande





Carver	026	NEC	005, 006, 007, 012, 014, 037, 043, 053, 054, 067, 070	Toshiba	000, 011, 021, 023, 024, 028, 030, 039, 057, 074, 078, 079
CCE	019	Nikko	010	Totevision	009, 010, 065
Citizen	009, 010, 011, 012, 013, 014, 015, 019, 057, 073	Noblex	009	Unitec	073
Colortyme	005	Optimus	010, 049, 065	Unitech	009
Craig	009, 010, 016, 061, 065, 079	Optonica	031	Vector Research	005, 006, 011, 012, 053
Curtis Mathes	001, 005, 009, 012, 014, 040, 048, 053, 056, 057	Orion	054, 057, 062, 065, 068, 072	Video Concepts	005, 006, 011, 012, 039, 053
Daewoo	011, 013, 015, 017, 018, 019, 057, 078	Panasonic	036, 045, 046, 057, 061, 072, 079	Wards	009, 010, 011, 016, 018, 020, 024, 025, 031, 035, 049, 051, 056, 057, 060, 065, 066, 079
Daytron	078	Pentax	012, 024, 025, 035, 042, 053, 063	White Westinghouse	073
Denon	063	Pentax Research	014	XR-1000	018
Dimensia	001, 048	Philco	026, 027, 063	Yamaha	005, 006, 007, 014, 037, 053
Electrohome	010, 020, 065	Philips	026, 031, 044, 057	Zenith	004, 032, 034, 041, 047, 069, 086
Emerson	003, 008, 010, 011, 017, 018, 020, 028, 039, 054, 057, 062, 065, 068, 072	Pioneer	006, 024, 043, 055		
Fisher	007, 016, 021, 022, 023, 057, 064, 068, 070, 071, 079	Portland	012, 013, 015	HTIB	
Fuji	004, 041	Proscan	001, 002, 048	Lasonic	083
Funai	018, 073	Proton	061	Panasonic	084
Garrard	018	Quasar	045	Venturer	085
GE	001, 002, 009, 040, 042, 048, 056	Radio Shack	010, 031, 065		
Go Video	056, 059, 061, 081	Radio Shack/Realistic	007, 009, 010, 016, 018, 020, 021, 022, 031, 049		
Goldstar	005, 010, 014, 054, 056, 065, 067	Radix	010		
Gradiente	018, 065	RCA	001, 002, 003, 009, 024, 025, 029, 035, 040, 042, 045, 048, 055, 056, 063, 071, 083		
Harman Kardon	005	Realistic	007, 009, 010, 011, 016, 018, 020, 021, 022, 031, 049, 051, 056, 060, 065, 075, 079		
Hitachi	024, 025, 035, 037, 042, 063, 070, 080	Ricoh	047		
JBL	076	Runco	034		
JC Penney	005, 006, 007, 008, 009, 010, 023, 024, 025, 026, 035, 056, 061, 063, 065	Samsung	009, 011, 038, 056, 073, 084		
Jensen	024, 025, 037, 050	Sansui	006, 037, 043, 061		
JVC	005, 006, 007, 014, 037, 043, 055, 062, 063, 068, 082	Sanyo	007, 009, 016, 054, 064, 068, 071, 075, 079, 085		
Kenwood	005, 006, 007, 012, 014, 037, 043, 050, 053, 068, 071	Scott	008, 011, 017, 028, 030, 057, 065, 072		
Kodak	010	Sears	007, 010, 016, 021, 022, 023, 024, 025, 035, 053, 057, 063, 064, 065, 068, 071, 075, 079		
LG	010	Sharp	013, 020, 031, 049, 051, 060, 066		
Lloyds	053, 073, 079	Shintom	004, 025, 032, 061		
Logik	061	Signature	049		
LXI	010	Signature 2000	075		
Magnasonic	061, 065, 078	Singer	047, 061		
Magnavox	026, 027, 034, 044, 057, 061, 072	Sony	004, 032, 033, 041, 052, 058, 070, 074, 076, 077, 080		
Marantz	005, 006, 007, 012, 014, 026, 053, 067	STS	035		
Memorex	007, 009, 010, 016, 018, 034, 049, 063, 065, 066, 068, 075, 079	Sylvania	018, 026, 027, 028, 044, 072		
MGA	020, 028, 039	Symphonic	018, 050, 051, 053, 073, 079		
MGN	056	Tandy	007		
Minolta	024, 025, 035, 063	Tashiko	010		
Mitsubishi	020, 024, 025, 028, 039, 043, 065	Tatung	037		
Montgomery Ward	049	Teac	018, 029, 037		
Motorola	049	Technics	036		
MTC	009, 046, 061	Teknika	010, 018, 065		
Multitech	009, 012, 018				

Chapitre 4 : Plan de menu et navigation

Plan de menu principal





Les tableaux ci-dessous et sur la page suivante offrent un aperçu rapide du système de menu du téléviseur.

Pour afficher les menus principaux (illustrés au-dessous), appuyer sur  sur la télécommande ou le panneau de commande du téléviseur.

Icône	Élément	Option	Page
 Régler	Config. Entrée	→ Antenne / Câble	29
	Mesureur signal DTV	→ [Ouvre le menu du signal DTV]	29
	Recherche canal auto	→ [Ouvre le menu Recherche canal auto]	30
	Ajout rech.canal	→ [Ouvre Ajout rech.canal]	30
	Réglage man. de canal	→ [Règle Canal visualisable ou Non visualisable]	31
	Affichages canaux	→ [Ouvre Affichages canaux]	31
	Langue du menu	→ English / Français / Espanol	29
	État système	→ [Ouvre le menu Informations système]	29
 Vidéo	Mode	→ Sport/Standard/Film/Préférence	34
	Contraste	→ 0-100	35
	Luminosité	→ 0-100	35
	Couleur	→ 0-100	35
	Teinte	→ -50~+50	35
	Netteté	→ 0-20	35
	Réglages	→ Réinitialiser	35
	Image avancée	→ [Ouvre le menu Régl images avancés]	33,43,44,45
 Audio	Langue	→ English / Français / Espanol	37
	Grave	→ 0-20	37
	Aigu	→ 0-20	37
	Balance	→ L50~R50	37
	Format sortie optique	→ Dolby Digital / PCM	18,38
	Haut-parleurs	→ Marche/Arrêt	37
	MTS	→ Stéréo / SAP / Mono	36,37
	Réglages	→ Réinitialiser	38
 Préf.	Fuseau horaire	→ [Pacifique / Alaska / Hawaii / De l'Est / Central / Montagne]	42
	Minuterie de veille	→ Arrêt / 30 / 60 / 90 mn	41
	Paramètres du PC	→ [Ouvre le menu Réglages de PC]	40
	Contrôle parental	→ [Ouvre le menu Contrôle parental]	38,39,40
	Réglages ss-titr. num.	→ [Ouvre le menu Réglages ss-titr. Num.]	36
	CC numérique	→ Arrêt/CS1/CS2/CS3/CS4/CS5/CS6	36
	CC analog	→ Arrêt/CC1/CC2/CC3/CC4/T1/T2/T3/T4	35,36

* Les éléments de fonction peuvent présenter des différences * la différence dépend des différentes sources d'entrée vidéo.



** (Actif = Oui, Inactif = Non)

Icône	Élément	ANT	Vidéo	ColorStream HD	HDMI	PC
 Régler	Config. Entrée	Oui	Non	Non	Non	Non
	Mesureur signal DTV	Oui	Non	Non	Non	Non
	Recherche canal auto	Oui	Non	Non	Non	Non
	Ajout rech.canal	Oui	Non	Non	Non	Non
	Réglage man. de canal	Oui	Non	Non	Non	Non
	Affichages canaux	Oui	Non	Non	Non	Non
	Langue du menu	Oui	Oui	Oui	Oui	Oui
	État système	Oui	Oui	Oui	Oui	Oui
 Vidéo	Mode	Oui	Oui	Oui	Oui*	Non
	Contraste	Oui	Oui	Oui	Oui	Oui
	Luminosité	Oui	Oui	Oui	Oui	Oui
	Couleur	Oui	Oui	Oui	Oui*	Non
	Teinte	Oui	Oui	Oui	Oui*	Non
	Netteté	Oui	Oui	Oui	Oui*	Non
	Réglages	Oui	Oui	Oui	Oui	Oui
	Image avancée	Oui	Oui	Oui	Oui	Oui
 Audio	Langue	Oui	Non	Non	Non	Non
	Grave	Oui	Oui	Oui	Oui	Oui
	Aigu	Oui	Oui	Oui	Oui	Oui
	Balance	Oui	Oui	Oui	Oui	Oui
	Format sortie optique	Oui	Non	Non	Non	Non
	Haut-parleurs	Oui	Oui	Oui	Oui	Oui
	MTS	Oui	Non	Non	Non	Non
	Réglages	Oui	Oui	Oui	Oui	Oui
 Préf.	Fuseau horaire	Oui	Non	Non	Non	Non
	Minuterie de veille	Oui	Oui	Oui	Oui	Oui
	Paramètres du PC	Non	Non	Non	Non	Oui
	Contrôle parental	Oui	Oui	Non	Non	Non
	Réglages ss-titr. num.	Oui	Non	Non	Non	Non
	CC numérique	Oui	Non	Non	Non	Non
	CC analog	Oui	Oui	Non	Non	Non

* Si le signal HDMI est au format DVI, Mode, Couleur, Teinte et Netteté seront inactifs (= Non).

Naviguer le système de menus

Il est possible d'utiliser les touches sur la télécommande ou le panneau de commande du téléviseur pour accéder et naviguer sur le système de menus à l'écran du téléviseur.

- Appuyer sur  pour ouvrir le système de menus.
- Lorsqu'un menu est ouvert, utiliser les touches de flèches haut/bas/gauche/droite (▲▼◀▶) sur la télécommande ou le panneau de commande du téléviseur pour se déplacer dans le sens correspondant dans le menu.
- Appuyer sur  pour sauvegarder les réglages de menu ou sélectionner un élément en surbrillance. (Un article de

menu illuminé apparaît dans une couleur différente dans le menu.)

- Tous les menus se ferment automatiquement si on n'effectue pas une sélection en-deca de 60 secondes, sauf dans le menu de détection du signal DTV qui ne se ferme pas automatiquement.
- Pour fermer un menu instantanément, appuyer sur .

Sélectionner la langue des menus

Il est possible de sélectionner une des trois langues différentes (anglais, français et espagnol) pour l'affichage des menus et des messages à l'écran.

Pour sélectionner la langue des menus :

- 1 Appuyer sur **MENU** et ouvrir le menu **Régler**.
- 2 Mettre en surbrillance **Langue du menu**.
- 3 Appuyer sur **▶** ou sur **ENTER** pour sélectionner la langue de menu préférée.
- 4 Appuyer sur **EXIT** pour fermer le menu **Régler**.

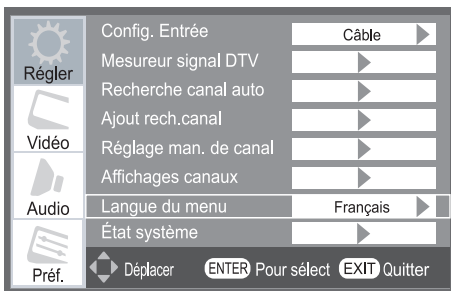

Configurer la source d'entrée antenne pour la borne ANT/CABLE

Pour configurer la source d'entrée ANT :

- 1 Appuyer sur **MENU** et ouvrir le menu **Régler**.
- 2 Mettre en surbrillance **Config. Entrée**.
- 3 Appuyer sur **▶** ou sur **ENTER** pour sélectionner la source d'entrée (**Câble** ou **Antenne**) signal d'entrée se connectant au terminal **ANT/CABLE** du téléviseur.

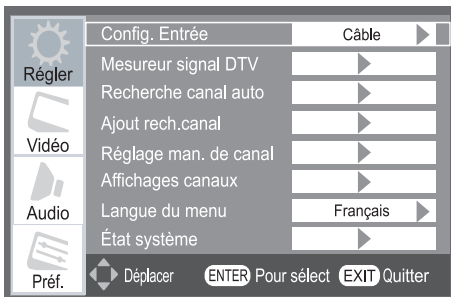

Vérifier la puissance du signal numérique

Il est possible d'afficher la puissance du signal numérique uniquement dans la source d'entrée numérique ANT du téléviseur.

Pour vérifier la puissance du signal numérique :

- 1 Appuyer sur **MENU** et ouvrir le menu **Régler**.
- 2 Mettre en surbrillance **Mesureur signal DTV**.
- 3 Appuyer sur **▶** ou sur **ENTER**, une nouvelle série d'icônes du menu **Mesureur signal DTV** apparaîtra comme cela est indiqué ci-dessous.

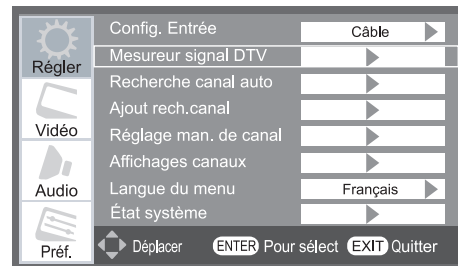

Observer l'état du système

Pour vérifier l'état du système :

- 1 Appuyer sur **MENU** et ouvrir le menu **Régler**.
- 2 Mettre en surbrillance **État système**.
- 3 Appuyer sur **▶** ou sur **ENTER**, le menu **Informations système** apparaît comme cela est indiqué ci-dessous.

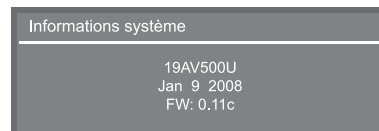
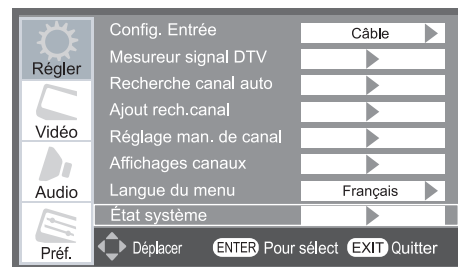

Programmation des canaux dans la mémoire de canaux du téléviseur

En appuyant sur ou sur de la télécommande ou sur le panneau de commande du téléviseur, ce dernier ne s'arrête que sur les canaux programmés en mémoire du téléviseur. Suivre les étapes ci-dessous pour programmer les canaux dans la mémoire de canaux du téléviseur.

Programmation automatique des canaux

Votre téléviseur peut détecter automatiquement tous les canaux actifs dans votre région et les enregistrer dans sa mémoire. Une fois les canaux programmés automatiquement, il est possible d'ajouter ou d'effacer manuellement des canaux individuels dans la mémoire de canaux.

Remarque :

- Il faut configurer la source d'entrée d'antenne avant de programmer les canaux. (☞ page 29).
- Le procédé automatique de programmation de canaux efface les canaux qui ont été précédemment enregistrés dans la mémoire du téléviseur.
- Pour régler le téléviseur à un canal qui n'est pas enregistré dans la mémoire de canaux, il est possible d'utiliser les touches numériques de canaux sur la télécommande.
- La programmation de canaux lorsque l'entrée d'antenne est configurée pour le **Câble** prend substantiellement plus de temps que lorsque l'entrée d'antenne est configurée pour recevoir le signal **Antenne**. Ceci est normal ; cependant, une fois la programmation de canaux terminée, on ne doit pas répéter le procédé de programmation une nouvelle fois à moins que les services de câblodistribution subissent un changement important.

Pour programmer les canaux automatiquement :

- 1 Configurer la source d'entrée d'antenne, si cela n'est pas déjà fait (☞ page 29).
- 2 Appuyer sur et ouvrir le menu **Régler**.
- 3 Mettre en surbrillance **Recherche canal auto**.

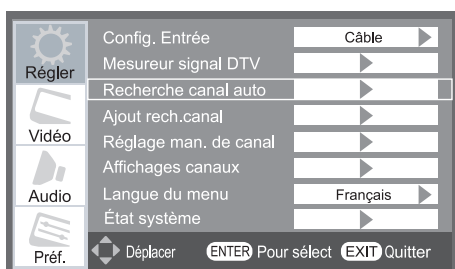

- 4 Appuyer sur ou sur pour commencer la programmation de canaux (Une nouvelle série d'icônes de menu **Recherche canal auto** s'affiche comme cela est indiqué ci-dessous.)

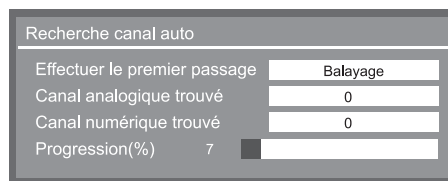

Le téléviseur passe automatiquement en revue tous les canaux d'antenne et enregistre tous les canaux actifs dans la mémoire de canaux. Au moment où le téléviseur défile les canaux, le message « Progression(%) » affiche une barre blanche pour indiquer l'état du défilement (comme cela est indiqué ci-dessus).

- 5 Pour annuler la programmation de canaux, appuyer sur sur la télécommande.

Lorsque la programmation des canaux est terminée, appuyer sur ou sur pour afficher les canaux programmés.

Ajouter manuellement des canaux dans la mémoire de canaux

Recherche canal auto permet de rechercher et d'enregistrer des informations de canaux dans la mémoire de canaux.

Il est possible d'ajouter des informations de canaux de deux manières dans la mémoire de canaux si les programmes n'existent pas déjà dans la mémoire de canaux :

(1) Pour Ajout rech.canal :

- 1 Appuyer sur et ouvrir le menu **Régler**.
- 2 Mettre en surbrillance **Ajout rech. canal**.
- 3 Appuyer sur ou sur pour commencer la programmation de canaux (Une nouvelle série d'icônes du Menu Ajout rech. canal s'affiche comme cela est indiqué ci-dessous.)

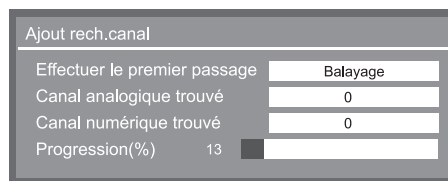

(2) Pour ajouter manuellement un canal sur un canal physique

Pour un canal analogique :

- 1 Utiliser les numéros de canaux pour entrer le numéro de canal que vous voulez directement ajouter. (Vous pouvez utiliser le trait sur la télécommande pour saisir le numéro de canal numérique, par exemple, 56-1)
- 2 Appuyer sur ou sur sur la télécommande pour enregistrer ce canal ajouté à la mémoire de canaux.

Supprimer manuellement des canaux dans la mémoire de canaux

Il n'y a pas vraiment de méthode pour supprimer la mémoire de canaux hormis d'exécuter Recherche canal auto avec une entrée RF vide. Mais il existe une manière simple de désactiver un canal non voulu.

- 1 Appuyer sur **MENU** et ouvrir le menu **Régler**.
- 2 Mettre en surbrillance **Réglage man. de canal**.

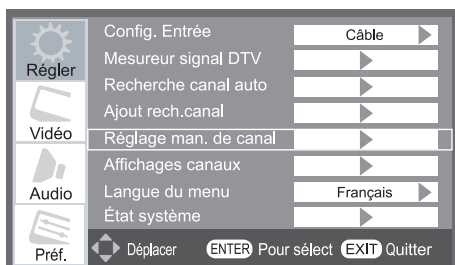

- 3 Appuyez sur **▶** ou sur **ENTER**, **Menu de réglage manuel de canal** (Une nouvelle série d'icônes de menu apparaît comme cela est indiqué ci-dessous).

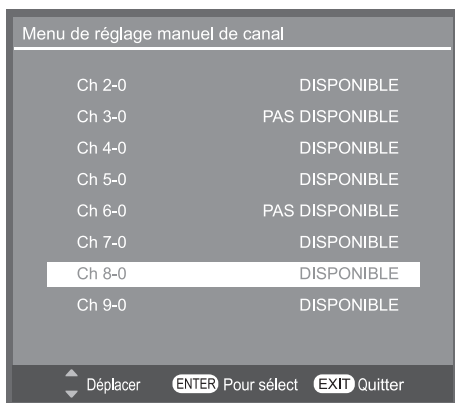

- 4 Mettre en surbrillance le canal en appuyant sur les boutons **▲▼**.
- 5 Appuyer sur **ENTER** pour basculer entre Canal visualisable ou Non visualisable.

* Si le canal est marqué « **PAS DISPONIBLE** ». Le canal sera sauté quand vous appuyez sur « **▲CH** » ou sur « **CH▼** ».

Tableau de vérification de mémoire de canaux

Il est possible de consulter tous les résultats de recherche de canaux sur **Réglage man. de canal**.

- 1 Appuyer sur **MENU** et ouvrir le menu **Régler**.
- 2 Mettre en surbrillance **Réglage man. de canal** et ajouter ou supprimer de la mémoire des canaux. Voir la description ci-dessus.

Menu affichage de canaux

Une liste des affichages communs de canaux (logos) pour divers canaux (ABC, CBS, etc.) est programmée dans le téléviseur. Il est possible d'afficher et d'attribuer ces logos à partir de la fenêtre Affichages canaux. Si l'affichage du canal voulu n'est pas fourni dans la liste, il est possible de saisir ou de modifier des affichages à l'aide des touches à flèches.

- 1 Appuyer sur **MENU** et ouvrir le menu **Régler**.
- 2 Mettre en surbrillance **Affichages canaux**.

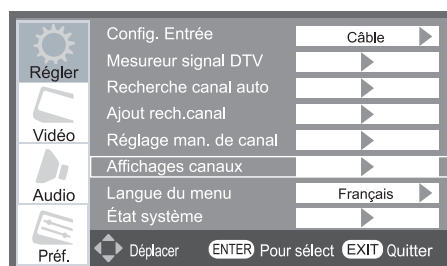

- 3 Appuyer sur **▶** ou **ENTER**, **Menu affichages de canaux** apparaîtra comme cela est indiqué ci-dessous.

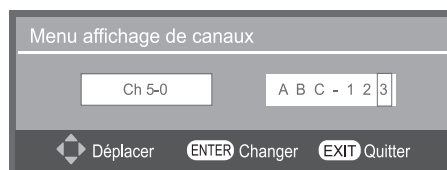

- 4 Le bloc gauche est le N° de canal original, le bloc droit est le nouvel affichage du canal. Il est possible d'effectuer des modifications à l'aide des touches à flèches. (maximum 7 caractères disponibles).
- 5 Appuyer sur **ENTER** pour enregistrer vos réglages. On peut voir le nouvel Affichage de canaux en haut à gauche de l'écran ou appuyer sur la touche **INFO** sur la télécommande pour afficher l'information du canal.

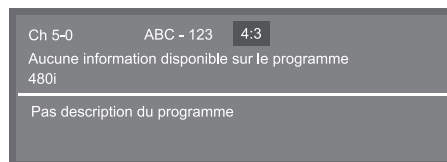
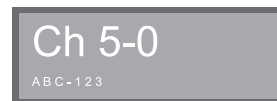

Sélectionner la source d'entrée vidéo à regarder

Pour sélectionner la source d'entrée vidéo à regarder :

- 1 Appuyer sur **INPUT** sur la télécommande ou sur le panneau de commande du téléviseur.
- 2 Ensuite vous pouvez :
 - a) Appuyer directement sur les touches numériques 0~4 ; ou
 - b) Appuyer à maintes reprises sur **▲▼** sur la télécommande et puis appuyer sur **ENTER** pour modifier l'entrée ; ou
 - c) Appuyer maintes fois sur **INPUT** sur la télécommande ou le panneau de commande du téléviseur pour modifier l'entrée.

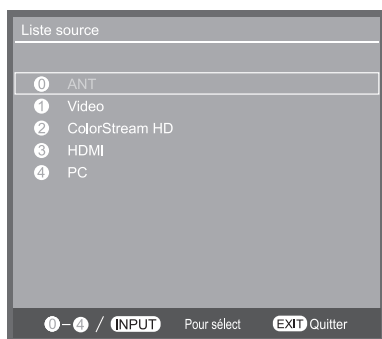

Remarque :

- « Aucun signal » s'affiche au hasard sur l'écran si aucun signal n'est reçu dans le mode d'entrée vidéo.

Sintoniser les canaux

Navigation des préférés

La navigation préférés permet d'établir rapidement une liste de canaux préférés et vous permet de sauter facilement au canal préféré (Mettre en surbrillance le numéro de canal et appuyer sur **ENTER**).

Pour ajouter un canal préféré :

- 1 Sintoniser le numéro du canal préféré.
- 2 Appuyer sur la touche **FAV BROWSER**, une nouvelle série de **Menu des canaux préférés** apparaît comme cela est indiqué ci-dessous.

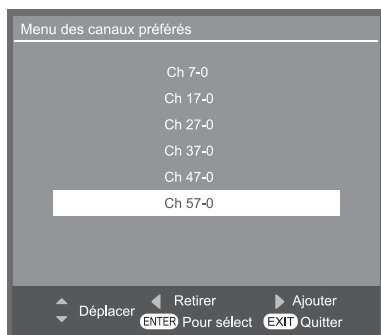

- 3 Appuyer sur la touche **▶** pour ajouter le canal actuellement affiché dans la liste de navigation des préférés.

Pour supprimer un canal préféré :

- 1 Appuyer sur la touche **FAV BROWSER** pour ouvrir le menu de la série de canaux préférés.
- 2 Mettre en surbrillance le canal en appuyant sur les touches **▲▼** appuyer ensuite sur la touche **◀** pour le supprimer.

Sintoniser le canal programmé suivant

Pour sintoniser le canal programmé suivant :

Appuyer sur **CH** ou sur **CH** sur la télécommande ou sur le panneau de commande du téléviseur.

Remarque : Cette caractéristique ne fonctionne pas à moins de programmer des canaux dans la mémoire de canaux du téléviseur. (☞ page 30).

Sintoniser un canal spécifique (programmé ou non programmé)

Sintoniser les canaux analogiques :

Appuyer sur les touches numériques de canaux (0-9) sur la télécommande. Par exemple, pour sélectionner le canal 125, appuyer sur 1, 2, 5, puis sur **ENTER**.

Sintoniser les canaux numériques :

Appuyer sur les touches numériques de canaux (0-9) sur la télécommande, suivi par la touche de trait (**100**) et ensuite le numéro du sous-canal. Par exemple, pour sélectionner le canal numérique 125-1, appuyer sur 1, 2, 5, -, 1, puis sur **ENTER**.

Remarque : Si un canal numérique n'est pas programmé — soit par balayage automatique de canaux (☞ page 30) ou par la fonction ajouter/supprimer des canaux (☞ page 30) — il faut régler le canal RF en utilisant la touche numérique et le trait (**100**) sur la télécommande.

Commutation entre deux canaux à l'aide de Channel Return (Retour au canal)

La fonction Retour au canal permet de commuter entre deux canaux sans saisir un numéro réel de canal à chaque fois.

- 1 Sélectionner le premier canal à regarder.
- 2 Sélectionner un deuxième canal en utilisant les touches de numéro de canal (et la touche de trait (**100**)) lors de la sélection d'un canal numérique.
- 3 Appuyer sur **CH RTN** sur la télécommande. Le canal précédent s'affichera. Chaque fois qu'on appuie sur **CH RTN**, le téléviseur bascule entre les deux derniers canaux sintonisés.

Sélectionner le format d'image

Il est possible de regarder de nombreux formats d'émissions dans une variété de formats d'image — **Plein**, **TheaterWide 1**, **TheaterWide 2**, **TheaterWide 3** et **Naturel**.

Remarque : Les illustrations de « format d'image » ne constituent que des exemples. Le format de l'image (dans tous les formats d'image) varie en fonction du format du signal actuellement regardé. Sélectionner le format d'image qui affiche l'émission actuelle de la manière qui convient le mieux.

Il est possible de sauvegarder des préférences distinctes de formats d'image pour chaque entrée sur votre téléviseur.

Pour sélectionner le format d'image à l'aide de la télécommande :

Appuyer plusieurs fois sur **PIC SIZE**, le format d'image changera comme cela est indiqué ci-dessous

Plein → TheaterWide 1 → TheaterWide 2 → TheaterWide 3 → Naturel → Plein

Pour sélectionner le format d'image à l'aide du système de menus :

- 1 Appuyer sur **MENU** et ouvrir le menu **Vidéo**.
- 2 Mettre en surbrillance **Image avancée**.
- 3 Appuyez sur **▶** ou sur **ENTER**, une nouvelle série d'icônes du menu **Image avancée** gras apparaîtra comme cela est indiqué ci-dessous.
- 4 Appuyer sur les touches **▲▼** pour mettre en surbrillance **Format d'Image** gras.
- 5 Appuyez sur **▶** ou sur **ENTER**, le mode d'image change.

Plein → TheaterWide 1 → TheaterWide 2 → TheaterWide 3 → Naturel → Plein

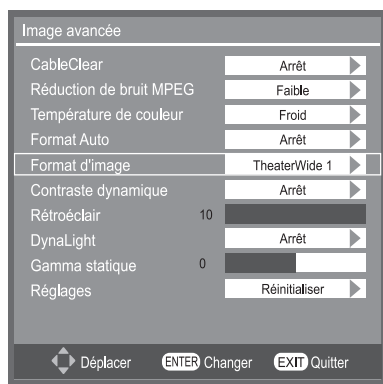

Remarque : Les formats d'image peuvent ne pas être disponibles tout dépendant de la source d'entrée. PC supporte seulement Naturel et Plein.

L'utilisation de ces instructions pour modifier la taille de l'image (c.-à-d. modifier le rapport hauteur/largeur) dans tout autre but que pour la visualisation privée peut être interdite en vertu des lois sur les droits d'auteur des États-Unis et d'autres pays et impose des responsabilités civiles et pénales.

Remarque : Si vous sélectionnez l'un des formats d'image de TheaterWide®, les bords supérieurs et inférieurs de l'image (y compris les sous-titres ou les légendes) risquent d'être masqués.

Format d'image Naturel

- L'image est affichée presque à sa proportion d'origine. Quelques formats d'émissions s'afficheront avec des barres latérales et/ou des barres en haut et en bas.

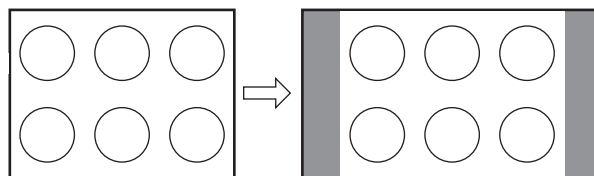

Exemple de format d'image Naturel

Format d'image TheaterWide 1 (pour des émissions au format 4 :3)

- Le centre de l'image reste proche de la proportion d'origine, mais les bords gauches et droits sont plus étirés pour remplir l'écran.

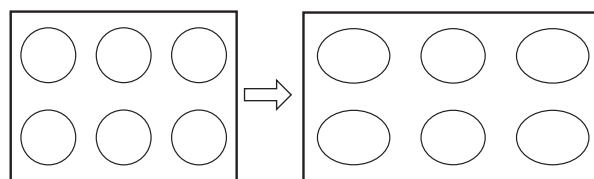

Exemple de format d'image TheaterWide 1

Format d'image TheaterWide 2 (pour des émissions en format de boîte à lettre)

- L'image est plus étirée pour remplir la largeur de l'écran, mais n'est étirée que légèrement vers le haut.
- Les bords supérieurs et inférieurs de l'image peuvent être masqués.

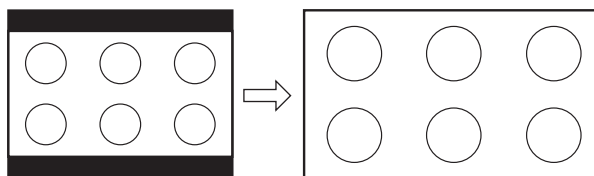

Exemple de format d'image TheaterWide 2

Format d'image TheaterWide 3 (pour des émissions en format de boîte à lettre avec sous-titrage)

- L'image est plus étirée pour remplir la largeur de l'écran, mais n'est étirée que légèrement vers le haut.

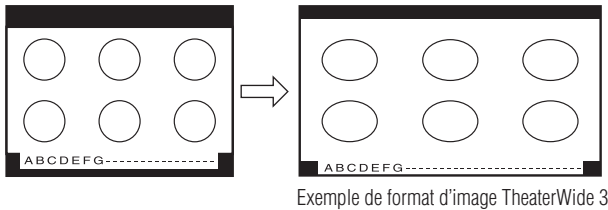

Exemple de format d'image TheaterWide 3

Format d'image Entière

- Lors de la réception d'une émission compressée au format 4:3, l'image est étirée horizontalement pour remplir la largeur de l'écran, et légèrement étirée verticalement pour remplir la totalité de l'écran.
- Aucune partie de l'image n'est cachée.

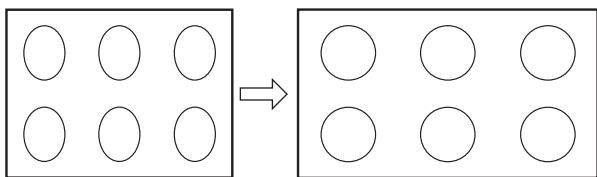

Exemple de format d'image Plein

- Lors de la réception d'une émission au format 16:9, l'image n'est pas étirée horizontalement mais légèrement étirée verticalement pour remplir la totalité de l'écran.

Ajuster l'image

Sélectionner le mode d'image

On peut sélectionner les réglages d'image voulus à partir de quatre modes différents, tel que décrit ci-dessous.

Mode	Qualité de l'image
Sports	Image brillante et dynamique (réglage d'usine)
Standard	Réglages standard d'image (réglage d'usine)
Film	Contraste plus faible pour une salle sombre (réglage d'usine)
Préférence	Préférences personnelles

Pour sélectionner le mode d'image

Appuyer plusieurs fois sur PIC MODE , le mode d'image changera de façon cyclique tel qu'indiqué ci-dessous :

Sport → Standard → Film → Préférence → Sport

Pour sélectionner le mode d'image à l'aide des menus :

- 1 Appuyer sur MENU et ouvrir le menu **Vidéo**.
- 2 Mettre en surbrillance **Mode**.
- 3 Appuyez sur \blacktriangleright ou sur ENTER , le mode d'image change.
Sport → Standard → Film → Préférence → Sport

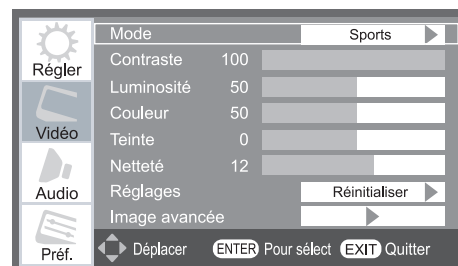

Remarque : Le mode d'image sélectionné touche l'entrée actuelle seulement. On peut sélectionner un mode différent d'image pour chaque entrée.

Régler la qualité d'image

On peut modifier la qualité d'image (Contraste, Luminosité, Couleur, Teinte, Netteté, Contraste dynamique, Rétroéclairage et DynaLight^{MC}) selon les préférences personnelles.

Sélection	Fourchette réglée	Effet
Contraste	0~100	plus bas~plus haut
Luminosité	0~100	plus sombre~plus lumineux
Couleur	0~100	plus pâle~plus profonde
Teinte	-50~+50	rougeâtre~verdâtre
Netteté	0~20	plus douce~plus aigüe
Contraste dynamique	Marche/Arrêt	N/D
Rétroéclairage	0~10	plus sombre~plus lumineux
DynaLight*	Marche/Arrêt	N/D

* DynaLight^{MC}
Cette fonction renforce automatiquement dans la vidéo le noir des zones foncées selon le niveau d'obscurité.

Pour régler la qualité d'image

- 1 Appuyer sur **MENU** et ouvrir le menu **Vidéo**.
- 2 Mettre en surbrillance chaque élément à régler (**Contraste dynamique**, **Rétroéclairage** et **DynaLight** se trouvent sous l'élément **Image avancée**.)
- 3 Appuyer sur **ENTER**, une nouvelle barre de réglage apparaîtra.
- 4 Appuyer sur **◀** ou sur **▶** pour ajuster les valeurs des paramètres.
- 5 Appuyer sur **ENTER** pour enregistrer et retourner à l'icône du menu précédent, ou appuyer sur **EXIT** pour enregistrer et quitter le menu.

Contraste dynamique et DynaLight seulement basculent, appuyer sur **▶** ou sur **ENTER** pour régler à Marche/Arrêt.

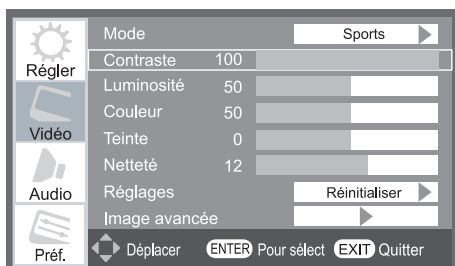

Réinitialiser les réglages Vidéo par défaut

Pour réinitialiser tous les réglages de qualité d'image de Vidéo à leurs valeurs par défaut :

- 1 Appuyer sur **MENU** et ouvrir le menu **Vidéo**.
- 2 Mettre en surbrillance **Réglages**.
- 3 Appuyer sur **▶** ou sur **ENTER**, les réglages **Vidéo** retrouveront leurs valeurs par défaut.

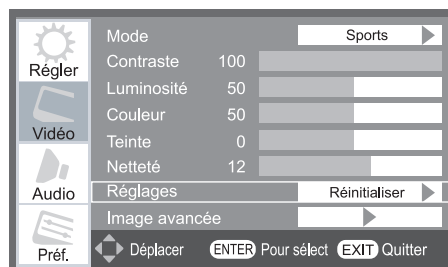

Utilisation du mode de sous-titrage

Sous-titrages de base

Le mode de sous-titrage comporte deux options :

- Sous-titres—Un menu de dialogue, de narration et de bruitage de programmes télévisés et de vidéos qui sont sous-titrés (généralement marqué « CC » dans les guides de programmes).
- Texte—Affichage d'un menu d'informations qui ne sont pas en rapport avec le programme actuel, notamment la météo ou la bourse (quand de telles données sont fournies par des stations individuelles).

Pour voir les sous-titres ou le texte analogique :

- 1 Appuyer sur **MENU** et ouvrir le menu **Préf.**.
- 2 Mettre en surbrillance **CC analog**.
- 3 Appuyer sur **▶** ou sur **ENTER** pour sélectionner le type CC désiré.

Arrêt → CC1 → CC2 → CC3 → CC4 → T1 → T2 → T3 → T4 → Arrêt

Remarque : Lorsqu'on utilise l'entrée ColorStream, le paramètre CC analogique par défaut est Vidéo.

- Pour voir les sous-titres : Mettre en surbrillance **CC1**, **CC2**, **CC3**, ou **CC4**. (**CC1** affiche la traduction de la langue primaire dans votre région.)



Remarque : Si le programme ou la vidéo sélectionné ne comporte pas de sous-titres, aucun sous-titrage n'est affiché à l'écran.

• **Pour regarder le texte :**

Mettre en surbrillance **T1, T2, T3, ou T4.**

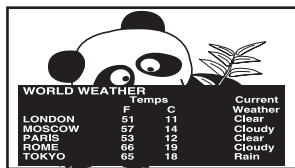

Remarque : Si le texte n'est pas disponible dans votre région, un rectangle noir peut s'afficher à l'écran. Dans ce cas, régler les sous-titres de CC analog.

Pour voir les sous-titres numérique :

- 1 Appuyer sur **MENU** et ouvrir le menu **Préf..**
- 2 Mettre en surbrillance **CC numérique.**
- 3 Appuyer sur **▶** ou sur **ENTER** pour sélectionner le type CC désiré.

Arrêt → CS1 → CS2 → CS3 → CS4 → CS5 → CS6 → Arrêt

Remarque : Un signal de sous-titrage risque de ne pas s'afficher dans les situations suivantes :

- Cette fonction est disponible pour les canaux numériques seulement.
- Quand une bande vidéo a été copiée.
- Quand la réception du signal est faible.
- Quand la réception du signal n'est pas standard.

Paramètres ss-titr. codé numérique

Vous pouvez personnaliser les caractéristiques d'affichage de sous-titres en changeant la couleur de fond, l'opacité, la taille, le type, le bord, et la couleur.

Remarque :

- Cette fonction est disponible pour les canaux numériques seulement.
- Il est impossible de régler une même couleur pour le texte des sous-titres et l'arrière-plan.

Pour personnaliser les sous-titres :

- 1 Appuyer sur **MENU** et ouvrir le menu **Préf..**
- 2 Mettre en surbrillance **Param. ss-titr. numérique.**
- 3 Appuyez sur **▶** ou sur **ENTER**, une nouvelle série d'icônes du menu Sous-titre numérique apparaîtra tel qu'indiqué ci-dessous.

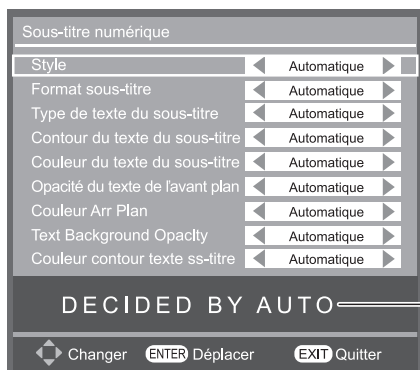

Fenêtre de prévisualisation

- 4 Le paramètre par défaut de l'élément Style est Automatique, et vous pouvez le régler vous-même. (Appuyer sur ◀▶ ou sur **ENTER** pour définir l'élément Style sur Personnalisé)
- 5 Appuyer sur les touches ▲▼ et appuyer ensuite sur ◀▶ ou sur **ENTER** pour sélectionner l'état préféré (voir le tableau ci-dessous). Vous disposez d'une fenêtre de prévisualisation à l'écran.

Taille sous-titres	Automatique, Petit, Standard, Grand
Type texte sous-titres	Automatique, Défaut, Mono w. Serif, Prop. w. Serif, Mono w/o Serif, Prop. w/o Serif, Simple, Cursif, Petites majuscules
Bordure texte sous-titres	Automatique, Aucun, Relief, Enfoncé, Uniforme, Ombrage à gauche, Ombrage à droite
Couleur du texte du sous-titre	Automatique, Noir, Blanc, Rouge, Vert, Bleu, Jaune, Magenta, Cyan
Opacité du texte de l'avant plan	Automatique, Transparent, Translucide, Plein, Clignotant
Couleur Arr Plan	Automatique, Noir, Blanc, Rouge, Vert, Bleu, Jaune, Magenta, Cyan
Opacité arrière-plan du texte	Automatique, Transparent, Translucide, Plein, Clignotant
Couleur contour texte ss-titre	Automatique, Noir, Blanc, Rouge, Vert, Bleu, Jaune, Magenta, Cyan

Régler l'audio

Désactiver le son

Appuyer sur **MUTE** pour réduire partiellement (1/2 MUET) ou complètement (MUET) le son. Chaque fois qu'on appuie sur **MUTE**, le mode de sourdine change dans l'ordre suivant :



Sélectionner des émissions diffusées en stéréo/SAP

La caractéristique du son du téléviseur à canaux multiples (MTS) permet de produire un son de stéréo Hi-FI. MTS peut aussi transmettre un deuxième programme audio (SAP) contenant une deuxième langue, musique, ou autre information audio (quand une telle caractéristique est assurée par des stations individuelles).

Quand le téléviseur reçoit une émission en stéréo ou SAP, le terme « Stéréo » ou « SAP » s'affiche à l'écran quand la touche est enfoncée **RECALL**. La fonction MTS n'est pas disponible quand le téléviseur est en mode VIDÉO.

Pour écouter le son en stéréo :

- 1 Appuyer sur **MENU** et ouvrir le menu **Audio**.
- 2 Mettre en surbrillance **MTS**.
- 3 Appuyez sur **▶** ou sur **ENTER** pour sélectionner **Stéréo**, **SAP** et **Mono**.

Stéréo → SAP → Mono → Stéréo

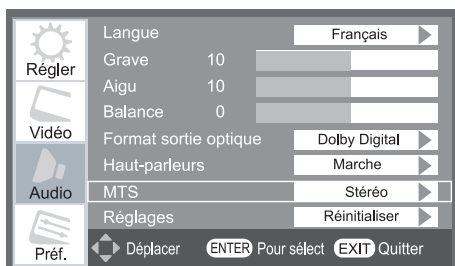

Remarque :

- Il est possible de laisser le téléviseur en mode **Stéréo**, car il produit automatiquement le type de son diffusé (stéréo ou mono).
- Si le son stéréo est bruyant, sélectionner **Mono** pour réduire le bruit.

Pour écouter un deuxième programme audio sur une station analogique (si disponible) :

Sélectionner **SAP** à l'étape 3 ci-dessus.

Remarque :

- Un deuxième programme audio (SAP) peut être entendu seulement sur les canaux qui offrent un tel service. Par exemple, une station pourrait diffuser un autre langage comme un deuxième programme audio. Si la caractéristique SAP est activée, le programme actuel se verra sur l'écran, mais la langue sera différente de celle de l'audio normal du programme.
- Si la caractéristique SAP est activée et que la station visionnée ne diffuse pas un deuxième programme audio, l'audio normal de la station sera produit. Cependant, il n'y aura pas de son de temps en temps au mode **SAP**. Si cela se produit, régler la caractéristique **MTS** en mode **Stéréo**.

Pour écouter une autre langue sur une station numérique ATSC (si disponible) :

- 1 Appuyer sur **MENU** et ouvrir le menu **Audio**.
- 2 Mettre en surbrillance **Langue**.
- 3 Appuyer sur **▶** ou sur **ENTER** pour sélectionner **Anglais**, **Français** et **Espagnol**.

Anglais → Français → Espagnol → Anglais

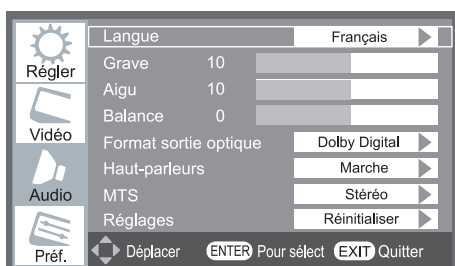

Régler la qualité du son

On peut régler la qualité du son en modifiant les fonctions des graves, des aigus et de balance.

Pour régler la qualité du son :

- 1 Appuyer sur **MENU** et ouvrir le menu **Audio**.
- 2 Mettez en surbrillance l'élément à régler (**Graves**, **Aiguës**, ou **Balance**).
- 3 Appuyer sur **ENTER**, une nouvelle barre de réglage apparaîtra comme ci-dessous.

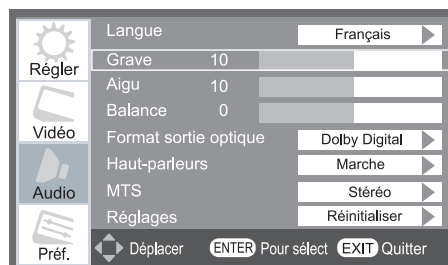

- 4 Appuyer sur **◀** ou sur **▶** pour régler le niveau.
 - **◀** rend la basse ou l'aigu plus faible ou augmente la balance dans le canal gauche (en fonction de l'élément choisi).
 - **▶** rend la basse ou l'aigu plus fort ou augmente la balance dans le canal droit (en fonction de l'élément choisi).
- 5 Appuyer sur **ENTER** pour enregistrer et retourner à l'icône du menu précédent, ou appuyer sur **EXIT** pour enregistrer et quitter le menu.

Activer/Désactiver les haut-parleurs intégrés du téléviseur

- 1 Appuyer sur **MENU** et ouvrir le menu **Audio**.
- 2 Highlight **Haut-parleurs**.
- 3 Appuyez sur **▶** ou **ENTER**, pour Activer/Désactiver les haut-parleurs intégrés du téléviseur.

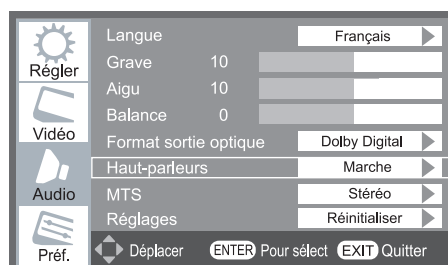

Réinitialiser les réglages Audio par défaut

Pour réinitialiser toutes les qualités de tonalité d'Audio à leurs valeurs par défaut :

- 1 Appuyer sur **MENU** et ouvrir le menu **Audio**.
- 2 Mettre en surbrillance **Réglages**.
- 3 Appuyer sur **▶** ou sur **ENTER**, tous les réglages **Audio** retrouveront leurs valeurs par défaut.

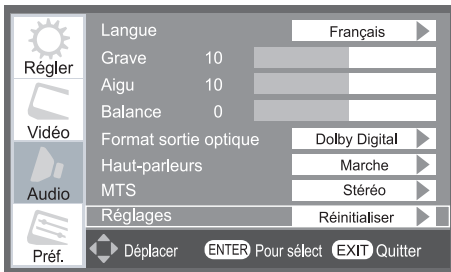

Sélectionner le format de sortie audio optique

Utiliser cette fonction pour sélectionner le format de sortie audio optique lorsqu'on raccorde un décodeur Dolby Digital ou un autre système audio numérique au connecteur **DIGITAL AUDIO OUT** sur le téléviseur (voir « Raccordement d'un système audio numérique » à la page 18).

Pour sélectionner le format de sortie audio optique :

- 1 Appuyer sur **MENU** et ouvrir le menu **Audio**.
- 2 Mettre en surbrillance **Format sortie optique**.
- 3 Appuyer sur **▶** ou sur **ENTER** pour sélectionner soit **Dolby Digital** ou **PCM** selon l'appareil.

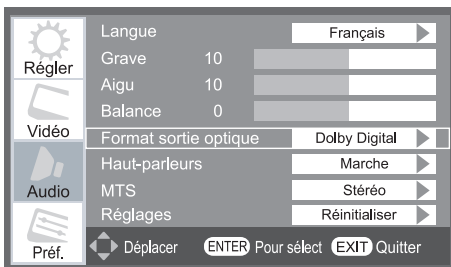

- 4 Appuyer sur **EXIT** pour enregistrer et quitter le menu.

Utiliser le menu Contrôle parental

Le menu Contrôle parental comporte Classement US, Classement canadien, Classement avancé, Verrouillage par. Avancé et Nouveau code NIP. On peut utiliser ces fonctions après avoir saisi le code NIP correct.

Saisir le code NIP

- 1 Appuyer sur **MENU** et ouvrir le menu **Préf.**
- 2 Mettre en surbrillance **Contrôle parental**.

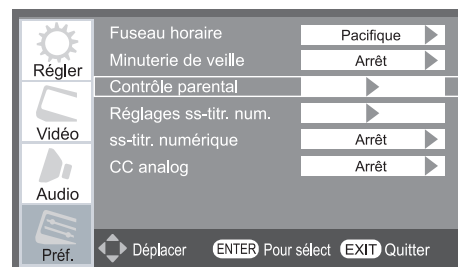

- 3 Appuyer sur **▶** ou sur **ENTER** pour afficher l'écran de saisie du code NIP. Utiliser la touche du pavé numérique pour entrer le mot de passe. (Le mot de passe par défaut est 0000)



- Si un faux code NIP est saisi, le message « Erreur de mot de passe, veuillez réessayer : » s'affichera. Saisir de nouveau le code

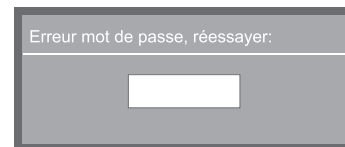

- Quand le code NIP correct est saisi, le **Menu de Contrôle parental** ouvre.

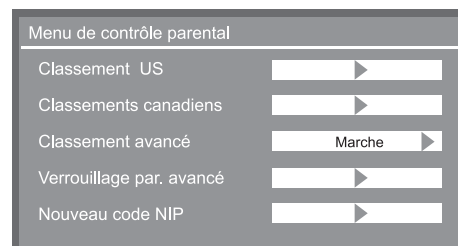

Changer votre code NIP

Vous avez la possibilité de changer le code NIP.

- 1 Saisir le code NIP correct tel que ci-dessus pour ouvrir le **menu Contrôle parental**.
- 2 Mettre en surbrillance **Nouveau code NIP**.

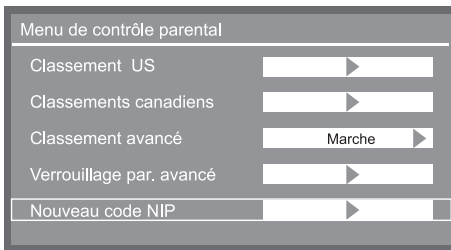

- 3 Appuyez sur ► ou sur **ENTER**. Une nouvelle icône de menu apparaîtra tel qu'indiqué ci-dessous.

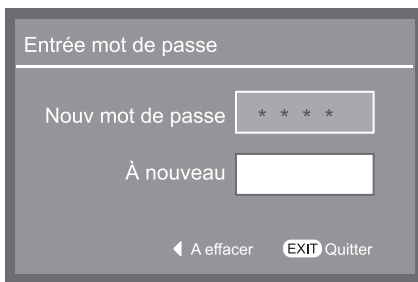

- 4 Utiliser les touches numériques pour saisir le nouveau code NIP à quatre chiffres et saisir encore une fois le nouveau code pour confirmer. Un message de réussite apparaîtra.



Si vous avez oublié votre code NIP

Lors de l'affichage de l'écran de saisie du code NIP, appuyez sur **RECALL** quatre fois en l'espace de cinq secondes. Le code NIP sera effacé et vous pourrez saisir un nouveau code NIP.

Blocage d'émissions et de films télévisés par classement (Puce-V)

Certaines émissions et films télévisés comprennent des signaux qui classifient le contenu du programme (violence, sexe, dialogue, langue). La caractéristique de la Puce-V de ce téléviseur détecte les signaux et bloque les programmes selon les classements sélectionnés. (Voir les tableaux à page suivante pour une description des classifications.)

Pour bloquer et débloquer les émissions et les films télévisés :

- 1 Saisir le code NIP correct tel que ci-dessus pour ouvrir le **Menu de Contrôle parental**.
- 2 Appuyer sur les touches ▲▼ pour mettre en surbrillance **Classement US**.
- 3 Appuyer sur ► ou sur **ENTER**, une nouvelle icône du menu "Menu Contrôle parental" apparaîtra.
- 4 Appuyer sur les touches ▲▼◀▶ et sur **ENTER** pour sélectionner le niveau de verrouillage voulu. Une case comportant un «  » est un classement qui sera verrouillé.

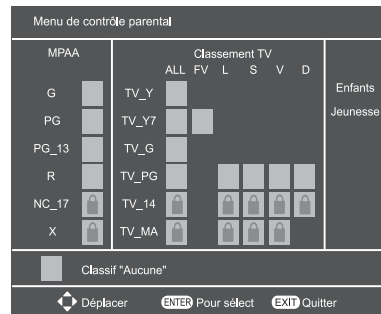

- * Si vous placez un «  » dans la case classée « **Aucun** », le programme ayant la classification « **Aucun** » sera bloqué, cependant les programmes qui ne donnent aucune information de classification ne seront pas bloqués.
- **A droite vous pouvez choisir directement entre les paramètres de blocage par défaut nommés « **Enfants** » & « **Jeunesse** », la classification indiquée ci-dessous.

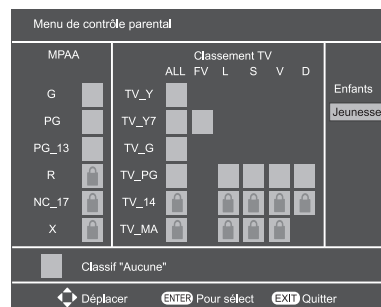
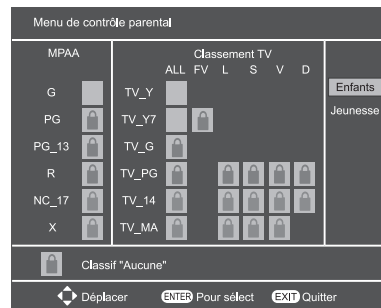

Système de classification indépendant pour les diffuseurs	
Classement	Thèmes de description et de contenu
TV-MA	Public adulte uniquement (Ces émissions sont spécifiquement destinées à un public adulte et peuvent par conséquent ne pas être adaptées aux enfants de moins de 17 ans.) L) Langage cru ou indécent S) Activité sexuelle explicite V) Violence graphique
TV-14	Mise en garde des parents (Ces émissions contiennent des scènes que de nombreux parents considèrent comme inadaptées aux enfants de moins de 14 ans.) D) Dialogues fortement suggestifs L) Langage très grossier S) Situations à caractère sexuel marqué V) Violence intense
TV-PG	Présence parentale souhaitée (Certaines scènes peuvent ne pas convenir aux jeunes enfants.) D) Quelques dialogues suggestifs L) Langage quelquefois grossier S) Quelques situations à caractère sexuel V) Violence modérée
TV-G	Tous publics (La plupart des parents considèrent ces émissions comme adaptées à toutes les tranches d'âge.)
TV-Y7	Enfants plus âgés (Ces émissions s'adressent aux enfants de 7 ans et plus.)
TV-Y	Enfants de tous âges (Ces émissions sont destinées à tous les enfants.)

Système de classement indépendant des films	
Classement	Thèmes de description et de contenu
X	Classé X (pour adultes seulement)
NC-17	Interdit à toute personne de 17 ans et moins
R	Restreint (Les personnes de moins de 17 ans doivent être accompagnées d'un parent ou d'un adulte)
PG-13	Les parents sont fortement mis en garde (certaines scènes risquent d'être inappropriées pour les enfants de moins de 13 ans)
PG	Assistance parentale suggérée (Certaines scènes risquent d'être inappropriées pour les enfants)
G	Audience générale (pour tous âges)

Remarque :

- « Classement canadien » est destiné au Canada (si disponible), l'opération est la même que « Classement US ».
- Si « RRT5 » est disponible sur votre fournisseur de programmes. Vous pouvez régler « Classement avancé » sur Marche, et définir l'élément « Verrouillage par. Avancé ». Appuyez sur ► ou sur (ENTER), une nouvelle icône de menu apparaît et vous pouvez suivre les instructions du menu pour paramétrer le classement.

Utilisation de la fonction de réglages du PC

Il est possible de regarder une image d'un PC sur l'écran du téléviseur. Lorsqu'un PC est raccordé à la prise PC IN du téléviseur, il est possible d'utiliser la fonction Réglages de PC pour effectuer des réglages de l'image. Si les bordures de l'image sont coupées, régler à nouveau la **Position horizontale** et la **Position verticale**. Si l'image subit un brouillage, régler de nouveau l'**Horloge** et la **Phase**.

Pour modifier les réglages du PC :

- 1 Appuyer plusieurs fois sur (INPUT) pour sélectionner le mode d'entrée du PC (☞ « Sélectionner la source d'entrée vidéo à regarder » page 32).
- 2 Appuyer sur MENU et ouvrir le menu **Préf.**
- 3 Mettre en surbrillance le menu **Réglages de PC**.

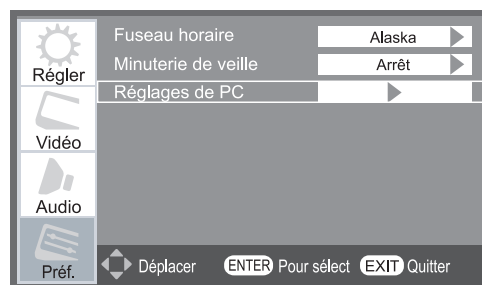

Remarque : Si un PC n'est pas raccordé ou s'il n'y a pas de signal d'entrée PC, cette fonction demeure ombrée dans le menu **Préf.**

- 4 Appuyez sur ► ou sur (ENTER), une nouvelle série d'icônes de menu **Réglages de PC** apparaîtra tel qu'indiqué ci-dessous.
- 5 Appuyer sur ▲ ou sur ▼ pour mettre en surbrillance l'élément à régler.

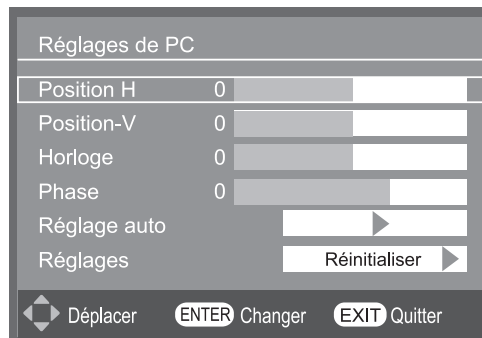

- 6 Appuyez sur (ENTER), une nouvelle barre de réglage apparaîtra comme ci-dessous. Appuyer sur ◀ ou sur ▶ pour effectuer les réglages appropriés.



Remarque : L'écran est momentanément perturbé lors du réglage des paramètres PC. Il ne s'agit pas d'un signe de mauvais fonctionnement.

Pour exécuter "Réglage auto" est recommandé quand vous saisissez chaque fois une minuterie de PC. L'image sera réglée automatiquement en interne pas le système afin d'obtenir un réglage optimal de position Horizontale/ Verticale, d'horloge et de phase.

- **Position Horizontale :**
Déplace l'image de gauche à droite.
La fourchette de réglage se trouve entre -50~+50 (la valeur par défaut est 0).*
- **Position Verticale :**
Déplace l'image de haut en bas.
La fourchette de réglage se trouve entre -10~+10 (la valeur par défaut est 0).*
- **Horloge :**
Sert à réduire le bruit et à rendre l'image plus nette.
La fourchette de réglage se trouve entre -10~+10 (la valeur par défaut est 0).*
- **Phase :**
Sert à réduire le bruit et à minimiser les traits verticaux périodiques sur l'écran.
La fourchette de réglage se trouve entre -15~+16 (la valeur par défaut est 0).*

* Les réglages par défaut peuvent varier selon le format du signal d'entrée.

Réglage Audio PC

La source INPUT (ENTRÉE) est réglée sur PC. La prise de téléphone audio PC IN est appliquée pour PC IN lors d'un raccordement à l'aide de la borne PC IN et d'un câble RVB analogique. (☞ page 18)

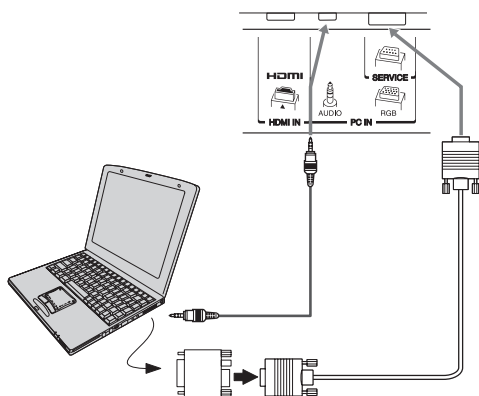

Remarque : L'entrée audio du PC est partagée avec HDMI. Si la source INPUT (ENTRÉE) est réglée sur "HDMI," et que le signal HDMI est au format DVI, cette entrée Audio PC s'appliquera à HDMI. (Voir aussi l'élément 2 à la page 11.)

Réglage de la minuterie de veille

On peut régler la minuterie de veille pour mettre hors tension le téléviseur après une durée de temps définie (maximum de 90 minutes).

Pour régler la minuterie de veille à l'aide de la télécommande :

Appuyer sur **SLEEP** sur la télécommande pour régler la durée jusqu'à ce que le téléviseur s'éteigne. Appuyer plusieurs fois sur **SLEEP** pour augmenter la durée par incréments de 30 minutes, jusqu'à un maximum de 90 minutes.

Pour régler la minuterie de veille en utilisant les menus à l'écran :

- 1 Appuyer sur **MENU** et ouvrir le menu **Préf.**
- 2 Mettre en surbrillance **Minuterie de veille**.
- 3 Appuyer sur **▶** ou sur **ENTER** pour augmenter la durée par incréments de 30 minutes.

Arrêt → 30 Min → 60 Min → 90 Min → Arrêt

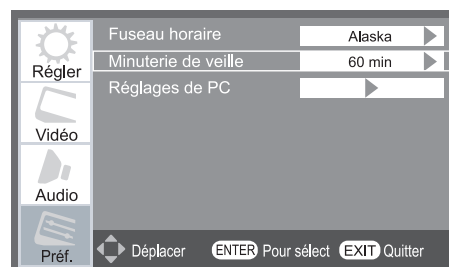

Remarque : Quand une panne d'électricité survient, le réglage de la minuterie de veille risque d'être effacé.

Pour afficher le temps restant de la minuterie de veille :

Appuyez sur **SLEEP** sur la télécommande ou procédez comme ci-dessus en utilisant les menus à l'écran.

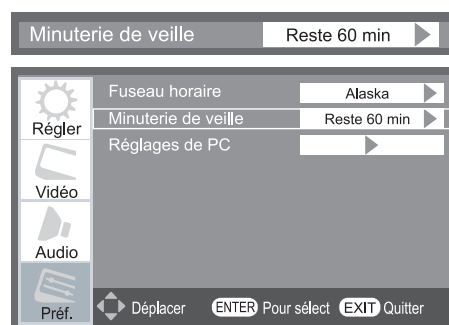

Pour annuler la minuterie de veille :

Appuyez plusieurs fois sur **SLEEP** jusqu'à ce qu'elle soit réglée sur Arrêt

Réglage de la fuseau horaire

Pour régler le fuseau horaire :

- 1 Appuyer sur **MENU** et ouvrir le menu **Préf.**.
- 2 Mettre en surbrillance **Fuseau horaire**.
- 3 Appuyez sur **▶** ou sur **ENTER** pour sélectionner Pacifique, Alaska, Hawaii, De l'Est, Central et Montagne.

Pacifique → Alaska → Hawaii → De l'Est → Central → Montagne → Pacifique

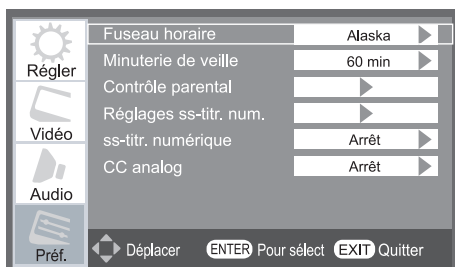

Remarque : Après avoir changé le paramètre Fuseau horaire, quand vous appuyez sur **INFO**, vous constaterez que la durée du programme a été modifiée. Pour plus de détails sur **INFO**, voir en "**Pour afficher l'information d'état du téléviseur à l'aide de INFO**" section sur cette page.

Affichage de l'information d'état du téléviseur

Pour afficher l'information d'état du téléviseur à l'aide de **RECALL** :

Appuyer sur **RECALL** sur la télécommande.

L'information suivante s'affiche (le cas échéant) :

- Entrée actuelle (**ANT**, **Video**, etc.)
- Numéro de canal (si en mode **ANT**)
- Étiquette de canal (si elle est réglée)
- Indicateur de force de signal numérique (graphique à barres dans le coin supérieur droit de la case)
- État de la sortie audio, Stéréo ou SAP
- Résolution vidéo
- Format d'image du signal vidéo entrant (4 :3 ou 16 :9)
- État du classement de la Puce-V

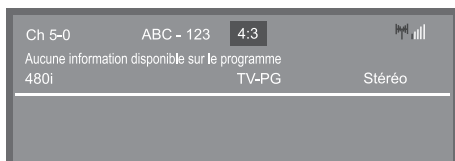

Pour fermer l'écran **RECALL** :

Appuyer sur **EXIT** sur la télécommande.

Pour afficher l'information d'état du téléviseur à l'aide de **INFO** :

Appuyer sur **INFO** sur la télécommande.

L'information additionnelle suivante s'affiche pour les canaux numériques hors antenne (le cas échéant) :

- Titre
- Durée
- Description détaillée.

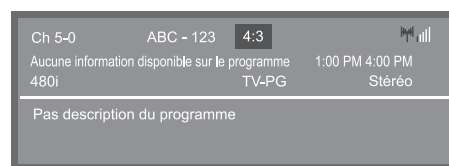

Pour fermer l'écran **Information** :

Appuyez sur **EXIT** menu sur la télécommande.

Comprendre la fonction de la mise hors tension automatique

Le téléviseur se mettra automatiquement hors tension de lui-même après environ 15 minutes s'il est syntonisé sur un canal vide ou sur une station qui a achevé son émission pour la journée. Cette fonction ne fonctionne qu'en mode **ANT**.

Comprendre la fonction de la mémoire du dernier mode

Si le téléviseur est mis hors tension au moment où on regarde la télévision, la fonction de la mémoire du dernier mode allume automatiquement le téléviseur quand l'alimentation est rétablie.

Remarque : Il faut débrancher le cordon d'alimentation du téléviseur si on pense être absent pendant une période prolongée après le rétablissement de l'alimentation secteur.

Utilisation des fonctions des réglages avancés d'image

Utiliser la fonction Contraste dynamique

Quand le contraste dynamique est réglé à **Marche**, le téléviseur détectera tout changement dans la qualité de l'image qui affecte l'apparence de vos réglages de contraste et modifiera ainsi la vidéo automatiquement.

Pour sélectionner les préférences de contraste dynamique :

- 1 Appuyer sur **MENU** et ouvrir le menu **Vidéo**.
- 2 Mettre en surbrillance **Image avancée** et appuyer sur **▶** ou sur **ENTER**.

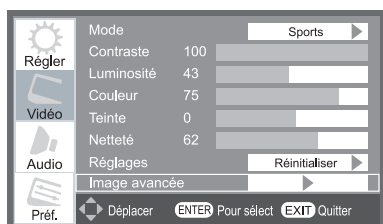

- 3 Mettre en surbrillance l'élément **Contraste dynamique**, et appuyez sur **▶** ou sur **ENTER** pour sélectionner **Marche** ou **Arrêt**.

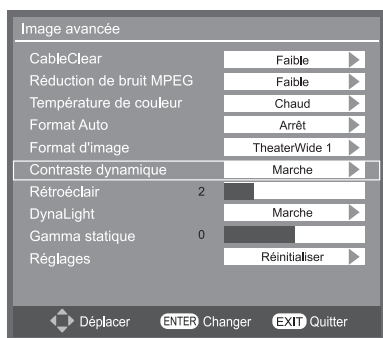

Utiliser DynaLight^{MC}

Quand DynaLight^{MC} est réglé à **Marche**, le téléviseur détectera tout changement dans la qualité de l'image qui affecte l'apparence de vos réglages de rétroéclairage et modifiera ainsi la vidéo automatiquement.

Pour sélectionner DynaLight :

- 1 Appuyer sur **MENU** et ouvrir le menu **Vidéo**.
- 2 Mettre en surbrillance **Image avancée** et appuyer sur **▶** ou sur **ENTER**.
- 3 Mettre en surbrillance **DynaLight** et appuyez sur **▶** ou sur **ENTER** pour sélectionner **Marche** ou **Arrêt**.

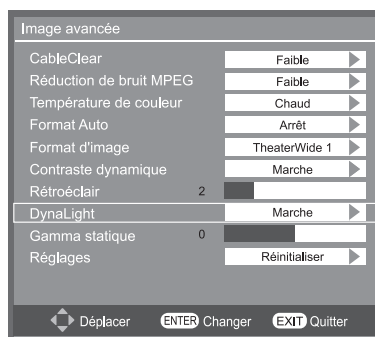

Réglage du rétroéclairage

Une fonction vous permet de régler le Rétroéclairage.

Pour sélectionner le réglage Rétroéclairage :

- 1 Appuyer sur **MENU** et ouvrir le menu **Vidéo**.
- 2 Mettre en surbrillance **Image avancée** et appuyer sur **▶** ou sur **ENTER**.
- 3 Mettre en surbrillance **Rétroéclair** et appuyer sur **ENTER**, une nouvelle barre de réglage apparaîtra comme ci-dessous.
- 4 Appuyez sur **◀** ou sur **▶** pour ajuster les valeurs des paramètres.
- 5 Appuyez sur **ENTER** pour enregistrer et retourner à l'icône du menu précédent, ou appuyez sur **EXIT** pour enregistrer et quitter le menu.

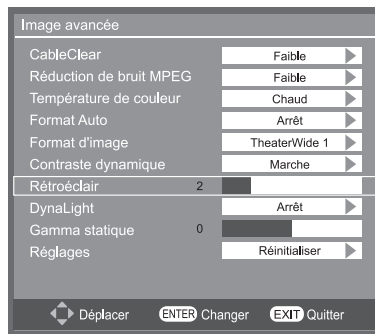

Remarque: Si vous voulez régler l'élément **Rétroéclair**, l'élément **DynaLight** doit être paramétré sur **Arrêt**, autrement l'élément **Rétroéclair** apparaîtra en gris dans le menu **Image avancée**.

Utiliser la fonction Gamma statique

La fonction gamma statique permet de régler les niveaux de noir de l'image.

Pour régler les paramètres Gamma statique :

- 1 Appuyer sur **MENU** et ouvrir le menu **Vidéo**.
- 2 Mettre en surbrillance **Image avancée** et appuyer sur **ENTER**.
- 3 Mettre en surbrillance **Gamma statique** et appuyer sur **ENTER**.

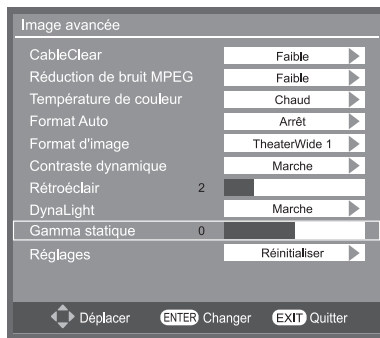

- 4 Dans le champ **Gamma statique**, appuyer sur **◀** ou **▶** pour régler gamma statique. La fourchette de réglage se trouve en-deçà de ± 5 du centre.



- Si le réglage est déplacé en sens négatif, les détails des noirs diminuent.
- Si le réglage est déplacé en sens positif, les détails des noirs augmentent.

Remarque : Si on sélectionne l'un des modes d'image réglés à l'usine (**Sports**, **Standard** ou **Film**) et qu'on change ensuite le réglage de gamma statique, le mode d'image change automatiquement à **Préférence**.

Utilisation de la fonction du rapport d'aspect automatique

Quand la fonction de Format Auto est réglée sur **Marche**, le téléviseur sélectionne automatiquement le format d'image lors de la réception d'une des sources suivantes :

- Un signal 480i reçu de l'entrée VIDEO.
- Un signal 480i, 480p, 720p, 1080i ou de l'entrée HDMI.

Rapport d'aspect de la source du signal	Format automatique d'aspect (sélectionné automatiquement quand Format Auto est sur Marche)
4:3 normal	Naturel (avec les barres latérales)
16:9 pleine	Entière
Non défini (aucune données ID-1 ou des données HDMI)	Le format d'image actuel établi en fonction de la rubrique «Sélectionner le format d'image» à la page33.

Remarque : La fonction du rapport d'aspect automatique n'est pas applicable à l'antenne ou aux sources d'entrées réservées au câble.

Pour activer la fonction du rapport d'aspect automatique :

- 1 Appuyer sur **MENU** et ouvrir le menu **Vidéo**.
- 2 Mettre en surbrillance **Image avancée** et appuyer sur **ENTER**.
- 3 Mettre en surbrillance **Format Auto** et appuyez sur **▶** ou sur **ENTER** pour sélectionner Marche ou Arrêt.

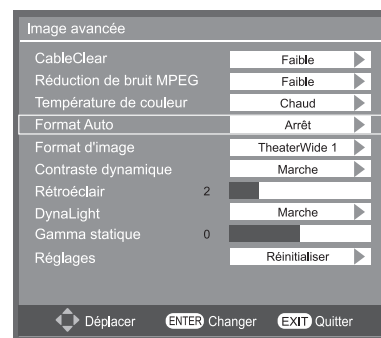

Pour désactiver la fonction du rapport d'aspect automatique :

Sélectionner **Arrêt** à l'étape 3 ci-dessus.

Sélectionner la température de couleur

Il est possible de changer la qualité de l'image en sélectionnant à partir de trois températures de couleur préréglées : (Froid, Moyen et Chaud), tel que décrit ci-dessous.

Mode	Qualité d'image
Froid	Bleuté
Milieu	neutre
Chaud	Rougeâtre

Pour sélectionner la température de couleur :

- 1 Appuyer sur **MENU** et ouvrir le menu **Vidéo**.
- 2 Mettre en surbrillance **Image avancée** et appuyer sur **ENTER** ou sur **ENTER**.
- 3 Mettre en surbrillance **Température de couleur** et appuyer sur **▶** ou sur **ENTER** pour sélectionner le mode préféré (**Froid, Moyen, ou Chaud**).

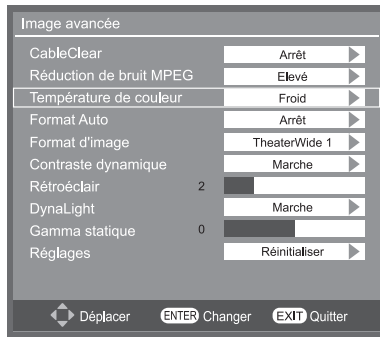

Utiliser la réduction du bruit MPEG

La fonction de réduction du bruit MPEG vous permet de réduire l'interférence visible provoquée par la compression MPEG. Les choix pour la réduction de bruit MPEG sont **Arrêt, Faible, Milieu et Elevé**.

Pour sélectionner le niveau de réduction de bruit MPEG :

- 1 Appuyer sur **MENU** et ouvrir le menu **Vidéo**.
- 2 Mettre en surbrillance **Image avancée** et appuyer sur **ENTER** ou sur **ENTER**.
- 3 Mettre en surbrillance **Réduction de bruit MPEG** et appuyer sur **▶** ou sur **ENTER** pour sélectionner le mode préféré (**Arrêt, Faible, Milieu et Elevé**)

Arrêt→Faible→Milieu→Elevé→Arrêt

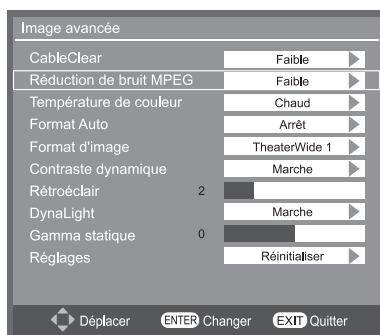

Utiliser la réduction du bruit numérique de la fonction CableClear®

La fonction de réduction du bruit numérique CableClear® vous permet de réduire l'interférence visible dans votre image télévisée. Ceci peut être utile quand on reçoit une émission avec un signal faible (surtout un canal câblé) ou qu'on fait jouer une cassette vidéo ou un disque bruyant.

Pour modifier les réglages CableClear :

- 1 Appuyer sur **MENU** et ouvrir le menu **Vidéo**.
- 2 Mettre en surbrillance **Image avancée** et appuyer sur **▶** ou sur **ENTER**.
- 3 Mettre en surbrillance **CableClear** et appuyer sur **▶** ou sur **ENTER**, pour sélectionner le mode voulu (**Arrêt, Faible, Milieu et Elevé**)

Arrêt→Faible→Milieu→Elevé→Arrêt

Remarque :

- Si l'entrée actuelle est **ANT, VIDEO**, le menu affichera le texte « CableClear ». Les sélections disponibles sont **Arrêt, Faible, Milieu et Elevé**.
- Si l'entrée actuelle est **ColorStream HD, HDMI**, le menu affiche le texte « DNR ». Les sélections disponibles sont **Arrêt, Faible, Milieu et Elevé**. **Faible, Milieu et Elevé** réduisent le bruit à des degrés divers, du plus faible au plus fort respectivement.

* L'entrée HDMI accepte et peut afficher les formats du signal DVI : (VGA, SVGA, XGA, WXGA) et formats du signal Vidéo : [480i (60Hz), 480p (60Hz), 720p (60Hz), 1080i (60Hz)]. Mais si le signal d'entrée est au format du signal DVI, la fonctionnalité DNR apparaîtra en grisé dans le menu Image avancé. Pour les spécifications détaillées du signal, voir page 49.

Pour **ANT, VIDEO**

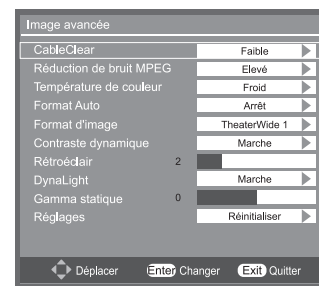

Pour **ColorStream HD, HDMI**.

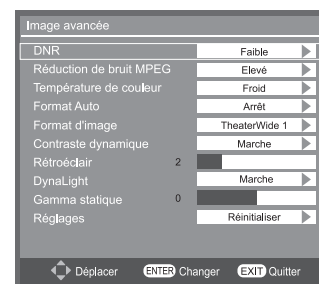

Dépannage général

Avant d'appeler un technicien d'entretien, prière de vérifier le présent chapitre pour déterminer une cause probable au problème ainsi que quelques solutions.

Boîte noire sur l'écran

- La fonction de sous-titres est réglée à l'un des modes texte (**T1**, **T2**, **T3**, ou **T4**). Régler la caractéristique Sous-titrage sur **Arrêt** (☞ page 35, 36).

Autres Problèmes

- Si le problème du téléviseur ne figure pas dans cette section de dépannage ou que la solution recommandée ne l'a pas résolu, débranchez le cordon d'alimentation secteur pendant au moins 5 secondes puis rebranchez le cordon d'alimentation pour redémarrer le téléviseur.

Le téléviseur ne se met pas en marche

- S'assurer que le cordon d'alimentation secteur est branché, et ensuite appuyer sur **POWER**.
- Les piles de la télécommande sont peut-être épuisées. Remplacer les piles ou essayer les touches du panneau de commande.

Problèmes d'image

Problèmes communs d'image

- Vérifier les raccordements d'antenne/câble (☞ Chapitre 2).
- Appuyer sur **(INPUT)** sur la télécommande ou le téléviseur et sélectionner une source d'entrée vidéo valide (☞ page 32). Si aucun appareil n'est raccordé à l'entrée particulière du téléviseur, aucune image ne s'affiche quand on sélectionne cette source d'entrée particulière. Pour des détails sur le raccordement des appareils (☞ Chapitre 2).
- La réception d'antenne risque d'être faible. Utiliser une antenne extérieure extrêmement directionnelle (le cas échéant).
- La station peut avoir des difficultés de diffusion. Essayez un autre canal.
- Modifier les propriétés d'image (☞ page 35).
- Si on utilise un magnétoscope, s'assurer que **TV/PCR** sur la télécommande est correctement réglée (☞ page 22).
- Ne pas raccorder un câble vidéo standard et un câble S-vidéo à l'entrée **VIDEO** en même temps.

Image bruyante

- Si on regarde un canal télévisé analogique (sur antenne ou par câble), régler la fonction **CableClear**® pour réduire l'interférence visible dans l'image télévisée (☞ page 45).

Problèmes de sélection d'entrées vidéo

- Si la fenêtre de **Liste source** ne s'affiche pas lorsqu'on appuie sur **(INPUT)** sur la télécommande ou sur **(INPUT)** le téléviseur, appuyer une deuxième fois sur **(INPUT)**, pour passer à la source d'entrée vidéo suivante et afficher la fenêtre de **Liste source**.

Couleur pauvre ou aucune couleur

- La station peut avoir des difficultés de diffusion. Essayez un autre canal.
- Modifier la **Teinte** et/ou la **Couleur** (☞ page 35).

Mauvaise qualité d'image composite ou S-vidéo

- Si le téléviseur est raccordé à un appareil A/V externe (par ex., lecteur DVD, système de jeux, décodeur de câblodistribution, etc.), essayer au lieu de cela d'utiliser une connexion vidéo **ColorStream** ou **HDMI**.

L'image et le son ne sont pas synchronisés

- Comme pour tous les produits à affichage numérique, on s'aperçoit, dans de rares cas et lors de la visualisation de certains contenus (par ex. émissions de télévision, jeux vidéo, DVD), que le son et l'image sont légèrement asynchrones. Ce phénomène peut être causé par divers facteurs, y compris mais sans s'y limiter, le traitement vidéo dans le téléviseur, le traitement vidéo dans un système de jeu raccordé ainsi que le traitement vidéo ou différents taux de compression utilisés par les diffuseurs dans leur programmation. Vous souhaitez sans doute essayer l'une des suggestions suivantes qui pourrait aider à réduire les effets de ce phénomène :
 - Si le téléviseur est raccordé à un récepteur audio-vidéo qui comporte une fonction de retard audio programmable, utiliser cette fonction pour aider à synchroniser le son avec l'image.
 - Si on constate la présence de ce phénomène uniquement sur certains canaux de télévision, prendre contact avec le diffuseur, câblodistributeur ou fournisseur de signal satellite pour l'informer du problème.

Problèmes de son

- Vérifier les raccordements d'antenne/câble (☞ Chapitre 2).
- La station peut avoir des difficultés de diffusion. Essayez un autre canal.
- Le son peut être assourdi. Appuyez sur **VOL+** et **VOL-**.
- Si on n'entend pas de son, essayer de régler la fonction **MTS** en mode **Stéréo** (☞ page 36, 37).
- Si on ne reçoit pas l'audio d'une deuxième émission à partir d'une source SAP connue, s'assurer que la fonction **MTS** est réglée en mode **SAP** (☞ page 36, 37).
- Si on entend un signal audio qui semble « incorrect » pour l'émission regardée (notamment la musique ou une langue étrangère), le mode SAP peut être en marche. Régler la fonction **MTS** au mode **Stéréo** (☞ page 36, 37).

Problèmes de télécommande

- S'assurer que la télécommande est réglée au mode correct de l'appareil (☞ page 21).
- Dégager toutes les obstructions entre la télécommande et le téléviseur.
- Les piles de la télécommande sont peut-être épuisées. Remplacer les piles (☞ page 20).
- La télécommande de votre téléviseur risque de ne pas contrôler certaines caractéristiques sur votre appareil externe. Se référer au manuel du propriétaire de votre autre appareil pour déterminer ses caractéristiques disponibles. Si la télécommande du téléviseur ne commande pas une fonction spécifique d'un autre appareil, utiliser la télécommande qui a été fournie avec cet appareil (☞ pages 22 à 26).

Problème de réglage des canaux

- S'assurer que la télécommande est réglée au mode correct de l'appareil (☞ page 21).
- Le canal peut avoir été réglé à « **Non visualisable** » par la fonction **Réglage man. De canal**. Régler à « **Visualisable** » pour débloquer le canal (☞ page 31).
- S'il est impossible de régler des canaux numériques, vérifier la configuration d'antenne (☞ page 29). Si on est toujours incapable de régler des canaux numériques, effacer tous les canaux de la liste de canaux (☞ page 31) et reprogrammer les canaux dans la mémoire des canaux (☞ page 30).

Problèmes de sous-titrages

- Si le programme ou la vidéo sélectionnée ne comporte pas de sous-titres, aucun sous-titrage n'est affiché (☞ page 35, 36).
- Si le texte n'est pas disponible, un rectangle noir peut apparaître. Dans ce cas, désactiver la caractéristique de sous-titrage (☞ page 35, 36).
- Un signal sous-titré risque de ne pas être affiché correctement dans les cas suivants : a) quand une bande vidéo a été copiée ; b) quand la réception du signal est faible ; ou c) quand la réception du signal n'est pas standard (☞ page 35, 36).

Problèmes de blocage par classement (Puce-V)

- En cas d'oubli du code NIP : Appuyez sur **RECALL** quatre fois en l'espace de cinq secondes. Le code NIP sera effacé et vous pourrez saisir un nouveau code NIP..
- La fonction Puce-V est disponible pour le système américain de Puce-V, ou Canada (si disponible) (☞ page 39, 40).

Problèmes HDMI

Pour les câbles HDMI

- S'assurer que les câbles HDMI comportant le logo HDMI (**HDMI**) sont utilisés. (☞ page 17).

Pour une source HDMI classique

- Certaines sources HDMI classiques peuvent ne pas fonctionner correctement avec des téléviseurs HDMI dernier modèle à cause de l'adoption d'une nouvelle norme.

Voyants indicateurs à DEL

Tel que décrit ci-dessous, les voyants DEL vert ou rouge à l'avant du téléviseur indiquent son état.

Avant du téléviseur

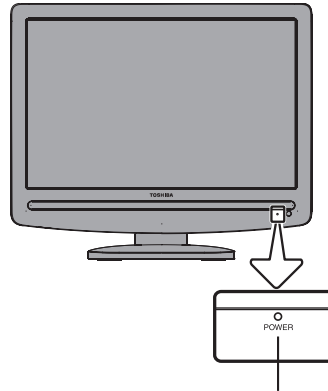

Voyants indicateurs à DEL

Voyants indicateurs à DEL	Condition
1) Vert	Le téléviseur fonctionne bien.
2) Rouge	Eteint (mode veille)

Si le problème persiste :

- Aux États-Unis, appeler le Centre de solutions au consommateur de TACP au 1-800-575-5469.
- Au Canada, localiser le dépôt de service autorisé Toshiba le plus proche en consultant le site Web **www.toshiba.ca** ; Cliquer sur « Produits grand public » et puis cliquer sur « Assistance ».

Spécifications

Remarque :

- *Ce modèle est conforme aux spécifications citées ci-dessous.*
- *Les conceptions et les spécifications sont sujettes à des changements sans avis préalable.*
- *Ce modèle peut ne pas être compatible avec des caractéristiques et/ou des spécifications qui puissent être ajoutées dans l'avenir.*

Système de télévision

NTSC standard
ATSC standard (8VSB)
Câble numérique (64 QAM, 256 QAM ; en clair, non crypté)

Couverture de canaux

VHF : 2 à 13
UHF : 14 à 69
Télévision câblée : Mi-bande (A-8 à A-1, A à I)
Super bande (J à W)
Hyper bande (AA à ZZ, AAA, BBB)
Ultra bande (65 à 94, 100 à 135)

Alimentation secteur : 120 V CA, 60 Hz

Courant maximum d'alimentation

19AV500U : 0,8 A
19AV501U : 0,8 A

Consommation électrique

19AV500U : 0,5W En mode veille
19AV501U : 0,5W En mode veille

Puissance audio : 3W+3W

Bornes vidéo/audio

ENTRÉE S-VIDEO :

Y : 1 V (c-c), 75 ohms, synchro négative
C : 0,286 V (c-c) (signal de pointe), 75 ohms

ENTRÉE VIDEO/AUDIO :

VIDEO : 1 V (c-c), 75 ohms, synchro négative
AUDIO : 150 mV (rms) (30% équivalent de modulation, 22 k ohm ou plus)

ColorStream® (vidéo à composante) entrée HD :

VIDEO : Y : 1 V(c-c), 75 ohm
PR : 0,7 V(c-c), 75 ohm
PB : 0,7 V(c-c), 75 ohm
Formats suggérés : 1080i, 720p, 480p, 480i
AUDIO : 150 mV (rms), 22 k ohm ou plus

ENTRÉE HDMI[™] :

Compatible HDMI (connecteur de type A)
Compatible HDCP
Audio Lip Sync pris en charge
Formats suggérés : Voir le tableau à la page suivante.
Audio HDMI : Linéaire-PCM 2 voies ; fréquence d'échantillonnage 32/44,1/48 kHz ; 16/20/24 bits par échantillon

SORTIE AUDIO NUMERIQUE :

Type optique

ENTRÉE ORDINATEUR :

15 broches, D-sub, RGB analogique

Dimensions

19AV500U :

Largeur : 460 mm (1'6-1/8 pouces)
Hauteur : 392,7 mm (1'3-7/16 pouces)
Profondeur : 207,2 mm (8-3/16 pouces)

19AV501U :

Largeur : 460 mm (1'6-1/8 pouces)
Hauteur : 392,7 mm (1'3-7/16 pouces)
Profondeur : 207,2 mm (8-3/16 pouces)

Poids

19AV500U : 6,7 kg (14,9 lbs)
19AV501U : 6,7 kg (14,9 lbs)

Conditions de fonctionnement

Température : 32°F - 95°F (0°C - 35°C)
Humidité : 20 à 80 % (sans condensation)

Accessoires fournis

- Télécommande avec deux piles de taille « AAA »
- Mode d'emploi (ce manuel)
- Chiffon de nettoyage
- Cordond'alimentation

L'entrée HDMI prend en charge les signaux de formats suivants :

Format	Résolution	Fréquence V.	Fréquence H.	Fréquence d'horloge des pixels
VGA	640 × 480	59,940Hz	31,469kHz	25,175MHz
SVGA	800 × 600	60,320Hz	37,880kHz	40,000MHz
XGA	1024 × 768	60,000Hz	48,360kHz	65,000MHz
WXGA	1280 × 768	59,876Hz	47,776kHz	79,500MHz
WXGA	1360 × 768	60,015Hz	47,712kHz	85,500MHz
480i	720 × 480i	59,940Hz	15,730kHz	27,000MHz
480p	720 × 480p	59,940Hz	31,470kHz	27,000MHz
720p	1280 × 720p	60,000Hz	45,000kHz	74,250MHz
1080i	1920 × 1080i	60,000Hz	33,750kHz	74,250MHz

Garantie limitée aux États-Unis

Pour téléviseurs ACL 26 pouces et plus

La société Toshiba America Consumer Products, L.L.C. (ci-après « TACP ») offre les garanties limitées suivantes aux clients initiaux des États-Unis.

CES GARANTIES LIMITÉES S'APPLIQUENT AU CLIENT INITIAL OU À UNE PERSONNE AYANT REÇU CE TÉLÉVISEUR ACL EN CADEAU DE LA PART DU CLIENT INITIAL ET À AUCUN AUTRE ACHETEUR OU CESSIONNAIRE. LES TÉLÉVISEURS ACL ACHETÉS AUX ÉTATS-UNIS ET UTILISÉS À L'EXTÉRIEUR DES ÉTATS-UNIS, INCLUANT, SANS EXCEPTION LE CANADA ET LE MEXIQUE, NE SONT PAS COUVERTS PAR CES GARANTIES.

LES TÉLÉVISEURS ACL ACHETÉS À L'EXTÉRIEUR DES ÉTATS-UNIS, INCLUANT, SANS EXCEPTION LE CANADA ET LE MEXIQUE, ET UTILISÉS AUX ÉTATS-UNIS, NE SONT PAS COUVERTS PAR CES GARANTIES.

Garantie limitée d'un (1) an sur les pièces et la main d'œuvre

TACP garantit ce téléviseur ACL et ses pièces contre les vices de matériaux ou de fabrication pour une période d'un (1) an à compter de la date de l'achat initial. **PENDANT CETTE PÉRIODE, TACP PRENDRA EN CHARGE, SELON LES MODALITÉS DE SON CHOIX, LES RÉPARATIONS OU LE REMPLACEMENT DE TOUTE PIÈCE DÉFECTUEUSE PAR UNE PIÈCE NEUVE OU REMISE À NEUF SANS VOUS FAIRE PAYER LE COÛT DES PIÈCES OU DE LA MAIN D'OEUVRE.** Pendant cette période, un personnel d'après-vente agréé TACP viendra chez vous pour toute opération relevant de la garantie. Selon le type de réparation requis, elle sera effectuée chez vous ou le téléviseur ACL sera réparé au centre de service après-vente agréé TACP, puis vous sera renvoyé gratuitement.

Appareils de location

La garantie pour les téléviseurs ACL loués commence à la date de la première location ou trente (30) jours après la date d'envoi à la société de location, selon ce qui arrive en premier.

Garantie limitée sur les appareils utilisés à des fins commerciales

TACP garantit les téléviseurs ACL qui sont vendus et utilisés à des fins commerciales comme suit : toutes les pièces sont garanties contre tout vice de matériau ou de fabrication pendant une période de quatre-vingt-dix (90) jours à compter de la date à laquelle il a été initialement acheté chez un détaillant. **PENDANT CETTE PÉRIODE, TACP DÉCIDERA UNILATÉRALEMENT DE RÉPARER OU D'ÉCHANGER LA PIÈCE DÉFECTUEUSE CONTRE UNE PIÈCE NEUVE OU REMISE À NEUF GRATUITEMENT.**

Guide de l'utilisateur et enregistrement du produit

Veillez lire ce guide de l'utilisateur dans sa totalité avant de faire fonctionner ce téléviseur ACL.

Complétez et retournez la carte de déclaration du produit jointe ou enregistrez votre téléviseur ACL en ligne à l'adresse

www.tacp.toshiba.com/service aussitôt que possible. En enregistrant votre téléviseur ACL, vous permettrez à TACP de concevoir de nouveaux produits qui répondent précisément à vos besoins et cela nous permet de vous contacter dans le cas où il serait nécessaire de vous faire parvenir un avis de sécurité, conformément à la Consumer Product Safety Act. **Le fait de ne pas compléter et de retourner cette carte de déclaration ne diminuera aucunement vos droits dont vous disposez sous cette garantie.**

Vos responsabilités

LES GARANTIES CI-AVANT SONT SUJETTES AUX CONDITIONS SUIVANTES :

- (1) Vous devez être en mesure de fournir votre facture ou toute autre preuve d'achat.
- (2) Tout l'entretien relevant de la garantie de ce téléviseur ACL doit être effectuée par un centre de service après-vente agréé TACP.

- (3) Les garanties de TACP s'appliquent uniquement si le téléviseur ACL est acheté et utilisé aux États-Unis continentaux ou à Puerto Rico.
- (4) Les coûts d'installation et de configuration de l'appareil, de réglage des commandes du client et d'installation ou de réparation des systèmes d'antenne ne sont pas couverts par ces garanties. Les problèmes de réception résultant de systèmes d'antenne inadaptés, de défaut d'alignement des antennes paraboliques, distribution de la câblodistribution, des magnétoscopes, des lecteurs/graveurs DVD, des ordinateurs personnels de calibre IEEE-1394, et toute autre source de signal révèlent de votre responsabilité.
- (5) Les garanties couvrent uniquement les vices de matériau et de fabrication aux termes des limites sus-mentionnées et ne couvrent pas les téléviseurs ACL ou pièces perdues ou jetées par l'utilisateur, ni les dommages subis au téléviseur ACL ou les pièces causés par des incendies, une mauvaise utilisation, un accident, un cas de force majeure (tel que la foudre ou les variations du courant électrique), une installation incorrecte, un entretien inadéquat, une utilisation en violation du mode d'emploi fourni par TACP, une utilisation ou un problème de fonctionnement lorsque ce téléviseur ACL est utilisé simultanément avec l'appareil raccordé ; ou à des appareils qui auraient été modifiés ou dont le numéro de série aurait été supprimé, modifié, abîmé ou rendu illisible.

Pour obtenir les services sous garantie

Si, après avoir suivi les étapes de « Dépannage » de votre mode d'emploi, vous avez toujours besoin de service :

- (1) Pour trouver le centre de service agréé TACP le plus près, visitez le site Web de TACP à **www.tacp.toshiba.com/service** ou appelez sans frais le service à la clientèle au 1-800-575-5469.
- (2) Vous devez présenter votre facture originale ou autre preuve d'achat au centre de service agréé TACP.

Pour plus d'information, visitez le site internet de TACP : www.tacp.toshiba.com

TOUTES LES GARANTIES IMPLICITES DE LA LOI DE L'UN DES ÉTATS DES ÉTATS-UNIS, Y COMPRIS LES GARANTIES IMPLICITES DE COMMERCIALISATION ET D'APTITUDE À UN BESOIN PARTICULIER, SONT EXPRESSÉMENT LIMITÉES À LA DURÉE DES GARANTIES LIMITÉES PRÉCÉDEMMENT MENTIONNÉES, À L'EXCEPTION DE TOUTES GARANTIES IMPLICITES DE LA LOI DE L'UN DES ÉTATS DES ÉTATS-UNIS, COMME SPÉCIFIÉ. LA GARANTIE SUS-MENTIONNÉE EST EXCLUSIVE ET A PRIORITÉ SUR TOUTE AUTRE GARANTIE, ACCORD OU OBLIGATION DE MÊME NATURE DE TACP CONCERNANT LA RÉPARATION OU LE REMPLACEMENT DES PIÈCES, TACP NE POURRA EN AUCUN CAS ÊTRE TENU RESPONSABLE DES DOMMAGES INDIRECTS OU CONSÉCUTIFS (Y COMPRIS, MAIS NE S'Y LIMITANT PAS, LES PERTES DE PROFITS, L'INTERRUPTION DES AFFAIRES, OU LA MODIFICATION OU LA SUPPRESSION DE DONNÉES ENREGISTRÉES PROVOQUÉES PAR L'UTILISATION, LA MAUVAISE UTILISATION OU L'INCAPACITÉ À UTILISER CE TÉLÉVISEUR ACL).

Aucune personne, agent, distributeur, revendeur ou société n'est autorisé à changer, modifier ou étendre les termes de ces garanties de quelque manière que ce soit. Le délai dans lequel une action doit être intentée pour faire appliquer une obligation de TACP résultant de cette garantie ou d'un droit ou loi des États-Unis ou d'un de ses états est limitée à (90) jours par la présente, à compter de la date où vous avez découvert le défaut ou la date où vous auriez dû le découvrir. Cette restriction ne s'applique pas aux garanties implicites de la loi d'un état des États-Unis.

CETTE GARANTIE VOUS DONNE DES DROITS LÉGAUX SPÉCIFIQUES ET VOUS POUVEZ ÉGALEMENT AVOIR D'AUTRES DROITS QUI VARIENT D'UN ÉTAT À L'AUTRE. CERTAINS ÉTATS DES ÉTATS-UNIS N'AUTORISENT AUCUNE RESTRICTION DE DURÉE D'UNE GARANTIE IMPLICITE, LE TEMPS POUR INTENTER UNE ACTION OU ENCORE AUCUNE EXCLUSION OU LIMITATION DES DOMMAGES INDIRECTS OU ACCIDENTELS. LES DISPOSITIONS CI-DESSUS NE VOUS CONCERNENT DONC PAS DANS CES CIRCONSTANCES.

[0305]

Garantie limitée canadienne

Pour les modèles de téléviseur à panneau plat Toshiba

Toshiba du Canada Limitée (« TCL ») donne les garanties limitées suivantes aux consommateurs d'origine du Canada. **LES GARANTIES LIMITÉES VALENT POUR LE CONSOMMATEUR ACHÉTEUR D'ORIGINE OU TOUTE PERSONNE RECEVANT CE TÉLÉVISEUR À PANNELAU PLAT DE MARQUE TOSHIBA (LE(S) « TÉLÉVISEUR(S) » ou « téléviseur(s) ») EN CADEAU DE LA PART D'UN CONSOMMATEUR ACHÉTEUR D'ORIGINE, DE MÊME QUE POUR TOUT AUTRE ACHÉTEUR OU CESSIONNAIRE.**

LES TÉLÉVISEURS ACHÉTÉS AU CANADA ET UTILISÉS PARTOUT À L'EXTÉRIEUR DU CANADA, Y COMPRIS, NOTAMMENT, LES ÉTATS-UNIS ET LE MEXIQUE NE SONT PAS COUVERTS PAR LES PRÉSENTES GARANTIES.

LES TÉLÉVISEURS ACHÉTÉS PARTOUT À L'EXTÉRIEUR DU CANADA, Y COMPRIS, NOTAMMENT, LES ÉTATS-UNIS ET LE MEXIQUE, ET UTILISÉS AU CANADA NE SONT PAS COUVERTS PAR LES PRÉSENTES GARANTIES.

Garantie limitée d'un (1) an sur les pièces et la main-d'oeuvre

Cette garantie est sujette à la garantie limitée pour les téléviseurs commerciaux ou à destinés à un usage commercial tel que mentionné cidessous. TCL garantit le téléviseur et ses pièces, contre tout vice de matériaux ou de main-d'oeuvre qui se traduit par une défaillance du téléviseur, durant un (1) an à compter de la date de l'achat au détail d'origine. **PENDANT CETTE PÉRIODE, TCL, À SON GRÉ, RÉPARERA OU REMPLACERA UNE PIÈCE DÉFECTUEUSE PAR UNE PIÈCE NEUVE OU REMISE À NEUF, SANS VOUS FAIRE PAYER LE PRIX DES PIÈCES OU DE LA MAIN-D'OEUVRE. VOUS DEVEZ LIVRER LE TÉLÉVISEUR ENTIER À UN FOURNISSEUR DE SERVICES AUTORISÉ (UN « FSA ») DE TCL ET RÉGLER TOUS LES FRAIS DE TRANSPORT ET D'ASSURANCE POUR LE TÉLÉVISEUR À DESTINATION ET EN PROVENANCE DU FSA.**

- (a) **POUR LES TÉLÉVISEURS 32 POUÇES ET MOINS : VOUS DEVEZ LIVRER LE TÉLÉVISEUR AU COMPLET À UN FOURNISSEUR DE SERVICE TCL POUR TÉLÉVISEUR (FSA). VOUS DEVEZ LIVRER LE TÉLÉVISEUR ENTIER À UN FSA ET RÉGLER TOUS LES FRAIS DE TRANSPORT ET DES ASSURANCES POUR LE TÉLÉVISEUR À DESTINATION ET EN PROVENANCE DU FSA.**
- (b) **POUR LES TÉLÉVISEURS DE PLUS DE 32 POUÇES :** Pendant cette période, une personne du FSA viendra chez vous pour toute opération relevant de la garantie. Selon le type de réparation requis, elle sera effectuée chez vous ou le téléviseur sera réparé au FSA, puis vous sera renvoyé gratuitement. **VOUS POURREZ BÉNÉFICIER DU SERVICE DE RÉPARATION À DOMICILE UNIQUEMENT DANS LA MESURE OÙ VOUS HABITEZ DANS UN RAYON DE 100 KILOMÈTRES DU FSA. SI VOUS N'HABITEZ PAS DANS UN RAYON DE 100 KILOMÈTRES DU FSA, VOUS DEVEZ LIVRER LE TÉLÉVISEUR ENTIER À UN FSA ET RÉGLER TOUS LES FRAIS DE TRANSPORT ET DES ASSURANCES POUR LE TÉLÉVISEUR À DESTINATION ET EN PROVENANCE DU FSA.**

Garanties limitées pour les unités commerciales

TCL garantit les téléviseurs utilisés à une fin commerciale comme suit : toutes les pièces, sont garanties contre les vices de matériaux ou de main-d'oeuvre entraînant la défaillance du téléviseur fait, durant quatre-vingt-dix (90) jours après la date de l'achat au détail d'origine. **PENDANT CETTE PÉRIODE, TCL, À SON GRÉ, RÉPARERA OU REMPLACERA LA PIÈCE OU LA PIÈCE DÉFECTUEUSE PAR UNE PIÈCE NEUVE OU REMISE À NEUF SANS AUCUN FRAIS DE VOTRE PART.**

- (c) **POUR LES TÉLÉVISEURS 32 POUÇES ET MOINS : VOUS DEVEZ LIVRER LE TÉLÉVISEUR AU COMPLET À UN FOURNISSEUR DE SERVICE TCL POUR TÉLÉVISEUR (FSA). VOUS DEVEZ LIVRER LE TÉLÉVISEUR ENTIER À UN FSA ET RÉGLER TOUS LES FRAIS DE TRANSPORT ET DES ASSURANCES POUR LE TÉLÉVISEUR À DESTINATION ET EN PROVENANCE DU FSA.**

- (d) **POUR LES TÉLÉVISEURS DE PLUS DE 32 POUÇES :** Pendant cette période, une personne du FSA viendra chez vous pour toute opération relevant de la garantie. Selon le type de réparation requis, elle sera effectuée chez vous ou le téléviseur sera réparé au FSA, puis vous sera renvoyé gratuitement. **VOUS POURREZ BÉNÉFICIER DU SERVICE DE RÉPARATION À DOMICILE UNIQUEMENT DANS LA MESURE OÙ VOUS HABITEZ DANS UN RAYON DE 100 KILOMÈTRES DU FSA. SI VOUS N'HABITEZ PAS DANS UN RAYON DE 100 KILOMÈTRES DU FSA, VOUS DEVEZ LIVRER LE TÉLÉVISEUR ENTIER À UN FSA ET RÉGLER TOUS LES FRAIS DE TRANSPORT ET DES ASSURANCES POUR LE TÉLÉVISEUR À DESTINATION ET EN PROVENANCE DU FSA.**

Unités destinées à la location

La garantie concernant les téléviseurs destinés à la location prend effet à compter de la date de la première location ou trente (30) jours à compter de la date à laquelle le téléviseur a été expédié à la société de location, selon la première occurrence.

Votre responsabilité

LES GARANTIES CI-DESSUS SONT SOUMISES AUX CONDITIONS SUIVANTES :

- (1) Vous devez fournir votre acte de vente ou autre preuve d'achat.
- (2) Tout entretien ou réparation sous garantie du présent téléviseur doit être exécuté par un FSA.
- (3) Les garanties de TCL sont valides uniquement sur le téléviseur qui (i) est acheté comme neuf, et non ouvert, auprès de TCL ou auprès de distributeurs, concessionnaires ou revendeurs autorisés (des « DCA ») de TCL et (ii) est situé/exploité au Canada.
- (4) Les frais de main-d'oeuvre pour l'installation du dispositif, le réglage, l'ajustement des commandes du client et l'installation ou la réparation des systèmes d'antenne ne sont pas couverts par la présente garantie. Les problèmes de réception causés par des systèmes d'antenne inappropriés sont de votre responsabilité.
- (5) Les garanties ne visent que les vices de matériaux ou de main d'oeuvre ainsi que susmentionné et ne couvrent pas :
 - a. l'entretien, les réparations ou le remplacement rendus nécessaires à la suite d'un accident, d'un mauvais usage, d'un abus, de l'humidité, de liquides, de la poussière, de la saleté, de la négligence, d'un accident, d'un dommage, d'applications 24/7, d'une installation inappropriée, d'exploitation inappropriée, d'un nettoyage inapproprié, d'un entretien inapproprié, de l'usure normale, d'incrustation d'image ou rémanence d'image causée par une image fixe affichée pour une longue période de temps et/ou la détérioration des phosphores, ou de toute autre cause ou situation externe, acte ou omission hors de la volonté de TCL, y compris un incendie, un vol, la force majeure, une modification, une panne de courant, une surtension ou une pénurie de courant, la foudre, d'autres défaillances électriques ou des réparations, modifications ou remplacements par des personnes autres que celles que TCL autorise à entretenir le téléviseur ;
 - b. le remplacement de pièces manquantes, projetées ou perdues, la fourniture de dispositifs modernisés ou l'entretien préventif ;
 - c. la réparation d'un dommage de nature esthétique seulement ou n'ayant aucune incidence sur la fonctionnalité du téléviseur, comme l'usure, les égratignures et les bosses ;
 - d. l'entretien d'accessoires de marque Toshiba (ces accessoires pourraient être couverts par leur propre garantie) ;
 - e. l'entretien de produits tiers ou l'entretien rendu nécessaire par suite de l'utilisation de produits tiers incompatibles ;
 - f. l'entretien rendu nécessaire par l'utilisation simultanée du présent téléviseur et de l'équipement branché ;
 - g. les modifications apportées au téléviseur qui ne sont pas approuvées par TCL et l'entretien rendu nécessaire par l'utilisation ou l'installation de modifications apportées au téléviseur qui ne sont pas le fait de Toshiba ;
 - h. l'entretien du téléviseur sur lequel l'étiquette ou le logo, l'étiquette signalétique ou le numéro de série TOSHIBA a été maquillé ou supprimé ;
 - i. l'entretien ou la réparation sur place du téléviseur ;
 - j. un dommage au téléviseur causé par le défaut de suivre les spécifications, les manuels ou les guides quant à l'utilisation et/ou l'entreposage.

Déni de responsabilité et restriction quant au recours

DANS LA MESURE OÙ LA LOI NE L'INTERDIT PAS, TOUTES AUTRES GARANTIES, CONDITIONS ET DÉCLARATIONS EXPRESSES ET IMPLICITES, DU TÉLÉVISEUR, DONT LES GARANTIES, CONDITIONS ET DÉCLARATIONS IMPLICITES DE QUALITÉ MARCHANDE ET D'ADAPTATION À UNE DESTINATION PARTICULIÈRE, SONT NIÉES ET EXCLUES. SI LA LOI APPLICABLE, LÉGALE OU AUTRE INTERDIT L'EXCLUSION D'UNE GARANTIE, DES CONDITIONS ET DÉCLARATIONS IMPLICITES, ALORS CES GARANTIES, CONDITIONS ET DÉCLARATIONS SONT PAR AILLEURS LIMITÉES À LA DURÉE DE LA GARANTIE LIMITÉE ÉCRITE EXPRESSE. DANS LA MESURE OÙ LA LOI LÉGALE OU AUTRE, NE L'INTERDIT PAS, LA PRÉSENTE GARANTIE ÉCRITE REMPLACE ET NIE EXPRESSÉMENT TOUTE AUTRE GARANTIE, CONDITION OU DÉCLARATION NON ÉNONCÉE DANS LA PRÉSENTE GARANTIE SOIT LE FAIT DE TCL, DE TOSHIBA CORPORATION, DES SOCIÉTÉS MEMBRES DE LEUR GROUPE, DE DCA ET DE FSA ET QUELLE SOIT FAITE VERBALEMENT OU PAR ÉCRIT (Y COMPRIS, TOUTE DÉCLARATION DANS UNE BROCHURE, UN COMMUNIQUÉ DE PRESSE, UNE ANNONCE, UNE PUBLICITÉ, UN ÉTALAGE EN POINT DE VENTE, ETC.).

VOUS DEVEZ LIRE ET SUIVRE TOUTES LES INSTRUCTIONS D'INSTALLATION ET D'UTILISATION DANS LES GUIDES/OU MANUELS DE L'UTILISATEUR QUI S'APPLIQUENT. À DÉFAUT DE CE FAIRE, LE PRÉSENT TÉLÉVISEUR POURRAIT NE PAS FONCTIONNER DE FAÇON APPROPRIÉE ET VOUS POURRIEZ SUBIR DES DOMMAGES. LA PRÉSENTE GARANTIE COUVRE TOUT ENTRETIEN QUI EST NÉCESSAIRE, EN TOUT OU EN PARTIE, À LA SUITE D'UN MANQUEMENT DE SUIVRE LES INSTRUCTIONS D'INSTALLATION ET D'UTILISATION. LA PRÉSENTE GARANTIE NE S'APPLIQUE PAS ET EST NULLE ET INOPPOSABLE SI LE TÉLÉVISEUR EST OUVERT, ENTRETENU OU RÉPARÉ PAR DES PERSONNES AUTRES QUE CELLES QU'AUTORISE TCL À ENTREtenir OU RÉPARER LE TÉLÉVISEUR.

SI LE TÉLÉVISEUR NE FONCTIONNE PAS DE LA FAÇON GARANTIE CI-DESSUS, VOTRE UNIQUE RECOURS CONSISTE À FAIRE RÉPARER OU REMPLACER LA PIÈCE DÉFECTUEUSE. DANS AUCUN CAS, TCL, TOSHIBA CORPORATION, LES PERSONNES MEMBRES DE LEUR GROUPE, LES TCA OU LES DSA (LES « PARTIES RELIÉES ») NE SAURAIENT ÊTRE TENUES RESPONSABLES ENVERS VOUS OU TOUT TIERS POUR TOUTS DOMMAGES-INTÉRÊTS, ARGENT REMBOURSEMENT, FRAIS OU DÉPENSES. CETTE RESTRICTION S'APPLIQUE AUX DOMMAGES-INTÉRÊTS, À L'ARGENT, AU REMBOURSEMENT, AUX FRAIS OU AUX DÉPENSES, DE TOUT TYPE QUE CE SOIT, Y COMPRIS TOUTS DOMMAGES-INTÉRÊTS DIRECTS OU INDIRECTS, DOMMAGES MATÉRIELS OU CORPORELS, TOUT MANQUE À GAGNER, TOUTE PERTE D'ÉCONOMIES, TOUT INCONVÉNIENT OU TOUTS AUTRES DOMMAGES-INTÉRÊTS SPÉCIAUX, ACCESSOIRES, EXEMPLAIRES OU INDIRECTS, QUE CELA RÉSULTE OU NON D'UNE INEXÉCUTION DE GARANTIE OU D'UN CONTRAT, D'UN DÉLIT CIVIL (Y COMPRIS LA NÉGLIGENCE), EN VERTU D'UNE LOI OU EN VERTU DE TOUT AUTRE DROIT OU FORME D'ACTION, OU QUE CELA NAISSE DE L'UTILISATION OU DE L'INCAPACITÉ À UTILISER LES TÉLÉVISEURS, MÊME SI L'UNE DES PARTIES RELIÉES A ÉTÉ INFORMÉE DE LA POSSIBILITÉ DE TELS DOMMAGES OU D'UNE RÉCLAMATION DE LA PART DE TOUT AUTRE TIERS.

Nulle personne, ni représentant, distributeur, concessionnaire ou société n'est autorisé à modifier ou proroger les conditions des présentes garanties de quelque façon que ce soit.

Arbitrage et résolution de différends

Dans la mesure où la loi ne nous l'interdit pas, toute réclamation, tout différend, toute controverse ou tout désaccord (que ce soit au titre d'une inexécution de garantie ou de contrat, d'un délit civil, y compris la négligence, en vertu d'une loi ou de tout autre droit ou forme d'action) contre l'une des parties reliées qui naît de ou est autrement reliée à : (i) la présente garantie ; (ii) le téléviseur ; (iii) toute déclaration, brochure ou tout communiqué de presse, publicité, annonce, étalage en point de vente ou document promotionnel, en forme verbale ou écrite, ayant trait au téléviseur ;

(iv) la relation qui naît de la présente garantie (les réclamations, différends, controverses ou désaccords précités sont collectivement nommés le « litige ») sont déferés à l'arbitrage et résolus par un arbitrage définitif et irrévocable (à l'exclusion des tribunaux). Si la loi ne l'interdit pas, vous convenez de renoncer à tout droit que vous pourriez invoquer pour intenter un recours collectif ou y participer contre les parties reliées relativement à tout litige. Dans la mesure où cela s'applique et que la loi ne l'interdit pas, vous convenez de plus de ne pas participer à tout tel recours collectif. L'arbitrage d'un litige sera réalisé dans le lieu et de la manière convenus entre vous et TCL. Faute d'un tel accord, l'arbitrage sera réalisé par un arbitre en vertu des lois et des règles relatives à l'arbitrage en général en vigueur sur le territoire où vous résidez en ce moment où naît le litige. Si la loi ne l'interdit pas, aucune réclamation, ni différend, ni controverse ni désaccord de toute autre personne ne peut être combiné ou mis en cause par rapport à un litige par vous, sans le consentement écrit préalable de TCL.

Applications critiques

Le téléviseur que vous achetez n'est pas conçu pour des « applications critiques ». Par « applications critiques », on entend des systèmes de maintien des fonctions vitales, des applications médicales, des branchements à des dispositifs médicaux implantés, des services de transport commercial, des installations nucléaires, des systèmes ou autres applications où la défaillance du téléviseur pourrait entraîner des blessures corporelles ou un décès ou des dommages matériels catastrophiques.

SI LE CONSOMMATEUR UTILISE LE TÉLÉVISEUR POUR DES APPLICATIONS CRITIQUES, LE CONSOMMATEUR - ET NON TCL, LES PERSONNES MEMBRES DE LEUR GROUPE, LES TCA OU LES FSA - ASSUMERA COMPLÈTEMENT LUI-MÊME LES RESPONSABILITÉS POUR UN TEL USAGE. TCL RÉSERVE LE DROIT DE REFUSER D'ENTREtenir TOUT TÉLÉVISEUR UTILISÉ DANS UNE APPLICATION CRITIQUE. TCL, LES PERSONNES MEMBRES DE LEUR GROUPE, LES TCA OU LES FSA NIENT TOUTES RESPONSABILITÉS, DOMMAGES ET CONSÉQUENCES SURVENANT DE L'ENTRETIEN OU DU REFUS D'ENTRETIEN D'UN TEL TÉLÉVISEUR ET NIENT AUSSI TOUTES RESPONSABILITÉS, CONSÉQUENCES ET DOMMAGES QUI PEUVENT SURVENIR OU RÉSULTER DE L'USAGE DU TÉLÉVISEUR DANS DES APPLICATIONS CRITIQUES.

Situation générale

Si une stipulation de la présente garantie limitée se révèle de façon générale, inopposable, la stipulation inopposable est retranchée de la garantie et réputée ne pas en faire partie. Les stipulations restantes de la présente garantie continue d'être valide et opposable. Si une stipulation de la présente garantie limitée en ce qu'elle a trait à l'une des parties reliées se révèle nulle ou inopposable à l'égard de cette partie (la « partie exclue »), la partie exclue est retranchée ou exclue de cette stipulation et la stipulation demeure valide, opposable et applicable à l'égard des autres parties reliées restantes.

Dans la mesure où la loi l'autorise, la présente garantie limitée est régie et interprétable en conformité avec les lois de l'Ontario.

En cas d'incompatibilité entre la présente garantie limitée, d'une part, et toute information dans l'emballage du téléviseur ou de tout autre document joint au téléviseur ou utilisé dans le cadre de la promotion ou de la vente du téléviseur, d'autre part, les stipulations de la présente garantie limitée ont préséance.

Comment obtenir les services sous garantie

Si, après avoir suivi les instructions de fonctionnement dans le présent manuel et avoir vérifié la rubrique « Dépannage », vous avez besoin de service :

- (1) Pour trouver le FSA le plus près, rendez-vous sur le site Web de TCL à www.toshiba.ca ou composez le numéro sans frais 1-800-268-3404 ;
 - (2) Présentez votre acte de vente ou autre preuve d'achat au FSA.
- Pour plus de renseignements, visitez le site web de TCA : www.toshiba.ca

Remarques

TOSHIBA AMERICA CONSUMER PRODUCTS, L.L.C.

Siège social : 82 TOTOWA ROAD, WAYNE, NJ 07470, U.S.A.

CENTRE DE SERVICE : 1420-B TOSHIBA DRIVE, LEBANON, TN 37087, U.S.A.

TOSHIBA OF CANADA LTD.

BUREAU-CHEF : 191 McNABB STREET, MARKHAM, ONTARIO, L3R 8H2, CANADA – TEL : (905) 470-5400

CENTRES DE SERVICE :

TORONTO : 191 McNABB STREET, MARKHAM, ONTARIO L3R 8H2, CANADA – TEL : (905) 470-5400

MONTREAL : 18050 TRANS CANADA, KIRKLAND, QUEBEC, H9J-4A1, CANADA – TEL : (514) 390-7766

VANCOUVER : 13551 COMMERCE PARKWAY, SUITE 110, RICHMOND, B.C., V6V 2L1, CANADA – TEL : (604) 303-2500

CableClear, ColorStream et TheaterWide sont des marques de commerce déposées de Toshiba America Consumer Products, L.L.C.

Channel Browser et DynaLight sont des marques de commerce de Toshiba America Consumer Products, L.L.C.