

# **Nikon**

APPAREIL PHOTO NUMÉRIQUE

# COOLPIX AW100

## Manuel de référence

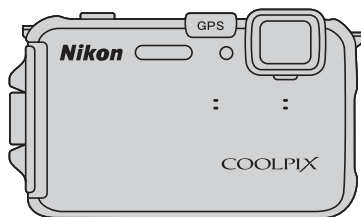

Fr

### Informations sur les marques commerciales

- Microsoft, Windows et Windows Vista sont des marques ou des marques déposées de Microsoft Corporation aux États-Unis et/ou dans d'autres pays.
- Macintosh, Mac OS et QuickTime sont des marques déposées de Apple Inc. aux États-Unis et dans d'autres pays. Le logo iFrame et le symbole iFrame sont des marques commerciales de Apple Inc.
- Adobe et Acrobat sont des marques déposées d'Adobe Systems Inc.
- Les logos SDXC, SDHC et SD sont des marques de SD-3C, LLC.
- PictBridge est une marque commerciale.
- HDMI, le logo **HDMI** et High-Definition Multimedia Interface sont des marques ou des marques déposées de HDMI Licensing LLC.
- Tous les autres noms de marques mentionnés dans ce manuel ou dans les autres documentations fournies avec votre matériel Nikon sont des marques commerciales ou des marques déposées de leurs détenteurs respectifs.

### AVC Patent Portfolio License

Ce produit est accordé sous licence conformément à l'AVC Patent Portfolio License pour une utilisation personnelle et non lucrative par un consommateur en vue de (i) encoder des vidéos selon la norme AVC (« vidéo AVC ») et/ou (ii) décoder des vidéos AVC qui ont été encodées par un consommateur dans le cadre d'une activité personnelle et non lucrative et/ou qui ont été obtenues auprès d'un fournisseur de vidéos possédant une licence l'autorisant à fournir des vidéos AVC. Aucune licence n'est accordée effectivement ou implicitement pour tout autre usage. Des informations supplémentaires peuvent être obtenues auprès de MPEG LA, L.L.C.

Visitez <http://www.mpegla.com>.

**Introduction**

**Descriptif de l'appareil photo et fonctions de base**

**Fonctions de base pour la prise de vue et la visualisation**

**Fonctions de prise de vue**

**Fonctions de visualisation**

**Enregistrement et lecture de vidéos**

**Utilisation du GPS/Affichage des cartes**

**Réglages généraux de l'appareil photo**

**Section Référence**

**Notes techniques et index**

# À lire impérativement

Nous vous remercions d'avoir acheté l'appareil photo numérique Nikon COOLPIX AW100. Avant d'utiliser l'appareil photo, veuillez lire les informations « Pour votre sécurité » (📖vi) et « <Important> Résistance aux chocs, étanchéité à l'eau, étanchéité à la poussière, condensation, GPS/boussole numérique » (📖xi), et familiarisez-vous avec les informations contenues dans ce manuel. Après les avoir lues, gardez ce manuel à disposition et consultez-le pour optimiser l'utilisation de votre nouvel appareil photo.

## Vérification du contenu de l'emballage

S'il manque des pièces, contactez le magasin où vous avez acheté l'appareil photo.

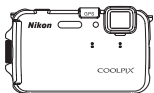

COOLPIX AW100  
Appareil photo numérique



Courroie de l'appareil photo  
pour une utilisation terrestre

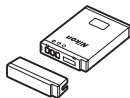

Accumulateur Li-ion  
rechargeable EN-EL12  
(avec cache-contacts)



Chargeur d'accumulateur MH-65  
(avec câble d'alimentation)\*



Adaptateur pour filtre  
UR-E23  
(avec câble)

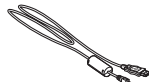

Câble USB UC-E6

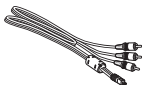

Câble audio vidéo EG-CP16



ViewNX 2 Installer CD (CD  
d'installation de ViewNX 2)



Reference Manual CD (CD du  
Manuel de référence)

- Garantie

\* La forme du câble d'alimentation varie selon le pays d'utilisation.

### REMARQUE :

- Les accessoires ne sont pas résistants à l'eau.
- Aucune carte mémoire n'est fournie avec l'appareil photo.



## À propos de ce manuel

Si vous souhaitez utiliser l'appareil photo immédiatement, reportez-vous à la section « Fonctions de base pour la prise de vue et la visualisation » (📖 15).

Pour connaître les différents composants de l'appareil photo et les fonctions de base, reportez-vous à la section « Descriptif de l'appareil photo et fonctions de base » (📖 1).

### Autres informations

- Symboles et conventions

Pour faciliter la recherche des informations dont vous avez besoin, les symboles et conventions ci-après sont utilisées dans ce manuel :

| Icône | Description  |
|-------|--|
| ☑     | Cette icône indique les mesures de précaution et les informations à lire avant d'utiliser l'appareil photo.                                |
| 📌     | Cette icône signale les remarques et informations à lire avant d'utiliser l'appareil photo.  |
| 📖/🔍/💡 | Ces icônes indiquent d'autres pages contenant des informations importantes ; 🔍 : « Section Référence », 💡 : « Notes techniques et index. » |

- Les cartes mémoire SD, SDHC et SDXC sont appelées « cartes mémoire » dans ce manuel.
- Le réglage au moment de l'achat est appelé « réglage par défaut ».
- Les noms des éléments de menu affichés sur le moniteur de l'appareil photo, et les noms des commandes ou les messages affichés sur l'écran de l'ordinateur s'affichent en caractères gras.
- Dans ce manuel, les images sont parfois omises dans les exemples d'affichage du moniteur afin que les indicateurs du moniteur soient plus clairement visibles.
- Les illustrations et le contenu du moniteur présentés dans ce manuel peuvent différer de ce que vous verrez effectivement sur votre produit.

## Informations et recommandations

### Formation permanente

Dans le cadre de l'engagement de Nikon pour la « Formation permanente » envers ses produits, des informations techniques et éducatives, constamment mises à jour, sont disponibles sur les sites suivants :

- Aux États-Unis : <http://www.nikonusa.com/>
- En Europe et en Afrique : <http://www.europe-nikon.com/support/>
- En Asie, Océanie et au Moyen-Orient : <http://www.nikon-asia.com/>

Consultez régulièrement ces sites pour vous tenir informé des dernières informations produit, des astuces, des réponses aux forums de questions et des conseils d'ordre général sur la photographie numérique et la photographie argentique. Des informations supplémentaires sont aussi disponibles auprès de votre représentant Nikon. Consultez le site ci-dessous pour savoir où vous adresser :

<http://imaging.nikon.com/>

### N'utilisez que des accessoires électroniques de marque Nikon

Les appareils photo Nikon COOLPIX ont été conçus selon les normes les plus strictes et comprennent des circuits électroniques complexes. Seuls les accessoires électroniques de marque Nikon (comprenant chargeurs d'accumulateur, accumulateurs et adaptateurs secteur) certifiés par Nikon et compatibles avec cet appareil photo numérique Nikon sont construits et prouvés être utilisables dans les conditions d'usage et de sécurité des circuits électroniques de ces appareils.

L'UTILISATION D'ACCESSOIRES ÉLECTRONIQUES DE MARQUES AUTRES QUE NIKON PEUT PROVOQUER UN DYSFONCTIONNEMENT DE VOTRE APPAREIL PHOTO ET ENTRAÎNER L'ANNULATION DE VOTRE GARANTIE NIKON.

L'utilisation d'accumulateurs Li-ion tiers ne portant pas le sceau holographique Nikon peut affecter le fonctionnement de l'appareil photo ou provoquer la surchauffe, la casse ou la fuite des accumulateurs, ou un incendie.

Pour en savoir plus sur les accessoires de marque Nikon, renseignez-vous auprès d'un revendeur agréé Nikon.

**Sceau holographique :** identifie un produit Nikon authentique.



### Avant de prendre des photos importantes

Avant tout événement photographique important (comme un mariage ou un voyage), faites des essais avec votre appareil photo pour vous assurer qu'il fonctionne normalement. Nikon ne pourra être tenu responsable de tous dommages ou pertes de profit provenant d'un dysfonctionnement de l'appareil photo.

### À propos des Manuels

- Aucune partie de la documentation accompagnant ce produit ne peut être reproduite, transmise, transcrite, stockée sur un système d'extraction ou traduite dans une langue quelconque, quels qu'en soient la forme ou les moyens, sans accord écrit préalable de Nikon.
- Nikon ne peut être tenu responsable des dommages provenant de l'utilisation de ce produit.
- Nikon se réserve le droit de modifier à tout moment les caractéristiques du matériel et du logiciel décrites dans la documentation sans avis préalable.
- Nous avons apporté le plus grand soin dans la rédaction de la documentation pour qu'elle soit précise et complète. Si, ce pendant, vous veniez à remarquer des erreurs ou des omissions, nous vous serions reconnaissants de les signaler à votre représentant Nikon (adresse fournie séparément).

## Avertissement concernant l'interdiction de copie ou de reproduction

Il est à noter que le simple fait d'être en possession de matériel copié ou reproduit numériquement au moyen d'un scanner, d'un appareil photo numérique ou d'un autre dispositif peut être répréhensible.

### • Articles légalement interdits de copie ou de reproduction

Ne copiez pas, ni ne reproduisez des billets de banque, des pièces, des titres ou des bons d'État, même si de telles copies ou reproductions sont estampillées « Spécimen ». La copie ou la reproduction de billets de banque, de pièces ou de titres circulant à l'étranger est interdite. Sauf accord gouvernemental préalable, la copie ou la reproduction de timbres inutilisés ou de cartes postales émises par l'État est interdite.

La copie ou la reproduction de timbres émis par l'État et des documents certifiés stipulés par la loi est interdite.

### • Attention à certaines copies et reproductions

Le gouvernement a émis des avertissements sur les copies ou les reproductions de titres émis par des sociétés privées (actions, factures, chèques, chèque-cadeau, etc.), les coupons ou titres de transport, à l'exception du minimum de photocopies à fournir pour les besoins de son entreprise. De même, ne copiez pas, ni ne reproduisez des passeports émis par l'État, des permis émis par des organismes publics et des groupes privés, des cartes d'identité, et des tickets comme des passes ou des tickets restaurant.

### • Conformez-vous aux avis de droit de reproduction

La copie ou la reproduction de travaux créatifs soumis à un droit de reproduction comme les livres, la musique, les impressions sur bois, les cartes, les dessins, les films et les photos est régie par des lois nationales et internationales sur les droits d'auteur. N'utilisez en aucun cas ce matériel pour la réalisation de copies illégales ou toute autre infraction aux lois sur les droits d'auteur.

## Élimination des périphériques de stockage des données

Veillez noter que supprimer des images ou formater des périphériques de stockage des données tels que des cartes mémoire ou la mémoire interne de l'appareil photo n'efface pas l'intégralité des données images d'origine. Des logiciels vendus dans le commerce permettent de récupérer des fichiers effacés sur des périphériques usagés, ce qui peut conduire à une utilisation malveillante des données images personnelles. Il incombe à l'utilisateur d'assurer la protection de ses données personnelles.

Avant de jeter un périphérique de stockage des données ou de le céder à quelqu'un d'autre, effacez toutes les données à l'aide d'un logiciel de suppression vendu dans le commerce, ou formatez le périphérique puis remplissez-le entièrement avec des images ne contenant aucune information privée (des photos d'un ciel sans nuages, par exemple). Assurez-vous également de remplacer toutes les images sélectionnées pour l'option **Choisir une image** dans la configuration de l'écran d'accueil (📖94). La destruction matérielle des périphériques de stockage des données devra être effectuée avec le plus grand soin, afin d'éviter toute blessure ou tout dommage matériel.

## Pour votre sécurité

Pour ne pas risquer d'endommager votre matériel Nikon ou de vous blesser, vous ou d'autres personnes, prenez soin de lire attentivement les recommandations ci-dessous avant d'utiliser votre matériel. Conservez ces consignes de sécurité dans un endroit facilement accessible à tous ceux qui auront à se servir de ce matériel.



Cette icône signale les consignes qui doivent être impérativement lues avant d'utiliser votre matériel Nikon pour éviter d'éventuels risques physiques.

### DANGER

#### **En cas de dysfonctionnement du matériel, éteignez-le immédiatement**

Si vous remarquez de la fumée ou une odeur inhabituelle se dégageant de votre appareil photo ou adaptateur secteur, débranchez immédiatement le chargeur d'accumulateur et retirez l'accumulateur en prenant soin de ne pas vous brûler. Continuer à utiliser son matériel dans ce cas peut être dangereux. Une fois la source d'alimentation retirée ou déconnectée, confiez immédiatement votre matériel à un centre de service agréé Nikon pour le faire vérifier.

#### **Ne démontez pas votre matériel**

Toucher les parties internes de l'appareil photo ou du chargeur d'accumulateur peut être extrêmement dangereux. Les réparations doivent être effectuées par des techniciens qualifiés. Si l'appareil photo ou le chargeur d'accumulateur s'ouvre à la suite d'une chute ou de toute autre accident, rapportez le produit à un représentant Nikon agréé, après avoir débranché le produit et/ou retiré l'accumulateur.

#### **N'utilisez pas l'appareil photo ou le chargeur d'accumulateur en présence de gaz inflammable**

L'utilisation de l'appareil photo en présence de gaz ou de liquides inflammables, comme le propane ou l'essence, de gaz sous pression ou de poussière peut provoquer une explosion ou un incendie.

#### **Retirez la courroie lorsque vous utilisez l'appareil photo sous l'eau.**

Il peut y avoir un risque d'étouffement si vous enroulez la courroie de l'appareil photo autour du cou.

#### **Manipulez la courroie de l'appareil photo avec soin**

N'enroulez jamais la courroie autour du cou d'un bébé ou d'un enfant.

#### **Tenez le matériel hors de portée des enfants**

Tenez les produits hors de portée des enfants, sous peine de provoquer des blessures. Faites extrêmement attention à ce que les bébés ne mettent pas à la bouche l'accumulateur ou d'autres petites pièces.

#### **Ne restez pas au contact de l'appareil photo, du chargeur d'accumulateur ou de l'adaptateur secteur pendant des périodes prolongées lorsque ceux-ci sont allumés ou en cours d'utilisation.**

Certains éléments de ces produits se mettant à chauffer, laisser la peau à leur contact direct pendant de longues périodes peut entraîner des brûlures superficielles.

### **Manipulez l'accumulateur avec précaution**

L'accumulateur peut fuir, surchauffer ou exploser s'il n'est pas manipulé correctement. Respectez les consignes ci-dessous lors de la manipulation de l'accumulateur pour une utilisation avec ce produit :

- Avant de remplacer l'accumulateur, assurez-vous que l'appareil photo est bien hors tension. Si vous utilisez le chargeur d'accumulateur/adaptateur secteur, vérifiez qu'il est bien débranché.
- Utilisez uniquement un accumulateur Li-ion rechargeable EN-EL12 (fourni). Chargez l'accumulateur en l'insérant dans un chargeur d'accumulateur MH-65 (fourni).
- Faites attention de ne pas insérer l'accumulateur à l'envers.
- Ne court-circuitez pas/ne démontez pas l'accumulateur et ne tentez pas de retirer ou de rompre l'isolation.
- N'exposez pas l'accumulateur aux flammes ou à des chaleurs excessives.
- Ne l'immergez pas et ne l'exposez pas à l'eau.
- Remettez en place le cache-contacts en cas de transport de l'accumulateur. Ne le transportez pas ou ne le stockez pas à proximité d'objets métalliques tels que des colliers ou des épingles à cheveux.
- L'accumulateur a tendance à fuir lorsqu'il est complètement déchargé. Pour éviter d'endommager votre matériel, prenez soin de retirer l'accumulateur dès qu'il est déchargé.
- Cessez immédiatement toute utilisation si vous remarquez une quelconque modification de l'aspect de l'accumulateur, comme une décoloration ou une déformation.
- En cas de contact du liquide provenant de l'accumulateur endommagé avec des

vêtements ou la peau, rincez abondamment et immédiatement à l'eau.

### **Respectez les consignes ci-dessous lors de la manipulation du chargeur d'accumulateur**

- Ne l'immergez pas et ne l'exposez pas à l'eau. Le non-respect de cette consigne de sécurité peut provoquer un incendie ou une décharge électrique.
- Retirez la poussière se trouvant sur ou près des parties métalliques de la fiche à l'aide d'un chiffon sec. Une utilisation prolongée pourrait provoquer un incendie.
- Ne manipulez pas le câble d'alimentation et ne vous approchez pas du chargeur en cas d'orage. Le non-respect de cette consigne de sécurité vous expose à un risque de décharge électrique.
- Vous ne devez pas endommager, modifier, tordre le câble d'alimentation ou tirer brutalement dessus. Ne le placez pas sous des objets lourds et ne l'exposez pas à la chaleur ou aux flammes. Si l'isolation est endommagée et que les câbles sont exposés, apportez le chargeur à un centre de service agréé Nikon pour le faire vérifier. Le non-respect de ces consignes de sécurité peut provoquer un incendie ou une décharge électrique.
- Ne manipulez pas la fiche ou le chargeur d'accumulateur avec les mains humides. Le non-respect de cette consigne de sécurité peut provoquer une décharge électrique.
- N'utilisez pas ce produit avec des convertisseurs de voyage ou des adaptateurs conçus pour convertir d'une tension à une autre, ni avec des transformateurs CC à CA. Le non-respect de cette consigne de sécurité pourrait endommager le produit ou entraîner une surchauffe ou un incendie.

### **Utilisez des câbles adaptés**

Lors de la connexion aux ports d'entrée et de sortie, n'utilisez que les câbles dédiés, fournis ou vendus par Nikon afin de rester en conformité avec les réglementations relatives au matériel.

### **Manipulez les pièces mobiles avec le plus grand soin**

Faites attention à ne pas coincer vos doigts ou des objets dans le volet de protection de l'objectif ou dans d'autres pièces mobiles.

### **CD-ROMs**

Les CD-ROM fournis avec ce matériel ne doivent pas être lus sur un lecteur de CD audio. Leur lecture sur un tel équipement peut entraîner une perte d'audition ou endommager l'équipement.

### **Faites attention lors de l'utilisation du flash**

L'utilisation du flash à proximité des yeux du sujet peut provoquer une altération temporaire de la vision. Faites tout particulièrement attention, lorsque vous photographiez des bébés, à éloigner le flash d'au moins un mètre du sujet.

### **N'utilisez pas le flash si la fenêtre du flash est en contact avec une personne ou un objet**

Le non-respect de cette consigne de sécurité peut provoquer des brûlures ou un incendie.

### **Évitez tout contact avec les cristaux liquides**

Si le moniteur venait à se casser, veillez à ne pas vous blesser avec le verre et évitez tout contact des cristaux liquides avec la peau, les yeux ou la bouche.

### **Coupez l'alimentation lors d'une utilisation dans un avion ou un hôpital**

Lorsque vous vous trouvez dans un avion, coupez l'alimentation au décollage et à l'atterrissage. De plus, avant d'embarquer, désactivez la fonction d'enregistrement des informations de suivi GPS. Lors d'une utilisation dans un hôpital, suivez les recommandations de l'établissement. Les ondes électromagnétiques émises par cet appareil photo risquent en effet d'interférer avec les systèmes électroniques de l'avion ou des instruments de l'hôpital.

### **Ne touchez pas l'appareil photo directement après l'avoir exposé pendant une période prolongée à une température inférieure ou égale à 0 °C**

Tout contact entre la peau et des pièces métalliques peut alors provoquer des lésions cutanées. Portez des gants ou tout autre type de protection.

### **N'utilisez pas l'appareil photo en conduisant.**

Vous pourriez provoquer un accident.

### **Soyez vigilant lorsque vous utilisez l'éclairage vidéo**

Ne le dirigez pas directement dans les yeux, cela pouvant provoquer des lésions oculaires.

## Remarques

### **Avertissements à l'attention des utilisateurs résidant aux États-Unis**

#### **CONSIGNES DE SÉCURITÉ IMPORTANTES –**

#### **CONSERVEZ CES CONSIGNES**

#### **DANGER – POUR LIMITER LE RISQUE D'INCENDIE OU D'ÉLECTROCUTION, SUIVEZ ATTENTIVEMENT CES CONSIGNES**

Pour toute source d'alimentation électrique en dehors des États-Unis, utilisez si nécessaire un adaptateur de prise secteur adapté à la prise de courant locale.

Cet appareil d'alimentation doit être orienté correctement, soit dans une position verticale, soit monté au sol.

#### **Avis de la FCC (Federal Communications Commission) sur les interférences radioélectriques**

Cet équipement a été testé et déclaré conforme aux restrictions des périphériques numériques de classe B, conformément à l'article 15 de la réglementation de la FCC. Ces restrictions visent à garantir une protection raisonnable contre les interférences nuisibles lorsque l'équipement est utilisé dans un environnement résidentiel. Cet équipement génère, utilise et peut émettre des radiofréquences et, s'il n'est pas installé et utilisé conformément au manuel d'instructions, il risque de causer des interférences néfastes avec les communications radio. Il n'y a toutefois

aucune garantie que des interférences ne surviendront pas dans une installation donnée. Si cet appareil cause des interférences nuisibles à la réception radio ou télévision, ce qui peut être déterminé en mettant l'appareil sous tension et hors tension, l'utilisateur est invité à tenter de corriger l'interférence au moyen d'une ou de plusieurs des mesures suivantes :

- Réorienter ou déplacer l'antenne de réception.
- Augmenter la distance entre l'appareil et le récepteur.
- Connecter l'appareil à une prise se trouvant sur un circuit différent de celui où est connecté le récepteur.
- Consulter le fournisseur ou un technicien en radio/télévision expérimenté pour obtenir de l'aide.



**Nikon**

COOLPIX AW100

#### **ATTENTION**

#### **Modifications**

La FCC impose que l'utilisateur soit averti que toute modification apportée à cet appareil et qui n'a pas été expressément approuvée par Nikon Corporation est de nature à annuler le droit d'utiliser l'appareil.

#### **Câbles d'interface**

Utilisez les câbles d'interface vendus ou fournis par Nikon pour votre appareil photo. L'utilisation d'autres câbles peut entraîner un dépassement des limites de la classe B, article 15 du règlement de la FCC.

### **À l'attention des clients de l'État de Californie**

#### **DANGER**

La manipulation du câble de ce produit vous expose à du plomb, produit chimique reconnu dans l'État de Californie comme pouvant provoquer des anomalies congénitales ou autres problèmes génétiques.

#### **Lavez-vous les mains après manipulation.**

Nikon Inc.,  
1300 Walt Whitman Road,  
Melville, New York 11747-3064  
États-Unis  
Tél. : 631-547-4200

### **À l'attention des clients canadiens**

#### **CAUTION**

This Class B digital apparatus complies with Canadian ICES-003.

#### **ATTENTION**

Cet appareil numérique de la classe B est conforme à la norme NMB-003 du Canada.

### **À l'attention des clients européens**

#### **ATTENTION**

**IL Y A UN RISQUE D'EXPLOSION SI L'ACCUMULATEUR EST REMPLACÉ PAR UN AUTRE DE TYPE INCORRECT.**

#### **DÉBARRASSEZ-VOUS DES ACCUMULATEURS USAGÉS EN SUIVANT LES CONSIGNES.**

Ce symbole indique que ce produit doit être collecté séparément.

Ce qui suit ne s'applique qu'aux utilisateurs dans les pays européens :

- Ce matériel est conçu pour une collecte séparée dans un lieu de collecte approprié. Ne le jetez pas avec les ordures ménagères.
- Pour plus d'informations, prenez contact avec le détaillant ou les autorités locales responsables de la gestion des déchets.

Ce symbole sur la batterie indique que la batterie doit être collectée séparément.

Les mentions suivantes s'appliquent uniquement aux utilisateurs situés dans les pays européens :

- Toutes les batteries, qu'elles portent ce symbole ou non, doivent être recueillies séparément dans un point de collecte approprié. Elles ne doivent pas être jetées avec les déchets ménagers.
- Pour plus d'informations, contactez votre revendeur ou les autorités locales chargées de la gestion des déchets.





- Lisez attentivement les instructions suivantes ainsi que celles données dans « Entretien des produits » (☞2).

## Remarques concernant la résistance aux chocs

Cet appareil photo a passé avec succès le test interne Nikon (test de chute d'une hauteur de 152 cm sur une plaque de contreplaqué de 5 cm d'épaisseur) conforme à la norme MIL-STD 810F Method 516.5-Shock\*.

Ce test ne garantit pas la résistance aux chocs de l'appareil photo, ni qu'il ne présentera aucun dommage ou anomalie de fonctionnement en toutes circonstances.

Les changements d'apparence tels qu'un écaillage de la peinture et une déformation de la zone de choc n'entrent pas dans le cadre du test interne Nikon.

\* Norme de test du Département de la défense américain.

Ce test de chute consiste à faire tomber 5 appareils photo dans 26 directions (8 bords, 12 angles et 6 faces) d'une hauteur de 122 cm pour vérifier qu'un à cinq appareils réussissent le test (si un défaut est décelé pendant le test, cinq autres appareils sont testés pour vérifier que les critères du test sont remplis par un à cinq appareils).

### ● Ne soumettez pas l'appareil photo à un choc, vibration ou pression excessif sous l'effet d'une chute ou d'un choc.

Le non-respect de cette consigne pourrait entraîner une infiltration d'eau et un dysfonctionnement de l'appareil photo.

- N'utilisez pas l'appareil photo à une profondeur d'eau supérieure à 10 m.
- Ne soumettez pas l'appareil photo à un écoulement ou jet d'eau.
- Ne vous asseyez pas avec l'appareil photo dans une poche de votre pantalon.  
Ne fourrez pas l'appareil photo à la force dans un sac.

## Remarques concernant l'étanchéité à l'eau et à la poussière

Cet appareil photo présente une étanchéité à l'eau équivalente à la classe 8 (IPX8) de la norme IEC/JIS et une étanchéité à la poussière équivalente à la classe 6 (IP6X) de la norme IEC/JIS. Il permet de prendre des photos sous l'eau jusqu'à une profondeur de 10 m pendant une durée ne dépassant pas 60 minutes.\*

Ce classement ne garantit pas l'étanchéité à l'eau de l'appareil photo, ni qu'il ne présentera aucun dommage ou anomalie de fonctionnement en toutes circonstances.

\* Ce classement indique seulement que l'appareil photo a été conçu pour résister à la pression d'eau spécifiée pendant la durée spécifiée dans les conditions d'utilisation définies par Nikon.

### ● L'étanchéité à l'eau de l'appareil photo n'est plus garantie si celui-ci a été soumis à un choc, vibration ou pression excessif à l'occasion d'une chute ou d'un coup.

- Si l'appareil photo a subi des chocs, il est recommandé de faire vérifier son étanchéité à l'eau par votre revendeur ou représentant Nikon agréé (cette opération vous sera facturée).
  - N'utilisez pas l'appareil photo à une profondeur d'eau supérieure à 10 m.
  - Ne soumettez pas l'appareil photo à un écoulement ou jet d'eau.
  - Votre garantie Nikon peut ne pas couvrir les anomalies dues à l'infiltration d'eau consécutive à une mauvaise utilisation de l'appareil photo.

- L'étanchéité à l'eau de cet appareil ne s'applique qu'à l'eau douce et à l'eau de mer.
- La partie interne de cet appareil photo n'est pas étanche à l'eau. Une infiltration d'eau peut entraîner un dysfonctionnement.
- Les accessoires ne sont pas résistants à l'eau.
- Ne manipulez pas l'appareil photo avec les mains mouillées.  
N'insérez pas une carte mémoire ou une pile (ou accumulateur) mouillée dans l'appareil photo.
- Si un liquide (des gouttes d'eau par ex) tombe sur l'extérieur de l'appareil photo ou à l'intérieur du volet du logement pour accumulateur/carte mémoire, essuyez-le immédiatement avec un chiffon doux et sec.

Si le volet du logement pour accumulateur/carte mémoire est ouvert ou fermé dans des conditions humides, en bord de mer ou sous l'eau, de l'eau peut pénétrer à l'intérieur de l'appareil photo et entraîner un dysfonctionnement.

N'ouvrez et ne fermez pas le volet avec les mains mouillées. De l'eau pourrait pénétrer à l'intérieur de l'appareil photo et entraîner un dysfonctionnement.

- Si un corps étranger adhère à la surface de l'appareil photo ou à l'intérieur du volet du logement pour accumulateur/carte mémoire (à des endroits tels que la garniture d'étanchéité jaune, les charnières, le logement pour carte mémoire ou les bornes), éliminez-le immédiatement avec une soufflette ou une brosse.
- Si une substance telle que crème solaire, eau chaude, poudre de bain, détergent, savon, solvant organique, huile ou alcool adhère à la surface de l'appareil photo, éliminez-la immédiatement.
- Ne laissez pas l'appareil photo durablement exposé à des basses températures dans les régions froides ou à des températures élevées de 40 °C ou plus (notamment dans un endroit exposé au rayonnement direct du soleil, à l'intérieur d'un véhicule, sur un bateau, sur la plage ou près d'un appareil de chauffage). Ces températures pourraient en effet entraîner une détérioration de l'étanchéité à l'eau.

## Avant d'utiliser l'appareil photo sous l'eau

Retirez la courroie conçue pour une utilisation terrestre avant d'utiliser l'appareil photo sous l'eau.

### 1. Assurez-vous qu'il n'y a pas de corps étrangers à l'intérieur du volet du logement pour accumulateur/carte mémoire.

- Tout corps étranger tel que grain de sable, poussière ou cheveu à l'intérieur du volet du logement pour accumulateur/carte mémoire doit être éliminé à l'aide d'une soufflette ou d'une brosse.
- Toute goutte d'eau ou autre trace de liquide à l'intérieur du volet du logement pour accumulateur/carte mémoire doit être essuyée avec un chiffon doux et sec.

### 2. Vérifiez que la garniture d'étanchéité du volet du logement pour accumulateur/carte mémoire n'est pas fissurée ou déformée.

- L'étanchéité à l'eau de la garniture d'étanchéité peut commencer à se détériorer après un an. Il vous est recommandé de vous rendre une fois par an chez votre revendeur ou représentant Nikon agréé pour faire remplacer la garniture d'étanchéité par une neuve (cette opération vous sera facturée).

### 3. Assurez-vous que le volet du logement pour accumulateur/carte mémoire est bien fermé.

- Tournez le loquet du volet du logement pour accumulateur/carte mémoire jusqu'à ce qu'il se verrouille en émettant un déclic. Évitez que la fine courroie ne se coince dedans.
- Vérifiez que l'indicateur de verrouillage indique « Fermé ».

## Remarques concernant l'utilisation sous l'eau de l'appareil photo

### Observez les précautions suivantes afin d'éviter une infiltration d'eau dans l'appareil photo.

- N'utilisez pas l'appareil photo à une profondeur d'eau supérieure à 10 m.
- N'utilisez pas l'appareil photo sous l'eau pendant une période continue de 60 minutes ou plus.
- Si vous devez utiliser l'appareil photo sous l'eau, la température de l'eau doit se situer dans la plage 0 °C à 40 °C.  
N'immergez pas l'appareil photo dans de l'eau chaude (bain ou source chaude par ex.) à une température supérieure à 40 °C.
- N'ouvrez pas et ne fermez pas le volet du logement pour accumulateur/carte mémoire sous l'eau.
- Ne soumettez pas l'appareil photo à un choc lorsque vous l'utilisez sous l'eau.  
Ne sautez pas dans l'eau avec l'appareil photo et ne l'exposez pas à la pression d'eau élevée produite par des rapides ou chutes d'eau.
- Cet appareil photo ne flotte pas. Ne le laissez pas tomber dans l'eau.

### Nettoyage après une utilisation sous l'eau de l'appareil photo

- Après avoir utilisé l'appareil photo sous l'eau, nettoyez-le dans les 60 minutes qui suivent. Si vous laissez l'appareil photo mouillé, avec des particules de sel, de source chaude ou autres corps étrangers collés à la surface, des problèmes de détérioration, décoloration, corrosion, mauvaise odeur ou diminution de l'étanchéité peuvent apparaître.
- Avant de nettoyer l'appareil photo, éliminez complètement les gouttes d'eau, le sable, les particules de sel, les particules de source chaude ou autres impuretés de vos mains, cheveux et autres parties du corps.
- Il est recommandé de nettoyer l'appareil photo à l'intérieur pour éviter tout risque de projection d'eau ou de sable.
- N'ouvrez pas le volet du logement pour accumulateur/carte mémoire avant d'avoir rincé à l'eau tous les corps étrangers puis essuyé toute trace d'humidité.

### 1. Laissez le volet du logement pour accumulateur/carte mémoire fermé et rincez l'appareil photo à l'eau du robinet.

Laissez-le tremper dans une bassine remplie d'eau du robinet pendant 10 minutes.

- Si les commandes ne fonctionnent pas correctement, des corps étrangers ont pu rester coincés. Comme ils peuvent entraîner un dysfonctionnement, immergez l'appareil photo dans de l'eau du robinet et agitez-le suffisamment dans l'eau pour les détacher.
- Lorsque l'appareil photo est immergé, quelques bulles d'air peuvent s'échapper des trous d'évacuation de l'eau tels que les ouvertures dans le microphone ou les haut-parleurs. Il ne s'agit pas d'une anomalie.

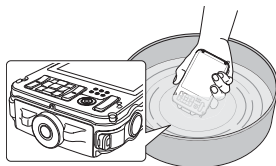

### 2. Essayez les gouttes d'eau avec un chiffon doux et laissez sécher l'appareil photo dans un endroit ombragé et bien ventilé.

- Placez l'appareil photo sur un chiffon sec pour le laisser sécher. De l'eau s'écoulera des ouvertures dans le microphone ou les haut-parleurs.
- Ne séchez pas l'appareil photo avec l'air chaud d'un sèche-cheveux ou autre.
- N'utilisez pas des produits chimiques (tels que benzène, diluant, alcool ou nettoyant), du savon ou des détergents neutres. Toute déformation de la garniture d'étanchéité ou du corps de l'appareil détériorera son étanchéité.

### 3. Après vous être assuré(e) qu'il ne restait pas de gouttes d'eau sur l'appareil, ouvrez le volet du logement pour accumulateur/carte mémoire et éliminez délicatement toute trace d'humidité ou tout grain de sable présent à l'intérieur avec un chiffon doux et sec.

- Si vous ouvrez le volet avant d'avoir soigneusement séché l'appareil, des gouttes peuvent tomber sur la carte mémoire ou l'accumulateur. Les gouttes d'eau peuvent aussi passer à l'intérieur du volet du logement pour accumulateur/carte mémoire (au niveau de la garniture d'étanchéité, des charnières, du logement pour carte mémoire ou des bornes). Dans ce cas, essuyez l'eau avec un chiffon doux et sec.
- Si vous fermez le volet alors que l'intérieur est encore humide, de la condensation peut apparaître et un dysfonctionnement peut se produire.
- Si les ouvertures du microphone ou des haut-parleurs sont colmatées par des gouttes d'eau, le son pourra être de moins bonne qualité ou déformé.
  - Essuyez l'eau avec un chiffon doux et sec.
  - Évitez de percer les ouvertures du microphone ou des haut-parleurs avec un objet pointu. Un endommagement de l'intérieur de l'appareil photo peut affecter l'étanchéité de celui-ci.

## Remarques concernant la température d'utilisation, l'humidité et la condensation

Le fonctionnement de cet appareil photo a été testé à des températures comprises entre -10 °C et +40 °C.

Si vous devez utiliser l'appareil photo dans des régions froides, observez les précautions suivantes. Gardez l'appareil photo et les accumulateurs dans un endroit tiède avant utilisation.

- Les performances des accumulateurs (nombre de photos prises et temps de prise de vue) seront temporairement amoindries.
- Si l'appareil est très froid, ses performances pourront être brièvement affectées. Le moniteur pourra ainsi être plus sombre que d'habitude immédiatement après la mise sous tension de l'appareil ou une image résiduelle pourra apparaître.
- Si des flocons de neige ou des gouttes d'eau sont présents sur l'extérieur de l'appareil, essuyez-les immédiatement.
  - Si les commandes sont gelées, elles pourront être dures à actionner.
  - Si les ouvertures du microphone ou des haut-parleurs sont colmatées par des gouttes d'eau, le son pourra être de moins bonne qualité ou déformé.

### ● Les conditions d'utilisation ambiantes telles que la température et l'humidité peuvent faire apparaître de la buée (condensation) sur l'intérieur du moniteur ou de l'objectif. Il ne s'agit pas d'un défaut ou d'une anomalie de fonctionnement de l'appareil.

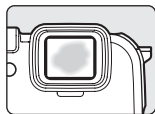

### ● Conditions ambiantes susceptibles d'entraîner l'apparition de condensation à l'intérieur de l'appareil

De la buée (condensation) peut apparaître sur l'intérieur du moniteur ou de l'objectif dans les conditions ambiantes suivantes caractérisées par des variations importantes de la température ou un haut degré d'humidité.

- L'appareil photo est brusquement immergé dans une eau à basse température alors que la température extérieure est élevée.
- L'appareil photo est amené dans un endroit chauffé, dans un bâtiment par exemple, alors que la température extérieure est froide.
- Le volet du logement pour accumulateur/carte mémoire est ouvert ou fermé dans un environnement à haut niveau d'humidité.

### ● Élimination de la buée

- Après avoir mis hors tension l'appareil photo, ouvrez le volet du logement pour accumulateur/carte mémoire dans un endroit où la température ambiante est stable (évitiez tout endroit très chaud/très humide, sableux ou poussiéreux).

Pour éliminer la buée, retirez l'accumulateur et la carte mémoire, et laissez ouvert le volet du logement pour accumulateur/carte mémoire pour permettre à l'appareil de s'adapter à la température ambiante.

- Si la buée ne disparaît pas, consultez votre revendeur ou représentant Nikon agréé.

## Remarques concernant le GPS et la boussole numérique

### ● Données cartographiques et de noms de lieux de cet appareil photo

Avant d'utiliser la fonction GPS, lisez attentivement le « ACCORD DE LICENCE D'UTILISATION POUR LES DONNÉES CARTOGRAPHIQUES ET DE NOMS DE LIEUX » (📄:9) et indiquez votre acceptation de toutes ses clauses.

- Les données cartographiques et de noms de lieux (point d'intérêt : POI) sont valides à la date de décembre 2010.  
Les données cartographiques et de noms de lieux ne seront pas mises à jour.
- Les détails des formations géologiques sont représentés de manière simplifiée en fonction de l'échelle de la carte. L'échelle d'une carte et le niveau de détail des informations de positionnement dépendent du pays et de la région.  
Si la latitude augmente, les échelles horizontale et verticale affichées sur le moniteur varient et par conséquent, les formations géologiques indiquées diffèrent des formations réelles.  
Utilisez les cartes et les informations sur le nom des emplacements comme guide uniquement.

### ● Remarques concernant le GPS et la boussole numérique

- N'utilisez pas le GPS ou la boussole numérique pendant la conduite.
- Utilisez les informations (de direction et de distance par ex.) mesurées par l'appareil photo à titre indicatif seulement.  
Ces informations ne doivent pas être utilisées pour assurer le guidage d'un aéronef, d'un véhicule automobile ou d'une personne ou à des fins d'arpentage.
- Si vous utilisez l'appareil dans le cadre d'activités d'alpinisme, randonnée ou plongée, emportez toujours une carte, un dispositif de navigation ou un instrument de mesure séparé.
- Lorsque l'objectif de l'appareil photo est orienté vers le haut, la boussole numérique ne s'affiche pas.
- Une personne peut être identifiée à partir des images fixes ou des vidéos enregistrées avec des informations de positionnement.  
Soyez vigilant lorsque vous transférez des images fixes ou des vidéos contenant des informations de positionnement, ou encore des fichiers journaux GPS, à un tiers ou que vous les chargez sur un réseau accessible au public tel qu'Internet.  
Lisez « Élimination des périphériques de stockage des données » (📖v).

### ● Lorsque Enreg. données GPS du menu Options GPS est défini sur Activé, la fonction GPS continue de fonctionner même lorsque l'appareil photo est éteint.





- Les ondes électromagnétiques émises par l'appareil peuvent perturber les instruments de mesure d'un avion ou d'un équipement médical.  
Lorsque l'utilisation de l'appareil photo est interdite pendant les décollages ou atterrissages ou à l'intérieur d'un hôpital, définissez **Enreg. données GPS** sur **Désactivé** et éteignez l'appareil photo.
- Lorsque **Enreg. données GPS** est défini sur **Activé**, il y a une consommation de courant d'accumulateur, même si l'appareil photo est hors tension.

### ● Utilisation de l'appareil photo à l'étranger

- Avant d'emporter l'appareil photo avec fonction GPS avec vous à l'étranger, consultez votre agence de voyage ou l'ambassade du pays concerné pour confirmer qu'il n'y pas de restriction d'usage.  
Par exemple, vous ne pouvez pas enregistrer des journaux d'informations de positionnement sans l'autorisation du gouvernement chinois.  
Définissez **Enreg. données GPS** du menu **Options GPS** sur **Désactivé**.
- Le GPS peut ne pas fonctionner correctement en Chine et dans les régions frontalières des pays voisins (situation au mois de décembre 2010).









































# Table des matières











































|  |      |
|--|------|
| Introduction .....   | ii   |
| À lire impérativement .....  | ii   |
| Vérification du contenu de l'emballage .....   | ii   |
| À propos de ce manuel .....  | iii  |
| Informations et recommandations .....  | iv   |
| Pour votre sécurité .....  | vi   |
| DANGER .....   | vi   |
| Remarques .....  | ix   |
| <Important> Résistance aux chocs, étanchéité à l'eau, étanchéité à la poussière,<br>condensation, GPS/boussole numérique ..... | xi   |
| Remarques concernant la résistance aux chocs .....   | xi   |
| Remarques concernant l'étanchéité à l'eau et à la poussière .....  | xi   |
| Avant d'utiliser l'appareil photo sous l'eau .....   | xii  |
| Remarques concernant l'utilisation sous l'eau de l'appareil photo .....  | xiii |
| Nettoyage après une utilisation sous l'eau de l'appareil photo .....   | xiii |
| Remarques concernant la température d'utilisation, l'humidité et la condensation .....   | xv   |
| Remarques concernant le GPS et la boussole numérique .....   | xvi  |
| Descriptif de l'appareil photo et fonctions de base .....  | 1    |
| Descriptif de l'appareil photo .....   | 2    |
| Boîtier de l'appareil photo .....  | 2    |
| Commandes utilisées en mode de prise de vue .....  | 4    |
| Commandes utilisées en mode de visualisation .....   | 5    |
| Moniteur .....   | 6    |
| Fonctions de base .....  | 9    |
| Basculement entre le mode de prise de vue et le mode de visualisation .....  | 9    |
| Utilisation du sélecteur multidirectionnel .....   | 10   |
| Utilisation des menus (la commande <b>MENU</b> ) .....   | 11   |
| Utilisation du bouton d'action .....   | 13   |
| Fixation de la courroie de l'appareil photo pour une utilisation terrestre .....   | 14   |
| Utilisation de l'adaptateur pour filtre et procédure de fixation .....   | 14   |





































|   |           |
|---|-----------|
| Fonctions de base pour la prise de vue et la visualisation .....  | 15        |
| Étape préliminaire 1 Chargez l'accumulateur .....   | 16        |
| Étape préliminaire 2 Introduisez l'accumulateur .....   | 18        |
| Étape préliminaire 3 Insérez une carte mémoire .....  | 20        |
| Mémoire interne et cartes mémoire .....   | 21        |
| Cartes mémoire approuvées.....  | 21        |
| Étape 1 Mettez l'appareil photo sous tension .....  | 22        |
| Mise sous tension et hors tension de l'appareil photo .....   | 23        |
| Réglage de la langue, de la date et de l'heure .....  | 24        |
| Étape 2 Sélectionnez un mode de prise de vue .....  | 26        |
| Modes de prise de vue disponibles.....  | 27        |
| Étape 3 Cadrez une photo .....  | 28        |
| Utilisation du zoom .....   | 29        |
| Étape 4 Effectuez la mise au point et la prise de vue.....  | 30        |
| Étape 5 Visualisez les photos.....  | 32        |
| Modification de l'affichage des photos .....  | 33        |
| Étape 6 Supprimez les photos inutiles.....  | 34        |
| <b>Fonctions de prise de vue .....</b>  | <b>37</b> |
| <b>Mode  (auto simplifié) Mode .....</b>                             | <b>38</b> |
| Modification des paramètres du mode  (auto simplifié) .....          | 38        |
| <b>Mode Scène (prise de vue adaptée à la scène) .....</b>   | <b>39</b> |
| Modification des paramètres du mode Scène.....  | 39        |
| Caractéristiques de chaque scène.....   | 40        |
| <b>Mode d'effets spéciaux (application d'effets lors de la prise de vue) .....</b>  | <b>47</b> |
| Caractéristiques de chaque effet spécial.....   | 47        |
| Modification des paramètres du mode d'effets spéciaux.....  | 48        |
| <b>Mode Portrait optimisé (prise de vue de visages souriants) .....</b>   | <b>49</b> |
| Modification des paramètres du mode Portrait optimisé.....  | 50        |
| Options disponibles dans le menu Portrait optimisé .....  | 50        |
| <b>Mode  (auto) .....</b>  | <b>51</b> |
| Modification des paramètres du mode  (auto).....                    | 51        |
| Options disponibles dans le menu Prise de vue (mode  (auto)) ..... | 51        |
| <b>Fonctions pouvant être réglées à l'aide du sélecteur multidirectionnel .....</b>   | <b>53</b> |
| Fonctions disponibles.....  | 53        |
| Modes de flash (utilisation du flash) .....   | 54        |
| Utilisation du retardateur.....   | 56        |
| Utilisation du mode macro.....  | 57        |
| Correction d'exposition (réglage de la luminosité).....   | 58        |
| Réglages par défaut .....   | 59        |



|   |    |
|---|----|
| Modification de la taille d'image.....  | 61 |
| Paramètres de taille d'image (Taille d'image et Qualité).....                       | 61 |
| Fonctions ne pouvant pas être utilisées simultanément.....                          | 63 |
| Utilisation de la détection des visages.....  | 65 |
| Utilisation de l'option Maquillage.....   | 66 |
| Mémorisation de la mise au point.....   | 67 |
| <hr/>   |    |
| Fonctions de visualisation.....   | 69 |
| Sélection de certains types d'images pour la visualisation.....                     | 70 |
| Modes de visualisation disponibles.....   | 70 |
| Navigation entre les modes de visualisation.....                                    | 70 |
| Fonctions disponibles en mode de visualisation (menu Visualisation).....            | 71 |
| Connexion de l'appareil photo à un téléviseur, un ordinateur ou une imprimante..... | 73 |
| Installation de ViewNX 2.....   | 74 |
| Installation de ViewNX 2.....   | 74 |
| Transfert d'images vers l'ordinateur.....   | 76 |
| Affichage des images.....   | 77 |
| Retouche des photos.....  | 78 |
| Édition de vidéos.....  | 78 |
| Impression d'images.....  | 78 |
| <hr/>   |    |
| Enregistrement et lecture de vidéos.....  | 79 |
| Enregistrement de vidéos.....   | 80 |
| Modification des réglages d'enregistrement d'une vidéo (menu Vidéo).....            | 83 |
| Lecture de vidéos.....  | 84 |
| <hr/>   |    |
| Utilisation du GPS/Affichage des cartes.....  | 85 |
| Activation de l'enregistrement des données GPS.....                                 | 86 |
| Affichage des cartes.....   | 88 |
| Lorsque vous utilisez le mode de prise de vue.....                                  | 88 |
| Lorsque vous utilisez le mode de visualisation.....                                 | 88 |
| Modification des paramètres du GPS ou de la boussole électronique (menu Carte)..... | 90 |
| <hr/>   |    |
| Réglages généraux de l'appareil photo.....  | 93 |
| Menu configuration.....   | 94 |

|  |  |
|--|--|
| Section Référence .....  |  1    |
| Utilisation de la fonction Panoramique simplifié (prise de vue et visualisation).....  |  2    |
| Prises de vue avec la fonction Panoramique simplifié .....   |  2    |
| Affichage en panoramique simplifié (faire défiler) .....   |  4    |
| Utilisation de la fonction Panoramique assisté.....  |  5    |
| Visualisation et suppression d'images prises en mode de prise de vue en continu (séquence).....  |  7    |
| Lecture des images d'une séquence .....  |  7    |
| Suppression des images d'une séquence .....  |  8    |
| Mode Photos favorites.....   |  9    |
| Ajout d'images à des albums.....   |  9    |
| Visualisation des images dans des albums.....  |  10   |
| Suppression d'images dans des albums.....  |  10   |
| Modification de l'icône de l'album de vos photos favorites.....  |  11   |
| Mode Tri automatique .....   |  12   |
| Mode Classement par date .....   |  14   |
| Édition d'images (images fixes) .....  |  15   |
| Fonctions d'édition.....   |  15   |
|  Retouche rapide : amélioration du contraste et de la saturation.....   |  17   |
|  D-Lighting : amélioration de la luminosité et du contraste.....  |  17   |
|  Retouche glamour : adoucir les tons chair du visage, diminuer la taille du visage ou augmenter la taille des yeux..... |  18   |
|  Filtres : application des effets du filtre numérique.....  |  19   |
|  Mini-photo : réduction de la taille d'une image.....   |  20   |
|  Recadrage : création d'une copie recadrée.....   |  21   |
| Connexion de l'appareil photo à un téléviseur (lecture sur un téléviseur).....   |  22   |
| Connexion de l'appareil photo à une imprimante (impression directe) .....  |  24   |
| Connexion de l'appareil photo à une imprimante.....  |  25   |
| Impression d'images individuelles.....   |  26   |
| Impression d'images multiples.....   |  27   |
| Édition de vidéos .....  |  30   |
| Extraction des séquences souhaitées de la vidéo uniquement.....  |  30   |
| Menu Portrait optimisé.....  |  32 |
| Taille d'image (taille et qualité d'image).....  |  32 |
| Maquillage .....   |  32 |
| Détecteur de sourire.....  |  32 |
| Sélect. yeux ouverts .....   |  33 |

|   |   |    |
|---|---|----|
| <b>Menu Prise de vue (mode  (auto))</b> .....                            |    | 34 |
| Taille d'image (taille et qualité d'image) .....  |    | 34 |
| Balance des blancs (réglage de la teinte) .....   |    | 34 |
| Prise de vue en Rafale .....  |    | 36 |
| Sensibilité .....   |    | 37 |
| Mode de zones AF .....  |    | 38 |
| Mode Suivi du sujet (mise au point sur un sujet en mouvement) .....   |    | 40 |
| Mode autofocus .....  |    | 41 |
| <b>Menu Visualisation</b> .....   |    | 42 |
|  Commande d'impression (création d'une commande d'impression DPOF) ..... |    | 42 |
|  Diaporama .....   |    | 45 |
|  Protéger .....  |    | 46 |
| L'écran de sélection des images .....   |    | 47 |
|  Rotation image .....  |    | 48 |
|  Annotation vocale .....   |    | 49 |
|  Copier (copie entre la mémoire interne et la carte mémoire) .....       |    | 50 |
|  Options affichage séquence .....  |    | 51 |
|  Choix image représentative .....  |    | 51 |
| <b>Menu Vidéo</b> .....   |    | 52 |
| Options vidéo .....   |    | 52 |
| Commencer par la seq. HS .....  |    | 53 |
| Enregistrement de vidéos au ralenti ou en accéléré (vidéo HS) .....   |    | 54 |
| Mode autofocus .....  |    | 56 |
| Éclairage vidéo .....   |    | 56 |
| Réduction du bruit du vent .....  |    | 56 |
| <b>Menu Carte</b> .....   |    | 57 |
| Paramètres du GPS .....   |    | 57 |
| Unités de distance .....  |    | 58 |
| Calculer la distance .....  |    | 59 |
| Points d'intérêt (POI) (enregistrement et affichage des informations sur le nom du lieu) .....  |    | 60 |
| Créer un journal (enregistrer le journal des données de déplacement) .....  |   | 61 |
| Voir le journal (afficher le journal sur une carte) .....   |  | 63 |
| Boussole électronique .....   |  | 64 |

|   |   |    |
|---|---|----|
| <b>Menu configuration</b> .....   |    | 66 |
| Écran d'accueil.....  |    | 66 |
| Fuseau horaire et date.....   |    | 67 |
| Réglages du moniteur.....   |    | 70 |
| Imprimer la date (impression de la date et de l'heure sur les photos).....                            |    | 72 |
| Réduction vibration .....   |    | 73 |
| Détection mouvement.....  |    | 74 |
| Assistance AF.....  |    | 75 |
| Zoom numérique.....   |    | 75 |
| Réglages du son.....  |    | 76 |
| Réaction contrôle actif.....  |    | 77 |
| Extinction auto.....  |    | 77 |
| Formater la mémoire/Formatage de la carte.....  |    | 78 |
| Langue/Language.....  |    | 78 |
| Réglages TV.....  |    | 79 |
| Délect. yeux fermés.....  |    | 80 |
| Commande bouton d'action.....   |    | 81 |
| Réinitialisation.....   |    | 81 |
| Version firmware.....   |    | 84 |
| <b>Noms des fichiers et des dossiers</b> .....  |    | 85 |
| <b>Accessoires optionnels</b> .....   |    | 87 |
| <b>Messages d'erreur</b> .....  |    | 88 |
| <hr/>   |   |    |
| <b>Notes techniques et index</b> .....  |    | 1  |
| <b>Entretien des produits</b> .....   |    | 2  |
| L'appareil photo.....   |    | 2  |
| L'accumulateur.....   |    | 4  |
| Le chargeur d'accumulateur.....   |    | 5  |
| La carte mémoire.....   |    | 6  |
| <b>Entretien de l'appareil photo</b> .....  |    | 7  |
| Nettoyage.....  |    | 7  |
| Stockage.....   |    | 8  |
| <b>ACCORD DE LICENCE D'UTILISATION POUR LES DONNÉES CARTOGRAPHIQUES<br/>ET DE NOMS DE LIEUX</b> ..... |  | 9  |
| <b>Dépannage</b> .....  |  | 13 |
| <b>Fiche technique</b> .....  |  | 20 |
| Normes prises en charge.....  |  | 23 |
| <b>Index</b> .....  |  | 24 |



# Descriptif de l'appareil photo et fonctions de base

Ce chapitre décrit les composants de l'appareil photo, explique les principales fonctions de chaque composant, ainsi que les fonctions de base de l'appareil photo.

## **Descriptif de l'appareil photo..... 2**

|   |   |
|---|---|
| Boîtier de l'appareil photo.....                  | 2 |
| Commandes utilisées en mode de prise de vue.....  | 4 |
| Commandes utilisées en mode de visualisation..... | 5 |
| Moniteur .....                                    | 6 |

## **Fonctions de base..... 9**

|  |    |
|--|----|
| Basculement entre le mode de prise de vue et le mode de visualisation..          | 9  |
| Utilisation du sélecteur multidirectionnel.....                                  | 10 |
| Utilisation des menus (la commande <b>MENU</b> ) .....                           | 11 |
| Utilisation du bouton d'action.....  | 13 |
| Fixation de la courroie de l'appareil photo pour une utilisation terrestre ..... | 14 |
| Utilisation de l'adaptateur pour filtre et procédure de fixation.....            | 14 |

➔ Pour commencer à utiliser l'appareil photo immédiatement, reportez-vous à « Fonctions de base pour la prise de vue et la visualisation » (📖15).

## Descriptif de l'appareil photo

### Boîtier de l'appareil photo

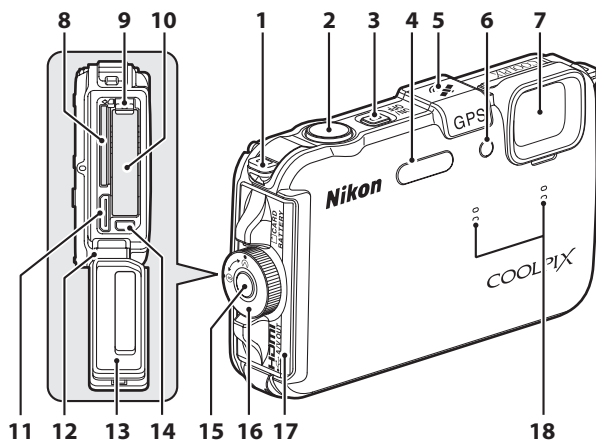

|          |  |        |           |   |        |
|----------|--|--------|-----------|---|--------|
| <b>1</b> | Œillet pour courroie .....                                     | 14     | <b>10</b> | Logement pour accumulateur .....  | 18     |
| <b>2</b> | Déclencheur .....  | 4, 30  | <b>11</b> | HDMI Connecteur mini (Type C).....  | 73     |
| <b>3</b> | Commutateur marche-arrêt/<br>témoin de mise sous tension ..... | 23     | <b>12</b> | Charnière.....  | xii    |
| <b>4</b> | Flash .....  | 54     | <b>13</b> | Garniture d'étanchéité .....  | xiii   |
| <b>5</b> | Antenne GPS.....   | 86     | <b>14</b> | Connecteur audio vidéo/USB.....   | 73     |
| <b>6</b> | Témoin du retardateur.....                                     | 56     | <b>15</b> | Commande de déverrouillage du<br>loquet du volet du logement pour<br>accumulateur carte mémoire ..... | 18, 20 |
| <b>6</b> | Illuminateur d'assistance AF.....                              | 95     | <b>16</b> | Loquet du volet du logement pour<br>accumulateur/carte mémoire .....                                  | 18, 20 |
| <b>6</b> | Illuminateur de vidéo.....                                     | 83     | <b>17</b> | Volet du logement pour accumulateur/<br>carte mémoire .....   | 18, 20 |
| <b>7</b> | Objectif   |        | <b>18</b> | Microphone (stéréo) .....   | 71, 80 |
| <b>8</b> | Logement pour carte mémoire .....                              | 20     |           |   |        |
| <b>9</b> | Loquet de l'accumulateur .....                                 | 18, 19 |           |   |        |

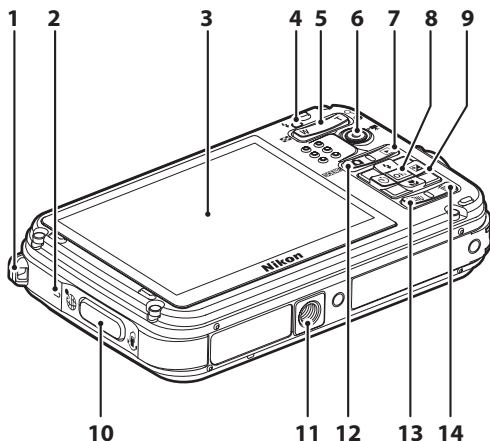

|          |  |            |
|----------|--|------------|
| <b>1</b> | Œillet pour courroie .....             | 14         |
| <b>2</b> | Haut-parleur .....                     | 71, 84, 95 |
| <b>3</b> | Moniteur .....                         | 6, 26      |
| <b>4</b> | Témoin du flash .....                  | 54         |
| <b>5</b> | Commandes de zoom .....                | 29         |
|          | <b>W</b> : Grand-angle .....           | 29         |
|          | <b>T</b> : Téléobjectif .....          | 29         |
|          | : Visualisation par planche d'images   | 33         |
|          | : Fonction Loupe .....                 | 33         |
|          | : Aide .....                           | 39         |
| <b>6</b> | Commande  (enregistrement vidéo) ..... | 80         |
| <b>7</b> | Commande  (visualisation) .....        | 9, 32      |











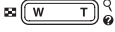

|           |  |                |
|-----------|--|----------------|
| <b>8</b>  | Commande  (appliquer la sélection) ..... | 10             |
| <b>9</b>  | Sélecteur multidirectionnel .....        | 10             |
|           | Bouton d'action                          |                |
| <b>10</b> | : Afficher la carte .....                | 13             |
|           | : Contrôle actif .....                   | 13             |
| <b>11</b> | Filetage pour fixation sur pied          |                |
| <b>12</b> | Commande  (mode de prise de vue) .....   | 9, 26          |
| <b>13</b> | Commande <b>MENU</b> (menu) .....        | 11, 50, 51, 83 |
| <b>14</b> | Commande  (effacer) .....                | 34, 84         |

## Commandes utilisées en mode de prise de vue

| Commande | Nom                              | Fonction principale   |          |
|----------|----------------------------------|---|----------|
|          | Commande  (mode de prise de vue) | Change le mode de prise de vue (affiche l'écran de sélection du mode de prise de vue).  | 26       |
|          | Commandes de zoom                | Appuyez sur <b>T</b> (🔍) (zoom téléobjectif) pour effectuer un zoom avant et sur <b>W</b> (📐) (grand-angle) pour effectuer un zoom arrière.   | 29       |
|          | Sélecteur multidirectionnel      | Reportez-vous à « Utilisation du sélecteur multidirectionnel » pour plus d'informations.  | 10       |
|          | Commande <b>MENU</b> (menu)      | Affiche et masque le menu.  | 11       |
|          | Déclencheur                      | Lorsque vous appuyez dessus à mi-course (c'est-à-dire si vous arrêtez d'appuyer lorsque vous sentez une légère résistance) : règle la mise au point et l'exposition.<br>Lorsque vous appuyez dessus jusqu'en fin de course (c'est-à-dire si vous maintenez le déclencheur enfoncé jusqu'au fond) : déclenche. | 30       |
|          | Commande  enregistrement vidéo)  | Démarre et arrête l'enregistrement vidéo.   | 80       |
|          | Commande de visualisation        | Permet de visualiser des photos.  | 9, 32    |
|          | Commande Effacer                 | Efface la dernière photo enregistrée.   | 34       |
|          | Bouton d'action                  | <ul style="list-style-type: none"> <li>utilisez la fonction lorsque l'appareil photo bouge.</li> <li>affichez l'emplacement actuel sur une carte.</li> </ul>  | 13<br>13 |



## Commandes utilisées en mode de visualisation

| Commande  | Nom   | Fonction principale   |  |
|---|---|---|---|
|    | Commande de visualisation   | <ul style="list-style-type: none"> <li>Lorsque l'appareil photo est hors tension, appuyez sur cette commande et maintenez-la enfoncée pour mettre l'appareil photo sous tension en mode de visualisation.</li> <li>Permet de revenir en mode de prise de vue.</li> </ul>  | 23<br>9   |
|    | Commandes de zoom   | <ul style="list-style-type: none"> <li>Agrandit la photo avec <b>T</b> (Q) ; affiche des planches d'images ou le calendrier avec <b>W</b> (R).</li> <li>Règle le volume pour la lecture des annotations vocales et des vidéos.</li> </ul>   | 33<br>71, 84  |
|    | Sélecteur multidirectionnel   | Reportez-vous à « Utilisation du sélecteur multidirectionnel » pour plus d'informations.  | 10  |
|    | Commande Appliquer la sélection   | <ul style="list-style-type: none"> <li>Affiche les photos individuelles d'une séquence en mode de visualisation plein écran.</li> <li>Fait défiler une photo enregistrée avec Panoramique simplifié.</li> <li>Lit les vidéos.</li> <li>Passes des planches d'images ou de l'affichage de la photo zoomée au mode de visualisation plein écran.</li> </ul> | 10<br>10<br>84<br>10  |
|    | Commande <b>MENU</b> (menu)   | Affiche et masque le menu.  | 11  |
|    | Commande Effacer  | Permet d'effacer des images.  | 34  |
|    | Commande  (mode de prise de vue)   | Permet de revenir en mode de prise de vue.  | -   |
|   | Déclencheur   |   |   |
|  | Commande  (enregistrement vidéo) |   |   |
|  | Bouton d'action   | Affiche l'emplacement d'une photo prise sur une carte.  | 13  |

## Moniteur

- Les informations affichées sur le moniteur lors de la prise de vue et de la visualisation changent en fonction des réglages de l'appareil photo et de l'état d'utilisation. Les informations s'affichent à la première mise sous tension de l'appareil photo et lorsque vous l'utilisez, puis disparaissent au bout de quelques secondes (lorsque l'option **Infos photos** dans **Réglages du moniteur** (📖94) est réglée sur **Infos auto**).

### Mode de prise de vue

Descriptif de l'appareil photo et fonctions de base

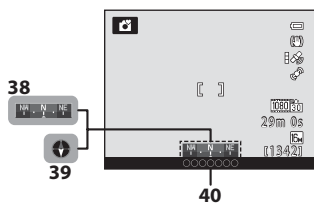
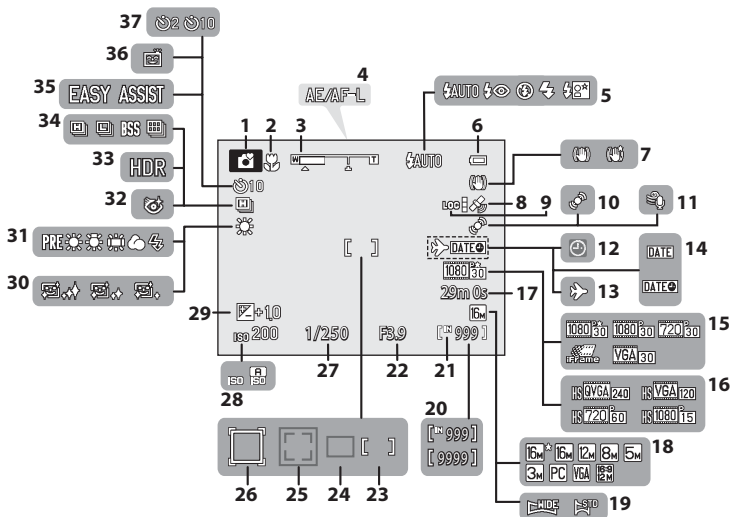

|           |   |   |
|-----------|---|---|
| <b>1</b>  | Mode de prise de vue.....                             | 26, 27  |
| <b>2</b>  | Mode macro.....                                       | 57  |
| <b>3</b>  | Indicateur de zoom.....                               | 29  |
| <b>4</b>  | Indicateur AE/AF-L.....                               |  6 |
| <b>5</b>  | Mode de flash.....                                    | 54  |
| <b>6</b>  | Indicateur du niveau de charge de l'accumulateur..... | 22  |
| <b>7</b>  | Icône Réduction vibration.....                        | 94  |
| <b>8</b>  | Réception GPS.....                                    | 86  |
| <b>9</b>  | Affichage du journal.....                             | 91  |
| <b>10</b> | Icône Détection mouvement.....                        | 95  |
| <b>11</b> | Réduction du bruit du vent.....                       | 83  |
| <b>12</b> | Indicateur « Date non programmée ».....               | 25, 94  |
| <b>13</b> | Indicateur Destination.....                           | 94  |
| <b>14</b> | Imprimer la date.....                                 | 94  |
| <b>15</b> | Options vidéo.....                                    | 83  |
| <b>16</b> | Options vidéo HS.....                                 | 83  |
| <b>17</b> | Durée de la vidéo.....                                | 80, 82  |
| <b>18</b> | Taille d'image.....                                   | 61  |
| <b>19</b> | Panoramique simplifié.....                            | 45  |
| <b>20</b> | Nombre de vues restantes (images fixes).....          | 22, 62  |
| <b>21</b> | Indicateur de mémoire interne.....                    | 22  |
| <b>22</b> | Valeur d'ouverture.....                               | 30  |

|           |  |            |
|-----------|--|------------|
| <b>23</b> | Zone de mise au point (pour Manuel, Zone centrale).....  | 30, 52     |
| <b>24</b> | Zone de mise au point (pour Auto).....   | 52         |
| <b>25</b> | Zone de mise au point (pour la détection des visages et la détection des animaux domestiques)..... | 46, 52, 65 |
| <b>26</b> | Zone de mise au point (pour le suivi du sujet).....  | 52         |
| <b>27</b> | Vitesse d'obturation.....  | 30         |
| <b>28</b> | Sensibilité.....   | 28, 52     |
| <b>29</b> | Valeur de correction d'exposition.....   | 58         |
| <b>30</b> | Maquillage.....  | 50         |
| <b>31</b> | Balance des blancs.....  | 52         |
| <b>32</b> | Icône Sélect. yeux ouverts.....  | 50         |
| <b>33</b> | Contre-jour (HDR).....   | 44         |
| <b>34</b> | Mode de prise de vue Rafale.....   | 52         |
| <b>35</b> | Prise de vue Panoramique.....  | 45         |
| <b>36</b> | Détecteur de sourire.....  | 50         |
| <b>37</b> | Retardateur.....   | 56         |
| <b>38</b> | Affichage de la boussole (jauge de direction).....   | 91         |
| <b>39</b> | Affichage de la boussole (boussole).....   | 91         |
| <b>40</b> | Informations sur le nom du lieu (point d'intérêt).....   | 91         |

## Mode de visualisation

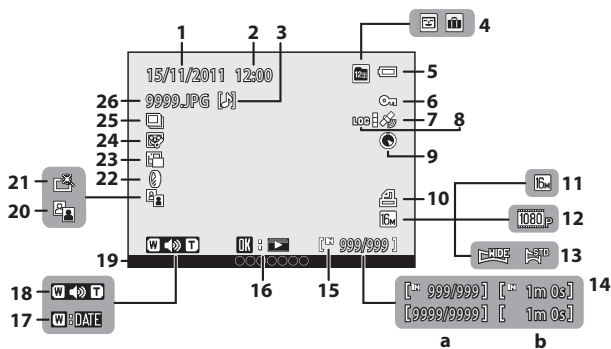

Descriptif de l'appareil photo et fonctions de base

|           |  |    |
|-----------|--|----|
| <b>1</b>  | Date d'enregistrement .....                                      | 24 |
| <b>2</b>  | Heure d'enregistrement .....                                     | 24 |
| <b>3</b>  | Indicateur Annotation vocale .....                               | 71 |
| <b>4</b>  | Icône Album en mode Photos favorites .....                       | 70 |
|           | Icône Catégorie en mode Tri automatique .....                    | 70 |
|           | Mode Classement par date .....                                   | 70 |
| <b>5</b>  | Indicateur du niveau de charge de l'accumulateur .....           | 22 |
| <b>6</b>  | Icône Protéger .....   | 71 |
| <b>7</b>  | Réception GPS .....  | 86 |
| <b>8</b>  | Affichage du journal .....                                       | 91 |
| <b>9</b>  | Affichage de la boussole (boussole) .....                        | 91 |
| <b>10</b> | Icône Commande d'impression .....                                | 71 |
| <b>11</b> | Taille d'image .....   | 61 |
| <b>12</b> | Options vidéo .....  | 83 |
| <b>13</b> | Indicateur Panoramique simplifié .....                           | 45 |
| <b>14</b> | (a) Numéro de la photo actuelle/<br>nombre total de photos ..... | 32 |
|           | (b) Durée de la vidéo .....                                      | 84 |

|           |  |        |
|-----------|--|--------|
| <b>15</b> | Indicateur de mémoire interne .....                      | 32     |
| <b>16</b> | Repère de lecture de Panoramique simplifié .....         | 4      |
|           | Repère de lecture d'une séquence .....                   | 7      |
|           | Repère de lecture d'une vidéo .....                      | 84     |
| <b>17</b> | Repère Classement par date .....                         | 14     |
| <b>18</b> | Indicateur de volume .....                               | 71, 84 |
| <b>19</b> | Informations sur le nom du lieu (points d'intérêt) ..... | 91     |
| <b>20</b> | Icône D-Lighting .....                                   | 71     |
| <b>21</b> | Icône Retouche rapide .....                              | 71     |
| <b>22</b> | Icône Filtres .....                                      | 71     |
| <b>23</b> | Mini-photo .....   | 71, 21 |
| <b>24</b> | Icône Retouche glamour .....                             | 71     |
| <b>25</b> | Affichage de séquence .....                              | 72     |
| <b>26</b> | Numéro et type de fichier .....                          | 85     |



## Fonctions de base

### Basculement entre le mode de prise de vue et le mode de visualisation



L'appareil photo peut fonctionner en deux modes différents : le mode de prise de vue, qui est utilisé pour prendre des photos, et le mode de visualisation, qui est utilisé pour afficher des photos.

Appuyez sur la commande  (visualisation) pour passer en mode de visualisation.

Appuyez sur la commande  (mode de prise de vue) pour passer en mode de prise de vue.

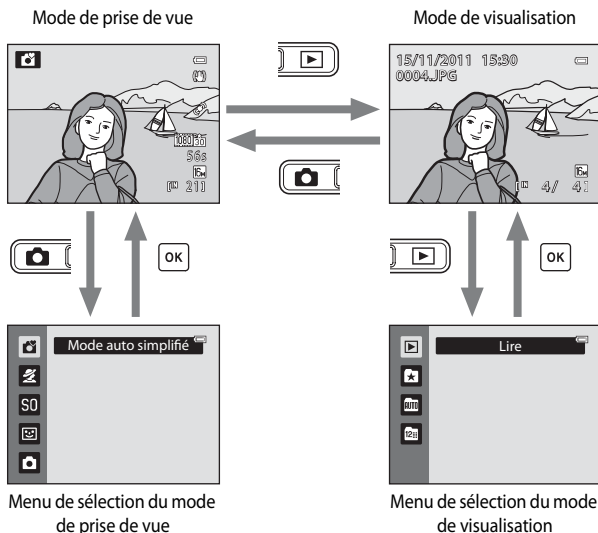
- Lorsque vous utilisez le mode de visualisation, vous pouvez aussi passer en mode de prise de vue en appuyant sur le déclencheur ou la commande   enregistrement vidéo).



- Si vous appuyez sur la commande  (mode de prise de vue) lorsque le mode de prise de vue est affiché, le menu de sélection du mode de prise de vue apparaît. Vous pouvez sélectionner l'un des modes de prise de vue disponibles (📖26, 27).
- Si vous appuyez sur la commande  (visualisation) lorsque le mode de visualisation est affiché, le menu de sélection du mode de visualisation apparaît. Vous pouvez sélectionner l'un des modes de visualisation disponibles (📖70).
- Utilisez le sélecteur multidirectionnel pour sélectionner un mode de prise de vue ou un mode de visualisation (📖10).

## Utilisation du sélecteur multidirectionnel

Utilisez la commande vers le haut (▲), vers le bas (▼), vers la gauche (◀), vers la droite (▶), ou appuyez sur **OK**.

### Lorsque vous utilisez le mode de prise de vue

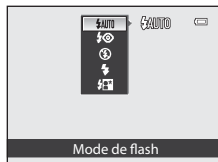
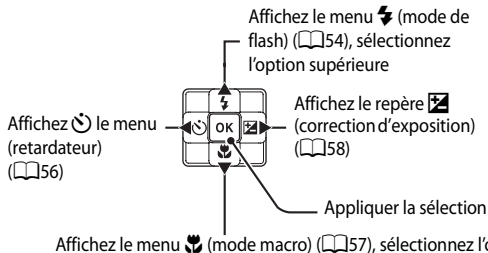

### Lorsque vous utilisez le mode de visualisation

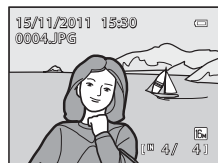
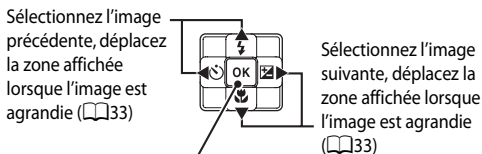

Visualise les images d'une séquence (🔗7),  
visualise des photos en mode panoramique (🔗4),  
visualise des vidéos (📖84)\*

\* Lors de l'affichage de planches d'imagerie ou lorsque l'image est agrandie, cette commande permet de faire basculer l'appareil en mode de visualisation plein écran.

### Lorsque vous affichez des menus

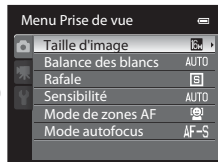
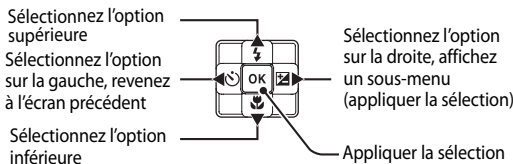

## Utilisation des menus (la commande MENU)

Lorsque vous appuyez sur **MENU** lorsque l'écran de prise de vue ou l'écran de visualisation s'affiche, le menu du mode actuel apparaît. Une fois que le menu s'affiche, vous pouvez modifier différents paramètres.

Mode de prise de vue

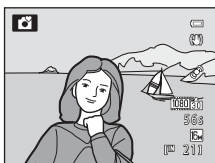

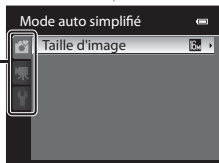

MENU



Onglets

Onglet  :  
affiche les paramètres disponibles dans le mode de prise de vue actuel (📖27). Selon le mode de prise de vue actuel, l'icône de l'onglet affichée est différente.

Onglet  :  
affiche les paramètres relatifs à l'enregistrement vidéo.

Onglet  :  
affiche les options du menu de configuration (réglages de base de l'appareil photo).

Mode de visualisation

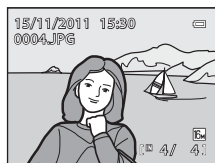

MENU



Onglets

Onglet  :  
affiche les paramètres disponibles dans le mode de visualisation actuel (📖70). Selon le mode de prise de visualisation actuel, l'icône de l'onglet affichée est différente.

Onglet  :  
affiche les options du menu de configuration (réglages de base de l'appareil photo).

### Si les onglets ne s'affichent pas

Si vous appuyez sur **MENU** et que l'écran permettant de modifier le mode d'image s'affiche, appuyez sur  pour afficher les onglets.

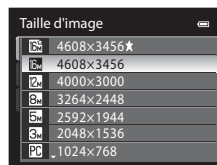

## Navigation entre les onglets

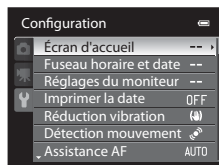

Appuyez sur le sélecteur multidirectionnel ◀ pour mettre l'onglet en surbrillance.

Appuyez sur la commande ▲ ou ▼ du sélecteur multidirectionnel pour choisir un onglet, puis appuyez sur la commande OK ou ▶.

Le menu sélectionné s'affiche.

## Sélection des options de menu

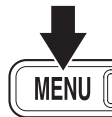
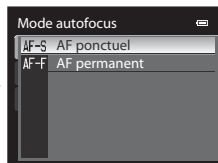

Appuyez sur la commande ▲ ou ▼ du sélecteur multidirectionnel pour choisir une option, puis appuyez sur la commande ▶ ou OK.

Appuyez sur la commande ▲ ou ▼ pour sélectionner une option, puis appuyez sur OK.

Une fois que vous avez modifié les paramètres, appuyez sur MENU (Menu) pour quitter le menu.

## S'affiche lorsque le menu contient deux pages ou plus

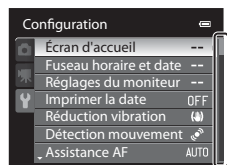

La barre de défilement s'affiche pour indiquer la page actuelle.



## Utilisation du bouton d'action

Si vous appuyez sur le bouton d'action, vous pouvez effectuer une des opérations suivantes définies dans l'option **Commande bouton d'action** du menu configuration (📖94).

- Afficher des cartes.
- Exécuter la fonction en bougeant l'appareil photo (contrôle actif).

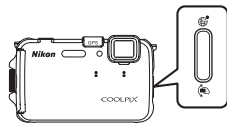

### Afficher la carte

Affichez l'emplacement actuel sur une carte lors de la prise de vue (uniquement lorsque **Enreg. données GPS** dans **Options GPS** du menu Carte (📖86) est défini sur **Activé**).

Affichez l'emplacement de prise de vue d'une image sur une carte lors de la visualisation (seulement les images sur lesquelles des informations de position sont enregistrées).



### Contrôle actif

Comme illustré, avec le poignet, soumettez l'appareil-photo à un mouvement haut/bas ou avant/arrière unique pour exécuter les fonctions.

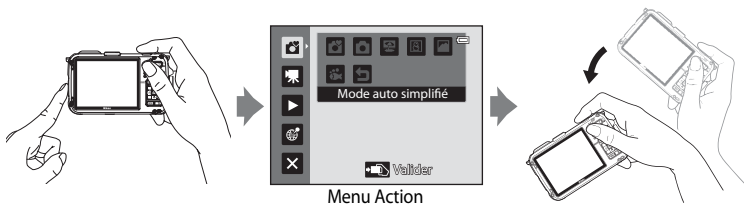

Dans le menu Action, vous pouvez sélectionner les options suivantes en agitant l'appareil photo dans le sens haut/bas ou avant/arrière.

- **Mode de prise de vue** : vous pouvez sélectionner les modes **Mode auto simplifié**, **Mode auto**, **Plage**, **Neige**, **Paysage** et **Photo sous-marine**.
- **Démarrer enreg. vidéo** : appuyez sur la commande d'action pour commencer la prise de vue. Appuyez de nouveau sur la commande pour arrêter la prise de vue.
- **Visualisation rapide** : affichez les images en mode de visualisation plein écran.
- **Position actuelle** : affichez le lieu actuel sur une carte (uniquement lorsque **Enreg. données GPS** dans **Options GPS** du menu Carte (📖86) est défini sur **Activé**).

Appuyez sur la commande d'action pour sélectionner la fonction.

En mode **Visualisation rapide** ou de visualisation plein écran, agitez l'appareil photo dans le sens haut/bas ou avant/arrière pour afficher l'image précédente.

### ✓ Remarques sur le contrôle actif

- Lorsque vous utilisez le contrôle actif, tenez fermement l'appareil photo en passant votre main à travers la courroie.
- Dans le contrôle actif, seuls la commande d'action, le déclencheur et le commutateur marche-arrêt peuvent être utilisés.
- Le contrôle actif peut ne pas bien fonctionner si l'appareil photo n'a pas été agité correctement. Changez la réaction du contrôle actif (☞95).

## Fixation de la courroie de l'appareil photo pour une utilisation terrestre

Retirez la courroie conçue pour une utilisation terrestre avant d'utiliser l'appareil photo sous l'eau.

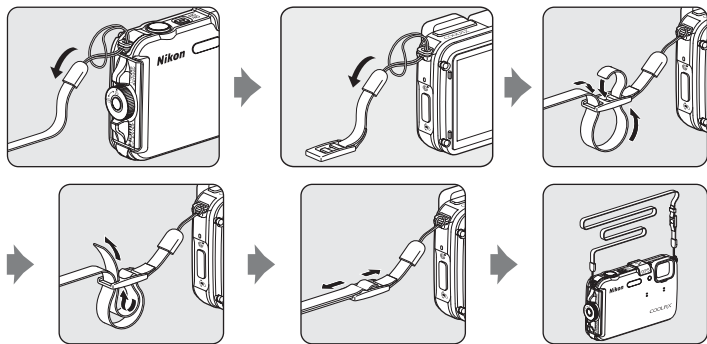

## Utilisation de l'adaptateur pour filtre et procédure de fixation

Utilisez l'adaptateur pour filtre fourni pour fixer un filtre  $\phi$  40,5 mm disponible dans le commerce. L'adaptateur pour filtre est utilisé par exemple pour fixer un filtre couleur ou polarisant.

Fixez l'adaptateur pour filtre à la courroie à l'aide d'un cordon.

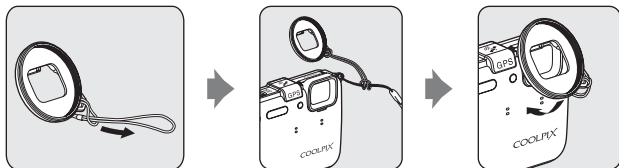

### ✓ Remarque sur l'utilisation de l'adaptateur de filtre

L'illuminateur d'assistance AF et l'illuminateur de vidéo (☞2) sont masqués lorsque l'adaptateur pour filtre est installé. Définissez l'illuminateur AF (☞95) et l'illuminateur de vidéo (☞83) sur **Désactivée** si un adaptateur pour filtre est utilisé.



# Fonctions de base pour la prise de vue et la visualisation

## Étapes préliminaires

|   |    |
|---|----|
| Étape préliminaire 1 Chargez l'accumulateur .....     | 16 |
| Étape préliminaire 2 Introduisez l'accumulateur ..... | 18 |
| Étape préliminaire 3 Insérez une carte mémoire .....  | 20 |



## Prise de vue

|  |    |
|--|----|
| Étape 1 Mettez l'appareil photo sous tension.....  | 22 |
| Réglage de la langue, de la date et de l'heure (Première utilisation<br>uniquement)..... | 24 |
| Étape 2 Sélectionnez un mode de prise de vue .....                                       | 26 |
| Étape 3 Cadrez une photo .....   | 28 |
| Étape 4 Effectuez la mise au point et la prise de vue.....                               | 30 |



## Visualisation

|  |    |
|--|----|
| Étape 5 Visualisez les photos.....         | 32 |
| Étape 6 Supprimez les photos inutiles..... | 34 |

## Étape préliminaire 1 Chargez l'accumulateur

**1** Branchez le câble d'alimentation dans l'ordre indiqué ci-dessous.

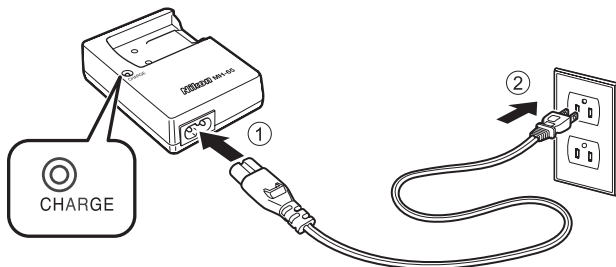

**2** Introduisez l'accumulateur dans le chargeur en le faisant glisser vers l'avant (1) et en appuyant jusqu'à ce qu'il se verrouille en émettant un déclic (2).

- Le témoin CHARGE commence à clignoter au début du chargement.
- Un accumulateur totalement déchargé est rechargé en environ deux heures et 30 minutes.
- Le chargement est terminé lorsque le témoin CHARGE arrête de clignoter.
- Reportez-vous à « Description du témoin CHARGE » (17).

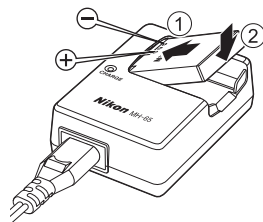

**3** À la fin du chargement, retirez l'accumulateur, puis débranchez le chargeur.

**Description du témoin CHARGE**

| État      | Description   |
|-----------|---|
| Clignote  | Accumulateur en cours de charge.  |
| Allumé    | Accumulateur entièrement rechargé.  |
| Scintille | <ul style="list-style-type: none"> <li>• L'accumulateur n'est pas introduit correctement. Retirez l'accumulateur et réintroduisez-le bien à plat dans le chargeur.</li> <li>• La température ambiante n'est pas adaptée au chargement. Avant utilisation, chargez l'accumulateur à l'intérieur, à une température ambiante comprise entre 5 et 35 °C.</li> <li>• L'accumulateur est défectueux. Arrêtez le chargement immédiatement, débranchez le chargeur et apportez à la fois l'accumulateur et le chargeur à votre revendeur ou votre représentant Nikon agréé.</li> </ul> |

**✓ Remarques concernant le chargeur d'accumulateur**

- Lisez et respectez les avertissements relatifs à « Pour votre sécurité » (📖vi) avant toute utilisation du chargeur d'accumulateur.
- Lisez et respectez les avertissements relatifs à « Le chargeur d'accumulateur » (🔌5) avant toute utilisation de l'accumulateur.

**✓ Remarques concernant l'accumulateur**

- Lisez et respectez les avertissements relatifs à « Pour votre sécurité » (📖vi) avant toute utilisation de l'accumulateur.
- Lisez et respectez les avertissements relatifs à « L'accumulateur » (🔌4) avant toute utilisation de l'accumulateur.

**🔌 Alimentation secteur**

- Si l'adaptateur secteur EH-62F (disponible séparément) (🔌87) est utilisé, l'alimentation est fournie à l'appareil photo depuis une prise électrique. Il est alors possible de prendre des photos et de les visualiser.
- N'utilisez en aucun cas un adaptateur secteur autre que l'EH-62F. Le non-respect de cette consigne de sécurité pourrait entraîner une surchauffe et endommager l'appareil photo.

## Étape préliminaire 2 Introduisez l'accumulateur

- 1** Appuyez sur la commande de déverrouillage du loquet du volet du logement pour accumulateur/carte mémoire (①), tournez-le (②), puis ouvrez le volet (③).

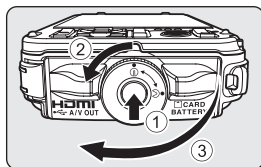

- 2** Insérez l'accumulateur.

- Utilisez l'accumulateur pour repousser le loquet orange dans le sens indiqué (①), puis insérez complètement l'accumulateur (②).
- Lorsque l'accumulateur est entièrement inséré, le loquet le verrouille en place.

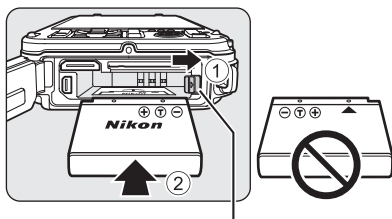

Loquet de l'accumulateur

### Insertion correcte de l'accumulateur

**Vous risquez d'endommager l'appareil photo si vous insérez l'accumulateur à l'envers.**  
Vérifiez que l'orientation de l'accumulateur est correcte.

- 3** Poussez le volet du logement pour accumulateur/carte mémoire (①) et tournez son loquet jusqu'à ce que le volet soit verrouillé (②).

- Tournez le loquet du volet du logement pour accumulateur/carte mémoire jusqu'à ce qu'il se verrouille en émettant un déclic.

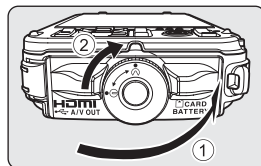

### Remarque sur la fermeture du volet sans coincer la courroie ou le cordon

Si la courroie ou le cordon de l'adaptateur pour filtre se coince dans le volet du logement pour carte mémoire/accumulateur à la fermeture de ce dernier, le volet risque d'être endommagé. Avant de fermer le volet du logement pour carte mémoire/accumulateur, veillez à ne pas y coincer la courroie ou le cordon.

## Retrait de l'accumulateur

Avant d'ouvrir le volet du logement pour accumulateur/carte mémoire, mettez l'appareil photo hors tension (☰23) et assurez-vous que le témoin de mise sous tension et le moniteur sont éteints.

Pour éjecter l'accumulateur, ouvrez le volet du logement pour accumulateur/carte mémoire et faites glisser le loquet de l'accumulateur dans le sens indiqué (①). Retirez ensuite l'accumulateur tout droit (②).

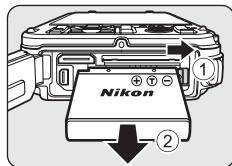

### ☑ Attention à la température élevée

L'appareil photo, l'accumulateur et la carte mémoire peuvent être chauds immédiatement après que vous avez utilisé l'appareil photo. Soyez vigilant lorsque vous retirez l'accumulateur ou la carte mémoire.

### ☑ Ouverture/fermeture du volet du logement pour accumulateur/carte mémoire

N'ouvrez et ne fermez pas le volet du logement pour accumulateur/carte mémoire dans un environnement sableux ou poussiéreux, ou avec les mains mouillées. Si vous fermez le volet sans avoir éliminé les impuretés, de l'eau peut pénétrer dans l'appareil photo ou celui-ci peut subir des dommages.

- Si des impuretés pénètrent dans le volet ou l'appareil photo, éliminez-les immédiatement avec une soufflette ou une brosse.
- Si un liquide (de l'eau par ex.) pénètre dans le volet ou l'appareil photo, essuyez-le immédiatement avec un chiffon doux sec.

## Étape préliminaire 3 Insérez une carte mémoire

- 1** Assurez-vous que le témoin de mise sous tension et le moniteur sont éteints avant d'ouvrir le volet du logement pour accumulateur/carte mémoire.

- Mettez bien l'appareil photo hors tension avant d'ouvrir le volet.

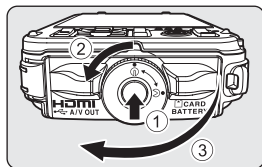

- 2** Insérez la carte mémoire.

- Faites glisser la carte mémoire jusqu'à ce qu'elle se verrouille en émettant un déclic.

**✓** **Insertion correcte de la carte mémoire**

L'insertion de la carte mémoire à l'envers risque d'endommager l'appareil photo ou la carte elle-même. Vérifiez que l'orientation de la carte mémoire est correcte.

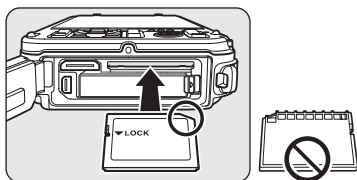

- 3** Refermez le volet du logement pour accumulateur/carte mémoire.

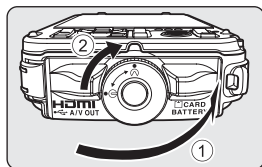

**✓** **Remarque sur la fermeture du volet sans coincer la courroie ou le cordon**

Si la courroie ou le cordon de l'adaptateur pour filtre se coince dans le volet du logement pour carte mémoire/accumulateur à la fermeture de ce dernier, le volet risque d'être endommagé. Avant de fermer le volet du logement pour carte mémoire/accumulateur, veillez à ne pas y coincer la courroie ou le cordon.

**✓** **Formatage d'une carte mémoire**

- Lors de la première insertion dans cet appareil photo d'une carte mémoire utilisée dans un autre appareil, veillez à la formater avec cet appareil.
- **Lors du formatage de la carte, toutes les données stockées dessus sont supprimées définitivement.** Assurez-vous de faire des copies de toute donnée que vous souhaitez conserver avant de lancer le formatage.
- Pour formater une carte mémoire, insérez-la dans l'appareil photo et appuyez sur le bouton **MENU**, puis sélectionnez **Formatage de la carte** dans le menu configuration (📖94).

**✓** **Remarque concernant les cartes mémoire**

Reportez-vous à la documentation fournie avec la carte mémoire, ainsi qu'à « La carte mémoire » (🔧6) dans « Entretien des produits ».



## Retrait des cartes mémoire

Avant d'ouvrir le volet du logement pour accumulateur/ carte mémoire, mettez l'appareil photo hors tension et assurez-vous que le témoin de mise sous tension et le moniteur sont éteints.

Appuyez légèrement sur la carte mémoire avec le doigt (①) pour l'éjecter partiellement, puis retirez-la tout droit (②).

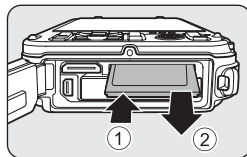

## ⚠ Attention à la température élevée

L'appareil photo, l'accumulateur et la carte mémoire peuvent être chauds immédiatement après que vous avez utilisé l'appareil photo. Soyez vigilant lorsque vous retirez l'accumulateur ou la carte mémoire.

## Mémoire interne et cartes mémoire

Les données de l'appareil photo, ainsi que les images et les vidéos, peuvent être enregistrées soit dans la mémoire interne de l'appareil photo (environ 83 Mo) soit sur une carte mémoire. Retirez d'abord la carte mémoire avant d'utiliser la mémoire interne de l'appareil pour la prise de vue ou la lecture.

## Cartes mémoire approuvées

Les cartes mémoire flash Secure Digital (SD) suivantes ont été testées et approuvées conformes à l'utilisation avec cet appareil photo.

- Lors de l'enregistrement d'une vidéo sur une carte mémoire, il est recommandé d'utiliser une carte mémoire SD de classe 6 ou plus. Si la vitesse de transfert de la carte est lente, l'enregistrement de la vidéo peut s'interrompre brusquement.

|           | Cartes mémoire SD <sup>1</sup> | Cartes mémoire SDHC <sup>2</sup> | Cartes mémoire SDXC <sup>3</sup> |
|-----------|--------------------------------|----------------------------------|----------------------------------|
| SanDisk   | 2 Go                           | 4 Go, 8 Go, 16 Go, 32 Go         | 64 Go                            |
| TOSHIBA   | 2 Go                           | 4 Go, 8 Go, 16 Go, 32 Go         | 64 Go                            |
| Panasonic | 2 Go                           | 4 Go, 8 Go, 12 Go, 16 Go, 32 Go  | 48 Go, 64 Go                     |
| Lexar     | -                              | 4 Go, 8 Go, 16 Go, 32 Go         | -                                |

1 Avant d'utiliser un lecteur de cartes ou un périphérique similaire, assurez-vous que ce périphérique prend en charge des cartes de 2 Go.

2 Compatible SDHC. Avant d'utiliser un lecteur de cartes ou un périphérique similaire, assurez-vous que ce périphérique est compatible SDHC.

3 Compatible SDXC. Avant d'utiliser un lecteur de cartes ou un périphérique similaire, assurez-vous que ce périphérique est compatible SDXC.



- Contactez le fabricant pour des informations sur les cartes susmentionnées.

# Étape 1 Mettez l'appareil photo sous tension

**1** Appuyez sur le commutateur marche-arrêt pour mettre l'appareil photo sous tension.

- **Si vous mettez l'appareil photo sous tension pour la première fois, reportez-vous à « Réglage de la langue, de la date et de l'heure »** (📖24).
- Le moniteur s'allume.

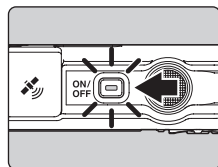

**2** Vérifiez le niveau de charge de l'accumulateur et le nombre de vues restantes.

Indicateur du niveau de charge de l'accumulateur

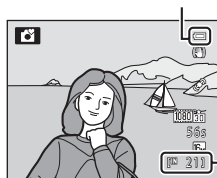

Nombre de vues restantes

## Niveau de charge

| Affichage                    | Description   |
|------------------------------|---|
|                              | Niveau de charge de l'accumulateur élevé.   |
|                              | Niveau de charge de l'accumulateur faible. Préparez-vous à charger ou à changer l'accumulateur. |
| L'accu/pile est déchargé(e). | Impossible de prendre des photos. Chargez ou changez l'accumulateur.                            |

## Nombre de vues restantes

Le nombre de vues restantes s'affiche.

- Si aucune carte mémoire n'est insérée, s'affiche et les images sont enregistrées dans la mémoire interne (environ 83 Mo).
- Le nombre de photos pouvant être stockées dépend de la capacité disponible dans la mémoire interne ou sur la carte mémoire, ainsi que de la qualité et de la taille de l'image (taille d'image) (📖61).
- Le nombre de vues restantes indiqué sur l'illustration diffère de la valeur réelle.



## Mise sous tension et hors tension de l'appareil photo

- Lorsque l'appareil photo est sous tension, le témoin de mise sous tension (vert) s'allume et le moniteur s'allume (le témoin de mise sous tension s'éteint lorsque le moniteur s'allume).
- Pour éteindre l'appareil photo, appuyez sur le commutateur marche-arrêt. Le moniteur et le témoin de mise sous tension sont éteints tous les deux.
- Maintenez la commande  (visualisation) enfoncée pour mettre l'appareil photo en mode de visualisation.

### Fonction d'économie d'énergie (Extinction auto)

Si aucune opération n'est effectuée pendant une période donnée, le moniteur s'éteint, l'appareil photo passe en mode veille et le témoin de mise sous tension clignote. Si aucune opération n'est exécutée pendant trois minutes supplémentaires, l'appareil photo s'éteint automatiquement.

Lorsque l'appareil photo est en mode veille, le moniteur s'allume de nouveau à l'activation d'une des commandes suivantes.

→ Commutateur marche-arrêt, déclencheur, commande  (mode de prise de vue), commande  (visualisation), ou commande   enregistrement vidéo)

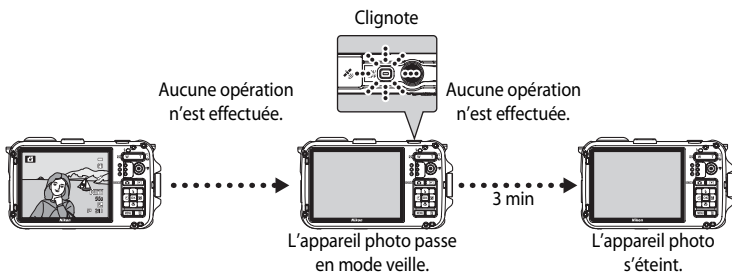

- La durée au terme de laquelle l'appareil photo passe en mode veille peut être changée à partir de l'option **Extinction auto** dans le menu configuration (94).
- Par défaut, l'appareil photo passe en mode veille au bout de cinq minutes environ lorsque vous utilisez le mode de prise de vue ou le mode de visualisation.
- Si vous utilisez l'adaptateur secteur EH-62F en option, l'appareil entre en mode veille après 30 minutes.

## Réglage de la langue, de la date et de l'heure

Des boîtes de dialogue permettant de sélectionner la langue et de régler l'horloge de l'appareil photo s'affichent lors de la première mise sous tension de l'appareil photo.

- 1 Appuyez sur la commande ▲ ou ▼ du sélecteur multidirectionnel pour sélectionner la langue de votre choix, puis appuyez sur OK.

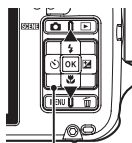

Sélecteur multidirectionnel



- 2 Appuyez sur la commande ▲ ou ▼ pour choisir **Oui**, puis appuyez sur OK.

- Pour annuler le réglage, sélectionnez **Non**.

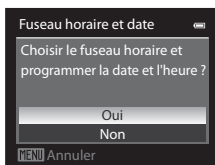

- 3 Appuyez sur ◀ ou ▶ pour sélectionner le fuseau horaire de votre domicile (Fuseau horaire), puis appuyez sur OK.

- Reportez-vous à « Heure d'été » (p. 25) pour plus d'informations sur l'heure d'été.

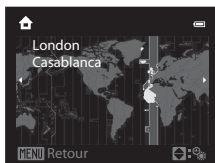
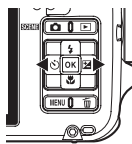

- 4 Appuyez sur la commande ▲ ou ▼ pour sélectionner l'ordre d'affichage de la date, puis appuyez sur OK ou sur ▶.

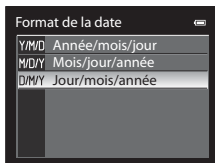

## 5 Appuyez sur la commande ▲, ▼, ◀ ou ▶ pour régler la date et l'heure, puis appuyez sur OK.

- Pour sélectionner un élément : appuyez sur ▶ ou ◀ (la sélection s'effectue selon la séquence suivante : **J** (jour) → **M** (mois) → **A** (année) → **heure** → **minute**).
- Pour régler les valeurs : appuyez sur ▲ ou sur ▼.
- Pour valider la configuration : sélectionnez **minute**, puis appuyez sur OK ou ▶.
- Une fois la configuration terminée, l'écran de prise de vue s'affiche.



## Heure d'été

Si l'heure d'été est en vigueur, appuyez sur la commande ▲ du sélecteur multidirectionnel pour activer l'option Heure d'été lors de la configuration de la région à l'étape 3.

Lorsque la fonction d'heure d'été est activée, l'icône 🌞 apparaît en haut du moniteur.

Appuyez sur ▼ pour désactiver la fonction d'heure d'été.



## Modification du réglage de langue et du réglage de date et d'heure

- Vous pouvez modifier ces réglages à l'aide des options **Langue/Language** et **Fuseau horaire et date** dans le menu configuration 🗑️ (📖94).
- Avec le réglage **Fuseau horaire** de **Fuseau horaire et date** dans le menu configuration 🗑️, lorsque la fonction d'heure d'été est activée, l'horloge de l'appareil photo est avancée d'une heure, et retardée d'une heure lorsqu'elle est désactivée. Lorsque la destination 📍 est sélectionnée, l'appareil photo calcule automatiquement le décalage horaire entre la destination et le fuseau horaire du domicile 🏠, et enregistre les images en utilisant la date et l'heure de la destination.
- Si vous quittez sans régler la date et l'heure, 🌞 clignote lorsque l'écran de prise de vue apparaît. Utilisez l'option **Fuseau horaire et date** dans le menu configuration (📖94) pour régler la date et l'heure.

## Pile de l'horloge

- L'horloge de l'appareil photo est alimentée par une pile de secours séparée de l'accumulateur principal de l'appareil photo.
- La pile de secours se recharge en approximativement dix heures lorsque l'accumulateur principal est inséré dans l'appareil photo ou lorsque ce dernier est connecté à un adaptateur secteur en option. Elle peut stocker la date et l'heure réglées pendant plusieurs jours.
- Lorsque la pile de secours de l'appareil photo est épuisée, l'écran de réglage de la date et de l'heure s'affiche lorsque l'appareil photo est mis sous tension. Réglez de nouveau la date et l'heure. Reportez-vous à l'étape 2 de « Réglage de la langue, de la date et de l'heure » (📖24) pour plus d'informations.

## Impression de la date de prise de vue sur des images imprimées

- Réglez la date et l'heure avant la prise de vue.
- Vous pouvez imprimer la date de prise de vue sur des images au moment où elles sont prises en réglant l'option **Imprimer la date** dans le menu configuration (📖94).
- Pour imprimer la date de prise de vue sans utiliser l'option **Imprimer la date**, faites-le à l'aide du logiciel ViewNX 2 (📖74).



## Étape 2 Sélectionnez un mode de prise de vue

### 1 Appuyez sur la commande .

- Le menu de sélection du mode de prise de vue souhaité s'affiche.



### 2 Appuyez sur la commande ▲ ou ▼ du sélecteur multidirectionnel pour sélectionner un mode de prise de vue.

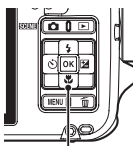

- Le mode  (auto simplifié) est utilisé dans cet exemple. Sélectionnez  **Mode auto simplifié**.

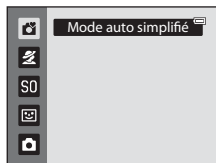

Sélecteur multidirectionnel



### 3 Appuyez sur .





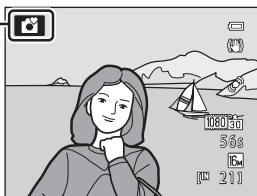





- L'appareil photo passe en mode  (auto simplifié). L'icône de mode de prise de vue , , ,  ou  s'affiche alors à la place, en fonction du sujet et de la composition.

Icône Mode de prise de vue





- Reportez-vous à « Moniteur » () pour plus d'informations.
- Le mode de prise de vue sélectionné est enregistré même si l'alimentation est coupée.



## Modes de prise de vue disponibles

- |   |                            |  |
|---|----------------------------|--|
|    | <b>Mode auto simplifié</b> |  38 |
| Lorsque vous cadrez simplement une photo, l'appareil photo sélectionne automatiquement le mode Scène qui convient le mieux, pour une prise de vue plus facile.  |                            |  |
|    | <b>Scène</b>               |  39 |
| Les réglages de l'appareil sont automatiquement optimisés en fonction de la scène choisie.  |                            |  |
| <ul style="list-style-type: none"> <li>• Pour sélectionner une scène, affichez d'abord le menu de sélection du mode de prise de vue puis appuyez sur la commande ► du sélecteur multidirectionnel. Sélectionnez la scène souhaitée en appuyant sur la commande ▲, ▼, ◀, ou ▶, puis appuyez sur <b>OK</b>.</li> </ul>                |                            |  |
| <b>S0</b>   | <b>Effets spéciaux</b>     |  47 |
| Des effets peuvent être appliqués aux photos lors de la prise de vue. Six effets différents sont disponibles.   |                            |  |
| <ul style="list-style-type: none"> <li>• Pour sélectionner un effet, appuyez sur la commande ► du sélecteur multidirectionnel dans le menu de sélection du mode de prise de vue, appuyez sur la commande ▲, ▼, ◀ ou ▶ pour sélectionner des effets, puis appuyez sur <b>OK</b>.</li> </ul>  |                            |  |
|    | <b>Portrait optimisé</b>   |  49 |
| L'appareil détecte les visages souriants et se déclenche automatiquement même si vous n'appuyez pas sur le déclencheur (détecteur de sourire). La fonction Maquillage permet d'adoucir les tons chair du visage.  |                            |  |
|    | <b>Mode auto</b>           |  51 |
| Les opérations de base pour la prise de vue peuvent être effectuées. Vous devez aussi modifier les réglages pour les options dans le menu Prise de vue (  51) selon les conditions de prise de vue et le type d'images que vous souhaitez prendre. |                            |  |

### Fonctions disponibles en mode de prise de vue

- Les fonctions ▲ (👉), ▼ (👇), ◀ (👈) et ▶ (👌) peuvent être définies à l'aide du sélecteur multidirectionnel. Reportez-vous à « Fonctions pouvant être réglées à l'aide du sélecteur multidirectionnel » ( 53) pour d'informations.
- Appuyez sur **MENU** pour afficher le menu du mode de prise de vue sélectionné. Reportez-vous à « Fonctions de prise de vue » ( 38) pour plus d'informations sur les réglages disponibles dans le menu pour le mode de prise de vue actuel.

### Contrôle actif

Si **Commande bouton d'action** dans le menu configuration ( 94) est réglé sur **Contrôle actif**, le mode de prise de vue peut être modifié via le contrôle actif ( 13).

# Étape 3 Cadrez une photo

## 1 Préparez l'appareil photo.

- Veillez à ne pas mettre les doigts, vos cheveux, la courroie ou d'autres objets sur l'objectif, le flash, l'illuminateur d'assistance AF et le microphone.
- Pour prendre une vue en orientation verticale (portrait), tenez l'appareil photo de sorte que le flash se trouve au-dessus de l'objectif.

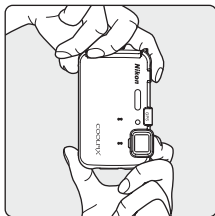
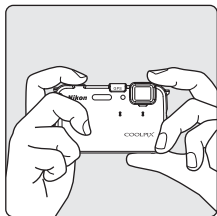

## 2 Cadrez la photo.

- Lorsque l'appareil photo détermine un mode Scène, l'icône Mode de prise de vue change (📖26).
- Lorsque l'appareil photo détecte un visage, une double bordure jaune (zone de mise au point) s'affiche. Reportez-vous à « Utilisation de la détection des visages » (📖65) pour plus d'informations.
- Lorsque vous ne photographiez pas des personnes ou lorsque aucun visage n'est détecté lors du cadrage d'un sujet, la zone de mise au point ne s'affiche pas. Le sujet principal doit être positionné vers le centre du moniteur.

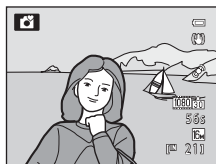

### ✓ Remarques concernant le mode 📷 (auto simplifié).

- Lorsque le zoom numérique est activé, le mode de prise de vue est réglé sur 📷.
- Selon les conditions de prise de vue, l'appareil photo peut ne pas sélectionner le mode Scène souhaité. Dans ce cas, sélectionnez un autre mode de prise de vue.

### 📝 Sensibilité

L'icône ISO (Sensibilité, 📖7) peut s'afficher sur l'écran de prise de vue. Lorsque ISO s'affiche, la sensibilité est augmentée automatiquement.

### 📝 Utilisation d'un pied

- Dans les cas suivants, l'utilisation d'un pied est recommandée pour stabiliser l'appareil lors d'une prise de vue et éviter les effets de bougé d'appareil.
  - Lors de prises de vue dans des environnements sombres ou lorsque le mode de flash (📖54) est réglé sur 📷 (désactivé)
  - Lors de prises de vue en position téléobjectif
- Pour prendre une photo avec l'appareil photo fixé à un trépied, réglez l'option **Réduction vibration** dans le menu configuration (📖94) sur **Désactivée**.



## Utilisation du zoom

Appuyez sur les commandes de zoom pour activer le zoom optique.

- Le sujet couvre une plus grande partie du cadre : Appuyez sur **T** (zoom avant).
- La zone visible dans le cadre est étendue : Appuyez sur **W** (zoom arrière).
- Lorsque l'appareil photo est mis sous tension, le zoom est en position grand-angle maximale.
- Une position du zoom apparaît en haut du moniteur lorsque vous appuyez sur la commande de zoom.

Effectuer un zoom arrière      Effectuer un zoom avant

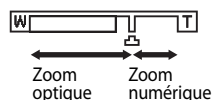
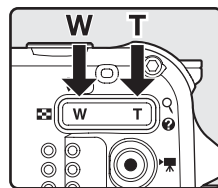

## Zoom numérique

Lorsque vous appuyez sur la commande de zoom **T** en continu alors que le zoom optique est réglé sur la position téléobjectif maximale (zoom optique maximal), le zoom numérique est activé.

Le zoom numérique peut agrandir le sujet jusqu'à environ 4x par rapport au facteur de zoom optique maximal.

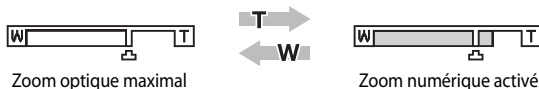

- La mise au point s'effectue au centre du cadre et la zone de mise au point ne s'affiche pas lorsque le zoom numérique est utilisé.

## Zoom numérique et interpolation

Contrairement au zoom optique, le zoom numérique recourt à un processus d'imagerie numérique appelé interpolation pour agrandir des images. Cette technique altère légèrement la qualité de l'image en fonction de la taille d'image (📖61) et du facteur du zoom numérique.

L'interpolation s'applique aux positions de zoom au-delà de 📏. Lorsque le zoom dépasse la position 📏, l'interpolation est activée et l'indicateur de zoom devient jaune.

📏 se déplace vers la droite lorsque la taille d'image diminue, ce qui vous permet de confirmer la position du zoom pouvant être utilisée pour prendre des images fixes sans dégradation de l'image avant la prise de vue avec le réglage actuel de la taille d'image.

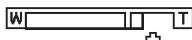

Lorsque la taille d'image est petite

- L'option **Zoom numérique** du menu configuration (📖94) permet de régler le zoom numérique de façon à ce qu'il ne fonctionne pas.

## Étape 4 Effectuez la mise au point et la prise de vue

### 1 Appuyez sur le déclencheur à mi-course, c'est-à-dire que vous devez appuyer légèrement sur le déclencheur jusqu'à sentir une résistance.



- Lorsque vous appuyez sur le déclencheur à mi-course, l'appareil photo règle la mise au point et l'exposition (vitesse d'obturation et la valeur d'ouverture). La mise au point et l'exposition restent mémorisées tant que le déclencheur est enfoncé à mi-course.
- Lorsqu'un visage est détecté : l'appareil photo effectue la mise au point sur le visage encadré par la double bordure (zone de mise au point) (reportez-vous à « Utilisation de la détection des visages » (📖65) pour plus d'informations). Dès que l'appareil photo a effectué la mise au point sur ce visage, cette double bordure devient verte.

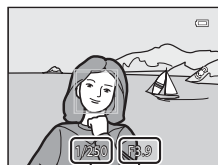

Vitesse d'obturation | Valeur d'ouverture

- Lorsque aucun visage n'est détecté : la mise au point est réalisée sur la zone sélectionnée par l'appareil photo en fonction de la scène de prise de vue. Lorsque la mise au point est effectuée sur le sujet, la zone mise au point (active) s'affiche en vert (neuf zones maximum).

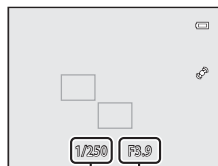

Vitesse d'obturation | Valeur d'ouverture

- Lorsque le zoom numérique est activé, l'appareil photo fait la mise au point sur le sujet situé au centre du cadre et la zone de mise au point ne s'affiche pas. Lorsque la mise au point est effectuée sur le sujet, l'indicateur de mise au point (📖6) apparaît en vert.
- Lorsque le déclencheur est enfoncé à mi-course et que la zone de mise au point ou l'indicateur de mise au point clignote en rouge, l'appareil photo ne parvient pas à effectuer la mise au point. Modifiez la composition et appuyez à nouveau sur le déclencheur à mi-course.

### 2 Appuyez sur le déclencheur jusqu'en fin de course, c'est-à-dire que vous devez appuyer sur le bouton jusqu'au fond.



- Le déclencheur est relâché et la photo est enregistrée.
- Si vous appuyez trop fort sur le déclencheur, l'appareil photo risque de bouger et les photos risquent d'être floues. Appuyez doucement sur le déclencheur.

## ✓ Pendant l'enregistrement

- Tant que le témoin indiquant le nombre de vues restantes clignote, les images sont en cours d'enregistrement. **N'ouvrez pas le volet du logement pour accumulateur/carte mémoire.** Le fait de couper l'alimentation ou de retirer la carte mémoire dans ces circonstances risquerait de provoquer la perte de données ou d'endommager l'appareil ou la carte.
- Selon les réglages ou les conditions de prise de vue, il se peut que l'enregistrement de la photo soit plus long qu'habituellement (🕒:16).

## ✓ Autofocus

L'autofocus peut ne pas fonctionner correctement dans les cas suivants. Dans certains cas rares, il peut arriver que la mise au point ne soit pas effectuée sur le sujet alors même que la zone de mise au point active s'affiche en vert :

- Le sujet est très sombre
- La scène contient des objets de luminosité différente (par exemple, lorsque le sujet est très sombre, car il tourne le dos au soleil)
- Le contraste est inexistant entre le sujet et son environnement (par exemple, le sujet en orientation Portrait porte une chemise blanche et se tient devant un mur blanc)
- Plusieurs objets se situent à des distances différentes de l'appareil photo (par exemple, un animal se trouve dans une cage)
- Les sujets reprennent le même modèle (par exemple, des stores ou des bâtiments alignés avec des fenêtres présentant toutes la même forme)
- Le sujet se déplace rapidement

Dans de tels cas, essayez d'appuyer sur le déclencheur à mi-course pour effectuer plusieurs fois la mise au point, si nécessaire. Si la mise au point n'est toujours pas effectuée sur le sujet, sélectionnez le mode auto et utilisez la mémorisation de la mise au point (📖67) pour prendre la photo en effectuant d'abord la mise au point sur un objet situé à la même distance de l'appareil photo que le sujet souhaité.

## 🔧 Illuminateur d'assistance AF et flash

Dans les endroits sombres, vous pouvez activer l'illuminateur d'assistance AF (📖95) en appuyant à mi-course sur le déclencheur, et vous pouvez déclencher le flash (📖54) en appuyant sur le déclencheur jusqu'en fin de course.

## 🔧 Pour être certain d'avoir pris une photo

Pour être certain d'avoir pris une photo, appuyez sur le déclencheur jusqu'en fin de course sans appuyer d'abord dessus à mi-course.

## Étape 5 Visualisez les photos

### 1 Appuyez sur la commande

 (visualisation).

- Lorsque vous passez du mode de prise de vue au mode de visualisation, la dernière photo prise s'affiche en mode de visualisation plein écran.

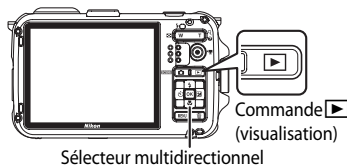

### 2 Utilisez le sélecteur multidirectionnel pour afficher les photos précédentes et suivantes.

- Pour afficher les images précédentes : ▲ ou ◀
- Pour afficher les images suivantes : ▼ ou ▶
- Il est aussi possible de choisir l'image en sélectionnant Contrôle actif (📖13) et en agitant l'appareil photo.
- Pour revenir en mode de prise de vue, appuyez sur la commande  sur le déclencheur ou sur la commande  (enregistrement vidéo).
- Pour visualiser des photos enregistrées dans la mémoire interne, retirez la carte mémoire.  s'affiche autour du message « Numéro de la photo actuelle/nombre total de photos » sur l'écran de visualisation.

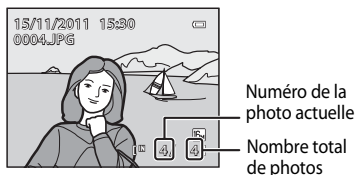

Numéro de la photo actuelle  
Nombre total de photos

### Affichage des photos

- Les photos prises avec la fonction de détection des visages (📖65) ou de détection des animaux domestiques (📖46) subissent une rotation automatique en mode de visualisation plein écran en fonction de l'orientation du visage détecté (excepté pour les photos prises avec l'option **Rafale** définie dans le menu Prise de vue (📖51)).
- Lorsque les photos prises avec la fonction de prise de vue en continu s'affichent, chaque série est traitée comme un groupe, et seule l'« image représentative » du groupe est affichée (reportez-vous à « Visualisation de photos prises en mode de prise de vue en continu (séquence) » (📖72) pour plus d'informations).
- Les images peuvent s'afficher à faible définition immédiatement après le passage à l'image précédente ou suivante.

### Pour en savoir plus

- Reportez-vous à « Fonctions disponibles en mode de visualisation (menu Visualisation) » (📖71) pour plus d'informations.
- Reportez-vous à « Sélection de certains types d'images pour la visualisation » (📖70) pour plus d'informations.

## Modification de l'affichage des photos

Lorsque vous utilisez le mode de visualisation, vous pouvez modifier l'affichage des photos en appuyant sur la commande de zoom **W** (📷)/**T** (🔍).

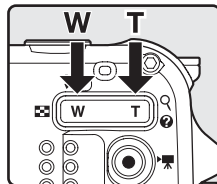

### Fonction Loupe

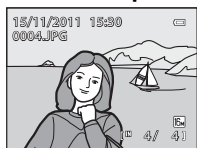

La photo s'affiche en mode de visualisation plein écran.

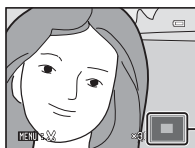

Un zoom avant est effectué sur la photo.

Afficher le guide de position

- Vous pouvez régler le facteur de zoom en appuyant sur la commande de zoom **W** (📷)/**T** (🔍). Vous pouvez effectuer un zoom sur les photos jusqu'à 10x.
- Pour afficher une zone différente de la photo, appuyez sur la commande ▲, ▼, ◀, ou ▶ du sélecteur multidirectionnel.
- Les photos prises avec la fonction de détection des visages (📖65) ou de détection des animaux domestiques (📖46) sont agrandies au centre du visage détecté lors de la prise de vue (excepté pour les photos prises avec l'option **Rafale** définie dans le menu Prise de vue (📖51)). Si plusieurs visages sont détectés lorsque la photo est prise, utilisez la commande ▲, ▼, ◀, ou ▶ pour afficher un autre visage. Pour effectuer un zoom avant sur une zone de la photo où il n'y a aucun visage, modifiez d'abord le facteur de zoom, puis appuyez sur la commande ▲, ▼, ◀, ou ▶.
- Vous pouvez recadrer la zone affichée de la photo et l'enregistrer en tant que photo distincte en appuyant sur **MENU** (🔑21).
- Appuyez sur **OK** (🔑) pour revenir au mode de visualisation plein écran.

### Visualisation par planche d'images, affichage en mode calendrier

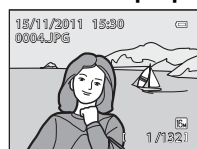

Mode de visualisation plein écran



Visualisation par planche d'images (4, 9 et 16 images par écran)



Affichage en mode Calendrier

- Vous pouvez afficher plusieurs photos à l'écran, pour trouver plus facilement celle que vous recherchez.
- Vous pouvez modifier le nombre de photos affichées en appuyant sur la commande de zoom **W** (📷)/**T** (🔍).
- Appuyez sur la commande ▲, ▼, ◀, ou ▶ du sélecteur multidirectionnel pour sélectionner une photo, puis appuyez sur **OK** (🔑) pour l'afficher en mode de visualisation plein écran.
- Lorsque 16 images sont affichées, appuyez sur la commande de zoom **W** (📷) pour passer à l'affichage en mode calendrier.
- Lorsque vous utilisez l'affichage en mode calendrier, appuyez sur la commande ▲, ▼, ◀, ou ▶ du sélecteur multidirectionnel pour sélectionner une date, puis appuyez sur **OK** (🔑) pour afficher la première photo prise à cette date.

## Étape 6 Supprimez les photos inutiles

- 1 Appuyez sur  pour effacer la photo actuellement affichée sur le moniteur.



- 2 Appuyez sur la commande ▲ ou ▼ du sélecteur multidirectionnel pour sélectionner la méthode de suppression de votre choix, puis appuyez sur .

- **Image actuelle** : seule la photo actuelle est effacée.
- **Effacer la sélection** : plusieurs photos peuvent être sélectionnées et effacées. Reportez-vous à « Utilisation de l'écran Effacer la sélection » (📖35) pour plus d'informations.
- **Toutes les images** : toutes les photos sont effacées.
- Pour quitter sans effacer la photo, appuyez sur **MENU**.

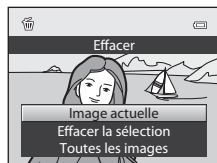

- 3 Appuyez sur la commande ▲ ou ▼ pour sélectionner **Oui**, puis appuyez sur .

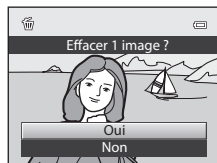

- Une fois effacées, vous ne pouvez pas récupérer les photos.
- Appuyez sur la commande ▲ ou ▼ pour sélectionner **Non**, puis appuyez sur .



### Remarques concernant la suppression

- Une fois effacées, vous ne pouvez pas récupérer les photos. Transférez les photos que vous souhaitez conserver sur un ordinateur avant leur suppression.
- Les photos protégées ne peuvent pas être effacées (📖71).

### Suppression des images d'une séquence

- Lorsque des images sont prises en rafale, chaque série est traitée comme un groupe (photos d'une séquence) et seule l'« image représentative » du groupe est affichée dans le réglage par défaut (🔍7).
- Lorsque la commande  est enfoncée alors que seule l'image représentative est affichée, toutes les images de la séquence (y compris l'image représentative) sont supprimées.
- Pour supprimer les photos d'une séquence une à une, appuyez sur la commande  pour afficher chaque photo de la séquence individuellement avant d'appuyer sur .

### Suppression de la dernière photo prise en mode de prise de vue

Lorsque vous utilisez le mode de prise de vue, appuyez sur  pour effacer la dernière photo enregistrée.

## Utilisation de l'écran Effacer la sélection

**1** Appuyez sur la commande ◀ ou ▶ du sélecteur multidirectionnel pour sélectionner une photo à effacer, puis appuyez sur ▲ pour afficher ✓.

- Pour annuler la sélection, appuyez sur ▼ pour supprimer ✗.
- Appuyez sur la commande de zoom (📖29) T (🔍) pour revenir en mode de visualisation plein écran ou sur W (📑) pour afficher des imagettes.

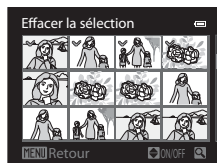

**2** Ajoutez ✓ à toutes les photos que vous souhaitez effacer, puis appuyez sur OK pour appliquer la sélection.

- Une boîte de dialogue de confirmation s'affiche. Suivez les instructions qui apparaissent à l'écran.

### Sélection de certains types de photos à effacer

Lorsque vous utilisez le mode Photos favorites, Tri automatique ou Classement par date (📖70), les photos du même album ou de la même catégorie, ou les photos prises le même jour peuvent être effacées.



A series of horizontal dashed lines spanning the width of the page, intended for handwriting practice. There are 15 lines in total, starting from the top right and extending to the bottom left.



# Fonctions de prise de vue

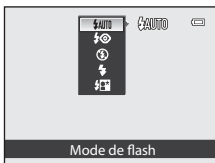
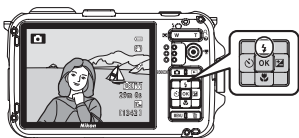
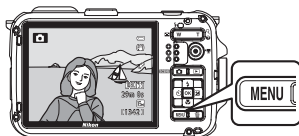
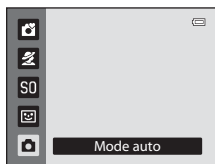
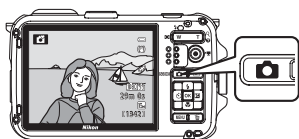

Ce chapitre décrit chaque mode de prise de vue de l'appareil photo, ainsi que les fonctions disponibles lors de l'utilisation du mode de prise de vue.

Consultez ces informations pour savoir comment sélectionner différents modes de prise de vue et régler les paramètres en fonction des conditions de prise de vue et du type d'images à prendre.



## Mode (auto simplifié) Mode

Lorsque vous cadrez une photo, l'appareil photo sélectionne automatiquement le mode Scène qui convient le mieux, pour une prise de vue plus facile.

Affichez l'écran de prise de vue → Commande  (mode de prise de vue) → Mode   
(auto simplifié) (📖26, 27)

Lorsque l'appareil photo est pointé sur le sujet, il passe automatiquement au réglage adapté pour le mode de prise de vue suivant.

-  : Portrait
-  : Paysage
-  : Portrait de nuit
-  : Paysage de nuit
-  : Gros plan
-  : Contre-jour
-  : Photo sous-marine\*
-  : Autres scènes

\* L'appareil photo passe en mode Photo sous-marine lorsqu'il est placé dans l'eau.

- L'appareil photo sélectionne automatiquement la zone de mise au point pour l'autofocus en fonction de la composition. L'appareil photo détecte des visages et effectue la mise au point dessus (reportez-vous à « Utilisation de la détection des visages » (📖65) pour plus d'informations).

### Remarques sur le mode Auto simplifié

- Lorsque le zoom numérique est activé, le mode de prise de vue est réglé sur .
- Le mode Scène souhaité risque de ne pas être sélectionné dans certaines conditions. Dans ce cas, sélectionnez un autre mode de prise de vue.

### Remarque concernant l'appareil photo sorti de l'eau

Après avoir été sorti de l'eau, l'appareil photo peut ne pas passer automatiquement dans un autre mode Scène à partir du mode Photo sous-marine.

Essayez délicatement les gouttes d'eau avec la main ou avec un chiffon doux et sec. Reportez-vous à « Nettoyage après une utilisation sous l'eau de l'appareil photo » (📖xiii) pour plus d'informations sur l'entretien de l'appareil photo.

## Modification des paramètres du mode (auto simplifié)

- Reportez-vous à « Fonctions pouvant être réglées à l'aide du sélecteur multidirectionnel » (📖53) pour plus d'informations sur le mode de flash (📖54), le retardateur (📖56) et la correction d'exposition (📖58).
- Fonctions pouvant être réglées à l'aide de la commande MENU :  
La combinaison de qualité et de taille de l'image (taille d'image) peut être définie à l'aide de la commande MENU (📖61).

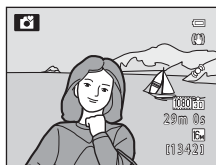

### Fonctions ne pouvant pas être utilisées simultanément

Ces fonctions ne peuvent pas être utilisées en combinaison avec certaines fonctions (📖63).









































## Mode Scène (prise de vue adaptée à la scène)



Lorsque vous sélectionnez l'une des scènes suivantes, les photos sont prises en utilisant les paramètres qui sont optimisés pour la scène sélectionnée.

Affichez l'écran de prise de vue → Commande  (mode de prise de vue) →  (deuxième icône en partant du haut\*) → ► ► Sélectionnez une scène (26, 27)

\* L'icône correspondant au dernier mode Scène sélectionné s'affiche. Le réglage par défaut est  (portrait).



|  |   |
|--|---|
|  Portrait (  40)          |  Gros plan (  42)           |
|  Paysage (  40)           |  Aliments (  43)            |
|  Sport (  40)             |  Musée (  43)               |
|  Portrait de nuit (  41)  |  Feux d'artifice (  43)     |
|  Fête/intérieur (  41)    |  Reproduction N&B (  43)    |
|  Plage (  41)             |  Contre-jour (  44)         |
|  Neige (  41)             |  Panoramique (  45)         |
|  Coucher de soleil (  41) |  Animaux domestiques (  46) |
|  Aurore/crépuscule (  42) |  Photo sous-marine (  46)   |
|  Paysage de nuit (  42)   |   |

### Affichage d'une description de chaque scène (informations d'aide)

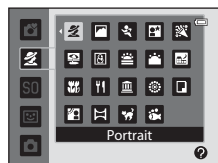
Sélectionnez la scène souhaitée dans l'écran de sélection de la scène, puis appuyez sur la commande de zoom (29) **T**  pour afficher une description de cette scène (aide). Pour revenir à l'écran original, appuyez de nouveau sur la commande de zoom **T** .





### Modification des paramètres du mode Scène

- Reportez-vous à « Fonctions pouvant être réglées à l'aide du sélecteur multidirectionnel » (53) pour plus d'informations. Le réglage varie en fonction du mode Scène. Reportez-vous à « Réglages par défaut » (59) pour plus d'informations.
- Fonctions pouvant être réglées à l'aide de la commande **MENU** : La combinaison de qualité et de taille de l'image (taille d'image) peut être définie en appuyant sur la commande **MENU** en mode de prise de vue (61, sauf **Panoramique simplifié**).

### Fonctions ne pouvant pas être utilisées simultanément



Ces fonctions ne peuvent pas être utilisées en combinaison avec certaines fonctions (63).

## Caractéristiques de chaque scène

L'utilisation d'un pied est recommandée dans les scènes avec lesquelles  est indiqué. Définissez l'option **Réduction vibration** du menu configuration (94) sur **Désactivée** lorsque vous utilisez un trépied pour stabiliser l'appareil photo.

### Portrait

Utilisez ce mode pour les portraits.

- L'appareil photo détecte un visage et effectue la mise au point dessus (reportez-vous à « Utilisation de la détection des visages » (65) pour plus d'informations).
- Après que l'option Maquillage a adouci les tons chair des sujets, l'appareil photo enregistre l'image (66).
- Si aucun visage n'est détecté, l'appareil photo effectue la mise au point sur le sujet situé au centre de la vue.
- Le zoom numérique n'est pas disponible.



### Paysage

Utilisez ce mode pour des paysages aux couleurs vives et des paysages urbains.

- Lorsque vous appuyez sur le déclencheur à mi-course, la zone de mise au point ou l'indicateur de mise au point (6) s'allume toujours en vert.



### Sport

Utilisez ce mode lors de la prise de vue d'événements sportifs.

L'appareil photo prend une série d'images fixes qui vous permet de voir clairement les mouvements détaillés dans un sujet en mouvement.

- L'appareil photo effectue la mise au point sur le sujet situé au centre de la vue.
- Pour prendre une série de photos, appuyez sur le déclencheur jusqu'en fin de course. Jusqu'à 12 photos sont prises à une cadence d'environ 1,4 vues par seconde (vps) (lorsque la taille d'image est réglée sur  **4608x3456**).
- L'appareil photo effectue la mise au point sur le sujet même lorsque le déclencheur n'est pas enfoncé à mi-course. Le bruit inhérent à la mise au point peut être audible.
- La mise au point, l'exposition et la teinte sont mémorisées avec les valeurs de la première image de chaque série.
- La cadence de prise de vue avec la prise de vue en continu risque de diminuer selon le paramètre de taille d'image actuel, la carte mémoire utilisée, ou les conditions de prise de vue.



 Portrait de nuit

Utilisez ce mode pour les portraits pris au coucher du soleil ou la nuit.

- L'appareil photo détecte un visage et effectue la mise au point dessus (reportez-vous à « Utilisation de la détection des visages » (📖65) pour plus d'informations).
- Après que l'option Maquillage a adouci les tons chair des sujets, l'appareil photo enregistre l'image (📖66).
- Si aucun visage n'est détecté, l'appareil photo effectue la mise au point sur le sujet situé au centre de la vue.
- Le zoom numérique n'est pas disponible.

 Fête/intérieur

Mode adapté pour prendre des photos lors d'une fête. Capture les effets d'une lueur de bougie, ainsi que d'autres éclairages d'arrière-plan en intérieur.

- L'appareil photo effectue la mise au point sur le sujet situé au centre de la vue.
- Lors de prises de vue dans des environnements sombres, maintenez l'appareil photo fermement pour éviter les effets de bougé d'appareil. Pour prendre une photo avec l'appareil photo fixé à un trépied, réglez l'option **Réduction vibration** dans le menu configuration (📖94) sur **Désactivée**.

 Plage

Capture la luminosité de certains sujets comme les plages ou les étendues d'eau éclairées par le soleil.

- L'appareil photo effectue la mise au point sur le sujet situé au centre de la vue.

 Neige

Capture la luminosité de la neige éclairée par le soleil.

- L'appareil photo effectue la mise au point sur le sujet situé au centre de la vue.

 Coucher de soleil

Préserve les nuances foncées des couchers et levers de soleil.

- L'appareil photo effectue la mise au point sur le sujet situé au centre de la vue.



### Aurore/crépuscule



Préserve les couleurs de la faible lumière naturelle présente avant le lever ou après le coucher du soleil.

- Lorsque vous appuyez sur le déclencheur à mi-course, la zone de mise au point ou l'indicateur de mise au point () s'allume toujours en vert.



### Paysage de nuit





Des vitesses d'obturation lentes sont utilisées pour capturer l'atmosphère d'un paysage de nuit.

- Lorsque vous appuyez sur le déclencheur à mi-course, la zone de mise au point ou l'indicateur de mise au point () s'allume toujours en vert.



### Gros plan

Utilisez ce mode pour photographier des fleurs, des insectes et d'autres objets de petite taille situés à une distance proche.

- Mode macro () est activé et l'appareil photo effectue automatiquement un zoom jusqu'à la distance de mise au point la plus proche.
- Vous pouvez déplacer la zone sur laquelle l'appareil photo effectue la mise au point. Appuyez sur , puis sur la commande ▲, ▼, ◀ ou ▶ du sélecteur multidirectionnel pour déplacer la zone de mise au point. Pour régler les paramètres suivants, appuyez sur  pour annuler temporairement la sélection de la zone de mise au point, puis réglez chaque paramètre.
  - Mode de flash, retardateur ou correction d'exposition
- L'appareil photo effectue la mise au point sur le sujet même lorsque le déclencheur n'est pas enfoncé à mi-course. Le bruit inhérent à la mise au point peut être audible.



## 🍴 Aliments

Utilisez ce mode pour prendre des photos d'aliments.

- Mode macro (📖57) est activé et l'appareil photo effectue automatiquement un zoom jusqu'à la distance de mise au point la plus proche.
- Vous pouvez régler la teinte en appuyant sur la commande ▲ ou ▼ du sélecteur multidirectionnel. Le paramètre du réglage des teintes est enregistré dans la mémoire de l'appareil photo même après sa mise hors tension.
- Vous pouvez déplacer la zone sur laquelle l'appareil photo effectue la mise au point. Appuyez sur **OK**, puis sur la commande ▲, ▼, ◀ ou ▶ du sélecteur multidirectionnel pour déplacer la zone de mise au point.  
Pour régler les paramètres suivants, appuyez sur **OK** pour annuler temporairement la sélection de la zone de mise au point, puis réglez chaque paramètre.

- Teinte, retardateur ou correction d'exposition

- L'appareil photo effectue la mise au point sur le sujet même lorsque le déclencheur n'est pas enfoncé à mi-course. Le bruit inhérent à la mise au point peut être audible.

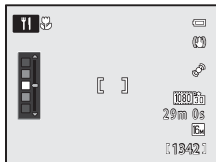

## 🏛️ Musée

Utilisez ce mode en intérieur lorsque le flash est interdit (par exemple, dans les musées et les galeries d'art) ou lorsque vous ne souhaitez pas utiliser le flash.

- L'appareil photo effectue la mise au point sur le sujet situé au centre de la vue.
- L'appareil photo prend jusqu'à dix photos lorsque le déclencheur est enfoncé jusqu'en fin de course, et l'image la plus nette de la série est sélectionnée et enregistrée automatiquement (sélecteur de meilleure image (BSS)) (📖52).



## 🎆 Feux d'artifice



Des vitesses d'obturation lentes sont utilisées pour capturer les éclats de lumière des feux d'artifice.

- La mise au point reste mémorisée sur l'infini.
- Lorsque vous appuyez sur le déclencheur à mi-course, la zone de mise au point ou l'indicateur de mise au point (📖6) s'allume toujours en vert.



## 🎵 Reproduction N&B

Produit une image nette de textes ou de dessins tracés sur fond blanc ou de tout document imprimé.

- L'appareil photo effectue la mise au point sur le sujet situé au centre de la vue.
- Pour prendre un sujet proche, utilisez le mode macro (📖57).

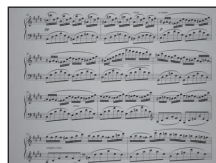

### Contre-jour

Utilisez ce mode lorsque la lumière éclaire votre sujet par derrière, plaçant ainsi en zone d'ombre les détails de celui-ci.

Dans l'écran qui s'affiche lorsque le mode Scène  **Contre-jour** est sélectionné, **Activé** ou **Désactivé** peut être sélectionné dans la composition HDR (high dynamic range).

- **Désactivé** (réglage par défaut) : Le flash se déclenche pour éviter que le sujet en contre-jour soit masqué en zone d'ombre.
  - L'appareil photo effectue la mise au point sur le sujet situé au centre de la vue.
  - Appuyez sur le déclencheur jusqu'en fin de course pour prendre une seule photo.
- **Activé** : Utilisez cette option lors de la prise de vue de scènes à fort contraste.
  - L'icône **HDR** apparaît sur l'écran de prise de vue. S'il y a des zones très lumineuses et des zones très sombres dans le cadre, l'icône **HDR** s'allume en vert.
  - L'appareil photo effectue la mise au point sur le sujet situé au centre de la vue.
  - Lorsque le déclencheur est enfoncé jusqu'en fin de course, l'appareil photo prend des photos en continu et enregistre les deux images suivantes.
    - Une image traitée par D-Lighting (71) au moment de la prise de vue
    - Une image composite HDR (la perte de détails est réduite dans les hautes lumières et les ombres)
  - La seconde image enregistrée est une image composite HDR. Si une seule image peut être enregistrée, une image traitée par D-Lighting est la seule image enregistrée.
  - Une fois que le déclencheur est enfoncé jusqu'en fin de course, tenez l'appareil photo fermement sans bouger jusqu'à ce qu'une image fixe soit affichée. Après avoir pris une photo, ne mettez pas l'appareil photo hors tension avant que le moniteur n'ait basculé sur l'écran de prise de vue.
  - L'utilisation d'un pied est recommandée. Définissez l'option **Réduction vibration** du menu configuration (94) sur **Désactivée** lorsque vous utilisez un trépied pour stabiliser l'appareil photo.
  - Le zoom numérique n'est pas disponible.





## Panoramique



Utilisez ce mode pour prendre des photos panoramiques.

Dans l'écran qui s'affiche lorsque le mode Scène  **Panoramique** est sélectionné, sélectionnez **Panoramique simplifié** ou **Panoramique assisté**.

- **Panoramique simplifié** (réglage par défaut) : Prend des photos panoramiques qui peuvent être visualisées sur l'appareil photo en faisant bouger l'appareil photo dans la direction dans laquelle vous souhaitez créer une photo panoramique.
  - La plage de prise de vue sélectionnée peut être **Normal (180°)** (réglage par défaut) ou **Large (360°)**.
  - Appuyez sur le déclencheur jusqu'en fin de course et relâchez-le, puis déplacez l'appareil photo lentement dans le sens horizontal ou vertical.
  - Lorsque la prise de vue commence, l'appareil photo effectue la mise au point sur le sujet situé au centre de la vue.
  - Le zoom est fixé sur la position grand-angle.
  - Affichez une photo enregistrée avec Panoramique simplifié en mode de visualisation plein écran et appuyez sur . L'appareil photo affiche le côté court de la photo remplissant entièrement l'écran et fait défiler la photo automatiquement.  
Reportez-vous à « Utilisation de la fonction Panoramique simplifié (prise de vue et visualisation) » (2).
- **Panoramique assisté** : utilisez ce mode pour prendre une série de photos qui seront ensuite regroupées sur ordinateur en un panoramique unique.
  - Appuyer sur la commande , ,  ou  du sélecteur multidirectionnel pour indiquer le sens dans lequel les photos seront regroupées, puis appuyez sur .
  - Après avoir pris la première photo, prenez le nombre requis de photos tout en confirmant les points de séparation. Pour terminer la prise de vue, appuyez sur .
  - Transférez les images sur un ordinateur et utilisez le logiciel **Panorama Maker 5** fourni (76, 6) pour les regrouper en un panoramique unique. Reportez-vous à « Panoramique assisté » (5) pour plus d'informations.

## Remarque sur l'impression des photos panoramiques

Lorsque vous imprimez des photos panoramiques, une vue entière risque de ne pas s'imprimer selon les paramètres de l'imprimante. En outre, il se peut que l'impression ne soit pas disponible selon l'imprimante que vous utilisez.

Pour plus d'informations, reportez-vous au manuel de votre imprimante ou contactez un service d'impression numérique.

### Animaux domestiques

Utilisez ce mode pour prendre des photos de chiens ou de chats.

- Sélectionnez **Vue par vue** ou **Rafale** (trois photos sont prises en continu).
  - **Vue par vue** : une seule photo est prise à la fois.
  - **Rafale** (réglage par défaut) : lorsque l'appareil photo effectue la mise au point sur le visage détecté en mode **Déclenchement auto** (réglage par défaut), trois photos sont prises successivement (cadence de prise de vue en Rafale : environ 1,4 vue par seconde lorsque la taille d'image est définie sur **6M 4608x3456**). Si la fonction Déclenchement auto n'est pas utilisée, jusqu'à 12 photos sont prises à une cadence d'environ 1,4 vues par seconde lorsque le déclencheur est maintenu enfoncé (lorsque la taille d'image est définie sur **6M 4608x3456**).
- L'appareil photo détecte un museau de chien ou de chat et effectue la mise au point dessus. Avec le réglage par défaut, lorsque la mise au point est effectuée sur le sujet, le déclenchement s'effectue automatiquement (déclenchement auto).
- Jusqu'à cinq museaux d'animaux sont détectés simultanément.
- Si aucun museau d'animal n'est détecté, appuyez sur le déclencheur à mi-course pour effectuer la mise au point sur le sujet situé au centre de la vue.
- Appuyez sur la commande   du sélecteur multidirectionnel pour modifier les paramètres de déclenchement auto.
  - **Déclenchement auto** (réglage par défaut) : Lorsque l'appareil photo effectue la mise au point sur le museau détecté, le déclenchement s'effectue automatiquement. Lorsque **Déclenchement auto** est sélectionné,  s'affiche sur l'écran de prise de vue.
  - **OFF** : appuyez sur le déclencheur pour prendre la photo.
- Dans les situations suivantes, **Déclenchement auto** est automatiquement défini sur **OFF**.
  - Lorsque Déclenchement auto est répété cinq fois
  - Lorsque la capacité disponible de la mémoire interne ou de la carte mémoire est faiblePour continuer à prendre des photos en mode Déclenchement auto, appuyez sur la commande   du sélecteur multidirectionnel pour recommencer le réglage.
- Le zoom numérique n'est pas disponible.
- Dans certaines conditions de prise de vue (distance entre l'animal et l'appareil photo, vitesse de déplacement de l'animal, orientation de l'animal et luminosité des museaux), l'appareil photo peut ne pas parvenir à détecter un chien ou un chat, ou une bordure peut s'afficher autour d'une zone autre que le chien ou le chat.



### Photo sous-marine

Utilisez ce mode pour prendre des photos sous-marines.

- L'appareil photo effectue la mise au point sur le sujet situé au centre de la vue.
- Le zoom numérique n'est pas disponible.
- Reportez-vous à « <Important> Résistance aux chocs, étanchéité à l'eau, étanchéité à la poussière, condensation, GPS/boussole numérique » ( xi) pour plus d'informations sur les prises de vue sous-marines.



## Mode d'effets spéciaux (application d'effets lors de la prise de vue)

Sélectionnez un des six effets spéciaux pour la prise de vue. L'effet s'applique aux photos lors de la prise de vue.



Affichez l'écran de prise de vue → Commande  (mode de prise de vue) → SO (troisième icône en partant du haut\*) → ► ► Sélectionnez l'effet ( 26, 27)



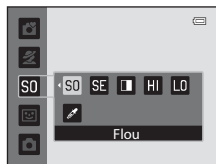

\* La dernière icône sélectionnée s'affiche. Le réglage par défaut est SO (Flou).

- L'appareil photo effectue la mise au point sur le sujet situé au centre de la vue.



### Caractéristiques de chaque effet spécial

| Option   | Description   |
|--|---|
| SO Flou  | Adoucit l'image en ajoutant un léger flou à l'image globale.                            |
| SE Sépia nostalgique   | Ajoute un ton sépia et réduit le contraste pour que la photo paraisse ancienne.         |
|  Monochrome contrasté | Convertit l'image en noir et blanc et lui donne un contraste net.                       |
| HI High-key  | Donne un ton lumineux à l'image globale.  |
| LO Low-key   | Donne un ton sombre à l'image globale.  |
|  Couleur sélective    | Crée une image en noir et blanc dans laquelle seule la couleur spécifiée est conservée. |

- Lorsque **Couleur sélective** est défini, sélectionnez une couleur que vous souhaitez conserver à l'aide de la commande ▲ ou ▼ du sélecteur multidirectionnel. Pour régler les paramètres suivants, appuyez sur  pour annuler temporairement la sélection de couleur, puis réglez chaque paramètre.
  - Mode de flash ( 54)
  - Mode macro ( 57)Pour revenir à l'écran de sélection de couleur, appuyez à nouveau sur .

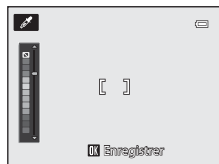

## Modification des paramètres du mode d'effets spéciaux

- Reportez-vous à « Fonctions pouvant être réglées à l'aide du sélecteur multidirectionnel » (📖53) pour plus d'informations sur le mode de flash (📖54), le retardateur (📖56), le mode macro (📖57) et la correction d'exposition (📖58).
- Fonctions pouvant être réglées à l'aide de la commande **MENU** : La combinaison de qualité et de taille de l'image (taille d'image) peut être définie à l'aide de la commande **MENU** (📖61).



### Fonctions ne pouvant pas être utilisées simultanément

Ces fonctions ne peuvent pas être utilisées en combinaison avec certaines fonctions (📖63).

## Mode Portrait optimisé (prise de vue de visages souriants)

Si l'appareil photo détecte plusieurs visages souriants, le déclenchement s'effectue automatiquement sans qu'il soit nécessaire d'enfoncer le déclencheur (Détecteur de sourire). La fonction Maquillage permet d'adoucir les tons chair du visage.

Affichez l'écran de prise de vue → Commande  (mode de prise de vue) → Mode  Portrait optimisé (📖26, 27)

### 1 Cadrez la photo et attendez que le sujet sourit.

- Lorsque l'appareil photo détecte un visage humain, une double bordure jaune (zone de mise au point) apparaît autour de ce visage. Lorsque l'appareil photo a effectué la mise au point sur ce visage, la double bordure s'allume en vert pendant un moment et la mise au point est mémorisée.
- L'appareil photo peut détecter jusqu'à trois visages. Si l'appareil photo détecte plusieurs visages, le visage le plus proche du centre de l'image est indiqué par une double bordure, les autres par des bordures simples.
- Si l'appareil photo détecte que le visage encadré par une double bordure sourit, la fonction **Détecteur de sourire** (📖50) est activée et le déclenchement s'effectue automatiquement.
- La prise de vue automatique avec détection des visages et des sourires est répétée à chaque déclenchement.



### 2 La prise de vue s'arrête.

- Pour terminer la prise de vue automatique de visages souriants, appuyez sur  pour basculer vers un autre mode de prise de vue.

### 🗖 Remarques concernant le mode Portrait optimisé

- Le zoom numérique n'est pas disponible.
- Dans certaines conditions de prise de vue, les visages et les visages souriants ne sont pas détectés correctement.
- Reportez-vous à « Remarques sur la détection des visages » (📖65) pour plus d'informations.

### 📎 Extinction auto en mode Détecteur de sourire

Lorsque **Détecteur de sourire** est réglé sur **Activer**, la fonction Extinction auto (📖95) est activée et l'appareil photo est mis hors tension lorsque l'une des situations suivantes persiste et qu'aucune autre opération n'est effectuée.

- L'appareil photo ne détecte aucun visage.
- L'appareil photo a détecté un visage mais ne peut pas détecter de sourire.

### 📎 Lorsque le témoin du retardateur clignote

Lorsque vous utilisez le détecteur de sourire, le témoin du retardateur clignote quand l'appareil photo détecte un visage et clignote rapidement lors du déclenchement.

### 📎 Déclenchement manuel

Il est également possible de relâcher l'obturateur en appuyant sur le déclencheur. Si aucun visage n'est détecté, l'appareil photo effectue la mise au point sur le sujet situé au centre de la vue.

## Modification des paramètres du mode Portrait optimisé

- Reportez-vous à « Fonctions pouvant être réglées à l'aide du sélecteur multidirectionnel » (📖53) pour plus d'informations sur le mode de flash (📖54), le retardateur (📖56) et la correction d'exposition (📖58).
- Reportez-vous à « Options disponibles dans le menu Portrait optimisé » (ci-dessous) pour plus d'informations sur les fonctions pouvant être définies à l'aide de la commande **MENU**.

## Options disponibles dans le menu Portrait optimisé

En mode Portrait optimisé, les paramètres suivants peuvent être modifiés.

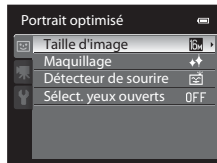



Affichez l'écran de prise de vue en mode Portrait optimisé → Commande **MENU**  
 → Onglet (📖11)

| Option               | Description  |    |
|----------------------|--|----|
| Taille d'image       | Permet de sélectionner la combinaison de taille d'image et de qualité d'image utilisée lors de l'enregistrement d'images (📖61). Le réglage par défaut est <b>4608x3456</b> . Ce paramètre est aussi appliqué à d'autres modes de prise de vue.   | 61 |
| Maquillage           | Activez l'option Maquillage. L'appareil photo adoucit les tons chair du visage avant d'enregistrer les images. La quantité d'effet appliquée peut être sélectionnée. Le réglage par défaut est <b>Normal</b> .   | 32 |
| Détecteur de sourire | Lorsque le réglage est <b>Activer</b> (réglage par défaut), l'appareil photo détecte les visages humains et le déclenchement s'effectue automatiquement lorsqu'un sourire est détecté. Vous ne pouvez pas utiliser le retardateur avec cette fonction.   | 32 |
| Sélect. yeux ouverts | Lorsque <b>Activée</b> est sélectionné, le déclenchement s'effectue automatiquement deux fois chaque fois que vous prenez une photo. Sur les deux prises, celle dans laquelle les yeux du sujet sont ouverts est enregistrée. Vous ne pouvez pas utiliser le flash lorsque <b>Activée</b> est sélectionné. Le réglage par défaut est <b>Désactivée</b> . | 33 |

## Mode (auto)

Les opérations de base pour la prise de vue peuvent être effectuées. Par ailleurs, les options du menu Prise de vue peuvent être réglées en fonction des conditions de prise de vue et du type d'images que vous souhaitez capturer.

Affichez l'écran de prise de vue → Commande  (mode de prise de vue) → Mode  (auto) (📖26, 27)

- La zone de mise au point pour l'autofocus varie selon le réglage de **Mode de zones AF** qui peut être sélectionné dans l'onglet  après avoir appuyé sur **MENU**.
- Lorsque **Mode de zones AF** est défini sur **Priorité visage** (réglage par défaut), l'appareil photo effectue la mise au point comme suit :
  - L'appareil photo détecte un visage et effectue la mise au point sur les visages (reportez-vous à « Utilisation de la détection des visages » (📖65) pour plus d'informations).
  - Si aucun visage n'est détecté, l'appareil photo sélectionne automatiquement une ou plusieurs des neuf zones de mise au point contenant le sujet le plus proche. Lorsque la mise au point est effectuée sur le sujet, la zone mise au point (active) s'affiche en vert (neuf zones maximum).

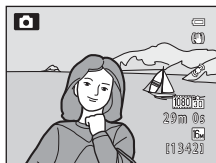

## Modification des paramètres du mode (auto)

- Reportez-vous à « Fonctions pouvant être réglées à l'aide du sélecteur multidirectionnel » (📖53) pour plus d'informations sur le mode de flash (📖54), le retardateur (📖56), le mode macro (📖57) et la correction d'exposition (📖58).
- Reportez-vous au menu Prise de vue ci-dessous pour plus d'informations sur les fonctions pouvant être définies à l'aide de la commande **MENU**.

## Options disponibles dans le menu Prise de vue (mode (auto))

En mode , les réglages suivants peuvent être modifiés.



Affichez l'écran de prise de vue en mode  (auto) → Commande **MENU** → Onglet  (📖11)

| Option         | Description  | 📖  |
|----------------|--|----|
| Taille d'image | Permet de sélectionner la combinaison de taille d'image et de qualité d'image utilisée lors de l'enregistrement d'images (📖61). Le réglage par défaut est  <b>4608x3456</b> . Ce paramètre est aussi appliqué à d'autres modes de prise de vue. | 61 |

| Option             | Description   |       |
|--------------------|---|--|
| Balance des blancs | <p>Permet d'ajuster les couleurs dans l'image afin de les rapprocher des couleurs naturelles. Même si vous pouvez utiliser <b>Automatique</b> (réglage par défaut) avec la plupart des types d'éclairage, vous pouvez régler la balance des blancs en fonction des conditions météorologiques ou de la source de lumière et obtenir de meilleurs résultats si le réglage par défaut n'est pas satisfaisant.</p> <ul style="list-style-type: none"> <li>• Pour un réglage de balance des blancs autre que <b>Automatique</b> ou <b>Flash</b>, réglez le mode de flash sur  (54) sur  (désactivé).</li> </ul> |  34   |
| Rafale             | <p>Sélectionnez le mode à utiliser pour prendre une série de photos parmi les options suivantes : <b>Vue par vue</b>, <b>Rafale H</b>, <b>Rafale L</b>, <b>BSS</b> () et <b>Planche 16 vues</b>. Le réglage par défaut est <b>Vue par vue</b> (c'est-à-dire qu'une seule photo est prise à la fois).</p> <p>Lorsque l'option est définie sur <b>Rafale H</b>, jusqu'à trois photos sont prises à une cadence d'environ 7,1 vues par seconde lorsque vous appuyez sur le déclencheur jusqu'en fin de course (avec une taille d'image définie sur  <b>4608x3456</b>).</p>                                     |  36   |
| Sensibilité        | <p>Une sensibilité supérieure vous permet de rendre des photos de sujets plus sombres. De plus, même avec des sujets de même luminosité, vous pouvez prendre des photos avec des vitesses d'obturation plus rapides, et vous pouvez réduire l'effet de flou dû au bougé d'appareil et au mouvement du sujet. Lorsque le réglage est <b>Automatique</b> (réglage par défaut), l'appareil photo règle la sensibilité automatiquement.</p> <p>Si la sensibilité est augmentée automatiquement lorsque le réglage <b>Automatique</b> est sélectionné, <b>ISO</b> () s'affiche dans l'écran de prise de vue.</p>  |  37   |
| Mode de zones AF   | <p>Permet de déterminer comment l'appareil photo sélectionne la zone de mise au point pour l'autofocus sur <b>Priorité visage</b> (réglage par défaut), le mode <b>Automatique</b>, <b>Manuel</b>, <b>Zone centrale</b> ou <b>Suivi du sujet</b>.</p>   |  38   |
| Mode autofocus     | <p><b>Les options disponibles sont AF ponctuel</b> (réglage par défaut) pour régler la mise au point uniquement lorsque le déclencheur est enfoncé à mi-course et <b>AF permanent</b> pour régler la mise au point même si le déclencheur n'est pas enfoncé à mi-course. Le bruit inhérent à la mise au point peut être audible.</p>  |  41 |

 **Fonctions ne pouvant pas être utilisées simultanément**Ces fonctions ne peuvent pas être utilisées en combinaison avec certaines fonctions (63).



## Fonctions pouvant être réglées à l'aide du sélecteur multidirectionnel

Appuyez sur la commande ▲ (⚡), ◀ (⌚), ▼ (🌸) ou ▶ (📷) du sélecteur multidirectionnel lors de la prise de vue pour utiliser les fonctions suivantes.

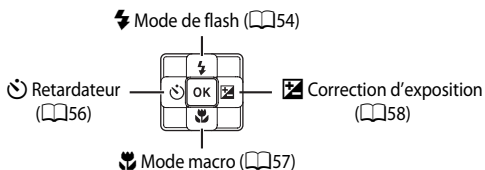

### Fonctions disponibles

Les fonctions disponibles diffèrent selon le mode de prise de vue, comme ci-après.

- Reportez-vous à « Réglages par défaut » (📖59) pour plus d'informations sur les réglages par défaut dans chaque mode de prise de vue.

| Fonction                        | Mode auto simplifié | Scène | Effets spéciaux | Portrait optimisé | 📷 (auto) |
|---------------------------------|---------------------|-------|-----------------|-------------------|----------|
| ⚡ Mode de flash (📖54)           | ✓                   | *     | ✓               | ✓                 | ✓        |
| ⌚ Retardateur (📖56)             | ✓                   |       | ✓               | ✓                 | ✓        |
| 🌸 Mode macro (📖57)              | -                   |       | ✓               | -                 | ✓        |
| 📷 Correction d'exposition (📖58) | ✓                   |       | ✓               | ✓                 | ✓        |

\* Le réglage varie en fonction du mode Scène ou des effets spéciaux. Reportez-vous à « Réglages par défaut » (📖59) pour plus d'informations.

## Modes de flash (utilisation du flash)

Vous pouvez définir un mode de flash adapté aux conditions de prise de vue.

- 1 Appuyez sur la commande ▲ (mode de flash ⚡) du sélecteur multidirectionnel.



- 2 Sélectionnez le mode souhaité à l'aide du sélecteur multidirectionnel, puis appuyez sur OK.

- Reportez-vous à « Modes de flash disponibles » (📖55) pour plus d'informations.
- Si vous n'appuyez pas sur OK au bout de quelques secondes, la sélection est annulée.
- Lorsque ⚡AUTO (auto) est appliqué, ⚡AUTO apparaît pendant quelques secondes, indépendamment des paramètres de **Infos photos** (📖94).

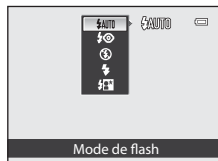

- 3 Cadrez le sujet et prenez la photo.





- Le témoin du flash indique l'état du flash lorsque le déclencheur est enfoncé à mi-course.
  - Allumé : Le flash se déclenche lorsque vous appuyez sur le déclencheur jusqu'en fin de course.
  - Clignote : Le flash est en cours de chargement. L'appareil photo ne peut pas prendre de photos.
  - Éteint : Le flash ne se déclenche pas lorsque vous prenez une photo.
- Lorsque l'accumulateur est déchargé, le moniteur s'éteint alors que le flash est en cours de chargement.



### Plage effective du flash

Le flash a une plage d'environ 0,3 à 3,5 m pour la position grand-angle, et d'environ 0,5 à 2,2 m pour la position zoom téléobjectif (lorsque la **Sensibilité** est réglée sur **Automatique**).

## Modes de flash disponibles

|   |  |
|---|--|
|  | <b>Automatique</b><br>Le flash se déclenche automatiquement par faible luminosité.   |
|  | <b>Auto atténuation yeux rouges</b><br>Convient aux portraits. Atténue les yeux rouges provoqués par le flash dans les portraits.  |
|  | <b>Désactivé</b><br>Le flash ne se déclenche pas.<br>L'utilisation d'un pied est recommandée pour stabiliser l'appareil photo lors de la prise de vue dans des environnements sombres.   |
|  | <b>Dosage flash/ambiance</b><br>Le flash se déclenche lors de la prise de vue, quelle que soit la luminosité du sujet. À utiliser pour faire ressortir les détails des sujets en zones d'ombres ou en contre-jour.   |
|  | <b>Synchro lente</b><br>Le mode de flash automatique est associé à une vitesse d'obturation lente.<br>Convient aux portraits de sujets humains pris de nuit ou par faible luminosité. Le flash éclaire le sujet principal. Des vitesses d'obturation lentes sont utilisées pour capturer l'arrière-plan. |

### Réglage du mode de flash

- Le réglage varie en fonction du mode de prise de vue. Reportez-vous aux sections « Fonctions disponibles » (📖 53) et « Réglages par défaut » (📖 59) pour plus d'informations.
- Ce réglage ne peut pas être utilisé en même temps que certaines fonctions. Reportez-vous à « Fonctions ne pouvant pas être utilisées simultanément » (📖 63).
- Le réglage du mode de flash modifié appliqué dans le mode  (auto) est enregistré dans la mémoire de l'appareil photo même après sa mise hors tension.

### Auto atténuation yeux rouges

Cet appareil photo est muni d'un système évolué d'atténuation des yeux rouges (correction logicielle de l'effet « yeux rouges »).

Plusieurs préflashes de faible intensité précèdent le flash principal afin d'atténuer l'effet « yeux rouges ».

Si l'appareil détecte des « yeux rouges » lors d'une prise de vue, la correction logicielle Nikon de l'effet « yeux rouges » traite l'image avant son enregistrement.

À considérer lors de prises de vue :

- Comme plusieurs préflashes précèdent le flash principal, il y a un léger délai entre le moment où le déclencheur est enfoncé et celui où la photo est prise.
- Le temps requis pour enregistrer la photo augmente légèrement.
- Il est possible que le système évolué d'atténuation des yeux rouges ne produise pas les résultats escomptés dans certaines situations.
- Dans des cas très rares, il est possible que le traitement de l'effet yeux rouges soit appliqué à des zones qui ne sont pas concernées par cet effet. Dans ces cas, choisissez un autre mode de flash et réessayez.

## Utilisation du retardateur

Le retardateur est idéal pour prendre des photos de groupe et pour réduire les vibrations lorsque le déclencheur est enfoncé.

Lors de l'utilisation du retardateur, l'utilisation d'un pied est recommandée. Définissez l'option **Réduction vibration** du menu configuration (📖94) sur **Désactivée** lorsque vous utilisez un trépied pour stabiliser l'appareil photo.

- 1** Appuyez sur la commande ◀ (🕒 retardateur) du sélecteur multidirectionnel.



- 2** Appuyez sur la commande ▲ ou ▼ du sélecteur multidirectionnel pour sélectionner **10s** ou **2s**, puis appuyez sur **OK**.

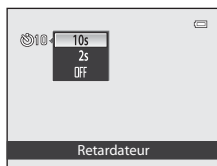

- **10s** (dix secondes) : idéal pour des photos de groupe.
- **2s** (deux secondes) : permet d'éviter le bougé d'appareil.
- Lorsque le mode de prise de vue est défini sur **Animaux domestiques** en mode Scène, (Déclenchement auto) s'affiche (📖46). Les retardateurs **10s** et **2s** ne sont pas disponibles.
- Le mode sélectionné pour le retardateur est affiché.
- Si vous n'appuyez pas sur **OK** au bout de quelques secondes, la sélection est annulée.

- 3** Cadrez le sujet et appuyez sur le déclencheur à mi-course.

- La mise au point et l'exposition sont définies.

- 4** Appuyez sur le déclencheur jusqu'en fin de course.

- Le retardateur est activé et le nombre de secondes restantes jusqu'au déclenchement est indiqué. Le témoin du retardateur clignote pendant le compte à rebours du retardateur. Environ une seconde avant le déclenchement, le témoin cesse de clignoter et reste allumé.
- Après le déclenchement, le retardateur est défini sur **OFF**.
- Pour arrêter le retardateur avant que la photo ne soit prise, appuyez de nouveau sur le déclencheur.

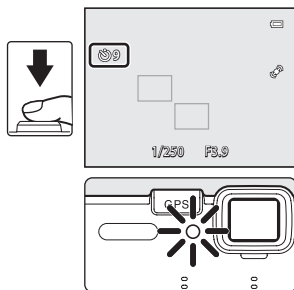

## Utilisation du mode macro

Lorsque vous utilisez le mode macro, l'appareil photo peut effectuer la mise au point sur des sujets se trouvant à une distance de seulement 1 cm de l'objectif.

Cette fonction est utile lorsque vous prenez des photos en gros plan de fleurs et d'autres objets de petite taille.

- 1 Appuyez sur la commande ▼ (👉) mode macro) du sélecteur multidirectionnel.



- 2 Appuyez sur la commande ▲ ou ▼ du sélecteur multidirectionnel pour sélectionner **ON**, puis appuyez sur **OK**.

- L'icône du mode macro (👉) s'affiche.
- Si vous n'appuyez pas sur **OK** au bout de quelques secondes, la sélection est annulée.

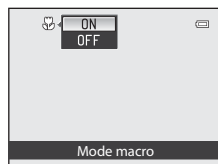

- 3 Utilisez les commandes de zoom pour régler le facteur de zoom sur une position où (👉) et l'indicateur de zoom apparaissent en vert.

- La distance à laquelle vous pouvez être par rapport au sujet lors de la prise de vue dépend du facteur de zoom. Lorsque le facteur de zoom est défini sur une position où (👉) et l'indicateur de zoom apparaissent en vert, l'appareil photo peut effectuer la mise au point sur des sujets se trouvant à une distance de seulement 10 cm de l'objectif. Sur la position de zoom entre la position grand-angle maximale et ▲, l'appareil photo peut effectuer la mise au point sur des sujets se trouvant à seulement 1 cm de l'objectif.

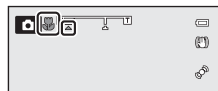

### ✓ Remarque concernant l'utilisation du flash

Le flash peut ne pas éclairer le sujet dans son ensemble à des distances inférieures à 50 cm.

### 📎 Autofocus

En mode (📷) (auto), vous pouvez effectuer la mise au point sans appuyer sur le déclencheur à mi-course en réglant **Mode autofocus** dans le menu Prise de vue (📖 51) sur **AF permanent**. Avec d'autres modes de prise de vue, **AF permanent** est activé automatiquement lorsque le mode macro est activé.

Le bruit inhérent à la mise au point peut être audible.

### 📎 Le paramètre Mode macro



- Vous ne pouvez pas utiliser le mode macro avec certains modes de prise de vue. Reportez-vous aux sections « Fonctions disponibles » (📖 53) et « Réglages par défaut » (📖 59) pour plus d'informations.
- Le réglage du mode macro modifié appliqué dans le mode (📷) (auto) est enregistré dans la mémoire de l'appareil photo même après sa mise hors tension.

## Correction d'exposition (réglage de la luminosité)

Vous pouvez régler la luminosité globale d'une image en réglant la correction d'exposition, lorsque vous prenez des photos.

- 1 Appuyez sur la commande  (correction d'exposition) du sélecteur multidirectionnel.





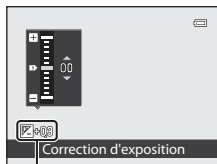

- 2 Appuyez sur la commande  ou  du sélecteur multidirectionnel pour sélectionner une valeur de correction.

- Pour éclaircir l'image, appliquez une correction d'exposition positive (+).
- Pour assombrir l'image, appliquez une correction d'exposition négative (-).



Valeur de correction d'exposition

- 3 Appuyez sur .



- Si la commande  n'est pas enfoncée dans les quelques secondes, la sélection est définie et le menu de réglage disparaît.
- Même si le déclencheur est enfoncé sans appuyer sur la commande , une photo peut être prise avec la valeur de correction sélectionnée.
- Lorsqu'une valeur de correction d'exposition différente de **0.0** est appliquée, la valeur est affichée sur le moniteur avec l'icône .

- 4 Appuyez sur le déclencheur pour prendre la photo.

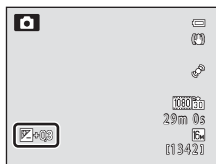
- Pour désactiver la correction d'exposition, revenez à l'étape 1, puis changez la valeur sur **0.0**.



### Valeur de correction d'exposition

- La valeur de correction d'exposition modifiée appliquée dans le mode  (auto) est enregistrée dans la mémoire de l'appareil photo même après sa mise hors tension.
- Lorsque le mode de prise de vue est le mode Scène **Feux d'artifice** (43), vous ne pouvez pas utiliser la correction de l'exposition.

## Réglages par défaut

Les réglages par défaut de chaque mode de prise de vue sont décrits ci-dessous.

- Vous trouverez à la page suivante des informations similaires sur le mode Scène.

| Mode de prise de vue             | Mode de flash<br>(📖54) | Mode Retardateur<br>(📖56) | Mode macro<br>(📖57) | Correction d'exposition<br>(📖58) |
|----------------------------------|------------------------|---------------------------|---------------------|----------------------------------|
| 📷 (Mode auto simplifié)<br>(📖38) | 📷 <sup>1</sup>         | OFF                       | OFF <sup>2</sup>    | 0.0                              |
| Effets spéciaux<br>(📖47)         | 🚫                      | OFF                       | OFF                 | 0.0                              |
| 😊 (Portrait optimisé)<br>(📖49)   | 📷 <sup>3</sup>         | OFF <sup>4</sup>          | OFF <sup>2</sup>    | 0.0                              |
| 📷 (Mode auto) (📖51)              | 📷                      | OFF                       | OFF                 | 0.0                              |

<sup>1</sup> 📷 (auto) et 🚫 (désactivé) peuvent être sélectionnés. Lorsque 📷 (auto) est sélectionné, l'appareil photo sélectionne le mode de flash approprié pour la scène qu'il a sélectionnée automatiquement.

<sup>2</sup> Ce réglage peut être modifié.









































<sup>3</sup> Option non disponible lorsque **Sélect. yeux ouverts** est défini sur **Activée**.

<sup>4</sup> Option disponible lorsque **Détecteur de sourire** est défini sur **Désactiver**.

- Le réglage appliqué dans le mode 📷 (auto) est enregistré dans la mémoire de l'appareil photo même après sa mise hors tension (hormis pour le retardateur).

## Fonctions pouvant être réglées à l'aide du sélecteur multidirectionnel



Les réglages par défaut de chaque mode Scène sont décrits ci-dessous.

|   | Mode de flash<br>(📖54)   | Mode Retardateur<br>(📖56)  | Mode macro<br>(📖57) | Correction d'exposition<br>(📖58) |
|---|--|--|---------------------|----------------------------------|
|  (📖40) |   | OFF  | OFF <sup>1</sup>    | 0,0                              |
|  (📖40) |  <sup>1</sup>   | OFF  | OFF <sup>1</sup>    | 0,0                              |
|  (📖40) |  <sup>1</sup>   | OFF <sup>1</sup>   | OFF <sup>1</sup>    | 0,0                              |
|  (📖41) |  <sup>2</sup>   | OFF  | OFF <sup>1</sup>    | 0,0                              |
|  (📖41) |  <sup>3</sup>   | OFF  | OFF <sup>1</sup>    | 0,0                              |
|  (📖41) |  AUTO   | OFF  | OFF <sup>1</sup>    | 0,0                              |
|  (📖41) |  AUTO   | OFF  | OFF <sup>1</sup>    | 0,0                              |
|  (📖41) |  <sup>1</sup>   | OFF  | OFF <sup>1</sup>    | 0,0                              |
|  (📖42) |  <sup>1</sup>   | OFF  | OFF <sup>1</sup>    | 0,0                              |
|  (📖42) |  <sup>1</sup>   | OFF  | OFF <sup>1</sup>    | 0,0                              |
|  (📖42) |   | OFF  | ON <sup>1</sup>     | 0,0                              |
|  (📖43) |  <sup>1</sup>   | OFF  | ON <sup>1</sup>     | 0,0                              |
|  (📖43) |  <sup>1</sup>   | OFF  | OFF                 | 0,0                              |
|  (📖43) |  <sup>1</sup>   | OFF <sup>1</sup>   | OFF <sup>1</sup>    | 0,0 <sup>1</sup>                 |
|  (📖43) |   | OFF  | OFF                 | 0,0                              |
|  (📖44) |  /  <sup>4</sup> | OFF  | OFF <sup>1</sup>    | 0,0                              |
|  (📖45) |  <sup>5</sup>   | OFF <sup>5</sup>   | OFF <sup>5</sup>    | 0,0                              |
|  (📖46) |  <sup>1</sup>   |  <sup>6</sup> | OFF                 | 0,0                              |
|  (📖46) |   | OFF  | OFF                 | 0,0                              |

<sup>1</sup> Ce réglage peut être modifié.

<sup>2</sup> Ce réglage peut être modifié. Le paramètre du mode de flash est fixé sur le dosage flash/ambiance avec synchro lente et atténuation des yeux rouges.

<sup>3</sup> Peut basculer en synchronisation lente avec mode de flash atténuation des yeux rouges.

<sup>4</sup> Lorsque **HDR** est réglé sur **Désactivé**, le mode de flash est fixé sur  (dosage flash/ambiance). Lorsque **HDR** est réglé sur **Activé**, le mode de flash est fixé sur  (désactivé).

<sup>5</sup> Ce réglage ne peut pas être modifié lorsque vous utilisez **Panoramique simplifié**.

<sup>6</sup> Le retardateur n'est pas disponible. L'option Déclenchement auto (📖46) peut être activée ou désactivée.

### Fonctions ne pouvant pas être utilisées simultanément

Ces fonctions ne peuvent pas être utilisées en combinaison avec certaines fonctions (📖63).



## Modification de la taille d'image















Affichez le mode de prise de vue → Commande MENU (📖11) → Menu Prise de vue → Taille d'image

Utilisez le paramètre **Taille d'image** dans le menu Prise de vue pour sélectionner la combinaison de taille d'image et de qualité d'image (taux de compression) utilisée lors de l'enregistrement des images.

Sélectionnez la taille d'image la mieux adaptée à la façon dont les images seront utilisées et à la capacité de la mémoire interne ou de la carte mémoire.

Plus la taille d'image est élevée, plus la taille à laquelle elle peut être imprimée ou affichée sans présenter trop de grain est élevée, mais le nombre d'images pouvant être enregistrées est réduit.

### Paramètres de taille d'image (Taille d'image et Qualité)

| Option*   | Description  |
|---|--|
|  4608×3456 ★                       | La qualité des images est supérieure à  . Le taux de compression est d'environ 1:4.   |
|  4608×3456<br>(réglage par défaut) | Bon équilibre entre la taille du fichier et la qualité de l'image ; adapté à la plupart des situations. Le taux de compression est d'environ 1:8.  |
|  4000×3000                         |  |
|  3264×2448                         |  |
|  2592×1944                         |  |
|  2048×1536                         | Taille inférieure à  ,  ,  ou  et par conséquent, vous pouvez prendre un plus grand nombre d'images. Le taux de compression est d'environ 1:8. |
|  1024×768                          | Pouvant être affiché sur un moniteur d'ordinateur. Le taux de compression est d'environ 1:8.   |
|  640×480                           | Adapté à un affichage plein écran sur un téléviseur avec un format de l'image 4:3 ou pour une distribution en tant que pièce jointe à un email. Le taux de compression est d'environ 1:8.  |
|  4608×2592                       | Cette option permet de prendre des photos au format 16:9. Le taux de compression est d'environ 1:8.  |

\* Le nombre total de pixels enregistrés, et le nombre de pixels enregistrés horizontalement et verticalement.

Exemple :  4608×3456 = 16 mégapixels, 4608 × 3456 pixels









L'icône du réglage actuel s'affiche sur le moniteur en mode de prise de vue et en mode de visualisation (📖6, 8).

#### Paramètre de taille d'image

- Le paramètre est aussi appliqué à d'autres modes de prise de vue.
- Cette fonction ne peut pas être utilisée en même temps que certaines fonctions. Reportez-vous à « Fonctions ne pouvant pas être utilisées simultanément » (📖63) pour plus d'informations.

### Nombre d'expositions restantes

Le tableau suivant répertorie le nombre approximatif d'images pouvant être enregistrées dans la mémoire interne et sur une carte mémoire de 4 Go. En raison de la compression JPEG, le nombre d'expositions restantes varie en fonction de la composition de l'image. De plus, ce nombre peut varier en fonction du fabricant de la carte mémoire, même si les différentes cartes mémoire sont de capacité identique.

| Taille d'image  | Mémoire interne<br>(environ 83 Mo) | Carte mémoire <sup>1</sup><br>(4 Go) | Format d'impression <sup>2</sup><br>(cm) |
|---|------------------------------------|--------------------------------------|--|
|  4608x3456 ★ | 10                                 | 490                                  | 39 x 29                                  |
|  4608x3456   | 21                                 | 970                                  | 39 x 29                                  |
|  4000x3000   | 28                                 | 1280                                 | 34 x 25                                  |
|  3264x2448   | 42                                 | 1910                                 | 28 x 21                                  |
|  2592x1944   | 65                                 | 2940                                 | 22 x 16                                  |
|  2048x1536   | 102                                | 4640                                 | 17 x 13                                  |
|  1024x768    | 334                                | 15 000                               | 9 x 7                                    |
|  640x480     | 593                                | 24 100                               | 5 x 4                                    |
|  4608x2592   | 28                                 | 1290                                 | 39 x 22                                  |

<sup>1</sup> Si le nombre d'expositions restantes est supérieur ou égal à 10 000, alors le nombre d'expositions restantes affiché est « 9999 ».

<sup>2</sup> Format d'impression avec une résolution de 300 dpi.

Les formats d'impression sont calculés en divisant le nombre de pixels par la résolution de l'imprimante (dpi), puis en multipliant le chiffre obtenu par 2,54 cm. Toutefois, pour un réglage identique de la taille d'image, les images imprimées à des résolutions plus élevées seront imprimées dans une taille inférieure à celle indiquée ; celles imprimées à des résolutions plus faibles seront imprimées dans une taille supérieure à celle indiquée.

## Fonctions ne pouvant pas être utilisées simultanément

Certains paramètres de prise de vue ne peuvent pas être utilisés avec d'autres fonctions.

| Fonction restreinte | Option                     | Descriptions  |
|---------------------|----------------------------|---|
| Mode de flash       | Rafale (📖52)               | Lorsque Rafale est utilisé pour la prise de vue, vous ne pouvez pas utiliser le flash.  |
|                     | Sélect. yeux ouverts (📖50) | Lorsque <b>Sélect. yeux ouverts</b> est réglé sur <b>Activée</b> , le flash ne peut pas être utilisé.   |
| Retardateur         | Détecteur de sourire (📖50) | Lorsque <b>Détecteur de sourire</b> est utilisé pour la prise de vue, vous ne pouvez pas utiliser le retardateur.   |
|                     | Mode de zones AF (📖52)     | Lorsque <b>Suivi du sujet</b> est utilisé pour la prise de vue, vous ne pouvez pas utiliser le retardateur.   |
| Mode macro          | Mode de zones AF (📖52)     | Lorsque <b>Suivi du sujet</b> est utilisé pour la prise de vue, vous ne pouvez pas utiliser le mode macro.  |
| Taille d'image      | Rafale (📖52)               | Lorsque <b>Planche 16 vues</b> est utilisé pour la prise de vue, le paramètre est fixé sur <b>5</b> (taille d'image : 2560 x 1920 pixels).  |
| Rafale              | Retardateur (📖56)          | Lorsque vous utilisez le retardateur, le paramètre est fixé sur <b>Vue par vue</b> .  |
| Sensibilité         | Rafale (📖52)               | <ul style="list-style-type: none"> <li>Vous ne pouvez pas utiliser <b>Rafale L</b> avec l'option <b>Sensibilité</b> définie sur <b>3200</b>. Si vous sélectionnez <b>Rafale L</b> lorsque <b>3200</b> est définie, le réglage devient <b>1600</b>.</li> <li>Lorsque <b>Planche 16 vues</b> est utilisé pour la prise de vue, la <b>Sensibilité</b> est automatiquement spécifiée en fonction de la luminosité.</li> </ul> |
| Mode autofocus      | Mode de zones AF (📖52)     | Lorsque <b>Priorité visage</b> est utilisé pour la prise de vue, <b>Mode autofocus</b> est fixé sur <b>AF ponctuel</b> .  |
| Imprimer la date    | Rafale (📖52)               | Lorsque <b>Rafale H</b> , <b>Rafale L</b> ou <b>BSS</b> est utilisé pour la prise de vue, vous ne pouvez pas utiliser Imprimer la date.   |
|                     | Sélect. yeux ouverts (📖50) | Lorsque <b>Sélect. yeux ouverts</b> est défini sur <b>Activée</b> pour la prise de vue, vous ne pouvez pas utiliser Imprimer la date.   |
| Détection mouvement | Rafale (📖52)               | Lorsque <b>Planche 16 vues</b> est utilisé pour la prise de vue, <b>Détection mouvement</b> est désactivé.  |
|                     | Sensibilité (📖52)          | Lorsque la <b>Sensibilité</b> est défini sur un réglage autre que <b>Automatique</b> , <b>Détection mouvement</b> est désactivé.  |

## Fonctions ne pouvant pas être utilisées simultanément

| Fonction restreinte | Option                     | Descriptions  |
|---------------------|----------------------------|---|
| Réglages du son     | Rafale (📖52)               | Lorsque Rafale est utilisé pour la prise de vue, le déclencheur n'émet aucun son.                               |
|                     | Détecteur de sourire (📖50) | Lorsque <b>Détecteur de sourire</b> est réglé sur <b>Activer</b> , le déclencheur n'émet aucun son.             |
| Délect. yeux fermés | Rafale (📖52)               | Lorsque Rafale est utilisé pour la prise de vue, l'option Délect. yeux fermés est désactivée.                   |
| Zoom numérique      | Mode de zones AF (📖52)     | Lorsque <b>Suivi du sujet</b> est utilisé pour la prise de vue, vous ne pouvez pas utiliser le zoom numérique.  |
|                     | Rafale (📖52)               | Lorsque <b>Planche 16 vues</b> est utilisé pour la prise de vue, vous ne pouvez pas utiliser le zoom numérique. |

### ☑ Remarques concernant le zoom numérique

- Selon le mode de prise de vue, le zoom numérique peut ne pas être disponible.
- Lorsque le zoom numérique est utilisé, l'appareil photo effectue la mise au point sur le sujet au centre de la vue.

## Utilisation de la détection des visages

Avec les modes de prise de vue suivants, l'appareil photo utilise la détection des visages pour effectuer automatiquement la mise au point sur des visages humains. Si plusieurs visages sont détectés, une double bordure apparaît autour du visage sur lequel l'appareil photo effectue la mise au point, et des bordures simples apparaissent autour des autres visages.

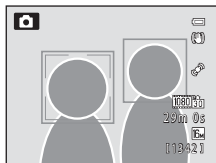

| Mode de prise de vue  | Nombre de visages pouvant être détectés | Zone de mise au point (double bordure)       |
|---|---|--|
| (Mode auto simplifié) (📖38)<br>Le mode  (Mode auto) ( <b>Mode de zones AF</b> 📖51) est sur <b>Priorité visage</b><br>Mode Scène <b>Portrait, Portrait de nuit</b> (📖39) | Jusqu'à 12                              | Le visage le plus proche de l'appareil photo |
| Mode Portrait optimisé (📖49)  | Jusqu'à 3                               | Le visage le plus proche du centre de la vue |

- Lorsque le mode (auto simplifié) est sélectionné, la zone de mise au point change en fonction de la scène que l'appareil photo sélectionne automatiquement.
- Lorsque vous utilisez **Priorité visage**, si vous appuyez sur le déclencheur à mi-course alors qu'aucun visage n'est détecté, l'appareil photo sélectionne automatiquement au moins une des neuf zones de mise au point contenant le sujet le plus proche de l'appareil photo.
- Si aucun visage n'est détecté lorsque vous appuyez sur le déclencheur à mi-course dans le mode Scène **Portrait** ou **Portrait de nuit** ou en mode portrait optimisé, l'appareil photo effectue la mise au point sur le sujet situé au centre de la vue.

### ✓ Remarques sur la détection des visages

- La capacité de l'appareil photo à détecter des visages dépend d'une série de facteurs, notamment si le sujet se trouve face à l'appareil photo ou non. En outre, il est possible que l'appareil photo ne puisse pas détecter de visages dans les cas suivants :
  - Lorsque les visages sont en partie masqués par des lunettes de soleil ou d'autres objets
  - Lorsque les visages occupent une trop petite ou trop grande partie de la vue
- Lorsqu'il y a plusieurs visages dans la vue, ceux détectés par l'appareil photo et celui sur lequel il effectue la mise au point dépendent d'une série de facteurs, notamment l'orientation du sujet.
- Dans certains cas rares, tels que ceux décrits dans « Autofocus » (📖31), la mise au point risque de ne pas être effectuée sur le sujet, même si la double bordure devient verte. Si l'appareil photo n'effectue pas la mise au point, utilisez « Mémorisation de la mise au point » (📖67).

### 📎 Affichage des photos prises avec la détection des visages

- Lors de la visualisation, l'appareil photo fait pivoter automatiquement les images en fonction de l'orientation des visages détectés au moment de la prise de vue. (les photos prises avec l'option **Rafale** (📖52) ne subissent pas de rotation.)
- Lorsque vous effectuez un zoom avant sur une image affichée en mode de visualisation plein écran en appuyant sur la commande de zoom **T** (📖), l'image est agrandie au centre du visage détecté lors de la prise de vue (📖33). (les photos prises avec l'option **Rafale** (📖52) ne s'affichent pas.)

## Utilisation de l'option Maquillage

Dans le mode suivant, l'appareil photo détecte jusqu'à trois visages humains lors du déclenchement, et traite l'image pour adoucir les tons chair des visages avant de l'enregistrer.

- Mode  (auto simplifié) (📖38)
- **Portrait** (📖40) ou **Portrait de nuit** (📖41) en mode Scène
- Mode Portrait optimisé (📖49)

Vous pouvez aussi appliquer la fonction Maquillage de **Retouche glamour** (📖71) à des images enregistrées, même après la prise de vue.

### Remarques concernant la fonction Maquillage

- L'enregistrement des images peut prendre plus de temps.
- Dans certaines conditions de prise de vue, les résultats de la fonction Maquillage souhaités risquent de ne pas être obtenus, et la fonction peut être appliquée à des zones de l'image ne contenant aucun visage. Si les résultats attendus ne sont pas obtenus, sélectionnez un autre mode de prise de vue ou réglez **Maquillage** sur **Désactivé** si vous utilisez le mode Portrait optimisé, puis reprenez la photo.
- Le niveau de maquillage ne peut pas être réglé lors de la prise de vue en mode  (auto simplifié) ou en mode Scène **Portrait** ou **Portrait de nuit**.

## Mémorisation de la mise au point

Utilisez la mémorisation de la mise au point pour effectuer la mise au point sur un sujet décentré lorsque le réglage Zone AF centrale est sélectionné en tant que Mode de zones AF.

Pour effectuer la mise au point sur des sujets décentrés lorsque le réglage **Zone centrale** est sélectionné pour **Mode de zones AF** dans le menu Prise de vue (📖51) en mode 📷 (auto), utilisez la mémorisation de la mise au point comme expliqué ci-dessous.

**1** Positionnez le sujet au centre de la vue.

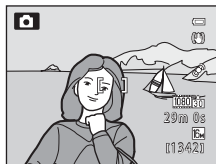

**2** Appuyez sur le déclencheur à mi-course.

- La mise au point est mémorisée et la zone de mise au point s'allume en vert.
- L'exposition est mémorisée également.

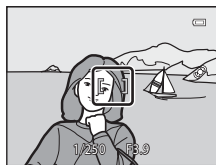

**3** Maintenez le déclencheur enfoncé à mi-course et recomposez la photo.

- Maintenez la même distance entre l'appareil photo et le sujet.

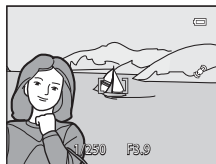

**4** Appuyez sur le déclencheur jusqu'en fin de course pour prendre la photo.





A series of horizontal dashed lines spanning the width of the page, intended for handwriting practice. There are 15 lines in total, starting from the top right and extending to the bottom left.



# Fonctions de visualisation

Ce chapitre décrit comment sélectionner certains types d'images pour la visualisation ainsi que certaines fonctions disponibles lors de la visualisation d'images.

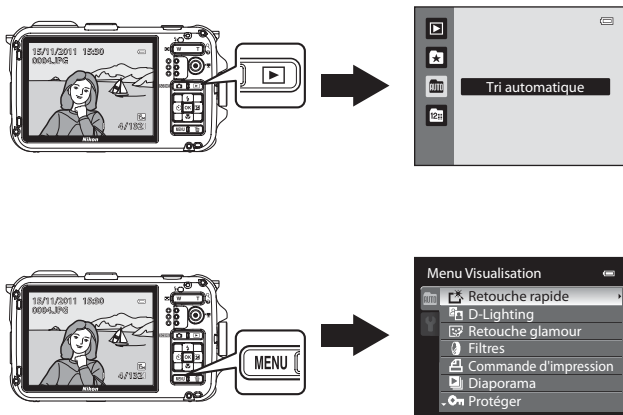

## Sélection de certains types d'images pour la visualisation

Vous pouvez modifier le mode de visualisation en fonction du type d'images à visualiser.



### Modes de visualisation disponibles

 Lire  32



Toutes les images sont visualisées sans sélectionner de types d'images. Lorsque vous passez du mode de prise de vue au mode de visualisation, ce mode est sélectionné.

 Photos favorites  9

Permet de visualiser uniquement les images ajoutées à un album. Avant de passer à ce mode, il faut ajouter les images au dossier de l'album ( 72,  9).

 Tri automatique  12

Les images prises sont triées automatiquement en catégories telles que portrait, paysage et vidéos. Seules les images de la même catégorie sont visualisées.

 Classement par date  14



Seules les photos prises à la même date sont visualisées.

### Navigation entre les modes de visualisation

**1** Lorsque vous affichez des images, appuyez sur .

- L'écran permettant de sélectionner un mode de visualisation (le menu de sélection du mode de visualisation) apparaît.







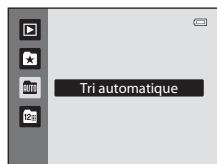

**2** Appuyez sur la commande  ou  du sélecteur multidirectionnel, puis appuyez sur .

- Si vous sélectionnez **Lire**, l'écran de visualisation apparaît.
- Si vous sélectionnez une autre option que **Lire**, l'écran de sélection pour Photos favorites, Tri automatique ou Classement pas date s'affiche.
- Pour revenir au mode de visualisation actuel sans naviguer entre les modes de visualisation, appuyez sur .



**3** Sélectionnez un album, une catégorie ou une date de prise de vue, puis appuyez sur .

-  Reportez-vous à la section « Mode Photos favorites » ( 9) pour plus d'informations.
-  Reportez-vous à la section « Mode Tri automatique » ( 12) pour plus d'informations.
-  Reportez-vous à la section « Mode Classement par date » ( 14) pour plus d'informations.
- Pour sélectionner de nouveau Photos favorites, Tri automatique ou Classement par date, répétez l'opération à partir de l'étape 1.













Mode Tri automatique

## Fonctions disponibles en mode de visualisation (menu Visualisation)

Lorsque vous affichez des images en mode de visualisation plein écran ou en mode de visualisation par planche d'images, vous pouvez configurer les fonctions suivantes en appuyant sur **MENU** pour afficher le menu, puis en sélectionnant l'onglet , , **AUTO** ou  (11).



| Option   | Description  |       |
|--|--|--|
|  Retouche rapide <sup>1</sup>       | Permet de créer des copies retouchées dans lesquelles le contraste et la saturation ont été optimisés.   |  17   |
|  D-Lighting <sup>1</sup>            | Permet d'éclaircir les zones sombres d'une image afin de créer des copies optimisées en luminosité et contraste.   |  17   |
|  Retouche glamour <sup>1</sup>      | Permet d'adoucir les tons chair du visage et de réduire la taille des visages avec de plus grands yeux.  |  18   |
|  Filtres <sup>1</sup>               | Permet d'appliquer différents effets à l'aide d'un filtre numérique. Les effets disponibles sont <b>Options couleur, Flou, Couleur sélective, Filtre étoiles, Fisheye, Effet miniature</b> et <b>Suppression du voile</b> .        |  19   |
|  Commande d'impression <sup>2</sup> | Lorsque vous utilisez une imprimante pour imprimer des images enregistrées sur la carte mémoire, la fonction Commande d'impression permet de sélectionner les images à imprimer et le nombre de copies de chaque image à imprimer. |  42   |
|  Diaporama <sup>2</sup>             | Les images enregistrées dans la mémoire interne ou sur une carte mémoire sont visualisées dans un diaporama automatique.   |  45   |
|  Protéger <sup>2</sup>              | Permet de protéger les images sélectionnées contre toute suppression accidentelle.   |  46   |
|  Rotation image                     | Permet de spécifier l'orientation dans laquelle les images enregistrées sont affichées en mode de visualisation.   |  48   |
|  Mini-photo <sup>1</sup>          | Permet de créer une copie de taille réduite des photos prises. Cette fonction est utile pour créer des copies à afficher sur des pages Web ou des pièces jointes à un e-mail.  |  20 |
|  Annotation vocale                | Utilisez le microphone de l'appareil photo pour enregistrer des annotations vocales et les joindre aux photos prises. Il est également possible de lire et de supprimer des annotations vocales.                                   |  49 |
|  Copier <sup>3</sup>              | Permet de copier les images enregistrées depuis la mémoire interne vers une carte mémoire, ou inversement.   |  50 |

| Option  | Description  |     |
|---|--|--|
|  Options affichage séquence              | Permet d'afficher une séquence d'images prises en continu en tant qu'images individuelles, ou d'afficher uniquement l'image représentative d'une séquence.   |  51 |
|  Choix image représentative <sup>4</sup> | Permet de changer l'image représentative d'une série de photos prises en continu (photos d'une même séquence  7). |  51 |
|  Photos favorites <sup>5</sup>           | Permet de sélectionner et d'ajouter des photos dans un album.  |  9  |
|  Supprimer des favorites <sup>6</sup>    | Permet de supprimer une photo d'un album.  |  10 |

<sup>1</sup> Cette fonction permet de modifier l'image sélectionnée et de l'enregistrer dans un fichier distinct du fichier d'origine. Les photos prises avec une **Taille d'image** (61) de  **4608x2592**, les photos prises avec Panoramique simplifié et les vidéos ne peuvent pas être éditées (15, 16). Dans certains cas, vous ne pouvez plus retoucher les images éditées (16).



<sup>2</sup> Lorsque vous utilisez le mode Classement par date, appuyez sur **MENU** dans l'écran Classement par date (14) pour appliquer le même paramètre à toutes les photos prises à la date sélectionnée.

<sup>3</sup> Cette fonction n'est pas disponible en mode Photos favorites, Tri automatique ou Classement par date.

<sup>4</sup> Lorsque ce réglage est modifié, sélectionnez la séquence souhaitée avant d'afficher le menu.

<sup>5</sup> Cette option ne s'affiche pas en mode Photos favorites.

<sup>6</sup> Cette option s'affiche uniquement en mode Photos favorites.

Reportez-vous aux sections « Édition d'images (images fixes) » (15) et « Menu Visualisation » (42) dans la section Référence pour plus d'informations sur chaque fonction.

## Connexion de l'appareil photo à un téléviseur, un ordinateur ou une imprimante

Vous pouvez profiter davantage de vos photos et vidéos en reliant l'appareil photo à un téléviseur, un ordinateur ou une imprimante.

- Avant de connecter l'appareil photo à un périphérique externe, assurez-vous que le niveau de charge de l'accumulateur est suffisant et mettez l'appareil photo hors tension. Pour plus d'informations sur les procédures de connexion et les opérations suivantes, reportez-vous à la documentation fournie avec le périphérique en plus du présent document.

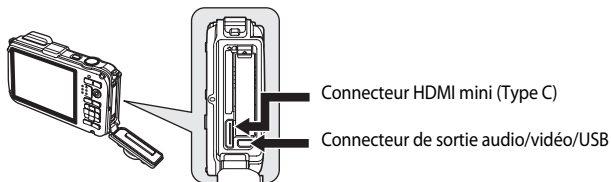

Ouverture du volet du logement pour accumulateur/carte mémoire (📖18)

Insérez la fiche tout droit.

### Visualisation des images sur un téléviseur

👓22



Vous pouvez visualiser les images et les vidéos prises avec l'appareil photo sur un téléviseur.

Procédure de connexion : connectez les fiches audio et vidéo du câble audio vidéo EG-CP16 fourni dans les prises du téléviseur. Vous pouvez aussi connecter un câble HDMI (Type C) à la prise d'entrée HDMI du téléviseur.

### Affichage et classement des images sur un ordinateur

📖74



Si vous transférez des images vers un ordinateur, vous pouvez effectuer une retouche simple et gérer vos données image en plus de visualiser vos images et lire vos vidéos.

Procédure de connexion : reliez l'appareil photo à la prise USB de l'ordinateur avec le câble USB UC-E6 fourni.

- Avant d'effectuer la connexion à un ordinateur, installez ViewNX 2 sur l'ordinateur à l'aide du CD d'installation de ViewNX 2 fourni. Reportez-vous à 📖76 pour plus d'informations sur l'utilisation du CD d'installation de ViewNX 2 et le transfert d'images vers un ordinateur.

### Impression d'images sans recourir à un ordinateur

👓24



Si vous connectez l'appareil photo à une imprimante compatible PictBridge, vous pouvez imprimer des images sans recourir à un ordinateur.

Procédure de connexion : reliez l'appareil photo directement à la prise USB de l'imprimante avec le câble USB UC-E6 fourni.

## Installation de ViewNX 2

ViewNX 2 est une solution logicielle tout-en-un qui permet de transférer, d'afficher, d'éditer et de partager des images.

Installez ViewNX 2 à l'aide du CD d'installation de ViewNX 2.

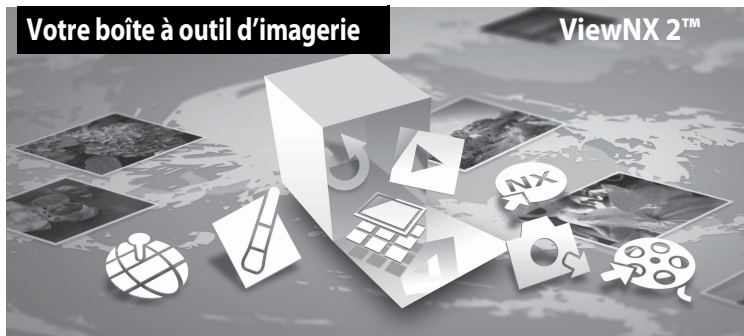

### Installation de ViewNX 2

- Une connexion Internet est requise.

### Systèmes d'exploitation compatibles

#### Windows

- Windows 7 Éditions Familiale Basique/Familiale Premium/Professionnel/Entreprise/Intégrale
- Windows Vista Éditions Familiale Basique/Familiale Premium/Professionnel/Entreprise/Intégrale
- Windows XP Éditions familiale/Professionnel (Service Pack 3)

#### Macintosh

- Mac OS X (version 10.5.8, 10.6.7)

Visitez le site Web Nikon pour obtenir les toutes dernières informations sur la compatibilité des systèmes d'exploitation.

**1** Démarrez l'ordinateur, puis insérez le CD d'installation de ViewNX 2 dans le lecteur de CD-ROM.

- Mac OS : lorsque la fenêtre **ViewNX 2** s'affiche, double-cliquez sur l'icône **Welcome**.

## 2 Choisissez une langue dans la boîte de dialogue de sélection de la langue pour ouvrir la fenêtre d'installation.

- Si la langue souhaitée n'est pas disponible, cliquez sur **Sélection de votre région** pour choisir une autre région et sélectionnez la langue souhaitée (le bouton **Sélection de votre région** n'est pas disponible dans la version européenne).
- Cliquez sur **Suivant** pour afficher la fenêtre d'installation.

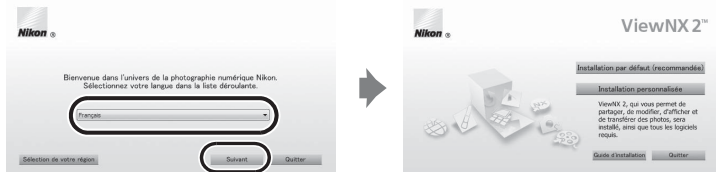

## 3 Lancez le programme d'installation.

- Nous vous recommandons de cliquer sur **Guide d'installation** dans la fenêtre d'installation pour consulter la configuration système requise et les rubriques d'aide dédiées à l'installation avant d'installer ViewNX 2.
- Cliquez sur **Installation par défaut (recommandée)** dans la fenêtre d'installation.

## 4 Téléchargez le logiciel.

- Lorsque l'écran **Téléchargement de logiciels** est affiché, cliquez sur **J'accepte - Commencer le téléchargement**.
- Suivez les instructions à l'écran pour installer le logiciel.

## 5 Quittez le programme d'installation lorsque l'écran confirmant que l'installation est terminée s'affiche.

- Windows : cliquez sur **Oui**.
- Mac OS : cliquez sur **OK**.

Les logiciels suivants sont installés :

- ViewNX 2 (comprenant les trois modules ci-dessous)
  - Nikon Transfer 2 : permet de transférer des images vers l'ordinateur
  - ViewNX 2 : permet d'afficher, d'éditer et d'imprimer des images transférées
  - Nikon Movie Editor : permet d'éditer de manière basique des vidéos transférées
- Panorama Maker 5 (pour la création d'un panoramique unique constitué d'une série d'images prises dans le mode Scène Panoramique assisté)
- QuickTime (Windows uniquement)

## 6 Retirez le CD d'installation de ViewNX 2 du lecteur de CD-ROM.

## Transfert d'images vers l'ordinateur

### 1 Choisissez le mode de copie des images sur l'ordinateur.

Les modes suivants sont disponibles :

- **Connexion USB directe** : mettez l'appareil photo hors tension et assurez-vous que la carte mémoire est insérée dans l'appareil photo. Reliez l'appareil photo à l'ordinateur à l'aide du câble USB UC-E6 inclus, puis mettez l'appareil photo sous tension.

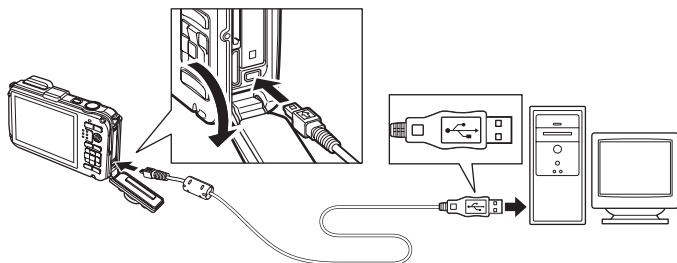

- **Logement pour carte SD** : si votre ordinateur est équipé d'une carte SD, la carte peut être insérée directement dans la fente.
- **Lecteur de carte SD** : connectez un lecteur de carte (disponible séparément auprès d'un fournisseur tiers) à l'ordinateur et insérez la carte mémoire.

Si un message vous invitant à choisir un programme s'affiche, sélectionnez Nikon Transfer 2.

#### • Avec Windows 7

Si la boîte de dialogue ci-contre s'affiche, suivez la procédure ci-dessous pour sélectionner Nikon Transfer 2.

- 1 Une boîte de dialogue de sélection du programme s'affiche ; sélectionnez **Importer le fichier avec Nikon Transfer 2** puis cliquez sur **OK**.
- 2 Double-cliquez sur **Importer le fichier**.

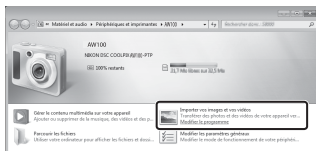

Si la carte mémoire contient un grand nombre d'images, l'activation de Nikon Transfer 2 peut prendre du temps. Patientez jusqu'au démarrage de Nikon Transfer 2.

### ✓ Connexion du câble USB

La connexion risque de ne pas être reconnue lorsque l'appareil est connecté à un ordinateur via un hub USB.



## 2 Transférez les images vers l'ordinateur.

- Vérifiez que le nom de l'appareil photo ou du disque amovible connecté s'affiche bien dans le panneau « Source » de la zone « Options » de Nikon Transfer 2 (①).
- Cliquez sur **Démarrer le transfert** (②).

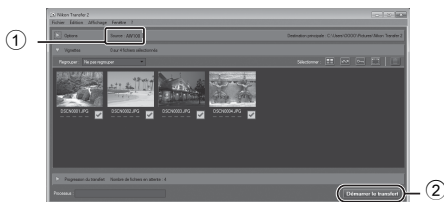

- Par défaut, toutes les images de la carte mémoire sont copiées vers l'ordinateur.

## 3 Coupez la connexion.

- Si l'appareil photo est connecté à l'ordinateur, mettez l'appareil photo hors tension, puis débranchez le câble USB. Si vous utilisez un lecteur de carte ou un logement pour carte, choisissez l'option appropriée dans le système d'exploitation de l'ordinateur pour éjecter le disque amovible correspondant à la carte mémoire, puis retirez la carte du lecteur ou du logement.

## Affichage des images

### Lancez ViewNX 2.

- Les images s'affichent dans ViewNX 2 une fois le transfert terminé.
- Consultez l'aide en ligne pour plus d'informations sur l'utilisation de ViewNX 2.

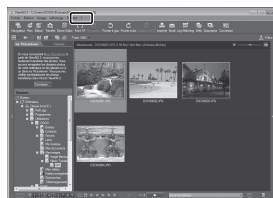

### Démarrage manuel de ViewNX 2

- **Windows** : double-cliquez sur le raccourci **ViewNX 2** sur le Bureau.
- **Mac OS** : cliquez sur l'icône **ViewNX 2** dans le Dock.

## Retouche des photos

Cliquez sur **Édition** dans la barre d'outils de ViewNX 2.

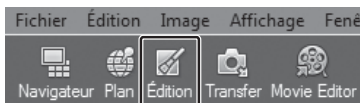

Les fonctions d'édition d'images incluent l'ajustement des zones sombres, le réglage de l'accentuation et le recadrage.

## Édition de vidéos

Cliquez sur **Movie Editor** dans la barre d'outils de ViewNX 2.

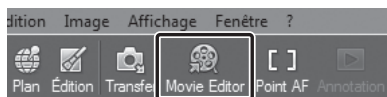

Les fonctions d'édition de vidéos permettent de supprimer les scènes non souhaitées.

## Impression d'images

Cliquez sur **Imprimer** dans la barre d'outils de ViewNX 2.



Une boîte de dialogue s'affiche et les images peuvent être imprimées à l'aide d'une imprimante connectée à l'ordinateur.

# Enregistrement et lecture de vidéos

Vous pouvez enregistrer des vidéos en appuyant sur **OK** (enregistrement vidéo).

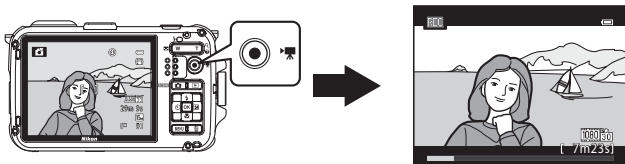

En mode lecture, appuyez sur **OK** pour lire une vidéo.

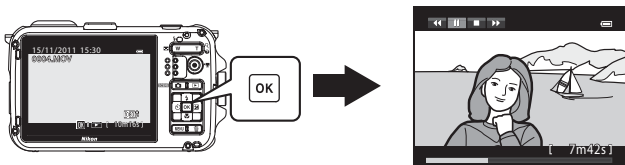

## Enregistrement de vidéos

Vous pouvez enregistrer des vidéos en appuyant sur **●** (📹 enregistrement vidéo). Les réglages des couleurs, de la balance des blancs, etc. sont identiques lorsque vous enregistrez des vidéos et lorsque vous prenez des images fixes.

### 1 Mettez l'appareil photo sous tension et affichez l'écran de prise de vue.

- L'icône Options vidéo indique le type de vidéo enregistré. Le réglage par défaut est **1080p HD 1080p★ (1920×1080)** (📖83).
- Lorsque vous enregistrez des vidéos, l'angle de champ (c'est-à-dire la zone visible dans le cadre) est plus petit que celui des images fixes. Lorsque **Infos photos** (📖94) est réglé sur **Cadre vidéo+infos auto**, vous pouvez confirmer la zone visible dans le cadre avant d'enregistrer des vidéos.

\* La durée maximale de la vidéo indiquée sur l'illustration diffère de la valeur réelle.

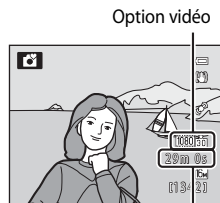

Durée maximale de la vidéo\*

### 2 Appuyez sur la commande **●** (📹 enregistrement vidéo) pour lancer l'enregistrement d'une vidéo.

- L'appareil photo effectue la mise au point sur le sujet situé au centre de la vue. Les zones de mise au point ne sont pas affichées pendant l'enregistrement.
- Lors d'un enregistrement avec des options vidéo au format 16:9 (**Options vidéo** est sur **1080p HD 1080p★ (1920×1080)**), assurez-vous que l'affichage passe au rapport d'aspect 16:9 (la vidéo est enregistrée dans la plage affichée dans l'écran à droite).
- La durée restante approximative de la vidéo s'affiche sur le moniteur. **1:19** s'affiche lors de l'enregistrement dans la mémoire interne.
- L'enregistrement s'arrête automatiquement lorsque la durée maximale de la vidéo a été enregistrée.

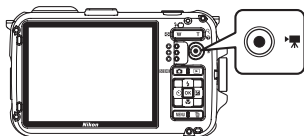

### 3 Appuyez sur **●** (📹 enregistrement vidéo) pour arrêter l'enregistrement.

#### ☑ Remarque concernant l'enregistrement de vidéos

Une fois que vous avez enregistré une vidéo, elle n'est pas totalement sauvegardée dans la mémoire interne ou la carte mémoire tant que le moniteur ne revient pas à l'écran de prise de vue. **N'ouvrez pas le volet du logement pour accumulateur/carte mémoire.** Ne retirez pas la carte mémoire ou l'accumulateur pendant la sauvegarde d'une vidéo car vous risquez de perdre les données de la vidéo ou d'endommager l'appareil photo ou la carte mémoire.

#### 🔑 Contrôle actif

Si **Commande bouton d'action** dans le menu configuration (📖94) est réglé sur **Contrôle actif** (📖13), des vidéos peuvent être enregistrées au moyen de la fonction de contrôle actif.

## ✓ Remarques concernant l'enregistrement de vidéos

- Lors de l'enregistrement d'une vidéo sur une carte mémoire, il est recommandé d'utiliser une carte mémoire SD de classe 6 ou plus (📖21). Si la vitesse de transfert de la carte est lente, l'enregistrement de la vidéo peut s'interrompre brusquement.
- Le recours au zoom numérique risque de nuire à la qualité de l'image. Si vous commencez l'enregistrement d'une vidéo sans recourir au zoom numérique et si vous maintenez enfoncée la commande de zoom sur **T**, le zoom s'arrête une fois le facteur de zoom optique maximal atteint. Relâchez la commande de zoom et appuyez de nouveau sur **T** pour déclencher le zoom numérique. À la fin de l'enregistrement, le zoom numérique est désactivé.
- Le son de la commande de zoom, de l'autofocus, de la fonction Réduction vibration ou de la commande d'ouverture en cas de changement de la luminosité peut être enregistré.
- Les phénomènes suivants peuvent apparaître sur le moniteur lors de l'enregistrement de vidéos. Ces phénomènes sont sauvegardés dans les vidéos enregistrées.
  - Un effet de bande peut survenir sur les images sous des lampes fluorescentes, à vapeur de mercure ou à vapeur de sodium
  - Les sujets qui traversent rapidement le cadre (comme un train ou une voiture) peuvent apparaître déformés
  - La totalité du cadre peut être déformé lorsque l'appareil photo est déplacé
  - L'éclairage ou d'autres zones lumineuses peuvent créer des images résiduelles lorsque l'appareil photo est déplacé

## ✓ Remarques concernant l'autofocus





- Lorsque l'option **Mode autofocus** (📖83) dans le menu Vidéo est définie sur **AF-S AF ponctuel** (réglage par défaut), la mise au point est verrouillée lorsque la commande ● (▶📹 enregistrement vidéo) est enfoncée pour lancer l'enregistrement d'une vidéo.
- L'autofocus peut ne pas fonctionner correctement (📖31). Le cas échéant, procédez comme suit :
  1. Avant l'enregistrement, réglez l'option **Mode autofocus** dans le menu Vidéo sur **AF-S AF ponctuel** (réglage par défaut).
  2. Placez un sujet différent à la même distance au milieu de l'écran. Appuyez sur la commande ● (▶📹 enregistrement vidéo) pour lancer l'enregistrement de la vidéo, puis changez la composition.

## ✓ Remarques concernant la température de l'appareil photo

- L'appareil photo peut chauffer lors de l'enregistrement de vidéos pendant une période prolongée ou lorsque l'appareil photo est utilisé dans un milieu avec des températures élevées.
- Lorsque l'intérieur de l'appareil photo devient trop chaud pendant l'enregistrement d'une vidéo, l'enregistrement prend fin automatiquement après 30 secondes. La durée d'enregistrement restante (🕒30 s) s'affiche sur le moniteur. L'appareil photo s'éteint dans les 5 secondes suivant l'arrêt automatique de l'enregistrement. Laissez l'appareil photo éteint jusqu'à ce qu'il ait refroidi, puis réutilisez-le.





## **Durée maximale de vidéo**

| Options vidéo (📖83)   | Mémoire interne (env. 83 Mo) | Carte mémoire (4 Go)* |
|---|------------------------------|-----------------------|
|  HD 1080p★ (1920×1080) | 50 s                         | 35 min                |
|  HD 1080p (1920×1080)  | 58 s                         | 40 min                |
|  HD 720p (1280×720)    | 1 min 18 s                   | 55 min                |
|  iFrame 540 (960×540)  | 29 s                         | 20 min                |
|  VGA (640×480)         | 3 min 53 s                   | 2 h 55 min            |

Toutes ces valeurs sont approximatives. La durée maximale d'une vidéo varie en fonction de la marque de la carte mémoire et du débit binaire de la vidéo enregistrée.

\* Pour une seule vidéo, la durée maximale est de 4 Go ou 29 minutes, même en cas d'espace libre suffisant sur la carte mémoire. Pour une seule vidéo, la durée d'enregistrement maximale s'affiche pendant l'enregistrement.

## **Fonctions disponibles avec l'enregistrement de vidéos**

- Les réglages de correction d'exposition et de **Balance des blancs** dans le menu de prise de vue (📖51) s'appliquent également lors de l'enregistrement d'une vidéo. Lorsque le mode macro est activé, vous pouvez enregistrer des vidéos de sujets situés plus près de l'appareil photo. Vérifiez les réglages avant de lancer l'enregistrement de la vidéo.
- Le retardateur (📖56) ne peut pas être utilisé. Si le retardateur est défini et que vous appuyez sur  (enregistrement vidéo), l'appareil photo commence l'enregistrement après dix ou deux secondes.
- Le flash ne se déclenche pas.
- Appuyez sur **MENU** avant de lancer l'enregistrement de la vidéo afin d'afficher l'onglet  (vidéo), puis définissez les réglages du menu Vidéo (📖83).

## **Enregistrement de vidéos HS**

Lorsque les **Options vidéo** dans le menu Vidéo sont réglées sur  **HS 240 vps (320×240)**,  **HS 120 vps (640×480)**,  **HS 60 vps (1280×720)** ou  **HS 15 vps (1920×1080)**, vous pouvez enregistrer des vidéos qui peuvent être lues au ralenti ou en accéléré (🔍54).

## **Pour en savoir plus**

Reportez-vous à « Noms des fichiers et des dossiers » (🔍85) pour plus d'informations.

## Modification des réglages d'enregistrement d'une vidéo (menu Vidéo)

Les réglages suivants peuvent être modifiés.

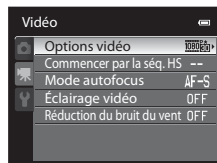

Affichez l'écran de prise de vue → Commande MENU → Onglet (11)

| Option                     | Description  |    |
|----------------------------|--|----|
| Options vidéo              | <p>Permet de sélectionner le type de vidéo enregistrée. Le réglage par défaut est <b>1080p60 HD 1080p★ (1920×1080)</b>.</p> <ul style="list-style-type: none"> <li>Vidéos à vitesse normale : Lorsque <b>1080p60 iFrame 540 (960×540)</b> est sélectionné, vous pouvez enregistrer des vidéos au format pris en charge par Apple Inc.</li> <li>Vidéos HS : Lorsque <b>720p60 HS 240 vps (320×240)</b>, <b>VGA120 HS 120 vps (640×480)</b> ou <b>720p30 HS 60 vps (1280×720)</b> est sélectionné, vous pouvez enregistrer des vidéos lues au ralenti. Lorsque <b>1080p15 HS 15 vps (1920×1080)</b> est sélectionné, vous pouvez enregistrer des vidéos lues en accéléré.</li> </ul> <p>L'appareil photo bascule entre l'enregistrement de vidéos à vitesse normale et l'enregistrement de vidéos HS chaque fois que vous appuyez sur <b>OK</b>.</p> | 52 |
| Commencer par la séq. HS   | <p>Lorsque <b>Activé</b> (réglage par défaut) est sélectionné, vous enregistrez des vidéos au ralenti ou en accéléré à partir du début de l'enregistrement HS (haute vitesse).</p>   | 53 |
| Mode autofocus             | <p>Sélectionnez le mode de mise au point de l'appareil photo pendant l'enregistrement de vidéos à vitesse normale.</p> <p>Les options <b>AF ponctuel</b> (réglage par défaut, la mise au point est verrouillée lorsque l'enregistrement de la vidéo commence) et <b>AF permanent</b> (l'appareil photo effectue la mise au point en continu pendant l'enregistrement de la vidéo) sont disponibles.</p> <p>Lorsque <b>AF permanent</b> est sélectionné, le bruit inhérent à la mise au point peut être audible dans les vidéos enregistrées. Pour éviter que le bruit inhérent à la mise au point soit enregistré, sélectionnez <b>AF ponctuel</b>.</p>  | 56 |
| Éclairage vidéo            | <p>Lorsque <b>Activé</b> est sélectionné, activez l'éclairage vidéo pour l'enregistrement d'une vidéo dans un endroit sombre. Par défaut, l'option est définie sur <b>Désactivé</b>.</p>   | 56 |
| Réduction du bruit du vent | <p>Permet d'atténuer (ou non) le bruit du vent lors de l'enregistrement de vidéos. Lors de la lecture, le bruit du vent est atténué, mais d'autres bruits peuvent également devenir quasi inaudibles. Par défaut, l'option est définie sur <b>Désactivée</b>.</p>  | 56 |

# Lecture de vidéos

**1** Appuyez sur la commande  (lecture) pour passer en mode lecture.

- Utilisez le sélecteur multidirectionnel pour sélectionner la vidéo.
- Les vidéos sont signalées par l'icône Options vidéo (, 82, 83).

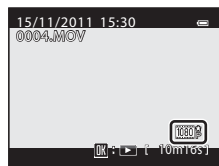



**2** Appuyez sur  pour lire la vidéo.

## Réglage du volume

Appuyez sur la commande de zoom **T** ou **W** (, 3) pendant la lecture.

## Opération pendant la lecture





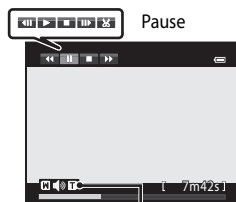







Les commandes de lecture apparaissent dans la partie supérieure du moniteur.

Appuyez sur le sélecteur multidirectionnel  ou  pour choisir une commande de lecture, puis appuyez sur le bouton  pour effectuer l'opération sélectionnée. Vous pouvez effectuer les opérations suivantes.



Pendant la lecture

Indicateur de volume

| Pour  | Utilisez  | Description  |
|---|---|--|
| Effectuer un retour rapide  |    | Permet de rembobiner la vidéo lorsque  est enfoncé.   |
| Effectuer une avance rapide   |    | Permet d'avancer la vidéo lorsque  est enfoncé.   |
| Suspendre la visualisation  |  | Vous pouvez effectuer les opérations suivantes avec les commandes de visualisation situées en haut du moniteur lorsque la visualisation est suspendue.   |
|   |   |  Permet d'effectuer un retour en arrière d'une vue. Maintenez la commande  enfoncée pour rembobiner de manière continue. |
|   |   |  Permet d'avancer la vidéo d'une vue. Maintenez la commande  enfoncée pour avancer de manière continue.              |
|   |   |  Permet d'extraire et d'enregistrer uniquement les séquences souhaitées de la vidéo (  , 30).                        |
|  | Permet de reprendre la lecture.   |  |
| Arrêter   |  | Permet de revenir en mode de visualisation plein écran.  |

Pour effacer une vidéo, utilisez le mode de visualisation plein écran (, 32) ou le mode de visualisation par planche d'imagettes (, 33) pour sélectionner une vidéo et appuyez sur  (, 34).

## Remarque concernant la lecture d'une vidéo

Les vidéos enregistrées à l'aide d'un appareil photo autre que le COOLPIX AW100 ne peuvent pas être lues.



## Utilisation du GPS/Affichage des cartes

Ce chapitre décrit comment enregistrer les données de positionnement sur l'image à l'aide de la fonction GPS et comment afficher à l'écran la position actuelle et le lieu de la prise de vue à l'aide des informations de cartographie internes de l'appareil photo.

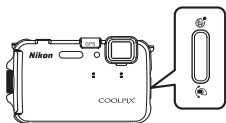

## Activation de l'enregistrement des données GPS

Global Positioning System (GPS) est un système de navigation par satellites utilisant les ondes électromagnétiques d'un réseau de satellites GPS placés en orbite. Il permet aux utilisateurs de déterminer leur position, quel que soit l'endroit où ils se trouvent sur la planète. Le système GPS interne de l'appareil photo reçoit des signaux des satellites GPS et calcule ainsi l'heure et sa position actuelle.

Le calcul de la position est appelé localisation.

Les données de positionnement (latitude et longitude) peuvent être enregistrées sur les photos à prendre.

Pour lancer l'enregistrement des données de positionnement, réglez **Options GPS** sur **Enreg. données GPS**.

Affichez l'écran de prise de vue → Appuyez sur le bouton d'action pour afficher une carte\*  
(📖13) → Commande MENU (📖11) → Options GPS → Enreg. données GPS

\* Pour afficher la carte à l'aide du bouton d'action, réglez **Commande bouton d'action** dans le menu configuration (📖94) sur **Afficher la carte**.

Avec l'option **Activé**, les signaux sont reçus du satellite GPS et la localisation commence.

- Le réglage par défaut est **Désactivé**.
- Placez-vous dans un lieu ouvert pour commencer à recevoir des signaux des satellites GPS.
- Si cela n'a pas été fait, réglez la date et l'heure de l'appareil photo avant d'utiliser la fonction GPS (📖24). Les fonctions telles que Créer un journal ne peuvent pas être utilisées si la date et l'heure ne sont pas réglées.

### Indicateur de réception GPS et points d'intérêt

La qualité de la réception GPS peut être vérifiée sur l'écran de prise de vue (📖16).

- 📶 : le système reçoit des signaux d'au moins quatre satellites et détermine la position de l'appareil. Les données de positionnement sont enregistrées sur l'image.
- 📶 : le système reçoit des signaux de trois satellites et détermine la position de l'appareil. Les données de positionnement sont enregistrées sur l'image.
- 📶 : le système reçoit des signaux du satellite, mais le positionnement est impossible. Les données de positionnement ne sont pas enregistrées sur l'image.
- 📶 : le système ne reçoit pas de signaux du satellite et le positionnement est impossible. Les données de positionnement ne sont pas enregistrées sur l'image.

- Lorsque l'option **Afficher les POI** dans **Points d'intérêt (POI)** du menu Carte (📖90) est définie sur **Activé**, les points d'intérêt s'affichent. Ils indiquent les noms des repères (sites) les plus proches, ainsi que d'autres détails.
- « --- » peut s'afficher selon le niveau défini dans **Niveau de détail** de **Points d'intérêt (POI)**. Par ailleurs, certains noms de repères peuvent ne pas être enregistrés ou être différents.
- Pour enregistrer les points d'intérêt sur une image, réglez **Incorporer les POI** dans **Points d'intérêt (POI)** sur **Activé**.

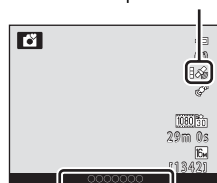

Réception GPS



## Remarques sur le GPS

- Lors du premier positionnement, si la localisation n'a pas pu être effectuée pendant près de deux heures ou suite au remplacement de l'accumulateur, plusieurs minutes sont requises pour obtenir les données de positionnement.
- Les positions des satellites GPS changent en permanence. La localisation peut donc être impossible ou peut prendre un certain temps en fonction de votre position et de l'heure. Pour utiliser la fonction GPS, utilisez l'appareil photo autant que faire se peut dans un espace dégagé. La réception des signaux est facilitée si l'antenne GPS () est orientée vers le ciel.
- Si l'appareil photo doit être éteint dans un avion ou un hôpital, réglez l'option **Enreg. données GPS sur Désactivé**.
- Les positions suivantes qui bloquent ou renvoient les signaux peuvent engendrer un dysfonctionnement du système ou une erreur de positionnement.
  - À l'intérieur de bâtiments ou en sous-sol
  - Entre des tours
  - Sous des passages surélevés
  - Dans des tunnels
  - À proximité de lignes électriques haute tension
  - Entre des bouquets d'arbres
  - Sous l'eau
- L'utilisation d'un téléphone portable avec une bande de fréquence de 1,5 GHz à proximité de cet appareil photo peut gêner la localisation.
- Lors du transport de cet appareil pendant la localisation, ne le placez pas dans un sac métallique. La localisation ne peut pas s'effectuer si l'appareil est recouvert de matériaux métalliques.
- En cas d'écart important dans les signaux du satellite GPS, la précision peut être altérée de plusieurs centaines de mètres.
- Faites attention à votre environnement lors de la localisation.
- Si **Enreg. données GPS** est défini sur **Activé** et l'appareil photo est mis hors tension, la localisation s'effectuera toutes les 30 minutes pendant une durée maximale de six heures. Si la localisation ne réussit pas, elle est tentée toutes les 15 minutes pendant une heure maximum. La localisation est annulée si elle échoue après trois minutes.
- La date et l'heure de l'horloge interne de l'appareil photo au moment de la prise de vue sont enregistrées dans les indicateurs Date d'enregistrement et Heure d'enregistrement qui s'affichent sur l'appareil photo pendant la visualisation. L'heure obtenue d'après les données de positionnement et enregistrée sur les images ne s'affiche pas sur l'appareil photo.
- Les données de positionnement seront enregistrées sur la première vue des photos prises en mode rafale.
- Le système géodésique de la fonction GPS de cet appareil photo recourt au système WGS 84 (World Geodetic System 1984).

## Photos avec données de positionnement

- L'icône  s'affiche lors de la visualisation des images pour lesquelles des données de positionnement sont enregistrées ()8).
- Les données de positionnement enregistrées sur une image peuvent être affichées sur une carte à l'aide de ViewNX 2 après le transfert de l'image sur un ordinateur ()74).
- Le lieu réel de la prise de vue peut différer des données GPS enregistrées dans les fichiers image selon la précision des données de positionnement obtenues et le système géodésique utilisé.

## Affichage des cartes

L'emplacement ou le lieu exact de prise de vue peut être affiché à l'écran à l'aide des informations de cartographie internes de l'appareil photo.

Pour afficher la carte, appuyez sur le bouton d'action en mode de prise de vue ou en mode de visualisation.

### Lorsque vous utilisez le mode de prise de vue





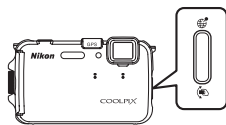

Pour afficher la position actuelle à l'écran, appuyez sur le bouton d'action en mode de prise de vue lorsque les **Enreg. données GPS** dans **Options GPS** du menu Carte sont définies sur **Activé**.

- Pour ajuster l'échelle de la carte, utilisez la commande de zoom (**W** /**T** ).



### Lorsque vous utilisez le mode de visualisation

Si une image affichant  en mode de visualisation plein écran est sélectionnée et si le bouton d'action est enfoncé, le lieu de la prise de vue de l'image s'affiche à l'écran.

- Pour ajuster l'échelle de la carte, utilisez la commande de zoom (**W** /**T** .
- Pour déplacer l'affichage de la carte, appuyez sur la commande **▲**, **▼**, **◀** ou **▶** du sélecteur multidirectionnel.
- Lorsque la commande **OK** est enfoncée, une autre image peut être sélectionnée. Seules les images pour lesquelles des données de positionnement ont été enregistrées apparaissent dans l'affichage par planche d'images.
- L'emplacement de prise de vue de l'image et la direction approximative sont indiqués par  ( indique le nord), et l'image sélectionnée est mise en évidence en jaune.
- Appuyez sur la commande **◀** ou **▶** du sélecteur multidirectionnel pour sélectionner l'image.
- Pour agrandir l'image, appuyez sur la commande de zoom **T** . Pour revenir à l'affichage de la carte, appuyez sur **W** .

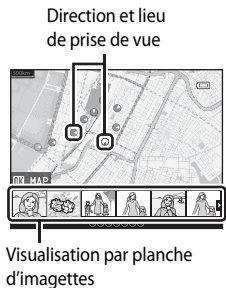
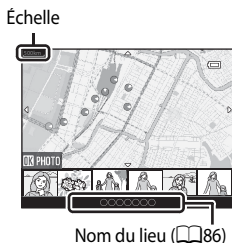
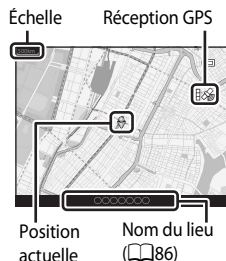

## Affichage des cartes

- Cet affichage ne peut pas être pivoté. Seul l'affichage indiquant le nord dans la partie supérieure de l'écran est disponible.
- L'échelle de la carte peut varier en fonction du pays dans lequel la carte est affichée.
- En mode de prise de vue, lorsque les **Enreg. données GPS** dans les **Options GPS** du menu Carte sont définies sur **Désactivé** ou lorsque la localisation est impossible, une carte du monde centrée sur la zone définie dans l'option **Fuseau horaire** de la fonction **Fuseau horaire et date** du menu configuration (📖94) s'affiche.
- Si les données de positionnement ne sont pas enregistrées sur l'image, la carte ne peut pas être affichée.

## Contrôle actif

Si **Commande bouton d'action** dans le menu configuration (📖94) est réglé sur **Contrôle actif**, la carte peut être affichée via le contrôle actif (📖13).



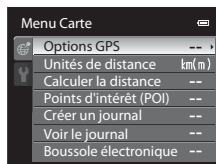

## Modification des paramètres du GPS ou de la boussole électronique (menu Carte)

En mode d'affichage des cartes, les paramètres suivants peuvent être modifiés.



Appuyez sur le bouton d'action (Afficher la carte, 13) → Commande MENU  
→ Onglet 11)

| Option               | Description   |    |
|----------------------|---|----|
| Options GPS          | <p><b>Enreg. données GPS</b> : avec l'option <b>Activé</b>, les signaux sont reçus du satellite GPS et la localisation commence (86). Le réglage par défaut est <b>Désactivé</b>.</p> <p><b>Synchroniser</b> : les signaux du satellite GPS sont utilisés pour régler la date et l'heure de l'horloge interne de l'appareil photo (uniquement lorsque <b>Enreg. données GPS</b> dans les <b>Options GPS</b> du menu Carte est réglé sur <b>Activé</b>).</p> <p><b>Mettre à jour A-GPS</b> : une carte mémoire est utilisée pour mettre à jour le fichier A-GPS (assist GPS). Le recours à la dernière version du fichier A-GPS peut réduire la durée requise pour suivre les données de positionnement.</p> | 57 |
| Unités de distance   | Les unités de distance de l'affichage des cartes disponibles sont <b>km (m)</b> (kilomètres (mètres)) (réglage par défaut) et <b>mi (yd)</b> (miles (yards)).   | 58 |
| Calculer la distance | Calculez la distance linéaire de l'emplacement actuel à l'emplacement de la prise de vue sur l'image (uniquement lorsque <b>Enreg. données GPS</b> dans les <b>Options GPS</b> du menu Carte est défini sur <b>Activé</b> ) ou entre les lieux de prise de vue (uniquement en mode de visualisation).   | 59 |

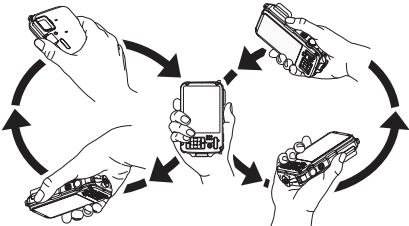
| Option                 | Description   |   |
|------------------------|---|--|
| Points d'intérêt (POI) | <p>Paramétrage des points d'intérêt (points d'intérêt et informations sur le nom du lieu).</p> <p><b>Incorporer les POI</b> : avec l'option <b>Activé</b>, les informations sur le nom du lieu sont enregistrées sur les photos prises. Le réglage par défaut est <b>Désactivé</b>.</p> <p><b>Afficher les POI</b> : avec l'option <b>Activé</b>, les informations sur le nom du lieu s'affichent sur l'écran de prise de vue ou l'écran de visualisation. Le réglage par défaut est <b>Désactivé</b>.</p> <p><b>Niveau de détail</b> : permet de définir le niveau d'affichage des informations sur le nom du lieu. Un niveau élevé affiche des informations régionales plus détaillées, tandis qu'un niveau faible affiche des informations régionales pour une zone plus vaste (telles que les noms des pays).</p> <p><b>Modifier les POI</b> : le niveau d'informations sur le nom du lieu enregistré sur l'image peut être modifié et les informations régionales peuvent être supprimées.</p> |  60   |
| Créer un journal       | <p>Lorsque l'enregistrement du journal commence, les informations de suivi sur une période donnée sont enregistrées jusqu'au terme d'une durée prédéfinie (uniquement lorsque <b>Enreg. données GPS</b> dans les <b>Options GPS</b> du menu Carte est défini sur <b>Activé</b>).</p> <ul style="list-style-type: none"> <li>• Pour afficher les données du journal, enregistrez-les sur une carte mémoire.</li> </ul>   |  61   |
| Voir le journal        | <p>Permet d'afficher les données du journal enregistrées sur la carte pour consulter votre itinéraire.</p>  |  63   |
| Boussole électronique  | <p><b>Affichage de la boussole</b> : avec l'option <b>Activé</b>, la boussole s'affiche sur l'écran de prise de vue. Le réglage par défaut est <b>Désactivé</b>.</p> <p><b>Correction boussole</b> : permet de corriger la boussole lorsque la direction indiquée est incorrecte. Déplacez l'appareil photo dans l'air pour décrire un huit tout en jouant de votre poignet afin d'orienter l'appareil photo d'avant en arrière, d'un côté à l'autre ou de haut en bas.</p>   |  64  |





A series of horizontal dashed lines spanning the width of the page, intended for handwriting practice.

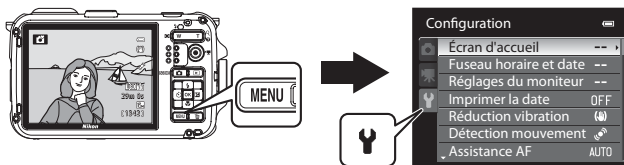

# Réglages généraux de l'appareil photo

Ce chapitre décrit les différents paramètres que vous pouvez régler dans le menu configuration .



- Reportez-vous à la section « Utilisation des menus (la commande **MENU**) » () pour plus d'informations sur l'utilisation des menus de l'appareil photo.
- Pour plus de détails sur chaque paramètre, reportez-vous à la section « Menu configuration » dans la section Référence () 66.

## Menu configuration

Appuyez sur **MENU** → Onglet  (configuration) (11)

Dans l'écran de menu, sélectionnez l'onglet  pour afficher le menu configuration. Vous pouvez ensuite modifier les paramètres suivants.

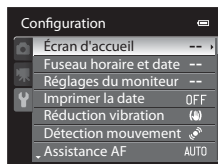

| Option                 | Description   |       |
|------------------------|---|--|
| Écran d'accueil        | Permet de sélectionner l'image affichée comme écran d'accueil lorsque vous allumez l'appareil photo. Sélectionnez <b>COOLPIX</b> pour afficher le logo COOLPIX. Sélectionnez <b>Choisir une image</b> pour utiliser une photo prise avec l'appareil photo comme écran d'accueil. Le réglage par défaut est <b>Aucun</b> .   |  66   |
| Fuseau horaire et date | Permet de régler les paramètres relatifs à la date et l'heure de l'appareil photo. Le paramètre <b>Fuseau horaire</b> permet de définir le fuseau horaire dans lequel l'appareil photo est principalement utilisé et d'indiquer si la fonction d'heure d'été est active ou non. Lorsque la destination  est sélectionnée, l'appareil photo calcule automatiquement le décalage horaire entre la destination et le fuseau horaire du domicile  , et enregistre les images en utilisant la date et l'heure de la destination. |  67   |
| Réglages du moniteur   | Dans <b>Infos photos</b> , sélectionnez le type d'informations affichées sur le moniteur lors du mode de prise de vue et du mode de visualisation. Si vous sélectionnez <b>Quadrillage+infos auto</b> , un quadrillage apparaît lors de la prise de vue pour vous aider à cadrer la photo. Permet aussi de définir l'affichage des images après la prise de vue et la luminosité de l'écran.  |  70   |
| Imprimer la date       | Permet d'imprimer la date et l'heure de la prise de vue sur les photos au moment de la prise de vue. Le réglage par défaut est <b>Désactivée</b> . <ul style="list-style-type: none"> <li>La date ne peut pas être imprimée lorsque le mode Scène est défini sur <b>Sport</b>, <b>Musée</b>, <b>Contre-jour</b> avec <b>HDR</b> réglé sur <b>Activé</b>, <b>Panoramique</b>, <b>Animaux domestiques</b> avec <b>Rafale</b>, ou lors de l'enregistrement de vidéos.</li> </ul>   |  72 |
| Réduction vibration    | Permet de réduire l'effet de flou provoqué par le bougé d'appareil lors de la prise de vue. Le réglage par défaut est <b>Activée</b> . <ul style="list-style-type: none"> <li>Lorsque vous utilisez un pied pour stabiliser l'appareil photo, réglez cette fonction sur <b>Désactivée</b> pour vérifier qu'elle fonctionne.</li> </ul>  |  73 |

| Option                  | Description  |       |
|-------------------------|--|--|
| Détection mouvement     | <p>Lorsque l'appareil photo détecte un bougé d'appareil ou un mouvement du sujet au moment de la prise de vue, il augmente automatiquement la sensibilité et la vitesse d'obturation pour réduire l'effet de flou. Le réglage par défaut est <b>Automatique</b>.</p> <p>L'icône  apparaît en vert lorsque l'appareil photo détecte un bougé d'appareil et augmente la vitesse d'obturation.</p> <ul style="list-style-type: none"> <li>• Lors de l'utilisation de certains modes ou paramètres de prise de vue, le mouvement n'est pas détecté. Dans ce cas, l'icône  n'apparaît pas.</li> </ul> |  74   |
| Assistance AF           | <p>Lorsque <b>Automatique</b> (réglage par défaut) est sélectionné, l'illuminateur d'assistance AF (31) s'allume lorsque vous effectuez des prises de vue dans des environnements sombres pour faciliter la mise au point de l'appareil photo.</p> <ul style="list-style-type: none"> <li>• L'illuminateur a une portée d'environ 3,5 m en position grand-angle maximale et d'environ 2,0 m en position téléobjectif maximale.</li> <li>• Même si Automatique est sélectionné, l'illuminateur d'assistance AF risque de ne pas s'allumer selon la position de la zone de mise au point ou du mode Scène sélectionné.</li> </ul>   |  75   |
| Zoom numérique          | <p>Lorsque <b>Activé</b> (réglage par défaut) est sélectionné, le zoom numérique est activé si vous appuyez sur la commande de zoom <b>T</b> (9) lorsque le zoom optique est réglé sur la position téléobjectif maximale (29).</p> <ul style="list-style-type: none"> <li>• Lorsque vous utilisez certains modes ou paramètres de prise de vue, vous ne pouvez pas utiliser le zoom numérique simultanément.</li> </ul>  |  75   |
| Réglages du son         | <p>Permet d'activer et de désactiver différents sons de l'appareil photo. Avec le réglage par défaut, un signal sonore est émis.</p> <ul style="list-style-type: none"> <li>• Lorsque vous utilisez certains modes ou paramètres de prise de vue, le son est désactivé.</li> </ul>   |  76   |
| Réaction contrôle actif | <p>Permet de définir la sensibilité du bouton d'action. Lorsque cette option est réglée sur <b>Élevée</b> (réglage par défaut), l'opération est effectuée même si le bougé d'appareil est faible. Lorsque cette option est réglée sur <b>Basse</b>, l'opération n'est effectuée que si le mouvement du bougé d'appareil est important.</p> <ul style="list-style-type: none"> <li>• Lorsque vous visualisez des images avec <b>Visualisation rapide</b> de contrôle actif ou en mode de visualisation plein écran, la réaction d'opération de la sélection d'images est fixe.</li> </ul>   |  77 |
| Extinction auto         | <p>Permet de définir la durée qui s'écoule avant que le moniteur ne s'éteigne pour économiser de l'énergie. Par défaut, l'option est définie sur <b>5 min</b>.</p>   |  77 |

| Option  | Description  |     |
|---|--|--|
| Formater la mémoire/<br>Formatage de la carte | <p>Permet de formater la mémoire interne (seulement lorsqu'aucune carte mémoire n'est insérée) ou la carte mémoire (lorsqu'une carte mémoire est insérée).</p> <ul style="list-style-type: none"> <li>• <b>Toutes les données enregistrées dans la mémoire interne ou sur la carte mémoire sont effacées lors du formatage et ne peuvent pas être restaurées.</b> Assurez-vous de transférer les images importantes sur un ordinateur avant le formatage.</li> </ul> |  78 |
| Langue/Language                               | Permet de changer la langue d'affichage de l'appareil photo.   |  78 |
| Réglages TV                                   | Sélectionnez cette option si aucune image ne s'affiche sur un téléviseur même lorsque le câble audio/vidéo ou HDMI est branché au téléviseur. <b>Ctrl. via sortie HDMI</b> est utilisé pour définir si l'appareil reçoit ou non des signaux d'un téléviseur lorsque le téléviseur conforme à la norme HDMI-CEC est connecté avec un câble HDMI.  |  79 |
| Délect. yeux fermés                           | Lorsque l'appareil photo détecte qu'un sujet a peut-être fermé les yeux immédiatement après avoir reconnu le visage lors de la prise de vue dans un mode autre que Portrait optimisé (📷65), l'écran <b>Le sujet a fermé les yeux ?</b> apparaît sur le moniteur pour vérifier la photo prise. Le réglage par défaut est <b>Désactivée</b> .  |  80 |
| Commande bouton d'action                      | Permet de changer l'opération de la commande d'action. Avec le réglage par défaut, l'appareil photo affiche une carte lorsque vous appuyez sur la commande d'action.   |  81 |
| Réinitialisation                              | Permet de réinitialiser les paramètres de l'appareil photo sur leurs valeurs par défaut. <ul style="list-style-type: none"> <li>• Certains réglages tels que <b>Fuseau horaire et date</b> et <b>Langue/Language</b> ne sont pas réinitialisés.</li> </ul>   |  81 |
| Version firmware                              | Permet d'afficher la version actuelle du firmware de l'appareil photo.   |  84 |



# Section Référence

La section Référence fournit des informations détaillées et des conseils sur l'utilisation de l'appareil photo.

## Prise de vue

---

|   |   |
|---|---|
| Utilisation de la fonction Panoramique simplifié (prise de vue et visualisation)..... | 2 |
| Utilisation de la fonction Panoramique assisté .....                                  | 5 |

## Visualisation

---

|   |    |
|---|----|
| Visualisation et suppression d'images prises en mode de prise de vue en continu (séquence)..... | 7  |
| Mode Photos favorites .....   | 9  |
| Mode Tri automatique .....  | 12 |
| Mode Classement par date .....  | 14 |
| Édition d'images (images fixes).....  | 15 |
| Connexion de l'appareil photo à un téléviseur (lecture sur un téléviseur).....                  | 22 |
| Connexion de l'appareil photo à une imprimante (impression directe).....                        | 24 |
| Édition de vidéos .....   | 30 |

## Menu

---

|  |    |
|--|----|
| Menu Portrait optimisé .....           | 32 |
| Menu Prise de vue (mode  (auto)) ..... | 34 |
| Menu Visualisation.....                | 42 |
| Menu Vidéo.....                        | 52 |
| Menu Carte .....                       | 57 |
| Menu configuration.....                | 66 |





## Informations supplémentaires

---

|   |    |
|---|----|
| Noms des fichiers et des dossiers ..... | 85 |
| Accessoires optionnels .....            | 87 |
| Messages d'erreur .....                 | 88 |

## Utilisation de la fonction Panoramique simplifié (prise de vue et visualisation)

### Prises de vue avec la fonction Panoramique simplifié

Affichez l'écran de prise de vue → Commande  (mode de prise de vue) →  (deuxième icône en partant du haut\*) →  →  →  (Panoramique)

\* L'icône correspondant au dernier mode Scène sélectionné s'affiche. Le réglage par défaut est  (portrait).

- 1 Sélectionnez **Panoramique simplifié**, puis appuyez sur .

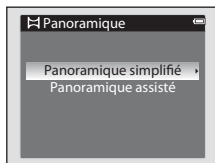

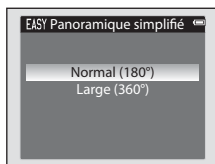

- 2 Sélectionnez la plage de prise de vue entre **Normal (180°)** et **Large (360°)**, puis appuyez sur .



- La taille d'image (L x H) lorsque l'appareil photo est en orientation paysage est la suivante.
  - **Normal (180°)** :  
3200 x 560 lorsque l'appareil photo est déplacé horizontalement,  
1024 x 3200 lorsque l'appareil photo est déplacé verticalement
  - **Large (360°)** :  
6400 x 560 lorsque l'appareil photo est déplacé horizontalement,  
1024 x 6400 lorsque l'appareil photo est déplacé verticalement
- Pour la taille d'image lorsque l'appareil photo est en orientation portrait, les combinaisons du sens de déplacement et L x H sont les contraires de celles susmentionnées.

- 3 Cadrez la première partie de la scène panoramique, puis appuyez sur le déclencheur à mi-course pour régler la mise au point.

- Le zoom est fixé sur la position grand-angle.
- Le repère de cadrage s'affiche sur le moniteur.
- L'appareil photo effectue la mise au point sur le sujet situé au centre de la vue.
- La correction d'exposition () peut être réglée.
- Si la mise au point ou l'exposition ne peut pas être réglée pour le sujet principal, essayez la mémorisation de la mise au point (.



#### 4 Appuyez sur le déclencheur jusqu'en fin de course, puis relâchez-le.

- L'icône  indiquant la direction du panoramique s'affiche.



#### 5 Déplacez l'appareil photo tout droit et lentement dans l'une des quatre directions pour commencer la prise de vue.

- Lorsque l'appareil photo détecte la direction du panoramique, la prise de vue débute.
- Le repère qui indique le point de prise de vue actuel apparaît.
- Lorsque le repère indiquant le point de prise de vue atteint la fin, la prise de vue se termine.



Repère

#### Exemple de déplacement de l'appareil photo

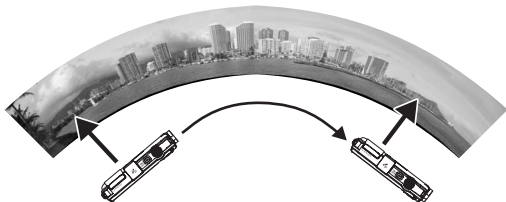

- L'opérateur, sans changer d'opération, déplace l'appareil photo horizontalement ou verticalement d'un bout à l'autre en décrivant un arc de cercle.
- Si environ 15 secondes (**Normal (180°)**) ou 30 secondes (**Large (360°)**) s'écoulent depuis le début de la prise de vue et avant que le repère de prise de vue n'atteigne l'autre extrémité, la prise de vue s'interrompt.

#### Remarques concernant la prise de vue en mode Panoramique simplifié

- La zone d'image visible dans l'image enregistrée est plus petite que celle visible sur le moniteur au moment de la prise de vue.
- Lorsque le mouvement détecté par l'appareil photo est trop rapide ou en présence d'un bougé d'appareil prononcé ou d'un sujet trop uniforme (tel qu'un mur ou dans l'obscurité), une erreur se produit.
- Les photos panoramiques ne sont pas enregistrées lorsque la prise de vue s'arrête avant d'atteindre la moitié de la plage du panoramique.
- Lorsque la prise de vue atteint plus de la moitié de la plage du panoramique mais qu'elle se termine avant le point de fin, la plage qui n'a pas été prise est enregistrée sous la forme d'une zone grise.

## Affichage en panoramique simplifié (faire défiler)

Passez en mode de visualisation (☰32), affichez la photo enregistrée avec l'option Panoramique simplifié en mode de visualisation plein écran et appuyez sur **OK**. L'appareil photo affiche le bord court de la photo remplissant l'écran dans sa totalité et fait défiler la zone affichée automatiquement.



- La photo défile dans le sens du panoramique.

Les commandes de visualisation apparaissent dans la partie supérieure du moniteur lors de la visualisation. Lorsque vous choisissez une commande de visualisation à l'aide du sélecteur multidirectionnel ◀ ou ▶ et que vous appuyez sur **OK**, vous pouvez effectuer les opérations suivantes.



| Pour                        | Utilisez | Description  |
|-----------------------------|----------|--|
| Effectuer un retour rapide  |          | Permet de rembobiner rapidement tout en appuyant sur <b>OK</b> .   |
| Effectuer une avance rapide |          | Permet d'avancer rapidement tout en appuyant sur <b>OK</b> .   |
| Suspendre la visualisation  |          | Vous pouvez effectuer les opérations suivantes avec les commandes de visualisation situées en haut du moniteur lorsque la visualisation est suspendue. |
|                             |          | Tant que vous appuyez sur la commande <b>OK</b> , le rembobinage se poursuit.  |
|                             |          | Tant que vous appuyez sur la commande <b>OK</b> , le défilement se poursuit.   |
|                             |          | Permet de redémarrer le défilement automatique.  |
| Arrêter                     |          | Permet de revenir en mode de visualisation plein écran.  |

### Remarque concernant la visualisation de photos enregistrées avec l'option Panoramique simplifié

Il se peut qu'il soit impossible de faire défiler ou d'effectuer un zoom sur des photos panoramiques enregistrées avec des fonctions autres que Panoramique simplifié du COOLPIX AW100 sur cet appareil photo.



# Utilisation de la fonction Panoramique assisté

L'utilisation d'un pied facilite la composition. Lorsque vous utilisez un pied pour stabiliser l'appareil photo, réglez **Réduction vibration** (📷73) sur **Désactivée** dans le menu configuration.

Affichez l'écran de prise de vue → Commande 📷 (mode de prise de vue) → 📷 (deuxième icône en partant du haut\*) → ▶▶▶ (Panoramique)

\* L'icône correspondant au dernier mode Scène sélectionné s'affiche. Le réglage par défaut est 📷 (portrait).

## 1 Choisissez **Panoramique assisté**, puis appuyez sur **OK**.

- Les icônes ▶ s'affichent pour indiquer la direction de regroupement des photos.

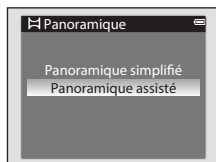

## 2 Sélectionnez la direction souhaitée à l'aide du sélecteur multidirectionnel, puis appuyez sur la commande **OK**.

- Sélectionnez la direction dans laquelle les photos sont regroupées sur le panoramique : droite (▶), gauche (◀), haut (△) ou bas (▽).
- L'icône de panoramique jaune (▶▶) apparaît pour la direction actuelle et la direction est fixée lorsque vous appuyez sur **OK**. Une icône de couleur blanche (▶) s'affiche dans la direction sélectionnée.
- Utilisez les paramètres de mode de flash (📷54), retardateur (📷56), mode macro (📷57) et correction d'exposition (📷58) avec cette étape, si nécessaire.
- Appuyez à nouveau sur la commande **OK** pour changer de direction.



## 3 Cadrez la première portion de la scène du panoramique et prenez la première photo.

- L'appareil photo effectue la mise au point sur le sujet situé au centre de la vue.
- 1/3 de l'image apparaît transparent.



## 4 Prenez la photo suivante.

- Cadrez la photo suivante de sorte qu'elle chevauche d'un tiers la photo précédente, puis appuyez sur le déclencheur.
- Répétez cette étape jusqu'à obtention du nombre nécessaire de photos pour terminer l'image.



## 5 Appuyez sur **OK** lorsque la prise de vue est terminée.

- L'appareil photo revient à l'étape 2.

### ✓ Remarques concernant l'option Panoramique assisté

- Définissez le mode de flash, le retardateur, le mode macro et la correction d'exposition avant de relâcher le déclencheur pour la première photo. Vous ne pouvez pas modifier les paramètres après avoir pris la première photo. Une fois la première photo prise, les photos ne peuvent pas être effacées et il est impossible de régler le zoom ou la **Taille d'image** (☞61).
- La prise de vue du panoramique se termine si la fonction Extinction auto (☞77) déclenche le mode veille pendant la prise de vue. Pour empêcher cela, il est recommandé de définir un délai plus long pour l'extinction auto.

### ✍ Indicateur AE/AF-L (mémorisation de l'exposition)

Avec le mode Panoramique assisté, toutes les photos d'un panoramique présentent la même exposition, balance des blancs et mise au point que la première photo du panoramique.

Une fois la première photo prise, AE/AF-L s'affiche sur le moniteur pour indiquer que l'exposition, la balance des blancs et la mise au point sont verrouillées.

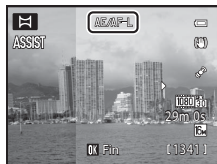

### ✍ Création du panoramique

Transférez les images prises sur un ordinateur (☞76) et utilisez Panorama Maker 5 pour les regrouper en un panoramique unique.

Installez Panorama Maker 5 sur un ordinateur à partir du CD d'installation de ViewNX 2 fourni.

### ✍ Pour en savoir plus

Reportez-vous à « Noms des fichiers et des dossiers » (☞85) pour plus d'informations.

## Visualisation et suppression d'images prises en mode de prise de vue en continu (séquence)

Les images prises avec le mode de prise de vue en continu suivant sont enregistrées en tant que groupe (appelé « séquence ») chaque fois que vous effectuez une prise de vue.

- **Rafale H, Rafale L** dans **Rafale** (📷36) dans le menu de prise de vue
- **Sport** (📷40) ou **Rafale** en mode Scène **Animaux domestiques** (📷46)

### Lecture des images d'une séquence

En mode de visualisation plein écran ou en mode de visualisation par planche d'imagettes (📷33), la première image d'une séquence est utilisée comme l'« image représentative » du groupe et est affichée pour représenter les images dans la séquence.

Lorsque l'image représentative d'une séquence apparaît en mode de visualisation plein écran, appuyez sur **OK** pour afficher chaque image de la séquence individuellement. Pour revenir à l'affichage de l'image représentative uniquement, appuyez sur la commande **▲** du sélecteur multidirectionnel.

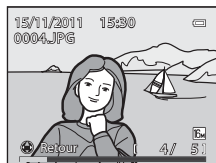

Vous pouvez effectuer les opérations suivantes lorsque chaque image d'une séquence s'affiche individuellement.

- Choisir une image : Appuyez sur la commande **◀** ou **▶** du sélecteur multidirectionnel.
- Effectuer un zoom avant : Appuyez sur la commande de zoom **T** (📷) (📷33).

### ✓ Remarque concernant la séquence

Les photos prises en continu avec des appareils photo autres que le COOLPIX AW100 peuvent être affichées sous la forme d'une séquence.

### 🔧 Options affichage séquence

Sélectionnez **Options affichage séquence** (📷51) dans le menu de visualisation pour définir toutes les séquences à afficher en utilisant leurs images représentatives ou pour les afficher en tant qu'images individuelles.















Si une image de la séquence est sélectionnée alors que **Options affichage séquence** est défini sur **Chaque image**, l'icône  s'affiche à l'écran.

### 🔧 Changement de l'image représentative dans une séquence

Il est possible de changer d'image représentative d'une séquence à l'aide de l'option **Choix image représentative** (📷51) du menu Visualisation.

## Options du menu Visualisation disponibles lors de l'utilisation d'une séquence



Si vous appuyez sur **MENU** pendant la lecture d'une séquence d'images, les opérations de menu suivantes sont disponibles.



- |                                      |  |                                  |  |
|--------------------------------------|--|----------------------------------|--|
| • Retouche rapide <sup>1</sup>       | →  17 | • D-Lighting <sup>1</sup>        | →  17 |
| • Retouche glamour <sup>1</sup>      | →  18 | • Filtres <sup>1</sup>           | →  19 |
| • Commande d'impression <sup>2</sup> | →  42 | • Diaporama                      | →  45 |
| • Protéger <sup>2</sup>              | →  46 | • Rotation image <sup>1</sup>    | →  48 |
| • Mini-photo <sup>1</sup>            | →  20 | • Annotation vocale <sup>1</sup> | →  49 |
| • Copier <sup>2</sup>                | →  50 | • Options affichage séquence     | →  51 |
| • Choix image représentative         | →  51 | • Photos favorites <sup>2</sup>  | →  9  |

<sup>1</sup> Appuyez sur **MENU** après avoir affiché des images individuelles. Vous pouvez appliquer des paramètres à des images individuelles.

<sup>2</sup> Lorsque vous appuyez sur **MENU** lors de la visualisation de l'image représentative seule, vous pouvez appliquer les mêmes paramètres à toutes les images de cette séquence. Appuyez sur **MENU** après avoir affiché des images individuelles pour appliquer des paramètres à des images individuelles.

## Suppression des images d'une séquence

Lorsque **Options affichage séquence** ( 51) est réglé sur **Image représentative seule** dans le menu Visualisation, si vous appuyez sur  et que la méthode de suppression est sélectionnée, les images suivantes sont effacées.

- Lorsqu'une séquence s'affiche par son image représentative uniquement :
  - **Image actuelle** : lorsque la séquence est sélectionnée, toutes les images de la séquence sont effacées.
  - **Effacer la sélection** : lorsque l'image représentative est sélectionnée dans l'écran Effacer la sélection ( 35), toutes les images de la séquence sont effacées.
  - **Toutes les images** : toutes les images, y compris la séquence affichée, sont effacées.
- Si l'image représentative est sélectionnée et que vous appuyez sur  pour afficher chaque image individuelle dans la séquence avant d'appuyer sur  :

- Les méthodes d'effacement deviennent les suivantes.
- **Effacer l'image actuelle** : permet d'effacer l'image affichée.
  - **Effacer la sélection** : permet de sélectionner plusieurs images dans la séquence à effacer dans l'écran Effacer la sélection ( 35).
  - **Effacer toute la séquence** : toutes les images de la séquence, y compris l'image affichée, sont effacées.

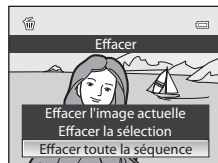

## Mode Photos favorites

Vous pouvez ajouter des photos favorites dans un à neuf albums selon la catégorie (sauf des vidéos).

Une fois que vous avez ajouté les images, vous pouvez facilement les visualiser à l'aide du «  mode Photos favorites. »

- Il est plus facile de trouver des images lorsqu'elles sont ajoutées à des albums séparés en fonction des événements ou des types de sujets.
- Vous pouvez ajouter la même image à plusieurs albums.
- Le nombre maximum d'images que vous pouvez ajouter à un album est 200.

### Ajout d'images à des albums

Sélectionnez un mode autre que Photos favorites → Commande **MENU** → Menu Visualisation (📖11) →  Photos favorites

**1** Appuyez sur la commande ◀ ou ▶ du sélecteur multidirectionnel pour choisir une image, puis appuyez sur ▲ pour afficher .

- Pour ajouter d'autres images au même album, répétez cette étape autant de fois que nécessaire.
- Pour annuler la sélection, appuyez sur ▼ pour supprimer .
- Appuyez sur la commande de zoom (📖29) **T** (📷) pour revenir en mode de visualisation plein écran ou sur **W** (📷) pour afficher des imagettes.

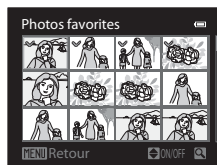

**2** Affichez  pour toutes les images à ajouter à un album, puis appuyez sur **OK** pour définir les images choisies.

**3** Utilisez le sélecteur multidirectionnel pour choisir l'album auquel les images sont ajoutées et appuyez sur **OK**.

- Les images sélectionnées sont ajoutées et l'appareil photo passe au menu Visualisation.
- Pour ajouter la même image à plusieurs albums, sélectionnez  **Photos favorites** et recommencez à partir de l'étape 1.

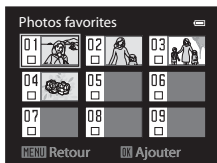

#### Remarque concernant l'option Photos favorites

Lorsque vous ajoutez des images à un album, elles ne sont pas déplacées du dossier dans lequel elles ont été enregistrées (📖85) ou copiées vers l'album. Seuls les noms de fichier des images sont ajoutés à l'album. Lorsque vous utilisez le mode Photos favorites, vous pouvez visualiser les images en récupérant les images correspondant aux noms de fichier ajoutés aux albums.

## Visualisation des images dans des albums

Sélectionnez le mode Visualisation → Commande (L70) → Photos favorites

Utilisez le sélecteur multidirectionnel pour sélectionner un album et appuyez sur **OK** pour visualiser uniquement les images ajoutées au même album.

- Vous pouvez effectuer les opérations suivantes sur l'écran de la liste des albums.
  - Commande (Effacer) : efface toutes les images de l'album actuellement sélectionné.
  - Commande **MENU** : modifie l'icône de l'album (couleur et conception) (11).
- Lorsque vous visualisez des images en mode de visualisation plein écran ou en mode de visualisation par planche d'images, si vous appuyez sur **MENU** pour afficher le menu, puis sélectionnez l'onglet (menu Photos favorites), vous pouvez ensuite sélectionner une fonction dans le menu Visualisation (L71).

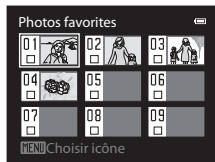

## Suppression d'images dans des albums

Sélectionnez le mode Photos favorites → Sélectionnez un album dans lequel vous souhaitez supprimer des images (10) → Commande **OK** → Commande **MENU** → Onglet (L11) → Supprimer des favorites

- Appuyez sur la commande ou du sélecteur multidirectionnel pour choisir une image, puis appuyez sur pour afficher .

- Pour supprimer d'autres images du même album, répétez cette étape autant de fois que nécessaire.
- Pour annuler la sélection, appuyez sur pour supprimer .
- Appuyez sur la commande de zoom (L29) **T** () pour revenir en mode de visualisation plein écran ou sur **W** () pour afficher des images.



- Affichez pour toutes les images à supprimer, puis appuyez sur **OK** pour définir les images choisies.

- Choisissez **Oui**, puis appuyez sur **OK**.
  - Pour annuler la suppression, sélectionnez **Non**.

### Remarque concernant la suppression

Si vous supprimez une image en utilisant le mode Photos favorites, l'image est supprimée de l'album et l'est définitivement de la mémoire interne ou de la carte mémoire.

## Modification de l'icône de l'album de vos photos favorites

Sélectionnez le mode Photos favorites → Sélectionnez l'album dont vous voulez changer l'icône (📷10) → Commande MENU

- 1 Appuyez sur la commande ◀ ou ▶ du sélecteur multidirectionnel pour choisir une couleur d'icône et appuyez sur Ⓚ.



- 2 Appuyez sur la commande ▲, ▼, ◀ ou ▶ pour choisir une icône et appuyez sur Ⓚ.
  - L'icône change et l'affichage du moniteur revient à l'écran de la liste des albums.



### ✓ Remarques concernant les icônes d'album

Définissez les icônes d'album séparément pour la mémoire interne et pour la carte mémoire.

- Pour modifier les icônes d'album pour la mémoire interne, retirez d'abord la carte mémoire de l'appareil photo.
- Le réglage par défaut pour l'icône est l'icône de nombre (noir).

## Mode Tri automatique

Les images prises sont triées automatiquement en catégories telles que portrait, paysage et vidéos.

Si vous sélectionnez **AUTO Tri automatique** en suivant la procédure décrite dans « Navigation entre les modes de visualisation » (📖70), l'écran de sélection de la catégorie apparaît.

Utilisez le sélecteur multidirectionnel pour sélectionner une catégorie puis appuyez sur **OK** pour visualiser des images dans la catégorie sélectionnée.



### Catégories du mode Tri automatique



| Option                   | Description   |
|--------------------------|---|
| Sourire                  | Images prises en mode Portrait optimisé (📖49) avec le paramètre Détecteur de sourire réglé sur <b>Activer</b>   |
| Portraits                | Images prises en mode  (auto) (📖51) avec la détection des visages (📖65)<br>Images prises en mode Scène <b>Portrait*</b> , <b>Portrait de nuit*</b> , <b>Fête/intérieur</b> ou <b>Contre-jour*</b> (📖39)<br>Images prises en mode Portrait optimisé (📖50) avec le paramètre Détecteur de sourire réglé sur <b>Désactiver</b> |
| Aliments                 | Images prises en mode Scène <b>Aliments</b> (📖39)   |
| Paysage                  | Images prises en mode Scène <b>Paysage*</b> (📖39)   |
| Crépuscule, nuit, aurore | Images prises en mode Scène <b>Paysage de nuit*</b> , <b>Coucher de soleil</b> , <b>Aurore/crépuscule</b> ou <b>Feux d'artifice</b> (📖39)   |
| Gros plans               | Images prises en mode  (auto) avec le mode macro (📖57) Images prises en mode Scène <b>Gros plan*</b> (📖39)  |
| Animaux domestiques      | Images prises en mode Scène <b>Animaux domestiques</b> (📖39)  |
| Vidéo                    | Vidéos (📖80)  |
| Copies retouchées        | Copie créée à l'aide de la fonction d'édition (15)  |
| Autres scènes            | Toutes les autres images ne pouvant pas être définies par les catégories décrites ci-dessus   |

\* Les images prises en mode (auto simplifié) (📖38) sont aussi triées en fonction des catégories appropriées.



- Vous pouvez effectuer l'opération suivante lorsque l'écran de sélection de la catégorie apparaît.
  - Commande (Effacer) : efface toutes les images dans la catégorie sélectionnée.
- Lorsque vous visualisez des images en mode de visualisation plein écran ou en mode de visualisation par planche d'images, si vous appuyez sur **MENU** pour afficher le menu puis sélectionnez l'onglet **AUTO** (menu du mode Tri automatique), vous pouvez ensuite sélectionner une fonction dans le menu Visualisation (📖71).









## Remarques concernant le mode Tri automatique

- Vous pouvez trier jusqu'à 999 fichiers d'images et de vidéos dans chaque catégorie en mode Tri automatique. Si vous avez déjà trié 999 images ou vidéos dans une catégorie spécifique, vous ne pouvez pas trier de nouvelles images et vidéos dans cette catégorie ni les afficher en mode Tri automatique. Vous pouvez visualiser des images et des vidéos que vous n'avez pas pu trier dans une catégorie en utilisant le mode de visualisation normal ( 32) ou le mode Classement par date ( 14).
- Vous ne pouvez pas visualiser d'images copiées de la mémoire interne ou d'une carte mémoire en mode Tri automatique.
- Vous ne pouvez pas visualiser en mode Tri automatique des images ou des vidéos enregistrées par un appareil photo autre que le COOLPIX AW100.

## Mode Classement par date

Si vous sélectionnez  **Classement par date** en suivant la procédure décrite dans « Navigation entre les modes de visualisation » ( 70), l'écran de sélection de la date de prise de vue apparaît. Utilisez le sélecteur multidirectionnel pour sélectionner une date, puis appuyez sur  pour visualiser des images prises à la date sélectionnée.



- La première image prise à la date sélectionnée s'affiche.
- Vous pouvez effectuer les opérations suivantes lorsque l'écran de classement par date de prise de vue apparaît.
  - Commande  (Effacer) : permet d'effacer toutes les images prises à la date sélectionnée.
  - Commande **MENU** : si vous sélectionnez l'onglet  (menu Classement par date) dans l'écran de menu pour afficher le menu Visualisation ( 71), vous pouvez sélectionner l'une des fonctions suivantes et l'appliquer aux images prises à la date sélectionnée.
    - Commande d'impression, diaporama, protéger et photos favorites
- Lorsque vous visualisez des images en mode de visualisation plein écran ou en mode de visualisation par planche d'imagettes, si vous appuyez sur **MENU** pour afficher le menu puis sélectionnez l'onglet  (menu Classement par date), vous pouvez ensuite sélectionner une fonction dans le menu Visualisation ( 71).
- L'affichage en mode calendrier ( 33) ne peut pas être utilisé en mode Classement par date.

### Remarques concernant le mode Classement par date

- Vous pouvez sélectionner jusqu'à 29 dates. S'il existe des images pour plus de 29 dates, toutes les images enregistrées avant les 29 dates les plus récentes sont combinées sous **Autres**.
- Les 9000 photos les plus récentes peuvent être affichées en mode Classement par date.
- Les photos prises lorsque la date de l'appareil photo n'est pas définie sont traitées comme des images prises le 1er janvier 2011.

# Édition d'images (images fixes)

## Fonctions d'édition

Vous pouvez facilement éditer des images avec cet appareil photo à l'aide des fonctions ci-dessous. Les images éditées sont stockées dans des fichiers distincts (📷85).

| Fonction d'édition     | Application   |
|------------------------|---|
| Retouche rapide (📷17)  | Permet de créer une copie avec un contraste optimisé et des couleurs plus riches.   |
| D-Lighting (📷17)       | Permet de créer une copie de la photo en cours avec une luminosité et un contraste optimisés en éclaircissant les zones sombres.  |
| Retouche glamour (📷18) | Permet d'adoucir les tons chair du visage et de réduire la taille des visages avec de plus grands yeux.   |
| Filtres (📷19)          | Permet d'appliquer différents effets à l'aide d'un filtre numérique. Les effets disponibles sont <b>Options couleur</b> , <b>Flou</b> , <b>Couleur sélective</b> , <b>Filtre étoiles</b> , <b>Fisheye</b> , <b>Effet miniature</b> et <b>Suppression du voile</b> . |
| Mini-photo (📷20)       | Permet de créer une copie de taille réduite des photos, parfaitement adaptée pour les pièces jointes d'e-mails.   |
| Recadrage (📷21)        | Permet de recadrer une partie de la photo. À utiliser pour effectuer un zoom avant sur un sujet pour arranger une composition.  |

### ✓ Remarques concernant l'édition d'images

- Les photos prises avec une **Taille d'image** (📖61) de **16:9 4608x2592** ne peuvent pas être modifiées.
- Les photos enregistrées avec l'option Panoramique simplifié ne peuvent pas être modifiées.
- Si aucun visage n'est détecté dans la photo, vous ne pouvez pas appliquer la fonction **Retouche glamour** (📷18).
- Les fonctions d'édition du COOLPIX AW100 ne sont pas disponibles pour des photos prises avec un appareil photo autre que le COOLPIX AW100.
- Si vous visualisez une copie créée avec le COOLPIX AW100 sur un autre appareil photo numérique, il est possible que la photo ne s'affiche pas correctement ou que vous ne puissiez pas la transférer sur un ordinateur.
- Les fonctions d'édition ne sont pas disponibles lorsque la mémoire interne ou la carte mémoire ne dispose pas de suffisamment d'espace.
- Pour les séquences pour lesquelles seule une image représentative s'affiche (📷7), effectuez l'une des opérations suivantes avant l'édition.
  - Appuyez sur **🔍** pour afficher des images individuelles, puis sélectionnez une image dans la séquence
  - Réglez **Options affichage séquence** (📷51) sur **Chaque image** pour que chaque image s'affiche individuellement, puis sélectionnez une image

 **Restrictions concernant l'édition d'images**

Les restrictions suivantes s'appliquent lors de l'édition de photos créées par édition.

| Fonctions d'édition utilisées            | Fonctions d'édition à ajouter  |
|--|--|
| Retouche rapide<br>D-Lighting<br>Filtres | Les fonctions Retouche glamour, Mini-photo ou Recadrage peuvent être utilisées.<br>Les fonctions Retouche rapide, D-Lighting ou Filtres ne peuvent pas être utilisées simultanément. |
| Retouche glamour                         | Les fonctions Retouche rapide, D-Lighting, Filtres, Mini-photo ou Recadrage peuvent être utilisées.  |
| Mini-photo<br>Recadrage                  | Aucune autre fonction d'édition ne peut être utilisée.   |

- Les copies créées ne peuvent pas être à nouveau éditées à l'aide de la même fonction d'édition.
- Lorsque vous combinez la fonction Mini-photo ou Recadrage à une autre fonction d'édition, utilisez la fonction Mini-photo ou Recadrage après avoir appliqué d'autres fonctions d'édition.
- Les effets de retouche tels que l'effet de maquillage de la fonction Retouche glamour peuvent être appliqués à des photos prises avec la fonction Maquillage lors de la prise de vue.

 **Photos d'origine et copies éditées**

- Les copies créées à l'aide des fonctions d'édition ne sont pas effacées si les photos d'origine sont effacées. De même, les photos d'origine ne sont pas effacées si les copies créées à l'aide des fonctions d'édition sont effacées.
- Les copies modifiées sont enregistrées avec la même date et heure de prise de vue que la photo d'origine.
- Même si des photos marquées **Commande d'impression** (🔒42) ou **Protéger** (🔒46) sont utilisées pour l'édition, ces réglages ne sont pas repris sur les copies éditées.

## Retouche rapide : amélioration du contraste et de la saturation

Sélectionnez une photo (📖32) → Commande **MENU** → Menu Visualisation (📖11)  
→  Retouche rapide

Appuyez sur la commande ▲ ou ▼ du sélecteur multidirectionnel pour sélectionner le niveau de réglage, puis appuyez sur **OK**.

- La version d'origine s'affiche à gauche et la version éditée à droite.
- Pour annuler, appuyez sur ◀.
- Les copies modifiées avec la fonction Retouche rapide sont identifiées par l'icône  en mode Visualisation.

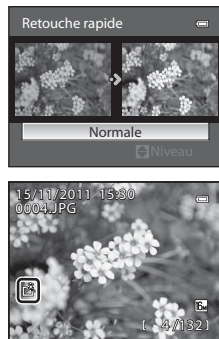

## D-Lighting : amélioration de la luminosité et du contraste

Sélectionnez une photo (📖32) → Commande **MENU** → Menu Visualisation (📖11)  
→  D-Lighting

Appuyez sur la commande ▲ ou ▼ du sélecteur multidirectionnel pour sélectionner **OK**, puis appuyez sur **OK**.

- La version d'origine s'affiche à gauche et la version éditée à droite.
- Pour annuler, sélectionnez **Annuler** et appuyez sur **OK**.
- Les copies D-Lighting sont identifiées par l'icône  en mode Visualisation.



### Pour en savoir plus

Reportez-vous à « Noms des fichiers et des dossiers » (📖85) pour plus d'informations.

## **Retouche glamour : adoucir les tons chair du visage, diminuer la taille du visage ou augmenter la taille des yeux**

Sélectionnez une photo (📖32) → Commande **MENU** → Menu Visualisation (📖11)  
→  Retouche glamour

**1** Appuyez sur la commande ▲ ou ▼ du sélecteur multidirectionnel pour sélectionner le type d'effet, puis appuyez sur **OK**.

- **Tous** : permet d'adoucir les tons chair du visage, de diminuer la taille du visage ou d'augmenter la taille des yeux.
- **Maquillage** : permet d'adoucir les tons chair du visage.
- Un écran de confirmation s'affiche. La photo s'affiche avec un zoom avant sur le visage édité.
- Pour annuler, appuyez sur ◀.

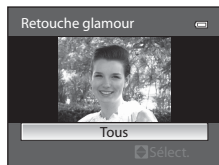

**2** Confirmez les résultats.

- Il est possible de retoucher jusqu'à 12 visages, en procédant du visage le plus proche du centre de la vue à celui qui en est le plus éloigné.
- Lorsque plusieurs visages sont édité, utilisez les commandes ◀ et ▶ du sélecteur multidirectionnel pour passer d'un visage à l'autre.
- Pour changer le type d'effet de la Retouche glamour, appuyez sur **MENU**, puis reprenez la procédure à l'étape 1.
- Pour créer une copie éditée à l'aide de la fonction Retouche glamour, appuyez sur **OK**.
- Les copies créées à l'aide de la fonction Retouche glamour sont signalées par l'icône  qui s'affiche en mode Visualisation.

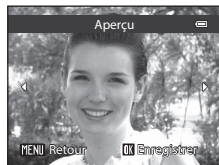

### **Remarques concernant la fonction Retouche glamour**

- Selon certaines conditions comme l'orientation du sujet ou la luminosité du visage, la détection du visage peut s'avérer inappropriée et l'effet souhaité risque de ne pas être obtenu.
- Si aucun visage n'est détecté sur l'image, un avertissement s'affiche et l'écran retourne au menu Visualisation.

### **Pour en savoir plus**

Reportez-vous à « Noms des fichiers et des dossiers » (📖85) pour plus d'informations.

## Filtres : application des effets du filtre numérique

Sélectionnez une photo (📖32) → Commande **MENU** → Menu Visualisation (📖11) →  Filtres

| Option               | Description  |
|----------------------|--|
| Options couleur      | Permet de modifier les couleurs.<br>• Sélectionnez l'option parmi <b>Couleurs vives</b> , <b>Noir et blanc</b> , <b>Sépia</b> , ou <b>Couleurs froides</b> .   |
| Flou                 | Permet de rendre floue la mise au point de l'image du centre vers le bord. Sur les photos prises avec la fonction de détection des visages (📖65) ou de détection des animaux domestiques (📖46) sélectionnée, les zones autour des visages sont floues. |
| Couleur sélective    | Permet de conserver uniquement les couleurs d'image sélectionnées et de convertir les autres couleurs en noir et blanc.  |
| Filtre étoiles       | Permet de produire des rayons lumineux qui émanent d'objets lumineux, comme les reflets du soleil ou l'éclairage urbain. Idéal pour les scènes de nuit.  |
| Fisheye              | Permet de créer des photos qui semblent avoir été prises avec un objectif fisheye. Idéal pour les photos prises en mode macro.   |
| Effet miniature      | Permet de créer des images ressemblant à des photos en gros plan d'un diorama. Idéal pour les photos prises en plongée depuis un endroit élevé, avec le sujet principal se trouvant vers le centre de la vue.  |
| Suppression du voile | Permet de réduire le flou des images dû à des prises de vue sous-marines.  |

**1** Appuyez sur la commande ▲ ou ▼ du sélecteur multidirectionnel pour sélectionner le filtre et appuyez sur .

- Lorsque la fonction **Filtre étoiles**, **Fisheye**, **Effet miniature** ou **Suppression du voile** est sélectionnée, passez à l'étape 3.

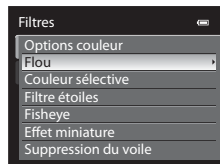

**2** Réglez l'effet, puis appuyez sur .

- **Options couleur** : appuyez sur ▲ ou ▼ pour sélectionner un ton.
- **Flou** : appuyez sur ▲ ou ▼ pour sélectionner l'étendue de l'effet.
- **Couleur sélective** : appuyez sur ▲ ou ▼ pour sélectionner la couleur à conserver.

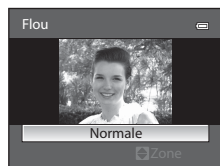



**Flou**

### 3 Vérifiez l'effet, puis appuyez sur **OK**.

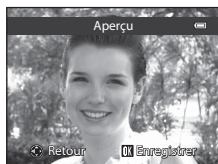
- Une nouvelle copie, éditée, est créée.
- Pour annuler, appuyez sur **Retour**.
- Les copies créées par édition à l'aide de la fonction Filtres sont signalées par l'icône  affichée en mode Visualisation.



## Mini-photo : réduction de la taille d'une image

Sélectionnez une photo (32) → Commande **MENU** → Menu Visualisation (11)  
→  Mini-photo

### 1 Appuyez sur la commande **▲** ou **▼** du sélecteur multidirectionnel pour choisir la taille de copie souhaitée, puis appuyez sur **OK**.

- Les tailles disponibles sont **640x480**, **320x240** et **160x120**.

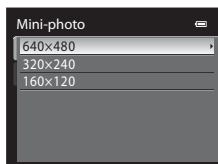

### 2 Sélectionnez **Oui**, puis appuyez sur **OK**.

- Une nouvelle copie, de taille inférieure, est créée.
- Le taux de compression de l'image créée est de 1:16.
- Pour annuler, choisissez **Non** puis appuyez sur **OK**.
- La copie s'affiche avec un cadre noir.





### Pour en savoir plus

Reportez-vous à « Noms des fichiers et des dossiers » (85) pour plus d'informations.





## Recadrage : création d'une copie recadrée

Créez une copie contenant uniquement la partie visible sur le moniteur lorsque **MENU**  s'affiche avec la fonction loupe (33) activée. Les copies recadrées sont stockées dans des fichiers distincts.

**1** Agrandissez la photo pour le recadrage (33).

**2** Peaufinez la composition de la copie.

- Appuyez sur la commande de zoom **T** (Q) ou **W** (E) pour régler le facteur de zoom.
- Appuyez sur la commande **▲**, **▼**, **◀** ou **▶** du sélecteur multidirectionnel pour faire défiler l'image jusqu'à ce que seule la partie à copier soit visible sur le moniteur.



**3** Appuyez sur **MENU**.

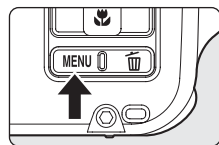

**4** Sélectionnez **Oui** à l'aide du sélecteur multidirectionnel, puis appuyez sur **OK**.

- Une nouvelle photo, contenant uniquement la zone visible sur le moniteur, est créée.
- Pour annuler, sélectionnez **Non** puis appuyez sur **OK**.

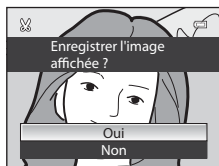

### Taille d'image

Plus la zone de recadrage est petite, plus la taille d'image (nombre de pixels) de la photo recadrée est réduite. Lorsque la taille d'image pour les copies recadrées est 320x240 ou 160x120, ces photos s'affichent avec un cadre noir en mode Visualisation, et l'icône Mini-photo () apparaît sur la gauche du moniteur.

### Recadrage de la photo dans son orientation portrait actuelle

Utilisez l'option **Rotation image** (48) pour faire pivoter la photo et l'afficher en orientation paysage. Après avoir recadré la photo, refaites-la pivoter en orientation portrait. Pour recadrer une photo affichée en orientation portrait, effectuez un zoom avant sur la photo jusqu'à ce que les barres noires de part et d'autre du moniteur disparaissent. L'image recadrée s'affiche alors en orientation paysage.

### Pour en savoir plus

Reportez-vous à « Noms des fichiers et des dossiers » (85) pour plus d'informations.

# Connexion de l'appareil photo à un téléviseur (lecture sur un téléviseur)

Pour visualiser des photos sur un téléviseur, connectez l'appareil photo à ce dernier.

Si votre téléviseur est équipé d'un connecteur HDMI, vous pouvez le relier à l'appareil photo via un câble HDMI disponible dans le commerce pour lire vos vidéos.

## 1 Mettez l'appareil photo hors tension.

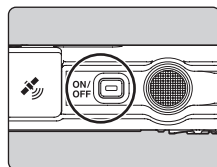

## 2 Connectez l'appareil photo au téléviseur.

### Pour la connexion à l'aide du câble audio/vidéo fourni

- Connectez la fiche jaune à la prise vidéo du téléviseur et les fiches rouge et blanche aux prises audio.

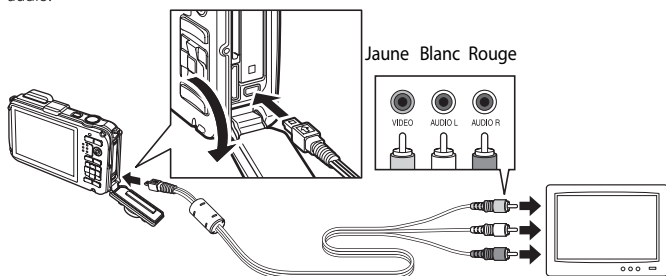

### Pour la connexion à l'aide d'un câble HDMI disponible dans le commerce

- Connectez la fiche à la prise HDMI du téléviseur.

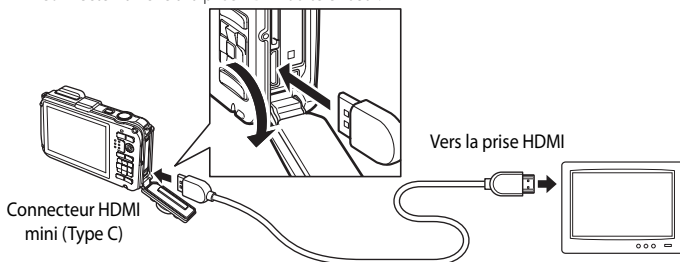

### 3 Réglez le téléviseur sur le canal vidéo.



- Pour plus de détails, reportez-vous au manuel fourni avec votre téléviseur.

### 4 Maintenez la commande enfoncée pour mettre l'appareil photo sous tension.

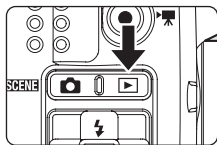
- L'appareil photo passe en mode de visualisation et les photos enregistrées s'affichent sur l'écran du téléviseur.
- Pendant la connexion avec le téléviseur, le moniteur de l'appareil photo reste éteint.



### Remarques concernant la connexion du câble HDMI

- Le câble HDMI n'est pas fourni. Utilisez un câble HDMI disponible dans le commerce pour connecter l'appareil photo à un téléviseur. La borne de sortie de cet appareil photo est un connecteur HDMI mini (Type C). Lors de l'achat du câble HDMI, assurez-vous que l'extrémité périphérique du câble est un connecteur HDMI mini.
- Nous vous recommandons de prendre des images fixes avec une **Taille d'image**  61 définie sur **3M 2048x1536** (ou supérieure) et d'enregistrer des vidéos avec des **Options vidéo**  52 définies sur **720p HD 720p (1280x720)** (ou supérieure).

### Remarques concernant la connexion du câble audio/vidéo

- Lors du branchement du câble, vérifiez que la prise est correctement orientée. Ne forcez pas lorsque vous insérez la prise dans l'appareil photo. Lors du débranchement du câble, veillez à la retirer tout droit.
- Les câbles sont connectés au connecteur HDMI mini et au connecteur audio vidéo/USB simultanément.

### Lorsque rien ne s'affiche sur le téléviseur

Vérifiez que les **Réglages TV**  79 du menu configuration sont appropriés pour votre téléviseur.

### Utilisation de la télécommande du téléviseur (Ctrl. via sortie HDMI)

La télécommande d'un téléviseur conforme à la norme HDMI-CEC peut être utilisée pour faire fonctionner l'appareil photo pendant la visualisation.

Au lieu d'utiliser le sélecteur multidirectionnel ou les commandes de zoom, vous pouvez utiliser la télécommande pour sélectionner des photos, lire/suspendre des vidéos ou des photos en mode Panoramique simplifié, et pour basculer entre le mode de visualisation plein écran et l'affichage de quatre imagerie.

- Réglez **Ctrl. via sortie HDMI**  79 de **Réglages TV** sur **Activé** (réglage par défaut) dans le menu configuration, et connectez l'appareil photo au téléviseur avec un câble HDMI.
- Pointez la télécommande vers le téléviseur pour la faire fonctionner.
- Consultez le manuel de votre téléviseur ou toute autre documentation connexe pour déterminer si votre téléviseur est compatible avec la norme HDMI-CEC.

## Connexion de l'appareil photo à une imprimante (impression directe)

Les utilisateurs d'imprimantes compatibles PictBridge (🔗23) peuvent connecter l'appareil photo directement à l'imprimante et imprimer des photos sans utiliser d'ordinateur. Les étapes de l'impression sont les suivantes.

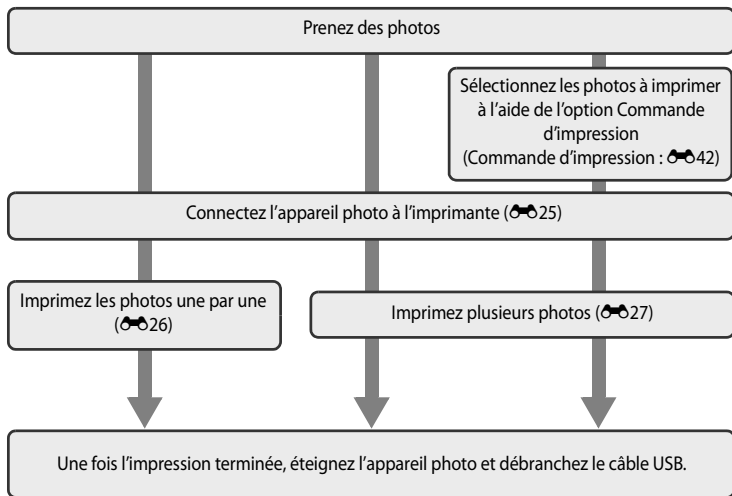

### 🔍 Remarques concernant la source d'alimentation

- Lors de la connexion de l'appareil photo à une imprimante, utilisez un accumulateur entièrement chargé pour éviter que l'appareil photo s'éteigne de manière inattendue.
- Si l'adaptateur secteur EH-62F (vendu séparément) (🔗87) est utilisé, le COOLPIX AW100 peut être alimenté à partir d'une prise électrique. N'utilisez en aucun cas un adaptateur secteur autre que l'EH-62F. Le non-respect de cette consigne de sécurité pourrait entraîner une surchauffe et endommager l'appareil photo.

### 📄 Impression de photos

Outre l'impression de photos transférées à un ordinateur et l'impression directe depuis votre appareil photo sur une imprimante, les options suivantes sont également disponibles pour l'impression de photos enregistrées sur la carte mémoire :

- Insérer une carte mémoire dans le logement pour carte mémoire d'une imprimante compatible DPOF.
- Apporter la carte mémoire à un service d'impression numérique.

Dans ce cas, précisez les photos et le nombre de tirages pour chaque photo à l'aide de l'option **Commande d'impression** (🔗42) dans le menu Visualisation.

## Connexion de l'appareil photo à une imprimante

- 1** Mettez l'appareil photo hors tension.

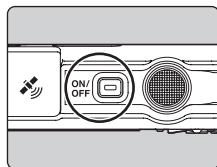

- 2** Mettez l'imprimante sous tension.

- Vérifiez les paramètres de l'imprimante.

- 3** Connectez l'appareil photo à l'imprimante à l'aide du câble USB fourni.

- Assurez-vous que la prise est correctement orientée. Lors du débranchement du câble, veillez à la retirer tout droit.

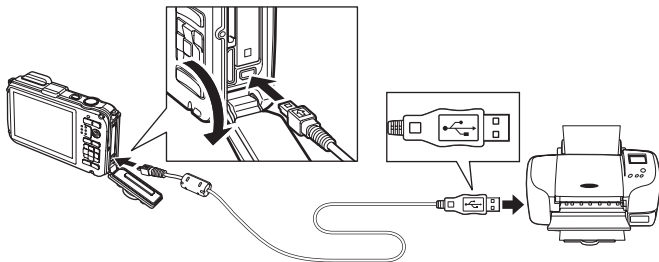

- 4** Mettez l'appareil photo sous tension.

- Lorsque la connexion est correcte, l'écran de démarrage **PictBridge** (1) apparaît sur le moniteur de l'appareil photo. L'écran **Sélection impression** (2) s'affiche ensuite.

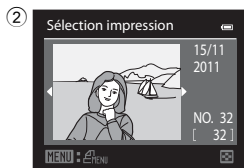
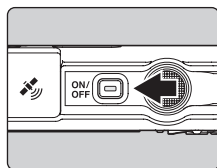

## Impression d'images individuelles

Après avoir correctement connecté l'appareil photo à l'imprimante (📷25), imprimez vos photos en suivant la procédure ci-dessous.

**1** Utilisez le sélecteur multidirectionnel pour sélectionner la photo à imprimer puis appuyez sur **OK**.

- Appuyez sur la commande de zoom **W** (📷) pour afficher 12 imagettes, ou sur **T** (📷) pour revenir en mode de visualisation plein écran.

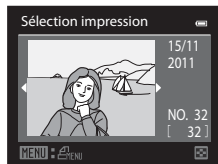

**2** Choisissez **Copies**, puis appuyez sur **OK**.

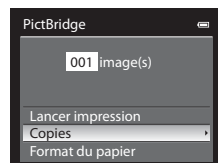

**3** Choisissez le nombre de copies (jusqu'à 9), puis appuyez sur **OK**.



**4** Choisissez **Format du papier**, puis appuyez sur **OK**.

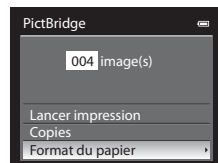

## 5 Sélectionnez le format de papier de votre choix, puis appuyez sur **OK**.

- Pour spécifier le format du papier à l'aide des paramètres de l'imprimante, sélectionnez **Par défaut** dans le menu Format du papier.

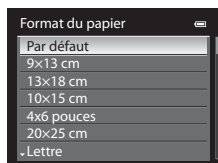

## 6 Choisissez **Lancer impression**, puis appuyez sur **OK**.

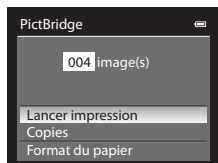

## 7 L'impression démarre.

- Une fois l'impression terminée, le moniteur revient à l'écran présenté à l'étape 1.
- Pour annuler l'opération avant la fin de l'impression, appuyez sur **OK**.

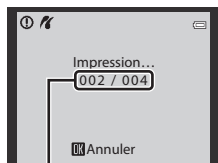

Impression en cours/  
nombre total d'impressions

## Impression d'images multiples

Après avoir correctement connecté l'appareil photo à l'imprimante (📷25), imprimez vos photos en suivant la procédure ci-dessous.

### 1 Lorsque l'écran **Sélection impression** s'affiche, appuyez sur **MENU**.

- L'écran **Menu Impression** s'affiche.

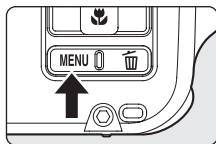

### 2 Utilisez le sélecteur multidirectionnel pour choisir **Format du papier** et appuyez sur **OK**.

- Pour quitter le menu Impression, appuyez sur **MENU**.

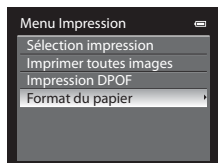

### 3 Sélectionnez le format de papier de votre choix, puis appuyez sur **OK**.

- Pour spécifier le format du papier à l'aide des paramètres de l'imprimante, sélectionnez **Par défaut** dans le menu Format du papier.

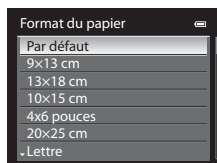

### 4 Choisissez **Sélection impression, Imprimer toutes images** ou **Impression DPOF**, puis appuyez sur **OK**.

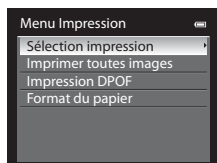

#### Sélection impression

Sélectionnez les photos (jusqu'à 99) et le nombre de copies (jusqu'à neuf par photo).

- À l'aide de la commande ◀ ou ▶ du sélecteur multidirectionnel, sélectionnez les photos, puis appuyez sur ▲ ou ▼ pour définir le nombre de copies pour chacune.
- Les photos sélectionnées pour impression sont indiquées par une coche suivie du nombre de copies à imprimer. Si aucune copie n'a été spécifiée pour les images, la sélection est annulée.
- Appuyez sur la commande de zoom **T** (🔍) pour revenir en mode de visualisation plein écran ou sur **W** (📄) pour afficher 12 imagerettes.
- Une fois les réglages terminés, appuyez sur **OK**.
- Lorsque le menu présenté à droite s'affiche, sélectionnez **Lancer impression**, puis appuyez sur **OK** pour lancer l'impression.
- Sélectionnez **Annuler**, puis appuyez sur **OK** pour revenir au menu Impression.

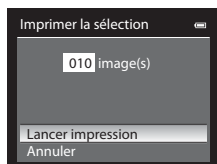



### Imprimer toutes images

Toutes les photos stockées dans la mémoire interne ou sur la carte mémoire sont imprimées une par une.

- Lorsque le menu présenté à droite s'affiche, sélectionnez **Lancer impression**, puis appuyez sur **OK** pour lancer l'impression.
- Sélectionnez **Annuler**, puis appuyez sur **OK** pour revenir au menu Impression.

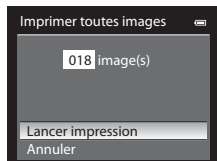

### Impression DPOF

Vous pouvez imprimer les photos pour lesquelles une commande d'impression a été créée dans l'option

**Commande d'impression** (p.42).

- Lorsque le menu présenté à droite s'affiche, sélectionnez **Lancer impression**, puis appuyez sur **OK** pour lancer l'impression.
- Sélectionnez **Annuler**, puis appuyez sur **OK** pour revenir au menu Impression.
- Pour visualiser la commande d'impression en cours, sélectionnez **Voir images**, puis appuyez sur **OK**. Pour imprimer les photos, appuyez à nouveau sur **OK**.

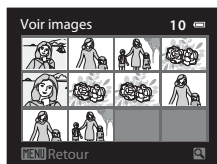
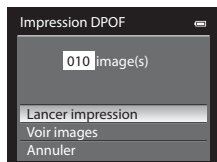

## 5 L'impression démarre.

- Une fois l'impression terminée, le moniteur revient à l'écran présenté à l'étape 2.
- Pour annuler l'opération avant la fin de l'impression, appuyez sur **OK**.

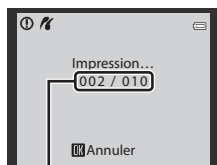

Impression en cours/  
nombre total d'impressions

### Format du papier



L'appareil photo prend en charge les formats de papier suivants : **Par défaut** (format du papier par défaut pour l'imprimante utilisée), **9x13 cm**, **13x18 cm**, **10x15 cm**, **4x6 pouces**, **20x25 cm**, **Lettre**, **A3**, et **A4**. Seuls les formats pris en charge par l'imprimante s'affichent.

# Édition de vidéos

## Extraction des séquences souhaitées de la vidéo uniquement

Vous pouvez sauvegarder les séquences souhaitées d'une vidéo enregistrée dans un fichier distinct (excepté pour les vidéos enregistrées avec  **iFrame 540 (960x540)**).



**1** Lisez la vidéo à éditer et suspendez au point de début de la séquence à extraire ( 84).

**2** Appuyez sur la commande ◀ ou ▶ du sélecteur multidirectionnel pour sélectionner  sur la commande de lecture, puis appuyez sur .

- L'écran d'édition de vidéos s'affiche.





**3** Appuyez sur ▲ ou ▼ pour sélectionner  (Choisir le début) sur la commande d'édition de la lecture.



- Appuyez sur ◀ ou ▶ pour régler la position de début.
- Pour annuler, appuyez sur ▲ ou ▼ pour sélectionner  (Retour), puis appuyez sur .



**4** Appuyez sur ▲ ou ▼ pour sélectionner  (Choisir la fin).

- Appuyez sur ◀ ou ▶ pour déplacer le repère de fin (côté droit) vers la fin de la section requise.
- Pour vérifier la lecture de la vidéo dans la plage spécifiée avant de l'enregistrer, sélectionnez  (Aperçu), puis appuyez sur . Lors d'une lecture prévisualisée, le volume peut être réglé à l'aide de la commande de zoom **T/W**. Pour arrêter cette prévisualisation, appuyez de nouveau sur .



**5** Une fois les réglages terminés, appuyez sur ▲ ou ▼ pour sélectionner  (Enregistrer), puis appuyez sur .

**6** Choisissez **Oui**, puis appuyez sur .

- La vidéo éditée est enregistrée.
- Pour annuler l'enregistrement, sélectionnez **Non**.

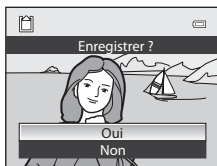

### Remarques concernant l'édition de vidéos

- Une fois une vidéo créée à l'aide de la fonction d'édition, elle ne peut plus être utilisée pour extraire une vidéo. Pour extraire une autre plage, sélectionnez et éditez la vidéo originale.
- Comme les vidéos sont extraites par séquences d'une seconde, leur début et leur fin peuvent varier légèrement de ceux définis. Il n'est pas possible d'extraire des sections inférieures à deux secondes.
- Les fonctions d'édition ne sont pas disponibles lorsque la mémoire interne ou la carte mémoire ne dispose pas de suffisamment d'espace.

### Pour en savoir plus

Reportez-vous à « Noms des fichiers et des dossiers » (0085) pour plus d'informations.

## Menu Portrait optimisé

### Taille d'image (taille et qualité d'image)

Reportez-vous à « Modification de la taille d'image » (📖61) pour plus d'informations sur la **Taille d'image**.

### Maquillage

Affichez l'écran de prise de vue en mode Portrait optimisé (📖49) → Commande **MENU**

→ Onglet 📷 (📖11) → Maquillage

Activez l'option Maquillage.

Après le déclenchement, l'appareil photo détecte un ou plusieurs visages humains (jusqu'à trois), et traite l'image pour adoucir les tons chair des visages avant de l'enregistrer.

Le degré de maquillage appliqué peut être sélectionné parmi **Élevé**, **Normal** (réglage par défaut), et **Faible**.

- Lorsque l'option Maquillage est activée, l'icône du réglage actuel s'affiche sur le moniteur lors de la prise de vue (📖6). Si **Désactivé** est sélectionné, aucune icône correspondant au réglage actuel ne s'affiche. Les effets de l'option Maquillage ne sont pas visibles lorsque vous cadrez des photos pour la prise de vue. Vérifiez le degré de maquillage effectué en mode de visualisation.

### Détecteur de sourire

Affichez l'écran de prise de vue en mode Portrait optimisé (📖49) → Commande **MENU**

→ Onglet 📷 (📖11) → Détecteur de sourire

Lorsque **Activer** (réglage par défaut) est sélectionné, l'appareil photo détecte les visages humains et le déclenchement s'effectue automatiquement lorsqu'un sourire est détecté.

- Lorsque l'option Détecteur de sourire est activée, l'icône du réglage actuel s'affiche sur le moniteur lors de la prise de vue (📖6). Si **Désactiver** est sélectionné, aucune icône correspondant au réglage actuel ne s'affiche.

## Sélect. yeux ouverts

Affichez l'écran de prise de vue en mode Portrait optimisé (📖49) → Commande **MENU**  
 → Onglet 📷 (📖11) → Sélect. yeux ouverts

Lorsque **Activée** est sélectionné, le déclenchement s'effectue automatiquement deux fois chaque fois que vous prenez une photo. Sur les deux prises, celle dans laquelle les yeux du sujet sont ouverts est enregistrée.

- Si l'appareil photo a enregistré une image dans laquelle les yeux du sujet étaient peut-être fermés, la boîte de dialogue affichée à droite s'affiche pendant quelques secondes.
- Vous ne pouvez pas utiliser le flash lorsque **Activée** est sélectionné.
- Par défaut, l'option est définie sur **Désactivée**.
- Lorsque l'option Sélect. yeux ouverts est activée, l'icône du réglage actuel s'affiche sur le moniteur lors de la prise de vue (📖6). Si **Désactivée** est sélectionné, aucune icône correspondant au réglage actuel ne s'affiche.

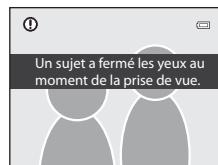





## Menu Prise de vue (mode (auto))

### Taille d'image (taille et qualité d'image)







Reportez-vous à « Modification de la taille d'image » (61) pour plus d'informations sur la **Taille d'image**.

### Balance des blancs (réglage de la teinte)

Écran de prise de vue en mode  (Auto) (51) → Commande MENU → Onglet  (11)  
→ Balance des blancs



La couleur de la lumière réfléchiée par un objet varie avec la couleur de la source lumineuse. Le cerveau humain est capable de s'adapter aux changements de couleur de la source lumineuse ; ainsi, les objets blancs paraissent blancs, qu'ils soient dans l'ombre, éclairés par le soleil ou par une lumière artificielle. Les appareils photo numériques reproduisent ce phénomène en traitant les images selon la couleur de la source lumineuse. C'est ce qu'on appelle la « balance des blancs ». Pour des couleurs naturelles, choisissez un paramètre de balance des blancs correspondant à la source lumineuse avant la prise de vue.

Vous pouvez utiliser le paramètre par défaut, **Automatique**, avec la plupart des types d'éclairage ou appliquer le réglage de balance des blancs adapté à une source lumineuse particulière pour obtenir des résultats plus précis.

| Option   | Description  |
|--|--|
| <b>AUTO</b> Automatique (réglage par défaut)   | La balance des blancs est automatiquement adaptée aux conditions d'éclairage. Cette option est la plus appropriée dans la majorité des cas.  |
| <b>PRE</b> Pré-réglage manuel  | Utile lors de la prise de vue dans des conditions d'éclairage inhabituelles. Reportez-vous à « Utilisation du pré-réglage manuel » pour plus d'informations (  35). |
|  Ensoleillé   | La balance des blancs est adaptée à la lumière directe du soleil.  |
|  Incandescent | À utiliser en cas d'éclairage incandescent.  |
|  Fluorescent | À utiliser en cas d'éclairage fluorescent.   |
|  Nuageux    | À utiliser pour prendre des photos sous un ciel nuageux.   |
|  Flash      | À utiliser avec le flash.  |

L'icône correspondant au réglage actuel autre que **Automatique** s'affiche sur le moniteur (6).

#### Remarques concernant la balance des blancs

- Pour les réglages de balance des blancs autres que **Automatique** ou **Flash**, réglez le mode de flash sur  (désactivé) (54).
- Cette fonction risque de ne pas être utilisée en combinaison avec certaines fonctions. Reportez-vous à « Fonctions ne pouvant pas être utilisées simultanément (63) » pour plus d'informations.

## Utilisation du pré-réglage manuel

Utilisez cette fonction lorsque le réglage de balance des blancs (**Automatique**, **Incandescent**, etc.) risque de ne pas donner les résultats souhaités, dans le cas notamment de prises de vue dans des conditions d'éclairage inhabituelles (vous voulez par exemple que des photos prises sous des éclairages diffusant une lumière rouge aient l'air d'avoir été prises sous une lumière normale).

Suivez la procédure ci-dessous pour mesurer la valeur de balance des blancs sous l'éclairage utilisé pendant la prise de vue.

**1** Placez un objet de référence neutre colorimétriquement (blanc ou gris) sous l'éclairage qui sera utilisé lors de la prise de vue.

**2** Affichez le menu Prise de vue ( 51), utilisez le sélecteur multidirectionnel pour régler **Balance des blancs** sur **PRE Pré-réglage manuel**, puis appuyez sur **OK**.

- L'objectif s'ouvre à la position de zoom requise pour la mesure.



**3** Sélectionnez **Mesurer**.

- Pour appliquer la valeur de balance des blancs la plus récemment mesurée, sélectionnez **Annuler** et appuyez sur **OK**. La valeur la plus récemment mesurée est alors définie pour la balance des blancs.

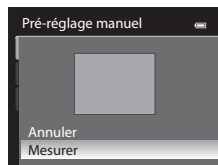

**4** Cadrez un objet de référence blanc ou gris dans le cadre de l'objet de référence.

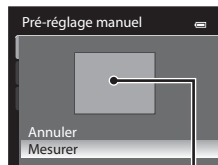

Cadre de l'objet de référence





**5** Appuyez sur **OK** pour mesurer la valeur de balance des blancs.

- Une fois le déclencheur relâché, la nouvelle valeur prédéfinie pour la balance des blancs est réglée (aucune photo n'est enregistrée).







### Remarque concernant le pré-réglage manuel

L'appareil photo ne peut pas mesurer la valeur de balance des blancs lorsque le flash se déclenche. Lors d'une prise de vue avec le flash, réglez la **Balance des blancs** sur **Automatique** ou **Flash**.

## Prise de vue en Rafale

Écran de prise de vue en mode  (Auto) (51) → Commande MENU → Onglet  (11)  
→ Rafale

Modifiez les réglages pour la prise de vue en rafale et le sélecteur de meilleure image (BSS).

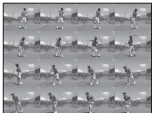
| Option   | Description  |
|--|--|
|  Vue par vue (réglage par défaut) | Une photo est prise chaque fois que vous appuyez sur le déclencheur.   |
|  Rafale H                         | Lorsque vous appuyez sur le déclencheur jusqu'en fin de course, les images sont prises en continu à une cadence d'environ 7,1 vps (lorsque la taille d'image est  <b>4608x3456</b> ). La prise de vue se termine lorsque vous relâchez le déclencheur, ou lorsque trois photos ont été prises en continu.   |
|  Rafale L                         | Lorsque vous appuyez sur le déclencheur jusqu'en fin de course, environ 12 images sont prises en continu à une cadence d'environ 1,4 vps (lorsque la taille d'image est  <b>4608x3456</b> ).  |
| <b>BSS</b> BSS (Sélecteur de meilleure image)  | L'utilisation du sélecteur de meilleure image est recommandée lors de prises de vue sous un faible éclairage sans flash, avec l'appareil photo en position téléobjectif ou dans d'autres situations où il est probable que vos photos soient floues en raison du bougé d'appareil.<br>Lorsque vous maintenez le déclencheur enfoncé jusqu'en fin de course, l'appareil photo prend jusqu'à dix photos. L'image la plus nette de la série (c'est-à-dire celle qui comporte le plus de détails) est automatiquement sélectionnée et enregistrée. |
|  Planche 16 vues                  | Chaque fois que vous appuyez sur le déclencheur jusqu'en fin de course, l'appareil photo prend 16 photos à une cadence d'environ 30 vues par seconde, puis les dispose sur une seule photo. <ul style="list-style-type: none"> <li>• La taille d'image est fixée à  (2560 x 1920 pixels).</li> <li>• Le zoom numérique n'est pas disponible.</li> </ul>                      |

L'icône correspondant au réglage actuel autre que **Vue par vue** s'affiche sur le moniteur (6).

### Remarques concernant le mode de prise de vue en continu

- La mise au point, l'exposition et la balance des blancs sont mémorisées avec les valeurs de la première vue de chaque série.
- La cadence de prise de vue peut ralentir en fonction de la taille d'image, du type de carte mémoire ou des conditions de prise de vue.
- Cette fonction risque de ne pas être utilisée en combinaison avec certaines fonctions. Reportez-vous à « Fonctions ne pouvant pas être utilisées simultanément » (63) pour plus d'informations.

### Remarque concernant le sélecteur de meilleure image (BSS)





Le sélecteur de meilleure image **BSS** est adapté aux prises de vue d'objets fixes. L'option BSS risque de ne pas produire les résultats escomptés si le sujet est en mouvement ou si vous modifiez la composition.

### Remarque concernant la Planche 16 vues

Un effet de bande ou un changement de luminosité ou de teinte peut survenir sur des images prises sous un éclairage qui scintille à haute vitesse, tel que des lampes fluorescentes, à vapeur de mercure ou à vapeur de sodium.



## Sensibilité

Écran de prise de vue en mode  (Auto) (51) → Commande MENU → Onglet  (11)  
→ Sensibilité



Plus la sensibilité est élevée, moins il faut de lumière pour prendre des photos.

Plus la sensibilité est élevée, plus le sujet peut être photographié dans des conditions sombres. De plus, même avec des sujets de même luminosité, vous pouvez prendre des photos à des vitesses d'obturation plus rapides, et vous pouvez réduire l'effet de flou dû au bougé d'appareil et au mouvement du sujet.

- La définition d'une sensibilité élevée est utile pour photographier des sujets sombres, sans flash, ou pour les prises de vue en position téléobjectif et les situations similaires, mais les photos prises peuvent alors présenter un léger grain.

| Option                              | Description   |
|-------------------------------------|---|
| Automatique<br>(réglage par défaut) | La sensibilité est de 125 ISO lorsque l'éclairage est suffisant ; l'appareil photo compense en augmentant la sensibilité à une valeur maximale de 800 ISO par faible luminosité.  |
| Plage fixe auto                     | La sensibilité est de 125-400 ISO lorsque l'appareil photo règle automatiquement la sensibilité. La sensibilité ne dépasse pas la valeur maximale.<br>Définissez la valeur maximale de la sensibilité pour gérer efficacement la formation de grain sur les images. |
| 125, 200, 400, 800, 1600,<br>3200   | La sensibilité est mémorisée à une valeur donnée.   |





L'icône correspondant au réglage de sensibilité s'affiche sur le moniteur (6).

- Lorsque **Automatique** est sélectionné, l'icône  ne s'affiche pas à 125 ISO mais apparaît si la sensibilité augmente automatiquement et atteint une valeur supérieure à 125 (28).
- Lorsque **Plage fixe auto** est sélectionné, l'icône  et la valeur maximale pour la sensibilité s'affichent.



### Remarque concernant les réglages de sensibilité

Cette fonction risque de ne pas être utilisée en combinaison avec certaines fonctions. Reportez-vous à « Fonctions ne pouvant pas être utilisées simultanément » (63) pour plus d'informations.

## Mode de zones AF

Écran de prise de vue en mode  (Auto) (51) → Commande MENU → Onglet  (11)  
→ Mode de zones AF

Vous pouvez définir la façon dont l'appareil photo sélectionne la zone de mise au point pour l'autofocus.

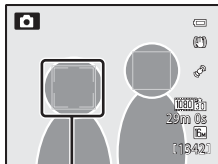

| Option  | Description   |
|---|---|
|  <p>Priorité visage<br/>(réglage par défaut)</p> | <p>L'appareil photo détecte un visage et effectue la mise au point dessus (reportez-vous à « Utilisation de la détection des visages » (65) pour plus d'informations).<br/>Si plusieurs visages sont détectés, l'appareil photo effectue la mise au point sur le visage le plus proche de l'appareil photo.</p> <p>Lorsque vous ne photographiez pas des personnes ou lorsque aucun visage n'est détecté lors du cadrage d'un sujet, le mode de zones AF est réglé sur <b>Automatique</b>. L'appareil photo sélectionne automatiquement la zone de mise au point (jusqu'à neuf zones) contenant le sujet le plus proche.</p> |
|  <p>Automatique</p>                              | <p>L'appareil photo sélectionne automatiquement la zone de mise au point (jusqu'à neuf zones) contenant le sujet le plus proche.<br/>Appuyez à mi-course sur le déclencheur pour activer la zone de mise au point.</p> <p>Lorsque vous appuyez à mi-course sur le déclencheur, la zone de mise au point sélectionnée par l'appareil photo s'affiche sur le moniteur (neuf zones maximum).</p>   |

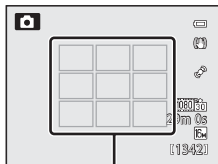

Zone de mise au point



Zones de mise au point



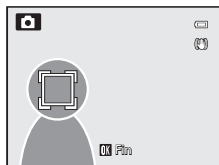
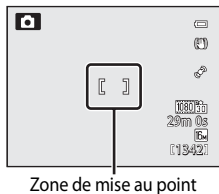
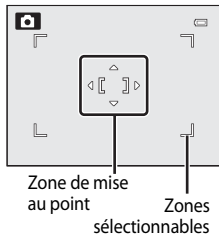

| Option   | Description  |
|--|--|
|  Manuel         | <p>Sélectionnez manuellement l'une des 99 zones de mise au point à l'écran. Cette option convient aux situations dans lesquelles le sujet est relativement figé et ne se trouve pas au centre de la vue.</p> <p>Appuyez sur la commande ▲, ▼, ◀ ou ▶ du sélecteur multidirectionnel pour effectuer une sélection parmi les 99 zones de mise au point affichées dans l'écran de sélection de zone de mise au point du moniteur, puis prenez la photo.</p> <ul style="list-style-type: none"> <li>Pour régler les paramètres suivants, appuyez sur <b>OK</b> pour annuler temporairement la sélection de la zone de mise au point, puis réglez chaque paramètre.             <ul style="list-style-type: none"> <li>- Mode de flash, mode macro ou retardateur</li> <li>- Correction d'exposition</li> </ul> </li> </ul> <p>Pour revenir à l'écran de sélection de zone de mise au point, appuyez à nouveau sur <b>OK</b>.</p> |
|  Zone centrale  | <p>L'appareil photo effectue la mise au point sur le sujet situé au centre de la vue. La zone de mise au point est toujours affichée au centre de la vue.</p>  |
|  Suivi du sujet | <p>Le mode Suivi du sujet s'amorce dès qu'un sujet est sélectionné pour la mise au point. La zone de mise au point se déplace alors et suit le sujet. Reportez-vous à « Mode Suivi du sujet (mise au point sur un sujet en mouvement) » (p.40).</p>  |



### Remarques concernant le mode de zones AF

- Lorsque le zoom numérique est activé, l'appareil photo effectue la mise au point sur le sujet situé au centre du cadre, indépendamment de l'option **Mode de zones AF** appliquée.
- Dans de rares cas de prises de vue de sujets pour lesquels l'autofocus ne fonctionne pas comme prévu (p.31), il est possible que le sujet ne soit pas net.
- Cette fonction risque de ne pas être utilisée en combinaison avec certaines fonctions. Reportez-vous à « Fonctions ne pouvant pas être utilisées simultanément » (p.63) pour plus d'informations.

## Mode Suivi du sujet (mise au point sur un sujet en mouvement)

Écran de prise de vue en mode  (Auto) (51) → Commande MENU → Onglet  (11)  
→ Mode de zones AF

Utilisez ce mode pour photographier des sujets en mouvement. Le mode Suivi du sujet s'amorce dès qu'un sujet est sélectionné pour la mise au point. La zone de mise au point se déplace alors et suit le sujet.

### 1 Utilisez le sélecteur multidirectionnel pour sélectionner **Suivi du sujet** et appuyez sur .

- L'appareil photo passe en mode Suivi du sujet et une bordure blanche encadre le centre de la vue.

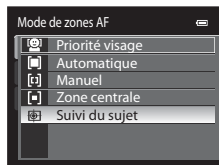

### 2 Cadrez le sujet au centre de l'écran, puis appuyez sur .

- Le sujet est enregistré.
- Si l'appareil photo ne parvient pas à effectuer la mise au point sur le sujet, la bordure apparaît en rouge. Modifiez la composition et réessayez.
- Une fois le sujet enregistré, il est cadré dans une zone de mise au point jaune. Le mode Suivi du sujet est enclenché.
- Appuyez sur  pour annuler l'enregistrement du sujet.
- Si l'appareil photo perd la trace du sujet, la zone de mise au point jaune disparaît. Vous devez réenregistrer le sujet.

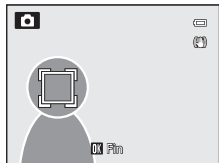
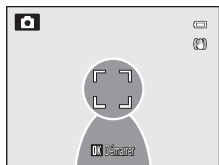



### 3 Appuyez sur le déclencheur pour prendre la photo.

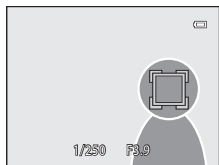



- Si l'appareil photo effectue la mise au point sur la zone de mise au point lorsque le déclencheur est enfoncé à mi-course, la zone de mise au point s'affiche en vert et la mise au point est mémorisée.
- Si le déclencheur est enfoncé à mi-course alors qu'aucune zone de mise au point n'est affichée, l'appareil photo effectue la mise au point sur le sujet au centre de la vue.



## Remarques concernant l'option Suivi du sujet

- Le zoom numérique n'est pas disponible.
- Réglez la position du zoom, le mode de flash ou les réglages du menu avant d'enregistrer un sujet. Si l'un de ces réglages est changé après l'enregistrement d'un sujet, ce dernier est annulé.
- Dans certaines conditions (lorsque le sujet se déplace rapidement, en présence d'un bougé d'appareil prononcé ou lorsque plusieurs sujets se ressemblent), l'appareil photo peut ne pas parvenir à enregistrer ou à suivre un sujet, ou il peut suivre un autre sujet. Par ailleurs, différents facteurs comme la luminosité et la taille du sujet peuvent rendre le suivi du sujet inapproprié.
- Dans de rares cas de prises de vue de sujets pour lesquels la mise au point automatique ne fonctionne pas comme prévu (31), il est possible que le sujet ne soit pas net, bien que la zone de mise au point soit verte. Si vous ne pouvez pas effectuer la mise au point, modifiez le réglage du mode de zones AF sur **Manuel** ou **Zone centrale**, ou essayez de prendre des photos avec la mémorisation de la mise au point (67) en effectuant de nouveau la mise au point sur un autre sujet à la même distance.
- Cette fonction risque de ne pas être utilisée en combinaison avec certaines fonctions. Reportez-vous à « Fonctions ne pouvant pas être utilisées simultanément » (63) pour plus d'informations.

## Mode autofocus

Écran de prise de vue en mode  (Auto) (51) → Commande MENU → Onglet  (11)  
→ Mode autofocus

Choisissez le mode de mise au point de l'appareil photo.

| Option                                      | Description   |
|---|---|
| AF-S<br>AF ponctuel<br>(réglage par défaut) | L'appareil photo n'effectue la mise au point que lorsque le déclencheur est enfoncé à mi-course.  |
| AF-F<br>AF permanent                        | L'appareil photo ajuste en permanence la mise au point jusqu'à ce que le déclencheur soit enfoncé à mi-course. À utiliser avec les sujets mobiles. L'appareil photo émet un son lors de la mise au point. |

## Remarque concernant le mode AF

Cette fonction risque de ne pas être utilisée en combinaison avec certaines fonctions. Reportez-vous à « Fonctions ne pouvant pas être utilisées simultanément » (63) pour plus d'informations.

## Mode autofocus pour l'enregistrement de vidéos

Le mode autofocus pour l'enregistrement de vidéos peut être réglé sur **Mode autofocus** (56) dans le menu Vidéo.

## Menu Visualisation

Reportez-vous à « Édition d'images (images fixes) » (🔗15) pour plus d'informations sur les fonctions d'édition (**Retouche rapide, D-Lighting, Retouche glamour, Filtres, Mini-photo**).

### 🖨️ Commande d'impression (création d'une commande d'impression DPOF)

Appuyez sur  (mode de visualisation) → Commande MENU (📖11) → 🖨️ Commande d'impression

Si vous optez pour l'une des méthodes suivantes pour imprimer des photos enregistrées sur une carte mémoire, les photos à imprimer et le nombre de copies peuvent être définis au préalable sur la carte mémoire.

- Impression à l'aide d'une imprimante compatible DPOF (🔗23) équipée d'un logement pour carte mémoire.
- Commande des tirages auprès d'un service d'impression numérique compatible DPOF.
- Impression en connectant l'appareil photo à une imprimante compatible PictBridge (🔗23) (🔗24). (Lorsque la carte mémoire est retirée de l'appareil photo, les commandes d'impression peuvent également être définies pour les photos enregistrées dans la mémoire interne.)

#### 1 Utilisez le sélecteur multidirectionnel pour choisir **Choisir les images** et appuyez sur **OK**.

- Lorsque le mode Photos favorites (🔗9), Tri automatique (🔗12) ou Classement par date (🔗14) est sélectionné, le menu visible à droite ne s'affiche pas. Passez à l'étape 2.

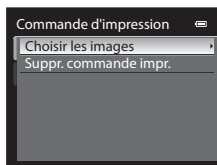

#### 2 Sélectionnez les photos (jusqu'à 99) et le nombre de copies (jusqu'à neuf par photo).

- À l'aide de la commande  ou  du sélecteur multidirectionnel, sélectionnez les photos, puis appuyez sur  ou  pour définir le nombre de copies pour chacune.
- Les photos sélectionnées pour impression sont indiquées par une coche suivie du nombre de copies à imprimer. Si aucune copie n'a été spécifiée pour les images, la sélection est annulée.
- Appuyez sur la commande de zoom **T** (🔍) pour revenir en mode de visualisation plein écran ou sur **W** (🖼️) pour afficher 12 imagettes.
- Une fois les réglages terminés, appuyez sur **OK**.

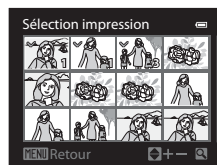

### 3 Choisissez d'imprimer ou non la date de prise de vue et les informations de prise de vue.

- Choisissez **Date** et appuyez sur **OK** pour imprimer la date de prise de vue sur toutes les photos dans la commande d'impression.
- Choisissez **Infos** et appuyez sur **OK** pour imprimer les informations de prise de vue (vitesse d'obturation et valeur d'ouverture) sur toutes les photos dans la commande d'impression.
- Choisissez **Terminé** et appuyez sur **OK** pour exécuter la commande d'impression.

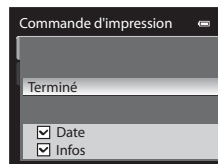

Les photos sélectionnées pour impression sont indiquées par l'icône  affichée en mode de visualisation.

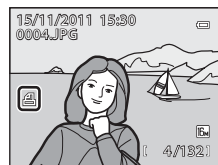

### Remarques concernant l'impression de la date de prise de vue et des informations de prise de vue

Lorsque les options **Date** et **Infos** sont activées dans le menu Commande d'impression, la date de prise de vue et les informations relatives à la prise de vue sont imprimées sur chaque photo reproduite sur une imprimante compatible DPOFDPOF (🔧23) prenant en charge l'impression de la date de prise de vue et des informations relatives à la prise de vue.

- Il n'est pas possible d'imprimer les informations relatives à la prise de vue lorsque l'appareil est raccordé directement à une imprimante, via le câble USB fourni, pour l'impression DPOF (🔧29).
- Les options **Date** et **Infos** sont réinitialisées chaque fois que vous affichez le menu **Commande d'impression**.
- La date et l'heure imprimées sur la photo sont la date et l'heure enregistrées sur l'appareil photo au moment de la prise de vue. La date et l'heure imprimées à l'aide de cette option ne sont pas affectées lorsque vous modifiez le paramètre **Fuseau horaire et date** de l'appareil photo dans le menu configuration une fois les photos prises.



## ✓ Remarques concernant l'option Commande d'impression

Lorsque vous créez une commande d'impression en mode Photos favorites, Tri automatique ou Classement par date, l'écran indiqué ci-dessous s'affiche si des photos autres que celles de l'album, la catégorie ou la date de prise de vue sélectionnée, ont été choisies pour l'impression.

- Sélectionnez **Oui** pour ajouter le réglage de commande d'impression à la commande d'impression existante.
- Sélectionnez **Non** pour retirer la commande d'impression existante et limiter le réglage de commande d'impression.

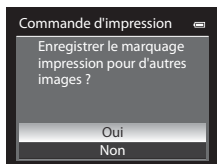

Mode Photos favorites ou mode Tri automatique

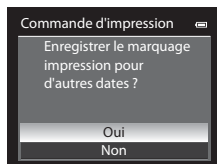

Mode Classement par date

En outre, si vous avez plus de 99 photos après avoir ajouté les réglages de commande d'impression actuels, l'écran ci-dessous s'affiche.

- Sélectionnez **Oui** pour retirer la commande d'impression existante et limiter le réglage de commande d'impression.
- Sélectionnez **Annuler** pour conserver la commande d'impression existante et supprimer le réglage de commande d'impression.



Mode Photos favorites ou mode Tri automatique

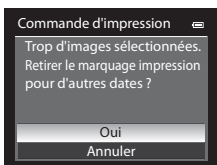

Mode Classement par date

## ✂ Suppression de toutes les commandes d'impression



Lors de l'étape 1 de la procédure de commande d'impression (🔍42), sélectionnez **Suppr. commande impr.**, puis appuyez sur ⏏ pour supprimer les commandes d'impression pour toutes les photos.

## ✂ Imprimer la date

La date et l'heure de la prise de vue peuvent être imprimées sur les photos au moment de la prise de vue à l'aide de l'option **Imprimer la date** (🔍72) du menu configuration. Ces informations peuvent même être reproduites sur des imprimantes qui ne prennent pas en charge l'impression de la date et de l'heure. Seules la date et l'heure de la date d'impression des photos sont imprimées, même si **Commande d'impression** est activé en sélectionnant la date dans l'écran Commande d'impression.





## Diaporama

Appuyez sur  (mode de visualisation) → Commande MENU  →  Diaporama

Visualisez des photos stockées dans la mémoire interne ou sur une carte mémoire sous forme de diaporama automatique.

### 1 Choisissez **Démarrer** à l'aide du sélecteur multidirectionnel et appuyez sur .

- Avant de sélectionner **Démarrer**, sélectionnez les options suivantes et appuyez sur  pour modifier le réglage.
  - Effets** : permet de sélectionner l'effet pour un diaporama parmi **Classique** (réglage par défaut) ou **Zoom**.
  - Musique de fond** : permet de sélectionner une musique de fond parmi **Activé** ou **Désactivé** (réglage par défaut).
  - Intervalle** : permet de sélectionner **Lecture manuelle** ou d'afficher l'heure d'une image.
- Pour que le diaporama se répète automatiquement, activez l'option **En boucle**, puis appuyez sur  avant de sélectionner **Démarrer**. La coche () est ajoutée à l'option En boucle une fois celle-ci activée.

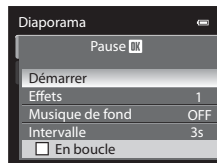



### 2 Le diaporama démarre.

- Appuyez sur la commande  du sélecteur multidirectionnel pour afficher la photo suivante, ou sur la commande  pour afficher la photo précédente. Maintenez la commande  enfoncée pour faire défiler les photos en avance rapide ou la commande  pour faire défiler les photos en retour rapide.
- Lorsque **Musique de fond** est défini, appuyez sur la commande de zoom **T** ou **W** pour régler le volume.
- Pour quitter avant la fin ou suspendre, appuyez sur .





### 3 Sélectionnez Fin ou Redémarrer.

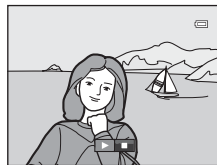

- Lorsque vous quittez ou que vous suspendez le diaporama, l'écran sur la droite s'affiche. Sélectionnez  et appuyez sur  pour revenir à l'étape 1. Sélectionnez  pour relancer le diaporama.



### Remarques concernant les diaporamas



- Seule la première vue des vidéos () du diaporama s'affiche.
- Pour les séquences () dont les options d'affichage de séquence sont définies sur **Image représentative seule**, seule l'image représentative s'affiche.
- Les images enregistrées avec la fonction Panoramique simplifié s'affichent en mode de visualisation plein écran lorsqu'elles sont visualisées dans un diaporama. Elles ne défilent pas.
- La durée maximale de visualisation d'un diaporama est limitée à 30 minutes, même si **En boucle** est sélectionné (.

## Protéger

Appuyez sur  (mode de visualisation) → Commande MENU ()11) →  Protéger

Permet de protéger les photos sélectionnées contre toute suppression accidentelle. Dans l'écran de sélection des photos, sélectionnez une photo et activez ou annulez la protection. Reportez-vous à « L'écran de sélection des images » ()47) pour plus d'informations.

Notez toutefois que le formatage de la mémoire interne ou de la carte mémoire de l'appareil photo efface définitivement les fichiers protégés ()78).

Les photos protégées sont identifiées par l'icône  en mode de visualisation ()8).

## L'écran de sélection des images

L'écran de sélection des images s'affiche dans les menus suivants.

Une seule image peut être sélectionnée pour certaines options de menu, tandis que d'autres options de menu permettent la sélection de plusieurs images.

| Fonctions pour lesquelles une seule image peut être sélectionnée  | Fonctions permettant la sélection de plusieurs images  |
|---|--|
| <ul style="list-style-type: none"> <li>• <b>Menu Visualisation :</b><br/>Rotation image (🔍48),<br/>Choix image représentative (🔍51)</li> <li>• <b>Menu Configuration :</b><br/><b>Choisir une image</b> dans Écran d'accueil (🔍66)</li> </ul> | <ul style="list-style-type: none"> <li>• <b>Menu Visualisation :</b><br/><b>Choisir les images</b> dans Commande d'impression (🔍42),<br/>Protéger (🔍46),<br/><b>Images sélectionnées</b> dans Copier (🔍50),<br/>Photos favorites (🔍9),<br/>Supprimer des favorites (🔍10)</li> <li>• <b>Effacer la sélection</b> dans Suppression des photos dont vous n'avez pas besoin (📖34)</li> </ul> |

Pour sélectionner des images, procédez comme suit.

**1** Appuyez sur la commande ◀ ou ▶ du sélecteur multidirectionnel pour sélectionner l'image de votre choix.

- Appuyez sur la commande de zoom T (🔍) pour revenir en mode de visualisation plein écran ou sur W (📑) pour afficher 12 imagettes.
- Pour les options pour lesquelles une seule image est sélectionnée, passez à l'étape 3.

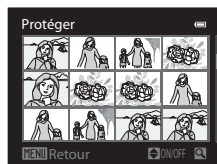

**2** Appuyez sur ▲ ou ▼ pour sélectionner ou désélectionner (ou pour définir le nombre de copies).

- Lorsqu'une image est sélectionnée, une coche (✓) s'affiche avec l'image. Répétez les étapes 1 et 2 pour sélectionner d'autres images.

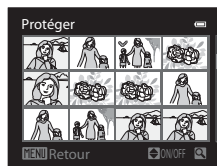

**3** Appuyez sur OK pour appliquer la sélection d'images.

- La boîte de dialogue de confirmation s'affiche si vous sélectionnez **Images sélectionnées**. Suivez les instructions à l'écran.

## Rotation image

Appuyez sur  (mode de visualisation) → Commande MENU  →  Rotation image



Permet de changer l'orientation des photos visualisées sur le moniteur de l'appareil photo après la prise de vue. Une rotation de 90° dans le sens des aiguilles d'une montre ou le sens inverse peut être appliquée aux photos.

Les photos enregistrées en orientation Portrait (verticale) peuvent être pivotées de 180° dans l'un ou l'autre sens.

Choisissez une photo dans l'écran de sélection des images (47) pour afficher l'écran Rotation image. Appuyez sur la commande ◀ ou ▶ du sélecteur multidirectionnel pour faire pivoter l'image de 90°.

Appuyez sur  pour définir l'orientation affichée, puis enregistrez les données d'orientation avec la photo.

### Rotation des images d'une séquence

Lorsque l'image représentative d'une séquence s'affiche, vous ne pouvez pas faire pivoter les images. Appliquez le réglage après avoir affiché des images individuelles (7, 51).

## Annotation vocale

Appuyez sur  (mode de visualisation) → Commande MENU  (11) →  Annotation vocale

Utilisez le microphone de l'appareil photo pour enregistrer des annotations vocales pour des photos.

- L'écran d'enregistrement s'affiche pour une photo sans annotation vocale alors que l'écran de lecture de l'annotation vocale s'affiche pour une photo avec annotation vocale (photo identifiée par l'icône  en mode de visualisation plein écran).

### Enregistrement d'annotations vocales

- L'enregistrement se termine au bout d'environ 20 secondes ou lorsque vous relâchez **OK**.
- Ne touchez pas le microphone pendant l'enregistrement.
- Lors de l'enregistrement, **REC** et  clignotent sur le moniteur.
- À la fin de l'enregistrement, l'écran de lecture de l'annotation vocale s'affiche.

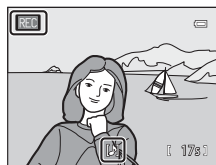



### Lecture des annotations vocales

Les photos pour lesquelles des annotations vocales ont été enregistrées sont indiquées par  en mode de visualisation plein écran.

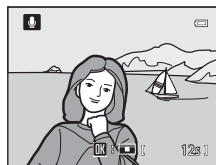
- Appuyez sur **OK** pour lire une annotation vocale. Pour mettre fin à la lecture, appuyez à nouveau sur **OK**.
- Appuyez sur la commande de zoom **T** ou **W** pendant la lecture pour régler le volume.
- Appuyez sur la commande  avant ou après avoir lu une annotation vocale pour revenir au menu de lecture. Appuyez sur **MENU** pour quitter le menu de lecture.



### Suppression d'annotations vocales

Appuyez sur  sur l'écran de lecture de l'annotation vocale. Appuyez sur la commande  ou  du sélecteur multidirectionnel pour sélectionner **Oui**, puis appuyez sur **OK** pour supprimer uniquement l'annotation vocale.

### Remarques concernant les annotations vocales



- Lorsque vous supprimez une photo accompagnée d'une annotation vocale, la photo et l'annotation vocale sont supprimées.
- Il n'est pas possible d'enregistrer une annotation vocale pour une photo à laquelle est déjà associée une annotation vocale. L'annotation vocale actuelle doit d'abord être supprimée pour permettre l'enregistrement d'une nouvelle annotation vocale.
- Le COOLPIX AW100 ne peut pas enregistrer une annotation vocale pour une photo prise avec un appareil photo autre que le COOLPIX AW100.
- Les annotations vocales ne peuvent pas être supprimées pour une image avec l'option **Protéger** (46).

### Pour en savoir plus

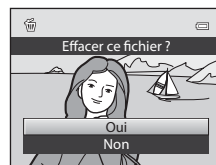
Reportez-vous à la section « Noms des fichiers et des dossiers » (85) pour plus d'informations.







## ☰ Copier (copie entre la mémoire interne et la carte mémoire)

Appuyez sur  (mode de visualisation) → Commande MENU  → ☰ Copier



Copiez des photos depuis la mémoire interne vers une carte mémoire, ou inversement.

**1** Sélectionnez une option dans l'écran de copie à l'aide du sélecteur multidirectionnel, puis appuyez sur .

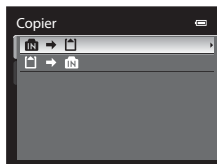
-  →  : permet de copier des photos de la mémoire interne vers la carte mémoire.
-  →  : permet de copier des photos de la carte mémoire vers la mémoire interne.



**2** Choisissez une option de copie, puis appuyez sur .

- **Images sélectionnées** : permet de copier les photos sélectionnées dans l'écran de sélection des images (47). Si vous sélectionnez une séquence pour laquelle seule une image représentative est affichée (7), toutes les photos de la séquence affichée sont copiées.
- **Toutes les images** : permet de copier toutes les photos. Si vous sélectionnez une photo dans une séquence, cette option ne s'affiche pas.
- **Séquence actuelle** : cette option s'affiche lorsque vous avez sélectionné une photo dans une séquence avant d'afficher le menu de visualisation. Toutes les photos de la séquence actuelle sont copiées.

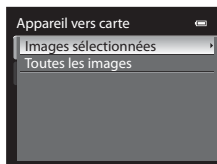

### ☑ Remarques concernant la copie de photos

- Vous pouvez copier des fichiers aux formats JPEG, MOV et WAV. Les fichiers enregistrés dans d'autres formats ne peuvent pas être copiés.
- L'annotation vocale (49) jointe à des photos et le réglage **Protéger** (46) sont aussi copiés avec les photos.
- Les photos prises avec une autre marque ou un autre modèle d'appareil photo ou modifiées sur un ordinateur ne peuvent pas être copiées.
- Les réglages **Commande d'impression** (42) et le contenu de l'album (9) ne sont pas copiés avec les photos.
- Vous ne pouvez pas visualiser de photos ou de vidéos copiées de la mémoire interne ou d'une carte mémoire en mode Tri automatique (12).
- Si **Options affichage séquence** (51) est réglé sur **Image représentative seule**, que vous sélectionnez une photo dans la séquence et que vous appuyez sur  pour afficher des photos individuelles (7), seule la copie d'image  →  (carte mémoire vers mémoire interne) est disponible.

## Message : « La mémoire ne contient pas d'images. »

Si aucune photo n'est stockée sur la carte mémoire lors de la sélection du mode de visualisation, le message **La mémoire ne contient pas d'images.** s'affiche. Appuyez sur **MENU** pour afficher l'écran des options de copie, puis copiez sur la carte mémoire les photos stockées dans la mémoire interne de l'appareil photo.

## Pour en savoir plus

Reportez-vous à « Noms des fichiers et des dossiers » (🔗85) pour plus d'informations.

## Options affichage séquence



Appuyez sur  (mode de visualisation) → Commande **MENU** (📖11) →  Options affichage séquence

Sélectionnez la méthode utilisée pour afficher une série de photos prises en continu (séquence, 🔗7) lorsque vous les visualisez en mode de visualisation plein écran (📖32) ou en mode de visualisation par planche d'images (📖33).

Les réglages sont appliqués à toutes les séquences, et le réglage est enregistré dans la mémoire de l'appareil photo même après sa mise hors tension.

| Option  | Description   |
|---|---|
| Chaque image                                    | Chaque photo d'une séquence est affichée.   |
| Image représentative seule (réglage par défaut) | Permet de revenir à une séquence dans laquelle les photos sont affichées une par une dans l'affichage Image représentative seule. |

## Choix image représentative



Appuyez sur  (mode de visualisation) → Commande **MENU** (📖11) →  Choix image représentative

Lorsque **Options affichage séquence** est réglé sur **Image représentative seule**, l'image représentative affichée en mode de visualisation plein écran (📖32) ou en mode de visualisation par planche d'images (📖33) peut être définie pour chaque séquence de photos.

- Lorsque vous modifiez ce réglage, avant d'appuyer sur **MENU**, sélectionnez d'abord la séquence souhaitée en utilisant le mode de visualisation plein écran ou le mode de visualisation par planche d'images.
- Lorsque l'écran de sélection de l'image représentative s'affiche, sélectionnez une photo. Reportez-vous à « L'écran de sélection des images » (🔗47) pour plus d'informations.

# Menu Vidéo

## Options vidéo





Affichez l'écran de prise de vue → Commande **MENU** → Onglet  (Vidéo) (11) → Options vidéo

Vous pouvez choisir le type de vidéo à réaliser.

L'appareil photo peut enregistrer des vidéos à vitesse normale et des vidéos HS (haute vitesse) (54) qui peuvent être lues au ralenti ou en accéléré.

Plus la taille d'image et le débit binaire sont importants, plus la qualité d'image est élevée. Toutefois, cela accroît également la taille du fichier.

### Vidéos à vitesse normale

| Option  | Description   |
|---|---|
|  HD 1080p★ (1920×1080)<br>(réglage par défaut) | Les vidéos au format de l'image 16:9 sont enregistrées. <ul style="list-style-type: none"><li>• Débit binaire de la vidéo : 14 Mbit/s</li><li>• Cadence de prise de vue : 30 vues par seconde</li></ul>   |
|  HD 1080p (1920×1080)                          | Les vidéos au format de l'image 16:9 sont enregistrées. <ul style="list-style-type: none"><li>• Débit binaire de la vidéo : 12 Mbit/s</li><li>• Cadence de prise de vue : 30 vues par seconde</li></ul>   |
|  HD 720p (1280×720)                            | Les vidéos au format de l'image 16:9 sont enregistrées. <ul style="list-style-type: none"><li>• Débit binaire de la vidéo : 9 Mbit/s</li><li>• Cadence de prise de vue : 30 vues par seconde</li></ul>  |
|  iFrame 540 (960×540)                          | Les vidéos au format de l'image 16:9 sont enregistrées. Il s'agit de l'un des formats pris en charge par Apple Inc. <ul style="list-style-type: none"><li>• Débit binaire de la vidéo : 24 Mbit/s</li><li>• Cadence de prise de vue : 30 vues par seconde</li></ul> Si vous utilisez la mémoire interne de l'appareil photo pour l'enregistrement, cette opération peut s'interrompre de manière inattendue en fonction de la composition de l'image. Il est recommandé d'utiliser une carte mémoire (classe 6 ou plus) pour réaliser des vidéos importantes. |
|  VGA (640×480)                               | Les vidéos au format de l'image 4:3 sont enregistrées. <ul style="list-style-type: none"><li>• Débit binaire de la vidéo : 3 Mbit/s</li><li>• Cadence de prise de vue : 30 vues par seconde</li></ul>   |

#### **Remarque concernant iFrame 540 (960×540)**

Les fonctions d'édition de vidéos sont indisponibles.





#### **Pour en savoir plus**

Reportez-vous à « Durée maximale de vidéo » (82) pour plus d'informations.



## Vidéos HS

Reportez-vous à « Enregistrement de vidéos au ralenti ou en accéléré (vidéo HS) » (📷54) pour plus d'informations.

| Option  | Description  |
|---|--|
|  HS 240 vps (320x240)  | Des vidéos sont enregistrées au ralenti au format de l'image 4:3, à 1/8 de la vitesse normale de lecture. <ul style="list-style-type: none"> <li>• Durée maximale de la vidéo* : 10 s (durée de la lecture : 1 min 20 s)</li> <li>• Débit binaire de la vidéo : 640 Kbit/s</li> <li>• Cadence de prise de vue : 240 vues par seconde</li> </ul>                      |
|  HS 120 vps (640x480)  | Des vidéos sont enregistrées au ralenti au format de l'image 4:3, à 1/4 de la vitesse normale de lecture. <ul style="list-style-type: none"> <li>• Durée maximale de la vidéo* : 15 s (durée de la lecture : 1 min)</li> <li>• Débit binaire de la vidéo : 3 Mbit/s</li> <li>• Cadence de prise de vue : 120 vues par seconde</li> </ul>                             |
|  HS 60 vps (1280x720)  | Des vidéos sont enregistrées au ralenti au format de l'image 16:9, à 1/2 de la vitesse normale de lecture. <ul style="list-style-type: none"> <li>• Durée maximale de la vidéo* : 30 s (durée de la lecture : 1 min)</li> <li>• Débit binaire de la vidéo : 9 Mbit/s</li> <li>• Cadence de prise de vue : 60 vues par seconde</li> </ul>                             |
|  HS 15 vps (1920x1080) | Les vidéos sont enregistrées en accéléré, au format de l'image 16:9, à une vitesse deux fois plus rapide que celle d'une vidéo normale. <ul style="list-style-type: none"> <li>• Durée maximale de la vidéo* : 2 min (durée de lecture : 1 min)</li> <li>• Débit binaire de la vidéo : 14 Mbit/s</li> <li>• Cadence de prise de vue : 15 vues par seconde</li> </ul> |

\* La durée d'enregistrement maximale se rapporte uniquement à la section filmée pour une lecture au ralenti ou en accéléré.

- Le débit binaire de la vidéo correspond à la quantité de données enregistrée chaque seconde. Étant donné qu'un système de débit variable a été adopté, le débit d'enregistrement de la vidéo varie automatiquement en fonction du sujet. Ainsi, un plus grand nombre de données est enregistré par seconde pour les vidéos avec des sujets se déplaçant beaucoup, ce qui accroît la taille du fichier de la vidéo.

## Commencer par la séq. HS

Affichez l'écran de prise de vue → Commande MENU → Onglet 📷 (Vidéo) (📖11) → Commencer par la séq. HS

Indiquez si vous souhaitez enregistrer des vidéos au ralenti ou en accéléré à partir du début de l'enregistrement lorsque vous enregistrez des vidéos HS.

| Option                         | Description  |
|--------------------------------|--|
| Activé<br>(réglage par défaut) | Des vidéos HS sont enregistrées lorsque l'enregistrement démarre.  |
| Désactivé                      | Des vidéos à vitesse normale sont enregistrées lorsque l'enregistrement démarre. Appuyez sur  pour passer à l'enregistrement de vidéos HS à l'endroit où l'appareil photo doit enregistrer pour la lecture au ralenti ou en accéléré. |

## Enregistrement de vidéos au ralenti ou en accéléré (vidéo HS)

Affichez l'écran de prise de vue → Commande **MENU** → Onglet **📺** (Vidéo) (📖11)  
→ Options vidéo

Vous pouvez enregistrer des vidéos HS (haute vitesse). Les vidéos enregistrées en utilisant la vidéo HS peuvent être lues à 1/8, 1/4 ou 1/2 de la vitesse de lecture normale, ou en accéléré à une vitesse deux fois plus rapide que la vitesse normale. Lorsque vous enregistrez des vidéos, vous pouvez faire passer l'appareil photo de l'enregistrement vidéo à vitesse normale à l'enregistrement vidéo au ralenti ou en accéléré.

### 1 Sélectionnez à l'aide du sélecteur multidirectionnel pour sélectionner la vidéo HS (📺53), puis appuyez sur **OK**.

- Appuyez sur **MENU** après avoir changé les réglages et revenez à l'écran de prise de vue.

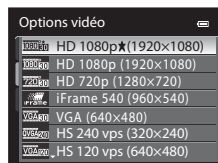

### 2 Appuyez sur **📺** (📺 enregistrement vidéo) pour lancer l'enregistrement.

- Le moniteur s'éteint quelques instants, puis l'enregistrement de la vidéo HS commence.
- L'appareil photo effectue la mise au point au centre de la vue. Les zones de mise au point ne sont pas affichées pendant l'enregistrement.
- Lorsque vous enregistrez des vidéos avec **720p60 HS 60 vps (1280x720)** ou **1080p15 HS 15 vps (1920x1080)**, l'affichage du moniteur passe au format 16:9.

- Lorsque **Commencer par la seq. HS** (📺53) est réglé sur **Désactivé**, des vidéos à vitesse normale sont enregistrées lorsque l'enregistrement démarre. Appuyez sur **OK** pour passer à l'enregistrement de vidéos HS à l'endroit où l'appareil photo doit enregistrer pour la lecture au ralenti ou en accéléré.
- L'appareil photo bascule entre l'enregistrement de vidéos à vitesse normale et l'enregistrement de vidéos HS chaque fois que vous appuyez sur **OK**.

- Lorsque la durée d'enregistrement pour les vidéos (📺53) est atteinte, l'appareil photo passe à l'enregistrement de vidéos à vitesse normale.
- Lorsque vous enregistrez des vidéos HS, l'affichage de la durée maximale de la vidéo change et affiche la durée d'enregistrement restante pour l'enregistrement de vidéos HS.
- Les options de vidéos HS indiquent le type de vidéo HS enregistrée et changent selon le type de vidéo enregistrée.

Options de vidéo HS

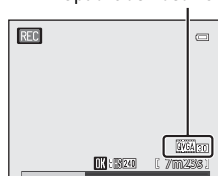

Lors de l'enregistrement de vidéos à vitesse normale



Lors de l'enregistrement de vidéos HS

### 3 Appuyez sur **📺** (📺 enregistrement vidéo) pour arrêter l'enregistrement.

## ✓ Remarques concernant la vidéo HS

- Les parties enregistrées pour la lecture au ralenti ou en accéléré sont enregistrées sans son.
- La position de zoom, la mise au point, l'exposition et la balance des blancs sont mémorisées lorsque vous appuyez sur la commande (●) (⏏) (enregistrement vidéo) pour commencer l'enregistrement.

## 📺 Vidéo HS

Vous pouvez lire les vidéos enregistrées à une cadence d'environ 30 vues par seconde, y compris les parties enregistrées à l'aide de la vidéo HS.

Lorsque **Options vidéo** (●) (52) dans le menu Vidéo est réglé sur **VGA<sub>420</sub> HS 240 vps (320×240)**, **VGA<sub>120</sub> HS 120 vps (640×480)** ou **720<sub>60</sub> HS 60 vps (1280×720)**, vous pouvez enregistrer des vidéos qui peuvent être lues au ralenti.

Lorsque **1080<sub>15</sub> HS 15 vps (1920×1080)** est sélectionné, vous pouvez enregistrer des vidéos pouvant être lues en accéléré, à une vitesse deux fois plus rapide que la vitesse normale.

### Parties enregistrées à VGA<sub>120</sub> HS 120 vps (640×480) :

Une vidéo de 15 secondes maximum est enregistrée lors de l'enregistrement à des fins de capture haute vitesse. Les vidéos enregistrées à haute vitesse peuvent être lues au ralenti à une vitesse quatre fois plus lente que la vitesse normale.

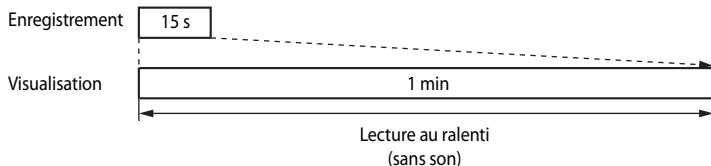

### Parties enregistrées à 1080<sub>15</sub> HS 15 vps (1920×1080) :

Une vidéo d'une durée de 2 minutes maximum est enregistrée lors de l'enregistrement à des fins de lecture haute vitesse. La lecture est deux fois plus rapide.

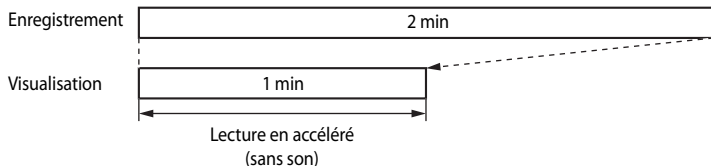

## Mode autofocus

Affichez l'écran de prise de vue → Commande **MENU** → Onglet  (Vidéo) () → Mode autofocus

Choisissez le mode de mise au point de l'appareil photo pendant l'enregistrement de vidéos à vitesse normale ().

| Option  | Description   |
|---|---|
| <b>AF-S</b> AF ponctuel<br>(réglage par défaut) | La mise au point est mémorisée lorsque vous appuyez sur la commande  (enregistrement vidéo) pour commencer l'enregistrement. Sélectionnez cette option lorsque la distance entre l'appareil photo et le sujet demeure relativement stable. |
| <b>AF-F</b> AF permanent                        | L'appareil photo effectue la mise au point en continu pendant l'enregistrement de la vidéo.<br>Ce mode est recommandé lorsque la distance entre l'appareil photo et le sujet change. Le son émis lors de la mise au point peut être enregistré. Vous pouvez sélectionner <b>AF ponctuel</b> si le son est excessif.         |

## Éclairage vidéo

Affichez l'écran de prise de vue → Commande **MENU** → Onglet  (Vidéo) () → Éclairage vidéo

Activez ou désactivez l'éclairage vidéo pour l'enregistrement d'une vidéo dans un endroit sombre

| Option                            | Description   |
|-----------------------------------|---|
| Activé                            | L'éclairage vidéo est activé pour s'allumer lors de l'enregistrement d'une vidéo. |
| Désactivé<br>(réglage par défaut) | L'éclairage vidéo est désactivé.  |

## Réduction du bruit du vent

Affichez l'écran de prise de vue → Commande **MENU** → Onglet  (Vidéo) () → Réduction du bruit du vent

Permet d'atténuer (ou non) le bruit du vent lors de l'enregistrement de vidéos à vitesse normale ().

| Option  | Description   |
|---|---|
|  Activée | Le bruit du vent qui souffle sur le microphone intégré de l'appareil photo est réduit lors de l'enregistrement. Ce réglage convient pour un enregistrement par vent fort. D'autres sons peuvent devenir difficiles à entendre en mode de lecture. |
| <b>OFF</b> Désactivée<br>(réglage par défaut)   | Le bruit du vent n'est pas atténué.   |

Lorsque **Activée** est sélectionné, une icône pour ce réglage s'affiche sur le moniteur pendant l'enregistrement d'une vidéo (.

# Menu Carte

## Paramètres du GPS

Affichez une carte (📖88) → Commande **MENU** → Onglet 🌐 (📖11) → Options GPS

| Option              | Description   |
|---------------------|---|
| Enreg. données GPS  | Avec l'option <b>Activé</b> , les signaux sont reçus du satellite GPS et la localisation commence (📖86). <ul style="list-style-type: none"><li>• Par défaut, l'option est définie sur <b>Désactivé</b>.</li></ul>   |
| Synchroniser        | Les signaux du satellite GPS sont utilisés pour régler la date et l'heure de l'horloge interne de l'appareil photo (uniquement lorsque <b>Enreg. données GPS</b> dans les <b>Options GPS</b> du menu Carte est réglé sur <b>Activé</b> ). Vérifiez l'état de la localisation avant de lancer une synchronisation. |
| Mettre à jour A-GPS | Une carte mémoire est utilisée pour mettre à jour le fichier A-GPS (assist GPS). Le recours à la dernière version du fichier A-GPS peut réduire la durée requise pour suivre les données de positionnement.   |

### Mise à jour du fichier A-GPS



Téléchargez le fichier A-GPS le plus récent depuis le site Web ci-dessous, et utilisez-le pour mettre à jour le fichier.

<http://nikonimglib.com/agps/index.html>

- Le fichier A-GPS pour COOLPIX AW100 n'est disponible que sur le site Web ci-dessus.

- 1** Téléchargez le fichier A-GPS le plus récent sur l'ordinateur depuis le site Web.
- 2** Utilisez un lecteur de carte ou un autre périphérique pour copier le fichier téléchargé vers le dossier « NCFL » de la carte mémoire.
  - Le dossier « NCFL » se trouve directement dans le répertoire racine de la carte mémoire. Si aucun dossier « NCFL » n'apparaît sur la carte mémoire, créez un nouveau dossier.
- 3** Insérez la carte mémoire contenant le fichier copié dans l'appareil photo.
- 4** Allumez l'appareil photo et appuyez sur le bouton d'action pour afficher une carte.
- 5** Appuyez sur **MENU** pour afficher le menu Carte, puis sélectionnez **Options GPS** à l'aide du sélecteur multidirectionnel.
- 6** Sélectionnez **Mettre à jour A-GPS** et mettez à jour le fichier.

### Remarques concernant la synchronisation

- Le réglage de la date/de l'heure à l'aide de l'option **Synchroniser** est configuré selon le fuseau horaire défini dans **Fuseau horaire et date** (24, 67) du menu configuration. Vérifiez le fuseau horaire avant le réglage dans **Synchroniser**.
- La date et l'heure définies avec **Synchroniser** ne sont pas aussi précises que les horloges radio. Utilisez **Fuseau horaire et date** dans le menu configuration pour régler l'heure si elle n'est pas précise dans **Synchroniser**.

### Remarques concernant la mise à jour du fichier A-GPS

- La période de validité du fichier A-GPS est de sept jours. Cette période apparaît sur l'écran de mise à jour.
- Une fois la période de validité du fichier A-GPS expirée, le suivi des données de positionnement ne sera pas plus rapide. Il est recommandé de mettre à jour le fichier A-GPS avant d'utiliser la fonction GPS.



---

## Unités de distance

Affichez une carte (88) → Commande **MENU** → Onglet  (11) → Unités de distance

Les unités de distance de l'affichage des cartes disponibles sont **km (m)** (kilomètres, mètres) (réglage par défaut) et **mi (yd)** (miles, yards).

## Calculer la distance



Appuyez sur la commande  (mode de visualisation) → Affichez une carte   
 → Commande MENU → Onglet  (11) → Calculez la distance

Cette option calcule la distance à vol d'oiseau entre l'emplacement actuel et le lieu de la prise de vue sur l'image ou entre les lieux de prise de vue de deux images.

**1** Utilisez le sélecteur multidirectionnel pour sélectionner la destination pour le calcul de la distance, puis appuyez sur .

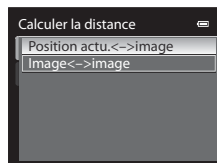
- **Position actu.<->image** : calcule la distance entre l'emplacement actuel et le lieu de la prise de vue sur l'image (uniquement lorsque **Enreg. données GPS** dans les **Options GPS** du menu Carte est réglé sur **Activé**). La confirmation de la position actuelle commence. Passez à l'étape 3.
- **Image<->image** : calcule la distance entre les lieux de prise de vue de deux images.



**2** Appuyez sur  ou  pour sélectionner l'image de départ, puis appuyez sur .

- Pour ajuster l'échelle de la carte, utilisez la commande de zoom (**W** /**T** ).



**3** Appuyez sur  ou  pour sélectionner l'image de destination.

- Chaque fois qu'une image est sélectionnée, la distance s'affiche sur l'écran.
- Appuyez sur  pour mettre fin au calcul de la distance.



Distance

### Remarque concernant le calcul de la distance

Si les données de positionnement ne sont pas enregistrées sur l'image, la distance ne peut pas être calculée.

## Points d'intérêt (POI) (enregistrement et affichage des informations sur le nom du lieu)

Affichez une carte (📖88) → Commande **MENU** → Onglet 🗺️ (📖11) → Points d'intérêt

Cela indique comment définir les POI (points d'intérêt, informations sur le nom du lieu).

| Option             | Description   |
|--------------------|---|
| Incorporer les POI | <p>Avec l'option <b>Activé</b>, les informations sur le nom du lieu sont enregistrées sur les photos prises.</p> <ul style="list-style-type: none"> <li>Par défaut, l'option est définie sur <b>Désactivé</b>.</li> <li>Les informations sur le nom du lieu peuvent être enregistrées sur une image fixe ou une vidéo.</li> </ul>   |
| Afficher les POI   | <p>Avec l'option <b>Activé</b>, les informations sur le nom du lieu s'affichent sur l'écran de prise de vue ou l'écran de visualisation (📖6, 8).</p> <ul style="list-style-type: none"> <li>Par défaut, l'option est définie sur <b>Désactivé</b>.</li> </ul>   |
| Niveau de détail   | <p>Permet de définir le niveau d'affichage des informations sur le nom du lieu. Un niveau élevé affiche des informations régionales plus détaillées, tandis qu'un niveau faible affiche des informations régionales pour une zone plus vaste (telles que les noms des pays).</p> <p>Avec le niveau 1, les noms des pays s'affichent. Avec le niveau 6, les noms des repères (sites) s'affichent. Les informations affichées pour les niveaux 2 à 5 varient en fonction du pays dont la carte est affichée.</p>  |
| Modifier les POI   | <p>Si <b>Mettre à jour les POI</b> est sélectionné en mode de visualisation, les informations sur le nom du lieu enregistrées sur l'image peuvent être modifiées.</p> <ul style="list-style-type: none"> <li>Lorsque le niveau 6 est sélectionné, appuyez sur la commande ◀ ou ▶ du sélecteur multidirectionnel pour changer le nom du repère.</li> <li>Pour changer le niveau d'informations sur la carte, appuyez sur la commande ▲ ou ▼ du sélecteur multidirectionnel.</li> </ul> <p>Si <b>Supprimer les POI</b> est sélectionné, les informations sur le nom du lieu enregistrées sur l'image sont supprimées.</p> |

### Affichage des POI

Si aucune information sur le nom du lieu n'est définie dans le niveau d'affichage, « -- » s'affiche.



## Créer un journal (enregistrer le journal des données de déplacement)

Affichez une carte (📖88) → Commande **MENU** → Onglet 🌐 (📖11) → Créez un journal

Au lancement de l'enregistrement du journal, les informations de suivi mesurées pour un intervalle donné sont enregistrées jusqu'au terme d'une durée prédéfinie. Pour afficher les données du journal (📖63), enregistrez-les sur une carte mémoire.

- 1 Sélectionnez **Démarrer le journal** à l'aide du sélecteur multidirectionnel, puis appuyez sur **OK**.

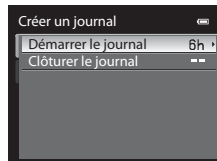

- 2 Sélectionnez la durée d'enregistrement du journal, puis appuyez sur **OK**.

- L'enregistrement du journal commence.
- Les données du journal sont enregistrées chaque minute jusqu'au terme de la durée prédéfinie.
- **LOG** s'affiche à l'écran lors de l'enregistrement du journal.

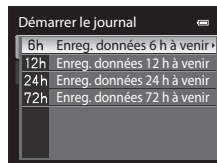

- 3 Une fois l'enregistrement du journal terminé, sélectionnez **Clôturer le journal** dans **Créer un journal** du menu Carte, puis appuyez sur **OK**.

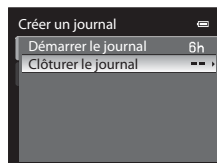

#### 4 Sélectionnez **Enregistrer le journal**, puis appuyez sur **OK**.

- Les données du journal sont enregistrées sur une carte mémoire.

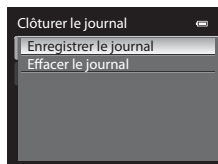

#### **✓** Remarques concernant l'enregistrement du journal

- Si la date et l'heure ne sont pas réglées, le journal ne peut pas être enregistré.
- Si la date et l'heure sont modifiées dans **Fuseau horaire et date** (📅24, 🕒67) du menu configuration ou **Synchroniser** dans les **Options GPS** (📶57) du menu Carte lors de l'enregistrement du journal, cet enregistrement est annulé.
- L'enregistrement du journal est interrompu lors des opérations ci-dessous. Il reprend une fois ces opérations annulées.
  - Lors d'une prise de vue en Rafale
  - Lors de l'enregistrement d'une vidéo
  - Lors d'une connexion avec un câble USB
- Même si la durée d'enregistrement du journal prend fin en fonction de l'horloge interne alors que vous avez retiré l'accumulateur de l'appareil photo, le journal est enregistré.
- Les données du journal sont stockées provisoirement dans l'appareil photo. Aucun nouveau journal ne peut être enregistré si les données du journal sont conservées dans l'appareil photo. Une fois les données du journal enregistrées, enregistrez-les sur une carte mémoire.
- Jusqu'à 36 événements peuvent être enregistrés dans une journée en tant que données du journal.
- Jusqu'à 100 événements peuvent être enregistrés sur une seule carte mémoire en tant que données du journal.

#### **✍** Suppression des données du journal

- Pour effacer les données du journal stockées provisoirement dans l'appareil photo, sélectionnez **Effacer le journal** lors de l'étape 4.
- Pour effacer les données du journal stockées sur la carte mémoire, appuyez sur 🗑 dans **Voir le journal** (📶63).

## Voir le journal (afficher le journal sur une carte)

Affichez une carte (📄88) → Commande MENU → Onglet 🗺️ (📄11) → Voir le journal

Affichez sur la carte les données du journal enregistrées dans la carte mémoire à l'aide de **Créer un journal** (🗺️61) pour vérifier votre itinéraire.

**1** Utilisez le sélecteur multidirectionnel pour sélectionner les données du journal à afficher, puis appuyez sur **OK**.

- L'itinéraire est indiqué par une ligne bleue.



**2** Consultez l'itinéraire.

- Pour ajuster l'échelle de la carte, utilisez la commande de zoom (**W** 🗺️/**T** 🗺️).
- Pour déplacer l'affichage de la carte, appuyez sur la commande ▲, ▼, ◀ ou ▶ du sélecteur multidirectionnel.
- Pour effacer les données du journal affichées, appuyez sur 🗑️.

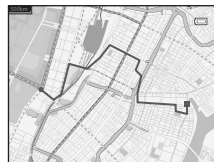

### Suppression des données du journal

Pour effacer les données du journal, appuyez sur 🗑️ à l'étape 1.

- **Journal sélectionné** : les données du journal sélectionnées sont effacées.
- **Tous les journaux** : toutes les données du journal enregistrées sur la carte mémoire sont effacées.

### 📄 Données du journal

Les données du journal sont conformes au format NMEA. Toutefois, l'affichage n'est pas garanti dans tous les logiciels ou sur tous les appareils photos.

## Boussole électronique

Affichez une carte (📖88) → Commande **MENU** → Onglet 📷 (📖11) → Boussole électronique

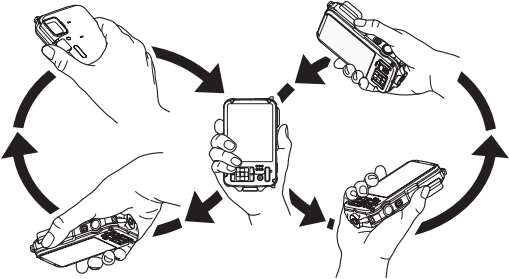
| Option                                 | Description  |
|--|--|
| <p><b>Affichage de la boussole</b></p> | <p>Avec l'option <b>Activé</b>, la boussole s'affiche sur l'écran de prise de vue.</p> <ul style="list-style-type: none"> <li>• Par défaut, l'option est définie sur <b>Désactivé</b>.</li> <li>• L'indicateur de la boussole change en fonction de la direction dans laquelle est orienté l'appareil photo (📖6).</li> <li>• L'affichage de boussole renseigne sur la direction de la destination par rapport au lieu actuel à partir des informations de direction mesurées.               <ul style="list-style-type: none"> <li>- Style d'affichage : nord, est, sud et ouest</li> <li>- Plage d'affichage : 16 points cardinaux</li> <li>- La flèche rouge de l'affichage de boussole circulaire pointe vers le nord.</li> </ul> </li> </ul> |
| <p><b>Correction boussole</b></p>      | <p>Permet de corriger la boussole lorsque la direction indiquée est incorrecte. Lorsque l'écran de droite s'affiche, déplacez l'appareil photo dans l'air pour décrire un huit tout en jouant de votre poignet afin d'orienter l'appareil photo d'avant en arrière, d'un côté à l'autre ou de haut en bas.</p> <div data-bbox="687 551 933 729" style="border: 1px solid black; padding: 5px; margin-bottom: 10px;"> <p><b>Correction boussole</b> <span style="float: right;">📷</span></p> <p>Exécutez un mouvement en forme de huit avec l'appareil photo</p>  </div>       |

## Remarques concernant la boussole numérique





- La boussole numérique ne s'affiche pas lorsque l'objectif de l'appareil photo est orienté vers le haut.
- N'utilisez pas la boussole numérique sur cet appareil photo pour partir en randonnée ou pour toute autre activité spéciale. Les informations affichées sont fournies à titre indicatif uniquement.
- La direction peut ne pas être mesurée correctement à proximité des objets suivants : aimant, métal, moteur électrique, appareil électroménager ou câble d'alimentation.
- La direction peut ne pas être mesurée correctement dans les endroits suivants : dans les automobiles, trains, bateaux, avions, bâtiments ou installations souterraines
- La direction peut ne pas être mesurée correctement si les informations de positionnement ne sont pas enregistrées.

# Menu configuration

## Écran d'accueil

Appuyez sur la commande **MENU** → Onglet  (📖11) → Écran d'accueil

Indiquez si vous souhaitez afficher l'écran d'accueil sur le moniteur à la mise sous tension de l'appareil photo.

| Option                        | Description  |
|-------------------------------|--|
| Aucun<br>(réglage par défaut) | Permet d'afficher l'écran de prise de vue ou de visualisation sans afficher l'écran d'accueil.   |
| COOLPIX                       | Permet d'afficher l'écran d'accueil avant d'afficher l'écran de prise de vue ou de visualisation.  |
| Choisir une image             | <p>Permet de sélectionner une image comme écran d'accueil. Accédez à l'écran de sélection des images, choisissez une image (, 47), puis appuyez sur  pour l'enregistrer.</p> <ul style="list-style-type: none"><li>• Comme l'image sélectionnée est enregistrée dans l'appareil photo, elle apparaît dans l'écran d'accueil même si l'image d'origine a été effacée.</li><li>• Les photos prises avec une <b>Taille d'image</b> (, 61) de  <b>4608x2592</b>, enregistrées avec Panoramique simplifié (, 2) ou créées avec la fonction Mini-photo (, 20) ou Recadrage (, 21) de taille inférieure ou égale à 320x240 ne peuvent pas être enregistrées.</li></ul> |

## Fuseau horaire et date

Appuyez sur la commande **MENU** → Onglet **Y** (📖 11) → Fuseau horaire et date

| Option            | Description  |
|-------------------|--|
| Date et heure     | <p>Permet de régler la date et l'heure de l'appareil photo.<br/>Réglez la date et l'heure à l'aide du sélecteur multidirectionnel.</p> <ul style="list-style-type: none"> <li>Pour sélectionner un élément : appuyez sur <b>▶</b> ou <b>◀</b> (la sélection s'effectue selon la séquence suivante : <b>J</b> (jour) → <b>M</b> (mois) → <b>A</b> (année) → <b>heure</b> → <b>minute</b>).</li> <li>Pour régler les valeurs : appuyez sur <b>▲</b> ou sur <b>▼</b>.</li> <li>Pour valider la configuration : sélectionnez <b>minute</b>, puis appuyez sur <b>OK</b> ou <b>▶</b>.</li> </ul>  |
| Format de la date | <p>Choisissez l'ordre d'affichage du jour, du mois et de l'année (<b>Année/mois/jour</b>, <b>Mois/jour/année</b> ou <b>Jour/mois/année</b>).</p>   |
| Fuseau horaire    | <p>🏠 Le fuseau horaire domicile peut être spécifié et l'heure d'été peut être activée ou désactivée.<br/>Lorsque la destination <b>➤</b> est enregistrée, le décalage horaire (🕒 69) par rapport au fuseau horaire du domicile 🏠 est calculé automatiquement et la date et l'heure locales sont enregistrées. Fonction utile pour voyager.</p>   |

## Réglage du fuseau horaire de destination

**1** Choisissez **Fuseau horaire** à l'aide du sélecteur multidirectionnel et appuyez sur **OK**.

- L'écran **Fuseau horaire** s'affiche.

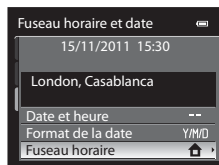

**2** Choisissez **➔ Destination**, puis appuyez sur **OK**.

- La date et l'heure affichées sur le moniteur ne sont pas les mêmes en fonction de la région sélectionnée.



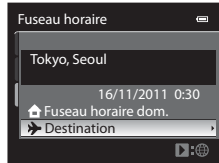

**3** Appuyez sur **▶**.

- L'écran de sélection du fuseau horaire s'affiche.





**4** Appuyez sur **◀** ou **▶** pour sélectionner la destination (Fuseau horaire).

- Le décalage horaire entre le domicile et la destination s'affiche.
- Lorsque vous utilisez l'appareil photo dans une zone où l'heure d'été est en vigueur, appuyez sur **▲** pour activer l'option Heure d'été. Lorsque cette option est activée, l'icône  s'affiche en haut du moniteur et l'horloge avance d'une heure. Pour la désactiver, appuyez sur **▼**.
- Appuyez sur **OK** pour enregistrer le fuseau horaire de destination.
- Une fois le fuseau horaire de destination sélectionné, l'icône  apparaît sur le moniteur lorsque l'appareil photo est en mode de prise de vue.

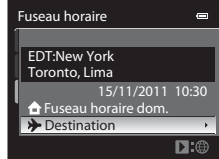
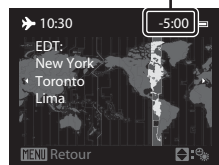
Décalage horaire



 **Fuseau horaire dom.**

- Pour basculer sur le fuseau horaire du domicile, sélectionnez  **Fuseau horaire dom.** à l'étape 2, puis appuyez sur **OK**.
- Pour modifier le fuseau horaire du domicile, sélectionnez  **Fuseau horaire dom.** à l'étape 2 et suivez la même procédure que pour **➔ Destination** afin de régler le fuseau horaire du domicile.





## Fuseaux horaires

L'appareil photo prend en charge les fuseaux horaires répertoriés ci-dessous.

Pour les décalages horaires non répertoriés ci-dessous, réglez l'heure de l'appareil à l'aide de la fonction **Fuseau horaire et date**.

| UTC +/- | Lieu                                       | UTC +/- | Lieu                                    |
|---------|--|---------|---|
| -11     | Midway, Samoa                              | +1      | Madrid, Paris, Berlin                   |
| -10     | Hawaii, Tahiti                             | +2      | Athens, Helsinki, Ankara                |
| -9      | Alaska, Anchorage                          | +3      | Moscow, Nairobi, Riyadh, Kuwait, Manama |
| -8      | PST (PDT): Los Angeles, Seattle, Vancouver | +4      | Abu Dhabi, Dubai                        |
| -7      | MST (MDT): Denver, Phoenix                 | +5      | Islamabad, Karachi                      |
| -6      | CST (CDT): Chicago, Houston, Mexico City   | +5.5    | New Delhi                               |
| -5      | EST (EDT): New York, Toronto, Lima         | +6      | Colombo, Dhaka                          |
| -4,5    | Caracas                                    | +7      | Bangkok, Jakarta                        |
| -4      | Manaus                                     | +8      | Beijing, Hong Kong, Singapore           |
| -3      | Buenos Aires, Sao Paulo                    | +9      | Tokyo, Seoul                            |
| -2      | Fernando de Noronha                        | +10     | Sydney, Guam                            |
| -1      | Azores                                     | +11     | New Caledonia                           |
| ±0      | London, Casablanca                         | +12     | Auckland, Fiji                          |



## Réglages du moniteur

Appuyez sur la commande MENU → Onglet  (📖11) → Réglages du moniteur

| Option               | Description  |
|----------------------|--|
| Infos photos         | Permet de sélectionner les informations affichées sur le moniteur en mode de prise de vue et de visualisation.   |
| Affichage des images | <b>Activé</b> (réglage par défaut) : la photo s'affiche sur le moniteur immédiatement après la prise de vue et l'affichage du moniteur revient à l'écran de prise de vue.<br><b>Désactivé</b> : la photo ne s'affiche pas immédiatement après la prise de vue. |
| Luminosité           | Permet de sélectionner la luminosité du moniteur parmi cinq réglages. Par défaut, l'option est définie sur <b>3</b> .  |

### Infos photos

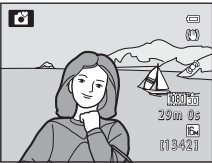
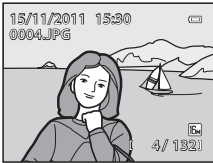
Indiquez si les informations concernant la photo sont affichées sur le moniteur. Reportez-vous à « Moniteur » (📖6) pour plus d'informations sur les indicateurs affichés sur le moniteur.

|                                 | Mode de prise de vue  | Mode de visualisation   |
|---------------------------------|---|---|
| Afficher les infos              |    |    |
| Infos auto (réglage par défaut) | Les mêmes informations que dans <b>Afficher les infos</b> s'affichent. Si aucune opération n'est effectuée au bout de quelques secondes, l'affichage est le même que <b>Masquer les infos</b> . Les informations s'affichent de nouveau lorsque vous effectuez une opération. |   |
| Masquer les infos               |    |  |

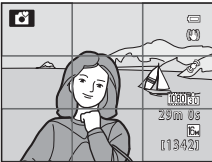
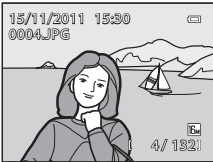
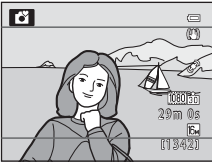
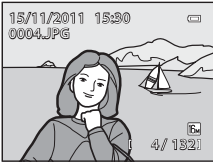

|                              | Mode de prise de vue  | Mode de visualisation   |
|------------------------------|---|---|
| Quadrillage+<br>infos auto   |  <p>Outre les informations affichées avec <b>Infos auto</b> ci-dessus, un quadrillage apparaît pour vous aider à cadrer les photos.<br/>Elles ne s'affichent pas lors de l'enregistrement de vidéos.</p> |  <p>Les mêmes informations que dans <b>Infos auto</b> s'affichent.</p> |
| Cadre<br>vidéo+infos<br>auto |  <p>Outre les informations affichées avec <b>Infos auto</b> ci-dessus, le cadre de la vidéo s'affiche avant l'enregistrement des vidéos.</p>   |  <p>Les mêmes informations que dans <b>Infos auto</b> s'affichent.</p> |

## Imprimer la date (impression de la date et de l'heure sur les photos)

Appuyez sur la commande **MENU** → Onglet **Y** (📖11) → Imprimer la date

La date et l'heure de la prise de vue peuvent être imprimées sur les photos au moment de la prise de vue. Ces informations peuvent même être reproduites sur des imprimantes qui ne prennent pas en charge l'impression de la date et de l'heure (🔍43).



| Option   | Description  |
|--|--|
|  <b>Date</b>          | La date est imprimée sur les photos.                     |
|  <b>Date et heure</b> | La date et l'heure sont imprimées sur les photos.        |
| <b>OFF</b><br>Désactivée<br>(réglage par défaut)   | La date et l'heure ne sont pas imprimées sur les photos. |

L'icône correspondant au réglage actuel autre que **Désactivée** s'affiche sur le moniteur (📖6).

### ✓ Remarques concernant la fonction Imprimer la date

- Les dates imprimées ne peuvent pas être supprimées de l'image et elles ne peuvent plus être imprimées une fois la photo prise.
- Les dates ne peuvent pas être imprimées dans les situations suivantes :
  - Lorsque le mode Scène est défini sur **Sport**, **Musée**, **Contre-jour** avec **HDR** réglé sur **Activé**, **Panoramique**, ou **Animaux domestiques** avec **Rafale**
  - Lorsque **Sélect. yeux ouverts** (🔍33) en mode Portrait optimisé est réglé sur **Activée**
  - Lors de l'enregistrement d'une vidéo
- Cette fonction risque de ne pas être utilisée en combinaison avec certaines fonctions. Reportez-vous à « Fonctions ne pouvant pas être utilisées simultanément » (📖63) pour plus d'informations.
- Les dates imprimées avec une **Taille d'image** (📖61) de **VEA 640x480** peuvent être difficiles à lire. Réglez la taille d'image sur **PE 1024x768** ou supérieure.
- La date est enregistrée au format sélectionné dans l'option **Fuseau horaire et date** du menu configuration (📖24, 🔍67).



### 📝 Imprimer la date et Commande d'impression

Lorsque vous imprimez sur des imprimantes compatibles DPOF qui prennent en charge l'impression de la date de prise de vue et des informations relatives à la prise de vue, il est possible d'imprimer la date et ces informations sur les photos sans que la date et l'heure y soient imprimées avec **Imprimer la date**, en utilisant les options du menu **Commande d'impression** (🔍42).

## Réduction vibration

Appuyez sur la commande **MENU** → Onglet  (📖11) → Réduction vibration

Définissez la réduction de vibration pour prendre des images fixes ou des vidéos. Corrigez le flou provoqué par un léger mouvement de la main appelé bougé d'appareil, qui se produit le plus souvent lors d'une prise de vue avec zoom ou lorsque la vitesse d'obturation est lente. Lorsque vous utilisez un pied pour stabiliser l'appareil photo, réglez la réduction de la vibration sur **Désactivée**.

| Option  | Description   |
|---|---|
|  <b>Activée (hybride)</b>            | Permet de prendre des images fixes avec une compensation optique du bougé d'appareil à l'aide de la méthode de décentrement et de réaliser une VR électronique recourant à une optimisation des images dans les conditions suivantes : <ul style="list-style-type: none"> <li>• Lorsque le flash ne se déclenche pas</li> <li>• Lorsque la vitesse d'obturation est inférieure à 1/60 seconde.</li> <li>• Lorsque le retardateur est désactivé</li> <li>• Lorsque l'option <b>Vue par vue</b> est sélectionnée pour le réglage <b>Rafale</b></li> </ul> |
|  <b>Activée (réglage par défaut)</b> | Permet de compenser le bougé d'appareil à l'aide de la méthode de décentrement. L'appareil photo détecte automatiquement le déplacement et corrige seulement les vibrations propres au bougé d'appareil.<br>Par exemple, lorsque l'appareil photo est déplacé horizontalement, seul le bougé vertical est réduit. À l'inverse, lorsque l'appareil photo est déplacé verticalement, seul le bougé horizontal est réduit.   |
| <b>OFF</b> <b>Désactivée</b>  | La fonction Réduction vibration est désactivée.   |

L'icône correspondant au réglage actuel autre que **Désactivée** s'affiche sur le moniteur (📖6).

### Remarques concernant la fonction Réduction vibration

- Quelques secondes peuvent être nécessaires à l'activation de la fonction Réduction vibration après que l'appareil photo est mis sous tension ou passe du mode de visualisation au mode de prise de vue. Attendez que l'écran se stabilise avant de prendre une photo.
- En raison des caractéristiques de cette fonction, les images qui s'affichent sur le moniteur de l'appareil photo immédiatement après la prise de vue risquent d'apparaître floues.
- Il est possible que la fonction Réduction vibration ne puisse pas totalement éliminer les effets de bougé d'appareil dans certaines situations.
- Lorsque le bougé d'appareil est très prononcé ou extrêmement faible, la compensation des photos via la fonction Réduction vibration peut être impossible, même si **Activée (hybride)** est défini.
- Lorsque la vitesse d'obturation est rapide ou extrêmement faible, la fonction VR électronique peut ne pas fonctionner, même si **Activée (hybride)** est défini.
- Avec une VR électronique définie sur **Activée (hybride)**, l'enregistrement d'une photo peut prendre plus de temps que d'habitude, car lorsque la photo est prise, le déclencheur est enclenché automatiquement deux fois pour effectuer la compensation. **Son du déclencheur** (🔊76) ne retentit qu'une seule fois. Une vue est enregistrée.

## Détection mouvement

Appuyez sur la commande **MENU** → Onglet  (📖11) → Détection mouvement

Activez le paramètre Détection mouvement pour réduire les effets d'un bougé d'appareil et du mouvement du sujet pendant la prise de vue d'images fixes.

| Option  | Description   |
|---|---|
|  Automatique<br>(réglage par défaut) | <p>Lorsque l'appareil photo détecte un mouvement du sujet ou un bougé d'appareil, la sensibilité est augmentée et la vitesse d'obturation est accélérée pour atténuer les effets de ces mouvements.</p> <p>La fonction Détection mouvement ne fonctionne pas dans les situations suivantes :</p> <ul style="list-style-type: none"> <li>• Lorsque le flash se déclenche</li> <li>• Dans les modes Scène suivants : <b>Sport, Portrait de nuit, Aurore/crépuscule, Paysage de nuit, Musée, Feux d'artifice, Contre-jour</b> et <b>Animaux domestiques</b></li> <li>• Lorsque <b>Rafale</b> (📖36) est défini sur <b>Planche 16 vues</b></li> <li>• Lorsque <b>Sensibilité</b> (📖37) est réglée sur une option autre que <b>Automatique</b></li> <li>• Lorsque <b>Mode de zones AF</b> est défini sur <b>Suivi du sujet</b></li> </ul> |
| <b>OFF</b> Désactivée   | La fonction Détection mouvement est inopérante.   |

Lorsque **Automatique** est sélectionné, une icône pour ce réglage s'affiche sur le moniteur (📖6).

L'icône Détection mouvement s'allume en vert lorsque l'appareil photo détecte une vibration et accroît la vitesse d'obturation.

### Remarques concernant le réglage Détection mouvement

- Dans certains cas, la fonction Détection mouvement ne permet pas d'éliminer complètement les conséquences d'un bougé d'appareil ou du mouvement du sujet.
- La fonction Détection mouvement peut ne pas fonctionner si le sujet bouge trop ou est trop sombre.
- Les photos prises peuvent présenter un léger grain.
- Cette fonction risque de ne pas être utilisée en combinaison avec certaines fonctions. Reportez-vous à « Fonctions ne pouvant pas être utilisées simultanément » (📖63) pour plus d'informations.

## Assistance AF

Appuyez sur la commande **MENU** → Onglet **Y** (📖11) → Assistance AF

Activez ou désactivez l'illuminateur d'assistance AF qui aide l'autofocus à effectuer la mise au point par faible luminosité.

| Option                              | Description   |
|-------------------------------------|---|
| Automatique<br>(réglage par défaut) | L'illuminateur d'assistance AF s'allume automatiquement par faible luminosité. L'illuminateur a une portée d'environ de 3,5 m en position grand-angle maximale et d'environ 2,0 m en position téléobjectif maximale. <ul style="list-style-type: none"> <li>Pour certaines zones de mise au point ou certains modes Scène tels que <b>Musée</b> (📖43) et <b>Animaux domestiques</b> (📖46), l'illuminateur d'assistance AF peut rester désactivé même si <b>Automatique</b> est défini.</li> </ul> |
| Désactivée                          | L'illuminateur d'assistance AF ne s'allume pas. Il est possible que l'appareil ne parvienne pas à effectuer la mise au point par faible luminosité.   |

## Zoom numérique

Appuyez sur la commande **MENU** → Onglet **Y** (📖11) → Zoom numérique

Activez ou désactivez le zoom numérique.

| Option                         | Description  |
|--------------------------------|--|
| Activé<br>(réglage par défaut) | Lorsque vous appuyez sur la commande de zoom <b>T</b> (📖) alors que le zoom optique est réglé sur la position de zoom téléobjectif maximale, le zoom numérique est activé (📖29). |
| Désactivé                      | Le zoom numérique n'est pas activé.  |

### ✓ Remarques concernant le zoom numérique

- Lorsque le zoom numérique est utilisé, l'appareil photo effectue la mise au point au centre de la vue.
- Vous ne pouvez pas utiliser le zoom numérique lorsque **Portrait**, **Portrait de nuit**, **Contre-jour** avec **HDR** défini sur **Activé**, **Animaux domestiques**, **Photo sous-marine**, ou le mode portrait optimisé est sélectionné en mode Scène.
- Cette fonction risque de ne pas être utilisée en combinaison avec certaines fonctions. Reportez-vous à « Fonctions ne pouvant pas être utilisées simultanément » (📖63) pour plus d'informations.

## Réglages du son

Appuyez sur la commande **MENU** → Onglet  (📖11) → Réglages du son

Réglez les paramètres de son ci-dessous.

| Option             | Description   |
|--------------------|---|
| Son des commandes  | <p>Permet de régler les réglages de son suivants sur <b>Activé</b> (réglage par défaut) ou <b>Désactivé</b>.</p> <ul style="list-style-type: none"> <li>• Signal sonore de réglage (un signal sonore est émis une fois lorsque les réglages sont terminés)</li> <li>• Signal sonore de mise au point (un signal sonore est émis deux fois lorsque l'appareil photo effectue la mise au point sur le sujet)</li> <li>• Signal sonore d'erreur (un signal sonore est émis trois fois lorsqu'une erreur est détectée)</li> <li>• Signaux sonores de démarrage</li> </ul> |
| Son du déclencheur | <p>Vous pouvez définir le son du déclencheur sur <b>Activé</b> (réglage par défaut) ou <b>Désactivé</b>.</p>  |

### Remarques concernant la fonction Réglages du son

- En mode Scène **Animaux domestiques**, même lorsque **Activé** est défini, le son des commandes et le son du déclencheur sont désactivés.
- Même lorsque **Activé** est défini, le son du déclencheur est désactivé pendant l'enregistrement d'une vidéo.
- Cette fonction risque de ne pas être utilisée en combinaison avec certaines fonctions. Reportez-vous à la section « Fonctions ne pouvant pas être utilisées simultanément » (📖63) pour plus d'informations.



## Réaction contrôle actif

Appuyez sur la commande **MENU** → Onglet  (📖11) → Réaction contrôle actif

Réglez la sensibilité de l'opération effectuée lorsque vous bougez l'appareil photo (contrôle actif) (📖13). Lorsque cette option est réglée sur **Élevée** (réglage par défaut), l'opération est effectuée même si le bougé d'appareil est faible. Lorsque cette option est réglée sur **Basse**, l'opération n'est effectuée que si le bougé d'appareil est important.

### Remarques sur la Réaction contrôle actif

Lorsque vous visualisez des images avec **Visualisation rapide** du Contrôle actif ou en mode de visualisation plein écran, la réaction d'opération de sélection d'images est fixe.

## Extinction auto

Appuyez sur la commande **MENU** → Onglet  (📖11) → Extinction auto

Si aucune opération n'est effectuée pendant une période donnée alors que l'appareil photo est allumé, le moniteur s'éteint pour économiser l'accumulateur et l'appareil photo passe en mode veille (📖23).

Cette option permet de régler la durée au terme de laquelle l'appareil photo passe en mode veille.

Vous avez le choix entre **30 s**, **1 min**, **5 min** (réglage par défaut) et **30 min**.

### Réglage Extinction auto

Dans les situations suivantes, le délai avant le passage de l'appareil photo en mode veille est fixé.

- Lorsque les menus sont affichés : trois minutes
- Pendant la visualisation d'un diaporama : 30 minutes maximum
- Lorsque l'adaptateur secteur EH-62F est connecté : 30 minutes

## Formater la mémoire/Formatage de la carte

Appuyez sur la commande MENU button → Onglet  (📖11) → Formater la mémoire/Formatage de la carte

Formatez la mémoire interne ou la carte mémoire.

**Le formatage supprime définitivement toutes les données de la mémoire interne ou de la carte mémoire.** Vous ne pouvez pas récupérer les données supprimées. Assurez-vous de transférer les photos que vous souhaitez conserver sur un ordinateur avant le formatage.

### Formatage de la mémoire interne

Pour formater la mémoire interne, retirez la carte mémoire de l'appareil photo. L'option **Formater la mémoire** s'affiche dans le menu configuration.

### Formatage des cartes mémoire

Lorsque vous introduisez une carte mémoire dans l'appareil photo, la carte mémoire peut être formatée.

L'option **Formatage de la carte** s'affiche dans le menu configuration.

### **Formatage de la mémoire interne et de la carte mémoire**

- En cas de formatage de la mémoire interne de l'appareil photo ou de la carte mémoire, les icônes d'album (11) reviennent aux icônes par défaut (icône de nombre).
- N'éteignez pas l'appareil photo et n'ouvrez pas le volet du logement pour accumulateur/carte mémoire lors du formatage.
- Lors de la première insertion dans cet appareil photo d'une carte mémoire utilisée dans un autre appareil, veuillez à la formater avec cet appareil.

## Langue/Language

Appuyez sur la commande MENU → Onglet  (📖11) → Langue/Language

Choisissez l'une des 29 langues d'affichage des menus et messages.

|           |                      |                |                     |            |                      |
|-----------|----------------------|----------------|---------------------|------------|----------------------|
| Čeština   | Tchèque              | Nederlands     | Néerlandais         | Türkçe     | Turc                 |
| Dansk     | Danois               | Norsk          | Norvégien           | Українська | Ukrainien            |
| Deutsch   | Allemand             | Polski         | Polonais            | عربي       | Arabe                |
| English   | (réglage par défaut) | Português (BR) | Portugais brésilien | 简体中文       | Chinois simplifié    |
| Español   | Espagnol             | Português (PT) | Portugais           | 繁體中文       | Chinois traditionnel |
| Ελληνικά  | Grec                 | Русский        | Russe               | 日本語        | Japonais             |
| Français  | Français             | Română         | Roumain             | 한국         | Coréen               |
| Indonesia | Indonésien           | Suomi          | Finnois             | ภาษาไทย    | Thaï                 |
| Italiano  | Italien              | Svenska        | Suédois             | हिन्दी     | Hindi                |
| Magyar    | Hongrois             | Tiếng Việt     | Vietnamien          |            |                      |

## Réglages TV

Appuyez sur la commande **MENU** → Onglet  (📖11) → Réglages TV

Réglez les paramètres de connexion avec un téléviseur.

| Option                | Description   |
|-----------------------|---|
| Sortie vidéo          | Permet de sélectionner le système de sortie vidéo analogique <b>NTSC</b> ou <b>PAL</b> en fonction de votre téléviseur.   |
| HDMI                  | Choisissez une résolution d'image pour la sortie HDMI entre <b>Automatique</b> (réglage par défaut), <b>480p</b> , <b>720p</b> , et <b>1080i</b> . Avec <b>Automatique</b> , la résolution de la sortie la mieux adaptée au téléviseur connecté est automatiquement sélectionnée : <b>480p</b> , <b>720p</b> ou <b>1080i</b> .  |
| Ctrl. via sortie HDMI | Indiquez si l'appareil photo reçoit ou non des signaux d'un téléviseur lorsqu'un téléviseur conforme à la norme HDMI-CEC est connecté à l'aide d'un câble HDMI. Lorsque <b>Activé</b> (réglage par défaut) est sélectionné, vous pouvez utiliser la télécommande du téléviseur pour faire fonctionner l'appareil photo pendant la visualisation. Reportez-vous à « Utilisation de la télécommande du téléviseur (Ctrl. via sortie HDMI) » (  23) pour plus d'informations. |

### HDMI et HDMI-CEC

« HDMI » est l'abréviation de « High-Definition Multimedia Interface », un type d'interface multimédia.

« HDMI-CEC » est l'abréviation de « HDMI-Consumer Electronics Control » qui permet une intercompatibilité entre les appareils.

## Délect. yeux fermés

Appuyez sur la commande **MENU** → Onglet  (📖11) → Délect. yeux fermés

Activez ou désactivez la détection des yeux fermés en utilisant l'option de détection des visages (📖65) dans les modes de prise de vue suivants :

- Mode  (auto simplifié)
- Dans les modes Scène suivants : **Portrait** (📖40) ou **Portrait de nuit** (📖41)
- Mode  (auto) (lorsque **Priorité visage** (📖38) est sélectionné pour **Mode de zones AF**)

| Option                             | Description   |
|------------------------------------|---|
| Activée                            | L'écran <b>Le sujet a fermé les yeux ?</b> s'affiche sur le moniteur si l'appareil photo détecte qu'un sujet a peut-être fermé les yeux immédiatement après la reconnaissance du visage. Le visage du sujet humain ayant peut-être fermé les yeux est encadré d'une bordure jaune. Vérifiez la photo et déterminez s'il faut en prendre une nouvelle. |
| Désactivée<br>(réglage par défaut) | L'appareil photo ne détecte pas les yeux fermés.  |

### Écran Le sujet a fermé les yeux ?

Si aucune opération n'est effectuée pendant quelques secondes, l'écran revient automatiquement à l'écran de prise de vue.

- Pour effectuer un zoom sur le visage ayant fermé les yeux, appuyez sur la commande de zoom **T** (🔍). Pour revenir en mode de visualisation plein écran, appuyez sur la commande de zoom **W** (📐).
- Lorsque l'appareil détecte qu'un ou plusieurs sujets ont fermé les yeux, appuyez sur **▲**, **▼**, **◀** ou **▶** pendant l'application de la fonction loupe pour afficher les autres visages.
- Appuyez sur  pour supprimer la photo prise.
- Appuyez sur  pour revenir à l'écran de prise de vue.



### Remarque concernant l'option Délect. yeux fermés

Cette fonction risque de ne pas être utilisée en combinaison avec certaines fonctions. Reportez-vous à « Fonctions ne pouvant pas être utilisées simultanément » (📖63) pour plus d'informations.

## Commande bouton d'action

Appuyez sur la commande **MENU** → Onglet  (11) → Commande bouton d'action

Définissez la fonction à effectuer lorsque vous appuyez sur le bouton d'action (13).

| Option                                 | Description  |
|--|--|
| Afficher la carte (réglage par défaut) | Permet d'afficher une carte (13)   |
| Contrôle actif                         | Permet d'exécuter la fonction en bougeant l'appareil photo (contrôle actif). |

## Réinitialisation

Appuyez sur la commande **MENU** → Onglet  (11) → Réinitialisation

Lorsque l'option **Oui** est sélectionnée, les paramètres de l'appareil photo sont restaurés à leurs valeurs par défaut.

## Menu contextuel

| Option                       | Valeur par défaut |
|------------------------------|-------------------|
| Mode de flash (54)           | Automatique       |
| Retardateur (56)             | OFF               |
| Mode macro (57)              | OFF               |
| Correction d'exposition (58) | 0,0               |

## Mode Scène

| Option                                    | Valeur par défaut                          |
|---|--|
| Scène (39)                                | Portrait                                   |
| Réglage des teintes en mode Aliments (43) | Zone centrale                              |
| HDR en Contre-jour (44)                   | Désactivé                                  |
| Panoramique (45)                          | Normal (180°) en Panoramique simplifié     |
| Animaux domestiques (46)                  | Déclenchement auto : ON<br>Rafale : Rafale |

## Menu Effets spéciaux

| Option               | Valeur par défaut |
|----------------------|-------------------|
| Effets spéciaux (47) | Flou              |

**Menu Portrait optimisé**

| Option                     | Valeur par défaut |
|----------------------------|-------------------|
| Maquillage (🔍32)           | Normal            |
| Détecteur de sourire (🔍32) | Activer           |
| Sélect. yeux ouverts (🔍33) | Désactivée        |

**Menu Prise de vue**

| Option                   | Valeur par défaut |
|--------------------------|-------------------|
| Taille d'image (📄61)     | 📷 4608x3456       |
| Balance des blancs (🔍34) | Automatique       |
| Rafale (🔍36)             | Vue par vue       |
| Sensibilité (🔍37)        | Automatique       |
| Mode de zones AF (🔍38)   | Priorité visage   |
| Mode autofocus (🔍41)     | AF ponctuel       |

**Menu Vidéo**

| Option                           | Valeur par défaut              |
|----------------------------------|--------------------------------|
| Options vidéo (🔍52)              | 📺 1080p HD 1080p ★ (1920x1080) |
| Commencer par la séq. HS (🔍53)   | Activé                         |
| Mode autofocus (🔍56)             | AF ponctuel                    |
| Éclairage vidéo (🔍56)            | Désactivé                      |
| Réduction du bruit du vent (🔍56) | Désactivée                     |

**Menu Carte**

| Option                         | Valeur par défaut   |
|--------------------------------|---------------------|
| Enreg. données GPS (🔍57)       | Désactivé           |
| Unités de distance (🔍58)       | km (m)              |
| Incorporer les POI (🔍60)       | Désactivé           |
| Afficher les POI (🔍60)         | Désactivé           |
| Niveau de détail (🔍60)         | Niveau 6 (détaillé) |
| Affichage de la boussole (🔍64) | Désactivé           |

**Menu configuration**

| Option                     | Valeur par défaut |
|----------------------------|-------------------|
| Écran d'accueil (🔍66)      | Aucun             |
| Infos photos (🔍70)         | Infos auto        |
| Affichage des images (🔍70) | Activé            |

| Option                         | Valeur par défaut |
|--------------------------------|-------------------|
| Luminosité (🔍70)               | 3                 |
| Imprimer la date (🔍72)         | Désactivée        |
| Réduction vibration (🔍73)      | Activée           |
| Détection mouvement (🔍74)      | Automatique       |
| Assistance AF (🔍75)            | Automatique       |
| Zoom numérique (🔍75)           | Activé            |
| Son des commandes (🔍76)        | Activé            |
| Son du déclencheur (🔍76)       | Activé            |
| Réaction contrôle actif (🔍77)  | Élevée            |
| Extinction auto (🔍77)          | 5 min             |
| HDMI (🔍79)                     | Automatique       |
| Ctrl. via sortie HDMI (🔍79)    | Activé            |
| Délect. yeux fermés (🔍80)      | Désactivée        |
| Commande bouton d'action (🔍81) | Afficher la carte |

## Autres

| Option                          | Valeur par défaut   |
|---------------------------------|---|
| Format du papier (🔍26, 🔍27)     | Par défaut  |
| Diaporama (🔍45)                 | Effets : Classique<br>Musique de fond : Désactivé<br>Intervalle : 3 s |
| Icônes d'album et couleur (🔍11) | Icône de nombre (noir)  |

- L'option **Réinitialisation** efface également le numéro de fichier actuel (🔍85) de la mémoire. Après une réinitialisation, la numérotation continue à partir du plus petit numéro disponible dans la mémoire interne ou la carte mémoire. Si **Réinitialisation** est effectuée après que toutes les photos ont été supprimées de la mémoire interne ou de la carte mémoire (📖34), la numérotation des fichiers des prochaines images reprend à **0001**.
- Les réglages suivants demeurent inchangés même si une **Réinitialisation** est effectuée.
  - Menu Prise de vue** : pré-réglage manuel de l'option **Balance des blancs** (🔍34)
  - Menu Visualisation** : **Options affichage séquence** (🔍51) et **Choix image représentative** (🔍51)
  - Menu Configuration** : **Fuseau horaire et date** (🔍67), **Langue/Language** (🔍78) et **Sortie vidéo** (🔍79) dans **Réglages TV**

## Version firmware

Appuyez sur la commande **MENU** → Onglet  (11) → Version firmware

Permet d'afficher la version actuelle du firmware de l'appareil photo.

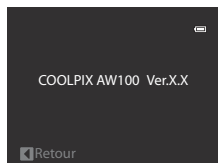



## Noms des fichiers et des dossiers

Les photos, les vidéos et les annotations vocales se voient attribuer des noms de fichiers composés comme suit.

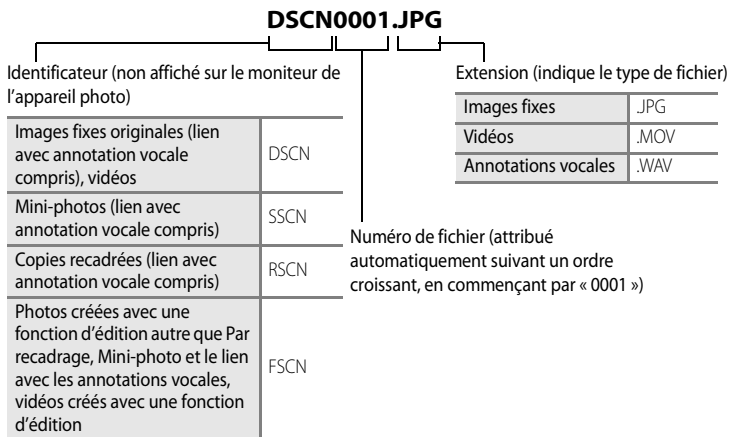

- Un dossier où sont enregistrés des fichiers est automatiquement créé avec la nomenclature suivante : « Numéro du dossier + NIKON » (par ex., « 100NIKON »). Si le dossier contient 200 fichiers, un nouveau dossier est créé. (par exemple, le nom du dossier suivant « 100NIKON » devient « 101NIKON. ») Un nouveau dossier est créé également lorsque les numéros de fichier dans un dossier atteint 9999. Le numéro de fichier suivant est automatiquement défini sur « 0001. »
- Les annotations vocales ont le même identificateur et numéro de fichier que les images auxquelles elles sont associées.
- Avec la fonction Panoramique assisté (P), un dossier est créé pour chaque session de prise de vue avec la nomenclature suivante : « Numéro du dossier + P\_XXX » (par ex., « 101P\_001 »). Les photos sont enregistrées sous la forme d'une séquence avec une numérotation des fichiers commençant par 0001.

## Noms des fichiers et des dossiers

- Lorsque des fichiers image ou des fichiers vocaux sont copiés vers ou depuis la mémoire interne ou la carte mémoire (🔗50), la nomenclature des fichiers est la suivante :
  - Les fichiers copiés à l'aide de la fonction **Images sélectionnées** sont copiés dans le dossier actuel (ou dans le dossier utilisé pour les photos suivantes) qui contient des numéros de fichiers attribués dans l'ordre croissant d'après le numéro de fichier le plus important dans la mémoire.
  - Les fichiers copiés à l'aide de l'option **Toutes les images** sont copiés ensemble, avec leur dossier. Les numéros de dossiers sont attribués dans l'ordre croissant, d'après le numéro de dossier le plus important sur le support de destination.  
Les noms de fichiers ne sont pas modifiés.
- Si le dossier actuel est numéroté 999 et contient 200 fichiers, ou si un fichier est numéroté 9999, vous ne pouvez plus prendre de photos tant que la mémoire interne ou la carte mémoire n'est pas formatée (🔗78) ou tant que vous n'insérez pas une nouvelle carte mémoire.

## Accessoires optionnels

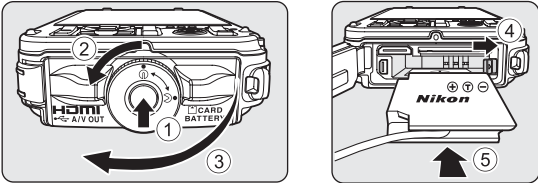
|                           |   |
|---------------------------|---|
| Accumulateur rechargeable | Accumulateur Li-ion rechargeable EN-EL12*   |
| Chargeur d'accumulateur   | Chargeur d'accumulateur MH-65*  |
| Adaptateur secteur        | Adaptateur secteur EH-62F (se connecte comme indiqué)<br> <p>Insérez entièrement le câble de l'adaptateur secteur dans la fente de l'adaptateur secteur, puis insérez ce dernier dans le logement pour accumulateur.</p> <ul style="list-style-type: none"><li>• Pendant l'utilisation de l'adaptateur secteur, le volet du logement pour accumulateur/carte mémoire ne peut pas être fermé. Ne retirez pas le câble de l'adaptateur secteur. Ceci couperait la connexion entre l'appareil photo et la source d'alimentation et éteindrait l'appareil.</li></ul> |
| Câble USB                 | Câble USB UC-E6*  |
| Câble audio/vidéo         | Câble audio-vidéo EG-CP16*  |
| Adaptateur pour filtre    | Adaptateur pour filtre UR-E23*  |











\* Fourni avec l'appareil photo au moment de l'achat (reportez-vous à « Vérification du contenu de l'emballage » (📖ii) pour plus d'informations).









Consultez nos sites Web ou nos catalogues de produits pour obtenir les informations les plus récentes sur les accessoires du COOLPIX AW100.





Les accessoires ne sont pas résistants à l'eau.

## Messages d'erreur





Le tableau ci-dessous répertorie les messages d'erreur et autres avertissements qui peuvent s'afficher sur le moniteur et la procédure à suivre, le cas échéant.

| Affichage   | Description   | Solution  |     |
|---|---|---|--|
| <br>(clignote)  | L'horloge n'est pas réglée.   | Réglez la date et l'heure.  |  67 |
| <br>L'accu/pile est déchargé(e).                              | L'accu/pile est déchargé(e).  | Chargez ou changez l'accumulateur.  | 16, 18   |
| <br>La température de l'accumulateur est élevée               | La température de l'accumulateur est élevée.  | Éteignez l'appareil photo et laissez refroidir l'accumulateur avant toute nouvelle utilisation. Cinq secondes après l'affichage de ce message, le moniteur s'éteint et le témoin de mise sous tension, le témoin AF et le témoin du flash scintillent. Une fois que les témoins ont clignoté pendant trois minutes, l'appareil s'éteint automatiquement, mais vous pouvez également appuyer sur le commutateur marche-arrêt pour l'éteindre manuellement. | 23   |
| <br>L'appareil photo va s'éteindre pour éviter la surchauffe. | L'intérieur de l'appareil photo est chaud. L'appareil photo s'éteint automatiquement.                   | Laissez l'appareil photo éteint jusqu'à ce qu'il ait refroidi, puis rallumez-le.  | -  |
| <b>AF</b> ●<br>(clignote en rouge)  | La mise au point est impossible.  | <ul style="list-style-type: none"> <li>• Effectuez à nouveau la mise au point.</li> <li>• Utilisez la mémorisation de la mise au point.</li> </ul>  | 30, 31<br>67   |
| <br>Patiencez... image en cours d'enregistrement.             | L'appareil photo ne peut pas effectuer d'autres opérations tant que l'enregistrement n'est pas terminé. | Le message disparaît automatiquement lorsque l'enregistrement est terminé.  | -  |
| <br>La carte mémoire est protégée en écriture.              | Le commutateur de protection en écriture est en position de verrouillage.                               | Placez le commutateur en position d'écriture.   | -  |
| <br>Cette carte ne fonctionne pas.                          | Une erreur s'est produite lors de l'accès à la carte mémoire.   | <ul style="list-style-type: none"> <li>• Utilisez une carte approuvée.</li> <li>• Vérifiez que les contacts sont propres.</li> <li>• Vérifiez que la carte mémoire est correctement insérée.</li> </ul>   | 21   |
| <br>Cette carte est illisible.                              |   |   | 20<br>20   |















| Affichage   | Description  | Solution   |   |
|---|--|--|--|
| <p><b>!</b><br/>Carte non formatée.<br/>Formater la carte ?<br/>Oui<br/>Non</p> | <p>La carte mémoire n'a pas été formatée pour être utilisée dans cet appareil photo.</p> | <p>Lors d'un formatage, toutes les données stockées sur la carte mémoire sont supprimées. Si vous souhaitez conserver certaines de ces données, sélectionnez <b>Non</b>, et sauvegardez ces données sur un ordinateur avant de formater votre carte mémoire. Pour formater la carte mémoire, sélectionnez <b>Oui</b>, puis appuyez sur <b>OK</b>.</p>  | <p>20</p>  |
| <p><b>i</b><br/>Mémoire insuffisante.</p>                                       | <p>La carte mémoire est pleine.</p>  | <ul style="list-style-type: none"> <li>• Sélectionnez une taille d'image inférieure.</li> <li>• Supprimez des photos et des vidéos.</li> <li>• Remettez en place la carte mémoire.</li> <li>• Retirez la carte mémoire et utilisez la mémoire interne.</li> </ul>  | <p>61<br/>34, 84<br/>20<br/>21</p>   |
| <p><b>!</b><br/>Enregistrement d'image impossible.</p>                          | <p>Une erreur s'est produite lors de l'enregistrement de l'image.</p>                    | <p>Formatez la mémoire interne ou la carte mémoire.</p>  | <p>78</p>   |
|   | <p>L'appareil photo n'a plus de numéros de fichier disponibles.</p>                      | <p>Remplacez la carte mémoire ou formatez la mémoire interne/carte mémoire.</p>  | <p>20,<br/>78</p>   |
|   | <p>La photo ne peut pas être utilisée comme écran d'accueil.</p>                         | <p>Les photos suivantes ne peuvent pas être utilisées :</p> <ul style="list-style-type: none"> <li>• Photos prises avec une <b>Taille d'image</b> de  <b>4608x2592</b></li> <li>• Photos créées avec la fonction Mini-photo ou Par recadrage et dont la taille d'image est égale ou inférieure à 320 x 240</li> <li>• Photos enregistrées avec la fonction Panoramique simplifié</li> </ul> | <p>61<br/>20,<br/>21<br/><br/>2</p> |
| <p><b>i</b><br/>Album complet. Plus aucune photo ne peut être ajoutée.</p>      | <p>200 photos ont déjà été enregistrées dans l'album.</p>                                | <ul style="list-style-type: none"> <li>• Retirez des photos de l'album.</li> <li>• Enregistrez des photos dans l'autre album.</li> </ul>   | <p>10<br/>9</p>  |

| Affichage  | Description  | Solution  |            |  |
|--|--|---|---|--|
| <b>i</b><br>Impossible de créer un panoramique.  | Impossible d'effectuer la prise de vue avec la fonction Panoramique assisté.     | La prise de vue avec la fonction Panoramique simplifié risque de ne pas être disponible dans les situations suivantes :<br><ul style="list-style-type: none"> <li>• Lorsque la prise de vue ne s'est pas terminée au bout d'un certain moment</li> <li>• Lorsque la vitesse du mouvement de l'appareil photo est trop rapide</li> <li>• Lorsque l'appareil photo n'est pas droit par rapport à la direction du panoramique</li> </ul> |  2         |  |
| <b>i</b><br>Impossible de créer un panoramique. Effectuez-le dans une seule direction. |  |   |   | <b>i</b><br>Impossible de créer un panoramique. Effectuez-le plus lentement. |
| <b>!</b><br>Impossible de sauvegarder le fichier son.                                  |  |   |   | Impossible de joindre une annotation vocale à ce fichier.                    |
| <b>i</b><br>Un sujet a fermé les yeux au moment de la prise de vue.                    | Une personne avait probablement les yeux fermés lorsque la photo a été prise.    | Pour vérifier les résultats, passez en mode de visualisation.   |  33        |  |
| <b>i</b><br>Impossible de modifier l'image.  | Impossible de modifier la photo sélectionnée.                                    | <ul style="list-style-type: none"> <li>• Confirmez les conditions requises pour l'édition.</li> <li>• Ces options ne peuvent pas être utilisées avec les vidéos.</li> </ul>   |  15<br>–   |  |
| <b>i</b><br>L'enregistrement de vidéos est impossible.                                 | Une erreur de temporisation s'est produite lors de l'enregistrement de la vidéo. | Choisissez une carte mémoire offrant une vitesse d'écriture supérieure.   | 21  |  |
| <b>i</b><br>La mémoire ne contient pas d'images.                                       | Aucune photo dans la mémoire interne ou la carte mémoire.                        | <ul style="list-style-type: none"> <li>• Les photos enregistrées dans la mémoire interne peuvent être visualisées uniquement lorsqu'aucune carte mémoire n'est insérée.</li> <li>• Pour copier des fichiers de la mémoire interne vers la carte mémoire, appuyez sur <b>MENU</b> pour afficher l'écran Copier, puis copiez les fichiers de la mémoire interne vers la carte mémoire.</li> </ul>                                       | 20<br> 50 |  |

| Affichage   | Description   | Solution  |     |
|---|---|---|--|
| <b>i</b><br>Ce fichier ne contient pas de données image.                  | Le fichier n'a pas été créé avec le COOLPIX AW100.                        | Le fichier ne peut pas être lu sur cet appareil photo.<br>Visualisez le fichier sur l'ordinateur ou le périphérique utilisé pour créer ou modifier ce fichier.  | -  |
| <b>i</b><br>Impossible de lire ce fichier.                                |   |   |  |
| <b>i</b><br>Toutes les images sont masquées.                              | La photo ne peut pas être visualisée dans un diaporama.                   | -   |  45 |
| <b>i</b><br>Impossible d'effacer cette image.                             | La photo est protégée.  | Désactivez la protection.   |  46 |
| <b>i</b><br>La destination est dans le fuseau horaire actuel.             | Le fuseau horaire de la destination est identique à celui du domicile.    | -   |  69 |
| Problème dans le bloc optique<br><b>i</b>                                 | L'objectif est défaillant.  | Mettez l'appareil hors tension, puis sous tension. Si le problème persiste, contactez votre revendeur ou votre représentant Nikon agréé.  | 23   |
| <b>i</b><br>Erreur de communication                                       | Une erreur s'est produite lors de la communication avec l'imprimante.     | Mettez l'appareil photo hors tension et reconnectez le câble.   |  25 |
| Erreur du système<br><b>i</b>   | Une erreur s'est produite dans les circuits internes de l'appareil photo. | Mettez l'appareil photo hors tension, retirez et réinsérez l'accumulateur, puis remettez l'appareil sous tension. Si le problème persiste, contactez votre revendeur ou votre représentant Nikon agréé. | 23   |
| <b>i</b><br>Objectif en cours d'initialisation. Mise au point impossible. | Mise au point impossible.   | Patiencez jusqu'à récupération automatique de l'appareil photo.   | -  |
| <b>i</b><br>Impossible d'obtenir les données du GPS.                      | L'horloge de l'appareil photo n'est pas réglée correctement.              | Changez la position ou l'heure et redéfinissez la position.   | -  |

| Affichage   | Description  | Solution  |      |
|---|--|---|--|
| <b>i</b><br>Aucun fichier A-GPS n'a été trouvé sur la carte | Fichier A-GPS pouvant être mis à jour introuvable dans la carte mémoire.               | Vérifiez les éléments suivants : <ul style="list-style-type: none"> <li>• Si la carte mémoire est insérée</li> <li>• Si le fichier A-GPS est enregistré sur la carte mémoire</li> <li>• Si le fichier A-GPS enregistré sur la carte mémoire est plus récent que celui enregistré sur l'appareil photo</li> <li>• Si le fichier A-GPS est toujours valide</li> </ul> | -  |
| <b>i</b><br>La mise à jour a échoué                         | Impossible de mettre à jour le fichier A-GPS.  | Le fichier A-GPS est peut-être corrompu. Téléchargez de nouveau le fichier depuis le site Web.  |  57 |
| <b>i</b><br>Impossible de déterminer la position actuelle   | Impossible de définir la position actuelle lors du calcul de la distance.              | Changez la position ou l'heure et redéfinissez la position.   | -  |
| <b>i</b><br>Impossible d'enregistrer sur la carte           | Aucune carte mémoire n'est insérée.  | Insérez une carte mémoire.  | 20   |
|   | 36 événements ont déjà été enregistrés en un seul jour en tant que données du journal. | -   | -  |
|   | 100 événements ont déjà été enregistrés en tant que données du journal.                | Supprimez les données du journal inutiles de la carte mémoire ou remplacez la carte mémoire par une nouvelle.   |  63 |
| <b>i</b><br>Impossible de corriger la boussole              | Impossible de corriger la boussole numérique correctement.                             | En vous tenant à l'extérieur, déplacez l'appareil photo dans l'air pour décrire un huit tout en jouant de votre poignet afin d'orienter l'appareil photo d'avant en arrière, d'un côté à l'autre ou de haut en bas.   |  64 |



| Affichage   | Description  | Solution   |  |
|---|--|--|--|
| <br>Erreur d'imprimante : vérifier l'état de l'imprimante. | Erreur d'imprimante.                                       | Contrôlez l'imprimante. Après avoir résolu le problème, sélectionnez <b>Reprendre</b> et appuyez sur  pour reprendre l'impression.* | -  |
| <br>Erreur d'imprimante : vérifier le papier               | L'imprimante ne contient pas le papier au format spécifié. | Chargez le papier au format spécifié, sélectionnez <b>Reprendre</b> et appuyez sur  pour reprendre l'impression.*                   | -  |
| <br>Erreur d'imprimante : bourrage papier                  | Un bourrage papier s'est produit dans l'imprimante.        | Retirez le papier, puis sélectionnez <b>Reprendre</b> et appuyez sur  pour reprendre l'impression.*                                 | -  |
| <br>Erreur d'imprimante : il n'y a plus de papier          | L'imprimante ne contient pas de papier.                    | Chargez le papier au format spécifié, sélectionnez <b>Reprendre</b> et appuyez sur  pour reprendre l'impression.*                   | -  |
| <br>Erreur d'imprimante : vérifier l'encre                 | Une erreur liée à l'encre s'est produite.                  | Vérifiez l'encre, puis sélectionnez <b>Reprendre</b> et appuyez sur  pour reprendre l'impression.*                                  | -  |
| <br>Erreur d'imprimante : il n'y a plus d'encre            | La cartouche d'encre est vide.                             | Remplacez la cartouche d'encre, sélectionnez <b>Reprendre</b> , puis appuyez sur  pour reprendre l'impression.                      | -  |
| <br>Erreur d'imprimante : fichier corrompu                 | Une erreur provoquée par le fichier image s'est produite.  | Sélectionnez <b>Annuler</b> et appuyez sur  pour annuler l'impression.  | -  |

\* Pour plus de détails, reportez-vous au manuel de l'imprimante.



A series of horizontal dashed lines spanning the width of the page, intended for handwriting practice.



## Notes techniques et index

|   |    |
|---|----|
| <b>Entretien des produits</b> .....   | 2  |
| L'appareil photo.....   | 2  |
| L'accumulateur.....   | 4  |
| Le chargeur d'accumulateur.....   | 5  |
| La carte mémoire.....   | 6  |
| <b>Entretien de l'appareil photo</b> .....  | 7  |
| Nettoyage.....  | 7  |
| Stockage .....  | 8  |
| <b>ACCORD DE LICENCE D'UTILISATION POUR LES DONNÉES<br/>CARTOGRAPHIQUES ET DE NOMS DE LIEUX</b> ..... | 9  |
| <b>Dépannage</b> .....  | 13 |
| <b>Fiche technique</b> .....  | 20 |
| Normes prises en charge .....   | 23 |
| <b>Index</b> .....  | 24 |

## Entretien des produits

### L'appareil photo

Pour continuer à tirer parti des fonctions de votre appareil photo Nikon, observez les précautions ci-après pour le stockage ou l'utilisation de ce matériel.

Assurez-vous de lire et de respecter les avertissements de la section « Pour votre sécurité » (📖 vi à viii) et « <Important> Résistance aux chocs, étanchéité à l'eau, étanchéité à la poussière, condensation, GPS/boussole numérique » (📖 xi à xvi) dans leur intégralité avant d'utiliser les produits

#### ✔ **Ne laissez pas de l'humidité pénétrer à l'intérieur de l'appareil photo**

COOLPIX AW100 est doté d'une enveloppe étanche JIS/IEC équivalente à la classe 8 (IPX8). Si toutefois de l'eau pénètre dans l'appareil, des composants risquent de rouiller, nécessitant une réparation coûteuse ou rendant l'appareil inopérant. Après avoir utilisé l'appareil photo à la plage ou sous l'eau, vérifiez que le volet du logement pour accumulateur/carte mémoire est bien fermé, puis immergez l'appareil photo dans un conteneur peu profond rempli d'eau fraîche pendant dix minutes. Après une utilisation sous l'eau, ne laissez pas l'appareil humide 60 minutes ou plus. Ceci pourrait détériorer les performances d'étanchéité de l'appareil.

#### ✔ **Évitez toute infiltration d'eau dans l'appareil**

La présence d'eau à l'intérieur de l'appareil peut entraîner un dysfonctionnement et le rendre inopérant. Afin d'éviter une infiltration d'eau, suivez les recommandations suivantes :

- Lorsque le volet du logement pour accumulateur/carte mémoire est fermé, assurez-vous que la courroie, des cheveux, des peluches, de la poussière, des grains de sable, tout autre corps étranger ou toute saleté ne se colle pas à l'enveloppe étanche et les parties en contact avec cette dernière.
- N'ouvrez pas ni ne fermez le volet du logement pour accumulateur/carte mémoire dans des endroits exposés aux embruns, aux vents violents, à la poussière ou au sable.
- L'application d'une force externe peut déformer l'appareil photo, endommager les joints et entraîner une infiltration d'eau. Ne placez pas un objet lourd sur l'appareil photo, ne le laissez pas tomber et n'exercez pas une force excessive dessus.
- Si de l'eau pénètre à l'intérieur de l'appareil photo, cessez immédiatement de l'utiliser. Éliminez l'humidité avec un chiffon et confiez immédiatement l'appareil photo à votre représentant Nikon agréé.

#### ✔ **Chocs et vibrations**

Ne faites pas tomber l'appareil photo, ne le cognez pas contre des objets durs comme une pierre et ne le lancez pas dans l'eau. Ne laissez pas l'appareil photo dans un endroit exposé aux vibrations. Un choc excessif peut endommager l'appareil ou entraîner un dysfonctionnement.

#### ✔ **Profondeur maximale**

COOLPIX AW100 est conçu pour résister à la pression de l'eau jusqu'à une profondeur de 10 m pendant environ 60 minutes. À une plus grande profondeur, de l'eau peut s'introduire dans l'appareil photo et entraîner un dysfonctionnement.

#### ✔ **Précautions de manipulation dans des environnements froids**

- L'utilisation de cet appareil photo a été confirmée à des températures de -10 °C. Si l'appareil photo reste dans la neige ou que des gouttes d'eau adhèrent à l'extérieur, de la glace peut se former dans les interstices, compromettant le fonctionnement de certaines parties de l'appareil.

- À des températures de -10 °C à 0 °C, les performances de l'accumulateur (nombre de photos prises et la durée de la prise de vue) chuteront momentanément.
- Si l'appareil photo est soumis à un froid intense, les performances du moniteur peuvent chuter momentanément juste après la mise sous tension de l'appareil (c.-à-d. le moniteur semble plus sombre ou une image résiduelle apparaît).
- Lorsque vous utilisez l'appareil photo dans des environnements froids ou à des altitudes élevées, maintenez l'appareil au chaud dans un étui ou un vêtement.

### **Ne le laissez pas tomber**

L'appareil risque de subir des dysfonctionnements s'il est soumis à de violents chocs ou à de fortes vibrations.

### **Manipulez l'objectif et toutes les autres pièces mobiles avec précaution**

Manipulez en douceur l'objectif, le volet de protection de l'objectif, le moniteur, le logement pour carte mémoire et le logement pour accumulateur. Ces pièces peuvent être endommagées facilement. Forcer le volet de protection de l'objectif peut entraîner le dysfonctionnement de l'appareil photo ou endommager l'objectif. Si le moniteur venait à se casser, faites très attention de ne pas vous couper avec le verre et évitez tout contact des cristaux liquides avec la peau, les yeux ou la bouche.

### **Ne dirigez pas l'objectif vers des sources lumineuses importantes pendant de longues périodes**

Évitez de diriger l'objectif vers le soleil ou d'autres sources lumineuses puissantes pendant une période prolongée lors de l'utilisation ou du stockage de l'appareil photo. Une lumière intense peut détériorer le capteur d'image, produisant un effet de flou blanc sur les photos.

### **Maintenez-le à distance des champs magnétiques puissants**

N'utilisez pas et ne stockez pas cet appareil à proximité d'équipements émettant de fortes radiations électromagnétiques ou de forts champs magnétiques. De fortes charges statiques ou les champs magnétiques générés par des équipements tels que des émetteurs radio peuvent interférer avec le moniteur, corrompre les données stockées sur la carte mémoire ou endommager les circuits internes du produit.

### **Évitez des changements brusques de température**

Les changements brusques de température, comme il peut s'en produire lorsque vous entrez ou sortez d'un local chauffé par temps froid, sont susceptibles de créer de la condensation à l'intérieur de l'appareil. Pour éviter ce problème, rangez votre équipement dans un étui ou dans un sac plastique avant de l'exposer à de brusques changements de température.

N'exposez pas l'appareil photo à des températures élevées en le laissant sur la plage ou en plein soleil avant d'entrer dans l'eau.

### **Mettez le produit hors tension avant de retirer ou de débrancher la source d'alimentation ou la carte mémoire**

Ne retirez pas l'accumulateur lorsque le produit est sous tension ou que des images sont en cours d'enregistrement ou d'effacement. Forcer l'extinction de votre appareil photo dans de telles conditions entraînerait la perte de données ou risquerait d'endommager la mémoire ou les circuits internes.

### **Le moniteur**

- Quelques pixels peuvent rester toujours allumés ou ne pas s'allumer sur le moniteur. Ce point commun à tous les moniteurs ACL TFT n'est en aucun cas le signe d'un dysfonctionnement. Les images enregistrées avec l'appareil photo n'en seront nullement affectées.
- Les images sur le moniteur peuvent être difficiles à percevoir sous un éclairage lumineux.

- Le moniteur est éclairé grâce à un rétro-éclairage par DEL. Si la lumière émise par le moniteur devient faible ou que ce dernier clignote, contactez votre centre agréé Nikon.

### L'accumulateur

- Assurez-vous de lire et de respecter les avertissements de la section « Pour votre sécurité » (¶ vi à viii) dans leur intégralité avant d'utiliser l'accumulateur.
- Vérifiez le niveau de charge de l'accumulateur avant d'utiliser l'appareil photo et remplacez ou rechargez l'accumulateur, le cas échéant. Arrêtez la charge lorsque l'accumulateur est complètement chargé, pour ne pas risquer de réduire les performances de l'accumulateur. Lorsque cela est possible, gardez à disposition un accumulateur de rechange entièrement chargé au moment des grandes occasions photographiques.
- N'utilisez pas l'accumulateur à des températures ambiantes inférieures à -10 °C ou supérieures à 40 °C.
- Chargez l'accumulateur dans un environnement intérieur dont la température est comprise entre 5 °C et 35 °C avant utilisation.
- Lorsque la température de l'accumulateur est comprise entre 0 °C et 10 °C ou 45 °C et 60 °C, la capacité de charge peut être réduite.
- L'accumulateur n'est pas rechargé à des températures ambiantes inférieures à 0 °C ou supérieures à 60 °C.
- L'accumulateur peut devenir chaud lors de l'utilisation ; laissez l'accumulateur refroidir avant de le recharger. Le non-respect de cette consigne de sécurité pourrait endommager l'accumulateur, diminuer ses performances ou empêcher qu'il ne se recharge normalement.
- Par temps froid, la capacité des accumulateurs a tendance à diminuer. Assurez-vous que l'accumulateur est complètement chargé avant de prendre des photos en extérieur par grand froid. Gardez des accumulateurs de rechange au chaud et invertissez les deux dès que nécessaire. Une fois réchauffé, un accumulateur froid peut retrouver un certain niveau de charge.
- Si les contacts de l'accumulateur sont sales, il se peut que l'appareil photo ne se mette pas en marche. Si les contacts de l'accumulateur sont sales, nettoyez-les avec un chiffon propre et sec avant utilisation.
- Si l'accumulateur n'est pas utilisé pendant longtemps, introduisez-le dans l'appareil photo et déchargez-le entièrement avant de le retirer pour le ranger. L'accumulateur doit être rangé dans un endroit frais à température ambiante comprise entre 15 °C et 25 °C. Ne stockez pas l'accumulateur dans des endroits à température très chaude ou extrêmement froide.

- Veillez à toujours retirer l'accumulateur de l'appareil photo ou du chargeur d'accumulateur lorsqu'il n'est pas utilisé. Si vous le laissez installé, des quantités infimes de courant circulent de l'accumulateur même s'il n'est pas utilisé. L'accumulateur risque d'être excessivement déchargé et de cesser de fonctionner. La mise sous tension ou hors tension de l'appareil photo alors que l'accumulateur est épuisé peut entraîner une diminution de la durée de vie de l'accumulateur. Lorsque le niveau de charge de l'accumulateur est faible, veillez à le recharger avant de l'utiliser.
- Rechargez l'accumulateur au moins tous les six mois et déchargez-le entièrement avant de le ranger de nouveau.
- Après avoir retiré l'accumulateur de l'appareil photo ou du chargeur, fixez le cache-contact fourni sur l'accumulateur et conservez-le dans un endroit frais.
- Une diminution marquée de la durée pendant laquelle un accumulateur entièrement chargé conserve sa charge lorsqu'il est utilisé à température ambiante indique que l'accumulateur a besoin d'être remplacé. Achetez un nouvel accumulateur EN-EL12.
- Remplacez l'accumulateur lorsque vous n'arrivez plus à le recharger. Les accumulateurs usagés sont une ressource précieuse. Recyclez-les en suivant les réglementations locales.

## Le chargeur d'accumulateur

- Assurez-vous de lire et de respecter les avertissements de la section « Pour votre sécurité » (📖 vi à viii) dans leur intégralité avant d'utiliser le chargeur d'accumulateur.
- Le chargeur d'accumulateur fourni doit uniquement être utilisé avec un accumulateur Li-ion rechargeable EN-EL12.

## La carte mémoire

- N'utilisez que des cartes mémoire Secure Digital. Reportez-vous à « Cartes mémoire approuvées » (📖21)
- Assurez-vous de respecter les consignes de la documentation fournie avec la carte mémoire lorsque vous l'utilisez.
- Ne collez pas d'étiquettes sur la carte mémoire.
- Ne formatez pas la carte mémoire à l'aide d'un ordinateur.
- Lorsque vous utilisez une carte mémoire pour la première fois, il est recommandé de la formater à l'aide de l'appareil photo. Lors de la première insertion dans cet appareil photo d'une carte mémoire utilisée dans un autre appareil, veillez notamment à la formater avec cet appareil.
- Le formatage supprime définitivement toutes les données de la carte mémoire. Assurez-vous de transférer les photos que vous souhaitez conserver sur un ordinateur avant le formatage.
- Si le message d'erreur « Carte non formatée. Formater la carte ? » s'affiche lorsque vous insérez une carte mémoire dans l'appareil photo, vous devez formater la carte. Si la carte mémoire contient des images que vous souhaitez conserver, sélectionnez **Non** et enregistrez-les sur votre ordinateur avant de formater la carte. Pour formater la carte mémoire, sélectionnez **Oui** et appuyez sur le bouton .
- N'effectuez aucune des opérations suivantes pendant le formatage de la carte, l'écriture ou la suppression de données de la carte mémoire ou le transfert des données vers un ordinateur. Le non-respect de cette consigne de sécurité peut provoquer la perte de données ou endommager la carte mémoire :
  - Ouverture du volet du logement pour accumulateur/carte mémoire pour retirer l'accumulateur ou la carte mémoire.
  - Mise hors tension de l'appareil photo
  - Déconnexion de l'adaptateur secteur



# Entretien de l'appareil photo

## Nettoyage

|          |   |
|----------|---|
| Objectif | Évitez de poser vos doigts sur les parties en verre. Pour retirer la poussière ou les peluches, utilisez une soufflette (en général, un petit accessoire qui possède un « ballon » en caoutchouc à l'une de ses extrémités, sur lequel on appuie pour produire de l'air). Pour retirer les empreintes, substances grasses ou toute autre trace impossible à enlever à l'aide d'une soufflette, essuyez minutieusement l'objectif à l'aide d'un chiffon doux sec ou d'un chiffon pour lunettes, en effectuant un mouvement circulaire en partant du centre de l'objectif vers la périphérie. Ne forcez pas sur l'objectif et n'utilisez pas de matériau dur. L'entretien non conforme à cette consigne peut endommager l'objectif. Si cela ne suffit pas à nettoyer l'objectif, utilisez un chiffon humidifié avec un nettoyant pour objectif que vous trouverez dans le commerce. |
| Moniteur | Pour retirer la poussière ou les peluches, utilisez une soufflette. Pour retirer les empreintes de doigt, les taches de graisse et autres taches, nettoyez le moniteur avec un chiffon doux et sec ou un chiffon à lunettes. Ne nettoyez pas le moniteur de façon brutale ou à l'aide d'un objet dur. L'entretien non conforme à cette consigne peut endommager l'objectif.   |
| Boîtier  | Utilisez une soufflette pour retirer la poussière, les impuretés ou le sable, puis essuyez délicatement avec un chiffon doux et sec. Après avoir utilisé l'appareil photo à la plage ou dans l'eau, retirez le sable ou le sel avec un chiffon doux légèrement humidifié d'eau du robinet, puis essuyez avec soin. N'utilisez pas l'appareil photo avec des doigts enduits de crème solaire. Le produit pourrait détériorer l'extérieur de l'appareil. <b>Notez que les corps étrangers introduits dans l'appareil photo peuvent provoquer des dommages qui ne sont pas couverts par la garantie.</b>   |

N'utilisez pas des solvants organiques volatiles tels qu'alcool ou diluant, des détergents chimiques, des produits anticorrosion ou des produits antibuée.

## Stockage

Retirez l'accumulateur si vous envisagez de ne pas utiliser l'appareil pendant une période prolongée. Ne rangez pas votre appareil avec de la naphthaline ou du camphre dans un endroit qui est :

- à proximité d'appareils générant de forts champs électromagnétiques comme des téléviseurs ou des radios
- exposé à des températures inférieures à  $-10\text{ }^{\circ}\text{C}$  ou supérieures à  $50\text{ }^{\circ}\text{C}$
- mal aéré ou soumis à une humidité supérieure à 60 %

Pour éviter la formation de moisissure, sortez l'appareil photo de l'endroit où il est stocké au moins une fois par mois. Allumez l'appareil photo et appuyez sur le déclencheur plusieurs fois avant de stocker de nouveau l'appareil photo.

Assurez-vous de lire et de respecter les avertissements de la partie « L'accumulateur » (🔧:4) dans la section « Entretien des produits » pour stocker l'accumulateur.

# ACCORD DE LICENCE D'UTILISATION POUR LES DONNÉES CARTOGRAPHIQUES ET DE NOMS DE LIEUX

Les données cartographiques et de noms de lieux stockées dans cet appareil photo (« Données ») sont fournies à des fins internes et personnelles uniquement et ne sont pas destinées à la revente. Elles sont protégées par des droits d'auteur et sont soumises aux Conditions générales suivantes, convenues entre vous-même et Nikon Corporation (« Nikon ») et ses concédants de licence (y compris leurs concédants et fournisseurs).

Pour plus d'informations sur les droits d'auteur et les concédants, reportez-vous à la section « Avis afférant aux détenteurs de droits d'auteurs d'un logiciel concédé sous licence. » (p. 11).

## Conditions générales

**Utilisation personnelle uniquement.** Vous acceptez d'utiliser les Données accompagnant cet appareil photo et les données des photos prises à l'aide de cet appareil à des fins exclusivement personnelles et non commerciales, pour lesquelles vous avez reçu une autorisation, et non à des fins de traitement en atelier de prépresse, d'exploitation partagée ou toute autre utilisation similaire. Conformément à ce qui précède, mais sous réserve des restrictions énoncées dans les paragraphes suivants, vous vous interdisez de reproduire, de copier, de modifier, de décompiler, de désassembler ou de rétroconcevoir toute partie de ces Données et de les transférer ou de les distribuer sous quelque forme et à quelque fin que ce soit, hormis dans le cadre autorisé par les lois impératives.

**Restrictions.** Sauf autorisation expresse accordée par Nikon et sans limiter la portée du paragraphe précédent, vous ne pouvez pas utiliser ces Données (a) avec tout produit, système ou toute application installée, connectée à ou en communication avec des véhicules, offrant des capacités de navigation, de localisation, de régulation, de guidage routier en temps réel, de gestion de flotte ou autre fonction similaire ; ou (b) avec ou en communication avec tout dispositif de localisation ou tout appareil portable, électronique sans fil ou informatique, y compris mais sans limitation les téléphones portables, les ordinateurs de poche, les pagers et les assistants numériques personnels ou PDA.

**Avertissement.** Les Données peuvent contenir des informations inexactes ou incomplètes en raison du temps écoulé, de changements de circonstances, des sources utilisées et du mode de collecte des données géographiques complètes, susceptibles de fausser les résultats.

**Absence de garantie.** Ces Données vous sont fournies « en l'état » et vous acceptez de les utiliser à vos propres risques. Nikon et ses concédants de licence (y compris leurs concédants et fournisseurs) ne fournissent aucune garantie et ne formulent aucune déclaration de quelque nature que ce soit, qu'elle soit expresse ou implicite, découlant d'une loi ou autre, concernant notamment mais sans s'y limiter, le contenu, la qualité, la précision, l'exhaustivité, l'efficacité, la fiabilité, l'adéquation à un but précis, l'utilité, l'utilisation ou les résultats obtenus grâce à ces Données, ou l'absence d'erreurs ou d'interruptions du serveur ou des données.

**Exclusion de garantie :** NIKON ET SES CONCÉDANTS DE LICENCE (Y COMPRIS LEURS CONCÉDANTS ET FOURNISSEURS) DÉCLINENT TOUTE GARANTIE, EXPRESSE OU IMPLICITE, DE QUALITÉ, DE PERFORMANCES, DE VALEUR MARCHANDE, D'ADÉQUATION À UN BUT PRÉCIS OU D'ABSENCE DE CONTREFAÇON. Il arrive que des États, des territoires ou des pays n'autorisent pas certaines exclusions de garantie. Le cas échéant, vous ne seriez pas concerné par l'exclusion ci-dessus.

**Limitation de responsabilité :** NIKON ET SES CONCÉDANTS DE LICENCE (Y COMPRIS LEURS CONCÉDANTS ET FOURNISSEURS) DÉCLINENT TOUTE RESPONSABILITÉ : EU ÉGARD À TOUTE RÉCLAMATION, DEMANDE OU ACTION, QUELLE QUE SOIT LA NATURE OU LA CAUSE DE CETTE RÉCLAMATION, DEMANDE OU ACTION ALLÉGUANT TOUTE PERTE, BLESSURE OU TOUT DOMMAGE, DIRECT OU INDIRECT, SUSCEPTIBLE DE DÉCOULER DE L'UTILISATION OU DE LA POSSESSION DES INFORMATIONS OU TOUTE PERTE DE BÉNÉFICES, DE REVENUS, DE CONTRATS OU D'ÉCONOMIES, OU DE TOUT AUTRE DOMMAGE DIRECT OU INDIRECT, ACCESSOIRE, SPÉCIAL OU IMMATÉRIEL DÉCOULANT DE L'UTILISATION OU DE LA MAUVAISE UTILISATION DES PRÉSENTES INFORMATIONS, D'UNE INEXACTITUDE DES INFORMATIONS, OU DE LA VIOLATION DES PRÉSENTES CONDITIONS GÉNÉRALES, QUE CE SOIT POUR UNE FAUTE CONTRACTUELLE, DÉLICTELLE OU BASÉE SUR UNE GARANTIE, MÊME SI NIKON OU SES CONCÉDANTS ONT ÉTÉ AVERTIS DE LA POSSIBILITÉ DE TELS DOMMAGES. Il arrive que des États, des territoires ou des pays n'autorisent pas certaines limitations de responsabilité ou de préjudice. Le cas échéant, vous ne seriez pas concerné par la limitation ci-dessus.

Contrôle des exportations. Vous vous engagez à n'exporter, d'où que ce soit, aucune partie des Données ni aucun produit dérivé direct, hormis conformément aux lois, réglementations et restrictions en vigueur relatives aux exportations, y compris mais sans s'y limiter aux lois, réglementations et restrictions gérées par l'Office of Foreign Assets Control et le Bureau of Industry and Security, rattachés au ministère du commerce américain. Dans la mesure où ces dispositions législatives ou réglementaires concernant l'exportation interdisent à Nikon et à ses concédants de licence de s'acquitter des obligations découlant des présents statuts de fournir ou de distribuer des Données, un tel manquement doit être excusé et ne constitue pas une violation du présent Accord.

Accord intégral. Les présentes Conditions générales constituent l'intégralité de l'Accord entre Nikon (et ses concédants de licence, y compris leurs concédants et fournisseurs) et vous-même concernant l'objet des présentes et remplacent tout accord écrit ou oral précédemment conclu entre nous relativement au dit objet.

Droit applicable. Les Conditions générales ci-dessus sont régies par le droit japonais, sans donner lieu à (i) un conflit de lois, ni à (ii) la Convention des Nations unies sur les contrats relatifs à la vente internationale de biens dont l'application est explicitement exclue. En cas d'inapplicabilité du droit japonais eu égard au présent Accord, pour quelque raison que ce soit dans le pays où vous avez obtenu les Données, cet Accord sera régi par la législation du pays concerné. En cas de litige, de réclamation ou d'action en justice découlant de ou afférant aux Données qui vous sont fournies par les présentes, vous acceptez de vous soumettre à la juridiction du Japon.

## Avis afférant aux détenteurs de droits d'auteurs d'un logiciel concédé sous licence.

- Données cartographiques et de noms de lieux pour le Japon



©2011 ZENRIN CO., LTD. Tous droits réservés.

Ce service utilise les cartes et les points d'intérêt de ZENRIN CO., LTD.  
« ZENRIN » est une marque déposée de ZENRIN CO., LTD.

- Données cartographiques et de noms de lieux en dehors du Japon



© 1993-2010 NAVTEQ. Tous droits réservés.

|   |  |
|---|--|
| Austria   | © Bundesamt für Eich- und Vermessungswesen   |
| Croatia<br>Cyprus<br>Estonia<br>Latvia<br>Lithuania<br>Moldova<br>Poland<br>Slovenia<br>Ukraine | © EuroGeographics  |
| Belgium<br>(Traffic Codes for Belgium)  | Traffic Codes for Belgium are provided by the Ministerie van de Vlaamse Gemeenschap and the Ministère de l'Équipement et des Transports.           |
| France  | source: © IGN 2009 - BD TOPO ®   |
| Germany   | « Die Grundlagendaten wurden mit Genehmigung der zuständigen Behörden entnommen »  |
| Great Britain   | Contains Ordnance Survey data © Crown copyright and database right 2010  |
| Great Britain<br>(Royal Mail data)  | Contains Royal Mail data © Royal Mail copyright and database right 2010  |
| Greece **   | Copyright Geomatics Ltd.   |
| Hungary   | Copyright © 2003; Top-Map Ltd.   |
| Italy   | La Banca Dati Italiana è stata prodotta usando quale riferimento anche cartografia numerica ed al tratto prodotta e fornita dalla Regione Toscana. |
| Norway  | Copyright © 2000; Norwegian Mapping Authority  |
| Portugal  | Source: lgeoE - Portugal   |
| Spain   | Información geográfica propiedad del CNIG  |
| Sweden  | Based upon electronic data © National Land Survey Sweden.  |
| Switzerland   | Topografische Grundlage: © Bundesamt für Landestopographie   |



|               |   |
|---------------|---|
| Canada        | This data includes information taken with permission from Canadian authorities, including © Her Majesty the Queen in Right of Canada, © Queen's Printer for Ontario, © Canada Post Corporation, GeoBase ®, © The Department of Natural Resources Canada. All rights reserved.   |
| Mexico        | Fuente: INEGI (Instituto Nacional de Estadística y Geografía.)  |
| United States | © United States Postal Service ® 2010. Prices are not established, controlled or approved by the United States Postal Service ®. The following trademarks and registrations are owned by the USPS: United States Postal Service, USPS, and ZIP+4.   |
| Australia     | © Hema Maps Pty. Ltd, 2010.<br>Copyright. Based on data provided under license from PSMA Australia Limited (www.psm.com.au).<br>Product incorporates data which is © 2010 Telstra Corporation Limited, GM Holden Limited, Intelematics Australia Pty Ltd, NAVTEQ International LLC, Sentinel Content Pty Limited and Continental Pty Ltd. |
| Israel        | © Survey of Israel data source  |
| Jordan        | © Royal Jordanian Geographic Centre   |
| Mozambique    | Certain Data for Mozambique provided by Cenacarta © 2010 by Cenacarta   |
| Réunion       | source: © IGN 2009 - BD TOPO ®  |
| Ecuador       | INSTITUTO GEOGRAFICO MILITAR DEL ECUADRO AUTORIZACION N° IGM-2011-01-PCO-01 DEL 25 DE ENERO DE 2011   |
| Guadeloupe    | source: © IGN 2009 - BD TOPO ®  |
| Guatemala     | Aprobado por el INSTITUTO GEOGRAFICO NACIONAL - Resolución del IGN N° 186-2011  |
| French Guiana | source: © IGN 2009 - BD TOPO ®  |
| Martinique    | source: © IGN 2009 - BD TOPO ®  |
| Mexico        | Fuente: INEGI (Instituto Nacional de Estadística y Geografía)   |

## Dépannage

Si l'appareil photo ne fonctionne pas correctement, consultez la liste des problèmes présentée ci-dessous avant de contacter votre revendeur ou votre représentant Nikon agréé. Reportez-vous aux numéros de page dans la colonne de droite pour plus d'informations.

- Reportez-vous à « Messages d'erreur » (🔍88) pour plus d'informations.

### Alimentation, affichage et réglages





| Problème  | Cause/Solution   |  |
|---|--|---|
| L'appareil photo s'éteint sans afficher de message.                                     | <ul style="list-style-type: none"> <li>• L'accumulateur est déchargé.</li> <li>• L'appareil photo s'est éteint automatiquement (Extinction auto) pour économiser de l'énergie.</li> <li>• L'intérieur de l'appareil photo est chaud. Laissez l'appareil photo éteint jusqu'à ce qu'il ait refroidi.</li> <li>• L'appareil photo et l'accumulateur peuvent ne pas fonctionner normalement à faible température.</li> </ul>  | 22<br>23<br>–<br>🔍4   |
| Le moniteur n'affiche rien.   | <ul style="list-style-type: none"> <li>• L'appareil photo est hors tension.</li> <li>• L'accumulateur est déchargé.</li> <li>• Mode veille activé pour économiser l'énergie : appuyez sur le commutateur marche-arrêt, le déclencheur, la commande  ou  (enregistrement vidéo).</li> <li>• L'appareil photo est relié à l'ordinateur via un câble USB.</li> <li>• L'appareil photo est relié au téléviseur via un câble A/V ou HDMI.</li> </ul>                          | 23<br>22<br>23<br>73<br>73  |
| Le moniteur n'est pas très lisible.   | <ul style="list-style-type: none"> <li>• Réglez la luminosité du moniteur.</li> <li>• Le moniteur est sale. Nettoyez-le.</li> </ul>  | 94<br>🔍2  |
| La date et l'heure d'enregistrement sont incorrectes.                                   | <ul style="list-style-type: none"> <li>• Si l'horloge de l'appareil photo n'a pas été réglée (l'indicateur « date non programmée » clignote pendant la prise de vue), les images fixes ont un horodatage égal à « 00/00/0000 00:00 » ; les vidéos présentent la date « 01.01.11 00:00 ». Réglez la date et l'heure correctes à l'aide de l'option <b>Fuseau horaire et date</b> dans le menu configuration.</li> <li>• L'horloge de l'appareil photo n'est pas aussi précise qu'une horloge classique. Vérifiez régulièrement l'horloge de l'appareil photo par rapport à d'autres sources horaires et réglez-la si nécessaire.</li> </ul> | 24, 94<br>94  |
| Aucune information n'apparaît sur le moniteur.  | <b>Masquer les infos</b> est sélectionné pour <b>Infos photos</b> dans les <b>Réglages du moniteur</b> du menu configuration.  | 94  |
| <b>Imprimer la date</b> non disponible.   | Option <b>Fuseau horaire et date</b> non définie dans le menu configuration.   | 24, 94  |
| La date n'apparaît pas sur les photos, même lorsque <b>Imprimer la date</b> est activé. | <ul style="list-style-type: none"> <li>• Un mode de prise de vue ne prenant pas en charge l'impression de la date est sélectionné.</li> <li>• Une autre fonction maintenant définie restreint l'impression de la date.</li> <li>• La date ne peut pas être imprimée sur une vidéo.</li> </ul>  | 94<br>63<br>–   |
| Les réglages de l'appareil photo sont réinitialisés.                                    | La pile de l'horloge est déchargée ; tous les réglages ont été réinitialisés sur leurs valeurs par défaut.   | 25  |

| Problème   | Cause/Solution  |  |
|--|---|--|
| Le moniteur s'éteint et le témoin de mise sous tension clignote. | La température de l'accumulateur est élevée. Éteignez l'appareil photo et laissez refroidir l'accumulateur avant nouvelle utilisation. Une fois que le témoin a clignoté pendant trois minutes, l'appareil s'éteint automatiquement, mais vous pouvez également appuyer sur le commutateur marche-arrêt pour l'éteindre manuellement. | 23   |
| La température de l'appareil photo augmente.                     | Lorsque des fonctions telles que l'enregistrement de vidéos sont utilisées pendant une période prolongée ou lorsque l'appareil photo est utilisé dans un lieu où la température ambiante est élevée, l'appareil photo peut devenir chaud. Cela n'est le signe d'aucun dysfonctionnement.  | 81   |





## ● Appareils photo contrôlés électroniquement







Dans des cas très rares, des caractères inhabituels peuvent apparaître sur le moniteur et s'accompagner de l'arrêt de l'appareil photo. Dans la plupart des cas, ce phénomène est dû à une charge statique externe élevée. Mettez l'appareil photo hors tension, retirez et insérez de nouveau l'accumulateur, puis remettez l'appareil sous tension. Notez que la déconnexion de la source d'alimentation comme décrit ci-dessus peut entraîner la perte des données non enregistrées dans la mémoire interne ou sur la carte mémoire au moment du problème. Les données déjà enregistrées ne sont pas concernées. En cas de dysfonctionnement continu, contactez votre revendeur ou votre représentant Nikon agréé.

## Problèmes de prise de vue



| Problème  | Cause/Solution  |  |
|---|---|---|
| Il est impossible de définir le mode de prise de vue.                           | Débranchez le câble HDMI ou USB.  | 73  |
| L'appareil photo ne prend pas de photo lorsque vous appuyez sur le déclencheur. | <ul style="list-style-type: none"> <li>Lorsque l'appareil photo est en mode de visualisation, appuyez sur la commande , sur le déclencheur ou sur la commande  (enregistrement vidéo).</li> </ul> | 32  |
|   | <ul style="list-style-type: none"> <li>Lorsque les menus sont affichés, appuyez sur <b>MENU</b>.</li> </ul>   | 11  |
|   | <ul style="list-style-type: none"> <li>L'accumulateur est déchargé.</li> <li>Si le témoin du flash clignote, le flash est en cours de charge.</li> </ul>  | 22<br>54  |
| La mise au point est impossible.  | <ul style="list-style-type: none"> <li>Le sujet est trop près de l'appareil photo. Essayez d'effectuer la prise de vue en mode macro, en mode  (auto simplifié) ou en mode Scène <b>Gros plan</b>.</li> </ul>  | 38, 42,<br>57   |
|   | <ul style="list-style-type: none"> <li>L'autofocus ne parvient pas à faire la mise au point sur ce type de sujet.</li> </ul>  | 31  |
|   | <ul style="list-style-type: none"> <li>Définissez le réglage <b>Assistance AF</b> du menu configuration sur <b>Automatique</b>.</li> </ul>  | 94  |
|   | <ul style="list-style-type: none"> <li>Le sujet ne se trouve pas dans la zone de mise au point lorsque vous appuyez à mi-course sur le déclencheur.</li> </ul>  | 30, 51  |
|   | <ul style="list-style-type: none"> <li>Mettez l'appareil hors tension, puis sous tension.</li> </ul>  | 23  |
| Les photos sont floues.   | <ul style="list-style-type: none"> <li>Utilisez le flash.</li> </ul>  | 54  |
|   | <ul style="list-style-type: none"> <li>Utilisez les fonctions Réduction vibration et Détection mouvement.</li> </ul>  | 94  |
|   | <ul style="list-style-type: none"> <li>Utilisez <b>BSS</b> (Sélecteur de meilleure image).</li> </ul>   | 51  |
|   | <ul style="list-style-type: none"> <li>Utilisez un pied pour stabiliser l'appareil photo (et combinez-le avec le retardateur pour obtenir de meilleurs résultats).</li> </ul>   | 56  |









| Problème  | Cause/Solution  |    |
|---|---|---|
| Des taches lumineuses apparaissent sur les photos prises au flash.  | Le flash réfléchit les particules dans l'air. Réglez le flash sur  (désactivé).  | 55  |
| Le flash ne se déclenche pas.   | <ul style="list-style-type: none"> <li>Le flash est défini sur  (désactivé).</li> <li>Un mode Scène ne permettant pas l'activation du flash est sélectionné.</li> <li>Lorsque l'appareil photo enregistre une vidéo.</li> <li>Une autre fonction actuellement définie entraîne une utilisation limitée du flash.</li> </ul>  | 55<br>54<br>63  |
| Le zoom numérique n'est pas disponible.   | <ul style="list-style-type: none"> <li><b>Désactivé</b> est sélectionné pour <b>Zoom numérique</b> dans le menu configuration.</li> <li>Vous ne pouvez pas utiliser le zoom numérique lorsque <b>Portrait</b>, <b>Portrait de nuit</b>, <b>Contre-jour</b> avec <b>HDR</b> défini sur <b>Activé</b>, <b>Animaux domestiques</b> ou <b>Photo sous-marine</b> est sélectionné en mode Scène.</li> <li>D'autres fonctions qui entraînent une utilisation limitée du zoom numérique sont définies.</li> </ul> | 94<br>40, 41,<br>44, 46<br>63   |
| Taille d'image non disponible.  | Une autre fonction actuellement définie entraîne une utilisation limitée de la fonction <b>Taille d'image</b> .   | 63  |
| Aucun son n'est émis lors du déclenchement.   | <ul style="list-style-type: none"> <li><b>Désactivé</b> est sélectionné pour <b>Son du déclencheur</b> dans les <b>Réglages du son</b> du menu configuration.</li> <li><b>Sport</b>, <b>Musée</b> ou <b>Animaux domestiques</b> est sélectionné comme mode Scène.</li> <li>Lorsque l'appareil photo enregistre une vidéo.</li> <li>D'autres fonctions qui entraînent une utilisation limitée du déclencheur sont définies.</li> <li>N'obstruez pas le haut-parleur.</li> </ul>                            | 94<br>40, 43,<br>46<br>63<br>3  |
| L'illuminateur d'assistance AF ne s'allume pas.   | <b>Désactivée</b> est sélectionné pour <b>Assistance AF</b> dans le menu configuration. Même si <b>Automatique</b> est défini, l'illuminateur d'assistance AF peut ne pas s'activer selon la position de la zone de mise au point ou le mode Scène.   | 94  |
| Les photos semblent sales.  | L'objectif est sale. Nettoyez-le.   |  2 |
| Les couleurs ne sont pas naturelles.  | La balance des blancs n'est pas adaptée à la source lumineuse.  | 51  |
| Des bandes en forme d'anneau ou de la couleur de l'arc-en-ciel sont visibles sur l'écran ou la photo prise. | Lorsque le sujet est en contre-jour ou lorsque vous prenez des photos avec une très forte luminosité (soleil, par exemple) dans l'affichage, des bandes en forme d'anneaux ou de la couleur de l'arc-en-ciel peuvent apparaître sur l'image.<br>Changez la position de la source lumineuse ou supprimez-la de l'affichage, puis reprenez la photo.  | -   |
| Des pixels lumineux espacés de manière aléatoire (bruit) apparaissent sur l'image.                          | Le sujet est sombre ; la vitesse d'obturation est trop lente ou la sensibilité est trop élevée. <ul style="list-style-type: none"> <li>Utilisez le flash.</li> <li>Définissez une sensibilité plus faible.</li> </ul>   | 54<br>51  |





| Problème   | Cause/Solution   |  |
|--|--|---|
| Les photos sont trop sombres (sous-exposées).  | <ul style="list-style-type: none"> <li>Le flash est défini sur  (désactivé).</li> <li>La fenêtre du flash est bloquée.</li> <li>Le sujet est situé hors de portée du flash.</li> <li>Réglez la correction d'exposition.</li> <li>Augmentez la sensibilité.</li> <li>Le sujet est en contre-jour. Définissez le mode Scène sur <b>Contre-jour</b> avec HDR défini sur <b>Désactivé</b>, ou réglez le mode de flash sur  (dosage flash/ambiance).</li> </ul>   | 55<br>28<br>54<br>58<br>51<br>44, 54  |
| Les photos sont trop claires (surexposées).  | Réglez la correction d'exposition.   | 58  |
| Les zones qui ne sont pas concernées par l'effet « yeux rouges » sont corrigées également. | Lorsque  (Auto atténuation yeux rouges) ou « dosage flash/ambiance avec atténuation yeux rouges » du mode Scène <b>Portrait de nuit</b> est appliqué pendant la prise de vue, la correction logicielle de l'effet « yeux rouges » peut, dans certains cas extrêmement rares, être appliquée à des zones qui ne sont normalement pas concernées par l'effet « yeux rouges ». Définissez un mode de flash autre que  (Auto atténuation yeux rouges), sélectionnez un mode Scène autre que <b>Portrait de nuit</b> , puis reprenez la photo.  | 41, 54  |
| Les résultats de la fonction Maquillage ne sont pas ceux escomptés.                        | <ul style="list-style-type: none"> <li>Il se peut que la fonction Maquillage ne produise pas les effets souhaités en fonction des conditions de prise de vue.</li> <li>Pour les photos comptant au moins quatre visages, essayez la fonction <b>Maquillage</b> dans le menu Visualisation.</li> </ul>  | 66<br>71  |
| L'enregistrement des images prend du temps.  | <p>L'enregistrement des images peut s'avérer plus long dans les situations suivantes :</p> <ul style="list-style-type: none"> <li>Lorsque la fonction de réduction du bruit est en cours d'exécution</li> <li>Lorsque le flash est réglé sur  (auto atténuation yeux rouges)</li> <li>Lorsque vous prenez des photos en utilisant les modes Scène suivants <ul style="list-style-type: none"> <li>- <b>HDR</b> réglé sur <b>Activé</b> dans  (Contre-jour)</li> <li>- <b>Panoramique simplifié</b> dans <b>Panoramique</b></li> </ul> </li> <li>Lorsque la fonction Maquillage est utilisée pendant la prise de vue</li> </ul> | -<br>55<br>44<br>45<br>66   |
| Impossible de définir ou d'utiliser la fonction Rafale.                                    | Une autre fonction actuellement définie entraîne une utilisation limitée de la fonction Rafale.  | 63  |

## Problèmes de visualisation

| Problème  | Cause/Solution   |                 |
|---|--|--|
| Impossible de lire le fichier.  | <ul style="list-style-type: none"> <li>Le fichier a été écrasé ou renommé par un ordinateur ou un appareil photo d'une autre marque ou d'un autre modèle.</li> <li>Les vidéos enregistrées à l'aide d'un appareil photo autre que le COOLPIX AW100 ne peuvent pas être lues.</li> </ul>  | –<br>84  |
| Impossible de lire une séquence.  | <ul style="list-style-type: none"> <li>Les photos prises en continu avec un appareil photo autre que le COOLPIX AW100 ne peuvent pas être visualisées sous la forme d'une séquence.</li> <li>Vérifiez le réglage <b>Options affichage séquence</b>.</li> </ul>   | –<br>71  |
| Impossible d'effectuer un zoom avant sur l'image.   | <ul style="list-style-type: none"> <li>La fonction loupe n'est pas disponible avec les vidéos, les mini-photos ou les copies recadrées de 320 x 240 pixels (ou moins).</li> <li>Il se peut que la fonction loupe ne soit pas disponible pour des photos prises avec un appareil photo autre que le COOLPIX AW100.</li> </ul>   | –<br>–   |
| Impossible d'enregistrer ou de lire une annotation vocale.  | <ul style="list-style-type: none"> <li>Il est impossible de joindre des annotations vocales à des vidéos.</li> <li>Les annotations vocales ne peuvent pas être jointes aux images prises avec un appareil photo autre que le COOLPIX AW100. De même, les annotations vocales prises avec un autre appareil photo ne peuvent pas être lues.</li> </ul>  | 84<br>71   |
| Impossible d'éditer les photos et les vidéos.   | <ul style="list-style-type: none"> <li>Confirmez les conditions requises pour l'édition de photos ou de vidéos.</li> <li>Les photos et les vidéos prises avec un appareil photo autre que le COOLPIX AW100 ne peuvent pas être éditées.</li> </ul>   | 72,<br> 16<br>– |
| Les photos ne s'affichent pas sur le téléviseur.  | <ul style="list-style-type: none"> <li><b>Sortie vidéo ou HDMI</b> n'est pas correctement défini dans les <b>Réglages TV</b> du menu configuration.</li> <li>Les câbles sont connectés à la fois au connecteur HDMI mini et au connecteur de sortie audio/vidéo/USB.</li> <li>La carte mémoire ne contient aucune photo. Remettez en place la carte mémoire. Retirez la carte mémoire pour visualiser des photos depuis la mémoire interne.</li> </ul> | 94<br>73<br>20   |
| Les icônes d'album sont réinitialisées sur leurs icônes par défaut, ou les images ajoutées aux albums ne peuvent pas être visualisées en mode Photos favorites. | Les données enregistrées dans la mémoire interne ou sur la carte mémoire risquent de ne pas pouvoir être visualisées si elles sont écrasées par un ordinateur.   | –  |

| Problème   | Cause/Solution  |    |
|--|---|--|
| Les images sauvegardées ne s'affichent pas en mode Tri automatique.                    | <ul style="list-style-type: none"> <li>• L'image souhaitée a été triée en fonction d'une catégorie autre que celle actuellement affichée.</li> <li>• Les images enregistrées par un appareil photo autre que le COOLPIX AW100 et les images copiées à l'aide de l'option <b>Copier</b> ne peuvent pas être visualisées en mode Tri automatique.</li> <li>• Les images enregistrées dans la mémoire interne ou sur la carte mémoire risquent de ne pas pouvoir être visualisées correctement si elles sont écrasées par un ordinateur.</li> <li>• Vous pouvez ajouter jusqu'à 999 images et vidéos au total dans chaque catégorie. Si la catégorie souhaitée contient déjà 999 images ou vidéos au total, vous ne pouvez pas en ajouter de nouvelles.</li> </ul> | <p>70,<br/>12<br/>13</p> <p>–</p> <p>13</p> |
| Nikon Transfer 2 ne démarre pas lorsque l'appareil photo est connecté à un ordinateur. | <ul style="list-style-type: none"> <li>• L'appareil photo est hors tension.</li> <li>• L'accumulateur est déchargé.</li> <li>• Le câble USB n'est pas correctement connecté.</li> <li>• L'appareil photo n'est pas reconnu par l'ordinateur.</li> <li>• Vérifiez que le système d'exploitation est compatible avec l'appareil photo.</li> <li>• L'ordinateur n'est pas configuré pour lancer Nikon Transfer 2 automatiquement.</li> </ul> <p>Pour plus d'informations sur Nikon Transfer 2, reportez-vous aux rubriques d'aide dans ViewNX 2.</p>   | <p>23<br/>22<br/>73<br/>–<br/>74<br/>77</p>  |
| Les photos à imprimer ne sont pas affichées.   | <ul style="list-style-type: none"> <li>• La carte mémoire ne contient aucune photo. Remettez en place la carte mémoire.</li> <li>• Retirez la carte mémoire pour imprimer des photos depuis la mémoire interne.</li> </ul>  | <p>20<br/>21</p>   |
| Impossible de sélectionner un format de papier avec l'appareil photo.                  | <p>Le format du papier ne peut pas être sélectionné depuis l'appareil photo dans les situations suivantes, même pour les imprimantes compatibles PictBridge. Utilisez l'imprimante pour sélectionner le format de papier.</p> <ul style="list-style-type: none"> <li>• Le format du papier sélectionné à l'aide de l'appareil photo n'est pas compatible avec l'imprimante.</li> <li>• Une imprimante qui sélectionne automatiquement le format du papier est utilisée.</li> </ul>  | <p>26,<br/>27<br/>–</p>  |

## GPS

| Problème  | Cause/Solution   |                |
|---|--|---|
| Localisation impossible ou lente.   | <ul style="list-style-type: none"> <li>• Dans certaines conditions de prises de vue, il se peut que l'appareil photo ne parvienne pas à localiser l'emplacement. Pour utiliser la fonction GPS, utilisez l'appareil photo autant que faire se peut dans un espace dégagé.</li> <li>• Lors du premier positionnement, si la localisation n'a pas pu être effectuée pendant près de deux heures ou suite au remplacement de l'accumulateur, plusieurs minutes sont requises pour obtenir les données de positionnement.</li> </ul>                 | 87<br>87  |
| Impossible d'enregistrer les données de positionnement pour les images prises.                        | Lorsque  ou  s'affiche sur l'écran de prise de vue, les données de positionnement ne sont pas enregistrées. Avant la prise de vue, assurez-vous que l'appareil photo reçoit un signal GPS suffisamment intense.  | 86  |
| Différence entre l'emplacement réel de la prise de vue et les données de positionnement enregistrées. | Les données de positionnement obtenues peuvent dévier dans certaines conditions de prises de vue. En cas d'écart important dans les signaux du satellite GPS, la précision peut être altérée de plusieurs centaines de mètres.   | 87  |
| Un nom de lieu incorrect est enregistré ou le nom correct du lieu ne s'affiche pas.                   | Le nom du repère souhaité n'est pas enregistré ou un nom de repère incorrect s'affiche.  | -   |
| Impossible de mettre à jour le fichier A-GPS.   | <ul style="list-style-type: none"> <li>• Vérifiez les éléments suivants :               <ul style="list-style-type: none"> <li>- Si la carte mémoire est insérée</li> <li>- Si le fichier A-GPS est enregistré sur la carte mémoire</li> <li>- Si le fichier A-GPS enregistré sur la carte mémoire est plus récent que celui enregistré sur l'appareil photo</li> <li>- Si le fichier A-GPS est toujours valide</li> </ul> </li> <li>• Le fichier A-GPS est peut-être corrompu. Téléchargez de nouveau le fichier depuis le site Web.</li> </ul> | -<br> 57       |
| Impossible d'enregistrer les données du journal.  | <ul style="list-style-type: none"> <li>• Assurez-vous qu'une carte mémoire est bien insérée dans l'appareil photo.</li> <li>• Jusqu'à 36 événements peuvent être enregistrés dans une journée en tant que données du journal.</li> <li>• Jusqu'à 100 événements peuvent être stockés sur une seule carte mémoire en tant que données du journal. Supprimez les données du journal inutiles de la carte mémoire ou remplacez la carte mémoire par une nouvelle.</li> </ul>  | -<br>-<br> 63 |

# Fiche technique

## Nikon COOLPIX AW100 Appareil photo numérique

|   |   |
|---|---|
| Type  | Appareil photo numérique compact  |
| Pixels effectifs                                | 16,0 millions   |
| Capteur d'image                                 | CMOS 1/2,3 pouces ; nombre total de pixels environ 16,79 millions   |
| Objectif  | Zoom optique 5x, objectif NIKKOR  |
| Focale  | 5,0-25,0 mm (équivalent en format 24x36 : 28-140 mm)  |
| Ouverture                                       | f/3.9-4.8   |
| Construction                                    | 12 éléments en 10 groupes (y compris 2 objectifs ED)  |
| Zoom numérique                                  | Jusqu'à 4x (équivalent au format 24x36 env. 560 mm)   |
| Réduction vibration                             | Décentrement et VR électronique (images fixes)<br>Décentrement (vidéos)   |
| AF (Autofocus)                                  | AF par détection de contraste   |
| Plage de mise au point (à partir de l'objectif) | <ul style="list-style-type: none"><li>• Environ 50 cm à ∞ (<b>W</b>) ; environ 1 m à ∞ (<b>T</b>)</li><li>• Mode macro : 1 cm (à une position grand-angle au-delà de ) à ∞</li></ul>   |
| Sélection de la zone de mise au point           | Priorité visage, automatique (sélection automatique parmi 9 zones), zone centrale, manuel avec 99 zones de mise au point, suivi du sujet  |
| Moniteur  | Moniteur ACL TFT de 7,5 cm/3 po, environ 460 k pixels, écran large avec anti-reflet et 5 niveaux de réglage de la luminosité  |
| Couverture de l'image (mode de prise de vue)    | Environ 98 % en horizontal et 98 % en vertical (par rapport à l'image réelle)   |
| Couverture de l'image (mode de visualisation)   | Environ 100 % en horizontal et 100 % en vertical (par rapport à l'image réelle)   |
| Stockage  |   |
| Support   | Mémoire interne (environ 83 Mo),<br>Cartes mémoire SD/SDHC/SDXC   |
| Système de fichiers                             | Compatibles DCF, Exif 2.3 et DPOF   |
| Formats de fichier                              | Images fixes : JPEG<br>Fichiers son (annotation vocale) : WAV<br>Vidéos : MOV (Vidéo : H.264/MPEG-4 AVC, Audio : AAC stéréo)  |
| Taille d'image (pixels)                         | <ul style="list-style-type: none"><li>• 16 M (Élevée) <b>4608x3456</b> ★</li><li>• 16 M <b>4608x3456</b></li><li>• 12 M <b>4000x3000</b></li><li>• 8 M <b>3264x2448</b></li><li>• 5 M <b>2592x1944</b></li><li>• 3 M <b>2048x1536</b></li><li>• PC <b>1024x768</b></li><li>• VGA <b>640x480</b></li><li>• 16:9 <b>4608x2592</b></li></ul> |
| Sensibilité (Sensibilité standard)              | <ul style="list-style-type: none"><li>• ISO 125, 200, 400, 800, 1600, 3200</li><li>• Auto (gain automatique de 125 à 800 ISO)</li><li>• Plage fixe auto (125 à 400 ISO)</li></ul>   |

|  |   |
|--|---|
| <b>Exposition</b>                                  |   |
| <b>Mesure</b>                                      | Matricielle sur 256 segments, pondérée central (lorsque le zoom numérique est inférieur à 2X), spot (lorsque le zoom numérique est équivalent à 2x ou supérieur)  |
| <b>Contrôle de l'exposition</b>                    | Auto programmé, détection mouvement, correction d'exposition (-2,0 à +2,0 IL par incréments de 1/3 IL)  |
| <b>Obturbateur</b>                                 | Combinaison d'un obturbateur mécanique et d'un obturbateur électronique CMOS  |
| <b>Vitesse</b>                                     | 1/1500 - 1 s, 4 s (mode Scène <b>Feux d'artifice</b> )  |
| <b>Ouverture</b>                                   | Mode de sélection du filtre ND (-2 AV) contrôlé électroniquement  |
| <b>Plage</b>                                       | 2 (f/3.9, f/7.8 [W])  |
| <b>Retardateur</b>                                 | Une durée de 2 ou de 10 secondes peut être sélectionnée   |
| <b>Flash intégré</b>                               |   |
| <b>Plage (environ) (Sensibilité : Automatique)</b> | [Grand-angle] : Environ 0,3 à 3,5 m<br>[Téléobjectif] : Environ 0,5 à 2,2 m   |
| <b>Contrôle du flash</b>                           | Flash automatique TTL avec pré-éclair pilotes   |
| <b>Interface</b>                                   | USB Hi-Speed  |
| <b>Protocole de transfert des données</b>          | MTP, PTP  |
| <b>Sortie vidéo</b>                                | Au choix NTSC et PAL  |
| <b>Sortie HDMI</b>                                 | Au choix Auto, 480p, 720p et 1080i  |
| <b>Ports d'entrée/sortie</b>                       | Sortie audio/vidéo (AV) ; E/S numérique (USB), connecteur HDMI mini (Type C) (sortie HDMI)  |
| <b>Boussole numérique</b>                          | 8 directions cardinales et intercardinales à détecter (correction de la position à l'aide d'un capteur d'accélération 3 axes, correction automatique en cas d'angle dévié et réglage automatique du décalage)   |
| <b>GPS</b>   | Fréquence du récepteur 1574,52 MHz (code C/A), système géodésique WGS 84  |
| <b>Langues prises en charge</b>                    | Arabe, portugais brésilien, chinois (simplifié et traditionnel), tchèque, danois, néerlandais, anglais, finnois, français, allemand, grec, hindi, hongrois, indonésien, italien, japonais, coréen, norvégien, polonais, portugais, roumain, russe, espagnol, suédois, thaï, turc, ukrainien, vietnamien |
| <b>Sources d'alimentation</b>                      | <ul style="list-style-type: none"> <li>• Un accumulateur Li-ion rechargeable EN-EL12 (fourni)</li> <li>• Adaptateur secteur EH-62F (vendu séparément)</li> </ul>  |
| <b>Autonomie de l'accumulateur (EN-EL12)</b>       | Images fixes <sup>1</sup> : environ 250 photos<br>Vidéos <sup>2</sup> : Environ 1 h 35 min ( <b>HD 1080p ★ (1920×1080)</b> )  |
| <b>Filetage pour fixation sur pied</b>             | 1/4 (1222 ISO)  |
| <b>Dimensions (L × H × P)</b>                      | Environ 110,1 × 64,9 × 22,8 mm (hors parties saillantes)  |
| <b>Poids</b>                                       | Environ 178 g (avec accumulateur et carte mémoire SD)   |

## Fiche technique

|                                  |   |
|----------------------------------|---|
| <b>Environnement</b>             |   |
| Température                      | -10 °C à 40 °C (pour une utilisation terrestre)<br>0 °C à 40 °C (pour une utilisation dans l'eau)   |
| Humidité                         | 85 % et inférieure (sans condensation)  |
| <b>Étanchéité</b>                | Protection JIS/IEC équivalent à la classe 8 (IPX8) (sous nos propres conditions de test)<br>Permet de prendre des photos sous-marines jusqu'à 10 m de profondeur pendant 60 minutes |
| <b>Étanchéité à la poussière</b> | Protection JIS/IEC équivalent à la classe 6 (IP6X) (sous nos propres conditions de test)  |
| <b>Résistance aux chocs</b>      | Conditions <sup>3</sup> de test conformes à la méthode MIL-STD 810F 516.5-Shock réussies  |

- Sauf indication contraire, tous les chiffres s'appliquent à un appareil photo avec accumulateur Li-ion rechargeable EN-EL12 entièrement chargé à une température ambiante de 25 °C

<sup>1</sup> Selon la norme CIPA (Camera and Imaging Products Association ; Association des fabricants d'appareils photo et de produits d'imagerie) de mesure de l'autonomie des accumulateurs pour appareil photo. Mesure effectuée à une température de 23 (±2) °C ; réglage du zoom pour chaque image, flash intégré activé pour une image sur deux, taille d'image réglée sur **16M 4608x3456**. L'autonomie peut varier selon l'intervalle entre les prises de vue et selon le temps d'affichage des menus et des images.

<sup>2</sup> Lorsque vous enregistrez une seule vidéo, la durée maximale d'enregistrement est de 29 minutes et la taille maximale du fichier est de 4 Go, même en cas d'espace libre suffisant sur la carte mémoire.

<sup>3</sup> Chute d'une hauteur de 152 cm sur une surface de contreplaqué de 5 cm d'épaisseur (ce test ne s'intéresse pas aux changements d'apparence tels qu'un écaillage de la peinture et une déformation de la zone de choc après la chute ni à l'étanchéité).

Ces tests ne garantissent pas que l'appareil photo ne sera pas endommagé ou défaillant en toutes circonstances.



## Accumulateur Li-ion rechargeable EN-EL12

|                               |  |
|-------------------------------|--|
| Type                          | Accumulateur Li-ion rechargeable                     |
| Capacité nominale             | 3,7 V CC, 1050 mAh                                   |
| Température de fonctionnement | -10 °C à 40 °C                                       |
| Dimensions (L x H x P)        | Environ 32 x 43,8 x 7,9 mm (hors parties saillantes) |
| Poids                         | Environ 22,5 g (sans cache-contacts)                 |

## Chargeur d'accumulateur MH-65

|  |  |
|--|--|
| Entrée nominale                          | 100 à 240 V CA, 50/60 Hz, 0,08 à 0,05 A                                  |
| Sortie nominale                          | 4,2 V CC, 0,7 A  |
| Accumulateur rechargeable pris en charge | Accumulateur Li-ion rechargeable EN-EL12                                 |
| Temps de charge                          | Environ 2 heures et 30 minutes avec un accumulateur entièrement déchargé |
| Température de fonctionnement            | 0 °C à 40 °C   |
| Dimensions (L x H x P)                   | Environ 58 x 27,5 x 80 mm (sans câble d'alimentation)                    |
| Longueur du câble d'alimentation         | 1,8 m environ  |
| Poids                                    | Environ 70 g (sans câble d'alimentation)                                 |

### Fiche technique

- Nikon ne peut être tenu responsable des erreurs contenues dans ce manuel.
- Nikon se réserve le droit de modifier à tout moment les caractéristiques du matériel et du logiciel décrites dans ce manuel.

## Normes prises en charge

- **DCF** : la norme Design Rule for Camera File System (Architecture pour système de fichier d'appareil photo) est largement utilisée dans le secteur des appareils photo numériques pour garantir la compatibilité entre différentes marques d'appareils photo.
- **DPOF** : Digital Print Order Format (format de commande d'impression numérique) est une norme industrielle qui permet d'imprimer des photos auprès d'un service d'impression numérique ou depuis une imprimante personnelle à partir de commandes d'impression stockées sur la carte mémoire.
- **Exif version 2.3** : cet appareil photo prend en charge Exif (Exchangeable Image File Format for Digital Still Cameras, ou format de fichier image échangeable pour appareils photo numériques) version 2.3, une norme qui permet d'utiliser les données stockées avec des photos pour une reproduction optimale des couleurs lors de l'impression des images sur des imprimantes compatibles Exif. Reportez-vous au manuel de l'imprimante pour obtenir de plus amples détails.
- **PictBridge** : norme développée en collaboration avec les industries des appareils photo numériques et des imprimantes, qui permet d'imprimer directement des photos sur une imprimante sans connecter l'appareil photo à un ordinateur.

# Index

## Symboles

**AE/AF-L** 

**OK** Commande appliquer la sélection 5, 10

**●** Commande (\*  enregistrement vidéo) 80

**📷** Commande du mode de prise de vue 9, 26

**🗑️** Commande Effacer 4, 5, 34, 

**MENU** Commande Menu 4, 5, 11

**▶** Commande Visualisation 4, 5, 32

**☒** Correction d'exposition 58

**🔍** Fonction Loupe 33

**W** Grand-angle 29

**📷** Mode auto 51

**📷** Mode auto simplifié 38

**📅** Mode Classement par date 70, 

**⚡** Mode de flash 54

**🌿** Mode macro 57

**★** Mode Photos favorites 70, 

**😊** Mode Portrait optimisé 49

**🏞️** Mode Scène 39

**🔄** Mode Tri automatique 70, 

**⌚** Retardateur 56

**T** Téléobjectif 29

**📄** Visualisation par planche d'images 33

.JPG 

.MOV 

.WAV 

## A

Accessoires optionnels 

Accumulateur 16, 18



Accumulateur Li-ion 



Accumulateur Li-ion rechargeable 16, 

Accumulateur rechargeable 16, 

Adaptateur pour filtre 14

Adaptateur secteur 17, 

AF permanent 52,  

AF ponctuel 52,  

Affichage de la carte 13

Affichage en mode Calendrier 33

Album  

Alimentation 22, 23, 24

Aliments **🍴** 43

Animaux domestiques **🐾** 46



Annotation vocale 71, 

Assistance AF 95, 

Aurore/crépuscule **🌅** 42

Auto 55

Auto atténuation yeux rouges 55

Autofocus 52, 57,  

## B



Balance des blancs 52, 



Bouton d'action 13

BSS 52, 

## C

Câble A/V 73, 

Câble audio/vidéo 73,  

Câble USB 73,  

Capacité de mémoire 22

Carte mémoire 20, 21

Chargeur 16, 

Chargeur d'accumulateur 16, 

Choix image représentative 72, 

Commande bouton d'action 96, 

Commande d'impression 71, 



Commandes de zoom 4, 5, 29

Commencer par la séq. HS 83, 

Commutateur marche-arrêt/témoin de mise

sous tension 23

Connecteur de sortie audio/vidéo/USB 73,

Connecteur HDMI mini 73, 

Contre-jour **☀️** 44

Contrôle actif 13

Copie d'image 

Copie d'images 71

Copie noir et blanc **🖨️** 43

Correction d'exposition 58

Coucher de soleil **🌅** 41

Courroie de l'appareil photo pour une

utilisation terrestre 14

Ctrl. via sortie HDMI 96, 

## D





Date et heure 24, 

Décalage horaire 









Déclencheur 4, 5, 30

Désactivé 55











DéTECT. yeux fermés 96, 

Détecteur de sourire 50, 32  
 Détection des visages 65  
 Détection mouvement 95, 74  
 Diaporama 71, 45  
 D-Lighting 71, 17  
 Dosage flash/ambiance 55  
 DSCN 85  
 Durée de la vidéo 82

## E

Éclairage vidéo 83, 56  
 Écran d'accueil 94, 66  
 Édition d'images 15  
 Édition de vidéos 30  
 Effacer 34, 84, 49  
 Enregistrement de vidéos 80  
 Enregistrement de vidéos au ralenti 54  
 Extension 85  
 Extinction auto 95, 77  
 Extraction de séquences de la vidéo 84



## F

Fête/intérieur 41  
 Feux d'artifice 43  
 Filtres 71, 19  
 Fixation de la courroie de l'appareil photo 14  
 Flash 54  
 Fonction Loupe 33  
 Fonctions ne pouvant pas être utilisées simultanément 63  
 Format du papier 26, 27  
 Formatage 20, 96  
 Formatage d'une carte mémoire 20  
 Formater 78  
 Formater la carte mémoire 78  
 Formater la mémoire interne 96, 78  
 FSCN 85  
 Fuseau horaire 24, 69  
 Fuseau horaire et date 24, 94, 67





## G

Grand-angle 29  
 Gros plan 42



## H

HDMI 96, 22, 79  
 Heure d'été 25













## I

Identificateur 85  
 Impression 24, 26, 27  
 Impression DPOF 29  
 Imprimante 24  
 Imprimer la date 94, 72  
 Indicateur du niveau de charge de l'accumulateur 22  
 Infos photos 94, 70



## L

Langue/Language 96, 78  
 Lecture 84  
 Lecture de vidéos 84  
 Logement pour carte mémoire 20  
 Luminosité du moniteur 94, 70





## M

Maquillage 50, 66, 32  
 Mémorisation de la mise au point 67  
 Menu configuration 94  
 Menu Effets spéciaux 48  
 Menu Portrait optimisé 50  
 Menu Prise de vue 51  
 Menu Prise de vue Auto simplifié 38  
 Menu Visualisation 71  
 Microphone 71, 83, 49  
 Mini-photo 71, 20  
 Mise au point 30, 52, 38, 41  
 Mode AF 41  
 Mode auto 51  
 Mode autofocus 52, 41, 56  
 Mode Classement par date 70, 14  
 Mode d'effets spéciaux 47  
 Mode de flash 54  
 Mode de zones AF 52, 38  
 Mode macro 57  
 Mode Photos favorites 9  
 Mode Portrait optimisé 49  
 Mode Scène 39, 40  
 Mode Tri automatique 70, 12  
 Mode vidéo 96  
 Modes de visualisation 70  
 Moniteur 6, 8  
 Monitor 7  
 Musée 43



















**N**

- Neige  41
- Nom de dossier  85
- Nom de fichier  85
- Nombre d'expositions restantes 62
- Nombre de vues restantes 22







**O**





- Objectif 28,  20
- Œillet pour courroie 14
- Option de date de commande d'impression  43
- Options affichage séquence  51
- Options d'affichage séquentiel 72
- Options vidéo 83,  52
- Ordinateur 73

**P**

- Panoramique assisté 45,  5
- Panoramique  45
- Panoramique simplifié 45,  2
- Paysage  40
- Paysage de nuit  42
- Photo sous-marine  46
- Photos favorites 70, 72,  9
- PictBridge  24,  23
- Pile  87
- Plage  41
- Planche 16 vues 52,  36
- Portrait  40
- Portrait de nuit  41
- Pré-réglage manuel  35
- Priorité visage 52,  38
- Prise audio/vidéo 73,  22
- Prise de vue 26
- Protéger 71,  46

**R**

- Rafale 52,  36
- Réaction contrôle actif 95,  77
- Recadrage  21,  30
- Réduction du bruit du vent 83,  56
- Réduction vibration 94,  73
- Réglages du moniteur 94,  70

- Réglages du son 95,  76
- Réglages TV 96,  79
- Réinitialisation 96,  81
- Retardateur 56
- Retouche glamour 71,  18
- Retouche rapide 71,  17
- Rotation image 71,  48
- RSCN  85





**S**

- Sélect. yeux ouverts 50,  33
- Sélecteur de meilleure image 52,  36
- Sélecteur multidirectionnel 4, 5, 10, 53
- Sélection de photos  47
- Sensibilité 52,  37
- Séquence  7
- Son des commandes  76
- Son du déclencheur  76
- Sons émis par l'appareil photo 95
- Sortie vidéo  79
- Sport  40
- SSCN  85
- Suivi du sujet 52,  39,  40
- Supprimer des favorites 72,  10
- Synchro lente 55

**T**

- Taille d'image 61, 62
- Taux de compression 61
- Téléobjectif 29
- Témoin du retardateur 56

**V**

- Version firmware 96,  84
- Vidéo HS  53,  54
- Vidéos HS 83
- ViewNX 2 74
- Visualisation 32,  49
- Visualisation par planche d'images 33
- Visualiser 70
- Volet du logement pour accumulateur/carte mémoire 18, 20
- Volume 84
- Vue par vue 52,  36

**Z**

Zone AF 52

Zone de mise au point  38

Zoom 29

Zoom numérique 29, 95,  75

Zoom optique 29

# ***Nikon***

Il est interdit de reproduire une partie ou l'intégralité de ce manuel sous quelque forme que ce soit (à l'exception d'une brève citation dans un article ou un essai) sans autorisation écrite de NIKON CORPORATION.



**NIKON CORPORATION**

---

© 2011 Nikon Corporation

FX1H02(13)  
6MM15313-02