

**FR** Mode d'emploi  
**IT** Istruzioni per l'uso  
**DE** Bedienungsanleitung  
**NL** Gebruiksaanwijzing  
**UKR** Інструкція з експлуатації

# GO 148

**CANDY**

Grand 



FR

## TOUS NOS COMPLIMENTS

En achetant cet appareil ménager Candy, vous avez démontré que vous n'acceptez aucun compromis: vous voulez toujours ce qu'il y a de mieux.

Candy a le plaisir de vous proposer cette nouvelle machine à laver qui est le résultat d'années de recherches et d'études des besoins du consommateur. Vous avez fait le choix de la qualité, de la fiabilité et de l'efficacité.

Candy vous propose une large gamme d'appareils électroménagers: machines à laver la vaisselle, machines à laver et sécher le linge, cuisinières, fours à micro-ondes, fours et tables de cuisson, hottes, réfrigérateurs et congélateurs.

Demandez à votre Revendeur le catalogue complet des produits Candy.

Nous vous prions de lire attentivement les conseils contenus dans ce livret. Il contient d'importantes indications concernant les procédures d'installation, d'emploi, d'entretien et quelques suggestions utiles en vue d'améliorer l'utilisation de la machine à laver.

Conservez avec soin ce livret: vous pourrez le consulter bien souvent.

Quand vous communiquez avec Candy, ou avec ses centres d'assistance, veuillez citer le Modèle, le n° et le numéro G (éventuellement).

IT

## COMPLIMENTI

*Con l'acquisto di questo elettrodomestico Candy; Lei ha dimostrato di non accettare compromessi; Lei vuole il meglio.*

*Candy é lieta di proporLe questa nuova lavatrice frutto di anni di ricerche e di esperienze maturate sul mercato, a contatto diretto con i Consumatori. Lei ha scelto la qualità, la durata e le elevate prestazioni che questa lavatrice Le offre.*

*Candy Le propone inoltre una vasta gamma di elettrodomestici: lavatrici, lavastoviglie, lavasciuga, cucine, forni a microonde, forni e piani di cottura, frigoriferi e congelatori.*

*Chieda al Suo Rivenditore il catalogo completo dei prodotti Candy*

*La preghiamo di leggere attentamente le avvertenze contenute nel presente libretto in quanto forniscono importanti indicazioni riguardanti la sicurezza di installazione, d'uso, di manutenzione e alcuni utili consigli per il migliore utilizzo della lavatrice.*

*Conservi con cura questo libretto per ogni ulteriore consultazione.*

*Quando comunica con la Candy o con i suoi centri di assistenza citi sempre il Modello, il n° e il numero G (se c'è). Praticamente tutto ciò che è citato nel riquadro.*

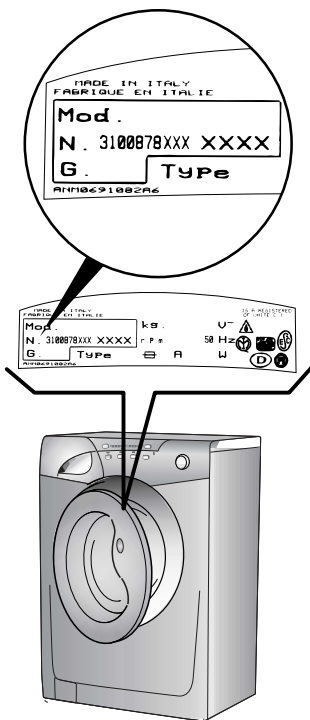

DE

## HERZLICHEN GLÜCKWUNSCH!

Mit dem Kauf dieses Candy Elektrogerätes haben Sie bewiesen, daß Sie stets nur das Beste wählen - ohne Kompromisse.

Candy freut sich, Ihnen diese neue Waschmaschine anbieten zu können. Sie ist das Ergebnis jahrelanger Forschung und einer Markterfahrung, die im ständigen direkten Kontakt mit dem Verbraucher gereift ist. Sie haben mit diesem Gerät Qualität, lange Lebensdauer und einen hohen Leistungsstandard gewählt.

Candy bietet Ihnen darüber hinaus eine breite Palette weiterer elektrischer Haushaltsgeräte: Waschmaschinen, Geschirrspüler, Wäschetrockner, Elektroherde, Mikrowellenherde, Backöfen und Kochfelder, Kühl- und Gefrierschränke.

Fragen Sie Ihren Fachhändler nach dem kompletten Candy Katalog.

Lesen Sie bitte aufmerksam die Anweisungen, die Sie in diesem Heft finden. Sie finden dort wichtige Hinweise zur sicheren Installation, zur Bedienung, zur Pflege und zur optimalen Verwendung der Waschmaschine.

Bewahren Sie das Heft für eine spätere Nutzung gut auf.

Geben Sie bitte in allen Mitteilungen an Candy oder an Ihre zuständige Kundendienststelle stets das Modell, die Nummer und die G-Nummer (falls vorhanden), - also praktisch alle Angaben des Typenschildes -, an.

NL

## ONZE COMPLIMENTEN

*Met de aankoop van dit Candy huishoudelijk apparaat hebt u laten zien dat u geen genoegen neemt met tussenoplossingen en dat u alleen het allerbeste wilt.*

*Het is voor Candy een genoegen u een nieuwe wasautomaat aan te bieden die het resultaat is van jarenlang onderzoek en ervaring opgedaan door een direct contact met de gebruiker. U hebt gekozen voor de kwaliteit, de duurzaamheid en de uitstekende prestatie die deze wasmachine levert.*

*Candy kan u ook een uitgebreid assortiment van ander huishoudelijke apparaten en stofzuigers bieden. Kijk hiervoor op de lokale website van Candy.*

*Een uitgebreide catalogus van Candy apparaten kunt u bij uw winkelier krijgen.*

*Wij verzoeken u dit boekje aandachtig door te lezen, want het geeft u belangrijke richtlijnen omtrent het veilig installeren, het gebruik en het onderhoud en bruikbare tips om met uw wasautomaat de beste resultaten te verkrijgen.*

*Bewaar dit boekje op een goede plaats zodat u het kunt raadplegen.*

*Vermeld altijd het type, nummer en G-nummer (indien van toepassing) van het apparaat (staat op het paneel) als u contact opneemt met Candy of de Klantenservice.*

UKR

## ПОЗДОРОВЛЯЄМО!

Купивши цю пральну машину "Канді", Ви вирішили не йти на компроміс: Ви побажали найкраще.

Фірма "Канді" рада запропонувати Вам цю нову пральну машину - здобуток багаторічних науково-дослідних робіт і досвіду, набутого на ринку завдяки тісному контакту із споживачем.

Ви обрали якість, довговічність і широкі можливості, які Вам надає ця пральна машина.

Крім цього, фірма "Канді" рада запропонувати Вам широкую гаму електробудових приладів: пральні машини, посудомийні машини, прально-сушильні машини, сушильні машини, мікрохвильові печі, холодильники та морозильники.

Запитайте у Вашого Продавця повний каталог виробів фірми "Канді".

Просимо Вас уважно ознайомитися з цією інструкцією, оскільки вона дає Вам важливу інформацію, яка стосується безпеки, установки, експлуатації та обслуговування, а також деякі корисні поради щодо користування машиною.

Дбайливо зберігайте цю інструкцію для наступних консультацій.

При звертанні до фірми "Канді" або до одного з її центрів з технічного обслуговування, вкажіть Модель та G-номер (якщо такий є).

| FR                             | IT                                      |  | DE                                | NL  | UKR                           |
|--------------------------------|---|--|-----------------------------------|---|-------------------------------|
| <u>INDEX</u>                   | <u>INDICE</u>                           | CHAPITRE<br>CAPITOLO<br>KAPITEL<br>HOOFDSTUK<br>РОЗДІЛ | <u>INHALT</u>                     | <u>INHOUDSOPGAVE</u>                      | <u>ЗМІСТ</u>                  |
| Avant-propos                   | <i>Prefazione</i>                       | 1  | Einleitung                        | <i>Inleiding</i>                          | Вступ                         |
| Notes générales à la livraison | <i>Note generali alla consegna</i>      | 1  | Allgemeine Hinweise zur Lieferung | <i>Algemene aanwijzingen bij levering</i> | Загальні відомості            |
| Garantie                       | <i>Garanzia</i>                         | 2  | Garantie                          | <i>Garantie</i>                           | Гарантії                      |
| Mesures de sécurité            | <i>Prescrizioni di sicurezza</i>        | 3  | Sicherheitsvorschriften           | <i>Veiligheidsmaatregelen</i>             | Заходи безпеки                |
| Données techniques             | <i>Dati tecnici</i>                     | 4  | Technische Daten                  | <i>Technische gegevens</i>                | Технічні характеристики       |
| Mise en place, installation    | <i>Messa in opera, installazione</i>    | 5  | Inbetriebnahme, Installation      | <i>In elkaar zetten en installeren</i>    | Підготовка до експлуатації    |
| Description des commandes      | <i>Descrizione comandi</i>              | 6  | Bedienungsanleitung               | <i>Bedieningspaneel</i>                   | Панель керування              |
| Tableau des programmes         | <i>Tabella programmi</i>                | 7  | Programmtabelle                   | <i>Overzicht van programma's</i>          | Таблиця програм               |
| Sélection                      | <i>Selezione</i>                        | 8  | Programm/Temperaturwahl           | <i>Kiezen van het programma</i>           | Вибір програми                |
| Tiroir à lessive               | <i>Cassetto detersivo</i>               | 9  | Waschmittelbehälter               | <i>Wasmiddelbakje</i>                     | Контейнер для мийних засобів  |
| Le produit                     | <i>Il prodotto</i>                      | 10   | Das Produkt                       | <i>De weefsel</i>                         | Вироби, призначені для прання |
| Lavage                         | <i>Lavaggio</i>                         | 11   | Waschen                           | Het wassen                                | Прання                        |
| Nettoyage et entretien         | <i>Pulizia e manutenzione ordinaria</i> | 12   | Reinigung und allgemeine Wartung  | <i>Schoonmaken en normaal onderhoud</i>   | Чищення та догляд             |
| Recherche des pannes           | <i>Ricerca guasti</i>                   | 13   | Fehlersuche                       | <i>Storingzoeker</i>                      | Пошук несправностей           |

## CHAPITRE 1

NOTES GENERALES  
A LA LIVRAISON

A la livraison veuillez, contrôler que le matériel suivant accompagne la machine:

- A) LIVRET D'INSTRUCTIONS
- B) ADRESSES DE SERVICE APRES VENTE
- C) CERTIFICAT DE GARANTIE
- D) BOUCHONS
- E) COUDES POUR LE TUBE DE VIDANGE
- F) BAC POUR LES PRODUITS LESSIVIELS LIQUIDES OU POUR LES PRODUITS BLANCHISSANTS LIQUIDES

## LES CONSERVER

et contrôler que ce matériel soit en bon état; si tel n'est pas le cas appelez le centre Candy le plus proche.

## CAPITOLO 1

NOTE GENERALI  
ALLA CONSEGNA

Alla consegna controlli che con la macchina ci siano:

- A) MANUALE D'ISTRUZIONE
- B) INDIRIZZI DI ASSISTENZA
- C) CERTIFICATI DI GARANZIA
- D) TAPPI
- E) CURVA PER TUBO SCARICO
- F) BACINELLA DETERGIVO LIQUIDO O CANDEGGIANTE

## CONSERVATELI

e controlli che non abbia subito danni durante il trasporto, in caso contrario chiami il centro Candy più vicino.

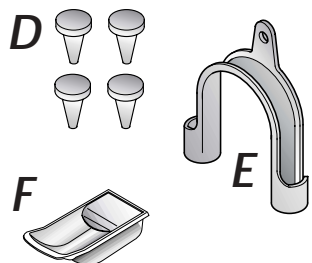
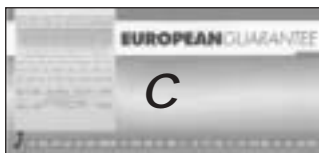
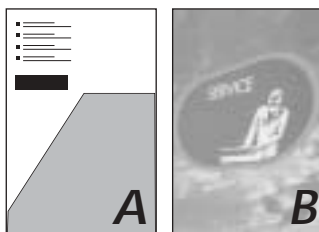
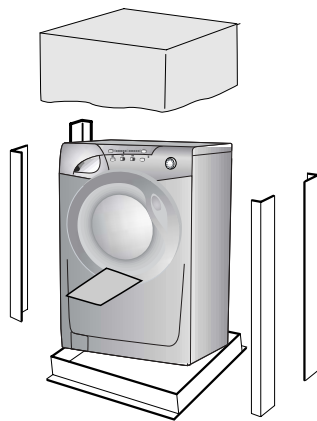

## KAPITEL 1

ALLGEMEINE  
HINWEISE ZUR  
LIEFERUNG

Kontrollieren Sie bei Anlieferung des Gerätes, ob das folgende Zubehör mitgeliefert wurde:

- A) BEDIENUNGSANLEITUNG
- B) VERZEICHNIS DER KUNDENDIENSTSTELLEN
- C) GARANTIESCHEIN
- D) STÖPSEL
- E) ROHRBOGEN FÜR ABLAUFSCHLAUCH
- F) EINSATZ FÜR FLÜSSIGWASCHMITTEL BZW. BLEICHMITTEL

## BITTE GUT AUFBEWAHREN

Gerät bei Lieferung auf eventuelle Transportschäden untersuchen und gegebenenfalls beim Händler reklamieren.

## HOOFDSTUK 1

ALGEMENE  
AANWIJZINGEN BIJ  
DE LEVERING

Controleer bij de levering of met de machine het volgende is bijgeleverd:

- A) HANDLEIDING
- B) ADRESSEN KLANTENSERVICE
- C) GARANTIEBEWIJZEN
- D) KAPJES
- E) AFVOERSLANGGELEIDERS
- F) WASMIDDELENBAKJE

## BEWAAR DEZE GOED

Controleer ook of de machine gedurende het transport niet beschadigd is. Mocht dat wel het geval zijn, neemt u dan contact met uw Candy leverancier

## РОЗДІЛ 1

ЗАГАЛЬНІ  
ВІДОМОСТІ ЩОДО  
ЕКСПЛУАТАЦІЇ

При купівлі переконайтеся, аби з машиною були:

- A) ІНСТРУКЦІЯ З ЕКСПЛУАТАЦІЇ УКРАЇНСЬКОЮ МОВОЮ;
- B) АДРЕСИ СЛУЖБ ТЕХНІЧНОГО ОБСЛУГОВУВАННЯ;
- C) СЕРТИФІКАТ (ТАЛОН) ГАРАНТІЇ;
- D) ЗАГЛУШКИ;
- E) ЖОРСТКИЙ ПРИСТРІЙ ДЛЯ ЗАГИНУ ЗЛИВНОЇ ТРУБИ;
- F) Відділ для рідкого миючого засобу або рідкого підбілювача

## ЗБЕРІГАЙТЕ ВСЕ ЦЕ

Перевірте відсутність ушкоджень машини при транспортуванні. За наявності ушкоджень звертайтеся в центр технічного обслуговування "КАНДІ".

## CHAPITRE 2

GARANTIE

L'appareil est accompagné par un certificat de garantie.



## CAPITOLO 2

GARANZIA

L'apparecchio é corredato da un certificato di garanzia che Le permette di usufruire gratuitamente del Servizio di Assistenza Tecnica.

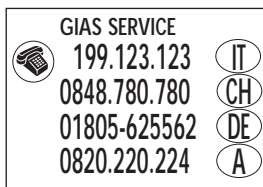

## KAPITEL 2

GARANTIE

Der beiliegende Garantieschein und die Original-Kaufrechnung ermöglicht die kostenlose Inanspruchnahme des technischen Kundendienstes. Die Garantiezeit beträgt zwei Jahre ab Kaufdatum.

**IM SERVICEFALL WENDEN SIE SICH BITTE AN UNSEREN AUTORISIERTEN WERKSUNDENDIENST. BITTE WÄHLEN SIE FÜR DEUTSCHLAND AUS DEM FESTNETZ DIE BUNDESWEIT EINHEITLICHE SERVICE NUMMER 01805 - 625562 (12 CT./MIN), DIE SIE AUTOMATISCH MIT DEM ZUSTÄNDIGEN GIAS-WERKSUNDENDIENST IN IHRER NÄHE VERBINDET.**



## HOOFDSTUK 2

GARANTIE

De machine staat onder garantie, waardoor u tijdens de garantieperiode gratis gebruik kunt maken van de Gias Service, behalve de prijs van het telefoontje. Vergeet niet om binnen 10 dagen na de aankoopdatum het garantiecertificaat op te sturen.

Bewaar het ontvangstbewijs van de winkelier waar u de machine gekocht heeft om dit aan de reparateur te tonen, mocht hij het bewijs nodig hebben.

Als uw machine defect is of niet juist functioneert, dan raden wij u aan om eerst het hoofdstuk 'Problemen' door te lezen, voordat u contact op neemt met Gias Service.

Als het probleem zich na alle aanbevolen controles nog steeds voordoet, dan kunt u bellen met Gias Service.

U betaalt voor het telefoontje en u wordt direct verbonden met Gias Service. Het is belangrijk dat u de adviseur het modelnummer en het serienummer van uw machine doorgeeft, die u op de kenplaat aan de voorkant van de wasmachine (bij de deur) kunt vinden (16 tekens, beginnend met het nummer 3). Hierdoor kunnen wij u beter van dienst zijn.



## РОЗДІЛ 2

ГАРАНТІЇ

Пральна машина має гарантійний сертифікат, який дає Вам право безкоштовно (за винятком оплати за виклик спеціаліста) користуватися послугами технічного обслуговування протягом одного року від дня купівлі.

## CHAPITRE 3

## MESURES DE SECURITE

ATTENTION:  
EN CAS  
D'INTERVENTION DE  
NETTOYAGE ET  
D'ENTRETIEN

- Débrancher la prise de courant.
- Fermer le robinet d'alimentation d'eau.
- Toutes les machines Candy sont pourvues de mise à la terre. Vérifier que l'installation électrique soit alimentée par une prise de terre, en cas contraire demander l'intervention du personnel qualifié.

**CE** Produit compatible avec les Directives Européennes 73/23/EEC and 89/336/EEC, remplacé par 2006/95/EC et 2004/108/EC, et les amendements successifs.

- Ne pas toucher l'appareil pieds nus.
- Autant que possible éviter l'usage de rallonges dans les salles de bains ou les douches.

ATTENTION:  
PENDANT LE LAVAGE  
L'EAU PEUT ATTEINDRE  
90°C.

- Avant d'ouvrir le hublot vérifier que le tambour soit sans eau.

## CAPITOLO 3

## PRESCRIZIONI DI SICUREZZA

ATTENZIONE:  
PER QUALSIASI  
INTERVENTO DI PULIZIA  
E MANUTENZIONE  
DELLA LAVATRICE

- Togliere la spina.
- Chiudere il rubinetto dell'acqua.
- La Candy corredo tutte le sue macchine di messa a terra. Si assicuri che l'impianto elettrico sia provvisto di messa a terra in caso contrario richiedi l'intervento di personale qualificato.

**CE** Apparecchio conforme alle Direttive Europee 73/23/CEE e 89/336/CEE, sostituite rispettivamente da 2006/95/CE e 2004/108/CE, e successive modifiche.

- Non tocchi l'apparecchio con mani, piedi bagnati o umidi.
- Non usi l'apparecchio a piedi nudi.
- Non usi, se non con particolare cautela, prolunghie in locali adibiti a bagno o doccia.

ATTENZIONE:  
DURANTE IL LAVAGGIO  
L'ACQUA PUO' ANDARE  
A 90°C.

- Prima di aprire l'oblò si assicuri che non vi sia acqua nel cestello.

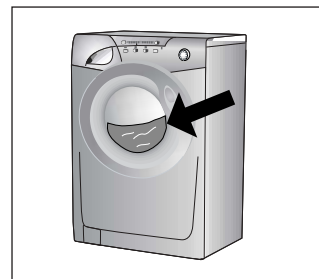
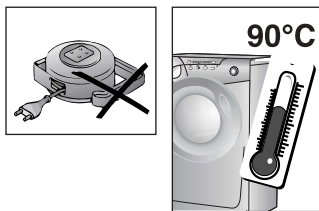
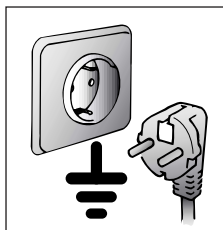
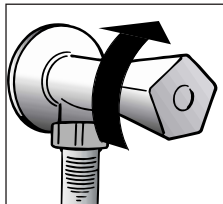
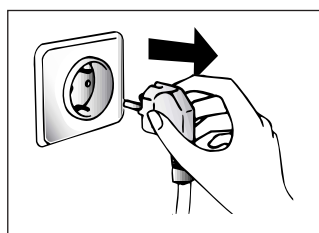

## KAPITEL 3

SICHERHEITS-  
VORSCHRIFTENZUR BEACHTUNG:  
BEI REINIGUNG UND  
WARTUNG DES  
GERÄTES

- Netzstecker ziehen.
- Wasserzufuhr sperren.
- Alle Candy Geräte sind geerdet. Versichern Sie sich, daß Ihr Stromnetz geerdet ist. Sollte dies nicht der Fall sein, rufen Sie einen Fachmann.

**CE** Das Gerät entspricht den Europäischen Richtlinien 73/23/CEE und 89/336/CEE, ersetzt durch 2006/95/CE bzw. 2004/108/CE, und deren nachträglichen Veränderungen.

- Benutzen Sie nach Möglichkeit keine Verlängerungskabel in Feuchträumen.

ACHTUNG:  
JE NACH  
WASCHPROGRAMM  
KANN SICH DAS  
WASSER BIS AUF 90° C  
AUFHEIZEN.

- Vor dem Öffnen des Bullauges sicherstellen, daß kein Wasser mehr in der Trommel steht.

## HOOFDSTUK 3

VEILIGHEIDSMAT-  
REGELENBELANGRIJK:  
VOOR HET  
SCHOONMAKEN EN  
ONDERHOUD

- Haal de stekker uit het stopcontact.
- Draai de watertoevoer kraan dicht.
- Alle Candy apparaten zijn geaard. Controleer of het hoofdnet wel geaard is. Als dat niet het geval is dient u contact op te nemen met een erkend elektricien.

**CE** Dit apparaat voldoet aan de Europese Richtlijnen 73/23/EEC en 89/336/EEC, vervangen door 2006/95/EC and 2004/108/EC en eventuele wijzigingen

- Raak het apparaat niet aan met natte of vochtige handen of voeten.
- Gebruik het apparaat niet blootsvoets.
- Als er verlengsnoeren in de badkamer of doucheruimte worden gebruikt moet u extra voorzichtig zijn. Vermijd dat, als dat mogelijk is.

WAARSCHUWING:  
TIJDENS HET  
WASPROGRAMMA  
KAN DE TEMPERAATUUR  
VAN HET WATER  
OPLOPEN TOT 90° C.

- Controleer voordat u de deur van de wasautomaat openmaakt of er geen water in de trommel zit.

## РОЗДІЛ 3

## ЗАХОДИ БЕЗПЕКИ

УВАГА! ПРИ  
БУДЬ-ЯКИХ ОПЕРАЦІЯХ  
ЧИЩЕННЯ ТА  
ТЕХНІЧНОГО  
ОБСЛУГОВУВАННЯ  
ПРАЛЬНОЇ МАШИНИ:

- відключіть вилку від мережі;
- закрийте кран подачі води;
- "Канді" оснащує всі свої машини кабелем із заземленням. Переконайтеся, що електромережа має заземлений провід. В разі його відсутності необхідно звернутися до кваліфікованого спеціаліста.

**CE** Прилад відповідає європейським директивам 73/23/EEC і 89/336/EEC, заміненим директивами 2006/95/EC і 2004/108/EC, до яких пізніше було внесено правки.

- не торкайтеся машини мокрими руками, ногами.
- не користуйтеся машиною роззутими.
- не застосовуйте продовжувачі в вологих та сирих приміщеннях (ванна, духова кімната).

УВАГА! ПРИ ПРАННІ  
ВОДА МОЖЕ  
НАГРІВАТИСЯ ДО 90°C.

- перш ніж відкрити кришку, переконайтеся у відсутності води в баці.

**FR**

● Ne pas utiliser d'adaptateurs ou de prises multiples.

● Cet appareil ne doit pas être utilisé sans surveillance.

● Pour débrancher la prise, ne pas tirer sur le câble.

● Ne pas laisser la machine exposée aux agents atmosphériques (pluie, soleil, etc...).

● En cas de déménagement ne jamais soulever la machine par les boutons ou par le tiroir des produits lessiviels.

● Pendant le transport ne pas appuyer le hublot sur le chariot.

#### Important!

Les ouvertures à la base de l'appareil ne doivent en aucun cas être obstruées par des tapis, moquette ou autres objets.

● 2 personnes pour soulever la machine (voir dessin).

● En cas de panne et/ou de mauvais fonctionnement éteindre la machine, fermer le robinet d'alimentation d'eau et ne pas toucher à la machine. Pour toute réparation adressez-vous exclusivement à un centre d'assistance technique Candy en demandant des pièces de rechange certifiées constructeur. Le fait de ne pas respecter les indications susmentionnées peut compromettre la sécurité de l'appareil.

● Si le remplacement du câble d'alimentation s'avère nécessaire, il devra être remplacé par un câble spécial fourni par le service après-vente.

**IT**

● Non usi adattatori o spine multiple

● Non permetta che l'apparecchio sia usato dai bambini o da incapaci, senza sorveglianza.

● Non tiri il cavo di alimentazione, o l'apparecchio stesso, per staccare la spina dalla presa di corrente.

● Non lasci esposto l'apparecchio ad agenti atmosferici (pioggia, sole, ecc...).

● In caso di trasloco non la sollevi mai dalle manopole o dal cassetto del detersivo.

● Durante il trasporto non appoggi mai l'oblò al carrello.

#### Importante!

Nel caso si installi l'apparecchio su un pavimento ricoperto da tappeti o con moquette, si deve fare attenzione che le aperture di ventilazione alla base dell'apparecchio non vengano ostruite.

● Sollevarla in due persone come illustrato in figura.

● In caso di guasto e/o di cattivo funzionamento dell'apparecchio, lo spenga, chiuda il rubinetto dell'acqua e non manometta l'elettrodomestico. Per l'eventuale riparazione si rivolga solamente a un centro di Assistenza Tecnica Candy e richiedi l'utilizzo di ricambi originali. Il mancato rispetto di quanto sopra può compromettere la sicurezza dell'apparecchio.

● Se il cavo di alimentazione risultasse danneggiato, dovrà essere sostituito da un cavo speciale disponibile presso il servizio di Assistenza Tecnica.

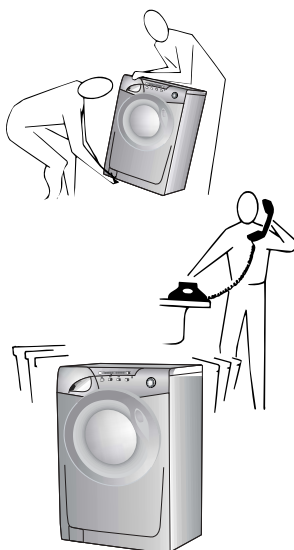
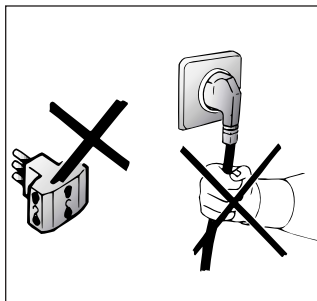
**DE**

● Gerät nicht an Adapter oder Mehrfachsteckdosen anschließen.

● Achten sie darauf, daß Kinder nicht unbeaufsichtigt am Gerät hantieren.

● Ziehen Sie den Stecker immer am Stecker selbst aus der Steckdose.

● Setzen Sie das Gerät keinen Witterungseinflüssen (Regen, Sonne usw.) aus.

● Das Gerät niemals an den Schaltknöpfen oder am Waschmittelbehälter anheben.

● Während des Transportes mit einer Sackkarre das Gerät nicht auf das Bullauge lehnen.

#### Wichtig!

Falls Sie das Gerät auf einen Teppich oder Teppichboden aufstellen, achten Sie darauf, daß die Lufteinlässe am Boden des Gerätes nicht verstopft werden.

● Stets, wie auf der Zeichnung dargestellt, zu zweit anheben.

● Bei eventuellen Defekten und Fehlfunktionen das Gerät abschalten, die Wasserzufuhr unterbrechen und die Waschmaschine nicht gewaltsam öffnen. Bei anfallenden Reparaturen wenden Sie sich bitte ausschließlich an die Kundendienststelle der Firma Candy und bestehen Sie auf die Verwendung von Originalersatzteilen. Die Nichtbeachtung der o.a. Vorschriften kann zur Beeinträchtigung der Gerätesicherheit führen.

● Wenn das Gerät einmal ausgedient hat, entsorgen Sie es bitte ordnungsgemäß über Ihren Fachhändler oder die kommunalen Entsorgungseinrichtungen.

● Sollte das Netzkabel beschädigt sein, muß dieses mit dem speziellen Netzkabel ersetzt werden, das vom Gias-Kundendienst zur Verfügung gestellt werden kann.

**NL**

● Gebruik geen verdeelstekkers of meervoudige contactdozen.

● Laat de apparaten niet zonder adequaat toezicht gebruiken door kinderen of door iemand die daar niet bekwaam genoeg voor is.

● Trek niet aan de elektriciteitsdraad of aan het apparaat zelf om de stekker uit het stopcontact te halen.

● Stel het apparaat niet bloot aan atmosferische invloeden (regen, zon, etc.)

● Als u het apparaat wilt verplaatsen til het dan nooit op aan de knoppen of aan de wasmiddellade.

● Laat tijdens het verplaatsen de vuldeur niet tegen de steekwagen steunen.

● Als u het apparaat op een ondergrond met een hoog polig tapijt zet, controleer dan of de opening aan de onderkant vrij blijft.

● Til het apparaat op zoals in de schets is aangegeven.

● Ingeval van storing en/of niet goed functioneren: zet de wasautomaat uit, draai de watertoevoerkraan dicht en kom verder niet aan het apparaat. U hoeft alleen maar contact op te nemen met een Gias Service Center voor eventuele reparaties en vraag om originele Candy onderdelen. Als deze regels niet worden opgevolgd zou de veiligheid van het apparaat in gevaar gebracht kunnen worden.

● Als de (hoofd) aansvoerslang beschadigd is, moet deze worden vervangen door een speciale kabel die verkrijgbaar is bij de after sales afdeling van Candy (Gias Service).

**UKR**

● не користуйтеся трійниками та перехідниками;

● не дозволяйте дітям та некомпетентним особам користуватися машиною за Вашу відсутність;

● не тягніть за кабель машини та за саму машину при відключенні вилки від розетки;

● не залишайте машину в умовах атмосферних дій (під дощем, під сонцем тощо);

● у випадку пересування машини не піднімайте її за ручки керування чи за контейнер для мийних засобів.

● при перевезенні машини не кладіть її люком на візок.

#### УВАГА!

У випадку встановлення машини на підлозі з килимовим чи ворсистим покриттям, необхідно звернути увагу на те, щоб вентиляційні отвори, які знаходяться в низу машини, не були закриті ворсом.

● піднімайте машину удвох, як показано на малюнку.

● в разі несправності чи поганої роботи машини відключіть її, закрийте кран подачі води та не користуйтеся машиною. З питань ремонту звертайтеся тільки в уповноважений Сервісний центр "Канді" та вимагайте використання тільки оригінальних запчастин. Недотримання цих норм може призвести до порушення безпеки машини.

● Якщо кабель живлення ушкоджений, необхідно замінити його спеціальним кабелем, який можна знайти в службі технічного забезпечення.

FR

## CHAPITRE 4

IT

## CAPITOLO 4

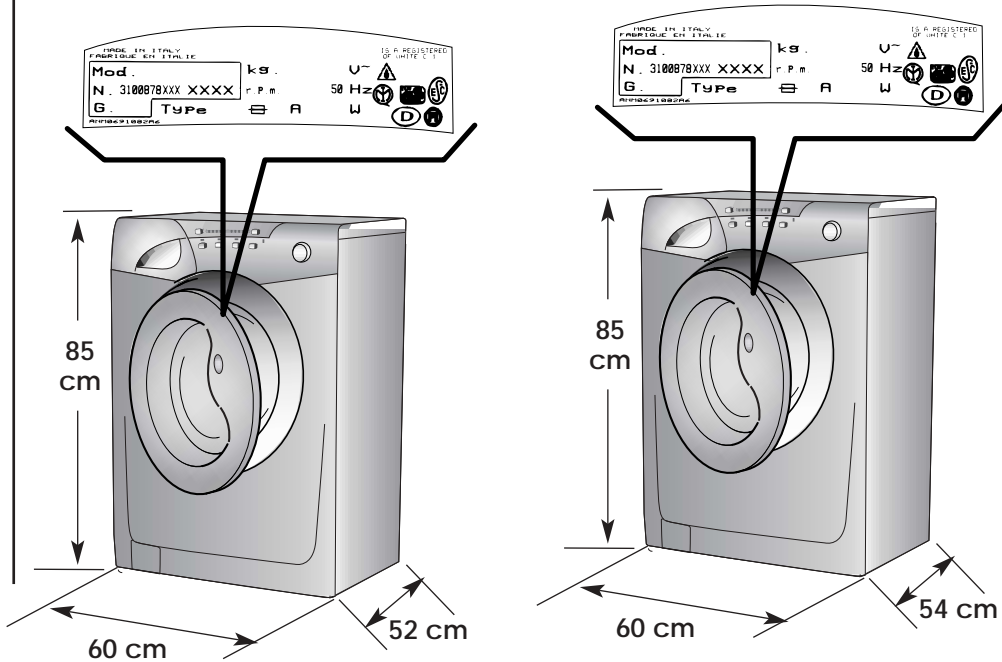

DE

## KAPITEL 4

NL

## HOOFDSTUK 4

UKR

## РОЗДІЛ 4

| DONNÉES TECHNIQUES                      | DATI TECNICI                      |     | 52 cm  | 54 cm |
|---|-----------------------------------|-----|--|-------|
| CAPACITE DE LINGE SEC                   | CAPACITA' DI BIANCHERIA ASCIUTTA  | kg  | 6  | 8     |
| EAU NIVEAU NORMAL                       | ACQUA LIVELLO NORMALE             | l   | 6÷15   |       |
| PUISSANCE ABSORBEE                      | POTENZA ASSORBITA                 | W   | 2150   |       |
| CONSOMMATION ENERGIE (PROG. 90°C)       | CONSUMO DI ENERGIA (PROG. 90°C)   | kWh | 1,8  |       |
| AMPERAGE                                | AMPERE DEL FUSIBILE DELLA RETE    | A   | 10   |       |
| ESSORAGE (Tours/min.)                   | GIRI DI CENTRIFUGA (giri/min.)    |     | VEDERE TARGHETTA DATI<br>CONSULTER LA PLAQUE TECHNIQUE<br>SIEHE MATRIKELSCHILD<br>RAADPLEEG DE KENPLAAT<br>дивіться табличку з технічними даними |       |
| PRESSON DANS L'INSTALLATION HYDRAULIQUE | PRESSIONE NELL'IMPIANTO IDRAULICO | MPa | min. 0,05<br>max. 0,8  |       |
| TENSION                                 | TENSIONE                          | V   | 230  |       |

| TECHNISCHE DATEN               | TECHNISCHE GEGEVENS               | Технічні характеристики                   |
|--------------------------------|-----------------------------------|---|
| FASSUNGSVERMÖGEN TROCKENWÄSCHE | CAPACITEIT DROOG WASGOED          | Завантаження сухої білизни                |
| WASSERSTAND NORMAL.            | NORMAAL WATER NIVEAU              | Нормальний рівень води                    |
| GESAMTANSCHLUBWERT             | AANSLUITWAARDE                    | Максимальна споживана потужність          |
| ENERGIEVERBRAUCH (PROG. 90°C)  | ENERGIEVER BRUIK (PROGRAMMA 90°C) | Споживання електроенергії (програма 90°C) |
| ABSICHERUNG                    | STROOMSTERKTE VAN DE ZEKERING     | ЕЛ запобіжник                             |
| SCHLEUDERDREHZAHL (U/min.)     | CENTRIFUGE (t/min.)               | Швидкість обертання центрифуги            |
| WASSERDRUCK                    | DRUK HYDRAULISCHE POMP            | Тиск у гідравлічній системі               |
| SPANNUNG                       | NETSPANNING                       | Напруга в мережі                          |



## CHAPITRE 5

MISE EN PLACE  
INSTALLATION

Placer la machine près du lieu d'utilisation sans la base d'emballage.

Couper avec précaution le cordon qui maintient le tuyau d'évacuation et le câble d'alimentation

Enlever les 4 vis de fixation indiquées en (A) et enlever les espaces indiqués en (B)

Couvrir les quatre trous en utilisant les capuchons prévus à cet effet dans le sachet où se trouve la notice

**ATTENTION:  
NE PAS LAISSER À LA  
PORTÉE DES ENFANTS  
DES ÉLÉMENTS  
D'EMBALLAGE QUI  
PEUVENT CAUSER DES  
RISQUES.**

## CAPITOLO 5

MESSA IN OPERA  
INSTALLAZIONE

Porti la macchina vicino al luogo di utilizzo senza il basamento dell'imballo.

Tagliare le fascette fermatubo, prestando attenzione di non danneggiare il tubo e il cavo elettrico

Svitare le 4 viti (A) sul lato posteriore e rimuovere i 4 distanziali (B).

Richiudere i 4 fori utilizzando i tappi contenuti nella busta istruzione.

**ATTENZIONE:  
NON LASCI ALLA  
PORTATA DI BAMBINI  
GLI ELEMENTI  
DELL'IMBALLAGGIO IN  
QUANTO POTENZIALI  
FONTI DI PERICOLO.**

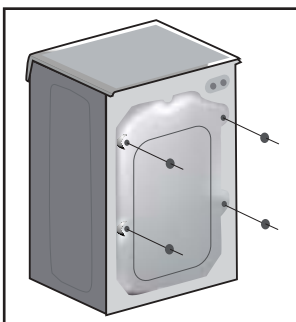
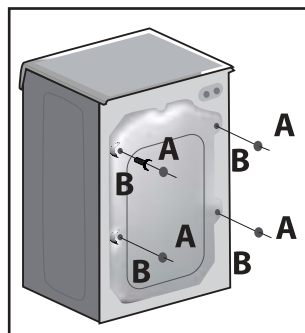
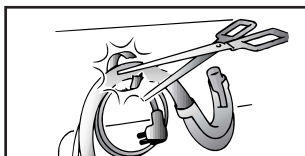
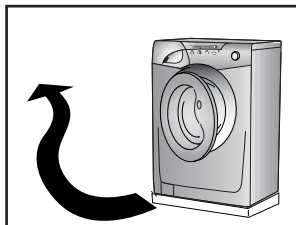

## KAPITEL 5

INBETRIEBNAHME  
INSTALLATION

Gerät ohne Verpackungsunterteil in die Nähe des Aufstellungsortes bringen.

Schneiden Sie das Kunststoffband der Schlauchbefestigung durch. Achten Sie darauf, den Schlauch und das Kabel nicht zu beschädigen.

Schrauben Sie die 4 Schrauben (A) auf der Rückseite ab und entfernen Sie die 4 Distanzstücke (B).

Schließen Sie die 4 Öffnungen mit den im Beipack mitgelieferten Stöpseln.

**ACHTUNG:  
DIE VERPACKUNG IST IN  
DEN HÄNDEN VON  
KINDERN EINE  
GEFAHRENQUELLE. BITTE  
ENTSORGEN SIE DAS  
VERPACKUNGS-  
MATERIAL  
ORDNUNGSGEMÄß.**

## HOOFDSTUK 5

INSTALLATIE

Breng de machine (zonder de onderkant van de verpakking) dicht bij de plaats waar hij komt te staan.

Knip voorzichtig de beveiligingslus van het snoer en de afvoerslang door.

Verwijder de 4 schroeven zie (A) en verwijder de 4 pluggen zie (B)

Vul de 4 gaatjes op met de dopjes die in de verpakking bij de gebruiksaanwijzing zitten.

**WAARSCHUWING:  
ZORG ERVOOR DAT HET  
VERPAKKINGSMATERI-  
AAL BUITEN HET BEREIK  
VAN KINDEREN BLIJFT  
OMDAT DAT GEVAAR  
KAN OPLEVEREN.**

## РОЗДІЛ 5

ПІДГОТОВКА ДО  
ЕКСПЛУАТАЦІЇ

Розташуйте машину, неподалік від місця її експлуатації, зніміть її з піддону.

Обережно перетніть захисний ремінь, який тримає основний шнур та стічний шланг.

Відкрутіть 4 фіксуючих гвинта позначених (A) і видаліть 4 розбірні деталі позначені (B).

Закрийте ці 4 отвори, використовуючи кришки, що знаходяться в пакунку з буклетом інструкції.

**УВАГА ! НЕ  
ЗАЛИШАЙТЕ  
ЕЛЕМЕНТИ  
УПАКОВКИ МАШИНИ  
В МІСЦІ,  
ДОСТУПНОМУ ДЛЯ  
ДІТЕЙ. ЦІ ЕЛЕМЕНТИ  
Є ПОТЕНЦІЙНИМ  
ДЖЕРЕЛОМ  
НЕБЕЗПЕКИ.**

**FR**

Appliquer la feuille supplémentaire sur le fond comme dans la figure.

Raccorder le tuyau d'arrivée d'eau au robinet.

L'appareil doit être relié à l'arrivée d'eau exclusivement avec les tuyaux fournis. Ne pas réutiliser les anciens tuyaux.

**ATTENTION:  
NE PAS OUVRIR LE ROBINET**

Approcher la machine contre le mur en faisant attention à ce que le tuyau n'ait ni coudes ni étranglements.

Raccorder le tuyau de vidange au rebord de la baignoire ou, mieux encore, à un dispositif fixe d'évacuation, hauteur mini. 50 cm, et de diamètre supérieur au tuyau de la machine à laver. En cas de besoin, utiliser le coude rigide livré avec la machine.

**IT**

Applichi il foglio di polionda sul fondo come mostrato in figura.

Allacci il tubo dell'acqua al rubinetto.

L'apparecchio deve essere connesso alla rete idrica solo con i nuovi tubi di carico forniti in dotazione. I vecchi tubi di carico non devono essere riutilizzati.

**ATTENZIONE:  
NON APRÀ IL RUBINETTO**

Accosti la lavatrice al muro facendo attenzione che non vi siano curve o strozzature, allacci il tubo di scarico al bordo della vasca.

o meglio a uno scarico fisso: altezza minima 50 cm, di diametro superiore al tubo della lavatrice. In caso di necessità utilizzare la curva rigida in dotazione.

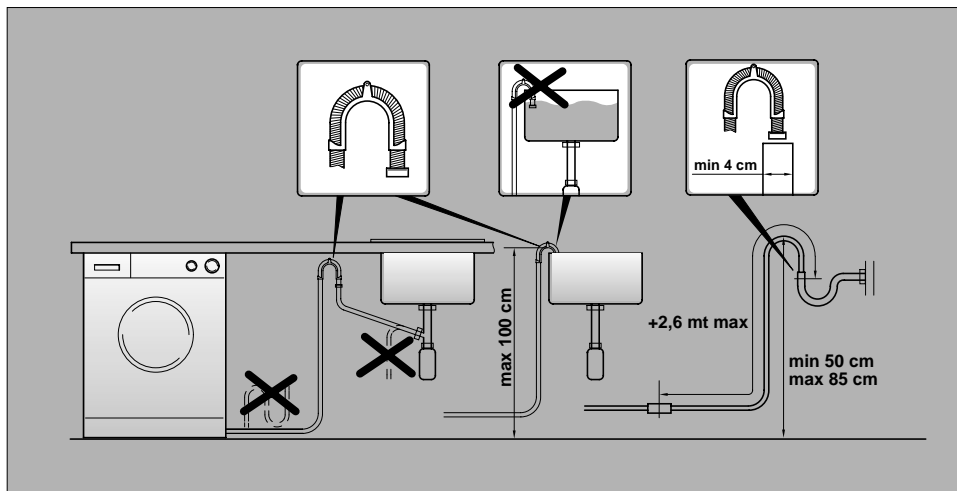
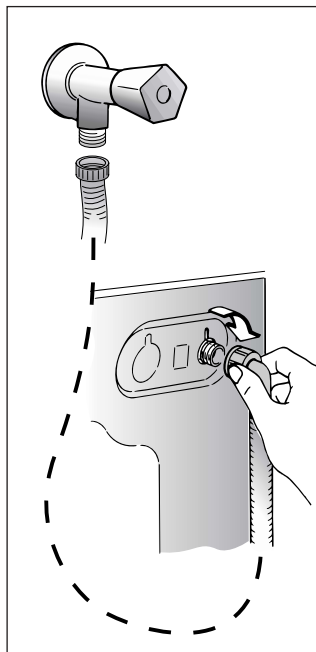
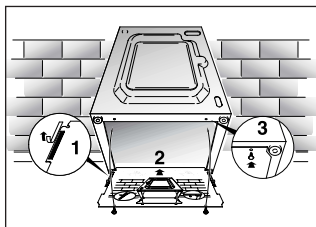
**DE**

Befestigen Sie die gewellte Bodenplatte wie in der Abbildung dargestellt.

Den Zulaufschlauch an den Wasserhahn anschließen.

Das Gerät muß an die Wasserversorgung mit neuen Schläuchen angeschlossen werden. Alte Schläuche dürfen nicht wiederverwendet werden.

**ACHTUNG:  
WASSERHAHN NOCH NICHT ÖFFNEN.**

Die Waschmaschine an die Wand rücken, darauf achten, daß dabei der Schlauch nicht verkrümmt oder eingeeengt wird.

Ablaufschlauch am Wannenrand befestigen, oder an einem festen Abfluß von mindestens 50 cm Höhe anbringen, dessen Durchmesser größer ist als der des Waschmaschinenschlauchs. Falls erforderlich den mitgelieferten starren Rohrbogen benutzen.

**NL**

Bevestig de dempplaat op de bodem, (zie tekening).

Verbind de watertoevoerslang met de waterkraan.

Het apparaat moet aangesloten worden aan de waterkraan met behulp van de watertoevoerslang. Maak gebruik van de nieuwe watertoevoerslang, gebruik niet de oude!

**BELANGRIJK:  
DRAAI DE WATERKRAAN NIET OPEN**

Zet de wasmachine dicht tegen de muur aan. Let er op dat er geen bochten of vernauwingen in de buis zitten.

Het is het beste om de afvoerslang aan te sluiten op een vaste afvoer met een doorsnee die groter is dan die van de afvoerslang en op een hoogte van minstens 50 cm.

Gebruik zonodig de bligeleverde slanggeleider.

**UKR**

Зафіксуйте поліхвильову прокладку на основі машини, як це показано на малюнку.

Приєднайте трубку набору води до водопровідного крану.

Прилади повинні бути під'єднані до водної мережі за допомогою нового шлангу. Старий шланг повторно використовувати заборонено.

**УВАГА! НЕ ВІДКРИВАЙТЕ КРАН В ЦЕЙ МОМЕНТ.**

Присуньте пральну машину до стіни. Закріпіть зливний шланг на краю ванни, слідкуючи, аби трубки не перегиналися та не перекручувалися.

Краще приєднати зливний шланг безпосередньо до каналізаційної труби з мінімальною висотою над рівнем підлоги 50 см і діаметром більшим за діаметр зливної труби машини. Якщо необхідно, використовуйте жорсткий пристрій для загинання зливної труби.

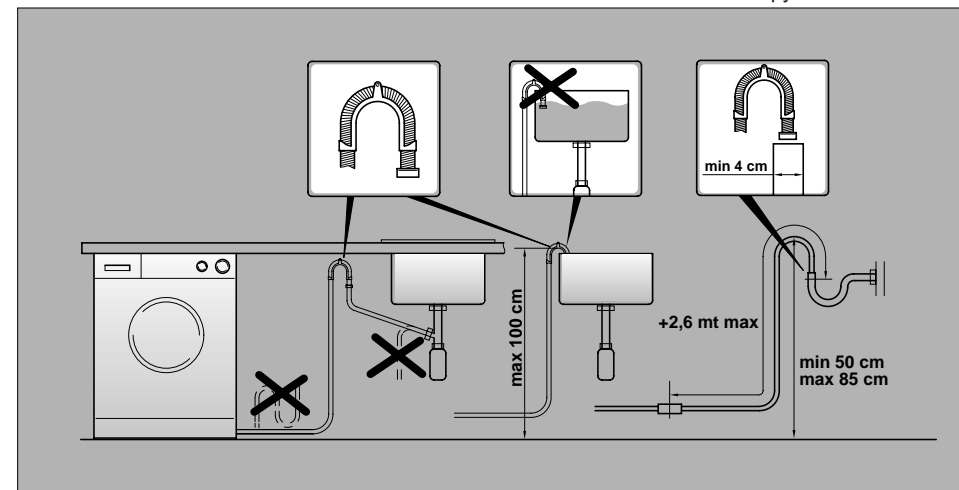

**FR**

Mettre la machine à niveau en réglant les 4 pieds:

**a)** Tourner dans le sens des aiguilles d'une montre l'écrou de façon à déverrouiller la vis du pied.

**b)** Tourner le pied et le faire monter ou descendre jusqu'à obtenir une parfaite adhérence au sol.

**c)** Enfin bloquer le pied en revissant l'écrou dans le sens inverse des aiguilles d'une montre et le faire adhérer au fond de la machine.

Vérifier que la manette soit sur la position "OFF" et que le hublot soit fermé.

Brancher la prise.

Une fois l'appareil installé, la prise électrique doit rester accessible.

**IT**

*Livelli la macchina con i 4 piedini:*

**a)** *Girare in senso orario il dado per sbloccare la vite del piedino.*

**b)** *Ruotare il piedino e farlo scendere o salire fino ad ottenere la perfetta aderenza al suolo.*

**c)** *Bloccare infine il piedino riavvitando il dado in senso antiorario, fino a farlo aderire al fondo della lavatrice.*

*Si assicuri che la manopola sia in posizione "OFF" e l'oblò sia chiuso.*

*Inserisca la spina.*

*L'apparecchio deve essere posto in modo che la spina sia accessibile ad installazione avvenuta.*

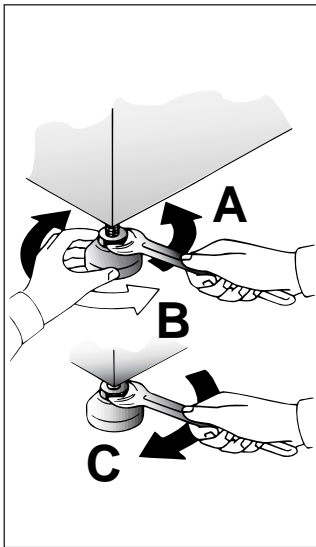
**DE**

Richten Sie das Gerät mit den 4 Verstellfüßen waagrecht aus:

**a)** Kontermuttern im Uhrzeigersinn lösen.

**b)** Standfuß einregulieren, bis das Gerät genau ausgerichtet ist (möglichst mit der Wasserwaage justieren!).

**c)** Kontermuttern (gegen den Uhrzeigersinn) festziehen.

Wichtig: Sollte das Gerät auf einen Sockel aufgestellt werden, ist es durch eine Sockelbefestigung zu sichern. Erkundigen Sie sich bitte hierfür im Fachhandel. Der Hersteller haftet nicht für unsachgemäße Aufstellung und Installation.

Sicherstellen, daß der Schalter auf "OFF" steht, und das Bullauge geschlossen ist.

Stecker einstecken.

Nach der Installation muß der Anschluß zugänglich sein.

**NL**

*Gebruik de 4 pootje om de machine waterpas te zetten:*

**a)** *Kontra moer losdraaien*

**b)** *Apparaat waterpas zetten m.b.v. verstelbare voeten (maak eventueel gebruik van een waterpas)*

**c)** *Kontra moer weer vastdraaien.*

*Controleer of alle knoppen op "OFF" staan en of de vuldeur gesloten is.*

*Steek de stekker in het stopcontact.*

*Na installatie, plaatst u het apparaat zo, het stopcontact makkelijk toegankelijk is.*

**UKR**

Використуйте всі 4 ніжки, щоб вирівняти машину на підлозі.

**A.** поверніть за годинниковою стрілкою гайку, аби розблокувати гвинт ніжки;

**B.** обертаючи ніжку, підніміть чи опустіть машину до доброї її опори на підлозі;

**C.** заблокуйте гвинт ніжки, затягнувши гайку проти годинникової стрілки до упору.

Переконайтеся, що кнопка СТАРТ не натиснута.

Переконайтеся, що кнопка знаходиться на позиції OFF та двері завантаження зачинені

Увімкніть вилку до розетки.

Після встановлення, прилад повинен бути розташований так, щоб штепсельна вилка та розетка електропостачання були легко доступні.

FR

IT

## CHAPITRE 6

## CAPITOLO 6

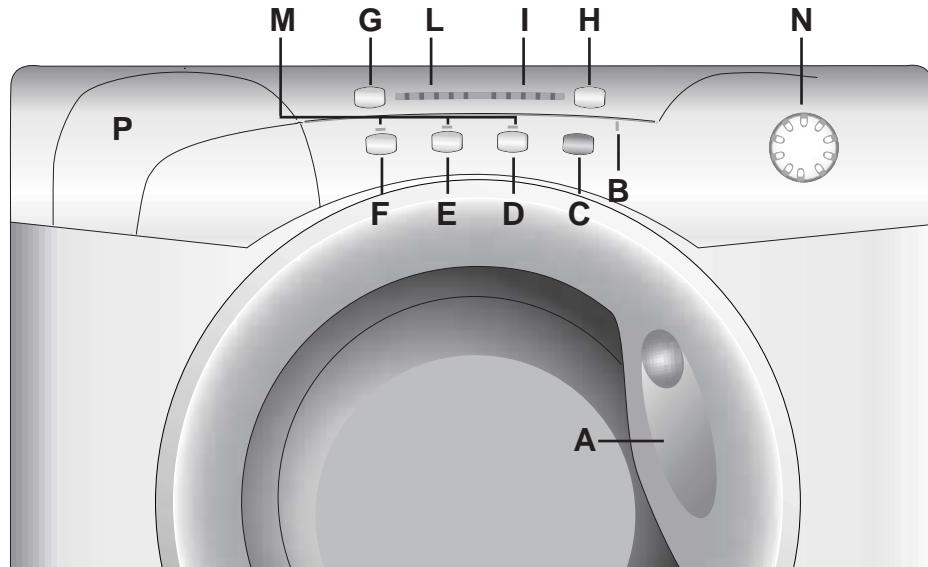

## COMMANDES

Poignée d'ouverture du hublot

Témoin de verrouillage de porte

Touche marche/pause

Touche Repassage Facile

Touche "Aquaplus"

Touche "Très Sale"

Touche Départ Différé

Touche "Essorage"

Indicateur lumineux vitesse d'essorage

Indicateur lumineux temps restant

Les voyants des touches

Manette des programmes de lavage avec OFF

Bacs à produits

## COMANDI

Maniglia apertura oblò

Spia porta bloccata

Tasto Avvio/pausa

Tasto Stiro Facile

Tasto Aquaplus

Tasto Lavaggio Intensivo

Tasto Partenza Differita

Tasto Selezione Centrifuga

Spie giri centrifuga

Spie tempo restante

Spie tasti

Manopola programmi di lavaggio con OFF

Cassetto detersivo

A

B

C

D

E

F

G

H

I

L

M

N

P

DE

## KAPITEL 6

## BEDIENUNGSELEMENTE

Türöffnungsgriff

Leuchtanzeige Tür geschlossen

Start/Pause Taste

Taste Leichtbügeln

Taste "Aquaplus"

Taste "Flecken"

Taste Startzeitvorwahl

Taste "Schleuderdrehzahl"

Schleuderdrehzahlanzeigen

Restzeitanzeige

Tastenanzeige

Waschprogrammwahl-schalter mit OFF

Waschmittelbehälter

NL

## HOOFDSTUK 6

## BEDIENINGSPANEEL

Deurgreep

Deurvergrendeling - indicatie

Knop Start/Pauze

Makkelijk strijken knop

"Aquaplus" -knop

"Dirt Buster" -knop

Knop voor Uitgestelde Start

Knop regeling centrifugesnelheid

Indicatielampje "centrifugesnelheid"

Resttijd systeem

Indicatielampjes bij de knoppen

Programmaknop wassen Met OFF

Wasmiddelbakje

UKR

## РОЗДІЛ 6

## ПАНЕЛЬ КЕРУВАННЯ

Ручка дверей

Індикатор блокування дверей

Кнопки "Старт"

Кнопки запобігання змінання тканини (Легке прасування)

Кнопки "Aquaplus"

Кнопка "інтенсивне прання"

Кнопка затримки пуску

Кнопка "швидкість центрифуги"



Індикаторна лампочка швидкості центрифуги

Система індикаторних лампочок для відліку часу

Кнопки світлової індикації

Програмактор з позицією OFF (вимкнено)

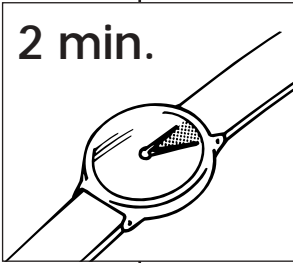
Контейнер для миючих засобів

| FR<br>DESCRIPTION DES<br>COMMANDES  | IT<br><i>DESCRIZIONE<br/>COMANDI</i>  |   | DE<br><i>BESCHREIBUNG DER<br/>BEDIENELEMENTE</i>  | NL<br><i>BEDIENINGSPANEEL</i>   | UKR<br>ПРИЗНАЧЕННЯ<br>КНОПОК   |
|---|---|---|---|---|--|
| <p><b>POIGNEE D'OUVERTURE DU HUBLOT</b></p> <p>Pour ouvrir le hublot actionner le bouton dans la poignée.</p> <div data-bbox="80 384 387 627" style="border: 1px solid black; padding: 5px;"> <p><b>ATTENTION:</b><br/>UN DISPOSITIF SPECIAL DE SECURITE EMPECHE L'OUVERTURE IMMEDIATE DU HUBLOT A LA FIN DU LAVAGE. APRES LA PHASE D'ESSORAGE, ATTENDRE 2 MINUTES AVANT D'OUVRIR LE HUBLOT.</p> </div>   | <p><b>MANIGLIA APERTURA OBLÒ</b></p> <p>Per aprire l'oblò premere la leva situata all'interno della maniglia.</p> <div data-bbox="427 368 734 639" style="border: 1px solid black; padding: 5px;"> <p><b>ATTENZIONE:</b><br/>UNO SPECIALE DISPOSITIVO DI SICUREZZA IMPEDISCE L'IMMEDIATA APERTURA DELL'OBLO" ALLA FINE DEL LAVAGGIO. AL TERMINE DELLA FASE DI CENTRIFUGA ATTENDA 2 MINUTI PRIMA DI APRIRE L'OBLO.</p> </div>  | <p><b>A</b></p> <p><b>2 min.</b></p>  | <p><b>TÜRÖFFNUNGSGRIFF</b></p> <p>Um das Bullauge zu öffnen, drücken Sie den Hebel im Türgriff.</p> <div data-bbox="1189 355 1496 643" style="border: 1px solid black; padding: 5px;"> <p><b>ACHTUNG:</b><br/>DIE SICHERHEITSTÜR-VERRIEGELUNG VERHINDERT DAS SOFORTIGE ÖFFNEN DES BULLAUGES NACH BEENDIGUNG DES WASCH-PROGRAMMS. WARTEN SIE DAHER NACH DEM LETZTEN SCHLEUDERN CA. ZWEI MINUTEN, BEVOR SIE DIE TÜR ÖFFNEN.</p> </div>  | <p><b>DEURGREEP</b></p> <p>Gebruik de knop binnenin de deurgreep om de deur te openen.</p> <div data-bbox="1536 384 1843 683" style="border: 1px solid black; padding: 5px;"> <p><b>BELANGRIJK:</b><br/>EEN SPECIALE VEILIGHEIDSVERGRENDELING ZORGT ERVOOR DAT DE VULDEUR NA AFLOOP VAN HET WASPROGRAMMA NIET OPEN KAN. WACHT NA HET CENTRIFUGEREN NOG 2 MINUTEN VOOR U DE VULDEUR OPENT.</p> </div>  | <p><b>РУЧКА ДВЕРЕЙ</b></p> <p>Натисніть пальчикову кнопку всередині ручки для дверей для того, щоб відчинити двері.</p> <div data-bbox="1883 352 2179 675" style="border: 1px solid black; padding: 5px;"> <p><b>Увага!</b><br/>Спеціальний пристрій безпеки не дозволяє негайно відкрити люк по закінченні прання. По закінченні фази віджиму центрифугою слід зачекати 2 хвилини, перш ніж відкрити люк.</p> </div>  |
| <p><b>TEMOIN DE VERROUILLAGE DE PORTE</b></p> <p>Le voyant lumineux s'allume lorsque la porte est totalement fermée et que la machine est en marche. Lorsque la touche "MARCHE" est enfoncée sur la machine et que la porte est fermée, l'indicateur clignote temporairement puis s'allume.</p> <p><b>Si la porte n'est pas fermée, le voyant lumineux continue de clignoter.</b></p> <p>Un dispositif de sécurité spécial vous empêche d'ouvrir la porte immédiatement après la fin du cycle. Attendez 2 minutes après la fin du cycle de lavage et assurez-vous que le témoin est éteint avant d'ouvrir la porte. Par mesure de sécurité, vérifiez qu'il n'y a plus d'eau dans le tambour. A la fin du cycle, tournez le sélecteur de programmes à la position OFF.</p> | <p><b>SPIA PORTA BLOCCATA</b></p> <p>La spia è illuminata quando l'oblò è chiuso correttamente e la macchina è accesa. Dopo aver premuto il tasto AVVIO/PAUSA inizialmente la spia lampeggia per poi diventare fissa sino alla fine del lavaggio.</p> <p><b>Nel caso in cui l'oblò non sia chiuso correttamente la spia continuerà a lampeggiare.</b></p> <p>Uno speciale dispositivo di sicurezza impedisce che l'oblò possa venire aperto immediatamente dopo la fine di un ciclo di lavaggio, attendere 2 minuti che la spia si spenga e quindi spegnere la macchina portando la manopola programmi in posizione di OFF.</p> | <p><b>B</b></p>                       | <p><b>LEUCHTANZEIGE TÜR GESCHLOSSEN</b></p> <p>Die Anzeige leuchtet, wenn die Tür korrekt geschlossen ist und das Gerät eingeschaltet ist. Nach Drücken der Taste START/PAUSE blinkt die Taste zuerst, dann leuchtet sie permanent bis zum Programmende.</p> <p><b>Wenn das Bullauge nicht korrekt geschlossen wurde, blinkt die Leuchtanzeige weiter.</b></p> <p>Eine spezielle Sicherheitsvorrichtung verhindert, dass das Bullauge unmittelbar nach dem Programmende geöffnet werden kann. Warten Sie ca. 2 Minuten, bis die Leuchtanzeige ausgeht und schalten Sie dann das Gerät durch Drehen des Programmwahlschalters auf die Position AUS ab.</p> | <p><b>DEURVERGRENDDELING-INDICATIE</b></p> <p>Het indicatielampje voor de "deurvergrendeling" licht op als de deur goed dichtzit en wanneer de wasmachine AAN staat. Wanneer u op START drukt als de deur dicht is, zal het indicatielampje eventjes knipperen en vervolgens blijven branden.</p> <p><b>Als de deur niet dicht is, zal het indicatielampje blijven knipperen.</b></p> <p>Een speciale beveiliging zorgt ervoor dat u de deur niet meteen kunt openen na afloop van een wascyclus. Wacht na afloop van de wascyclus 2 minuten tot het lampje van de deurvergrendeling is gedoofd voordat u de deur probeert te openen. Zet na afloop van de wascyclus de programmaknop op UIT (OFF).</p> | <p><b>ІНДИКАТОР БЛОКУВАННЯ ДВЕРЕЙ</b></p> <p>Світло індикатору „Двері заблоковано” горить, коли двері повністю закриті та машина включена.</p> <p>Коли СТАРТ включено на машині з закритими дверцятами, індикатор блисне та потім загориться.</p> <p>Якщо двері не зачинені, то індикатор буде продовжувати блимати.</p> <p>Спеціальний безпечний пристрій запобігає відчиненню дверей одразу по закінченню циклу прання. Зачекайте дві хвилини після закінчення циклу прання та після вимкнення індикатору „Двері заблоковано” перед відчиненням дверей. По закінченню циклу поверніть ручку вибору програм на показник OFF (вимкнено).</p> |

**FR****TOUCHE MARCHÉ/PAUSE**

Après avoir sélectionné un programme attendre que le témoin "STOP" commence à clignoter avant de presser la touche MARCHÉ

Appuyez sur la touche pour commencer le cycle (une voyant s'allumera).

**ATTENTION:**  
LORSQUE LA TOUCHE START A ETE ENCLENCHEE L'APPAREIL NE COMMENCERA LE CYCLE QU'APRES QUELQUES SECONDES.

**CHANGER LA PROGRAMMATION APRES LE DEMARRAGE DE LA MACHINE (PAUSE)**

Il est possible d'arrêter momentanément le programme pendant le cycle de lavage, en maintenant le bouton "MARCHÉ/PAUSE" enfoncé pendant environ deux secondes. Lorsque la machine est en mode de pause, les voyants des touches d'options, du temps restant du programme et de la vitesse d'essorage clignotent.

Le voyant lumineux "Témoin de verrouillage de porte" reste allumé pendant environ 2 minutes. Il est possible d'ouvrir la porte une fois le voyant lumineux éteint. Pour relancer le programme, appuyez une nouvelle fois sur le bouton "MARCHÉ".

**ANNULATION D'UN PROGRAMME SELECTIONNÉ**

Pour annuler le programme, le sélecteur doit être mis sur la position OFF. Sélectionnez un nouveau programme et mettez-le en marche, comme expliqué ci-dessus.

**IT****TASTO AVVIO/PAUSA**

Dopo avere selezionato un programma attendere che la spia "STOP" inizi a lampeggiare prima di premere il tasto AVVIO

Premere per avviare il ciclo impostato con la manopola programmi (a seconda del ciclo impostato si illuminerà una delle spie).

**NOTA: DOPO AVERE AVVIATO LA LAVABIANCHERIA CON IL TASTO START SI DOVRA' ATTENDERE ALCUNI SECONDI AFFINCHÉ LA MACCHINA INIZI IL PROGRAMMA.**

**MODIFICARE IMPOSTAZIONI DOPO AVVIO DEL PROGRAMMA (PAUSA)**

Dopo l'avvio del programma possono essere modificate solo le regolazioni e le opzioni tramite i tasti opzione. Tenere il tasto "START/PAUSA" premuto per circa 2 secondi, il lampeggio delle spie dei tasti funzione, di una spia del tempo restante e di quella della centrifuga, indica che la macchina è in pausa, modifichi quanto desiderato e prema nuovamente il tasto "START/PAUSA" annullando l'intermittenza.

Se si desidera aggiungere o togliere capi durante il lavaggio, attendere DUE minuti affinché il dispositivo di sicurezza liberi il blocco dell'oblò e ne permetta l'apertura. Effettuata la manovra, dopo aver chiuso l'oblò e premuto il tasto AVVIO/PAUSA, la macchina ripartirà dal punto in cui era stata fermata.

**CANCELLAZIONE PROGRAMMA IMPOSTATO**

E' possibile cancellare in qualsiasi momento il programma portando la manopola programmi in posizione di OFF.

**C****DE****START/PAUSE TASTE**

Nachdem Sie das gewünschte Waschprogramm eingestellt haben, warten Sie, bis die STOP-Anzeige anfängt zu blinken, bevor Sie die START-Taste drücken.

Drücken Sie diese Taste, um das Programm zu starten, die mit dem Programmwahlschalter gewählt wurde (je nach eingestelltem Programm wird eine der Leuchtanzeigen aufleuchten).

**ANMERKUNG: NACH DER BETÄTIGUNG DER START-TASTE DAUERT ES EINIGE SEKUNDEN, BIS DAS GERÄT ANFÄNGT ZU ARBEITEN.**

**EINSTELLUNGEN NACH DEM PROGRAMMSTART ÄNDERN (PAUSE)**

Nachdem das Programm gestartet wurde, können nur die Programmoptionen und die Zusatzfunktionen mit den Funktionstasten verändert werden.

Drücken Sie und halten Sie die Taste START für ca. 2 Sekunden gedrückt. Das Blinken der Anzeigen der Optionstasten, der Schleuderdrehzahlanzeige und einer der Restzeitanzeigen zeigt an, dass das Gerät sich in einer Betriebspause befindet. Sie können die Einstellungen nach Wunsch verändern und das Gerät durch Drücken der START-Taste wieder in Betrieb setzen. Die Anzeigen hören auf zu blinken.

Wenn Sie während des Programmablaufs Wäsche entnehmen bzw. hinzufügen wollen, warten Sie ZWEI Minuten, damit der Türverriegelungsmechanismus die Tür entriegelt. Nachdem Sie die Wäsche entnommen bzw. hinzugefügt haben, schließen Sie die Tür und drücken Sie die START-Taste. Das Gerät fängt wieder dort an zu arbeiten, wo es aufgehört hatte.

**EINGESTELLTES PROGRAMM LÖSCHEN**

Sie können jederzeit das Programm löschen, indem Sie den Programmwahlschalter auf die Position AUS drehen.

**NL****START/PAUZE KNOP**

*Wacht na het instellen van een programma tot het "STOP"-lampje gaat knipperen voordat u op de START-knop drukt.*

*Druk op start voor het selecteren van een wascyclus (afhankelijk van de geselecteerde wascyclus gaat een lampje van de indicator branden).*

**LET OP: WANNEER DE START KNOP IS INGEDRUKT, DUURT HET ENIGE SECONDE VOORDAT HET PROGRAMMA WORDT GESTART.**

**Instellingen veranderen nadat een programma is gestart (PAUZE)**

*Houd de "Start/Pauze"-knop circa twee seconden lang ingedrukt om het programma te onderbreken tijdens de wascyclus. Als de wasmachine op pauze staat, zullen het "Rest Tijd"-indicatielampje, "Centrifugesnelheid" indicatielampje en de optieknoppen indicatielampjes knipperen.*

*Druk nogmaals op de START/PAUZE-knop om het wasprogramma te hervatten.*

*Indien u kledingstukken toe wil voegen of wil verwijderen uit de trommel tijdens het wassen: wacht twee minuten totdat het veiligheidsslot van de deur is.*

*Wanneer de handeling is uitgevoerd, sluit de deur, druk op de START knop en de wasautomaat gaat verder met het programma.*

**HET WASPROGRAMMA VOORTIJDIG BEEINDIGEN**

*Draai de programmaknop naar UIT (OFF) om het wasprogramma voortijdig te beëindigen.*

**UKR****КНОПКА СТАРТУ**

Перед вибором програми, зачекайте поки індикатор „СТОП“ блимне перед натисканням кнопки СТАРТ.

Натисніть для того, щоб почати обраний цикл прання (згідно обраного циклу один індикатор включиться).

**НОТАТКИ: КОЛИ КНОПКА СТАРТ ВКЛЮЧЕНА, ПРИЛАДУ МОЖЕ БУДЕ НЕОБІДНО ДЕКІЛЬКА СЕКУНД ПЕРЕД ПОЧАТКОМ РОБОТИ.**







**Зміна налаштувань за програмами розпочалася (ПАУЗА)**

Програму можна припинити у будь-який момент під час циклу прання, натиснувши кнопку "Старт/Пауза" і тримаючи її так приблизно дві секунди. Коли машина знаходиться у режимі "Пауза", починають світитися індикаторна лампочка "Час до закінчення", кнопка швидкості центрифуги та кнопка вибору.

Якщо ви бажаєте додати або вийняти речі під час прання, почекайте 2 хвилини до тих пір, поки запобіжний механізм не розблокує дверцята. Після того як ви виконали такий маневр, закрийте дверцята, натисніть кнопку "START" і машина продовжить працювати.

**АНУЛЮВАННЯ ОБРАНОЇ ПРОГРАМИ.**

Для анулювання програми, ручка програма тор повинна бути повернена у позицію OFF (ВИМКНЕНО).

| FR   | IT   |                 |  | DE   | NL   | UKR   |
|--|--|-----------------|--|--|--|---|
| <p>Les options doivent être sélectionnées AVANT d'appuyer sur la touche "MARCHE".</p> <p><b>TOUCHE "REPASSAGE FACILE"</b></p> <p>Si vous utilisez cette touche (Non disponible sur les programmes COTON), il vous sera possible de réduire la formations des plis, selon le programme choisi et la nature du tissu lavé.</p> <p><b>Tissu mixte et synthétique:</b><br/>- le refroidissement de l'eau sera fait graduellement pour éviter les chocs thermiques;<br/>- la vidange sera faite sans aucune action mécanique du tambour;<br/>- une phase d'essorage doux, pour assurer la distension maximale des fibres.</p> <p><b>Tissu délicat (sauf laine):</b><br/>- Votre lave-linge effectuera les actions ci dessus mentionnées, ensuite un "arrêt cuve pleine" après le dernier rinçage.</p> <p><b>Laine:</b><br/>- Votre lave linge effectuera un "arrêt cuve pleine".</p> <p><b>Le indicateur d'option clignote et le linge reste dans l'eau du tambour.</b></p> <p>Pour terminer le cycle des tissus délicats et de la laine, les opérations à accomplir sont les suivantes :</p> <ol style="list-style-type: none"> <li>1. Relâcher la touche de repassage facile pour terminer le cycle.</li> <li>2. Sinon, vous pouvez effectuer une simple vidange</li> </ol> <p>- Tourner le sélecteur de programme à la position "OFF";</p> <p>- Sélectionner le programme "Uniquement vidange"  ;</p> <p>- Allumer de nouveau la lave-linge en appuyant sur la touche "MARCHE/PAUSE".</p> | <p>I tasti opzione devono essere selezionati prima di premere il tasto AVVIO.</p> <p><b>TASTO STIRO FACILE</b></p> <p>Attivando questa funzione (non disponibile per i programmi cotone) è possibile ridurre al minimo la formazione di pieghe personalizzando ulteriormente il ciclo di lavaggio in base al programma scelto ed al tipo di biancheria da lavare. In modo particolare per i tessuti <b>misti e sintetici</b> l'azione combinata di una fase di raffreddamento graduale dell'acqua, l'assenza di rotazione del cesto durante gli scarichi dell'acqua ed una centrifuga delicata a bassa velocità assicura la massima distensione dei capi. Per i tessuti <b>delicati</b>, ad esclusione della <b>lana</b>, vengono svolte le fasi già descritte sopra per i tessuti misti ad eccezione del raffreddamento graduale dell'acqua ma con l'aggiunta di una fase di fermo acqua in vasca con stop dopo l'ultimo risciacquo. Nel programma <b>lana</b> questo tasto ha la sola funzione di lasciare i capi immersi nell'acqua alla fine dell'ultimo risciacquo al fine di distendere perfettamente le fibre.</p> <p><b>Durante la fase di fermo acqua in vasca la spia del tasto lampeggia ad indicare che la macchina è in pausa.</b></p> <p>Per terminare il ciclo dei tessuti <b>delicati e della lana</b>, le operazioni possono essere:</p> <ul style="list-style-type: none"> <li>- rilasciare il tasto per terminare il ciclo.</li> <li>Nel caso in cui si voglia effettuare solo lo scarico:<br/>- portare la manopola programmi prima in posizione di "OFF";</li> <li>- selezionare il programma Abpumpen  ;</li> <li>- riavviare la macchina premendo nuovamente il pulsante "AVVIO/PAUSA".</li> </ul> | <p><b>D</b></p> |  | <p>Die Optionstasten müssen VOR der Betätigung der START-Taste gedrückt werden.</p> <p><b>TASTE LEICHTBÜGELN</b></p> <p>Diese Funktion (nicht verfügbar für die Programme KOCHWÄSCHE) reduziert die Knitterbildung durch die individuelle Wahl der Programme und der Wäscheart. Im Besonderen für Mischgewebe sorgt die Kombination der langsamen Abkühlphase verbunden mit dem Stillstand der Wäsche während des Abpumpens und einem Schonschleudern für die optimale Schonung der Wäsche. Für die <b>Feinwäsche</b>, mit Ausnahme der <b>Wolle</b>, sind die Phasen wie bei Mischgewebe beschrieben, mit Ausnahme der Abkühlphase unter Hinzunahme des Wasserstopps nach dem letzten Spülgang. Für die Programme <b>Woolmark (Wolle)</b> dient diese Taste ausschließlich als Spülstopp, um die Fasern zu glätten.</p> <p><b>In der Spülstopp-Phase blinkt die Leuchtanzeige der Taste, um anzuzeigen, dass das Gerät sich in Pause befindet.</b></p> <p>Um die Feinwäsche bzw. das <b>Woll-Programm</b> zu beenden, können Sie wie folgt vorgehen:</p> <ul style="list-style-type: none"> <li>- Drücken Sie die Taste Leichtbügeln zurück, um das Programm mit Abpumpen und Schleudern zu beenden</li> </ul> <p>Wenn Sie nur abpumpen wollen:</p> <ul style="list-style-type: none"> <li>- drehen Sie den Programmwahlschalter auf die Position OFF</li> <li>- wählen Sie das Programm Abpumpen  ;</li> <li>- schalten Sie das Gerät durch erneutes Drücken der Taste START/PAUSE ein</li> </ul> | <p>U moet de optieknoppen gebruiken voordat u op de START-knop drukt</p> <p><b>"MAKKELIJK STRIJKEN" -KNOP</b></p> <p>Dit programma (niet mogelijk op Katoen programma's) is bedoeld om het kreuen van uw wasgoed te beperken. U kunt een wasprogramma selecteren dat past bij het te wassen wasgoed, ed is afhankelijk van de weefsels en van de graad van vervuiling. Bij <b>gemengde en synthetisch</b> weefsels neemt de watertemperatuur tijdens het wassen geleidelijk af. De trommel stopt met draaien als het water afgepompt wordt en het programma eindigt met centrifugeren met een laag toerental. Voor <b>fijne was</b>, met uitzondering van <b>wol</b>, worden dezelfde fases doorlopen als bij gemengde weefsels. Er zijn echter wel twee verschillen: de fase waarbij het water geleidelijk wordt afgekoeld ontbreekt en er wordt een andere fase aan toegevoegd: na de laatste spoeling blijft de kuip vol met water. Voor <b>wol</b> is een speciaal wasprogramma ontworpen. Bij dit programma blijven de weefsels na de laatste spoeling in het water liggen (<b>het indicatielampje in de knop knippert</b>).</p> <p>Voor een volledige wascyclus voor <b>fijne weefsels en wol</b> handelt u als volgt:</p> <ul style="list-style-type: none"> <li>- Het indrukken en loslaten van de "<b>Makkelijk Strijken</b>" -knop resulteert in afpompen en centrifugeren.</li> </ul> <p>Handel als volgt als u niet wilt centrifugeren en alleen het water wilt wegpompen:</p> <ul style="list-style-type: none"> <li>- Zet de programmaknop in de "<b>UIT</b>" -stand;</li> <li>- Draai de programmaknop naar de wegpomp-stand  ;</li> <li>- Druk op de "<b>Start/Pauze</b>"-knop om de wasmachine in te schakelen.</li> </ul> | <p>Опціональні кнопки, що повинні бути обрані перед натисканням кнопки СТАРТ.</p> <p><b>КНОПКИ ЗАПОБІГАННЮ ЗМІНАННЯ ТКАНИНИ (ЛЕГКЕ ПРАСУВАННЯ)</b></p> <p>Активация даної функції (немає у програмі "БАВОВНЯНІ ВИРОБИ") дає можливість зменшити змінання білизни, що досягається певним циклом прання, що обирається та в залежності від типу білизни, що переться. Особливо для змішаних та синтетичних тканин прання поєднує фази поступового охолодження води, відсутністю обертів в баці під час відтоку води та делікатне обертання, що дає максимальне розпрямлення тканин.</p> <p>Для делікатних тканин, за винятком вовни, фази розроблені уже з вищевказаними для змішаних тканин функціями за винятком поступового охолодження води, але з додатковою фазою залишання води в баку з зупинкою перед останнім віджимом. Програма для вовни ця кнопка лише для того, що залишити тканину у воді по закінченню останнього віджиму до часу, коли необхідно виймати білизну. <b>Під час цього кнопка індикатору буде блимати.</b></p> <p>Коли Ви готові ви грузити білизну, натисніть кнопку Легке Прасування, це дасть змогу зливу та віджиму.</p> <p>Якщо Ви не бажаєте віджимати одяг та активувати лише злив:</p> <ul style="list-style-type: none"> <li>- поверніть програма тор на відмітку OFF</li> <li>- Оберіть програму віджиму  ;</li> <li>- Включіть прилад знову, натискаючи СТАРТ</li> </ul> |

FR

## TOUCHE "AQUAPLUS"

Grâce au nouveau Sensor Activa System, il est possible, en activant la touche Aquaplus, d'effectuer un cycle de lavage spécifique pour les tissus **résistants** et **mixtes**. Le lavage ainsi effectué permet d'éliminer tout résidu lessiviel et donc de prendre soin des peaux délicates qui seront en contact avec ces fibres. L'ajout d'une plus grande quantité d'eau au lavage ainsi que l'action renforcée de 5 rinçages avec essorages intermédiaires permettent d'obtenir un linge propre parfaitement rincé. Afin d'obtenir un résultat optimal de lavage, la quantité d'eau est accrue pendant cette phase du cycle garantissant une parfaite dilution de la lessive. La quantité d'eau est également accrue au moment du rinçage de manière à éliminer toute trace de lessive des fibres. Cette fonction a été spécialement étudiée pour les PEAUX DELICATES ET SENSIBLES pour lesquelles même un minimum de résidu de lessive peut causer irritations ou allergies. Il est aussi conseillé d'utiliser cette fonction pour le LINGE DES ENFANTS, pour le LINGE DELICAT en général ainsi que pour le lavage des TISSUS EPONGE dont les fibres tendent à retenir la lessive. Pour assurer une meilleure prestation de lavage, cette fonction est toujours active pendant les programmes Délicat et Laine.

IT

## TASTO AQUAPLUS

Grazie al nuovo Sensor Activa System, agendo sul tasto è possibile effettuare un nuovo speciale ciclo di lavaggio applicabile nei programmi per tessuti **resistenti** e **misti** che si prende cura delle fibre e della pelle delicata di chi le indossa. L'aggiunta di molta più acqua e la nuova azione combinata di cicli di rotazione del cesto con carico e scarico d'acqua, permette di ottenere capi perfettamente puliti e risciacquati. Viene aumentata l'acqua in lavaggio per ottenere la perfetta dissoluzione del detersivo, garantendo un'efficace azione pulente. Viene aumentata l'acqua anche al momento dei risciacqui in modo da eliminare ogni traccia di detersivo dalle fibre. Questa funzione è stata studiata appositamente per le persone con pelle delicata e sensibile, per le quali anche un minimo residuo di detersivo può causare irritazioni o allergie. Si consiglia di utilizzare questa funzione anche per i capi dei bambini e per i delicati in generale, oppure nel lavaggio di capi di spugna le cui fibre tendono maggiormente a trattenere il detersivo. Per assicurare le migliori prestazioni di lavaggio questa funzione è sempre attiva nei programmi Delicati e Lana.

E



DE

## TASTE AQUAPLUS

Dank des neuen „Sensor Activa Systems“ kann durch Drücken dieser Taste ein neues, spezielles Waschprogramm für **Koch- und Buntwäsche** durchgeführt werden, das nicht nur Ihre Wäsche besonders gut pflegt, sondern auch besonders schonend für empfindliche Haut ist. Durch die Hinzunahme von bedeutend mehr Wasser und die Kombination von Trommeldrehungen während der Wasserzu- und -ablaufphasen wird Ihre Wäsche porentief gereinigt und rückstandsfrei gespült. Um die vollständige Auflösung des Waschmittels zu garantieren, wird mehr Wasser für die Waschlage hinzugefügt, so dass perfekte Waschergebnisse erreicht werden. Auch für die Spülgänge wird die Wassermenge erhöht, so dass jegliche Waschmittelrückstände von den Fasern restlos entfernt werden. Diese Funktion wurde speziell für Menschen mit empfindlicher Haut konzipiert, für die auch die kleinsten Waschmittelrückstände zu Hautreaktionen oder Allergien führen können. Wir empfehlen, diese Funktion auch zum Waschen von Kinderwäsche und für Feinwäsche im Allgemeinen zu wählen, oder zum Waschen von besonders saugfähigem Gewebe, wie Frottee o.Ä., dessen Fasern die Waschlage stärker aufnehmen. Damit die besten Waschergebnisse gewährleistet werden, ist diese Funktion in den Programmen für **Feinwäsche** und **Wolle** immer aktiviert.

NL

## "AQUAPLUS" –KNOP

Door deze knop in te drukken activeert u een nieuw speciaal wasprogramma in het kleurvast en gemengde weefsel programma, dankzij het nieuwe Sensor Activa Sijsteem. Dit programma behandelt de vezels van uw kleding met de grootste zorg. De lading zal gewassen worden in een grotere hoeveelheid water en te samen met de nieuwe gecombineerde werking van de trommel en wascyclus, door een continue wisselend waterniveau. Dit zal er voor zorgen dat uw kleding perfect gereinigt en gespoeld word.

De hoeveelheid water word verhoogd waardoor het wasmiddel perfect kan oplossen voor een perfect wasresultaat. De hoeveelheid water tijdens het spoelen is ook verhoogd om te zorgen dat al het wasmiddel uit de vezels va de kleding word verwijderd. Deze functie is speciaal ontwikkeld voor mensen met een gevoelige huid, en die ook maar van de kleinste hoeveelheid wasmiddel, irritatie of een allergische reactie krijgen. Ook adviseren wij dit programma te gebruiken voor kinderkleding en delicate stoffen in het algemeen, en voor het wassen van badstof producten welke een groter wasmiddel absorptie vermogen hebben. Om zeker te zijn van het beste wasresultaat is deze functie altijd geactiveerd in het delicaat en wolwasprogramma.

UKR

## КНОПКА "AQUAPLUS"

Завдяки новій сенсорній системі, натиснувши цю кнопку, ви зможете активувати спеціальний новий цикл прання у програмах "**Бавовняні вироби**" та "**Сумішні**". Ця опція забезпечує делікатну обробку волокон одягу, а також захист чутливої шкіри тих, хто носить цей одяг. При пранні одягу використовується набагато більша кількість води, і при одночасному функціонуванні нових об'єднаних циклів обертання барабану, коли вода набирається і зливається, забезпечується досконале прання вашого одягу. Кількість води під час прання збільшується так, що засіб для прання повністю розчиняється, забезпечуючи ефективне очищення. Під час полоскання кількість води також збільшується, для того щоб засіб для прання був усунений з волокон повністю. Ця функція розроблена спеціально для людей з чутливою шкірою, у яких навіть невелика кількість засобу для прання може спричинити подразнення або алергію. Рекомендується використовувати цю функцію також для прання дитячих речей і, взагалі, для речей, виготовлених з тканини для рушників, волокна якої схильні вбирати більшу кількість засобу для прання ніж звичайні речі. Для забезпечення найкращого результату цієї функції при пранні вона активується у програмах "Вироби з тонких тканин" та "Шерстяні вироби".



FR

**TOUCHE "TRÈS SALE"**

En pressant cette touche, activable uniquement pour les cycles **coton**, les capteurs du nouveau Activa System agissent sur la température sélectionnée pour la maintenir constante durant toutes les phases du cycle de lavage et sur la rotation du tambour.

En effet, le tambour tourne à deux vitesses différentes dans les moments déterminants. Quand la lessive pénètre dans le linge, le tambour tourne de manière à ce qu'elle se répande de façon homogène ; la vitesse augmente au moment du lavage et du rinçage pour que l'action mécanique soit maximale. Grâce à cette option, l'efficacité de lavage des taches réputées difficiles est très largement améliorée **SANS AUGMENTER LA DUREE DU PROGRAMME.**

IT

**TASTO LAVAGGIO INTENSIVO**

Premendo questo tasto, attivabile solo nei cicli **cotone**, entrano in funzione i sensori del nuovo Activa system che agiscono sia sulla temperatura selezionata, mantenendola costante durante tutte le fasi del ciclo di lavaggio, sia sull'azione meccanica del cesto.

Il cesto viene fatto girare a due diverse velocità nei momenti cruciali. Quando il detersivo entra nei capi il cesto ruota in modo che non si formino disomogeneità nella distribuzione dello stesso, la velocità aumenta, invece, al momento del lavaggio e del risciacquo in modo che l'azione pulente sia massima. Grazie a questo speciale sistema si migliora l'efficacia del lavaggio **SENZA AUMENTARE LA DURATA DEL PROGRAMMA.**

F



DE

**TASTE FLECKEN**

Durch Auswahl dieser Option, die nur in den **Koch- und Buntwäschesprogrammen** gewählt werden kann, wird das neue Activa System aktiviert. Hierdurch wird zum Einen die gewählte Programmtemperatur konstant über alle Phasen des Waschprogramms gehalten und zum Anderen wird Trommelbewegung wie folgt beeinflusst: In den wichtigsten Programmphasen reversiert die Trommel mit zwei unterschiedlichen Geschwindigkeiten. In der Einspülphase des Waschmittels dreht sich die Trommel so, dass eine gleichmäßige Verteilung auf alle Wäschestücke gewährleistet wird. Während der Wasch- und Spülphasen dagegen erhöht sich die Drehgeschwindigkeit, um die maximale Reinigungskraft zu gewährleisten. Dank dieses speziellen Systems werden die Waschergebnisse verbessert **OHNE DIE PROGRAMMDAUER ZU VERLÄNGERN.**

NL

**"DIRT BUSTER" -KNOP**

Door deze knop in te drukken (werkt alleen bij de katoen programma's) activeert u de sensoren van het nieuwe Activa systeem. Dit heeft invloed op zowel de geselecteerde temperatuur, zodat deze op een constante temperatuur blijft tijdens het wasprogramma, en de mechanische functie van de trommel. De trommel is gemaakt om op 2 verschillende snelheden te draaien op de essentiële momenten. Op het moment dat het wasmiddel de kleding bereikt, draait de trommel op een manier zodat het wasmiddel gelijkmatig over de was wordt verdeeld; gedurende het was- en spoelprogramma, terwijl, de snelheid wordt verhoogd voor het schoonste wasresultaat. Dankzij dit speciale systeem wordt de nauwkeurigheid van het wasprogramma verbeterd, zonder dat de tijd van het wasprogramma toeneemt.

UKR

**КНОПКА "ІНТЕНСИВНЕ ПРАННЯ"**

Після натискання цієї кнопки, яка може бути активована тільки у циклах **"Бавовняні вироби"**, у новій системі починають функціонувати сенсори. Вони підтримують обрану температуру під час усього циклу прання, а також діють на механічні функції барабану. Барабан зроблено так, щоб у критичні моменти він міг обертатися на двох різних швидкостях. Коли засіб для прання потрапляє у тканину, барабан обертається таким чином, щоб цей засіб розподілявся рівномірно; але під час прання та полоскання швидкість підвищується для забезпечення максимального очищення. Завдяки цій спеціальній системі ефективність прання підвищується **БЕЗ БУДЬ-ЯКОГО ПРОДОВЖЕННЯ ЧАСУ ФУНКЦІОНУВАННЯ ПРОГРАМИ.**

| <p align="center">FR</p> <p><b>TOUCHE DEPART DIFFERE</b></p>  | <p align="center">IT</p> <p><b>TASTO PARTENZA DIFFERITA</b></p>   | <p align="center">G</p> |  |  | <p align="center">DE</p> <p><b>TASTE STARTZEITVORWAHL</b></p>   | <p align="center">NL</p> <p><b>KNOP VOOR UITGESTELDE START</b></p>   | <p align="center">UKR</p> <p><b>КНОПКА ЗАТРИМКИ ПУСКУ</b></p>  |
|---|---|-------------------------|--|--|---|--|--|
| <p>Cette option permet de différer jusqu'à 9 heures la mise en marche du cycle de lavage. La sélection de temps se fait en appuyant sur la touche Départ Différé: Un voyant indique alors le temps sélectionné.</p> <p>Lorsque la période de départ différé qui convient a été sélectionnée, appuyez sur la touche "MARCHE"</p> <p>Si vous désirez annuler le Départ Différé, procédez de la manière suivante : Enfoncez la touche "Départ Différé" pour éteindre le témoin du Temp (le témoin "STOP" commence à clignoter). Vouz devez alors presser la touche "MARCHE" pour la mise en marche du programme sélectionnée ou annuler le programme choisi en tournant la manette programmes sur la position "OFF".</p> | <p>Questo tasto permette di programmare l'avvio del ciclo di lavaggio con un ritardo di 3, 6 o 9 ore.</p> <p>Per impostare la partenza ritardata procedere nel seguente modo:<br/>Impostare il programma scelto (la spia STOP inizia a lampeggiare)<br/>Premere il pulsante PARTENZA DIFFERITA (ad ogni pressione si potrà impostare una partenza ritardata rispettivamente di 3,6 o 9 ore e la spia corrispondente al tempo scelto inizierà a lampeggiare)<br/>Premere il tasto AVVIO (La spia corrispondente al tempo scelto rimarrà accesa) per iniziare il conteggio alla fine del quale il programma inizierà automaticamente.</p> <p>E' possibile annullare la partenza ritardata agendo come segue: premere ripetutamente il tasto PARTENZA DIFFERITA per spegnere le spie ( a conferma che la partenza ritardata è stata annullata la spia STOP inizierà a lampeggiare) .</p> <p>A questo punto è possibile iniziare il programma scelto in precedenza premendo il tasto AVVIO o annullare l'operazione portando il selettore in posizione di OFF e successivamente selezionare un altro programma.</p> |                         |  |  | <p>Diese Taste ermöglicht Ihnen, das Waschprogramm mit einer Zeitverzögerung von 3, 6 oder 9 Stunden zu starten. Um die Startzeitvorwahl einzustellen, gehen Sie wie folgt vor:<br/>Wählen Sie das gewünschte Waschprogramm (die STOP-Leuchte fängt an zu blinken).<br/>Drücken Sie die Taste STARTZEITVORWAHL. Bei jedem Drücken stellt sich die Startverzögerung auf 3, 6 oder 9 Stunden ein, und die entsprechende Zeitanzeige fängt an zu blinken.<br/>Drücken Sie die START Taste: die Zeitanzeige der gewählten Startverzögerung bleibt permanent an, und die eingestellte Zeit fängt abzulaufen. Am Ende der Zeit wird das Programm automatisch starten.</p> <p>Sie können die Startzeitvorwahl folgendermaßen löschen:<br/>Drücken Sie mehrmals die Taste STARTZEITVORWAHL, um alle Anzeigen zu löschen. Zur Bestätigung, dass die Zeitvorwahl annulliert wurde, fängt die STOP-Leuchte an zu blinken.<br/>Jetzt können Sie das vorher gewählte Programm mit der START-Taste manuell starten, oder das Programm löschen, indem Sie den Programmwahlschalter auf die Position AUS drehen, und ein neues Programm einstellen.</p> | <p>Met deze knop bepaalt u of de wasmachine na een wachttijd van 3, 6 of 9 uur moet beginnen met wassen. Handel als volgt om een uitgestelde start in te stellen:<br/>Stel het gewenste programma in (het "STOP" - indicatielampje zal gaan knipperen)<br/>Druk één of meer keren op de startuitstel-knop (hierbij zal de startuitstel-periode achtereenvolgens verspringen naar 3, 6 en 9 uur en licht het bijbehorende lampje op).<br/>Druk op START om de uitgestelde start te activeren (het indicatielampje van de ingestelde periode stopt met knipperen en blijft AAN).<br/>Na afloop van de startuitstelperiode zal het wasprogramma starten.</p> <p>Uitgestelde start opheffen:<br/>Druk net zolang op de startuitstel-knop button tot alle indicatielampjes uit zijn (het STOP-lampje knippert) . U kunt nu het programma handmatig starten met de START-knop, of u kunt de wasmachine uitschakelen door de programmaknop naar UIT (OFF) te draaien.</p> | <p>За допомогою цієї кнопки можна установити час увімкнення приладу із затримкою на 3, 6 або 9 годин. Для встановлення пуску із затримкою виконуйте такі кроки:<br/>Оберіть програму (блимає індикатор STOP (СТОП))<br/>Натисніть на кнопку затримки пуску Start Delay (з кожним натисканням на кнопку пуск відкладатиметься на 3, 6 або 9 годин, відповідно, і блиматиме світловий сигнал).<br/>Натисніть на кнопку START (ПУСК) для активації функції Start Delay (Затримка пуску) (світловий індикатор, що вказує на обраний час затримки пуску, припиняє блимати та залишається у положення ON (Вкл.).<br/>Програма активується у кінці вказаного часу затримки.</p> <p>Щоб скасувати функцію Start Delay (Затримка пуску):<br/>Натисніть на кнопку Start Delay, доки не вимкнеться світловий індикатор (починає блимати індикатор STOP). Програму можна буде запустити вручну, використовуючи кнопку START, або вимкнути прилад, повернувши ручку вибору програм у положення Off (Викл.).</p> |

|  |   |                                |  |   |  |   |
|--|---|--------------------------------|--|---|--|---|
| <p align="center"><b>FR</b></p> <p><b>TOUCHE "ESSORAGE"</b></p> <p>La phase d'essorage est très importante pour la préparation à un bon séchage et votre modèle est doté d'une grande flexibilité pour satisfaire chaque exigence. En agissant sur cette touche vous pouvez réduire la vitesse maximale possible pour le programme sélectionné, jusqu'à une complète élimination de l'essorage. Pour réactiver l'essorage, il est suffisant de presser la touche de nouveau, jusqu'à atteindre la vitesse choisie.</p> <p><b>Pour la sauvegarde des tissus, il n'est pas possible d'augmenter la vitesse d'essorage, au-delà de celle qui est indiquée automatiquement au moment de la sélection du programme.</b></p> <p>Il est toujours possible de modifier la vitesse d'essorage, sans mettre la machine en PAUSE.</p> | <p align="center"><b>IT</b></p> <p><b>TASTO SELEZIONE CENTRIFUGA</b></p> <p>La fase di centrifuga è molto importante per la preparazione ad una buona asciugatura ed il vostro modello è dotato della massima flessibilità per ogni vostra esigenza. Premendo questo tasto, si può ridurre la massima velocità di centrifuga possibile per il programma selezionato, fino alla sua completa esclusione. Per riattivare la centrifuga, è sufficiente premere nuovamente il tasto, fino al raggiungimento della velocità scelta.</p> <p><b>Per la salvaguardia dei tessuti, non è possibile aumentare la velocità oltre quella automaticamente indicata al momento della selezione del programma.</b></p> <p>E' possibile modificare la velocità della centrifuga in qualsiasi momento, anche senza portare la macchina in PAUSA.</p> | <p align="center"><b>H</b></p> |  | <p align="center"><b>DE</b></p> <p><b>TASTE SCHLEUDERDREHZAHL</b></p> <p>Die Schleuderphase ist sehr wichtig für eine gute Trocknung der Wäsche. Auch hier kann Ihr Gerät sich sehr flexibel an Ihre Bedürfnisse anpassen. Durch Betätigen der Taste Schleuderdrehzahl können Sie die für das jeweilige Programm höchstmögliche Tourenzahl reduzieren oder die Schleuderung ganz ausschließen. Um den Schleudergang wieder zu aktivieren, brauchen Sie nur die Taste erneut zu drücken, bis die gewünschte Tourenzahl angezeigt wird.</p> <p><b>Um die Gewebe zu schonen, ist es nicht möglich, eine höhere Schleuderdrehzahl einzustellen, als die, die bei der Programmwahl automatisch angezeigt wird.</b></p> <p>Die Schleuderdrehzahl kann zu jedem Zeitpunkt des Programms eingestellt werden. Dabei brauchen Sie die Taste PAUSE nicht zu betätigen.</p> | <p align="center"><b>NL</b></p> <p><b>KNOP REGELING CENTRIFUGESNELHEID</b></p> <p>De centrifuge snelheid is erg belangrijk voor het zoveel mogelijk water verwijderen uit de kleding. U kunt de snelheid naar eigen wens instellen. Door deze knop in te drukken is het mogelijk om het toerental te verminderen en als u wilt zelfs uitzetten. Om de centrifugesnelheid terug te zetten moet u de knop indrukken totdat u bij de gewenste snelheid bent.</p> <p>Het is mogelijk de snelheid ten aller tijde aan te passen zonder de machine stop te zetten.</p> | <p align="center"><b>UKR</b></p> <p><b>КНОПКА "ШВИДКІСТЬ ЦЕНТРИФУГИ"</b></p> <p>Цикл центрифугування є дуже важливим для усунення якомога більшої кількості води з речей без їх пошкодження. Ви можете відрегулювати швидкість центрифуги машини так, як вам потрібно. Натисканням цієї кнопки можна зменшити максимальну швидкість і за бажанням припинити цикл центрифугування. Для того щоб знову активувати цикл центрифугування, достатньо натискати цю кнопку до тих пір, поки не буде обрано потрібної швидкості центрифуги.</p> <p><b>Для того щоб запобігти пошкодженню речей, під час вибору програми не слід встановлювати швидкість, більшу за ту, яка встановлюється автоматично.</b></p> <p>Швидкість центрифуги можна змінити у будь-який момент і без призупинення роботи машини.</p> |
| <p><b>INDICATEUR LUMINEUX VITESSE D'ESSORAGE</b></p> <p>Une fois sélectionné le programme désiré, le voyant s'allumera relatif à la vitesse d'essorage maximale possible. En choisissant une vitesse inférieure en agissant sur la touche appropriée, le voyant correspondant s'allumera.</p>  | <p><b>SPIE GIRI CENTRIFUGA</b></p> <p>Al momento della selezione di un programma, la massima velocità di centrifuga possibile verrà automaticamente indicata tramite l'accensione della relativa spia. Scegliendo una minor velocità tramite l'apposito tasto, si illuminerà la spia corrispondente.</p>  | <p align="center"><b>I</b></p> |  | <p><b>SCHLEUDERDREHZAHLANZEIGEN</b></p> <p>Wenn Sie ein Programm wählen, wird die für dieses Programm höchstmögliche Schleudergeschwindigkeit durch das Aufleuchten der entsprechenden Anzeige automatisch angezeigt. Wenn Sie mit der Taste für die Schleuderdrehzahl eine niedrigere Tourenzahl wählen, leuchtet die entsprechende Anzeige auf.</p>   | <p><b>INDICATIELAMPJE "CENTRIFUGESNELHEID"</b></p> <p><i>Als u het programma instelt zal het maximale aantal toeren worden aangegeven door het indicatielampje. Door een lager toerental te kiezen zal het bijbehorende indicatielampje gaan branden.</i></p>  | <p><b>ІНДИКАТОРНА ЛАМПОЧКА ШВИДКОСТІ ЦЕНТРИФУГИ</b></p> <p>Під час обрання програми автоматично вмикається індикаторна лампочка, яка показує максимально можливу швидкість центрифуги для відповідної програми.</p>   |
| <p><b>INDICATEUR LUMINEUX TEMPS RESTANT</b></p> <p><i>Afin de mieux gérer votre temps, ce lave-linge est équipé d'un système indicateur lumineux qui vous informe constamment sur le temps restant jusqu'à la fin du cycle.</i></p> <p><b>Voyant "90" s'allume:</b> Temps restant supérieur à 60 minutes</p> <p><b>Voyant "60" s'allume:</b> Temps restant inférieur à 60 minutes</p> <p><b>Voyant "30" s'allume:</b> Temps restant inférieur à 30 minutes</p> <p><b>Voyant "15" s'allume:</b> Temps restant inférieur à 15 minutes</p> <p><b>Voyant "STOP" s'allume:</b> Fin du programme</p>   | <p><b>SPIE TEMPO RESTANTE</b></p> <p><i>Per gestire meglio il suo tempo, il sistema di segnalazione a led consente di essere costantemente aggiornati sul tempo restante alla fine del ciclo.</i></p> <p><b>Spia 90:</b> tempo restante superiore a 60'</p> <p><b>Spia 60:</b> tempo restante inferiore a 60'</p> <p><b>Spia 30:</b> tempo restante inferiore a 30'</p> <p><b>Spia 15:</b> tempo restante inferiore a 15'</p> <p><b>Spia STOP:</b> fine programma</p>   | <p align="center"><b>L</b></p> |  | <p><b>RESTZEITANZEIGE</b></p> <p>Die Restzeitanzeigen geben Ihnen ständig Auskunft über die verbleibende zeit zum Programmende.</p> <p><b>Leuchtanzeige 90:</b> Restzeit über 60 Minuten</p> <p><b>Leuchtanzeige 60:</b> Restzeit weniger als 60 Minuten</p> <p><b>Leuchtanzeige 30:</b> Restzeit weniger als 30 Minuten</p> <p><b>Leuchtanzeige 15:</b> Restzeit weniger als 15 Minuten</p> <p><b>Leuchtanzeige STOP:</b> Programmende</p>   | <p><b>RESTTIJD SYSTEEM</b></p> <p>Om uw tijd beter te kunnen afstemmen op het wasprogramma, is deze wasautomaat uitgerust met een indicator die u continu informeert over de resterende tijd van de wascyclus.</p> <p><b>Indicator op 90:</b> Gereed in meer dan 60 minuten</p> <p><b>Indicator op 60:</b> Gereed binnen 60 minuten</p> <p><b>Indicator op 30:</b> Gereed binnen 30 minuten</p> <p><b>Indicator op 15:</b> Gereed binnen 15 minuten</p> <p><b>Indicator op STOP:</b> Gereed, eind van het programma</p>  | <p><b>СИСТЕМА ІНДИКАТОРНИХ ЛАМПОЧОК ДЛЯ ВІДЛІКУ ЧАСУ</b></p> <p>Для того щоб ви могли краще розпоряджатися своїм часом, ця пральна машина оснащена системою індикаторних лампочок, завдяки якій ви завжди можете бачити, скільки часу залишилося до завершення циклу.</p> <p><b>Індикаторна лампочка 90:</b> залишилося більше 60 хвилин</p> <p><b>Індикаторна лампочка 60:</b> залишилося менше 60 хвилин</p> <p><b>Індикаторна лампочка 30:</b> залишилося менше 30 хвилин</p> <p><b>Індикаторна лампочка 15:</b> залишилося менше 15 хвилин</p> <p><b>Індикаторна лампочка "Stop"</b> ("Стоп"): завершення програми.</p>   |

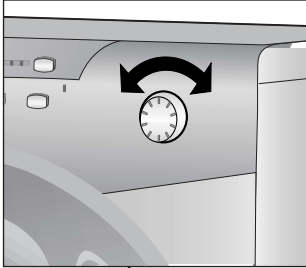
|   |  |  |
|---|--|--|
| <p align="center">FR</p> <p><b>LES VOYANTS DES TOUCHES</b></p> <p>Ces voyants s'allument dès que les touches sont enclenchées.</p>  | <p align="center">IT</p> <p><b>SPIE TASTI</b></p> <p>Si accendono quando i rispettivi tasti vengono premuti.</p>   | <p align="center"><b>M</b></p>   |
| <p><b>MANETTE DES PROGRAMMES DE LAVAGE AVEC OFF</b></p> <div data-bbox="85 379 392 813" style="border: 1px solid black; padding: 5px;"> <p>ELLE PEUT TOURNER DANS LES DEUX SENS. LA MACHINE EST MISE EN MARCHÉ EN SÉLECTIONNANT UN PROGRAMME SUR LE SÉLECTEUR DE PROGRAMME. CE MODE EST INDICÉ PAR LE VOYANT LUMINEUX STOP, QUI CLIGNOTE JUSQU'À CE QUE LA MACHINE SE METTE EN MARCHÉ OU JUSQU'À CE QU'ELLE SOIT REMISE EN POSITION OFF.</p> </div> <p>Appuyez sur la touche "MARCHÉ/PAUSE" pour commencer le cycle.</p> <p>Le cycle de lavage se réalisera avec la manette des programmes arrêtée sur le programme sélectionné jusqu'à la fin de celui-ci.</p> <p>A la fin du lavage, mettez la machine à l'arrêt en tournant la manette programmes sur la position "OFF"</p> <div data-bbox="85 1236 392 1476" style="border: 1px solid black; padding: 5px;"> <p>NOTE: LORS DE LA MISE EN MARCHÉ DU CYCLE DE LAVAGE SUIVANT, LE SÉLECTEUR DE PROGRAMME DOIT ÊTRE REMIS EN POSITION OFF AVANT DE SÉLECTIONNER ET DE LANCER LE PROGRAMME SUIVANT.</p> </div> | <p><b>MANOPOLA PROGRAMMI CON OFF</b></p> <div data-bbox="421 379 728 746" style="border: 1px solid black; padding: 5px;"> <p>PUO RUOTARLA NEI DUE SENSI. QUANDO SI SELEZIONA UN PROGRAMMA, DOPO ALCUNI SECONDI, LA SEGNALEZIONE LUMINOSA "STOP" INIZIA A LAMPEGGIARE. N.B. PER SPEGNERE LA SEGNALEZIONE LUMINOSA STOP RUOTARE LA MANOPOLA PROGRAMMI SULLA POSIZIONE OFF.</p> </div> <p>Premere il tasto "Avvio/Pausa" per iniziare il ciclo di lavaggio</p> <p>Il ciclo di lavaggio avverrà con la manopola programmi ferma sul programma selezionato sino alla fine del lavaggio.</p> <p>A fine ciclo spegnere la lavabiancheria portando la manopola programmi in posizione "OFF".</p> <div data-bbox="421 1220 728 1452" style="border: 1px solid black; padding: 5px;"> <p>NOTA: LA MANOPOLA PROGRAMMI DEVE ESSERE SEMPRE PORTATA IN POSIZIONE DI OFF ALLA FINE DI UN LAVAGGIO E PRIMA DI SELEZIONARNE UNO NUOVO.</p> </div> | <p align="center"><b>N</b></p> <div data-bbox="766 386 1070 654" style="border: 1px solid black; padding: 5px;">  </div> |

|   |  |   |
|---|--|---|
| <p align="center">DE</p> <p><b>TASTENANZEIGE</b></p> <p>Die Anzeigen bestätigen die gewählte Funktion.</p>  | <p align="center">NL</p> <p><b>INDICATIELAMPJES BIJ DE KNOPPEN</b></p> <p>De indicatielampjes boven de keuzeknoppen lichten op wanneer speciale functies geselecteerd worden.</p>  | <p align="center">UKR</p> <p><b>КНОПКИ СВІТЛОВОЇ ІНДИКАЦІЇ</b></p> <p>Світловий індикатор обраної функціональної кнопки буде світитися, коли певна опція обрала.</p>  |
| <p><b>PROGRAMMWAHLSCHALTER MIT OFF</b></p> <div data-bbox="1191 370 1500 778" style="border: 1px solid black; padding: 5px;"> <p>KANN IN BEIDE RICHTUNGEN GEDREHT WERDEN EINIGE SEKUNDEN, NACHDEM SIE EIN WASCHPROGRAMM GEWÄHLT HABEN, FÄNGT DIE STOP-ANZEIGE AN ZU BLINKEN. HINWEIS: UM DIE STOP-ANZEIGE AUSZUSCHALTEN, DREHEN SIE DEN PROGRAMMWAHLSCHALTER AUF DIE POSITION AUS.</p> </div> <p>Drücken Sie die <b>START-Taste</b>, um das Programm zu starten.</p> <p>Während des Waschganges bleibt der Programmwahlschalter bis zum Ende des Programmes auf dem gewählten Programm stehen.</p> <p>Am Ende des Waschprogrammes schalten Sie das Gerät ab durch Drehen des Wahlschalters auf die Position OFF</p> <div data-bbox="1191 1241 1500 1508" style="border: 1px solid black; padding: 5px;"> <p>HINWEIS: DREHEN SIE IMMER NACH BEENDIGUNG DES PROGRAMMS, UND BEVOR SIE EIN NEUES PROGRAMM EINSTELLEN, DEN PROGRAMMWAHLSCHALTER AUF DIE POSITION AUS.</p> </div> | <p><b>PROGRAMMAKNOP WASSEN MET OFF</b></p> <div data-bbox="1527 379 1836 778" style="border: 1px solid black; padding: 5px;"> <p>ROTATIES IN BEIDE RICHTINGEN. U ZET DE WASMACHINE AAN DOOR MET DE PROGRAMMAKNOP EEN PROGRAMMA TE SELECTEREN. VERVOLGENS GAAT HET STOP-INDICATIELAMPJE KNIPPEREN, EN DIT LAMPJE BLIJFT KNIPPEREN TOT U DE WASMACHINE START OF TOT U DE PROGRAMMAKNOP WEER OP UIT (OFF) ZET.</p> </div> <p>Druk op de "Start/Pauze"-knop om het geselecteerde programma te starten.</p> <p>Het programma draait met de programmaknop gepositioneerd op het gekozen programma totdat het programma eindigt.</p> <p>Schakel de machine bij het einde van het programma uit door de knop in de "OFF" positie te draaien.</p> <div data-bbox="1527 1204 1836 1476" style="border: 1px solid black; padding: 5px;"> <p>LET OP: ZET NA AFLOOP VAN EEN WASCYCLUS DE PROGRAMMAKNOP ALTIJD EERST WEER OP UIT (OFF) VOORDAT U EEN VERVOLG-PROGRAMMA OF EEN NIEUW PROGRAMMA INSTELT EN START.</p> </div> | <p><b>ПРОГРАМАТОР З ПОЗИЦІЄЮ OFF (ВИМКНЕНО)</b></p> <div data-bbox="1870 379 2179 778" style="border: 1px solid black; padding: 5px;"> <p>ОБЕРТАЄТЬСЯ У ОБОХ НАПРЯМКАХ. МАШИНА ВМИКАЄТЬСЯ ЧЕРЕЗ ОБИРАННЯ ПРОГРАМИ ЗА ДОПОМОГОЮ ПРОГРАМАТОРА. ЦЕЙ СТАТУС БУДЕ ПОКАЗАНИЙ БЛИМАННЯМ СТОП ІНДИКАТОРА, СВІТЛО БУДЕ ПРОДОВЖУВАТИ БЛИМАТИ ДОКИ МАШИНА НЕ РОЗПОЧНЕ РОБОТУ АБО ПОВЕРНЕТЬСЯ ДО OFF ФУНКЦІЇ.</p> </div> <p>Натисніть кнопку „СТАРТ” для того, щоб розпочати обраний цикл.</p> <p>Програми використовує всі опції обраної програми до кінці циклу.</p> <p>Вимкніть пральну машину поверненням програматора на OFF.</p> <div data-bbox="1870 1212 2179 1476" style="border: 1px solid black; padding: 5px;"> <p>ПРОГРАМА ТОР ПОВИННО БУТИ ПОВЕРНЕНО НА ПОЗИЦІЇ OFF ПО ЗАКІНЧЕННЮ ЦИКЛУ АБО КОЛИ ПОЧИНАЄТЬСЯ ДОДАТКОВИЙ ЦИКЛ ПРАННЯ ЯК ПРІОРИТЕТ РАНІШ ОБРАНОЇ ТА РОЗПОЧАТОЇ ПРОГРАМИ.</p> </div> |

TABLEAU DES PROGRAMMES

| PROGRAMME POUR:   | MANETTE DES PROGRAMMES DE LAVAGE SUR:  | CHARGE MAXI kg* | TEMP. °C | CHARGE DE LESSIVE |     |   |   |   |
|---|--|-----------------|----------|-------------------|-----|---|---|---|
|   |  |                 |          | 2                 | ☼   | 1 |   |   |
| <b>Tissus résistants</b><br>Coton, lin, chanvre           | Blanc  | 90              | 6        | 8                 | 90° | ● | ● |   |
| Coton, mixtes résistants                                  | Couleurs résistantes avec prélavage  | 60 P            | 6        | 8                 | 60° | ● | ● | ● |
| Coton, mixte  | Couleurs résistantes   | 60 **           | 6        | 8                 | 60° | ● | ● |   |
|   | Couleurs résistantes   | 40              | 6        | 8                 | 40° | ● | ● |   |
|   | Couleurs délicates   | 30              | 6        | 8                 | 30° | ● | ● |   |
| Coton   | Couleurs délicates<br>Lavage à froide  | ☼               | 6        | 8                 | -   | ● | ● |   |
| <b>Tissus mixtes et synthétiques</b><br>Mixtes résistants | Couleurs résistantes avec prélavage  | 60 P            | 3        | 4                 | 60° | ● | ● | ● |
| Mixtes, cotons, Synthétiques                              | Couleurs résistantes   | 60 **           | 3        | 4                 | 60° | ● | ● |   |
| Synthétiques (Nylon, mixtes de coton)                     | Couleurs résistantes   | 50              | 3        | 4                 | 50° | ● | ● |   |
|   | Couleurs délicates   | 40              | 3        | 4                 | 40° | ● | ● |   |
| Mixtes, Synthétiques délicats                             | Chemises                      | 30              | 3        | 4                 | 30° | ● | ● |   |
|   | Couleurs délicates<br>Lavage à froide  | ☼               | 3        | 4                 | -   | ● | ● |   |
| <b>Tissus très délicats</b>                               | Délicat  | 40 **           | 1,5      | 2                 | 40° | ● | ● |   |
| Laine<br>Synthétiques acryliques                          | Laine "lavable en machine"  | 30              | 1        | 1,5               | 30° | ● | ● |   |
|   | Laine "lavable en machine"  | ☼               | 1        | 1,5               | -   | ● | ● |   |
|   | Lavage main                 | 30              | 1        | 1,5               | 30° | ● | ● |   |
| <b>Speciaux</b>   | Rinçage                     |                 | -        | -                 | -   | △ | ● |   |
|   | Essorage Energique          |                 | -        | -                 | -   |   |   |   |
|   | Uniquement vidange          |                 | -        | -                 | -   |   |   |   |
|   | Programme "Mix & Wash System" <b>M&amp;W</b>   |                 | 6        | 8                 | 40° | ● | ● |   |
|   | Cycle rapide 32'            |                 | 2        | 2                 | 50° | ● | ● |   |

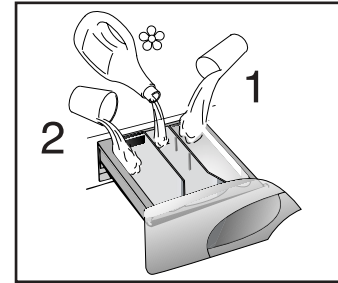

Notes importantes

\*Pour la maximale capacité de linge sec consulter la plaque technique.

Si les sous-vêtements sont très sales, réduire le chargement à 3/4 kg maxi.

\*\* Programmes en accord CENELEC EN 60456.

Pour chaque programme vous avez la possibilité de sélectionner la vitesse d'essorage selon les conseils du fabricant du tissu. Si l'étiquette du textile ne présente pas d'indication, vous pouvez essorer à la vitesse maximale.

△ Quand certaines pièces ont des taches qui doivent être traitées par un produit blanchissant liquide, vous pouvez les détacher dans la machine. Introduire dans la section "2" du tiroir à lessive le bac pour les produits liquide, le remplir avec le produit blanchissant liquide et sélectionner le programme "RINÇAGE" (☼). Après ce traitement, tourner la manette des programmes sur la position "OFF", ajouter à ces pièces le reste du linge et effectuer un lavage normal, selon le programme choisi.



TABELLA PROGRAMMI

| PROGRAMMA PER:  | SELEZIONE PUNTATORE MANOPOLA PROGRAMMI SU:   | CARICO MAX kg*   | TEMP. °C | CARICO DETERATIVO |     |   |   |   |
|---|--|--|----------|-------------------|-----|---|---|---|
|   |  |  |          | 2                 | 1   | 1 |   |   |
| <b>Tessuti resistenti</b><br><i>Cotone, lino, canapa</i>                                    | Bianchi  | 90   | 6        | 8                 | 90° | ● | ● |   |
| <i>Cotone, misti resistenti</i>   | Colorati resistenti con prelavaggio  | 60 P   | 6        | 8                 | 60° | ● | ● | ● |
| <i>Cotone, misti</i>  | Colorati resistenti  | 60 **  | 6        | 8                 | 60° | ● | ● |   |
|   | Colorati resistenti  | 40   | 6        | 8                 | 40° | ● | ● |   |
|   | Colorati delicati  | 30   | 6        | 8                 | 30° | ● | ● |   |
| <i>Cotone</i>   | Colorati delicati<br>Lavaggio a freddo   | ❄  | 6        | 8                 | -   | ● | ● |   |
| <b>Tessuti misti e sintetici</b><br><i>Misti resistenti</i>                                 | Colorati resistenti con prelavaggio  | 60 P   | 3        | 4                 | 60° | ● | ● | ● |
| <i>Misti, cotone, sintetici</i>   | Colorati resistenti  | 60 **  | 3        | 4                 | 60° | ● | ● |   |
| <i>Sintetici (Nylon Perlon) misti di cotone</i>   | Colorati resistenti  | 50   | 3        | 4                 | 50° | ● | ● |   |
|   | Colorati delicati  | 40   | 3        | 4                 | 40° | ● | ● |   |
| <i>Misti, sintetici delicati</i>  | Camicie             | 30   | 3        | 4                 | 30° | ● | ● |   |
|   | Colorati delicati<br>Lavaggio a freddo   | ❄  | 3        | 4                 | -   | ● | ● |   |
| <b>Tessuti delicati</b><br><i>Biancheria in lana Sintetici (Dralon, Acryliclo, Trevira)</i> | Delicati   | 40 **  | 1,5      | 2                 | 40° | ● | ● |   |
|   | Lana "lavabile in lavatrice"   | 30  | 1        | 1,5               | 30° | ● | ● |   |
|   | Lana "lavabile in lavatrice"   | ❄   | 1        | 1,5               | -   | ● | ● |   |
|   | Lavaggio a mano   | 30   | 1        | 1,5               | 30° | ● | ● |   |
| <b>Speciali</b>   | Risciacqui        |  | -        | -                 | -   | △ | ● |   |
|   | Centrifuga forte  |  | -        | -                 | -   |   |   |   |
|   | Solo scarico      |  | -        | -                 | -   |   |   |   |
|   | Programma di lavaggio "Mix & Wash"   | M&W  | 6        | 8                 | 40° | ● | ● |   |
|   | Ciclo rapido 32'   | 32'  | 2        | 2                 | 50° | ● | ● |   |

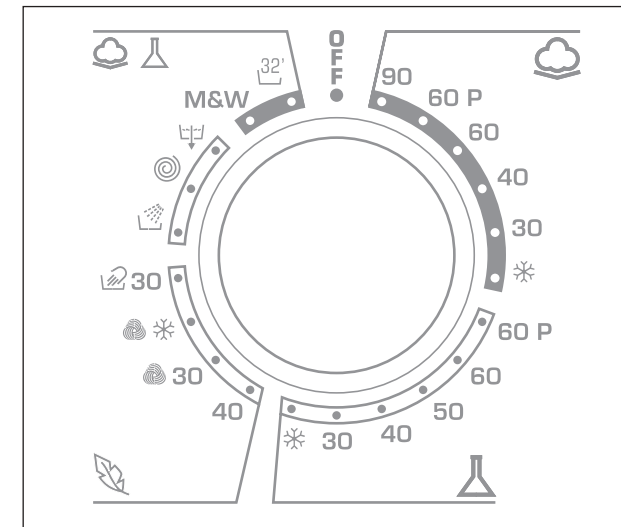
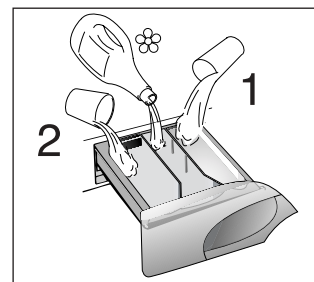

Note da considerare

\* La massima capacità di carico di biancheria asciutta differisce a seconda del modello (vedere targhetta dati).

In caso di biancheria con elevato grado di sporco è consigliata la riduzione del carico a non più di 3/4 kg.

\*\* Programma di prova secondo CENELEC EN 60456.

In tutti i programmi è possibile regolare la velocità della centrifuga secondo il consiglio del fabbricante del tessuto.

Se l'etichetta non riporta alcuna indicazione è possibile centrifugare alla massima velocità prevista dal programma.

△ Quando solo alcuni capi presentano macchie che richiedono un trattamento con prodotti candeggianti liquidi, si può procedere ad una smacchiatura preliminare in lavatrice.

Introdurre nello scomparto "2" del cassetto detersivo l'apposita vaschetta in dotazione nella quale versare il candeggiante ed impostare il programma "RISCIACQUI" (  ).

Finito questo trattamento, riportare la manopola programmi in posizione "OFF", aggiungere ai capi candeggiati il resto della biancheria e procedere al bucato normale con il programma più adatto.

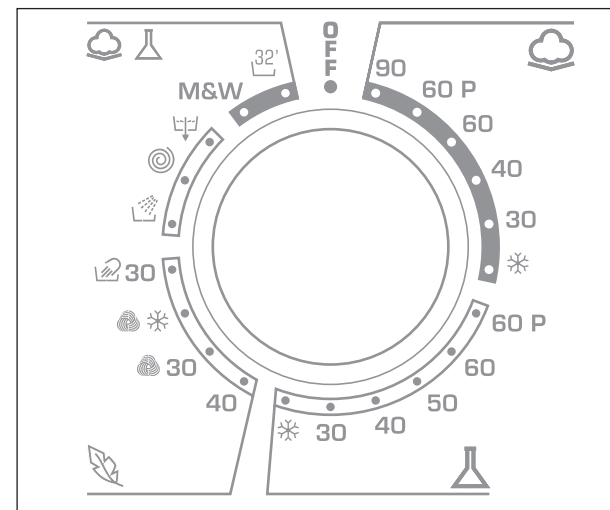

PROGRAMMTABELLE

| PROGRAMM FÜR / GEWEBEART   | PROGRAMM-<br>WAHL-<br>SCHALTER<br>EINSTELLEN<br>AUF   | MAX<br>BELADUNG<br>kg* | TEMP.<br>°C | WASCHMITTEL<br>EINFÜLLEN |     |   |   |   |
|--|---|------------------------|-------------|--------------------------|-----|---|---|---|
|  |   |                        |             | 2                        | ☼   | 1 |   |   |
| <b>Koch-/Buntwäsche</b><br><i>Baumwolle Leinen Jute</i>              | Kochwäsche  | 90                     | 6           | 8                        | 90° | ● | ● |   |
| <i>Baumwolle Leinen strapazierfähige Gewebe</i>                      | Widerstandsfähige Buntwäsche mit Vorwäsche  | 60 P                   | 6           | 8                        | 60° | ● | ● | ● |
| <i>Baumwolle Mischgewebe</i>   | Widerstandsfähige Buntwäsche  | 60 **                  | 6           | 8                        | 60° | ● | ● |   |
|  | Widerstandsfähige Buntwäsche  | 40                     | 6           | 8                        | 40° | ● | ● |   |
|  | Pflegeleichte Buntwäsche  | 30                     | 6           | 8                        | 30° | ● | ● |   |
| <i>Baumwolle</i>   | Pflegeleichte Buntwäsche Kaltwäsche   | ☼                      | 6           | 8                        | -   | ● | ● |   |
| <b>Synthetik</b><br><i>Strapazierfähige Gewebe</i>                   | Widerstandsfähige Buntwäsche mit Vorwäsche  | 60 P                   | 3           | 4                        | 60° | ● | ● | ● |
| <i>Mischgewebe aus Baumwolle und Synthetik</i>                       | Widerstandsfähige Buntwäsche  | 60 **                  | 3           | 4                        | 60° | ● | ● |   |
| <i>Synthetik (Nylon, Perlon) Baumwolle Mischgewebe</i>               | Widerstandsfähige Buntwäsche  | 50                     | 3           | 4                        | 50° | ● | ● |   |
|  | Pflegeleichte Buntwäsche  | 40                     | 3           | 4                        | 40° | ● | ● |   |
| <i>Empfindliche Mischgewebe und Synthetik Wolle</i>                  | Oberhemden                       | 30                     | 3           | 4                        | 30° | ● | ● |   |
|  | Pflegeleichte Buntwäsche Kaltwäsche   | ☼                      | 3           | 4                        | -   | ● | ● |   |
| <b>Feinwäsche</b><br><i>Wolle Synthetik (Dralon, Acryl, Trevira)</i> | Feinwäsche  | 40 **                  | 1,5         | 2                        | 40° | ● | ● |   |
|  | Waschmaschinengeeignete Wolle  | 30                     | 1           | 1,5                      | 30° | ● | ● |   |
|  | Waschmaschinengeeignete Wolle  | ☼                      | 1           | 1,5                      | -   | ● | ● |   |
|  | Handwäsche                     | 30                     | 1           | 1,5                      | 30° | ● | ● |   |
| <b>Spezial</b>   | Spülen                         |                        | -           | -                        | -   | △ | ● |   |
|  | Intensivschleudern             |                        | -           | -                        | -   |   |   |   |
|  | Abpumpen                       |                        | -           | -                        | -   |   |   |   |
|  | "Mix & Wash system" Programm  | M&W                    | 6           | 8                        | 40° | ● | ● |   |
|  | Schnellprogramm   | 32'                    | 2           | 2                        | 50° | ● | ● |   |

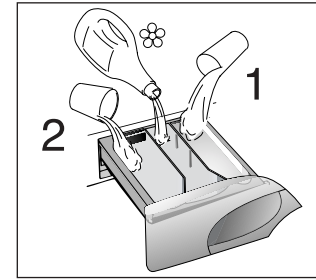

Hinweise:

\* Die maximale Fassungsvermögen für Trockenwäsche ist je nach Modell unterschiedlich (siehe Matrikelschild).

Es empfiehlt sich, bei stark verschmutzter Wäsche die Füllmenge auf höchstens 3/4 kg zu reduzieren.

\*\* Normprogramm nach CENELEC EN 60456









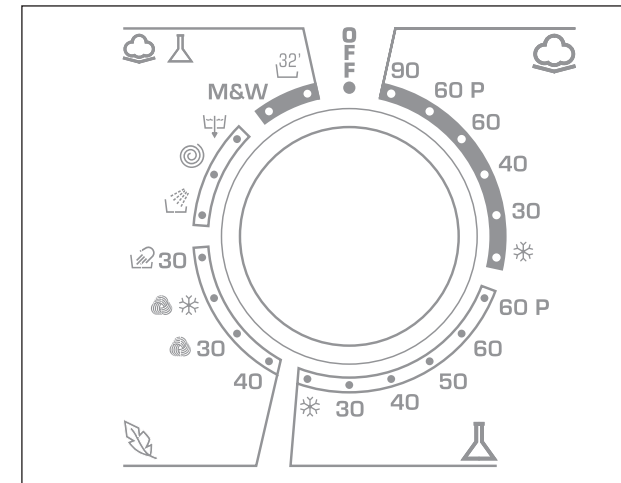



In allen Programmen können Sie die Schleuderdrehzahl entsprechend dem Pflegekett des Wäschestücks herunterregulieren. Wenn Sie keine Angabe im Wäscheetikett vorfinden, können sie die höchstmögliche Schleuderdrehzahl des Programms anwenden.

△ Wenn nur einige Wäschestücke Verschmutzungen aufweisen, die mit einem flüssigen Bleichmittel behandelt werden müssen, können Sie eine Vorbehandlung mit Bleichmittel in der Waschmaschine vornehmen.

Legen Sie in die Waschmittelkammer "2" den hierfür vorgesehenen Einsatz für Flüssigmittel und füllen Sie das Bleichmittel ein. Stellen Sie das Programm „Spülen“ (☼) ein.

Nach der Behandlung mit Bleichmittel stellen Sie den Programmwahlschalter wieder auf OFF, fügen Sie die anderen Wäschestücke in die Trommel hinzu und waschen normal mit dem Waschprogramm Ihrer Wahl.



| PROGRAMMA VOOR:  | PROGRAMMA-KNOP OP:  | MAXIMALE BELADING kg*   | TEMPERATUUR KEUZE °C | WASMIDDELBAKJE |  |   |   |
|--|---|---|----------------------|----------------|--|---|---|
|  |   |   |                      | 2              |  | 1 |   |
| <b>STERKE WEEFSELS</b><br><i>Katoen, linnen, jute</i>                              | WITTE WAS   | 90  | 6 8                  | 90°            | ●  | ● |   |
| <i>Katoen, linnen, kleurecht bontgoed gemengde weefsels</i>                        | WITTE WAS MET VOORWAS   | 60 P  | 6 8                  | 60°            | ●  | ● | ● |
| <i>Katoen Gemengde weefsels</i>  | BONTE WAS   | 60 **   | 6 8                  | 60°            | ●  | ● |   |
|  | BONTE WAS   | 40  | 6 8                  | 40°            | ●  | ● |   |
|  | BONTE WAS KLEURECHT   | 30  | 6 8                  | 30°            | ●  | ● |   |
| <i>Katoen</i>  | BONTE WAS KLEURECHT KOUD  |    | 6 8                  | -              | ●  | ● |   |
| <b>GEMENGDE/ SYNETHISCHE WEEFSELS</b><br><i>Witgoed, kleurecht bontgoed</i>        | BONTE WAS MET VOORWAS   | 60 P  | 3 4                  | 60°            | ●  | ● | ● |
| <i>Gemengde weefsels van katoen en synthetisch</i>                                 | BONTE WAS   | 60 **   | 3 4                  | 60°            | ●  | ● |   |
| <i>Synthetisch (nylon), Gemengde weefsels</i>                                      | BONTE WAS   | 50  | 3 4                  | 50°            | ●  | ● |   |
|  | BONTE WAS KLEURECHT   | 40  | 3 4                  | 40°            | ●  | ● |   |
| <i>Gemengde, fijne, synthetische weefsels</i>                                      | OVERHEMDEN         | 30  | 3 4                  | 30°            | ●  | ● |   |
|  | BONTE WAS KLEURECHT KOUD  |    | 3 4                  | -              | ●  | ● |   |
| <b>Zeer gevoelige weefsels</b><br><i>Wol Synthetische weefsels (dralon, acryl)</i> | DELICAAT  | 40 **   | 1,5 2                | 40°            | ●  | ● |   |
|  | WOLWAS           | 30  | 1 1,5                | 30°            | ●  | ● |   |
|  | WOLWAS           |  | 1 1,5                | -              | ●  | ● |   |
|  | HANDWAS          | 30  | 1 1,5                | 30°            | ●  | ● |   |
| <b>Speciaal</b>  | SPOELEN          |   | - -                  | -              | △  | ● |   |
|  | CENTRIFUGEREN    |   | - -                  | -              |  |   |   |
|  | AFPOMPEN         |   | - -                  | -              |  |   |   |
|  | "MIX & WASH SYSTEM" PROGRAMMA   | M&W   | 6 8                  | 40°            | ●  | ● |   |
|  | SNEL CYCLUS 32'  |   | 2 2                  | 50°            | ●  | ● |   |

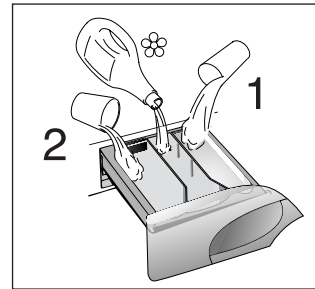

### Enkele belangrijke opmerkingen:

\* Raadpleeg de kenplaat voor het maximale (droge) laadgewicht

Bij sterk vervuild wasgoed wordt een belading van 3/4 kg aanbevolen.

\*\* Programma volgens CENELEC EN 60456.

Voor fijne was en weefsels die een speciale behandeling nodig hebben kan de centrifuge snelheid worden verminderd door het aantal toeren per minuut te verlagen.

△ Wanneer er slecht een beperkt aantal kledingstukken dusdanig vervuild zijn dat bleken gewenst is, kan er voor deze kledingstukken een voorwas worden gekozen. Doe het bleekmiddel in het bleekbakje van de zeeplade (2) en kies het programma SPOELEN . Wanneer dit is beëindigd, draai de programmaknop op UIT en voeg vervolgens de overige kledingstukken toe waarna de normale was met het gewenste programma gestart kan worden.

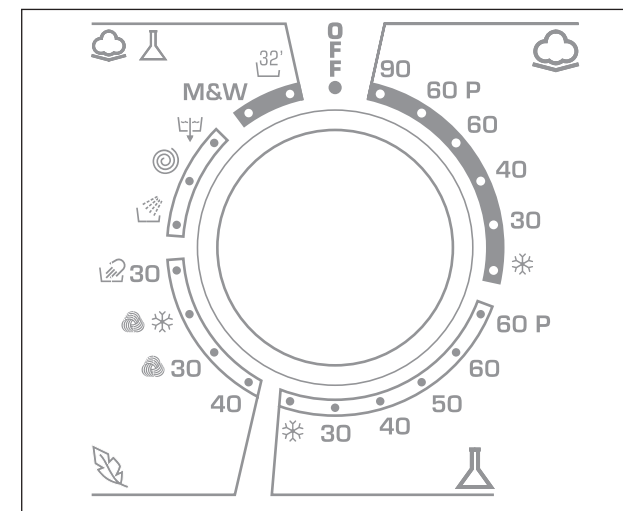



РОЗДІЛ 7

ТАБЛИЦЯ ПРОГРАМ

| Тип тканини                                   | Програма прання   | Макс. завантаження, кг*   | Температура, °C | Завантаження мийних засобів |     |   |   |   |
|---|---|---|-----------------|-----------------------------|-----|---|---|---|
|   |   |   |                 | 2                           | 1   | 1 |   |   |
| Бавовна, льон                                 | Білизна   | 90  | 6               | 8                           | 90° | ● | ● |   |
| Бавовна, міцні сумішні                        | Білизна з попереднім пранням  | 60 P  | 6               | 8                           | 60° | ● | ● | ● |
| Бавовна, сумішні тканини                      | Білизна зі стійким кольором   | 60 **   | 6               | 8                           | 60° | ● | ● |   |
|   | Білизна зі стійким кольором   | 40  | 6               | 8                           | 40° | ● | ● |   |
|   | Білизна з нестійким кольором  | 30  | 6               | 8                           | 30° | ● | ● |   |
| Бавовна                                       | Білизна з нестійким кольором, прання у холодній воді                                      | ❄   | 6               | 8                           | -   | ● | ● |   |
| Сумішні міцні тканини                         | Білизна зі стійким кольором з попереднім пранням  | 60 P  | 3               | 4                           | 60° | ● | ● | ● |
| Бавовна, сумішні, синтетика                   | Білизна зі стійким кольором   | 60 **   | 3               | 4                           | 60° | ● | ● |   |
| Синтетика (нейлон, перлон), сумішні бавовняні | Білизна зі стійким кольором   | 50  | 3               | 4                           | 50° | ● | ● |   |
|   | Білизна з нестійким кольором  | 40  | 3               | 4                           | 40° | ● | ● |   |
| Сумішні, синтетичні, делікатні                | Сорочки  | 30  | 3               | 4                           | 30° | ● | ● |   |
|   | Білизна з нестійким кольором, прання у холодній воді                                      | ❄   | 3               | 4                           | -   | ● | ● |   |
| Делікатна синтетика                           | Делікатний режим  | 40 **   | 1,5             | 2                           | 40° | ● | ● |   |
|   | Вовна придатна для машинного прання   | 30   | 1               | 1,5                         | 30° | ● | ● |   |
|   | Вовна придатна для машинного прання   | ❄    | 1               | 1,5                         | -   | ● | ● |   |
|   | Ручне прання  | 30   | 1               | 1,5                         | 30° | ● | ● |   |
| Особливості                                   | Полоскання  |      | -               | -                           | -   | △ | ● |   |
|   | Нормальний віджим   |      | -               | -                           | -   |   |   |   |
|   | Водостік тільки   |      | -               | -                           | -   |   |   |   |
|   | “MIX & WASH SYSTEM” програма  | M&W   | 6               | 8                           | 40° | ● | ● |   |
|   | Надшвидке прання 32 хвилини   | 32'  | 2               | 2                           | 50° | ● | ● |   |

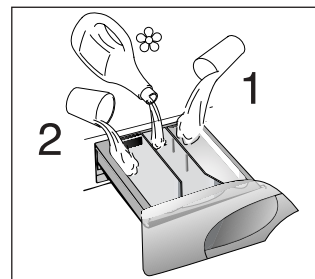

Приміть до уваги!

\*) Максимальна місткість для завантаження сухого одягу залежить від моделі, яка використовується (дивіться таблицю з технічними даними).

У випадку прання дуже забрудненої білизни рекомендується знизити завантаження до 3/4 кг сухої білизни.

\*\*\*) Програми відповідають нормам EN 60456.

Швидкість обертання можна також знижувати, якщо того вимагають позначення на ярликах одягу, а для тонких тканин обертання можна взагалі відмінити.

△ Коли лише декілька речей має мають плями, що потребують обробленню відбілюючими засобами, попередня обробка засобами можлива у пральній машині. Налийте відбілювач у контейнер для рідкого відбілювача, відділення 2 у відділенні для порошків, та оберіть програму „ПОЛОСКАННЯ”  Коли ця фаза закінчена, поверніть програма тор у позицію “OFF”, додайте останню білизну та розпочніть звичайне прання на найбільш відповідній програмі.

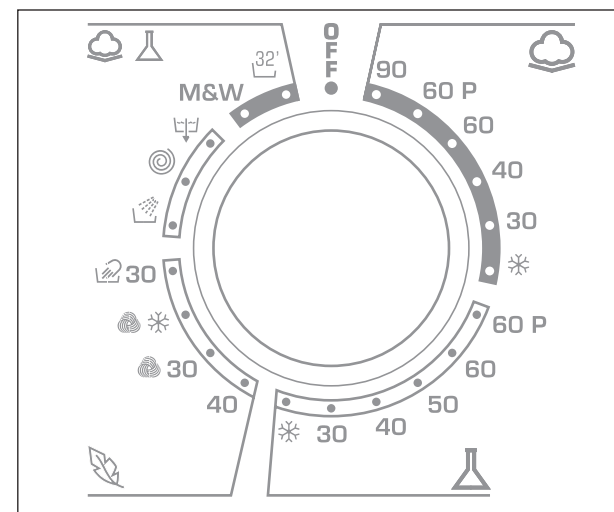

## CHAPITRE 8

## SELECTION

L'appareil dispose de 4 groupes de programmes différents pour laver tous types de tissus et selon différents degrés de salissure en attribuant au type de lavage, la température et la durée (voir tableau des programmes de lavage).

## 1. TISSUS RÉSISTANTS

Ces programmes sont destinés à accomplir des lavages et des rinçages avec le maximum d'efficacité. Ils sont entrecoupés de cycles d'essorages qui offrent des résultats parfaits sur le rinçage. L'essorage final retire le maximum d'eau contenue dans les tissus.

## 2. TISSUS MIXTES ET SYNTHÉTIQUES

La combinaison d'un système de lavage efficace, une rotation optimum du tambour et l'autogestion du niveau d'eau assurent des résultats de lavage excellents, pendant qu'un rinçage délicat évite les faux plis.

## 3. TISSUS TRÈS DÉLICATS

Il s'agit d'un nouveau concept de lavage qui alterne des moments de brassage et de trempage du linge: ce processus est particulièrement indiqué pour le lavage de tissus extrêmement délicats comme la Pure Laine Vierge. Le lavage et le rinçage sont effectués à pleine eau afin d'obtenir les meilleures prestations.

## LAVAGE A LA MAIN

Cette machine à laver est également équipée d'un programme de lavage à la main.

Ce programme vous permet d'effectuer un cycle de lavage complet pour les vêtements qui exigent d'être lavés à la main.

Le programme a une température de 30°C et se termine par 3 rinçages et un essorage rapide.

## CAPITOLO 8

## SELEZIONE PROGRAMMI

Per trattare i vari tipi di tessuto e le varie gradazioni di sporco, la lavatrice ha 4 fasce di programmi diversi per tipo di tessuto, temperatura e durata (vedere tabella programmi di lavaggio).

## 1. TESSUTI RESISTENTI

I programmi sono realizzati per sviluppare il massimo grado di lavaggio e i risciacqui, intervallati da fasi di centrifuga, assicurano un perfetto risciacquo. La centrifuga finale alla massima velocità assicura un'ottima strizzatura.

## 2. TESSUTI MISTI E SINTETICI

Il lavaggio ed il risciacquo sono ottimizzati nei ritmi di rotazione del cesto e nei livelli di acqua. La centrifuga ad azione delicata, assicura una ridotta formazione di pieghe sui tessuti.

## 3. TESSUTI DELICATISSIMI

E' un nuovo concetto di lavaggio in quanto alterna momenti di lavoro a momenti di pausa, particolarmente indicato per il lavaggio di tessuti molto delicati come la lana. Il lavaggio ed i risciacqui sono eseguiti con alto livello di acqua per assicurare le migliori prestazioni.

## PROGRAMMA SPECIALE "LAVAGGIO A MANO"

La macchina presenta anche un ciclo di lavaggio delicato chiamato lavaggio a mano. Il programma consente un ciclo di lavaggio completo per i capi da lavare esclusivamente a mano.

Il programma raggiunge una temperatura massima di 30°C e termina con 3 risciacqui e una centrifuga delicata.



## KAPITEL 8

## PROGRAMM/ TEMPERATURWAHL

Um unterschiedliche Textilien und Verschmutzungsgrade optimal behandeln zu können, bietet Ihnen diese Waschmaschine 4 Programmtypen für unterschiedliche Gewebearten, Temperaturen und Programmdauer (siehe Programmtabelle) an.

## 1. UNEMPFINDLICHE STOFFE

Die Programme bieten eine maximale Reinigung und jeweils von Schleuderphasen unterbrochene Spülgänge, die die optimale Spülung der Wäsche garantieren. Der abschließende Schleudergang sichert die bestmögliche Trocknung.

## 2. MISCHGEWEBE UND KUNSTFASERN

Das Waschen und Spülen dieser Gewebearten ist durch die optimale Drehzahl der Trommel und durch das perfekt abgestimmte Wasserniveau besonders wirksam. Das Schonschleudern verhindert außerdem die Bildung von Falten in der Wäsche.

## 3. HOHEMPFINDLICHE STOFFE

Dieses neue Waschkonzept mit abwechselnden Wasch- und Einweichphasen ist besonders geeignet für die Wäsche feinsten Textilien, wie z.B. reiner Wolle. Wasch- und Spülgänge werden mit hohem Wasserstand durchgeführt, um eine schonende Behandlung und beste Ergebnisse zu sichern.

## SPEZIALPROGRAMM "HANDWÄSCHE"

Das Gerät verfügt auch über ein besonders sanftes Waschprogramm, das Handwäsche-Programm. Es handelt sich um einen kompletten Waschzyklus für Wäschestücke, die nur mit der Hand gewaschen werden können. Das Programm erreicht eine Höchsttemperatur von 30°C und endet mit 3 Spülgängen und einem Schonschleudergang.

## HOOFDSTUK 8

## KIEZEN VAN HET PROGRAMMA

Voor de verschillende soorten weefsels en afhankelijk van de graad van vervuiling van het wasgoed heeft de wasautomaat 4 verschillende hoofdgroepen: (zie het overzicht van de wasprogramma's).

## 1. STERKE WEEFSELS

Deze programma's zijn bestemd om grondig te wassen. De verschillende spoelgangen, die tussendoor gecentrifugeerd worden, zorgen dat er perfect gespoeld wordt. Bij de laatste centrifugegang wordt het water optimaal verwijderd.

## 2. GEMENGDE EN SYNTHETISCHE WEEFSELS

Dankzij een speciale trommelbeweging en het hogere waterniveau wordt er tijdens de hoofdwas en de spoeling de beste resultaten behaald. Er wordt met een laag toerental gecentrifugeerd om kreukten te voorkomen.

## 3. BIJZONDER GEVOELIGE WEEFSELS

Dit is een nieuw wasprogramma waarbij om beurten wordt gewassen en geweekt en is in het bijzonder geschikt voor zeer gevoelige weefsels zoals zuiver scheerwol. Het wassen en spoelen worden uitgevoerd met een hoog waterniveau om tot het beste resultaat te komen.

## SPECIAAL "HANDWAS"

Deze wasmachine heeft ook een handwascyclust. Het programma geeft de mogelijkheid om een complete wascyclus voor speciale kledingstukken als "Handwas" te behandelen. Het programma heeft een temperatuur van 30°C en sluit af met 3 keer spoelen en langzaam centrifugeren.

## РОЗДІЛ 8

## ВИБІР ПРОГРАМ

Для прання різних типів тканин різного ступеня забруднення машина має 4 групи програм, які різняться за циклами віджиму, температурою, тривалістю циклу (див. "Таблиця програм").

## 1. Міцні тканини

Програми призначені для максимального ступеня прання. Вони передбачають полоскання з проміжними циклами віджиму, забезпечуючи високу якість полоскання. Останній віджим забезпечує ефективне видалення залишків вологи.

## 2. Сумішні та синтетичні тканини

Основне прання та полоскання дають найкращі результати завдяки різним ритмам обертання барабана та рівням води. Делікатний віджим забезпечує найменший ступінь збігання тканин.

## 3. Особливо делікатні тканини

Цей новий режим прання, який чергує прання та замочування, особливо рекомендується для прання делікатних тканин — таких, як чиста вовна. Прання та полоскання у великому обсязі води забезпечують найкращий результат.

## РУЧНЕ ПРАННЯ 30°

Ця пральна машина також має делікатний режим прання. Цей режим дозволяє здіяти прання одягу, який має позначку для "Тільки Ручного Прання". Програма працює при температурі 30 градусів, включає 3 режими полоскання та повільні обороти.

FR

## 4. SPECIAUX

**PROGRAMME SPÉCIAL  
"RINÇAGE"**

Ce programme effectue trois rinçages et un essorage intermédiaire (qui peut être réduit ou supprimé en agissant sur la touche appropriée). Il peut être utilisé pour rincer tous types de tissus, par exemple après un lavage à la main.

Ce programme peut être en outre utilisé comme cycle de BLANCHISSAGE (voir le tableau des programmes).

**PROGRAMME SPÉCIAL  
"ESSORAGE ENERGIQUE"**

Ce programme effectue un essorage à la vitesse maximale (qui peut être réduit en agissant sur la touche appropriée).

**UNIQUEMENT VIDANGE**

Ce programme vous permet d'effectuer la vidange de l'eau.

IT

## 4. SPECIALI

**PROGRAMMA SPECIALE  
"RISCIACQUI"**

Questo programma effettua 3 risciacqui della biancheria con centrifuga intermedia (eventualmente riducibile o annullabile tramite l'apposito tasto). E' utilizzabile per risciacquare qualsiasi tipo di tessuto, ad esempio dopo un lavaggio effettuato a mano.

Questo programma può essere inoltre utilizzato come ciclo di CANDEGGIO (vedi tabella programmi).

**PROGRAMMA SPECIALE  
"CENTRIFUGA FORTE"**

Questo programma effettua una centrifuga alla massima velocità (eventualmente riducibile tramite l'apposito tasto).

**SOLO SCARICO**

Questo programma effettua lo scarico dell'acqua.



DE

## 4. SPEZIALPROGRAMM

**SPEZIALPROGRAMM  
"SPÜLEN"**

Das Programm Spülen führt drei Spülgänge aus mit letztem Schleudergang, der evtl. reduziert oder ganz ausgeschlossen werden kann (drücken Sie die entsprechende Taste). Geeignet zum Spülen jedweder Gewebeart, z.B. nach dem Waschen per Hand.

Dieses Programm kann auch als BLEICHPROGRAMM benutzt werden (s.Programmtabelle).

**SPEZIALPROGRAMM  
"INTENSIVSCHLEUDERN"**

Dieses Spezialprogramm führt einen Intensivschleudergang (die Schleuderdrehzahl kann evtl. durch Drücken der entsprechenden Taste reduziert werden).

**ABPUMPEN**

Das Programm pumpt das Wasser nur ab.

NL

## 4. Speciaal

**SPECIAAL  
"SPOELPROGRAMMA"**

Dit programma spoelt drie keer met tussendoor centrifugeren. (dit kan worden aangepast) Dit programma kan worden gebruikt voor het spoelen van ieder type wasgoed. Bijv. na de handwas.

Dit programma kan ook worden gebruikt als een bleek programma (zie programmatabel).

**SPECIAAL "SNEL  
CENTRIFUGE" PROGRAMMA**

Het programma "snelle centrifuge" centrifugeert op het maximale toerental (deze kan worden aangepast door de juiste knop te drukken).

**ALLEEN AFPOMPEN**

Het programma pompt alleen water af.

UKR

## 4. Особливості

**СПЕЦІАЛЬНА ПРОГРАМА  
„ПОЛОСКАННЯ“**

Ця програма проводить три цикли поступового полоскання (за необхідності можна зменшувати оберти чи вимикати центрифугу за допомогою спеціальної кнопки). Вона може бути використана для будь-яких типів тканин, а також після ручного прання.

Ця програма може бути використана як цикл ВІДБІЛЮВАННЯ (див таблицю програм прання)

**СПЕЦІАЛЬНА ПРОГРАМА  
„ШВИДКОГО ВІДЖИМ“**

Програма „швидкий віджим“ дає максимальний віджим. (яку за необхідності можна зменшувати за допомогою спеціальної кнопки).

**ВОДОСТІК ТІЛЬКИ**

це програма стоку води.

FR

## PROGRAMME "MIX &amp; WASH SYSTEM"

Il s'agit d'un brevet exclusif **Candy** et il comporte 2 grands avantages pour l'utilisateur:

- pouvoir laver différents tissus ensemble (exemple: coton + synthétique etc...) **QUI NE DÉTEINT PAS**;
- effectuer le lavage avec une économie d'énergie considérable.

Le programme de lavage "Mix & Wash" a une température de 40°C et alterne phases dynamiques (le panier qui tourne) aux phases statiques (linge en trempage en phase de repos).  
Pour ce motif il a une durée plus élevée, en atteignant presque les 3 heures. La consommation d'énergie électrique pour le cycle entier est de seulement 850 W/h.

**Important:**

- le premier lavage de nouveau linge colorées, doit être effectué séparément;
- dans chaque cas, **ne jamais mélanger du linge coloré QUI DÉTEINT.**

## PROGRAMME "RAPIDE 32 MINUTES"

Ce programme permet d'effectuer un cycle de lavage complet en 30 minutes environ pour des charges de linge jusqu'à 2 kg et à une température de 50°C.  
Quand vous sélectionnez le programme "Rapide 32 minutes", nous vous recommandons d'utiliser seulement 20% de la quantité indiquée sur la boîte de produit.

IT

## PROGRAMMA "MIX &amp; WASH"

Si tratta di un brevetto esclusivo **Candy** e offre 2 grandi vantaggi:

- poter lavare insieme capi di diversi tessuti (es. cotone + sintetico ecc...) **NON STINGENTI**;
- effettuare il lavaggio con un notevolissimo risparmio di energia.

Il programma di lavaggio "Mix & Wash" ha una temperatura di 40°C ed alterna fasi dinamiche (il cesto che gira) a fasi statiche (capi in ammollo in fase di riposo). Per questo motivo ha una durata più elevata, raggiungendo quasi le 3 ore. Il consumo di energia elettrica per l'intero ciclo a pieno carico è di soli 850 W/h.

**Avvertenze:**

- il primo lavaggio di capi colorati nuovi deve essere effettuato separatamente.
- in ogni caso, **non mischiare mai capi colorati stingenti.**

## PROGRAMMA RAPIDO "32 MINUTI"

Il programma rapido 32 minuti permette di effettuare in 30 minuti circa un ciclo completo di lavaggio per un massimo di 2 kg di biancheria ad una temperatura di 50°C.  
Quando selezionate il "programma rapido 32 minuti" utilizzate solo il 20% della quantità di detersivo riportata sulla confezione.

M&amp;W

32'

DE

## "MIX &amp; WASH SYSTEM" PROGRAMM

Es handelt sich um ein exklusives, von **Candy** patentiertes Spezialprogramm, das für Sie einen doppelten Vorteil bedeutet:

- Sie können **NICHT AUSFÄRBENDE** Wäschestücke aus unterschiedlichen Geweben zusammen waschen (z.B. Baumwolle und Kunstfasern, usw.)
- Gleichzeitig erreichen Sie mit diesem Programm eine außerordentliche Energieersparnis

Das Waschprogramm "Mix & Wash" wäscht mit einer Temperatur von nur 40°C, wobei sich dynamische Phasen (in denen sich die Trommel dreht) mit Ruhepausen (in denen die Wäsche in der Waschflotte liegen bleibt) abwechseln. Aus diesem Grund ist die Programmdauer mit fast 3 Stunden zwar länger, aber der Energieverbrauch für das gesamte Waschprogramm beträgt nur 0,85 KW/h.

**Wichtiger Hinweis:**

- Buntwäsche, die zum ersten Mal gewaschen wird, sollte separat gewaschen werden.
- Mischen Sie **niemals ausfärbende Wäschestücke** mit anderer Wäsche.

## SCHNELLPROGRAMM 32 MINUTEN

Das Schnellprogramm 32 Minuten ermöglicht es, in ca. 30 Minuten einen kompletten Waschzyklus für maximal 2 kg. Wäsche bei 50°C durchzuführen.  
Bei Wahl der "Schnellprogramm 32 Minuten" empfehlen wir, nur 20% der auf der Waschmittelverpackung angegebenen Menge zu verwenden.

NL

## "MIX &amp; WASH SIJSTEEM" PROGRAMMA

Dit is een exclusief Candy programma en heeft 2 grote voordelen voor de consument.

- de mogelijkheid om meerdere stoffen tegelijk te wassen (bijv. katoen + synthetisch enz...)
- aanzienlijke energie besparing.

Het mix&Wash programma wast op 40°C.  
Het energie verbruik van dit programma is slechts 850 W/h.

**Belangrijk:**

- Nieuw wasgoed de 1e keer apart wassen.
- Was nooit niet kleur echte wasgoed samen.

## "32 MINUTEN" RAPID

Het 32 minuten Rapid programma geeft de mogelijkheid een complete wascyclus uit te voeren in ongeveer 30 minuten met een maximum laadgewicht van 2 kg en 50°C.  
Wanneer u het "32 minuten programma" kies, wordt u aangeraden om slecht 20% van de aanbevolen hoeveelheid zeep te gebruiken.

UKR

## ПРОГРАМА „MIX AND WASH SYSTEM"

Це ексклюзив системи Candy, що включає дві великі переваги для споживача:

- прання разом різних типів тканин (котон та синтетику) не яскраво забарвлених
- прати зі значною економією енергії

Програма „MIX AND WASH SYSTEM" працює при температурі 40С градусів та змінюючи динамічні (обертання баку) та статичні фази (тканини у рідині в фазі відпочинку) з тривалістю програми до 3 годин.

**Важливо:**

- Перше прання нових кольорових речей повинно проводитися окремо
- В будь-якому разі, ніколи не змішуйте сильно забарвлені тканини.

## НАДШВИДКА ПРОГРАМА ПРАННЯ 32 ХВИЛИНИ 50°

Прискорена програма прання 32 хвилини дозволяє здійснити повний цикл прання приблизно за 30 хвилини з завантаженням приблизно 2 кілограмів білизни та при температурі 50 градусів по Цельсію.

Обираючи програму "прання 32 хвилини", прийміть до уваги, що ми рекомендуємо використовувати лише 20% від рекомендованої вказаної на упаковці кількості прального засобу.

## CHAPITRE 9

## TIROIR A LESSIVE

Le tiroir à lessive est divisé en 3 petits bacs:

- le bac marquée du symbole "1" sert pour la lessive destinée au pré-lavage;
- le bac marquée du symbole "☼" sert pour des additifs spéciaux: adoucisseurs, parfums, amidon, produits pour l'azurage, etc;
- le bac marquée du symbole "2" sert pour la lessive destinée au lavage.

Si vous souhaitez utiliser une lessive liquide, un récipient spécial peut être inséré dans la section "2" du tiroir à lessive. Grâce à ce système, la lessive s'écoulera dans le tambour seulement au bon moment.

Ce bac doit être introduit dans la section "2" du tiroir à lessive, également lorsque l'on désire utiliser le programme "RINÇAGE" comme cycle de BLANCHISSAGE.

**ATTENTION :**  
NOUS RAPPELONS QUE CERTAINS PRODUITS ONT DES DIFFICULTÉS A ÊTRE ÉVACUÉS; DANS CE CAS NOUS VOUS CONSEILLONS D'UTILISER LE DOSEUR QUI VA DIRECTEMENT DANS LE TAMBOUR.

**ATTENTION :**  
DANS LE BAC MARQUÉE DU SYMBOLE "☼" N'INTROUIRE QUE DES PRODUITS LIQUIDES. LA MACHINE EST PROGRAMMÉE DE MANIÈRE À AUTOMATIQUEMENT ABSORBER LES PRODUITS COMPLÉMENTAIRES PENDANT LE DERNIER RINÇAGE DE TOUS LES CYCLES DE LAVAGE.

## CAPITOLO 9

## CASSETTO DETERATIVO

Il cassetto deterativo è suddiviso in 3 vaschette:

- la vaschetta contrassegnata con "1" serve per il deterativo del prelavaggio;
- la vaschetta contrassegnata con "☼", serve per additivi speciali, ammorbidenti, profumi inamidanti, azzurranti, ecc.
- la vaschetta contrassegnata con "2" serve per il deterativo di lavaggio.

Se si desidera adoperare detersivi liquidi, va introdotta l'apposita vaschetta in dotazione nello scomparto contrassegnato con "2" del cassetto deterativo. Questo assicura che il sapone liquido vada nel cesto solo al momento in cui è necessario.

Se si desidera Candeggiare occorre utilizzare il programma **Risciacqui** ed inserire la sopraccitata vaschetta sempre nello scomparto "2".

**ATTENZIONE: SI RICORDI CHE ALCUNI DETERSIVI SONO DI DIFFICILE ASPORTAZIONE. IN QUESTO CASO LE CONSIGLIAMO L'USO DI UN APPOSITO CONTENITORE DA PORRE NEL CESTELLO.**

**ATTENZIONE: NELLA VASCHETTA CONTRASSEGNA TA CON "☼" METTERE SOLO PRODOTTI LIQUIDI. LA MACCHINA È PREDISPOSTA AL PRELIEVO AUTOMATICO DEGLI ADDITIVI DURANTE L'ULTIMO RISCIAQUO IN TUTTI I CICLI DI LAVAGGIO.**

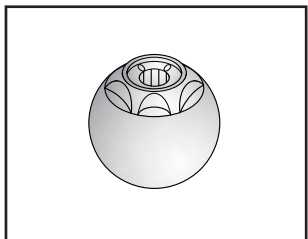
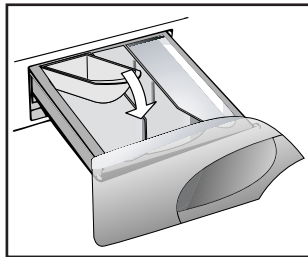
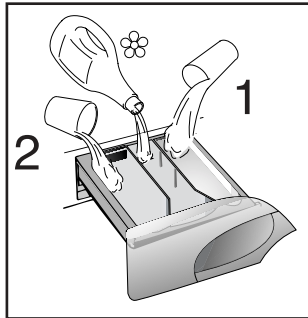

## KAPITEL 9

WASCHMITTEL-  
BEHÄLTER

Der Waschmittelbehälter ist in 3 Fächer unterteilt:

- Das Fach mit "1" ist für die Vorwäsche.
- Das Fach "☼", ist für spezielle Zusätze wie Weichspüler, Duftstoffe, Stärke usw.
- Das Fach mit "2" ist für das Hauptwaschmittel.

Für Flüssigwaschmittel benutzen Sie bitte den beiliegenden Einsatz, der wie abgebildet in die Waschmittelkammer "2" der Waschmittelschublade einzusetzen ist.

Der Einsatz für Flüssigmittel ist ebenfalls in die Waschmittelkammer "2" einzusetzen, wenn Sie das Programm "SPÜLEN" als BLEICHPROGRAMM nutzen wollen.

**ACHTUNG: BEKANNTLICH LASSEN SICH EINIGE WÄSCHMITTEL SCHWER EINSPÜLEN, IN SOLCHEN FÄLLEN BENUTZEN SIE BITTE DIE SPEZIELLEN BEHÄLTER FÜR DIE VERWENDUNG DIREKT IN DER TROMMEL.**

**ACHTUNG: IN DAS FACH "☼" NUR FLÜSSIGE MITTEL EINFÜLLEN. DAS GERÄT SPÜLT DIE ZUSATZMITTEL AUTOMATISCH WÄHREND DES LETZTEN SPÜLGANGS IN ALLEN WÄSCHPROGRAMMEN EIN.**

## HOOFDSTUK 9

## WASMIDDELBAKJE

De wasmiddelbakje bestaat uit 3 afzonderlijke vakjes:

- het vakje met een "1" is voor de zeep die voor de Voorwas of de Snelle Was wordt gebruikt.
- Het vakje "☼" is voor speciale toevoegingen, verzachters, geurmiddelen, stijfjel, bleekwater, enz.
- het vakje met een "2" is voor de zeep die voor de hoofdwash wordt gebruikt.

Vloeibaar wasmiddel kunt u gieten in het het het wasmiddelenbakje met het teken "2".

Dit zorgt ervoor dat het vloeibare wasmiddel op het juiste tijdstip tijdens de wascyclus aan de was wordt toegevoegd.

Dit speciale bakje doet u in de zeep lade met het teken "2" dit bakje gebruikt u ook bij het spoel- en bleek programma.

**BELANGRIJK: U DIEN ER REKENING MEE TE HOUDEN DAT SOMMIGE WÄSMIDDELEN MOEILIK TE VERWIJDEREN ZIJN. IN DAT GEVAL RADEN WIJ U AAN OM EEN WÄSBOLLETJE IN DE TROMMEL TE GEBRUIKEN.**

**BELANGRIJK: HET VAKJE "☼" IS ALLEEN BESTEMD VOOR VLOEIBARE STOFFEN. DE MACHINE IS GEPROGRAMMEERD OM AUTOMATISCH DE EXTRA MIDDELEN TIJDENS DE LAATSTE SPOELING VAN ALLE WÄSPROGRAMMA'S TE GEBRUIKEN.**

## РОЗДІЛ 9

Відділ для миючих  
засобів

Відділ для миючих засобів розділений на 3 відсіки:

- Відсік, позначений „1” для прального порошку для попереднього прання
- Відсік, позначений „☼” для спеціальних добавок, помякшувачей тканин, освіжаючих засобів, крахлюючих засобів, засобів для збереження кольору.
- Відсік, позначений „2” для прального порошку для основного прання.

Якщо використовуєте рідкі миючі засоби, використовуйте спеціальний контейнер у відсіку, позначений „2” у відділі для миючих засобів. Це допоможе миючим засобів потрапити у бак у вірний час циклу прання.

Цей спеціальний контейнер повинен бути вставлений у відділ для миючих засобів, позначений „2”, також коли Ви хочете використовувати програму „ПОЛОСКАННЯ” для відбілюю чого циклу.

**НОТАТКИ: Деякі миючі засоби важко утилізувати. Переконайтеся, що можливо їх використання в бак, якщо рекомендується виробником.**

**НОТАТКИ: Кладіть рідкі продукти тільки у відділ, позначений „☼”. Машина запрограмована, що автоматично забирати добавки під час останнього кроку кожного циклу прання.**

## CHAPITRE 10

## LE PRODUIT

**ATTENTION:**

si vous devez laver des tapis, des couvre-lits ou d'autres pièces lourdes, nous conseillons de ne pas essorer.

Pour laver à la machine des vêtements et de la lingerie se reporter à l'étiquette qui doit mentionner "pure laine vierge" et l'indication "ne se feutre pas" ou "peut être lavé en machine".

**ATTENTION:****Au cours de la phase de sélection vérifier que:**

- aucun objet métallique ne se trouve dans le linge à laver (boucles, épingles de nourrice, épingles, monnaie, etc.);
- les taies d'oreiller soient boutonnées, les fermetures à glissière, les crochets, les oeillets soient fermés, les ceintures et les rubans des robes de chambre soient noués;
- les anneaux soient enlevés des rideaux;
- n'oubliez pas de lire attentivement l'étiquette sur les tissus;
- Si, au cours de la sélection, vous trouvez des taches résistantes, les enlever à l'aide d'un nettoyant spécial.

## CAPITOLO 10

## IL PRODOTTO

**ATTENZIONE:**

se deve lavare tappetoni, copriletti o altri indumenti pesanti e bene non centrifugare.

Indumenti e biancheria di lana, per poter essere lavati in lavatrice, devono essere contrassegnati con il simbolo "Pura Lana Vergine" e avere inoltre l'indicazione "Non infeltrisce" oppure "Lavabile in lavatrice".

**ATTENZIONE:****Durante la selezione si assicuri che:**

- nella biancheria da lavare non vi siano oggetti metallici (ad esempio fermagli, spille di sicurezza, spilli, monete, ecc.);
- abbottoni federe, chiuda le cerniere lampo, gancetti a occhielli, annodi cinghie sciolte e lunghi nastri di vestaglie;
- asporti dalle tendine anche i rulli di scorrimento;
- osservi attentamente le etichette sui tessuti;
- se durante la selezione vede delle macchie resistenti, le asporti con del detersivo speciale o con un'apposita pasta di lavaggio.

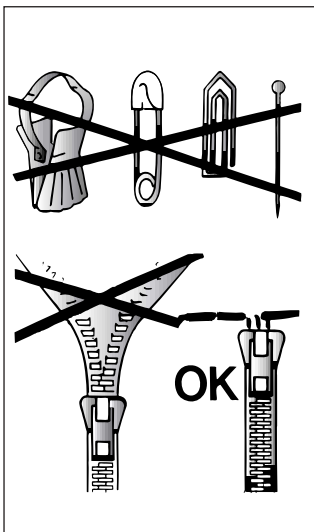

## KAPITEL 10

## DAS PRODUKT

**ACHTUNG:**

Wenn Sie Kleinere Läufer, Tagesdecken oder ähnliche, schwere Textilien waschen, sollten Sie auf das Schleudern verzichten.

Das Symbol "reine Wolle" kennzeichnet Kleidung und Textilien aus Wolle, die für die Maschinenwäsche geeignet sind. Darüber hinaus sollten solche Textilien den Hinweis "nicht filzend" oder "waschmaschinenecht" tragen.

**ACHTUNG: Achten Sie beim Sortieren der Wäsche auf folgende Details:**

- keine Metallteile (z.B. Schnallen, Sicherheitsnadeln, Anstecknadeln, Münzen) an oder in der Wäsche;
- Kissenbezüge zuknöpfen, Reißverschlüsse und Druckknöpfe schließen, lose Gürtel und Bänder von Morgenröcken zuknöpfen;
- Rollen von den Gardinen entfernen;
- Hinweise auf den Wäscheetiketten genauestens beachten;
- beim Sortieren auffallende, hartnäckige Flecken mit Spezialreiniger oder geeigneter Waschpaste vorbehandeln.

## HOOFDSTUK 10

## DE WEEFSELS

**BELANGRIJK:**

Als er zware kleden, bedspreien of andere zware artikelen worden gewassen is het aan te bevelen om niet te centrifugeren.

Om wollen kledingstukken en andere wollen artikelen met de machine te kunnen wassen moeten zij een "Zuiver Scheerwol" etiket dragen met de vermelding "Krimpvrij" of "wasbaar in de machine"

**BELANGRIJK:****Bij het uitzoeken van het wasgoed moet u er op letten:**

- dat er geen metalen voorwerpen aan of in het wasgoed zitten (zoals brochies, veiligheidsspelden, pennen, munten, etc.);
- dat kussenovertrekken zijn dichtgeknoopt, ritssluitingen en haken dicht zijn, losse ceintuurs zijn vastgeknoopt;
- dat haken uit de gordijnen zijn verwijderd;
- wat er op het etiket van het kledingstuk staat;
- dat bij het sorteren van het wasgoed hardnekkige vlekken verwijderd moeten worden met een speciaal reinigingsmiddel of met zeep voordat het wasgoed wordt ingeladen.

## РОЗДІЛ 10

ВИРОБИ,  
ПРИЗНАЧЕНІ  
ДЛЯ ПРАННЯ**Увага!**

Якщо необхідно прати килими, покривала чи інші важкі вироби, то краще не віджимати їх. Не слід віджимати вироби, які містять гуму, пір'їну, стебані вироби чи делікатні тканини типу вовни, шовку. Вироби з вовни можна прати в машині за наявності символів та написів на етикетках "не утворюють фетрової поверхні", "можливе машинне прання".

**Увага!****Під час сортування виробів переконайтеся, аби:**

- у виробах, призначених для прання, були відсутні металеві предмети (наприклад: скріпки, шпильки, монети тощо);
- були застебнуті підодяльнички, застебнуті блискавки, гаплички, відсутні ремені, та зав'язані довгі стрічки одягу;
- спороти з завісок ролики;
- виконувались рекомендації, вказані на етикетках;
- якщо під час сортування виявлені застарілі забруднення у вигляді плям, видаліть їх спеціальними плямовидалювачами відповідно до рекомендацій на етикетці.

## CHAPITRE 11

CONSEILS UTILES  
POUR L'UTILISATEUR**SUGGESTION POUR L'UTILISATION DE  
VOTRE LAVE-LINGE**

Dans le souci du respect de l'environnement et avec le maximum d'économie d'énergie, charger au maximum votre lave-linge pour éliminer les éventuels gaspillages d'énergie et d'eau. Nous recommandons d'utiliser la capacité maximale de chargement de votre lave-linge.

Vous pouvez ainsi économiser jusqu'à 50% d'énergie si vous pratiquez le chargement maximal. Effectuez un lavage unique à l'opposé de 2 lavages en 1/2 charge.

**QUAND LE PRE-LAVAGE EST-IL  
VRAIMENT NÉCESSAIRE ?**

Seulement dans le cas d'un linge particulièrement sale. Dans le cas d'un linge normalement sale, ne sélectionnez pas l'option "prélavage", ceci vous permettra une économie d'énergie de 5 à 15%.

**QUELLE TEMPÉRATURE DE LAVAGE  
SÉLECTIONNER ?**

L'utilisation des détachants avant le lavage en machine ne rend pas nécessaire le lavage au-delà de 60°C. L'utilisation de la température de 60°C permet de diminuer la consommation d'énergie de 50%.

## CAPITOLO 11

CONSIGLI UTILI  
PER GLI UTENTI

*Brevi suggerimenti per un utilizzo del proprio elettrodomestico nel rispetto dell'ambiente e con il massimo risparmio*

**CARICARE AL MASSIMO LA  
PROPRIA LAVABIANCHERIA**

*Per eliminare eventuali sprechi di energia, acqua o detersivo si raccomanda di utilizzare la massima capacità di carico della propria lavabiancheria. E' possibile infatti risparmiare fino al 50% di energia con un carico pieno effettuato con un unico lavaggio rispetto a due lavaggi a mezzo carico.*

**QUANDO SERVE VERAMENTE IL  
PRELAVAGGIO?**

*Solamente per carichi particolarmente sporchi! Si risparmia dal 5 al 15% di energia evitando di selezionare l'opzione prelavaggio per biancheria normalmente sporca.*

**QUALE TEMPERATURA DI  
LAVAGGIO SELEZIONARE?**

*L'utilizzo di smacchiatori prima del lavaggio in lavabiancheria riduce la necessità di lavare a temperature superiori a 60°C. E' possibile risparmiare fino al 50% utilizzando la temperatura di lavaggio di 60°C.*

## KAPITEL 11

EINIGE NÜTZLICHE  
HINWEISE

Wir möchten Ihnen im folgenden einige Hinweise für die richtige Nutzung Ihres Haushaltsgerätes, damit Sie es umweltschonend und mit der höchstmöglichen Ersparnis betreiben können.

**STETS MAXIMALE FÜLLUNG  
BELADEN**

Um Strom, Wasser und Waschmittel nicht zu verschwenden, empfehlen wir, Ihre Waschmaschine stets mit der maximalen Wäschefüllung zu beladen. Das Waschen einer vollen Wäscheladung ermöglicht eine Ersparnis von bis zu 50% Strom gegenüber zwei Wäscheladungen mit halber Menge.

**WANN IST EINE VORWÄSCHE  
WIRKLICH NOTWENDIG?**

In der Regel nur für stark verschmutzte Wäsche! Wenn Sie normal oder wenig verschmutzte Wäsche waschen, sparen Sie zwischen 5% und 15% Strom, wenn Sie keine Vorwäsche wählen.

**WELCHE WASCHTEMPERATUR?**

Durch die Vorbehandlung der Wäsche mit geeigneten Fleckentfernern ist eine Waschtemperatur von über 60°C in den meisten Fällen nicht mehr nötig. Sie können bis zu 50% sparen, wenn Sie die Waschtemperatur auf 60°C begrenzen.

## HOOFDSTUK 11

TIPS VOOR  
GEBRUIK

Tips voor economisch en milieuvriendelijk gebruik van uw wasmachine.

**MAXIMALISEREN VAN DE LADING**

Door de machine te vullen met de geadviseerde maximale lading, maakt u optimaal gebruik van energie, water, wasmiddel en tijd. Door één keer een volle lading te wassen, in plaats van twee keer een halve lading, bespaart u 50% energie.

**IS VOORWASSEN ECHT NODIG?**

U kunt uw kleding voorwassen wanneer hier grote, moeilijke vlekken inzitten. Door kleding met normale vlekken te wassen zonder gebruik te maken van het voorwasprogramma, kunt u wasmiddel, tijd, water en 5 tot 15% energie besparen.

**IS WASSEN OP EEN HOGE  
TEMPERATUUR NOODZAKELIJK?**

Bespaar 50% energie door vlekken voor te behandelen met een vlekkenverwijderaar of uw was voor te laten weken. Hierdoor kan het gebruik van warm water worden verminderd.

## РОЗДІЛ 11

До Вашої уваги:

Кілька порад як використовувати Вашу машину з мінімальною шкодою для оточуючого середовища та економією для Вас.

**Максимізуйте загрузку**

Найкраще використання електроенергії, води, стирального порошку та Вашого часу за умови використання рекомендованого максимального обсягу загрузки Вашої машини. Ви збережете до 50% електроенергії при пранні на повну загрузку порівняно з двома половинними загрузками.

**Чи потрібне Вам попереднє  
прання?**

Використовуйте попереднє прання тільки для дуже забрудненої білизни! ЗБЕРЕЖИТЬ пральну речовину, час, воду та від 5 до 15% електроенергії, НЕ використовуючи програму попереднього прання для не дуже забрудненої білизни.

**Чи потрібно використовувати  
для прання гарячу воду?**

Обробіть плями рідиною для позбавлення від плям або замочіть плями у воді перед пранням для того, щоб зменшити необхідність використовувати програми з інтенсивним підігрівом води. Збережіть до 50% електроенергії, використовуючи програму прання 60 градусів.

## LAVAGE

CAPACITÉ VARIABLE  
AUTOMATIQUE

Cette machine peut adapter automatiquement le niveau d'eau au type et à la quantité de linge. Vous pouvez ainsi obtenir un lavage "personnalisé", même du point de vue énergétique. Ce système permet de diminuer la consommation d'énergie et réduit nettement les temps de lavage.

## EXEMPLE:

Pour les tissus extrêmement délicats nous conseillons d'utiliser un filet. Supposons que le linge à laver soit en COTON EXTREMEMENT SALE (s'il a des taches particulièrement résistantes les enlever avec un détachant).

Nous vous conseillons de ne pas faire un lavage exclusivement de serviettes-éponge qui, absorbant beaucoup d'eau, deviennent trop lourdes.

- Ouvrir le tiroir à produits lessiviels (P).
- Remplir le bac de lavage 2 avec 120 g de produit.
- En cas de besoin, remplir le bac des additifs avec 50 ml de produit .
- Fermer le tiroir (P).

## LAVAGGIO

## CAPACITÀ VARIABILE

Questa lavatrice è in grado di adattare automaticamente il livello dell'acqua al tipo e alla quantità di biancheria. E' così possibile ottenere un bucato "personalizzato" anche dal punto di vista energetico. Questo sistema porta ad una diminuzione dei consumi d'energia e ad una riduzione sensibile dei tempi di lavaggio.

## ESEMPIO DI USO:

Per tessuti molto delicati è consigliabile l'utilizzo di un sacchetto di rete. Supponiamo che il bucato da lavare sia di COTONE MOLTO SPORCO (se ha delle macchie particolarmente resistenti le asporti con l'apposita pasta).

Le consigliamo di non fare un carico di soli capi in tessuto di spugna che, assorbendo molta acqua, diventano troppo pesanti.

- Apra il cassetto detersivo (P).
- Metta nella vaschetta di lavaggio 2 120 g di detersivo
- Metta 50 ml dell'additivo che desidera nella vaschetta additivo .
- Chiuda il cassetto detersivo (P).

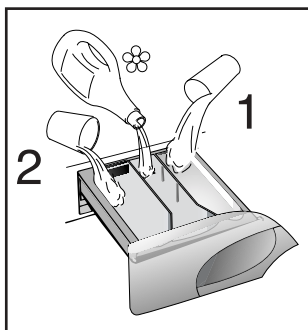
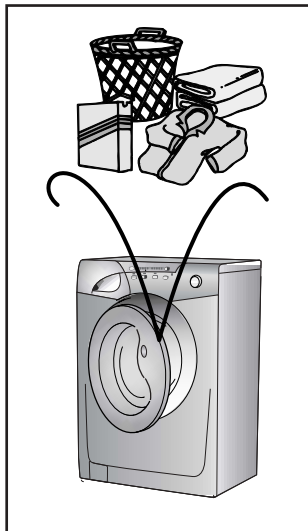

## WASCHEN

UNTERSCHIEDLICHE  
WÄSCHEMENGEN

Die Waschmaschine gleicht die Wassermenge automatisch an Art und Menge der Wäsche an. So ist, auch im Hinblick auf den Energieverbrauch, eine sehr "individuelle" Form des Waschens möglich. Dieses System ermöglicht eine spürbare Reduzierung sowohl des Wasserverbrauches als auch der Waschzeiten.

## BEISPIEL:

Für die Wäsche extrem empfindlicher Teile empfiehlt sich die Verwendung eines Waschnetzes. Angenommen, Sie waschen z.B. STARK VERSCHMUTZTE BAUMWOLLE (auf die hartnäckigen Flecken vorher eine geeignete Waschwäsche auftragen). Waschen Sie nach Möglichkeit niemals ausschließlich sehr saugfähige Wäschestücke, die, bedingt durch die extreme Wasseraufnahme, sehr schwer werden.

- Waschmittelbehälter (P) öffnen.
- in das Fach mit 2 (Hauptwäsche) ca 120 g Waschmittel geben.
- auf Wunsch ca. 50 ml Zusatzmittel in den Behälter  für Zusatzmittel geben.
- Waschmittelbehälter (P) schließen.

## HET WASSEN

## VARIABELE CAPACITEIT

Deze wasautomaat regelt automatisch het waterniveau afhankelijk van het soort en de hoeveelheid wasgoed. Vanuit het oogpunt van energiebesparing is het op deze manier mogelijk om 'persoonlijk' te wassen. Dit systeem geeft een vermindering van het energieverbruik en een merkbare vermindering van de wastijd.

## VOORBEELD:

Doe uitzonderlijk gevoelige weefsels in een net. Stel dat het wasgoed bestaat uit ZWAAR VERVUILD KATOEN (hardnekkige vlekken dienen verwijderd te worden met een speciaal middel).

Het is aan te bevelen om het wasgoed niet geheel te laten bestaan uit badstoffen of andere stoffen die veel water opnemen en te zwaar worden.

- Trek de wasmiddellade open.
- Doe 120 gram in het bakje met een 2.
- Doe 50 ml van het gewenste  toevoegmiddel in het toevoegvakje.
- Sluit de wasmiddellade (P).

## ПРАННЯ

## Змінні можливості

Ваша пральна машина автоматично адаптує рівень води в залежності від типу тканини та кількості білизни. Таким чином, здійснюється "індивідуальне" прання. Це приводить до економії електроенергії та скороченню часу прання.

## ПРИКЛАД

Особливо делікатні тканини рекомендується прати в сітковому мішку.

Припустимо, що необхідно прати дуже брудну білизну (якщо вона має плями, які важко видаляються, видалить їх спеціальною пастою).

Рекомендується не завантажувати машину лише мохнатими виробами, які, убираючи багато води, стають занадто важкими.

- Висуньте контейнер для мийних засобів.
- Покладіть 120 грам в головний відділ, позначений „2”.
- Налийте 50 г бажаної добавки у відділення .
- Засуньте контейнер для мийних засобів.



FR

- Vérifier que le robinet d'eau soit ouvert.
- Vérifier que la vidange soit placée correctement.

#### SÉLECTION DU PROGRAMME

Sélectionnez le programme en tournant le sélecteur de programmes et en alignant le nom du programme sur l'indicateur.

Vérifiez que le voyant lumineux STOP clignote et dans le cas contraire, assurez-vous que la porte est bien fermée.

Appuyez sur le bouton " START " et quelques secondes plus tard, le programme se lance.

Le cycle de lavage se réalisera avec la manette des programmes arrêtée sur le programme sélectionné jusqu'à la fin de celui-ci.

**Attention:** En cas de coupure de courant pendant un programme de lavage, une mémoire spéciale restaure le programme sélectionné et, lorsque le courant est rétabli, reprend le cycle là où il s'est arrêté.

- La machine accomplira le programme demandé.
- Le témoin "fin du cycle" s'allumera.
- Lorsque le programme est terminé:
- Attendez que le verrou de porte se désactive. Le voyant lumineux " Témoin de verrouillage de porte " s'éteint après environ 2 minutes;
- Mettez la machine à l'arrêt en tournant le sélecteur de programme à la position OFF.
- Ouvrez la porte.
- Enlevez le linge.

**POUR TOUS LES TYPES DE LAVAGE CONSULTER TOUJOURS LE TABLEAU DES PROGRAMMES ET SUIVRE LA SEQUENCE DES OPERATIONS INDIQUEE.**

IT

- Si assicuri che il rubinetto dell'acqua sia aperto.
- Che lo scarico sia in posizione regolare.

#### SELEZIONE PROGRAMMA

Fate riferimento alla tabella dei programmi o alla legenda dei programmi sulla macchina, per scegliere il programma più adatto.

Il programma viene scelto ruotando la manopola programmi e facendo coincidere il numero del programma con l'indice (Dopo alcuni secondi la spia "STOP" inizia a lampeggiare).

Premete il tasto AVVIO/PAUSA. Il programma ha inizio.

Il ciclo di lavaggio avverrà con la manopola programmi ferma sul programma selezionato sino alla fine del lavaggio.

**Attenzione:** Se dovesse mancare la corrente durante il funzionamento della lavabiancheria, una speciale memoria conserverà l'impostazione effettuata e, al ritorno della corrente, la macchina ripartirà dal punto in cui si era fermata.

- Alla fine del programma si illumina la spia di fine ciclo.
- Attendete lo spegnimento della spia oblo bloccato (2 minuti dalla fine del programma).
- Spegnere la lavabiancheria portando la manopola programma in posizione OFF.
- Apra l'oblò e tolga i tessuti.

**PER QUALSIASI TIPO DI LAVAGGIO CONSULTI SEMPRE LA TABELLA DEI PROGRAMMI E SEGUA LA SEQUENZA DELLE OPERAZIONI COME INDICATO.**

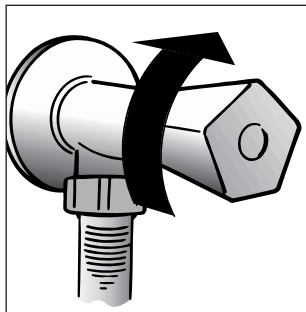

DE

- überzeugen Sie sich, daß die Wasserzufuhr geöffnet ist.
- daß der Ablaufschlauch richtig angebracht ist.

#### PROGRAMM WÄHLEN

Die Programmtabelle oder die Programmübersicht am Gerät hilft Ihnen, das geeignete Programm für Ihre Wäsche zu finden.

Drehen Sie den Programmwahlschalter auf das gewünschte Programm, bis die Programmnummer mit der Anzeigemarke übereinstimmt (nach einigen Sekunden beginnt die STOP-Leuchte zu blinken).

Drücken Sie die Taste START/PAUSE. Das Programm startet.

Während des Waschgangs bleibt der Programmwahlschalter bis zum Ende des Programmes auf dem gewählten Programm stehen.

**ACHTUNG:** Bei einem eventuellen Stromausfall während des Betriebs der Waschmaschine werden die gewählten Einstellungen in einem speziellen Speicher abgespeichert, so daß das Gerät wieder dort anfängt zu arbeiten, wenn der Strom wieder da ist.

- Am Ende des Programmes leuchtet die Anzeige Programmende auf.
- Warten Sie, bis die Türverriegelungsanzeige ausgeht (2 Minuten nach Programmende).
- Schalten Sie die ab und Waschmaschine stellen Sie den Programmwahlschalter auf die Position OFF
- Das Bullage öffnen und die Wäsche entnehmen.

**BENUTZEN SIE FÜR JEDE WÄSCHE DIE PROGRAMMTABELLE UND BEACHTEN SIE DIE O.A. REIHENFOLGE.**

NL

- Controleer of de watertoevoer kraan open staat.
- En of de afvoerslang goed is aangesloten.

#### PROGRAMMA SELECTEREN

Raadpleeg het programma-overzicht voor het meest geschikte programma.

Draai de programmaknop naar het gewenste programma. Wacht tot het "STOP"-lampje begint te knipperen. Druk vervolgens op de START-knop. Het indrukken van de START-knop stelt de wasmachine in werking.

Het programma draait met de programmaknop gepositioneerd op het gekozen programma totdat het programma eindigt.

**Waarschuwing:** Indien er een onderbreking van stroom is, terwijl de machine aan staat, wordt het geselecteerde programma opgeslagen in een speciaal geheugen. Wanneer de stroom is hersteld, zal de machine verder gaan met het wasprogramma.

● Na afloop van het wasprogramma.

● Wacht tot de deurvergrendeling ontgrendelt (circa 2 minuten na afloop van het wasprogramma).

● Draai de programmaknop naar de UIT-stand (OFF) om de machine uit te schakelen.

● Open de deur en haal uw wasgoed uit de machine.

**VOOR ALLE SOORTEN WASPROGRAMMA'S RAADPLEEG HET OVERZICHT EN VOER DE HANDELINGEN UIT IN DE AANGEGEVEN VOLGORDE**

UKR

- Переконайтеся в тому, що водопровідний кран відкритий;
- Переконайтеся в тому, що зливний шланг закріплений вірно;

#### ОБИРАННЯ ПРОГРАМ

Користуйтеся таблицею програм для вибору найбільш відповідної програми.

Поверніть кнопку селектора для вибору необхідної програми. Зачекайте поки індикатор „СТОП“ загориться.

Потім натисніть кнопку СТАРТ. Коли кнопка СТАРТ на тисненні, машина починає роботу у встановленому порядку.

Програматор тримає перемикач на обраній програмі до кінця циклу.

**Застереження:** Якщо під час роботи машини виникають збої у енергопостачанні, спеціальний пристрій зберігає у пам'яті обрану програму і, коли енергопостачання поновиться, машина продовжить з того місця, де вона була призупинена.

- По закінченню програми увімкнається індикатор "кінець циклу".
- Зачекайте поки індикатор блокування дверей виключиться (приблизно дві хвилини по закінченню програми).
- Виключить машину, повертаючи програма тор на позицію "OFF".
- Відкрийте двері та виміть білизну.

**Увага!** Для прання будь-якої білизни постійно звертайтеся до таблиці програм і дотримуйтесь рекомендованої послідовності операцій.

## CHAPITRE 12

NETTOYAGE ET  
ENTRETIEN  
ORDINAIRE

Ne jamais utiliser de produits abrasifs, d'alcool et/ou de diluant, pour laver l'extérieur de votre machine; il suffit de passer un chiffon humide.

La machine n'a besoin que de peu d'entretien:

- Nettoyage des bacs.
- Nettoyage filtre.
- Déménagements ou longues périodes d'arrêt de la machine.

NETTOYAGE DES BACS

Même si cette opération n'est pas strictement nécessaire, il vaut mieux nettoyer de temps en temps les bacs à produits lessiviels.

Il suffit de tirer légèrement sur le tiroir pour l'extraire.

Nettoyer le tiroir sous un jet d'eau.

Remettre le tiroir dans sa niche.

## CAPITOLO 12

PULIZIA E  
MANUTENZIONE  
ORDINARIA

*Per la Sua lavatrice all'esterno non usi abrasivi, alcool e/o diluenti, basta solo una passata con un panno umido.*

*La lavatrice ha bisogno di pochissime manutenzioni:*

- Pulizia vaschette.
- Pulizia filtro.
- Traslochi o lunghi periodi di fermo macchina.

PULIZIA VASCHE

*Anche se non strettamente necessario è bene pulire saltuariamente le vaschette del detersivo, del candeggiante e additivi.*

*Per questa operazione basta estrarre il cassetto con una leggera forza.*

*Pulisca tutto il contenuto sotto un getto d'acqua.*

*Reinserisca il tutto nella propria sede.*

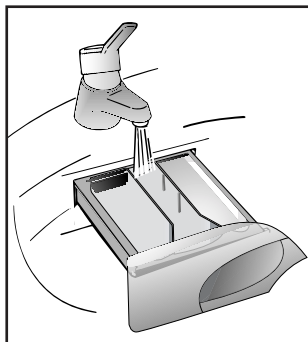

## KAPITEL 12

REINIGUNG UND  
ALLGEMEINE  
WARTUNG

Benutzen Sie für die äußere Reinigung niemals Scheuermittel, Alkohol oder Verdünnungsmittel. Es genügt, wenn Sie die Maschine mit einem feuchten Lappen abwischen.

Das Gerät braucht nur sehr wenig Pflege:

- Reinigung des Waschmittelbehälters
- Reinigen des Flusensiebs
- Umzug oder längerer Stillstand der Maschine.

REINIGUNG DES  
WASCHMITTELBEHÄLTERS

Obwohl nicht unbedingt notwendig, empfiehlt es sich, den Behälter gelegentlich von Waschmittel- und Weichspülerrückständen zu reinigen.

Hierzu den Behälter mit wenig Kraft herausziehen.

Die Rückstände unter fließendem Wasser abspülen.

Den Behälter wieder einschieben.

## HOOFDSTUK 12

SCHOONMAKEN  
EN NORMAAL  
ONDERHOUD

Gebruik geen schuurmiddelen, alcohol-oplossingen en/of oplosmiddelen aan de buitenkant van de wasautomaat of droger. Een vochtige doek is voldoende.

De wasautomaat behoeft zeer weinig onderhoud:

- Schoonmaken van de vakjes voor wasmiddelen.
- Het reinigen van het filter.
- Bij verplaatsingen of wanneer de machine voor langere tijd niet gebruikt wordt.

HET SCHOONMAKEN VAN DE  
VAKJES VOOR WASMIDDELEN

Alhoewel het niet strikt noodzakelijk is raden wij aan af en toe de vakjes voor de was-en bleekmiddelen en de toevoegingen schoon te maken.

Haal de vakjes er uit door er voorzichtig aan te trekken.

Schoonmaken met water

De vakjes opnieuw naar binnen schuiven.

## РОЗДІЛ 12

ЧИЩЕННЯ ТА  
ДОГЛЯД

Для чищення зовнішньої поверхні машини не користуйтеся абразивними засобами, спиртом чи розчинниками. Досить протерти машину вологою серветкою.

Машина потребує невеликого догляду:

- чищення ванночок (відділень) контейнера для мийних засобів;
- чищення фільтра;
- при пересуванні чи тривалій зупинці машини.

Чищення відділень  
контейнера для мийних  
засобів

Рекомендується час від часу чистити відділення для порошків, вибілювача та зм'якшувача. Для цього:

без особливих зусиль витягніть ванночки з контейнера;

промийте контейнер і ванночки струменем води;

установте все на місце.

**(FR)****NETTOYAGE FILTRE**

La machine à laver est équipée d'un filtre spécial qui peut retenir les résidus les plus gros qui pourraient bloquer le tuyau d'évacuation (pièces de monnaie, boutons, etc.). Ce dispositif permet de les récupérer facilement. Pour nettoyer le filtre, suivre les indications ci-dessous:

- Ouvrez le capot
- Disponible sur certains modèles uniquement : Sortez le tuyau, ôtez le bouchon et videz l'eau dans un récipient.
- Avant de retirer le filtre, placez un tissu absorbant en dessous de ce dernier afin de récupérer le résidu d'eau contenu dans la pompe
- Tourner le filtre dans le sens contraire des aiguilles d'une montre jusqu'à l'arrêt, en position verticale.
- Enlever et nettoyer.
- Après avoir nettoyé, utilisez l'entaille et remontez le filtre en faisant toutes les opérations précédentes dans le sens inverse.

**DEMENAGEMENTS OU LONGUES PERIODES D'ARRET DE LA MACHINE**

En cas de déménagement, ou de longues périodes d'arrêt de la machine dans des endroits non chauffés, il faut vidanger soigneusement tous ses tuyaux.

Débrancher le courant et se servir d'un seau. Enlever la bague sur le tuyau et le plier vers le bas, dans le seau, jusqu'à ce qu'il ne sorte plus d'eau.

Après cette opération, la répéter en sens inverse.

**(IT)****PULIZIA FILTRO**

La lavatrice è dotata di uno speciale filtro in grado di trattenerne i residui più grossi che potrebbero bloccare lo scarico (monete, bottoni, ecc.) che possono così essere facilmente recuperati. Quando lo deve pulire si comporti così:

- Abbassi lo sportellino.
- Solo su alcuni modelli: Estragga il tubicino, tolga il tappo e raccolga l'acqua in un contenitore.
- Prima di svitare il filtro si raccomanda di collocare un panno assorbente sotto di esso al fine di raccogliere l'acqua residua che ne fuoriesce.
- Ruoti il filtro in senso antiorario fino all'arresto, in posizione verticale.
- Lo estragga e lo pulisca.
- Dopo averlo pulito osservi la tacca e lo rimonti seguendo in senso contrario tutte le operazioni precedentemente descritte.

**TRASLOCHI O LUNGI PERIODI DI FERMO MACCHINA**

Per eventuali traslochi o qualora la macchina restasse ferma a lungo in luoghi non riscaldati, è necessario svuotare completamente da ogni residuo di acqua tutti i tubi.

A corrente disinserita, stacchi il tubo dalla fascetta e lo porti, verso il basso, in un catino, fino alla completa fuoriuscita dell'acqua.

Al termine dell'operazione fissare il tubo di scarico all'apposita fascetta.

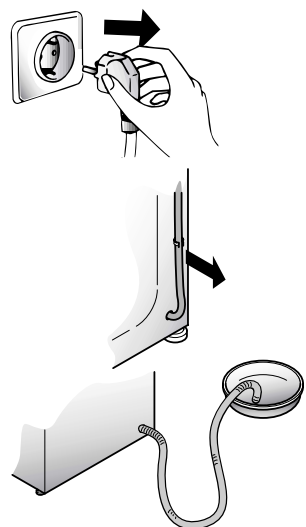
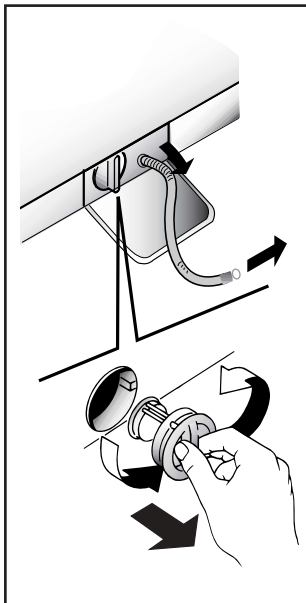
**(DE)****REINIGEN DER KLAMMERNFALLE**

Das Gerät besitzt eine Klammernfalle zur Aufnahme größerer Gegenstände (Münzen, Knöpfe), die das Abpumpen des Waschwassers behindern könnten. Die Klammernfalle kann problemlos wie folgt gereinigt werden:

- *Klappe herunter klappen*
- *Nur bei einigen Modellen: Schlauch herausziehen, Stöpsel entfernen und Restwasser in einem Behälter auffangen.*
- *Bevor Sie den Filter herausnehmen, empfiehlt es sich, einen saugfähigen Aufnehmer darunter zu legen, um das daraus fließende Restwasser aufzufangen.*
- *Drehen Sie die Klammernfalle gegen den Uhrzeigersinn bis zum Anschlag in vertikaler Stellung.*
- *Entnehmen Sie und reinigen Sie die Klammernfalle.*
- *Beim Einsetzen nach der Reinigung achten Sie bitte auf die Einkerbung, und verfahren Sie in umgekehrter Reihenfolge wie zuvor beschrieben.*

**UMZUG ODER LÄNGERER STILLSTAND DER MASCHINE**

Bei einem Umzug, oder wenn die Maschine längere Zeit in ungeheizter Umgebung stillstehen wird, müssen alle Schläuche vollständig entleert werden.

Strom abschalten und eine Waschschiüssel bereithalten.

Schlauch von der Klemme nehmen und bis zur völligen Entleerung in die Schüssel halten.

**(NL)****HET REINIGEN VAN HET FILTER**

De wasmachine is uitgerust met een speciale filter die materialen zoals knopen en munten tegenhoudt, die de afvoerslang kunnen blokkeren. De procedure voor het reinigen van het filter is als volgt.

- Open het klepje
- Alleen op bepaalde modellen: Haal de kleine slang eruit, en haal het dopje eraf om het achtergebleven water te verwijderen
- Voordat u het filter verwijderd, kunt u het beste even een handdoek onder hij het filter leggen om de kleine hoeveelheid water dat nog in de pomp zit op te vangen.
- Draai de dop tegen de klok in open in verticale richting.
- Verwijder het filter en maak het schoon.
- Als het filter schoon is kan het met de klok mee weer in de opening gedraaid worden, vastgeschroefd worden en kan het klepje weer dicht gedaan worden, zoals boven in omgekeerde volgorde werd aangegeven.

**BIJ VERPLAATSINGEN OF WANNEER DE MACHINE VOOR LANGERE TIJD NIET GEBRUIKT WORDT**

Bij eventuele verplaatsingen of wanneer de machine voor langere tijd in een onverwarmde ruimte stil staat moet het resterende water uit alle slangen worden verwijderd.

Haal de stekker uit het stopcontact. U hebt een bak nodig. Haal de slang van de klem en laat die laag over de bak hangen tot al het water weggelopen is.

Herhaal deze handelingen aan de andere kant.

**(UKR)****Чищення фільтра**

В машині встановлений фільтр, що затримує великі частки, сміття, предмети, які можуть забивати злив води (монети, гудзики тощо). Їх легко витягти з фільтра.

Послідовність дій чищення фільтра така:

- Відкрити засувку
- Тільки в окремих моделях: Витягніть гофрований шланг, вийміть пробку та злийте воду у контейнер.
- Перед тим, як зняти фільтр, покладіть абсорбуючу серветку під кришку фільтра, щоб зібрати незначну кількість води, яка може бути всередині насосу.
- поверніть фільтр проти годинникової стрілки до його зупинки у вертикальному положенні;
- витягніть фільтр і очистіть його;
- після чищення фільтра огляньте його і поставте на місце, виконуючи зазначені вище операції в зворотному порядку.

**Пересування машини чи її тривала зупинка**

При можливих пересуваннях чи тривалому простою машини в неопалюваних приміщеннях необхідно повністю злити з трубок та машини залишки води.

Для цього вийміть вилку з розетки, вивільніть шланг зливу з фіксатора, опустіть його долу, помістивши кінець шланга в ємність для збору води, та злийте воду.

Звільнивши машину від води, закріпіть зливний шланг у фіксаторі.

У завершення виконайте зазначені вище операції у зворотному порядку.

| ANOMALIE   | CAUSE  | REMEDE   |
|--|--|--|
| 1. Aucun fonctionnement sur n'importe quel programme   | La fiche n'est pas introduite dans la prise de courant                                   | Brancher la fiche  |
|  | L'interrupteur général n'est pas branché   | Brancher l'interrupteur général                            |
|  | L'énergie électrique est coupée  | Contrôler  |
|  | Les valves de l'installation électrique sont défectueuses                                | Contrôler  |
|  | Portillon ouvert   | Fermer le portillon  |
| 2. Absence d'alimentation d'eau  | Voir cause 1   | Contrôler  |
|  | Robinet de l'eau fermé   | Ouvrir le robinet d'alimentation d'eau                     |
|  | Programmateur mal positionné   | Positionner correctement le timer                          |
| 3. L'eau n'est pas évacuée   | Tuyau de vidange plié  | Redresser le tuyau de vidange                              |
|  | Présence de corps étrangers dans le filtre   | Inspecter le filtre  |
| 4. Présence d'eau sur le sol tout autour de la machine   | Fuite du joint se trouvant entre le robinet et le tuyau de remplissage                   | Remplacer le joint et serrer à fond le tube sur le robinet |
| 5. La machine n'essore pas   | La machine n'a pas encore évacué l'eau   | Attendre quelques minutes et la machine évacuera l'eau     |
|  | La fonction "suppression d'essorage" est introduite (exclusivement sur certains modèles) | Relever la touche "exclusion centrifugation"               |
| 6. De fortes vibrations pendant la phase de centrifugation   | La machine n'est pas à niveau  | Régler les pieds   |
|  | Les étriers de transport n'ont pas été enlevés   | Enlever les étriers de transport                           |
|  | La charge de linge n'est pas répartie de façon uniforme                                  | Répartir le linge de façon uniforme                        |
| <b>NOTE:</b><br>LA MACHINE EST DOTÉE D'UN DISPOSITIF ÉLECTRONIQUE QUI EMPECHE LE DÉPART DE L'ESSORAGE SI LES CHARGES SONT MAL RÉPARTIES ET LIMITE LES VIBRATIONS ET LE BRUIT DURANT LE LAVAGE. |  |  |

Si le mauvais fonctionnement persiste, adressez-vous au Centre d'Assistance Technique Candy; communiquez le nom du modèle indiqué sur la plaquette se trouvant sur la carrosserie à l'intérieur du hublot ou sur le bulletin de garantie.

En indiquant ces informations vous obtiendrez une intervention plus rapide et efficace.

- 1 L'utilisation des produits écologiques sans phosphates peut produire les effets suivants:
- L'eau de vidange du rinçage est trouble à cause de zéolites en suspension; l'efficacité du rinçage n'est absolument pas compromise;
  - Présence de poudre blanche (zéolites) sur le linge à la fin du lavage: cette poudre ne pénètre pas dans le tissu et n'en altère pas la couleur;
  - présence de mousse dans l'eau du dernier rinçage: elle ne signifie pas pour autant un mauvais rinçage;
  - Les tensioactifs anioniques de la formule des produits pour machines à laver, s'enlèvent difficilement du linge et, même en toute petite quantité, ils peuvent provoquer d'importants phénomènes de formation de mousse;
  - L'exécution d'autres cycles de rinçage, en de tels cas, n'apporte aucun avantage.

2 Avant d'appeler le Centre d'Assistance technique Candy, si votre machine ne fonctionne pas, effectuer les contrôles susmentionnés.

| ANOMALIA   | CAUSA   | RIMEDIO  |
|--|---|--|
| 1. Non funziona con qualsiasi programma  | Spina corrente elettrica non inserita nella presa           | Inserire la spina  |
|  | Tasto interruttore generale non inserito                    | Inserire tasto. Interruttore generale                    |
|  | Manca energia elettrica                                     | Controllare  |
|  | Valvole impianto elettrico guaste                           | Controllare  |
|  | Sportello aperto  | Chiudere sportello                                       |
| 2. Non carica acqua  | Vedi cause 1  | Controllare  |
|  | Rubinetto acqua chiuso                                      | Aprire il rubinetto acqua                                |
|  | Timer non correttamente posizionato                         | Posizionare timer correttamente                          |
| 3. Non scarica acqua   | Tubo di scarico piegato                                     | Raddrizzare tubo di scarico                              |
|  | Presenza corpi estranei nel filtro                          | Ispezionare filtro                                       |
| 4. Presenza di acqua sul pavimento attorno alla lavabiancheria   | Perdita della guarnizione posta tra rubinetto e tubo carico | Sostituire guarnizione e stringere bene tubo e rubinetto |
| 5. Non centrifuga  | La lavabiancheria non ha ancora scaricato l'acqua           | Attendere alcuni minuti, la macchina scaricherà          |
|  | "Esclusione centrifuga" inserita (solo per alcuni modelli)  | Disinserire tasto "esclusione centrifuga"                |
| 6. Forti vibrazioni durante la centrifuga  | Lavabiancheria non perfettamente in piano                   | Regolare gli appositi piedini regolabili.                |
|  | Staffe di trasporto non ancora asportate                    | Asportare staffe di trasporto                            |
|  | Carico biancheria non uniformemente distribuito             | Distribuire in modo uniforme la biancheria               |
| <b>NOTA:</b><br>IL MODELLO È DOTATO DI UN PARTICOLARE DISPOSITIVO ELETTRONICO CHE IMPEDISCE LA PARTENZA DELLA CENTRIFUGA CON CARICHI PARTICOLARMENTE SBILANCIATI. QUESTO SERVE A MIGLIORARE LE VIBRAZIONI, LA SILENZIOSITÀ E LA DURATA DELLA LAVABIANCHERIA. |   |  |

Se il malfunzionamento dovesse persistere si rivolga al Centro di Assistenza Tecnica Candy comunicando il modello di lavabiancheria, riportato sulla targhetta posta sul mobile all'interno dell'oblò o sul foglio di garanzia. Fornendo tali informazioni otterrete un intervento più tempestivo ed efficace.

**Attenzione:**

1 L'utilizzo di detersivi ecologici senza fosfati può produrre i seguenti effetti:

- l'acqua di scarico dei risciacqui risulta più torbida per la presenza di zeoliti in sospensione senza che l'efficacia del risciacquo ne risulti pregiudicata
- presenza di polvere bianca (zeoliti) sulla biancheria al termine del lavaggio che non si ingloba nei tessuti e non ne altera il colore.
- La presenza di schiuma nell'acqua dell'ultimo risciacquo non è necessariamente indice di una cattiva sciacquatura.
- I tensioattivi anionici presenti nelle formulazioni dei detersivi per lavabiancheria, risultano spesso difficilmente allontanabili dalla biancheria stessa e, anche in minima quantità, possono produrre vistosi fenomeni di formazione di schiuma.
- L'esecuzione di ulteriori cicli di risciacquo, in casi come questi, non comporta alcun beneficio.

2 Se la Sua lavabiancheria non funzionasse, prima di chiamare il Centro di Assistenza Tecnica Candy eseguire i controlli sopradescritti.

| FEHLVERHALTEN   | GRUND  | ABHILFE   |
|---|--|---|
| 1. Programme funktionieren nicht  | Stecker nicht in der Steckdose                               | Stecker einstecken  |
|   | Hauptschalter nicht eingedrückt                              | Strom einschalten   |
|   | Stromausfall   | Kontrollieren   |
|   | Sicherungen defekt   | Kontrollieren   |
|   | Bullauge nicht geschlossen                                   | Bullauge schließen  |
| 2. Kein Wasserzulauf  | Siehe Gründe zu 1  | Kontrollieren   |
|   | Wasserhahn geschlossen                                       | Wasserhahn öffnen   |
|   | Programmwahlschalter nicht richtig eingestellt               | Programmwahlschalter richtig einstellen                       |
| 3. Kein Wasserablauf  | Ablaufschlauch gekrümmt                                      | Ablaufschlauch begradigen                                     |
|   | Fremdkörper in der Klammernfalle                             | Klammernfalle reinigen  |
| 4. Wasser auf dem Boden rund um das Gerät   | Dichtung vom Wasserzulaufschlauch defekt                     | Dichtung ersetzen und Zulaufschlauch am Wasserhahn befestigen |
| 5. Keine Schleuderfunktion  | Die Waschmaschine hat das Wasser noch nicht abgepumpt        | Einige Minuten warten, bis das Wasser abgepumpt ist           |
|   | Taste "Schleuderstop" eingestellt (nur bei einigen Modellen) | Taste "Schleuderstop" herausdrücken                           |
| 6. Starke Vibrationen während des Schleuderns   | Waschmaschine nicht richtig justiert                         | Über die entsprechenden einstellbaren Füße justieren          |
|   | Transportstange noch nicht entfernt                          | Transportstange entfernen                                     |
|   | Wäsche nicht gleichmäßig in der Trommel verteilt             | Wäsche gleichmäßig verteilen                                  |
| <b>ANMERKUNG:</b><br><b>DAS MODELL IST MIT EINER ELEKTRONISCHEN VORRICHTUNG AUSGESTATTET, DIE VERHINDERT, DAB DER SCHLEUDERGANG MIT FÜLLMENGEN, DEREN GEWICHT UNGLEICHMÄßIG VERTEILT SIND, STARTET. DIES TRÄGT ZU EINER REDUZIERUNG DER VIBRATIONEN, DER GERÄUSCHENTWICKLUNG UND ZU EINER VERLÄNGERUNG DER LEBENSDAUER DER WASCHMASCHINE BEI.</b> |  |   |

Läßt sich der Fehler nicht beheben, wenden Sie sich bitte an den Technischen Kundendienst der Firma Candy. Geben Sie dabei das Maschinenmodell laut Typenschild \* oder Garantieschein an, um eine schnelle effektive Hilfe zu ermöglichen.

\* (welches sich im Bullauge befindet)

#### Achtung:

1 Die Verwendung von umweltfreundlichen Waschmitteln kann folgende Effekte auslösen:

- Die schwebenden Minerale führen zu einer Trübung des Spülwassers, die aber weder die Wirkung der Spülungen noch das Waschergebnis beeinflussen.
- Nach erfolgter Wäsche können sich auf der Wäsche Spuren weißen Pulvers (Minerale) befinden, die sich aber weder in der Wäsche festsetzen noch die Farben beeinträchtigen.
- Schaumbildung auf dem letzten Spülwasser bedeutet nicht unbedingt unzureichende Spülresultate.
- Die in den Waschmitteln enthaltenen waschaktiven anionischen Tenside sind häufig sehr schwer ausspülbar, und erzeugen auch in nur geringer Dosierung auffällige Schaummengen.
- Zusätzliche Spülgänge sind in solchen Fällen nicht sehr effektiv.

2 Bitte wenden Sie sich bei Defekten an der Maschine erst dann an den Kundendienst, wenn Sie anhand der obigen Liste selbst versucht haben, eventuelle Fehler zu beheben.

| PROBLEEM   | OORZAAK  | OPLOSSING  |
|--|--|--|
| 1. Geen enkel programma functioneert   | Stekker zit niet in het stopcontact                            | Doe de stekker in het stopcontact                                |
|  | Hoofdschakelaar is niet aan                                    | Zet de hoofdschakelaar aan                                       |
|  | Stroomonderbreking   | Controleer   |
|  | Elektrische zekeringen doorgebrand                             | Controleer   |
| 2. Er wordt geen water ingevoerd   | Vuldeur is open  | Sluit de vuldeur   |
|  | Zie oorzaak 1  | Controleer   |
|  | De watertoevoer kraan staat niet open                          | Zet de watertoevoer kraan open                                   |
| 3. Pompt het water niet weg  | Er zit een knik in de afvoerslang                              | Trek de afvoerslang recht  |
|  | Materiaal blokkeert het filter                                 | Controleer het filter  |
| 4. Water op de vloer bij de machine  | Een lek bij de ring tussen de kraan en de inlaatslang          | Vervang de sluitring en draai de slang goed aan bij de kraan     |
| 5. Centrifugeert niet  | De wasautomaat heeft het water niet weggepompt                 | Wacht een paar minuten tot de machine het water heeft weggepompt |
|  | Ingesteld op "niet centrifugeren" (alleen bij enkele machines) | Maak de "niet centrifugeren" instelling ongedaan                 |
| 6. Sterke trillingen gedurende het centrifugeren   | De wasautomaat staat niet recht                                | Stel de speciale voetjes bij                                     |
|  | De transportklemmen zijn niet verwijderd                       | Verwijder de transportklemmen                                    |
|  | Het wasgoed is niet gelijkmatig verdeeld                       | Schut het wasgoed los en verdeel het gelijkmatig                 |
| <b>OPMERKING: DIT MODEL HEEFT EEN ELEKTRONISCHE SENSOR DIE VOELT OF DE LADING GOED UITGEBALANCEERD IS. ALS DE LADING ENIGSZINS ONEVENWICHTIG IS, ZAL DE MACHINE DE WAS AUTOMATISCH BALANCEREN EN DAN NORMAAL CENTRIFUGEREN. ALS ER, NA EEN AANTAL KEREN PROBEREN, GEEN EVENWICHT WORDT BEREIKT, WORDT EEN LAGERE CENTRIFUGESNELHEID GEBRUIKT. ALS DE LADING ERG ONEVENWICHTIG IS, WORDT DE CENTRIFUGEFASE GEANNULEERD. HIERDOOR WORDT DE TRILLING VERMINDERD, HET LAWAAI MINDER EN WORDT DE BETROUWBAARHEID EN DE LEVENSDUUR VAN DE WASMACHINE VERGROOT.</b> |  |  |

Als de storing niet verholpen kan worden neem dan contact op met een Gias Service Center van Candy. Voor snelle service geeft u het soort automaat op dat op het etiket aan de binnenkant van de deur of op het garantiebewijs is vermeld.

#### Belangrijk

1 Het gebruik van fosfaatvrije milieuvriendelijke wasmiddelen kunnen het volgende effect geven:

- Het afgevoerde spoelwater kan troebel zijn vanwege de aanwezigheid van in het water zwevende zeoliet. Dit betekent niet dat de spoelgangen niet effectief genoeg waren.
- De aanwezigheid van wit poeder (zeoliet) op het eind van het programma. Dit blijft niet in het wasgoed zitten en geeft geen kleurverandering.
- De aanwezigheid van schuim in het laatste spoelwater. Dit is niet noodzakelijkerwijs een teken dat er niet goed gespoeld is.
- De niet-ionische middelen die in de samenstelling van wasmiddelen zitten zijn vaak moeilijk uit het wasgoed te verwijderen en zelfs als het gaat om kleine hoeveelheden kan er zichtbare sopvorming zijn. In dergelijke gevallen is het niet nodig om nog een spoelgang te laten uitvoeren.

2 Als uw wasmachine niet meer functioneert zoals het moet wilt u dan a.u.b. eerst de bovenstaande controles uitvoeren voordat u contact opneemt met de Gias Service Center van Candy.

## РОЗДІЛ 13

## МОЖИВІ НЕСПРАВНОСТІ, ЇХ ПРИЧИНИ ТА УСУНЕННЯ

| НЕСПРАВНОСТІ   | ПРИЧИНИ   | УСУНЕННЯ  |
|--|---|---|
| 1. Машина не працює на жодній програмі   | Машина не підключена до електромережі                         | Підключіть машину                                 |
|  | Машина не увімкнена   | Натисніть кнопку "вкл/викл"                       |
|  | Відсутня електроенергія                                       | Перевірте   |
|  | Перегоріли запобіжники  | Перевірте   |
|  | Відкритий завантажувальний люк                                | Закрийте завантажувальний люк                     |
| 2. Пральна машина не наповнюється водою  | Див. причини п. 1   | Перевірте   |
|  | Закритий кран подачі води                                     | Відкрийте кран                                    |
|  | Невірно встановлена ручка L вибору програм прання             | Перевірте положення ручки L вибору програм прання |
| 3. Пральна машина не зливає воду   | Забитий фільтр  | Очистіть фільтр                                   |
|  | Перегнутий шланг зливу  | Випрямте шланг зливу                              |
| 4. Наявність води на підлозі навколо машини  | Вода проникає крізь прокладку між краном і трубою подачі води | Замініть прокладку та затягніть з'єднання         |
| 5. Пральна машина не віджимає білизну  | Машина ще не злила воду                                       | Зачекайте, доки машина зіллє воду                 |
|  | Режим віджиму виключений                                      | Включіть режим віджиму                            |
| 6. Сильні вібрації під час віджиму   | Машина нерівно встановлена на підлозі                         | Вирівняйте машину, обертаючи ніжки                |
|  | Не зняті транспортні дужки                                    | Зніміть транспортні дужки                         |
|  | Білизна нерівномірно розподілилася в барабані                 | Рівномірно розподіліть білизну                    |
| <b>Машина оснащена спеціальним електронним пристроєм, яке охороняє центрифугу від розбалансування. Це знижує шум і вібрацію машини і таким чином продовжує термін її експлуатації.</b> |   |   |

Увага!

Якщо Ваша машина не працює, перш ніж звернутися до центру технічного обслуговування "КАНДІ", спробуйте усунути несправність самотужки, використовуючи вищенаведену таблицю.

Якщо самотужки усунути несправність не вдається, зверніться в центр техобслуговування "КАНДІ", повідомивши тип моделі, який вказаний на табличці з внутрішнього боку дверцят або в гарантійному сертифікаті (талоні). Повідомивши цю інформацію, Ви швидко та ефективно отримаєте відповідну послугу.



Le constructeur décline toute responsabilité pour les éventuelles erreurs d'imprimerie contenues dans le présent mode d'emploi. Il se réserve en outre le droit d'apporter toutes modifications qui se révéleraient utiles à ses propres produits sans pour autant en compromettre les caractéristiques essentielles.

La Ditta costruttrice declina ogni responsabilità per eventuali errori di stampa contenuti nel presente libretto. Si riserva inoltre il diritto di apportare le modifiche che si renderanno utili ai propri prodotti senza compromettere le caratteristiche essenziali.

Wir schließen die Haftung für alle evtl. Druckfehler aus. Kleinere Änderungen und technische Weiterentwicklungen im Detail vorbehalten.

Wij stellen ons niet aansprakelijk voor eventuele drukfouten. Kleine veranderingen en technische ontwikkelingen zijn voorbehouden.

Фірма-виробник не несе ніякої відповідальності за помилки друку, що містяться в цих інструкціях, і залишає за собою право поліпшення якості власних виробів, зберігаючи незмінними основні технічні характеристики.



Cet appareil est commercialisé en accord avec la directive européenne 2002/96/CE sur les déchets des équipements électriques et électroniques (DEEE).

En vous assurant que ce produit est correctement recyclé, vous participez à la prévention des conséquences négatives sur l'environnement et la santé publique qui pourrait être causé par une mise au rebut inappropriée de ce produit.

Le symbole sur ce produit indique qu'il ne doit pas être traité comme un déchet ménager. Il doit être rapporté jusqu'à un point de recyclage des déchets électriques et électroniques.

La collecte de ce produit doit se faire en accord avec les réglementations environnementales concernant la mise au rebut de ce type de déchets.

Pour plus d'information au sujet du traitement, de la collecte et du recyclage de ce produit, merci de contacter votre mairie, votre centre de traitement des déchets ou le magasin où vous avez acheté ce produit.

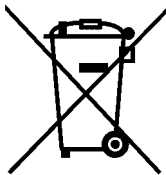

Questo elettrodomestico è marcato conformemente alla Direttiva Europea 2002/96/CE sui rifiuti da apparecchiature elettriche ed elettroniche (WEEE).

Assicurandovi che questo prodotto sia smaltito correttamente, aiuterete ad evitare possibili conseguenze negative all'ambiente e alla salute delle persone, che potrebbero verificarsi a causa d'un errato trattamento di questo prodotto giunto a fine vita.

Il simbolo sul prodotto indica che questo apparecchio non può essere trattato come un normale rifiuto domestico; dovrà invece essere consegnato al punto più vicino di raccolta per il riciclo delle apparecchiature elettriche ed elettroniche.

Lo smaltimento deve essere effettuato in accordo con le regole ambientali vigenti per lo smaltimento dei rifiuti.

Per informazioni più dettagliate sul trattamento, recupero e riciclo di questo prodotto, per favore contattare l'ufficio pubblico di competenza (del dipartimento ecologia e ambiente), o il vostro servizio di raccolta rifiuti a domicilio, o il negozio dove avete acquistato il prodotto.

Dieses Elektrohaushaltsgerät ist entsprechend der EU-Richtlinie 2002/96/CE über Elektro- und Elektronik-Altgeräte (WEEE) gekennzeichnet. Bitte sorgen Sie dafür, dass das Gerät ordnungsgemäß entsorgt wird, damit mögliche negative Auswirkungen auf Umwelt und Gesundheit vermieden werden, die bei einer unsachgemäßen Entsorgung des Altgerätes entstehen könnten.

Das Symbol auf dem Produkt bedeutet, dass dieses Gerät nicht in den normalen Hausmüll gehört, sondern den jeweiligen kommunalen Rücknahmesystemen für Elektro- und Elektronik-Altgeräte übergeben werden muss. Die Entsorgung muss im Einklang mit den geltenden Umweltrichtlinien für die Abfallentsorgung erfolgen.

Für nähere Informationen über Entsorgung und Recycling dieses Produktes wenden Sie sich bitte an Ihre kommunalen Einrichtungen (Umweltamt) oder an die Abfallentsorgungsgesellschaft Ihrer Stadt bzw. an Ihren Händler.

Dit apparaat voldoet aan de Europese richtlijnen 2002/96/EC voor elektrische en elektronische afval.

Door dit apparaat correct te verwijderen, helpt u het potentiële negatieve gevolg voor de omgeving en menselijke gezondheid te voorkomen., welke anders door onjuiste verwijdering zou kunnen worden veroorzaakt.

Het symbool op het product duidt aan dat dit product niet behandeld zal worden als huishoudelijk afval. In plaats daarvan zal het apparaat naar het verzamelpunt voor de recycling van elektrische en elektronische uitrusting gaan. De verwijdering moet in overeenstemming met plaatselijke milieuvorschriften voor afvalverwerking uitgevoerd worden

Voor meer gedetailleerde informatie over de verwijdering van dit product, neemt u contact op met uw gemeentelijke reinigingsdienst of de dealer waar u het apparaat heeft gekocht.

Цей виріб марковано згідно Європейської директиви 2002/96/EC про Утилізацію Електричного та Електронного обладнання (Waste Electrical and Electronic Equipment Directive, WEEE).

Забезпечуючи правильне використання даного продукту, Ви допоможете запобігти потенціальному негативному впливу на оточуюче середовище та здоров'я людини, що може статися за умови неналежної утилізації даного продукту.

Позначка на товарі вказує на те, що даний товар не може знищуватися за допомогою власних засобів. Навпаки він повинен передаватися до відповідних місць збору для утилізації електричного та електронного обладнання.

Знищення повинно проходити згідно місцевих правил по знищенню відходів.

Для отримання більш детальної інформації про обслуговування, повернення та утилізацію даного продукту, будь-ласка звертайтеся до місцевого офісу, сервісу з утилізації побутової техніки або магазину, де Ви придбали виріб.



FR

IT

DE

NL

UKR