

IT
FR
EN
DE
ES

Istruzioni per l'uso
Mode d'emploi
User instructions
Bedienungsanleitung
Instrucciones para el uso

CDW 376
CDW 376 S

Candy 

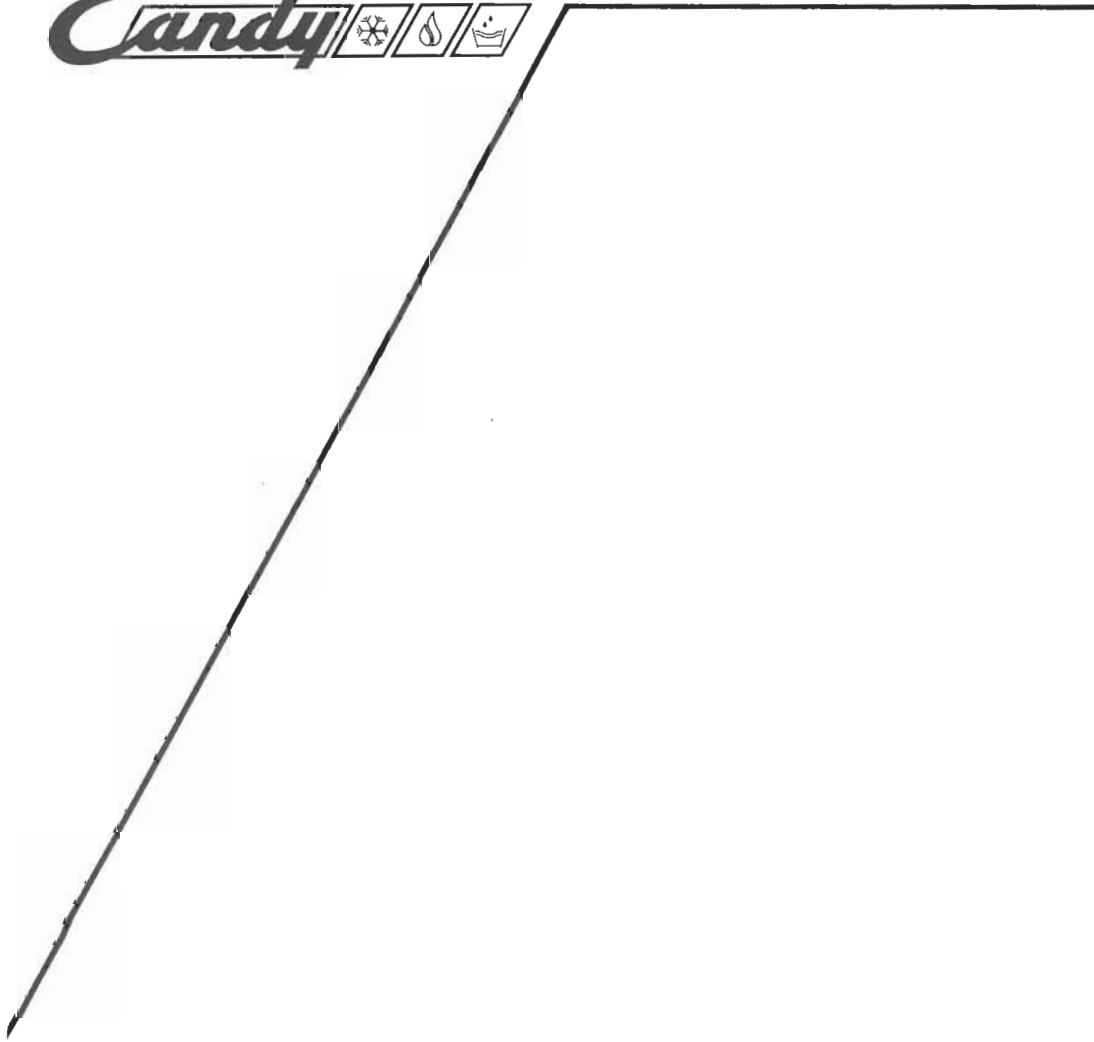

Complimenti,

con l'acquisto di questo elettrodomestico Candy, Lei ha dimostrato di non accettare compromessi: Lei vuole il meglio.

Candy è lieta di proporLe questa nuova lavastoviglie, frutto di anni di ricerche e di esperienze maturate sul mercato, a contatto diretto con i Consumatori.

Lei ha scelto la qualità, la durata e le elevate prestazioni che questa lavastoviglie Le offre.

Candy Le propone inoltre una vasta gamma di elettrodomestici: **lavatrici, lavastoviglie, lavasciuga, cucine, forni a microonde, forni e piani di cottura, frigoriferi e congelatori.**

Chieda al Suo Rivenditore il catalogo completo dei prodotti Candy.

La preghiamo di leggere attentamente le avvertenze contenute nel presente libretto in quanto forniscono importanti indicazioni riguardanti la sicurezza di installazione, d'uso, di manutenzione ed alcuni utili consigli per il migliore utilizzo della lavastoviglie.

Conservi con cura questo libretto per ogni ulteriore consultazione.

Garanzia

L'apparecchio è corredato da un certificato di garanzia che Le permette di usufruire del Servizio di Assistenza Tecnica gratuitamente, salvo l'addebito di un diritto fisso di chiamata, per il periodo di un anno dalla data d'acquisto.

Ricordi di spedire la parte **A** del certificato di garanzia, per la necessaria convalida, entro 10 giorni dalla data di acquisto.

La parte **B** dovrà essere da Lei conservata, debitamente compilata, per essere esibita al Servizio Assistenza Tecnica, in casi di necessità di intervento, insieme alla ricevuta fiscale rilasciata dal rivenditore al momento dell'acquisto.

Indice

Descrizione dei comandi	pag. 3
Dati tecnici	pag. 3
Scelta dei programmi e funzioni particolari	pag. 4
Elenco dei programmi	pag. 6
Waterblock	pag. 8

Descrizione dei comandi

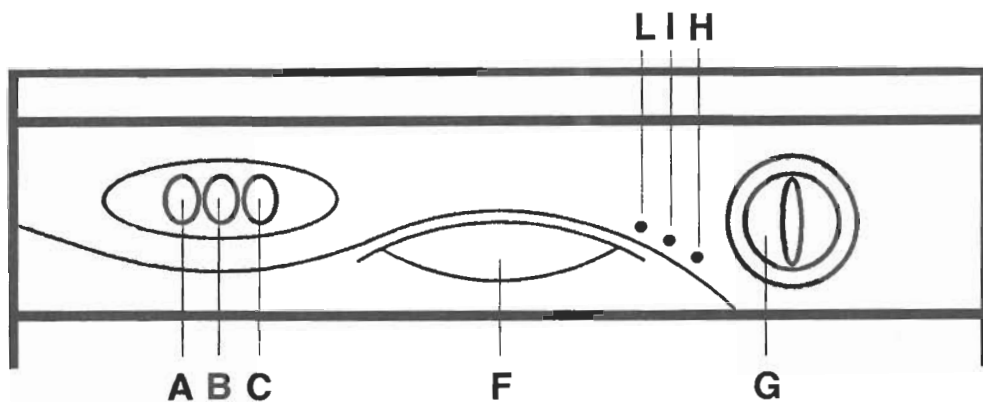

- | | | | |
|----------|--------------------------------|----------|------------------------------------|
| A | Tasto di avvio e arresto | G | Manopola di selezione programmi |
| B | Tasto lavaggio mezzo carico | H | Spia luminosa di funzionamento |
| C | Tasto bicchieri | I | Spia luminosa Stand-By per ciclo R |
| F | Maniglia di apertura sportello | L | Spia luminosa esaurimento sale |

Dimensioni:

		con piano lavoro	senza piano lavoro
Altezza	cm.	85	82
Profondità	cm.	60	56
Larghezza	cm.	60	59,6
Ingombro con porta aperta	cm.	120	117

Dati Tecnici:

Coperti I.E.C.	12
Capacità con pentole e piatti	8 persone
Pressione ammessa nell'impianto idraulico:	Min. 8 - Max 80 N/cm. ²
Ampere fusibile	(vedere targhetta dati)
Potenza max assorbita	(vedere targhetta dati)
Tensione d'alimentazione	(vedere targhetta dati)



Attenzione

Questa lavastoviglie è dotata di un dispositivo di sicurezza anti allagamento, funzionante anche in assenza di energia elettrica, che blocca automaticamente l'afflusso dell'acqua nel caso che questa superi il normale livello a causa di un eventuale malfunzionamento.

Importante

Per evitare l'intervento intempestivo del dispositivo di sicurezza antitrabocco, si raccomanda di non muovere o inclinare la lavastoviglie durante il funzionamento.

Nel caso sia necessario muovere o inclinare la lavastoviglie, assicurarsi prima che abbia completato il ciclo di lavaggio e che non ci sia acqua nella vasca.

Scelta del programma e funzioni particolari

Per impostare il programma, ruotare la manopola fino a far coincidere l'indice () del programma scelto, quindi premere il tasto O/I (Avvio/Arresto). Accertarsi che il rubinetto dell'acqua sia aperto, che la porta sia ben chiusa.



Tasto lavaggio mezzo carico

Premendo questo tasto si può scegliere di lavare una quantità ridotta di stoviglie concentrando tutto il carico sul cesto superiore ad esclusione delle posate che dovranno essere posizionate nell'apposito cestello posto nel cesto inferiore.

La scelta di questa funzione permette di ridurre i consumi di acqua e di energia.

Per il lavaggio dosare il detersivo in quantità ridotta a quella consigliata per il lavaggio normale.



Tasto Bicchieri

Premendo questo tasto con il programma  la lavastoviglie esegue il lavaggio a 45°C, rendendolo così particolarmente adatto per bicchieri delicati.



Preriscaldamento per cicli rapidi

Per eseguire i cicli rapidi è necessario impostare il preriscaldamento dell'acqua.

Posizionare la manopola sull'indice del programma  e premere il tasto O/I. Questa semplice operazione va eseguita un quarto d'ora prima della fine del pasto. Mentre finite di mangiare, la Vostra Candy carica automaticamente l'acqua e la riscalda. Quando la manopola programmi si è fermata sullo stop, la spia «R» si illumina: la macchina è pronta al carico delle stoviglie. Disinserire elettricamente la lavastoviglie premendo il tasto O/I. Aprire la porta, dosare il detersivo nel suo contenitore e caricare le stoviglie disponendole comodamente nei due cestelli (ad esempio i piatti uno sì ed uno no nelle loro sedi).



Ciclo rapido 18'

Posizionare la manopola di selezione sull'indice del programma. Premere il tasto O/I. Dopo 18 minuti circa il ciclo sarà terminato. Disinserire il tasto O/I e socchiudere la porta per favorire l'asciugatura naturale delle stoviglie.



ELENCO DEI PROGRAMMI

Programma	Descrizione
-----------	-------------

programmi energici e delicati

	Intensivo Adatto al lavaggio di pentole e di tutte le altre stoviglie di uso quotidiano particolarmente sporche.
	Universale Adatto al lavaggio di stoviglie e pentole di uso quotidiano normalmente sporche. Programma normalizzato I.E.C. 436 - NFC 73176 -
	Giornaliero Adatto al lavaggio di stoviglie e pentole di uso quotidiano da usarsi subito dopo il pasto.
ECO 55°	Eco 55°C Adatto al lavaggio di stoviglie e pentole di uso quotidiano normalmente sporche utilizzando detersivi contenenti enzimi. Programma normalizzato EN 50242 - DIN 44990.
	Delicato Adatto al lavaggio di stoviglie delicate e con decorazioni e cristalleria. Indicato anche per il lavaggio di stoviglie d'uso quotidiano poco sporche, ad esclusione delle pentole.

programmi rapidi

	Preriscaldamento Fase di riscaldamento dell'acqua da eseguire prima di introdurre le stoviglie
	Flapido 18 minuti Ciclo superverloce da eseguire a fine pasto dopo il preriscaldamento dell'acqua indicato per un lavaggio di stoviglie fino a 4/6 persone
	Prelavaggio freddo Breve prelavaggio per le stoviglie usate al mattino o mezzogiorno, <u>quando si vuole rimandare il lavaggio del carico completo dopo la cena</u>

	Operazioni da compiere					Svolgimento del Programma					Tempo in minuti		Funzioni facoltative	
	Detersivo Prelavaggio	Detersivo lavaggio	Pulizia filtro e piastra	Controllo scorta brillantante	Controllo scorta sale	Prelavaggio caldo	Prelavaggio freddo	Lavaggio	Risciacquo intermedio	Risciacquo caldo con brillantante	Con acqua fredda (15°C)	Con acqua calda (60°C)	Tasto mezzo carico	Tasto Bicchieri
	●	●	●	●	●	○		65°C	○	○	105	85	SI	
	●	●	●	●	●		○	65°C	○	○	100	75	SI	
		●	●	●	●			65°C	○	○	85	65	SI	
		●	●	●	●			55°C	○	○	80	60	SI	
		●	●	●	●			55°C	○	○	70	50	SI	SI
											15	12	SI	
		●	●					60°C	○		18	18	SI	
			●				○				5	5	SI	

Lo scopo del «Waterblock» è di rendere ancora più sicuro il Vostro apparecchio, in particolare quando in casa non c'è nessuno. Infatti con il «Waterblock» intercetta eventuali perdite d'acqua che potrebbero causare allagamenti dovuti ad anomalie di funzionamento della macchina o a scoppi o tagli delle tubazioni di gomma e particolarmente del tubo di carico dell'acqua.

Come funziona

Il fondo posto sotto l'elettrodomestico raccoglie eventuali perdite d'acqua che tramite un sensore, pneumaticamente chiude la valvola di sicurezza situata sotto al rubinetto. In questo modo si impedisce all'acqua di fuoriuscire anche con il rubinetto aperto e senza collegamenti elettrici. L'entrata in funzione della valvola di sicurezza viene segnalata da un tasto rosso che scatta, sotto una cupola trasparente presso l'attacco del rubinetto. Quando il tasto segnala l'intervento del dispositivo di sicurezza, è comunque opportuno chiudere il rubinetto dell'acqua, togliere la spina del collegamento elettrico e chiamare il Centro Assistenza Tecnica.

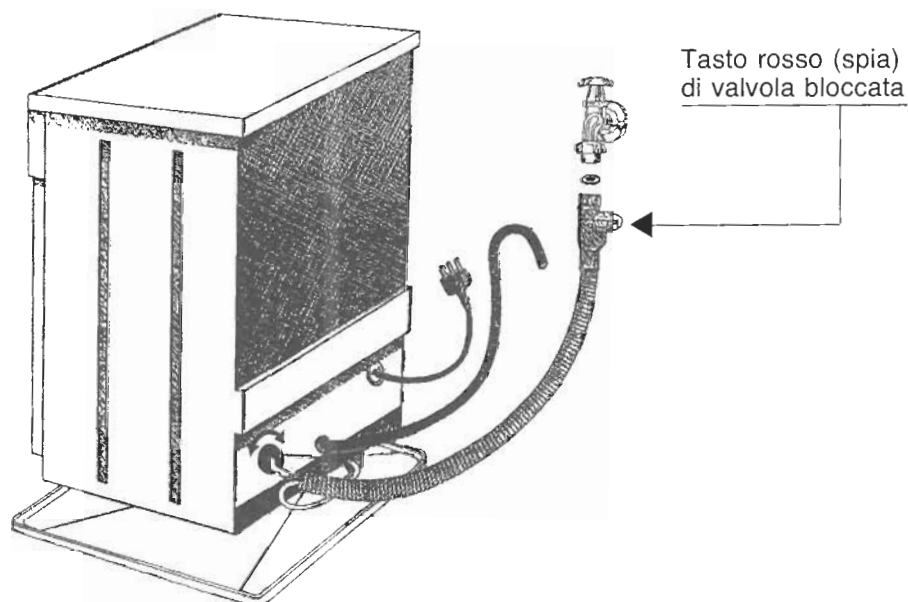

Compliments,

en ayant acheté un appareil électroménager Candy, vous avez fait preuve d'une très grande exigence.

Candy est heureux de vous proposer cette nouvelle machine, fruit d'années de recherches. Vous avez choisi la qualité, la fiabilité pour un appareil aux prestations techniques élevées.

Candy vous propose de plus, une gamme complète d'appareils d'électroménagers: machines à laver, lave-vaisselle, machines à laver séchantes, sèche-linge, four à micro-ondes, fours et plaques de cuisson, réfrigérateurs et congélateurs.

Demandez à votre Revendeur le catalogue complet des produits Candy. Nous vous prions de lire attentivement les indications contenues dans ce mode d'emploi. Vous y trouverez d'importantes indications, sur la sécurité d'installation, d'emploi, de manutention et d'autres conseils utiles pour le meilleur emploi du lave-vaisselle. Conservez avec soin ce mode d'emploi pour d'ultérieures consultations.

Garantie

Cet appareil est garanti pendant une année contre tous défauts de fabrications.

Pendant cette période, les pièces défectueuses seront, soient remplacées, soient réparées gratuitement.

Sauf spécification particulière les frais de main d'oeuvre et de déplacement restent à la charge de l'utilisateur.

En aucun cas le remplacement de l'appareil ne pourra être exigé.

Le constructeur décline toute responsabilité en cas de dommages causés aux objets ou aux personnes.

Aucune indemnité ne pourra être exigée sous quelque forme que ce soit.

Garantie légale

Les dispositions stipulées ci-dessus n'excluent pas le bénéfice de la garantie légale concernant les vices cachés, conformément aux dispositions de l'article 1641 et suivant le Code Civil.

Indice

Description de la machine	Page 10
Données techniques	Page 10
Sélection du programme et fonctions particulières	Page 11
Waterblock	Page 13
Liste des programmes	Page 14

Description de la machine

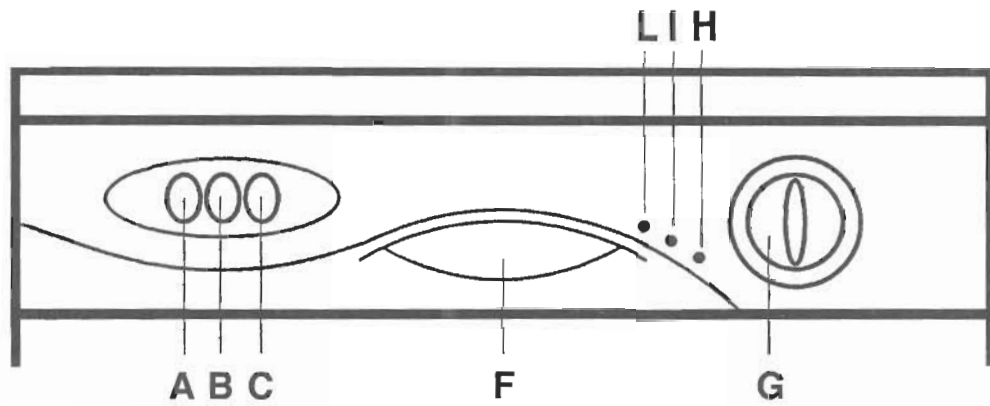

- A** Touche Marche/Arrêt
B Touche 1/2 charge
C Touche Verres
F Poignée d'ouverture du lave-vaisselle
- G** Manette de sélection des programmes
H Témoin lumineux de fonctionnement
I Témoin lumineux Stand-By pour cycle R
L Témoin lumineux manque du sel

Dimensions:

		Avec plan de travail	Sans plan de travail
Hauteur	cm.	85	82
Profondeur	cm.	60	56
Largeur	cm.	60	59,6
Encombrement porte ouverte	cm.	120	117

Données techniques:

Couvert I.E.C.	12
Capacité avec casseroles et assiettes	8 personnes
Pression admise pour l'installation hydraulique	Min. 8 - Max 80 N/cm. ²
Calibre fusible	(voir plaque signalétique)
Puissance maximum absorbée	(voir plaque signalétique)
Tension	(voir plaque signalétique)



Attention

Ce lave-vaisselle est équipé d'un dispositif de sécurité anti-débordement, fonctionnant même en l'absence de courant électrique, qui bloque automatiquement l'écoulement de l'eau au cas où celle-ci dépasserait le niveau normal à cause d'une panne éventuelle.

Important

Pour éviter le déclenchement intempestif du dispositif de sécurité anti-débordement, il est recommandé de ne pas remuer ou incliner le lave-vaisselle pendant son fonctionnement.

Au cas où il serait nécessaire de remuer ou d'incliner le lave-vaisselle, s'assurer d'abord que le cycle de lavage est terminé et qu'il n'y a plus d'eau dans la cuve.

Sélection du programme et fonctions particulières

Pour choisir le programme, tourner la manette jusqu'à faire coïncider l'indice () du programme choisi, appuyer sur la touche 0/I (Marche/Arrêt). S'assurer que le robinet d'eau est ouvert, et que la porte soit bien fermée.



Touche 1/2 charge

En enclenchant cette touche, il est possible de limiter le lavage de la vaisselle contenue dans le panier supérieur, à l'exclusion des couverts qui seront placés dans le panier inférieur.

Le choix de cette fonction permet de réduire les consommations d'eau et d'énergie.



Touche Verres

Quand on appuie cette touche dans le programme  le lave-vaisselle exécute le cycle délicat à 45°C, ce qui le rend particulièrement adapté au lavage des verres délicats.



Préchauffage pour cycle rapide

Pour obtenir le cycle rapide, il est nécessaire d'utiliser le préchauffage de l'eau.

Positionner la manette sur l'indice du programme  et appuyer sur le bouton O/I. Cette opération simple doit être effectuée un quart d'heure avant la fin du repas. Pendant le repas, votre lave-vaisselle Candy charge automatiquement l'eau et la réchauffe. Quand la manette des programmes s'est arrêté sur le stop, le témoin "R" s'allume. La machine est prête pour le chargement de la vaisselle. Appuyer sur la touche O/I pour arrêter le lave-vaisselle. Ouvrir la porte, doser le détergent dans son réservoir, et charger le lave-vaisselle en disposant correctement les plats, les assiettes, les couverts dans les paniers à leur place respective.



Cycle rapide 18'

Positionner la manette de sélection sur l'indice du programme. Appuyer sur le bouton O/I. Après 18 minutes environ le cycle sera terminé. Débrancher le lave-vaisselle en appuyant sur la touche O/I et laisser entrouvert la porte permettant ainsi d'accélérer le séchage naturel.

L'intérêt du waterblok est de rendre encore plus sûr votre appareil en particulier en cas de votre absence. En fait avec waterblok sont éliminés tous risques de fuites d'eau et d'inondations provoqués par des anomalies de fonctionnement de la machine, en cas de rupture de durites et plus particulièrement du tuyau d'alimentation d'eau.

Fonctionnement

Le fond placé sous l'appareil recueille d'éventuelles pertes d'eau qui à l'aide d'un sensor, pneumatiquement, ferme la valve de sécurité située sous le robinet. De cette manière l'eau ne peut pas couler même si le robinet est ouvert ceci sans branchement électrique.

La mise en fonction de la valve de sécurité est signalée par un bouton rouge qui est déclenché sur une coupole transparente proche du départ du robinet.



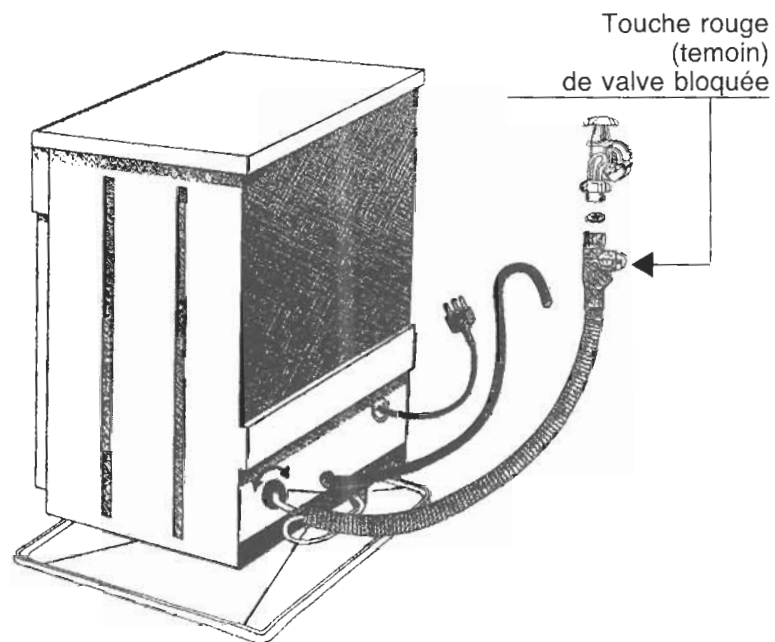

Quand le bouton signale l'intervention du dispositif de sécurité, il est nécessaire de fermer le robinet d'eau, de débrancher la prise électrique et d'appeler le centre d'assistance technique.





LISTE DES PROGRAMMES

Programme	Description
-----------	-------------

Programmes énergiques et délicats

	Intensif Conçu pour le lavage des casseroles et de toute autre vaisselle d'un usage quotidien particulièrement sale.
	Universel Destiné au lavage de la vaisselle et casseroles d'un usage quotidien normalement sale. Programme selon la norme I.E.C. 436 - NFC 73176
	Journalier Destiné au lavage de la vaisselle et casseroles d'un usage quotidien. A utiliser immédiatement après le repas.
ECO 55°	Eco 55°C Adapté au lavage de vaisselle et casseroles d'usage quotidien, normalement sales, avec utilisation de détersif à base d'enzyme. Programme normalisé EN 50242 - DIN 44990.
	Délicat Adapté au lavage de la vaisselle délicate décorée ou en cristal. Indiqué pour le lavage de la vaisselle d'usage quotidien peu sale, à l'exclusion des casseroles.

Programmes rapides

	Préchauffage Phase de chauffage de l'eau à effectuer avant d'introduire la vaisselle.
R	Rapide 18' Cycle très rapide à effectuer à la fin du repas, après le préchauffage de l'eau. Recommander pour un lavage de vaisselle jusqu'à 4/6 personnes.
	Prélavage froid Prélavage court pour la vaisselle utilisée le matin ou à midi quand on souhaite reporter le lavage après le dîner.

	Opérations à réaliser					Déroulement du programme					Temps en minutes		Fonctions facultatives	
	Détergents pré-lavage	Détergents lavage	Nettoyage des filtres	Contrôle du niveau de rinçage	Contrôle du niveau de Sel	Pré-lavage chaud	Pré-lavage froid	Lavage	Rinçage intermédiaire	Rinçage chaud avec produit de rinçage	Avec eau froide (15°C)	Avec eau chaude (60°C)	1/2 charge	Touche Verres

	•	•	•	•	•	○		65°C	○	○	105	85	OUI	
	•	•	•	•	•		○	65°C	○	○	100	75	OUI	
		•	•	•	•			65°C	○	○	85	65	OUI	
		•	•	•	•			55°C	○	○	80	60	OUI	
		•	•	•	•			55°C	○	○	70	50	OUI	OUI

											15	12	OUI	
		•	•					60°C	○		18	18	OUI	

			•				○				5	5	OUI	
--	--	--	---	--	--	--	---	--	--	--	---	---	-----	--

Congratulations!

Thank you for choosing a Candy appliance; quality dishwashers which guarantee high performance and reliability.

Candy manufacture a vast range of domestic appliances: washing machines, washer/dryers, cookers, microwave ovens, ovens and hobs, refrigerators and freezers.

Ask your dealer for the catalogue with the complete range of Candy products.

Please read this booklet carefully as it provides important information regarding the safe installation, use, and maintenance of the machine, together with some useful advice on how to achieve the best results from your dishwasher.

For future reference please keep this instruction booklet in a safe place.

Guarantee

This appliance is supplied with a guarantee certificate which allows free use of the Technical Assistance Service, apart from a fixed call out charge, for a period of one year from the date of purchase. Remember to post part A of the guarantee certificate within 10 days of the purchase date.

Part B should be filled in and retained by you, to be shown to the person from the Technical Assistance Service if required. You should also keep your sales receipt.

Contents

Description of the controls	Page 17
Technical data	Page 17
Operating the programmes and special functions	Page 18
Programmes selection	Page 20
Waterblock	Page 22