

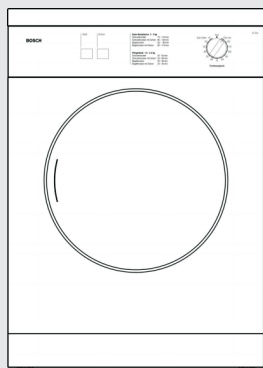

Sèche-linge



fr **Manuel d'utilisation
et d'installation**



Household Appliances

Internet: <http://www.bosch-hausgeraete.de>
Bosch Info-Team: DE Tel. 01 805 / 30 40 50 (€ 0,12/Min. DTAG)

BOSCH

Table des matières

Notice d'utilisation

Votre nouveau sèche-linge.....	4
Consignes pour la mise au rebut.....	5
Élimination de l'emballage.....	5
Élimination de l'appareil en fin de vie.....	5
Consignes de sécurité.....	6
Utilisation adéquate du sèche-linge.....	6
Consignes avant mise en service.....	6
Consignes avant séchage.....	7
Consignes de fin du programme.....	7
Consignes de protection du sèche-linge.....	7
Protection de l'environnement / économies.....	8
Séchage économique et respectueux de l'environnement.....	8
Description du sèche-linge.....	9
Notice succincte.....	9
Manipulation du hublot.....	9
Structure du sèche-linge.....	10
Bandeau d'utilisation.....	11
Conseils pour le linge.....	12
Codes textiles.....	12
Conseils pour le séchage.....	13
Mise en service.....	14
Séchage.....	14
Choix d'un programme.....	15
Sélection.....	15

Informations programme / tableau des programmes	16
Option	16
Touche Délicat \mathcal{J}	16
Nettoyage et entretien	17
Nettoyage du sèche-linge.....	17
Filtre.....	17
Que faire si	18
Service après-vente.....	20
Caractéristiques techniques	21
Mise en place et raccordement	22
Consignes de sécurité	22
Installation du sèche-linge.....	23
Kit de superposition pour colonne de lavage-séchage	24
Montage du tuyau d'évacuation de l'air	24
Raccordement électrique	25

Votre nouveau sèche-linge

En achetant votre nouveau sèche-linge, vous avez acquis un appareil ménager d'une grande qualité et bénéficiant des technologies récentes.

Il se distingue par une consommation d'énergie particulièrement économique.

Avant de quitter notre usine, tous nos sèche-linge sont rigoureusement contrôlés. N'hésitez pas à contacter notre service après-vente si vous avez la moindre question, notamment en ce qui concerne l'installation du sèche-linge.

Vous trouverez d'autres informations et une sélection de nos produits sur notre site Internet :

<http://www.bosch-electromenager.com/home>

Lisez attentivement les brochures qui accompagnent votre sèche-linge.

Conservez-les soigneusement. Elles pourront vous être utiles ultérieurement ou servir à un autre utilisateur.

Consignes pour la mise au rebut

Elimination de l'emballage

Risque d'étouffement !

Risque d'étouffement dû aux emballages et aux films.

Gardez les emballages hors de portée des enfants.

Les emballages sont réalisés dans des matériaux écologiques et recyclables. Respectez la législation en matière d'élimination des emballages ménagers.

Consultez votre revendeur ou votre mairie pour connaître les possibilités d'élimination existantes.

Elimination de l'appareil en fin de vie

Danger de mort !

Danger de mort par électrocution ou par étouffement.

Sèche-linge en fin de vie :

- Débranchez la prise secteur.
- Coupez le cordon d'alimentation pour rendre le sèche-linge inutilisable.
- Détruisez la serrure de la porte pour empêcher que des enfants ne s'enferment dans l'appareil.

L'élimination dans le respect de l'environnement permet de recycler des matières premières précieuses.

Consultez votre revendeur ou votre mairie pour connaître les possibilités d'élimination existantes.

 **Cet appareil est marqué selon la directive européenne 2002/96/CE relative aux déchets d'équipements électriques et électroniques (DEEE). Cette directive est applicable dans les pays de la CE et définit le cadre pour la reprise et le recyclage des appareils ménagers usagés.**

Consignes de sécurité

Utilisation adéquate du sèche-linge

- Usage domestique exclusivement.
- Séchage de textiles lavés à l'eau exclusivement.
- Ne laissez pas les enfants sans surveillance à proximité du sèche-linge.



Risque d'explosion / d'incendie !

Risque dû aux solvants.

N'utilisez pas cet appareil pour :

- du linge préalablement traité avec des solvants ou des teintures (p. ex. détachants, éther, etc.).

Risque dû aux poussières.

N'utilisez pas cet appareil pour :

- du linge contenant de la poussière (p. ex. poussière de charbon, farine, etc.).
- du linge contenant de la mousse ou du caoutchouc.
- du linge comportant des traces de laque, de dissolvant ou de produits similaires.

Consignes avant mise en service

- Installez le sèche-linge conformément à la notice d'installation (page 22).
- Ne le branchez pas s'il est endommagé. En cas de doute, consultez votre revendeur.



Risque d'explosion / d'incendie !

Ne pas diriger l'air d'évacuation dans le tuyau de décharge destiné aux gaz d'échappement des équipements utilisés pour brûler le gaz ou d'autres combustibles.

Consignes avant séchage

- ❑ Ne laissez pas les enfants sans surveillance à proximité du sèche-linge.
- ❑ Eloignez les animaux domestiques.
- ❑ Retirez tous les objets oubliés dans les poches des textiles, les briquets en particulier.



Risque d'explosion !

Consignes de fin du programme

- ❑ Mettez le sèche-linge hors tension dès la fin du programme.

Consignes de protection du sèche-linge

- ❑ Ne montez pas sur l'appareil.
- ❑ Ne vous appuyez pas ou ne vous asseyez pas sur le hublot.



Risque de basculement !

- ❑ Ne saisissez pas l'appareil par ses parties saillantes.



Risque de rupture et de blessure !

- ❑ Evitez de manipuler des produits à base de solvants ou des détachants à proximité de l'appareil. Cela pourrait endommager le sèche-linge.
- ❑ Videz entièrement le sèche-linge avant tout déplacement ou immobilisation prolongée.



N'installez pas l'appareil dans un local exposé à un risque de gel !

Protection de l'environnement / économies

Séchage économique et respectueux de l'environnement

- ❑ **Essorez le linge au maximum !**

Avant le séchage, essorez soigneusement le linge dans le lave-linge. Préférez les grandes vitesses d'essorage. Elles réduisent la durée de séchage et la consommation d'énergie. Essorez également les synthétiques.
- ❑ **Remplissez l'appareil de manière optimale !**

Reportez-vous aux charges maximales recommandées. Ne dépassez pas ces charges maximales :

Blanc et couleurs	max. 5,0 kg
Synthétiques	max. 2,5 kg
- ❑ **Veillez à une bonne aération du local !**

Ouvrez une fenêtre ou une porte pendant le séchage.
- ❑ **Nettoyez le filtre !**

Nettoyez le filtre après chaque cycle de séchage (page 17).
- ❑ **L'air de refroidissement doit circuler librement !** Ne recouvrez pas ou ne collez pas l'aération de refroidissement à l'arrière de l'appareil.

Description du sèche-linge

Notice succincte

Avant le séchage

- Ouvrez le hublot.
- Chargez le linge.
- Refermez le hublot.
- Placez la **Minuterie** sur la durée désirée (tableau des programmes sur le bandeau du sèche-linge).
- Sélectionnez les options selon vos besoins (page 16).
- Appuyez sur la touche **Départ** **M**.

Pour ajouter du linge

- Ouvrez le hublot.
Le programme s'interrompt.
- Ajoutez ou retirez le linge.
- Refermez le hublot.
- Placez la **Minuterie** sur une autre durée (tableau des programmes sur le bandeau du sèche-linge).
- Appuyez sur la touche **Départ** **M**.

Après le séchage

- Ouvrez le hublot.
- Retirez le linge.
- Placez la **Minuterie** sur **Arrêt** **m**.
- Nettoyez le filtre (page 17).
- Ouvrez le hublot en le poussant.
- Fermez le hublot (vous entendez un « clac »).

Manipulation du hublot

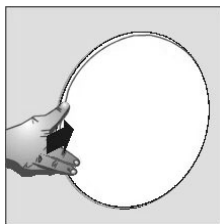

Structure du sèche-linge

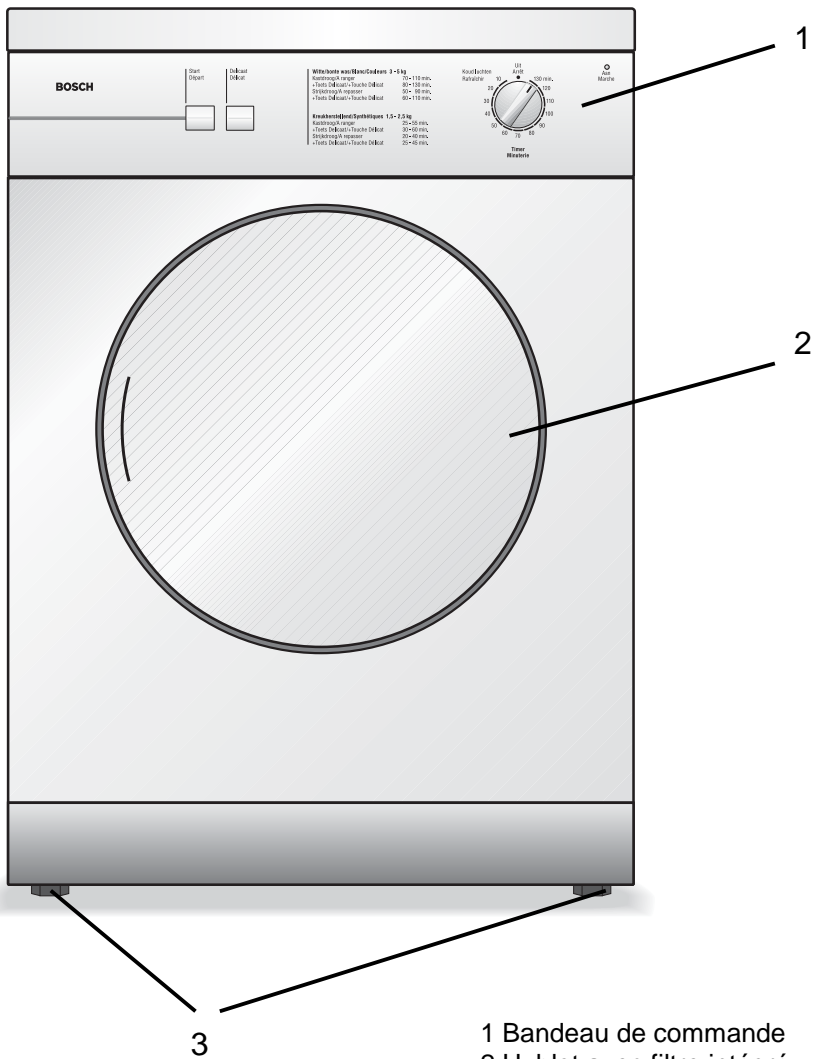

- 1 Bandeau de commande
- 2 Hublot avec filtre intégré
- 3 Pieds réglables

Bandeau d'utilisation

Touche Départ M

Pour démarrer le programme

Tableau des programmes

Indication de la quantité de linge et des durées de séchage pour un séchage répondant à vos attentes

Voyant

allumé lorsque le sèche-linge est allumé

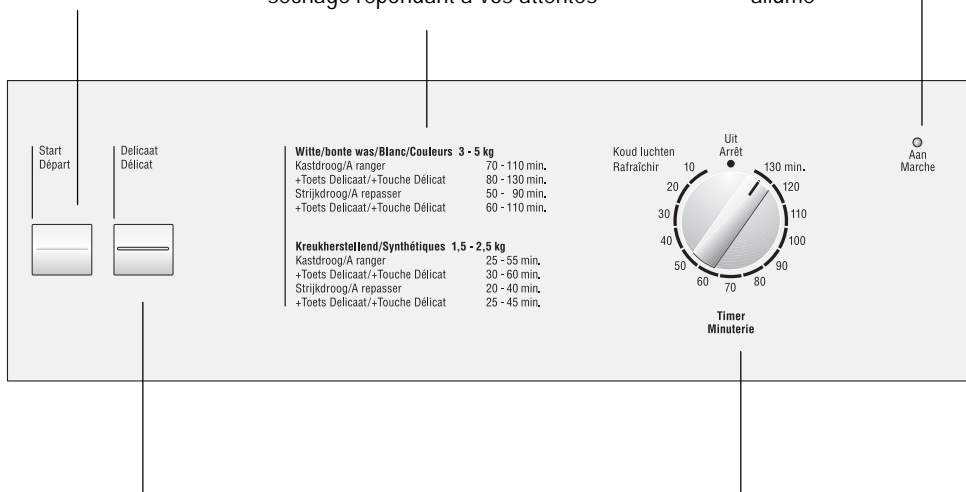

Touche d'options

(à ajouter au programme en fonction des besoins)

Délicat J

Pour un séchage à chaleur réduite.







Minuterie

Mise sous tension et hors tension et sélection de la durée de séchage et d'aération

Conseils pour le linge

Codes textiles

Respectez les symboles suivants pour les textiles :

SECHAGE	
	Séchage autorisé dans un sèche-linge
	Essorer, étendre sur un fil et faire sécher
	Ne pas essorer, étendre humide et faire sécher
	Essorer, déposer sur un support plan et faire sécher
	Séchage interdit dans un sèche-linge
	Séchage à température normale
	Séchage à basse température

L'utilisation du sèche-linge est déconseillé pour les textiles suivants :

- Textiles imperméables à l'air (tels que les textiles en caoutchouc)
- Tissus délicats (soie, voilages synthétiques) – **risque de formation de plis !**
- Linge non essoré – **gaspillage d'énergie !**
- Lainages ou textiles contenant de la laine.
- Respectez les recommandations des fabricants.

Conseils pour le séchage

En théorie, pour tous types de séchage :

- ❑ Pour obtenir un séchage homogène : trie le linge selon la nature des textiles et le programme de séchage.
- ❑ Fermez les fermetures à glissières, à crochets, à œillets. Nouez les ceintures, les rubans de jupe, etc.
- ❑ Ne séchez pas les synthétiques trop longtemps : risque de formation de plis ! Laissez-les sécher complètement à l'air ambiant.
- ❑ Ne séchez pas trop le linge.
- ❑ Ne repassez pas le linge directement après séchage. Rassemblez-le ou enroulez-le pour que l'humidité restante s'y répartisse uniformément.

Mise en service

Séchage

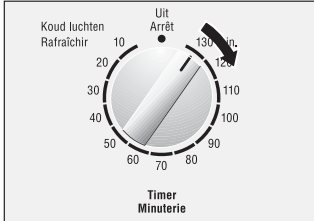

Lisez attentivement la notice d'utilisation avant le premier séchage :

1. Ouvrez le hublot.
2. Chargez le linge dans le tambour vide.
-  Assurez-vous de l'absence de tout corps étranger dans le tambour.
3. Refermez le hublot.
4. Lisez le **Tableau des programmes**, sélectionnez la durée de séchage **et**
5. réglez la **Minuterie** conformément aux indications.
6. Sélectionnez les options selon vos besoins (page 16).
7. Appuyez sur la touche **Départ** **M**.

Remarque !

Vous pouvez interrompre le programme de séchage en cours en ouvrant le hublot et poursuivre le programme en :

- Refermant le hublot.
- Appuyez sur la touche **Départ** **M**.

La modification de la durée de séchage lors du séchage est possible.

1. Placez la **Minuterie** sur « Arrêt » **m** (annule la minuterie).
2. Placez la **Minuterie** sur la nouvelle durée de séchage.
3. Appuyez sur la touche **Départ** **M**.

Choix d'un programme

Sélection

Votre sèche-linge propose plusieurs programmes et l'option **Délicat** J (page 16) pour un résultat de séchage optimal.

Nos programmes de séchage sont conçus pour préserver le linge et réaliser une consommation d'énergie minimale. En raison de la chaleur résiduelle après le séchage, votre linge semble plus humide qu'il ne l'est réellement.

Si le linge n'est pas conforme à vos attentes après avoir refroidi, prolongez la durée de séchage ou faites un nouveau séchage.

Le tableau ci-après indique les durées de séchage pour 5 kg de linge à plusieurs vitesses d'essorage pour le programme **A ranger**.

Programme	Degré de séchage	Option	Vitesse d'essorage	
		Délicat	1200 tr/min	800 tr/min
			Durée de séchage (min) W	
Blanc/couleurs 5 kg	A ranger	-	70	110
	A ranger + Touche Délicat	*	80	130
	A repasser	-	50	90
	A repasser + Touche Délicat	*	60	110
Synthétiques 2,5 kg			1000 tr/min	800 tr/min
	A ranger	-	25	55
	A ranger + Touche Délicat	*	30	60
	A repasser	-	20	40
	A repasser + Touche Délicat	*	25	45
Rafraîchir s				10 max.

Si les valeurs obtenues ne correspondent pas aux valeurs mesurées, il peut alors s'agir du linge, de la quantité de linge, de sauts de tension, de la température ou de l'humidité du milieu ambiant.

Informations programme / tableau des programmes

Blanc/couleurs 3 - 5 kg

A ranger	70 - 110 min
A ranger + Touche Délicat	80 - 130 min
A repasser	50 - 90 min
A repasser + Touche Délicat	60 - 110 min

Synthétiques 1,5 - 2,5 kg

A ranger	25 - 55 min
A ranger + Touche Délicat	30 - 60 min
A repasser	20 - 40 min
A repasser + Touche Délicat	25 - 45 min

Option

Touche Délicat J

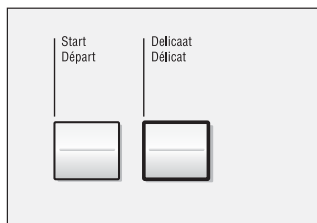

Pour sécher des textiles sensibles à la chaleur (acrylique, etc.), appuyez sur la touche **Délicat** J.

Respectez les consignes d'entretien des textiles



Cette fonction réduit la température.



Au départ du programme, le sèche-linge « enregistre » la fonction choisie jusqu'au départ suivant.

Nettoyage et entretien

Nettoyage du sèche-linge

Risque d'explosion !

Risque d'explosion dû au solvant.

N'utilisez pas de solvants pour nettoyer le sèche-linge.

Cela pourrait endommager le sèche-linge. Ne nettoyez pas le sèche-linge au jet d'eau !

N'utilisez pas de poudres abrasives ni de produits de nettoyage ménager.

- Nettoyez la carrosserie et le bandeau de commande avec un nettoyant non corrosif et un chiffon doux.

Filtre

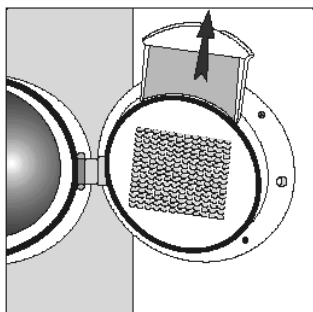

Nettoyez le filtre après chaque cycle de séchage.

Au cours du séchage, des fibres se libèrent et se déposent sur le filtre sous forme de peluches.

Un filtre encrassé entraîne des temps de séchage plus longs et augmente la consommation d'énergie.

1. Ouvrez le hublot.
2. Retirez le filtre en le tirant vers le haut.
3. Enlevez les peluches (passez la main sur le filtre pour détacher les peluches).
4. Remettez le filtre (il ne s'enclenche que dans un sens).
5. Refermez le hublot.

Que faire si ...

Que faire si ...	Cause	Remède
Le voyant "Marche" ne s'allume pas.	La prise est débranchée.	Branchez la prise.
	La minuterie n'a pas été enclenchée.	Placez la minuterie sur la durée de séchage désirée.
	Un fusible est hors-service.	Remettez en marche / remplacez le fusible.
Le sèche-linge ne démarre pas.	La touche Départ M n'est pas enfoncée.	Appuyez sur la touche.
	La minuterie n'a pas été enclenchée.	Placez la minuterie sur la durée de séchage désirée.
	Le hublot n'est pas fermé.	Refermez le hublot.
	La température ambiante est inférieure à 5 °C.	Augmentez la température ambiante.
L'humidité ambiante augmente considérablement.	Le local n'est pas assez aéré.	Veillez à une aération suffisante.
Le hublot s'ouvre tout seul.	Le loquet du hublot n'est pas bien enclenché.	Poussez le hublot jusqu'à ce que vous entendiez un « clac ».
Le degré de séchage n'a pas été atteint ou le temps de séchage est trop long.	Le filtre est bouché.	Nettoyez le filtre (page 17)

Que faire si ...	Cause	Remède
Le degré de séchage ne répond pas à vos attentes	La température ambiante dépasse 30° C.	Veillez à une bonne aération.
	Durée de séchage inadaptée.	Sélectionnez le bon programme à l'aide du tableau (à partir de la page 16).
	Coupure de courant de plus de deux heures.	Redémarrez le programme en appuyant sur la touche Départ.
	Le linge semble être plus humide qu'il ne l'est réellement.	Redémarrez un programme de séchage si, une fois refroidi, l'état du linge n'est pas celui escompté.
Le séchage du linge n'est pas uniforme.	On a fait sécher <ul style="list-style-type: none"> - une trop grande quantité de linge - uniquement des grands modèles du linge de matières différentes. 	Faites sécher <ul style="list-style-type: none"> - une plus petite quantité de linge - simultanément des grands et des petits modèles. - le linge en fonction de sa matière.
L'eau de condensation arrive dans le tuyau de l'air d'évacuation.	Le tuyau d'évacuation est trop long.	Placez le sèche-linge de telle sorte que la longueur du tuyau d'évacuation soit au maximum de 2 m.



Risque dû à la tension électrique !

Les éventuelles interventions sur votre sèche-linge doivent être effectuées par le service après-vente ou par un professionnel qualifié.

En cas de panne nécessitant une intervention :

- Placez la **minuterie** sur **Arrêt**.
- Débranchez la prise secteur.
- Appelez le service après-vente (page 20).

Service après-vente

Avant d'appeler le service après-vente, veuillez vérifier s'il vous est possible de réparer la panne vous-même. (voir à partir de la page 18)

Si vous demandez conseil à un technicien, ce service vous sera facturé, même pendant la période de garantie.

Lors de votre appel, indiquez la référence complète de votre appareil (numéro de série et numéro de fabrication).

Vous trouverez ces indications dans la partie encadrée de la plaque signalétique sur le cadre du hublot (visible à l'ouverture du hublot).

A rounded rectangular box containing two fields. The first field is labeled "E-Nr." followed by a horizontal line. The second field is labeled "FD" followed by a horizontal line. Below each line is a vertical tick mark.

Numéro de série

Numéro de fabrication

Notez ces numéros.

En lui indiquant ces numéros, vous épargnez des déplacements inutiles au technicien du service après-vente. Vous économiserez ainsi les frais supplémentaires engendrés.

Vous trouverez d'autres informations sur notre site Internet :

<http://www.bosch-electromenager.com>

ou

auprès de nos centres SAV agréés.

Bien entendu, nous restons à votre entière disposition, même au-delà de la période de garantie.

Caractéristiques techniques

Dimensions	Valeur
Hauteur	85 cm (réglable)
Largeur	60 cm
Profondeur	59 cm
Poids	environ 45 kg
Charge nominale	5 kg
Tension d'alimentation, puissance connectée, protection par fusibles	Voir plaque signalétique

Valeurs de consommation	Vitesse d'essorage en tours/minute (humidité résiduelle)	Consommation d'énergie en kWh
Blanc/couleurs 5 kg		
A ranger	800 (env. 70%)	3,35
	1000 (env. 62%)	3,00
	1200 (env. 55%)	2,70
	1400 (env. 50%)	2,35
	1600 (env. 47%)	2,30

Ces valeurs obtenues dans des conditions normalisées sont données à titre indicatif. Elles peuvent varier de 10 % max.

Mise en place et raccordement

Consignes de sécurité



Risque de blessure !

Le sèche-linge est très lourd.

Ne le soulevez pas seul(e).

Ne le saisissez pas par ses parties saillantes (le hublot, par exemple) – **risque de rupture**.



Risque de chute !

Risque de chute dû aux câbles ou flexibles qui dépassent.

Fixez les câbles et flexibles.

Vérifiez que le sèche-linge est en bon état.

Ne le branchez pas s'il est endommagé. En cas de doute, consultez votre revendeur.

Videz complètement le sèche-linge avant de le transporter.

Installation du sèche-linge

⚠ Ne pas placer le sèche-linge derrière une porte fermant à clé, une porte coulissante ou une porte dont l'ouverture s'effectue vers le sèche-linge.

⚠ Placer le sèche-linge de manière à pouvoir ouvrir la porte de celui-ci sans rencontrer d'obstacles.

⚠ Si le sèche-linge se trouve dans un local où des appareils à gaz sont reliés à un conduit de cheminée, une ventilation appropriée doit être assurée pour empêcher le retour éventuel des gaz émanant de ces appareils .

- ❑ Utilisez l'appareil sur un sol plan et solide. Les pieds sont réglables en hauteur. Au besoin, manipulez ces derniers afin de mettre l'appareil à niveau :
- ❑ Dévissez les contre-écrous.
- ❑ Faites pivoter les pieds pour que le sèche-linge soit bien à niveau.
- ❑ Revissez les contre-écrous à fond.

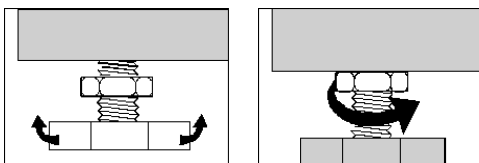

- ❑ Ne coincez pas le câble d'alimentation entre le sèche-linge et le mur.
- ❑ L'écart minimal séparant le tuyau d'évacuation du mur est de 10 cm.

⚠ Assurez-vous de pouvoir facilement accéder à la prise de courant de sécurité.

⚠ Le sèche-linge ne peut pas être encastré ou inséré dans des fondations.

Kit de superposition pour colonne de lavage-séchage

N° de référence : WTZ 1250

Montage du tuyau d'évacuation de l'air

Flexible d'air d'évacuation :

N° de référence : WTZ 1130

Adaptateur : 494355
(en option)

- ❑ Pour gagner de la place, le sèche-linge peut être posé sur un lave-linge Bosch de dimensions identiques.



Risque de blessure !

- ❑ Pour des raisons de sécurité, le montage doit être réalisé par un professionnel qualifié. Fixez le sèche-linge sur le lave-linge au moyen du kit de superposition.
- ❑ Des ouvertures d'évacuation de l'air se trouvent sur la paroi gauche et sur la paroi arrière du sèche-linge.
- ❑ Sélectionnez l'ouverture adéquate après l'installation de l'appareil.
- ❑ Tourner le flexible d'air d'évacuation (voir Accessoires supplémentaires) ou l'adaptateur directement dans l'orifice d'air d'évacuation souhaité. – la rotation s'effectue dans le sens des aiguilles d'une montre.
- ❑ Fermez l'autre ouverture d'évacuation d'air avec le cache fourni.

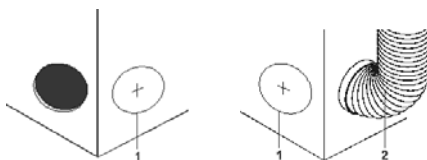

1 Cache en plastique

2 Tuyau d'évacuation d'air

- ❑ Guidez le tuyau d'évacuation vers l'extérieur sans le déformer. Le tuyau d'évacuation d'air ne doit être posé qu'à l'horizontale ou vers le haut et ne doit jamais pendre.
- ❑ La longueur du tuyau ne doit pas dépasser 2 m.
- ❑ Placez le tuyau de sorte qu'aucune pression de retour ne soit exercée (vent par exemple) au niveau de la sortie de l'air.

Raccordement électrique

- ❑ Le sèche-linge doit être raccordé à une prise de courant de sécurité installée selon les normes en vigueur.
- ❑ Assurez-vous que la tension du secteur correspond à celle indiquée sur la plaque signalétique (visible à l'ouverture du hublot). La puissance absorbée ainsi que le dispositif de fusible et l'interrupteur automatique LS sont également indiqués sur la plaque.
- ❑ Assurez-vous que la prise mâle et la prise femelle sont compatibles, que la section des câbles est suffisante et que la mise à la terre a été réalisée selon les normes en vigueur.
- ❑ L'utilisation d'adaptateurs, de prises multiples ou de rallonges est déconseillée.
- ❑ Ne tirez pas sur le cordon, saisissez la prise pour débrancher l'appareil. Ne touchez pas la prise les mains humides !
- ❑ Le changement du câble secteur doit être effectué par le service après-vente.
- ❑ Si le cordon d'alimentation de l'appareil est endommagé, il doit être remplacé par le fabricant ou par le service après-vente.

