

TV LCD GUIDE DE L'UTILISATEUR

MODÈLES DE TV LCD

19LS4R*

22LS4R*

17LS5R*

20LS5R*

Lire attentivement ce manuel avant de procéder à l'utilisation de votre ensemble.

Vous pourrez aussi vous y référer pour tous les réglages futurs. Notez le numéro de série et le numéro du modèle, qui figurent sur la plaque signalétique fixée à l'arrière du poste. Votre revendeur vous les demandera pour le service après vente.

ACCESSOIRES

Assurez-vous que les accessoires suivants sont fournis avec votre téléviseur. S'il vous manque un ou plusieurs de ces accessoires, veuillez contacter le distributeur qui vous a vendu l'appareil.

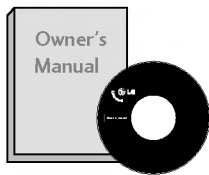

Mode d'emploi

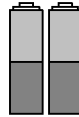

Piles

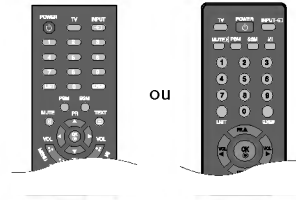

Télécommande



Cordon d'alimentation



Protège-câbles



Chiffon doux

Nettoyez l'écran avec ce chiffon.
Cette fonction n'est pas disponible pour tous les modèles.

* Si la surface externe comporte des traces de doigts ou des taches, nettoyez-la avec un chiffon doux spécial.

Évitez de frotter lorsque vous tentez d'éliminer une tache. Vous risquez de rayer ou de décolorer la surface.

TABLE DES MATIÈRES

ACCESSORIES..... 1

PRÉPARATION

COMMANDES DU PANNEAU AVANT.....	4
INFORMATIONS SUR LE PANNEAU ARRIÈRE.....	6
INSTALLATION DU SOCLE.....	9
Démontage du socle.....	10
COUVERTURE DU PANNEAU ARRIÈRE POUR LA DISPOSITION DES CÂBLES.....	11
Montage au mur : Installation horizontale.....	12
Installation du socle.....	12
Positionnement de l'écran.....	13
Emplacement.....	13
Système de sécurité Kensington.....	14
Raccordement à une antenne.....	15

CONFIGURATION DE L'ÉQUIPEMENT EXTERNE

CONFIGURATION DU RÉCEPTEUR HD.....	16
Branchement d'un DVD.....	18
Branchement d'un magnétoscope.....	20
CONFIGURATION ÉCOUTEURS.....	23
Branchement d'un PC.....	24
Configuration de l'écran pour le mode PC.....	27

UTILISATION DU TÉLÉVISEUR / COMMANDE DES PROGRAMMES

Fonctions des touches de la télécommande.....	28
Mise sous tension du téléviseur.....	30
Sélection des programmes.....	30
Réglage du volume.....	30
SÉLECTION ET RÉGLAGE DES MENUS À L'ÉCRAN.....	31
Mémorisation des chaînes.....	32
Programmation manuelle.....	33
Réglage de précision.....	34
Affectation d'un nom à une chaîne.....	35
Edition des programmes.....	36
Chaînes préférées.....	37
Table des programmes.....	38
Verrouillage de sécurité pour les enfants.....	39

RÉGLAGES DE L'IMAGE

RÉGLAGE DE LA TAILLE DE L'IMAGE (FORMAT D'IM- AGE).....	40
RÉGLAGES PRÉDÉFINIS DE L'IMAGE	
- Mode image – Réglages prédéfinis.....	42
- Réglages automatique de la tonalité de couleur (Chaud / Moyen / Froid).....	43
RÉGLAGE MANUEL DE L'IMAGE	
- Mode image - Option (Utilisateur).....	44
- Tonalité de couleur - Option (Utilisateur).....	45
XD - TECHNOLOGIE D'OPTIMISATION DE L'IM- AGE.....	46
XD Demo.....	47
CINÉMA.....	48
RÉINITIAL IMAGE.....	49

RÉGLAGES DU SON ET DE LA LANGUE

NIVELAGE AUTO VOLUME (VOLUME AUTO).....	50
RÉGLAGES PRÉDÉFINIS DU SON – SOUND MODE (MODE DU SON).....	51
RÉGLAGES DU SON – MODE USER (UTILISATEUR).....	52
Balance.....	53
I/II	
- Réception Stéréo/Bilingue.....	54
- Réception NICAM.....	55
- Sélection de la sortie audio.....	55
Langue du menu à l'écran/ Sélection du pays.....	56

RÉGLAGE DE L'HEURE

Horloge.....	57
ACTIVATION ET DÉSACTIVATION DE L'HORLOGE..	58
RÉGLAGE DE LA MINUTERIE DE VEILLE	59
RÉGLAGE DE LA MISE EN VEILLE AUTOMATIQUE....	60

TÉLÉTEXTE

Pour activer/désactiver le télétexte.....	61
Texte SIMPLE.....	61
Texte TOP.....	62
FASTEXT	62
Fonctions télétexte spéciales.....	63

ANNEXE

DÉPANNAGE	64
ENTRETIEN	66
SPÉCIFICATIONS DE L'APPAREIL.....	67

PRÉPARATION

COMMANDES DU PANNEAU AVANT

- Le schéma ci-dessous est une représentation simplifiée du panneau avant. Le matériel représenté peut être quelque peu différent de votre téléviseur.
- Si votre produit est entouré d'un film de protection, enlevez-le et nettoyez le produit avec un chiffon de polissage.

17LS5R* / 20LS5R*

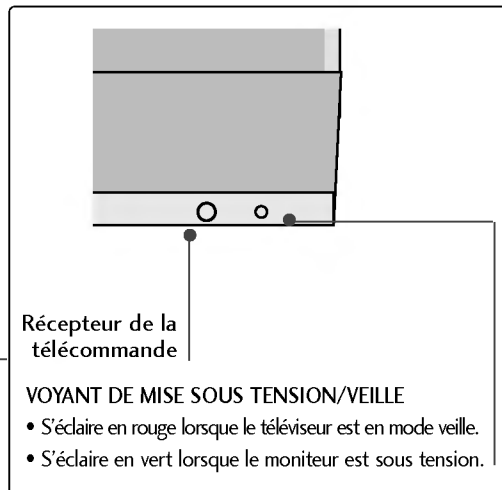
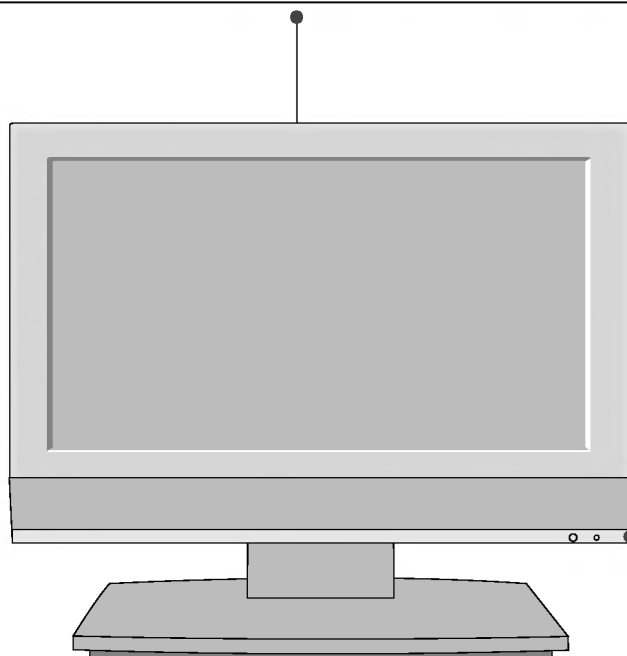
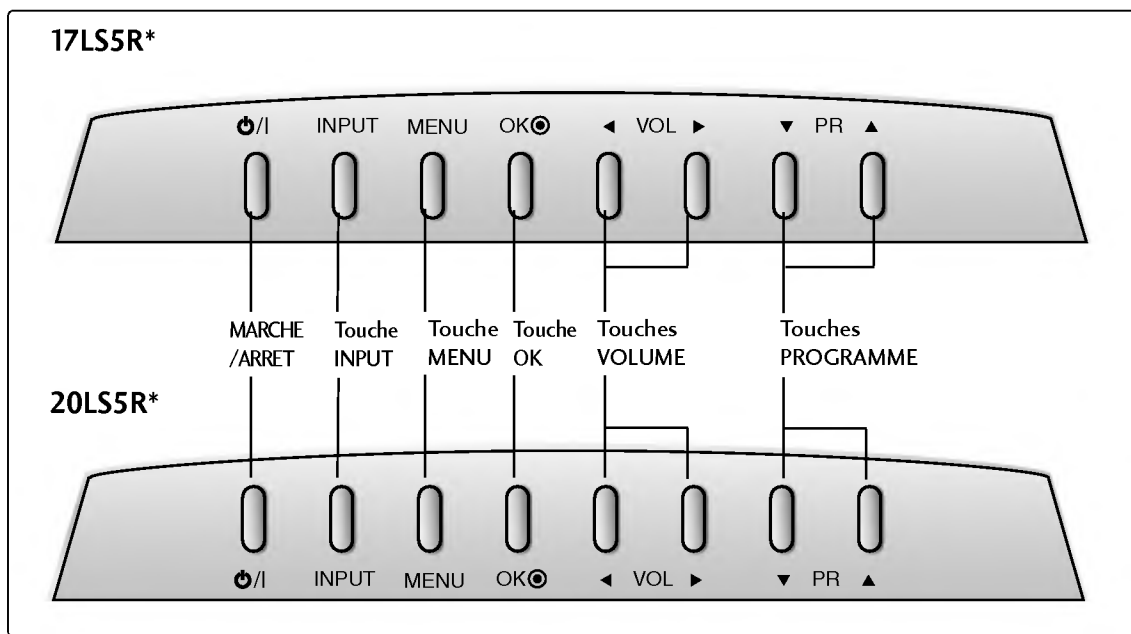

19LS4R*/ 22LS4R*

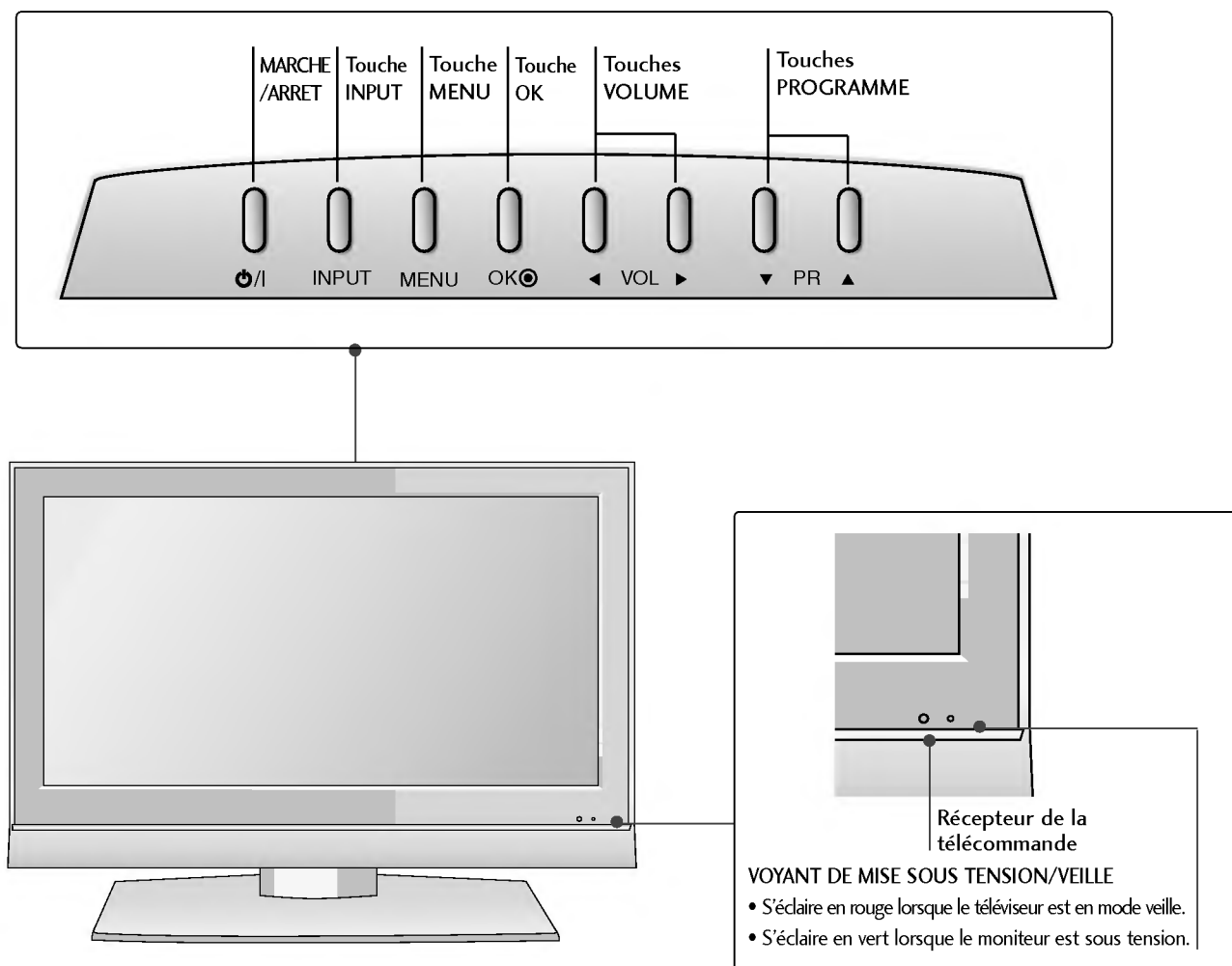

PRÉPARATION

INFORMATIONS SUR LE PANNEAU ARRIÈRE

- Le schéma ci-dessous est une représentation simplifiée du panneau arrière. Le matériel représenté peut être quelque peu différent de votre téléviseur.

17LS5R*

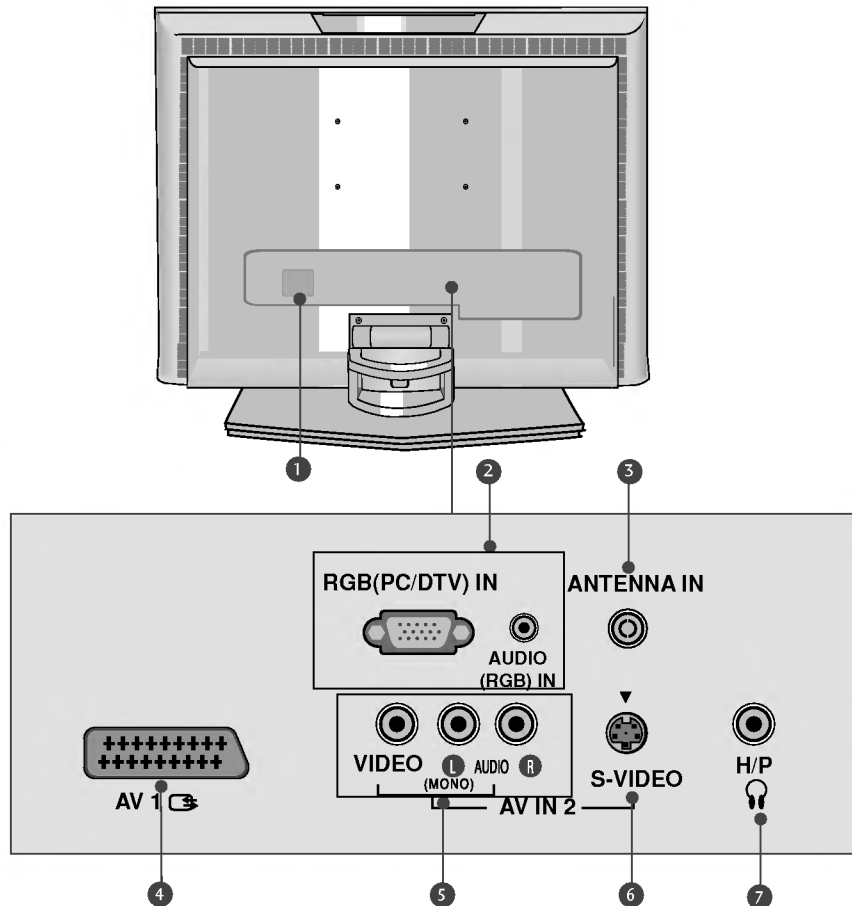

- 1** Prise du cordon d'alimentation
Ce téléviseur fonctionne en alimentation en alternatif (CA). La tension est indiquée à la section Spécifications. Ne jamais faire fonctionner le téléviseur en courant continu (CC).
- 2** Entrée RGB/Audio
Raccordez la prise de sortie du moniteur d'un ordinateur ou d'un téléviseur numérique au port d'entrée approprié.
- 3** Entrée antenne
Connectez des signaux numériques en liaison radio à cette prise.
- 4** Péritel euroconnecteur (AV1)
Raccordez l'entrée ou la sortie de la prise Péritel d'un périphérique externe à ces prises.
- 5** Prises d'entrée Audio/Vidéo
Raccordez la sortie audio/vidéo d'un périphérique externe à ces prises.
- 6** Entrée S-Video
Raccordez la sortie S-Video d'un périphérique S-VIDEO.
- 7** Entrée Écouteurs

20LS5R

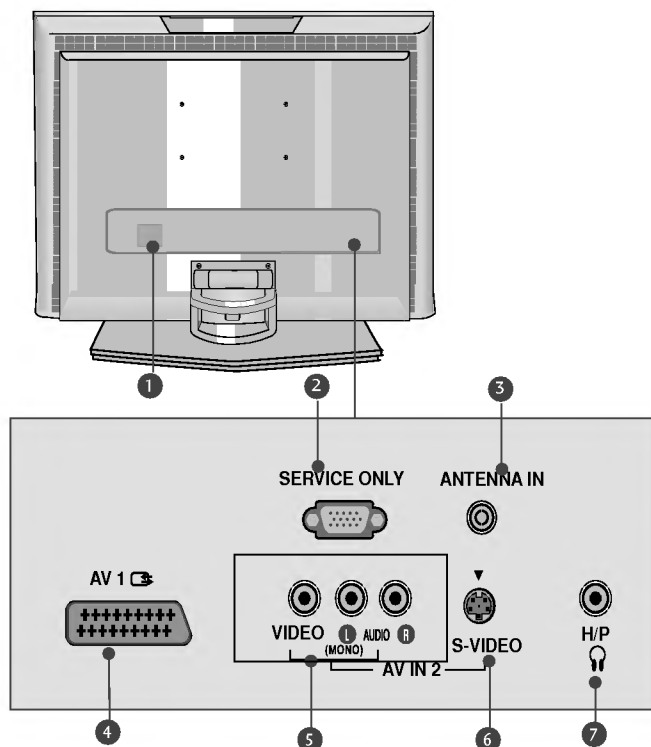

20LS5RC

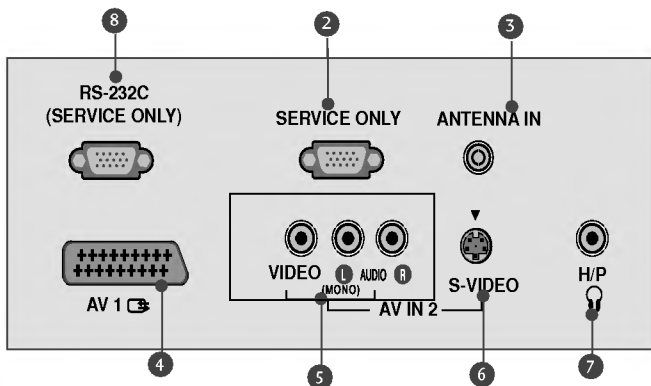

- 1** Prise du cordon d'alimentation
Ce téléviseur fonctionne en alimentation en alternatif (CA). La tension est indiquée à la section Spécifications. Ne jamais faire fonctionner le téléviseur en courant continu (CC).
- 2** MAINTENANCE UNIQUEMENT
- 3** Entrée antenne
Connectez des signaux numériques en liaison radio à cette prise.
- 4** Péritel euroconnecteur (AV1)
Raccordez l'entrée ou la sortie de la prise Péritel d'un périphérique externe à ces prises.
- 5** Prises d'entrée Audio/Vidéo
Raccordez la sortie audio/vidéo d'un périphérique externe à ces prises.
- 6** Entrée S-Video
Raccordez la sortie S-Video d'un périphérique S-VIDEO.
- 7** Entrée Écouteurs
- 8** Port d'entrée RS-232C (MAINTENANCE UNIQUEMENT)
Raccordez le port de série des périphériques de contrôle à la prise RS-232C.

PRÉPARATION

INFORMATIONS SUR LE PANNEAU ARRIÈRE

19LS4R* / 22LS4R*

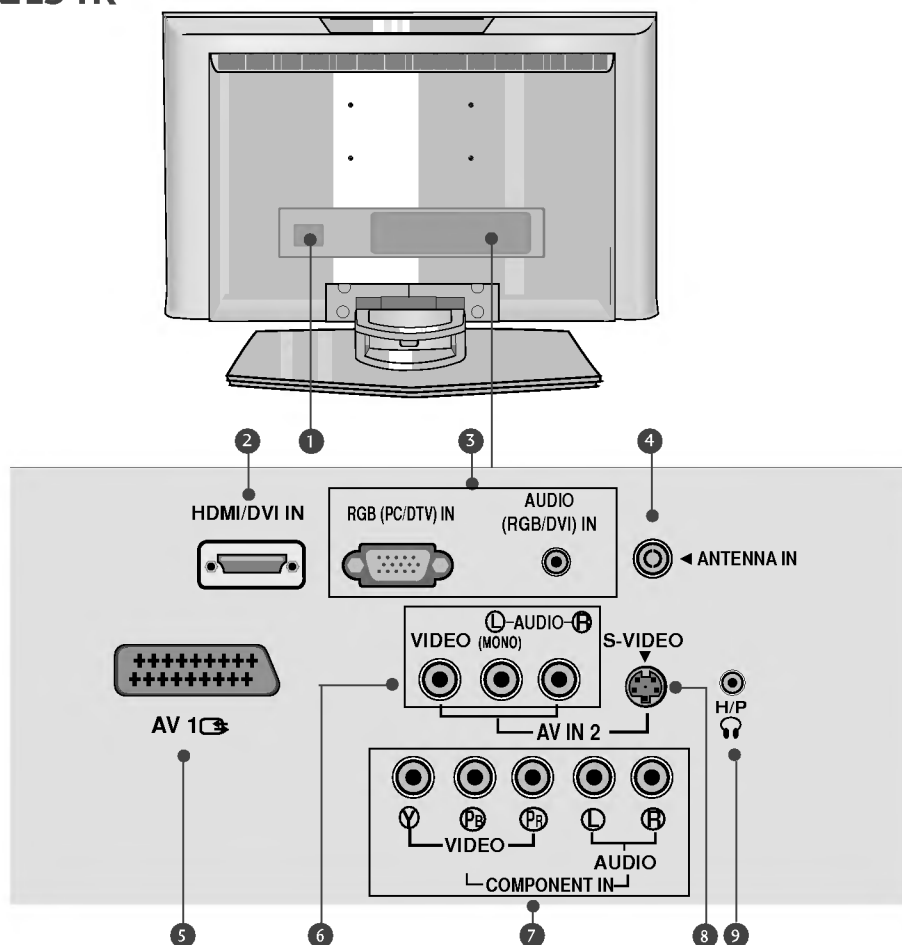

- 1** Prise du cordon d'alimentation
Ce téléviseur fonctionne en alimentation en alternatif (CA). La tension est indiquée à la section Spécifications. Ne jamais faire fonctionner le téléviseur en courant continu (CC).
- 2** Entrée HDMI/DVI IN
Connectez le signal HDMI à la borne HDMI IN. Vous pouvez également connecter le signal DVI (VIDEO) au port HDMI/DVI à l'aide du câble DVI à HDMI.
- 3** Entrée RGB/Audio
Raccordez la prise de sortie du moniteur d'un ordinateur ou d'un téléviseur numérique au port d'entrée approprié.
- 4** Entrée antenne
Connectez des signaux numériques en liaison radio à cette prise.
- 5** Péri-euroconnecteur (AV1)
Raccordez l'entrée ou la sortie de la prise Péri-euro d'un périphérique externe à ces prises.
- 6** Prises d'entrée Audio/Vidéo
Raccordez la sortie audio/vidéo d'un périphérique externe à ces prises.
- 7** Entrée Component
Connectez votre télécommande câblée à ce port.
- 8** Entrée S-Video
Raccordez la sortie S-Video d'un périphérique S-VIDEO.
- 9** Entrée Écouteurs

INSTALLATION DU SOCLE

■ Votre téléviseur peut présenter des différences avec les illustrations de ce manuel.

19/22LS4R*

- 1 Placez le téléviseur écran face au sol sur une surface protégée afin de ne pas endommager l'écran.

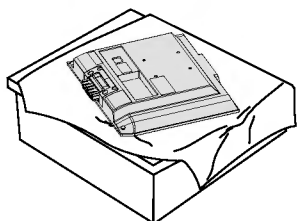

- 2 Tenez le corps de charnière et pliez-le vers le haut.

Corps de Charnière

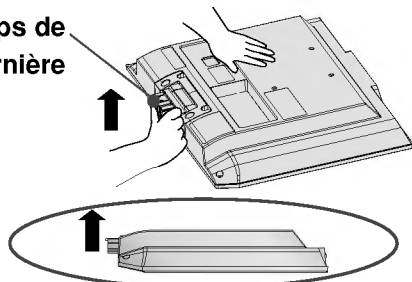

- 3 Insérez le corps de stand dans le produit jusqu'à cliquer le bruit.

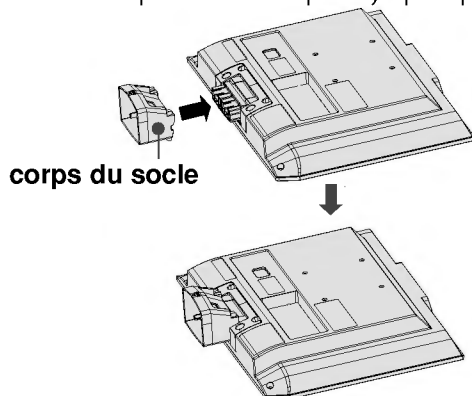

- 4 Rassemblez les parties du corps de stand avec la base de couverture du produit.

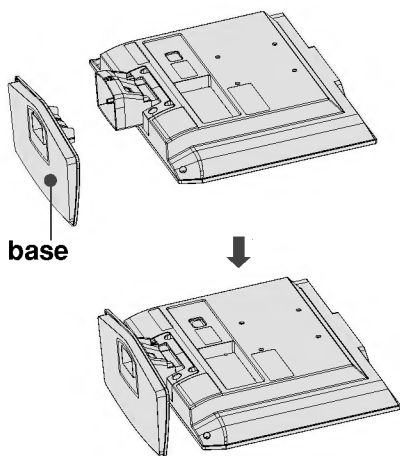

17/20LS5R*

- 1 Placez le téléviseur écran face au sol sur une surface protégée afin de ne pas endommager l'écran.

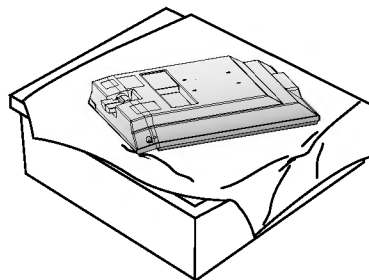

- 2 Assemblez les parties du corps de l'appareil avec le produit. Insérez le corps de l'appareil dans le produit jusqu'à entendre un clic.

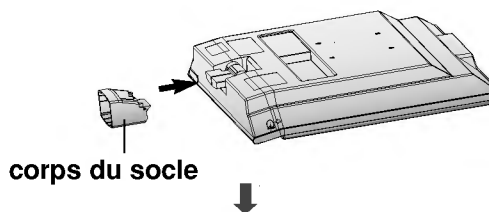

- 3 Placez le socle sur le téléviseur comme indiqué dans le schéma ci-dessous.

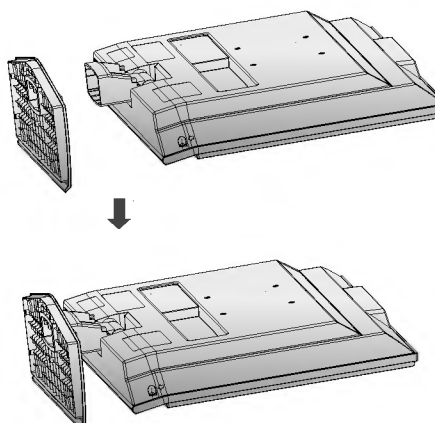

PRÉPARATION

DÉMONTAGE DU SOCLE

▪ Votre téléviseur peut présenter des différences avec les illustrations de ce manuel.

- 1** Placez le téléviseur écran vers le bas sur un tissu ou un linge doux.

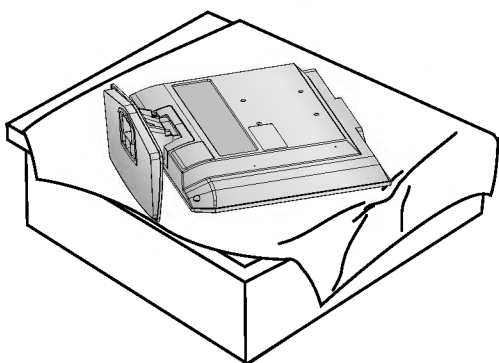

- 2** Tirez le couvercle vers l'arrière pendant que vous appuyez sur le bouton du corps de l'appareil.

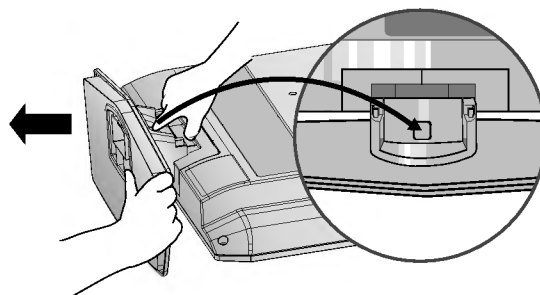

- 3** Tenez la base, puis tirez-la vers l'arrière pour la séparer du corps du socle.

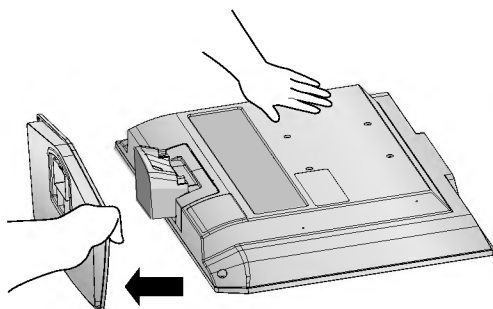

- 4** Maintenez l'appareil et inclinez-le vers le haut.

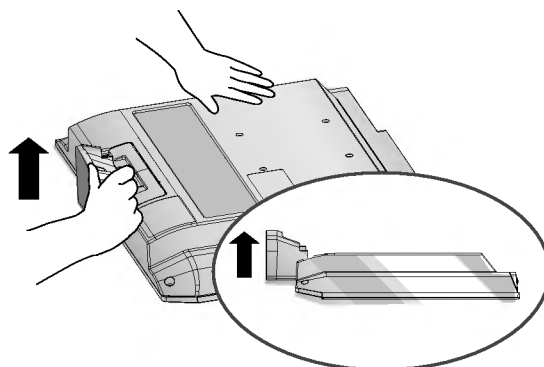

- 5** Tirez le corps du socle pour le séparer du téléviseur tout en appuyant sur les deux loquets.

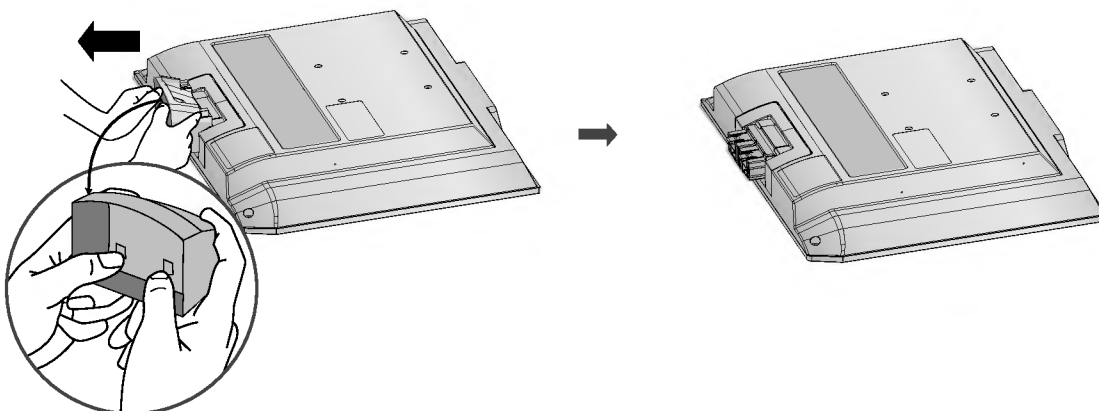

COUVERTURE DU PANNEAU ARRIÈRE POUR LA DISPOSITION DES CÂBLES

▪ Votre téléviseur peut présenter des différences avec les illustrations de ce manuel.

1 Raccordez les câbles.

Pour raccorder d'autres équipements, reportez-vous à la section Raccordement d'un équipement externe.

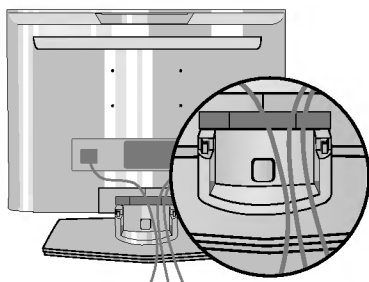

2 Remplacez le **PROTÈGE-CÂBLES** comme indiqué.

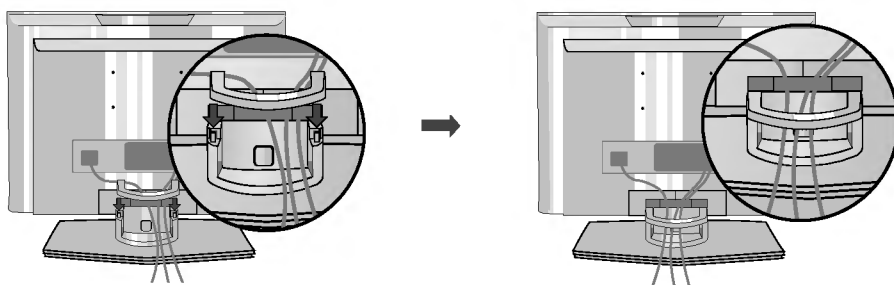

COMMENT RETIRER LE PROTÈGE-CÂBLES ?

Appuyez tout d'abord sur le protège-câbles. Tenez le **PROTÈGE-CÂBLES** avec les deux mains, puis tirez-le vers le haut.

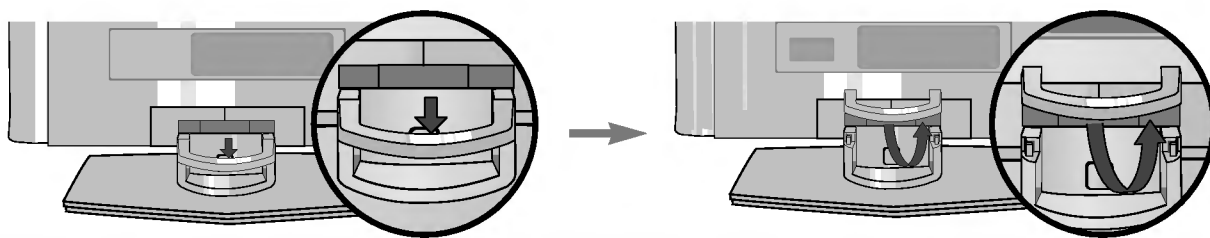

! REMARQUE

- ▶ Lorsque vous déplacez l'appareil, ne le tenez pas par le **PROTÈGE-CÂBLES**.
- Si l'appareil tombe, vous risquez de vous blesser ou d'endommager l'appareil.

PRÉPARATION

MONTAGE AU MUR : INSTALLATION HORIZONTALE

Afin de permettre une aération suffisante, l'espace minimum requis est de 10 cm de chaque côté et derrière le mur. Vous trouverez les instructions détaillées de l'installation chez votre revendeur ; reportez-vous également au Guide de configuration et d'installation de l'interface de montage au mur.

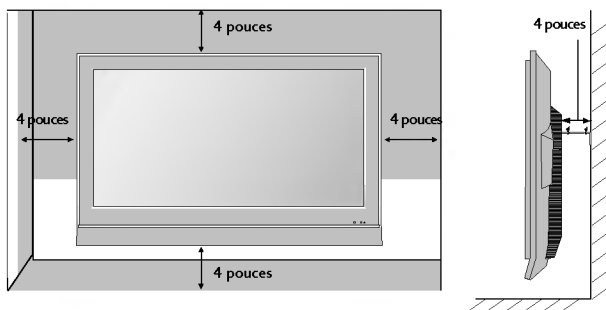
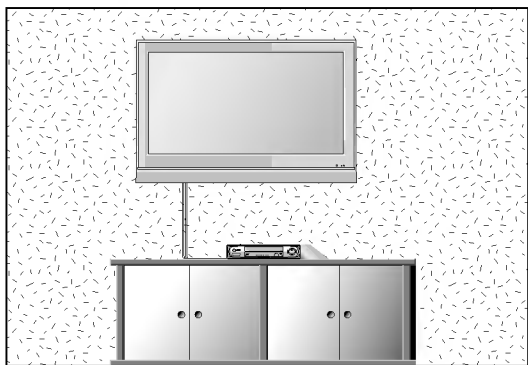

INSTALLATION DU SOCLE

Afin de permettre une aération suffisante, l'espace minimum requis est de 10 cm de chaque côté et derrière le mur.

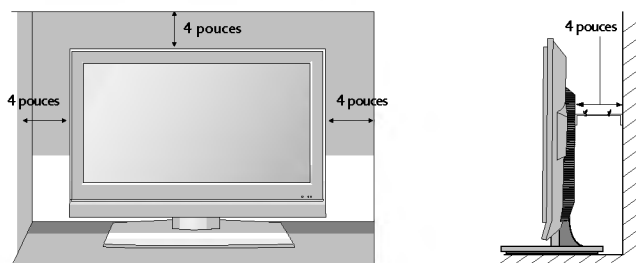
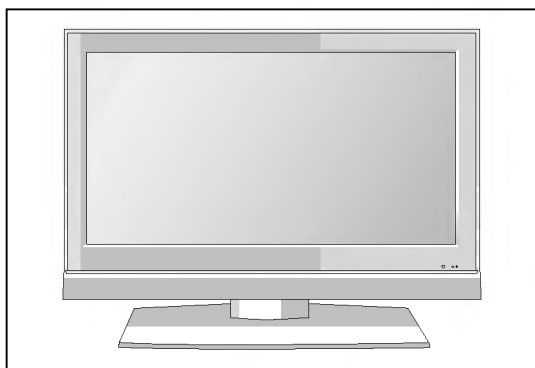

POSITIONNEMENT DE L'ÉCRAN

■ Votre téléviseur peut présenter des différences avec les illustrations de ce manuel. Essayez différentes positions de l'écran pour un confort maximal.

• Amplitude de l'inclinaison

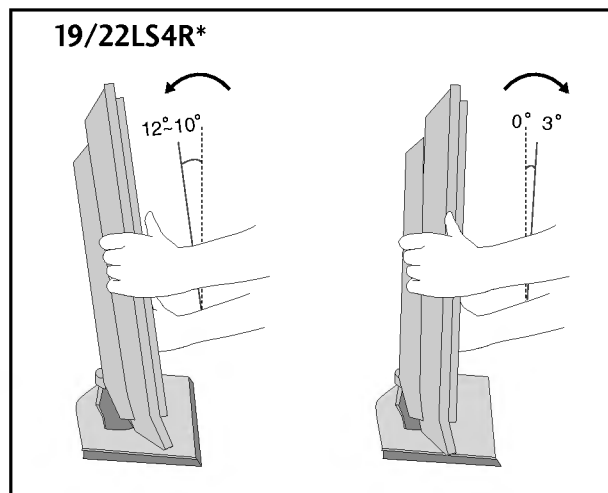
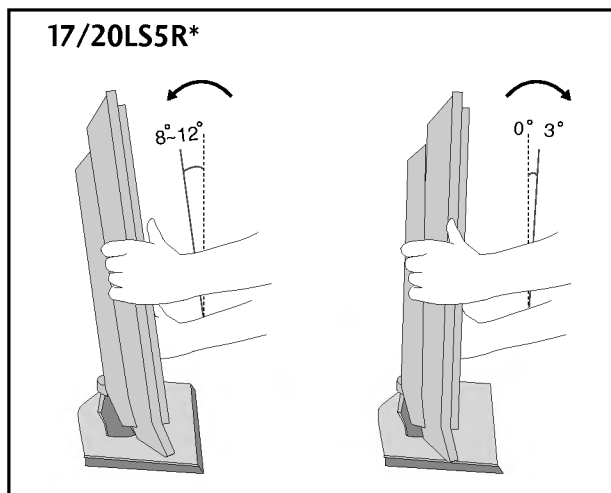

EMPLACEMENT

Placer le téléviseur de sorte que l'écran ne soit exposé à aucune lumière vive directe. Veiller également à éliminer toute source de vibrations, d'humidité, de poussière ou de chaleur excessive et à disposer le téléviseur de façon à permettre une libre circulation de l'air. Ne jamais obstruer les orifices d'aération situés sur le couvercle arrière.

Si le téléviseur doit être installé sur un mur, fixer l'interface de fixation murale standard VESA (en option) à l'arrière de l'appareil.

Fixer solidement le support de fixation murale (en option) sur le mur, afin d'éviter la chute du téléviseur.

Système de sécurité Kensington

- Le téléviseur est équipé, sur son panneau arrière, d'un connecteur pour système de sécurité Kensington. Connectez le câble du système de sécurité Kensington comme indiqué ci-dessous.
- Pour de plus amples informations sur l'installation et l'utilisation du système de sécurité Kensington, reportez-vous au mode d'emploi de celui-ci.

Pour de plus amples informations, visitez <http://www.kensington.com>, page d'accueil du site Web de la société Kensington. Kensington vend des systèmes de sécurité destinés aux équipements élec-troniques de valeur tels que ordinateurs bloc-notes et projecteurs LCD.

Remarque :

- Le système de sécurité Kensington est un accessoire en option.

Remarque :

- Si le téléviseur est froid au toucher, un léger "papillotement" peut se produire à la mise sous tension. Cela est tout à fait normal et votre téléviseur n'est pas défectueux.
- Quelques minuscules défauts se présentant sous la forme de points rouges, verts ou bleus peu-vent apparaître à l'écran. Toutefois, cela n'altèrent en rien les performances du moniteur.
- Évitez de toucher l'écran LCD ou d'y laisser le doigt appuyé. Vous risqueriez de provoquer des effets de distorsion temporaires sur l'écran.

17LS5R*

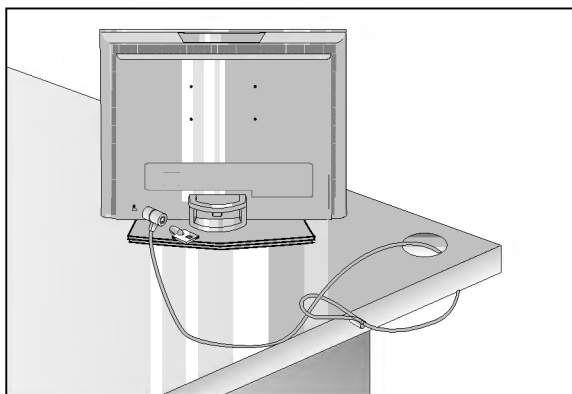

19/22LS4R*

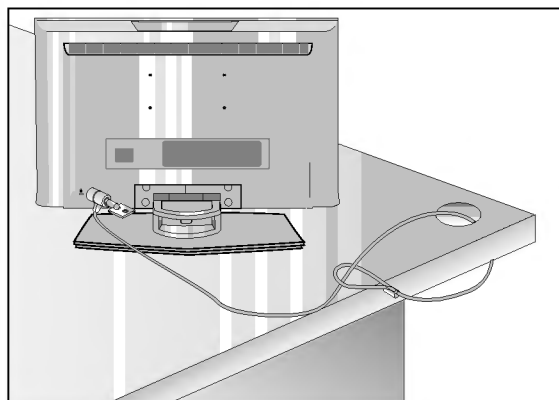

20LS5R*

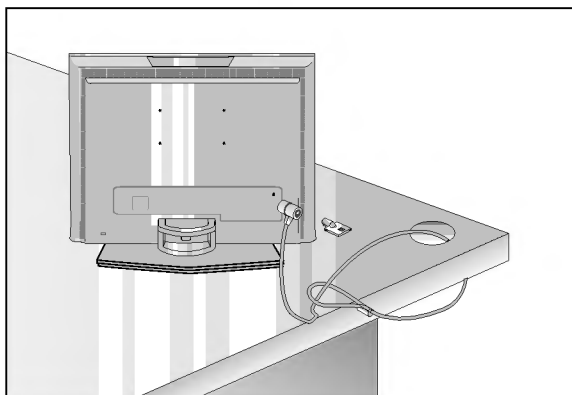

- Ne jamais brancher le cordon d'alimentation avant d'avoir terminé de raccorder tous les équipements pour ne pas endommager l'appareil.

RACCORDEMENT À UNE ANTENNE

- Afin d'obtenir la meilleure qualité d'image, réglez la direction de l'antenne.
- Le câble et le convertisseur d'antenne ne sont pas fournis.

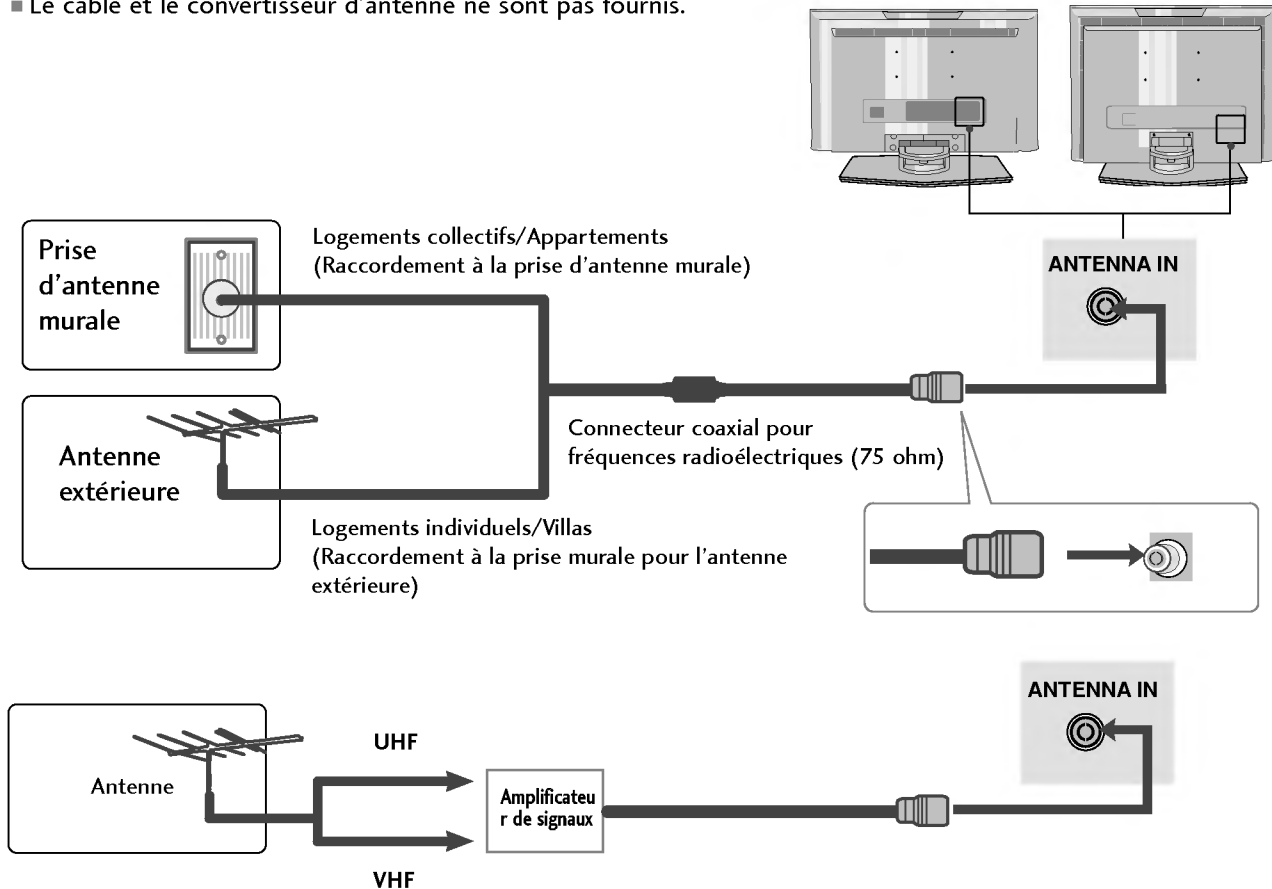

- Pour recevoir une image de meilleure qualité dans les zones où les signaux se reçoivent mal, installez sur l'antenne un amplificateur de signaux comme indiqué sur le schéma de droite.
- Pour acheminer le signal dans deux branchements de télévision, veuillez utiliser un diviseur.

CONFIGURATION DE L'ÉQUIPEMENT EXTERNE

- Ne jamais brancher le cordon d'alimentation avant d'avoir terminé de raccorder tous les équipements pour ne pas endommager l'appareil.
- Votre téléviseur peut présenter des différences avec les illustrations de ce manuel.

CONFIGURATION DU RÉCEPTEUR HD

Raccordement avec un câble Composante (Uniquement 19/22LS4R*)

- 1 Raccordez les prises de sortie SET TOP aux prises **COMPONENT IN VIDEO** (Y P_B P_R) du téléviseur.
- 2 Raccordez le câble audio du DÉCODEUR aux prises **COMPONENT IN AUDIO** du téléviseur.
- 3 Appuyez sur la touche **INPUT** pour sélectionner **Component** (480i/576i/480p/576p/720p/1080i).

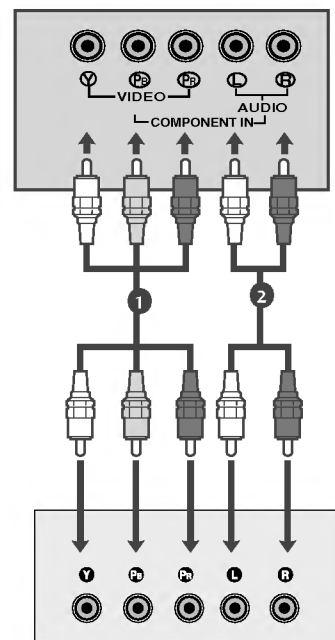

Raccordement avec un câble D-sub à 15 broches

17LS5R*

- 1 Raccordez le DÉCODEUR à l'aide de la prise de sortie D-Sub à la prise **RGB (PC/DTV) IN** de l'appareil et le câble audio du DÉCODEUR à la prise **AUDIO (RGB) IN**.
- 2 Appuyez sur la touche INPUT pour sélectionner **RGB (DTV)**.

19/22LS4R*

- 1 Raccordez le DÉCODEUR à l'aide de la prise de sortie D-Sub à la prise **RGB (PC/DTV) IN** de l'appareil et le câble audio du DÉCODEUR à la prise **AUDIO (RGB/DVI) IN**.
- 2 Appuyez sur la touche INPUT pour sélectionner **RGB (DTV)**.

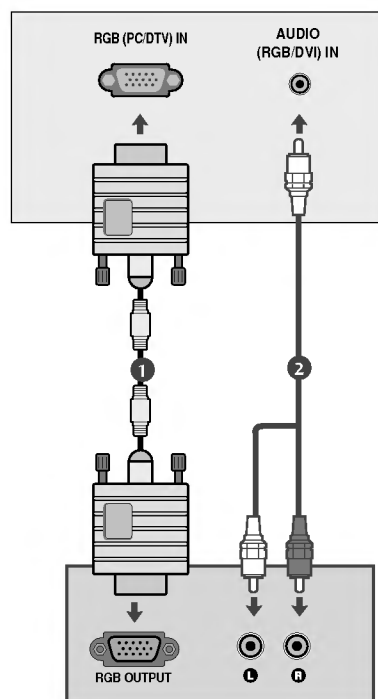

Raccordement avec un câble HDMI (Uniquement 19/22LS4R*)

- 1 Raccordez la prise de sortie HDMI du boîtier décodeur numérique à la prise d'entrée **HDMI/DVI IN** du téléviseur.
.....
- 2 Sélectionnez la source d'entrée **HDMI/DVI** (DTV) à l'aide de la touche **INPUT** de la télécommande.

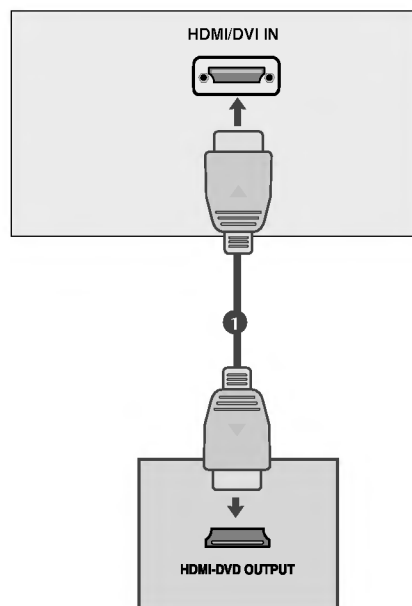

CONFIGURATION DE L'ÉQUIPEMENT EXTERNE

BRANCHEMENT D'UN DVD

Raccordement avec un câble Composante (Uniquement 19/22LS4R*)

- 1 Raccordez les prises de sortie vidéo (Y Cb Cr, Y Pb Pr, Y B-Y R-Y ou Y Pb Pr) du lecteur DVD aux prises **COMPONENT IN VIDEO** (Y Pb Pr) du téléviseur.
- 2 Raccordez le câble audio du DVD aux prises **COMPONENT IN AUDIO** du téléviseur.
- 3 Appuyer sur la touche **INPUT** et sélectionner **Component** (480i/576i/480p/576p/720p/1080i).
- 4 Appuyer sur la touche **PLAY** du lecteur DVD. L'image du DVD apparaît à l'écran.

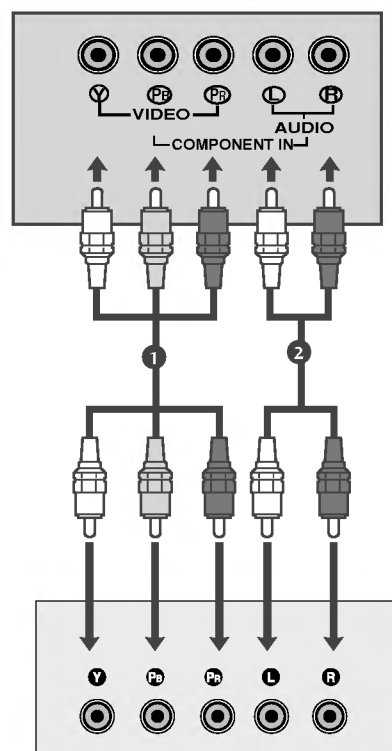

Entrées vidéo composante

Vous pouvez améliorer la qualité de l'image en branchant le lecteur DVD sur les entrées vidéo composante, comme illustré ci-dessous.

Entrées vidéo composante du téléviseur	Y	Pb	Pr
Sorties vidéo du lecteur DVD	Y	Pb	Pr
	Y	B-Y	R-Y
	Y	Cb	Cr
	Y	Pb	Pr

Raccordement avec un câble PériTel

- 1 Connecter la prise périTel euro du lecteur DVD à la prise périTel euro du téléviseur.
- 2 Appuyer sur la touche **INPUT** et sélectionner **AV1**.
- 3 Appuyer sur la touche **PLAY** du lecteur DVD. L'image du DVD apparaît à l'écran.

! REMARQUE

- ▶ Veuillez utiliser le câble PériTel blindé.

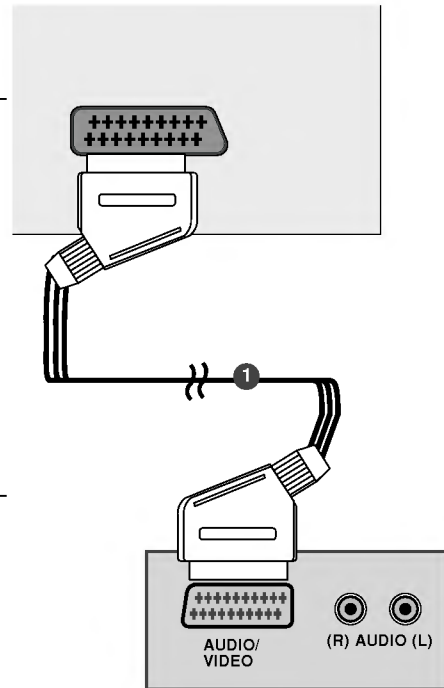

Raccordement avec un câble HDMI (Uniquement 19/22LS4R*)

- 1 Raccordez la prise de sortie HDMI du DVD à la prise d'entrée **HDMI/DVI IN** du téléviseur.
- 2 Sélectionnez la source d'entrée **HDMI/DVI** (DTV) à l'aide de la touche **INPUT** de la télécommande

! REMARQUE

- ▶ Si vous utilisez un câble HDMI, le téléviseur peut recevoir simultanément des signaux audio et vidéo.
- ▶ Si le DVD est compatible avec la fonction HDMI, la résolution de sortie de la source se règle automatiquement sur 1280x720p.
- ▶ Si le lecteur DVD ne supporte pas la fonction HDMI Auto, vous devrez régler la résolution de sortie.
Pour obtenir la meilleure image possible, réglez la résolution de sortie de la source sur 1280x620p.

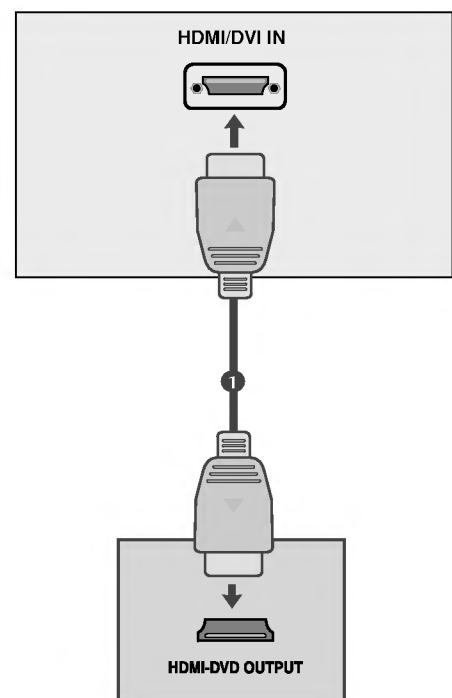

CONFIGURATION DE L'ÉQUIPEMENT EXTERNE

BRANCHEMENT D'UN MAGNÉTOSCOPE

- Afin d'éviter de possibles interférences, veillez à laisser une distance suffisante entre le magnétoscope et le téléviseur.
- Tout particulièrement dans le cas de l'image figée d'un magnétoscope. Il se peut que l'utilisation du format 4:3 entraîne une rémanence de l'image sur l'écran.

Raccordement avec un câble d'antenne

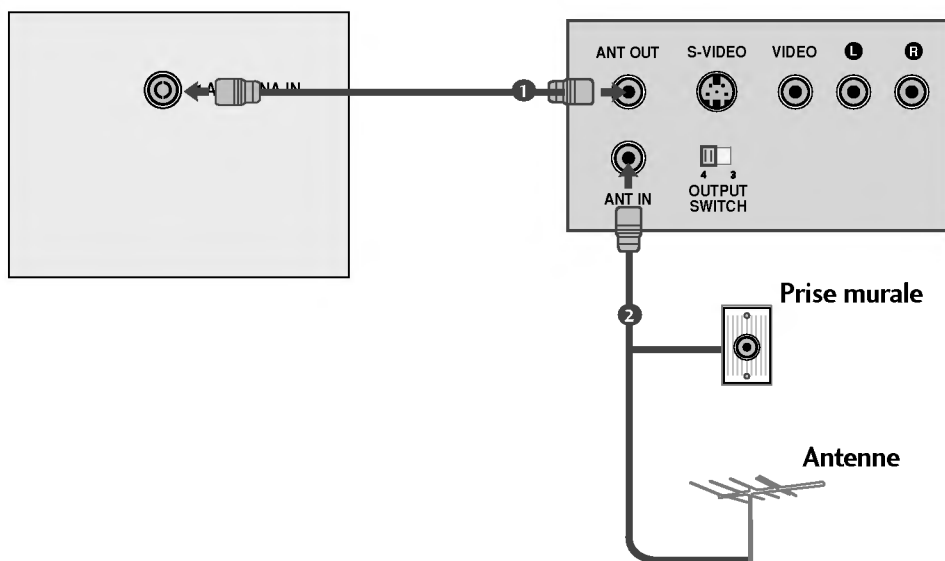

- 1 Raccordez la sortie RF du magnétoscope à la prise d'antenne située à l'arrière du téléviseur.
.....
- 2 Raccordez le câble de l'antenne à l'entrée RF du magnéto-scope.
.....
- 3 Affectez au canal vidéo de votre magnétoscope le numéro de programme de votre choix, en suivant la procédure décrite dans la section 'Programmation manuelle'.
.....
- 4 Sélectionnez le numéro de programme affecté au canal vidéo.
.....
- 5 Appuyez sur la touche de lecture **PLAY** du magnétoscope.

Raccordement avec un câble Péritel

- 1 Raccordez la prise Péritel du magnétoscope au connecteur Péritel du téléviseur.

- 2 Appuyez sur la touche de lecture (**PLAY**) du magnétoscope. Si votre magnétoscope émet un signal de commande, le téléviseur passe automatiquement en mode **AV 1**. Si vous souhaitez quitter momentanément le mode de réception Magnétoscope au profit du mode réception antenne appuyez sur les touches ▲ / ▼ ou sur les numéros de chaînes.

Sinon, appuyez sur la touche **INPUT** de la télécommande pour sélectionner **AV 1**. L'image lue sur le magnétoscope apparaît sur l'écran.

Vous pouvez également enregistrer sur cassette vidéo les programmes reçus par le téléviseur avec les prises de sortie audio et vidéo.

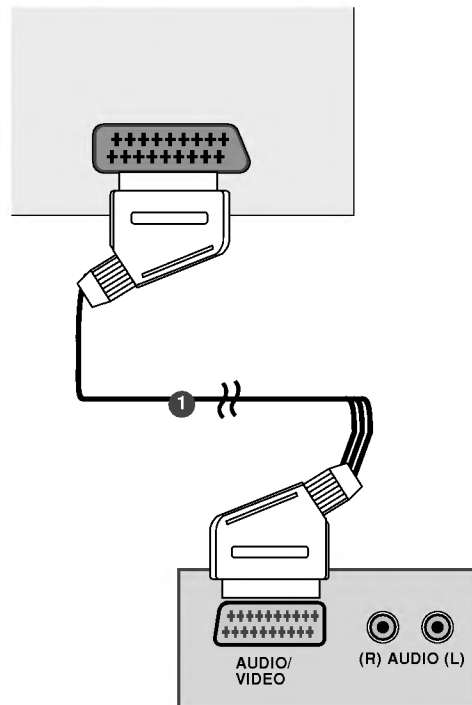

! REMARQUE

- ▶ Signal de type RGB; les signaux rouge, bleu et vert sont seulement en Péritel 1 en AV1. Ces signaux sont transmis par exemple, avec un décodeur, console ou CD de photo.
- ▶ Veuillez utiliser le câble péritel blindé.

CONFIGURATION DE L'ÉQUIPEMENT EXTERNE

BRANCHEMENT D'UN MAGNÉTOSCOPE

Raccordement avec un câble RCA

- 1 Raccordez les prises de sortie audio et vidéo du magnéto-
scope aux prises d'entrée audio/vidéo du téléviseur.
- 2 Appuyez sur la touche **INPUT** pour sélectionner **AV2**.
- 3 Appuyez sur la touche de lecture (PLAY) du magnéto-
scope. L'image lue sur le magnéto-
scope apparaît à l'écran.

! REMARQUE

- Si vous avez un magnéto-
scope mono, raccordez le câble
audio du magnéto-
scope à la prise **AUDIO L/MONO**
du téléviseur.

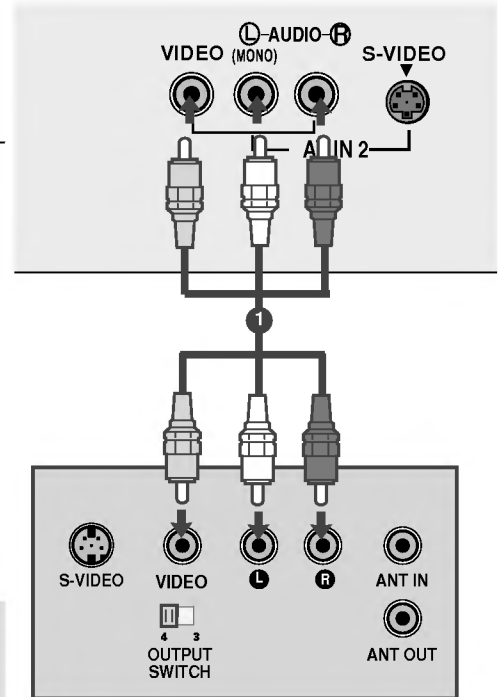

Raccordement avec un câble S-Video

- 1 Raccordez la prise S-VIDEO du magnéto-
scope à la prise
S-VIDEO située du téléviseur.
- 2 Raccordez le câble audio depuis le magnéto-
scope S-
VIDEO jusqu'aux prises AUDIO situées du téléviseur.
- 3 Appuyez sur la touche **INPUT** pour sélectionner **AV2**.
- 4 Appuyez sur la touche de lecture (PLAY) du magnéto-
scope.
L'image lue sur le magnéto-
scope apparaît à l'écran.

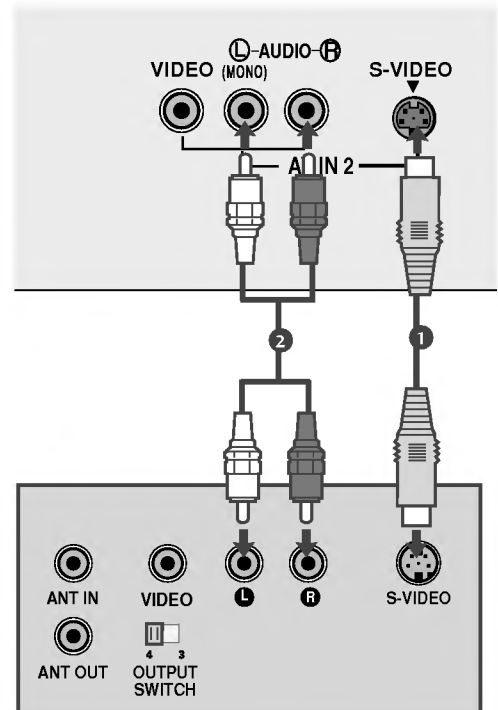

CONFIGURATION ÉCOUTEURS

Lors de la connexion avec un câble à Écouteurs

-
- 1 Introduisez la fiche du casque dans la prise pour casque. Vous pouvez écouter le son au moyen du casque. Pour régler le volume du casque, appuyez sur la touche ◀ / ▶. Si vous appuyez sur le bouton MUTE, seul le son émis par le hautparleur est coupé.
-

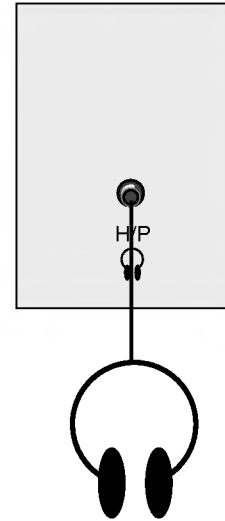

CONFIGURATION DE L'ÉQUIPEMENT EXTERNE

BRANCHEMENT D'UN PC

Ce téléviseur comprend la fonction Plug and Play, ce qui signifie que l'ordinateur s'adapte automatiquement aux paramètres du téléviseur.

Raccordement avec un câble D-sub à 15 broches

17LS5R*

- 1 Connecter la prise externe du moniteur à la prise entrée du PC situé au dos de l'appareil.
- 2 Connecter le câble audio depuis le magnétoscope PC jusqu'aux prises **AUDIO (RGB) IN** situées du téléviseur.
- 3 Appuyer sur le bouton **INPUT** pour sélectionner la fonction **RGB (PC)**.
- 4 Allumer le PC et l'écran apparaît sur l'appareil.
Ce dernier peut être utilisé comme le moniteur du PC.

19/22LS4R*

- 1 Connecter la prise externe du moniteur à la prise entrée du PC situé au dos de l'appareil.
- 2 Connecter le câble audio depuis le magnétoscope PC jusqu'aux prises **AUDIO (RGB/DVI) IN** situées du téléviseur.
- 3 Appuyer sur le bouton **INPUT** pour sélectionner la fonction **RGB (PC)**.
- 4 Allumer le PC et l'écran apparaît sur l'appareil.
Ce dernier peut être utilisé comme le moniteur du PC.

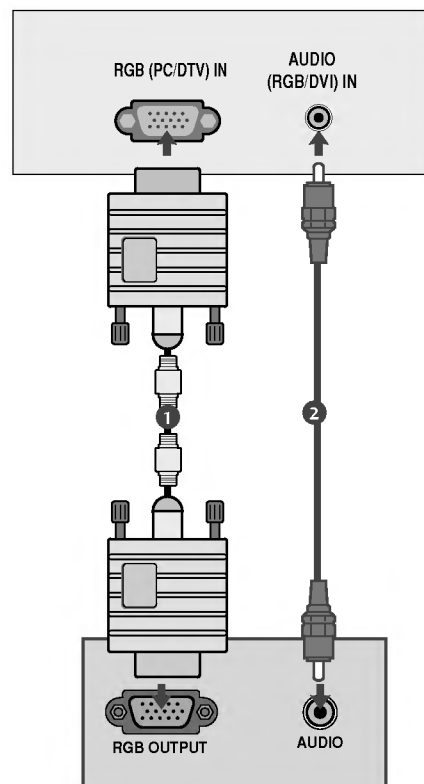

Raccordement avec un câble HDMI à DVI (Uniquement 19/22LS4R*)

- 1 Raccordez la prise de sortie DVI de l'ordinateur à la prise d'entrée **HDMI/DVI IN** du téléviseur.
- 2 Raccordez le câble audio de l'ordinateur à la prise d'entrée **AUDIO (RGB/DVI) IN** du téléviseur.
- 3 Sélectionnez la source d'entrée **HDMI/DVI (PC)** à l'aide de la touche **INPUT** de la télécommande.

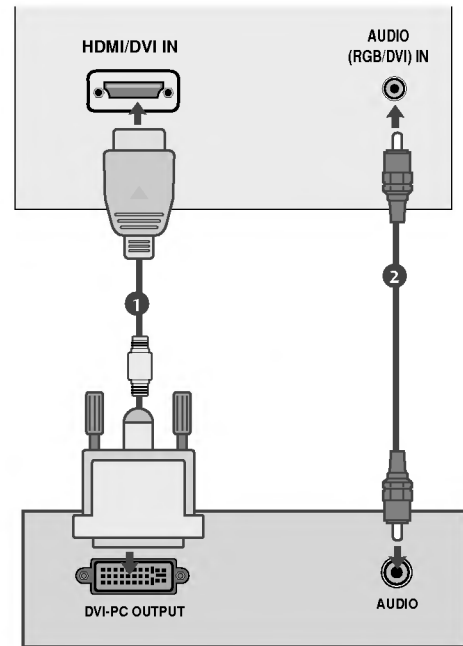

! REMARQUE

- ▶ Lors de la mise en service, la température trop basse de l'appareil peut engendrer un phénomène de vacillement d'image. Ce phénomène est tout à fait normal.
- ▶ Pour obtenir une image de qualité supérieure avec votre moniteur LCD, utilisez si possible le mode vidéo VESA 1280x1024@60Hz (17LS5R*), 1440x900@60Hz (19LS4R*), 1680x1050@60Hz (22LS4R*) Si utilisé avec les autres résolutions, certaines anomalies peuvent apparaître à l'écran. Ce poste a été pré-réglé pour le mode VESA 1280x1024@60Hz(17LS5R*), 1440x900@60Hz (19LS4R*), 1680x1050@60Hz (22LS4R*).
- ▶ Certains défauts de points peuvent apparaître sur l'écran, tels que des spots de couleur rouge, verte ou bleue. Cependant, cela n'aura aucun impact ni aucun effet sur les performances du moniteur.
- ▶ N'appuyez pas votre doigt sur l'écran à cristaux liquides pendant une période prolongée, car cela peut provoquer l'apparition d'images rémanentes.
- ▶ Lorsque l'écran PC apparaît sur le poste, certains messages peuvent s'afficher sur l'écran, et le message est différent selon la version du système Windows (Win 98, 2000). Si un message quelconque s'affiche, cliquez sur "Next" d'une manière répétée jusqu'à ce que le message de fin apparaisse.
- ▶ Si le message "Hors Fréquence" apparaît sur l'écran, ajustez le PC comme dans la section de cahier des charges de moniteur de Displayable.

CONFIGURATION DE L'ÉQUIPEMENT EXTERNE

Résolution d'affichage prise en charge

<17LS5R*>

mode RGB-PC

Résolution	Fréquence horizontale(kHz)	Fréquence verticale(Hz)
640x480	31,469	59,94
800x600	37,879	60,31
1024x768	48,363	60,00
1280x1024	63,981	60,02

mode RGB-DTV

Résolution	Fréquence horizontale(kHz)	Fréquence verticale(Hz)
720x480p	31,47 31,50	59,94 60,00
720x576p	31,25	50,00
1280x720p	37,50 44,96 45,00	50,00 59,94 60,00

<19LS4R*, 22LS4R*>

mode RGB-PC, HDMI/DVI-PC

Résolution	Fréquence horizontale(kHz)	Fréquence verticale(Hz)
640x480	31,469	59,94
800x600	37,879	60,31
1024x768	48,363	60,00
1280x1024	63,981	60,02
1440x900	55,50	59,90
1680x1050	65,290	59,954

→ Uniquement 19LS4R*

→ Uniquement 22LS4R*

mode RGB-DTV, HDMI/DVI-DTV

Résolution	Fréquence horizontale(kHz)	Fréquence verticale(Hz)
720x480p	31,47 31,50	59,94 60,00
720x576p	31,25	50,00
1280x720p	37,50 44,96 45,00	50,00 59,94 60,00
1920x1080i	33,72 33,75 28,125	59,94 60,00 50,00

Configuration de l'écran pour le mode PC

Config. Auto(mode RGB [PC] uniquement) (Uniquement 17LS5R*/19LS4R*/22LS4R*)

Vous pouvez régler la position horizontale / verticale, la horloge, la phase, la configuration automatique, la Reset la de l'image selon vos préférences.

Auto-configuration

Cette fonction vous permet d'ajuster automatiquement la position de l'image, l'horloge et la phase. Les menus disparaîtront après quelques secondes pendant le processus de configuration automatique.

Manual config.

Cette touche permet de régler manuellement la Position, l'Horloge et la Phase de l'écran. Réglez le niveau avec la touche ◀ / ▶.

• H-Position / V-Position

Cette fonction vous permet d'ajuster votre image gauche/droite et haut/bas à votre convenance.

• Horl.

Cette fonction vous permettra de minimiser les barres verticales et ombres visibles sur le fond de l'image. Et la taille horizontale de votre image changera aussi.

• Phase

Cette fonction vous permet de régler le bruit horizontal et d'affiner la dureté de l'image.

Réglages usine

Cette fonction vous permet de revenir aux réglages par défaut et ne peut être modifiée.

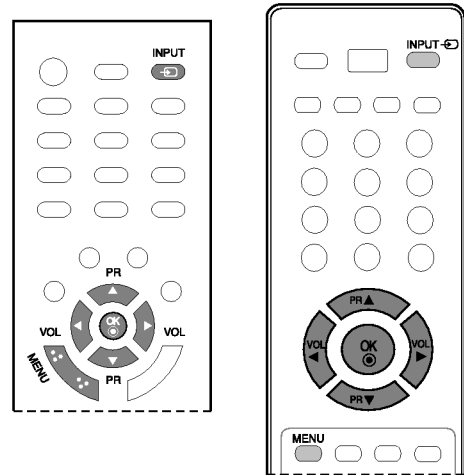

2

1 Appuyez sur **INPUT**, puis sur la touche ▲ / ▼ pour sélectionner **RGB**.

2 Appuyez sur la touche **MENU**, puis sur ▲ / ▼ pour sélectionner le menu **Luminosite**.

3 Appuyez sur la touche ▶ puis sur les touches ▲ / ▼ pour sélectionner la fonction d'écran de votre choix.

4 Effectuez les réglages nécessaires.



3 4

! REMARQUE

- Certains graphismes peuvent ne pas être visibles avec netteté. Si le résultat n'est pas satisfaisant, ajuster l'horloge, la phase et la position manuellement.

UTILISATION DU TÉLÉVISEUR / COMMANDE DES PROGRAMMES

FONCTIONS DES TOUCHES DE LA TÉLÉCOMMANDE

Lorsque vous utilisez la télécommande, dirigez-la vers le capteur de la télécommande du téléviseur.

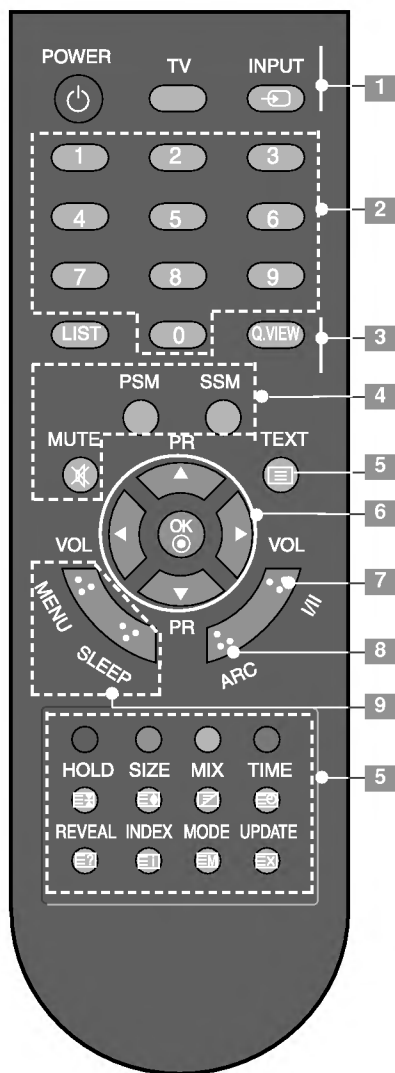

[Avec ARC]

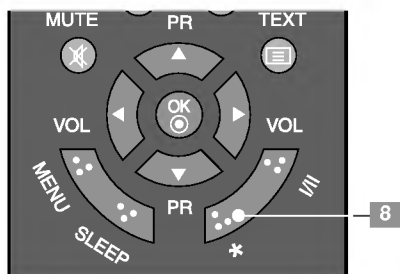

[Sans ARC]

- 1** **POWER** Permet de mettre l'appareil sous tension lorsqu'il est en mode veille et de le mettre hors tension pour passer en mode veille.

TV Cette touche permet de revenir au mode TV à partir de n'importe quel mode. Permet de mettre l'appareil sous tension lorsqu'il est en mode veille.

INPUT Si vous appuyez une fois sur cette touche, le mode OSD s'affichera à l'écran comme indiqué sur le schéma ci-contre. Appuyez sur les touches ▲ / ▼ puis sur la touche OK pour sélectionner la source d'entrée de votre choix (19/22LS4R*:TV, AV1, AV2, Component, RGB, HDMI/DVI) (17LS5R*:TV, AV1, AV2, RGB)(20LS5R*:TV, AV1, AV2)
- 2** **Touches numériques : de 0 à 9** Permettent de sélectionner un programme.
Permettent de sélectionner des éléments numérotés dans un menu.
Permet de mettre l'appareil sous tension lorsqu'il est en mode veille.
- 3** **LIST** Affiche la table de programme.
Q.VIEW Pour revenir au programme précédent.
- 4** **MUTE** Pour couper ou remettre le son.
PSM Pour rappeler les paramètres image et son que vous avez choisis.
SSM Pour rappeler les paramètres audio que vous avez choisis.
- 5** **Boutons de couleur** ces boutons sont pour le télétexte (modèles ayant cette fonction) ou pour le menu édition programme.
TOUCHES TELETEXTE Ces touches servent pour le télétexte. Pour des informations détaillées, reportez-vous à la section 'Télétexte'.
- 6** **TOUCHES CENTRALES (haut/bas/gauche/droite)** Ces touches vous permettent de naviguer à travers les menus à l'écran et de régler les paramètres système à votre convenance.
Pour régler le volume du son.
Pour régler les paramètres à l'intérieur d'un menu. Allumez l'ensemble qui est en attente.(Haut/bas)
OK Valide votre sélection ou affiche le mode en cours.

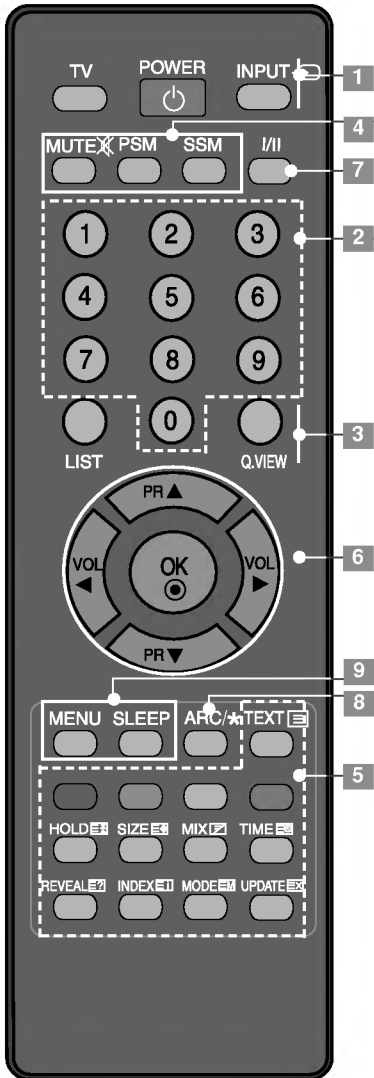

7 I/II Permet de sélectionner la sortie du son.

8 ARC Sélectionnez ARC pour choisir le format d'image.
* Aucune fonction

9 MENU Pour sélectionner un menu.
SLEEP Permet d'activer la mise en veille.

Insertion des piles

- Ouvrez le capot du compartiment à piles à l'arrière de la télécommande.
- Utilisez deux piles alcalines de 1,5V de type AAA. Ne mélangez pas une pile neuve avec une pile usagée.

UTILISATION DU TÉLÉVISEUR / COMMANDE DES PROGRAMMES

MISE SOUS TENSION DU TÉLÉVISEUR

Pour pouvoir utiliser toutes les fonctions du téléviseur, vous devez mettre celui-ci sous tension.

- 1 Vous devez tout d'abord raccorder correctement le cordon d'alimentation. Le téléviseur se met alors en mode de veille.
 - Pour allumer le téléviseur lorsque celui-ci est en mode de veille, appuyez sur la touche $\phi/|$, **INPUT** ou **PR ▲ / ▼** du téléviseur, ou appuyez sur **POWER**, **TV**, **INPUT**, **PR ▲ / ▼** ou sur les touches **numériques (0~9)** de la télécommande.

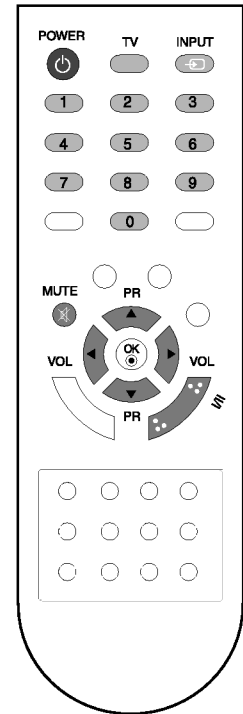

SÉLECTION DES PROGRAMMES

- 1 Appuyez sur la touche **PR ▲ / ▼** ou sur les touches **NUMÉRIQUES** pour sélectionner un numéro de programme.

RÉGLAGE DU VOLUME

- 1 Appuyez sur la touche **VOL ◀ / ▶** pour régler le volume.
- 2 Si vous souhaitez couper le son, appuyez sur la touche **MUTE**.
- 3 Vous pouvez annuler cette fonction en appuyant sur les touches **MUTE**, **VOL◀ / ▶** ou **I/II**.

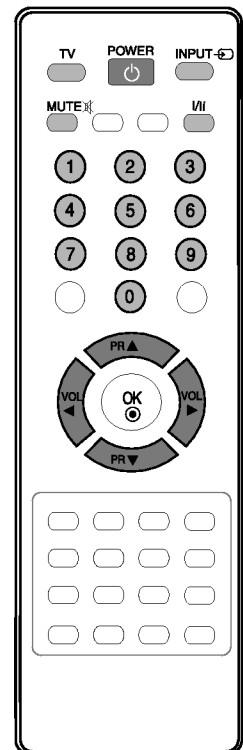

SÉLECTION ET RÉGLAGE DES MENUS À L'ÉCRAN

Il est possible que l'affichage à l'écran de votre téléviseur soit différent de celui indiqué dans les schémas de ce manuel.

- 1 Appuyez plusieurs fois sur la touche **MENU** et la touche ▲ / ▼, pour obtenir l'affichage de chaque menu.
- 2 Appuyer sur le bouton ► et sur le bouton ▲ / ▼ pour sélectionner une option de menu.
- 3 Changer le paramétrage d'une option dans le sous-menu ou le menu déroulant avec le bouton ◀ / ▶. Vous pouvez vous déplacer vers le menu supérieur en appuyant sur la touche **OK** ou sur la touche **MENU**.

* : 19LS4R*, 22LS4R*



Menu Emetteur



Menu Image



Menu Son



Menu Luminosite



Menu Special



Menu Heure

! REMARQUE

- a. La fonction OSD (Menu à l'écran) vous permet de régler le menu de l'écran à votre convenance car cette fonction est pourvue d'une présentation graphique.
- b. Il est possible que l'OSD (Menu à l'écran) de ce Mode d'emploi soit différent de celui de votre téléviseur ; il est effectivement donné à titre d'exemple pour faciliter la configuration du téléviseur.
- c. En mode Télétexte, les menus ne sont pas disponible.

MÉMORISATION DES CHÂÎNES

Votre téléviseur peut mémoriser jusqu'à 100 chaînes, sous forme de numéros (de 0 à 99). Une fois les chaînes programmées, vous pouvez les visionner l'une après l'autre en utilisant la touche PR ▲ / ▼ ou les touches NUMEROTEES.

Vous avez la possibilité d'effectuer la programmation en mode automatique ou en mode manuel.

Cette méthode permet de mémoriser tous les programmes qui peuvent être reçus. Nous vous recommandons d'utiliser la programmation automatique lors de l'installation du téléviseur.

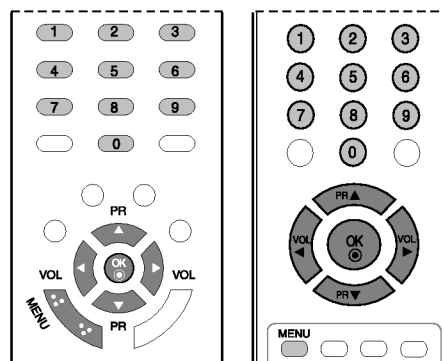

1 Appuyez plusieurs fois sur la touche MENU et la touche ▲ / ▼ pour sélectionner le menu **Emetteur**.

2 Appuyer sur la touche ► et la touche ▲ / ▼ pour sélectionner la **Prog. auto**.

3 Appuyez sur ► Sélectionnez un système TV avec la touche ►, puis avec la touche ▲ / ▼ du menu **Système**.

BG: PAL B/G, SECAM B/G (Europe/Europe de l'Est)

I : PAL I/II (Royaume-Uni/Irlande)

DK: PAL D/K, SECAM D/K (Europe de l'Est)

L : SECAM L/L' (la France)

4 Appuyer sur la touche **OK**.

5 Sélectionnez **Mémoire** avec la touche ▲ / ▼.

6 Sélectionner le numéro du premier programme à enregistrer à l'aide de la touche ◀ / ▶ ou des touche numérotées dans le menu **Mémoire**. Pour un numéro à un chiffre, tapez d'abord un '0' ('05' pour 5).

7 Appuyer sur la touche **OK**.

8 Sélectionnez **Recherche** avec la touche ▲ / ▼.

9 Lancez la programmation automatique en appuyant sur la touche ►. Toutes les chaînes qui peuvent être reçues sont mises en mémoire. Pour arrêter la programmation automatique, appuyez sur la touche **MENU**.

En fin de programmation automatique, le mode Edition programmes apparaît à l'écran. Pour éditer le programme mémorisé, reportez-vous à la section 'Edition des programmes'.

10 Appuyez plusieurs fois sur la touche **MENU** pour revenir au mode de visionnage normal.



1



2



3 4 5 6 7

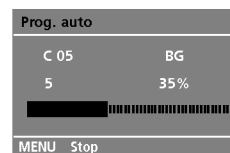

8

PROGRAMMATION MANUELLE

Ce mode de programmation permet de rechercher manuellement les canaux et de leur affecter les numéros de votre choix. Vous pouvez aussi affecter à chaque numéro un nom de cinq lettres.

- 1 Appuyez plusieurs fois sur la touche MENU et la touche ▲ / ▼ pour sélectionner le menu **Emetteur**.
- 2 Appuyez sur la touche ► et la touche ▲ / ▼ pour sélectionner la **Prog. Manuelle**.
- 3 Appuyez sur la touche ► et la touche ▲ / ▼ pour sélectionner la **Mémoire**.
- 4 Sélectionner le numéro (0 à 99) du premier programme à enregistrer à l'aide de la touche ◀ / ▶ ou des touches numérotées dans le menu mémoire. Pour un numéro à un chiffre, tapez d'abord un '0' ('05' pour 5).
- 5 Appuyez sur la touche **OK**.
- 6 Sélectionnez **Système** avec la touche ▲ / ▼.
- 7 Appuyez sur ► Sélectionnez un système TV avec la touche ►, puis avec la touche ▲ / ▼ du menu **Système**.
BG: PAL B/G, SECAM B/G (Europe/Europe de l'Est)
I : PAL I/II (Royaume-Uni/Irlande)
DK: PAL D/K, SECAM D/K (Europe de l'Est)
L : SECAM L/L' (la France)
- 8 Appuyez sur la touche **OK**.
- 9 Appuyez sur la touche ▲ / ▼ pour sélectionner **Tuner**.
- 10 Appuyez sur ►, puis sur la touche ▲ / ▼, pour sélectionner VHF/UHF ou Câble, dans le menu **Tuner**.
- 11 Appuyez sur la touche **OK**.
- 12 Appuyez sur la touche ▲ / ▼ pour sélectionner **Canal**.
- 13 Vous pouvez également sélectionner la chaîne de votre choix à l'aide des touches ◀ / ▶ ou des touches NUMÉRIQUES.
- 14 Appuyez sur la touche **OK**.
- 15 Appuyez sur la touche ▲ / ▼ pour sélectionner **Recherche**.
- 16 Appuyez sur ►, puis sur la touche ◀ / ▶, pour commencer la recherche dans le menu déroulant Chercher. Dès qu'une station est détectée, la recherche s'arrête.
- 17 Appuyez sur la touche **OK** pour le mémoriser.
- 18 Pour programmer une autre station, répétez étapes 3 à 17.
- 19 Appuyez plusieurs fois sur la touche **MENU** pour revenir au mode de visionnage normal.

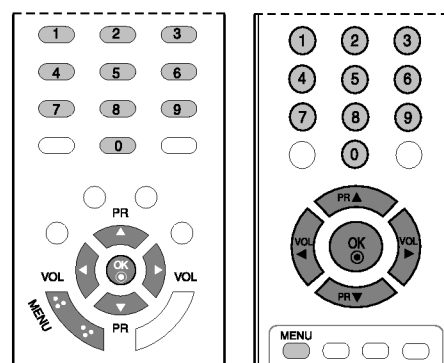

1

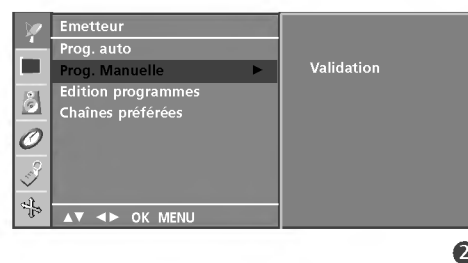

2



UTILISATION DU TÉLÉVISEUR / COMMANDE DES PROGRAMMES

RÉGLAGE DE PRÉCISION

En règle générale, le Réglage de précision ne s'avère nécessaire que lorsque la qualité de réception est médiocre.

Le programme syntonisé est indiqué par un numéro orange pendant la sélection de programme.

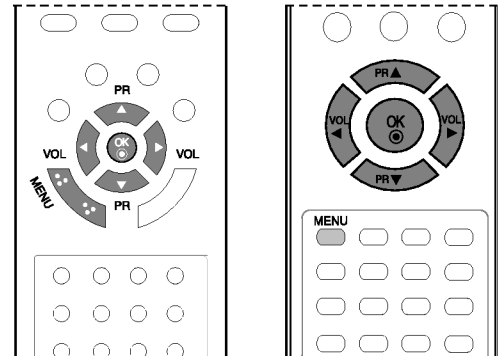

1 Appuyez plusieurs fois sur la touche MENU et la touche ▲ / ▼ pour sélectionner le menu **Emetteur**.

2 Appuyer sur la touche ► et la touche ▲ / ▼ pour sélectionner la **Prog. Manuelle**.

3 Appuyez sur la touche ►.

4 Dans le menu déroulant **Régl. fin**, appuyez sur la touche ◀ / ▶ pour régler l'appareil jusqu'à l'obtention d'une image et d'un son satisfaisants.

5 Appuyez sur la touche **OK**.

6 Appuyez plusieurs fois sur la touche **MENU** pour revenir au mode de visionnage normal.



1



2



3 4 5

AFFECTATION D'UN NOM À UNE CHAÎNE

Vous pouvez aussi affecter à chaque numéro un nom de cinq lettres.

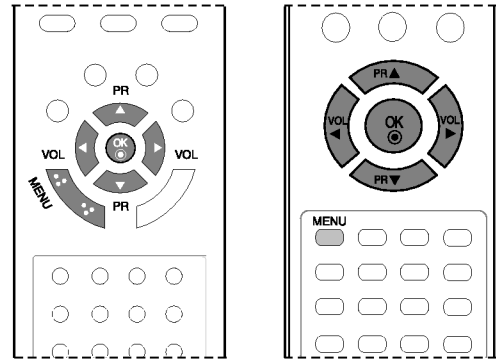

- 1 Appuyez plusieurs fois sur la touche MENU et la touche ▲ / ▼ pour sélectionner le menu **Emetteur**.

- 2 Appuyer sur la touche ► et la touche ▲ / ▼ pour sélectionner la **Prog. Manuelle**.

- 3 Appuyer sur la touche ► et la touche ▲ / ▼ pour sélectionner **Nom**.

- 4 Appuyer sur le bouton ► et la touche ▲ / ▼.
Vous pouvez utiliser un espace, le signe +, -, un chiffre de 0 à 9 ou une lettre de l'alphabet, de A à Z. Le nom peut comporter jusqu'à cinq caractères.
Utilisez la touche ◀ pour faire défiler les caractères dans le sens inverse.

- 5 Appuyez sur les touches ◀ / ► pour sélectionner la position, puis choisissez le deuxième caractère et ainsi de suite.

- 6 Appuyez sur la touche OK pour le mémoriser.

- 7 Appuyez plusieurs fois sur la touche MENU pour revenir au mode de visionnage normal.



1



2



3 4 5 6

UTILISATION DU TÉLÉVISEUR / COMMANDE DES PROGRAMMES

EDITION DES PROGRAMMES

Cette fonction vous permet de supprimer ou de sauter les programmes mémorisés. Vous pouvez également déplacer des chaînes vers d'autres numéros de programmes ou effectuer une copie vers les numéros de programmes suivants.

- 1 Appuyez plusieurs fois sur la touche **MENU** et la touche ▲ / ▼ pour sélectionner le menu **Emetteur**.
- 2 Appuyez sur la touche ► et la touche ▲ / ▼ pour sélectionner la **Edition programmes**.
- 3 Appuyez sur la touche ► pour afficher le menu correspondant au mode Programme edit.

■ Supprimer un programme

1. Sélectionnez le programme que vous voulez supprimer à l'aide de la touche ▲ / ▼ / ◀ / ▶.
2. Appuyez sur la touche ROUGE deux fois. Le programme sélectionné est supprimé et tous les programmes suivants sont avancés d'un rang dans la programmation.

■ Copier un programme

1. Sélectionnez le programme que vous voulez copier à l'aide de la touche ▲ / ▼ / ◀ / ▶.
2. Appuyez sur la touche VERTE. Tous les programmes suivants sont avancés d'un rang dans la programmation, vers le numéro suivant dans la table.

■ Déplacer un programme

1. Sélectionnez le programme que vous voulez déplacer à l'aide de la touche ▲ / ▼ / ◀ / ▶.
2. Appuyez sur la touche JAUNE.
3. Déplacez le programme vers le numéro de programme souhaité, à l'aide de la touche ▲ / ▼ / ◀ / ▶.
4. Appuyez de nouveau sur la touche JAUNE pour désactiver cette fonction.

■ Sauter un programme

1. Sélectionnez le programme que vous voulez sauter à l'aide de la touche ▲ / ▼ / ◀ / ▶.
2. Appuyez sur la touche BLEU. Le programme sauté devient bleu.
3. Appuyez de nouveau sur la touche BLEU pour libérer le programme sauté. Lorsqu'un numéro de programme est sauté, cela veut dire que vous ne pourrez pas le sélectionner en utilisant la touche ▲ / ▼ pendant le fonctionnement normal de la télévision. Si vous voulez trouver directement le programme sauté, saisissez le numéro de programme en utilisant les touches NUMERO TEES ou sélectionnez-le en menu 'Edition ou Table des programmes'.

- 4 Appuyez plusieurs fois sur la touche **MENU** pour revenir au mode de visionnage normal.

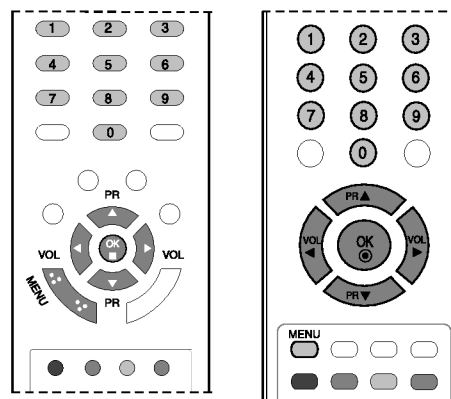

1

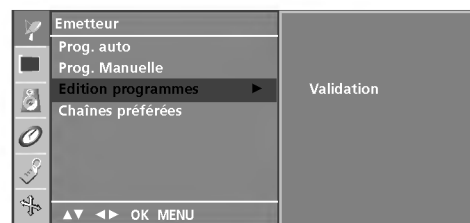

2

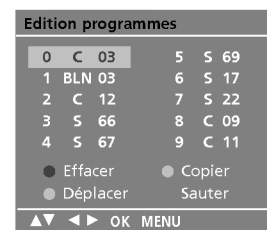

3

CHAÎNES PRÉFÉRÉES

Cette fonction vous permet de sélectionner directement votre programme favori.

Appuyez plusieurs fois sur la touche **JAUNE** pour sélectionner vos programmes mémorisés favoris lorsque Marche est sélectionné.
Appuyez plusieurs fois sur la touche **JAUNE** pour sélectionner les programmes précédents lorsque Arrêt est sélectionné.

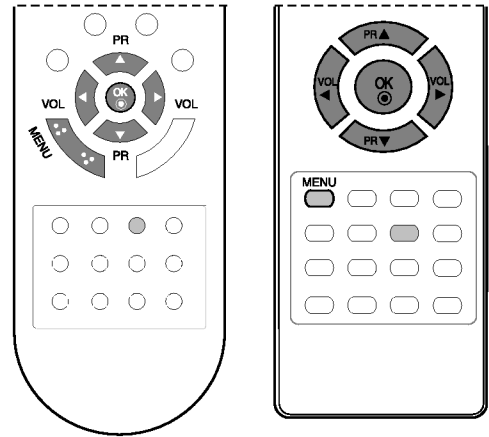

- 1 Appuyez plusieurs fois sur la touche MENU et la touche ▲ / ▼ pour sélectionner le menu **Emetteur**.
- 2 Appuyer sur la touche ► et la touche ▲ / ▼ pour sélectionner la **Chaînes préférées**.
- 3 Appuyer sur le bouton ► et sur le bouton ◀ / ► pour sélectionner **Marche** ou **Arrêt**.
- 4 Sélectionnez - - - - - avec la touche ▲ / ▼.
- 5 Sélectionner le numéro de programme désiré avec le bouton ◀ / ►.
- 6 Pour enregistrer un autre programme, répétez les étapes 4 au 5.
Vous pouvez enregistrer jusqu'à 8 programmes.
- 7 Appuyez plusieurs fois sur la touche **MENU** pour revenir au mode de visionnage normal.

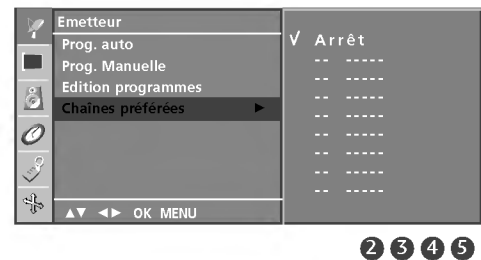

UTILISATION DU TÉLÉVISEUR / COMMANDE DES PROGRAMMES

TABLE DES PROGRAMMES

Vous pouvez vérifier les programmes enregistrés en mémoire en affichant la table des programmes.

■ Affichage de la table des programmes

Appuyez sur la touche **LIST** pour afficher la table des programmes. La première page de la table des programmes s'affiche. Elle contient dix programmes.

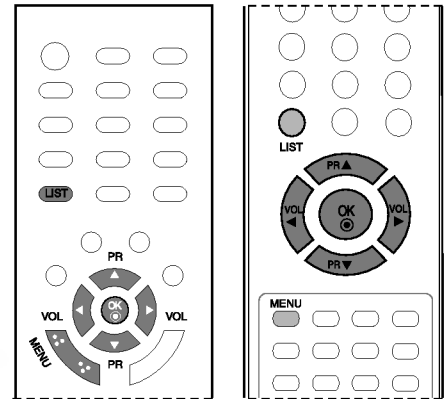

! REMARQUE

- Certains numéros de programmes peuvent apparaître en bleu. Il s'agit des programmes que vous avez sautés en mode Ranger les programmes.
- Pour certains programmes, le numéro de canal figure sur la table des programmes : aucun nom de chaîne n'est attribué.

■ Sélection d'un programme dans la table

Sélectionnez le programmes pauvent avec la touche ▲ / ▼ / ◀ / ▶. Appuyez ensuite sur la touche **OK**. Le téléviseur affiche la programme sélectionné.

■ Pour faire défiler la table des programmes

La liste des programmes est composée de 10 pages et peut donc contenir jusqu'à 10 programmes. Pour passer d'une page à l'autre, utilisez la touche ▲ / ▼ / ◀ / ▶.

Appuyez sur la touche **LIST** pour revenir au visionnage du téléviseur.

0	C	03	5	S	69
1	BLN	03	6	S	17
2	C	12	7	S	22
3	S	66	8	C	09
4	S	67	9	C	11

▲▼ ◀▶ OK MENU