



# Guide d'utilisation et d'entretien

## Sèche-linge **LG**

- **Systeme Clothcare**

**RC9011A/B/C**

**RC9011A1/B1/C1**

**RC8011A/B/C**

**RC8011A1/B1/C1**

Veuillez lire ce guide attentivement avant d'utiliser votre sèche-linge.

Conservez-le pour vous y référer ultérieurement.

Notez le nom de modèle et le numéro de série de votre produit.

Préparez toutes ces informations avant d'appeler le service après-vente.

# C aractéristiques



## ● **Tambour de très grande capacité**

Le sèche-linge LG a une très grande capacité 9,0 kg / 8,0 kg.

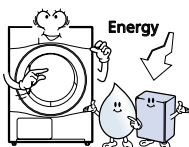

## ● **Consommation d'énergie réduite**

Energy is saved by cutting-edge engineering design of drying system and by optimized heating control. It's a real money saving.

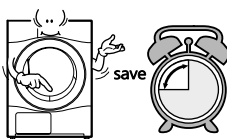

## ● **Temps de séchage réduit**

Le temps de séchage est raccourci grâce à un mécanisme de circulation d'air efficace et un chauffage optimisé.

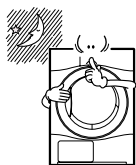

## ● **Niveau de bruit innovant**

Le bruit est réduit grâce à la technologie Suppression & absorption du bruit.

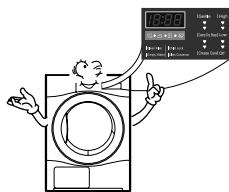

## ● **Facilité d'utilisation**

Large panneau d'affichage basé sur une commande électrique.

# T ables des matières

Consignes de sécurité .....	3
Instructions d'installation .....	6
Aspect extérieur & conception .....	9
Fonctionnement de votre sèche-linge.....	10
Fonctions supplémentaires .....	14
Entretien de votre sèche-linge .....	16
Conseils supplémentaires pour une utilisation optimale ....	19
Conseils de dépannage .....	21
Informations techniques.....	23
Garantie .....	24

# Consignes de sécurité

Afin de réduire tout risque d'électrocution, d'incendie ou autres blessures ou dommages, veuillez suivre les consignes de sécurité de base suivantes lorsque vous utilisez votre sèche-linge.

## ⚠ Avertissement

Le non-respect des consignes suivantes peut entraîner des blessures sérieuses ou la mort.

### ⊘ Actions non autorisées

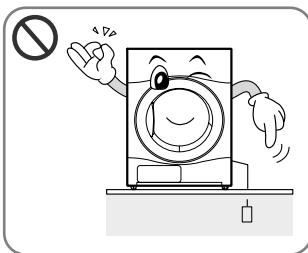

- Avant de brancher le cordon d'alimentation, vérifiez que la prise est raccordée à la terre et protégée par un disjoncteur.

.....  
**L'absence de raccordement à la terre peut provoquer des pannes ou des chocs électriques.**

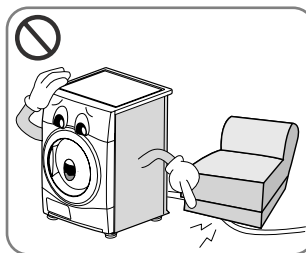

- N'endommagez pas le cordon d'alimentation et ne placez pas d'objets lourds sur celui-ci.

.....  
**Un cordon d'alimentation endommagé peut provoquer un départ d'incendie ou un choc électrique.**

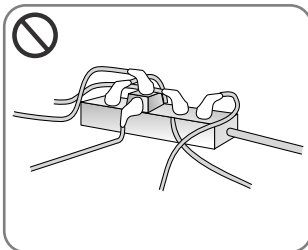

- Ne branchez pas plusieurs appareils sur la même prise. N'utilisez pas de cordon prolongateur.

.....  
**Cela pourrait entraîner une surchauffe de la prise et provoquer un départ d'incendie.**

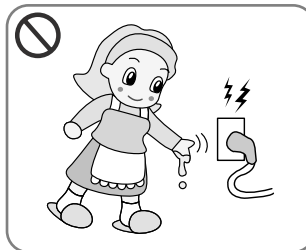

- Ne touchez pas le cordon d'alimentation ou l'interrupteur avec les mains mouillées.

.....  
**Vous risquez une électrocution.**

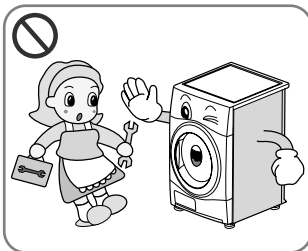

- Ne démontez pas le panneau supérieur pour installer le sèche-linge.

.....  
**Cela pourrait provoquer une panne, un départ d'incendie ou un choc électrique.**

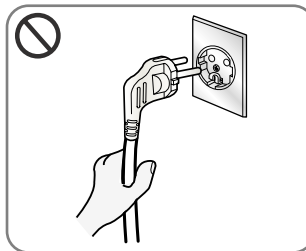

- Débranchez le cordon d'alimentation en tenant la prise et non le cordon.

.....  
**Vous risquez de couper des fils ce qui entraînerait une surchauffe ou un incendie.**

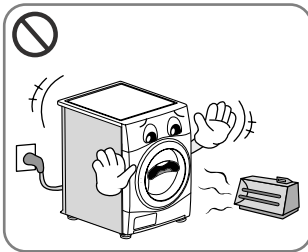

- Éloignez le sèche-linge de toute cuisinière électrique, bougie et autres objets inflammables.

.....  
**Vous risquez de faire fondre certains éléments ou de provoquer un incendie.**

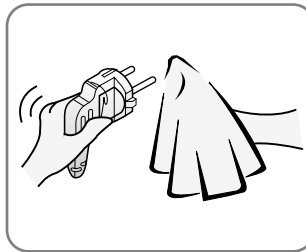

- Essayez la poussière et les impuretés sur la prise du cordon d'alimentation et insérez-la fermement dans la prise murale.

.....  
**Des impuretés sur la prise et une mauvaise connexion peuvent entraîner un incendie.**

# Consignes de sécurité

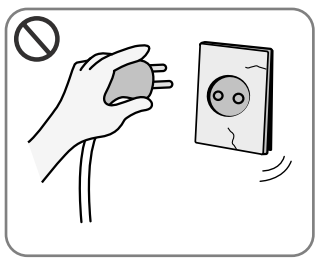

• N'utilisez pas un cordon d'alimentation, une fiche ou une prise endommagés  
 .....  
**Vous risquez de provoquer un incendie et une électrocution.**

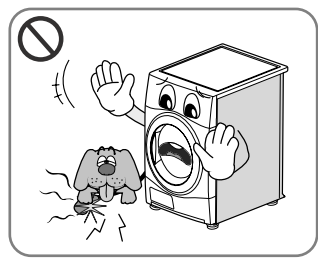

• Prevent pets biting the dryer.  
 .....  
**Les animaux peuvent mourir d'une électrocution et l'aspect du sèche-linge peut être endommagé.**

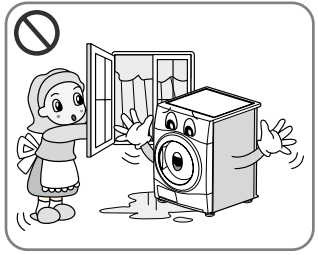

• N'installez ou ne stockez pas votre sèche-linge dans un lieu où il sera exposé aux intempéries.  
 .....  
**Vous risquez de provoquer une électrocution, un incendie, un mal-fonctionnement et une déformation.**

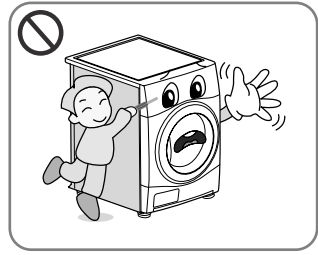

• N'appuyez pas sur le bouton avec un ustensile pointu comme un tourne-vis ou une épingle.  
 .....  
**Vous risquez de vous électrocuter.**

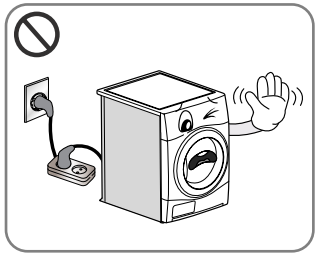

• N'utilisez pas de rallonge ou d'adaptateur pour brancher le cordon d'alimentation.  
 .....  
**Vous risquez de provoquer un incendie et une électrocution.**

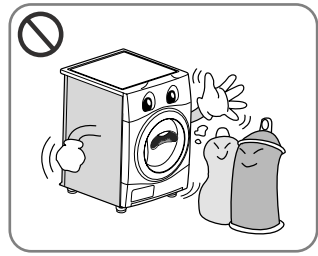

• N'utilisez pas le sèche-linge pour sécher du linge qui a été nettoyé, lavé, trempé ou tâché avec des produits combustibles ou explosifs (tels que la cire, l'huile, la peinture, l'essence, les dégraissants, les solvants de nettoyage à sec, le kérosène, etc.)  
 .....  
**Cela pourrait provoquer un départ d'incendie ou une explosion.**

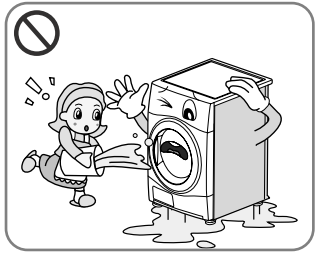

• Ne versez pas d'eau sur le sèche-linge.  
 .....  
**Vous risquez de provoquer un incendie et une électrocution.**

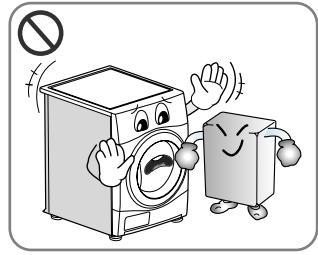

• Ne placez pas d'objets inflammables près du sèche-linge.  
 .....  
**Vous risquez de provoquer des gaz toxiques, une explosion ou un incendie et d'endommager des pièces.**

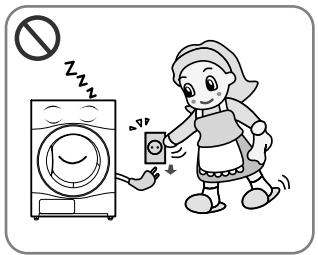

• Débranchez le cordon d'alimentation lorsque vous nettoyez ou n'utilisez pas votre sèche-linge.  
 .....  
**De l'eau ou des impuretés peuvent entraîner une électrocution.**

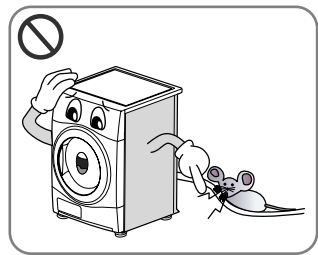

• Maintenez le sèche-linge hors de portée des blattes et autres insectes.  
 .....  
**Les animaux peuvent mourir d'une électrocution et l'aspect du sèche-linge peut être endommagé.**



• Ne laissez pas des enfants ou animaux jouer sur ou à l'intérieur du sèche-linge.  
 .....  
**Les enfants risquent de tomber. Les enfants ou animaux peuvent se blesser avec les pièces rotatives ou suffoquer à l'intérieur du tambour.**

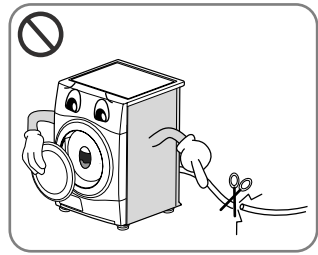

• Avant de mettre l'appareil hors service ou au rebut, démontez la porte et coupez le cordon d'alimentation afin d'empêcher toute tentative d'utilisation de l'appareil.  
 .....  
**L'utilisation d'un appareil en mauvais état et/ou dont le cordon d'alimentation est endommagé peut provoquer un panne, un départ d'incendie ou un choc électrique. Cela peut aussi provoquer des accidents et des blessures.**

# Consignes de sécurité

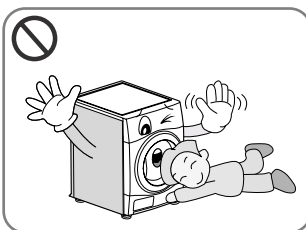

- Il faut surveiller les enfants pour éviter qu'ils ne jouent avec cet appareil.

.....  
**Les enfants peuvent tomber dedans. Les animaux domestiques ou les enfants peuvent être blessés par les pièces mobiles ou étouffés à l'intérieur du tambour.**

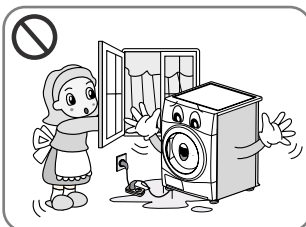

- If this appliance is supplied from a cord extension set or an electrical connector, portable outlet device must be positioned so that it is not subject to splashing or ingress of moisture.

.....  
**Autrement, vous risquez de provoquer un choc électrique, un incendie, un dysfonctionnement ou une déformation de l'appareil.**

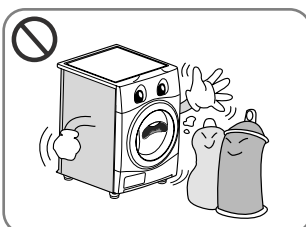

- Les éléments éclaboussés ou mouillés avec de l'huile végétale ou de cuisson représentent un risque d'incendie et ils ne doivent pas être placés dans un sèche-linge à tambour.

.....  
**Cela pourrait provoquer une explosion ou un départ d'incendie par combustion spontanée.**

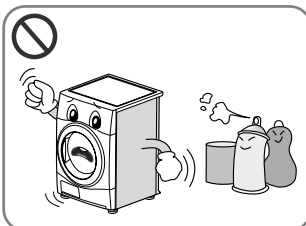

- Les éléments qui ont été préalablement nettoyés, lavés, mouillés ou éclaboussés avec de l'essence, avec des solvants pour nettoyage à sec ou avec d'autres substances inflammables ou explosives, ne doivent pas être placés dans un sèche-linge à tambour.

.....  
**Cela pourrait provoquer une explosion ou un départ d'incendie par combustion spontanée.**

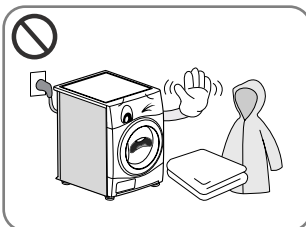

- Les objets en mousse, en caoutchouc, en plastique, et les articles en tissu sensible à la chaleur (tels que les descentes de bain, les tapis antiglisse ou les cirés) ne doivent pas être séchés à chaud dans un sèche-linge.

.....  
**Cela pourrait provoquer une explosion ou un départ d'incendie par combustion spontanée.**



- Les articles en plastique tels que les bonnets de douche ou les bavoirs imperméables ne doivent pas être séchés dans un sèche-linge.

.....  
**Cela pourrait provoquer une explosion ou un départ d'incendie par combustion spontanée.**

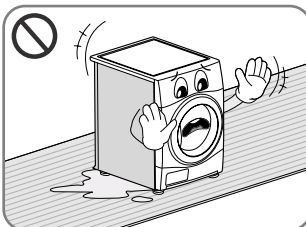

- Si le sèche-linge est installé sur de la moquette, celle-ci risque d'être abîmée par l'air de ventilation.

.....  
**Cela pourrait provoquer une explosion ou un départ d'incendie par combustion spontanée.**

# I nstructions d'installation

Les instructions suivantes vous guideront lors des premières étapes d'installation de votre sèche-linge. Veuillez noter que tous les chapitres de ce guide vous donnent des informations importantes concernant la préparation et l'utilisation de votre sèche-linge, et qu'il est important de vous reporter à l'ensemble de ce guide avant de procéder à toute installation ou utilisation. Assurez-vous de respecter l'ensemble des précautions et avertissements stipulés. Ces instructions d'installation sont destinées à être appliquées par des installateurs qualifiés. Lisez ces instructions d'installation complètement et attentivement.

## Informations de sécurité

### Risque de blessure

Le sèche-linge est très lourd. Vous ne devriez donc pas essayer de le soulever seul.

Ne soulevez pas le sèche-linge en le tenant par une pièce en saillie, par exemple la molette ou la porte ; elles peuvent se détacher.

### Risque de chute

Le risque de chute peut être causé par des câbles ou flexibles non raccordés. Assurez-vous qu'aucun câble ou flexible n'est détaché.

### Vérifiez que le sèche-linge n'a pas subi de dommages pendant son transport.

Ne branchez pas le sèche-linge s'il présente des signes visibles d'endommagement.

Si vous avez des doutes, contactez votre revendeur local. Videz toujours complètement votre sèche-linge avant de le transporter.

Votre sèche-linge ne doit pas être placé près d'une table de cuisson au gaz, d'une cuisinière, d'un réchaud ou d'une grille à hauteur des yeux car les flammes émises par les brûleurs peuvent endommager votre sèche-linge. Lorsque le sèche-linge est placé sous un plan de travail, laissez un espace de 15 mm sur chaque côté du sèche-linge pour permettre l'évacuation d'air par la grille arrière. Cette circulation d'air est indispensable pour condenser l'eau pendant le séchage.

Si vous utilisez ce sèche-linge à proximité de ou superposé sur votre lave-linge, des fiches et prises distinctes doivent être utilisées pour chaque appareil. N'utilisez pas d'adaptateur ou de rallonge.

Vous pouvez superposer le sèche-linge au-dessus de votre lave-linge pour économiser de l'espace. Un kit de superposition est disponible auprès de votre revendeur local.

## Instructions pour une installation en superposition

Le sèche-linge LG peut être placé au-dessus d'un lave-linge à chargement en façade. Un kit de superposition garantit leur fixation (voir page suivante). Cette installation doit être effectuée par un installateur expérimenté afin d'assurer l'installation stable du lave-linge et du sèche-linge. Si cette opération n'est pas effectuée correctement, le sèche-linge peut tomber. Plus important, certains modèles de lave-linge ne peuvent être superposés qu'avec certains modèles. Demander conseil à un installateur expérimenté est donc très important.

### ATTENTION

#### Instructions concernant le cordon d'alimentation

Il est recommandé de brancher la plupart des appareils électroménagers à un circuit propre, c'est-à-dire qu'un appareil doit être connecté à une prise qui n'alimente que cet appareil, et sans utiliser de multiprises ou de prolongateurs. Consultez la page de spécifications de ce mode d'emploi pour vérifier les recommandations.

Ne pas surcharger les prises d'alimentation électrique. Les prises d'alimentation en surcharge, mal fixées ou endommagées, les prolongateurs, les cordons effilochés, les isolants endommagés ou fissurés représentent des dangers. Une ou plusieurs de ces situations peuvent provoquer un choc électrique ou un départ d'incendie. Inspectez régulièrement l'état du cordon d'alimentation de l'appareil et, s'il présente des signes d'endommagement, débranchez-le, cessez d'utiliser l'appareil et demandez à un réparateur agréé de remplacer le cordon par un cordon exactement équivalent.

Protégez le cordon d'alimentation de toute situation pouvant l'endommager, le tordre, créer des nœuds, le pincer, le coincer dans une porte, ou être piétiné. Veuillez porter une attention particulière aux connecteurs, aux prises secteur et à l'endroit où le cordon sort de l'appareil.

# I nstructions d'installation

## Instructions de mise à la terre

Cet appareil doit être mis à la terre. En cas de mauvais fonctionnement ou panne, la prise de terre réduira le risque d'électrocution en procurant une voie de résistance réduite pour le courant électrique.

Cet appareil est doté d'un cordon possédant un conducteur de terre et une prise de terre. La prise doit être branchée dans une prise murale appropriée qui est correctement installée et mise à la terre conformément à l'ensemble des normes et réglementations locales.

## Procédure de mise à la terre supplémentaire

Certaines normes locales peuvent exiger une prise de terre séparée. Dans ce cas, les conducteur de terre, raccord et vis accessoires doivent être achetés séparément.

## Drainage de l'eau de condensation

Le sèche-linge évacue l'eau de condensation sans utiliser de bac de récupération.

L'eau est drainée directement à l'extérieur du sèche-linge par pompage.

## Remarque

**Pour de meilleures performances de séchage, laissez de l'espace entre l'arrière de l'appareil et le mur.**

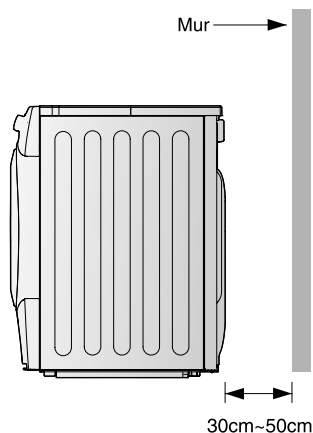

## Kit de superposition

Pour installer ce sèche-linge sur un lave-linge LG, il est nécessaire d'utiliser le kit de superposition LG.

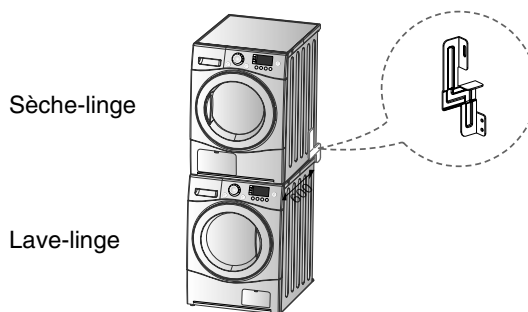
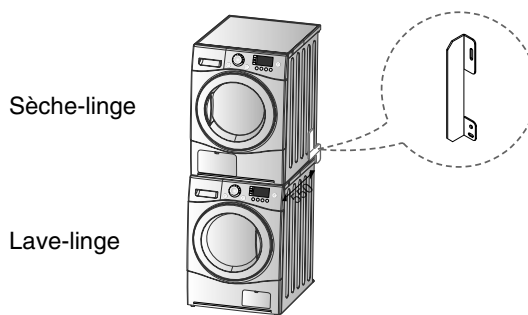

Taille du panneau supérieur du lave-linge		
	550 mm	600 mm
Forme		

- Vous devez utiliser le kit de superposition correspondant à la taille du panneau supérieur du lave-linge.

Pour superposer ce sèche-linge sur un lave-linge LG, vous devez acquérir le kit de superposition LG approprié à la taille du panneau supérieur du lave-linge.

# I nstructions d'installation

## ● Mise à niveau du sèche-linge

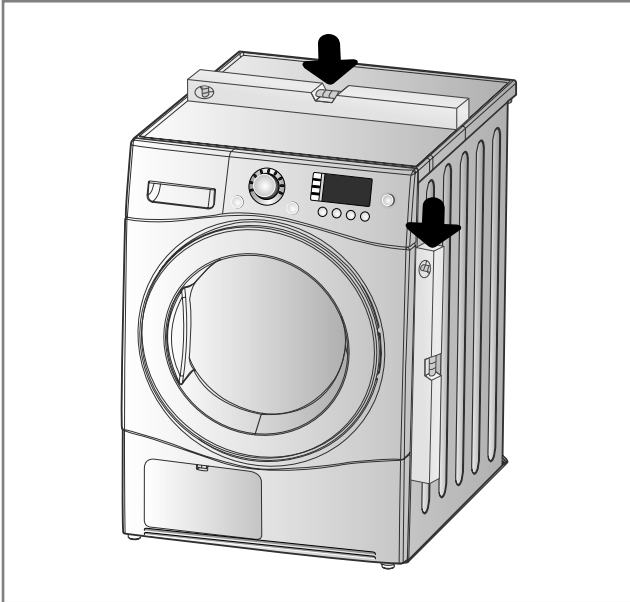

1. La mise à niveau du sèche-linge permet d'empêcher les bruits et vibrations indésirables.

Placez votre sèche-linge sur un emplacement stable et plat, où il n'y a pas d'écoulement d'eau ou d'eau congelée, et où aucun objet inflammable n'est stocké.

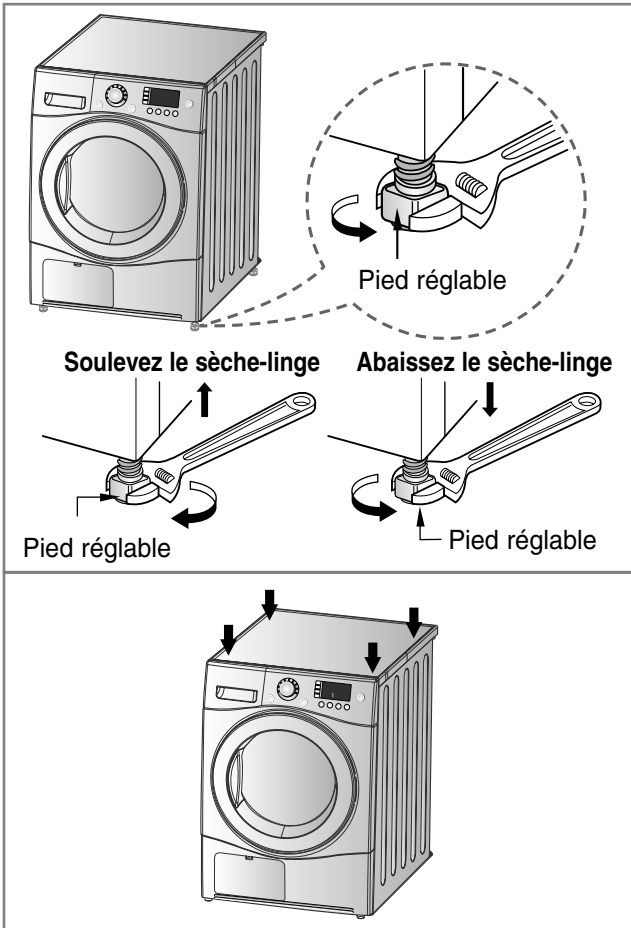

2. Si le sèche-linge n'est pas correctement à niveau, réglez les pieds de mise à niveau frontaux vers le haut ou vers le bas selon les besoins.

Tournez-les dans le sens des aiguilles d'une montre pour les élever et dans le sens contraire pour les abaisser jusqu'à ce que le sèche-linge ne vacille plus d'avant en arrière ou latéralement.

*\* Vérification d'appui en diagonale  
Poussez vers le bas sur les coins supérieurs de la machine pour vérifier qu'elle n'est pas bancal. La machine ne doit pas bouger du tout.  
(Vérifiez dans les deux directions)  
Si la machine ballote lorsque vous appuyez sur les coins du panneau supérieur, ajustez les pieds.*



# Aspect extérieur & conception

■ RC9011A/B/C, RC8011A/B/C

■ RC9011A1/B1/C1, RC8011A1/B1/C1

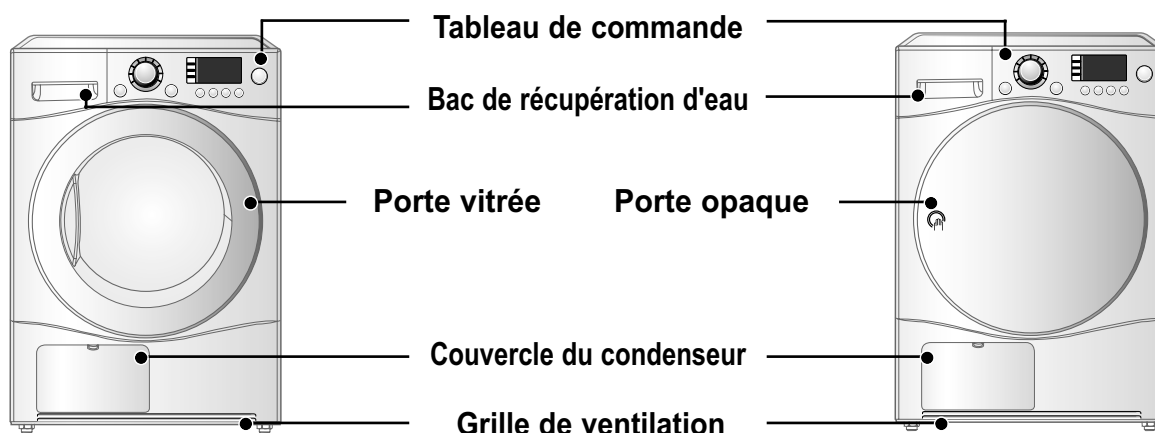

## Tableau de commande

■ RC9011A/B/C, RC8011A/B/C

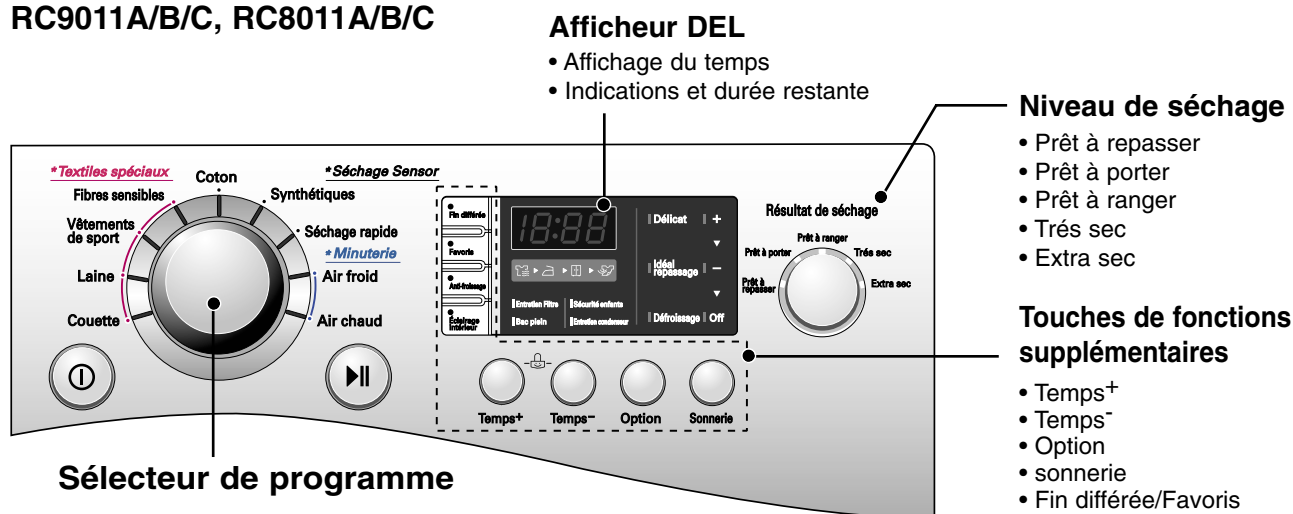

■ RC9011A1/B1/C1, RC8011A1/B1/C1

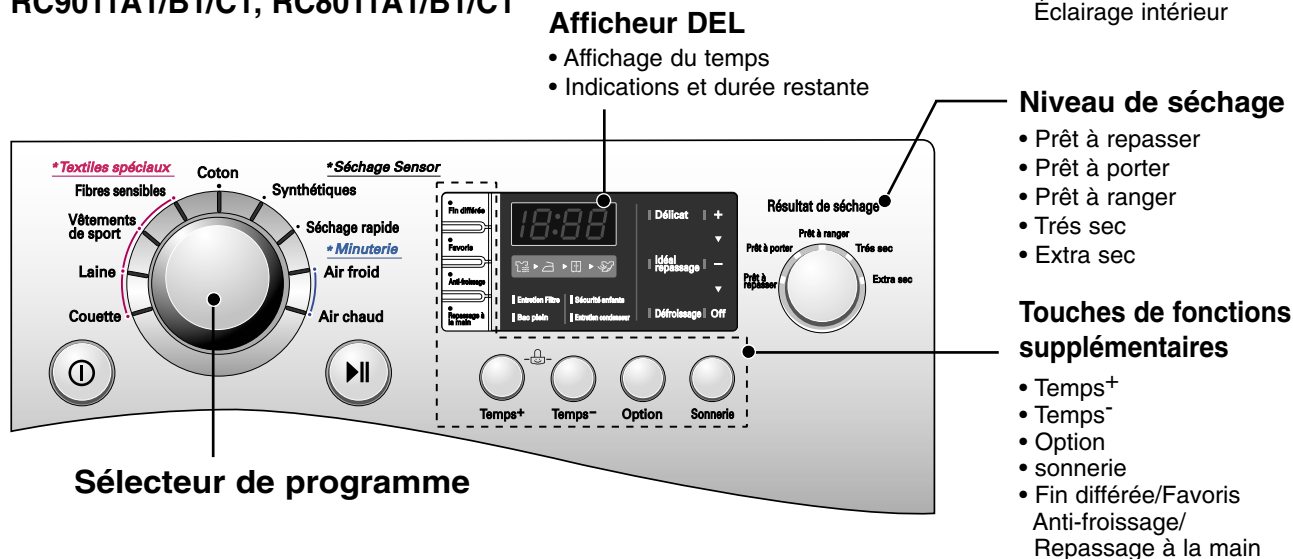

# Fonctionnement de votre sèche-linge

## Tableau de sélection des cycles

Cycles de séchage à programmation automatique			Programme normal
Coton (blanc et couleur) Remarque : pour sélectionner l'option "gentle" (délicat), appuyez sur la touche d'option "heat-sensitive" (articles sensibles à la chaleur).	Serviettes de toilette, peignoirs et linge de maison	Tissus épais ou matelassés	Extra sec
	Serviettes en tissu éponge, torchons à vaisselle, essuie-mains, draps	Tissus épais ou matelassés n'ayant pas besoin d'être repassés	Très sec
	Serviettes de bain, torchons à vaisselle, sous-vêtements, chaussettes en coton	Tissus n'ayant pas besoin d'être repassés	Prêt à ranger
	Draps, taies d'oreiller, essuie-mains	Tissus ayant besoin d'être repassés légèrement	Prêt à porter
	Draps, nappes, essuie-mains, T-shirts, polos, vêtements de travail	Tissus ayant besoin d'être repassés	Prêt à repasser
Cycles pour tissus mélangés Remarque : pour sélectionner l'option "gentle" (délicat), appuyez sur la touche d'option "heat-sensitive" (articles sensibles à la chaleur).	Draps, nappes, survêtements, anoraks, couvertures	Tissus épais ou matelassés n'ayant pas besoin d'être repassés	Très sec
	Chemises, chemisiers	Tissus n'ayant pas besoin d'être repassés	Prêt à ranger
	Pantalons, robes, jupes, chemisiers	Tissus ayant besoin d'être repassés	Prêt à repasser
Séchage rapide	Linge de maison et serviettes, à l'exception des tissus spéciaux	Faible charge ou tissus particuliers séchant rapidement	-
Textiles spéciaux			
Fibres sensibles	Soie, vêtements féminins minces, lingerie	Tissus sensibles à la chaleur, tels que les tissus synthétiques	-
vêtements de sport	Vêtements de sport, survêtements	Tissus 100 polyester	-
Laine	Laine	Tissus en laine	-
Couette	Draps	Articles volumineux	-
Minuterie			
Air froid	Tous les tissus nécessitant un séchage à froid, sans chaleur.		-
Air chaud	Serviettes de bain, peignoirs de bain, torchons à vaisselle, tissus matelassés en acrylique	Petits vêtements et linge pré-séché Tissus normaux supportant une température de séchage élevée pendant	-

### ⚠ ATTENTION

Si la charge pèse moins de 1 kg, utilisez le programme "Warm Course" en mode de réglage manuel du temps de séchage. Les tissus en laine doivent être séchés avec le programme "Wool" (laine), et les autres tissus sensibles à la chaleur tels que la soie, les sous-vêtements, etc. doivent être séchés avec les programmes "Delicate" (délicat). Respectez la charge de linge recommandée lorsque vous utilisez le programme "Textiles spéciaux". (Reportez-vous page 18) Le non respect de ces précautions peut provoquer des résultats indésirables.

# Fonctionnement de votre sèche-linge

## ● Avant la première utilisation du sèche-linge

※ Avant d'utiliser le sèche-linge pour la première fois, vous devez vérifier un certain nombre de points.

Après l'avoir retiré de son emballage, vérifiez que le produit ne présente pas de problème et qu'il est correctement installé.

1. Vérifiez que le sèche-linge est bien à niveau en utilisant un niveau. Pour vérifier ceci, vous pouvez voir et régler les pieds qui doivent rester stables.
2. Vérifiez certains éléments importants comme le bac de récupération d'eau, le condensateur, le panneau de commande et le tambour.
3. Il est requis de procéder à un séchage de 5 minutes pour s'assurer que l'intérieur du tambour devient chaud.
4. Après les premières utilisations du sèche-linge, laissez la porte ouverte et le cordon débranché afin d'évacuer d'éventuelles odeurs à l'intérieur.

### 1. Mettez l'appareil sous tension.

Appuyez sur le bouton de mise sous tension. Le voyant au-dessus du bouton s'allume pour indiquer que la machine est prête à fonctionner.

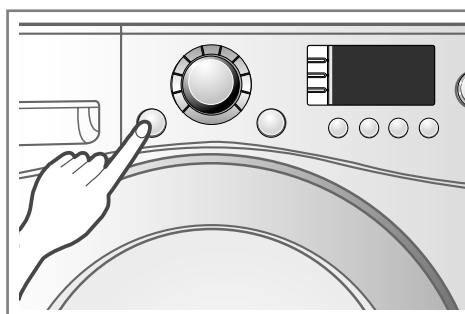

Mettez l'appareil sous tension.

### 2. Ouvrez la porte.

### 3. Vérifiez le filtre à peluches, le bac de récupération d'eau et le condensateur.

Le filtre à peluches près de la porte doit être vidé après ou avant l'utilisation du sèche-linge. Ouvrez la porte et vérifiez que le filtre à peluche est propre. S'il ne l'est pas, veuillez le nettoyer en vous référant à la page 16.

Le bac de récupération d'eau et le condensateur doivent également être vérifiés, vidés et nettoyés pour de meilleurs résultats de séchage.

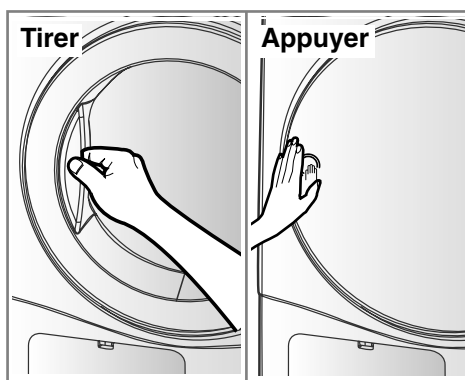

Ouvrez la porte.

### 4. Placez le linge dans le tambour après l'avoir trié.

Les vêtements doivent être triés par type de textile et niveau de séchage. Tous les cordons et ceintures des vêtements doivent être fermement attachés et fixés avant leur insertion dans le tambour.

Il est préférable de pousser le linge tout au fond du tambour afin de l'éloigner du joint de la porte. Dans le cas contraire, le joint de la porte et les vêtements peuvent être endommagés.

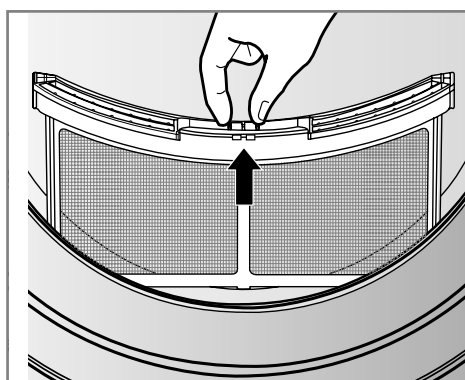

Vérifiez le filtre à peluches.

# Fonctionnement de votre sèche-linge

## 5. Fermez la porte.

Avant de fermer la porte, assurez-vous que le linge est bien placé à l'intérieur et qu'aucun objet étranger, notamment des objets inflammables, n'est bloqué dans la porte.

### ⚠ ATTENTION

- Veillez à ne pas coincer de linge entre la porte de chargement et le joint en caoutchouc.

## 6. Sélectionnez le cycle de séchage souhaité.

Vous pouvez choisir un cycle en tournant le bouton de commande de programmes jusqu'à ce que le programme requis atteigne son indicateur. Si vous appuyez sur le bouton Départ/Pause sans avoir choisi de cycle, le sèche-linge utilisera le programme Cupboard (Armoire). [Veillez vous référer au tableau de sélection de cycles, page 10, pour les informations détaillées.]

## 7. Appuyez sur la touche Marche.

Vous pouvez entendre le bruit de rotation du tambour.

## 8. Une fois le cycle terminé, ouvrez la porte et retirez le linge.

Attention ! L'intérieur du tambour peut être encore brûlant. (La durée de fonctionnement varie en fonction du cycle et des options sélectionnés.)

## 9. Nettoyez les filtres à peluches et videz le bac de récupération d'eau.

Le filtre à peluches doit être nettoyé après chaque utilisation.

## 10. Éteignez le sèche-linge.

Appuyez sur le bouton 'Power' (Marche).

### ⚠ ATTENTION

- Faites attention à ne pas déchirer le filtre lorsque vous le nettoyez à l'aide d'un aspirateur. S'il reste des résidus sur le filtre, vous pouvez utiliser une brosse pour les retirer.
- Si vous souhaitez ouvrir la porte pendant le fonctionnement du sèche-linge, appuyez d'abord sur le bouton Départ/Pause puis attendez l'immobilisation complète du tambour avant d'ouvrir la porte.

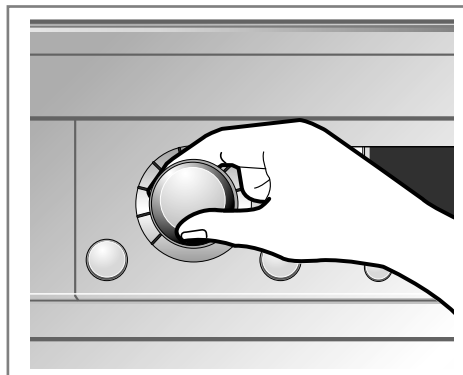

Sélectionnez le cycle souhaité.

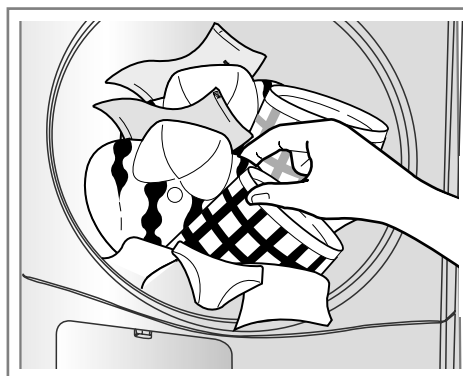

Sortez le linge.

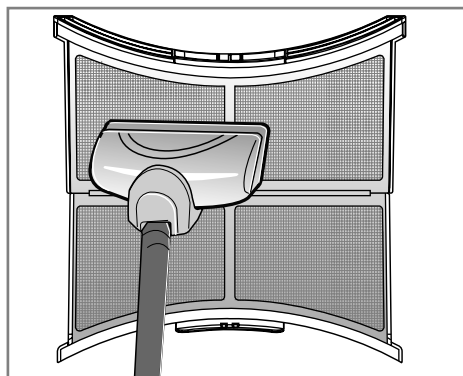

Nettoyez le filtre à peluches de la porte.

# Fonctionnement de votre sèche-linge

## ● Séchage à plat

Installez le panier de séchage comme illustré ci-contre. Vérifiez avant la première utilisation qu'il ne reste aucun élément d'emballage sur le panier. Ce panier est spécialement conçu pour les articles délicats nécessitant un séchage à plat.

*Utilisation du panier de séchage :*

1. Ouvrir la porte.
2. Ne pas retirer le filtre à peluches.
3. Installer le panier comme illustré ci-contre. Insérer tout d'abord l'extrémité de la partie métallique dans l'encoche située au centre du tambour. Appuyer ensuite sur l'avant du panier afin qu'il prenne appui dans l'embrasure de porte au dessus du filtre à peluches.
4. Placer les vêtements dans le panier en les espaçant suffisamment pour laisser l'air circuler. Ils resteront à plat malgré la rotation du tambour.
5. Fermer la porte.
6. Sélectionner le programme Air froid.

## REMARQUE

Assurez vous de la propreté du filtre à peluches avant d'installer le panier de séchage. Nettoyez le si nécessaire.

1. Insérer l'extrémité de la partie métallique dans l'encoche au centre du tambour.

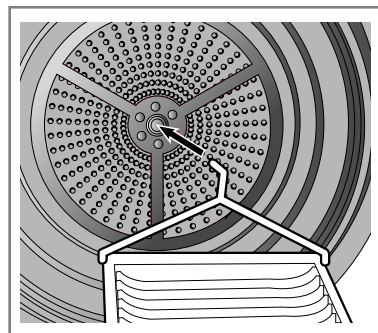

2. Placer les articles dans le panier.

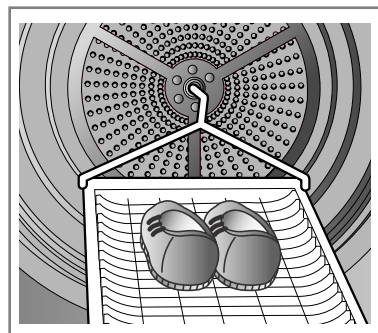

# Fonctions supplémentaires

## ■ RC9011A/B/C, RC8011A/B/C

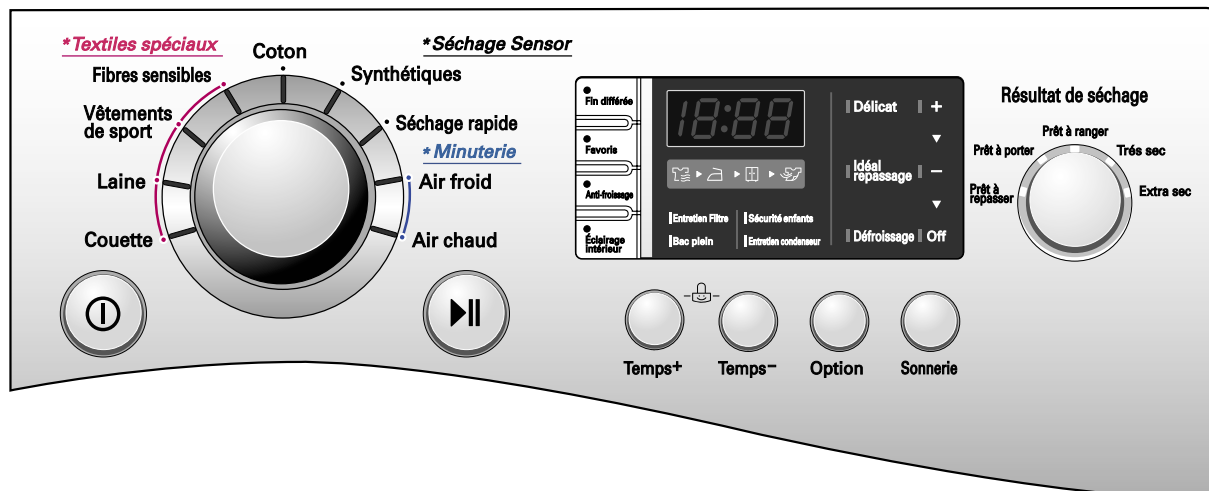

## ■ RC9011A1/B1/C1, RC8011A1/B1/C1

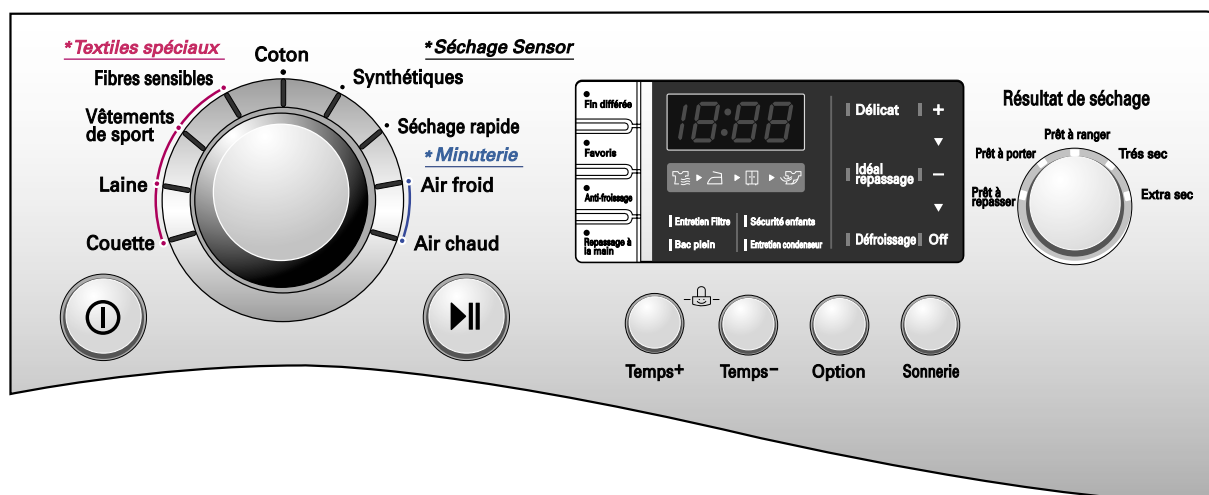

### ● Fin différée

La fonction de temporisation permet de définir la durée du cycle de séchage.

La durée maximale est de 19 heures.

La durée minimale est de 3 heures.

1. Mettez le sèche-linge sous tension
2. Sélectionnez un cycle
3. Définissez la durée de temporisation
4. Appuyez sur la touche Marche/Pause

### ● Favoris

Vous pouvez utiliser la fonction "favoris" pour enregistrer un cycle afin de le réutiliser sans avoir à recommencer les réglages.

Une fois qu'un cycle favori est enregistré, vous pouvez le réutiliser facilement.

Par exemple, mettez le sèche-linge sous tension et sélectionnez extra sec dans le cycle coton et anti-froissage, puis appuyez sur favoris jusqu'à ce qu'un signal sonore soit émis par le sèche-linge. Cela demande environ 3 secondes. C'est tout ce que vous avez à faire.

La prochaine fois, après avoir mis le sèche-linge sous tension, si vous appuyez sur Favoris, les options réglées auparavant apparaissent sur l'afficheur.

# Fonctions supplémentaires

## ● Anti-froissage

Cette fonction permet d'éviter le froissement et les plis qui peuvent se former lorsque le linge n'est pas retiré rapidement une fois le cycle de séchage terminé. Lorsque cette fonction est activée, le sèche-linge tourne et se met en pause de manière répétée une fois le cycle de séchage terminé. Le fait d'ouvrir la porte du sèche-linge annule la fonction anti-froissement lorsque celle-ci est en cours.

## ● Éclairage intérieur/Repassage à la main

### Éclairage intérieur (porte vitrée)

- Le fonction d'éclairage du tambour permet de voir l'intérieur du tambour pendant le cycle de séchage.  
Cela permet de surveiller facilement l'avancement du cycle de séchage.

### Repassage à la main (porte opaque)

- Cette fonction est destinée aux tissus qui ont besoin d'être repassés.

## ● Temps<sup>+</sup>/Temps<sup>-</sup>

Appuyez sur ces touches pour régler la durée de séchage voulue.

### Remarque

Ces touches sont utilisables seulement pour un fonctionnement en mode minuterie (Timed Drying), avant d'appuyer sur la touche Marche/Pause.

## ● Verrouillage ( [ L ] )

Cette fonction permet de verrouiller le sèche-linge pour la sécurité des enfants. Pour l'activer, appuyez en même temps sur les touches "Temps<sup>+</sup>" et "Temps<sup>-</sup>" pendant environ 3 secondes. L'indication " [ L ] " apparaît sur l'afficheur DEL.

### Remarque

Pour désactiver cette fonction, appuyez de nouveau sur les touches "Temps<sup>+</sup>" et "Temps<sup>-</sup>" simultanément pendant environ 3 secondes.

## ● Option

### Délicat

- Cette fonction permet de régler la température de séchage, ce qui affecte par ailleurs la durée du cycle.

### Idéal repassage

- Cette fonction permet d'informer de la durée. Un signal sonore est émis lorsque l'humidité du linge est la plus appropriée pour le repassage.

### Défroissage

- Cette fonction permet de réduire les plis.

## ● Sonnerie

Cette fonction permet d'activer et d'ajuster le volume du signal sonore.

# Entretien de votre sèche-linge

## Importance de l'entretien et du nettoyage

L'entretien de votre sèche-linge n'est pas très difficile. Tout ce que vous avez à faire est de suivre les informations ci-dessous.

## Nettoyage du filtre à peluches

Nettoyez le filtre à peluches après chaque utilisation et vérifiez-le avant chaque utilisation. Il doit également être nettoyé lorsque le témoin 'Entretien filtre' s'allume et que le signal sonore retentit pendant le fonctionnement du sèche-linge.

Le nettoyage ou le vidage du filtre réduira le temps de séchage et la consommation d'énergie et allongera la durée de vie du sèche-linge.

1. Ouvrez la porte.

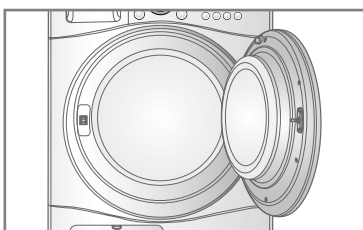

2. Sortez le filtre.

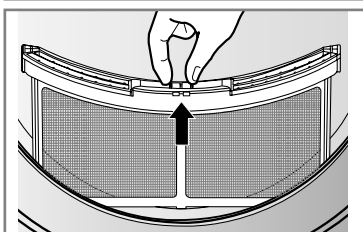

3. Nettoyez le filtre en utilisant un aspirateur ou en le rinçant sous le robinet.

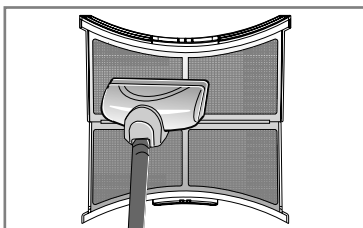

4. Remettez le filtre en place.  
- Enfoncez le filtre au maximum pour éviter qu'il n'interfère avec la porte.

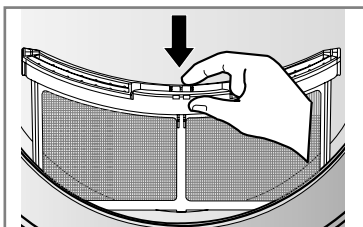

5. Fermez la porte.

### ⚠ ATTENTION

Nettoyez le filtre à peluches à l'eau tiède et savonneuse. Séchez-le soigneusement et remettez-le en place.

## Nettoyage du filtre à peluches pendant un cycle

Si le témoin 'Entretien filtre' clignote en cours de fonctionnement, nettoyez le filtre sans attendre.

1. Refroidissez le sèche-linge et suivez les étapes indiquées.
2. Appuyez sur le bouton Départ/Pause.

## Vidage du bac de récupération d'eau

La condensation d'eau est collectée dans le bac de récupération d'eau. **Vous devez vider le bac de récupération d'eau après chaque utilisation pour ne pas risquer de mauvaises performances de séchage.** Lorsque le bac de récupération d'eau est plein, le témoin 'Bac plein' s'allume et un signal sonore retentit pendant le fonctionnement du sèche-linge. Dans ce cas, le bac de récupération d'eau doit être vidé avant 1 heure.

1. Extrayez le bac de récupération d'eau.

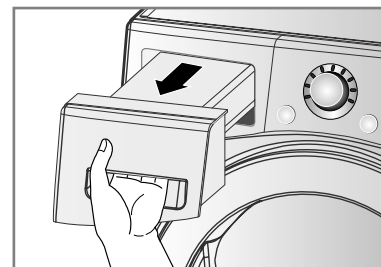

2. Videz le bac de récupération d'eau dans un évier.

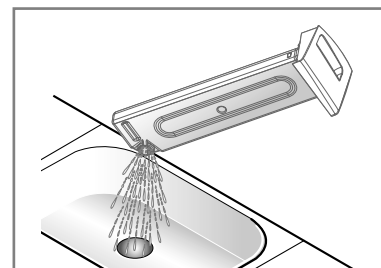

3. Remettez-le en place.

4. Appuyez sur le bouton Départ/Pause.

### Remarque

Un essorage à haute vitesse au moment du lavage permet d'économiser de l'énergie pour le séchage avec le sèche-linge.

L'utilisation du sèche-linge dans une pièce de faible volume et avec une température ambiante élevée peut augmenter la durée de séchage ainsi que la consommation électrique.

### ⚠ AVERTISSEMENT

Ne buvez en aucun cas l'eau de condensation.

### ⚠ ATTENTION

Si le linge n'est pas essoré à haute vitesse au moment du lavage, cela peut augmenter la durée de séchage ainsi que la consommation électrique.

Dans certains cas, il se peut que l'indication "Empty Water" (videz l'eau) s'affiche et que le sèche-linge s'arrête.



# Entretien de votre sèche-linge

## Condensateur

Le condensateur est également un élément très important pour l'efficacité des performances de séchage et vous devez y porter une attention spéciale. Il est recommandé de nettoyer le condensateur trois à quatre fois par an ou lorsque le voyant "Entretien condensateur" clignote.

1. Ouvrez le capot du condensateur à l'aide d'une pièce ou d'un tournevis à lame plate.

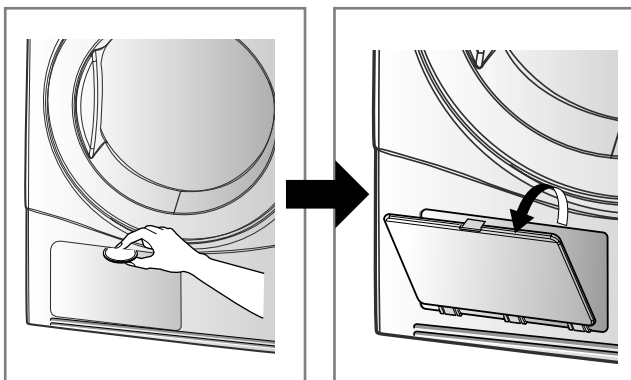

2. Ouvrez le capot de protection en tournant les leviers de blocage.

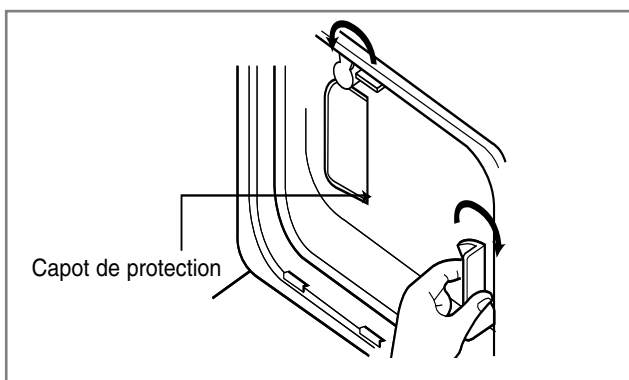

3. Sortez le condensateur en insérant un doigt dans un trou sur le bas de la façade du condensateur. (Ne forcez pas sur le condensateur.)

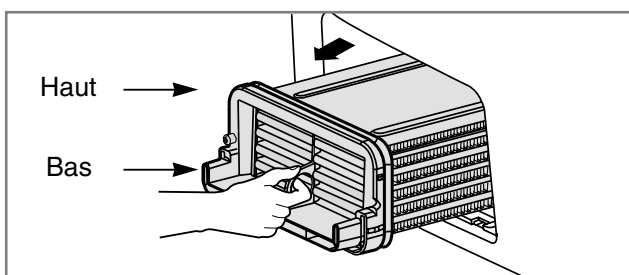

4. Nettoyez complètement le condensateur sous le robinet de manière à ce que l'eau le traverse de bout en bout.

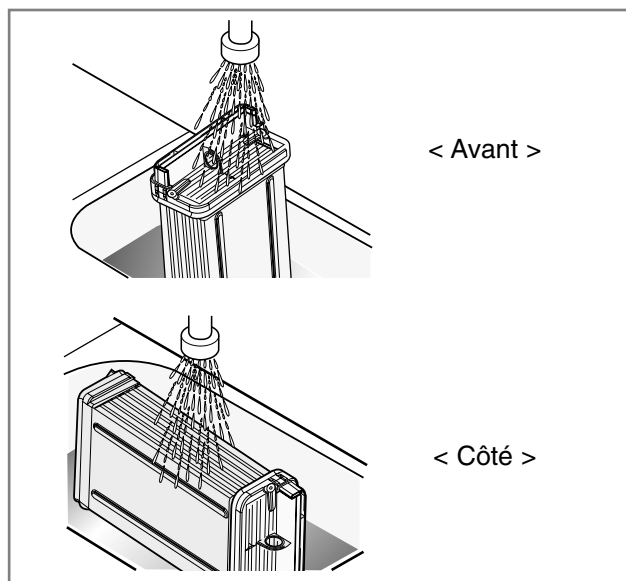

5. Procédez aux étapes ci-dessus dans le sens inverse pour remettre le condensateur en place.

### ⚠ ATTENTION

- L'utilisation du sèche-linge lorsque le condensateur obstrué peut endommager l'appareil. Cela a également pour effet d'augmenter la consommation électrique.
- N'utilisez pas d'objet pointu pour nettoyer l'échangeur de chaleur. Cela pourrait l'endommager et provoquer des fuites.
- N'utilisez jamais le sèche-linge sans l'échangeur de chaleur.

# Entretien de votre sèche-linge

## ● Grille de ventilation avant

Aspirez la grille de ventilation avant 3 à 4 fois par an pour vous assurer qu'aucune accumulation d'impuretés ou de poussières n'empêche la bonne circulation d'air.

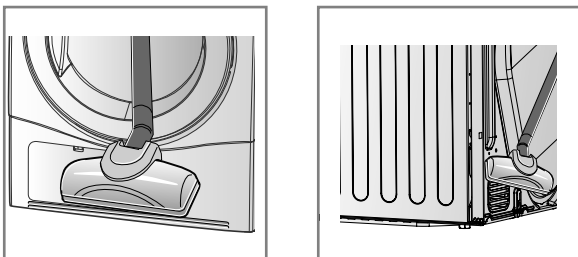

### Remarque

L'air chaud est évacué par la grille de ventilation.

## ● Gaine d'évacuation de condensation d'eau

Normalement, la condensation d'eau est pompée jusqu'au bac de récupération d'eau où l'eau est collectée avant d'être vidée.

Il est également possible d'évacuer l'eau directement vers l'extérieur via un tuyau d'évacuation, notamment lorsque le sèche-linge est superposé à un lave-linge.

Un kit de connexion au tuyau d'évacuation vous permet de modifier le circuit d'eau en toute simplicité et de rediriger l'eau vers le système d'évacuation.

Veillez suivre les étapes ci-dessous.

1. Retirez le kit de branchement.

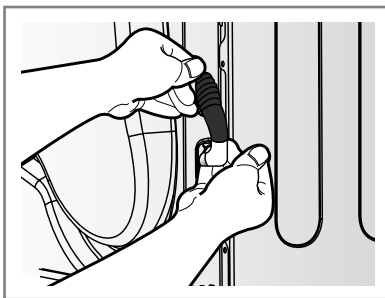

2. Séparez le tuyau du bac de récupération d'eau du kit.

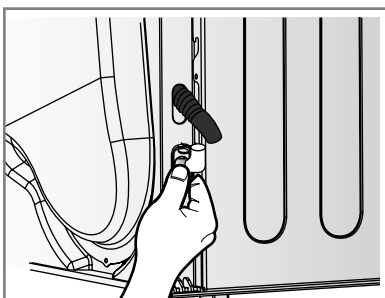

3. Raccordez le tuyau de drainage avec le kit.

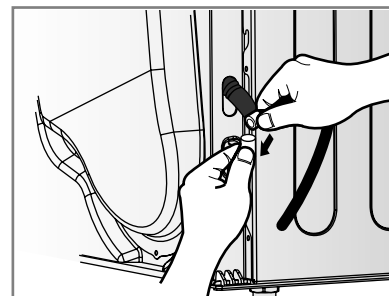

## ● Détecteur d'humidité?

Ce dispositif permet de détecter l'humidité restant dans le linge pendant le fonctionnement. Il doit donc être nettoyé à chaque utilisation. L'objectif principal de ce nettoyage est de retirer l'accumulation de peluches à la surface du capteur. Essayez les capteurs à l'intérieur du tambour (voir sur les images).

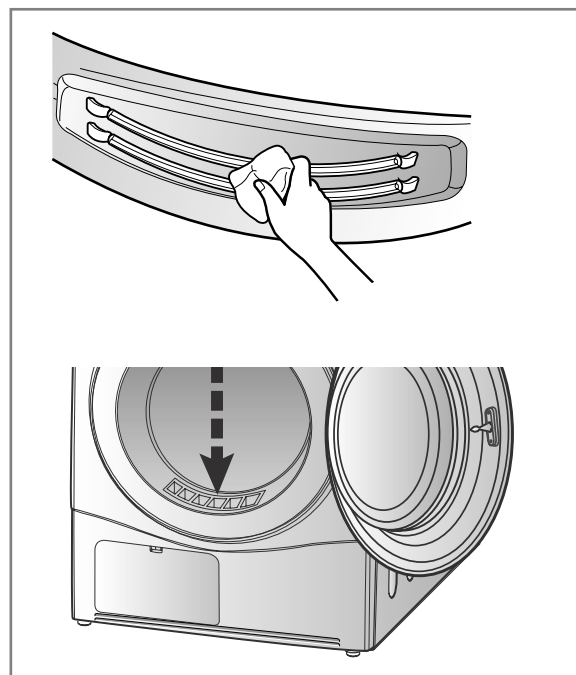

# Conseils supplémentaires pour une utilisation optimale

## ● Guide de séchage et consommation électrique

Programme		Capacité de séchage		Temps de séchage affiché (y compris le temps de refroidissement)	Consommation électrique	
		9kg	8kg		9kg	8kg
Coton	Prêt à repasser	9kg	8kg	97min	3.81	3.55
	Prêt à porter *	9kg	8kg	103min	5.05	4.45
	Prêt à ranger	9kg	8kg	115min	5.55	4.95
Synthétiques	Prêt à ranger	4kg		48min	1.70	
Séchage rapide		2kg		50min	1.41	
Textiles spéciaux	Fibres sensibles	1.5kg		45min	0.85	
	Vêtements de sport	1.5kg		30min	0.69	
	Laine	1kg		21min	0.45	
	Couette	2.5kg		60min	2.85	

\*Tests effectués conformément à la norme EN61121 : 2005 (programme de tests)

### Lainages

Séchez la laine dans le cycle 'Wool' (Laine). Assurez-vous avant tout de suivre les symboles indiqués sur les étiquettes d'entretien des vêtements. La laine n'est pas complètement séchée à la fin du programme, inutile de recommencer un cycle. Étirez les lainages dans leur forme d'origine et faites-les sécher à plat.

### Textiles tissés et tricotés de laine bouclette

Certains textiles tissés et tricotés de laine bouclette peuvent rétrécir, en fonction de leur qualité.

### Synthétiques et tissus sans repassage

Ne surchargez pas votre sèche-linge.  
Sortez les vêtements en tissus sans repassage dès l'arrêt du sèche-linge pour réduire les plis.

### Vêtements de bébé et chemises de nuit

Vérifiez toujours les instructions du fabricant.

### Caoutchouc et plastique

Ne séchez aucun article constitué de ou contenant du caoutchouc ou du plastique, notamment :

- tabliers, bavoirs et galettes de chaise
- rideaux et linge de table
- tapis de bain

### Fibre de verre

Ne séchez pas d'article en fibre de verre dans votre sèche-linge. Des particules de verre restées dans votre sèche-linge pourraient entrer dans votre linge lors d'un séchage ultérieur et vous irriter la peau.

### Étiquettes d'entretien des vêtements

Les vêtements portent leur propre étiquette d'instructions de lavage donc il est recommandé de les sécher en fonction de ces étiquettes.

De plus, les vêtements doivent être triés en fonction de leur taille et du type de textile.

Ne surchargez pas le sèche-linge afin d'économiser de l'énergie et du temps et d'obtenir des performances de séchage optimales.

### Signification des étiquettes d'entretien des vêtements

Symboles	Instructions
	Séchage
	Séchage par culbutage
	Tissu sans repassage / infroissable
	Doux / délicat
	Ne pas sécher par culbutage
	Ne pas sécher
	Séchage haute température
	Séchage moyenne température
	Séchage basse température
	Chaleur / air interdits
	Sécher sur une corde / suspendre
	Sans essorage
	Sécher à plat
	Sécher à l'ombre

# C onseils supplémentaires pour une utilisation optimale

## ● Pièces de rechange

Les pièces de rechange sont fournies selon les conditions de la garantie. Les pièces couvertes par la garantie sont fournies gratuitement. Lorsque la période de garantie a expiré, les pièces de rechange doivent être achetées auprès d'un centre de maintenance.

## ● Mise au rebut de l'appareil

Avant de mettre le sèche-linge au rebut, il est important de le préparer afin qu'il ne présente pas de danger, en particulier pour les enfants. La porte, le couvercle et les autres éléments qui dépassent doivent être retirés et le cordon d'alimentation doit être coupé afin d'empêcher toute tentative d'utilisation de l'appareil. Le sèche-linge peut alors être mis au rebut en toute sécurité.

## ● Avant de contacter le centre de maintenance

En cas de problème de fonctionnement de votre sèche-linge, suivez d'abord les conseils de dépannage indiqués dans le tableau ci-après. Si le problème rencontré n'est pas décrit dans le tableau ou que vous ne parvenez pas à résoudre le problème par vous-même, contactez alors le centre de maintenance.

Préparez les informations suivantes, car elles vous seront demandées par la personne qui vous répondra :

1. Votre nom, adresse et code postal
2. Votre numéro de téléphone
3. La description du problème
4. Le modèle et le numéro de série de votre sèche-linge
5. La date d'achat

## ● Accessoires

• Votre sèche-linge est fourni avec les accessoires suivants :

1. Tuyau de drainage de l'eau de condensation

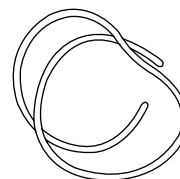

2. Support de tuyau

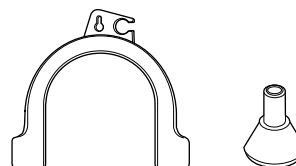

3. Panier de séchage

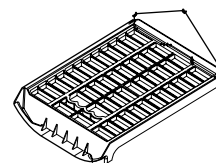

## ● Kit de superposition

①



Support : 2EA ; Vis : 4EA  
Doit être acheté séparément

②

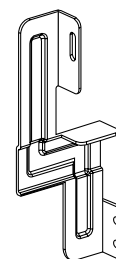

Support : 2EA ; Vis : 4EA  
Doit être acheté séparément

- Conditions d'utilisation du kit de superposition
  - fig ① : taille du panneau supérieur du lave-linge : 550 mm
  - fig ② : taille du panneau supérieur du lave-linge : 600 mm

**En cas de superposition, le sèche-linge doit être placé sur un lave-linge LG. Pour cela, il est nécessaire d'utiliser le kit de superposition vendu séparément.**

# C onseils de dépannage

## ● Conseils de dépannage

Pour économiser à la fois votre temps et votre argent, veuillez consulter le tableau suivant avant d'appeler le centre de maintenance :

Problèmes	Solutions
<b>Le sèche-linge ne fonctionne pas</b>	<ol style="list-style-type: none"> <li>1. Vérifiez que le cordon d'alimentation du sèche-linge est branché sur le secteur.</li> <li>2. Vérifiez que la touche "Marche" a été actionnée.</li> <li>3. Vérifiez que la porte est correctement fermée.</li> <li>4. Vérifiez que la température ambiante est inférieure à 5°C.</li> <li>5. Vérifiez qu'aucun fusible n'est grillé ou que le disjoncteur ne s'est pas déclenché. Remplacez le(s) fusible(s) et/ou réenclenchez le disjoncteur. (Attention : les sèche-linges utilisent généralement deux fusibles ou deux disjoncteurs.) Si vous avez vidé l'eau du bac de récupération d'eau et nettoyé le filtre pendant le fonctionnement de l'appareil, vous devez appuyer sur la touche "Marche" pour remettre le sèche-linge en marche.</li> </ol>
<b>Le séchage demande beaucoup de temps</b>	<ol style="list-style-type: none"> <li>1. Le filtre doit être nettoyé après chaque utilisation.</li> <li>2. Videz le bac de récupération d'eau.</li> <li>3. Vérifiez que le condenseur est propre.</li> <li>4. Vérifiez que le programme de séchage sélectionné correspond au type de tissu.</li> <li>5. Vérifiez que la grille de ventilation et les orifices de ventilation à l'arrière de l'appareil ne sont pas obstrués.</li> <li>6. Ne mettez pas dans le sèche-linge du linge non essoré (ou excessivement mouillé).</li> <li>7. Vérifiez que le programme approprié est sélectionné.</li> <li>8. Ne surchargez pas le sèche-linge.</li> </ol>
<b>Le voyant "Clean Filter" (nettoyer le filtre) clignote</b>	<ol style="list-style-type: none"> <li>1. Nettoyez le filtre.</li> <li>2. Vérifiez que le condenseur n'est pas obstrué.</li> </ol>
<b>Il y a beaucoup de peluches</b>	<ol style="list-style-type: none"> <li>1. Nettoyez le filtre.</li> <li>2. Ne mettez que du linge propre dans le sèche-linge.</li> <li>3. Organisez le linge dans le tambour et placez des articles du même type.</li> <li>4. Ne surchargez pas le sèche-linge.</li> <li>5. Vérifiez qu'il n'y a pas de papier, de mouchoirs en papiers ou d'autres objets similaires dans les poches des vêtements à sécher.</li> </ol>
<b>Le temps de séchage n'est pas régulier</b>	Le temps de séchage d'une charge dépend du réglage de température, du volume de linge à sécher, du type et de l'épaisseur du tissu, de l'humidité du linge et de l'état du filtre.
<b>De l'eau fuie</b>	Vérifiez si la porte et le couvercle sont sales ou endommagés.
<b>Les vêtements sont froissés</b>	Ne surchargez pas le sèche-linge. Essayez avec un temps de séchage plus court et retirez les articles lorsqu'ils sont encore un peu humides.
<b>Les vêtements ont rétréci</b>	Pour éviter le rétrécissement, observez attentivement les instructions indiquées sur les vêtements. Certains tissus rétrécissent naturellement au lavage. D'autres tissus peuvent être lavés mais rétrécissent lorsqu'ils sont séchés à chaud.

# C onseils de dépannage

---

## ● Mode d'erreur

- $dE$  : l'afficheur DEL indique " $dE$ " lorsque la porte est ouverte. Pour remettre le sèche-linge en marche, fermez la porte et appuyez sur le bouton de mise sous tension.
- $EE1, EE2, EE3, EE4$  : Si l'afficheur continue d'indiquer des erreurs, débranchez le cordon d'alimentation et appelez le service après-vente.

## ● L'éclairage du tambour ne fonctionne pas

- Contactez le centre de maintenance

# Informations techniques

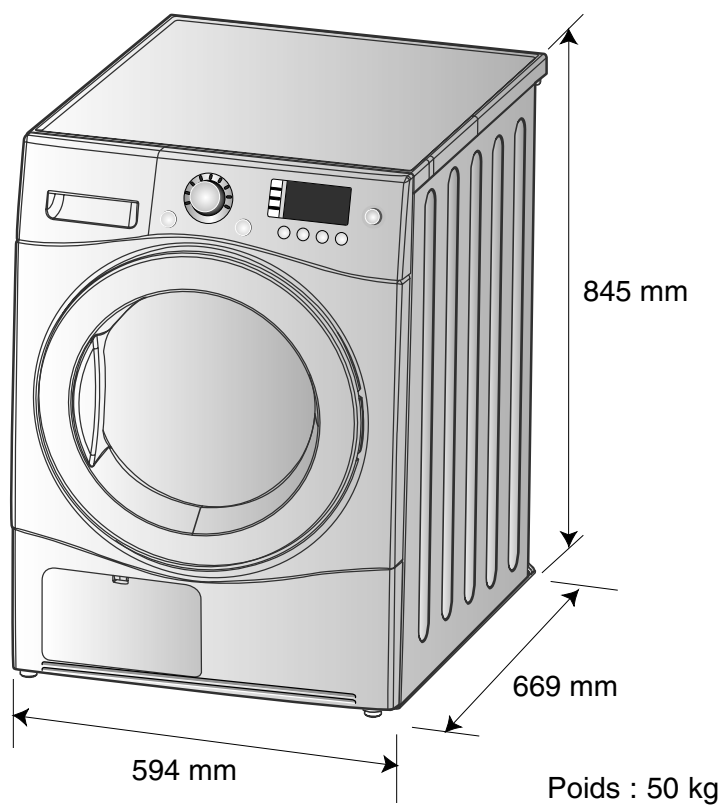

## Exigences électriques

Volts	Hertz	Watts (Max)
230 V	50 Hz	2600

Assurez-vous de vérifier la plaque située sur le sèche-linge afin de vous assurer que ses caractéristiques électriques sont bonnes.

## Disposal of your old appliance

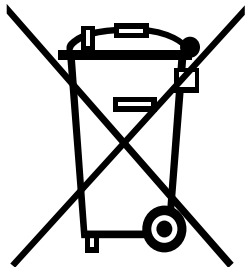

1. When this crossed-out wheeled bin symbol is attached to a product it means the product is covered by the European Directive 2002/96/EC.
2. All electrical and electronic products should be disposed of separately from the municipal waste stream via designated collection facilities appointed by the government or the local authorities.
3. The correct disposal of your old appliance will help prevent potential negative consequences for the environment and human health.
4. For more detailed information about disposal of your old appliance, please contact your city office, waste disposal service or the shop where you purchased the product.

## ■ Ce qui est exclu de la garantie

Les déplacements des techniciens chez vous pour vous enseigner l'utilisation du produit.  
Si ce produit est branché sous toute tension autre que celle indiquée sur la plaque nominale.

Si la panne est provoquée par un accident, une négligence, une mauvaise utilisation ou une catastrophe naturelle.

Si la panne a pour origine des raisons sortant du cadre d'utilisation domestique normale ou du mode d'emploi.

Si la panne est provoquée par des animaux nuisibles, par exemple, des rats ou des cafards, etc.

Le bruit ou les vibrations considérés comme normaux, par exemple, le bruit de l'évacuation de l'eau, le pivotement du tambour ou les bips d'avertissement.

La correction de l'installation, par exemple, la mise à niveau du produit, l'ajustement de l'évacuation.

L'entretien normal recommandé par le mode d'emploi.

Le retrait de corps/substances étrangers de la machine, y compris la pompe et l'entrée du tuyau du filtre, exemple, des gravillons, des clous, des armatures de soutien-gorges et des boutons, etc...

Remplacement de fusibles ou correction de branchement ou de plomberie.

Correction de réparations non autorisées.

Les détériorations d'effets personnels suite à l'utilisation de ce produit provoquée par un défaut éventuel de l'appareil.

Si ce produit est utilisé à des fins commerciales, il n'est pas garanti.

(Exemple : lieux publics tels que les douches publiques, les pensions, les clubs sportifs, les dortoirs)

Si ce produit est installé en dehors de sa zone de fonctionnement normale, tout frais de transport impliqué par la réparation du produit ou le remplacement d'une pièce défectueuse est à la charge de l'utilisateur.



# Mémo

---

# Mémo

---

# Mémo

---

