

MACHINE A LAVER

LA VAISSELLE

12 couverts

S 14

83 X 0258

**Notice
d'utilisation
et d'entretien**

Madame, Monsieur,

Vous venez d'acquérir une nouvelle machine à laver la vaisselle. Pour être à même de l'utiliser dans les meilleures conditions et pour en obtenir ce que vous êtes en droit d'en attendre, nous vous conseillons de lire attentivement cette notice qui a été rédigée spécialement à votre attention, en tenant compte des suggestions et remarques exprimées par des utilisateurs ; les instructions et les conseils qu'elle contient vous aideront efficacement à découvrir les qualités de votre nouvelle machine.



Lorsque vous alertez le service entretien de votre Distributeur, donnez-lui la référence complète de votre machine (désignation commerciale, type et numéro de série) : ces renseignements figurent sur le certificat de garantie joint à cette notice et sur la plaquette signalétique.



Les caractéristiques et descriptions de cette notice sont données à titre d'indication et non d'engagement, le constructeur, soucieux de l'amélioration des produits, se réservant le droit d'effectuer, sans préavis, tout changement sur ce matériel.

sommaire

Fiche technique	1
Installation	2
Fonctionnement	3
Utilisation	4
Entretien	5
Tableau d'utilisation	en annexe (volet détachable)

Toute reproduction de cette notice, même partielle, est interdite et expose leurs auteurs à des poursuites judiciaires.

PRÉSENTATION DE LA MACHINE A LAVER LA VAISSELLE

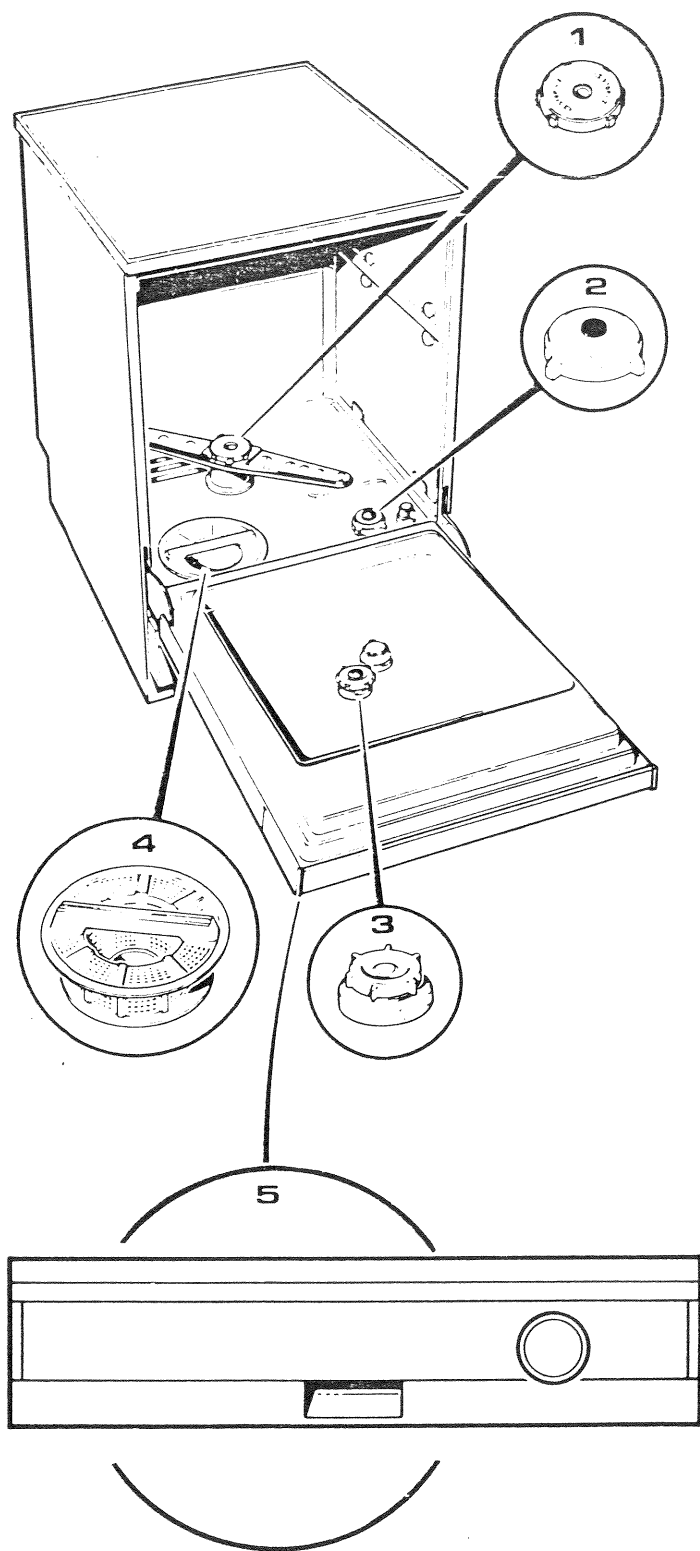

Désignation

- 1 Dispositif « spécial casseroles »
- 2 Bouchon du bac à régénérant
- 3 Bouchon du distributeur de produit de rinçage
- 4 Filtre
- 5 Tableau de commande

FICHE TECHNIQUE

Construction et présentation

- Façade et côtés : tôle d'acier galvanisée laquée
- Plan de travail : aggloméré stratifié deux faces, chants recouverts d'un profilé en aluminium anodisé.
- Cuve et contreporte : acier inoxydable.
- Paniers de chargement : fil d'acier plastifié, clayettes amovibles.
- Corbeilles à couverts : en polypropylène.

Encombrement

- Hauteur : 850 mm avec top - 825 mm sans top
- Profondeur porte fermée : 600 mm
- Profondeur porte ouverte : 1220 mm

Poids

- Emballée : 68 kg - Nue : 57 kg.

Puissance

- Puissance totale : 3 000 Watts (compteur 20 Ampères).
- Chauffage : 2 400 Watts ; pompe de cyclage : 600 Watts.
- Tension d'alimentation : 220 Volts monophasé.

Capacité de lavage

- 12 couverts normalisés comprenant chacun :

1 assiette plate	1 couteau
1 assiette creuse	1 fourchette
1 assiette à dessert	1 cuillère à thé
1 tasse à thé	1 cuillère à dessert
1 soucoupe	1 cuillère à soupe
1 verre	

Et la vaisselle de service comprenant :

- | | |
|---------------------|-------------------------|
| 1 plat ovale | 2 cuillères de service |
| 2 plats creux ronds | 1 fourchette de service |
| 1 bol | 1 cuillère à sauce |

Procédé de lavage

- L'eau est distribuée par deux bras d'aspersion rotatifs :
 - Le bras supérieur est solidaire du panier supérieur.
 - Le bras inférieur est solidaire du fond de cuve ; il comporte un dispositif qui permet, en supprimant l'alimentation du bras supérieur, d'augmenter la pression de l'eau pour le cycle « spécial casseroles ».

Commande des opérations

- Par le bouton rotatif du programmeur.

Adoucisseur

- Incorporé à la machine, cet adoucisseur à régénération automatique permet de laver la vaisselle en eau douce quelle que soit la dureté de l'eau.

Sécurités

- Porte : l'ouverture de la porte en cours de programme provoque instantanément l'arrêt de la machine.
- Chauffage : le chauffage ne peut s'enclencher que si la quantité d'eau introduite dans la cuve est suffisante.

Cet appareil est conforme à l'arrêté du 14 janvier 1980 (J. O. du 17 janvier 1980) relatif à la limitation des perturbations radio-électriques.

INSTALLATION

INSTALLATION

Pour installer correctement votre machine à laver la vaisselle, vous devez disposer des éléments suivants :

● Une arrivée d'eau froide

Utilisez un robinet à nez fileté $\varnothing 20 \times 27$ (3/4 BSP) pour raccorder le tuyau d'alimentation en eau de la machine

- Débit de la canalisation: 10 litres/minute minimum.
- Pression : 1 kg/cm² mini ; 10 kg/cm² maxi (10 à 100 N/cm²).

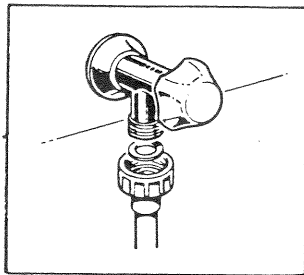

Important

Lors du montage du tuyau d'arrivée d'eau sur la machine et sur le robinet, ne pas omettre les joints d'étanchéité.

Serrez modérément à la main, afin d'éviter la détérioration des écrous de serrage ; l'usage d'une clé est formellement déconseillé.

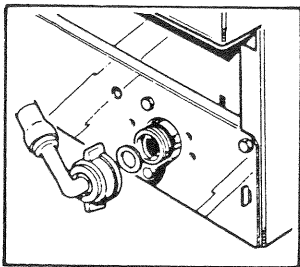

Remarque - Si votre machine doit être fréquemment déplacée, utilisez un système de branchement rapide ; vous trouverez cet accessoire chez votre Revendeur.

● Une évacuation des eaux usées

Sur évier ou évacuation ventilée par l'intermédiaire du tuyau de vidange livré avec l'appareil.

- Cette évacuation doit être située à une distance comprise entre 0,60 m et 1 m du sol.

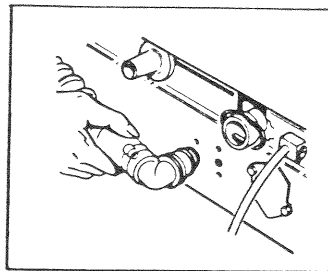
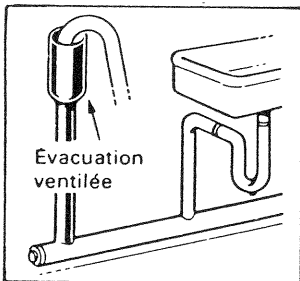

Le raccord coudé sur lequel est fixé le tuyau de vidange doit être emboîté à fond dans l'embout femelle situé derrière la machine. Cet embout est équipé d'un anneau d'arrêt destiné à éviter un déboîtement accidentel du raccord coudé ; ce dernier, une fois enclenché peut être orienté dans tous les sens.

● Une alimentation électrique

Utilisez obligatoirement un socle de prise de courant comportant une borne de mise à la terre, laquelle sera raccordée conformément à la norme NFC 15-100 et aux prescriptions de l'EDF.

- Compteur 20 A, mono 220 V.
- Fusibles ou disjoncteur différentiel 16 A - Ligne 3 x 4 mm².

Notre responsabilité ne saurait être engagée pour tout incident et ses conséquences éventuelles qui pourraient survenir à l'usage d'un appareil non relié à la terre ou dont la prise de terre serait défectueuse.

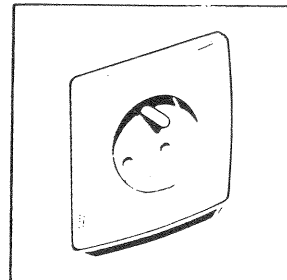

MISE EN PLACE

● Mise en place de la machine

Votre machine à laver la vaisselle est normalement équipée de 2 patins à l'avant et de 2 roulettes à l'arrière, après mise en place, elle doit être mise de niveau et calée très soigneusement.

● Encastrement

Si votre machine doit être encastrée dans un meuble :

- Démontez le plan de travail ;
- Récupérez la cornière fixée sous celui-ci (à l'avant) ;
- Remontez cette cornière sur la machine.

Après transformation, la hauteur de la machine est ramenée de 850 à 825 mm (ou 820 mm en approvisionnant des roulettes de petit diamètre chez votre revendeur).

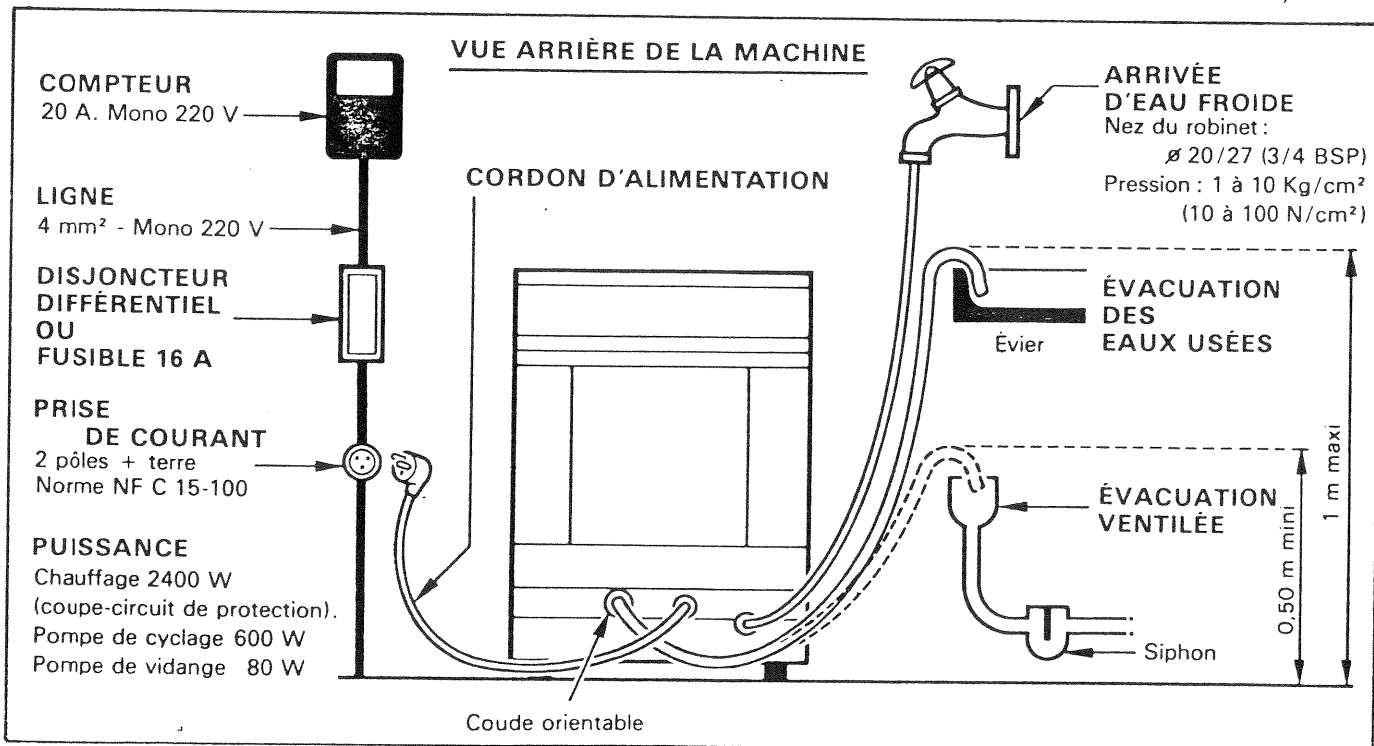

FONCTIONNEMENT

MISE EN SERVICE

Après sa mise en place et avant sa mise en service, votre machine à laver la vaisselle devra être mise de niveau afin d'éviter toute fuite éventuelle et calée très soigneusement afin de supprimer les vibrations qui pourraient être la cause de bruits anormaux.

L'installation et la mise en place de votre machine étant terminée, il faut, avant d'effectuer le premier lavage, procéder à sa « mise en service » qui consiste tout simplement à remplir d'une part le bac à régénérant et d'autre part le distributeur de produit de rinçage.

● Remplissage du bac à régénérant

Cette opération est indispensable pour assurer la régénération AUTOMATIQUE de l'adoucisseur qui a pour but d'éliminer les sels calcaires contenus dans la majorité des eaux distribuées ; cette teneur en sels calcaires, appelée dureté, est exprimée en degrés hydrotimétriques.

Pour remplir le bac :

- Dévisser le bouchon du bac à régénérant. Pour cette opération, nous vous conseillons d'utiliser la « clé » dont est muni l'entonnoir de remplissage.
- Adapter l'entonnoir de remplissage sur l'orifice du bac à sel.
- Verser dans cet entonnoir deux kilos de sel spécial ou régénérant pour adoucisseur de « lave-vaisselle » (NE JAMAIS UTILISER UN SEL DE CUISINE ORDINAIRE).
- Compléter le remplissage du bac avec de l'eau puis revisser et serrer son bouchon sur l'orifice à l'aide de l'entonnoir.

BAC A RÉGÉNÉRANT

Verser le sel spécial

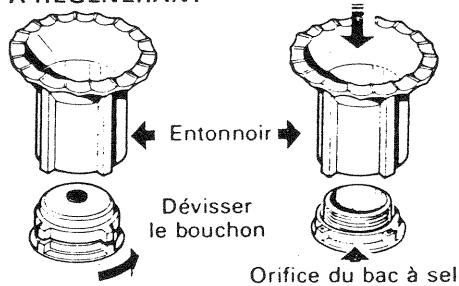

- Par la suite, introduire une nouvelle charge de régénérant tous les 20 lavages environ.

Remarques :

- L'utilisation de sel régénérant n'est pas indispensable si l'eau utilisée est une eau douce (inférieure à 10° hydrotimétriques).

● Remplissage du distributeur de produit de rinçage

- Dévisser le bouchon du réservoir ;
- Verser dans l'orifice ainsi découvert 10 cl du produit de rinçage (liquide) que vous avez choisi (10 cl = les 3/4 d'un verre à moutarde normal).
- Revisser soigneusement le bouchon du réservoir.

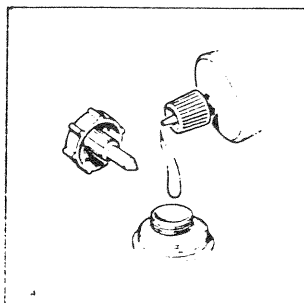

FONCTIONNEMENT

Le fonctionnement de votre machine à laver la vaisselle est assuré par les commandes groupées sur le tableau de bord reproduit ci-dessous.

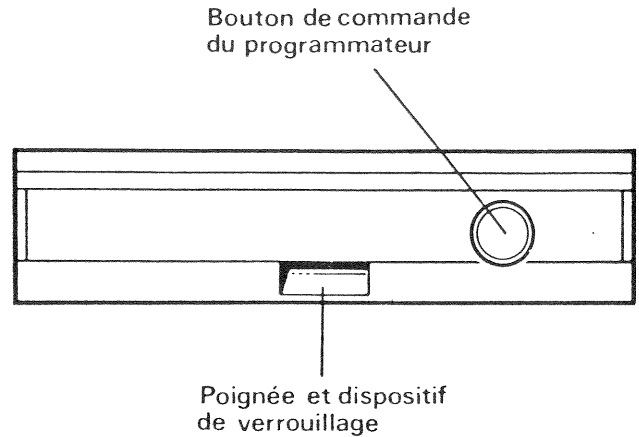

● Sélection du programme

Votre machine à laver la vaisselle exécute automatiquement toutes les opérations de trempage, lavage, rinçage et séchage.

Le programmeur vous donne la possibilité d'obtenir l'un des trois programmes suivants :

- 1 Trempage - Prélavage
- 2 Lavage
- 3 Chauffe-plats

● Commande des opérations

Pour obtenir le programme désiré :

- Tourner le bouton de commande du programmeur dans le sens du mouvement des aiguilles d'une montre jusqu'à amener le chiffre correspondant au programme choisi en regard de l'index du tableau de bord. La machine se met en marche ; le programme terminé, elle s'arrêtera automatiquement.

1	2	3
Trempage ou Prélavage	Lavage	Chauffe-plats

Remarque

Le bouton de commande du programmeur doit toujours être manœuvré dans le sens du mouvement des aiguilles d'une montre.

Important

Le bouton de commande du programmeur assure aussi la fonction d'interrupteur "Marche-Arrêt"

- Soit en position "Stop trempage" (repère « 2 » du bouton légèrement en deçà de l'index du tableau de bord).
- Soit en position "Fin de lavage" (repère « 1 » du bouton légèrement en deçà de l'index du tableau de bord).

RECOMMANDATIONS

Votre machine à laver la vaisselle vous donnera entière satisfaction si vous suivez les instructions contenues dans cette notice. Nous vous rappelons que certaines pièces de vaisselle ne peuvent pas être lavées en eau très chaude. Par exemple : couverts à manche en corne, en argent ou en bois, porcelaine décorée de motifs fragiles, objets en bois ou en plastique, etc.

Les renseignements indiqués sur le tableau ci-dessous vous permettront de remédier aux imperfections que vous pourriez constater en examinant votre vaisselle à sa sortie de la machine

ANOMALIES CONSTATÉES		CAUSES	REMÈDES
VAISSELLE MAL LAVÉE	Traces graisseuses	Trop peu de détergent	Augmenter légèrement la dose de poudre détergente
		Lessive trop vieille.	Entamer un autre paquet.
		Paniers trop chargés.	S'assurer qu'aucune pièce ne gêne le passage de l'eau
	Dépôt de détergent dans les récipients creux	Excès de détergent, l'eau de lavage est saturée.	Diminuer la dose de poudre détergente.
	Dépôt d'épinards, de marc de café, de thé, etc.	Le filtre est mal lavé	Le laver soigneusement.
VAISSELLE TERNE, SANS ÉCLAT	Taches de thé, de café ou autre.	Trop peu de détergent	Augmenter légèrement la dose de poudre détergente.
	Mauvais lavage en général	Paniers trop chargés, l'eau circule mal.	S'assurer qu'aucune pièce ne gêne le passage de l'eau.
		Lessive moussante.	Utiliser exclusivement une poudre détergente spéciale pour machine à laver la vaisselle
		L'action du dispositif « spécial casseroles » n'est pas annulée.	Voir paragraphe « cycle spécial casseroles » p. 5
VAISSELLE TERNE, SANS ÉCLAT	Traces de calcaire.	Détergent non approprié	Utiliser exclusivement une poudre détergente spéciale pour machine à laver la vaisselle
		Le distributeur de produit de rinçage est vide ou la dose injectée est insuffisante.	Remplir le distributeur ou augmenter la dose injectée (voir réglage du distributeur p. 6)
		Adoucisseur non régénéré.	Remplir le bac à régénérant, ne jamais fermer le robinet d'arrivée d'eau pendant le séchage, la régénération ayant lieu pendant cette période.
	Coulures grisâtres sur la vaisselle.	Trop de détergent.	Diminuer la dose de poudre détergente.
	Argent noirci ou piqué.	Altération due à des émanations sulfureuses qui se trouvent dans les aliments tels que : œuf, moutarde ; ou dans l'air (gaz, mazout).	Débarasser l'argenterie des résidus alimentaires immédiatement après usage.
Électrolyse due au contact d'autres métaux.		Séparer l'argenterie des autres métaux.	

SIL (Service Information Lavage) - Téléphone 723 55 16 PARIS - Sur simple appel téléphonique à ce numéro, une conseillère avisée vous prodiguera GRATUITEMENT ses conseils pour l'entretien ménager (lavage du linge, de la vaisselle, des tissus d'ameublement, tapis, etc.)

TABLEAU D'UTILISATION

OPERATIONS A REALISER		a	b	c	d	e	f	g	DEROULEMENT DU PROGRAMME AFFICHÉ							
PROGRAMMES	NATURE DU PROGRAMME	OUVRIR LA PORTE DE CHARGEMENT	CHARGEMENT DES PANIERS	INTRODUCTION DES PRODUITS DE LAVAGE	Distrib. produit de rinçage	DISPOSITIF « Spécial casseroles »	FERMER LA PORTE DE CHARGEMENT	Programmeur (voir nota)								
				Verser directement dans la cuve				avancer en face l'index du tableau de bord, le repère								
1	PRELAVAGE OU TREMPAGE			Placer dans le panier inférieur - les couverts - les assiettes - les plats de service				Placer dans le panier supérieur - les verres - les tasses - les saladiers - les ravers		annulé	★					
2	LAVAGE							1 dose	Vérifier le niveau du distributeur le remplir si nécessaire		annulé	2 du bouton				
2	SPECIAL CASSEROLES			Charger uniquement le panier inférieur				1 dose 1/2			mise en opération	2 du bouton				
4	RINÇAGE CHAUD OU CHAUFFE-PLATS						annulé	3 du bouton								
								TREMPAGE eau froide	LAVAGE eau chaude	RINÇAGE eau froide	RINÇAGE eau chaude	SECHAGE				

La vaisselle reste humide à la fin de ce programme

NOTA : LE BOUTON DE COMMANDE DU PROGRAMMEUR DOIT TOUJOURS ÊTRE MAINTIENU DANS LE SENS DU MOUVEMENT DES AIGUILLES D'UNE MONTRE

UTILISATION

UTILISATION

● Préparation de la vaisselle

- Vider les tasses, les verres, les bols, etc.
- Débarrasser l'intérieur et l'extérieur des assiettes de tous les déchets alimentaires ou autres (croûtes de fromage, noyaux de fruits, os, allumettes, etc.).

Les casseroles et plats de service contenant des aliments attachés doivent faire l'objet d'un trempage préalable.

● Disposition de la vaisselle dans les paniers

De la parfaite disposition de votre vaisselle dans les paniers dépendra le bon résultat du lavage (voir au verso du tableau d'utilisation). Pour charger votre machine :

- Ouvrir la porte de chargement.
- Tirer le panier inférieur.
 - Placer dans ce panier les assiettes et les plats de service, en orientant l'intérieur de ceux-ci vers le milieu du panier.
 - Mettre les couverts en vrac dans les corbeilles, manches vers le bas, cuillers non emboîtées.

SÉPARER L'ARGENTERIE DES AUTRES MÉTAUX.

- S'assurer qu'aucun objet ne dépasse le fond du panier.
- Repousser le panier inférieur.
- Tirer le panier supérieur :
 - Le placer en position haute pour y mettre les verres, tasses, saladiers et coupes à fruits ; la clayette latérale dont est équipée ce panier étant utilisée pour y mettre les soucoupes et un complément de tasses ou de verres. Placé en position basse, le panier supérieur peut recevoir sur la partie droite, des assiettes de grand diamètre.
 - Prendre soin d'orienter l'intérieur des pièces à laver vers le bas de la machine.
 - S'assurer qu'aucune pièce n'en cache une autre afin que l'eau puisse circuler librement sur toutes les parties de la vaisselle.
- Repousser le panier supérieur.

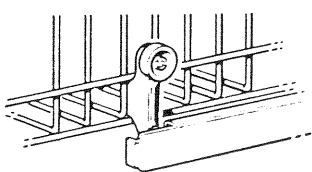

Panier supérieur en position haute

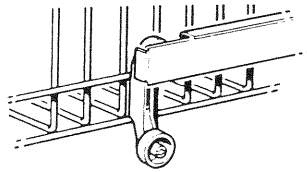

Panier supérieur en position basse

● Introduction du détergent (Programme de lavage)

Verser directement dans le coin droit de la cuve la dose de produit détergent que vous avez choisi.

Attention ! Sachez qu'un excès de produit détergent a pour inconvénient d'occasionner des dépôts dans le fond des récipients creux (verres, bocaux, etc.)

Avant la mise en route

- Fermer la porte de chargement
- Placer la crosse de vidange sur l'évier ou sur l'évacuation spécialement adaptée par votre installateur
- Ouvrir le robinet d'arrivée d'eau
- Brancher la prise de courant.

● Choix du programme

Le choix du programme doit être effectué en fonction du chargement de la machine.

- Le programme 1 (Trempage ou Prélavage) est à utiliser soit en opération d'attente si la quantité de vaisselle est insuffisante pour un lavage immédiat, soit en opération préalable à un programme de lavage pour, par exemple, des casseroles contenant des aliments attachés

Ce programme est effectué en eau froide.

N. B. - Lorsqu'il est terminé, la vaisselle reste humide. La machine est alors sur "Stop - Lavage-Prélavage".

Pour effectuer un lavage, il faut introduire le produit détergent dans la cuve et placer le programmateur sur la position 2.

- Le programme 2 "Lavage" comprend :
Un lavage en eau très chaude (environ 60°), un rinçage en eau froide, un rinçage en eau très chaude suivi d'un séchage.
- Le programme 3 "Chauffe-plats" comprend :
Un rinçage en eau très chaude et un séchage.

CYCLES SPÉCIAUX

● Cycle « spécial casseroles »

Ce cycle s'obtient à l'aide d'un dispositif spécial prévu sur le bras inférieur. Ce dispositif est destiné à augmenter la pression de l'eau dans le bras inférieur, ceci afin d'assurer un lavage correct des casseroles, des plats de service encombrants et des ustensiles de grand volume.

Pour utiliser ce dispositif :

- Tirer le panier inférieur ;
- Tourner d'environ 1/4 de tour, vers la gauche, le bouton cranté situé au centre du bras inférieur ;
- Enlever les clayettes amovibles du panier inférieur si les ustensiles à laver sont trop encombrants ;
- Sortir le panier supérieur si les ustensiles à laver sont trop volumineux.
- Charger et repousser le panier inférieur
- Afficher le programme 2 (Lavage).

Mise en opération

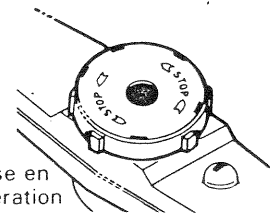

Annulation

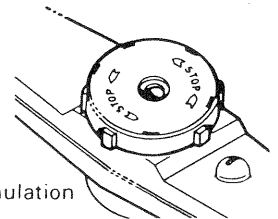

Ne pas oublier dès la fin du programme, d'annuler l'action du dispositif. Les anomalies constatées lors des lavages proviennent souvent d'une annulation incomplète du dispositif.

● Cycle « chauffe-plats »

Ce cycle vous permet de rincer, puis de sécher une vaisselle n'ayant pas été utilisée depuis longtemps et qui pourrait être poussiéreuse, vous pouvez également l'utiliser comme chauffe-plats ou chauffe-assiettes chaque fois que vous le désirez. Affichez le programme 3.

Remarque

Ce cycle comporte un rinçage de la vaisselle en eau très chaude ; il n'est donc pas conseillé de l'utiliser pour de la vaisselle fragile.

CONSEILS D'UTILISATION

● Économies d'énergie

Votre machine à laver la vaisselle a été étudiée et construite avec soin, utilisée rationnellement, elle vous permettra de réaliser d'appréciables économies d'énergie.

- Après chaque chargement partiel effectuez un programme de trempage afin que les impuretés ne « collent » pas à la vaisselle.
- N'utilisez le programme « chauffe-plats » qu'à bon escient. Ces quelques conseils vous permettront d'obtenir d'excellents résultats de lavage tout en réduisant vos consommations d'eau et d'électricité.

ENTRETIEN

APRÈS LA VAISSELLE

Le cycle du programme choisi étant terminé, la machine sera :

- Soit en position "Stop Trempage-Prélavage" (repère «2» du bouton légèrement en deçà de l'index du tableau de bord).
- Soit en position "Fin de lavage" (repère «1» du bouton légèrement en deçà de l'index du tableau de bord).

Si vous ne procédez pas immédiatement à un nouveau programme de lavage :

- Débranchez la machine ;
- Fermez le robinet d'arrivée d'eau par mesure de sécurité.

Pour obtenir un meilleur séchage, il est préférable d'entrebâiller la porte un quart d'heure après la fin du cycle. Dix minutes après cette opération, votre vaisselle étant propre et sèche, vider les paniers de leur contenu. Cependant, vous pouvez sans inconvénient laisser votre vaisselle propre dans votre machine jusqu'au repas suivant.

REMARQUE :

Lors du déchargement de votre machine, nous vous conseillons de commencer par décharger le panier inférieur afin d'éviter la retombée d'éventuelles gouttes d'eau provenant du panier supérieur.

ENTRETIEN

• Nettoyage

- APRÈS CHAQUE VAISSELLE, le filtre, doit être débarrassé de ses impuretés en le soumettant au jet d'un robinet.

N.B. - Pour enlever le filtre de son logement, il faut le déverrouiller en le faisant pivoter vers la gauche à l'aide de la poignée ; ne pas oublier de le verrouiller à nouveau après nettoyage.

- CHAQUE SEMAINE, le joint du bord avant de la cuve sera nettoyé à l'aide d'une éponge imbibée d'eau savonneuse.

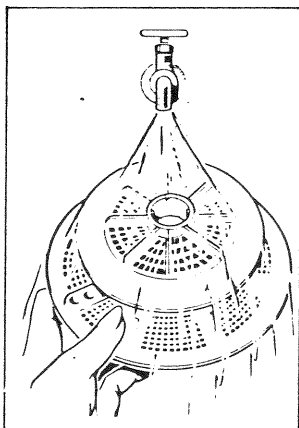

- CHAQUE MOIS, la cuve sera nettoyée, soit à l'aide d'une éponge imbibée d'eau savonneuse soit, pour plus d'efficacité, en affichant un cycle de lavage complet (2), sans vaisselle mais avec le produit de lavage.

- Chaque fois que cela sera nécessaire, la carrosserie sera essuyée avec un chiffon propre légèrement humide et frottée ensuite avec un chiffon sec.

N'UTILISEZ JAMAIS D'ABRASIF POUR NETTOYER VOTRE MACHINE.

• Bac à régénérant

N'oubliez pas de recharger le bac à régénérant tous les 20 lavages environ.

REMARQUE

Il est préférable d'effectuer le chargement du bac juste avant un programme de lavage afin de débarrasser la cuve des particules de sel qui auraient pu s'y déposer lors du remplissage.

Important :

Le bouchon du bac à régénérant est équipé d'une valve de sécurité destinée à préserver le bac d'une surpression éventuelle dans le circuit d'eau de la machine.

Si vous constatez que cette valve est sortie de son logement, alertez votre installateur afin qu'il puisse éliminer les causes de cette surpression.

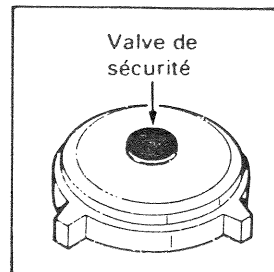

• Distributeur du produit de rinçage

N'oubliez pas de remplir régulièrement ce distributeur. Selon le produit que vous avez choisi et la dureté de l'eau utilisée dans la machine, vous pouvez être amené à modifier la dose du produit qui est introduit automatiquement dans la cuve au dernier rinçage.

Réglage

Pour modifier le réglage du distributeur, dévisser le bouchon de remplissage et agir à l'aide d'un tournevis, sur le dispositif de réglage situé au fond du logement.

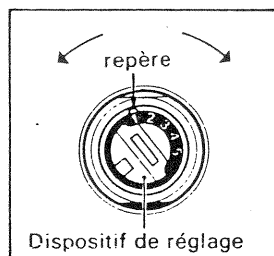

Amener le chiffre témoin en regard de la fenêtre ou du repère vertical placé à l'intérieur du col de l'orifice de remplissage.

Les graduations :

- 1 = dose mini (environ 1 cm³)
- 5 = dose maxi (environ 5 cm³)

N.B. - Le distributeur est réglé d'origine sur le repère 3 (dose moyenne).



• Remarques concernant le fonctionnement

- Après la mise en route de la machine, éviter d'ouvrir la porte pendant l'opération de « lavage chaud », c'est-à-dire à partir du moment où le chiffre 2 du bouton de commande du programmeur a légèrement dépassé l'index du tableau de bord.

• Arrêt prolongé

Procéder à un nettoyage complet de la machine et laisser la porte entrebâillée.

CHARGEMENT DES PANIERS

PANIER SUPÉRIEUR - Chargement type

Fig. 1

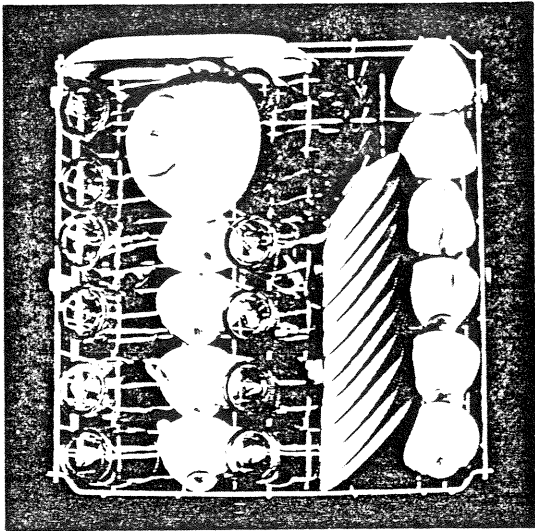

PANIER INFÉRIEUR - Chargement type

Fig. 2

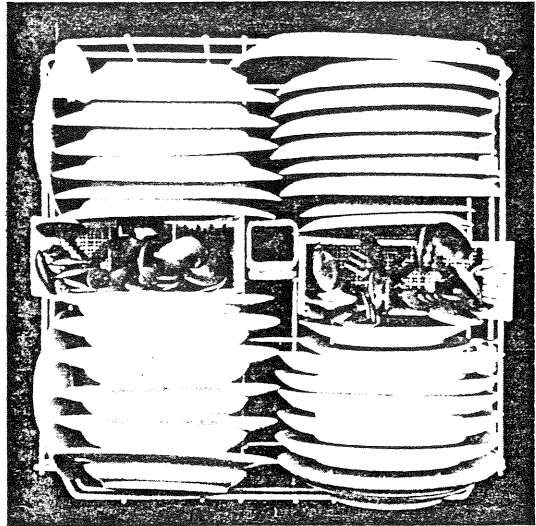

AUTRE EXEMPLE DE CHARGEMENT

Fig. 3

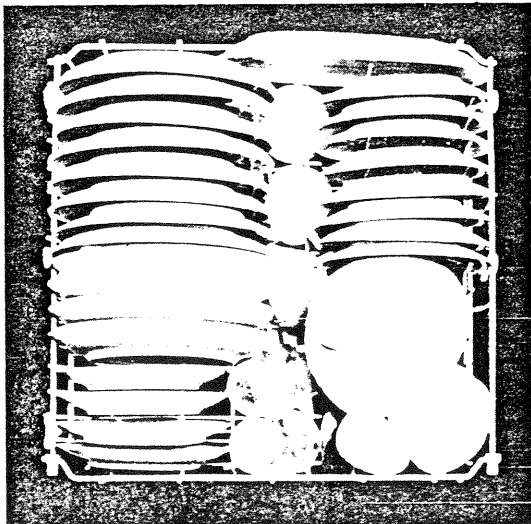

PIÈCES D'ORIGINE

Demandez à votre distributeur que lors d'une intervention d'entretien seules des

Pièces détachées certifiées d'origine

soient utilisées.

Comme celles qui se trouvent dans votre appareil, elles sont fabriquées avec le même soin par les mêmes hommes qui leur font subir les mêmes contrôles.



Après les avoir testés, nos laboratoires vous recommandent d'utiliser, pour obtenir d'excellents résultats et un lave-vaisselle bien entretenu, les produits spécialisés de la gamme SUN :

SUN LAVAGE - SUN RINÇAGE - SUN RÉGÉNÉRANT

83X0258