

- Ⓕ Notice d'utilisation et d'installation
Four à micro-ondes
- ⒼⒷ Operating and installing instructions
Microwave
- Ⓓ Gebrauchs- und Installationsanweisungen
Mikrowellenherde

Brandt

FRANÇAIS

Notice d'utilisation

Présentation	3
Installation	4
Conseils	5
Utilisation	6
Equivalence des puissances	7
Entretien & Nettoyage	8
Service Consommateurs	9

Veuillez lire attentivement ce guide d'utilisation.
Vous y trouverez des conseils importants concernant
la sécurité, l'installation et l'utilisation de votre appareil.

ENGLISH

Operating instructions	10
----------------------------------	----

DEUTSCH

Gebrauchsanweisung	19
------------------------------	----

PRÉSENTATION

Chère Madame, Cher Monsieur,

Vous venez d'acquérir un Four à Micro-ondes Brandt et nous vous remercions de nous avoir choisis.

Tous nos fours à micro-ondes sont conçus pour vivre avec vous de nombreuses années. Tous bénéficient de la même exigence et de la même qualité qui ont fait la réputation de Brandt, première Marque française d'électroménager.

*Nous vous remercions de votre confiance.
Notre récompense sera votre satisfaction.*

La Marque Brandt

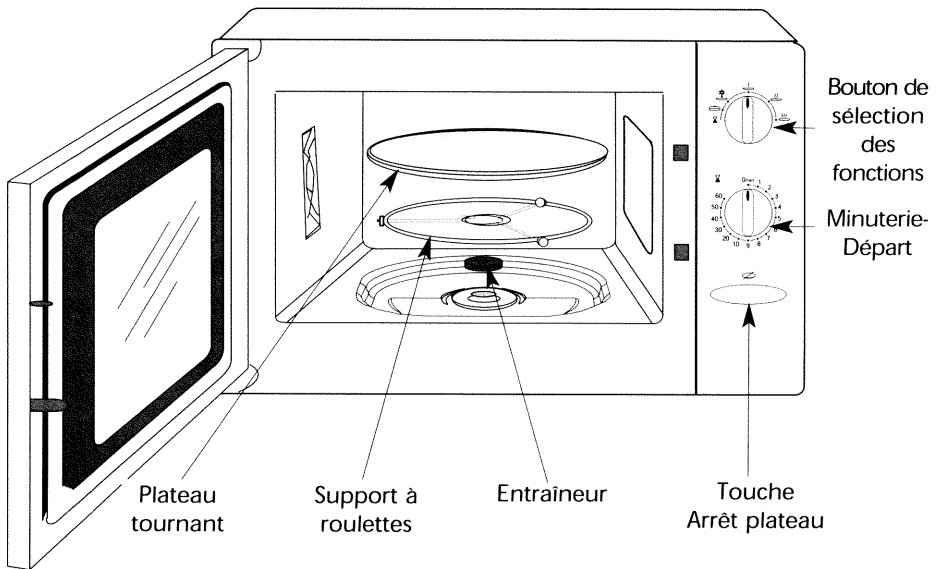

- **Le PLATEAU TOURNANT :**

permet une cuisson homogène de l'aliment sans manipulation.

- Il peut être utilisé comme plat de cuisson.
- Il est guidé dans sa rotation par l'entraîneur et le support à roulettes.
- Il tourne indifféremment dans les 2 sens.
- S'il ne tourne pas, vérifiez que tous les éléments soient bien positionnés.

- **Le SUPPORT A ROULETTES :**

- Ne cherchez pas à faire tourner manuellement le support à roulettes, vous risqueriez de détériorer le système d'entraînement. En cas de mauvaise rotation, assurez-vous de l'absence de corps étrangers sous le plateau.

- **PUISSANCE RESTITUÉE : 900 W**

INSTALLATION

Avant branchement

- Vérifiez que votre appareil n'ait subi aucune avarie lors du transport (porte ou joint déformé, etc...). Si vous constatez un dommage quelconque, avant toute utilisation, contactez votre revendeur.
- Vérifiez la tension du secteur. Dans le cas d'une sous-tension PERMANENTE (200-210 volts), consultez votre installateur électricien.

Emplacement

- Cet appareil est destiné à être posé (ou encastré selon les cas) sur un plan de travail situé à au moins 85 cm du sol.
- Posez l'appareil sur une surface plane et horizontale, éloigné de toute source de chaleur ou de vapeur.
Pour assurer la bonne stabilité de l'appareil, le pied avant gauche est réglable (5 positions). Tournez-le pour rehausser ou descendre le four.
- Assurez-vous de la libre circulation de l'air **en dessous** et autour du four.

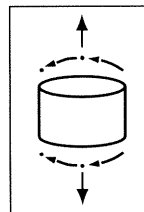

Pour les appareils posés sur un plan de travail, choisissez un emplacement qui laisse un espace libre minimum de :

- 5 cm entre les faces latérales de l'appareil et les murs
- 14 cm au-dessus de votre appareil
- 10 cm pour la face arrière.

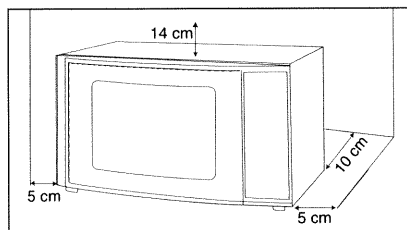

- **Veillez à ne pas obstruer les orifices de ventilation situés à l'arrière du four.**
- Certains appareils sont encastrables. Pour obtenir le kit correspondant, veuillez consulter votre revendeur.
- Veillez à ce que la fiche de prise de courant soit accessible après installation.

Raccordement électrique

- Votre installation doit être équipée d'une protection thermique de 16 Ampères.
- Utilisez impérativement une prise de courant comportant **une borne de mise à la terre** et raccordée conformément aux normes de sécurité en vigueur.
- Prévoyez dans votre installation électrique un dispositif accessible par l'utilisateur qui doit être en mesure de séparer l'appareil du secteur et dont l'ouverture de contact est d'au moins 3 mm au niveau de tous les pôles.
- Ne faites pas fonctionner le four si le cordon d'alimentation et/ou sa fiche sont abîmés.
Dans ce cas, faites appel au revendeur ou à un technicien spécialisé formé par le fabricant.

CONSEILS

- Votre appareil est exclusivement destiné à un usage domestique pour la cuisson, le réchauffage ou la décongélation des aliments. Le fabricant se dégage de toute responsabilité en cas d'utilisations non conformes.
- Avant toute utilisation, assurez-vous que les récipients et accessoires soient appropriés à l'usage de votre four à micro-ondes (par exemple : verre à feu, porcelaine...).
- Pour ne pas détériorer votre appareil, ne jamais le faire fonctionner à vide ou sans plateau.
- N'intervenez pas dans les orifices de la serrure en face avant; vous pourriez créer des dommages sur votre appareil qui nécessiteraient une intervention.
- Surveillez fréquemment le four lorsque les aliments sont chauffés ou cuits dans des récipients jetables en matière plastique, papier ou autre matériau combustible, à cause des risques d'inflammation.
- Il est déconseillé d'utiliser des récipients métalliques, des fourchettes, des cuillères, des couteaux ainsi que des liens et agrafes en métal pour sachets de congélation.
- Pour les enfants, il est impératif :
 - de réchauffer les biberons sans la tétine, d'agiter le liquide et de tester sa température sur le dos de la main avant absorption par l'enfant.
 - de mélanger et de vérifier la température des aliments pour enfants avant consommation, afin d'éviter des brûlures internes graves.
- **MISE EN GARDE** : Ne laissez les enfants utiliser l'appareil sans surveillance que si des instructions appropriées ont été données afin que l'enfant puisse utiliser le four de façon sûre et comprenne les dangers d'une utilisation incorrecte.
- Avant de cuire des aliments ou de réchauffer des liquides dans une bouteille ou un récipient hermétique, vous devez retirer le bouchon ou le couvercle pour écarter tout risque d'explosion.
- Le réchauffage ou la cuisson au micro-ondes des œufs dans leur coquille, en cocotte ou au plat, est à proscrire. Ceux-ci peuvent éclater et risquent de provoquer des brûlures graves et/ou la dégradation irrémédiable de votre four.
- Lors du réchauffage des liquides, la température d'ébullition peut être atteinte sans que les bulles de vapeur typiques montent à la surface. Afin d'éviter un débordement et tout risque de brûlure, attendez 20 secondes avant de sortir le récipient de l'appareil ou d'y introduire un élément quelconque pour empêcher le liquide de gicler subitement.
- Dans le cas de petites quantités (une saucisse, un croissant, etc...) posez un verre d'eau à côté de l'aliment.
- Des temps trop longs peuvent dessécher l'aliment et le carboniser. Pour éviter de tels incidents, n'utilisez jamais les mêmes temps préconisés pour une cuisson au four traditionnel.
- Si l'on constate l'apparition de fumée, gardez la porte de l'appareil fermée, mettez-le hors tension ou déconnectez le four de l'alimentation électrique.

UTILISATION

La programmation se fait à l'aide du bouton de sélection des fonctions, qui permet de régler la puissance micro-ondes, et la minuterie-départ.

Après avoir branché votre appareil :

- Ouvrez la porte, placez l'aliment dans l'appareil, fermez la porte.
Assurez-vous que la porte soit bien fermée; sinon, le four ne fonctionnera pas.
- Sélectionnez la puissance micro-ondes à l'aide du bouton de sélection des fonctions.
- Programmez le temps à l'aide de la minuterie-départ ⏰.

Lorsque le temps désiré est inférieur à deux minutes, tournez la minuterie au-delà de 2 minutes puis revenez en arrière sur la position choisie.





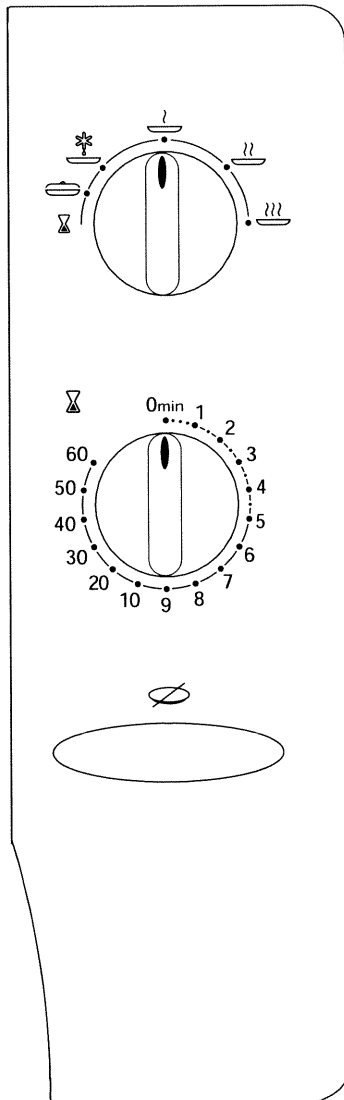

- Dans le cas d'utilisation d'un plat ne permettant pas la rotation du plateau tournant, sélectionnez la touche arrêt plateau Ⓢ. Il est nécessaire de tourner le récipient ou de mélanger son contenu à mi-programme lorsque le plateau est arrêté. En fin de programme, veillez à déverrouiller cette touche.
- Fermez la porte, le plateau tourne, l'éclairage intérieur du four s'allume, l'appareil fonctionne.

La fin de la cuisson est signalée par une sonnerie, le four s'arrête, l'éclairage s'éteint.

- Si vous ouvrez la porte avant la fin du programme :
dans le cas où l'aliment est prêt, ramenez la minuterie-départ sur la position 0 min avant de refermer la porte. Sinon, refermez la porte et la minuterie continuera son décompte. Ne jamais faire fonctionner le four à vide.



EQUIVALENCE DES FONCTIONS

Symbole	Fonction	Utilisation
	MINUTERIE	Régler le bouton de sélection sur cette position afin d'utiliser la fonction "minuterie" (sans cuisson).
	MAINTIEN AU CHAUD	Pour maintenir au chaud. Pour mettre à température ou décongeler du beurre, de la crème, du fromage, de la glace ou tout autre aliment délicat.
	DÉCONGÉLATION ou CUISSON TRÈS DOUCE	Pour décongeler tous les aliments. Pour terminer des cuissons délicates ou pour cuire très lentement.
	MIJOTAGE	Pour cuire poisson et volaille. Pour terminer les préparations commencées en CUISSON FORTE, telles que haricots, lentilles, laitages.
	CUISSON DOUCE	Pour réchauffer tous les aliments liquides ou solides, ainsi que les plats préparés frais ou surgelés.
	CUISSON FORTE	Pour cuire légumes et potages.

Un petit problème ! Que faire ?

Problèmes

- ▽ Le plateau ne tourne pas correctement
- ▽ L'aliment n'est pas chauffé
- ▽ L'appareil produit des étincelles

Conseils

- △ Nettoyer les roulettes et la zone de roulement sous le plateau tournant.
- △ Vérifier que les ustensiles conviennent aux fours à micro-ondes.
- △ Bien nettoyer l'appareil : retirer graisses, particules de cuisson; éloigner tout élément métallique des parois du four.

ENTRETIEN & NETTOYAGE

- **L'entretien régulier de votre appareil vous permettra de le garder en bon état de marche.**
Pour éviter les salissures trop importantes, il est nécessaire de couvrir les récipients dans la plupart des cas.

- **Veillez à ce que le plan de travail sur lequel repose votre four reste toujours propre;**
l'aspiration de saletés autour de votre four pourrait endommager l'appareil.

- Le nettoyage des appareils possédant uniquement la fonction micro-ondes se fait au moyen d'une éponge humide et savonneuse, tant pour l'intérieur que pour l'extérieur.



Pour les appareils munis d'une fonction gril ou chaleur pulsée, le dessus et les sorties d'air arrières sont très chauds. Veillez à ne pas toucher ces parties après utilisation. Procédez au nettoyage de l'intérieur du four lorsque celui-ci est tiède. Utilisez un tampon au savon en fine laine d'acier.

Les pourtours de la porte et de l'enceinte doivent toujours être propres. Si, par excès de salissures, ces surfaces se trouvent endommagées, faites appel à un technicien spécialisé avant d'utiliser votre appareil.

- L'emploi de produits abrasifs, d'alcool ou de diluant est déconseillé; ils sont susceptibles de détériorer l'appareil.

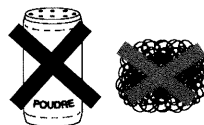

- En cas d'odeur ou de four encrassé, faites bouillir de l'eau additionnée de jus de citron ou de vinaigre dans une tasse pendant 2 minutes et nettoyez les parois avec un peu de liquide vaisselle.

- Le plateau peut être retiré pour faciliter le nettoyage. Pour le retirer, prenez-le par les zones d'accès prévues à cet effet.
Si vous enlevez l'entraîneur, évitez de faire pénétrer de l'eau dans le trou de l'axe moteur.

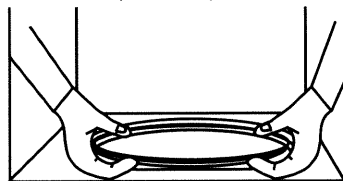

N'oubliez pas de remettre l'entraîneur, le support à roulettes et le plateau tournant.

- Si l'appareil a subi une avarie quelconque :
- **Vérifiez que la porte n'est pas déformée.**

- Si l'appareil ne fonctionne pas, **avant** d'appeler le réparateur :

- Vérifiez l'alimentation électrique.
- Vérifiez la bonne fermeture de la porte.
- Vérifiez votre programmation.

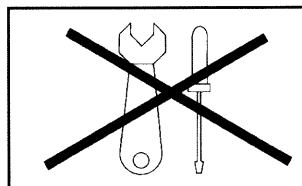

ATTENTION : ne cherchez jamais à intervenir vous-même.

MISE EN GARDE : il est dangereux pour quiconque autre qu'une personne formée, d'effectuer une opération de maintenance ou une réparation qui nécessite le retrait d'un couvercle protégeant contre l'exposition à l'énergie des micro-ondes.

BRANDT c'est aussi le minitel...

... pour en savoir plus sur tous les produits de la marque :

- informations, conseils,
- les points de vente,
- les spécialistes après-vente.



... pour communiquer :

nous sommes à l'écoute de toutes vos remarques, suggestions, propositions auxquelles nous vous répondrons personnellement.

Vous pouvez aussi nous écrire :

Service Consommateurs BRANDT
BP 9 5 2 6
95069 CERGY-PONTOISE CEDEX

nous téléphoner au :



ou nous contacter par e-mail :

service.consommateurs@brandt.fr

ENGLISH

Operating instructions

General Description	11
Installation	12
Recommendations	13
Using your microwave	14
Microwave power settings	15
Care & Cleaning	16

Please read this user manual carefully.
It contains important instructions concerning
installation, use and security measures.

DEUTSCH

Gebrauchsanweisung	17
-------------------------------------	-----------

GENERAL DESCRIPTION

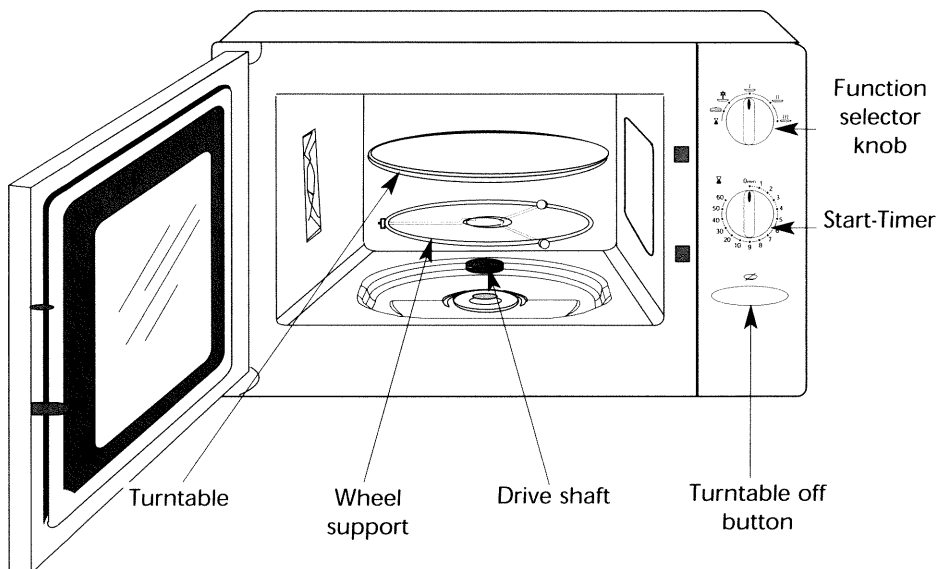

- **THE TURNTABLE :**

ensures equal cooking of food throughout with no need to intervene.

- It may be used as a cooking dish.
- Rotation is controlled by the drive shaft and the wheel support.
- The turntable rotates in both directions.
- If it does not turn, verify that all components are properly positioned.

- **THE WHEEL SUPPORT :**

Do not try to rotate the roller ring manually, as you could damage the drive system. If it does not turn smoothly, make sure that there is nothing in the well beneath the turntable.

- **MICROWAVE OUTPUT POWER: 900 W**

INSTALLATION

Before connection

- Check whether your oven has suffered any damage during transport (deformed door or door seal, etc.). If you see any signs of damage, contact your dealer before use.
- Verify the power voltage. If there is a PERMANENT undervoltage (200-210 volts), consult your electrical installer.

Location

- The oven must be set on a work surface at least 85 cm above floor level.
- Place the oven on a flat and horizontal surface, away from any source of heat or steam. To ensure the stability of the microwave oven, the front left foot is adjustable (5 positions). Turn it to raise or lower the appliance.
- Make sure that air may circulate freely around the oven.

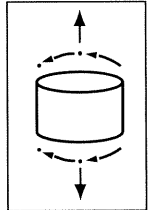

For countertop models, leave sufficient space around the oven :

- 5 cm between the sides of the oven and any walls or objects
- 20 cm above the oven
- 10 cm behind the oven.

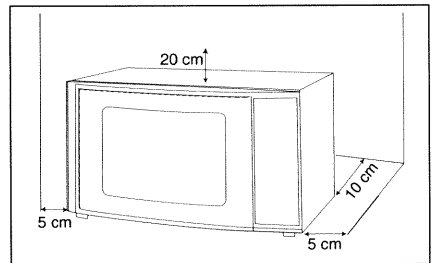

- Allow nothing to obstruct the ventilation louvers at the back of the appliance.
- Certain ovens are designed for flush-fitting. To obtain the corresponding kit, consult your dealer.
- Make sure the electrical plug will be accessible after installation.

Electrical connection

- Your installation must be protected by a 16 Amp thermal fuse.
- It is mandatory to use a power point with a **ground terminal**, connected in accordance with current safety regulations.
- In your electrical installation, provide a device that is accessible to the installer, capable of separating the appliance from the mains power and whose contact opening is at least 3 mm at all of the poles.
- Never operate the oven if the supply cord and/ or its plug are damaged. **In case of damage, call in a specialised technician trained by the manufacturer.**

RECOMMENDATIONS

- Your appliance is designed exclusively for the domestic purposes of defrosting, heating or cooking foods. The manufacturer bears no responsibility in the case of improper usage.
- Before use, make sure that the containers are appropriate for microwave usage (e.g.: heat resistant glass, porcelain, etc.).
- To avoid deterioration of your microwave oven, never operate it empty or without the turntable.
- Never tamper with the lock mechanism of your microwave oven; you could cause damage requiring repair by an authorised technician.
- Be sure to watch closely when heating or cooking foods in disposable plastic or paper containers or any other combustible material, due to fire hazard.
- It is not advisable to use metal recipients, forks, spoons, knives, metal ties or staples for deep-freeze bags.
- For baby food and children's food, it is essential :
 - to remove the nipple before heating up baby bottles, shake the contents and test the temperature on the back of your hand before feeding.
 - to stir and verify the temperature of children's foods before serving to avoid causing serious internal burns.
- **WARNING** : Do not allow children to use the microwave oven without supervision unless they have been thoroughly instructed in the proper use and the dangers of improper operation.
- Be sure to remove the cap or lid before cooking foods or heating liquids in a sealed bottle or container, which could otherwise explode.
- The heating or cooking of boiled, coddled eggs or fried eggs by microwave is prohibited. They can burst and cause serious burns or irreparable damage to your oven.
- When heating liquids, the boiling point may be reached without the typical bubbles appearing on the surface. To prevent liquids from boiling over and possible burns, wait 20 seconds before removing the containers from the appliance or adding anything to the liquids, to avoid sudden spurting of the liquid.
- For small amounts (one sausage, a single croissant, etc.), place a glass of water alongside the food item.
- Time settings that are too long may dry out and burn the food. To avoid such incidents, never use the same cooking times as those recommended for traditional ovens.
- If smoke appears, keep the oven door closed and disconnect the oven or turn it off.

USING YOUR MICROWAVE OVEN

Program your microwave oven using the **function selector knob**, together with the **start-timer**.

After connecting your microwave oven :

- Open the door, place the food to be cooked inside the microwave oven and close the door.

Make sure the door is properly closed otherwise the oven will not operate.

- Select the power setting with the **function selector knob**
- Select the time using the **start-timer** .

When you wish to program less than two minutes, turn the timer beyond 2, then come back to the desired setting.

- If using a large dish which does not permit the turntable to revolve, press the **turntable off button** .

When off, remember to turn the recipient or stir the contents. After use, remember to press again to unlock the turntable.

- Close the door, the turntable revolves, the oven light comes on, the program begins. The end of the program is indicated by a bell. The oven stops, the light goes off.





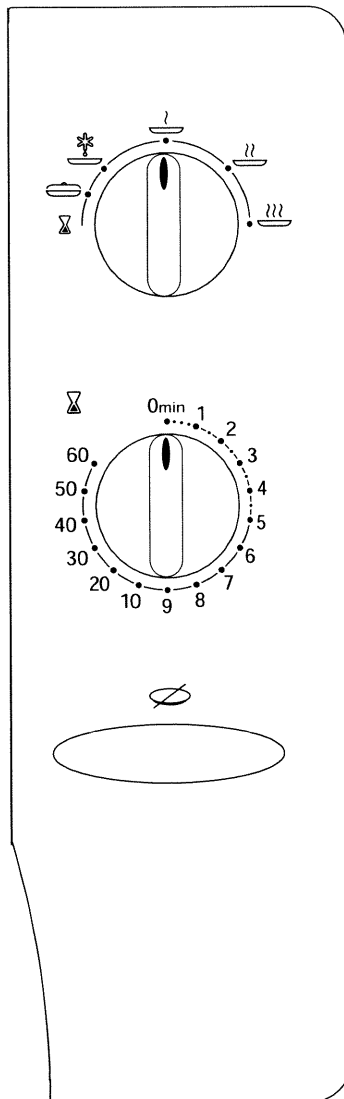

- If you open the door before the end of a program :

if the dish is ready, turn the start-timer back to the "0min" position before closing the door. Otherwise, close the door if you wish the program to continue.

Never operate the oven when empty.



MICROWAVE POWER SETTINGS

Symbol	Function	Application
	TIMER	Set the function selector knob to this position to use the timer function (microwave power 0).
	KEEP WARM	To keep dishes warm, bring butter, cream, cheese, ice cream, or any other delicate food to the right temperature, or defrost it.
	DEFROST or VERY LOW COOK	To defrost all frozen food, to top off cooking of delicate dishes or to cook very slowly.
	SIMMER	To cook fish or poultry. To finish programs begun with the HIGH COOK power setting, for instance beans, lentils, or dairy products.
	LOW COOK	To heat up all liquids and all fresh or frozen pre-cooked dishes.
	HIGH COOK	To cook vegetables and soup.

Troubleshooting guide

Problem

Suggestion

- ▽ The turntable does not revolve correctly.

▽ The food is not heated up.

▽ The appliance produces sparks.

△ Clean the wheels and the well area beneath the turntable.

△ Make sure that you use only containers which are adapted to microwave cooking.

△ Thoroughly clean the appliance : remove any greasy deposits, cooking residue, etc... Move any metal objects away from the oven walls.

CARE & CLEANING

- Regular maintenance of your oven will keep it in sound operating condition. To prevent heavy soiling, it is preferable to cover recipients whenever possible.
- Make sure the work surface on which the microwave oven sits is always kept clean as surrounding dirt or dust could enter and damage your appliance.
- Clean with a damp, soapy sponge both on the inside and outside, with special attention to the door seal and front of the cavity which must be kept clean at all times. If these surfaces are damaged because of excessive soiling, call in a specialised technician before using your microwave oven.
- In the event of unsavory odors or caked-on dirt, boil water containing lemon juice or vinegar in a cup for 2 minutes and clean the walls with a little dishwashing liquid.



- The turntable can be removed for cleaning. Lift out using the wells provided at each side. If you remove the drive shaft, do not allow water to enter the motor shaft hole. Be sure to put the turntable, the drive shaft and the wheel support back in their proper place.

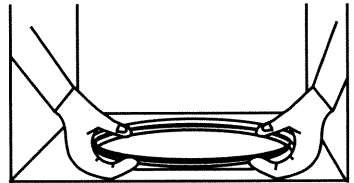

- Do not use abrasives, alcohol or solvents as they are liable to damage the oven.

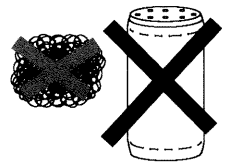

- If the equipment has sustained any damage :
 - **Check that the door is not deformed.**
- If the oven does not operate, before calling the repairman :
 - Check the electrical supply.
 - Check that the door is properly closed.
 - Check your programming.

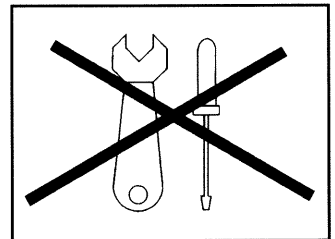

CAUTION : never attempt to repair your oven yourself.

WARNING : it is dangerous for anyone other than qualified personnel to make any repairs requiring removal of the cover providing protection from exposure to microwave energy.

DEUTSCH

Gebrauchsanweisung

Beschreibung	18
Aufstellen	19
Sicherheitshinweise	20
Bedienung	21
Leistungseinstellung	22
Reinigung & Pflege	23

Lesen Sie die in dieser Gebrauchsanweisung aufgeführten Informationen aufmerksam durch. Sie geben wichtige Hinweise für die Sicherheit, die Installation Gebrauch und die Wartung des Gerätes. Bewahren Sie diese Gebrauchsanweisung sorgfältig auf.

BESCHREIBUNG

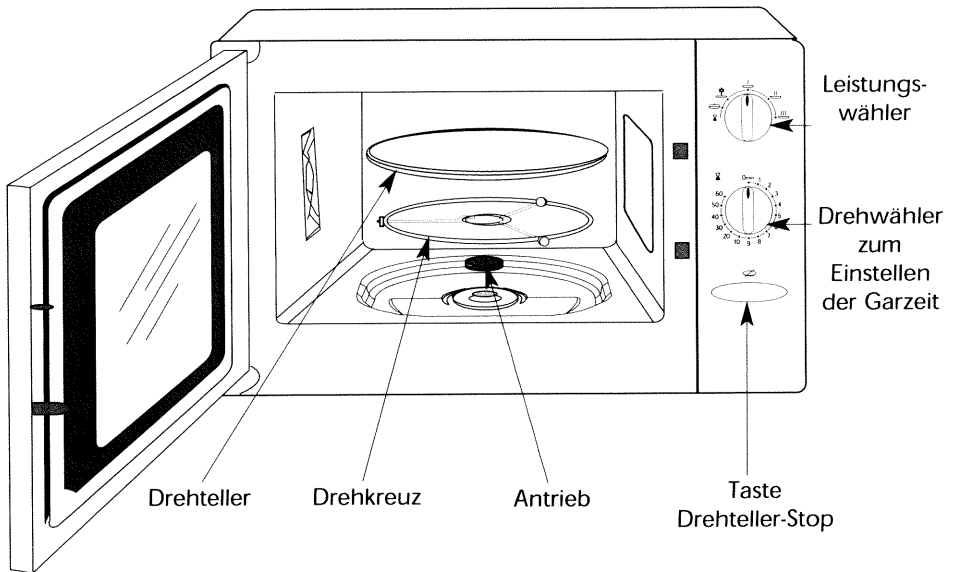

- **Der Drehteller :**

Er ermöglicht ein gleichmäßiges Auftauen, Erhitzen und Garen der Speisen ohne wenden oder umrühren.

- er kann als Kochgeschirr benutzt werden.
- er wird durch das Drehkreuz und den Antrieb bewegt.
- er kann während des Betriebes rechts-oder linksherum laufen.
- Sollte er sich nicht drehen, überprüfen Sie, ob das Drehkreuz richtig auf dem Antrieb sitzt.

- **Das Drehkreuz :**

Das manuelle Drehen des Drehkreuzes kann den Antriebsmotor beschädigen. Sollte sich der Drehteller ruckartig oder gar nicht drehen, entfernen Sie eventuelle, sich unter dem Drehteller befindliche, Speisereste.

- **Mikrowellenausgangsleistung : 900 W**

AUFSTELLEN

VOR DEM ANSCHLIEßEN

- Vergewissern Sie sich, daß Ihr Gerät beim Transport nicht beschädigt wurde (verbogene Tür oder Türdichtungen usw.). Sollten Sie vor der Benutzung irgendwelche Schäden feststellen, so wenden Sie sich an Ihren Händler.
- Überprüfen Sie die Netzspannung. Wenden Sie sich im Falle einer STÄNDIGEN Unterspannung (200-210 V) an Ihren Elektroinstallateur.

AUFSTELLORT

- Dieses Gerät ist zum Aufstellen auf eine Arbeitsplatte mit Mindesthöhe von 85 cm ab Fußboden vorgesehen.
- Stellen Sie das Gerät auf eine ebene und waagerechte Fläche und wählen Sie einen Aufstellort, der sich nicht in der Nähe einer Wärme- oder Dampfquelle befindet. Durch das Drehen des linken vorderen Fußes wird eine optimale Standstabilität des Gerätes erreicht. (Dieser Fuß läßt sich in 5 Positionen bringen).
- Für den Einbau erhalten Sie den entsprechenden Montagesatz bei Ihrem Fachhändler.

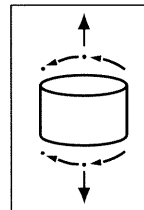

- Beim Aufstellen des Gerätes ist darauf zu achten, daß die Zu- und Abluft ungehindert am Geräteboden und an der Geräterückseite ein- und ausströmen kann. Deshalb keine Gegenstände auf die Lüftungsschlitze legen, und den Raum zwischen dem Geräteboden und der Aufstellfläche nicht verstellen!
- Für eine einwandfreie Be- und Entlüftung sind folgende Mindestabstände erforderlich:

nach oben: 20 cm
nach hinten: 10 cm
seitlich: 5 cm

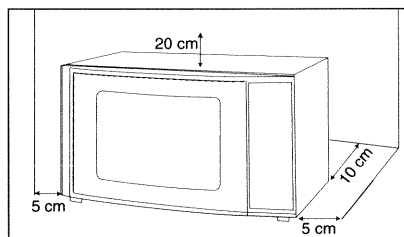

ANSCHLUSS

- Anschluß an eine Schuko-Steckdose, abgesichert mit 10-A-F1 Schutzschalter oder Sicherung 16 A träg.
- Beim Aufstellen des Gerätes ist darauf zu achten, daß der Netzstecker erreichbar ist. Sollte die Steckdose für den Benutzer nicht mehr zugänglich sein, muß installationsseitig eine Vorrichtung vorhanden sein, die es ermöglicht, das Gerät mit einer Kontaktöffnungsweite von 3 mm allpolig vom Netz zu trennen. Als geeignete Trennvorrichtung gelten LS-Schalter, Sicherungen und Schütze.
- Das vorhandene Anschlußkabel muß bei Beschädigung gegen ein baugleiches Kabel ausgetauscht werden. Der Austausch darf nur durch Personal des Geräteherstellers bzw. durch vom Hersteller geschulte Elektro-Fachkräfte erfolgen.

SICHERHEITSHINWEISE

- Ihr Gerät ist ausschließlich im Haushalt zum Auftauen, Erhitzen und Garen von Lebensmitteln bestimmt. Der Hersteller haftet nicht für Schäden, die durch bestimmungswidrigen Gebrauch oder falsche Bedienung verursacht werden.
- Schalten Sie das Gerät erst ein, wenn sich Nahrungsgut im Garraum befindet, und betreiben Sie es nur mit eingesetztem Drehteller und Drehkreuz. Ohne Speisen könnte das Gerät überlastet werden.
- Halten Sie das Gerät immer sauber, ganz besonders im Bereich der Türdichtungen und Türdichtungsflächen.
- Sollten die Türdichtungen und die Türdichtungsflächen beschädigt sein, darf das Gerät bis zur Instandsetzung durch den Kundendienst oder durch eine geschulte Elektrofachkraft nicht in Betrieb genommen werden. Auch durch unsachgemäße Manipulation des Türbverschlusses- und -sicherung kann das Gerät beschädigt werden, was einen Kundendiensteinsatz erfordern würde.
- Benutzen Sie nur mikrowellengeeignetes Geschirr (z.B. feuerfestes Glas und Porzellan). Es wird davon abgeraten, Gefäße aus Metall, Gabel, Löffel, Messer sowie Klips und Klammern aus Metall für Tiefgefrierutten zu verwenden
- Erwärmen Sie niemals Speisen oder Flüssigkeiten in verschlossenen Behältern oder Flaschen, da der entstehende Druck Behälter oder Flaschen explodieren lassen könnte.
- Stellen Sie, wenn Sie Kleinigkeiten aufwärmen wollen (eine Wurst, ein Croissant usw.) ein Glas Wasser neben das Nahrungsmittel.
- Beim Erhitzen von Flüssigkeiten kann es vorkommen, daß die Siedetemperatur zwar erreicht ist, die typischen Dampfblasen aber noch nicht aufsteigen. Dieser sogenannte Siedeverzug kann die Flüssigkeit schon bei geringer Erschütterung plötzlich heftig überkochen oder verspritzen lassen. Warten Sie daher bitte 20 Sekunden, bevor Sie die erhitzte Flüssigkeit dem Garraum entnehmen, um jegliche Verbrennungsgefahr zu vermeiden.
- Lebensmittel mit "Haut" oder "Schale" wie Kartoffeln, Tomaten, Würstchen vor dem Garen mit einer Gabel mehrfach anstechen, damit entstehender Dampf entweichen kann und das Lebensmittel nicht platzt.
- Erhitzen Sie Babynahrung in Gläsern oder Flaschen grundsätzlich ohne Deckel oder Verschuß (bei Babyflaschen müssen Sie vorher Verschußkappe und Sauger entfernen). Nach dem Erwärmen gut umrühren oder schütteln, damit sich die Wärme gleichmäßig verteilt. Bevor Sie dem Kind die Babynahrung geben, bitte unbedingt die Temperatur überprüfen.
- Bei Betrieb das Gerät nicht unbeaufsichtigt lassen, wenn Nahrungsmittel in Einwegbehältern aus Kunststoff, Papier oder anderen brennbaren Materialien erwärmt oder gegart werden, um jegliche Brandgefahr zu vermeiden.
- Wenn Rauchbildung beobachtet wird, ist die Gerätetür geschlossen zu halten, das Gerät auszuschalten und die Verbindung zur Stromversorgung zu unterbrechen.
- Eier nicht in der Schale kochen. Hartgekochte Eier dürfen nicht im Mikrowellengerät erwärmt werden, da sie auch nach dem Herausnehmen aus dem Garraum noch platzen können.
- Die Zeiten beim Erhitzen und Garen mit der Mikrowelle sind oft sehr viel kürzer als auf der Kochstelle oder im Backofen. Übergaren Sie die Speisen nicht durch zu lange Zeiten, stellenweise könnten sie sonst austrocknen und sogar verbrennen.
- Bei Geräten mit Heizelementen werden die Tür, die Oberfläche und die hinteren Luftausgänge sehr heiß. Berühren Sie diese Flächen deshalb nicht.
- **WARNUNG:** lassen Sie Kinder nur dann das Gerät unbeaufsichtigt bedienen, nachdem Sie die Bedienung des Gerätes erklärt und auf die Gefahren bei unsachgemäßer Bedienung hingewiesen haben.

BEDIENUNG

Die erforderlichen Einstellungen werden durch den Leistungswähler, und durch den Drehwähler für Zeit eingegeben.





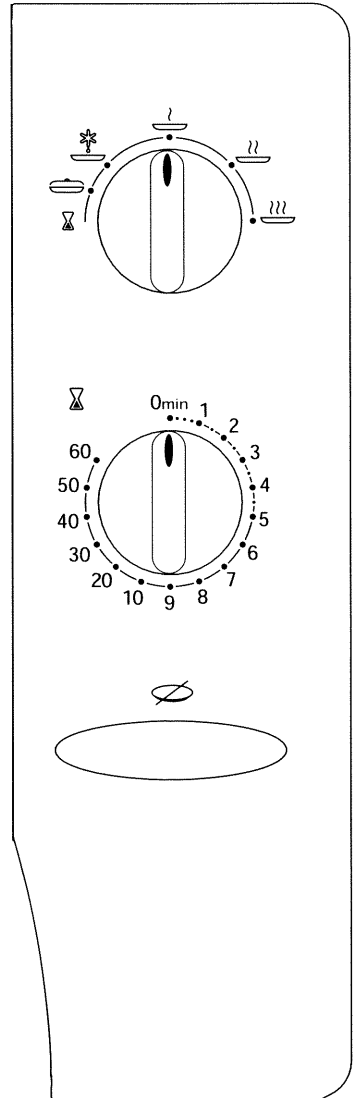

Nach dem Anschließen des Gerätes am Stromnetz:

- Tür öffnen, Gargut auf den Drehteller stellen und Tür schließen.
Das Gerät funktioniert nur bei einwandfrei geschlossener Gerätetür.
- Mit dem Leistungswähler die gewünschte Mikrowellenleistung einstellen.
- Mit dem Drehwähler für Zeit ⌚ die erforderliche Garzeit eingeben.
Bei einer Garzeit unter 2 Minuten drehen Sie den Drehwähler für Zeit über die 2 Minuten Skala und stellen ihn dann auf die gewünschte Garzeit zurück.
- Wenn Sie möchten daß das Gefäß sich nicht dreht, die Taste Drehteller-Stop Ⓢ betätigen. Nach In diesem Fall muß das Kochgeschirr nach halber Kochzeit gewendet oder das Gargut umgerührt werden. Ablauf des Programmes drücken Sie erneut diese Taste.
- Die Tür schließen.
Der Drehteller dreht sich, die Innen-beleuchtung schaltet sich ein und die eingestellte Zeit läuft ab. Das Ende des Garvorganges wird durch einen Signalton angezeigt, das Gerät schaltet sich aus.
- Unterbrechen des Garvorganges durch Öffnen der Tür :
 - sollte das Nahrungsmittel warm genug bzw. gar sein, den Drehwähler für Zeit wieder auf "0min" stellen, das Nahrungsmittel entnehmen und die Tür schließen.
 - sollte ein Weitergaren erforderlich sein: die Gerätetür schließen, die restliche Garzeit läuft automatisch weiter.

Schalten Sie das Gerät erst ein, wenn sich Nahrungsgut im Garraum befindet.



LEISTUNGSEINSTELLUNG

Symbol	Leistung	Anweisung
	TIMER	- Zum Anwählen der Timer-Funktion den Drehwähler auf diese Position stellen (ohne Garleistung).
	WARMHALTEN	- Warmhalten von Speisen und Getränken Anwärmen oder Auftauen von Butter, Sahne, Käse, Sahnetorte, Eis...
	AUFTAUEN	- Auftauen von Speisen - Fertiggaren empfindlicher Lebensmittel
	GAREN I	- Garen von Fisch und Geflügel - Fertiggaren von Lebensmittel wie Linsen, weiße Bohnen, Milchspeisen
	GAREN II	- Erhitzen von Flüssigkeiten und Tellergerichten (frisch oder tiefgekühlt)
	GAREN III	- Garen von frischem Gemüse und Suppen

Was ist zu tun, wenn

- ▽ sich der Drehteller ruckartig dreht?
 - △ Reinigen Sie das Drehkreuz, das unter dem Drehteller liegt, und den darunter befindlichen Garraumboden.
- ▽ die Speisen nicht warm werden?
 - △ Prüfen Sie, ob das Geschirr mikrowellengeeignet ist.
- ▽ Funkenüberschlag auftritt?
 - △ Entfernen Sie eventuelle Fett- oder Speisereste aus dem Garraum und halten Sie metallhaltige Teile mindestens 2 cm von den Gerätwänden fern.

REINIGUNG & PFLEGE

- **Regelmäßiges Reinigen des Gerätes trägt zu dessen Lebensdauer bei.** Um übermäßige Verschmutzung zu vermeiden, empfehlen wir, Speisen beim Erhitzen und Garen abzudecken.
- **Beachten Sie bitte, daß die Arbeitsplatte, auf der das Gerät steht, stets sauber sein sollte,** denn es dürfen weder Wasser noch Gegenstände in die Lüftungsschlitze gelangen.
- Das Reinigen der Geräte, die nur mit Mikrowellen ausgestattet sind, erfolgt mittels eines feuchten, mit Seifenlauge getränkten Schwamms, sowohl für die inneren als auch die äußeren Flächen.



- Gerüche im Garraum werden neutralisiert, wenn eine Tasse Wasser mit etwas Essig oder Zitronensaft zwei Minuten im Gerät erhitzt wird. Reinigen Sie danach die Garraumwände mit einem Spritzer Spülmittel.

- Der Drehteller kann zum Reinigen herausgenommen werden (s. Abb.). Hierfür den Drehteller an den dafür vorgesehenen Stellen anfassen. Beachten Sie bitte, daß kein Wasser in die Öffnung des Antriebes eindringen darf. Vergessen Sie nicht, das Drehkreuz und den Drehteller nach dem Reinigen wieder in das Gerät einzusetzen.

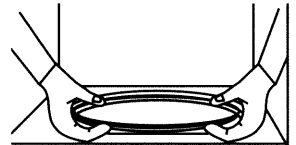

- Die **Türinnenseite** stets sauber halten. Verwenden Sie keine Scheuermittel, weil dadurch das Material verkratzt wird. Sollte die Tür durch zu starke Verschmutzung beschädigt sein, darf das Gerät bis zur Instandsetzung durch einen vom Hersteller geschulten Kundendiensttechniker nicht benutzt werden.



- Sollte das Gerät Schaden erlitten haben: überprüfen Sie, ob die Gerätetür unbeschädigt ist.
- Sollte das Gerät nicht störungsfrei funktionieren, so überprüfen Sie bitte folgende Punkte, bevor Sie sich an Ihre Kundendienststelle wenden:
 - ist der Netzstecker des Gerätes richtig eingesteckt?
 - ist die Gerätetür geschlossen?
 - haben Sie die gewünschte Funktion korrekt eingegeben?

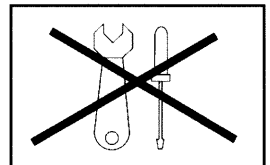

ACHTUNG : Nehmen Sie selbstkeine Reparaturen vor.

WARNUNG: Reparaturen, insbesondere an stromführenden Teilen, dürfen nur durch vom Hersteller geschulten Kundendiensttechnikern durchgeführt werden. Dies gilt auch für Reparaturen, die das Entfernen der Schutzvorrichtung gegen das Austreten von Mikrowellenenergie erfordern. Durch unsachgemäße Reparaturen können erhebliche Gefahren für den Benutzer entstehen.

87x 3530

9961 6212 - 08/00