

Notice d'utilisation

Four à micro-ondes

Brandt

PRÉSENTATION

Chère Madame, Cher Monsieur,

Vous venez d'acquérir un Four à Micro-ondes Brandt et nous vous remercions de nous avoir choisis.

Tous nos fours à micro-ondes sont conçus pour vivre avec vous de nombreuses années. Tous bénéficient de la même exigence et de la même qualité qui ont fait la réputation de Brandt, première Marque française d'électroménager.

*Nous vous remercions de votre confiance.
Notre récompense sera votre satisfaction.*

La Marque Brandt

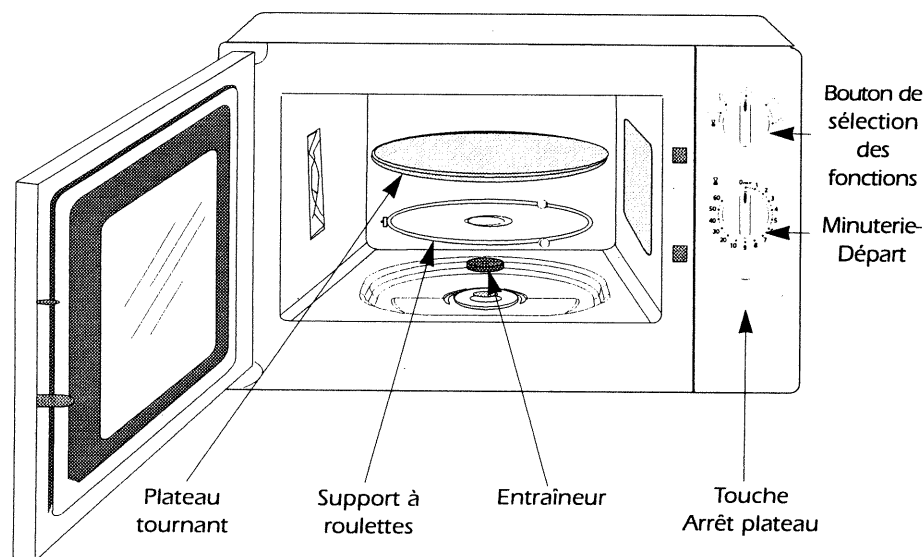

Le PLATEAU TOURNANT :

permet une cuisson homogène de l'aliment sans manipulation.

- Il peut être utilisé comme plat de cuisson.
- Il est guidé dans sa rotation par l'entraîneur et le support à roulettes.
- Il tourne indifféremment dans les 2 sens.
- S'il ne tourne pas, vérifiez que tous les éléments soient bien positionnés.

Le SUPPORT A ROULETTES :

- Ne cherchez pas à faire tourner manuellement le support à roulettes, vous risqueriez de détériorer le système d'entraînement. En cas de mauvaise rotation, assurez-vous de l'absence de corps étrangers sous le plateau.

PUISSANCE RESTITUÉE : 900 W

INSTALLATION

Avant branchement

- Vérifiez que votre appareil n'ait subi aucune avarie lors du transport (porte ou joint déformé, etc...). Si vous constatez un dommage quelconque, avant toute utilisation, contactez votre revendeur.
- Vérifiez la tension du secteur. Dans le cas d'une sous-tension PERMANENTE (200-210 volts), consultez votre installateur électricien.

Emplacement

- Cet appareil est destiné à être posé (ou encastré selon les cas) sur un plan de travail situé à au moins 85 cm du sol.
- Posez l'appareil sur une surface plane et horizontale, éloigné de toute source de chaleur ou de vapeur.
*Pour assurer la bonne stabilité de l'appareil, le pied avant gauche est réglable (5 positions). Tournez-le pour rehausser ou descendre le four.
- Assurez-vous de la libre circulation de l'air **en dessous** et autour du four.

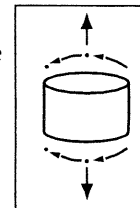

Pour les appareils posés sur un plan de travail, choisissez un emplacement qui laisse un espace libre minimum de :

- 5 cm entre les faces latérales de l'appareil et les murs
- 14 cm au-dessus de votre appareil
- 10 cm pour la face arrière.

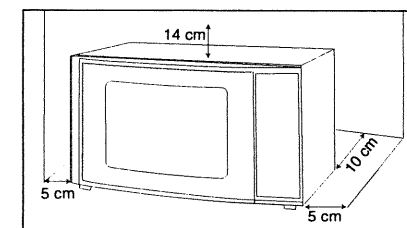

- **Veillez à ne pas obstruer les orifices de ventilation situés à l'arrière du four.**
- Certains appareils sont encastrables. Pour obtenir le kit correspondant, veuillez consulter votre revendeur.
- Veillez à ce que la fiche de prise de courant soit accessible après installation.

Raccordement électrique

- Votre installation doit être équipée d'une protection thermique de 16 Ampères.
- Utilisez impérativement une prise de courant comportant **une borne de mise à la terre** et raccordée conformément aux normes de sécurité en vigueur.
- Prévoyez dans votre installation électrique un dispositif accessible par l'utilisateur qui doit être en mesure de séparer l'appareil du secteur et dont l'ouverture de contact est d'au moins 3 mm au niveau de tous les pôles.
- Ne faites pas fonctionner le four si le cordon d'alimentation et/ou sa fiche sont abîmés. **Dans ce cas, faites appel au revendeur ou à un technicien spécialisé formé par le fabricant.**

CONSEILS

- Votre appareil est exclusivement destiné à un usage domestique pour la cuisson, le réchauffage ou la décongélation des aliments. Le fabricant se dégage de toute responsabilité en cas d'utilisations non conformes.
- Avant toute utilisation, assurez-vous que les récipients et accessoires soient appropriés à l'usage de votre four à micro-ondes (par exemple : verre à feu, porcelaine...).
- Pour ne pas détériorer votre appareil, ne jamais le faire fonctionner à vide ou sans plateau.
- N'intervenez pas dans les orifices de la serrure en face avant; vous pourriez créer des dommages sur votre appareil qui nécessiteraient une intervention.
- Surveillez fréquemment le four lorsque les aliments sont chauffés ou cuits dans des récipients jetables en matière plastique, papier ou autre matériau combustible, à cause des risques d'inflammation.
- Il est déconseillé d'utiliser des récipients métalliques, des fourchettes, des cuillères, de couteaux ainsi que des liens et agrafes en métal pour sachets de congélation.
- Pour les enfants, il est impératif :
 - de réchauffer les biberons sans la tétine, d'agiter le liquide et de tester sa température sur le dos de la main avant absorption par l'enfant.
 - de mélanger et de vérifier la température des aliments pour enfants avant consommation, afin d'éviter des brûlures internes graves.
- **MISE EN GARDE** : Ne laissez les enfants utiliser l'appareil sans surveillance que si des instructions appropriées ont été données afin que l'enfant puisse utiliser le four de façon sûre et comprenne les dangers d'une utilisation incorrecte.
- Avant de cuire des aliments ou de réchauffer des liquides dans une bouteille ou un récipient hermétique, vous devez retirer le bouchon ou le couvercle pour écarter tout risque d'explosion.
- Le réchauffage ou la cuisson au micro-ondes des œufs dans leur coquille, en cocotte ou au plat, est à proscrire. Ceux-ci peuvent éclater et risquent de provoquer des brûlures graves et/ou la dégradation irrémédiable de votre four.
- Lors du réchauffage des liquides, la température d'ébullition peut être atteinte sans que les bulles de vapeur typiques montent à la surface. Afin d'éviter un débordement et tout risque de brûlure, attendez 20 secondes avant de sortir le récipient de l'appareil ou d'y introduire un élément quelconque pour empêcher le liquide de gicler subitement.
- Dans le cas de petites quantités (une saucisse, un croissant, etc...) posez un verre d'eau à côté de l'aliment.
- Des temps trop longs peuvent dessécher l'aliment et le carboniser. Pour éviter de tels incidents, n'utilisez jamais les mêmes temps préconisés pour une cuisson au four traditionnel.
- Si l'on constate l'apparition de fumée, gardez la porte de l'appareil fermée, mettez-le hors tension ou déconnectez le four de l'alimentation électrique.

UTILISATION

La programmation se fait à l'aide du bouton de sélection des fonctions, qui permet de régler la puissance micro-ondes, et la minuterie-départ.

Après avoir branché votre appareil :

- Ouvrez la porte, placez l'aliment dans l'appareil, fermez la porte.
Assurez-vous que la porte soit bien fermée; sinon, le four ne fonctionnera pas.

- Sélectionnez la puissance micro-ondes à l'aide du bouton de sélection des fonctions.

- Programmez le temps à l'aide de la minuterie-départ .

Lorsque le temps désiré est inférieur à deux minutes, tournez la minuterie au-delà de 2 minutes puis revenez en arrière sur la position choisie.

- Dans le cas d'utilisation d'un plat ne permettant pas la rotation du plateau tournant, sélectionnez la touche arrêt plateau . Il est nécessaire de tourner le récipient ou de mélanger son contenu à mi-programme lorsque le plateau est arrêté. En fin de programme, veillez à déverrouiller cette touche.





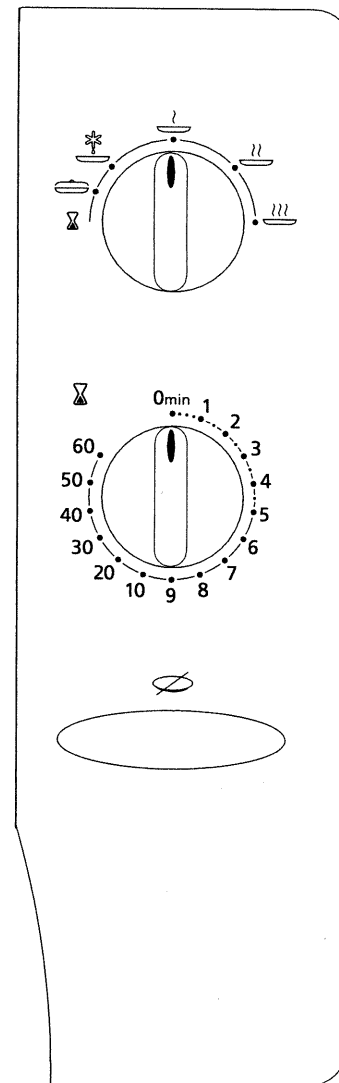

- Fermez la porte, le plateau tourne, l'éclairage intérieur du four s'allume, l'appareil fonctionne.

La fin de la cuisson est signalée par une sonnerie, le four s'arrête, l'éclairage s'éteint.

- Si vous ouvrez la porte avant la fin du programme :
dans le cas où l'aliment est prêt, ramenez la minuterie-départ sur la position 0 min avant de refermer la porte. Sinon, refermez la porte et la minuterie continuera son décompte. Ne jamais faire fonctionner le four à vide.



EQUIVALENCE DES FONCTIONS

Symbole	Fonction	Utilisation
	MINUTERIE	Régler le bouton de sélection sur cette position afin d'utiliser la fonction "minuterie" (sans cuisson).
	MAINTIEN AU CHAUD	Pour maintenir au chaud. Pour mettre à température ou décongeler du beurre, de la crème, du fromage, de la glace ou tout autre aliment délicat.
	DÉCONGÉLATION ou CUISSON TRÈS DOUCE	Pour décongeler tous les aliments. Pour terminer des cuissons délicates ou pour cuire très lentement.
	MIJOTAGE	Pour cuire poisson et volaille. Pour terminer les préparations commencées en CUISSON FORTE, telles que haricots, lentilles, laitages.
	CUISSON DOUCE	Pour réchauffer tous les aliments liquides ou solides, ainsi que les plats préparés frais ou surgelés.
	CUISSON FORTE	Pour cuire légumes et potages.

Un petit problème ! Que faire ?

Problèmes

Conseils

- ▽ Le plateau ne tourne pas correctement
- ▽ L'aliment n'est pas chauffé
- ▽ L'appareil produit des étincelles

- △ Nettoyer les roulettes et la zone de roulement sous le plateau tournant.
- △ Vérifier que les ustensiles conviennent aux fours à micro-ondes.
- △ Bien nettoyer l'appareil : retirer graisses, particules de cuisson; éloigner tout élément métallique des parois du four.

ENTRETIEN & NETTOYAGE

- **L'entretien régulier de votre appareil vous permettra de le garder en bon état de marche.**
Pour éviter les salissures trop importantes, il est nécessaire de couvrir les récipients dans la plupart des cas.

- **Veillez à ce que le plan de travail sur lequel repose votre four reste toujours propre;** l'aspiration de saletés autour de votre four pourrait endommager l'appareil.

- Le nettoyage des appareils possédant uniquement la fonction micro-ondes se fait au moyen d'une éponge humide et savonneuse, tant pour l'intérieur que pour l'extérieur.



Pour les appareils munis d'une fonction gril ou chaleur pulsée, le dessus et les sorties d'air arrière sont très chauds. Veillez à ne pas toucher ces parties après utilisation. Procédez au nettoyage de l'intérieur du four lorsque celui-ci est tiède. Utilisez un tampon au savon en fine laine d'acier.

Les pourtours de la porte et de l'enceinte doivent toujours être propres. Si, par excès de salissures, ces surfaces se trouvent endommagées, faites appel à un technicien spécialisé avant d'utiliser votre appareil.

- L'emploi de produits abrasifs, d'alcool ou de diluant est déconseillé; ils sont susceptibles de détériorer l'appareil.

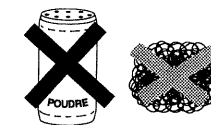

- En cas d'odeur ou de four encrassé, faites bouillir de l'eau additionnée de jus de citron ou de vinaigre dans une tasse pendant 2 minutes et nettoyez les parois avec un peu de liquide vaisselle.

- Le plateau peut être retiré pour faciliter le nettoyage. Pour le retirer, prenez-le par les zones d'accès prévues à cet effet. Si vous enlevez l'entraîneur, évitez de faire pénétrer de l'eau dans le trou de l'axe moteur.

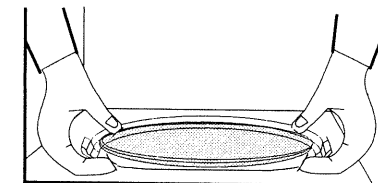

N'oubliez pas de remettre l'entraîneur, le support à roulettes et le plateau tournant.

- Si l'appareil a subi une avarie quelconque :
 - Vérifiez que la porte n'est pas déformée.
- Si l'appareil ne fonctionne pas, **avant** d'appeler le réparateur :
 - Vérifiez l'alimentation électrique.
 - Vérifiez la bonne fermeture de la porte.
 - Vérifiez votre programmation.

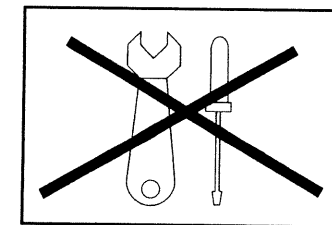

ATTENTION : ne cherchez jamais à intervenir vous-même.

MISE EN GARDE : il est dangereux pour quiconque autre qu'une personne formée, d'effectuer une opération de maintenance ou une réparation qui nécessite le retrait d'un couvercle protégeant contre l'exposition à l'énergie des micro-ondes.

BRANDT c'est aussi le minitel...

... pour en savoir plus sur tous les produits de la marque :

- informations, conseils,
- les points de vente,
- les spécialistes après-vente.



... pour communiquer :

nous sommes à l'écoute de toutes vos remarques, suggestions, propositions auxquelles nous vous répondrons personnellement.

Vous pouvez aussi nous écrire :

**Service Consommateurs BRANDT
BP 9526
95069 CERGY-PONTOISE CEDEX**

nous téléphoner au :



ou nous contacter par e-mail :

service.consommateurs@brandt.fr