

UTILISATION

de votre nouveau

Four à Micro-ondes

Votre appareil et ses fonctions

- Présentation
- Bandeau de Commande
- Conseils importants

Comment l'utiliser

- Programmation
- Quelques idées de temps
- Tableau d'équivalence des fonctions

Relations consommateurs

Service Après-Vente

Votre appareil

Présentation

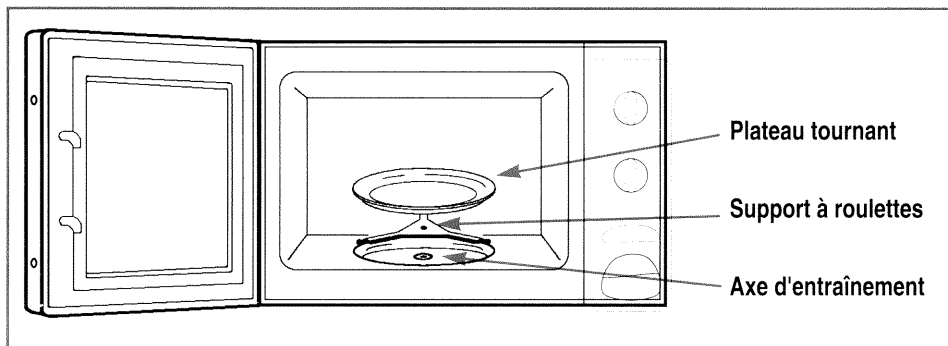

- Le **PLATEAU TOURNANT** : permet une cuisson homogène de l'aliment sans manipulation.
 - Il est guidé dans sa rotation par l'axe d'entraînement et le support à roulettes.
 - Il tourne indifféremment dans les deux sens.
 - S'il ne tourne pas, vérifiez que tous les éléments soient bien positionnés.
 - Il peut être utilisé comme plat de cuisson.
 - Pour le retirer, appuyez sur le bord extérieur.
- Le **PLATEAU EN POSITION ARRÊT** : permet l'utilisation de grands plats sur toute la surface du four. Dans ce cas, il est nécessaire de tourner le plat ou de mélanger son contenu à mi-cuisson.

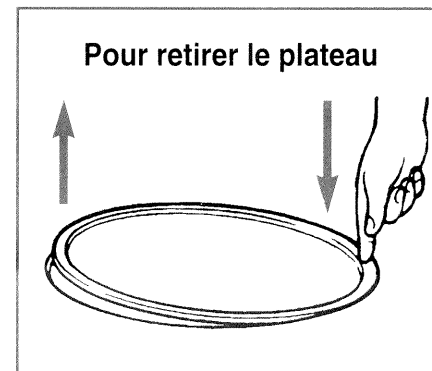

Votre appareil

Bandeau de Commande

● **Avant toute utilisation de votre appareil, il est impératif de consulter le guide d'installation.**

① Bouton de SELECTION DES FONCTIONS :

Ce bouton vous permet de faire varier la puissance micro-ondes de la position **MAINTIEN**, jusqu'à la position **FORTE**, 850 W.

② Bouton de MINUTERIE :

Ce bouton vous permet de sélectionner le temps de décongélation, de réchauffage ou de cuisson.

Pour sélectionner un temps inférieur à deux minutes tournez le bouton au-delà de deux minutes puis revenez en arrière sur la position choisie.

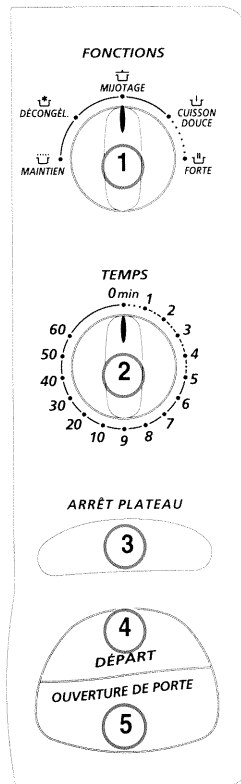

③ Touche ARRÊT PLATEAU :

Appuyez sur cette touche pour arrêter la rotation du plateau tournant.

④ Touche DÉPART :

Appuyez sur cette touche pour débiter le programme.

Assurez-vous que la porte soit correctement fermée, dans le cas contraire, votre appareil ne fonctionnera pas.

⑤ Touche d'OUVERTURE DE PORTE :

Appuyez sur cette touche pour ouvrir la porte ou pour arrêter l'appareil.

Votre appareil

Conseils importants

- **Votre appareil est exclusivement destiné à un usage domestique** pour la cuisson, le réchauffage ou la décongélation des **aliments**.
- Pour éviter de détériorer votre appareil, **ne jamais le faire fonctionner à vide et sans plateau**.
- Avant toute utilisation, **assurez-vous que les récipients soient appropriés** à l'usage d'un four à micro-ondes (par exemple : verre à feu, porcelaine...).
- Surveillez de temps en temps le four lorsque les aliments sont chauffés ou cuits dans des récipients jetables en matière plastique, papier ou autre matière combustible.
- **Il est déconseillé d'utiliser des récipients métalliques, des fourchettes, des cuillères, des couteaux ainsi que des liens et agrafes en métal pour sachets de congélation**. Cependant, occasionnellement, vous pouvez procéder à la remise à température d'aliments conditionnés en barquette d'aluminium de faible hauteur (maximum 4 cm) sans le couvercle. Toutefois, le temps de réchauffage sera légèrement plus long. **Dans ce cas veillez à ce que la barquette soit bien positionnée au centre du plateau en verre et qu'en aucun cas elle ne soit en contact avec les parois métalliques ou la porte de l'appareil**.
- Dans le cas de réchauffage :
 - **de biberons** : celui-ci s'effectue **impérativement sans la tétine**. **Agitez** le liquide et **testez** la température sur le dos de la main **avant absorption**.
 - **d'aliments pour enfants** : il est impératif de **mélanger** et de **vérifier** la température **avant consommation**, afin d'éviter des brûlures internes graves.

Votre appareil

Conseils importants

- **Le réchauffage ou la cuisson au micro-ondes des œufs dans leur coquille, en cocotte ou au plat, est à proscrire.**
Ceux-ci peuvent éclater et risquent de provoquer des brûlures graves ou la dégradation irrémédiable de votre four.
- Il est nécessaire de couvrir les aliments dans la plupart des cas. Ils seront plus savoureux et votre appareil restera propre. Cependant, avant de cuire des aliments ou de réchauffer des liquides dans **une bouteille ou un récipient hermétique**, vous devez **retirer le bouchon ou le couvercle**.
- **Dans le cas de liquides en ébullition, afin d'éviter un débordement**, attendez 20 secondes avant d'y introduire un élément quelconque et de le sortir de l'appareil.
- Dans le cas de faibles charges (une saucisse, un croissant, etc...) posez un verre d'eau à côté de l'aliment.
- **Des temps trop longs peuvent dessécher l'aliment et le carboniser.** Pour éviter de tels incidents, conformez-vous aux temps préconisés dans le livre de recettes joint à votre appareil. Ne jamais utiliser les mêmes temps que pour une cuisson au four traditionnel.
- Si l'on constate l'apparition de fumée, garder la porte du four fermée, mettre hors tension ou déconnecter le four de l'alimentation électrique.

Comment l'utiliser

Programmation de la fonction micro-ondes

Celle-ci se fait à l'aide du **bouton de sélection des fonctions** dont la puissance varie entre **150 W** et **850 W**.

● Après avoir branché votre appareil :

- Ouvrez la porte à l'aide de la **touche d'ouverture de porte**.
- Placez l'aliment à cuire dans l'appareil, fermez la porte.
- Assurez-vous que la porte soit bien fermée; dans le cas contraire, le four ne fonctionnera pas.
- Sélectionnez le programme à l'aide du **bouton de sélection des fonctions**.
- Dans le cas d'utilisation d'un grand plat, sélectionnez la **touche "ARRÊT PLATEAU"**. En fin de programme, veillez à déverrouiller cette touche.
- Sélectionnez le temps à l'aide du **bouton de minuterie**. Lorsque le temps désiré est inférieur à deux minutes, tournez le bouton de la minuterie au-delà de deux minutes puis revenez en arrière sur la position choisie.
- Appuyez sur la **touche "DÉPART"**, le plateau tourne, le four s'éclaire.
- La fin de la cuisson est signalée par une sonnerie, le four s'arrête automatiquement, l'éclairage s'éteint.
- Si vous ouvrez la porte avant la fin du programme, appuyez sur la **touche "DÉPART"** pour remettre votre appareil en fonctionnement.

Comment l'utiliser

Quelques idées de temps

- **Quelques idées de temps** : pour réchauffer les liquides, ou pour porter à ébullition en cuisson **FORTE** :

Réchauffer



1 bol de 250 ml = 1 min 30 s



2 bols de 250 ml = 2 min 30 s



3 bols de 250 ml = 3 min 30 s



1 tasse de 100 ml = 50 s



2 tasses de 100 ml = 1 min 20 s



3 tasses de 100 ml = 1 min 50 s

Porter à ébullition

1/4 l (250 ml) = 3 min 30 s

1/2 l (500 ml) = 6 min

1 l (1000 ml) = 11 min 30 s

- Les temps mentionnés ci-dessus le sont à titre indicatif; *pour toute autre utilisation, se reporter au livre de recettes.*

Tableau d'équivalence des fonctions

MAINTIEN 150 W	Pour maintenir au chaud, mettre à température ou décongeler du beurre, de la crème, du fromage, de la glace, ou tout autre aliment délicat.
DÉCONGÉLATION ou CUISSON TRÈS DOUCE	Pour décongeler de la viande, du poisson, des fruits, du pain, des viennoiseries..., ou pour terminer des cuissons délicates.
MIJOTAGE	Pour terminer les préparations commencées en "CUISSON FORTE", telles que haricots, lentilles, laitages.
CUISSON DOUCE	Pour terminer la cuisson de plats commencée en "CUISSON FORTE" qui risquent de trop cuire en surface, tels que rôti de veau, de porc... Pour cuire en douceur des poissons tels que rougets, sardines...
CUISSON FORTE 850 W	Pour cuire ou réchauffer les légumes, poissons, volailles et potages... Pour réchauffer tous vos plats cuisinés frais ou congelés... Pour mettre à température les plats préparés et les légumes surgelés.

Relations consommateurs

BRANDT c'est aussi le minitel...



... pour en savoir plus sur tous les produits de la marque :
informations, conseils, les points de vente, les spécialistes après-vente.

... pour communiquer :
nous sommes à l'écoute de toutes vos remarques, suggestions, propositions auxquelles nous vous répondrons personnellement.

BRANDT

Tarif : 1F29 TTC / min

Vous pouvez aussi nous écrire :

SERVICE CONSOMMATEURS BRANDT
BP 9526
95069 CERGY PONTOISE Cedex

ou nous téléphoner au : (01) 34 30 45 00

Service après-vente

Lors d'une éventuelle intervention, seul un technicien spécialisé "FORME PAR LE CONSTRUCTEUR" sur les micro-ondes, est habilité à faire des vérifications ou réparations sur votre appareil.

Si vous faites appel à votre réparateur, précisez les références (modèle, type, n° de série) qui figurent sur la plaque signalétique située au dos de votre appareil ou sur la carte de garantie.

PIÈCES D'ORIGINE :

Lors d'une intervention, demandez à votre distributeur que, seules des



PIÈCES DÉTACHÉES CERTIFIÉES D'ORIGINE
soient utilisées pour remplacer les pièces défectueuses.

Les descriptions et caractéristiques figurant sur ce document sont données à titre d'information et non d'engagement. En effet, soucieux de la qualité de nos produits, nous nous réservons le droit d'effectuer, sans préavis, toute modification ou amélioration. Tous droits de reproduction, d'adaptation et d'exécution réservés pour tous pays.